

# /// PARKSIDE®

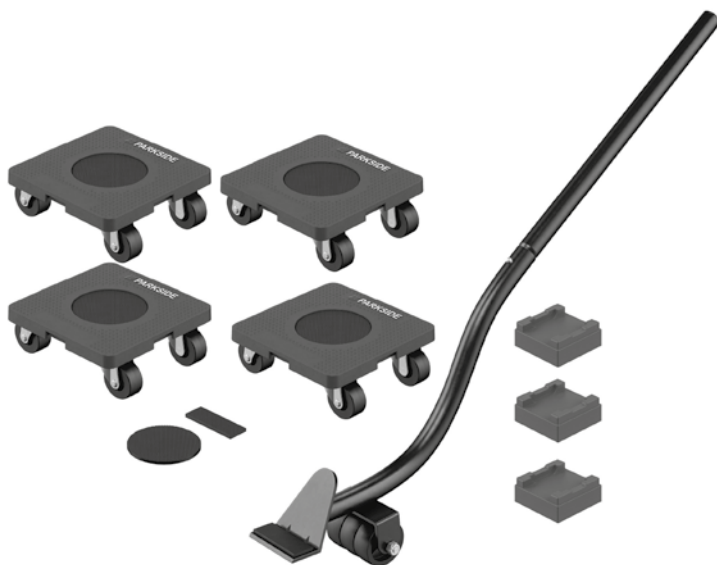

PDF ONLINE  
parkside-diy.com

## FURNITURE TRANSPORT SET

(GB)

### FURNITURE TRANSPORT SET

Instructions for use

(SI)

### KOMPLET ZA PREVAŽANJE POHIŠTVA

Navodilo za uporabo

(SK)

### SÚPRAVA NA TRANSPORT NÁBYTKU

Návod na používanie

(HU)

### BÚTORSZÁLLÍTÓ KÉSZLET

Használati útmutató

(CZ)

### SADA NA PŘEPRUVU NÁBYTKU

Návod k použití

(DE) (AT) (CH)

### MÖBELTRANSPORT-SET

Gebrauchsanweisung

IAN 484697\_2501

(GB) (HU) (SI) (CZ)  
(SK) (DE) (AT) (CH)

**A**

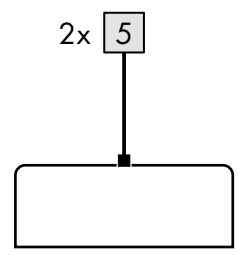
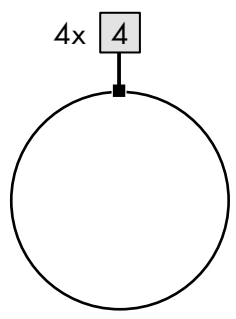
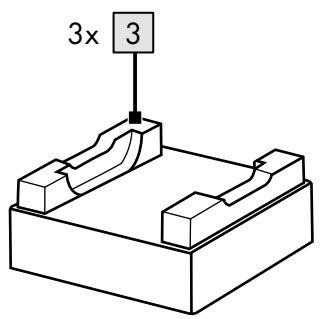
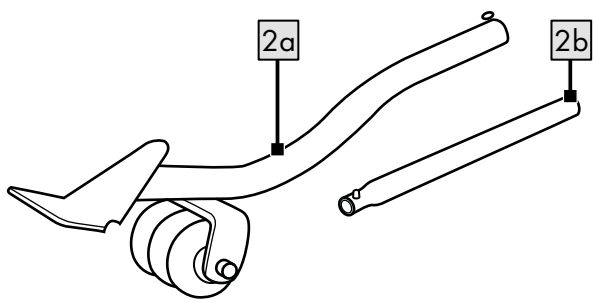
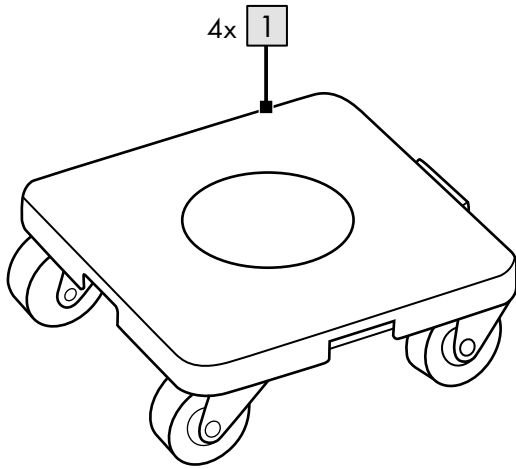

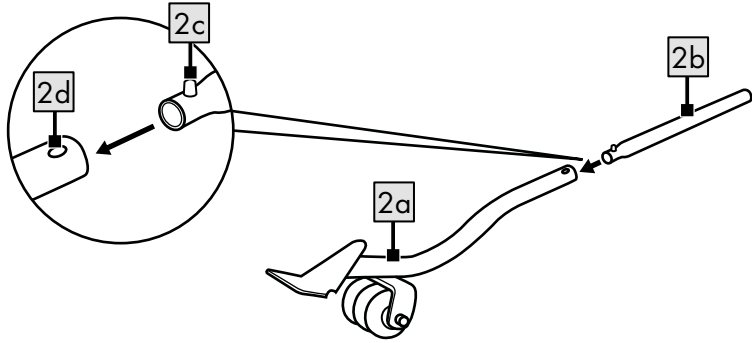
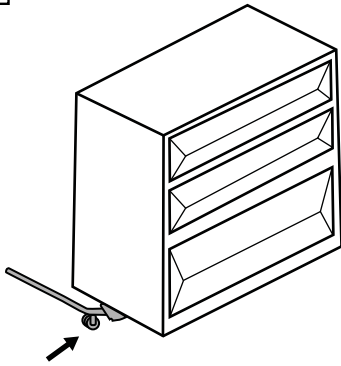
**B****C**

1

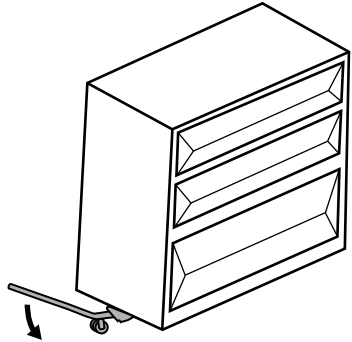

2

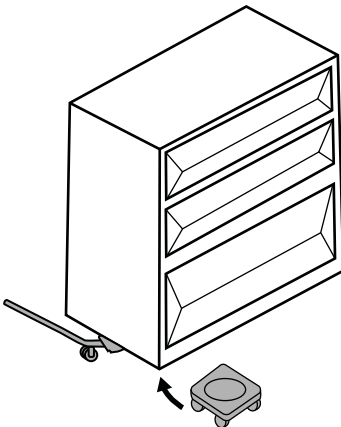

3

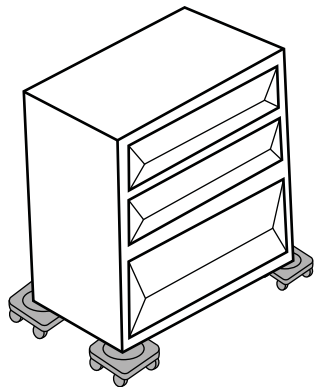

4

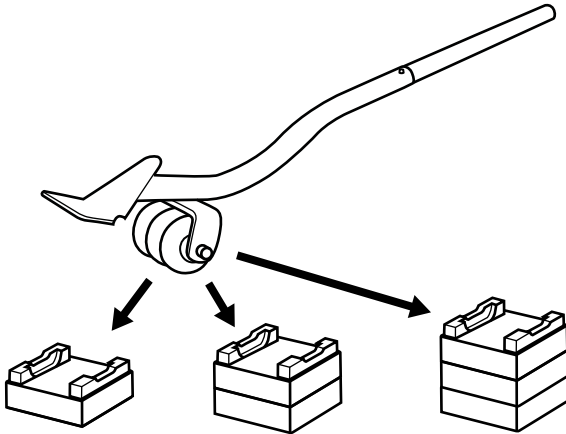
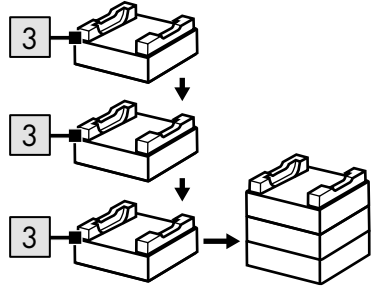
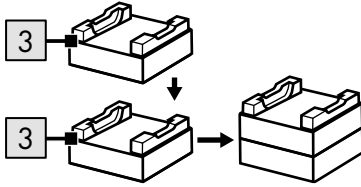
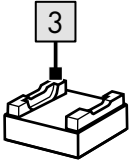
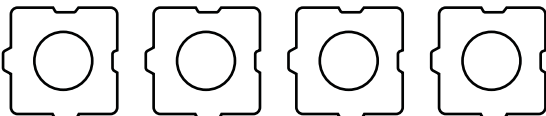
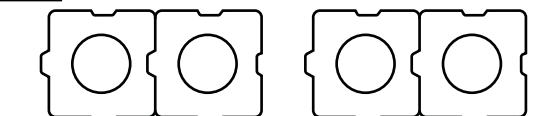
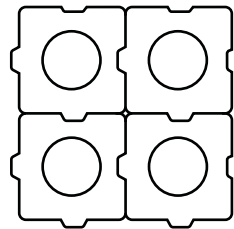
**D****E****F****G**

Congratulations!

You have chosen to purchase a high-quality product. Familiarise yourself with the product before using it for the first time.



**Read the following instructions for use carefully.**

Use the product only as described and only for the given areas of application. Store these instructions for use carefully. When passing the product on to third parties, please also hand over all accompanying documents.

## Package contents (Fig. A)

- 4 x glide rollers (1)
- 1 x lifter, two-part (2a, 2b)
- 3 x height controls (3)
- 4 x replacement sticker for glide rollers (4)
- 2 x replacement sticker for lifter (5)
- 1 x instructions for use

## Technical data

Dimensions of glide rollers:  
approx. 120 x 120 x 50mm (L x W x H)  
Glide rollers: approx. 30 x 14mm (Ø x W)  
Dimensions of lifter: approx. 615mm  
(L total)



Max. load: 75kg per glide roller



Date of manufacture (month/year):  
08/2025

## Intended use

This product is designed exclusively for transporting furniture on level, horizontal ground indoors for private use.

## Safety information



### Life-threatening hazard!

- Never leave children unattended with the packaging materials. There is a risk of suffocation.



### Risk of injury to children!

- Children must not be allowed to play with the product. Point out to children specifically that the product is not a toy.
- Bear in mind that children are playful and like to experiment. Avoid situations and behaviours that are not appropriate for the product.
- The product must be stored somewhere that is inaccessible to children when not in use.



### Risk of injury!

- Check the product for damage or wear before each use. Use the product only if it is in perfect condition!
- The glide rollers do not have a brake and may be used on level, horizontal ground only.
- Not suitable for passenger transport! Do not stand on the glide rollers and do not attempt to ride them.
- Warning! Central load.
- Crushing hazard! Take care of your hands and feet when lifting and lowering the furniture.
- Always keep the transport route free of objects.
- Heavy furniture must be transported by two people to prevent it from tipping over.
- The furniture must not be too high for you to transport it safely on the product without the risk of it tipping over.

## Assembly (Fig. B)

Push down the pin (2c) and connect the two parts of the jack (2a, 2b).

**Note:** the pin must engage in the opening (2d) with an audible click.

## Use

### Lifting furniture (Fig. C)

**Note:** the lifter can cause pressure marks or damage to sensitive edges or soft materials. Before use, check that the furniture is stable enough at the lifting point. Protect the edge with a soft material if necessary.

1. Slide the lifter (2a, 2b) under the piece of furniture.
2. Press the lifter down and lift the piece of furniture.
3. Place the glide rollers (1) under the piece of furniture.

**Important:** set the piece of furniture down slowly and in a controlled manner! The piece of furniture must not be set down on the glide rollers abruptly. This avoids damage to the piece of furniture and the glide roller.

4. When the piece of furniture is secure and centred on all the required glide rollers, move the piece of furniture.

### Height controls (Fig. D)

For furniture with feet, use the height controls (3) to be at the same height as the furniture when lifting.

Increase by height adjuster: approx. 79mm

### Glide rollers (Fig. E-G)

**Important:** each piece of furniture must be transported with at least two glide rollers.

- You can place the glide rollers individually under a piece of furniture (Fig. E).
- You can combine the glide rollers into pairs (Fig. F).
- You can join the glide rollers together to form a large square (Fig. G).

## Maintenance

Check all screws regularly and tighten them if necessary.

## Storage, cleaning

When not in use, always store the product clean and dry at room temperature.

Only clean the product with a damp cloth and wipe dry afterwards.

**IMPORTANT!** Never clean the product with harsh cleaning agents.

## Disposal



Dispose of the product and packaging materials in accordance with current local regulations. Store the packaging materials (foil bags, for example) out of the reach of children. For further information about disposal of the product no longer needed, contact your local council.

Dispose of the product and the packaging in an environmentally friendly manner.



The Recycling Code distinguishes different materials to be returned for recycling. The Code consists of the recycling symbol for the recycling process and a number that identifies the material.

## Notes on the guarantee and service handling

The product was produced with great care and under continuous quality control. DELTA-SPORT HANDELSKONTOR GmbH gives private end customers a three-year guarantee on this product from the date of purchase (guarantee period) in accordance with the following provisions. The guarantee is only valid for material and manufacturing defects. The guarantee does not cover parts subject to normal wear and tear that are thus considered wear parts (e.g. batteries) or fragile parts such as switches, rechargeable batteries, or parts made of glass.

Claims under this guarantee are excluded if the product has been used incorrectly, improperly, or contrary to the intended purpose, or if the provisions in the instructions for use were not observed, unless the end customer proves that a material or manufacturing defect exists that was not caused by one of the aforementioned circumstances.

Claims under the guarantee can only be made within the guarantee period by presenting the original sales receipt. Please therefore keep the original sales receipt. The guarantee period is not extended by any repairs carried out under the guarantee, under statutory guarantees, or as a gesture of goodwill. This also applies to replaced and repaired parts.

If you wish to make a claim please first contact the service hotline mentioned below or contact us by e-mail. If there is a guarantee case, then the product will be repaired or replaced free of charge to you or the purchase price will be refunded, depending on our choice.

Your legal rights, in particular guarantee claims against the respective seller, are not limited by this guarantee.

### **Guarantee handling**

To ensure rapid processing of your case please follow the following instructions:

- For all inquiries keep the sales receipt and product number (e.g. IAN 123456\_7890) handy as proof of purchase.
- You will find the product number on the product label, on an engraving on the product, on the title page of your instructions (bottom left), or on the sticker on the back or bottom of the product.
- Should any functional problem or other defects occur, first contact the service department named below by telephone or use our contact form, which you will find at [parkside-diy.com](http://parkside-diy.com) under service categories.

- Once the product is determined to be defective, you can then attach the proof of purchase (sales receipt) and state the nature of the defect and when it occurred and send it, postage free for you, to the address of the service department of which you have been notified.



At [parkside-diy.com](http://parkside-diy.com) you can find and download these and many other manuals. With this QR code you can directly access [parkside-diy.com](http://parkside-diy.com). Select your country and use the search

template to look for the operating instructions. By entering the product number (e.g. IAN 123456\_7890) you access the operating instructions for your product.

IAN: 484697\_2501

 Customer Service United Kingdom  
Telephone: 08000518970

Contact form at [parkside-diy.com](http://parkside-diy.com)

Location: Germany

Szívből gratulálunk!

Vásárlásával kiváló minőségű terméket választott. Használatba vétele előtt ismerkedjen meg a termékkel.

 **Figyelmesen olvassa el az alábbi használati útmutatót.**

A terméket kizárólag az itt ismertetett módon, a rendeltetésének megfelelően használja. Gondosan őrizze meg a használati útmutatót. A termék továbbadásakor adja át az összes kapcsolódó dokumentumot is.

## Csomag tartalma (A ábra)

- 4 x gurítódeszka (1)
- 1 x emelő, kétrészes (2a, 2b)
- 3 x magasságszabályozó (3)
- 4 x pótmatrixa a gurítódeszkaéhoz (4)
- 2 x pótmatrixa az emelőhöz (5)
- 1 x használati útmutató

## Műszaki adatok

Méret, gurítódeszka:

kb. 120 x 120 x 50 mm (H x SZÉ x MA)

Gurítódeszka görgők: kb. 30 x 14 mm (Ø x SZÉ)

Méret, emelő: kb. 615 mm (teljes H)



Max. teherbírás: 75 kg  
gurítódeszkanként



Gyártási dátum (hónap/év):  
08/2025

## Rendeltetészerű használat

A terméket kizárólag bútorok sima, vízszintes padlón történő szállítására tervezték beltéri, magáncélú használatra.

## Biztonsági utasítások

 **Életveszély!**

- Soha ne hagyjon gyermeket felügyelet nélkül a csomagolóanyaggal. Légutak külső elzáródása miatti fulladásveszély.

 **Gyermekek számára balesetveszélyes!**

- Gyermekek nem játszhatnak a termékkel. Hívja fel a gyermekek figyelmét arra, hogy a termék nem játékszer.
- Vegye figyelembe a gyermekek természetes játékösztönét és kísérletező kedvét. Előzze meg az olyan helyzeteket és magatartást, amelyek nem felelnek meg a termék rendeltetésének.
- Ha a terméket nem használja, akkor tárolja azt gyermekek számára nem elérhető helyen.

 **Balesetveszély!**

- Minden használat előtt ellenőrizze a termék épségét, illetve elhasználódását. A terméket csak kifogástalan állapotban szabad használni!
- A gurítódeszkaéon nincs fék, csak sima, vízszintes padlón szabad őket használni.
- Személyszállításra nem alkalmas! Ne álljon a gurítódeszkaéra, és ne próbáljon vele haladni.
- Figyelmeztetés! Középpontosan terhelhető.
- Becsípődésveszély! A bútor felemelésekor és lehelyezésekor vigyázzon a kezére és a lábára.
- A szállítási útvonalon soha ne legyen semmilyen tárgy.
- A nehéz bútorokat két embernek kell szállítania, hogy elkerüljék a felborulásukat.
- A bútoroknak nem szabad magasabbnak lennie, mint amit még biztonságosan, a felborulás veszélye nélkül szállítani lehet a terméken.

## Összeszerelés (B ábra)

Nyomja le a csapot (2c), és csatlakoztassa össze az emelő két részét (2a, 2b).

**Megjegyzés:** a csapoknak hallhatóan be kell kattanniuk a nyílásba (2d).

## Használat

### Bútorok felemelése (C ábra)

**Megjegyzés:** az emelő benyomódást vagy sérülést okozhat az érzékeny éleken és puha anyagokon. Használat előtt ellenőrizze, hogy a bútor elég stabil-e az emelési ponton. Szükség esetén védje az éleket valamilyen puha anyaggal.

1. Tolja be az emelőt (2a, 2b) a bútor alá.
2. Az emelő lefelé nyomásával emelje meg a bútort.
3. Helyezze a gurítódeszkát (1) a bútor alá.

**Fontos:** a bútort lassan és folyamatosan megtartva helyezze le! A bútort nem szabad hirtelen mozdulattal rátenni a gurítódeszkákra, különben a bútor és a gurítódeszka megsérülhet.

4. Amikor a bútor biztosan, központosítva áll valamennyi szükséges gurítódeszkán, akkor megkezdheti a bútor mozgatását.

### Magasságszabályozó (D ábra)

Ha a bútornak lába van, használja a magasságszabályozót (3), hogy a bútorral azonos magasságról emelhesse. Emelkedés magasságszabályozóként: kb. 79 mm

### Gurítódeszka (E-G ábra)

**Fontos:** minden bútor szállításához kell használni legalább kettő gurítódeszkát.

- A gurítódeszkákat lehet külön-külön a bútor alá helyezni (E ábra).
- Lehet a gurítódeszkákat párokba kombinálni (F ábra).
- Lehet a gurítódeszkákat összeilleszteni egy nagy négyzettel (G ábra).

## Karbantartás

Rendszeresen ellenőrizze valamennyi csavart, és szükség esetén húzza meg őket.

## Tárolás, tisztítás

A terméket mindig száraz, tiszta és szobahőmérsékletű helyen tárolja, ha azt nem használja.

Csak nedves törőlkendővel tisztítsa meg, utána törölje szárazra.

**FONTOS!** Ne használjon éles tisztítószereket a tisztításhoz.

## Tudnivalók a hulladékkezelésről



A terméket és a csomagolóanyagokat a hatályos helyi előírásoknak megfelelően semmisítse meg. A csomagolóanyagokat (például fóliatasakokat) tartsa távol a gyermekektől. Az elhasználdott termék ártalmatlanításával kapcsolatos további információkat a települési vagy városi önkormányzattól tudhatja meg. A terméket és a csomagolást környezetkímélő módon kell ártalmatlanítani.



Az újrahasznosítási kód az újrafelhasználási ciklusba való visszavezetésre (újrahasznosítás) szánt különböző anyagok azonosítására szolgál. A kód az újrahasznosítási ciklus újrahasznosítási szimbólumából és az anyagot azonosító számból áll.

## A garanciával és a szerviz lebonyolításával kapcsolatos útmutató

A termék nagy gondossággal és állandó ellenőrzés mellett készült.

A DELTA-SPORT HANDELSKONTOR GmbH privát végső felhasználóknak a vásárlás dátumától számított három év (garancia időtartama) garanciát ad erre a termékre a következő rendelkezések szerint. A garancia csak anyaghibára és feldolgozási hibára érvényes. A garancia nem terjed ki a szokásos felhasználódásnak kitett, ezért kopó alkatrészeknek tekintendő alkatrészekre (pl. elemek), valamint a törékeny alkatrészekre sem, például a kapcsolókra, az akkumulátorokra vagy az üvegből készült alkatrészekre. Kizárásra kerül a garanciaigény, ha a terméket szakszerűtlenül vagy helytelenül, nem rendeltetésszerűen vagy nem az előírt használati körben használták, vagy figyelmen kívül hagyták a kezelési útmutató előírásait, kivéve, ha a végső felhasználó bizonyítja, hogy olyan anyag- vagy feldolgozási hiba áll fenn, amely nem a fent említett körülmények valamelyikéből ered.

A garanciaigény csak a garancia időtartamán belül, az eredeti pénztári bizonylat bemutatásával érvényesíthető. Ezért kérjük, őrizze meg az eredeti pénztári bizonylatot. A garancia, a törvényes garancia vagy a méltányosság alapján végzett esetleges javítások a garancia időtartamát nem hosszabbítják meg. Ez vonatkozik a kicserélt és javított alkatrészekre is.

Kérjük, hogy reklamáció esetén először az alábbi szervizvonalat hívja, vagy e-mailen keressen minket. Garanciális esetekben a terméket saját döntésünk alapján ingyenesen megjavítjuk, kicseréljük vagy megterítjük a vételárat. A garanciából további jogok nem következnek.

A jelen garancia nem korlátozza az Ön törvényes jogait, különösen a mindenkori értékesítővel szembeni garanciaigényét.

### Teendők garanciaigény esetén

Kéréلمe gyors feldolgozása érdekében, kérjük, kövesse az alábbi utasításokat:

- Kérjük, hogy minden ügyintézésnél legyen kéznél a vásárlást igazoló bizonylat és a cikkszám (pl. IAN 123456\_7890).
- A cikkszám a terméken lévő típus-tábláról, a cikken lévő gravírozásról, az útmutató címlapjáról (balra lent) vagy a termék hátulján vagy alján lévő matricáról olvasható le.
- Működési hibák vagy egyéb meghibásodások esetén, kérjük, először vegye fel a kapcsolatot a következőkben megnevezett szervizzel telefonon, vagy használja kapcsolatfelvételi űrlapunkat, amelyet a parkside-diy.com oldalon a Szerviz kategóriában talál.
- Ha egy termék hibásnak bizonyul, akkor azt, a vásárlást igazoló bizonylattal (blokk), valamint a hiba leírásával és a hibafellépés időpontjának megadásával együtt, ingyenesen elküldheti a megadott szervizcímre.



A parkside-diy.com oldalon ezen a kézikönyvön kívül még sok más kézikönyvet megtekinthet és letölthet. Ez a QR-kód közvetlenül a parkside-diy.com oldalra irányítja Önt.

Válassza ki az országát, és a keresőfelület segítségével keresse meg a kezelési útmutatókat. Írja be a termék számát (pl. IAN 123456\_7890), hogy hozzáférhessen terméke kezelési útmutatójához.

IAN: 484697\_2501

 Magyarországi ügyfélszolgálat  
Telefonszám: 0680021647

Kapcsolatfelvételi űrlap a  
parkside-diy.com oldalon  
Székhely: Németország

Čestitamo!

Z nakupom ste se odločili za visokokakovosten izdelek. Pred prvo uporabo se seznanite z izdelkom.



**V ta namen natančno preberite naslednje navodilo za uporabo.**

Izdelek uporabljajte, kot je opisano, in za navedena področja uporabe. To navodilo za uporabo skrbno hranite. Če boste izdelek predali tretjim osebam, zraven priložite vso dokumentacijo.

## Obseg dobave (slika A)

- 4 x voziček (1)
- 1 x dvigalka, dvodelna (2a, 2b)
- 3 x regulator višine (3)
- 4 x nadomestna nalepka za voziček (4)
- 2 x nadomestna nalepka za dvigalko (5)
- 1 x navodilo za uporabo

## Tehnični podatki

Mere vozička:

pribl. 120 x 120 x 50 mm (D x Š x V)

Kolesca na vozičku: pribl. 30 x 14 mm

(Ø x Š)

Mere dvigalke: pribl. 615 mm (skupna D)



Maks. obremenitev: 75 kg na voziček



Datum izdelave (mesec/leto): 08/2025

## Predvidena uporaba

Ta izdelek je zasnovan izključno za transport pohištva po gladkih, ravnih tleh v notranjih prostorih za zasebno uporabo.

## Varnostni napotki



**Smrtno nevarno!**

- Otrok nikoli ne puščajte brez nadzora v bližini embalaže. Obstaja nevarnost zadušitve zaradi zunanje zapore.



**Nevarnost poškodb za otroke!**

- Otroci se ne smeje igrati z izdelkom. Otroke posebej opozorite na to, da izdelek ni igrača.
- Upoštevajte igrivost otrok in njihovo željo po eksperimentiranju. Preprečite situacije in razmere, ki niso predvidene za izdelek.
- Ko izdelka ne uporabljate, ga shranite na otrokom nedostopnem mestu.



**Nevarnost poškodb!**

- Pred vsako uporabo preverite, ali je izdelek poškodovan oz. obrabljen. Izdelek lahko uporabljate samo, če je v brezhibnem stanju!
- Vozički nimajo zavore in se lahko uporabljajo samo na gladkih, ravnih tleh.
- Niso primerni za transport oseb! Ne stopajte na vozičke in se z njimi ne poskušajte peljati.
- Opozorilo! Srednja obremenitev.
- Nevarnost zmečkanin! Pri dviganju in odlaganju kosa pohištva pazite na svoje roke in noge.
- Na transportni poti ne sme biti nobenih predmetov.
- Težko pohištvo morata transportirati dve osebi, da se ne prevrne.
- Kosi pohištva so lahko visoki samo toliko, da jih na izdelku lahko transportirate varno in brez nevarnosti, da bi se prevrnili.

## Sestavljanje (slika B)

Pritisnite zatič (2c) navzdol in povežite oba dela dvigalke (2a, 2b).

**Napotek:** Zatič se mora slišno zaskočiti v odprtino (2d).

## Uporaba

### Dviganje kosov pohištv (slika C)

**Napetek:** Dvigalo lahko pusti sledi pritiska ali poškoduje občutljive robove ali mehke materiale. Pred uporabo preverite stabilnost pohištv na točki dviga. Po potrebi zaščitite rob z mehkim materialom.

1. Dvigalko (2a, 2b) potisnite pod kos pohištv.
2. Dvigalko pritisnite navzdol in dvignite kos pohištv.
3. Pod kos pohištv postavite voziček (1).

**Pomembno:** Pohištv odložite počasi in nadzorovano! Pohištv ne postavljajte naglo na kolesce, saj ju lahko poškodujete.

4. Ko kos pohištv varno stoji na sredini vseh potrebnih vozičkov, kos pohištv premaknite.

### Regulator višine (slika D)

Pri kosih pohištv s nogami uporabite regulator višine (3), da bo pri dviganju na isti višini kot kos pohištv.

Povišanje na regulator višine: pribl. 79 mm

### Voziček (slika E-G)

**Pomembno:** Vsak kos pohištv je treba transportirati vsaj z dvema vozičkoma.

- Vozičke lahko pod kose pohištv postavite posamično (slika E).
- Vozičke lahko združite v pare (slika F).
- Vozičke lahko zložite skupaj v obliki kvadrata (slika G).

## Vzdrževanje

Redno preverjajte vse vijake in jih po potrebi zategnite.

## Shranjevanje, čiščenje

Če izdelka ne uporabljate, ga shranite na suho, čisto mesto pri sobni temperaturi. Čistite le z vlažno krpo in nato do suhega obrišite.

**POMEMBNO!** Nikoli ne čistite z ostrimi čistilnimi sredstvi.

## Napotki za odlaganje v smeti



Izdelek in embalažni material zavržite v skladu z veljavnimi lokalnimi predpisi. Embalažni material (kot so npr. vrečke iz folije)

hranite izven dosega otrok. Druge informacije o odstranjevanju odsluženega izdelka med odpadke lahko dobite pri svoji občinski ali mestni upravi. Izdelek in embalažo zavržite okolju prijazno.



Koda za recikliranje je namenjena označevanju različnih materialov za vrnitev v cikel recikliranja. Koda je sestavljena iz simbola recikliranja za cikel recikliranja in številke, ki označuje material.

## Napotki za garancijo in izvajanje servisne storitve

Izdelek je bil izdelan z veliko skrbnostjo in pod stalno kontrolo. DELTA-SPORT HANDELSKONTOR GmbH zasebnim končnim kupcem od datuma nakupa (garancijskega obdobja) v skladu z naslednjimi določbami odobri triletno garancijo na to postavko. Garancija velja samo za napake v materialu in obdelavi.

Garancija ne velja za dele, ki so podvrženi običajni obrabi in jih je zato treba šteti za obrabljive dele (npr. baterije), in za lomljive dele, kot so npr. stikala, akumulatorji ali deli iz stekla.

Zahtevki iz te garancije so izključeni, če je bil izdelek uporabljen nepravilno ali pretirano ali če ni bil uporabljen v okviru predvidenega namena ali predvidenega obsega uporabe ali če niso bile upoštevane specifikacije v navodilih za uporabo, razen če končni kupec lahko dokaže, da gre za napako v materialu ali izdelavi, ki ne temelji na eni od zgoraj navedenih okoliščin.

Garancijski zahtevki se lahko uveljavljajo le v garancijskem roku ob predložitvi originalnega računa. Zato originalni račun shranite. Garancijski čas se zaradi morebitnih popravil na podlagi garancije, zakonskega jamstva ali kulance ne podaljša. To velja tudi za zamenjane in popravljene dele.

Pri morebitnih reklamacijah se najprej obrnite na spodaj navedeno servisno številko za nujne primere ali stopite z nami v stik po elektronski pošti. Če obstaja garancijski primer, vam bomo izdelek po naši izbiri brezplačno popravili, zamenjali ali pa vam bomo povrnili kupnino. Druge pravice iz garancije ne obstajajo.

Ta garancija ne omejuje vaših zakonskih pravic, še posebej garancijskih zahtevkov do prodajalca.

### **Obdelava v primeru garancijskega zahtevka**

Da zagotovite hitro obdelavo svoje zadeve, sledite naslednjim napotkom:

- Za vsa vprašanja imejte pri roki račun in številko artikla (npr. IAN 123456\_7890) kot dokazilo o nakupu.
- Številko artikla najdete na tipski ploščici izdelka, gravuri na izdelku, ovitku vaših navodil (spodaj levo) ali nalepki na zadnji ali spodnji strani izdelka.
- Če pride do napak delovanja ali drugih okvar, se najprej obrnite na spodaj navedeni servisni oddelek po telefonu ali uporabite naš obrazec za stik, ki ga najdete na spletni strani parkside-diy.com v kategoriji Servis.
- Izdelek, ki je bil zabeležen kot okvarjen, lahko nato brezplačno pošljete na naslov servisa, ki vam je bil sporočen, priložite potrdilo o nakupu (račun) in podatke o tem, kakšna je napaka in kdaj je do nje prišlo.



Na spletni strani parkside-diy.com si lahko ogledate in prenesete ta in številne druge priročnike. Ta koda QR vas bo preusmerila neposredno na spletno stran parkside-diy.com. Izberite

svojo državo in z iskalno masko poiščite navodila za upravljanje. Z vnosom številke artikla (npr. IAN 123456\_7890) boste preusmerjeni na navodila za upravljanje za vaš izdelek.

IAN: 484697\_2501

 Služba za stranke Slovenija  
Telefon: 080081400

Obrazec za stik na spletni strani  
parkside-diy.com

Sedež: Nemčija

## Garancijski list

1. S tem garancijskim listom DELTA-SPORT HANDELSKONTOR GMBH jamčimo, da bo izdelek v garancijskem roku ob normalni in pravilni uporabi brezhibno deloval in se zavezuje, da bomo ob izpolnjenih spodaj navedenih pogojih odpravili morebitne pomanjkljivosti in okvare zaradi napak v materialu ali izdelavi oziroma po svoji presoji izdelek zamenjali ali vrnili kupnino.
2. Garancija je veljavna na ozemlju Republike Slovenije.
3. Garancijski rok za proizvod je 3 leta od datuma izročitve blaga. Datum izročitve blaga je razviden iz računa.
4. Če izdelek ne izpolnjuje specifikacij ali nima lastnosti, navedenih v garancijskem listu ali oglaševalskem sporočilu, lahko potrošnik najprej zahteva odpravo napak. O napaki mora potrošnik obvestiti proizvajalca ali pooblaščen servis (kontaktna številka in elektronski naslov navedena zgoraj) in zahtevati odpravo napak. Kupec je dolžan ob uveljavljanju zahtevka predložiti garancijski list in račun, kot potrdilo in dokazilo o nakupu ter dnevu izročitve blaga. Svetujemo vam, da pred tem natančno preberete navodila o sestavi in uporabi izdelka.
5. Rok za odpravo napake je 30 dni od dneva, ko je proizvajalec ali pooblaščen servis prejel zahtevo za odpravo napake. Če napake v tem roku niso odpravljene, mora proizvajalec potrošniku brezplačno zamenjati blago z enakim, novim in brezhibnim blagom. Rok se lahko zaradi narave in kompleksnosti blaga, narave in resnosti neskladnosti ter navora, ki je potreben za dokončanje popravila ali zamenjave podaljša za najkrajši čas, ki je potreben za dokončanje popravila, vendar največ za 15 dni. O številu dni podaljšane roka in razlogih za podaljšanje mora biti potrošnik obveščen pred potekom 30 dnevne roka za odpravo napak.
6. Če v roku 30 dni oz. v primeru podaljšanja v roku 45 dni blago ni popravljeno ali blago ni zamenjano z novim, lahko potrošnik od proizvajalca zahteva vračilo celotne kupnine ali zahteva sorazmerno znižanje kupnine. Sorazmerno znižanje kupnine je sorazmerno zmanjšanju vrednosti blaga, ki ga je potrošnik prejel, v primerjavi z vrednostjo, ki bi jo imelo blago, če bi bilo skladno.
7. Če se neskladnost pojavi v manj kot 30 dneh od dobave blaga, lahko potrošnik ob predložitvi blaga od proizvajalca takoj zahteva vračilo plačanega zneska.
8. Proizvajalec oziroma pooblaščen servis lahko potrošniku za čas popravila blaga, za katero je bila izdana obvezna garancija, zagotovi brezplačno uporabo podobnega blaga. Če proizvajalec potrošniku ne zagotovi nadomestnega blaga v začasno uporabo, ima potrošnik pravico uveljavljati škodo, ki jo je utrpel, ker blaga ni mogel uporabljati od trenutka, ko je zahteval popravilo ali zamenjavo, do njune izvršitve.
9. Stroške za material, nadomestne dele, delo, prenos in prevoz izdelkov, ki nastanejo pri odpravljanju okvar oziroma nadomestitvi blaga z novim, krije proizvajalec.
10. V primeru zamenjave blaga ali zamenjave bistvenega dela blaga z novim se potrošniku izda nov garancijski list.
11. V primeru, da proizvod popravlja nepooblaščen servis ali nepooblaščen oseba, kupec ne more uveljavljati zahtevkov iz te garancije.
12. Vzroki za okvaro oziroma nedelovanje izdelka morajo biti lastnosti stvari same in ne vzroki, ki so zunaj proizvajalčeve oziroma prodajalčeve sfere. Kupec ne more uveljavljati zahtevkov iz te garancije, če se ni držal priloženih navodil za sestavo in uporabo izdelka ali če je izdelek kakorkoli spremenjen ali nepravilno vzdrževan.
13. Proizvajalec zagotavlja proti plačilu popravilo, vzdrževanje blaga, nadomestne dele in priklone aparate vsaj tri leta po poteku garancijskega roka,
14. Obrabni deli oz. potrošni material so izvzeti iz garancije.
15. Vsi potrebni podatki za uveljavljanje garancije in podatki, ki identificirajo blago za katerega velja garancija se nahajajo na dveh ločenih dokumentih (garancijski list, račun).
16. Ta garancija proizvajalca ne izključuje zakonske pravice potrošnika, da zoper prodajalca v primeru neskladnosti blaga brezplačno uveljavlja jamčevalne zahtevke. Ta garancija prav tako ne izključuje pravic potrošnika, ki izhajajo iz obveznega jamstva za skladnost blaga.

Prodajalec: Lidl Slovenija d.o.o. k.d.,  
Pod lipami 1, SI-1218 Komenda

Srdečně blahopřejeme!

Svým nákupem jste se rozhodli pro kvalitní výrobek. Před prvním použitím se prosím seznamte s tímto výrobkem.

 **Pozorně si přečtete následující návod k použití.**

Používejte tento výrobek pouze tak, jak je popsáno, a pro uvedené účely. Uschovejte si tento návod k použití pro budoucí použití. Pokud výrobek předáte třetí osobě, předějte jí i veškerou dokumentaci.

## Obsah balení (obr. A)

- 4 x deska s kolečky (1)
- 1 x zvedák, dvoudílný (2a, 2b)
- 3 x regulátor výšky (3)
- 4 x náhradní štítek pro desku s kolečky (4)
- 2 x náhradní štítek pro zvedák (5)
- 1 x návod k použití

## Technické údaje

Rozměry desky s kolečky:

cca 120 x 120 x 50 mm (d x š x v)

Kolečka desky s kolečky: cca 30 x 14 mm (Ø x š)

Rozměry zvedáku: cca 615 mm (d celkem)



Max. zatížení: 75 kg na každou desku s kolečky



Datum výroby (měsíc/rok): 08/2025

## Použití dle určení

Výrobek je určen výhradně pro přepravu nábytku na rovném, vodorovném podkladu v interiéru a je koncipován pro soukromé použití.

## Bezpečnostní pokyny

 **Nebezpečí ohrožení života!**

- Nenechávejte děti bez dozoru s balicím materiálem. Nebezpečí udušení.

 **Nebezpečí poranění dětí!**

- Děti si nesmí s výrobkem hrát. Upozorněte děti zejména na to, že výrobek není hračka.
- Věnujte pozornost přirozenému sklonu dětí ke hraní a touze experimentovat. Vyhněte se situacím a jednáním, pro které není výrobek určen.
- Pokud se výrobek nepoužívá, musí být uchovávan mimo dosah dětí.

 **Nebezpečí poranění!**

- Před každým použitím zkontrolujte, zda není výrobek poškozený nebo opotřebený. Tento výrobek se smí používat pouze v bezvadném stavu!
- Desky s kolečky nemají brzdu a lze je používat pouze na rovném, vodorovném povrchu.
- Výrobek není určen pro přepravu osob! Na desku s kolečky se nestavějte a nezkoušejte s ní popojíždět.
- Upozornění! Středové zatížení.
- Nebezpečí uskřípnutí! Při zvedání a odstavování dílů nábytku si dávejte pozor na ruce a na prsty.
- Přepravní trasa musí být volná a nesmí na ní překážet žádné předměty.
- Těžké díly nábytku musí přepravovat dvě osoby, aby se zabránilo převrácení.
- Díly nábytku smí být pouze tak vysoké, abyste je mohli bezpečně přepravovat na výrobku bez rizika, že se převrhnou.

## Montáž (obr. B)

Zatlačte kolík (2c) dolů a spojte oba díly zvedáku (2a, 2b).

**Upozornění:** Kolík musí slyšitelným kliknutím zapadnout do otvoru (2d).

## Použití

### Zvedání dílů nábytku (obr. C)

**Upozornění:** Zvedák může způsobit otlaky nebo poškození citlivých hran nebo měkkých materiálů. Před použitím zkontrolujte, zda je místo zvedání nábytku dostatečně stabilní. Prip. chráňte hranu měkkým materiálem.

1. Zasuňte zvedák (2a, 2b) pod díl nábytku.
2. Stlačte zvedák dolů a díl nábytku nadzvedněte.
3. Umístěte desky s kolečky (1) pod díl nábytku.

**Důležité:** Nábytek pokládejte pomalu a kontrolovaně! Nábytek nesmí být na desku s kolečky položen prudce, aby nedošlo k poškození nábytku a desky s kolečky.

4. Jakmile je díl nábytku zajištěn a vycentrován na všech požadovaných deskách s kolečky, můžete díl nábytku přemístit.

### Regulátor výšky (obr. D)

U dílů nábytku s nožičkami použijte regulátor výšky (3), abyste byli při zvedání ve stejné výšce jako nábytek.

Zvýšení pomocí regulátoru výšky: cca 79 mm

### Deska s kolečky (obr. E-G)

**Důležité:** Každý díl nábytku je nutné přemísťovat s použitím minimálně dvou desek s kolečky.

- Desky s kolečky můžete pod díl nábytku umístit jednotlivě (obr. E).
- Desky s kolečky můžete kombinovat do páru (obr. F).
- Desky s kolečky můžete sestavit do velkého čtverce (obr. G).

## Údržba

Pravidelně kontrolujte všechny šrouby a příp. je utáhněte.

## Uskladnění, čištění

Pokud výrobek nepoužíváte, skladujte jej vždy suchý a čistý při pokojové teplotě. Čistěte pouze vlhkým hadříkem a následně otřete do sucha.

**DŮLEŽITÉ!** K čištění nikdy nepoužívejte agresivní čisticí prostředky.

## Pokyny k likvidaci



Výrobek a obalové materiály likvidujte podle aktuálních místních předpisů. Uchovávejte obalové materiály (jako např. fóliové sáčky) nedostupné pro děti. O možnostech likvidace vysloužilého výrobku se informujte u Vaší obecní nebo městské správy. Výrobek a obaly likvidujte ekologicky.



Recyklační kód slouží ke značení různých materiálů pro proces opětovného zhodnocení (recyklace). Kód sestává ze symbolu recyklace, který má odrážet proces zhodnocení, a čísla, které označuje materiál.

## Pokyny k záruce a průběhu služby

Výrobek byl vyroben s velkou péčí a za stálé kontroly. DELTA-SPORT HANDEL-SKONTOR GmbH poskytuje koncovým privátním zákazníkům na tento výrobek tři roky záruky od data nákupu (záruční lhůta) podle následující ustanovení. Záruka se týká pouze vad materiálu a závad ve zpracování. Záruka se nevztahuje na díly, které podléhají normálnímu opotřebení, a proto je nutné na ně pohlížet jako na rychle opotřebitelné díly (např. baterie), a na křehké díly, např. vypínače, akumulátory nebo díly vyrobené ze skla.

Nároky z této záruky jsou vyloučeny, pokud výrobek byl používán neodborně nebo nedovoleným způsobem nebo nikoli v rámci stanoveného účelu určení nebo předpokládaného rozsahu používání nebo nebyla dodržena zadání v návodu k obsluze, ledaže by koncový zákazník prokázal, že existuje vada materiálu nebo došlo k chybě ve zpracování, které nevyplývají z některé výše uvedených okolností.

Nároky ze záruky lze uplatnit pouze v rámci záruční lhůty po předložení originálního pokladního dokladu. Proto si prosím uschovejte originál pokladního dokladu. Doba záruky se neprodlužuje případnými opravami na základě záruky, zákonné záruky nebo kulance. Totéž platí také pro vyměněné a opravené díly.

Při reklamaci se prosím obraťte na níže uvedenou horkou linku servisu nebo se s námi spojte e-mailem. Pokud se vyskytne případ reklamace, výrobek Vám – dle naší volby – bezplatně opravíme, vyměníme nebo Vám vrátíme kupní cenu. Další práva ze záruky nevznikají.

Vaše zákonná práva, zejména nároky na zajištění záruky vůči konkrétnímu prodejci, nejsou touto zárukou omezena.

## Zpracování v případě záruční reklamace

Abyste zajistili rychlé zpracování vašeho požadavku, postupujte podle následujících pokynů:

- Pro všechny dotazy mějte k dispozici pokladní doklad a číslo výrobku (např. IAN 123456\_7890) jako doklad o naku-pu.
- Číslo výrobku naleznete na typovém štítku výrobku, rytině na výrobku, na titulním listu Vašeho návodu (vlevo dole) nebo na nálepce na zadní nebo spodní straně výrobku.

- Pokud se vyskytnou funkční chyby nebo jiné závady, kontaktujte prosím nejprve telefonicky níže uvedené servisní oddělení nebo použijte náš kontaktní formulář, který najdete na [parkside-diy.com](http://parkside-diy.com) v kategorii Servis.
- Výrobek, který byl zjištěn jako vadný, pak můžete bezplatně zaslat na vám poskytnutou servisní adresu s příložením nákupního dokladu (pokladního dokladu) a podrobností o tom, o jakou vadu se jedná a kdy k ní došlo.



Tyto a mnoho dalších příruček si můžete prohlédnout a stáhnout na [parkside-diy.com](http://parkside-diy.com). Tento QR kód vás zavede přímo na [parkside-diy.com](http://parkside-diy.com). Vyberte svou zemi a pomocí

vyhledávacího formuláře vyhledejte návod k obsluze. Zadáním čísla výrobku (např. IAN 123456\_7890) se dostanete k návodu k obsluze vašeho výrobku.

IAN: 484697\_2501

☎ Zákaznický servis Česko  
Telefon: 800023611

Kontaktní formulář na [parkside-diy.com](http://parkside-diy.com)  
Sídlo: Německo

Blahoželáme!

Svojím nákupom ste sa rozhodli pre kvalitný výrobok. Pred prvým použitím sa s výrobkom dôkladne oboznámte.



**Pozorne si prečítajte tento návod na používanie.**

Výrobok používajte len uvedeným spôsobom a na uvedený účel. Tento návod na používanie si dobre uschovajte. Pri odovzdávaní výrobku tretej osobe odovzdajte s výrobkom aj všetky podklady.

## Rozsah dodávky (obr. A)

- 4 x nábytkový vozík (1)
- 1 x zdvihák, dvojdielny (2a, 2b)
- 3 x regulátor výšky (3)
- 4 x náhradná nálepka pre nábytkový vozík (4)
- 2 x náhradná nálepka pre zdvihák (5)
- 1 x návod na používanie

## Technické údaje

Rozmery nábytkového vozíka:  
cca 120 x 120 x 50 mm (d x š x v)  
Kolieska nábytkového vozíka:  
cca 30 x 14 mm (Ø x š)  
Rozmery zdviháka: cca 615 mm  
(d v zloženom stave)



Max. zaťaženie: 75 kg na prepravnú podložku



Dátum výroby (mesiac/rok):  
08/2025

## Určené použitie

Tento výrobok je skonštruovaný výlučne na prepravu nábytku na rovnej, vodorovnej podlahe v interiéri na súkromné použitie.

## Bezpečnostné pokyny



### Nebezpečenstvo ohrozenia života!

- Nikdy nenechávajte deti bez dozoru s obalovým materiálom. Hrozí nebezpečenstvo udusenía.



### Nebezpečenstvo poranenia dieťaťa!

- Deti sa nesmú hrať s výrobkom. Deti upozornite zvlášť na to, že výrobok nie je hračka.
- Berte do úvahy prirodzenú hravosť a chuť detí experimentovať. Zabráňte situáciám a správaniu, ktoré nie sú predpokladané pre výrobok.
- Výrobok, ak sa nepoužíva, sa musí uchovávať mimo dosahu detí.



### Nebezpečenstvo poranenia!

- Pred každým použitím skontrolujte, či výrobok nie je poškodený alebo opotrebovaný. Výrobok sa môže používať len v bezchybnom stave!
- Nábytkové vozíky nemajú brzdy a smú sa používať len na rovnej, vodorovnej podlahe.
- Výrobok nie je vhodný na prepravu osôb! Nestavajte sa nábytkový vozík a nepokúšajte sa na ňom jazdiť.
- Upozornenie! Stredové zaťaženie.
- Nebezpečenstvo pomliaždenia! Pri zdvíhaní a ukladaní nábytku si dávajte pozor na ruky a nohy.
- Prepravnú trasu udržiavajte vždy bez predmetov.
- Ťažký nábytok musia prepravovať dve osoby, aby sa zabránilo jeho prevráteniu.
- Kusy nábytku smú byť len také vysoké, aby sa dali bezpečne a bez rizika prevrátenia prepravovať na výrobku.

## Montáž (obr. B)

Stlačte kolík (2c) nadol a spojte obidva diely zdviháka (2a, 2b).

**Upozornenie:** Kolík musí do otvoru (2d) zapadnúť s počutelným kliknutím.

## Použitie

### Zdvíhanie kusov nábytku (obr. C)

**Upozornenie:** Zdvihák môže spôsobiť stopy po tlaku alebo poškodenie citlivých hrán alebo mäkkých materiálov. Pred použitím skontrolujte, či je nábytok v mieste zdvíhania dostatočne stabilný. V prípade potreby chráňte hrany mäkkým materiálom.

1. Zasuňte zdvihák (2a, 2b) pod nábytok.
2. Stlačte zdvihák nadol a zdvihnite nábytok.
3. Nábytkový vozík (1) umiestnite pod nábytok.

**Dôležité:** Nábytok spúšťajte pomaly a kontrolované! Aby nedošlo k poškodeniu nábytku a nábytkových vozíkov, nestavajte nábytok na nábytkový vozík prudko.

4. Keď nábytok bezpečne a vycentrovane stojí na všetkých potrebných nábytkových vozíkoch, nábytok presuňte.

### Regulátor výšky (obr. D)

Pri kusoch nábytku s nožičkami použite regulátor výšky (3) na dosiahnutie rovnakej výšky ako nábytok pri zdvíhaní. Zvýšenie na jeden regulátor výšky: cca 79 mm

### Nábytkový vozík (obr. E-G)

**Dôležité:** Každý kus nábytku sa musí prepravovať s min. dvoma nábytkovými vozíkmi.

- Nábytkové vozíky môžete jednotlivou umiestniť pod nábytok (obr. E).
- Nábytkové vozíky môžete kombinovať po dvoch (obr. F).
- Nábytkové vozíky môžete spojiť do štvorca (obr. G).

## Údržba

Pravidelne kontrolujte všetky skrutky a v prípade potreby ich dotiahnite.

## Skladovanie, čistenie

Pri nepoužívaní skladujte výrobok vždy suchý a čistý pri izbovej teplote.

Čistite len vlhkou čistiacou handričkou a nakoniec utrite dosucha.

**DÔLEŽITÉ!** Výrobok nikdy nečistite ostrými čistiacimi prostriedkami.

## Pokyny k likvidácii



Výrobok a obalový materiál zlikvidujte podľa aktuálnych miestnych predpisov. Obalový materiál (ako napr. fóliové vrecká) uschovajte mimo dosahu detí. Ďalšie informácie o možnostiach likvidácie zastaraného výrobku dostanete na svojej obecnej alebo mestskej správe. Výrobok a obal zlikvidujte ekologicky.



Recyklačný kód slúži na označenie rôznych materiálov za účelom vrátenia do kolobehu opätovného používania (recyklácia). Kód pozostáva z recyklačného symbolu pre zobrazenie kolobehu opätovného používania a čísla, ktoré označuje materiál.

## Pokyny k záruke a priebehu servisu

Výrobok bol vyrobený veľmi starostlivo a pod stálou kontrolou. Na tento výrobok poskytuje DELTA-SPORT HANDEL-SKONTOR GmbH súkromným koncovým užívateľom trojročnú záruku odo dňa kúpy (záručná lehota) po splnení nasledovných podmienok.

Záruka platí len na chyby materiálu a spracovania. Záruka sa netýka dielov, ktoré podliehajú bežnému opotrebeniu a preto ich možno považovať za opotrebitelné diely (napr. batérie), ako aj krehkých dielov, napr. vypínače, akumulátory alebo diely, ktoré sú vyrobené zo skla.

Nároky z tejto záruky zanikajú, keď sa výrobok používal neodborne alebo nesprávne, mimo určenia na používanie alebo určeného rozsahu používania alebo neboli dodržané pokyny návodu na obsluhu, s výnimkou, že koncový užívateľ preukáže, že ide o chybu materiálu alebo spracovania, ktorá nebola spôsobená niektorou z hore uvedených okolností.

Záruku je možné uplatniť len počas záručnej lehoty po predložení originálu pokladničného dokladu.

Originál pokladničného dokladu preto prosím uschovajte. Záručná doba sa kvôli prípadným záručným opravám, zákonnej záruke alebo ako obchodné gesto nepredlžuje. Platí to aj pre vymenené a opravené diely.

Pri reklamáciách sa prosím najskôr obráťte na dole uvedenú Service-Hotline alebo sa s nami spojte prostredníctvom e-mailu. Ak sa jedná o záručný prípad, výrobok – podľa našej voľby – bezplatne opravíme, vymeníme alebo vrátime kúpnu cenu.

Ďalšie práva zo záruky nevyplývajú.

Vaše zákonné práva, hlavne nároky na záručné plnenie voči príslušnému predajcovi, nie sú touto zárukou obmedzené.

### **Priebeh v prípade záruky**

Pre rýchle spracovanie Vašej žiadosti, postupujte prosím podľa nasledovných pokynov:

- Pre všetky otázky majte prosím pripravený pokladničný lístok a číslo výrobku (napr. IAN 123456\_7890) ako doklad o kúpe.

- Číslo výrobku nájdete prosím na typovom štítku na výrobku, na gravírovaní na výrobku, na titulnej strane návodu (dole vľavo) alebo na etikete na zadnej alebo spodnej strane výrobku.
- Ak by vznikli funkčné poruchy alebo iné nedostatky, skontaktujte najskôr telefonicky servisné oddelenie, ktoré je v ďalšom uvedené, alebo využite náš kontaktný formulár, ktorý nájdete na stránke [parkside-diy.com](http://parkside-diy.com) v kategórii Servis.
- Výrobok zistený ako poškodený potom môžete poslať bez poplatkov na adresu servisu, ktorá Vám bola oznámená. Priložte doklad o kúpe (pokladničný lístok) a informáciu, o aký nedostatok ide.



Na stránke [parkside-diy.com](http://parkside-diy.com) si môžete pozrieť a uložiť túto príručku ako aj mnohé ďalšie. Pomocou tohto QR-kódu sa dostanete priamo na [parkside-diy.com](http://parkside-diy.com). Vyberte si

svoju krajinu a cez vyhľadávaciu masku vyhľadajte návody na obsluhu. Zadaním čísla výrobku (napr. IAN 123456\_7890) sa dostanete k návodu na obsluhu pre svoj výrobok.

IAN: 484697\_2501

**(SK)** Zákaznícky servis Slovensko  
Telefón: 0800003409

Kontaktný formulár na [parkside-diy.com](http://parkside-diy.com)  
Sídlo: Nemecko

Herzlichen Glückwunsch!

Mit Ihrem Kauf haben Sie sich für einen hochwertigen Artikel entschieden. Machen Sie sich vor der ersten Verwendung mit dem Artikel vertraut.



**Lesen Sie hierzu aufmerksam die nachfolgende Gebrauchsanweisung.**

Benutzen Sie den Artikel nur wie beschrieben und für die angegebenen Einsatzbereiche. Bewahren Sie diese Gebrauchsanweisung gut auf. Händigen Sie alle Unterlagen bei Weitergabe des Artikels an Dritte ebenfalls mit aus.

## Lieferumfang (Abb. A)

- 4 x Gleitroller (1)
- 1 x Heber, zweiteilig (2a, 2b)
- 3 x Höhenregler (3)
- 4 x Ersatzsticker für Gleitroller (4)
- 2 x Ersatzsticker für Heber (5)
- 1 x Gebrauchsanweisung

## Technische Daten

Maße Gleitroller:

ca. 120 x 120 x 50 mm (L x B x H)

Rollen Gleitroller: ca. 30 x 14 mm (Ø x B)

Maße Heber: ca. 615 mm (L gesamt)



Max. Belastung: 75 kg je Gleitroller



Herstellungsdatum (Monat/Jahr):  
08/2025

## Bestimmungsgemäße Verwendung

Dieser Artikel ist ausschließlich für den Transport von Möbeln auf ebenem, waagrechttem Boden im Innenbereich für den privaten Gebrauch konstruiert.

## Sicherheitshinweise



### Lebensgefahr!

- Lassen Sie Kinder niemals unbeaufsichtigt mit dem Verpackungsmaterial. Es besteht Erstickungsgefahr.



### Verletzungsgefahr für Kinder!

- Kinder dürfen nicht mit dem Artikel spielen. Weisen Sie Kinder insbesondere darauf hin, dass der Artikel kein Spielzeug ist.
- Beachten Sie den natürlichen Spieltrieb und die Experimentierfreudigkeit von Kindern. Verhindern Sie Situationen und Verhaltensweisen, die nicht für den Artikel vorgesehen sind.
- Der Artikel muss bei Nichtgebrauch unzugänglich für Kinder gelagert werden.



### Verletzungsgefahr!

- Prüfen Sie den Artikel vor jedem Gebrauch auf Beschädigungen oder Abnutzungen. Der Artikel darf nur in einwandfreiem Zustand verwendet werden!
- Die Gleitroller haben keine Bremse und dürfen nur auf ebenem, waagrechttem Boden eingesetzt werden.
- Nicht für den Personentransport geeignet! Stellen Sie sich nicht auf die Gleitroller und versuchen Sie nicht damit zu fahren.
- Achtung! Mittige Belastung.
- Quetschgefahr! Achten Sie beim Anheben und Abstellen des Möbelstücks auf Ihre Hände und Füße.
- Halten Sie die Transportstrecke immer frei von Gegenständen
- Schwere Möbel müssen von zwei Personen transportiert werden, um ein Umkippen zu vermeiden.
- Die Möbelstücke dürfen nur so hoch sein, dass Sie diese sicher und ohne die Gefahr des Umkippens auf dem Artikel transportieren können.

## Montage (Abb. B)

Drücken Sie den Pin (2c) hinunter und verbinden Sie die beiden Teile des Hebers (2a, 2b).

**Hinweis:** Der Pin muss mit einem hörbaren Klick in die Öffnung (2d) einrasten.

## Verwendung

### Anheben von Möbelstücken (Abb. C)

**Hinweis:** Der Heber kann an empfindlichen Kanten oder weichen Materialien Druckstellen oder Schäden verursachen. Prüfen Sie vor der Verwendung, ob das Möbelstück an der Hebestelle stabil genug ist. Schützen Sie die Kante ggf. mit einem weichen Material.

1. Schieben Sie den Heber (2a, 2b) unter das Möbelstück.
2. Drücken Sie den Heber nach unten und heben Sie das Möbelstück an.
3. Platzieren Sie die Gleitroller (1) unter dem Möbelstück.

**Wichtig:** Setzen Sie das Möbelstück langsam und kontrolliert ab! Das Möbelstück darf nicht ruckartig auf die Gleitroller abgesetzt werden, um Beschädigungen am Möbelstück und dem Gleitroller zu vermeiden.

4. Wenn das Möbelstück sicher und zentriert auf allen benötigten Gleitrollern steht, bewegen Sie das Möbelstück.

### Höhenregler (Abb. D)

Bei Möbelstücken mit Füßen verwenden Sie die Höhenregler (3), um beim Anheben auf derselben Höhe wie das Möbelstück zu sein.

Erhöhung pro Höhenregler: ca. 79 mm

## Gleitroller (Abb. E-G)

**Wichtig:** Jedes Möbelstück muss mit mind. zwei Gleitrollern transportiert werden.

- Sie können die Gleitroller einzeln unter ein Möbelstücks platzieren (Abb. E).
- Sie können die Gleitroller zu Paaren kombinieren (Abb. F).
- Sie können die Gleitroller zu einem großen Quadrat zusammenfügen (Abb. G).

## Wartung

Überprüfen Sie regelmäßig alle Schrauben und ziehen Sie sie ggf. an.

## Lagerung, Reinigung

Lagern Sie den Artikel bei Nichtbenutzung immer trocken und sauber bei Raumtemperatur. Nur mit einem feuchten Reinigungstuch reinigen und anschließend trockenwischen.

**WICHTIG!** Nie mit scharfen Reinigungsmitteln reinigen.

## Hinweise zur Entsorgung



Entsorgen Sie den Artikel und die Verpackungsmaterialien entsprechend den aktuellen örtlichen

Vorschriften. Bewahren Sie Verpackungsmaterialien (wie z. B. Folienbeutel) für Kinder unerreichbar auf. Weitere Informationen zur Entsorgung des ausgedienten Artikels erhalten Sie bei Ihrer Gemeinde- oder Stadtverwaltung. Entsorgen Sie den Artikel und die Verpackung umweltschonend.



Der Recycling-Code dient der Kennzeichnung verschiedener Materialien zur Rückführung in den Wiederverwertungskreislauf (Recycling). Der Code besteht aus einem Recyclingsymbol für den Verwertungskreislauf und einer Nummer, die das Material kennzeichnet.

## Hinweise zur Garantie und Serviceabwicklung

Der Artikel wurde mit großer Sorgfalt und unter ständiger Kontrolle produziert. DELTA-SPORT HANDELSKONTOR GmbH räumt privaten Endkunden auf diesen Artikel drei Jahre Garantie ab Kaufdatum (Garantiefrist) nach Maßgabe der folgenden Bestimmungen ein. Die Garantie gilt nur für Material- und Verarbeitungsfehler. Die Garantie erstreckt sich nicht auf Teile, die der normalen Abnutzung unterliegen und deshalb als Verschleißteile anzusehen sind (z. B. Batterien) sowie nicht auf zerbrechliche Teile wie Schalter oder Teile, die aus Glas gefertigt sind.

Ansprüche aus dieser Garantie sind ausgeschlossen, wenn der Artikel unsachgemäß oder missbräuchlich oder nicht im Rahmen der vorgesehenen Bestimmung oder des vorgesehenen Nutzungsumfanges verwendet wurde oder Vorgaben in der Anleitung/Anweisung nicht beachtet wurden, es sei denn, der Endkunde weist nach, dass ein Material- oder Verarbeitungsfehler vorliegt, der nicht auf einem der vorgenannten Umstände beruht. Ansprüche aus der Garantie können nur innerhalb der Garantiefrist unter Vorlage des Originalkassenbelegs geltend gemacht werden. Bitte bewahren Sie deshalb den Originalkassenbeleg auf. Die Garantiefrist wird durch etwaige Reparaturen aufgrund der Garantie, gesetzlicher Gewährleistung oder Kulanz nicht verlängert. Dies gilt auch für ersetzte und reparierte Teile.

Bitte wenden Sie sich bei Beanstandungen zunächst an die untenstehende Service-Hotline oder setzen Sie sich per E-Mail mit uns in Verbindung. Liegt ein Garantiefall vor, wird der Artikel von uns – nach unserer Wahl – für Sie kostenlos repariert, ersetzt oder der Kaufpreis erstattet. Weitere Rechte aus der Garantie bestehen nicht.

Ihre gesetzlichen Rechte, insbesondere Gewährleistungsansprüche gegenüber dem jeweiligen Verkäufer, werden durch diese Garantie nicht eingeschränkt.

### Abwicklung im Garantiefall

Um eine schnelle Bearbeitung Ihres Anliegens zu gewährleisten, folgen Sie bitte den folgenden Hinweisen:

- Bitte halten Sie für alle Anfragen den Kassenbon und die Artikelnummer (z. B. IAN 123456\_7890) als Nachweis für den Kauf bereit.
- Die Artikelnummer entnehmen Sie bitte dem Typenschild am Artikel, einer Gravur am Artikel, dem Titelblatt Ihrer Anleitung (unten links) oder dem Aufkleber auf der Rück- oder Unterseite des Artikels.
- Sollten Funktionsfehler oder sonstige Mängel auftreten, kontaktieren Sie zunächst die nachfolgend benannte Serviceabteilung telefonisch oder nutzen Sie unser Kontaktformular, das Sie auf [parkside-diy.com](http://parkside-diy.com) in der Kategorie Service finden.
- Einen als defekt erfassten Artikel können Sie dann unter Beifügung des Kaufbelegs (Kassenbon) und der Angabe, worin der Mangel besteht und wann er aufgetreten ist, für Sie portofrei an die Ihnen mitgeteilte Serviceanschrift übersenden.



Auf parkside-diy.com können Sie diese und viele weitere Handbücher einsehen und herunterladen. Mit diesem QR-Code gelangen Sie direkt auf parkside-diy.com. Wählen

Sie Ihr Land aus, und suchen Sie über die Suchmaske nach den Anleitungen. Mittels Eingabe der Artikelnummer (z. B. IAN 123456\_7890) gelangen Sie zur Anleitung für Ihren Artikel.

IAN: 484697\_2501

- Ⓓ Kundenservice Deutschland  
Telefon: 08008855300
- Ⓐ Kundenservice Österreich  
Telefon: 0800447750
- Ⓒ Kundenservice Schweiz  
Telefon: 0800563601

Kontaktformular auf [parkside-diy.com](http://parkside-diy.com)  
Sitz: Deutschland





**DELTA-SPORT HANDELSKONTOR GMBH**

Wragekamp 6 • 22397 Hamburg

GERMANY



08/2025

Delta-Sport-Nr.: MT-16660

---

03.25.2025 / PM 12:33

IAN 484697\_2501

4 