



## CÁMARA DE INSPECCIÓN PKI 2.8 C4

ES

### CÁMARA DE INSPECCIÓN

Instrucciones de montaje,  
utilización y advertencias de  
seguridad

PT

### CÂMARA DE INSPEÇÃO

Instruções de montagem,  
funcionamento e segurança

GB MT

### INSPECTION CAMERA

Assembly, operating and  
safety instructions

DE AT CH

### INSPEKTION- SKAMERA

Montage-, Bedienungs- und  
Sicherheitshinweise

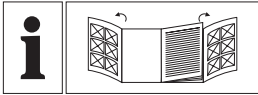

ES	Instrucciones de montaje, utilización y advertencias de seguridad	Página	5
PT	Instruções de montagem, funcionamento e segurança	Página	29
GB/MT	Assembly, operating and safety instructions	Page	53
DE/AT/CH	Montage-, Bedienungs- und Sicherheitshinweise	Seite	75

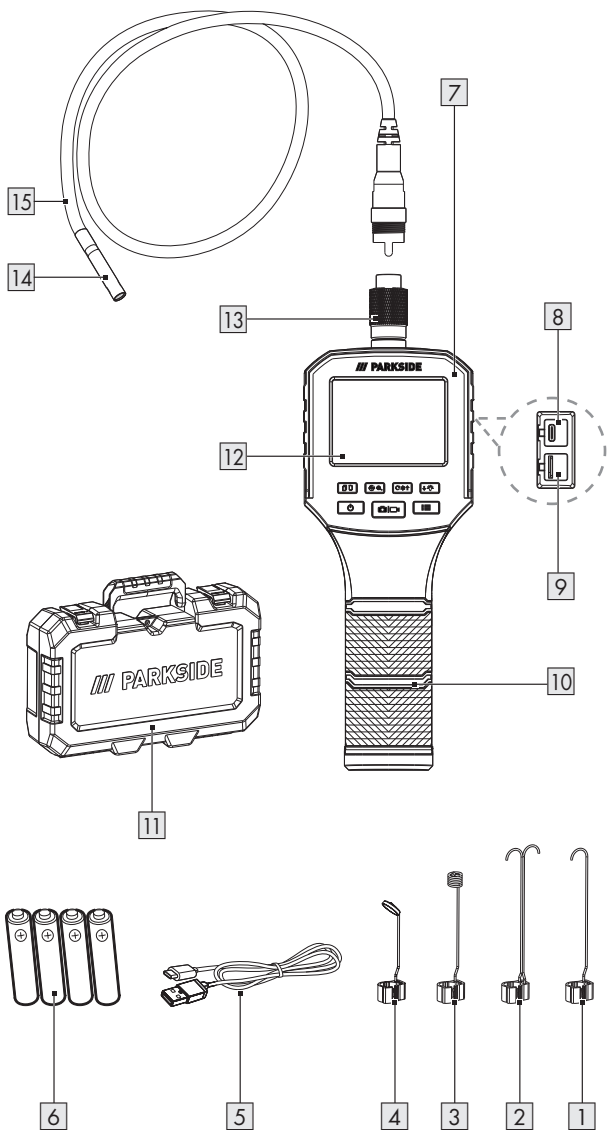
**A**

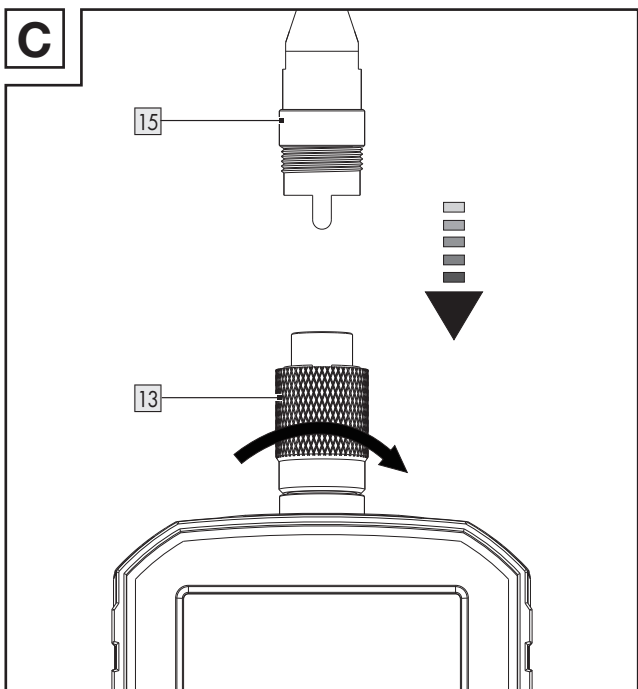
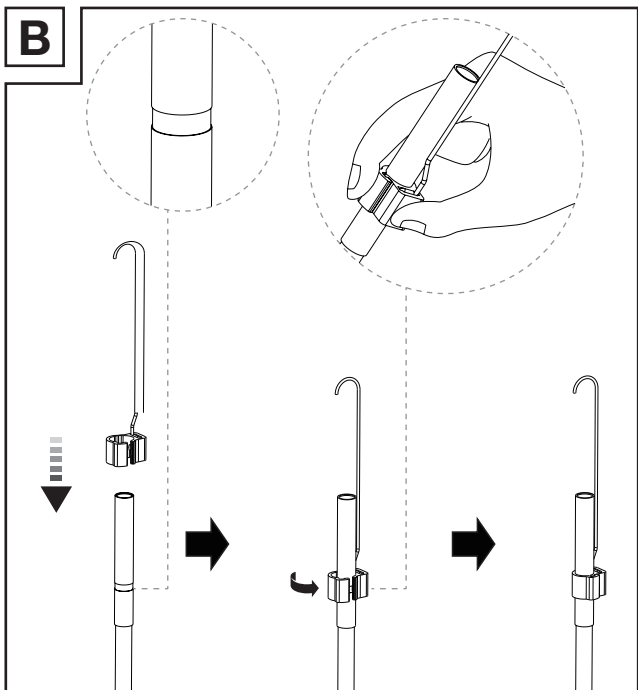

D

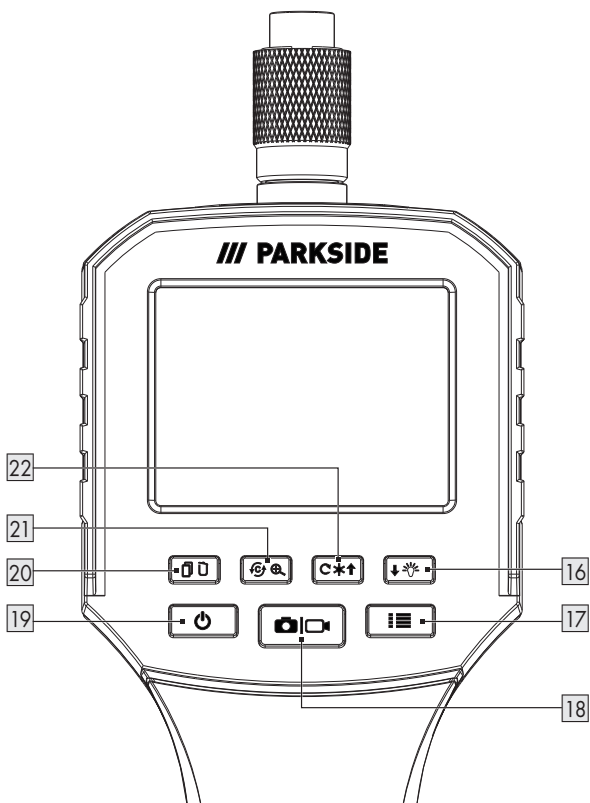

**E**

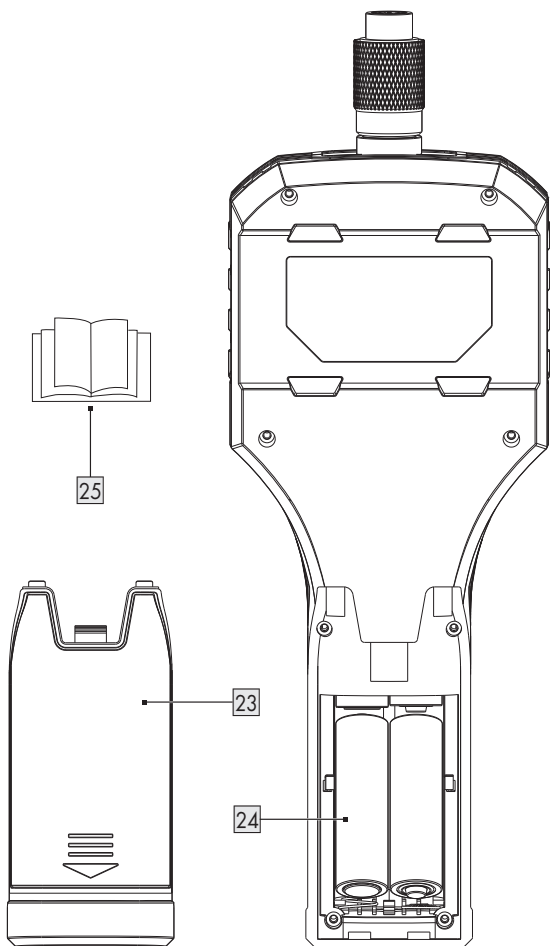

<b>Indicaciones de advertencia y símbolos empleados</b>	Página	6
<b>Introducción</b>	Página	8
Uso previsto	Página	8
Volumen de suministro	Página	8
<b>Descripción de las piezas</b>	Página	9
<b>Datos técnicos</b>	Página	9
Información sobre la marca	Página	10
<b>Indicaciones de seguridad</b>	Página	10
Indicaciones de seguridad para pilas	Página	12
<b>Puesta en marcha</b>	Página	14
<b>Funcionamiento</b>	Página	15
<b>Subsanación de fallos</b>	Página	25
<b>Limpieza</b>	Página	25
<b>Almacenamiento si no se usa</b>	Página	26
<b>Eliminación</b>	Página	26
<b>Garantía</b>	Página	27
Tramitación de la garantía	Página	27
<b>Asistencia</b>	Página	28

## Indicaciones de advertencia y símbolos empleados

En el manual de instrucciones, la guía rápida, el embalaje y también en el producto se emplean los símbolos y las indicaciones de advertencia siguientes:



**¡PELIGRO!** Este símbolo en combinación con la palabra de señalización “PELIGRO” advierte de un peligro de riesgo alto, que, si no se evita, puede tener como consecuencia una lesión grave o incluso la muerte.



**¡ADVERTENCIA!** Este símbolo con la palabra de señalización “ADVERTENCIA” identifica un riesgo de nivel medio que, si no se evita, puede tener como consecuencia una lesión grave o incluso la muerte.



**¡CUIDADO!** Este símbolo en combinación con la palabra de señalización “CUIDADO” advierte de un peligro de riesgo bajo, que puede llevar a lesiones leves o moderadas por no prevenirlo.



**¡ATENCIÓN!** Este símbolo en combinación con la palabra de señalización “ATENCIÓN” advierte de un posible daño material.



Este símbolo advierte que se deben utilizar guantes de protección adecuados. Siga las indicaciones para evitar que las manos toquen objetos o entren en contacto con sustancias químicas o materiales a alta temperatura.



**¡ADVERTENCIA! ¡PELIGRO DE EXPLOSIÓN!** Una indicación de advertencia que contiene este símbolo y el texto “¡ADVERTENCIA! PELIGRO DE EXPLOSIÓN” indica un posible riesgo de explosión. Si no se respeta esta advertencia, pueden ocurrir lesiones graves o mortales y posibles daños materiales. Siga las instrucciones en esta indicación de advertencia para evitar graves lesiones, ¡peligros mortales o daños materiales!



















**NOTA:** Este símbolo con la palabra de señalización “NOTA” ofrece más información útil.



Tensión/corriente continua



Advertencia de radiación óptica

	Este símbolo significa que debe tener en cuenta el manual de instrucciones antes de usar el producto.
	Mantener fuera del alcance de los niños
	
	No desechar en el fuego
	No insertar de forma incorrecta
	No deformar/dañar
	No abrir/desmontar
	No mezclar diferentes tipos o marcas
	No mezclar nuevas y usadas
	No cargar
	Mantener alejado del agua y de la humedad excesiva
	No cortocircuitar
	Insertar correctamente
	El marcado CE ratifica la conformidad con las directivas de la UE aplicables al producto.
	Indicaciones de seguridad
	Instrucciones de manipulación

# **CÁMARA DE INSPECCIÓN**

## ● **Introducción**

Enhorabuena por la adquisición de su nuevo producto. Ha optado por un producto de alta calidad. El manual de instrucciones forma parte de este producto. Contiene importantes indicaciones sobre seguridad, uso y eliminación. Antes de usar el producto, familiarícese con todas las indicaciones de manejo y de seguridad. Utilice el producto únicamente como se describe a continuación y para las aplicaciones indicadas. Adjunte igualmente toda la documentación en caso de entregar el producto a terceros.

## ● **Uso previsto**

- Este producto se incluye en la categoría IT y ha sido diseñado para realizar exámenes e inspecciones visuales. El producto dispone de una cámara integrada para grabar imágenes.
- La luz integrada es una luz especial. La luz sirve únicamente para iluminar el área de trabajo. La luz no ha sido diseñada para iluminar espacios domésticos.
- Este producto solo debe ser utilizado para un uso doméstico y no es apropiado para fines comerciales o industriales.
- No utilizar el producto en climas tropicales. Cualquier otro uso se considera inadecuado.
- Las reclamaciones por un uso inadecuado o por modificaciones no autorizadas en el producto no están dentro del alcance de la garantía. Este tipo de uso corre a su propio riesgo.

## ● **Volumen de suministro**







Al terminar de desembalar, compruebe la integridad del producto y el perfecto estado de las piezas. Antes del uso, elimine la totalidad de los materiales de embalaje.

Diríjase a nuestro servicio de atención al cliente si faltara alguna pieza o estuviera dañada.

- 1 Unidad principal
- 1 Cuello de cisne flexible con cabezal de la cámara e iluminación LED
- 1 Adaptador – gancho individual
- 1 Adaptador – gancho doble
- 1 Adaptador – espejo
- 1 Adaptador – imán
- 1 Maletín de transporte
- 1 Cable USB (USB-A a USB-C)
- 4 Pilas (AA/LR6)
- 1 Manual

## ● Descripción de las piezas

Antes de seguir leyendo, despliegue la página con las ilustraciones y familiarícese con todas las funciones del producto.

- 1 Adaptador – gancho individual
- 2 Adaptador – gancho doble
- 3 Adaptador – imán
- 4 Adaptador – espejo
- 5 Cable USB (USB-A a USB-C)
- 6 Pilas (AA/LR6)
- 7 Aparato principal
- 8 Entrada para USB-C (con tapa de goma)
- 9 Ranura para tarjeta microSD (con tapa de goma)
- 10 Mango
- 11 Maletín de transporte
- 12 Pantalla
- 13 Toma de conexión
- 14 Cabezal de la cámara con LED
- 15 Cuello de cisne flexible
- 16 Botón  (descenso/brillo del LED del cabezal de la cámara)
- 17 Botón  (menú)
- 18 Botón  (foto/vídeo)
- 19 Botón  (encendido/apagado)
- 20 Botón  (imagen en imagen/borrar)
- 21 Botón  (modo color/zoom)
- 22 Botón  (giro/elevación/brillo de la pantalla)
- 23 Tapa del compartimento de pilas
- 24 Compartimento de pilas
- 25 Manual

## ● Datos técnicos

Tensión de alimentación:	6 V $\text{---}$ (Pilas: 4x 1,5 V AA/LR6)
Tiempo de servicio:	aprox. 350 minutos (con pilas nuevas)
Tipo de protección:	IP67 (protección contra polvo e inmersión breve en agua – válida solo para el cabezal de la cámara y el cuello de cisne)
Radio de flexión mínimo:	45 mm
Diámetro de cámara:	5,5 mm
Iluminación de la cámara:	6 LED blancos, ajustables en 12 niveles
Pantalla (en diagonal):	2,8"/7,1 cm

Pantalla (resolución):	640 píxeles × 480 píxeles
Longitud del cuello de cisne flexible:	aprox. 120 cm
Formato de archivo:	Foto: JPEG Vídeo: AVI
Resolución (foto/vídeo):	1280 píxeles × 720 píxeles
Conexiones:	1 entrada para USB-C (para la transferencia de datos) 1 ranura para tarjeta microSD
Memoria interna:	1 GB (en formato FAT32) (con capacidad para hasta 10000 fotos)  ① <b>NOTA:</b> Una parte del espacio de memoria está ocupada para el formateo y otras funciones y, por ello, no está disponible para el almacenamiento.
Temperatura de servicio:	+5 °C a +35 °C
Temperatura de almacenamiento:	0 °C a +45 °C
Humedad del aire:	10 % a 85 % de humedad relativa
Dimensiones (L × An. × Al.):	aprox. 253 mm × 86,5 mm × 45 mm
Peso:	Unidad principal: aprox. 190 g (sin pilas) Cuello de cisne con cabezal de la cámara: aprox. 94 g

## ● Información sobre la marca

- La marca y el nombre comercial Parkside son propiedad de sus respectivos propietarios.
- Todos los otros nombres y productos pueden ser marcas o marcas registradas de sus respectivos propietarios.



## Indicaciones de seguridad

- Antes de usar el producto, familiarícese con todas las indicaciones de seguridad e instrucciones de uso. Si transfiere este producto a terceros, hágalo con toda la documentación.



## **¡PELIGRO! ¡PELIGRO DE MUERTE Y DE ACCIDENTE PARA NIÑOS Y BEBÉS!**

### **⚠ ¡PELIGRO! ¡RIESGO DE ASFIXIA!**

- Nunca deje sin vigilancia a los niños con el material de embalaje. El material de embalaje presenta riesgo de asfixia. Los niños subestiman a menudo los peligros. El material de embalaje no es un juguete.
- Este producto puede ser utilizado por niños a partir de los 8 años y personas con capacidades físicas, mentales o sensoriales reducidas o falta de experiencia y/o conocimientos, siempre y cuando haya una persona responsable de su seguridad que los supervise o se los haya instruido en el uso seguro del producto y estos conozcan los posibles peligros. No deje que los niños jueguen con el producto. La limpieza y el mantenimiento no deben ser llevados a cabo por niños sin supervisión. El producto no es un juguete.

### **⚠ ¡PELIGRO! Algunas de las piezas suministradas pueden ser tragadas. En caso de ingestión de alguna pieza, busque de inmediato ayuda médica.**

### **⚠ ¡ADVERTENCIA! ¡RIESGO DE LESIÓN!**

Un uso incorrecto del producto puede causar lesiones.



Evite lesiones en los ojos y en la piel si se encuentra cerca de la radiación óptica.

No mirar directamente o con aparatos ópticos a la fuente de luz.

- No utilice el cuello de cisne cerca de piezas conductoras de tensión. Tenga también presente esto si inspecciona el interior de máquinas.
- No utilice el cuello de cisne cerca de piezas móviles. Tenga también presente esto si inspecciona el interior de máquinas.
- Asegure los cables y aparatos desconectados contra una reconexión accidental.
- No utilice el producto en entornos potencialmente explosivos, en los que haya sustancias tales como sólidos, gases y líquidos inflamables.
- El producto no es ningún aparato médico. No utilice el producto en personas o animales.

### **⚠ ¡ADVERTENCIA! ¡RIESGO DE LESIÓN! ¡RIESGO DE DAÑOS PARA LA PANTALLA!** Mantenga los objetos puntiagudos lejos de la pantalla. No ejerza presión sobre la pantalla. Una pantalla rota supone un riesgo de lesiones. Utilice guantes para recoger las astillas y acuda al fabricante si es necesario.

Si el líquido de la pantalla llegase a fugarse, proceda de la siguiente manera:

- Si el líquido entra en contacto con la piel, límpiela con un paño limpio y lave el área afectada con abundante agua. En caso necesario, busque atención médica.
- Si se ha ingerido este líquido, enjuague la boca primero con agua. Luego beba grandes cantidades de agua.  
¡Busque atención médica de inmediato!

**⚠ ¡ADVERTENCIA! ¡RIESGO PARA LA SALUD!**

Los tubos de descarga y desagüe pueden contener sustancias o productos químicos tóxicos, infecciosos o corrosivos.

- Tome siempre las medidas de seguridad necesarias en el área que desea inspeccionar.
- Lleve el correspondiente equipo de protección individual como guantes de protección, gafas de protección, máscara protectora, protección respiratoria y protección facial.
- Enjuague cuidadosamente el cuello de cisne del producto con abundante agua corriente.

**⚠ ¡PELIGRO! ¡PELIGRO DE MUERTE! ¡RIESGO DE LESIÓN!** ¡El producto no es apropiado para usos medicinales! ¡No debe introducirse en las aberturas del cuerpo! ¡Se corre el riesgo de causar lesiones mortales!



## **Indicaciones de seguridad para pilas**

**⚠ ¡PELIGRO! Mantenga las pilas fuera del alcance de los niños. En caso de ingestión accidental, busque atención médica de inmediato. La ingestión puede provocar quemaduras, perforación de partes blandas y la muerte. Las quemaduras graves pueden aparecer 2 horas después de la ingestión.**

**⚠ ¡ADVERTENCIA! ¡RIESGO DE EXPLOSIÓN!** Nunca recargue pilas no recargables. No provoque un cortocircuito en las pilas ni las abra. Ya que podría darse un sobrecalentamiento, fuego o rotura.

- Nunca arroje las pilas al fuego o al agua.
- No someta las pilas a cargas mecánicas.

### **Riego de derrame de pilas**

- Evite temperaturas y condiciones ambientales extremas que puedan afectar a las pilas, por ejemplo: radiadores o la luz solar directa.
- Si las pilas presentan fugas, evite el contacto de la piel, ojos y membranas mucosas con los productos químicos. Enjuague minuciosamente el área afectada con agua limpia y busque atención médica de inmediato.

- En caso de fuga de las pilas, retírelas inmediatamente del producto para evitar daños.
- Utilice solo pilas del mismo tipo. No mezcle pilas nuevas y usadas.
- Extraiga las pilas si no tiene previsto utilizar el producto durante un largo periodo de tiempo.

## ¡UTILICE GUANTES DE PROTECCIÓN!



Las pilas dañadas o con filtraciones pueden provocar quemaduras en contacto con la piel. En tales casos, lleve siempre los guantes de protección adecuados.

## Pilas

- Utilice solo el tipo de pilas especificado.
- Inserte las pilas conforme a los signos de polaridad indicados (+) y (-) en la pila y en el producto.
- Limpie los contactos de la pila y en el compartimento de pilas antes de insertarlas.
- Extraiga inmediatamente las pilas agotadas del producto.

## ⚠ ¡ATENCIÓN! ¡RIESGO DE DAÑOS MATERIALES!

- Revise el producto antes de cada uso. Deje de utilizar el producto si comprueba que ha sufrido algún daño.
- Las fluctuaciones de temperatura repentinas pueden provocar condensación en el interior del producto. En este caso, ¡deje que el producto se aclimate durante algún tiempo antes de volver a utilizarlo y así evitar cortocircuitos!
- No utilice el producto cerca de fuentes de calor, por ejemplo: radiadores u otros aparatos que desprendan calor.
- No arroje el producto al fuego ni lo exponga a altas temperaturas.
- Nunca abra el producto. El producto no contiene piezas internas que deban recibir mantenimiento.





## ⚠ ¡ATENCIÓN!

- Asegúrese de que ninguna fuente de calor directa (por ejemplo, una unidad de calefacción) afecte al producto.
- Evite que el producto entre en contacto con gotas o salpicaduras de agua, así como con líquidos corrosivos. No utilice el producto cerca del agua. Nunca sumerja el producto en líquidos. No coloque ningún recipiente con líquido (por ejemplo, jarrones o bebidas) sobre o cerca del producto.
- No utilice el producto muy cerca de campos magnéticos (por ejemplo, altavoces).
- No coloque ninguna fuente de ignición (por ejemplo, velas encendidas) encima o cerca del producto.
- No inserte objetos en el interior del producto.

- No exponga el producto a vibraciones o impactos excesivos.
- No exponga el producto a ninguna iluminación artificial intensa.
- No doble demasiado el cuello de cisne del producto. Tenga en cuenta el radio de flexión mínimo de 45 mm.
- Solo el cabezal de la cámara y el cuello de cisne pueden ser sumergidos en líquidos. No sumerja estas piezas más de 100 cm. El líquido no debe conducir electricidad. Sumergir las piezas solo en líquidos neutros. El uso de ácidos, lejías o disolventes puede destruir el producto.
- Mantenga seca la unidad principal.
- OWIM GmbH & Co KG no se hace responsable de cualquier modificación no autorizada del producto.
- El usuario del producto es el único responsable de cualquier modificación no autorizada, así como de la sustitución de dichos productos.
- Será necesario reparar el producto cuando sufra cualquier daño, por ejemplo, si la carcasa está dañada, si han penetrado en el producto líquidos u objetos o si el producto ha estado expuesto a la lluvia o la humedad.
- También será necesario realizar una reparación si el producto no funciona correctamente o se ha caído. Apague de inmediato el producto y quite las pilas si detecta humo, olores o ruidos extraños. En tal caso, no se debe utilizar el producto hasta que sea comprobado por personal autorizado. Encargue la reparación del producto a especialistas cualificados. Nunca abra la carcasa del producto.

## ● Puesta en marcha

- Siga las siguientes instrucciones para configurar el producto para el primer uso:

Acción	Fig.
<p><b>Insertar las pilas</b></p> <ol style="list-style-type: none"> <li>1. Retire la tapa del compartimento de pilas  (situado en la parte posterior de la unidad principal )</li> <li>2. Inserte las 4 pilas  (1,5 V , tipo AA/LR6) en el compartimento de pilas . Inserte las pilas conforme a la polaridad correcta (observe las marcas en el compartimento de pilas y en las pilas).</li> <li>3. Vuelva a colocar la tapa del compartimento de pilas en su sitio.</li> </ol>	E

Acción	Fig.
<p><b>Conectar el cuello de cisne flexible</b></p> <ol style="list-style-type: none"> <li>1. Conecte el cuello de cisne flexible [15] con la toma de conexión [13].</li> <li>2. Enrosque el anillo exterior de la toma de conexión en el cuello de cisne flexible.</li> </ol>	C

## Insertar la tarjeta microSD (opcional)

### ① **NOTA:**

- Puede utilizar una tarjeta microSD (no incluida en el volumen de suministro) para ampliar la capacidad de memoria si la capacidad de memoria interna (1 GB) no es suficiente para el uso.
  - La memoria interna no está disponible cuando la tarjeta microSD está conectada.
  - La memoria interna vuelve a estar disponible tras extraer la tarjeta microSD.
  - El producto sólo reconoce las tarjetas microSD con el formato FAT o FAT32. Si la tarjeta microSD utiliza el formato exFAT o NTFS, deberá formatear la tarjeta microSD a través del producto (véase “Funcionamiento” → “Modificar los ajustes de la cámara” → “Formato”).
1. Insertar la tarjeta microSD: Abra la tapa de goma en el lateral. Deslice una tarjeta microSD con la etiqueta hacia abajo y los pasadores orientados hacia arriba insertando la tarjeta completamente en la ranura para tarjeta microSD [9] hasta escuchar un chasquido.
  2. Quitar la tarjeta microSD: Ejercer presión sobre la tarjeta microSD y suéltela. La tarjeta microSD saldrá expulsada de la ranura para tarjeta microSD [9].
  3. Cierre la tapa de goma tras haber insertado o extraído una tarjeta microSD.

## ● **Funcionamiento**



### Encendido/apagado

#### ① **NOTA:**

- Si durante aprox. 20 minutos no se pulsa ningún botón, el producto se apagará de forma automática.
  - Para modificar el apagado automático: véase “Modificar los ajustes de la cámara”
1. Encendido del producto: Mantenga pulsado el botón [19] durante aprox. 2 segundos. La pantalla [12] se enciende. El producto cambia al modo Live. El LED del cabezal de la cámara [14] se ilumina.
  2. Apagado del producto: Mantenga pulsado el botón [19] durante aprox. 2 segundos.

## Modificar los ajustes de la cámara

① **NOTA:** Antes de utilizar el producto, modifique primero los ajustes de la cámara en el menú de ajustes.

1. Abrir el menú de ajustes: Pulse el botón  17 y seguidamente el botón  22 o el botón  16 y seleccione el siguiente símbolo:



2. Confirmar selección: Pulse el botón  18.

Los siguientes ajustes están disponibles en el menú de ajustes:





Ajuste	Descripción
<b>Función de apagado automático</b>	Ajuste el tiempo de parada para activar la función de apagado automático: <ul style="list-style-type: none"><li>■ <b>Desactivado:</b> Desactiva la función de apagado automático.</li><li>■ <b>5 minutos:</b> Apagado automático tras 5 minutos de inactividad</li><li>■ <b>20 minutos:</b> Apagado automático tras 20 minutos de inactividad</li></ul>
<b>Idioma</b>	Ajuste el idioma deseado para la interfaz de usuario.
<b>Fecha/hora</b>	Ajuste la fecha y la hora. ① <b>NOTA:</b> Los ajustes de fecha y hora ya realizados se pierden si se extraen las pilas. Vuelva a ajustar la fecha y la hora tras insertar nuevas pilas.
<b>Calidad</b>	Ajuste la calidad de las fotos y vídeos grabados: <ul style="list-style-type: none"><li>■ <b>Estándar:</b> Calidad estándar con archivos de mayor tamaño</li><li>■ <b>Baja:</b> Baja calidad con archivos de menor tamaño</li></ul>
<b>Formato</b>	Formatee la memoria interna o la tarjeta microSD (si está conectada). ① <b>NOTA:</b> Se borrarán todos los archivos, si se formatea la memoria interna o la tarjeta microSD. La tarjeta microSD se formatea con FAT32, si se utiliza esta función.



## Giro de la imagen

① **NOTA:** En determinados puntos de inspección (por ejemplo, en tubos doblados) resulta complicado obtener una visión clara. En dichas situaciones, ajuste la orientación de la imagen en la pantalla  12. La orientación se muestra en la pantalla con el indicador de orientación **F** (debajo de la indicación del estado de carga de las pilas).

□ Pulse el botón   22.







	Función	Indicador de orientación
Pulsar 1 vez durante 2 segundos	La imagen gira 180° (la imagen se refleja como en un espejo).	
Pulsar 2 veces durante 2 segundos	La imagen se invierte y se refleja.	
Pulsar 3 veces durante 2 segundos	La imagen se refleja.	
Pulsar 4 veces durante 2 segundos	Se vuelve a la posición original	

① **NOTA:** La imagen se mostrará en su posición original al apagar y volver a encender el producto.

## Aumentar

□ Ajustar el factor de aumento de la cámara: Pulse repetidamente el botón   21.

■ El producto dispone de una función Zoom con 6 niveles:

	Pantalla	Función
Pulsar 1x		La imagen se amplía 2 veces.
Pulsar 2x		La imagen se amplía 3 veces.
Pulsar 3x		La imagen se amplía 4 veces.
Pulsar 4x		La imagen se amplía 5 veces.
Pulsar 5x		La imagen se amplía 6 veces.
Pulsar 6x	—	La imagen se muestra con su tamaño original.

- ① **NOTA:** La imagen se mostrará en su tamaño original al apagar y volver a encender el producto.

## Cambiar el modo Color

- ① **NOTA:** El modo Color solo puede modificarse en el modo Live.
- Mantenga pulsado el botón  21 durante aprox. 2 segundos.
  - El color de la pantalla 12 y las fotos o videoclips grabados cambia entre el modo Color y el modo Monocromo.

## Funciones de toma de fotos y grabación de vídeo

- ① **NOTA:**
- La duración máxima de cada vídeo es de 2 minutos.
  - Si la grabación de vídeo dura más de 2 minutos, la grabación no se detiene. En ese caso, el vídeo se divide en varios archivos. El número de los archivos de vídeo depende de la duración de la grabación (por ejemplo, 3 archivos para un vídeo de 6 minutos).
  - Este producto no tiene un micrófono. El vídeo grabado no tiene sonido.
  - La función Imagen en Imagen y la función Zoom no están disponibles en las grabaciones de vídeo.
  - Si la memoria está llena, se muestra uno de los siguientes símbolos en la pantalla 12.













La memoria interna está  
llena



La tarjeta de memoria  
está llena

- Para liberar espacio de memoria (véase “Borrar archivos”), borre las fotos y videoclips que ya no necesite.

Modo Live	Acción
<p>Modo foto  (activado por defecto en el modo Live)</p>	<p><input type="checkbox"/> Tomar foto: Pulse el botón  <b>18</b>.</p> <p><b>Función Imagen en Imagen </b>  Con esta función puede comprobar la diferencia entre la vista Live y la foto tomada anteriormente.</p> <ol style="list-style-type: none"> <li>1. Activar la función Imagen en Imagen: Pulse el botón  <b>20</b>.</li> <li>2. Tomar foto: Pulse el botón  <b>18</b>.  La foto tomada se muestra en un recuadro pequeño dentro de la pantalla <b>12</b>. La vista Live se sigue mostrando en la pantalla principal.</li> <li>3. Desactivar la función Imagen en Imagen: Pulse el botón  <b>20</b>.</li> </ol> <p><b>❶ NOTA:</b></p> <ul style="list-style-type: none"> <li><input type="checkbox"/> La foto tomada en el modo Imagen en imagen se guarda como imagen. Para grabar archivos de imagen, desactive primero esta función.</li> </ul>
<p>Modo Vídeo </p>	<ol style="list-style-type: none"> <li>1. Iniciar la grabación de vídeo:  En el modo Live, mantenga pulsado el botón  <b>18</b> durante aprox. 2 segundos aproximadamente. El símbolo del modo Vídeo  y el tiempo de grabación se muestran en la esquina superior izquierda de la pantalla <b>12</b>.</li> </ol> <p><b>❶ NOTA:</b> Usted puede adaptar el brillo del LED en el cabezal de la cámara <b>14</b> y la pantalla durante la grabación de vídeo.</p> <ol style="list-style-type: none"> <li>2. Terminar la grabación de vídeo:  Pulse el botón  <b>18</b>. El producto regresa al modo foto .</li> </ol>

## Reproducción de archivos de medios

**❶ NOTA:**

- Si ha conectado una tarjeta microSD, solo se pueden mostrar los archivos almacenados en esa tarjeta. Los archivos de fotos y vídeos en la memoria interna solo pueden mostrarse si no hay una tarjeta microSD insertada en el producto.

- Si la memoria interna o la tarjeta microSD no contienen fotos ni videoclips, aparece el siguiente símbolo en la pantalla **12**:











1. Pulse el botón **17** y seguidamente el botón **22** o el botón **16** para seleccionar el siguiente símbolo para el modo Reproducción:





2. Confirmar selección: Pulse el botón **18**.
3. Seleccione la foto o el vídeo que desea ver o reproducir: Pulse repetidamente el botón **22** o el botón **21**.
4. Pulse el botón **17** para regresar al menú de ajustes

## Visualización de imagen

Botón	Función
 <b>21</b>	<ul style="list-style-type: none"> <li>□ Pulse repetidamente el botón para ampliar el tamaño de la imagen en los siguientes niveles de zoom: <ul style="list-style-type: none"> <li>– Pulsar 1 veces: La imagen se amplía 2 veces</li> <li>– Pulsar 2 veces: La imagen se amplía 3 veces</li> <li>– Pulsar 3 veces: La imagen se amplía 4 veces</li> <li>– Pulsar 4 veces: La imagen se amplía 5 veces</li> <li>– Pulsar 5 veces: La imagen se amplía 6 veces</li> <li>– Pulsar 6 veces: La imagen se restablece a su tamaño original</li> </ul> </li> <li>■ Una vez que se ha ampliado la imagen, el área de zoom (con un cuadrado rojo) se muestra en la esquina superior derecha de la imagen.</li> </ul>
 <b>22</b> +  <b>16</b>	<ul style="list-style-type: none"> <li>□ Una vez que se ha ampliado la imagen, pulse repetidamente ambos botones para desplazar el área de zoom hacia la derecha o hacia la izquierda.  Botón <b>22</b> para la izquierda,  botón <b>16</b> para la derecha.</li> </ul>





Botón	Función
 20 +  19	<p>□ Una vez que se ha ampliado la imagen, pulse repetidamente ambos botones para desplazar el área de zoom hacia arriba o hacia abajo.  Botón 20 para arriba,  botón 19 para abajo.</p>

## Reproducción de vídeos





Botón	Función
 18	<p>① <b>NOTA:</b> La función Zoom no está disponible en la reproducción de vídeo.</p> <ol style="list-style-type: none"> <li>Finalizar reproducción: Pulse el botón. La duración de reproducción se muestra arriba en la pantalla .</li> <li>Interrumpir la reproducción: Pulse de nuevo el botón.</li> </ol>

## Borrar archivos



### ① **NOTA:**

- Usted solo puede seleccionar y borrar archivos del medio de almacenamiento actual. Si usted desea borrar archivos de la memoria interna, extraiga primero la tarjeta microSD conectada de la ranura para tarjeta microSD .
  - Borrar todos los archivos del medio de almacenamiento actual: Utilice la función Formatear del menú de ajustes (véase “Modificar los ajustes de la cámara”).
- Pulse el botón  17 y seguidamente el botón  22 o el botón  16 para seleccionar el símbolo para el modo Reproducción.



- Confirmar selección: Pulse el botón  18.
- Seleccionar el archivo que desea borrar: Pulse repetidamente el botón  22 o el botón  16.
- Pulse el botón  20. El siguiente símbolo se muestra en la pantalla  12:



- Confirme que desea borrar el archivo seleccionado: Pulse el botón  18. Como alternativa, pulse el botón  17 para cancelar la selección y regresar al modo Reproducción y seleccionar otro archivo para borrar.

## Transferir archivos a un ordenador

### ① **NOTA:**

- Este producto dispone de una entrada para USB-C [8], con la que puede transferir a un ordenador las fotos y videoclips almacenados en su medio de almacenamiento actual.
  - Si ha insertado una tarjeta microSD en el producto, el ordenador sólo puede leer los archivos almacenados en esa tarjeta. Para transferir los archivos almacenados en la memoria interna, extraiga primero la tarjeta microSD antes de conectar el producto a un ordenador.
1. Encendido del producto: Pulse brevemente el botón [19] y manténgalo pulsado.
  2. Abra la tapa de goma en el lateral.
  3. Conecte el conector USB-C del cable USB [5] a la entrada USB-C [8].
  4. Conecte el otro extremo del cable USB [5] a un ordenador.
  5. El medio de almacenamiento actual es detectado y leído automáticamente. Uno de los siguientes símbolos aparece en la pantalla [12].



Se está leyendo la tarjeta de memoria externa



Se está leyendo la memoria interna

6. Para tener acceso a los archivos de la memoria interna o de la tarjeta microSD, abra el explorador de archivos en el ordenador. Haga doble clic en la unidad USB correspondiente. Los archivos se guardan en la carpeta **DCIM**.
7. Transfiera los archivos al ordenador.
8. Al terminar la transferencia de archivos: Desconecte el producto con seguridad del ordenador utilizando la función de expulsión del sistema operativo antes de desconectar físicamente el producto del ordenador o extraer la tarjeta microSD del producto.
9. Cierre la tapa de goma después de desconectar el cable USB [5] del producto.

### ⚠ **¡ATENCIÓN! ¡PÉRDIDA DE DATOS!**

- El nombre de los archivos en el dispositivo debe mostrar el formato **PARKSIDEXXXXX.jpg** o **PARKSIDEXXXXX.avi**, en este caso cada uno de los 5 dígitos **XXXXX** representa los números **0** al **9**.
- No cambie en el ordenador ni el nombre de la carpeta ni el de los archivos. En caso contrario, los archivos ya no podrán ser leídos por el producto.

- Cambie el nombre de los archivos o de las carpetas únicamente después de haber copiado en el ordenador los archivos del producto.
- Una desconexión incorrecta del producto o de la tarjeta microSD puede ocasionar pérdidas de datos o daños en la memoria interna o en la tarjeta microSD.
- Asegúrese de que la transferencia de datos ha concluido, antes de desconectar el producto del ordenador o de retirar la tarjeta microSD de la ranura para tarjeta microSD **9**.

## Adaptador

- ① **NOTA:** El producto incluye 4 adaptadores que pueden colocarse en el cabezal de la cámara **14**.

Adaptador	Finalidad de uso
Gancho individual <b>1</b>	Recuperación de objetos (por ejemplo, anillos)
Gancho doble <b>2</b>	
Imán <b>3</b>	
Espejo <b>4</b>	Inspeccionar puntos inaccesibles

- Colocación del adaptador (fig. B):
  - Seleccione el adaptador deseado.
  - Coloque el adaptador en el cabezal de la cámara **14**.
  - Bloquee las fijaciones del adaptador seleccionado en el cabezal de la cámara **14**.
- Guarde el adaptador en el compartimento del maletín de transporte **11** previsto para ello.

## Indicador de pila agotada

- Si la pila está agotada, se muestra el siguiente símbolo en la pantalla **12**. El producto se apagará en poco tiempo.



- Sustituya las pilas (véase “Insertar las pilas” y la fig. E).

## ● Subsanación de fallos

Problema	Causas posibles	Subsanación
El producto no funciona.	Las pilas no se han insertado correctamente.	Retire las pilas. Inserte de nuevo las pilas conforme a la polaridad correcta.
El producto no muestra ninguna imagen o la muestra débil.	La tensión de la pila es demasiado baja.	En ese caso, inserte pilas nuevas. Reinicie el producto.
	El nivel de brillo LED es demasiado bajo.	Aumente el nivel de brillo LED.
La transmisión de datos al ordenador no funciona correctamente.	Conexión incorrecta	Compruebe la conexión entre el producto y el ordenador.
Ya no se pueden almacenar más fotos o vídeos.	La memoria interna o la tarjeta microSD están llenas.	Libere espacio de memoria eliminando los archivos innecesarios.
El producto no detecta la tarjeta microSD.	La tarjeta microSD no utiliza el formato FAT o FAT32.	Formatee la tarjeta microSD a través del producto (véase “Funcionamiento” → “Modificar los ajustes de la cámara” → “Formato”).

## ● Limpieza

- Antes de la limpieza: Apague el producto. Extraiga las pilas y accesorios.
- No utilice productos de limpieza abrasivos, que contengan disolventes o ácidos, ya que el producto puede resultar dañado.
- Limpie la carcasa del producto únicamente con un paño suave y seco.
- Para la suciedad más persistente, se puede utilizar un producto de limpieza suave.

## ● Almacenamiento si no se usa

- Antes del almacenamiento: Extraiga las pilas del producto.
- Conserve el producto y sus accesorios en el maletín de transporte **11** (fig. F).
- Guarde el maletín de transporte **11** en una habitación seca en interiores, protegido de la luz solar directa.

## ● Eliminación

El embalaje está compuesto por materiales no contaminantes que pueden ser desechados en el centro de reciclaje local.



Tenga en cuenta el distintivo del embalaje para la separación de residuos. Está compuesto por abreviaturas (a) y números (b) que significan lo siguiente: 1–7: plásticos/20–22: papel y cartón/80–98: materiales compuestos.

### **Producto:**



Para obtener información sobre las posibilidades de desecho del producto al final de su vida útil, acuda a la administración de su comunidad o ciudad.



Para proteger el medio ambiente no tire el producto junto con la basura doméstica cuando ya no le sea útil. Deséchelo en un contenedor de reciclaje. Diríjase a la administración competente para obtener información sobre los puntos de recogida de residuos y sus horarios.

Las pilas/baterías defectuosas o usadas deben ser recicladas. Recicle las pilas/baterías y/o el producto en los puntos de recogida adecuados.



**¡Daños en el medio ambiente por un reciclaje indebido de las pilas/baterías!**

Retire las baterías/paquete de pilas del producto antes de desecharlo.

Las pilas/baterías no deben eliminarse junto con los residuos domésticos. Estas pueden contener metales pesados tóxicos que deben tratarse conforme a la normativa aplicable a los residuos especiales. Los símbolos químicos de los metales pesados son: Cd = cadmio, Hg = mercurio, Pb = plomo. Las pilas/baterías deben reciclarse en un punto de recolección específico para ello.

## ● **Garantía**

El producto ha sido fabricado según normas de calidad exigentes y ha sido probado minuciosamente antes de la entrega. En caso de fallos de material o de fabricación, dispone de derechos legales frente al vendedor del producto. Nuestra garantía mencionada a continuación no restringe sus derechos legales de ningún modo.

La garantía para este producto es de 3 años a partir de la fecha de compra. La garantía empieza el día de la fecha de compra. Conserve el justificante de compra original en un lugar seguro, ya que este documento es necesario para demostrar la compra.

Todos los daños o defectos ya presente en el momento de la compra deben informarse inmediatamente tras desembalar el producto.

Si el producto presenta defectos de material o fabricación en los 3 años a partir de la fecha de compra, lo repararemos o sustituiremos, según nuestra elección, gratuitamente para usted. El período de garantía no se extiende por una reclamación de garantía aprobada. Esto también es aplicable a las piezas sustituidas y reparadas.

La garantía pierde su validez si el producto se daña o se utiliza o mantiene de forma inadecuada.

La garantía cubre defectos de material y fabricación. Esta garantía no cubre las piezas del producto sujetas a un uso y desgaste normal y, por lo tanto, consideradas piezas de desgaste (por ej. pilas, baterías, mangueras, cartuchos de tinta) ni los daños a las piezas frágiles, por ej. interruptores o piezas de cristal.

## ● **Tramitación de la garantía**

Para garantizar un procesamiento rápido de su consulta, por favor, siga las indicaciones siguientes:

Para cualquier consulta, tenga a mano el recibo y el número de artículo (IAN 470382\_2407) como justificante de compra.

Encontrará el número de artículo en la placa de características del producto, un gravado en el producto, la portada de las instrucciones (abajo a la izquierda) o el adhesivo en la parte posterior o inferior del producto.

Si se producen fallos de funcionamiento o cualquier otro defecto, contacte primero por teléfono o correo electrónico con el departamento de servicio mencionado a continuación.

Entonces podrá enviar gratuitamente para usted un producto registrado como defectuoso a la dirección de servicio que se le proporcione adjuntando la factura de compra (recibo) e indicando cuál es el defecto y cuándo tuvo lugar.



En parkside-diy.com puede visualizar y descargar este y muchos otros manuales. Con este código QR accede directamente a parkside-diy.com. Seleccione su país y busque los manuales de instrucciones a través de la máscara de búsqueda. Introduciendo el número de artículo (IAN) 470382\_2407 accede al manual de instrucciones de su artículo.

## ● Asistencia

### **ES Asistencia en España**

Tel.: 900984948

E-Mail: owim@lidl.es



<b>Indicações de segurança e símbolos utilizados</b> . . . . .	Página	30
<b>Introdução</b> . . . . .	Página	32
Utilização adequada . . . . .	Página	32
Conteúdo da embalagem . . . . .	Página	32
<b>Descrição das peças</b> . . . . .	Página	33
<b>Dados técnicos</b> . . . . .	Página	33
Informações sobre marcas registadas . . . . .	Página	34
<b>Indicações de segurança</b> . . . . .	Página	34
Indicações de segurança para pilhas . . . . .	Página	36
<b>Colocação em funcionamento</b> . . . . .	Página	38
<b>Utilização</b> . . . . .	Página	39
<b>Resolução de problemas</b> . . . . .	Página	48
<b>Limpeza</b> . . . . .	Página	49
<b>Armazenamento em caso de não utilização do produto</b> . . . . .	Página	49
<b>Eliminação</b> . . . . .	Página	50
<b>Garantia</b> . . . . .	Página	50
Procedimento no caso de ativação da garantia . . . . .	Página	51
<b>Assistência Técnica</b> . . . . .	Página	52

## Indicações de segurança e símbolos utilizados

No manual de instruções, no guia rápido, na embalagem e no produto são utilizados os seguintes símbolos e avisos:



**PERIGO!** Este símbolo com a palavra de sinal “PERIGO” indica uma situação perigosa de alto risco, se não for evitada, resultará em morte ou ferimentos graves.



**AVISO!** Este símbolo com a palavra “AVISO” indica uma situação perigosa de médio risco, se não for evitada, resultará em morte ou ferimentos graves.



**CUIDADO!** Este símbolo com a palavra de sinal “CUIDADO” indica uma situação perigosa de baixo risco, se não for evitada, resultará ferimentos graves ou ligeiros.



**ATENÇÃO!** Este símbolo com a palavra de sinal “ATENÇÃO” indica que existe o perigo de um possível dano material.



Este símbolo indica que deve utilizar luvas de proteção adequadas. Siga as instruções para evitar que as mãos entrem em contacto com objetos ou substâncias térmicas ou químicas.



### **AVISO! RISCO DE EXPLOSÃO!**

Um aviso com este símbolo e a palavra “AVISO! PERIGO DE EXPLOSÃO” indica o perigo de uma potencial explosão. O incumprimento deste aviso pode provocar a morte, causar ferimentos graves ou danos materiais. Siga as instruções dos avisos, para evitar ferimentos, perigo de morte ou danos materiais!



**NOTA:** Este símbolo com a palavra “NOTA” fornece mais informações úteis.

















Corrente contínua/tensão contínua



Aviso contra radiação ótica



Este símbolo significa que quando utilizar o produto deve respeitar o manual de instruções.

	Manter fora do alcance de crianças
	
	Não deitar no fogo
	Não utilizar de forma incorreta
	Não deformar/danificar
	Não abrir/desmontar
	Não misturar tipos ou marcas diferentes
	Não misturar novos com usados
	Não carregar
	Manter afastado de água e de humidade excessiva
	Não provocar o curto-circuito
	Utilizar corretamente
	O sinal CE confirma a conformidade do produto com as respetivas diretivas da UE.
	Indicações de segurança
	Instruções de manuseamento

# **CÂMARA DE INSPEÇÃO**

## ● **Introdução**

Damos-lhe os parabéns pela aquisição do seu novo produto. Acabou de adquirir um produto de grande qualidade. O manual de instruções é parte integrante deste produto. Contém indicações importantes referentes à segurança, utilização e eliminação. Familiarize-se com todas as indicações de utilização e de segurança do produto. Utilize o produto apenas como descrito e para as áreas de aplicação indicadas. Se transmitir o artigo a terceiros, entregue também os respectivos documentos.

## ● **Utilização adequada**

- Este produto pertence à categoria TI e foi concebido para a verificação ótica e inspeções. O produto dispõe de uma câmara integrada para a gravação de imagens.
- A luz integrada é uma luz especial. A luz destina-se apenas para a iluminação da área do trabalho. A luz não é adequada para iluminar a área doméstica.
- Este produto foi concebido exclusivamente para o uso doméstico, não sendo adequado para o uso industrial ou comercial.
- Este produto não pode ser utilizado em zonas climáticas tropicais. Qualquer outra utilização é considerada indevida.
- Os direitos referentes à utilização indevida ou a alterações não autorizadas do produto estão excluídos da garantia. Uma utilização deste tipo é da própria responsabilidade.

## ● **Conteúdo da embalagem**







Ao abrir o produto, verifique a integridade do conteúdo da embalagem e a existência de eventuais danos de todas as peças. Elimine todo o material de embalagem antes da utilização.

Consulte o nosso serviço de cliente no caso de haver peças em falta ou danificadas.

- 1 Unidade principal
- 1 Pescoço flexível de ganso com cabeça de câmara e iluminação LED
- 1 Adaptador – gancho individual
- 1 Adaptador – gancho duplo
- 1 Adaptador – espelho
- 1 Adaptador – íman
- 1 Mala de transporte
- 1 Cabo USB (USB-A em USB-C)
- 4 Pilhas (AA/LR6)
- 1 Manual de instruções

## ● Descrição das peças

Antes de continuar a leitura abra a página com as ilustrações e tome conhecimento de todas as funções do produto.

- 1 Adaptador – gancho individual
- 2 Adaptador – gancho duplo
- 3 Adaptador – íman
- 4 Adaptador – espelho
- 5 Cabo USB (USB-A em USB-C)
- 6 Pilhas (AA/LR6)
- 7 Aparelho principal
- 8 Entrada USB-C (com tampa de borracha)
- 9 Ranhura para cartão microSD (com tampa de borracha)
- 10 Pega
- 11 Mala de transporte
- 12 Visor
- 13 Tomada de ligação
- 14 Cabeça da câmara com luz LED
- 15 Pescoço flexível de gancho
- 16 Botão  (para baixo/brilho do LED da cabeça da câmara)
- 17 Botão  (menu)
- 18 Botão  (imagem/vídeo)
- 19 Botão  (ligar/desligar)
- 20 Botão  (imagem em imagem/apagar)
- 21 Botão  (modo de cor/zoom)
- 22 Botão  (rotação/para cima/brilho do visor)
- 23 Tampa do compartimento da pilha
- 24 Compartimento da pilha
- 25 Manual de instruções

## ● Dados técnicos

Tensão de funcionamento:	6 V  (Pilhas: 4x 1,5 V AA/LR6)
Tempo de funcionamento:	aprox. 350 minutos (com pilhas novas)
Tipo de proteção:	IP67 (proteção contra pó e mergulhos breves em água – só aplica-se à cabeça de câmara e ao pescoço do gancho)
Raio mínimo de curva:	45 mm
Diâmetro da câmara:	5,5 mm
Iluminação da câmara:	6 LED brancos, reguláveis em 12 níveis
Visor (diagonal):	2,8"/7,1 cm
Visor (resolução do ecrã):	640 pixel × 480 pixel

Comprimento do pescoço flexível de ganso:	aprox. 120 cm
Formato do ficheiro:	Imagem: JPEG Vídeo: AVI
Resolução (imagem/vídeo):	1280 pixel × 720 pixel
Ligações:	1 entrada USB-C (para transferência de dados) 1 ranhura para cartão microSD
Memória interna:	1 GB (formato FAT32) (para até 10000 imagens)  ① <b>NOTA:</b> Uma parte do espaço de memória é utilizada para a formatação e outras funções, pelo que não está disponível para ser guardada.
Temperatura de funcionamento:	+5 °C a +35 °C
Temperatura de armazenamento:	0 °C a +45 °C
Humidade do ar:	10 % rF até 85 % rF
Dimensões (C × L × A):	aprox. 253 mm × 86,5 mm × 45 mm
Peso:	Unidade principal: aprox. 190 g (sem pilhas) Pescoço de ganso com cabeça de câmara: aprox. 94 g

## ● Informações sobre marcas registadas

- A marca e o nome comercial Parkside são propriedade dos respetivos titulares.
- Outro nome e produto pode ser uma marca ou marca registada do respetivo proprietário.



## Indicações de segurança

- Antes da utilização do produto leia todas as indicações de segurança e operação. Se entregar este produto a terceiros, entregue também todos os documentos.



## **PERIGO! PERIGO DE MORTE E DE ACIDENTE PARA BEBÉS E CRIANÇAS!**

### **⚠️ PERIGO! RISCO DE ASFIXIA!**

- Nunca deixe crianças sozinhas com os materiais da embalagem. Existe perigo de asfixia devido ao material de embalagem. As crianças subestimam frequentemente os perigos associados ao material de embalagem. O material de embalagem não é um brinquedo.
- Este produto pode ser utilizado por crianças com idade superior a 8 anos e por pessoas com capacidades físicas, sensoriais ou mentais reduzidas, ou por pessoas sem experiência e/ou conhecimentos, desde que sejam supervisionadas ou recebam instruções para utilizarem o produto de forma segura e compreendam os riscos envolvidos. Não deixe crianças brincar com o produto. A limpeza e a manutenção não devem ser realizadas por crianças sem vigilância. O produto não é um brinquedo.

### **⚠️ PERIGO! Algumas das peças fornecidas podem ser engolidas. Quando uma peça for engolida consulte de imediato um médico.**

### **⚠️ AVISO! RISCO DE FERIMENTO!**

Uma utilização indevida com o produto pode causar ferimentos.



Se estiver perto da radiação ótica evite ferimentos dos olhos e da pele.

Não olhar diretamente ou com dispositivos óticos em direção à fonte da luz.

- Não utilize o pescoço de ganso perto de componentes condutores. Tenha isso também em consideração quando inspecione o interior de máquinas.
- Não utilize o pescoço de ganso perto de peças móveis. Tenha isso também em consideração quando inspecione o interior de máquinas.
- Proteja as ligações e aparelhos desligados contra um arranque não intencional.
- Não utilize o produto em ambientes explosivos onde existem substâncias, como líquidos, gases ou materiais sólidos inflamáveis.
- O produto não é um aparelho médico. Não utilize o produto em pessoas ou animais.

### **⚠️ AVISO! RISCO DE FERIMENTO! RISCO DE DANOS NO VISOR!** Não exerça qualquer pressão sobre o visor e mantenha os objetos afiados afastados do visor. Um visor estilhaçado representa um risco de ferimentos. Utilize luvas para apanhar os estilhaços e contacte o fabricante, se necessário.

Se houver fuga de líquido, proceda da seguinte forma:

- Se o líquido entrar em contacto com a pele, limpe com um pano limpo e enxague com água abundante. Se necessário, procure assistência médica.
- Se o líquido for ingerido, lave primeiro a boca com água e depois beba muita água. Consulte imediatamente um médico!

### **⚠ AVISO! RISCO PARA A SAÚDE!**

Os tubos de esgoto e de descarga podem conter substâncias ou químicos que são venenosos, contagiosos e corrosivos.

- Tome sempre as medidas adequadas de segurança relativamente às áreas que quer examinar.
- Utilize roupa de proteção pessoal adequada, como luvas de proteção, óculos de proteção, máscara de proteção, proteção respiratória ou proteção facial.
- Após a utilização lave o pescoço de ganso do produto minuciosamente por baixo de água corrente.

### **⚠ PERIGO! PERIGO DE MORTE! RISCO DE FERIMENTO!**

O produto não está autorizado para utilização médica! Não deve ser introduzido nos orifícios do corpo! Existe o risco de ferimentos que podem provocar a morte!



## **Indicações de segurança para pilhas**

**⚠ PERIGO! Mantenha as pilhas fora do alcance de crianças. Em caso de ingestão acidental, consulte imediatamente um médico. Engolir pilhas/baterias pode provocar queimaduras, perfuração dos tecidos moles e a morte. Podem surgir queimaduras graves dentro de 2 horas após engolir.**

**⚠ AVISO! RISCO DE EXPLOSÃO!** Não tente carregar pilhas não recarregáveis. Não coloque as pilhas em curto-circuito e/ou não tente abri-las. As consequências podem ser sobreaquecimento, risco de incêndio ou explosão.

- Não atire pilhas para o fogo ou para a água.
- Nunca submeta as pilhas a pressões mecânicas.

### **Risco de derrame das pilhas**

- Evite condições climáticas extremas e altas temperaturas, pois podem afetar as pilhas, como por exemplo, aquecedores e luz solar direta.
- Em caso de derrame evite o contacto do ácido da pilha com a pele, olhos e mucosas. Lave minuciosamente a área afetada com água limpa e procure imediatamente assistência médica.

- Retire imediatamente as pilhas derramadas do produto para evitar danos.
- Coloque apenas pilhas do mesmo tipo. Não misture pilhas usadas com novas.
- Remova as pilhas se o produto não for utilizado durante um período prolongado.

## USAR LUVAS DE PROTEÇÃO!



Pilhas derramadas ou danificadas podem causar queimaduras na pele em caso de contacto. Nestes casos, utilize sempre luvas de proteção adequadas.

## Pilhas

- Utilize exclusivamente o tipo de pilhas indicado.
- Insira as pilhas de acordo com as marcações de polaridade (+) e (-) na pilha e no produto.
- Antes de colocar as pilhas, limpe os contactos das pilhas e o compartimento.
- Retire de imediato as pilhas gastas do produto.

## ⚠ ATENÇÃO! RISCO DE DANOS MATERIAIS!

- Antes de cada utilização verifique o produto. Não utilize o produto se esse apresentar danos.
- As oscilações súbitas de temperatura podem provocar a formação de vapor de água no interior do produto. Neste caso, deixe o produto aclimatar-se, antes de utiliza-lo a fim de evitar curtos-circuitos!
- Não ponha o produto a funcionar perto de fontes de calor, p. ex. radiadores ou outros dispositivos que emitam calor.
- Não atire o produto para o lume e não o exponha a altas temperaturas.
- Nunca abra o produto. O produto não possui peças internas que necessitem de manutenção.

## ⚠ ATENÇÃO!

- Certifique-se de que nenhuma fonte de calor direto (p. ex. aquecimento) pode afetar o produto.
- Evitar qualquer contacto com salpicos e pingos de água, bem como com líquidos corrosivos. Não opere o produto próximo de água. Nunca mergulhe o produto em líquidos. Não coloque objetos com líquidos (p. ex. recipientes ou bebidas) em cima ou ao lado do produto.
- O produto não deve ser utilizado perto de campos magnéticos (p. ex. colunas).
- Não coloque fontes de fogo (p. ex. velas acesas) em cima ou perto do produto.
- Não coloque objetos no interior do produto.
- Não exponha o produto a choques e vibrações excessivos.
- Não exponha o produto a luz artificial extrema.

- Não dobre demasiado o pescoço de ganso. Respeite o raio de curvatura mínimo de 45 mm.
- Apenas a cabeça da câmara e o pescoço de ganso podem ser submersos em líquidos. Não mergulhe as peças mais que 100 cm de profundidade. O líquido não deve conduzir eletricidade. As peças só podem ser submersas em líquidos neutros. A utilização de ácidos, soluções alcalinas ou solventes podem danificar o produto.
- Mantenha a unidade principal seca.
- A empresa OWIM GmbH & Co KG não se responsabilize por alterações não autorizadas do produto.
- O utilizador do produto é responsável por alterações efetuadas não autorizadas, bem como pela substituição desses produtos.
- A reparação do produto é necessária quando o produto tiver danificado, por exemplo, quando a cobertura tiver danificada, se tiverem entrado líquidos ou objetos no interior do aparelho ou se o produto tiver sido exposto a chuva ou humidade.
- As reparações também são necessárias quando o produto não funcionar devidamente ou se tiver caído. Se notar fumo, ruídos ou odores estranhos, desligue de imediato o produto e remova as pilhas. Nestes casos não deve utilizar o produto até ser inspecionado por pessoal autorizado. A reparação do produto só deve ser realizada por pessoal qualificado.  
Nunca abre a cobertura do produto.



## ● Colocação em funcionamento

- Siga as seguintes instruções para configurar o produto antes da primeira utilização:

Ação	Imag.
<p><b>Colocar as pilhas</b></p> <ol style="list-style-type: none"> <li>1. Retire a tampa do compartimento das pilhas [23] (na parte de trás da unidade principal [7])</li> <li>2. Coloque as 4 pilhas [6] (1,5 V <math>\text{---}</math>, tipo AA/LR6) no compartimento das pilhas [24]. Coloque as pilhas consoante a polaridade correta (verifique as marcações no compartimento das pilhas e nas pilhas).</li> <li>3. Coloque a tampa do compartimento das pilhas no compartimento das pilhas.</li> </ol>	E
<p><b>Ligar o pescoço flexível de ganso</b></p> <ol style="list-style-type: none"> <li>1. Ligue o pescoço de ganso flexível [15] à tomada de ligação [13].</li> <li>2. Parafuse o anel exterior da tomada de ligação sobre o pescoço flexível de ganso.</li> </ol>	C

## Colocar o cartão microSD (opcional)







### ① NOTAS:

- Pode utilizar um cartão microSD (não incluído) para expandir a capacidade de armazenamento se a capacidade de armazenamento interno (1 GB) não for suficiente para utilização.
  - A memória interna não está disponível quando o cartão microSD está ligado.
  - A memória interna fica novamente disponível depois de o cartão microSD ter sido ejetado.
  - O produto só reconhece cartões microSD com o formato FAT ou FAT32. Se o cartão microSD utilizar o formato exFAT ou NTFS, é necessário formatar o cartão microSD através do produto (consulte “Utilização” → “Alterar as definições da câmara” → “Formatar”).
1. Colocar o cartão microSD: Abra a tampa de borracha na lateral. Insira totalmente um cartão microSD na ranhura do cartão microSD  com a etiqueta virada para baixo e os pinos virados para cima até ouvir um estalido.
  2. Remover o cartão microSD: Prima e solte o cartão microSD. O cartão microSD é ejetado da ranhura para cartão microSD .
  3. Feche a tampa de borracha após inserir ou remover um cartão microSD.

## ● Utilização



### Ligar/desligar

### ① NOTAS:

- Quando não é acionado nenhum botão durante um período de aprox 20 minutos, o produto desliga-se automaticamente.
  - Alterar a definição para o desligamento automático: consulte “Alterar as definições da câmara”
1. Ligar o produto: Prima o botão   e mantenha-o premido durante aprox. 2 segundos. O visor  liga-se. O produto muda para o modo Live. O LED da cabeça de câmara  acende.
  2. Desligar o produto: Mantenha o botão   premido, por cerca de 2 segundos.

### Alterar as definições da câmara

- ① **NOTA:** Antes de utilizar o produto, altere as definições da câmara no menu de definições.

1. Aceda ao menu de definições: Prima o botão  17 e, em seguida, o botão  22 ou o botão  16 e seleccione o ícone seguinte:





2. Confirmar a seleção: Prima o botão  18.

As seguintes definições estão disponíveis no menu de definições:

Configuração	Descrição
<b>Desligamento automático</b>	Defina o tempo de paragem para ativar a função de desligamento automático: <ul style="list-style-type: none"><li>■ <b>Desligar:</b> Desliga a função de desligamento automático.</li><li>■ <b>5 minutos:</b> Desligamento automático após 5 minutos de inatividade</li><li>■ <b>20 minutos:</b> Desligamento automático após 20 minutos de inatividade</li></ul>
<b>Idioma</b>	Defina o idioma pretendido para a interface do utilizador.
<b>Data/hora</b>	Definir a data e a hora. ① <b>NOTA:</b> As definições de data e hora são repostas quando se retiram as pilhas. Reponha a data e a hora, após colocar pilhas novas.
<b>Qualidade</b>	Defina a qualidade das imagens e vídeos gravados: <ul style="list-style-type: none"><li>■ <b>Padrão:</b> Qualidade padrão com um tamanho de ficheiro maior</li><li>■ <b>Mais baixa:</b> Qualidade mais baixa com um tamanho de ficheiro mais pequeno</li></ul>
<b>Formatar</b>	Formate a memória interna ou o cartão microSD (se estiver ligado). ① <b>NOTA:</b> Todos os ficheiros são eliminados após a formatação da memória interna ou do cartão microSD. O cartão microSD é formatado para FAT32 quando se utiliza esta função.



Configuração	Descrição
Predefinições	Reponha as definições de fábrica do produto.
Versão	Apresenta a versão atual do firmware do produto.

3. Depois de concluir as definições: Prima o botão  **17** uma vez para regressar ao menu de definições. Prima 2x o botão . O produto volta ao modo Live.

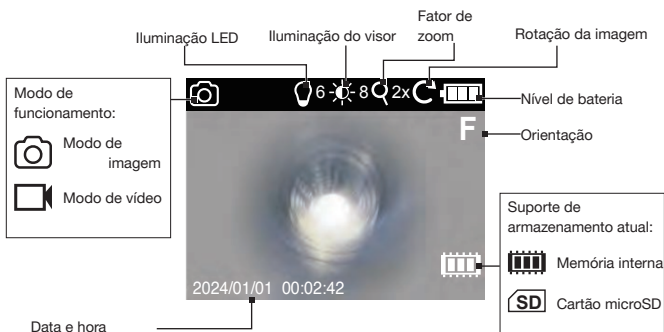

## Informações do visor no modo Live



## Definir a luminosidade do LED da cabeça de câmara



- Prima novamente o botão  **16** até atingir o nível de luminosidade pretendido.
- Pode definir o brilho do LED na cabeça de câmara **14** para 12 níveis de brilho diferentes.
- Quando tiver atingido o nível de luminosidade mais elevado, o LED **14** apaga-se. Se premir novamente o botão  **16**, o LED começa no nível de luminosidade 1.
- A definição de luminosidade é apresentada no visor **12** pelo indicador do nível de luminosidade do LED.





## Configurar a luminosidade do visor

- Prima novamente o botão  **22** até atingir o nível de luminosidade pretendido.
- É possível definir o visor **12** para 12 níveis de brilho diferentes.
- Quando tiver atingido o nível de brilho mais elevado, o brilho do visor é reposto para o nível mais baixo. Se premir novamente o botão  **22**, o brilho do visor começa no nível de luminosidade 1.
- A definição de luminosidade do visor é indicada no visor **12** pelo nível de luminosidade do ecrã.

## Rotação da imagem



① **NOTA:** Em alguns locais de inspeção (p. ex. tubos dobrados) é difícil de obter uma visão clara. Nestas situações deve adaptar a orientação da imagem a partir do visor  12. O alinhamento é indicado no visor pelo indicador de alinhamento **F** (abaixo do indicador do nível da bateria).





□ Prima o botão   22.



	Função	Ecrã de orientação
Premir e manter premido durante 1× 2 segundos	A imagem é rodada em 180° (invertida em espelho).	
Prima e mantenha premido 2× durante 2 segundos cada	A imagem é invertida e espelhada.	
Prima e mantenha premido 3× durante 2 segundos cada	A imagem é espelhada.	
Prima e mantenha premido 4× durante 2 segundos cada	Posição original	

① **NOTA:** Quando o produto é desligado e ligado a imagem será visualizada na sua posição original.

## Ampliar

- Definir o fator de zoom da câmara: Volte a premir o botão   21.
- O produto dispõe de uma função de zoom de até 6 vezes:

	Visor	Função
Premir 1×		A imagem é ampliada 2×.
Premir 2×		A imagem é ampliada 3×.
Premir 3×		A imagem é ampliada 4×.
Premir 4×		A imagem é ampliada 5×.

	Visor	Função
Premir 5x		A imagem é ampliada 6x.
Premir 6x	–	A imagem é visualizada no seu tamanho original.

① **NOTA:** Quando o produto é desligado e ligado a imagem será visualizada no seu tamanho original.

## Mudar o modo de cor

① **NOTA:** O modo de cor só pode ser alterado no modo Live.

- Mantenha o botão  21 premido, por cerca de 2 segundos.
- A cor do visor 12 e as imagens/videoclipes gravados alternam entre os modos a cores e monocromático.

## Funções de captura de imagem e gravação de vídeo



### ① NOTAS:

- A duração máxima de cada vídeo é de 2 minutos.
- Se a gravação de vídeo durar mais de 2 minutos, a gravação não é interrompida. O vídeo é dividido em vários ficheiros. O número de ficheiros de vídeo divididos depende da duração da gravação (p. ex. 3 ficheiros para um vídeo de 6 minutos).
- Este produto não dispõe de efeito luminoso. O vídeo gravado não contém qualquer som.
- As funções imagem em imagem e zoom não estão disponíveis durante a gravação de vídeo.
- Quando a memória está cheia, é apresentado um dos seguintes símbolos no visor 12.













A memória interna está  
cheia



O cartão de memória está  
cheio

- Elimine as imagens ou clips de vídeo que já não são necessários para libertar espaço na memória (consulte “Apagar ficheiros”).

Modo Live	Ação
<p>Modo de imagem  (no modo em direto por defeito)</p>	<p><input type="checkbox"/> Captura de imagem: Prima o botão  <b>18</b>.</p> <p><b>Função Imagem em Imagem </b></p> <p>Pode utilizar esta função para verificar a diferença entre a visualização em direto e a imagem previamente gravada.</p> <ol style="list-style-type: none"> <li>1. Ativar a função Imagem em Imagem: Prima o botão  <b>20</b>.</li> <li>2. Captura de imagem: Prima o botão  <b>18</b>. A imagem captada é apresentada no pequeno ecrã no visor <b>12</b>. A visualização Live continua a ser apresentada no ecrã principal.</li> <li>3. Desligar a função Imagem em Imagem: Prima o botão  <b>20</b>.</li> </ol> <p><b>NOTA:</b></p> <p><input type="checkbox"/> A imagem captada no modo Imagem em Imagem não é guardada como uma imagem. Para gravar ficheiros de imagem, desligue primeiro esta função.</p>
<p>Modo de vídeo </p>	<ol style="list-style-type: none"> <li>1. Iniciar a gravação de vídeo: Mantenha o botão  <b>18</b> premido, por aprox. 2 segundos. O símbolo do modo de vídeo  e o tempo de gravação são apresentados no canto superior esquerdo do visor <b>12</b>.</li> </ol> <p><b>NOTA:</b> É possível ajustar o brilho do LED na cabeça da câmara <b>14</b> e no visor durante a gravação de vídeo.</p> <ol style="list-style-type: none"> <li>2. Terminar a gravação de vídeo: Prima o botão  <b>18</b>. O produto muda de volta para o modo de Imagem .</li> </ol>

## Reprodução de ficheiros multimédia

### **NOTAS:**

- Se estiver ligado um cartão microSD, só podem ser apresentados os ficheiros guardados no cartão microSD. As imagens e os ficheiros de vídeo na memória interna só podem ser apresentados se não estiver ligado nenhum cartão microSD.

- Se a memória interna ou o cartão microSD não contiver quaisquer imagens ou ficheiros de vídeo, é apresentado o seguinte símbolo no visor **12**:



1. Prima o botão **17** e, em seguida, o botão **22** ou o botão **16** para seleccionar o símbolo seguinte para o modo de reprodução:



2. Confirmar a seleção: Prima o botão **18**.
3. Selecione a imagem ou o vídeo que pretende ver/reproduzir: Prima o botão **22** ou o botão **21** repetidamente.
4. Prima novamente **17** o botão **17**, para voltar ao menu de definições

## Reprodução da imagem



Botão	Função
<b>21</b>	<ul style="list-style-type: none"> <li>□ Prima o botão repetidamente para ampliar a imagem nos seguintes níveis de zoom: <ul style="list-style-type: none"> <li>– Premir 1x: A imagem é ampliada 2x</li> <li>– Premir 2x: A imagem é ampliada 3x</li> <li>– Premir 3x: A imagem é ampliada 4x</li> <li>– Premir 4x: A imagem é ampliada 5x</li> <li>– Premir 5x: A imagem é ampliada 6x</li> <li>– Premir 6x: A imagem é reposta no tamanho original</li> </ul> </li> <li>■ Após a imagem ter sido ampliada, a área de zoom (com um retângulo vermelho) é apresentada no canto superior direito da imagem.</li> </ul>
<b>22</b> + <b>16</b>	<ul style="list-style-type: none"> <li>□ Quando a imagem tiver sido ampliada, prima ambos os botões repetidamente para mover o intervalo de zoom para a direita e para a esquerda.  Botão <b>22</b> para a esquerda,  botão <b>16</b> para a direita.</li> </ul>
<b>20</b> + <b>19</b>	<ul style="list-style-type: none"> <li>□ Quando a imagem tiver sido ampliada, prima ambos os botões repetidamente para mover o intervalo de zoom para cima ou para baixo.  Botão <b>20</b> para cima, botão  <b>19</b> para baixo.</li> </ul>

## Reprodução de vídeo





Botão	Função
 18	<p>① <b>NOTA:</b> A função de zoom não está disponível durante a reprodução de vídeo.</p> <ol style="list-style-type: none"><li>1. Terminar a reprodução: Prima o botão. A duração da reprodução é apresentada na parte superior do visor 12.</li><li>2. Pausa na reprodução: Prima novamente o botão.</li></ol>

## Apagar ficheiros



### ① NOTAS:

- ❑ Só é possível selecionar e apagar ficheiros do suporte de armazenamento atual. Se pretender apagar ficheiros da memória interna, retire primeiro o cartão microSD ligado da ranhura do cartão microSD 9.
  - ❑ Apagar todos os ficheiros no suporte de armazenamento atual: Utilize a função de formatação no menu de definições (consulte “Alterar as definições da câmara”).
1. Prima o botão  17 e, em seguida, o botão  22 ou o botão  16 para selecionar o símbolo para o modo de reprodução.



2. Confirmar a seleção: Prima o botão  18.
3. Selecione o ficheiro a apagar: Prima o botão  22 ou o botão  16 repetidamente.
4. Prima o botão  20. O seguinte símbolo é indicado no visor 12:



5. Confirmar apagar o ficheiro selecionado: Prima o botão  18. Em alternativa, prima o botão  17 para cancelar a seleção e voltar ao modo de reprodução e selecionar outro ficheiro para apagar.

## Transferir ficheiros para um computador

### ① NOTAS:

- Este produto tem uma entrada USB-C 8 para que possa transferir as imagens e os clips de vídeo guardados no seu dispositivo de armazenamento atual para um computador.

- Se estiver inserido um cartão microSD no produto, apenas os ficheiros no cartão microSD podem ser lidos pelo computador. Para transferir os ficheiros guardados na memória interna, retire primeiro o cartão microSD antes de ligar o produto a um computador.
1. Ligar o produto: Prima o botão  19 e mantenha-o premido.
  2. Levante a tampa de borracha na parte lateral.
  3. Ligue a ficha USB-C do cabo USB 5 à entrada USB-C 8.
  4. Ligue a outra extremidade do cabo USB 5 a um computador.
  5. O suporte de armazenamento atual é automaticamente reconhecido e lido. Um dos seguintes símbolos é apresentado no visor 12.



O cartão de memória externo está a ser lido



Memória interna está a ser lida

6. Para aceder aos ficheiros na memória interna ou no cartão microSD, abra o gestor de ficheiros no computador. Faça duplo clique na unidade USB correspondente. Os ficheiros são guardados na pasta **DCIM**.
7. Transferir os ficheiros para o computador.
8. Quando a transferência dos ficheiros estiver concluída: Desligue o produto do computador com segurança, utilizando a função de ejeção do sistema operativo, antes de desligar fisicamente o produto do computador ou o cartão microSD do produto.
9. Feche a tampa de borracha depois de desconectar o cabo USB 5 do produto.

### **⚠ ATENÇÃO! PERDA DE DADOS!**

- O nome dos ficheiros no dispositivo deve ter o formato **PARKSIDEXXXXX.jpg** ou **PARKSIDEXXXXX.avi**, em que cada um dos 5 dígitos **XXXXX** representa os dígitos **0** a **9**.
- Não mude o nome das pastas e dos ficheiros no computador. Caso contrário, os ficheiros deixam de poder ser lidos pelo produto.
- Apenas mude o nome dos arquivos ou pastas após terem sido copiados do produto para o computador.
- Desligue incorretamente o produto ou o cartão microSD pode provocar a perda de dados ou danos na memória interna ou no cartão microSD.

- ❑ Certifique-se de que a transferência de dados está concluída antes de desligar o produto do computador ou de retirar o cartão microSD da ranhura do cartão microSD **9**.

## Adaptador

- ① **NOTA:** O produto inclui 4 adaptadores que podem ser ligados à cabeça de câmara **14**.

Adaptador	Utilização prevista
Gancho individual <b>1</b>	Recuperação de objetos (p. ex. anéis)
Gancho duplo <b>2</b>	
Íman <b>3</b>	
Espelho <b>4</b>	Verificar áreas de difícil acesso

- ❑ Fixar o adaptador (imag. B):
  - Selecione o adaptador pretendido.
  - Fixe o adaptador à cabeça de câmara **14**.
  - Fixe firmemente a braçadeira do adaptador selecionado à cabeça de câmara **14**.
- ❑ Guarde os adaptadores no compartimento fornecido na mala de transporte **11**.

## Indicador do nível baixo da pilha

- Quando a pilha está gasta, o símbolo seguinte aparece no visor **12**. O produto desliga-se rapidamente.



- ❑ Substitua as pilhas (consulte “Colocar as pilhas” e imag. E).

## ● Resolução de problemas



Problema	Causa possível	Solução
O produto não está a funcionar.	As pilhas não estão colocadas corretamente.	Remova as pilhas. Coloque as pilhas consoante a polaridade correta.

<b>Problema</b>	<b>Causa possível</b>	<b>Solução</b>
O produto não mostra nenhuma imagem ou a imagem está muito fraca.	A tensão da pilha é muito baixa.	Coloque novas pilhas. Volte a iniciar o produto.
	O nível de iluminação do LED é muito baixo.	Aumente o nível de iluminação do LED.
A transferência de dados para o computador não está a funcionar corretamente.	Ligação incorreta	Verifique a ligação do produto e do computador.
Não é possível gravar mais fotografias ou vídeos.	A memória interna ou o cartão microSD está cheio.	Liberte espaço na memória ao remover ficheiros desnecessários.
O produto não reconhece o cartão microSD.	O cartão microSD não utiliza o formato FAT ou FAT32.	Formate o cartão microSD através do produto (consulte “Utilização” → “Alterar as definições da câmara” → “Formatar”).

## ● Limpeza

- Antes da limpeza: Desligue o produto. Retire todas as pilhas e acessórios.
- Não devem ser usados detergentes ácidos, ásperos ou solventes porque podem danificar o produto.
- Limpe apenas a cobertura do produto usando apenas um pano macio e seco.
- Em caso de sujidade persistente, pode usar um produto de limpeza suave.

## ● Armazenamento em caso de não utilização do produto

- Antes do armazenamento: Retire as pilhas do produto.
- Guarde o produto e os seus acessórios na mala de transporte  (imag. F).
- Guarde a mala de transporte  num espaço interior seco e protegido da luz solar direta.

## ● Eliminação

A embalagem é feita de materiais não poluentes que podem ser eliminados nos contentores de reciclagem locais.



Esteja atento à especificação dos materiais da embalagem para a separação de lixo. Estas são identificadas com abreviações (a) e números (b) com o seguinte significado: 1–7: Plásticos/20–22: Papel e papelão/80–98: Materiais compostos.

### **Produto:**



As possibilidades de reciclagem dos artigos utilizados poderão ser averiguadas no seu Município ou Câmara Municipal.



Não deposite o produto utilizado no lixo doméstico, a favor da proteção do ambiente. Elimine-o de forma responsável. Pode informar-se no seu município sobre os locais de recolha adequados e o seu período de funcionamento.

As pilhas/baterias avariadas ou gastas têm de ser recicladas. Devolva as pilhas ou baterias e/ou o produto nos locais específicos destinados à sua recolha.



### **Danos ambientais devido à eliminação incorreta das pilhas/baterias!**

Remova as pilhas/bloco de pilhas do produto antes de eliminar.

As pilhas/baterias não podem ser eliminadas no lixo doméstico. Podem conter metais pesados nocivos e estão sujeitas à regulação de lixos tóxicos. Os símbolos químicos dos metais pesados são os seguintes: Cd = cádmio, Hg = mercúrio, Pb = chumbo. Como tal, deposite as pilhas/baterias utilizadas num ponto de recolha adequado do seu município.

## ● Garantia

O produto foi fabricado de acordo com diretrizes de qualidade rigorosas e cuidadosamente testado antes da entrega. Em caso de defeitos materiais ou de fabrico, tem direitos legais contra o vendedor do produto. Os seus direitos legais não são limitados de forma alguma pela nossa garantia abaixo apresentada.

A garantia para este produto é de 3 anos a partir da data de compra. O período de garantia começa na data da compra. Guarde o recibo de compra original num local seguro, pois este documento é exigido como prova de compra.

Quaisquer danos ou defeitos já presentes no momento da compra devem ser comunicados imediatamente após a desembalagem do produto.

No caso de o produto apresentar um defeito de material ou de fabrico dentro de 3 anos a partir da data de compra, repará-lo-emos ou substituí-lo-emos gratuitamente, à nossa critério. O período de garantia não pode ser prolongado por uma reclamação de garantia concedida. Isto também se aplica às peças substituídas e reparadas.

Esta garantia é nula se o produto tiver sido danificado ou utilizado ou mantido de forma inadequada.

A garantia cobre defeitos de material e de fabrico. Esta garantia não cobre peças do produto sujeitas a desgaste normal e, portanto, consideradas peças consumíveis (por ex., baterias, baterias recarregáveis, mangueiras, cartuchos de tinta), nem cobre danos em peças frágeis, por ex., interruptores ou peças feitas em vidro.

Com a troca do aparelho, de acordo com DL 67/2003, o tempo de garantia se inicia novamente.

## ● Procedimento no caso de ativação da garantia

Para garantir que o seu pedido é processado rapidamente, siga as instruções abaixo:

Por favor, prepare para todas os pedidos o recibo de compra e o número de artigo (IAN 470382\_2407) como prova da compra.

Consulte a placa de identificação no produto, uma gravação no produto, a página de título das suas instruções (em baixo à esquerda) ou o autocolante no verso ou na parte inferior do produto para obter o número do artigo.

Se ocorrerem falhas de funcionamento ou outros defeitos, contacte primeiro o serviço de assistência técnica abaixo indicado, por telefone ou por e-mail.

O produto considerado defeituoso pode então ser enviado gratuitamente para o endereço de serviço que lhe foi fornecido, juntando a prova de compra (recibo) e indicando o tipo de defeito e a data em que ocorreu.



Pode ver e descarregar estes e muitos outros manuais em [parkside-diy.com](http://parkside-diy.com). Este código QR irá levá-lo diretamente para [parkside-diy.com](http://parkside-diy.com). Selecione o seu país e utilize a máscara de pesquisa para procurar o manual de instruções. Introduzindo o número do artigo (IAN) 470382\_2407, irá aceder ao manual de instruções do seu artigo.

## ● Assistência Técnica

### **PT** Serviço Portugal

Tel.: 800849093

E-Mail: [owim@lidl.pt](mailto:owim@lidl.pt)



<b>Warnings and symbols used</b> .....	Page	54
<b>Introduction</b> .....	Page	56
Intended use .....	Page	56
Scope of delivery .....	Page	56
<b>Description of parts</b> .....	Page	57
<b>Technical data</b> .....	Page	57
Trademark notices .....	Page	58
<b>Safety instructions</b> .....	Page	58
Safety instructions for batteries .....	Page	60
<b>Setup</b> .....	Page	62
<b>Operation</b> .....	Page	63
<b>Troubleshooting</b> .....	Page	71
<b>Cleaning</b> .....	Page	72
<b>Storage when not in use</b> .....	Page	72
<b>Disposal</b> .....	Page	72
<b>Warranty</b> .....	Page	73
Warranty claim procedure .....	Page	74
<b>Service</b> .....	Page	74

## Warnings and symbols used

The following symbols and warnings are used in the operating instructions, the short manual, on the packaging and on the product:



**DANGER!** This symbol with the signal word “DANGER” indicates a hazard with a high level of risk which, if not avoided, will result in serious injury or death.



**WARNING!** This symbol with the signal word “WARNING” indicates a hazard with a medium level of risk which, if not avoided, could result in serious injury or death.



**CAUTION!** This symbol with the signal word “CAUTION” indicates a hazard with a low level of risk which, if not avoided, could result in minor or moderate injury.



**ATTENTION!** This symbol with the signal word “ATTENTION” indicates a possible property damage.



This symbol indicates to wear suitable protective gloves. Follow the instructions to avoid hands striking or being struck by objects or being in contact with thermal or chemical materials.



### **WARNING! EXPLOSION HAZARD!**

A warning with this symbol and word “WARNING! EXPLOSION HAZARD” indicates the potential threat of explosion. Failure to observe this warning may result in serious or fatal injuries and potential property damage. Follow the instructions in this warning to prevent serious injuries, a danger to life or property damage!



















**NOTE:** This symbol with the signal word “Note” provides additional useful information.



Direct current/voltage



Warning against optical radiation

	This symbol means that the operating instructions must be observed before using the product.
	Keep out of reach of children
	
	Do not dispose of in fire
	Do not insert incorrectly
	Do not deform/damage
	Do not open/dismantle
	Do not mix different types or brands
	Do not mix new and used
	Do not charge
	Keep away from water and excessive moisture
	Do not short circuit
	Insert correctly
	CE mark indicates conformity with relevant EU directives applicable for this product.
	Safety information
	Instructions for use

# **INSPECTION CAMERA**

## ● **Introduction**

We congratulate you on the purchase of your new product. You have chosen a high quality product. The instructions for use are part of the product. They contain important information concerning safety, use and disposal. Before using the product, please familiarise yourself with all of the safety information and instructions for use. Only use the product as described and for the specified applications. If you pass the product on to anyone else, please ensure that you also pass on all the documentation with it.

## ● **Intended use**

- This product is under IT related category and intended for optical examination, inspection. The product contains a built-in camera for image recording.
- The integrated light is a special purpose light. The light only serves to illuminate the work area. The light is not intended for household lighting.
- This product may only be used privately and not for industrial or commercial purposes.
- This product may not be used in tropical climates. Any other use is considered improper.
- Any claims resulting from improper use or due to unauthorised modification of the product will be considered unwarranted. Any such use is at your own risk.

## ● **Scope of delivery**







After unpacking the product, check if the delivery is complete and if all parts are in good condition. Remove all packaging materials before use.

Contact our customer service if parts are missing or damaged.

- 1 Main unit
- 1 Flexible gooseneck with camera head and LED light
- 1 Adaptor – Single hook
- 1 Adaptor – Double hook
- 1 Adaptor – Mirror
- 1 Adaptor – Magnet
- 1 Carry case
- 1 USB cable (USB-A to USB-C)
- 4 Batteries (AA/LR6)
- 1 Manual

## ● Description of parts

Before reading, unfold the page containing the illustrations and familiarise yourself with all functions of the product.

- 1 Adapter – Single hook
- 2 Adapter – Double hook
- 3 Adapter – Magnet
- 4 Adapter – Mirror
- 5 USB cable (USB-A to USB-C)
- 6 Batteries (AA/LR6)
- 7 Main unit
- 8 USB-C input port (with rubber cover)
- 9 microSD card slot (with rubber cover)
- 10 Handle
- 11 Carry case
- 12 Display
- 13 Connection port
- 14 Camera head with LED
- 15 Flexible gooseneck
- 16  button (down/camera head LED brightness)
- 17  button (menu)
- 18  button (image/video)
- 19  button (on/off)
- 20  button (picture-in-picture/delete)
- 21  button (colour mode/zoom)
- 22  button (rotation/up/display brightness)
- 23 Battery compartment cover
- 24 Battery compartment
- 25 Manual

## ● Technical data

Supply voltage:	6 V  (Batteries: 4× 1.5 V AA/LR6)
Operation time:	approx. 350 minutes (with new batteries)
Protection type:	IP67 (protection against dust and short time immersion in water – only for camera head and gooseneck)
Minimum bending radius:	45 mm
Camera diameter:	5.5 mm
Camera lighting:	6 white LEDs, adjustable to 12 levels
Display (diagonal):	2.8"/7.1 cm
Display (resolution):	640 pixel × 480 pixel
Flexible gooseneck length:	approx. 120 cm

File format:	Image: JPEG Video: AVI
Resolution (picture/video):	1,280 pixel × 720 pixel
Connections:	1 USB-C input port (for data transfer) 1 microSD card slot
Internal memory:	1 GB (FAT32 format) (for up to 10,000 images)   <b>NOTE:</b> Some of the memory space is occupied for formatting and other functions thus it is not available for storage.
Operating temperature:	+5 °C to +35 °C
Storage temperature:	0 °C to +45 °C
Humidity:	10 % RH to 85 % RH
Dimension (L × W × H):	approx. 253 mm × 86.5 mm × 45 mm
Weight:	Main unit: approx. 190 g (without batteries) Gooseneck together with camera head approx. 94 g

## ● Trademark notices

- The Parkside trademark and trade name is the property of their respective owners.
- Any other names and products may be trademarks or registered trademarks of their respective owners.



## Safety instructions

- Before using the product, familiarise yourself with all of the safety instructions and instructions for use. When passing this product on to others, also include all the documents.



## **DANGER! DANGER TO LIFE AND RISK OF ACCIDENT FOR INFANTS AND CHILDREN!**

### **⚠ DANGER! RISK OF SUFFOCATION!**

- Never leave children unsupervised with the packaging material. The packaging material poses a suffocation hazard. Children frequently underestimate the dangers. The packaging material is not a toy.

- This product may be used by children age 8 years and up, as well as by persons with reduced physical, sensory or mental capacities or lacking experience and/or knowledge, so long as they are supervised or instructed in the safe use of the product and understand the associated risks. Do not allow children to play with the product. Cleaning and user maintenance should not be performed by children without supervision. The product is not a toy.

**⚠ DANGER! Some of the provided parts may be swallowed. If a part is swallowed, seek immediate medical attention.**

**⚠ WARNING! RISK OF INJURY!**

Handling the product improperly may result in injury.



Avoid injury to eyes and skin when in the vicinity of optical radiation.

Do not look directly into the light source or with optical devices.

- Do not use the gooseneck near live parts. Keep this in mind as well when inspecting the inside of machines.
- Do not use the gooseneck near moving parts. Keep this in mind as well when inspecting the inside of machines.
- Secure switched-off cables and devices against accidental restart.
- Do not operate the product in potentially explosive environments in which substances such as flammable liquids, fumes are present.
- The product is not a medical device. Do not use the product on persons or animals.

**⚠ WARNING! RISK OF INJURY! RISK OF DISPLAY DAMAGE!** Do not apply any pressure to the screen and keep sharp objects away from the screen. A broken screen represents a risk of injury. Wear gloves when collecting the broken parts and contact the manufacturer if necessary.

If fluid does escape, proceed as follows:

- If the fluid comes into contact with the skin, wipe off with a clean cloth and rinse with plenty of water. Contact a doctor if necessary.
- If the fluid is swallowed, first rinse the mouth out with water and then drink plenty of water. Contact a doctor immediately!

**⚠ WARNING! HEALTH HAZARD!**

Drains and waste pipes may contain matter or chemicals which may be poisonous, infectious or corrosive.

- Always take precautions appropriate to the area you wish to inspect.

- Wear appropriate personal protective equipment such as protective gloves, safety goggles and a mask, respirator or face shield.
- After use, rinse the product's gooseneck thoroughly under running water.

**⚠ DANGER! DANGER TO LIFE! RISK OF INJURY!** The product is not approved for medical applications! It must never be inserted into bodily orifices! There is the risk of life-threatening injuries!



## Safety instructions for batteries

**⚠ DANGER! Keep batteries out of reach of children. If accidentally swallowed, seek immediate medical attention. Swallowing may lead to burns, perforation of soft tissue, and death. Severe burns can occur within 2 hours of ingestion.**

**⚠ WARNING! EXPLOSION HAZARD!** Never recharge non-rechargeable batteries. Do not short-circuit batteries and/or open them. Overheating, fire or bursting can be the result.

- Never throw batteries into fire or water.
- Do not exert mechanical loads to batteries.

### Risk of leakage of batteries

- Avoid extreme environmental conditions and temperatures, which could affect batteries, e.g. radiators/ direct sunlight.
- If batteries have leaked, avoid contact with skin, eyes and mucous membranes with the chemicals. Flush immediately the affected areas with fresh water and seek medical attention.
- In the event of a leakage of batteries, immediately remove them from the product to prevent damage.
- Only use the same type of batteries. Do not mix used and new batteries.
- Remove batteries if the product is not used for a longer period.

### WEAR PROTECTIVE GLOVES!



Leaked or damaged batteries can cause burns upon contact with the skin. Wear suitable protective gloves at all times if such an event occurs.

### Batteries

- Only use the specified type of batteries.
- Insert batteries according to the polarity marks (+) and (-) on the battery and the product.

- Clean the contacts on the battery and in the battery compartment before inserting.
- Remove exhausted batteries from the product immediately.

**⚠ ATTENTION! RISK OF PROPERTY DAMAGE!**

- Check the product before every use. Discontinue use if any damage to the product is detected.
- Sudden temperature changes may cause condensation inside the product. In this case, allow the product to acclimate for some time before using it again to prevent short circuits.
- Do not operate the product near heat sources, e.g. radiators or other devices emitting heat.
- Do not throw the product into fire and do not expose it to high temperatures.
- Never open the product. The product has no internal parts requiring maintenance.

**⚠ ATTENTION!**

- Ensure that no direct heat sources (e.g. heating) can affect the product.
- Avoid any contact with splash and dripping water and corrosive liquids. Do not operate the product in the vicinity of water. Do not submerge the product in liquid. Do not place any vessels filled with liquid (e.g. vases or drinks) on or near the product.
- Do not use the product in the immediate vicinity of magnetic fields (e.g. speakers).
- Do not place any fire sources (e.g. burning candles) on or near the product.
- Do not insert objects into the interior of the product.
- Do not subject the product to excessive shocks and vibrations.
- Do not expose the product to strong artificial light.
- Do not bend the gooseneck excessively. Observe the minimum bending radius of 45 mm.
- Only the camera head and the gooseneck may be immersed in liquids. Do not immerse these parts deeper than 100 cm. The fluid must not conduct electricity. The parts may only be immersed in neutral liquids. Use in acids, alkalis or solvents can destroy the product.
- Keep the main unit dry.
- The OWIM GmbH & Co KG is not responsible for unauthorised modifications of this product.
- The user of the product is fully responsible for unauthorised modifications of the product, as well as replacement of such products.
- It is necessary to repair the product if it has been damaged in any way, for example, if the housing is damaged, if liquid or objects have penetrated the product or if the product has been exposed to rain or moisture.

- Repair work is also required if the product is not working properly or has been dropped.

If smoke is produced, or there are any unusual sounds or smells, turn the product off immediately and remove the batteries. In such cases, the product should not be used until it has been inspected by authorised service personnel. Only have the product repaired by qualified personnel.

Never open the housing of the product.

## ● **Setup**

- Follow the instructions below to configure the product for initial use.

Action	Fig.
<p><b>Installing batteries</b></p> <ol style="list-style-type: none"> <li>1. Remove the battery compartment cover <b>23</b> (located at the back of the main unit <b>7</b>).</li> <li>2. Insert the 4 batteries <b>6</b> (1.5 V , type AA/LR6) into the battery compartment <b>24</b>. Insert the batteries with correct polarity (observe the markings in the battery compartment and on the batteries).</li> <li>3. Replace the battery compartment cover on the battery compartment.</li> </ol>	E
<p><b>Connecting the flexible gooseneck</b></p> <ol style="list-style-type: none"> <li>1. Connect the flexible gooseneck <b>15</b> with the connection port <b>13</b>.</li> <li>2. Screw the outer thread of the connection port onto the flexible gooseneck.</li> </ol>	C

## Inserting microSD card (optional)

### ① **NOTES:**

- You may use a microSD card (not included) to expand the memory capacity if the internal memory capacity (1 GB) is not enough for use.
- The internal memory is not available when the microSD card is connected.
- The internal memory is available again once the microSD card is ejected.
- The product only recognises microSD cards with the format FAT or FAT32. If the microSD card is using the format exFAT or NTFS, you need to format the microSD card via the product (see “Operation” → “Changing the camera settings” → “Format”).



1. Inserting microSD card: Open the rubber cover at the side. Fully insert a microSD card with the label facing down and the pins facing up into the microSD card slot **9** until you hear a click sound.
2. Ejecting microSD card: Push the microSD and release. The microSD card is ejected from the microSD card slot **9**.
3. Close the rubber cover after inserting or removing the microSD card.

## ● Operation

### Switching on and off



#### ① **NOTES:**

- The product automatically switches off if no button is pressed for approx. 20 minutes.
- Changing the auto power off setting: see “Changing the camera settings”

1. Switching on the product: Press and hold the  button **19** for approx. 2 seconds. The display **12** switches on. The product enters live mode. The camera head's LED **14** lights up.
2. Switching off the product: Press and hold the  button **19** for approx. 2 seconds.

### Changing the camera settings

- ① **NOTE:** Before using the product, change the camera settings in the setup menu.

1. Enter the setup menu: Press the  button **17** and then the  button **22** or the  button **16** to select the following icon:





2. Confirm selection: Press the  button **18**.

The following settings are available in the setup menu:

Setting	Description
<b>Auto power off</b>	<p>Set the idle time for activating the auto power off function:</p> <ul style="list-style-type: none"> <li>■ <b>Off:</b> Turn off the auto power off function.</li> <li>■ <b>5 minutes:</b> Auto power off after being idle for 5 minutes</li> <li>■ <b>20 minutes:</b> Auto power off after being idle for 20 minutes</li> </ul>



Setting	Description
<b>Language</b>	Set your desired language of the user interface.
<b>Date/Time</b>	Set the date and time. ⓘ <b>NOTE:</b> When you remove the batteries, the date and time are reset. Set the date and time again after inserting new batteries.
<b>Quality</b>	Set the quality of the captured images and videos: <ul style="list-style-type: none"> <li>■ <b>Standard:</b> standard quality with larger file size</li> <li>■ <b>Lower:</b> lower quality with smaller file size</li> </ul>
<b>Format</b>	Format the internal memory or the microSD card (if connected). ⓘ <b>NOTE:</b> After formatting the internal memory or the microSD card, all files are deleted. The microSD card is formatted to FAT32 when you use this function.
<b>Default settings</b>	Reset the product to the factory default settings.
<b>Version</b>	View the current firmware version of the product.

3. When you are finished with the settings: Press the  button  1x to return to the setup menu. Press the  button 2x. The product returns to the live mode.

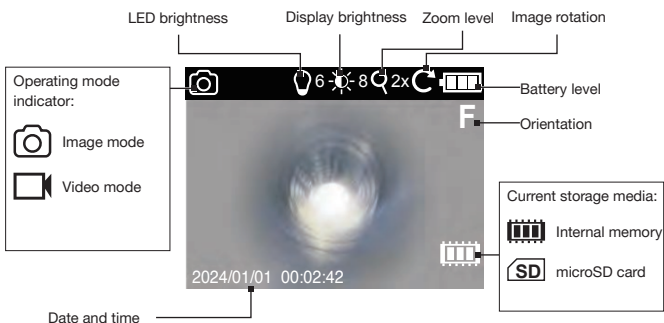

## Display information in live mode



## Setting the brightness of the camera head LED

- Repeatedly press the  button **16** until you reach the desired brightness level.
- You can set the brightness of the camera head LED **14** to 12 different brightness levels.
- When you have reached the highest brightness level, the LED **14** goes off. When you press the  button **16** again, the LED starts at brightness level 1.
- The brightness setting is indicated on the display **12** by the LED brightness level indicator.





## Setting the display brightness

- Repeatedly press the  button **22** until you reach the desired brightness level.
- You can set the display **12** to 12 different brightness levels.
- When you reached the highest brightness level, the display brightness returns to the lowest level. When you press the  button **22** again, the display brightness starts at brightness level 1.
- The display brightness setting is indicated on the display **12** by the display brightness level indicator.

## Image rotation

① **NOTE:** At some inspection locations (e.g. curved pipes) it is hard to obtain a clear view. In such situations, change the display's **12** picture orientation. The orientation is indicated on the display by the orientation indicator **F** (located under the battery level indicator).







- Press the  button **22**.

	Function	Orientation indicator
Press 1× for 2 s	Picture is rotated by 180° (reversed).	
Press 2× for 2 s each	Picture is reversed and mirrored.	
Press 3× for 2 s each	Picture is mirrored.	
Press 4× for 2 s each	Original position	

① **NOTE:** After the product has been shut down and switched on again, the picture is shown in its original position.

## Zooming

- Setting the zoom level of the camera: Press the  button **21** repeatedly.
- The product features a zoom function up to 6x:

	Display	Function
Press 1x		Picture is magnified 2x.
Press 2x		Picture is magnified 3x.
Press 3x		Picture is magnified 4x.
Press 4x		Picture is magnified 5x.
Press 5x		Picture is magnified 6x.
Press 6x	—	Picture is displayed in its original size.

- ① **NOTE:** After the camera has been shut down and turned on again, the picture is shown in its original size.

## Changing the colour mode

- ① **NOTE:** The colour mode can only be changed in the live view mode.
- Press and hold the  button **21** for approx. 2 seconds.
- The colour of the display **12** and the captured images/video clips toggles between colour and monochrome modes.

## Image capturing and video recording functions

- ① **NOTES:**
  - The maximum duration of each video is 2 minutes.
  - If the video recording is over 2 minutes, the recording is not stopped. The video is divided into several files instead. The number of the divided video files depends on the duration of the recording (e.g. 3 files for a 6 minute video).
  - This product does not have a microphone. The recorded video does not have any sound.
  - The picture-in-picture and zoom functions are not available for video recording.
  - If the memory is full, one of the following icons is shown on the display **12**:













Internal memory is full



Memory card is full

- Delete unwanted images or video clips to free up the memory (see “Deleting files”).

Live mode	Action
<p>Image mode   (default in the live mode)</p>	<ul style="list-style-type: none"> <li>□ Capturing an image: Press the  button <a href="#">18</a>.</li> </ul> <p><b>Picture-in-picture function</b> </p> <p>This function allows you to check the difference between the live view and the screen captured before.</p> <ol style="list-style-type: none"> <li>1. Activating the picture-in-picture function: Press the  button <a href="#">20</a>.</li> <li>2. Capturing a screen: Press the  button <a href="#">18</a>. The captured screen is displayed in the small screen on the display <a href="#">12</a>. The live view remains on the main screen.</li> <li>3. Switching off the picture-in-picture function: Press the  button <a href="#">20</a>.</li> </ol> <p><b>NOTE:</b></p> <ul style="list-style-type: none"> <li>□ The captured screen in the picture-in-picture mode will not be saved as image. To take image files please switch off this function first.</li> </ul>
<p>Video mode  </p>	<ol style="list-style-type: none"> <li>1. Start video recording: In live mode, press and hold the  button <a href="#">18</a> for approx. 2 seconds. The video mode icon  and the recording time are displayed on the top left corner of the display <a href="#">12</a>.</li> </ol> <p><b>NOTE:</b> You can adjust the brightness of the camera head's LED <a href="#">14</a> and the display during video recording.</p> <ol style="list-style-type: none"> <li>2. Stop video recording: Press the  button <a href="#">18</a>. The product returns to the image mode .</li> </ol>

## Media files playback

### ① NOTES:

- If a microSD card is connected, only the files stored in the microSD card can be viewed. The images and video files in the internal memory can only be viewed if no microSD is connected.
- If the internal memory or microSD card does not contain any images or video files, the following icon is shown on the display **12**:







1. Press the **≡** button **17** and then the **C\*↑** button **22** or the **↓⚙** button **16** to select the following playback icon:



2. Confirm selection: Press the **▶** button **18**.
3. Select the image or video you would like to view/play:  
Press the **C\*↑** button **22** or the **↓⚙** button **16** repeatedly.
4. Press the **≡** button **17** to return to the setup menu.

## Image playback

Button	Function
 <b>21</b>	<ul style="list-style-type: none"><li>□ Press the button repeatedly to zoom in the image with the following zoom levels:<ul style="list-style-type: none"><li>– Press 1x: Image is magnified 2x</li><li>– Press 2x: Image is magnified 3x</li><li>– Press 3x: Image is magnified 4x</li><li>– Press 4x: Image is magnified 5x</li><li>– Press 5x: Image is magnified 6x</li><li>– Press 6x: Image is restored to the original size</li></ul></li><li>■ After the image is zoomed, the zoom section (enclosed with red rectangle) is displayed on the top right corner of the image.</li></ul>
 <b>22</b> +  <b>16</b>	<ul style="list-style-type: none"><li>□ After the image is zoomed, press both buttons repeatedly to shift the zoom section to the right and left. <b>C*↑</b> button <b>22</b> for left, and <b>↓⚙</b> button <b>16</b> for right.</li></ul>
 <b>20</b> +  <b>19</b>	<ul style="list-style-type: none"><li>□ After the image is zoomed, press both buttons repeatedly to shift the zoom section up and down. <b>↑↓</b> button <b>20</b> for up, <b>⏻</b> button <b>19</b> for down.</li></ul>



## Video playback

Button	Function
 18	<p>① <b>NOTE:</b> Zoom function is not available for video playback.</p> <ol style="list-style-type: none"><li>1. Start playback: Press the button. The playback time is displayed on the top of the display 12.</li><li>2. Pause playback: Press the button again.</li></ol>





## Deleting files

### ① NOTES:



- Only the files in the current storage media can be selected and deleted. If you want to delete any files stored in the internal memory, remove the connected microSD card from the microSD card slot 9 first.
- Delete all files in the current storage media: Use the formatting function in the setup menu (see “Changing the camera settings”).

1. Press the  button 17, then  button 22 or  button 16 to select the playback icon.



2. Confirm selection: Press the  button 18.
3. Select a file you want to delete: Press the  button 22 or the  button 16 repeatedly.
4. Press the  button 20. The following icon is shown on the display 12:









5. Confirm to delete the selected file: Press the  button 18. Alternatively, press the  button 17 to cancel the selection and return to the playback mode and select another file to delete.

## Transferring files to a computer

### ① NOTES:

- This product features a USB-C input port 8 so that you can transfer the images and video clips stored in your current storage media to a computer.
- If a microSD card is inserted into the product, only the files in the microSD card can be read by the computer. To transfer the files stored in the internal memory, remove the microSD card first before connecting the product to a computer.

1. Switching on the product: Press and hold the  button .
2. Lift up the rubber cover on the side.
3. Connect the USB-C plug of the USB cable  to the USB-C input port .
4. Connect the other end of the USB cable  to a computer.
5. The current storage media is detected and read automatically. One of the following icons is shown on the display :



External memory card is read



Internal memory is read

6. To obtain the files from the internal memory or the microSD card, open the file manager on your computer. Double click on the corresponding USB drive. The files are stored in the **DCIM** folder.
7. Transfer the files to the computer.
8. After the file transfer is finished: Safely remove the product from the computer using the operating system's eject function before physically disconnecting the product from your computer or removing the microSD card from the product.
9. Close the rubber cover after disconnecting the USB cable  from the product.

#### **ATTENTION! LOSS OF DATA!**

- The file name must be in the format **PARKSIDXXXXX.jpg** or **PARKSIDXXXXX.avi**, where each of the 5 digits **XXXXX** represents the number **0** to **9**.
- Do not rename the folders and the files via the computer. Otherwise the files can no longer be read by the product.
- Only rename the files or folders after they are copied from the product to your computer.
- Incorrect disconnection of the product or microSD card could result in data loss or damage to the internal memory or microSD card.
- Before disconnecting the product from the computer or removing the microSD card from the microSD card slot , verify that the data transfer is complete.

## Adapters

- ① **NOTE:** The product includes 4 adapters that can be attached to the camera head .

Adapter	Purpose
Single hook <span style="border: 1px solid black; padding: 0 2px;">1</span>	Retrieving objects (e.g. rings)
Double hook <span style="border: 1px solid black; padding: 0 2px;">2</span>	
Magnet <span style="border: 1px solid black; padding: 0 2px;">3</span>	
Mirror <span style="border: 1px solid black; padding: 0 2px;">4</span>	Examining inaccessible areas

- Attaching the adapters (Fig. B):
  - Select the desired adapter.
  - Attach the adapter to the camera head 14.
  - Secure the bracket of the selected adapter firmly around the camera head 14.
- Store the adapters in the compartment provided in the carry case 11.

### Low battery indication

- When the battery is low, the following icon is shown on the display 12. The product is about to shut down.



- Replace the batteries (see “Installing batteries” and Fig. E).

## ● Troubleshooting

Problem	Possible causes	Solution
The product does not work.	The batteries are not properly inserted.	Remove the batteries. Re-insert the batteries with correct polarities.
The product displays no picture or the picture is displayed weak.	The batteries' voltage may be low.	Insert new batteries. Re-start the product.
	The LED brightness level is too low.	Increase the LED brightness level.
The file transmission to the computer does not function correctly.	Connection incorrect.	Check the connection between the product and the computer.

Problem	Possible causes	Solution
No more pictures or videos can be captured.	The internal memory or the microSD card is full.	Free up the memory by removing the unnecessary files.
The product does not recognise the microSD card.	The microSD card does not use the format FAT or FAT32.	Format the microSD card via the product (see “Operation” → “Changing the camera settings” → “Format”).

## ● Cleaning

- Before cleaning: Switch the product off. Remove all batteries and accessories.
- No acid, chafing or solvent cleaning agents should be used or the product can be damaged.
- Clean the housing of the product using a soft, dry cloth only.
- At persistent soiling, a mild cleaning agent can be used.

## ● Storage when not in use

- Before storage: Remove batteries from the product.
- Store the product and its accessories in the carry case 11 (Fig. F).
- Store the carry case 11 in a dry indoor location protected from direct sunlight.

## ● Disposal

The packaging is made entirely of recyclable materials, which you may dispose of at local recycling facilities.



Observe the marking of the packaging materials for waste separation, which are marked with abbreviations (a) and numbers (b) with following meaning: 1–7: plastics/20–22: paper and fibreboard/80–98: composite materials.

### **Product:**



Contact your local refuse disposal authority for more details of how to dispose of your worn-out product.



To help protect the environment, please dispose of the product properly when it has reached the end of its useful life and not in the household waste. Information on collection points and their opening hours can be obtained from your local authority.

Faulty or used batteries/rechargeable batteries must be recycled. Return the batteries/rechargeable batteries and/or the product to the available collection points.



### **Environmental damage through incorrect disposal of the batteries/rechargeable batteries!**

Remove the batteries/battery pack from the product before disposal.

Batteries/rechargeable batteries may not be disposed of with the usual domestic waste. They may contain toxic heavy metals and are subject to hazardous waste treatment rules and regulations. The chemical symbols for heavy metals are as follows: Cd = cadmium, Hg = mercury, Pb = lead. That is why you should dispose of used batteries/rechargeable batteries at a local collection point.

## ● Warranty

The product has been manufactured to strict quality guidelines and meticulously examined before delivery. In the event of material or manufacturing defects you have legal rights against the retailer of this product. Your legal rights are not limited in any way by our warranty detailed below.

The warranty for this product is 3 years from the date of purchase. The warranty period begins on the date of purchase. Keep the original sales receipt in a safe location as this document is required as proof of purchase.

Any damage or defects already present at the time of purchase must be reported without delay after unpacking the product.

Should the product show any fault in materials or manufacture within 3 years from the date of purchase, we will repair or replace it – at our choice – free of charge to you. The warranty period is not extended as a result of a claim being granted. This also applies to replaced and repaired parts.

This warranty becomes void if the product has been damaged, or used or maintained improperly.

The warranty covers material or manufacturing defects. This warranty does not cover product parts subject to normal wear and tear, thus considered consumables (e.g. batteries, rechargeable batteries, tubes, cartridges), nor damage to fragile parts, e.g. switches or glass parts.

## ● **Warranty claim procedure**

So that your request can be processed quickly, please observe the following instructions:

For all inquiries, please have the receipt and item number (IAN 470382\_2407) ready as proof of purchase.

The article number can be taken from the identification label on the product, engraving on the product, the front cover of your manual (at the bottom left), or the sticker on the back or bottom of the product.

If malfunctions or other defects arise, first contact the service department indicated below by phone or email.

You can then send a product recorded as defective to the communicated service address postage-free, making sure to enclose proof of purchase (receipt) and information on the details of the defect and when it occurred.



You can download and view this and numerous other manuals at parkside-diy.com. This QR code takes you directly to parkside-diy.com. Choose your country and use the search screen to search for the operating instructions. Entering the item number (IAN) 470382\_2407 takes you to the operating instructions for your item.

## ● **Service**

### **GB** Service Great Britain

Tel.: 0800 0569216

E-Mail: owim@lidl.co.uk

### **MT** Service Malta

Tel.: 8006 2960

E-Mail: owim@lidl.com.mt



<b>Verwendete Warnhinweise und Symbole</b> .....	Seite	76
<b>Einleitung</b> .....	Seite	78
Bestimmungsgemäßer Gebrauch .....	Seite	78
Lieferumfang .....	Seite	78
<b>Teilebeschreibung</b> .....	Seite	79
<b>Technische Daten</b> .....	Seite	79
Markenhinweise .....	Seite	80
<b>Sicherheitshinweise</b> .....	Seite	80
Sicherheitshinweise für Batterien .....	Seite	82
<b>Inbetriebnahme</b> .....	Seite	84
<b>Bedienung</b> .....	Seite	86
<b>Fehlerbehebung</b> .....	Seite	95
<b>Reinigung</b> .....	Seite	96
<b>Lagerung bei Nichtbenutzung</b> .....	Seite	96
<b>Entsorgung</b> .....	Seite	96
<b>Garantie</b> .....	Seite	97
Abwicklung im Garantiefall .....	Seite	98
<b>Service</b> .....	Seite	99

## Verwendete Warnhinweise und Symbole

In der Bedienungsanleitung, der Kurzanleitung, auf der Verpackung sowie auf dem Produkt werden folgende Symbole und Warnhinweise verwendet:



**GEFAHR!** Dieses Symbol mit dem Signalwort „GEFAHR“ zeigt eine Gefahr mit hohem Risiko an, die bei Nichtvermeidung eine schwere Verletzung oder den Tod zur Folge hat.



**WARNUNG!** Dieses Symbol mit dem Signalwort „WARNUNG“ bezeichnet eine Gefährdung mit einem mittleren Risikograd, die, wenn sie nicht vermieden wird, eine schwere Verletzung oder den Tod zur Folge haben kann.



**VORSICHT!** Dieses Symbol mit dem Signalwort „VORSICHT“ zeigt eine Gefahr mit niedrigem Risiko an, die bei Nichtvermeidung zu leichten oder mittelschweren Verletzungen führen kann.



**ACHTUNG!** Dieses Symbol mit dem Signalwort „ACHTUNG“ zeigt die Gefahr einer möglichen Sachbeschädigung an.



Dieses Symbol weist darauf hin, dass geeignete Schutzhandschuhe zu tragen sind. Befolgen Sie die Anweisungen, um zu vermeiden, dass die Hände mit Gegenständen in Berührung kommen oder mit thermischen oder chemischen Stoffen in Kontakt kommen.



### **WARNUNG! EXPLOSIONSGEFAHR!**

Ein Warnhinweis mit diesem Symbol und dem Wort „WARNUNG! EXPLOSIONSGEFAHR“ weist auf die potenzielle Gefahr einer Explosion hin. Die Nichtbeachtung dieser Warnung kann zu schweren oder tödlichen Verletzungen und möglichen Sachschäden führen. Befolgen Sie die Anweisungen in diesem Warnhinweis, um schwere Verletzungen, Lebensgefahr oder Sachschäden zu vermeiden!















**HINWEIS:** Dieses Symbol mit dem Signalwort „HINWEIS“ bietet weitere nützliche Informationen.



Gleichstrom/-spannung



Warnung vor optischer Strahlung

	Dieses Symbol bedeutet, dass vor der Verwendung des Produktes die Bedienungsanleitung beachtet werden muss.
 	Außerhalb der Reichweite von Kindern aufbewahren
	Nicht im Feuer entsorgen
	Nicht falsch einsetzen
	Nicht verformen/beschädigen
	Nicht öffnen/zerlegen
	Keine unterschiedlichen Typen oder Marken mischen
	Neu und gebraucht nicht mischen
	Nicht aufladen
	Von Wasser und übermäßiger Feuchtigkeit fernhalten
	Nicht kurzschließen
	Korrekt einsetzen
	Das CE-Zeichen bestätigt Konformität mit den für das Produkt zutreffenden EU-Richtlinien.
	Sicherheitshinweise
	Handlungsanweisungen

# INSPEKTIONSKAMERA

## ● Einleitung

Wir beglückwünschen Sie zum Kauf Ihres neuen Produkts. Sie haben sich damit für ein hochwertiges Produkt entschieden. Die Bedienungsanleitung ist Teil dieses Produkts. Sie enthält wichtige Hinweise für Sicherheit, Gebrauch und Entsorgung. Machen Sie sich vor der Benutzung des Produkts mit allen Bedien- und Sicherheitshinweisen vertraut. Benutzen Sie das Produkt nur wie beschrieben und für die angegebenen Einsatzbereiche. Händigen Sie alle Unterlagen bei Weitergabe des Produkts an Dritte mit aus.

## ● Bestimmungsgemäßer Gebrauch

- Dieses Produkt zählt zur Kategorie IT und ist für optische Untersuchungen und Inspektionen vorgesehen. Das Produkt besitzt eine integrierte Kamera zur Bildaufzeichnung.
- Die integrierte Leuchte ist eine Spezialleuchte. Die Leuchte dient lediglich der Beleuchtung des Arbeitsbereiches. Die Leuchte ist nicht für Beleuchtungszwecke im Haushalt vorgesehen.
- Dieses Produkt darf nur privat und nicht für industrielle oder gewerbliche Zwecke verwendet werden.
- Dieses Produkt darf nicht in tropischen Klimazonen verwendet werden. Jede andere Verwendung gilt als unsachgemäß.
- Ansprüche aufgrund unsachgemäßer Verwendung oder aufgrund unbefugter Änderungen am Produkt werden vom Garantieumfang nicht erfasst. Eine derartige Verwendung erfolgt auf Ihre eigene Gefahr.

## ● Lieferumfang

Überprüfen Sie das Produkt nach dem Auspacken auf Vollständigkeit und einen einwandfreien Zustand aller Teile. Entfernen Sie vor der Verwendung sämtliche Verpackungsmaterialien.







Wenden Sie sich an unseren Kundendienst, falls Teile fehlen oder beschädigt sein sollten.

- 1 Haupteinheit
- 1 Flexibler Schwanenhals mit Kamerakopf und LED-Beleuchtung
- 1 Adapter – Einzelhaken
- 1 Adapter – Doppelhaken
- 1 Adapter – Spiegel
- 1 Adapter – Magnet
- 1 Transportkoffer

- 1 USB-Kabel (USB-A auf USB-C)
- 4 Batterien (AA/LR6)
- 1 Anleitung

## ● Teilebeschreibung

Falten Sie vor dem Weiterlesen die Seite mit den Abbildungen aus und machen Sie sich mit allen Funktionen des Produkts vertraut.

- 1 Adapter – Einzelhaken
- 2 Adapter – Doppelhaken
- 3 Adapter – Magnet
- 4 Adapter – Spiegel
- 5 USB-Kabel (USB-A auf USB-C)
- 6 Batterien (AA/LR6)
- 7 Hauptgerät
- 8 USB-C-Eingang (mit Gummiabdeckung)
- 9 microSD-Kartensteckplatz (mit Gummiabdeckung)
- 10 Handgriff
- 11 Transportkoffer
- 12 Display
- 13 Anschlussbuchse
- 14 Kamerakopf mit LED
- 15 Flexibler Schwanenhals
- 16 Taste  (abwärts/Kamerakopf-LED-Helligkeit)
- 17 Taste  (Menü)
- 18 Taste  (Bild/Video)
- 19 Taste  (ein/aus)
- 20 Taste  (Bild-in-Bild/Löschen)
- 21 Taste  (Farbmodus/Zoom)
- 22 Taste  (Rotation/aufwärts/Display-Helligkeit)
- 23 Batteriefachabdeckung
- 24 Batteriefach
- 25 Anleitung

## ● Technische Daten

Betriebsspannung:	6 V $\text{---}$ (Batterien: 4x 1,5 V AA/LR6)
Betriebsdauer:	ca. 350 Minuten (mit neuen Batterien)
Schutzart:	IP67 (Schutz gegen Staub und kurzzeitiges Eintauchen in Wasser – gilt nur für Kamerakopf und Schwanenhals)
Minimaler Biegeradius:	45 mm
Kamera-Durchmesser:	5,5 mm
Kamera-Beleuchtung:	6 weiße LEDs, einstellbar in 12 Stufen

Display (Diagonale):	2,8"/7,1 cm
Display (Auflösung):	640 Pixel × 480 Pixel
Länge des flexiblen Schwanenhalses:	ca. 120 cm
Dateiformat:	Bild: JPEG Video: AVI
Auflösung (Bild/Video):	1 280 Pixel × 720 Pixel
Anschlüsse:	1 USB-C-Eingang (für Datentransfer) 1 microSD-Kartensteckplatz
Interner Speicher:	1 GB (FAT32-Format) (für bis zu 10 000 Bilder)  ① <b>HINWEIS:</b> Ein Teil des Speicherplatzes wird für die Formatierung und andere Funktionen belegt und steht daher nicht zum Speichern zur Verfügung.
Betriebstemperatur:	+5 °C bis +35 °C
Lagertemperatur:	0 °C bis +45 °C
Luftfeuchtigkeit:	10 % rF bis 85 % rF
Abmessungen (L × B × H):	ca. 253 mm × 86,5 mm × 45 mm
Gewicht:	Haupteinheit: ca. 190 g (ohne Batterien) Schwanenhals mit Kamerakopf: ca. 94 g

## ● Markenhinweise

- Die Marke und der Handelsname Parkside ist Eigentum der jeweiligen Inhaber.
- Alle anderen Namen und Produkte können Marken oder eingetragene Marken ihrer jeweiligen Eigentümer sein.



## Sicherheitshinweise

- Machen Sie sich vor der Verwendung des Produkts mit allen Sicherheitshinweisen und Gebrauchsanweisungen vertraut. Wenn Sie dieses Produkt an andere weitergeben, geben Sie auch alle Dokumente weiter.



## **GEFAHR! LEBENSGEFAHR UND UNFALLGEFAHR FÜR SÄUGLINGE UND KINDER!**

### **⚠ GEFAHR! ERSTICKUNGSRISIKO!**

- Lassen Sie Kinder niemals mit dem Verpackungsmaterial unbeaufsichtigt. Das Verpackungsmaterial stellt eine Erstickungsgefahr dar. Kinder unterschätzen die damit verbundenen Gefahren häufig. Das Verpackungsmaterial ist kein Spielzeug.
- Dieses Produkt kann von Kindern ab 8 Jahren und von Personen mit eingeschränkten körperlichen, sensorischen oder geistigen Fähigkeiten oder Mangel an Erfahrung und/oder Kenntnissen benutzt werden, wenn sie beaufsichtigt oder bezüglich des sicheren Gebrauchs des Produktes unterwiesen wurden und die damit verbundenen Gefahren verstehen. Lassen Sie Kinder nicht mit dem Produkt spielen. Reinigung und Wartung sollten nicht von Kindern ohne Aufsicht durchgeführt werden. Das Produkt ist kein Spielzeug.

### **⚠ GEFAHR! Einige der mitgelieferten Teile könnten verschluckt werden. Wenn ein Teil verschluckt wurde, suchen Sie sofort ärztliche Hilfe auf.**

### **⚠ WARNUNG! VERLETZUNGSRISIKO!**

Eine unsachgemäßer Umgang mit dem Produkt kann zu Verletzungen führen.



Vermeiden Sie Augen- und Hautverletzungen, wenn Sie sich in der Nähe optischer Strahlung befinden.

Nicht direkt oder mit optischen Geräten in die Lichtquelle blicken.

- Verwenden Sie den Schwanenhals nicht in der Nähe von spannungsführenden Teilen. Beachten Sie dies auch, wenn Sie das Innere von Maschinen inspizieren.
- Verwenden Sie den Schwanenhals nicht in der Nähe von beweglichen Teilen. Beachten Sie dies auch, wenn Sie das Innere von Maschinen inspizieren.
- Sichern Sie abgeschaltete Leitungen und Geräte gegen ein versehentliches Wiedereinschalten.
- Verwenden Sie das Produkt in keinen potenziell explosiven Umgebungen, in denen sich Substanzen wie brennbare Flüssigkeiten, Gas oder Feststoffe befinden.
- Das Produkt ist kein medizinisches Gerät. Verwenden Sie das Produkt nicht an Menschen oder Tieren.

### **⚠ WARNUNG! VERLETZUNGSRISIKO! RISIKO VON DISPLAYBESCHÄDIGUNG!** Üben Sie keinen Druck auf den Bildschirm aus und halten Sie spitze Gegenstände vom Bildschirm fern. Ein zersplitterter Bildschirm stellt ein Verletzungsrisiko dar. Tragen Sie Handschuhe, wenn Sie die Splitter aufsammeln und wenden Sie sich bei Bedarf an den Hersteller.

Falls Flüssigkeit entweicht, gehen Sie wie folgt vor:

- Falls die Flüssigkeit in Kontakt mit der Haut gerät, wischen Sie diese mit einem sauberen Tuch ab und spülen Sie sie mit reichlich Wasser ab. Suchen Sie bei Bedarf ärztliche Hilfe auf.
- Falls die Flüssigkeit verschluckt wurde, spülen Sie den Mund zuerst mit Wasser aus und trinken Sie dann reichlich Wasser. Suchen Sie sofort einen Arzt auf!

**⚠️ WARNUNG! GESUNDHEITSRISIKO!**

Entwässerungs- und Abflussrohre können Substanzen oder Chemikalien enthalten, die giftig, infektiös oder ätzend sind.

- Treffen Sie in dem Bereich, den Sie untersuchen möchten, immer geeignete Sicherheitsvorkehrungen.
- Tragen Sie entsprechende persönliche Schutzausrüstung wie Schutzhandschuhe, Schutzbrille, Schutzmaske, Atemschutz oder Gesichtsschutz.
- Spülen Sie den Schwanenhals des Produkts nach der Verwendung sorgfältig unter fließendem Wasser ab.

**⚠️ GEFAHR! LEBENSGEFAHR! VERLETZUNGSRISIKO!**

Das Produkt ist nicht für medizinische Anwendungen zugelassen! Es darf nicht in Körperöffnungen eingeführt werden! Es besteht ein Risiko von lebensgefährlichen Verletzungen!



## **Sicherheitshinweise für Batterien**

**⚠️ GEFAHR! Halten Sie Batterien außer Reichweite von Kindern. Bei versehentlichem Verschlucken sofort einen Arzt aufsuchen. Verschlucken kann zu Verbrennungen, Perforation von Weichteilen und Tod führen. Schwere Verbrennungen können innerhalb von 2 Stunden nach Verschlucken auftreten.**

- ⚠️ WARNUNG! EXPLOSIONSRISIKO!** Laden Sie nicht aufladbare Batterien niemals wieder auf. Schließen Sie Batterien nicht kurz und/oder öffnen Sie diese nicht. Überhitzung, Brandgefahr oder Platzen können die Folge sein.
- Werfen Sie Batterien niemals in Feuer oder Wasser.
  - Setzen Sie Batterien keiner mechanischen Belastung aus.

### **Risiko des Auslaufens von Batterien**

- Vermeiden Sie extreme Bedingungen und Temperaturen, die auf Batterien einwirken können z. B. auf Heizkörpern/ direkte Sonneneinstrahlung.

- Wenn Batterien ausgelaufen sind, vermeiden Sie den Kontakt mit Haut, Augen und Schleimhäuten mit den Chemikalien. Spülen Sie die betroffenen Stellen sofort mit klarem Wasser und suchen Sie einen Arzt auf.
- Im Falle eines Auslaufens der Batterien entfernen Sie diese sofort aus dem Produkt, um Beschädigungen zu vermeiden.
- Verwenden Sie nur Batterien des gleichen Typs. Mischen Sie nicht alte Batterien mit neuen.
- Entfernen Sie Batterien, wenn das Produkt längere Zeit nicht verwendet wird.

## **SCHUTZHANDSCHUHE TRAGEN!**



Ausgelaufene oder beschädigte Batterien können bei Kontakt mit der Haut Verbrennungen verursachen. Tragen Sie in einem solchen Fall stets geeignete Schutzhandschuhe.

## **Batterien**

- Verwenden Sie nur den angegebenen Batterietyp.
- Legen Sie die Batterien entsprechend der Polaritätsmarkierungen (+) und (-) auf der Batterie und dem Produkt ein.
- Reinigen Sie die Kontakte an der Batterie und im Batteriefach vor dem Einlegen.
- Entfernen Sie verbrauchte Batterien sofort aus dem Produkt.

## **⚠ ACHTUNG! RISIKO VON SACHBESCHÄDIGUNG!**

- Überprüfen Sie das Produkt vor jeder Verwendung. Stellen Sie die Verwendung ein, wenn Sie Beschädigungen am Produkt feststellen.
- Plötzliche Temperaturschwankungen können zu Kondensation im Inneren des Produkts führen. Lassen Sie das Produkt in diesem Fall einige Zeit akklimatisieren, bevor Sie es wieder benutzen, um Kurzschlüsse zu vermeiden!
- Verwenden Sie das Produkt nicht in der Nähe von Wärmequellen, z. B. Heizkörpern oder anderen Geräten, die Wärme abstrahlen.
- Werfen Sie das Produkt nicht ins Feuer und setzen Sie es keinen hohen Temperaturen aus.
- Öffnen Sie niemals das Produkt. Das Produkt hat keine internen Teile, die gewartet werden müssen.

## **⚠ ACHTUNG!**

- Stellen Sie sicher, dass keine direkten Wärmequellen (z. B. Heizung) auf das Produkt einwirken können.
- Vermeiden Sie jeglichen Kontakt mit Spritz- und Tropfwasser sowie ätzenden Flüssigkeiten. Betreiben Sie das Produkt nicht in der Nähe von Wasser. Tauchen Sie das Produkt nicht in Flüssigkeiten ein. Stellen Sie

keine mit Flüssigkeit gefüllten Gefäße (z. B. Vasen oder Getränke) auf oder neben das Produkt.

- Verwenden Sie das Produkt nicht in unmittelbarer Nähe von magnetischen Feldern (z. B. Lautsprecher).
- Platzieren Sie keine Feuerquellen (z. B. brennende Kerzen) auf oder in der Nähe des Produkts.
- Stecken Sie keine Gegenstände in das Innere des Produkts.
- Setzen Sie das Produkt keinen übermäßigen Stößen und Vibrationen aus.
- Setzen Sie das Produkt keinem starken Kunstlicht aus.
- Biegen Sie den Schwanenhals nicht zu stark. Beachten Sie den Mindestbiegeradius von 45 mm.
- Nur der Kamerakopf und der Schwanenhals dürfen in Flüssigkeiten eingetaucht werden. Tauchen Sie diese Teile nicht tiefer als 100 cm ein. Die Flüssigkeit darf keinen elektrischen Strom leiten. Die Teile dürfen nur in neutrale Flüssigkeiten eingetaucht werden. Die Verwendung in Säuren, Laugen oder Lösungsmitteln kann das Produkt zerstören.
- Halten Sie die Haupteinheit trocken.
- Die OWIM GmbH & Co KG ist nicht für unbefugte Veränderungen des Produkts verantwortlich.
- Der Benutzer des Produkts ist allein für unbefugte Veränderungen des Produkts sowie den Ersatz solcher Produkte verantwortlich.
- Es ist notwendig, das Produkt zu reparieren, wenn es beschädigt ist, beispielsweise wenn das Gehäuse beschädigt ist, wenn Flüssigkeiten oder Gegenstände in das Produkt eingedrungen sind oder wenn das Produkt Regen oder Feuchtigkeit ausgesetzt war.
- Reparaturen sind auch erforderlich, wenn das Produkt nicht ordnungsgemäß funktioniert oder fallen gelassen wurde.

Wenn Rauch oder ungewöhnliche Geräusche oder Gerüche auftreten, schalten Sie das Produkt sofort ab und entnehmen Sie die Batterien. In solchen Fällen sollte das Produkt nicht verwendet werden, bis es durch autorisiertes Personal überprüft wurde. Lassen Sie das Produkt nur von qualifizierten Fachleuten reparieren. Öffnen Sie niemals das Gehäuse des Produkts.

## ● **Inbetriebnahme**

- Folgen Sie den nachfolgenden Anweisungen, um das Produkt zur erstmaligen Verwendung zu konfigurieren:

Aktion	Abb.
<p><b>Batterien einsetzen</b></p> <ol style="list-style-type: none"> <li>Entfernen Sie die Batteriefachabdeckung <b>23</b> (an der Rückseite der Haupteinheit <b>7</b>)</li> <li>Legen Sie die 4 Batterien <b>6</b> (1,5 V , Typ AA/LR6) in das Batteriefach <b>24</b> ein. Legen Sie Batterien unter Beachtung der korrekten Polarität ein (beachten Sie die Markierungen im Batteriefach und an den Batterien).</li> <li>Setzen Sie die Batteriefachabdeckung wieder auf das Batteriefach.</li> </ol>	E
<p><b>Flexiblen Schwanenhals anschließen</b></p> <ol style="list-style-type: none"> <li>Verbinden Sie den flexiblen Schwanenhals <b>15</b> mit der Anschlussbuchse <b>13</b>.</li> <li>Schrauben Sie den Außenring der Anschlussbuchse über den flexiblen Schwanenhals.</li> </ol>	C

### microSD-Karte einsetzen (optional)

#### ① HINWEISE:



- Sie können eine microSD-Karte (nicht im Lieferumfang enthalten) verwenden, um die Speicherkapazität zu erweitern, wenn die interne Speicherkapazität (1 GB) für die Verwendung nicht ausreicht.
  - Der interne Speicher ist nicht verfügbar, wenn die microSD-Karte angeschlossen ist.
  - Der interne Speicher ist nach dem Auswerfen der microSD-Karte wieder verfügbar.
  - Das Produkt erkennt nur microSD-Karten mit dem Format FAT oder FAT32. Falls die microSD-Karte das Format exFAT oder NTFS verwendet, müssen Sie die microSD-Karte über das Produkt formatieren (siehe „Bedienung“ → „Kameraeinstellungen ändern“ → „Format“).
- microSD-Karte einsetzen: Öffnen Sie die Gummiabdeckung an der Seite. Schieben Sie eine microSD-Karte mit dem Etikett nach unten und den Stiften nach oben zeigend vollständig in den microSD-Kartensteckplatz **9** ein, bis Sie ein Klickgeräusch hören.
  - microSD-Karte entfernen: Drücken Sie auf die microSD-Karte und lassen Sie sie los. Die microSD-Karte wird aus dem microSD-Kartensteckplatz **9** ausgeworfen.
  - Schließen Sie die Gummiabdeckung, nachdem Sie eine microSD-Karte eingesetzt oder entfernt haben.

## ● Bedienung

### Ein-/Ausschalten



#### ① **HINWEISE:**

- Wenn ca. 20 Minuten lang keine Taste gedrückt wird, schaltet sich das Produkt automatisch aus.
- Einstellung für die automatische Abschaltung ändern: siehe „Kameraeinstellungen ändern“

1. Produkt einschalten: Drücken Sie die Taste  **19** und halten Sie sie für ca. 2 Sekunden gedrückt. Das Display **12** schaltet sich ein. Das Produkt wechselt in den Live-Modus. Die LED des Kamerakopfes **14** leuchtet.
2. Produkt ausschalten: Halten Sie die Taste  **19** ca. 2 Sekunden lang gedrückt.

### Kameraeinstellungen ändern

#### ① **HINWEIS:** Bevor Sie das Produkt verwenden, ändern Sie zunächst die Kameraeinstellungen im Einstellungsmenü.

1. Einstellungsmenü aufrufen: Drücken Sie die Taste  **17** und dann die Taste  **22** oder die Taste  **16** und wählen Sie das folgende Symbol aus:





2. Auswahl bestätigen: Drücken Sie die Taste  **18**.

Die folgenden Einstellungen sind im Einstellungsmenü verfügbar:

Einstellung	Beschreibung
<b>Abschalt-automatik</b>	Legen Sie die Stillstandzeit für die Aktivierung der automatischen Abschaltfunktion fest: <ul style="list-style-type: none"><li>■ <b>Aus:</b> Schaltet die automatische Abschaltfunktion aus.</li><li>■ <b>5 Minuten:</b> Automatisches Ausschalten nach 5 Minuten Inaktivität</li><li>■ <b>20 Minuten:</b> Automatisches Ausschalten nach 20 Minuten Inaktivität</li></ul>
<b>Sprache</b>	Stellen Sie die gewünschte Sprache für die Benutzeroberfläche ein.



Einstellung	Beschreibung
<b>Datum/Uhrzeit</b>	Stellen Sie Datum und Uhrzeit ein. ⓘ <b>HINWEIS:</b> Die Datums- und Zeiteinstellungen werden zurückgesetzt, wenn Sie die Batterien entfernen. Stellen Sie das Datum und die Uhrzeit neu ein, nachdem Sie neue Batterien eingesetzt haben.
<b>Qualität</b>	Legen Sie die Qualität der aufgenommenen Bilder und Videos fest: <ul style="list-style-type: none"> <li>■ <b>Standard:</b> Standardqualität mit größerer Dateigröße</li> <li>■ <b>Niedriger:</b> Niedrigere Qualität mit kleinerer Dateigröße</li> </ul>
<b>Format</b>	Formatieren Sie den internen Speicher oder die microSD-Karte (falls angeschlossen). ⓘ <b>HINWEIS:</b> Alle Dateien werden gelöscht, nachdem der interne Speicher oder die microSD-Karte formatiert wurde. Die microSD-Karte wird auf FAT32 formatiert, wenn Sie diese Funktion verwenden.
<b>Voreinstellungen</b>	Setzen Sie das Produkt auf die Werkseinstellungen zurück.
<b>Version</b>	Zeigt die aktuelle Firmware-Version des Produkts an.

3. Nach Abschluss der Einstellungen: Drücken Sie die  Taste  1× um zum Einstellungsmenü zurückzukehren. Drücken Sie 2× die  Taste . Das Produkt kehrt in den Live-Modus zurück.



## Display-Informationen im Live-Modus



### LED-Helligkeit des Kamerakopfes einstellen





- Drücken Sie wiederholt die Taste  **16**, bis die gewünschte Helligkeitsstufe erreicht ist.
- Sie können die Helligkeit der LED am Kamerakopf **14** auf 12 verschiedene Helligkeitsstufen einstellen.
- Wenn Sie die höchste Helligkeitsstufe erreicht haben, erlischt die LED **14**. Wenn Sie die Taste  **16** erneut drücken, beginnt die LED bei Helligkeitsstufe 1.
- Die Helligkeitseinstellung wird auf dem Display **12** durch die LED-Helligkeitsstufenanzeige angezeigt.

### Display-Helligkeit einstellen

- Drücken Sie wiederholt die Taste  **22**, bis die gewünschte Helligkeitsstufe erreicht ist.
- Sie können das Display **12** auf 12 verschiedene Helligkeitsstufen einstellen.
- Wenn Sie die höchste Helligkeitsstufe erreicht haben, wird die Display-Helligkeit auf die niedrigste Stufe zurückgestellt. Wenn Sie die Taste  **22** erneut drücken, beginnt die Display-Helligkeit bei Helligkeitsstufe 1.
- Die Einstellung der Display-Helligkeit wird auf dem Display **12** durch die Anzeige der Display-Helligkeitsstufe angezeigt.

### Bildrotation







- ① HINWEIS:** An einigen Inspektionsorten (z. B. an gebogenen Rohren) ist es schwierig, eine klare Sicht zu erzielen. Passen Sie in solchen Situationen die Bildausrichtung am Display **12** an. Die Ausrichtung wird auf dem Display durch die Ausrichtungsanzeige **F** (unterhalb der Batteriestandsanzeige) angezeigt.
- Drücken Sie die Taste  **22**.

	Funktion	Orientierungs- anzeige
1× 2 s lang drücken	Bild wird um 180° gedreht (spiegelverkehrt).	
2× je 2 s lang drücken	Bild wird umgedreht und gespiegelt.	
3× je 2 s lang drücken	Bild wird gespiegelt.	
4× je 2 s lang drücken	Ursprüngliche Position	

- ① **HINWEIS:** Nachdem das Produkt aus- und wieder eingeschaltet wurde, wird das Bild wieder in seiner Originalposition angezeigt.

### Vergößern

- Zoomfaktor der Kamera einstellen: Drücken Sie wiederholt die Taste  **[21]**.
- Das Produkt verfügt über eine bis zu 6-fache Zoom-Funktion:

	Display	Funktion
1× drücken		Bild wird 2× vergrößert.
2× drücken		Bild wird 3× vergrößert.
3× drücken		Bild wird 4× vergrößert.
4× drücken		Bild wird 5× vergrößert.
5× drücken		Bild wird 6× vergrößert.
6× drücken	–	Bild wird in Originalgröße angezeigt.

- ① **HINWEIS:** Nachdem das Produkt aus- und wieder eingeschaltet wurde, wird das Bild wieder in seiner Originalgröße angezeigt.

### Farbmodus wechseln

- ① **HINWEIS:** Der Farbmodus kann nur im Live-Modus geändert werden.
- Halten Sie die Taste  **[21]** ca. 2 Sekunden lang gedrückt.
  - Die Farbe des Displays **[12]** und der aufgenommenen Bilder/Videoclips wechselt zwischen den Modi Farbe und Monochrom.

## Bildaufnahme- und Videoaufzeichnungsfunktionen



### ① HINWEISE:

- Die maximale Dauer jedes Videos beträgt 2 Minuten.
- Wenn die Videoaufzeichnung länger als 2 Minuten dauert, wird die Aufzeichnung nicht gestoppt. Das Video wird in mehrere Dateien aufgeteilt. Die Anzahl der aufgeteilten Videodateien hängt von der Aufnahmedauer ab (z. B. 3 Dateien für ein 6-minütiges Video).
- Dieses Produkt verfügt nicht über ein Mikrofon. Das aufgezeichnete Video enthält keinen Ton.
- Die Funktionen Bild-im-Bild und Zoom sind bei Videoaufnahmen nicht verfügbar.
- Wenn der Speicher voll ist, wird eines der folgenden Symbole auf dem Display **12** angezeigt.













Interner Speicher ist voll



Speicherkarte ist voll

- Löschen Sie nicht mehr benötigte Bilder oder Videoclips, um den Speicherplatz freizugeben (siehe „Dateien löschen“).

Live-Modus	Aktion
Bild-Modus  (standardmäßig im Live-Modus)	<ul style="list-style-type: none"><li>□ Bild aufnehmen: Drücken Sie die Taste  <b>18</b>.</li></ul>
	<p><b>Bild-in-Bild-Funktion</b> </p> <p>Mit dieser Funktion können Sie den Unterschied zwischen der Live-Ansicht und dem zuvor aufgenommenen Bild überprüfen.</p> <ol style="list-style-type: none"><li>1. Bild-in-Bild-Funktion aktivieren: Drücken Sie die Taste  <b>20</b>.</li><li>2. Bild aufnehmen: Drücken Sie die Taste  <b>18</b>. Das aufgenommene Bild wird im kleinen Bildschirm auf dem Display <b>12</b> angezeigt. Die Live-Ansicht wird weiterhin auf dem Hauptbildschirm angezeigt.</li><li>3. Bild-in-Bild-Funktion ausschalten: Drücken Sie die Taste  <b>20</b>.</li></ol> <p>① <b>HINWEIS:</b></p> <ul style="list-style-type: none"><li>□ Das im Bild-in-Bild-Modus aufgenommene Bild wird nicht als Bild gespeichert. Um Bilddateien aufzunehmen, schalten Sie diese Funktion bitte zuerst aus.</li></ul>



Live-Modus	Aktion
Video-Modus 	<ol style="list-style-type: none"> <li>Videoaufnahme starten: Halten Sie im Live-Modus die Taste  <b>18</b> ca. 2 Sekunden lang gedrückt. Das Symbol für den Videomodus  und die Aufnahmezeit werden in der oberen linken Ecke des Displays <b>12</b> angezeigt.</li> <li> <p>① <b>HINWEIS:</b> Sie können die Helligkeit der LED am Kamerakopf <b>14</b> und des Displays während der Videoaufnahme anpassen.</p> </li> <li>Videoaufnahme beenden: Drücken Sie die Taste  <b>18</b>. Das Produkt wechselt zurück in den Bild-Modus .</li> </ol>

## Wiedergabe von Mediendateien





### ① HINWEISE:

- Wenn eine microSD-Karte angeschlossen ist, können nur die auf der microSD-Karte gespeicherten Dateien angezeigt werden. Die Bilder und Videodateien im internen Speicher können nur angezeigt werden, wenn keine microSD-Karte angeschlossen ist.
- Wenn der interne Speicher oder die microSD-Karte keine Bilder oder Videodateien enthält, wird das folgende Symbol auf dem Display **12** angezeigt:











- Drücken Sie die Taste  **17** und dann die Taste  **22** oder die Taste  **16**, um das folgende Symbol für den Wiedergabemodus auszuwählen:



- Auswahl bestätigen: Drücken Sie die Taste  **18**.
- Bild oder Video auswählen, das Sie ansehen/wiedergeben möchten: Drücken Sie wiederholt die Taste  **22** oder die Taste  **21**.
- Drücken Sie die  Taste **17** um zum Einstellungsmenü zurückzukehren

## Bildwiedergabe

Taste	Funktion
 <b>21</b>	<ul style="list-style-type: none"><li>□ Drücken Sie die Taste wiederholt, um das Bild in den folgenden Zoomstufen zu vergrößern:<ul style="list-style-type: none"><li>– 1× drücken: Bild wird 2× vergrößert</li><li>– 2× drücken: Bild wird 3× vergrößert</li><li>– 3× drücken: Bild wird 4× vergrößert</li><li>– 4× drücken: Bild wird 5× vergrößert</li><li>– 5× drücken: Bild wird 6× vergrößert</li><li>– 6× drücken: Bild wird auf Originalgröße zurückgesetzt</li></ul></li><li>■ Nachdem das Bild gezoomt wurde, wird der Zoombereich (mit einem roten Rechteck) in der oberen rechten Ecke des Bildes angezeigt.</li></ul>
 <b>22</b> +  <b>16</b>	<ul style="list-style-type: none"><li>□ Nachdem das Bild gezoomt wurde, drücken Sie wiederholt beide Tasten, um den Zoombereich nach rechts und links zu verschieben.  Taste <b>22</b> für links,  Taste <b>16</b> für rechts.</li></ul>
 <b>20</b> +  <b>19</b>	<ul style="list-style-type: none"><li>□ Nachdem das Bild gezoomt wurde, drücken Sie wiederholt beide Tasten, um den Zoombereich nach oben oder unten zu verschieben.  Taste <b>20</b> für oben,  Taste <b>19</b> für unten.</li></ul>

## Video-Wiedergabe



Taste	Funktion
 <b>18</b>	<ul style="list-style-type: none"><li>① <b>HINWEIS:</b> Die Zoomfunktion ist bei der Videowiedergabe nicht verfügbar.</li><li>1. Wiedergabe beenden: Drücken Sie die Taste. Die Wiedergabedauer wird oben auf dem Display <b>12</b> angezeigt.</li><li>2. Wiedergabe unterbrechen: Drücken Sie die Taste erneut.</li></ul>

## Dateien löschen





### ① HINWEISE:

- Sie können nur Dateien des aktuellen Speichermediums auswählen und löschen. Wenn Sie Dateien aus dem internen Speicher löschen möchten, entfernen Sie zuerst die angeschlossene microSD-Karte aus dem microSD-Kartensteckplatz **9**.



- Alle Dateien des aktuellen Speichermediums löschen: Verwenden Sie die Formatierfunktion des Einstellungsmenüs (siehe „Kameraeinstellungen ändern“).

1. Drücken Sie die Taste  **17**, dann die  Taste **22** oder  Taste **16** um das Symbol für den Wiedergabemodus auszuwählen.



2. Auswahl bestätigen: Drücken Sie die Taste  **18**.
3. Zu löschende Datei auswählen: Drücken Sie wiederholt die Taste  **22** oder die Taste  **16**.
4. Drücken Sie die Taste  **20**. Das folgende Symbol wird auf dem Display **12** angezeigt:



5. Löschen der ausgewählten Datei bestätigen: Drücken Sie die Taste  **18**. Alternativ drücken Sie die Taste  **17**, um die Auswahl abzubrechen und zum Wiedergabemodus zurückzukehren und eine andere Datei zum Löschen auszuwählen.

## Dateien auf einen Computer übertragen

### ① HINWEISE:

- Dieses Produkt verfügt über einen USB-C-Eingang **8**, damit Sie die auf Ihrem aktuellen Speichermedium gespeicherten Bilder und Videoclips auf einen Computer übertragen können.
  - Wenn im Produkt eine microSD-Karte eingesteckt ist, können nur die Dateien auf der microSD-Karte vom Computer gelesen werden. Um die im internen Speicher gespeicherten Dateien zu übertragen, entfernen Sie zuerst die microSD-Karte, bevor Sie das Produkt an einen Computer anschließen.
1. Produkt einschalten: Drücken Sie die Taste  **19** und halten Sie sie gedrückt.
  2. Heben Sie die Gummiabdeckung an der Seite an.
  3. Schließen Sie den USB-C-Stecker des USB-Kabels **5** an den USB-C-Eingang **8** an.
  4. Schließen Sie das andere Ende des USB-Kabels **5** an einen Computer an.
  5. Das aktuelle Speichermedium wird automatisch erkannt und gelesen. Eines der folgenden Symbole wird auf dem Display **12** angezeigt.



Externe Speicherkarte  
wird gelesen



Interner Speicher  
wird gelesen

6. Um zu den Dateien des internen Speichers oder der microSD-Karte zu gelangen, öffnen Sie den Datei-Manager auf dem Computer. Klicken Sie doppelt auf das entsprechende USB-Laufwerk. Die Dateien werden im Ordner **DCIM** gespeichert.
7. Übertragen Sie die Dateien auf den Computer.
8. Nach Abschluss der Dateiübertragung: Trennen Sie das Produkt sicher vom Computer, indem Sie die Auswurffunktion des Betriebssystems verwenden, bevor Sie das Produkt physisch vom Computer oder die microSD-Karte vom Produkt trennen.
9. Schließen Sie die Gummiabdeckung, nachdem Sie das USB-Kabel **5** vom Produkt getrennt haben.

### **⚠ ACHTUNG! DATENVERLUST!**

- Der Dateiname der Dateien auf dem Gerät muss das Format **PARKSIDEXXXX.jpg** oder **PARKSIDEXXXX.avi** aufweisen, wobei jede der 5 Ziffern **XXXXX** für die Ziffern **0** bis **9** steht.
- Benennen Sie die Ordner und Dateien nicht am Computer um. Ansonsten können die Dateien nicht mehr vom Produkt gelesen werden.
- Benennen Sie die Dateien oder Ordner erst um, nachdem sie vom Produkt auf Ihren Computer kopiert wurden.
- Ein unsachgemäßes Trennen des Produkts oder der microSD-Karte kann zu Datenverlusten oder Schäden am internen Speicher oder der microSD-Karte führen.
- Vergewissern Sie sich, dass die Datenübertragung abgeschlossen ist, bevor Sie das Produkt vom Computer trennen oder die microSD-Karte aus dem microSD-Kartensteckplatz **9** entnehmen.

## **Adapter**

- ① **HINWEIS:** Das Produkt beinhaltet 4 Adapter, die am Kamerakopf **14** angebracht werden können.

<b>Adapter</b>	<b>Verwendungszweck</b>
Einzelhaken <b>1</b>	Gegenständen zurückerlangen (z. B. Ringe)
Doppelhaken <b>2</b>	
Magnet <b>3</b>	
Spiegel <b>4</b>	Unzugängliche Stellen untersuchen

- Adapter anbringen (Abb. B):
  - Wählen Sie den gewünschten Adapter aus.
  - Bringen Sie den Adapter am Kamerakopf **14** an.
  - Verriegeln Sie die Klemme des gewählten Adapters fest am Kamerakopf **14**.
- Bewahren Sie die Adapter im dafür vorgesehenen Fach im Transportkoffer **11** auf.

## Anzeige für niedrigen Batteriestand

- Wenn die Batterie erschöpft ist, wird das folgende Symbol auf dem Display **12** angezeigt. Das Produkt wird sich in Kürze abschalten.



- Ersetzen Sie die Batterien (siehe „Batterien einsetzen“ und Abb. E).

## ● Fehlerbehebung

Problem	Mögliche Ursachen	Behebung
Das Produkt funktioniert nicht.	Die Batterien sind nicht ordnungsgemäß eingelegt.	Entfernen Sie die Batterien. Legen Sie die Batterien erneut unter Beachtung der richtigen Polarität ein.
Das Produkt zeigt kein Bild an oder das Bild wird nur schwach angezeigt.	Die Batteriespannung ist zu gering.	Legen Sie neue Batterien ein. Starten Sie das Produkt erneut.
	Die LED-Helligkeitsstufe ist zu gering.	Erhöhen Sie die LED-Helligkeitsstufe.
Die Datenübertragung zum Computer funktioniert nicht ordnungsgemäß.	Inkorrekte Verbindung	Überprüfen Sie die Verbindung zwischen dem Produkt und dem Computer.
Es können keine Bilder oder Videos mehr aufgenommen werden.	Der interne Speicher oder die microSD-Karte ist voll.	Geben Sie Speicherplatz frei, indem Sie unnötige Dateien entfernen.

Problem	Mögliche Ursachen	Behebung
Das Produkt erkennt die microSD-Karte nicht.	Die microSD-Karte verwendet nicht das Format FAT oder FAT32.	Formatieren Sie die microSD-Karte über das Produkt (siehe „Bedienung“ → „Kameraeinstellungen ändern“ → „Format“).

## ● Reinigung

- Vor der Reinigung: Schalten Sie das Produkt aus. Entfernen Sie alle Batterien und Zubehörteile.
- Verwenden Sie keine säurehaltigen, scheuernden oder lösemittelhaltigen Reinigungsmittel, da diese das Produkt beschädigen können.
- Reinigen Sie das Gehäuse des Produkts ausschließlich mit einem weichen, trockenen Tuch.
- Bei anhaltender Verschmutzung kann ein mildes Reinigungsmittel verwendet werden.

## ● Lagerung bei Nichtbenutzung

- Vor der Lagerung: Entfernen Sie die Batterien aus dem Produkt.
- Bewahren Sie das Produkt und dessen Zubehör im Transportkoffer **11** auf (Abb. F).
- Lagern Sie den Transportkoffer **11** in einem trockenen Innenraum, geschützt vor direkter Sonneneinstrahlung.

## ● Entsorgung

Die Verpackung besteht aus umweltfreundlichen Materialien, die Sie über die örtlichen Recyclingstellen entsorgen können.



Beachten Sie die Kennzeichnung der Verpackungsmaterialien bei der Abfalltrennung, diese sind gekennzeichnet mit Abkürzungen (a) und Nummern (b) mit folgender Bedeutung: 1–7: Kunststoffe/20–22: Papier und Pappe/80–98: Verbundstoffe.

### Produkt:



Möglichkeiten zur Entsorgung des ausgedienten Produkts erfahren Sie bei Ihrer Gemeinde- oder Stadtverwaltung.



Werfen Sie Ihr Produkt, wenn es ausgedient hat, im Interesse des Umweltschutzes nicht in den Hausmüll, sondern führen Sie es einer fachgerechten Entsorgung zu. Über Sammelstellen und deren Öffnungszeiten können Sie sich bei Ihrer zuständigen Verwaltung informieren.

Defekte oder verbrauchte Batterien/Akkus müssen recycelt werden. Geben Sie Batterien/Akkus und/oder das Produkt über die angebotenen Sammeleinrichtungen zurück.



### **Umweltschäden durch falsche Entsorgung der Batterien/Akkus!**

Entnehmen Sie die Batterien/den Akku-Pack aus dem Produkt vor der Entsorgung.

Batterien/Akkus dürfen nicht über den Hausmüll entsorgt werden. Sie können giftige Schwermetalle enthalten und unterliegen der Sondermüllbehandlung. Die chemischen Symbole der Schwermetalle sind wie folgt: Cd = Cadmium, Hg = Quecksilber, Pb = Blei. Geben Sie deshalb verbrauchte Batterien/Akkus bei einer kommunalen Sammelstelle ab.

## ● **Garantie**

Das Produkt wurde nach strengen Qualitätsrichtlinien hergestellt und vor der Auslieferung sorgfältig geprüft. Im Falle von Material- oder Herstellungsfehlern haben Sie gegenüber dem Verkäufer des Produkts gesetzliche Rechte. Ihre gesetzlichen Rechte werden in keiner Weise durch unsere unten aufgeführte Garantie eingeschränkt.

Die Garantie für dieses Produkt beträgt 3 Jahre ab Kaufdatum. Die Garantiezeit beginnt mit dem Kaufdatum. Bewahren Sie den Originalkaufbeleg an einem sicheren Ort auf, da dieses Dokument als Nachweis des Kaufs erforderlich ist.

Alle Schäden oder Mängel, die bereits zum Zeitpunkt des Kaufs vorhanden sind, müssen unverzüglich nach dem Auspacken des Produkts gemeldet werden.

Sollte das Produkt innerhalb von 3 Jahren ab Kaufdatum einen Material- oder Herstellungsfehler aufweisen, werden wir es – nach unserer Wahl – kostenlos für Sie reparieren oder ersetzen. Die Garantiezeit verlängert sich durch einen stattgegebenen Gewährleistungsanspruch nicht. Dies gilt auch für ersetzte und reparierte Teile.

Diese Garantie erlischt, wenn das Produkt beschädigt oder unsachgemäß verwendet oder gewartet wurde.

Die Garantie deckt Material- und Herstellungsfehler ab. Diese Garantie erstreckt sich weder auf Produktteile, die normalem Verschleiß unterliegen, und somit als Verschleißteile gelten (z. B. Batterien, Akkus, Schläuche, Farbpatronen), noch auf Schäden an zerbrechlichen Teilen, z. B. Schalter oder Teile aus Glas.

## ● Abwicklung im Garantiefall

Um eine schnelle Bearbeitung Ihres Anliegens zu gewährleisten, folgen Sie bitte den folgenden Hinweisen:

Bitte halten Sie für alle Anfragen den Kassenbon und die Artikelnummer (IAN 470382\_2407) als Nachweis für den Kauf bereit.

Die Artikelnummer entnehmen Sie bitte dem Typenschild am Produkt, einer Gravur am Produkt, dem Titelblatt Ihrer Anleitung (unten links) oder dem Aufkleber auf der Rück- oder Unterseite des Produktes.

Sollten Funktionsfehler oder sonstige Mängel auftreten kontaktieren Sie zunächst die nachfolgend benannte Serviceabteilung telefonisch oder per EMail.

Ein als defekt erfasstes Produkt können Sie dann unter Beifügung des Kaufbelegs (Kassenbon) und der Angabe, worin der Mangel besteht und wann er aufgetreten ist, für Sie portofrei an die Ihnen mitgeteilte Service Anschrift übersenden.



Auf parkside-diy.com können Sie diese und viele weitere Handbücher einsehen und herunterladen. Mit diesem QR-Code gelangen Sie direkt auf parkside-diy.com. Wählen Sie Ihr Land aus, und suchen Sie über die Suchmaske nach den Bedienungsanleitungen. Mittels Eingabe der Artikelnummer (IAN) 470382\_2407 gelangen Sie zur Bedienungsanleitung für Ihren Artikel.

## ● Service

- (DE) **Service Deutschland**  
Tel.: 0800 5435 111  
E-Mail: owim@lidl.de
- (AT) **Service Österreich**  
Tel.: 0800 292726  
E-Mail: owim@lidl.at
- (CH) **Service Schweiz**  
Tel.: 0800 562153  
E-Mail: owim@lidl.ch



**OWIM GmbH & Co. KG**

Stiftsbergstraße 1  
74167 Neckarsulm  
GERMANY

Model No.: HG12783

Version: 03/2025

IAN 470382\_2407

