



4V CORDLESS ROD SCREWDRIVER PASS 4 A1

(GB)

4V CORDLESS ROD SCREWDRIVER

Operation and safety notes
Translation of the original instructions

(FI)

4 V AKKU- RUUVINVÄÄNNIN

Käyttö- ja turvaohjeet
Alkuperäisten ohjeiden käännös

(SE)

4 V BATTERIDRIVEN SKRUVDRAGARE

Bruksanvisning och
säkerhetsanvisningar
Översättning av bruksanvisning i
original

(EE)

4 V AKUK- RUVIKEERAJA

Kasutamis- ja ohutusjuhised
Originaalkasutusjuhendi tõlge

(LV)

4 V AR AKUMULA- TORU DARBINĀMS SKRŪVGRIEZIS

Ekspluatācijas un drošības norādījumi
Oriģinālās pamācības tulkojums

(DE)

(AT)

(CH)

4 V AKKU-SCHRAUBER

Bedienungs- und Sicherheitshinweise
Originalbetriebsanleitung

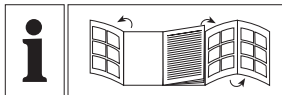

GB	Operation and safety notes	Page	5
FI	Käyttö- ja turvaohjeet	Sivu	37
SE	Bruksanvisning och säkerhetsanvisningar	Sidan	69
EE	Kasutamise- ja ohutusjuhised	Lehekülg	101
LV	Ekspluatācijas un drošības norādījumi	Lpp.	132
DE/AT/CH	Bedienungs- und Sicherheitshinweise	Seite	165

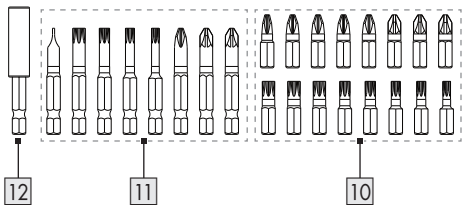
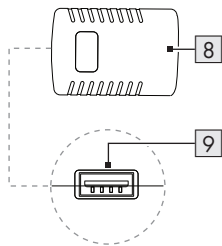
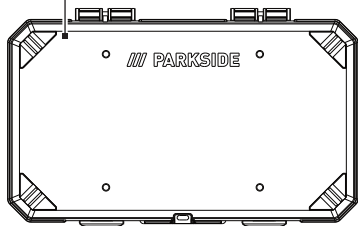
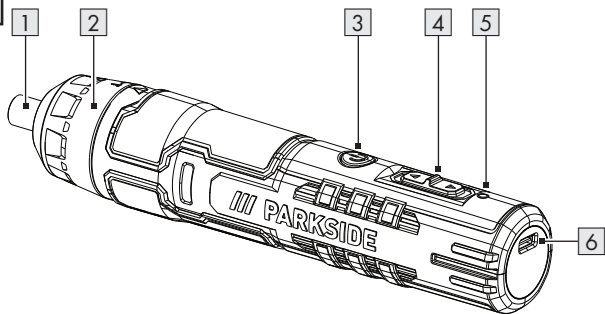
A

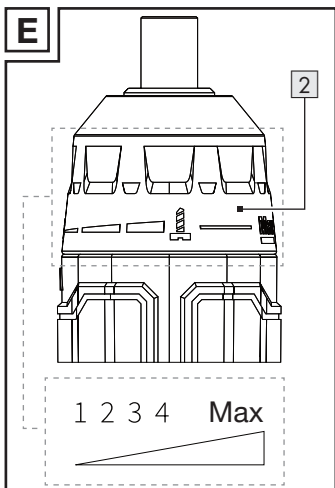
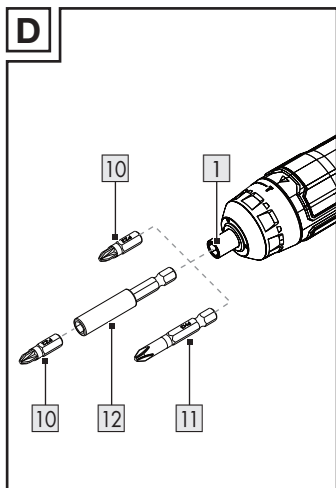
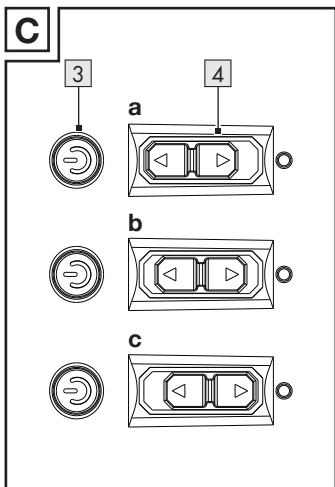
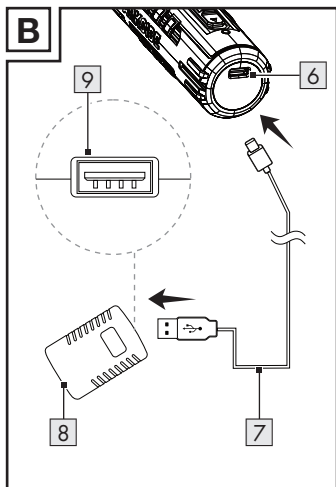

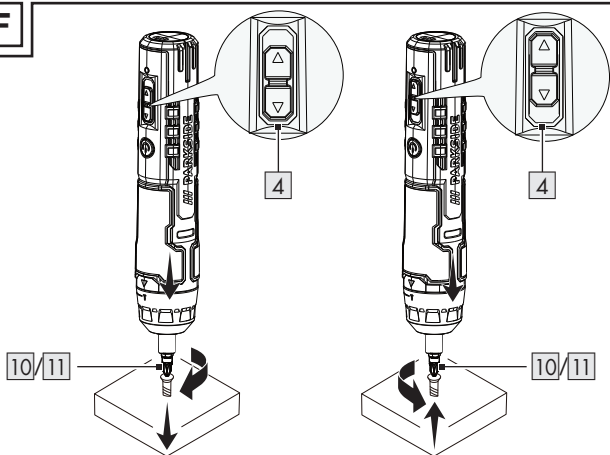
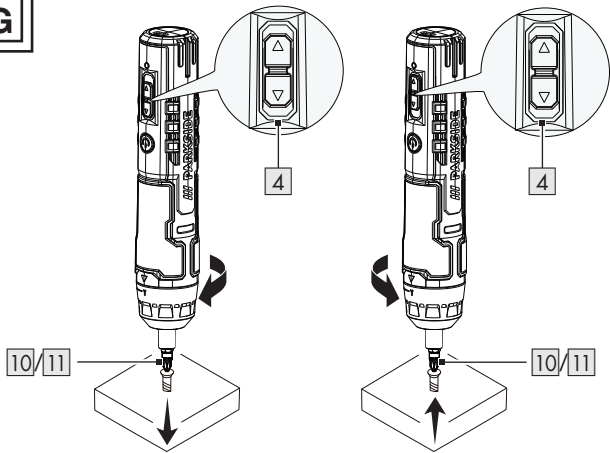















F**G**

List of pictograms used	Page	7
Introduction	Page	8
Intended use	Page	9
Scope of delivery	Page	9
Parts list	Page	9
Technical data	Page	10
General safety instructions	Page	14
General power tool safety warnings	Page	15
Safety guidelines for screwdrivers	Page	21
Vibration and noise reduction	Page	21
Behaviour in emergency situations	Page	22
Battery charger safety warnings	Page	22
Residual risks	Page	24
Before use	Page	24
Charging the battery	Page	26

Operation	Page	27
Switching the product on/off	Page	27
Changing rotary direction	Page	28
Changing screw bits/the magnetic bit holder	Page	28
Tightening and loosening the screw	Page	29
Manual operation	Page	29
Setting the torque	Page	30
Cleaning and maintenance	Page	31
Before cleaning and maintenance	Page	31
Cleaning	Page	31
Maintenance	Page	32
Transportation	Page	32
Storage	Page	32
Disposal	Page	32
Warranty	Page	33
Warranty claim procedure	Page	34
Service	Page	35
EU declaration of conformity	Page	36

List of pictograms used

	DANGER! – Designating a hazard with high risk, which will result in death or severe injury if not avoided (e.g. risk of suffocation)
	WARNING! – Designating a hazard with moderate risk, which can result in death or severe injury if not avoided (e.g. risk of electric shock)
	CAUTION! – Designating a hazard with low risk, which could result in minor or moderate injury if not avoided (e.g. risk of scalding)
	NOTICE! – Warns of possible damage to property/the product if not avoided (e.g. risk of short circuit)
Li-Ion	Lithium-Ion battery
n_0	No-load speed
min^{-1}	Revolutions per minute
	Danger – risk of electric shock!
	Alternating current/voltage
	Direct current/voltage

	Symbol for a Protection Class II product
	Use the product in dry indoor spaces only.
 	This symbol means that the user manual must be observed when using the product.
 max. 50°C	Protect the rechargeable battery from heat and continuous intense sunlight.
	Protect the rechargeable battery from fire.
	Protect the rechargeable battery from water and moisture.
 	Safety information Instructions for use
	CE mark indicates conformity with relevant EU directives applicable for this product.

4V CORDLESS ROD SCREWDRIVER

● Introduction

We congratulate you on the purchase of your new product. You have chosen a high quality product. The instructions for use are part of the product. They contain important information concerning safety, use and disposal. Before using the product,

please familiarise yourself with all of the safety information and instructions for use. Only use the product as described and for the specified applications. If you pass the product on to anyone else, please ensure that you also pass on all the documentation with it.

● Intended use

- This product is designed for loosening and tightening screws.
- Always use the correct accessory tools according to the intended use. Observe the technical requirements of this product (see “Technical data”) when purchasing and using attachments and screw bits.
- Any other use or modification of the product are considered improper use and can result in hazards such as death, life-threatening injuries and damage.
- The manufacturer is not liable for any damages caused by improper use.
- The product is not intended for commercial or similar uses.

● Scope of delivery

1	4V Cordless rod screwdriver	8	Screw bits (50 mm)
1	USB cable	1	Magnetic bit holder
16	Screw bits (25 mm)	1	Storage box
		1	User manual

● Parts list

(Fig. A)

1	Bit holder	5	Charging status/battery level LED
2	Torque adjustment ring	6	USB port (Type C)
3	On/off switch	7	USB cable
4	Rotational direction switch		

- 8 Charger *
- 9 USB port (Type A)
- 10 Screw bit (25 mm)

- 11 Screw bit (50 mm)
- 12 Magnetic bit holder
- 13 Storage box

* The charger is not included. The charger is available via telephone (see “Service”).



● Technical data

4V Cordless rod screwdriver

Model:	HG11772
Rated voltage:	4 V --- (direct current)
Rechargeable battery (built-in):	Lithium-Ion
Number of cells:	1
Capacity:	1.5 Ah
No-load speed n_0 :	360 min^{-1}
Torque:	Max. 5 N m (driven by motor) Max. 7 N m (driven by hand)
Bit holder:	6.35 mm (1/4")

24 Screw bits

Screw bit		Icon	Length	Quantity	Size/ Specification
Slotted bits	SL		50 mm	1 ×	1.0 × 5.5 mm

Screw bit		Icon	Length	Quantity	Size/ Specification
Pozidriv bits	PZ		25 mm	2 x	PZ2
				1 x	PZ3
			50 mm	2 x	PZ2
Phillips bits	PH		25 mm	1 x	PH1
				3 x	PH2
				1 x	PH3
			50 mm	1 x	PH2
Torx bits	T		25 mm	1 x	T15
				2 x	T20
				2 x	T25
				2 x	T30
				1 x	T40
			50 mm	1 x	T15
				1 x	T20
				1 x	T25
1 x	T30				

Use only the following charger * to charge the product:

Information	Value
Manufacturer's name or trade mark, commercial registration number and address	OWIM GmbH & Co. KG HRA 721742 Stiftsbergstraße 1, 74167 Neckarsulm, GERMANY
Model identifier	HG06825 (VDE plug), HG06825-BS (BS plug)

Information	Value	Unit
Input voltage	100–240	V~
Input AC frequency	50/60	Hz
Output voltage	5.0	V ===
Output current	1.7	A
Output power	8.5	W
Average active efficiency	78.2	%
No-load power consumption	< 0.1	W
Input current	0.3	A
Protection class	II/□ (double insulation)	
Connection type	USB (Type A)	
Charging time	approx. 60	min

* The charger is not included. The charger is available via telephone (see “Service”).

Recommended ambient temperature

While charging:	+4 °C to +40 °C
During operation:	0 °C to +40 °C
During storage:	0 °C to +50 °C

Noise emission value

WARNING! Risk of injury!

- ▶ The vibration and noise emissions during actual use of the power tool can differ from the declared values depending on the manner in which the tool is used, especially what kind of workpiece is processed.
- ▶ Try to minimise exposure to vibration and noise. Examples of measures to reduce vibration include wearing gloves when using the tool and limiting working time. All parts of the operating cycle must be taken into account (e.g. times when the power tool is switched off and when it is running idle in addition to the trigger time).

NOTE

- ▶ The declared vibration tool value and the declared noise emission value have been measured in accordance with a standard test method and may be used for comparing one tool with another.
- ▶ The declared total vibration value and the declared noise emission value may also be used for a preliminary assessment of exposure.

The measured values have been determined in accordance with EN 62841. The A-rated noise level of the power tool is typically as follows:

Sound pressure level L_{pA} :	60.2 dB
Sound power level L_{WA} :	68.2 dB
Uncertainty $K_{pA/WA}$:	3 dB

Vibration emission value

Vibration total values (triaxial vector sum) determined according to EN 62841:

Screw driving

Vibration emission value a_h :	$< 2.5 \text{ m/s}^2$ (0.867 m/s^2)
Uncertainty K:	1.5 m/s^2



General safety instructions

BEFORE USING THE PRODUCT, FAMILIARISE YOURSELF WITH ALL OF THE SAFETY INFORMATION AND INSTRUCTIONS FOR USE! WHEN PASSING THIS PRODUCT ON TO OTHERS, ALSO INCLUDE ALL THE DOCUMENTS!

In the case of damage resulting from non-compliance with these operating instructions the warranty claim becomes invalid! No liability is accepted for consequential damage! In the case of material damage or personal injury caused by incorrect handling or non-compliance with the safety instructions, no liability is accepted!

Children and persons with limitations



⚠ WARNING! DANGER OF DEATH AND ACCIDENTS FOR TODDLERS AND CHILDREN!

Never leave children unsupervised with the packaging material. The packaging material represents a danger of suffocation. Children frequently underestimate the dangers. Always keep children away from the packaging material.

● **General power tool safety warnings**

⚠ WARNING! READ ALL SAFETY WARNINGS, INSTRUCTIONS, ILLUSTRATIONS AND SPECIFICATIONS PROVIDED WITH THIS POWER TOOL.

- Failure to follow all instructions listed below may result in electric shock, fire and/or serious injury.

- **Save all warnings and instructions for future reference.**
- The term “power tool” in the warnings refers to your mains-operated (corded) power tool or battery-operated (cordless) power tool.

Work area safety

- Keep work area clean and well lit.** Cluttered or dark areas invite accidents.
- Do not operate power tools in explosive atmospheres, such as in the presence of flammable liquids, gases or dust.** Power tools create sparks which may ignite the dust or fumes.
- Keep children and bystanders away while operating a power tool.** Distractions can cause you to lose control.

Electrical safety

- Power tool plugs must match the outlet. Never modify the plug in any way. Do not use any adapter plugs with earthed (grounded) power tools.** Unmodified plugs and matching outlets will reduce the risk of electric shock.
- Avoid body contact with earthed or grounded surfaces, such as pipes, radiators, ranges and refrigerators.** There is an increased risk of electric shock if your body is earthed or grounded.
- Do not expose power tools to rain or wet conditions.** Water entering a power tool will increase the risk of electric shock.
- Do not abuse the cord. Never use the cord for carrying, pulling or unplugging the power tool. Keep the cord away from heat, oil, sharp edges or moving parts.** Damaged or entangled cords increase the risk of electric shock.

- e) **When operating a power tool outdoors, use an extension cord suitable for outdoor use.** Use of a cord suitable for outdoor use reduces the risk of electric shock.
- f) **If operating a power tool in a damp location is unavoidable, use a residual current device (RCD) protected supply.** Use of an RCD reduces the risk of electric shock.

Personal safety

- a) **Stay alert, watch what you are doing and use common sense when operating a power tool.** Do not use a power tool while you are tired or under the influence of drugs, alcohol or medication. A moment of inattention while operating power tools may result in serious personal injury.
- b) **Use personal protective equipment. Always wear eye protection.** Protective equipment such as dust mask, non-skid safety shoes, hard hat, or hearing protection used for appropriate conditions will reduce personal injuries.
- c) **Prevent unintentional starting of the power tool. Ensure the switch is in the off-position before connecting to a power source and/or battery pack, picking up or carrying the tool.** Carrying power tools with your finger on the switch or energising power tools that have the switch on invites accidents.
- d) **Remove any adjusting key or wrench before turning the power tool on.** A wrench or a key left attached to a rotating part of the power tool may result in personal injury.
- e) **Do not overreach. Keep proper footing and balance at all times.** This enables better control of the power tool in unexpected situations.

- f) **Dress properly. Do not wear loose clothing or jewellery. Keep your hair, clothing and gloves away from moving parts.** Loose clothes, jewellery or long hair can be caught in moving parts.
- g) **If devices are provided for the connection of dust extraction and collection facilities, ensure these are connected and properly used.** Use of dust collection can reduce dust-related hazards.
- h) **Do not let familiarity gained from frequent use of tools allow you to become complacent and ignore tool safety principles.** A careless action can cause severe injury within a fraction of a second.

Power tool use and care

- a) **Do not force the power tool. Use the correct power tool for your application.** The correct power tool will do the job better and safer at the rate for which it was designed.
- b) **Do not use the power tool if the switch does not turn it on and off.** Any power tool that cannot be controlled with the switch is dangerous and must be repaired.
- c) **Disconnect the plug from the power source and/or the battery pack, if detachable, from the power tool before making any adjustments, changing accessories, or storing power tools.** Such preventive safety measures reduce the risk of starting the power tool accidentally.
- d) **Store idle power tools out of the reach of children and do not allow persons unfamiliar with the power tool or these instructions to operate the power tool.** Power tools are dangerous in the hands of untrained users.
- e) **Maintain power tools and accessories. Check for misalignment or binding of moving parts, breakage of parts and any other condition that may affect the**

power tool's operation. If damaged, have the power tool repaired before use. Many accidents are caused by poorly maintained power tools.

- f) **Keep cutting tools sharp and clean.** Properly maintained cutting tools with sharp cutting edges are less likely to bind and are easier to control.
- g) **Use the power tool, accessories and tool bits, etc. in accordance with these instructions, taking into account the working conditions and the work to be performed.** Use of the power tool for operations different from those intended could result in a hazardous situation.
- h) **Keep handles and grasping surfaces dry, clean and free from oil and grease.** Slippery handles and grasping surfaces do not allow for safe handling and control of the tool in unexpected situations.

Battery tool use and care

CAUTION! Risk of explosion!

- ▶ Never charge non-rechargeable batteries!

CAUTION! Risk of explosion!



Protect the rechargeable battery from heat, for example from continuous exposure to sunlight, fire, water and moisture. There is a risk of explosion.

- a) **Recharge only with the charger specified by the manufacturer.** A charger that is suitable for one type of battery pack may create a risk of fire when used with another battery pack.
- b) **Use power tools only with specifically designated battery packs.** Use of any other battery packs may create a risk of injury and fire.
- c) **When the battery pack is not in use, keep it away from other metal objects, like paper clips, coins, keys, nails, screws or other small metal objects, that can make a connection from one terminal to another.** Shorting the battery terminals together may cause burns or a fire.
- d) **Under abusive conditions, liquid may be ejected from the battery; avoid contact. If contact accidentally occurs, flush with water. If liquid contacts eyes, additionally seek medical help.** Liquid ejected from the battery may cause irritation or burns.
- e) **Do not use a battery pack that is damaged or modified for a tool.** Damaged or modified batteries exhibit unpredictable behaviour resulting in fire, explosion or risk of injury.
- f) **Do not expose a battery pack or tool to fire or excessive temperatures.** Exposure to fire or temperatures above 130 °C may cause an explosion.
- g) **Follow all charging instructions and do not charge the battery pack or tool outside the temperature range specified in the instructions.** Charging improperly or at temperatures outside the specified range may damage the battery and increase the risk of fire.

Service

- a) **Have your power tool serviced by a qualified repair person using only identical replacement parts.** This will ensure that the safety of the power tool is maintained.
- b) **Never service damaged battery packs.** Service of battery packs should only be performed by the manufacturer or authorised service providers.

● Safety guidelines for screwdrivers

- a) **Hold the power tool by the insulated gripping surfaces when performing an operation where the fastener may contact hidden wiring.** Fasteners contacting a “live” wire may turn exposed metal parts of the power tool “live” and could give the operator an electric shock.
- b) **Secure the workpiece.** A workpiece securely held by a clamping device or vice is much safer than one held in the hand.
- c) **Hold the power tool firmly.** High reaction moments can occur for brief periods while tightening and loosening screws.
- d) **Switch the power off immediately if the tool blocks while in use.** Be prepared for high reaction moments as these can cause kickback.
- e) **While working on the appliance, transporting it or storing it, always set the rotation direction switch to the central position (lock position).** This prevents the power tool from starting up unintentionally.

● Vibration and noise reduction

To reduce the impact of noise and vibration emission, limit the time of operation, use low vibration and low-noise operating modes as well as wear personal protective equipment.

Take the following points into account to minimise the vibration and noise exposure risks:

- Only use the product as intended by its design and this user manual.
- Ensure that the product is in good condition and well maintained.
- Use the correct accessory tools for the product and ensure they are in good condition.
- Keep a tight grip on the handles/grip surface.
- Maintain this product in accordance with this user manual and keep it well lubricated (where appropriate).
- Plan your work schedule to spread any high vibration tool use across a longer period of time.

● Behaviour in emergency situations

- Familiarise yourself with the use of this product by means of this user manual. Memorise the safety warnings and follow them to the letter. This will help to prevent risks and hazards.
- Always be alert when using this product, so that you can recognise and handle risks early. Fast intervention can prevent serious injury and damage to property.
- Switch the product off and disconnect it from the mains if there are malfunctions. Have the product checked by a qualified professional and repaired, if necessary, before you operate it again.

● Battery charger safety warnings

- This product can be used by children aged from 8 years and above and persons with reduced physical, sensory or mental

capabilities or lack of experience and knowledge if they have been given supervision or instruction concerning use of the product in a safe way and understand the hazards involved. Children shall not play with the product. Cleaning and user maintenance shall not be made by children without supervision.

- Do not charge non-rechargeable batteries. Disregarding this instruction is hazardous.
- Protect the electrical parts against moisture. Do not immerse such parts in water or other liquids to avoid electrical shock.
- Never hold the product under running water. Pay attention to the instructions provided for cleaning, maintenance and repair.



The product is suitable for indoor use only.

● Residual risks

NOTE

- ▶ This product produces an electromagnetic field during operation! This field may, under some circumstances, interfere with active or passive medical implants! To reduce the risk of serious or fatal injury, persons with medical implants should consult their doctor and the medical implant manufacturer before operating this product!

Even if you are operating this product in accordance with all the safety requirements, potential risks of injury and damage remain. The following dangers can arise in connection with the structure and design of this product:

- Health defects resulting from vibration emission if the product is being used over long periods of time or not adequately managed and properly maintained.
- Injuries and damage to property due to broken accessory tools or the sudden impact of hidden objects during use.
- Danger of injury and property damage caused by flying objects.

● Before use

- Before and after each use, check the product and the screw bits **10/11** for wear and damage.
- if required, exchange the screw bits **10/11** for new ones (see “Changing screw bits/magnetic screw bit holder”).
- Observe the technical requirements for the screw bits **10/11** (see “Technical data”).

- Checking the battery level: Press and hold the on/off switch [3]. The charging status/battery level LED [5] lights up. After releasing the on/off switch, the charging status/battery level LED remains on for approx. 5 seconds.

Battery status LED when charging			Battery level*
Red	Green	Red/Green	
Lights up	Off	Off	< 100 %
Off	Lights up	Off	100 %
Off	Off	Flashing	Temperature protection
Flashing	Off	Off	Voltage/Current protection

Battery status LED when using			Charging status*
Red	Green	Red/Green	
Lights up	Off	Off	< 30 %
Off	Lights up	Off	≥ 30 %
Off	Off	Flashing	Temperature protection
Flashing	Off	Off	Voltage/Current protection

Battery status LED when charging and using			Charging status*
Red	Green	Red/Green	
Lights up	Off	Off	< 30 %
Off	Lights up	Off	≥ 30 %
Off	Off	Flashing	Temperature protection
Flashing	Off	Off	Voltage/Current protection

* Approximate value

● Charging the battery

(Fig. B)

CAUTION! Risk of injury!

- ▶ This product has a built-in rechargeable battery which cannot be replaced by the user. The removal or replacement of the rechargeable battery may only be carried out by the manufacturer or his customer service or by a similarly qualified person in order to avoid hazards. When disposing of the product, it should be noted that this product contains a rechargeable battery.

NOTE

- ▶ The built-in battery is supplied partially charged.
- ▶ Li-Ion batteries can be charged at any time without adversely affecting their service life. Interruption of the charging process does not damage the battery.

NOTE

- ▶ Never charge the product when the ambient temperature is below +4 °C or above +40 °C. The storage climate should be cool and dry and the ambient temperature should be between 0 °C and +50 °C.
- ▶ The product warms up slightly whilst charging.

1. Connect the USB cable [7] to the USB port (Type A) [9] of the charger [8] (not included). Connect the other end to the USB port (Type C) [6] of the product.
2. Connect the charger [8] to a mains socket.
3. The charging status/battery level LED [5] show the charging status (see “Before operation”).
4. To stop charging the product, disconnect the charger [8] from the product and mains outlet.
5. Remove the USB cable [7] from the USB port [6] of the product.

● Operation

● Switching the product on/off

(Fig. C)

- Switching on the product: Press and hold the on/off switch [3].
- Switching off the product: Release the on/off switch [3].

● Changing rotary direction

(Fig. C)

⚠ NOTICE! Risk of product damage!

- ▶ Do not use the rotational direction switch **4** while the product is in operation.
- Setting the rotary direction: Set the rotation direction switch **4** in various positions.

Rotation direction switch position	Rotary direction
a - Forward	Clockwise (tightens screw)
b - Middle	<ul style="list-style-type: none">□ The product is off and secured against accidental switch-on.□ The spindle is locked.
c - Backward	Anti-clockwise (loosens screw)

● Changing screw bits/the magnetic bit holder

(Fig. D)

NOTE

- ▶ A built-in magnet on the bottom of the bit holder **1** holds the inserted screw bit **10/11** and the magnetic bit holder **12**.
- ▶ Screw bits **10/11** are labelled according to their dimensions and their shape. The screw bit has to snugly fit in the screw head.

- Pull out the screw bit $\boxed{10}/\boxed{11}$. Insert another type of screw bit into the bit holder $\boxed{1}$.
- For a longer reach: Insert the magnetic bit holder $\boxed{12}$ into the bit holder $\boxed{1}$. Insert a screw bit $\boxed{10}/\boxed{11}$ into the magnetic bit holder.

● Tightening and loosening the screw

(Fig. F)

Tightening the screw

1. Driving a screw into a workpiece: Set the rotational direction switch $\boxed{4}$ to the position **a** (forward).
2. Tightening the screw: Hold the product and press it down.

Loosening the screw

1. Driving a screw out of a workpiece: Set the rotational direction switch $\boxed{4}$ to the position **c** (backward).
2. Loosening the screw: Hold the product and press it down with enough pressure. The tip of the screw bit $\boxed{10}/\boxed{11}$ has to be engaged with the screw head.

● Manual operation

(Fig. G)

NOTE

- ▶ The product can be used as manual screwdriver.

Tightening the screw

1. Driving a screw into a workpiece manually: Set the rotational direction switch $\boxed{4}$ to the position **b** (middle).
2. Tightening the screw: Turn the product in clockwise direction.

Loosening the screw

1. Driving a screw out of a workpiece manually: Set the rotational direction switch **4** to the position **b** (middle).
2. Loosening the screw: Turn the product in anti-clockwise direction.

● Setting the torque

(Fig. E)

NOTE

- ▶ The values in the following table are for reference only. Do not rely solely on these values if high precision work is required.
- ▶ The listed driving torque value is measured by the static load test method. This is the maximum torque, corresponding to level **1** to **Max**, to drive a screw into wood.

1. Align the Δ mark of the torque adjusting ring **2** to one of the 5 torque positions:

Level	Torque	N m	Screws	Material
1	Low	0.1	Short screws	Soft
2		0.4	Small diameter	
3	Medium	0.8	Long screws	Medium hard
4		1.2	Medium diameter	
Max	High	5	Long screws Large diameter	Hard

2. The product stops driving the screw once the preset torque level has been reached.

● **Cleaning and maintenance**

● **Before cleaning and maintenance**

1. Set the rotation direction switch **4** to the position **b** (middle). This prevents the product from accidentally switching on.
2. Remove the following parts from the product:
 - USB cable **7**
 - Screw bit **10/11**
 - Magnetic bit holder **12** (if inserted)
(see “Changing screw bits/magnetic bit holder”).

● **Cleaning**

⚠ NOTICE! Risk of product damage!

- ▶ Never allow fluids to get into the product.
- ▶ The product must always be kept clean, dry and free from oil or grease.
- ▶ Do not use chemical, alkaline, abrasive or other aggressive detergents or disinfectants to clean this product as they might be harmful to its surfaces.

NOTE

- ▶ Regular and proper cleaning ensures safe use of the product and prolongs its life.
-
- Clean the product with a dry cloth. Use a soft brush for areas that are hard to reach.

● Maintenance

- Before and after each use: Check the product and the screw bits **10/11** for wear and damage.
- If required, exchange the accessories (see “Changing screw bits/magnetic bit holder”).
- Observe the technical requirements for the accessories (see “Technical data”).

● Transportation

- Transport the product in the storage box **13**.
- Protect the product from any heavy impact or strong vibrations which may occur during transportation in vehicles.
- Secure the product to prevent it from slipping or falling over.

● Storage

1. Set the rotation direction switch **4** to the position **b** (middle). This prevents accidentally switching on the product.
2. Store the product out of reach of children and in a dry indoor location protected from direct sunlight, preferably in the storage box **13**.

● Disposal

The packaging is made entirely of recyclable materials, which you may dispose of at local recycling facilities.



Observe the marking of the packaging materials for waste separation, which are marked with abbreviations (a) and numbers (b) with following meaning: 1–7: plastics/20–22: paper and fibreboard/80–98: composite materials.

Product:



Contact your local refuse disposal authority for more details of how to dispose of your worn-out product.



To help protect the environment, please dispose of the product properly when it has reached the end of its useful life and not in the household waste. Information on collection points and their opening hours can be obtained from your local authority.

Faulty or used batteries/rechargeable batteries must be recycled. Return the batteries/rechargeable batteries and/or the product to the available collection points.



Environmental damage through incorrect disposal of the batteries/rechargeable batteries!

Batteries/rechargeable batteries may not be disposed of with the usual domestic waste. They may contain toxic heavy metals and are subject to hazardous waste treatment rules and regulations. The chemical symbols for heavy metals are as follows: Cd = cadmium, Hg = mercury, Pb = lead. That is why you should dispose of used batteries/rechargeable batteries at a local collection point.

● Warranty

The product has been manufactured to strict quality guidelines and meticulously examined before delivery. In the event of material or manufacturing defects you have legal rights against the retailer of this product. Your legal rights are not limited in any way by our warranty detailed below.

The warranty for this product is 3 years from the date of purchase. The warranty period begins on the date of purchase. Keep the original sales receipt in a safe location as this document is required as proof of purchase.

Any damage or defects already present at the time of purchase must be reported without delay after unpacking the product.

Should the product show any fault in materials or manufacture within 3 years from the date of purchase, we will repair or replace it – at our choice – free of charge to you. The warranty period is not extended as a result of a claim being granted. This also applies to replaced and repaired parts.

This warranty becomes void if the product has been damaged, or used or maintained improperly.

The warranty covers material or manufacturing defects. This warranty does not cover product parts subject to normal wear and tear, thus considered consumables (e.g. batteries, rechargeable batteries, tubes, cartridges), nor damage to fragile parts, e.g. switches or glass parts.

● **Warranty claim procedure**

So that your request can be processed quickly, please observe the following instructions:

For all inquiries, please have the receipt and item number (IAN 457906_2401) ready as proof of purchase.

The article number can be taken from the identification label on the product, engraving on the product, the front cover of your manual (at the bottom left), or the sticker on the back or bottom of the product.

If malfunctions or other defects arise, first contact the service department indicated below by phone or email.

You can then send a product recorded as defective to the communicated service address postage-free, making sure to enclose proof of purchase (receipt) and information on the details of the defect and when it occurred.



You can download and view this and numerous other manuals at parkside-diy.com. This QR code takes you directly to parkside-diy.com. Choose your country and use the search screen to search for the operating instructions. Entering the item number (IAN) 457906_2401 takes you to the operating instructions for your item.

● **Service**

GB **Service Great Britain**

Tel.: 0800 0569216

E-Mail: owim@lidl.co.uk

● EU declaration of conformity

EU DECLARATION OF CONFORMITY (No.457906_2401)

IAN: 457906_2401
Product identification: "PARKSIDE" Cordless Screwdriver
Model Number: HG11772

The object of the declaration described above is in conformity with the relevant Union harmonisation legislation:

Directive 2006/42/EC
Directive 2014/30/EU
Directive 2011/65/EU and all related amendments

References to the relevant harmonised standards used or references to the other technical specifications in relation to which conformity is declared:

N° / Parts
Directive 2006/42/EC
EN 62841-1:2015/A11:2022
EN 62841-2-2:2014
Directive 2014/30/EU
EN IEC 55014-1:2021
EN IEC 55014-2:2021
EN IEC 61000-3-2:2019/A1:2021
EN 61000-3-3:2013/A2:2021

The object of the declaration described above is in conformity with Directive 2011/65/EU of the European Parliament and of the Council of 8 June 2011 on the restriction of the use of certain hazardous substances in electrical and electronic equipment:

N° / Parts
Directive 2011/65/EU
EN IEC 63000:2018

Keeper of the technical documentation: OWIM GmbH & Co.KG

Signed for and on behalf of:

OWIM GmbH & Co. KG, Stiftsbergstraße 1, 74167 Neckarsulm, Germany

This declaration of conformity is issued under the sole responsibility of the manufacturer.

Translation of the original declaration of conformity

Neckarsulm

Place

31.05.2024

Date

ppa. Stefan Haensel
Authorised Signatory

ppa. Jens Buchheim
Authorised Signatory

EN



Luettelo käytetyistä kuvamerkeistä/ symboleista	Sivu	39
Johdanto	Sivu	40
Tarkoituksenmukainen käyttö	Sivu	41
Toimituksen sisältö	Sivu	41
Osaluettelo	Sivu	41
Tekniset tiedot	Sivu	42
Yleiset turvallisuusohjeet	Sivu	46
Sähkötyökaluja koskevat yleiset turvallisuusohjeet	Sivu	47
Akkuruuvinvääntimiä koskevat turvallisuusohjeet ..	Sivu	53
Tärinän ja melun vähentäminen	Sivu	53
Toiminta hätätapauksessa	Sivu	54
Latureita koskevat turvallisuusohjeet	Sivu	54
Jäännösriskit	Sivu	55
Ennen käyttöä	Sivu	56
Akun lataaminen	Sivu	58

Käyttö	Sivu	59
Tuotteen päälle- ja poiskytkeminen	Sivu	59
Pyörimissuunnan muuttaminen	Sivu	59
Ruuvikärkien/magneettisen vaihtokärjen kiinnittimen vaihtaminen	Sivu	60
Ruuvin kiristäminen ja irrottaminen	Sivu	61
Manuaalinen käyttö	Sivu	61
Vääntömomentin säätäminen	Sivu	62
Puhdistus ja huolto	Sivu	63
Ennen puhdistusta ja huoltoa	Sivu	63
Puhdistus	Sivu	63
Huolto	Sivu	64
Kuljetus	Sivu	64
Säilytys	Sivu	64
Hävittäminen	Sivu	64
Takuu	Sivu	65
Toimiminen takuutapauksessa	Sivu	66
Huoltopalvelu	Sivu	67
EU-vaatimustenmukaisuusvakuutus	Sivu	68

Luettelo käytetyistä kuvamerkeistä/symboleista

	VAARA! – Osoittaa korkean riskitason vaaraa, joka johtaa kuolemaan tai vakavaan loukkaantumiseen, jos sitä ei vältetä (esim. tukehtumisvaara)
	VAROITUS! – Osoittaa keskitasoisien riskitason vaaraa, joka voi johtaa kuolemaan tai vakavaan loukkaantumiseen, jos sitä ei vältetä (esim. sähköiskun vaara)
	VARO! – Osoittaa matalan riskitason vaaraa, joka voi johtaa lievään tai kohtalaiseen loukkaantumiseen, jos sitä ei vältetä (esim. palovamman vaara)
	HUOMIO! – Varoittaa mahdollisista ainevahingoista (esim. oikosulun vaara)
Li-Ion	Litiumioniakku
n₀	Joutokäyntinopeus
min⁻¹	Kierrosta per minuutti
	Vaara – sähköiskun vaara!
	Vaihtovirta/-jännite
	Tasavirta/-jännite
	Suojausluokkaan II kuuluvan tuotteen symboli

	Käytä tuotetta vain kuivissa sisätiloissa.
 	Tämä symboli tarkoittaa, että tuotteen käytössä on noudatettava käyttöohjetta.
	Suojaa akkua kuumuudelta ja suoralta auringonvalolta.
	Suojaa akkua avotulelta.
	Suojaa akkua vedeltä ja kosteudelta.
 	Turvallisuusohjeet Käyttöohjeet
	CE-merkintä takaa, että tuote vastaa siihen sovellettavia EU-direktiivejä.

4 V AKKURUUVINVÄÄNNIN

● Johdanto

Onnittelemme sinua uuden tuotteen hankinnasta. Valitsit erittäin korkealaatuisen tuotteen. Käyttöohje on osa tätä tuotetta. Se sisältää tärkeitä turvallisuusohjeita sekä käyttöä ja hävitystä koskevia ohjeita. Tutustu ennen tuotteen käyttöä huolellisesti kaikkiin käyttö- ja turvallisuusohjeisiin. Käytä tuotetta ainoastaan ohjeen mukaan ja siinä mainittuihin tarkoituksiin. Anna kaikki ohjeet mukaan, jos luovutat tuotteen edelleen.

● Tarkoituksenmukainen käyttö

- Tuote on tarkoitettu ruuvien kiristykseen ja irrotukseen.
- Käytä aina sellaisia lisäosia ja ruuvikärkiä, jotka vastaavat suunniteltua käyttöä. Huomioi lisäosia ja ruuvikärkiä ostaessasi ja käyttäessäsi tuotteen tekniset vaatimukset (katso ”Tekniset tiedot”).
- Kaikki muu käyttö tai tuotteen muuttaminen katsotaan sopimattomaksi ja siihen liittyy huomattavia onnettomuusriskejä.
- Valmistaja ei ota vastuuta vaurioista, jotka johtuvat väärinkäytöstä.
- Tuote ei sovellu ammattimaiseen tai vastaavanlaiseen tarkoitukseen.

● Toimituksen sisältö

- | | | | |
|----|---------------------------------|---|-------------------------------------|
| 1 | 4 V Akkuruuvinväännin | 1 | Magneettinen vaihtokärjen kiinnitin |
| 1 | USB-johto (tyyppi A – tyyppi C) | 1 | Säilytyskotelo |
| 16 | Ruuvikärki (25 mm) | 1 | Käyttöohje |
| 8 | Ruuvikärki (50 mm) | | |

● Osaluettelo

(Kuva A)

- | | | | |
|---|---|----|-------------------------------------|
| 1 | Vaihtokärjen kiinnitin | 7 | USB-johto |
| 2 | Vääntömomentin säätörengas | 8 | Laturi * |
| 3 | On-/off-kytkin | 9 | USB-liitäntä (tyyppi A) |
| 4 | Pyörimissuunnan kytkin | 10 | Ruuvikärki (25 mm) |
| 5 | Lataustilan/akun varaustason LED-merkkivalo | 11 | Ruuvikärki (50 mm) |
| 6 | USB-liitäntä (tyyppi C) | 12 | Magneettinen vaihtokärjen kiinnitin |
| | | 13 | Säilytyskotelo |



- * Laturi ei sisälly toimitukseen. Laturia on saatavilla puhelimitse (katso ”Huoltopalvelu”).

● Tekniset tiedot

4 V Akkuruuvinväännin

Malli:	HG11772
Nimellisjännite:	4 V \equiv (tasajännite)
Akku (kiinteä):	Litiumioni
Kennojen lukumäärä:	1
Kapasiteetti:	1,5 Ah
Joutokäyntinopeus n_0 :	360 min ⁻¹
Vääntömomentti:	Maks. 5 N m (moottorikäyttö) Maks. 7 N m (käsikäyttö)
Vaihtokärjen kiinnitin:	6,35 mm (1/4")

24 ruuvikärkeä

Ruuvikärki		Sym-boli	Pituus	Luku-määrä	Koko/tyyppi
Uritetut vaihtokärjet	SL5		50 mm	1x	1,0 x 5,5 mm
Pozidriv-vaihtokärjet	PZ		25 mm	2x	PZ2
				1x	PZ3
			50 mm	2x	PZ2
Phillips-vaihtokärjet	PH		25 mm	1x	PH1
				3x	PH2
				1x	PH3
				50 mm	1x

Ruuvikärki		Sym-boli	Pituus	Luku-määrä	Koko/tyyppi
Torx-vaihto-kärjet	T		25 mm	1x	T15
				2x	T20
				2x	T25
				2x	T30
				1x	T40
			50 mm	1x	T15
				1x	T20
				1x	T25
				1x	T30

Käytä ainoastaan seuraavaa laturia * tuotteen lataamiseen:

Tieto	Arvo
Valmistajan nimi tai tavaramerkki, kaupparekisterinumero ja osoite	OWIM GmbH & Co. KG HRA 721742 Stiftsbergstraße 1, 74167 Neckarsulm, GERMANY
Mallitunniste	HG06825 (VDE-pistokkeella), HG06825-BS (BS-pistokkeella)

Tieto	Arvo	Yksikkö
Ottojännite	100–240	V~
Tuloverkkotaajuus	50/60	Hz
Antojännite	5,0	V ===
Antovirta	1,7	A
Antoteho	8,5	W
Aktiivitalan keskimääräinen hyötysuhde	78,2	%
Kuormittamattoman tilan tehonkulutus	<0,1	W
Ottovirta	0,3	A
Suojausluokka	II/□ (kaksinkertainen eristys)	
Liitäntätyyppi	USB (tyyppi A)	
Latausaika	n. 60	min

* Laturi ei sisälly toimitukseen. Laturia on saatavilla puhelimitse (katso ”Huoltopalvelu”).

Suosittelava ympäristön lämpötila

Latauksen aikana:	+4 °C korkeintaan +40 °C
Käytön aikana:	0 °C korkeintaan +40 °C
Säilytyksen aikana:	0 °C korkeintaan +50 °C

Melupäästöarvot

⚠ VAROITUS! Loukkaantumisvaara!

- ▶ Sähkötyökalua käytettäessä tärinä- ja melupäästöt voivat poiketa mainituista arvoista; tähän vaikuttaa sähkötyökalun käyttötapa ja etenkin työkappaleen ominaisuudet.
- ▶ Käyttäjän suojelemiseksi on määritettävä turvatoimenpiteet, jotka perustuvat arvioon tärinälle altistumisesta todellisissa käyttöolosuhteissa (kaikki käyttöjakson vaiheet on otettava huomioon, esimerkiksi ajat, jolloin sähkötyökalu on kytketty pois päältä ja ajat, jolloin se on kytketty päälle mutta sitä ei käytetä).

HUOMAUTUS

- ▶ Mainittu tärinän kokonaisarvo ja melupäästöarvo on mitattu standardoidun testausmenetelmän mukaan, joten niitä voidaan käyttää toisen sähkötyökalun arvojen vertaamiseen.
- ▶ Mainittua tärinän kokonaisarvoa ja melupäästöarvoa voidaan käyttää myös kuormituksen alustavaan arvioimiseen.

Mitatut arvot on määritetty EN 62841 -standardin mukaisesti. Sähkötyökalun A-painotettu melutaso on tyypillisesti seuraava:

Äänen painetaso L_{pA} :	60,2 dB
Äänen tehotaso L_{WA} :	68,2 dB
Epävarmuus $K_{pA/WA}$:	3 dB

Tärinäpäästöarvo

Tärinän kokonaisarvot (kolmen suunnan vektorisumma)
määritetty EN 62841 -standardin mukaisesti:

Ruuvit

Tärinäpäästöarvo a_h :	$<2,5 \text{ m/s}^2$ ($0,867 \text{ m/s}^2$)
Epävarmuus K:	$1,5 \text{ m/s}^2$



Yleiset turvallisuusohjeet

TUTUSTU KAIKKIIN KÄYTTÖ- JA TURVALLISUUSOHJEISIIN ENNEN TUOTTEEN KÄYTTÖÄ! JOS ANNAT TUOTTEEN MUIDEN KÄYTTÖÖN, ANNA MYÖS KAIKKI ASIAKIRJAT TUOTTEEN MUKANA!

Käyttöohjeen laiminlyömisestä aiheutuvat vauriot mitätöivät takuuvaateet!

Välillisistä vahingoista ei oteta vastuuta!

Tarkoituksenvastaisesta käytöstä tai turvallisuusohjeiden laiminlyömisestä aiheutuvista aine- ja henkilövahingoista ei oteta vastuuta!

Lapset ja rajoitteiset henkilöt



⚠ VAROITUS! LAPSIA UHKAAVA HENGEN- JA TAPATURMANVAARA!

Älä koskaan jätä lapsia pakkausmateriaalin läheisyyteen ilman valvontaa.

Pakkausmateriaaliin liittyy tukehtumisvaara.

Lapset aliarvioivat usein vaaratilanteet.

Pakkausmateriaali on pidettävä lasten ulottumattomissa.

● Sähkötyökaluja koskevat yleiset turvallisuusohjeet

⚠ VAROITUS! Lue kaikki sähkötyökalua koskevat turvallisuusohjeet, käyttöohjeet, kuvitukset ja tekniset tiedot.

- Seuraavien ohjeiden noudattamatta jättäminen voi aiheuttaa sähköiskun, tulipalon ja/tai vakavia vammoja.
- **Säilytä kaikki käyttö- ja turvallisuusohjeet myöhempää tarvetta varten.**
- Turvallisuusohjeissa käytetty käsite ”sähkötyökalu” tarkoittaa verkkokäyttöisiä sähkötyökaluja (johdolliset) tai akkukäyttöisiä sähkötyökaluja (ilman johtoa).

Työpaikkaturvallisuus

- a) **Pidä työtilasi puhtaana ja hyvin valaistuna.** Epäjärjestys ja valaisemattomat työtilat voivat johtaa onnettomuuksiin.

- b) **Älä käytä sähkötyökalua räjähdysalttiissa tiloissa, joissa on syttyviä nesteitä, kaasuja tai pölyä.** Sähkötyökalut synnyttävät kipinöitä, jotka voivat sytyttää pölyn ja höyryt.
- c) **Pidä lapset ja muut henkilöt etäällä, kun sähkötyökalua käytetään.** Huomion kohdistuessa muualle voit menettää sähkötyökalun hallinnan.

Sähköturvallisuus

- a) **Sähkötyökalun pistokkeen täytyy sopia pistorasiaan. Pistoketta ei saa muuttaa millään tavalla. Älä käytä sovitinpistokkeita yhdessä suojamaadoitettujen sähkötyökalujen kanssa.** Muuttamattomat pistokkeet ja sopivat pistorasiat pienentävät sähköiskun vaaraa.
- b) **Vältä kosketusta maadoitettuihin pintoihin, kuten putkiin, lämpöpattereihin, liesiin ja jääkaappeihin.** Kohonnut sähköiskun vaara, jos keho on maadoitettu.
- c) **Älä altista sähkötyökaluja sateelle tai kosteudelle.** Veden pääseminen sähkötyökalun sisään suurentaa sähköiskun vaaraa.
- d) **Älä käytä virtajohtoa sähkötyökalun kantamiseen, ripustamiseen tai pistokkeen irrottamiseen pistorasiasta. Pidä virtajohto etäällä kuumuudesta, öljystä, terävistä reunoista ja liikkuvista osista.** Vaurioituneet tai solmitut virtajohdot suurentavat sähköiskun vaaraa.
- e) **Jos käytät sähkötyökalua ulkona, käytä vain jatkojohtoja, jotka soveltuvat ulkokäyttöön.** Ulkokäyttöön soveltuvan jatkojohdon käyttö pienentää sähköiskun vaaraa.
- f) **Jos sähkötyökalun käyttöä kosteassa ympäristössä ei voida välttää, käytä silloin vikavirtasuojakytintä.** Vikavirtasuojakytimen käyttö pienentää sähköiskun vaaraa.

Henkilöturvallisuus

- a) **Ole tarkkaavainen tekemisissäsi ja käsittele sähkötyökalua järkevästi.** Älä käytä sähkötyökalua, jos olet väsynyt tai huumausaineiden, alkoholin tai lääkkeiden vaikutuksen alainen. Hetken epähuomio sähkötyökalun käytössä voi johtaa vakaviin vammoihin.
- b) **Käytä henkilönsuojaimia ja aina suojalaseja.** Sähkötyökalun tyypistä ja käytöstä riippuvien henkilönsuojainten, kuten pölynaamarin, liukumattomien turvajalkineiden, suojakypärän tai kuulosuojaimen, käyttö pienentää loukkaantumisvaaraa.
- c) **Vältä laitteen tahatonta käynnistymistä. Varmista, että sähkötyökalu on kytketty pois päältä ennen sähköverkkoon tai akkuun liittämistä, käynnistystä ja siirtämistä.** Jos sormesi on kytkimellä sähkötyökalua kannettaessa tai sähkötyökalu liitetään päällekytkettynä sähköverkkoon, tämä voi johtaa onnettomuuksiin.
- d) **Irrota säätötyökalut tai ruuviavaimet ennen sähkötyökalun päällekytkemistä.** Työkalu tai avain, joka on kiinnitetty sähkötyökalun pyörivään osaan, voi johtaa loukkaantumiseen.
- e) **Vältä epätavallisia työasentoja. Asetu tukevasti paikalle ja pidä tasapaino.** Näin voit hallita paremmin sähkötyökalua odottamattomissa tilanteissa.
- f) **Käytä sopivaa vaateetusta. Älä käytä väljiä vaatteita tai koruja. Pidä hiukset ja vaatteet etäällä pyörivistä osista.** Väljät vaatteet, korut ja pitkät hiukset voivat tarttua liikkuviin osiin.
- g) **Jos pölynimu- ja keräyslaitteet ovat käytettävissä, varmista, että ne on liitetty oikein ja niitä käytetään oikein.** Pölynpoiston käyttö voi pienentää pölystä johtuvia vaaroja.

- h) **Älä tuudittaudu väärään turvallisuuden tunteeseen äläkä laiminlyö sähkötyökalun turvallisuusohjeita, vaikka olisit käyttänyt sähkötyökalua jo useita kertoja ongelmitta.** Huoleton käsittely voi johtaa silmänräpäyksessä vakaviin vammoihin.

Sähkötyökalun käyttö ja hoito

- a) **Älä ylikuormita sähkötyökalua. Käytä työhösi soveltuvaa sähkötyökalua.** Sopivalla sähkötyökalulla työsi sujuu paremmin ja turvallisemmin annetulla tehoalueella.
- b) **Älä käytä sähkötyökalua, jonka kytkin on viallinen.** Sähkötyökalu, jota ei voi enää kunnolla kytkeä päälle tai pois päältä, on vaarallinen ja se täytyy korjata.
- c) **Irrota pistoke pistorasiasta ja poista akku, jos se on irrotettavissa, ennen kuin teet säätöjä laitteeseen, vaihdat lisävarusteita tai asetat sähkötyökalun säilytykseen.** Tämä varotoimenpide estää sähkötyökalun tahattoman käynnistymisen.
- d) **Säilytä käyttämättömiä sähkötyökaluja lasten ulottumattomissa. Sähkötyökalua eivät saa käyttää henkilöt, joilla ei ole kokemusta sen käytöstä tai jotka eivät ole lukeneet käyttöohjeita.** Sähkötyökalut ovat vaarallisia, jos niitä käyttävät kokemattomat henkilöt.
- e) **Hoida sähkötyökaluja ja lisävarusteita huolella. Tarkista, että liikkuvat osat toimivat moitteettomasti ilman juuttumista, osissa ei ole murtumia tai vaurioita, jotka haittaavat sähkötyökalun toimintaa. Korjauta vaurioituneet osat ennen sähkötyökalun käyttöä.** Monet onnettomuudet johtuvat huonosti huolletuista sähkötyökaluista.

- f) **Pidä sahaustyökalut terävinä ja puhtaina.** Huolellisesti hoidetut, teräväreunaiset sahaustyökalut eivät juutu yhtä helposti ja niitä on helpompi käyttää.
- g) **Käytä sähkötyökalua, lisävarusteita, työkalukärkiä jne. näiden ohjeiden mukaisesti. Huomioi aina työolosuhteet ja työtehtävä.** Sähkötyökalujen käyttö muuhun kuin niiden käyttötarkoitukseen voi johtaa vaaratilanteisiin.
- h) **Pidä kahvat ja otepinnat kuivina, puhtaina sekä öljyttöminä ja rasvattomina.** Liukkaat kahvat ja otepinnat vaarantavat turvallisen käytön ja sähkötyökalun hallinnan odottamattomissa tilanteissa.

Akun käyttö ja hoito

VARO! Räjähdyshaara!

- ▶ Älä koskaan lataa paristoja!

VARO! Räjähdyshaara!



Suojaa akkua kuumuudelta, esim. jatkuvalta auringonsäteilyltä ja avotulelta, sekä vedeltä ja kosteudelta. Muutoin räjähdysvaara.



- a) **Lataa akut vain valmistajan hyväksymillä latureilla.** Tietyn tyyppisille akuille tarkoitettuun latureihin liittyy tulipalon vaara, jos sitä käytetään toisenlaisten akkujen lataukseen.
- b) **Käytä sähkötyökaluissa vain niihin soveltuvia akkuja.** Toisenlaisten akkujen käyttö voi johtaa loukkaantumisiin ja tulipalon vaaraan.

- c) **Pidä käyttämätöntä akkua etäällä paperiliittimistä, kolikoista, avaimista, nauloista, ruuveista tai muista pienistä metalliesineistä, jotka voivat johtaa kontaktien siltaukseen.** Akun kontaktien välinen oikosulku voi aiheuttaa palovammoja tai tulipalon.
- d) **Väärin käytettäessä akusta voi vuotaa nestettä. Vältä koskettamasta siihen. Jos jokin kohta joutuu kuitenkin kosketuksiin, huuhtelee altistunut kohta vedellä. Jos nestettä joutuu silmiin, hakeudu lisäksi lääkärin hoitoon.** Vuotava akkuneste voi aiheuttaa ihoärsytystä tai palovammoja.
- e) **Älä käytä vaurioitunutta tai muutettua akkua.** Vaurioituneet ja muutetut akut voivat toimia arvaamattomasti ja johtaa tulipaloon, räjähdykseen tai loukkaantumisiin.
- f) **Älä altista akkua avotullelle tai liian korkeille lämpötiloille.** Avotuli tai yli 130 °C:n lämpötila voivat johtaa räjähdykseen.
- g) **Noudata kaikkia latausohjeita äläkä koskaan lataa akkua tai akkukäyttöistä työkalua käyttöohjeessa mainitun lämpötila-alueen ulkopuolella.** Virheellinen lataus tai sallitun lämpötila-alueen ulkopuolella lataaminen voi vaurioittaa akkua ja lisätä tulipalon vaaraa.

Huoltopalvelu

- a) **Korjauta sähkötyökalu vain pätevällä ammattihenkilöllä, joka käyttää alkuperäisiä varaosia.** Näin varmistetaan sähkötyökalun turvallisuus.
- b) **Älä koskaan huolla vaurioituneita akkuja.** Akkujen kaikenlainen huolto tulisi teettää vain valmistajalla tai valtuutetulla huoltopalvelulla.

● Akkuruuvinvääntimiä koskevat turvallisuusohjeet

- a) **Pidä sähkötyökalua eristetyistä otepinnoista kiinni, kun käytät sitä työhön, jossa ruuvi voi koskettaa piilossa olevia sähköjohtoja.** Ruuvien koskeminen jännitteenalaiseen johtoon voi asettaa myös metalliset laitteen osat jännitteenalaisiksi ja johtaa sähköiskuun.
- b) **Kiinnitä työkappale.** Kiinnitysvälineillä tai ruuvipuristimella kiinnitetty työkappale pysyy varmemmin paikoillaan kuin kädessä pidettynä.
- c) **Pidä sähkötyökalusta tukevasti kiinni.** Ruuvien kiristämisessä tai irrottamisessa voi esiintyä lyhytaikaisia, voimakkaita vastavaikutuksia.
- d) **Kytke tuote välittömästi pois päältä, jos työkalu jumittuu käytön aikana.** Valmistaudu voimakkaisiin vastavaikutuksiin, sillä ne voivat aiheuttaa takaiskun.
- e) **Aseta pyörimissuunnan kytkin aina keskiasentoon (lukittu), kun käytät, kuljetat tai säilytät laitetta.** Tämä estää sähkötyökalua käynnistymästä tahattomasti.

● Tärinän ja melun vähentäminen

Vähennä tärinää ja melua rajoittamalla käyttöaikaa, sahaamalla tärinää ja melua vähentävillä käyttötavoilla ja käyttämällä henkilönsuojaimia.

Seuraavat toimenpiteet auttavat vähentämään tärinästä ja melusta johtuvia riskejä:

- Käytä tuotetta vain sen rakenteelle soveltuvalla tavalla ja tämän käyttöohjeen mukaisesti.
- Varmista, että tuote on hyvässä kunnossa ja hyvin huollettu.
- Käytä tuotteessa sopivia lisävarusteita ja varmista, että ne ovat hyvässä kunnossa.

- Pidä kahvoista/otepinnoista hyvin kiinni.
- Huolla tuote tämän käyttöohjeen mukaisesti ja pidä se hyvin rasvattuna (mikäli tarpeen).
- Suunnittele työvaiheet niin, että paljon tärinää aiheuttavien työkalujen käyttö jakautuu pidemmälle aikajaksolle.

● Toiminta hätätapauksessa

- Tutustu tuotteen käyttöön tämän käyttöohjeen avulla. Lue turvallisuusohjeet huolella läpi ja noudata niitä ehdottomasti. Tämä auttaa vaarojen ja vaaratilanteiden välttämässä.
- Käytä tuotetta aina tarkkaavaisesti, jotta pystyt havaitsemaan vaarat hyvissä ajoin ja toimimaan oikein. Nopeasti toimimalla voidaan välttää vakavat loukkaantumiset ja ainevahingot.
- Toimintahäiriöiden sattuessa kytke tuote välittömästi pois päältä ja irrota se sähköverkosta. Anna pätevän ammattihenkilön tarkastaa ja tarvittaessa korjata tuote ennen kuin jatkat sen käyttöä.

● Latureita koskevat turvallisuusohjeet

- Tuotetta voivat käyttää 8 vuotta täyttäneet lapset ja henkilöt, jotka ovat ruumiillisilta tai henkisiltä kyvyiltään tai aisteiltaan rajoittuneita tai joilla ei ole kokemusta ja/tai tietoa tuotteen käytöstä, jos heitä valvotaan tai heitä on opastettu tuotteen turvallisessa käytössä ja he ymmärtävät tuotteen käyttöön liittyvät vaarat. Lapset eivät saa leikkiä tuotteella. Lapset eivät

saa puhdistaa tai huoltaa laitetta ilman valvontaa.

- Älä koskaan lataa paristoja. Tämän huomautuksen laiminlyöminen johtaa vaaratilanteisiin.
- Suojaa sähköiset osat kosteudelta. Älä koskaan upota niitä veteen tai muihin nesteisiin välttääksesi sähköiskun.
- Älä koskaan pidä tuotetta juoksevan veden alla. Noudata puhdistusta, huoltoa ja korjauksia koskevia ohjeita.



Tuotetta saa käyttää vain sisätiloissa.

● Jäännösriskit

HUOMAUTUS

- ▶ Tuotteen käyttö saa aikaan sähkömagneettisen kentän! Tämä kenttä voi tietyissä tilanteissa vaikuttaa aktiivisiin ja passiivisiin lääkinnällisiin istutteisiin! Vakavan tai hengenvaarallisen loukkaantumisvaaran pienentämiseksi suosittelemme, että lääkinnällisiä istutteita käyttävät henkilöt kysyvät neuvoa lääkäriltä tai istutteen valmistajalta ennen kuin käyttävät tuotetta!

Vaikka käytät tuotetta tarkoituksenmukaisesti, käyttöön liittyä aina potentiaalinen henkilö- ja ainevahinkojen vaara. Seuraavat vaarat voivat esiintyä tuotteen rakenteesta ja mallista riippuen:

- Tärinäpäästöjen aiheuttamat terveysvahingot, kun tuotetta käytetään pidemmän aikaa tai kun sitä ei käsitellä ja huolleta asianmukaisesti.
- Henkilö- ja ainevahingot, jotka johtuvat viallisista sahaustyökaluista tai iskusta, jos käytön aikana osutaan piilossa olevaan esineeseen.
- Sinkoavista esineistä johtuva loukkaantumisvaara ja ainevahingot.

● Ennen käyttöä

- Tarkista tuote ja ruuvikärjet 10/11 aina ennen käyttöä ja käytön jälkeen kulumien ja vaurioiden varalta.
- Vaihda ruuvikärjet 10/11 tarvittaessa uusiin (katso ”Ruuvikärkien/magneettisen vaihtokärjen kiinnittimen vaihtaminen”).
- Noudata ruuvikärkien 10/11 teknisiä vaatimuksia (katso ”Tekniset tiedot”).
- Akun lataustilan tarkistaminen: Pidä on-/off-kytkintä 3 alaspainettuna. Lataustilan/akun varaustason LED-merkkivalo 5 palaa. Kun on-/off-kytkin vapautetaan, lataustilan/akun varaustason LED-merkkivalo palaa vielä n. 5 sekuntia.

Akun varaustason LED-merkkivalo latauksen aikana			Akun varaustaso*
Punainen	Vihreä	Punainen/vihreä	
Palaa	Pois	Pois	<100 %
Pois	Palaa	Pois	100 %
Pois	Pois	Vilkkuu	Lämpötilasuoja
Vilkkuu	Pois	Pois	Jännite/ virtasuoja

Akun varaustason LED-merkkivalo käytön aikana			Lataustila*
Punainen	Keltainen	Punainen/vihreä	
Palaa	Pois	Pois	<30 %
Pois	Palaa	Pois	≥ 30 %
Pois	Pois	Vilkkuu	Lämpötilasuoja
Vilkkuu	Pois	Pois	Jännite/ virtasuoja

Akun varaustason LED-merkkivalo latauksen ja käytön aikana			Lataustila*
Punainen	Keltainen	Punainen/vihreä	
Palaa	Pois	Pois	<30 %
Pois	Palaa	Pois	≥ 30 %
Pois	Pois	Vilkkuu	Lämpötilasuoja
Vilkkuu	Pois	Pois	Jännite/virtasuoja

* Likiarvo

** Tässä toiminnossa on 5 sekunnin viive. Tämä toiminto ei ole käytettävissä latauksen aikana.

● Akun lataaminen

(Kuva B)

⚠ VARO! Loukkaantumisvaara!

- ▶ Tuote on varustettu kiinteällä akulla, jota käyttäjä ei voi vaihtaa uuteen. Akun saa poistaa tai vaihtaa uuteen vain valmistaja tai tämän asiakaspalvelu tai muu tehtävään pätevä henkilö vaaratilanteiden välttämiseksi.

HUOMAUTUS

- ▶ Kiinteä akku toimitetaan osittain ladattuna.
- ▶ Litiumioniakut voidaan ladata milloin tahansa ilman että niiden käyttöikä lyhenee. Latauksen keskeytys ei vahingoita akkua.

HUOMAUTUS

- ▶ Älä koskaan lataa tuotetta ympäristössä, jonka lämpötila on alle +4 °C tai yli +40 °C. Säilytä tuotetta viileässä ja kuivassa paikassa, jonka ympäristön lämpötila on yli 0 °C ja alle +50 °C.
- ▶ Tuote lämpenee hieman latauksen aikana.

1. Liitä USB-johto [7] laturin [8] (ei sisälly toimitukseen) USB-liitäntään (tyyppi A) [9]. Liitä toinen pää tuotteen USB-liitäntään (tyyppi C) [6].
2. Kytke laturi [8] pistorasiaan.
3. Lataustilan/akun varaustason LED-merkkivalo [5] näyttää lataustilan (katso ”Ennen käyttöä”).
4. Lopeta tuotteen lataaminen irrottamalla laturi [8] tuotteesta ja pistorasiasta.
5. Irrota USB-johto [7] tuotteen USB-liitännästä [6].

● Käyttö

● Tuotteen päälle- ja poiskytkeminen

(Kuva C)

- Tuotteen päällekytkeminen: Pidä on-/off-kytkintä [3] alaspainettuna.
- Tuotteen poiskytkeminen: Vapauta on-/off-kytkin [3].

● Pyörimissuunnan muuttaminen

(Kuva C)

⚠ HUOMIO! Tuotteen vaurioitumisvaara!

- ▶ Älä käytä pyörimissuunnan kytkintä [4], kun tuote on käytössä.

- Pyörimissuunnan asettaminen: Aseta pyörimissuunnan kytkin **4** eri asentoihin.

Pyörimissuunnan kytkimen asento	Pyörimissuunta
a - Eteenpäin	Myötäpäivään (ruuvien kiristäminen)
b - Keskellä	<ul style="list-style-type: none"> Tuote on kytketty pois päältä ja varmistettu tahatonta päällekytkemistä vastaan. Kara on lukittu.
c - Taaksepäin	Vastapäivään (ruuvien irrottaminen)

● Ruuvikärkien/magneettisen vaihtokärjen kiinnittimen vaihtaminen

(Kuva D)

HUOMAUTUS

- Vaihtokärjen kiinnittimen **1** alapinnassa on kiinteä magneetti, joka pitää kiinnitetyn ruuvikärjen **10/11** ja magneettisen vaihtokärjen kiinnittimen **12** paikallaan.
- Ruuvikärkiin **10/11** on merkitty niiden mitat ja muoto. Ruuvikärjen on sovittava kuhunkin ruuvipäähän.
- Vedä ruuvikärki **10/11** ulos. Aseta toinen ruuvikärki vaihtokärjen kiinnittimeen **1**.
- Suurempaa ulottuvuutta varten: Aseta magneettinen vaihtokärjen kiinnitin **12** vaihtokärjen kiinnittimeen **1**. Aseta ruuvikärki **10/11** magneettiseen vaihtokärjen kiinnittimeen.

● Ruuvin kiristäminen ja irrottaminen

(Kuva F)

Ruuvin kiristäminen

1. Ruuvin kiertäminen työkappaleeseen: Aseta pyörimissuunnan kytkin **4** asentoon **a** (eteenpäin).
2. Ruuvin kiristäminen: Pidä tuotteesta kiinni ja paina sitä alaspäin.

Ruuvien irrottaminen

1. Ruuvin kiertäminen työkappaleesta: Aseta pyörimissuunnan kytkin **4** asentoon **c** (taaksepäin).
2. Ruuvien irrottaminen: Pidä tuotteesta kiinni ja paina sitä riittäväällä voimalla alaspäin. Ruuvikärjen **10/11** kärjen täytyy kiinnittyä ruuvipäähän.

● Manuaalinen käyttö

(Kuva G)

HUOMAUTUS

- ▶ Tuotetta voidaan käyttää myös manuaalisena ruuvinvääntimenä.

Ruuvin kiristäminen

1. Ruuvin kiertäminen käsin työkappaleeseen: Aseta pyörimissuunnan kytkin **4** asentoon **b** (keskellä).
2. Ruuvin kiristäminen: Käännä tuotetta myötäpäivään.

Ruuvien irrottaminen

1. Ruuvin kiertäminen käsin työkappaleesta: Aseta pyörimissuunnan kytkin **4** asentoon **b** (keskellä).

2. Ruuvien irrottaminen: Käännä tuotetta vastapäivään.

● Vääntömomentin säätäminen

(Kuva E)

HUOMAUTUS

- ▶ Alla olevan taulukon arvot ovat vain viitteellisiä. Älä luota pelkästään näihin arvoihin suurta tarkkuutta vaativissa töissä.
- ▶ Tämä on suurin vääntömomentti, joka vastaa tasoja **1–Max**, jolla ruuvi kierretään puuhun.

1. Kohdista Δ vääntömomentin säätörenkaan merkintä yhteen 5 vääntömomenttiasennosta:

Taso	Vääntömomentti	N m	Ruuvit	Materiaali
1	Alhainen	0,1	Lyhyet ruuvit	Pehmeä
2		0,4	Pieni halkaisija	
3	Keskitasoinen	0,8	Pitkät ruuvit	Keskikova
4		1,2	Keskisuuri halkaisija	
Max	Korkea	5	Pitkät ruuvit Iso halkaisija	Kova

2. Tuote lopettaa ruuvien kiristämisen heti, kun asetettu vääntömomenttitaso on saavutettu.

● Puhdistus ja huolto

● Ennen puhdistusta ja huoltoa

1. Aseta pyörimissuunnan kytkin **4** asentoon **b** (keskellä). Näin estetään tuotteen tahaton päällekytketyminen.
2. Irrota tuotteesta seuraavat osat:
 - USB-johto **7**
 - Ruuvikärki **10/11**
 - Magneettinen vaihtokärjen kiinnitin **12** (jos asetettu (katso ”Ruuvikärkien/magneettisen vaihtokärjen kiinnittimen vaihtaminen”).

● Puhdistus

⚠ HUOMIO! Tuotteen vaurioitumisvaara!

- ▶ Tuotteen sisään ei saa koskaan päästää mitään nesteitä.
- ▶ Tuotetta on pidettävä aina puhtaana, kuivana sekä öljyttömänä ja rasvattomana.
- ▶ Älä puhdista tuotetta millään kemiallisella, emäksisellä, hankaavalla tai muulla voimakkaalla puhdistus- tai desinfiointiaineella, sillä nämä voivat vaurioittaa tuotteen pinnan.

HUOMAUTUS

- ▶ Säännöllinen ja asianmukainen puhdistus takaa tuotteen turvallisen käytön ja pidentää sen käyttöikää.
- Puhdista tuote kuivalla liinalla. Puhdista vaikeasti saavutettavat kohdat pehmeällä harjalla.

● Huolto

- Aina ennen käyttöä ja aina käytön jälkeen: Tarkista tuote ja ruuvikärjet **10/11** kulumien ja vaurioiden varalta.
- Vaihda lisävarusteet tarvittaessa uusiin (katso ”Ruuvikärkien/magneettisen vaihtokärjen kiinnittimen vaihtaminen”).
- Noudata lisävarusteiden teknisiä vaatimuksia (katso ”Tekniset tiedot”).

● Kuljetus

- Kuljeta tuote säilytyskotelossa **13**.
- Suojaa tuote iskulta ja voimakkaalta tärinältä etenkin silloin, kun kuljetat sitä ajoneuvoissa.
- Kiinnitä tuote liukumista ja kaatumista vastaan.

● Säilytys

1. Aseta pyörimissuunnan kytkin **4** asentoon **b** (keskellä). Näin estetään tuotteen tahaton päällekytkeytyminen.
2. Säilytä tuotetta lasten ulottumattomissa ja kuivassa, suoralta auringonsäteilyltä suojatussa sisätilassa, mieluiten säilytyskotelossa **13**.

● Hävittäminen

Pakkaus on valmistettu ympäristöystävällisistä materiaaleista, jotka voidaan viedä paikalliseen kierrätyspisteeseen.



Noudata pakkausmateriaalien jätteen lajittelua koskevia merkintöjä. Ne koostuvat lyhenteistä (a) sekä numeroista (b) ja tarkoittavat seuraavaa: 1–7 = muovit/20–22 = paperi ja pahvi/80–98 = komposiitit.

Tuote:



Lisätietoja käytöstä poistetun tuotteen hävittämismahdollisuuksista saat kuntasi tai kaupunkisi viranomaisilta.



Älä heitä käytettyä tuotetta kotitalousjätteisiin. Hävitä tuote ympäristöystävällisesti toimittamalla se asianmukaiseen jätehuoltoon. Lisätietoja keräyspaikoista ja niiden aukioloajoista saat kuntasi viranomaisilta.

Vialliset ja käytetyt paristot/akut on kierrätettävä. Palauta paristot/akut ja/tai tuote lähimpään keräyspisteeseen.



Paristojen/akkujen väärä hävittäminen aiheuttaa ympäristövahinkoja!

Paristoja/akkuja ei saa hävittää talousjätteenä. Ne voivat sisältää myrkyllisiä raskasmetalleja, minkä vuoksi ne kuuluvat ongelmajättekäsittelyyn. Raskasmetallien kemialliset merkit ovat seuraavat: Cd = kadmium, Hg = elohopea, Pb = lyijy. Toimita tästä syystä käytetyt paristot/akut paikalliseen keräyspisteeseen.

● Takuu

Tuote on valmistettu huolellisesti tiukkojen laatudirektiivien mukaan ja tarkistettu huolella ennen toimitusta. Materiaali- tai valmistusvirheiden tapauksessa kuluttajalla on laillisia oikeuksia tuotteen myyjää kohtaan. Alla oleva takuu ei rajoita kuluttajan lakisääteisiä oikeuksia millään tavalla.

Tämän tuotteen takuu on 3 vuotta ostopäivästä lukien. Takuuaika alkaa ostopäivästä. Säilytä alkuperäinen ostokuitti turvallisessa paikassa, koska tätä asiakirjaa vaaditaan ostotositteena.

Mahdollisista ostohetkellä esiintyneistä vaurioista tai vioista on ilmoitettava välittömästi tuotteen pakkauksesta purkamisen jälkeen.

Jos 3 vuoden sisällä tuotteen ostopäivästä alkaen tuotteesta löytyy materiaali- tai valmistusvirhe, korjaamme tuotteen ilmaiseksi harkintamme mukaan. Takuuaikaa ei pidennetä myönnetyn takuuvaatimuksen vuoksi. Tämä koskee myös vaihdettuja ja korjattuja osia.

Takuun voimassaolo lakkaa, jos tuote on vioittunut, sitä on käytetty tai huollettu tarkoituksenvastaisesti.

Takuu kattaa materiaali- ja valmistusvirheet. Takuu ei kata tuotteen osia, jotka kuluvat normaalisti (esim. paristot, akut, letkut, väripatruunat) ja joita voidaan sen vuoksi pitää kuluvina osina eikä myöskään rikkoutuvia osia esim. kytkimiä, akkuja tai lasista valmistettuja osia.

● Toimiminen takuutapauksessa

Jotta pyyntösi voidaan käsitellä nopeasti, noudata seuraavia ohjeita:

Säilytä tiedusteluja varten kassakuitti ja tuotenro (IAN 457906_2401) todisteena ostosta.

Löydät tuotenumeron tuotteen tyyppikilvestä, tuotteesta olevasta kaiverruksesta, käyttöohjeen kansilehdestä (alavasemmalla) tai tuotteen taka- tai alaosan tarrasta.

Jos tuotteen toiminnassa ilmenee vikoja tai muita puutteita, ota ensin yhteyttä alla mainittuun huoltopalveluun puhelimitse tai sähköpostitse.

Voit tämän jälkeen lähettää vialliseksi todetun tuotteen
veloituksetta huoltopalvelun ilmoittamaan osoitteeseen.
Liitä mukaan ostokuitti (kassakuitti) sekä tiedot viasta ja sen
esiintymisajasta.



Voit tarkastella ja ladata näitä ja monia muita käyttöoppaita
osoitteessa parkside-diy.com. Skannaamalla tämän QR-koodin
pääset suoraan osoitteeseen parkside-diy.com. Valitse maa ja
etsi käyttöohjeet hakukentän avulla. Syöttämällä tuotenumeron
(IAN) 457906_2401 löydät tuotteesi käyttöohjeen.

● Huoltopalvelu

FI **Huoltopalvelu Suomi**
Puhelin: 0800 913375
E-Mail: owim@lidl.fi

● EU-vaatimustenmukaisuusvakuutus

EU-VAATIMUSTENMUKAISUUSVAKUUTUS (nro. 457906_2401)

IAN: 457906_2401
Tuotetunniste: "PARKSIDE" Atomilladora recargable
Mallinumero: HG11772

Edellä kuvattu vakuutuksen kohde on asiaa koskevan unionin yhdenmukaistamislainsäädännön vaatimusten mukainen:

Direktiivi 2006/42/EY
Direktiivi 2014/30/EU
Direktiivi 2011/65/EU kaikkein siihen liittyvine muutoksineen

Vittaukset niihin asiaankuuluihin yhdenmukaistettuihin standardeihin tai viittaus muihin teknisiin eritelmiin, joiden perusteella vaatimustenmukaisuusvakuutus on annettu:

Nro / osat
Direktiivi 2006/42/EY
EN 62841-1-2015/A11:2022
EN 62841-2-2:2014
Direktiivi 2014/30/EU
EN IEC 55014-1:2021
EN IEC 55014-2:2021
EN IEC 61000-3-2:2019/A1:2021
EN 61000-3-3:2013/A2:2021

Edellä kuvattu vakuutuksen kohde on Euroopan parlamentin ja neuvoston direktiivin 2011/65/EU, annettu 8 päivänä kesäkuuta 2011, tiettyjen vaarallisten aineiden käytön rajoittamisesta sähkö- ja elektroniikkalaitteissa, vaatimusten mukainen:

Nro / osat
Direktiivi 2011/65/EU
EN IEC 63000:2018

Teknisten asiakirjojen säilyttäjä: OWIM GmbH & Co.KG

Puolesta allekirjoittanut:

OWIM GmbH & Co. KG, Stiftsbergstraße 1, 74167 Neckarsulm, Saksa

Tämä vaatimustenmukaisuusvakuutus on annettu valmistajan yksinomaisella vastuulla.

Käännös alkuperäisen vaatimustenmukaisuusvakuutuksen

Neckarsulm
Paikka

31.05.2024
Päivämäärä

ppa. Stefan Haensel
valtuutettu allekirjoittaja

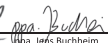
ppa. Joris Buchheim
valtuutettu allekirjoittaja



FI









Teckenförklaring till de piktogram/ symboler som använts	Sidan	71
Inledning	Sidan	72
Avsedd användning	Sidan	73
Leverans	Sidan	73
Lista över delar	Sidan	73
Tekniska data	Sidan	74
Allmänna säkerhetsanvisningar	Sidan	78
Allmänna säkerhetsanvisningar för elverktyg	Sidan	79
Säkerhetsanvisningar för batteridrivnen skruvdragare	Sidan	85
Minskning av vibration och buller	Sidan	85
Åtgärder vid nödsituation	Sidan	86
Säkerhetsanvisningar för laddare	Sidan	86
Eventuella kvarstående risker	Sidan	87
Före användning	Sidan	88
Laddning av batteriet	Sidan	90

Hantering	Sidan	91
Till-/frånkoppling av produkten.....	Sidan	91
Ändring av rotationsriktning.....	Sidan	91
Byte av skruvbits/magnetisk bitshållare.....	Sidan	92
Åtdragning och lossning av skruv.....	Sidan	92
Manuell användning.....	Sidan	93
Inställning av vridmoment.....	Sidan	93
Rengöring och underhåll	Sidan	94
Före rengöring och underhåll.....	Sidan	94
Rengöring.....	Sidan	94
Underhåll.....	Sidan	95
Transport	Sidan	95
Förvaring	Sidan	95
Avfallshantering	Sidan	96
Garanti	Sidan	97
Handläggning av garantianspråk.....	Sidan	98
Service	Sidan	99
EG-försäkran om överensstämmelse	Sidan	100

Teckenförklaring till de piktogram/symboler som använts

	FARA! – Betecknar en farokälla med hög grad av risk som om den inte undviks kan leda till dödsfall eller svåra personskador (t.ex. kvävningsrisk)
	WARNING! – Betecknar en farokälla med medelhög grad av risk som om den inte undviks kan leda till dödsfall eller svåra personskador (t.ex. fara för elektrisk stöt)
	VAR FÖRSIKTIG! – Betecknar en farokälla med en låg grad av risk som om den inte undviks kan leda till lätta eller måttliga personskador (t.ex. risk för brännskador)
	SE UPP! – Varnar för möjliga sakskador (t.ex. kortslutning)
Li-Ion	Litiumjonbatteri
n_0	Varvtal obelastad
min^{-1}	Varv per minut
	Fara – risk för elektrisk stöt!
	Växelström/-spänning
	Likström/-spänning

	Symbol för en produkt av skyddsklass II
	Använd produkten endast i torr inomhusmiljö.
	Denna symbol betyder att bruksanvisningen måste beaktas vid användning av produkten.
	Skydda batteriet mot värme och direkt solljus. max. 50 °C
	Skydda batteriet mot eld.
	Skydda batteriet mot vatten och fukt.
■ □	Säkerhetsanvisningar Hanteringsanvisningar
	CE-märket bekräftar överensstämmelse med de EU-direktiv som gäller för produkten.

4 V BATTERIDRIVEN SKRUVDRAGARE

● Inledning

Grattis till köpet av din nya produkt. Du har köpt en högklassig produkt. Bruksanvisningen hör till produkten. Den innehåller viktiga anvisningar för säkerhet, användning och avfallshantering. Läs säkerhetsanvisningarna och

monteringsanvisningen innan du använder produkten. Använd produkten endast enligt beskrivningen och endast för de angivna ändamålen. Se till att bruksanvisningen alltid finns tillgänglig även vid vidare användning av tredje man.

● Avsedd användning

- Denna produkt är avsedd för att dra åt och lossa skruvar.
- Använd alltid insatsverktyg och skruvbits som motsvarar den avsedda användningen. Beakta alltid de tekniska kraven vid köp och användning av insatsverktyg och skruvbits till produkten (se "Tekniska data").
- All annan användning eller modifiering av produkten betraktas som icke avsedd och innebär en betydande risk för olyckor.
- Tillverkaren åtar sig inget ansvar för skador, som beror på felaktig användning.
- Produkten är inte avsedd för yrkesmässig användning eller liknande ändamål.

● Leverans

- | | | | |
|----|--------------------------------|---|-----------------------|
| 1 | 4 V Batteridrivna skruvdragare | 8 | Skruvbits (50 mm) |
| 1 | USB-kabel (typ A till typ C) | 1 | Magnetisk bitshållare |
| 16 | Skruvbits (25 mm) | 1 | Förvaringslåda |
| | | 1 | Bruksanvisning |

● Lista över delar

(Bild A)

- | | | | |
|---|----------------------------|---|----------------------------------|
| 1 | Bitshållare | 4 | Rotationsriktningsomkopplare |
| 2 | Vridmomentinställningsring | 5 | Laddningsnivå-/batteristatus-LED |
| 3 | Till/från-omkopplare | | |

- 6 USB-anslutning (typ C)
- 7 USB-kabel
- 8 Laddare*
- 9 USB-anslutning (typ A)

- 10 Skruvbits (25 mm)
- 11 Skruvbits (50 mm)
- 12 Magnetisk bitshållare
- 13 Förvaringslåda



* Laddaren ingår inte i leveransen. En laddare kan beställas via telefon (se "Service").



● Tekniska data

4 V Batteridrivna skruvdragare

Modell:	HG11772
Märkspänning:	4 V \equiv (likspänning)
Batteri (inbyggd):	Litiumjontyp
Antal celler:	1
Kapacitet:	1,5 Ah
Tomgångsvarvtal n_0 :	360 min^{-1}
Vridmoment:	Max. 5 N m (motordrivning) Max. 7 N m (manuellt)
Bitshållare:	6,35 mm (1/4")

24 Skruvbits

Skruvbits		Symbol	Längd	Antal	Storlek/ specifikation
Spårbits	SL		50 mm	1 x	1,0 x 5,5 mm
Pozidriv-bits	PZ		25 mm	2 x	PZ2
				1 x	PZ3
			50 mm	2 x	PZ2

Skruvbits		Symbol	Längd	Antal	Storlek/ specifikation
Phillips-bits	PH		25 mm	1 x	PH1
				3 x	PH2
				1 x	PH3
			50 mm	1 x	PH2
Torx-bits	T		25 mm	1 x	T15
				2 x	T20
				2 x	T25
				2 x	T30
				1 x	T40
			50 mm	1 x	T15
				1 x	T20
				1 x	T25
1 x	T30				

Använd uteslutande följande laddare* för att ladda produkten:

Information	Värde
Tillverkarens namn eller varumärke, organisationsnummer och adress	OWIM GmbH & Co. KG HRA 721742 Stiftsbergstraße 1, 74167 Neckarsulm, TYSKLAND

Information	Värde
Modellbeteckning	HG06825 (VDE-stickkontakt), HG06825-BS (BS-stickkontakt)

Information	Värde	Enhet
Ingående spänning	100–240	V~
Ingående frekvens (växelström)	50/60	Hz
Utgående spänning	5,0	V ===
Utgående ström	1,7	A
Utgående effekt	8,5	W
Genomsnittlig verkningsgrad i aktivt läge	78,2	%
Elförbrukning vid noll-last	< 0,1	W
Ingångsström	0,3	A
Skyddsklass	II/□ (dubbelisolering)	
Anslutningstyp	USB (typ A)	
Laddningstid	ca 60	min

- * Laddaren ingår inte i leveransen. En laddare kan beställas via telefon (se "Service").

Rekommenderad omgivningstemperatur

Under laddningen:	+4 °C till +40 °C
Under drift:	0 °C till +40 °C
Under förvaring:	0 °C till +50 °C

Bulleremissionsvärden

WARNING! Risk för personskador!

- ▶ Vibrations- och bullernivåerna kan under praktisk användning av elverktyget avvika från de angivna värdena, beroende på hur elverktyget används, särskilt beroende på vilket material som bearbetas.
- ▶ Det är nödvändigt att fastställa säkerhetsåtgärder för att skydda operatören baserat på en uppskattning av vibrationsbelastningen under faktiska användningsförhållanden. Alla delar av driftcykeln ska beaktas (även de tider då elverktyget inte används och tider då det arbetar men utan belastning).

HÄNVISNING

- ▶ De angivna totala vibrationstotalvärdena och de angivna bulleremissionsvärdena har mätts enligt ett normerat provningsförfarande och kan användas för att jämföra olika elverktyg.
- ▶ De angivna totala vibrationstotalvärdena och de angivna bulleremissionsvärdena kan även användas för en preliminär uppskattning av belastning på kroppen.

De uppmätta värdena har fastställts i enlighet med EN 62841. Elverktygets A-klassificerade ljudnivå uppgår typiskt till:

Ljudtrycksnivå L_{pA} :	60,2 dB
Ljudeffektsnivå L_{WA} :	68,2 dB
Osäkerhet $K_{pA/WA}$:	3 dB

Vibrationsemissionsvärde

Vibrationstotalvärdet (vektorsumman för tre riktningar), fastställt enligt EN 62841:

Skruvning

Svängningsemissionsvärde a_h :	$< 2,5 \text{ m/s}^2$ ($0,867 \text{ m/s}^2$)
Osäkerhet K:	$1,5 \text{ m/s}^2$



Allmänna säkerhetsanvisningar

**FÖRE ANVÄNDNING AV PRODUKTEN,
GÖR DIG FÖRTROGEN MED ALLA
BRUKS- OCH SÄKERHETSANVISNINGAR!
OM DU ÖVERLÄMNAR PRODUKTEN
TILL NÅGON ANNAN, ÖVERLÄMNA ÄVEN
ALLA TILLHÖRANDE DOKUMENT!**

Om det uppstår skador på grund av att du inte följt denna bruksanvisning upphör garantin att gälla! Vi åtar oss inget ansvar för följdskador! Vi åtar oss inget ansvar för skador som uppstår på grund av felaktig användning eller av att säkerhetsanvisningarna inte följts!

Barn och personer med funktionshinder



⚠ VARNING! LIVSFARA OCH FARA FÖR KROPPSSKADA FÖR SMÅ BARN OCH MINDERÅRIGA!

Lämna aldrig barn utan tillsyn med förpackningsmaterialet.

Förpackningsmaterialet kan medföra risk för kvävning.

Barn underskattar ofta farorna. Barn skall hållas borta från förpackningsmaterialet.

● Allmänna säkerhetsanvisningar för elverktyg

⚠ VARNING! Läs alla säkerhetsanvisningar, övriga anvisningar, bilder och tekniska data som hör till detta elverktyg.

- Underlåtenhet att iaktta följande anvisningar kan orsaka elektrisk stöt, brand och/eller leda till svåra personskador.
- **Förvara alla säkerhetsanvisningar och andra anvisningar för framtida behov.**
- Begreppet "elverktyg" som används i säkerhetsanvisningarna syftar på nätdrivna elverktyg (som används med anslutningskabel) eller på batteridrivna elverktyg (som används utan anslutningskabel).

Arbetsplatssäkerhet

- a) **Håll arbetsplatsen ren och väl belyst.** Stökiga eller dåligt belysta arbetsplatser kan ge upphov till olyckor.

- b) **Arbeta inte med elverktyget i en omgivning där det finns fara för explosion, t.ex. där det förekommer brännbara vätskor och gaser, eller stoft.** Elverktyg ger upphov till gnistor som kan antända stoft eller ånga.
- c) **Håll barn och andra personer borta medan du använder elverktyget.** Om du distraheras kan du förlora kontrollen över elverktyget.

Elsäkerhet

- a) **Elverktygets stickkontakt måste passa i eluttaget. Stickkontakten får under inga omständigheter ändras. Använd inga adapterstickkontakter tillsammans med skyddsjordade elverktyg.** Stickkontakter som inte modifierats och passande eluttag minskar risken för elektrisk stöt.
- b) **Undvik kroppskontakt med jordade ytor, som t.ex. rör, värmeelement, spisar och kylskåp.** Om din kropp är jordad är risken större att få en elektrisk stöt.
- c) **Skydda elverktyg mot regn och väta.** Om det tränger in vatten i ett elverktyg ökar risken för elektrisk stöt.
- d) **Använd inte anslutningskabeln på felaktigt sätt, genom att bära elverktyget i den, hänga upp det i den eller använda den för att dra stickkontakten ut ur eluttaget. Skydda anslutningskabeln mot stark värme, olja, vassa kanter och rörliga komponenter.** Skadade eller trassliga anslutningskablar ökar risken för elektrisk stöt.
- e) **Om du arbetar med ett elverktyg utomhus, använd endast förlängningskablar som är avsedda för sådan miljö.** Om du använder en förlängningskabel avsedd att användas utomhus minskar du risken för elektrisk stöt.

- f) **Om det inte går att undvika att arbeta med ett elverktyg i fuktig miljö, använd en jordfelsbrytare.** Om du använder en jordfelsbrytare minskar det risken för elektrisk stöt.

Personssäkerhet

- a) **Var uppmärksam, tänk noga på vad du gör och var förnuftig då du arbetar med ett elverktyg.** Använd inte något elverktyg om du är trött eller är påverkad av droger, alkohol eller mediciner. Ett enda ögonblick av ouppmärksamhet vid användningen av ett elverktyg kan leda till allvarliga personskador.
- b) **Bär personlig skyddsutrustning och bär alltid skyddsglasögon.** Användning av personlig skyddsutrustning, som andningsskydd, halkfria skyddsskor, skyddshjälm eller hörselskydd, beroende på hur elverktyget används minskar risken för personskador.
- c) **Se till att du inte oavsiktligt kan starta produkten. Försäkra dig om att elverktyget är avstängt innan du ansluter det till elnätet eller batteriet, eller tar upp eller bär det.** Om du har fingret på till-/frånknappen när du bär elverktyget eller ansluter det till elnätet kan det uppstå olyckor.
- d) **Ta bort inställningsverktyg och skruvnycklar innan du startar elverktyget.** Ett verktyg eller en nyckel som lämnas kvar i en del av ett elverktyg som roterar, kan leda till personskador.
- e) **Undvik onormal kroppsställning. Stå stadigt och behåll alltid balansen.** På så sätt kan du lättare kontrollera elverktyget i oväntade situationer.

- f) **Använd lämpliga kläder. Använd inte vida kläder eller smycken. Håll hår och kläder på säkert avstånd från rörliga delar.** Löst hängande kläder, smycken eller långt hår kan fångas upp av rörliga delar.
- g) **Om det finns stoftutsugnings- och uppsamlingsanordningar, säkerställ att de är korrekt anslutna och används korrekt.** Om stoftutsugning används kan faran för skador på grund av stoft minskas.
- h) **Låt dig inte invaggas i en falsk känsla av säkerhet och försumma inte säkerhetsreglerna för elverktyg, även om du är väl förtrogen med elverktyget och har använt det ofta.** Oaktsam hantering kan mycket snabbt ge upphov till svåra personskador.

Användning och skötsel av elverktyget

- a) **Överbelasta inte elverktyget. Använd det avsedda elverktyget för det arbete du skall utföra.** Med ett lämpligt elverktyg arbetar du bättre och säkrare inom angivet effektintervall.
- b) **Använd inte ett elverktyg med defekt strömbrytare.** Ett elverktyg som inte längre går att koppla till och från är farligt och måste repareras.
- c) **Dra stickkontakten ut ur eluttaget och ta ut ett uttagbart batteri, innan du gör inställningar på elverktyget, byter insatsverktyg eller lägger ifrån dig elverktyget.** Dessa försiktighetsåtgärder hindrar att elverktyget startar oavsiktligt.
- d) **Förvara elverktyg som inte används utom räckhåll för barn. Låt inga personer använda elverktyget, som inte är förtrogna med det eller som inte har läst dessa anvisningar.** Elverktyg är farliga om de används av oerfarna personer.

- e) **Sköt dina elverktyg och deras tillbehör noggrant.** Kontrollera att rörliga delar fungerar korrekt och inte kärvar, om delar har gått sönder eller är så skadade att de hindrar elverktygets funktion. Låt reparera skadade delar innan du använder elverktyget. Många olyckor sker på grund av att elverktyg inte har underhållits väl.
- f) **Säkerställ att dina skärverktyg är vassa och rena.** Skärverktyg som är väl underhållna och har vassa eggar kärvar mindre och är lättare att styra.
- g) **Använd elverktyg, tillbehör, bits osv. i enlighet med dessa anvisningar. Ta i det sammanhanget hänsyn till arbetsförhållandena och det arbete som skall utföras.** Att använda elverktyg för andra ändamål än de avsedda kan leda till farliga situationer.
- h) **Håll handtag och greppytor torra, rena och fria från olja och fett.** Handtag och greppytor som är hala gör att du inte kan använda och kontrollera elverktyget på ett säkert sätt vid oförutsedda situationer.

Användning och skötsel av batterisatsen

⚠ VAR FÖRSIKTIG! Explosionsfara!

▶ Återladda aldrig engångsbatterier!

⚠ VAR FÖRSIKTIG! Explosionsfara!



Skydda batteriet mot värme, samt mot intensivt solljus, eld, vatten och fukt. Explosionsfara.



- a) **Ladda batterierna endast med laddare som rekommenderats av tillverkaren.** Genom att använda en viss laddare, som är avsedd för vissa typer av batterier, föreligger brandfara om den används med andra batterier.
- b) **Använd bara de batterier som är avsedda för elverktyget.** Att använda andra batterier kan leda till personskador och fara för brand.
- c) **Håll batteriet borta från gem, mynt, nycklar, spik, skruvar och andra mindre metallföremål som skulle kunna kortsluta kontakterna.** Kortslutning mellan batterikontakterna kan leda till brännskador eller brand.
- d) **Vid en felaktig användning kan vätska rinna ut ur batteriet. Undvik kontakt med denna vätska. Vid oavsiktlig kontakt, skölj det påverkade området med vatten. Om vätskan kommer in i ögonen, sök läkare.** Vätska som tränger ut ur batterier kan leda till hudirritationer eller brännskador.
- e) **Använd inte skadat eller modifierat batteri.** Skadade eller modifierade batterier kan leda till situationer som är omöjliga att förutse och därmed till brand, explosion eller personskador.
- f) **Utsätt inte batteriet för eld eller alltför hög temperatur.** Eld eller temperatur över 130 °C kan orsaka explosion.
- g) **Följ alla anvisningar för laddning och ladda alltid batteriet eller det batteridrivna verktyget inom det temperaturintervall som anges i bruksanvisningen.** Om batteriet laddas felaktigt eller utanför tillåtet temperaturintervall kan batteriet förstöras och brand uppstå.

Service

- a) **Låt ditt elverktyg repareras endast av kvalificerad fackpersonal och endast med originalreservdelar.** Detta garanterar att elverktyget förblir säkert.

- b) **Utför aldrig underhåll på skadade batterier.** Allt underhåll av batterier bör bara utföras av tillverkaren eller auktoriserad verkstad.

● Säkerhetsanvisningar för batteridrivna skruvdragare

- a) **Håll elverktyget i de isolerade greppytorna när du utför arbeten där skruvarna skulle kunna komma i kontakt med dolda elledningar.** Kontakt mellan skruv och spänningsförande ledning kan leda till att även apparatdelar av metall blir spänningsförande och därmed kan orsaka elektrisk stöt.
- b) **Säkra arbetsstycket.** Om arbetsstycket hålls fast med spännanordningar eller i ett skruvstöd istället för med handen blir arbetet säkrare.
- c) **Håll elverktyget i ett stadigt grepp.** Vid åtdragning och lossning av skruvar kan kraftiga men kortvariga motkrafter uppstå.
- d) **Stäng av produkten omedelbart om verktyget blockeras under användning.** Var beredd på starka motkrafter som kan orsaka rekylverkan.
- e) **Ställ alltid rotationsriktningsomkopplaren i mittläget (spärrad) när du underhåller, transporterar eller förvarar apparaten.** Detta förhindrar att elverktyget startar oavsiktligt.

● Minskning av vibration och buller

Begränsa arbetstiden, välj driftlägen med låg vibrations- och bullernivå och använd personlig skyddsutrustning för att reducera vibrations- och bullerexponering.

Följande åtgärder bidrar till att minska risker som har att göra med vibration och buller:

- Produkten får endast användas enligt sin konstruktion och enligt anvisningarna i denna bruksanvisning.
- Säkerställ att produkten är i gott skick och väl underhållen.
- Använd rätt insatsverktyg för produkten och säkerställ att dessa är i gott skick.
- Håll stadigt i handtagen/greppytorna.
- Underhåll produkten enligt denna bruksanvisning och håll den väl smord (i förekommande fall).
- Planera arbetet så att användningen av produkter med hög vibrationsnivå fördelas över en längre period.

● Åtgärder vid nödsituation

- Använd denna bruksanvisning för att bli väl förtrogen med produkten. Studera säkerhetsanvisningarna noggrant och följ dem minutiöst. Därigenom bidrar du till att undvika risker och faror.
- Vid användning av denna produkt, var alltid uppmärksam så att du tidigt uppfattar faror och kan agera på rätt sätt. Att snabbt ingripa kan förebygga svåra person- och saksador.
- Koppla omedelbart bort produkten vid felfunktion och skilj den från elnätet. Låt en kvalificerad yrkesperson kontrollera och reparera produkten innan du använder den igen.

● Säkerhetsanvisningar för laddare

- Denna produkt kan användas av barn fr.o.m. 8 års ålder och över, samt av personer med nedsatt fysisk, sensorisk eller mental förmåga eller som har bristande er-

farenhet och kunskap, om dessa övervakas eller får undervisning i hur produkten ska användas och de därvid förstår vilka faror som kan uppstå. Barn får inte leka med produkten. Rengöring och underhåll får inte utföras av barn om dessa inte övervakas.

- Ladda inte upp engångsbatterier. Brott mot denna anvisning leder till faror.
- Skydda elektriska delar mot fukt. För att undvika en elektrisk stöt får elektriska delar inte doppas vatten eller annan vätska.
- Håll aldrig produkten under rinnande vatten. Beakta anvisningarna för rengöring, underhåll och reparation.



Produkten är endast avsedd för användning inomhus.

● Eventuella kvarstående risker

HÄNVISNING

- ▶ Denna produkt alstrar ett elektromagnetiskt fält under drift! Detta fält kan under vissa omständigheter inverka negativt på aktiva eller passiva medicinska implantat! För att minska risken för svåra skador eller dödsfall, rekommenderar vi personer med medicinska implantat att konsultera sin läkare och tillverkaren av medicinska implantat innan produkten används!

Även om du sköter denna produkt enligt alla regler, finns det en potentiell risk för person- och sakskador. Följande faror kan uppträda i samband med produktens konstruktion och utförande:

- Skador på grund av vibrationer om produkten används under en längre tid eller inte hanteras och underhålls korrekt.
- Person- och sakskador som uppstått på grund av defekta eggverktyg eller på grund av att ett tidigare dolt föremål har exponerats under arbetet.
- Fara för person- och sakskador på grund av flygande föremål.

● **Före användning**

- Före och efter varje användning, kontrollera produkten och skruvbitsen **10/11** för förlitning och skador.
- Byt vid behov ut skruvbitsen **10/11** mot nya (se "Byte av skruvbiter/magnetisk bitshållare").
- Beakta de tekniska kraven på skruvbiter **10/11** (se "Tekniska data").
- Kontroll av batteriets laddningsnivå:
Håll till/från-omkopplaren **3** intryckt.
Laddningsnivå-/batteristatus-LED **5** lyser.
Efter att till/från-omkopplaren har släppts tänds laddningsnivå-/batteristatus-LED och lyser i ca 5 sekunder.

Batteristatus-LED under laddning			Batteristatus*
Röd	Grön	Röd/grön	
Lyser	Från	Från	< 100 %
Från	Lyser	Från	100 %

Batteristatus-LED under laddning			Batteristatus*
Röd	Grön	Röd/grön	
Från	Från	Blinkar	Överhettningsskydd
Blinkar	Från	Från	Överspännings-/överströmsskydd

Batteristatus-LED under laddning drift			Laddningsnivå*
Röd	Gul	Röd/grön	
Lyser	Från	Från	< 30 %
Från	Lyser	Från	≥ 30 %
Från	Från	Blinkar	Överhettningsskydd
Blinkar	Från	Från	Överspännings-/överströmsskydd

Batteristatus-LED under laddning och drift			Laddningsnivå*
Röd	Gul	Röd/grön	
Lyser	Från	Från	< 30 %
Från	Lyser	Från	≥ 30 %
Från	Från	Blinkar	Överhettningsskydd
Blinkar	Från	Från	Överspännings-/överströmsskydd

* Ungefärligt värde

● Laddning av batteriet

(Bild B)

⚠ VAR FÖRSIKTIG! Risk för personskador!

- ▶ Denna produkt har ett inbyggt laddningsbart batteri som inte kan bytas av användaren. För att undvika att det uppstår fara får endast tillverkaren, dennes kundtjänst eller annan person med liknande kvalifikation ta ut eller byta batteriet.

HÄNVISNING

- ▶ Det inbyggda batteriet levereras delvis laddat.
- ▶ Litiumjonbatterier kan laddas när som helst utan att deras livslängd påverkas. Att avbryta laddningen skadar inte batteriet.
- ▶ Ladda aldrig produkten vid omgivningstemperaturer under +4 °C eller över +40 °C. Förvara produkten svalt och torrt, vid omgivningstemperatur över 0 °C och under +50 °C.
- ▶ Produkten värms upp något under laddning.

1. Anslut USB-kabeln **7** till USB-anslutningen (typ A) **9** på laddaren **8** (ingår inte i leveransen). Anslut den andra änden till produktens USB-anslutning (typ C) **6**.
2. Anslut laddaren **8** till ett eluttag.
3. Laddningsnivå-/batteristatus-LED **5** indikerar laddningsnivån (se "Före användning").
4. För att sluta ladda produkten, skilj laddaren **8** från produkten och eluttaget.
5. Ta bort USB-kabeln **7** från produktens USB-anslutning **6**.

● Hantering

● Till-/frånkoppling av produkten

(Bild C)

- Sätt på produkten: Håll till/från-omkopplaren **3** intryckt.
- Stäng av produkten: Släpp till/från-omkopplaren **3**.

● Ändring av rotationsriktning

(Bild C)

⚠ SE UPP! Risk för skador på produkten!

► Använd inte rotationsriktningsomkopplaren **4** när produkten är i drift.

- Inställning av rotationsriktning: Ställ rotationsriktningsomkopplaren **4** i ett av lägena.

Rotationsriktningsomkopplarens läge	Rotationsriktning
a – Framåt	Medurs (åtdragning av skruvar)
b – Mitt	<ul style="list-style-type: none"><input type="checkbox"/> Produkten är avstängd och säkrad mot oavsiktlig start.<input type="checkbox"/> Spindeln är låst.
c – Bakåt	Moturs (lossning av skruvar)

● Byte av skruvbits/magnetisk bitshållare

(Bild D)

HÄNVISNING

- ▶ I botten av bithållaren **1** finns en inbyggd magnet som håller fast den insatta skruvbitsen **10/11** och den magnetiska bitshållaren **12**.
 - ▶ Skruvbits **10/11** är märkta efter mått och profil. Skruvbitsen måste passa väl i respektive skruvskalle.
- Dra ut skruvbitsen **10/11**. Sätt in en bits av annan typ i bitshållaren **1**.
 - För större räckvidd: Sätt in den magnetiska bitshållaren **12** i bitshållaren **1**. Sätt in en skruvbits **10/11** i den magnetiska bitshållaren.

● Åtdragning och lossning av skruv

(Bild F)

Åtdragning av skruv

1. Inskruvning av skruv i ett arbetsstycke: Ställ rotationsriktningssomkopplaren **4** i läge **a** (framåt).
2. Åtdragning av skruv: Håll stadigt i produkten och tryck den nedåt.

Lossning av skruv

1. Urskruvning av skruv ur ett arbetsstycke: Ställ rotationsriktningssomkopplaren **4** i läge **c** (bakåt).
2. Lossning av skruv: Håll i produkten och tryck ner den med tillräckligt tryck. Spetsen på skruvbitsen **10/11** måste vara i ingrepp med skruvskallen.

● Manuell användning

(Bild G)

HÄNVISNING

- ▶ Produkten kan användas som manuell skruvmejsel.

Åtdragning av skruv

1. Manuell inskruvning av skruv i ett arbetsstycke: Ställ rotationsriktningsomkopplaren **4** i läge **b** (mitt).
2. Åtdragning av skruv: Vrid produkten medurs.

Lossning av skruv

1. Manuell urskruvning av skruv ur ett arbetsstycke: Ställ rotationsriktningsomkopplaren **4** i läge **b** (mitt).
2. Lossning av skruv: Vrid produkten moturs.

● Inställning av vridmoment

(Bild E)

HÄNVISNING

- ▶ Värdena i tabellen nedan är endast avsedda för orientering. Lita inte enbart på dessa värden när hög precision krävs i arbetet.
- ▶ Detta är det maximala vridmomentet, som motsvarar nivåerna **1** till **Max** för att skruva i trä.

1. Ställ märket Δ på vridmomentinställningsringen **2** på ett av de 5 vridmomentlägena:

Steg	Vridmoment	N m	Skruvning	Material
1	Låg	0,1	Korta skruvar	Mjukt
2		0,4	Liten diameter	
3	Medel	0,8	Långa skruvar	Medelhårt
4		1,2	Medelstor diameter	
Max	Hög	5	Långa skruvar Stor diameter	Hårt

2. Produkten avbryter åtdragningen av skruven när den förinställda vridmomentnivån har uppnåtts.

● Rengöring och underhåll

● Före rengöring och underhåll

1. Ställ rotationsriktningsomkopplaren **4** i läge **b** (mitt). Detta förebygger att produkten startas av misstag.
2. Avlägsna följande delar från produkten:
 - USB-kabel **7**
 - Skruvbits **10/11**
 - Magnetisk bitshållare **12** (om den är isatt)
(se "Byte av skruvbits/magnetisk bitshållare").

● Rengöring

⚠ SE UPP! Risk för skador på produkten!

- ▶ Låt inte vätskor tränga in i produkten.
- ▶ Håll alltid produkten ren, torr och fri från olja och fett.

⚠ SE UPP! Risk för skador på produkten!

- ▶ Vid rengöring av produkten, använd inte kemiska, alkaliska, slipande eller på annat sätt aggressiva rengörings- eller desinfektionsmedel då dessa kan skada ytorna.

HÄNVISNING

- ▶ Regelbunden och korrekt rengöring gör att produkten kan användas säkert och ökar dess livslängd.
- Rengör produkten med en torr trasa. På ställen som är svåra att komma åt, använd en mjuk borste.

● **Underhåll**

- Före och efter varje användning: Kontrollera produkten och skruvbitsen **10/11** för förslitning och skador.
- Byt ut tillbehören vid behov (se ”Byte av skruvbits/magnetisk bitshållare”).
- Beakta de tekniska kraven för tillbehören (se ”Tekniska data”).

● **Transport**

- Transportera produkten i sin förvaringslåda **13**.
- Skydda produkten mot slag och starka vibrationer, som uppträder framför allt vid transport i motorfordon.
- Säkerställ att produkten inte kommer på sned eller välter.

● **Förvaring**

1. Ställ rotationsriktningsomkopplaren **4** i läge **b** (mitt). Detta förebygger att produkten startas av misstag.

2. Förvara produkten utom räckhåll för barn och på en torr plats inomhus, skyddad mot direkt solljus, helst i sin förvaringslåda 13.

● Avfallshantering

Förpackningen består av miljövänliga material, som kan lämnas på lokala återvinningsstationer.



Beakta märkningen på förpackningsmaterialet för rätt källsortering vid avfallshantering. Dessa har markerats med förkortningar (a) och siffror (b) med följande betydelse: 1–7: plaster/20–22: papper och kartong/80–98: kompositmaterial.

Produkt:



Kontakta kommunen för närmare information om avfallshantering av den förbrukade produkten.



Var rädd om miljön och kasta inte den uttjänta produkten i hushållsavfallet utan säkerställ en fackmässig avfallshantering. Information om återvinningsstationer och deras öppettider erhåller du hos de lokala myndigheterna.

Defekta eller förbrukade batterier/batteripack måste återvinnas. Lämnna batterier/batteripack och/eller produkten på befintliga återvinningsstationer.



Risk för miljöskador på grund av felaktig avfallshantering av batterier/batteripack!

Batterier/batteripack får inte kastas i hushållssoporna. De kan innehålla giftiga tungmetaller och ska behandlas som farligt avfall. De kemiska symbolerna för tungmetaller är följande: Cd = kadmium, Hg = kvicksilver, Pb = bly. Lämna därför förbrukade batterier/batteripack på kommunens återvinningsstation.

● Garanti

Produkten har tillverkats enligt stränga kvalitetskrav och kontrollerats noggrant före leverans. I händelse av materialfel eller tillverkningsfel har du lagstadgade rättigheter mot säljaren av produkten. Dina lagstadgade rättigheter begränsas inte på något sätt av vår garanti som anges nedan.

Garantin för den här produkten är 3 år från och med inköpsdatum. Garantitiden börjar från och med inköpsdagen. Förvara originalkvittot på en säker plats eftersom detta dokument krävs som inköpsbevis.

Alla skador eller brister som redan finns vid tidpunkten för köpet måste rapporteras omedelbart efter uppackning av produkten.

Om det uppstår ett materialfel eller ett tillverkningsfel på denna produkt inom 3 år efter köpet, kommer vi, efter eget gottfinnande, att antingen reparera eller byta ut produkten åt dig utan kostnad. Garantiperioden förlängs inte av ett beviljat garantianspråk. Det gäller även för utbytt eller reparerade delar.

Denna garanti är ogiltig om produkten har skadats eller använts eller underhållits felaktigt.

Garantin täcker material- och tillverkningsfel. Denna garanti täcker inte produktdelar som är föremål för normalt slitage och som därför anses vara slitdelar (t.ex. batterier, batteripack, slangar, bläckpatroner) och inte heller skador på ömtåliga delar, t.ex. strömbrytare eller delar av glas.

● Handläggning av garantianspråk

läkta anvisningarna nedan för att säkerställa en snabb handläggning av din förfrågan:

Ha alltid kassakvittot och artikelnumret i beredskap (IAN 457906_2401) för att bevisa köpet.

Artikelnumret finns på produktens typskylt, en gravyr på produkten, omslaget till din handledning (längts ner till vänster) eller etiketten på baksidan eller undersidan av produkten.

Om funktionsfel eller andra brister uppstår kontakta först nedanstående serviceavdelning via telefon eller e-post.

Du kan sedan utan kostnad skicka en produkt som har registrerats som defekt till den serviceadress som du har fått. Bifoga inköpsbeviset (kassakvitto) och uppgifter om vilket fel det handlar om och när det inträffade.



På parkside-diy.com kan du titta på och ladda ner denna och många andra handböcker. Med denna QR-kod kommer du direkt till parkside-diy.com. Välj ditt land och sök efter bruksanvisningen via sökmasken. Genom inmatning av artikelnumret (IAN) 457906_2401 kommer du till din artikels bruksanvisning.

● Service

SE **Service Sverige**

Tel.: 020791808

E-Mail: owim@lidl.se

FI **Service Finland**

Tel: 0800 913375

E-Mail: owim@lidl.fi

● EG-försäkran om överensstämmelse

EG-FÖRSÄKRAN OM ÖVERENSSTÄMMELSE (nr 457906_2401)

IAN: 457906_2401
Produktidentifikation: "PARKSIDE" Batteridrivna skruvdragare
Modellnummer: HG11772

Föremålet för försäkran ovan överensstämmer med den relevanta harmoniserade unionslagstiftningen:

Direktiv 2006/42/EG
Direktiv 2014/30/EU
Direktiv 2011/65/EU med alla relaterade ändringar

Hänvisningar till de relevanta harmoniserade standarder eller andra tekniska specifikationer enligt vilka överensstämmelsen försäkras:

N° / Delar
Direktiv 2006/42/EG
EN 62841-1:2015/A11:2022
EN 62841-2-2:2014
Direktiv 2014/30/EU
EN IEC 55014-1:2021
EN IEC 55014-2:2021
EN IEC 61000-3-2:2019/A1:2021
EN 61000-3-3:2013/A2:2021

Föremålet för försäkran ovan överensstämmer som bekrävs ovan är i överensstämmelse med Europaparlamentets och rådets direktiv 2011/65/EU av den 8 juni 2011 om begränsning av användningen av vissa farliga ämnen i elektrisk och elektronisk utrustning:

N° / Delar
Direktiv 2011/65/EU
EN IEC 63000:2018

Arkivering av teknisk dokumentation: OWIM GmbH & Co.KG

Undertecknat för:

OWIM GmbH & Co. KG, Stiftsbergstraße 1, 74167 Neckarsulm, Tyskland

Denna försäkran om överensstämmelse utfärdas under tillverkarens eget ansvar.

Översättning av den ursprungliga försäkran om överensstämmelse

Neckarsulm

Ort

31.05.2024

Datum

ppa. Stefan Haensel

Prokurist

ppa. Jelis Buchheim

Prokurist

SE









Kasutatud piktogrammide/sümbolite nimekiri	Lehekülg	103
Sissejuhatus	Lehekülg	104
Otstarbekohane kasutamine	Lehekülg	105
Tarnekomplekt	Lehekülg	105
Osade nimekiri	Lehekülg	105
Tehnilised andmed	Lehekülg	106
Üldised ohutusjuhised	Lehekülg	110
Elektritööriistade üldised ohutusjuhised	Lehekülg	111
Akukruvikeerajaga seotud ohutusjuhised	Lehekülg	117
Vibratsiooni ja müra vähendamine	Lehekülg	117
Käitumine hädaolukorras	Lehekülg	118
Laadijate ohutusjuhised	Lehekülg	118
Jääkohud	Lehekülg	119
Enne kasutamist	Lehekülg	120
Aku laadimine	Lehekülg	121

Kasutamine	Lehekülg	122
Toote sisse- ja väljalülitamine	Lehekülg	122
Pöörlemissuuna muutmine	Lehekülg	123
Kruviotsiku/magnetiliste otsakuhoidiku vahetamine	Lehekülg	123
Kruvide kinni- ja lahtikeeramine	Lehekülg	124
Käsirežiim	Lehekülg	124
Pöördemomendi reguleerimine.	Lehekülg	125
Puhastamine ja hooldus	Lehekülg	126
Enne puhastamist ja hooldust	Lehekülg	126
Puhastamine	Lehekülg	126
Hooldus	Lehekülg	127
Transport	Lehekülg	127
Hoiustamine	Lehekülg	127
Jäätmekäitlus	Lehekülg	127
Garantii	Lehekülg	128
Garantii käsitlemine	Lehekülg	129
Teenindus	Lehekülg	130
ELi vastavusdeklaratsioon	Lehekülg	131

Kasutatud piktogrammide/sümbolite nimekiri

	OHT! – Tähistab suure riskiastmega ohtu, mis eiramise korral põhjustab surma või tõsiseid vigastusi (nt lämbumisoht)
	HOIATUS! – Tähistab keskmise riskiastmega ohtu, mis eiramise korral võib põhjustab surma või tõsiseid vigastusi (nt elektrilöögi oht)
	ETTEVAATUST! – Tähistab madala riskiastmega ohtu, mis eiramise korral võib põhjustab kergeid või mõõdukaid vigastusi (nt põletusoht)
	TÄHELEPANU! – Hoiatab võimalike materiaalsete kahjude eest (nt lühise oht)
Li-Ion	Liitiumioonaku
n_0	Tühikäigu pöörlemissagedus
min^{-1}	Pöördeid minutis
	Oht – elektrilöögi oht!
	Vahelduvvool/-pinge
	Alalisvool/-pinge
	II kaitseklassi toote sümbol

	Kasutage toodet ainult kuivades siseruumides.
	See sümbol tähendab, et selle toote kasutamisel tuleb järgida kasutusjuhendit.
	Kaitske akut kuumuse ja otsese päikesekiirguse eest.
	Kaitske akut tule eest.
	Kaitske akut vee ja niiskuse eest.
 	Ohutusjuhised Tegevusjuhised
	CE-märgis kinnitab, et toode vastab asjakohastele ELi direktiividele.

4 V AKUKRUVIKEERAJA

● Sissejuhatus

Õnnitleme teid selle uue toote ostu puhul! Olete endale saanud kõrgekvaliteedilise toote. Kasutusjuhend kuulub toote juurde. Selles on olulisi juhiseid ohutuse, kasutamise ja jäätmekäitluse kohta. Enne toote kasutamist tutvuge selle kohta antud kasutus- ja ohutuse alaste juhistega. Kasutage toodet üksnes kirjeldatud viisil ja otstarbel. Toote edasiandmisel kolmandatele isikutele andke kaasa ka kõik toote dokumendid.

● Otstarbekohane kasutamine

- See toode on mõeldud kruvide kinni- ja lahtikeeramiseks.
- Kasutage alati otsakuid ja kruviotsikuid, mis vastavad planeeritud kasutusele. Järgige otsakute ja kruviotsikute ostmisel ja kasutamisel toote tehnilisi nõudeid (vt „Tehnilised andmed“).
- Toote mis tahes muul moel kasutamine või modifitseerimine on mitteotstarbekohane kasutamine ja toob kaasa tõsise õnnetuste ohu.
- Tootja ei vastuta kahjustuste eest, mis tulenevad väärkasutamisest.
- Toode ei sobi äriliseks kasutamiseks ega sarnasteks otstarveteks.

● Tarnekomplekt

- | | | | |
|----|----------------------------------|---|--------------------------|
| 1 | 4 V Akukruvikeeraja | 8 | Kruviotsikud (50 mm) |
| 1 | USB-kaabel (A-tüübilt C-tüübile) | 1 | Magnetiline otsakuheidik |
| 16 | Kruviotsikud (25 mm) | 1 | Hoiukarp |
| | | 1 | Kasutusjuhend |

● Osade nimekiri

(Joonis A)

- | | | | |
|---|----------------------------------|----|--------------------------|
| 1 | Otsakuheidik | 8 | Laadija * |
| 2 | Pöördemomendi reguleerimisrõngas | 9 | USB pesa (tüüp A) |
| 3 | Toitelüliti | 10 | Kruviotsik (25 mm) |
| 4 | Pöörlemissuuna lüliti | 11 | Kruviotsik (50 mm) |
| 5 | Laetustaseme/akulaetuse LED | 12 | Magnetiline otsakuheidik |
| 6 | USB pesa (tüüp C) | 13 | Hoiukarp |
| 7 | USB-kaabel | | |



- * Laadija ei kuulu tarnekomplekti. Laadija on saadaval telefoni kaudu (vt „Service“).



● Tehnilised andmed

4 V Akukruvikeeraja

Mudel:	HG11772
Nimipinge:	4 V \equiv (alalispinge)
Aku (integreeritud):	Liitiumioon
Elementide arv:	1
Mahtuvus:	1,5 Ah
Tühikäigu pöörlemiskiirus n_0 :	360 min ⁻¹
Pöördemoment:	Max 5 N m (mootori jõul) Max 7 N m (käsitsi)
Otsakuheidik:	6,35 mm (1/4")

24 kruviotsikut

Kruviotsik		Sümbol	Pikkus	Kogus	Suurus/spetsifikatsioon
Lapikut otsakud	SL		50 mm	1 x	1,0 x 5,5 mm
Pozidriv-otsakud	PZ		25 mm	2 x	PZ2
				1 x	PZ3
			50 mm	2 x	PZ2

Kruviotsik		Sümbol	Pikkus	Kogus	Suurus/spetsifikatsioon
Ristpeaga otsakud	PH		25 mm	1 x	PH1
				3 x	PH2
				1 x	PH3
			50 mm	1 x	PH2
Torx-otsakud	T		25 mm	1 x	T15
				2 x	T20
				2 x	T25
				2 x	T30
				1 x	T40
			50 mm	1 x	T15
				1 x	T20
				1 x	T25
1 x	T30				

Kasutage toote laadimiseks ainult järgmist laadijat *:

Teave	Väärtus
Tootja nimi või kaubamärk, äriregistri number ja aadress	OWIM GmbH & Co. KG HRA 721742 Stiftsbergstraße 1, 74167 Neckarsulm, SAKSAMAA
Mudelitähis	HG06825 (VDE-pistik), HG06825-BS (BS-pistik)

Teave	Väärtus	Ühik
Sisendpinge	100–240	V~
Sisendvahelduvvoolu sagedus	50/60	Hz
Väljundpinge	5,0	V ===
Väljundvool	1,7	A
Väljundvõimsus	8,5	W
Tööseisundi keskmine energiatõhusustegur	78,2	%
Tarbimisvõimsus koormamata seisundis	<0,1	W
Sisendvool	0,3	A
Kaitseklass	II/□ (kahekordne isolatsioon)	
Ühenduse tüüp	USB (tüüp A)	
Laadimisaeg	u 60	min

* Laadija ei kuulu tarnekomplekti. Laadija on saadaval telefoni kaudu (vt „Service“).

Soovitatud keskkonnatemperatuur

Laadimise ajal:	+4 °C kuni +40 °C
Töö ajal:	0 °C kuni +40 °C
Hoiustamise ajal:	0 °C kuni +50 °C

Müraemissioonide väärtused

HOIATUS! Vigastuste oht!

- ▶ Vibratsiooni- ja müraemissioonid võivad elektritööriista tegeliku kasutamise ajal erineda esitatud väärtustest olenevalt viisist, kuidas elektritööriista kasutatakse, eriti aga sellest, millist materjali sellega töödeldakse.
- ▶ Seadme kasutaja kaitsmiseks on vaja kehtestada ohutusmeetmed, mis põhinevad hinnangul vibratsiooniga kokkupuute kohta tegelikes kasutustingimustes (seejuures tuleb arvestada töötsükli kõiki osi, näiteks aega, mil elektritööriist on välja lülitatud, ja aega, mil tööriist on sisse lülitatud, kuid töötab ilma koormuseta).

MÄRKUS

- ▶ Esitatud vibratsiooni koguväärtus ja müraemissiooni väärtus on mõõdetud standardiseeritud kontrollmeetodiga ja neid saab kasutada selleks, et võrrelda üht elektritööriista teisega.
- ▶ Esitatud vibratsiooni koguväärtust ja müraemissiooni väärtust saab kasutada ka kokkupuute esialgseks hindamiseks.

Mõõdetud väärtused tuvastati vastavalt standardile EN 62841. Elektritööriista A-korrigeeritud müratase on tavaliselt:

Helirõhutase L_{pA} :	60,2 dB
Helivõimsustase L_{WA} :	68,2 dB
Määramatus $K_{pA/WA}$:	3 dB

Vibratsiooniemissiooni väärtus

Vibratsiooni koguväärtused (kolme suuna vektorsumma), tuvastatud standardit EN 62841 järgides:

Kruvimine

Vibratsiooniemissiooni väärtus a_h :	$<2,5 \text{ m/s}^2$ ($0,867 \text{ m/s}^2$)
Määramatus K:	$1,5 \text{ m/s}^2$



Üldised ohutusjuhised

**LUGEGE ENNE TOOTE KASUTAMIST
KÕIK OHUTUS- JA KASUTUSJUHENDID
LÄBI! KUI ANNATE SELLE TOOTE
TEISTELE EDASI, ANDKE KA KÕIK
DOKUMENDID KAASA!**

Kui esineb kahjustusi, mis tulenevad selle kasutusjuhendi eiramisest, muutub garantii kehtetuks! Tootja ei vastuta kaasnevate kahjude eest! Me ei vastuta varalise kahju või vigastuste puhul, mis tulenevad kasutamisevigadest või ohutusjuhiste eiramisest!

Lapsed ja piiratud teovõimega isikud



⚠ HOIATUS! ELUOHT JA ÕNNETUSTE OHT VÄIKELASTELE JA LASTELE!

Ärge kunagi jätke lapsi koos pakkematerjaliga järelevalveta. Valitseb lämbumisoht pakkematerjali tõttu.

Lapsed sageli alahindavad ohte. Ärge lubage lapsi pakendite juurde.

● **Elektritööriistade üldised ohutusjuhised**

⚠ HOIATUS! Lugege läbi kõik ohutusjuhised, suunised, pildid ja tehnilised andmed, mis selle elektritööriista juurde kuuluvad.

- Järgmiste juhiste eiramise tagajärjeks võib olla elektrilöök, tulekahju ja/või rasked vigastused.
- **Hoidke kogu ohutusalane teave ja juhised edaspidiseks alles.**
- Ohutusjuhistes kasutatud mõiste „elektritööriist“ viitab niihasti võrgu kaudu töötavatele elektritööriistadele (toitejuhtmega) kui ka akuga töötavatele elektritööriistadele (toitejuhtmeta).

Töökoha ohutus

- a) **Tagage töökohas puhtus ja korralik valgustus.** Segadus või valgustamata töökohad võivad põhjustada vigastusi.

- b) **Ärge töötage elektritööriistaga plahvatusohtlikus keskkonnas, kus leidub süttivaid vedelikke, gaase või tolmu.** Elektritööriistad tekitavad sädemeid, mille mõjul võib tolmu või aurud süttida.
- c) **Ärge lubage lapsi ega kõrvalisi isikuid elektritööriista kasutamise ajal lähedusse.** Tähelepanu kõrvalejuhtimise korral võite kaotada kontrolli elektritööriista üle.

Elektriohutus

- a) **Elektritööriista pistik peab sobima pistikupesasse. Pistikut ei tohi vähimalgi määral muuta. Ärge kasutage adapterpistikut kaitsemaandusega elektritööriistadega.** Muutmata pistikud ja sobivad pistikupesad vähendavad elektrilöögi ohtu.
- b) **Vältige kokkupuudet maandatud pindadega, nagu torud, radiaatorid, pliidid ja külmkapid.** Kui teie keha on maandatud, on elektrilöögi oht suurem.
- c) **Elektritööriistad ei tohi saada märjaks.** Vee sattumine elektritööriista suurendab elektrilöögi ohtu.
- d) **Ärge kasutage toitejuhet elektritööriista kandmiseks või riputamiseks ja ärge hoidke juhtmest, et tõmmata pistikut pistikupesast. Toitejuhe ei tohi kokku puutuda kuumuse, õli, teravate servade ega ka liikuvate osadega.** Kahjustatud või millegi ümber keerdunud toitejuhtmed tõstavad elektrilöögi ohtu.
- e) **Kui töötate elektritööriistaga välitingimustes, kasutage ainult selliseid pikendusjuhtmeid, mis sobivad välitingimuste jaoks.** Välitingimuste jaoks sobiva pikendusjuhtme kasutamine vähendab elektrilöögi ohtu.
- f) **Kui elektritööriista tuleb kindlasti kasutada niiskes keskkonnas, kasutage rikkevoolukaitselüliti.** Rikkevoolukaitselüliti kasutamine vähendab elektrilöögi ohtu.

Isikute ohutus

- a) **Olge tähelepanelik ja jälgige oma tegevust ning töötage elektritööriistaga mõistlikult.** Ärge kasutage elektritööriista, kui olete väsinud või narkootikumide, alkoholi või ravimite mõju all. Üks hajevil hetk elektritööriista kasutamisel võib põhjustada raskeid vigastusi.
- b) **Kandke isikukaitsevahendeid ja alati kaitseprille.** Kui kannate elektritööriista tüübi ja kasutusviisiga sobivaid isikukaitsevahendeid, nagu tolmu mask, libisemiskindlad turvajalatsid, kaitsekiiver või kuulmiskaitse, väheneb vigastuste oht.
- c) **Vältige juhuslikku käivitamist. Elektritööriista ei tohi ühendada vooluvõrku või akuga ega ka üles tõsta või kanda, kui te pole eelnevalt veendunud, et tööriist on välja lülitatud.** Kui hoiate elektritööriista kandmise ajal sõrme lülitil või kui ühendate sisselülitatud elektritööriista vooluvõrku, võivad tagajärjeks olla õnnetused.
- d) **Eemaldage seadistamistöriistad või mutrivõtmed enne elektritööriista sisselülitamist.** Tööriist või võti, mis asub elektritööriista pöörlevas osas, võib põhjustada vigastusi.
- e) **Hoidke oma keha normaalselt. Seiske kindlalt ja hoidke alati tasakaalu.** Nii saate elektritööriista ootamatutes olukordades paremini kontrollida.
- f) **Kandke sobivaid riideid. Ärge kandke avaraid riideid ega ehteid. Jälgige, et juuksed ja riided ei satuks liikuvate osade lähedusse.** Lahtised riided, ehted või pikad juuksed võivad sattuda liikuvatesse osadesse.
- g) **Kui tolmu imemise ja kogumise seadised on olemas, veenduge et need oleks õigesti ühendatud ja õigesti kasutatud.** Tolmuimeja kasutamine võib vähendada tolmust lähtuvaid ohtusid.

- h) **Ärge olge ülemäära enesekindel ja ärge eirake elektritööriistade ohutusreegleid ka siis, kui tunnete elektritööriista pärast mitmekordset kasutamist.** Hooletu käitumine võib viia mõne sekundiga raskete vigastusteni.

Elektritööriista kasutamine ja hooldus

- a) **Ärge koormake elektritööriista üle. Kasutage oma töö jaoks selleks ettenähtud elektritööriista.** Õige elektritööriistaga töötate tõhusamalt ja turvalisemalt ning ettenähtud võimsusvahemikus.
- b) **Ärge kasutage rikkis lülitiga elektritööriista.** Elektritööriist, mida ei saa enam sisse või välja lülitada, on ohtlik ja vajab parandamist.
- c) **Tõmmake pistik pistikupesast ja/või eemaldage aku (kui see on eemaldatav), enne kui hakkate seadet seadistama, tarvikuid vahetama või elektritööriista hoiule panete.** See ettevaatusabinõu aitab vältida elektritööriista juhuslikku käivitamist.
- d) **Kui te ei kasuta elektritööriistu, hoidke neid selliselt, et need ei satuks laste kätte. Ärge lubage elektritööriista kasutada inimestel, kes seda ei tunne või kes pole neid juhiseid lugenud.** Elektritööriistad on kogemusteta inimeste käes ohtlikud.
- e) **Hooldage elektritööriistu ja tarvikuid hoolikalt. Kontrollige, kas liikuvad osad töötavad laitmatult ega kiilu kinni, kas mõni osa on murdunud või selliselt kahjustatud, et elektritööriista toimimine on mõjutatud. Laske kahjustatud osad enne elektritööriista kasutamist parandada.** Paljud õnnetused juhtuvad halvasti hooldatud elektritööriistade tõttu.

- f) **Jälgige, et lõikavad tööriistad oleksid teravad ja puhtad.** Hoolikalt hooldatud lõiketööriistad, millel on teravad lõikeservad, kiiluvad vähem kinni ja neid on kergem juhtida.
- g) **Järgige neid juhiseid elektritööriista, tarvikute ja tööriista otsakute jms kasutamisel. Pidage seejuures silmas ka töötingimusi ja tehtavat tööd.** Kui kasutate elektritööriista ettenähtust muul eesmärgil, võib see põhjustada ohtlikke olukordi.
- h) **Jälgige, et käepidemed ja haardepinnad oleksid kuivad ja puhtad ning et neil poleks õli ega määrderasva.** Libedad käepidemed ja haardepinnad ei võimalda elektritööriista kindlalt käsitseda ega ootamatutes olukordades kontrolli all hoida.

Akupaki kasutamine ja hooldus

ETTEVAATUST! Plahvatusoht!

- Patareisid, mis ei ole ette nähtud laadimiseks, ei tohi mingil juhul laadida!

ETTEVAATUST! Plahvatusoht!



Kaitske akut kuumuse, sh ka pikema päikesekiirguse eest, samuti tule, vee ja niiskuse eest. Valitseb plahvatusoht.



- a) **Laadige akusid ainult tootja soovitatud laadijatega.** Kui kasutate kindlat liiki akule sobivat laadijat mõne muu akuga, võib see põhjustada tulekahju.

- b) **Kasutage elektritööriistades ainult neile ettenähtud akusid.** Kui kasutate teistsuguseid akusid, võivad tagajärjeks olla vigastused ja tulekahju.
- c) **Jälgige, et mittekasutatud akude läheduses poleks kirjaklambreid, münste, võtmeid, naelu, kruvisid või muid väikeseid metallist esemeid, mis võiva kontaktide vahel ühenduse tekitada.** Akukontaktide vahel tekkiv lühis võib põhjustada põletusi või tulekahju.
- d) **Vale kasutamise korral võib vedelik akust välja tungida. Sellega ei tohi kokku puutuda. Juhusliku kokkupuutumise korral loputage vastavat kohta veega. Kui vedelik satub silma, pöörduge lisaks arsti poole.** Väljuv akuvedelik võib põhjustada nahaärritusi või põletusi.
- e) **Ärge kasutage kahjustatud või muudetud akut.** Kahjustatud või muudetud akud võivad käituda ettearvamatult ning põhjustada tulekahju, plahvatusi või vigastusi.
- f) **Akule ei tohi olla tule läheduses ega liiga kõrgete temperatuuridega kohas.** Tulekahju või temperatuurid, mis ületavad 130 °C, võivad põhjustada plahvatusi.
- g) **Järgige laadimisjuhiseid ja ärge laadige akut või akuga tööriista mingil juhul väljaspool kasutusjuhendis nimetatud temperatuurivahemikku.** Vale laadimine või laadimine väljaspool temperatuurivahemikku võib aku hävitada ja tõsta tulekahju ohtu.

Teenindus

- a) **Laske oma elektritööriista parandada ainult spetsialistil, kes kasutab originaalvaruosi.** See tagab elektritööriista ohutuse säilitamise.
- b) **Ärge üritage hooldada kahjustatud akusid.** Kõik akude hooldustööd peab tegema tootja või volitatud esindused.

● Akukruvikeerajaga seotud ohutusjuhised

- a) **Hoidke töötamise ajal elektritööriista kinni isoleeritud haardepindadest, kui kruvi võib tabada varjatud elektrijuhtmeid.** Kui kruvi puutub kokku pinge all oleva juhtmega, võivad ka seadme metallist osad pinge alla sattuda ja põhjustada elektrilöögi.
- b) **Kinnitage toorik.** Kinnitusvahenditega või kruustangidega kinnihoitud toorik on stabiilsem, kui käega kinni hoitud toorik.
- c) **Hoidke elektritööriista korralikult kinni.** Kui keerate kruvisid kinni ja lahti, võib lühiajaliselt tekkida tugev vastasmõju.
- d) **Lülitage toode kohe välja, kui tööriist blokeerub kasutamise ajal.** Olge vastasmõjukuks valmis, kuna see võib põhjustada vastulöögi.
- e) **Seadke pöörlemissuuna lüliti alati keskmisesse asendisse (lukustatud), kui töötate seadme kallal, transpordite seda või panete hoiule.** Nii väldite elektritööriista juhuslikku käivitamist.

● Vibratsiooni ja müra vähendamine

Piirake kasutamisaega, kasutage vibratsiooni- ja müravaeseid töörežiime ja kandke isikukaitsevahendeid, et vähendada vibratsiooni ja müra toimet.

Järgmised meetmed aitavad vähendada vibratsioonist ja mürast tulenevaid riske:

- Kasutage toodet ainult vastavalt selle konstruktsioonile ja käesolevale kasutusjuhendile.
- Veenduge, et seade oleks heas seisukorras ja korralikult hooldatud.
- Kasutage tootega õigeid lisatööriistu ja veenduge, et need oleks heas seisukorras.
- Hoidke käepidemest/haardepindadest kindlalt kinni.

- Hooldage toodet käesoleva kasutusjuhendi kohaselt ja määrige seda nõuetekohaselt (kui kohaldub).
- Planeerige oma tööprotsessi selliselt, et tugevat vibratsiooni tekitavate tööriistade kasutamine oleks jaotatud pikema aja peale.

● Käitumine hädaolukorras

- Lugege see kasutusjuhend läbi, et tutvuda seadme kasutamisega. Jätke ohutusjuhised meelde ja pidage neist täpselt kinni. Nii saate ohtusid vältida.
- Olge seadme kasutamisel alati tähelepanelik, et saaksite ohtusid varakult märgata ja neile reageerida. Kiire sekkumine võib aidata vältida raskeid vigastusi ja varalist kahju.
- Lülitage toode rikete korral kohe välja ja lahutage vooluvõrgust. Enne kasutamise jätkamist laske kvalifitseeritud spetsialistil toodet kontrollida ja vajaduse korral parandada.

● Laadijate ohutusjuhised

- Lapsed alates 8. eluaastast ning inimesed, kelle füüsilised, sensoorsed või vaimsed võimed on piiratud või kellel on liiga vähe kogemusi ja teadmisi, tohivad seda toodet kasutada juhul, kui nad teevad seda järelevalve all või kui neid on õpetatud toodet ohutult kasutama ja nad mõistavad kasutamisega seonduvaid ohtusid. Lapsed ei tohi tootega mängida. Lapsed

ei tohi toodet ilma järelevalveta puhastada ega hooldada.

- Mittelaetavaid patareisid ei tohi laadida. Selle juhise rikkumine on ohtlik.
- Kaitske elektrikomponente niiskuse eest. Ärge kastke neid kunagi vette ega muudesse vedelikesse, et vältida elektrilööki.
- Ärge kunagi hoidke toodet voolava vee all. Järgige puhastamise, hooldamise ja parandamise juhiseid.



Toode sobib ainult siseruumides kasutamiseks.

● Jäähohud

MÄRKUS

- ▶ See toode tekitab käitamise ajal elektromagnetilise välja! Väli võib teatud oludes mõjutada aktiivseid või passiivseid meditsiinilisi implantaate! Raskete või surmavate vigastuste ohu vähendamiseks soovitame meditsiiniliste implantaatidega inimestel enne toote kasutamist arsti ja implantaadi tootjaga nõu pidada!

Ka siis, kui kasutate seadet nõuetekohaselt, jääb võimalik vigastusoht ja varalise kahju oht. Selle seadme olemusest lähtuvalt võivad ohud olla muu hulgas järgmised:

- Vibratsioonist tulenevad tervisekahjustused, kui toodet kasutatakse pikemat aega või kui seda ei hooldata nõuetekohaselt.
- Vigastused ja varaline kahju kasutamise ajal defektiga löiketööriistade tõttu või varjatud objektist tuleneva järsku löögi tõttu.
- Vigastused ja varaline kahju lendavate objektide tõttu.

● Enne kasutamist

- Kontrollige iga kasutuskorra eel ja järel toodet ja kurviotsikuid **10/11** kulumise ja kahjustuste suhtes.
- Vajaduse korral vahetage kruviotsikud **10/11** uute vastu välja (vt „Kruviotsiku/magnetiliste otsakuhoidiku vahetamine“).
- Järgige kruviotsikute **10/11** tehnilisi nõudeid (vt „Tehnilised andmed“).
- Aku laetuse kontrollimine: Hoidke toitelüliti **3** vajutatuna. Laetustaseme/akulaetuse LED **5** põleb. Pärast toitelüliti lahtilaskmist põleb laetustaseme/akulaetuse LED edasi umbes 5 sekundit.

Akulaetuse LED laadimise ajal			Akulaetus*
Punane	Roheline	Punane/ roheline	
Põleb	Välja	Välja	<100 %
Välja	Põleb	Välja	100 %
Välja	Välja	Vilgub	Temperatuurikaitse
Vilgub	Välja	Välja	Pinge-/voolukaitse

Akulaetuse LED-näidik kasutamise ajal			Laetustase*
Punane	Kollane	Punane/ roheline	
Põleb	Välja	Välja	<30 %
Välja	Põleb	Välja	≥ 30 %
Välja	Välja	Vilgub	Temperatuurikaitse
Vilgub	Välja	Välja	Pinge-/voolukaitse

Akulaetuse LED-näidik laadimise ja kasutamise ajal			Laetustase*
Punane	Kollane	Punane/ roheline	
Põleb	Välja	Välja	<30 %
Välja	Põleb	Välja	≥ 30 %
Välja	Välja	Vilgub	Temperatuurikaitse
Vilgub	Välja	Välja	Pinge-/voolukaitse

* Ligikaudne väärtus

● Aku laadimine

(Joonis B)

⚠ ETTEVAATUST! Vigastuste oht!

- ▶ Tootel on integreeritud aku, mida kasutaja ei saa vahetada. Akut tohib eemaldada või välja vahetada ainult tootja, tema klienditeenindus või sarnase kvalifikatsiooniga isik, et vältida ohtusid.

MÄRKUS

- ▶ Integreeritud aku tarnitakse osaliselt laetuna.
- ▶ Liitumioonakusid saab igal ajal laadida, ilma et see mõjutaks nende vastupidavust. Laadimise katkestamine ei kahjusta akut.
- ▶ Ärge kunagi laadige toodet ümbritseva keskkonna temperatuuril alla +4 °C või üle +40 °C. Hoidke toodet jahedas ja kuivas kohus, ümbritseva keskkonna temperatuuril üle 0 °C ja alla +50 °C.
- ▶ Toode soojeneb laadimise ajal veidi.

1. Ühendage USB-kaabel [7] laadija [8] USB pesasse (tüüp A) [9] (ei sisaldu tarnekomplektis). Ühendage teine ots toote USB-pesaga (tüüp C) [6].
2. Ühendage laadija [8] pistikupesasse.
3. Laetustaseme/akulaetuse LED [5] näitab laetustaset (vt „Enne kasutamist“).
4. Toote laadimise lõpetamiseks lahutage laadija [8] tootest ja võrgupistikupesast.
5. Eemaldage USB-kaabel [7] toote USB-pesast [6].

● Kasutamine

● Toote sisse- ja väljalülitamine

(Joonis C)

- Toote sisselülitamine: Hoidke toitelüliti [3] vajutatuna.
- Toote väljalülitamine: Vabastage toitelüliti [3].

● Pöörlemissuuna muutmine

(Joonis C)

⚠ TÄHELEPANU! Toote kahjustamise oht!

▶ Ärge kasutage pöörlemissuuna lüliti **4**, sellal kui toodet kasutatakse.

- Pöörlemissuuna seadistamine: Seadke pöörlemissuuna lüliti **4** erinevatesse asenditesse.

Pöörlemissuuna lüliti asend	Pöörlemissuund
a - edasi	Päripäeva (kruvide kinnikeeramine)
b - keskel	<input type="checkbox"/> Toode on välja lülitatud ja kaitstud juhusliku sisselülitamise eest. <input type="checkbox"/> Spindel on lukustatud.
c - tagasi	Vastupäeva (kruvide lahtikeeramine)

● Kruviotsiku/magnetiliste otsakuheidiku vahetamine

(Joonis D)

MÄRKUS

- ▶ Otsakuheidiku **1** alumisel küljel on sisseehitatud magnet, mis hoiab kinni sisestatud kruviotsikut **10/11** ja magnetilist otsakuheidikut **12**.
- ▶ Kruviotsikud **10/11** on märgistatud vastavalt mõõtmetele ja kujule. Kruviotsik peab tihedalt vastava kruvipea sisse sobima.

- Tõmmake kruviotsik **10/11** välja. Pange otsakuheidikusse **1** mõni muu kruviotsik.
- Kaugemale ulatumiseks: Pistke magnetiline otsakuheidik **12** otsakuheidikusse **1**. Sisestage kruviotsik **10/11** magnetilisse otsakuheidikusse.

● Kruvide kinni- ja lahtikeeramine

(Joonis F)

Kruvide kinnikeeramine

1. Kruvi keeramine töödetaili sisse: Seadke pöörlemissuuna lüliti **4** asendisse **a** (edasi).
2. Kruvi kinnikeeramine: Hoidke toodet kinni ja vajutage allapoole.

Kruvide lahtikeeramine

1. Kruvi väljakeeramine töödetailist: Seadke pöörlemissuuna lüliti **4** asendisse **c** (tagasi).
2. Kruvi lahtikeeramine: Hoidke toodet kinni ja vajutage seda piisava survega allapoole. Kruviotsiku **10/11** ots peab ulatuma kruvipea sisse.

● Käsirežiim

(Joonis G)

MÄRKUS

▶ Toodet saab kasutada käsikruvikeerajana.

Kruvide kinnikeeramine

1. Kruvi käsitsi keeramine töödetaili sisse: Seadke pöörlemissuuna lüliti **4** asendisse **b** (keskel).

2. Krugi kinnikeeramine: Keerake toodet päripäeva.

Kruvide lahtikeeramine

1. Krugi käsitsi väljakeeramine töödetailist: Seadke pöörlemissuuna lüliti **4** asendisse **b** (keskel).
2. Krugi lahtikeeramine: Keerake toodet vastupäeva.

● Pöördemomendi reguleerimine

(Joonis E)

MÄRKUS

- ▶ Järgmises tabelis toodud väärtused on vaid orienteeruvad väärtused. Ärge võtke aluseks üksnes neid väärtusi, kui tuleb teha väga täpseid töid.
- ▶ See on maksimaalne pöördemoment, mis vastab astmetele **1** kuni **Max**, et krugi puidu sisse keerata.

1. Seadke pöördemomendi reguleerimisrõnga **2** märgistus Δ ühte 5 pöördemomendi asendist:

Aste	Pöördemoment	N m	Kruvimine	Materjal
1	Madal	0,1	Lühikesed kruvid	Pehme
2		0,4	Väike läbimõõt	
3	Keskmine	0,8	Pikad kruvid	Keskmise kõvadusega
4		1,2	Keskmine läbimõõt	
Max	Kõrge	5	Pikad kruvid Suur läbimõõt	Kõva

2. Toode lõpetab kruvi kinnihoidmise, niipea kui eelseadistatud pöördemoment on saavutatud.

● Puhastamine ja hooldus

● Enne puhastamist ja hooldust

1. Seadke pöörlemis-suuna lüliti **4** asendisse **b** (keskel). Nii takistatakse toote juhuslikku sisselülitumist.
2. Eemaldage tootelt järgmised osad:
 - USB-kaabel **7**
 - Kruviotsik **10/11**
 - Magnetiline otsakuheidik **12** (kui on sisestatud)
(vt „Kruviotsiku/magnetiliste otsakuheidiku vahetamine“).

● Puhastamine

⚠ TÄHELEPANU! Toote kahjustamise oht!

- ▶ Jälgige, et ükski vedelik ei tungiks tootesse.
- ▶ Toode tuleb alati hoida puhtana, kuivana ning õli- ja rasvavabana.
- ▶ Ärge kasutage selle toote puhastamiseks keemilisi, leeliselisi, abrasiivseid või muid tugevaid puhastus- või desinfitseerimisvahendeid, sest need võivad pindu kahjustada.

MÄRKUS

- ▶ Regulaarne ja nõuetekohane puhastamine tagab toote ohutu kasutamise ja pikendab selle tööiga.
- Puhastage seadet kuiva lapiga. Kasutage raskesti ligipääsetavate kohtade jaoks pehmet harja.

● Hooldus

- Enne ja pärast igat kasutamist: Kontrollige toodet ja kruviotsakuid 10/11 kulumise ja kahjustuste suhtes.
- Vajaduse korral vahetage tarvikud välja (vt „Kruviotsiku/magnetiliste otsakuhooidiku vahetamine“).
- Järgige tarvikute tehnilisi nõudeid (vt „Tehnilised andmed“).

● Transport

- Transportige toodet hoiukastis 13.
- Kaitske toodet löökide ja tugeva vibratsiooni eest, mis tekivad eelkõige sõidukites transportimisel.
- Kindlustage toode libisemise ja ümbermineku vastu.

● Hoiustamine

1. Seadke pöörlemissuuna lüliti 4 asendisse **b** (keskel). Nii takistatakse toote juhuslikku sisselülitumist.
2. Hoidke toodet laste käeulatuses väljas, kuivas ja otsese päikesevalguse eest kaitstud kohas siseruumides, soovitavalt hoiukastis 13.

● Jäätmekäitlus

Pakend koosneb keskkonnasõbralikest materjalidest, mida saab käidelda kohalikes ringlussevõtu keskustes.



Jälgige prügi sorteerimisel pakkematerjalide tähistusi, mis koosnevad lühenditest (a) ja numbritest (b) ning nende tähendused on järgmised: 1–7: plastik/20–22: paber ja papp/80–98: liitmaterjalid.

Toode:



Küsi vana toote käitlemise võimaluste kohta oma valla- või linnavalitsusest.



Ärge visake oma vana toodet keskkonna kaitsmise huvides olmeprügi hulka, käideldge see nõuetekohaselt. Kogumispunktide ja nende lahtioleku aegade kohta saate teavet asjakohasest haldusasutusest.

Katkised ja kasutatud patareid/akud tuleb ringlusse võtta. Viige patareid/akud ja/või toode selleks ettenähtud kogumiskohta.



Patareide/akude valesst jäätmekäitlusest tulenevad keskkonnakahjustused!

Patareisid/akusid ei tohi visata olmeprügi hulka. Need võivad sisaldada mürgiseid raskemetalle ning kuuluvad eriprügi hulka. Raskemetallide keemilised sümbolid on järgmised: Cd = kaadmium, Hg = elavhõbe, Pb = plii. Seetõttu viige kasutatud patareid/akud kohaliku omavalitsuse kogumispunkti.

● Garantii

Toode on valmistatud rangete kvaliteedijuhiste järgi ja seda on enne tarnimist põhjalikult kontrollitud. Materjali- või tootmisdefektide korral on teil seaduslikud õigused toote müüja suhtes. Teie seadusjärgsed õigused ei ole mingil juhul piiratud meie allpool sätestatud garantiiga.

Selle toote garantii kehtib 3 aastat alates ostukuupäevast. Garantiaeg algab ostukuupäevaga. Hoidke müügitšeki originaali kindlas kohas, kuna see dokument on vajalik ostu tõendamiseks.

Kõikidest kahjustustest või defektidest, mis esinesid juba ostmise ajal, tuleb teatada kohe pärast toote lahtipakkimist.

Kui tootel ilmneb 3 aasta jooksul alates ostukuupäevast materjali- või teostusviga, parandame või asendame selle omal valikul teie eest tasuta. Garantiiperioodi ei pikendata kinnitatud garantiinõudega. See kehtib ka asendatud ja parandatud osade kohta.

See garantii kaotab kehtivuse, kui toode on kahjustatud, või kui seda on valesti kasutatud või hooldatud.

Garantii katab materjali- ja tootmisdefektid. See garantii ei laiene tooteosadele, mis on tavapäraselt kulunud ja mida seetõttu peetakse kuluvateks osadeks (nt akud, taaslaetavad akud, voolikud, värvikassetid), ega ka purunevate osade kahjustustele, nt lülitid või klaasist osad.

● Garantii käsitlemine

Selleks et teie mureküsimus saaks kiire lahenduse, järgige palun alltoodud juhiseid:

Kõikide päringute jaoks hoidke oma ostu tõendamiseks alles kassatšekk ja tootenumber (IAN 457906_2401).

Tootenumbri leiате tootel olevalt tüübisildilt või graveeringult, oma kasutusjuhendi tiitellehelt (all vasakul) või toote taga- või allosas olevalt kleebiselt.

Toote toimivusvigade või muude puuduste korral võtke kõigepealt telefoni või e-posti teel ühendust alltoodud teenindusosakonnaga.

Lisades defektsele tootele ostudokumendi (kassatšeki), kirjelduse toote puuduste kohta ja andmed selle kohta, millal need ilmnesid, saate selle tasuta saata teile teadaantud teeninduse aadressile.



Neid ja paljusid teisi käsiraamatuid saate vaadata ja alla laadida lehelt parkside-diy.com. Selle QR-koodi abil satute otse lehele parkside-diy.com. Valige oma riik ja otsige otsinguvälja abil kasutusjuhendeid. Tootenumbri (IAN) 457906_2401 sisestamisel pääsete ligi oma toote kasutusjuhendile.

● Teenindus

Teenindus Eestis

Tel: 8000049117

E-posti aadress: owim@lidl.ee

● ELi vastavusdeklaratsioon

ELI VASTAVUSDEKLARATSIOON (nr 457906_2401)

IAN: 457906_2401
Tootekood: "PARKSIDE" Akukruvikeeraja
Mudeli number: HG11772

Eelkirjeldatud deklareeritav toode on kooskõlas asjaomaste liidu ühtlustatud õigusaktidega:

Direktiiv 2006/42/EÜ
Direktiiv 2014/30/EL
Direktiiv 2011/65/EL koos kõigi sellega seotud muudatustega

Viited kasutatud harmoneeritud standarditele või viited muudele tehnilistele spetsifikatsioonidele, millele vastavust deklareeritakse:

Nr / Osad
Direktiiv 2006/42/EÜ
EN 62841-1:2015/A11:2022
EN 62841-2-2:2014
Direktiiv 2014/30/EL
EN IEC 55014-1:2021
EN IEC 55014-2:2021
EN IEC 61000-3-2:2019/A1:2021
EN 61000-3-3:2013/A2:2021

Eespool kirjeldatud deklareeritav ese on kooskõlas Euroopa Parlamendi ja nõukogu 8. juuni 2011. aasta direktiiviga 2011/65/EL teatavate ohtlike ainete kasutamise piiramise kohta elektri- ja elektroonikaseadmetes:

Nr / Osad
Direktiiv 2011/65/EL
EN IEC 63000:2018

Tehnilise dokumentatsiooni valdaja: OWIM GmbH & Co. KG

Alla kirjutanud:

OWIM GmbH & Co. KG, Stiftsbergstraße 1, 74167 Neckarsulm, Saksamaa

Käesolev vastavusdeklaratsioon on välja antud tootja ainuvastutusel.

Algne vastavusdeklaratsiooni tõlge

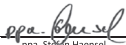
Neckarsulm	31.05.2024		
Koht	Kuupäev	ppa. Stefan Haensel	ppa. Jens Buchheim
		Volitatud allakirjutanu	Volitatud allakirjutanu

EE









EE 131

Izmantoto piktogrammu/simbolu saraksts	Lpp. 134
Ievads	Lpp. 135
Paredzētais lietojums	Lpp. 136
Piegādes komplekts	Lpp. 136
Detaļu saraksts	Lpp. 136
Tehniskie dati	Lpp. 137
Vispārīgas drošības norādes	Lpp. 141
Vispārīgas drošības norādes elektroinstrumentiem	Lpp. 142
Ar akumulatoru darbināma skrūvgrieža drošības norādījumi	Lpp. 148
Vibrācijas un trokšņa samazināšana	Lpp. 149
Rīcība ārkārtas situācijās	Lpp. 150
Lādētāju drošības norādes	Lpp. 150
Citi riski	Lpp. 151
Pirms lietošanas	Lpp. 152
Akumulatora uzlāde	Lpp. 154

Lietošana	Lpp. 155
Izstrādājuma ieslēgšana/izslēgšana	Lpp. 155
Griešanās virziena maiņa	Lpp. 155
Skrūvgriežu uzgaļu/magnētisko uzgaļu turētāja nomaļa	Lpp. 156
Skrūvju pievilksana un atskrūvēšana	Lpp. 156
Manuāls režīms	Lpp. 157
Griezes momenta iestatīšana	Lpp. 158
Tīrīšana un apkope	Lpp. 158
Pirms tīrīšanas un apkopes	Lpp. 158
Tīrīšana	Lpp. 159
Apkope	Lpp. 159
Transportēšana	Lpp. 160
Glabāšana	Lpp. 160
Utilizācija	Lpp. 160
Garantija	Lpp. 161
Rīcība garantijas gadījumā	Lpp. 162
Serviss	Lpp. 163
ES Atbilstības deklarācija	Lpp. 164

Izmantoto piktogrammu/simbolu saraksts

	BĪSTAMI! – Apzīmē augstas pakāpes risku, kuru nenovēršot, iestājas nāvējošu vai smagu traumu sekas (piemēram, nosmakšanas risks)
	BRĪDINĀJUMS! – Apzīmē vidējas pakāpes risku, kuru nenovēršot, var iestāties nāvējošu vai smagu traumu sekas (piemēram, strāvas trieciena risks)
	PIESARDZĪBU! – Apzīmē zemas pakāpes risku, kuru nenovēršot, var iestāties vieglu līdz vidēju traumu sekas (piemēram, applaucēšanās risks)
	UZMANĪBU! – Brīdinājums par iespējamām mantiskajiem bojājumiem (piemēram, īssavienojuma risks)
Li-Ion	Litija jonu akumulatori
n₀	Tukšgaitas ātrums
min⁻¹	Apgriezieni minūtē
	Bīstami – elektriskās strāvas trieciena risks!
	Maiņstrāva/spriegums
	Līdzstrāva/spriegums
	Simbols II aizsargklases izstrādājumam

	Lietojiet izstrādājumu tikai sausās iekštelpās.
 	Simbols nozīmē, ka, lietojot izstrādājumu, jāievēro lietošanas pamācība.
	Sargiet akumulatoru no karstuma un tiešu saules staru iedarbības.
	Sargiet akumulatoru no uguns.
	Sargiet akumulatoru no ūdens un mitruma.
 	Drošības norādījumi Rīcības instrukcijas
	CE zīme apstiprina atbilstību ES direktīvām, kas piemērojamas izstrādājumam.

4 V AR AKUMULATORU DARBINĀMS SKRŪVGRIEZIS

● Ievads

Apsveicam jūs ar jaunā izstrādājuma iegādi! Jūs esat izvēlēties augstas kvalitātes izstrādājumu. Lietošanas instrukcija ir šī izstrādājuma sastāvdaļa. Tā ietver svarīgas norādes attiecībā uz drošību, lietošanu un utilizāciju. Pirms izstrādājuma lietošanas iepazīstieties ar visiem lietošanas un drošības norādījumiem.

Izmantojiet izstrādājumu tikai tā, kā aprakstīts un atbilstoši tam paredzētajam lietojumam. Ja nododat izstrādājumu citai personai, dodiet līdzī arī visu dokumentāciju.

● Paredzētais lietojums

- Šis izstrādājums ir paredzēts skrūvju pievilksšanai un atskrūvēšanai.
- Vienmēr izmantojiet uzlikas un skrūvgriežu uzgaļus, kas atbilst paredzētajam pielietojumam. Iegādājoties un lietojot uzlikas un skrūvgriežu uzgaļus, ievērojiet izstrādājuma tehniskās prasības (skatiet “Tehniskie dati”).
- Jebkāda cita veida izmantošana vai izstrādājuma pārveide uzskatāma par noteikumiem neatbilstošu un ir saistīta ar ievērojamu negadījuma risku.
- Ražotājs neatbild par bojājumiem, kas radušies nepareizas lietošanas dēļ.
- Izstrādājums nav paredzēts komerciālai vai līdzīgiem lietošanas mērķiem.

● Piegādes komplekts

- | | | | |
|----|---|---|----------------------------|
| 1 | 4 V Ar akumulatoru darbināms skrūvgriezis | 8 | Skrūvgriežu uzgaļi (50 mm) |
| 1 | USB kabelis (A tips uz C) | 1 | Magnētisks uzgaļu turētājs |
| 16 | Skrūvgriežu uzgaļi (25 mm) | 1 | Glabāšanas kaste |
| | | 1 | Lietošanas pamācība |

● Detaļu saraksts

(A att.)

- | | | | |
|----------|-------------------------------------|----------|---------------------------------|
| 1 | Uzgaļu turētājs | 3 | Ieslēgšanas/izslēgšanas slēdzis |
| 2 | Griezes momenta iestāšanās gredzens | 4 | Griešanās virziena slēdzis |

- | | |
|--|---|
| <p>5 Uzlādes/akumulatora
uzlādes līmeņa gaismas
diode</p> <p>6 USB pieslēgvietā (C tips)</p> <p>7 USB kabelis</p> <p>8 Lādētājs *</p> <p>9 USB pieslēgvietā (A tips)</p> | <p>10 Skrūvgrieža uzgalis
(25 mm)</p> <p>11 Skrūvgrieža uzgalis
(50 mm)</p> <p>12 Magnētisks uzgaļu turētājs</p> <p>13 Glabāšanas kaste</p> |
|--|---|





* Lādētājs nav iekļauts piegādes komplektā. Lādētājs ir pieejams pa tālruni (skatiet "Serviss").

● Tehniskie dati

4 V Ar akumulatoru darbināms skrūvgriezis

Modelis:	HG11772
Nominālais spriegums:	4 V \equiv (līdzstrāvas spriegums)
Akumulators (iebūvēts):	Litija jonu
Šūnu skaits:	1
Ietilpība:	1,5 Ah
Tukšgaitas apgriezienu skaits n_0 :	360 min ⁻¹
Griezes moments:	Maks. 5 N m (motora piedziņa) Maks. 7 N m (rokas piedziņa)
Uzgaļu turētājs:	6,35 mm (1/4")

24 skrūvgriežu uzgaļi

Skrūvgrieža uzgalis		Simbols	Garums	Skaitis	Izmērs/ specifikācija
Nošķelti skrūvgriežu uzgaļi	SL		50 mm	1 x	1,0 x 5,5 mm
Pozidriv uzgaļi	PZ		25 mm	2 x	PZ2
			50 mm	1 x	PZ3
Phillips uzgaļi	PH		25 mm	2 x	PZ2
			50 mm	1 x	PZ2
Torx uzgaļi	T		25 mm	1 x	PH1
				3 x	PH2
				1 x	PH3
				1 x	PH2
			50 mm	1 x	T15
				2 x	T20
				2 x	T25
				2 x	T30
50 mm	1 x	T40			
	1 x	T15			
	1 x	T20			
	1 x	T25			
1 x	T30				

Izstrādājuma uzlādēšanai izmantojiet tikai turpmāk norādīto lādētāju *:

Informācija	Vērtība
Ražotāja nosaukums vai preču zīme, uzņēmuma reģistrācijas numurs un adrese	OWIM GmbH & Co. KG HRA 721742 Stiftsbergstraße 1, 74167 Neckarsulm, VĀCIJA
Modeļa identifikators	HG06825 (VDE kontaktdakša), HG06825-BS (BS kontaktdakša)

Informācija	Vērtība	Vienība
leejas spriegums	100–240	V~
leejas maiņstrāvas frekvence	50/60	Hz
Izejas spriegums	5,0	V ===
Izejas strāva	1,7	A
Izejas jauda	8,5	W
Vidējā aktīvā efektivitāte	78,2	%
Jaudas izmantojums bezslodzes režīmā	<0,1	W
leejas strāva	0,3	A
Aizsargklase	II/□ (dubulta izolācija)	
Savienojuma tips	USB (A tips)	
Uzlādes ilgums	aptuveni 60	min

- * Lādētājs nav iekļauts piegādes komplektā. Lādētājs ir pieejams pa tālruni (skatiet “Serviss”).

Ieteicamā apkārtējās vides temperatūra

Uzlādes laikā:	no +4 °C līdz +40 °C
Darbības laikā:	no 0 °C līdz +40 °C
Uzglabāšanas laikā:	no 0 °C līdz +50 °C

Trokšņa emisijas vērtības

⚠ BRĪDINĀJUMS! Savainojumu risks!

- ▶ Vibrāciju un trokšņa emisijas elektroinstrumenta faktiskās lietošanas laikā var atšķirties no norādītajām vērtībām atkarībā no elektroinstrumenta izmantošanas veida, jo īpaši no tā, kāda veida sagatave tiek apstrādāta.
- ▶ Svarīgi noteikt drošības pasākumus, lai aizsargātu lietotāju, pamatojoties uz aplēsēm par vibrācijas iedarbību faktiskajos lietošanas apstākļos (jāņem vērā visi darbības cikla posmi, piemēram, laiks, kad elektroinstrumenti ir izslēgti, un laiks, kad tas ir ieslēgti, bet darbojas bez slodzes).

NORĀDE

- ▶ Norādītā kopējā vibrāciju vērtība un noteiktā trokšņa emisijas vērtība ir izmērīta saskaņā ar standartizētu testa metodi, un tās var izmantot, lai salīdzinātu vienu elektroinstrumentu ar citu.
- ▶ Norādīto kopējo vibrācijas vērtību un noteikto trokšņa emisijas vērtību var izmantot arī sākotnējam slodzes novērtējumam.

Izmērtās vērtības tika noteiktas saskaņā ar EN 62841.
Elektroinstrumenta A svērtais trokšņa līmenis parasti ir šāds:

Skaņas spiediena līmenis L_{pA} :	60,2 dB
Skaņas jaudas līmenis L_{WA} :	68,2 dB
Nenoteiktība $K_{pA/WA}$:	3 dB

Vibrāciju emisijas vērtība

Kopējās vibrācijas vērtības (vektoru summa trīs virzienos), kas noteiktas saskaņā ar EN 62841:

Skrūves

Vibrācijas lielums a_h :	$< 2,5 \text{ m/s}^2$ ($0,867 \text{ m/s}^2$)
Nenoteiktība K:	$1,5 \text{ m/s}^2$



Vispārīgas drošības norādes

**PIRMS IZSTRĀDĀJUMA LIETOŠANAS
IEPAZĪSTIETIES AR VISĀM DROŠĪBAS UN
LIETOŠANAS NORĀDĒM! JA NODODAT
ŠO IZSTRĀDĀJUMU CITIEM, NODODIET
ARĪ VISUS DOKUMENTUS!**

Ja zaudējumi radušies lietošanas pamācības neievērošanas dēļ, garantija zaudē spēku! Ražotājs neatbild par turpmākiem

zaudējumiem! Ražotājs neatbild par materiālajiem zaudējumiem vai personai nodarītu kaitējumu, kas radies neatbilstošas lietošanas vai drošības norādījumu neievērošanas dēļ!

Bērni un personas ar ierobežotām spējām



⚠ BRĪDINĀJUMS! ZĪDAIŅU UN BĒRNU DZĪVĪBAS APDRAUDĒJUMS UN NELAIMES GADĪJUMU RISKS!

Nekādā gadījumā neatstājiet bērnus bez uzraudzības, rotaļājoties ar iepakojuma materiālu. Iespējami iepakojuma materiāla radīti nosmakšanas draudi.

Bērni bieži nespēj pietiekami novērtēt iespējamos draudus. Vienmēr turiet iepakojuma materiālu drošā attālumā no bērniem.

● Vispārīgas drošības norādes elektroinstrumentiem

⚠ BRĪDINĀJUMS! Izlasiet visas drošības instrukcijas, norādījumus, aplūkojiet attēlus un tehniskos datus, kuri iekļauti šī elektroinstrumenta komplektācijā.

- Neievērojot zemāk sniegtos norādījumus, var rasties elektriskās strāvas trieciens, ugunsgrēks un/vai nopietnas traumas.
- **Saglabājiet visas drošības instrukcijas un norādījumus turpmākai uzziņai.**
- Drošības instrukcijās izmantotais termins “elektroinstrumenti” attiecas uz elektroinstrumentiem (ar tīkla vadu) vai ar akumulatoru darbināmiem elektroinstrumentiem (bez tīkla vada).

Darba vietas drošība

- Uzturiet darba vietu tīru un labi apgaismotu.** Nekārtība vai neapgaismotas darbavietas var izraisīt negadījumus.
- Nedarbojieties ar elektroinstrumentu sprādzienbīstamā vidē, kurā ir viegli uzliesmojoši šķidrumi, gāzes vai putekļi.** Elektroinstrumenti rada dzirksteles, kas var aizdedzināt putekļus vai izgarojumus.
- Elektroinstrumenta lietošanas laikā turiet to drošā attālumā no bērniem un citām personām.** Ja esat izklaidīgs, varat zaudēt kontroli pār elektroinstrumentu.

Elektrodrošība

- Elektroinstrumenta kontaktdakšai jāiederas kontaktligzdā. Kontaktdakšu nekādi nedrīkst pārveidot. Nelietojiet nevienu adaptera spraudni kopā ar iezemētiem elektroinstrumentiem.** Nepārveidotas kontaktdakšas un atbilstošās kontaktligzdas samazina elektriskās strāvas trieciena risku.
- Izvairieties no fiziska kontakta ar iezemētām virsmām, piemēram, caurulēm, sildītājiem, krāsnīm un ledusskapjiem.** Ja jūsu ķermenis ir iezemēts, palielinās elektriskās strāvas trieciena risks.

- c) **Aizsargājiet elektroinstrumentus no lietus vai mitruma.** Ūdens iekļūšana elektroinstrumentā palielina elektriskās strāvas trieciena risku.
- d) **Neizmantojiet pieslēguma vadu, lai pārnēsātu elektroinstrumentu, to pakārtu vai izvilktu kontaktdakšu no kontaktligzdas. Pieslēguma vadu neturiet karstuma, eļļas, asu malu vai kustīgu daļu tuvumā.** Bojāti vai samezglojušies pieslēguma vadi palielina elektriskās strāvas trieciena risku.
- e) **Ja jūs strādājat ar elektroinstrumentu ārā, izmantojiet tikai pagarinātājus, kas ir piemēroti arī izmantošanai ārpus telpām.** Āra lietošanai piemērota pagarinātāja lietošana samazina elektriskās strāvas trieciena risku.
- f) **Ja elektroinstrumenta darbība mitrumā ir neizbēgama, lietojiet atlikušās strāvas ķēdes pārtraucēju.** Atlikušās strāvas ķēdes pārtraucēja lietošana samazina elektriskās strāvas trieciena risku.

Personiskā drošība

- a) **Sekojiet līdzi, skatieties, ko jūs darāt, un strādājiet saprātīgi ar elektroinstrumentu.** Nelietojiet elektroinstrumentu, ja esat noguris vai narkotiku, alkohola reibumā vai medikamentu ietekmē. Neuzmanības brīdis, lietojot elektroinstrumentu, var izraisīt nopietnas traumas.
- b) **Valkājiet individuālos aizsardzības līdzekļus un vienmēr aizsargbrilles.** Individuālo aizsardzības līdzekļu, piemēram, putekļu maskas, neslīdošu drošības apavu, aizsargķiveres vai dzirdes aizsardzības līdzekļu nēsāšana atkarībā no elektroinstrumenta veida un pielietojuma samazina traumu risku.

- c) **Izvairieties no netišas iedarbināšanas. Pirms pievienojat to barošanas avotam vai akumulatoram, paceļat vai nēsājat, pārlicinieties, vai elektroinstrumenti ir izslēgti.** Ja, nēsājot elektroinstrumentu, turat pirkstu uz slēdža vai, ja elektroinstrumenti ir pievienoti barošanas avotam, tas var izraisīt nelaimes gadījumus.
- d) **Pirms elektroinstrumenta ieslēgšanas noņemiet visus regulēšanas instrumentus vai uzgriežņu atslēgas.** Instruments vai atslēga, kas atrodas elektroinstrumenta rotējošajā daļā, var izraisīt traumas.
- e) **Izvairieties no neparastas stājas. Nodrošiniet drošu stāvēšanu un vienmēr saglabāiet līdzsvaru.** Tas ļauj labāk kontrolēt elektroinstrumentu neparedzētās situācijās.
- f) **Valkājiet piemērotu apģērbu. Nevalkājiet vaļīgu apģērbu vai rotaslietas. Aizsargājiet matus un apģērbu no kustīgajām daļām.** Vaļīgs apģērbs, rotaslietas vai gari mati var ieķerties kustīgajās daļās.
- g) **Ja ir pieejamas putekļu nosūkšanas un uztveršanas ierīces, pārlicinieties, ka tās ir pareizi pievienotas un tiek pareizi izmantotas.** Izmantojot putekļu nosūcēju, var samazināt putekļu radīto risku.
- h) **Nepiemērojiet sev nepareizu drošību un neignorējiet drošības noteikumus par elektroinstrumentu, pat ja jūs jau esat pazīstams ar elektroinstrumentu pēc daudzām lietošanas reizēm.** Neuzmanīga rīcība sekundes laikā var izraisīt nopietnas traumas.

Elektroinstrumenta lietošana un kopšana

- a) **Nepārslogojiet elektroinstrumentu. Lietojiet darbam paredzēto elektroinstrumentu.** Ar pareizo elektroinstrumentu jūs varat strādāt labāk un drošāk norādītajā jaudas diapazonā.

- b) **Nelietojiet elektroinstrumentu, kura slēdzis ir bojāts.** Elektroinstrumenti, kuru vairs nevar ieslēgt vai izslēgt, ir bīstami, un tas ir jāremontē.
- c) **Pirms veicat ierīces iestatījumus, maināt piederumus vai uzglabājat elektroinstrumentu, atvienojiet kontaktdakšu no kontaktligzdas un izņemiet noņemamo akumulatoru, ja tas ir noņemams.** Šis piesardzības pasākums novērš elektroinstrumenta nejaušu iedarbināšanu.
- d) **Nelietotos elektroinstrumentus glabājiēt bērniem nepieejamā vietā. Neļaujiet nevienai personai lietot elektroinstrumentu, kura to nav iepazinusi vai kura nav izlasījusi pamācības.** Elektroinstrumenti ir bīstami, ja tos izmanto nepieredzējušas personas.
- e) **Rūpīgi veiciet elektroinstrumentu un piederumu apkopi. Pārbaudiet, vai kustīgās daļas darbojas pareizi un vai tās nav iestrēgušas, vai daļas nav salauztas vai sabojātas tā, ka tiek traucēta elektroinstrumenta darbība. Pirms elektroinstrumenta lietošanas salabojiet bojātās daļas.** Daudzus negadījumus izraisa slikti uzturēti elektroinstrumenti.
- f) **Griezējinstrumentiem jābūt asiem un tīriem.** Rūpīgi kopti griezējinstrumenti ar asām griešanas malām mazāk iesprūst un ir vieglāk vadāmi.
- g) **Izmantojiet elektroinstrumentu, piederumus, instrumentu uzgaļus utt., saskaņā ar šīm instrukcijām. Ņemiet vērā darba apstākļus un veicamo darbu.** Elektroinstrumentu izmantošana citām vajadzībām, nevis tām, kurām tie ir paredzēti, var izraisīt bīstamas situācijas.
- h) **Rokturiem un satveršanas virsmām jābūt sausām, tīrām un bez eļļas un smērvielas.** Slidenie rokturi un satveršanas virsmas neļauj droši darbināt un kontrolēt elektroinstrumentu neparedzētās situācijās.

Akumulatoru bloka lietošana un kopšana

⚠ PIESARDZĪBU! Eksplozijas risks!

► Nemēģiniet uzlādēt vienreizlietojamās baterijas!

⚠ PIESARDZĪBU! Eksplozijas risks!



Sargājiet akumulatoru no karstuma, piem., no pastāvīgas saules gaismas, uguns, ūdens un mitruma. Pastāv eksplozijas risks.



- Akumulatoru uzlādējiet tikai ar ražotāja ieteiktajiem lādētājiem.** Lādētājs, kas piemērots noteikta veida akumulatoram, lietojot citus akumulatorus, rada ugunsbīstamību.
- Elektroinstrumentos izmantojiet tikai šim nolūkam paredzētos akumulatorus.** Citu akumulatoru lietošana var izraisīt traumas un ugunsbīstamību.
- Nelietojot akumulatoru, turiet to prom no saspraudēm, monētām, atslēgām, naglām, skrūvēm vai citiem maziem metāla priekšmetiem, kas var izraisīt kontaktu savienojumu.** Īssavienojums starp akumulatora kontaktiem var izraisīt apdegumus vai ugunsgrēku.
- Nepareizi to lietojot, no akumulatora var noplūst šķidrums. Izvairieties no saskares ar to. Nejaušas saskares gadījumā skartās vietas noskalojiet ar ūdeni. Ja šķidrums nokļūst acīs, sazinieties papildus ar medicīnisko palīdzību.** Akumulatora šķidruma noplūde var izraisīt ādas kairinājumu vai apdegumus.

- e) **Nelietojiet bojātu vai pārveidotu akumulatoru.** Bojāti vai pārveidoti akumulatori var būt neparedzami un izraisīt ugunsgrēku, eksploziju vai traumu risku.
- f) **Nepakļaujiet akumulatoru uguns vai pārmērīgi augstas temperatūras iedarbībai.** Uguns vai temperatūra virs 130 °C var izraisīt eksploziju.
- g) **Izpildiet visus uzlādēšanas norādījumus un nekad neuzlādējiet akumulatoru vai ar akumulatoru darbināmu instrumentu ārpus temperatūras diapazona, kas norādīts lietošanas pamācībā.** Nepareiza uzlāde vai uzlādēšana ārpus pieļaujamās temperatūras diapazona var iznīcināt akumulatoru un palielināt ugunsgrēka risku.

Serviss

- a) **Lūdziet, lai jūsu elektroinstrumentu remontē tikai kvalificēti speciālisti un tikai ar oriģinālajām rezerves daļām.** Tas nodrošina elektroinstrumenta drošības uzturēšanu.
- b) **Nekad neveiciet apkopi bojātiem akumulatoriem.** Pilnīgu akumulatoru apkopi drīkst veikt tikai ražotājs vai pilnvarots servisa centrs.

● Ar akumulatoru darbināma skrūvgrieža drošības norādījumi

- a) **Veicot darbu vietās, kur skrūve var skart slēptas elektropārvades līnijas, turiet elektroinstrumentu pie izolēta roktura.** Skrūves saskare ar vadu, kas atrodas zem sprieguma, var pakļaut arī ierīces metāla daļas spriegumam un izraisīt elektrošoku.
- b) **Nodrošiniet apstrādājamās daļas.** Apstrādājamās daļas, kas tiek iestiprinātas speciālās ierīcēs vai skrūvspīlēs, tiek noturētas drošāk nekā ar roku.

- c) **Elektroinstrumentu turiet cieši.** Pievelkot un atskrūvējot skrūves, īslaicīgi var rasties spēcīgi pret darbības efekti.
- d) **Ja instruments lietošanas laikā iestrēgst, nekavējoties izslēdziet izstrādājumu.** Esiet gatavi spēcīgai pret darbībai, kas var izraisīt atsitienu.
- e) **Kad strādājat ar ierīci, to transportējiet vai glabājat, vienmēr pagrieziet griešanās virziena slēdzi vidējā stāvoklī (bloķēts).** Tas novērš elektroinstrumenta nejaušu iedarbināšanu.

● Vibrācijas un trokšņa samazināšana

Lai samazinātu vibrāciju un trokšņa ietekmi, ierobežojiet lietošanas laiku, izmantojiet zemas vibrācijas un zema trokšņa līmeņa režīmus un valkājiet individuālos aizsardzības līdzekļus.

Turpmāk minētie pasākumi palīdz samazināt ar vibrācijām un troksni saistītos riskus:

- Izmantojiet izstrādājumu tikai saskaņā ar tā konstrukciju un šo lietošanas instrukciju.
- Pārliecinieties, ka izstrādājums ir labā stāvoklī un labi uzturēts.
- Izstrādājumam lietojiet pareizos piederumu instrumentus un pārliecinieties, ka tie ir labā stāvoklī.
- Cieši turiet rokturus/satveršanas virsmas.
- Veiciet šī izstrādājuma apkopi saskaņā ar šo lietošanas instrukciju un uzturiet to labi ieeļļotu (ja nepieciešams).
- Plānojiet savu darbu tā, lai instrumenti ar augstu vibrāciju tiktu izmantoti ilgākā laika periodā.

● Rīcība ārkārtas situācijās

- Izmantojiet lietošanas pamācību, lai iepazītos ar izstrādājuma lietošanu. Iegaumējiet drošības norādījumus un stingri ievērojiet tos. Tas palīdz izvairīties no riskiem un apdraudējumiem.
- Lietojot izstrādājumu, vienmēr ievērojiet piesardzību, lai agrīnā stadijā varētu identificēt bīstamību un attiecīgi rīkoties. Ātra iejaukšanās var novērst nopietnas traumas un mantas bojājumus.
- Ja izstrādājums darbojas kļūdaini, nekavējoties to izslēdziet un atvienojiet no elektrotīkla. Pirms atkārtotas ekspluatācijas lūdziet, lai kvalificēts speciālists to pārbauda un nepieciešamības gadījumā salabo.

● Lādētāju drošības norādes

- Šo izstrādājumu var izmantot bērni no 8 gadu vecuma un vecāki, kā arī cilvēki ar samazinātām fiziskajām, maņu vai garīgajām spējām vai pieredzes un zināšanu trūkumu, ja viņi ir uzraudzīti vai viņiem ir sniegti norādījumi par drošu izstrādājuma lietošanu un viņi saprot no tā izrietošos apdraudējumus. Bērni nedrīkst spēlēt ar izstrādājumu. Bērni tīrīšanu un apkopi nedrīkst veikt bez pieaugušo uzraudzības.

- Neuzlādējiet neuzlādējamās baterijas. Šī norādījuma neievērošana rada riskus.
- Aizsargājiet elektriskās daļas no mitruma. Lai izvairītos no elektriskās strāvas trieciena, nekad neiegremdējiet tās ūdenī vai citos šķidrumos.
- Nekādā gadījumā neturiet izstrādājumu zem tekoša ūdens. Izpildiet tīrīšanas, apkopes un remonta instrukcijas.



Izstrādājums ir piemērots lietošanai tikai telpās.

● Citi riski

NORĀDE

- ▶ Izstrādājums darbības laikā rada elektromagnētisko lauku! Noteiktos apstākļos elektromagnētiskais lauks var ietekmēt aktīvos vai pasīvos medicīniskos implantus! Lai mazinātu nopietnu vai letālu savainojumu risku, mēs iesakām personām ar medicīniskajiem implantiem pirms izstrādājuma lietošanas konsultēties ar ārstu un medicīniskā implanta ražotāju!

Pat ja jūs pareizi lietojat izstrādājumu, pastāv potenciāls traumu un mantas bojājumu risks. Saistībā ar izstrādājuma uzbūvi un dizainu cita starpā var rasties turpmāk minētie apdraudējumi:

- Kaitējums veselībai vibrācijas emisijas dēļ, ja izstrādājums tiek lietots ilgstoši vai netiek pareizi pārvaldīts un veikta tā apkope.
- Personu traumas un mantas bojājumi, kas radušies bojātu griezējinstrumentu vai pēkšņa slēpta priekšmeta trieciena rezultātā lietošanas laikā.
- Traumu un mantas bojājuma risks, ko rada lidojoši priekšmeti.

● Pirms lietošanas

- Pirms un pēc lietošanas pārbaudiet, vai izstrādājumam un skrūvgriežu uzgaļiem $\frac{10}{11}$ nav nodiluma un bojājumu.
- Ja nepieciešams, nomainiet skrūvgriežu uzgaļus $\frac{10}{11}$ ar jauniem (skatiet “Skrūvgriežu uzgaļu/magnētisko uzgaļu turētāja nomaīņa”).
- Ievērojiet skrūvgriežu uzgaļu $\frac{10}{11}$ tehniskās prasības (skatiet “Tehniskie dati”).
- Akumulatora uzlādes līmeņa pārbaude: Turiet ieslēgšanas/izslēgšanas slēdzi $\frac{3}{3}$ nospiestu. Uzlādes/akumulatora uzlādes līmeņa gaismas diode $\frac{5}{5}$ spīd. Pēc ieslēgšanas/izslēgšanas slēdža atlaišanas uzlādes/akumulatora uzlādes līmeņa gaismas diode spīd aptuveni 5 sekundes.

Akumulatora uzlādes līmeņa gaismas diode uzlādes laikā			Akumulatora uzlādes līmenis*
Sarkana	Zaļa	Sarkana/zaļa	
Spīd	Izslēgšana	Izslēgšana	<100 %
Izslēgšana	Spīd	Izslēgšana	100 %
Izslēgšana	Izslēgšana	Mirgo	Temperatūras aizsardzība
Mirgo	Izslēgšana	Izslēgšana	Spriegums/ strāvas aizsardzība

Akumulatora uzlādes līmeņa gaismas diode ekspluatācijas laikā			Uzlādes stāvoklis*
Sarkana	Dzeltena	Sarkana/zaļa	
Spīd	Izslēgšana	Izslēgšana	<30 %
Izslēgšana	Spīd	Izslēgšana	≥ 30 %
Izslēgšana	Izslēgšana	Mirgo	Temperatūras aizsardzība
Mirgo	Izslēgšana	Izslēgšana	Spriegums/ strāvas aizsardzība

Akumulatora uzlādes līmeņa gaismas diode uzlādes un ekspluatācijas laikā			Uzlādes stāvoklis*
Sarkana	Dzeltena	Sarkana/zaļa	
Spīd	Izslēgšana	Izslēgšana	<30 %
Izslēgšana	Spīd	Izslēgšana	≥ 30 %
Izslēgšana	Izslēgšana	Mirgo	Temperatūras aizsardzība
Mirgo	Izslēgšana	Izslēgšana	Spriegums/ strāvas aizsardzība

* Aptuvena vērtība

● Akumulatora uzlāde

(B att.)

⚠️ PIESARDZĪBU! Savainojumu risks!

- ▶ Izstrādājumā ir iebūvēts akumulators, kuru lietotājs nevar nomainīt. Akumulatoru drīkst izņemt vai nomainīt tikai ražotājs vai tā klientu apkalpošanas dienests, vai līdzīgi kvalificēta persona, lai novērstu apdraudējumu.

NORĀDE

- ▶ Iebūvētais akumulators tiek piegādāts daļēji uzlādēts.
- ▶ Litija jonu akumulatorus var uzlādēt jebkurā laikā, neietekmējot to kalpošanas laiku. Uzlādēšanas procesa pārtraukšana nebojā akumulatoru.
- ▶ Nekad nelādējiet izstrādājumu, ja apkārtējās vides temperatūra ir zemāka par +4 °C vai augstāka par +40 °C. Uzglabājiet izstrādājumu vēsā un sausā vietā, ja apkārtējās vides temperatūra ir augstāka par 0 °C un zemāka par +50 °C.
- ▶ Lietošanas laikā izstrādājums nedaudz sakarst.

1. Savienojiet USB kabeli **7** ar lādētāja **8** USB pieslēgumu (A tipa) **9** (nav iekļauts piegādes komplektācijā). Savienojiet otru galu ar izstrādājuma USB pieslēgumu (C tipa) **6**.
2. Pievienojiet lādētāju **8** tīkla kontaktligzdai.
3. Uzlādes/akumulatora uzlādes līmeņa gaismas diode **5** norāda uzlādes līmeni (skatiet “Pirms lietošanas”).
4. Lai pārtrauktu izstrādājuma uzlādi, atvienojiet lādētāju **8** no izstrādājuma un tīkla kontaktligzdas.
5. Noņemiet USB kabeli **7** no izstrādājuma USB pieslēguma **6**.

● Lietošana

● Izstrādājuma ieslēgšana/izslēgšana

(C att.)

- Izstrādājuma ieslēgšana: Turiet ieslēgšanas/izslēgšanas slēdzi **3** nospiestu.
- Izstrādājuma izslēgšana: Atlaidiet ieslēgšanas/izslēgšanas slēdzi **3**.

● Griešanās virziena maiņa

(C att.)

⚠ UZMANĪBU! Izstrādājuma bojājumu risks!

▶ Nelietojiet griešanās virziena slēdzi **4**, kamēr izstrādājums darbojas.

- Griešanās virziena iestatīšana: Iestatiet griešanās virziena slēdzi **4** dažādās pozīcijās.

Griešanās virziena slēdža pozīcija	Griešanās virziens
a – uz priekšu	Pulksteņrādītāju kustības virzienā (skrūvju pievilksana)
b – vidū	<ul style="list-style-type: none"><input type="checkbox"/> Izstrādājums ir izslēgts un nodrošināts pret nejaušu ieslēgšanos.<input type="checkbox"/> Patrona ir bloķēta.
c – atpakaļ	Pretēji pulksteņrādītāju kustības virzienam (skrūvju atskrūvēšana)

● Skrūvgriežu uzgaļu/magnētisko uzgaļu turētāja nomaiņa

(D att.)

NORĀDE

- ▶ Uzgaļu turētāja **1** apakšējā daļā ir iebūvēts magnēts, kas notur ievietoto skrūvgrieža uzgali **10/11** un magnētisko uzgaļu turētāju **12**.
 - ▶ Skrūvgriežu uzgaļi **10/11** ir apzīmēti atbilstoši to izmēriem un formai. Skrūvgrieža uzgalim stingri jāievietojas attiecīgajā skrūves galviņā.
- Izvelciet skrūvgrieža uzgali **10/11**. Ievietojiet cita veida skrūvgrieža uzgali uzgaļu turētājā **1**.
 - Lielākam darbības laikam: Ievietojiet magnētisko uzgaļu turētāju **12** uzgaļu turētājā **1**. Ievietojiet skrūvgrieža uzgali **10/11** magnētiskajā uzgaļu turētājā.

● Skrūvju pievilksana un atskrūvēšana

(F att.)

Skrūves pievilksana

1. Skrūves ieskrūvēšana sagatavē: Iestatiet griešanās virziena slēdzi **4** pozīcijā **a** (uz priekšu).
2. Skrūves pievilksana: Stingri turiet izstrādājumu un spiediet to uz leju.

Skrūvju atskrūvēšana

1. Skrūves izskrūvēšana no sagataves: lestatiet griešanās virziena slēdzi **4** pozīcijā **c** (atpakaļ).
2. Skrūvju atskrūvēšana: Stingri turiet izstrādājumu un spiediet to ar pietiekami lielu spēku uz leju. Skrūvgrieža uzgaļa **10/11** galam jānofiksējas skrūves galviņā.

● Manuāls režīms

(G att.)

NORĀDE

▶ Izstrādājumu var izmantot kā manuālo skrūvgriezi.

Skrūves pievilkšana

1. Skrūves manuāla ieskrūvēšana sagatavē: lestatiet griešanās virziena slēdzi **4** pozīcijā **b** (vidū).
2. Skrūves pievilkšana: Grieziet izstrādājumu pulksteņrādītāju kustības virzienā.

Skrūvju atskrūvēšana

1. Skrūves izskrūvēšana no sagataves ar rokām: lestatiet griešanās virziena slēdzi **4** pozīcijā **b** (vidū).
2. Skrūvju atskrūvēšana: Grieziet izstrādājumu pretēji pulksteņrādītāju kustības virzienam.

● Griezes momenta iestatīšana

(E att.)

NORĀDE

- ▶ Šajā tabulā norādītās vērtības ir tikai atsauces vērtības. Nepaļaujieties tikai uz šīm vērtībām, ja nepieciešams veikt ļoti precīzu darbu.
- ▶ Tas ir maksimālais griezes moments, kas atbilst pakāpei no **1** līdz **Max** skrūves ieskrūvēšanai kokā.

1. Saskaņojiet marķējumu Δ uz griezes momenta iestatīšanas gredzena **2** ar vienu no 5 griezes momenta pozīcijām:

Pakāpe	Griezes moments	N m	Skrūves	Materiāls
1	Zems	0,1	Īsas skrūves	Mīksts
2		0,4	Mazs diametrs	
3	Vidējs	0,8	Garas skrūves	Vidēji ciets
4		1,2	Vidējs diametrs	
Max	Augsts	5	Garas skrūves Liels diametrs	Ciets

2. Izstrādājums pārtrauc skrūves tālāku pievilkšanu, tiklīdz ir sasniegts iestatītā griezes momenta pakāpe.

● Tīrīšana un apkope

● Pirms tīrīšanas un apkopes

1. Iestatiet griešanās virziena slēdzi **4** pozīcijā **b** (vidū). Tas novērš izstrādājuma nejaušu ieslēgšanos.

2. Noņemiet šādas detaļas no izstrādājuma:
- USB kabelis **7**
 - Skrūvgrieža uzgalis **10/11**
 - Magnētisks uzgaļu turētājs **12** (ja tiek izmantots) (skatiet “Skrūvgriežu uzgaļu/magnētisko uzgaļu turētāja nomainīšana”).

● Tīrīšana

⚠ UZMANĪBU! Izstrādājuma bojājumu risks!

- ▶ Nekādā gadījumā nepieļaujiet šķidrumu iekļūšanu izstrādājumā.
- ▶ Izstrādājumam vienmēr jābūt tīram, sausam un bez eļļas vai smērvielām.
- ▶ Izstrādājuma tīrīšanai nelietojiet ķīmiskus, sārmainus, abrazīvus vai citus agresīvus tīrīšanas līdzekļus vai dezinfekcijas līdzekļus, jo tie var sabojāt šī izstrādājuma virsmas.

NORĀDE

- ▶ Regulāra un pareiza tīrīšana nodrošina drošu izstrādājuma lietošanu un pagarina tā kalpošanas laiku.
- Notīriet izstrādājumu ar sausu drānu. Grūti sasniedzamām vietām izmantojiet mīkstu suku.

● Apkope

- Pirms un pēc katras lietošanas: Pārbaudiet, vai izstrādājumam un skrūvgriežu uzgaļiem **10/11** nav nodiluma un bojājumu.

- Ja nepieciešams, nomainiet piederumus (skatiet “Skrūvgriežu uzgaļu/magnētisko uzgaļu turētāja nomaīņa”).
- Ievērojiet piederumu tehniskās prasības (skatiet “Tehniskie dati”).

● Transportēšana

- Izstrādājumu pārvadājiet glabāšanas kastē **13**.
- Aizsargājiet izstrādājumu no triecieniem un spēcīgām vibrācijām, kas rodas, to pārvadājot transportlīdzekļos.
- Nodrošiniet izstrādājumu pret slīdēšanu un apgāšanos.

● Glabāšana

1. Iestatiet griešanās virziena slēdzi **4** pozīcijā **b** (vidū). Tas novērš nejaušu izstrādājuma ieslēgšanu.
2. Uzglabājiet izstrādājumu bērniem nepieejamā vietā, sausā, no tiešiem saules stariem pasargātā iekštelpā, vēlams glabāšanas kastē **13**.

● Utilizācija

Iepakojums ražots no videi draudzīgiem materiāliem, kurus varat utilizēt vietējās atkritumu pārstrādes iestādēs.



Šķirojot atkritumus, ievērojiet marķējumus uz iepakojuma materiāliem, kas ir apzīmēti ar saīsinājumiem (a) un numuriem (b) ar šādu nozīmi: 1–7: plastmasas/20–22: papīrs un kartons/80–98: saistvielas.

Izstrādājums



Informāciju par nolietotā izstrādājuma utilizāciju varat saņemt savā novada vai pilsētas pašvaldībā.



Kad izstrādājums ir nolietots, vides aizsardzības nolūkā neizmetiet to sadzīves atkritumos, bet gan veiciet pienācīgu utilizāciju. Informāciju par atkritumu nodošanas vietām un to darbalaikiem varat saņemt savā pašvaldībā.

Bojātas vai izlietotas baterijas/akumulatori ir atkārtoti jāpārstrādā. Nododiet baterijas/akumulatorus un/vai izstrādājumu pieejamajās nodošanas iestādēs.



Kaitējums vidi nepareizas bateriju/akumulatoru utilizācijas dēļ!

Baterijas/akumulatorus nedrīkst izmest sadzīves atkritumos. Tās var saturēt indīgus smagos metālus un ir jāpārstrādā kā bīstamie atkritumi. Smago metālu ķīmiskie simboli ir šādi: Cd = kadmījs, Hg = dzīvsudrabs, Pb = svins. Tādēļ nododiet izlietotas baterijas/akumulatorus pašvaldības atkritumu nodošanas vietā.

● Garantija

Izstrādājums bija izgatavots atbilstoši stingrām kvalitātes vadlīnijām un pirms piegādes rūpīgi pārbaudīts. Materiālu vai ražošanas defektu gadījumā jums attiecībā pret izstrādājuma pārdevēju ir likumīgas tiesības. Mūsu zemāk minētā garantija nekādā veidā neierobežo jūsu likumīgās tiesības.

Šim izstrādājumam tiek piešķirta 3 gadu garantija, sākot ar pirkuma izdarīšanas datumu. Garantijas termiņš sākas ar pirkuma izdarīšanas datumu. Uzglabājiet oriģinālo pirkuma čeku drošā vietā, jo tas ir nepieciešams kā pirkuma dokumentāls pierādījums.

Par visiem bojājumiem vai trūkumiem, kas jau eksistē uz pirkuma izdarīšanas brīdi, nekavējoties jāziņo pēc izstrādājuma izpakošanas.

Ja 3 gadu laikā, sākot ar pirkuma izdarīšanas datumu, izstrādājumam parādīsies kāds materiālu vai ražošanas defekts, mēs pēc savas izvēles izstrādājumu salabosim vai nomainīsim bez maksas. Garantijas laiks nepagarināsies uz notikušās garantijas prasības pamata. Tas attiecas arī uz aizvietotām un salabotām daļām.

Garantija zaudē spēku, ja izstrādājums bija bojāts vai nelietpratīgi lietots vai apkopts.

Garantija sedz materiālu un ražošanas defektus. Šī garantija neattiecas ne uz izstrādājuma daļām, kas ir pakļautas normālam nolietojumam, un līdz ar to ir uzskatāmas par nolietojuma daļām (piemēram, baterijas, akumulatori, šļūtenes, kārtidži), ne uz plīstošu daļu bojājumiem, piemēram, slēdzis vai stikla daļas.

● Rīcība garantijas gadījumā

Lai Jūsu prasība tiktu ātrāk apstrādāta, lūdzu, ievērojiet tālāk sniegtās norādes.

Jebkādu prasību apstrādei kā pirkuma apliecinājumu, lūdzu, uzglabājiēt kases čeku un izstrādājuma numuru (IAN 457906_2401).

Izstrādājuma numurs norādīts tipa plāksnītē uz izstrādājuma, gravējumā uz izstrādājuma, lietošanas instrukcijas titullapā (apakšā, kreisajā pusē) vai kā uzlīme izstrādājuma aizmugurē vai apakšā.

Ja izstrādājums darbojas kļūdaini vai tam ir citi trūkumi, lūdzu, vispirms sazinieties ar tālāk norādīto servisa daļu pa tālruni vai e-pastu.

Pēc tam izstrādājumu, kam konstatēts defekts, varat nosūtīt bez maksas uz Jums norādīto servisa adresi, pievienojot pirkuma apliecinājumu (kases čeku) un norādi par attiecīgo defektu un tā rašanās laiku.



Vietnē parkside-diy.com varat apskatīt un lejupielādēt gan šo, gan daudzas citas rokasgrāmatas. Ar šo QR kodu Jūs varat atvērt vietni parkside-diy.com. Izvēlieties valsti un meklējiet lietošanas instrukcijas, izmantojot meklēšanas rīku. Ievadot preces numuru (IAN) 457906_2401, Jūs atvērsiet attiecīgās preces lietošanas instrukciju.

● **Serviss**

LV Serviss Latvijā

Tālr.: 80005811

E-pasts: owim@lidl.lv

● ES Atbilstības deklarācija

ES ATBILSTĪBAS DEKLARĀCIJA (Nr. 457906_2401)

IAN: 457906_2401
Produkta identifikācijas numurs: "PARKSIDE" Ar akumulatoru darbināms skrūvērgriezis
Modeļa numurs: HG11772

Iepriekš aprakstītais deklarācijas priekšmets atbilst attiecīgajam Savienības saskaņošanas tiesību aktam:

Direktīva 2006/42/EK
Direktīva 2014/30/EU
Direktīva 2011/65/EU ar visiem saistītajiem grozījumiem

Atsauces uz attiecīgajiem izmantojamiem saskaņotajiem standartiem vai atsauces uz citām tehniskajām specifikācijām, attiecībā uz ko tiek deklarēta atbilstība:

N ^o / Daļas
Direktīva 2006/42/EK
EN 62841-1-2:2015/A11:2022
EN 62841-2-2:2014
Direktīva 2014/30/EU
EN IEC 55014-1:2021
EN IEC 55014-2:2021
EN IEC 61000-3-2:2019/A1:2021
EN 61000-3-3:2013/A2:2021

Augstāk aprakstītais deklarācijas priekšmets ir saskaņā ar Eiropas Parlamenta un Padomes 2011. gada 8. jūnija Direktīvu 2011/65/EU par dažubīstamu vielu izmantošanas ierobežošanu elektriskās un elektroniskās iekārtās:

N ^o / Daļas
Direktīva 2011/65/EU
EN IEC 63000:2018

Tehniskās dokumentācijas turētājs: OWIM GmbH & Co.KG

Parakstīts šādas personas vārdā:

OWIM GmbH & Co. KG, Stiftsbergstraße 1, 74167 Neckarsulm, Germany

Šī atbilstības deklarācija ir izdota vienīgi uz šāda ražotāja atbildību.

Originālās atbilstības deklarācijas tulkojums

Neckarsulm	31.05.2024		
Vieta	Datums	ppa. Stefan Haensel	ppa. Jens Buchheim
		Pilnvarots parakstītājs	Pilnvarots parakstītājs

LV









Liste der verwendeten Piktogramme/ Symbole	Seite 167
Einleitung	Seite 168
Bestimmungsgemäßer Gebrauch	Seite 169
Lieferumfang	Seite 169
Liste der Teile	Seite 170
Technische Daten	Seite 170
Allgemeine Sicherheitshinweise	Seite 174
Allgemeine Sicherheitshinweise für Elektrowerkzeuge	Seite 176
Sicherheitshinweise für Akkuschauber	Seite 183
Vibrations- und Geräuschreduzierung	Seite 183
Verhalten im Notfall	Seite 184
Sicherheitshinweise für Ladegeräte	Seite 184
Restrisiken	Seite 186
Vor dem Gebrauch	Seite 186
Akku laden	Seite 188

Bedienung	Seite 189
Produkt ein-/ausschalten	Seite 189
Drehrichtung ändern	Seite 190
Schraubenbits/magnetischen Bithalter wechseln .	Seite 190
Schraube festziehen und lösen	Seite 191
Manueller Betrieb	Seite 192
Drehmoment einstellen	Seite 192
Reinigung und Wartung	Seite 193
Vor der Reinigung und Wartung	Seite 193
Reinigung	Seite 193
Wartung	Seite 194
Transport	Seite 194
Lagerung	Seite 195
Entsorgung	Seite 195
Garantie	Seite 196
Abwicklung im Garantiefall	Seite 197
Service	Seite 199
EU-Konformitätserklärung	Seite 200

Liste der verwendeten Piktogramme/Symbole

	GEFAHR! – Bezeichnet eine Gefahr mit hohem Risikograd, die, wenn sie nicht vermieden wird, den Tod oder eine schwere Verletzung zur Folge hat (z. B. Erstickungsgefahr)
	WARNUNG! – Bezeichnet eine Gefahr mit mittlerem Risikograd, die, wenn sie nicht vermieden wird, den Tod oder eine schwere Verletzung zur Folge haben kann (z. B. Stromschlagrisiko)
	VORSICHT! – Bezeichnet eine Gefahr mit niedrigem Risikograd, die, wenn sie nicht vermieden wird, eine leichte bis mäßige Verletzung zur Folge haben kann (z. B. Verbrühungsgefahr)
	ACHTUNG! – Warnt vor möglichen Sachschäden (z. B. Kurzschlussgefahr)
Li-Ion	Lithium-Ionen-Akku
n_0	Leerlaufdrehzahl
min^{-1}	Umdrehungen pro Minute
	Gefahr – Risiko eines Stromschlags!
	Wechselstrom/-spannung
	Gleichstrom/-spannung

	Symbol für ein Produkt der Schutzklasse II
	Verwenden Sie das Produkt nur in trockenen Innenräumen.
	Dieses Symbol bedeutet, dass bei der Verwendung des Produkts die Bedienungsanleitung zu beachten ist.
	Schützen Sie den Akku vor Hitze und direkter Sonneneinstrahlung.
	Schützen Sie den Akku vor Feuer.
	Schützen Sie den Akku vor Wasser und Feuchtigkeit.
<input checked="" type="checkbox"/>	Sicherheitshinweise
<input type="checkbox"/>	Handlungsanweisungen
	Das CE-Zeichen bestätigt Konformität mit den für das Produkt zutreffenden EU-Richtlinien.

4 V AKKU-SCHRAUBER

● Einleitung

Wir beglückwünschen Sie zum Kauf Ihres neuen Produkts. Sie haben sich damit für ein hochwertiges Produkt entschieden. Die Bedienungsanleitung ist Teil dieses Produkts. Sie enthält wichtige Hinweise für Sicherheit, Gebrauch und Entsorgung.

Machen Sie sich vor der Benutzung des Produkts mit allen Bedien- und Sicherheitshinweisen vertraut. Benutzen Sie das Produkt nur wie beschrieben und für die angegebenen Einsatzbereiche. Händigen Sie alle Unterlagen bei Weitergabe des Produkts an Dritte mit aus.

● **Bestimmungsgemäßer Gebrauch**

- Dieses Produkt ist zum Festziehen und Lösen von Schrauben vorgesehen.
- Verwenden Sie stets Aufsätze und Schrauberbits, die dem geplanten Gebrauch entsprechen. Beachten Sie beim Kauf und Gebrauch von Aufsätzen und Schrauberbits die technischen Anforderungen des Produkts (siehe „Technische Daten“).
- Jede andere Verwendung oder Veränderung des Produkts gilt als nicht bestimmungsgemäß und birgt erhebliche Unfallgefahren.
- Der Hersteller übernimmt keine Verantwortung für Schäden, die auf Missbrauch zurückzuführen sind.
- Das Produkt ist nicht für gewerbliche oder ähnliche Zwecke bestimmt.

● **Lieferumfang**

- 1 4 V Akku-Schrauber
- 1 USB-Kabel (Typ-A auf -C)
- 16 Schraubenbits (25 mm)
- 8 Schraubenbits (50 mm)
- 1 Magnetischer Bithalter
- 1 Aufbewahrungsbox
- 1 Bedienungsanleitung

● Liste der Teile

(Abb. A)

1	Bithalter	7	USB-Kabel
2	Drehmomenteinstellung	8	Ladegerät *
3	Ein-/Aus-Schalter	9	USB-Anschluss (Typ-A)
4	Drehrichtungsschalter	10	Schraubenbit (25 mm)
5	Ladezustands-/Akkustand-LED	11	Schraubenbit (50 mm)
6	USB-Anschluss (Typ-C)	12	Magnetischer Bithalter
		13	Aufbewahrungsbox





* Das Ladegerät ist nicht im Lieferumfang enthalten, Sie können es über die Service Hotline bestellen“ (siehe Service)

● Technische Daten

4 V Akku-Schrauber

Modell:	HG11772
Nennspannung:	4 V --- (Gleichspannung)
Akku (integriert):	Li-Ionen
Zellenanzahl:	1
Kapazität:	1,5 Ah
Leerlaufdrehzahl n_0 :	360 min^{-1}
Drehmoment:	Max. 5 N m (Antrieb von Motor) Max. 7 N m (Antrieb von Hand)
Bithalter:	6,35 mm (1/4")

24 Schraubenbits

Schraubenbit		Symbol	Länge	Anzahl	Größe/ Spezifikation
Geschlitzte Bits	SL		50 mm	1 x	1,0 x 5,5 mm
Pozidriv-Bits	PZ		25 mm	2 x	PZ2
				1 x	PZ3
			50 mm	2 x	PZ2
Phillips-Bits	PH		25 mm	1 x	PH1
				3 x	PH2
				1 x	PH3
			50 mm	1 x	PH2
Torx-Bits	T		25 mm	1 x	T15
				2 x	T20
				2 x	T25
				2 x	T30
				1 x	T40
			50 mm	1 x	T15
				1 x	T20
				1 x	T25
				1 x	T30

Verwenden Sie ausschließlich folgendes Ladegerät *, um das Produkt zu laden:

Information	Wert
Name oder Handelsmarke des Herstellers, Handelsregisternummer und Anschrift	OWIM GmbH & Co. KG HRA 721742 Stiftsbergstraße 1, 74167 Neckarsulm, GERMANY
Modellkennung	HG06825 (VDE-Stecker), HG06825-BS (BS-Stecker)

Information	Wert	Einheit
Eingangsspannung	100–240	V~
Eingangswechselstromfrequenz	50/60	Hz
Ausgangsspannung	5,0	V ===
Ausgangsstrom	1,7	A
Ausgangsleistung	8,5	W
Durchschnittliche Effizienz im Betrieb	78,2	%
Leistungsaufnahme bei Nulllast	< 0,1	W
Eingangsstrom	0,3	A
Schutzklasse	II/□ (doppelte Isolierung)	
Anschlussstyp	USB (Typ-A)	
Aufladezeit	ca. 60	min

* Das Ladegerät ist nicht im Lieferumfang enthalten. Das Ladegerät ist über das Telefon erhältlich (siehe „Service“).

Empfohlene Umgebungstemperatur

Während des Ladens:	+4 °C bis +40 °C
Während des Betriebs:	0 °C bis +40 °C
Während der Lagerung:	0 °C bis +50 °C

Geräuschemissionswerte

WARNUNG! Verletzungsrisiko!

- ▶ Die Schwingungs- und Geräuschemissionen können während der tatsächlichen Benutzung des Elektrowerkzeugs von den Angabewerten abweichen, abhängig von der Art und Weise, in der das Elektrowerkzeug verwendet wird, insbesondere, welche Art von Werkstück bearbeitet wird.
- ▶ Es ist notwendig, Sicherheitsmaßnahmen zum Schutz des Bedieners festzulegen, die auf einer Abschätzung der Schwingungsbelastung während der tatsächlichen Benutzungsbedingungen beruhen (hierbei sind alle Anteile des Betriebszyklus zu berücksichtigen, beispielsweise Zeiten, in denen das Elektrowerkzeug abgeschaltet ist, und solche, in denen es zwar eingeschaltet ist, aber ohne Belastung läuft).

HINWEIS

- ▶ Der angegebene Schwingungsgesamtwert und der angegebene Geräuschemissionswert sind nach einem genormten Prüfverfahren gemessen worden und können zum Vergleich eines Elektrowerkzeugs mit einem anderen verwendet werden.

HINWEIS

- Der angegebene Schwingungsgesamtwert und der angegebene Geräuschemissionswert können auch zu einer vorläufigen Einschätzung der Belastung verwendet werden.

Die gemessenen Werte wurden gemäß EN 62841 ermittelt. Der A-bewertete Geräuschpegel des Elektrowerkzeugs ist typischerweise wie folgt:

Schalldruckpegel L_{pA} :	60,2 dB
Schalleistungspegel L_{WA} :	68,2 dB
Unsicherheit $K_{pA/WA}$:	3 dB

Vibrationsemissionswert

Schwingungsgesamtwerte (Vektorsumme dreier Richtungen), ermittelt entsprechend EN 62841:

Schrauben

Schwingungsemissionswert a_h :	$< 2,5 \text{ m/s}^2$ ($0,867 \text{ m/s}^2$)
Unsicherheit K:	$1,5 \text{ m/s}^2$



Allgemeine Sicherheitshinweise

**MACHEN SIE SICH VOR DER
BENUTZUNG DES PRODUKTES
MIT ALLEN SICHERHEITS- UND
BEDIENHINWEISEN VERTRAUT! WENN**

SIE DIESES PRODUKT AN ANDERE WEITERGEBEN, GEBEN SIE AUCH ALLE DOKUMENTE WEITER!

Im Falle von Schäden aufgrund der Nichteinhaltung dieser Bedienungsanleitung erlischt Ihr Garantieanspruch! Für Folgeschäden wird keine Haftung übernommen! Im Falle von Sach- oder Personenschäden aufgrund einer unsachgemäßen Benutzung oder Nichteinhaltung der Sicherheitshinweise wird keine Haftung übernommen!

Kinder und Personen mit Einschränkungen



⚠️ WARNUNG! LEBENS- UND UNFALLGEFAHR FÜR KLEINKINDER UND KINDER!

Lassen Sie Kinder niemals unbeaufsichtigt mit dem Verpackungsmaterial. Es besteht Erstickungsgefahr durch Verpackungsmaterial.

Kinder unterschätzen häufig die Gefahren. Kinder müssen stets vom Verpackungsmaterial ferngehalten werden.

● Allgemeine Sicherheitshinweise für Elektrowerkzeuge

⚠️ WARNUNG! Lesen Sie alle Sicherheitshinweise, Anweisungen, Bilderungen und technischen Daten, mit denen dieses Elektrowerkzeug versehen ist.

- Versäumnisse bei der Einhaltung der nachfolgenden Anweisungen können elektrischen Schlag, Brand und/oder schwere Verletzungen verursachen.
- **Bewahren Sie alle Sicherheitshinweise und Anweisungen für die Zukunft auf.**
- Der in den Sicherheitshinweisen verwendete Begriff „Elektrowerkzeug“ bezieht sich auf netzbetriebene Elektrowerkzeuge (mit Netzleitung) oder auf akkubetriebene Elektrowerkzeuge (ohne Netzleitung).

Arbeitsplatzsicherheit

- a) **Halten Sie Ihren Arbeitsbereich sauber und gut beleuchtet.** Unordnung oder unbeleuchtete Arbeitsbereiche können zu Unfällen führen.
- b) **Arbeiten Sie mit dem Elektrowerkzeug nicht in explosionsgefährdeter Umgebung, in der sich brennbare Flüssigkeiten, Gase oder Stäube befinden.** Elektrowerkzeuge erzeugen Funken, die den Staub oder die Dämpfe entzünden können.
- c) **Halten Sie Kinder und andere Personen während der Benutzung des Elektrowerkzeugs fern.** Bei Ablenkung können Sie die Kontrolle über das Elektrowerkzeug verlieren.

Elektrische Sicherheit

- a) **Der Anschlussstecker des Elektrowerkzeugs muss in die Steckdose passen. Der Stecker darf in keiner Weise verändert werden. Verwenden Sie keine Adapterstecker gemeinsam mit schutzgeerdeten Elektrowerkzeugen.** Unveränderte Stecker und passende Steckdosen verringern das Risiko eines elektrischen Schlages.
- b) **Vermeiden Sie Körperkontakt mit geerdeten Oberflächen wie z. B. Rohren, Heizungen, Herden und Kühlschränken.** Es besteht ein erhöhtes Risiko durch elektrischen Schlag, wenn Ihr Körper geerdet ist.
- c) **Halten Sie Elektrowerkzeuge von Regen oder Nässe fern.** Das Eindringen von Wasser in ein Elektrowerkzeug erhöht das Risiko eines elektrischen Schlags.
- d) **Zweckentfremden Sie die Anschlussleitung nicht, um das Elektrowerkzeug zu tragen, aufzuhängen oder um den Stecker aus der Steckdose zu ziehen. Halten Sie die Anschlussleitung fern von Hitze, Öl, scharfen Kanten oder sich bewegenden Teilen.** Beschädigte oder verknottete Anschlussleitungen erhöhen das Risiko eines elektrischen Schlags.
- e) **Wenn Sie mit einem Elektrowerkzeug im Freien arbeiten, verwenden Sie nur Verlängerungsleitungen, die auch für den Außenbereich geeignet sind.** Die Anwendung einer für den Außenbereich geeigneten Verlängerungsleitung verringert das Risiko eines elektrischen Schlags.
- f) **Wenn der Betrieb des Elektrowerkzeugs in feuchter Umgebung nicht vermeidbar ist, verwenden Sie einen Fehlerstromschutzschalter.** Der Einsatz eines Fehlerstromschutzschalters vermindert das Risiko eines elektrischen Schlags.

Persönliche Sicherheit

- a) **Seien Sie aufmerksam, achten Sie darauf, was Sie tun, und gehen Sie mit Vernunft an die Arbeit mit einem Elektrowerkzeug.** Benutzen Sie kein Elektrowerkzeug, wenn Sie müde sind oder unter dem Einfluss von Drogen, Alkohol oder Medikamenten stehen. Ein Moment der Unachtsamkeit beim Gebrauch eines Elektrowerkzeugs kann zu ernsthaften Verletzungen führen.
- b) **Tragen Sie persönliche Schutzausrüstung und immer eine Schutzbrille.** Das Tragen persönlicher Schutzausrüstung, wie Staubmaske, rutschfeste Sicherheitsschuhe, Schutzhelm oder Gehörschutz, je nach Art und Einsatz des Elektrowerkzeugs, verringert das Risiko von Verletzungen.
- c) **Vermeiden Sie eine unbeabsichtigte Inbetriebnahme. Vergewissern Sie sich, dass das Elektrowerkzeug ausgeschaltet ist, bevor Sie es an die Stromversorgung oder den Akku anschließen, es aufnehmen oder tragen.** Wenn Sie beim Tragen des Elektrowerkzeugs den Finger am Schalter haben oder das Elektrowerkzeug eingeschaltet an die Stromversorgung anschließen, kann dies zu Unfällen führen.
- d) **Entfernen Sie Einstellwerkzeuge oder Schraubenschlüssel, bevor Sie das Elektrowerkzeug einschalten.** Ein Werkzeug oder Schlüssel, der sich in einem drehenden Teil des Elektrowerkzeugs befindet, kann zu Verletzungen führen.
- e) **Vermeiden Sie eine abnormale Körperhaltung. Sorgen Sie für einen sicheren Stand und halten Sie jederzeit das Gleichgewicht.** Dadurch können Sie das Elektrowerkzeug in unerwarteten Situationen besser kontrollieren.

- f) **Tragen Sie geeignete Kleidung. Tragen Sie keine weite Kleidung oder Schmuck. Halten Sie Haare und Kleidung fern von sich bewegenden Teilen.** Lockere Kleidung, Schmuck oder lange Haare können von sich bewegenden Teilen erfasst werden.
- g) **Wenn Staubabsaug- und -auffangeinrichtungen vorhanden sind, stellen Sie sicher, dass diese korrekt angeschlossen sind und verwendet werden.** Verwendung einer Staubabsaugung kann Gefährdungen durch Staub verringern.
- h) **Wiegen Sie sich nicht in falscher Sicherheit und setzen Sie sich nicht über die Sicherheitsregeln für Elektrowerkzeuge hinweg, auch wenn Sie nach vielfachem Gebrauch mit dem Elektrowerkzeug vertraut sind.** Achtloses Handeln kann binnen Sekundenbruchteilen zu schweren Verletzungen führen.

Verwendung und Pflege des Elektrowerkzeugs

- a) **Überlasten Sie das Elektrowerkzeug nicht. Verwenden Sie für Ihre Arbeit das dafür bestimmte Elektrowerkzeug.** Mit dem passenden Elektrowerkzeug arbeiten Sie besser und sicherer im angegebenen Leistungsbereich.
- b) **Benutzen Sie kein Elektrowerkzeug, dessen Schalter defekt ist.** Ein Elektrowerkzeug, das sich nicht mehr ein- oder ausschalten lässt, ist gefährlich und muss repariert werden.
- c) **Ziehen Sie den Stecker aus der Steckdose und entfernen Sie einen abnehmbaren Akku, wenn dieser abnehmbar ist, bevor Sie Geräteeinstellungen vornehmen, Zubehör wechseln oder das Elektrowerkzeug aufbewahren.** Diese Vorsichtsmaßnahme verhindert den unbeabsichtigten Start des Elektrowerkzeugs.

- d) **Bewahren Sie unbenutzte Elektrowerkzeuge außerhalb der Reichweite von Kindern auf. Lassen Sie keine Personen das Elektrowerkzeug benutzen, die mit diesem nicht vertraut sind oder diese Anweisungen nicht gelesen haben.** Elektrowerkzeuge sind gefährlich, wenn sie von unerfahrenen Personen benutzt werden.
- e) **Warten Sie Elektrowerkzeuge und Zubehör mit Sorgfalt. Kontrollieren Sie, ob bewegliche Teile einwandfrei funktionieren und nicht klemmen, ob Teile gebrochen oder so beschädigt sind, dass die Funktion des Elektrowerkzeugs beeinträchtigt ist. Lassen Sie beschädigte Teile vor dem Einsatz des Elektrowerkzeugs reparieren.** Viele Unfälle haben ihre Ursache in schlecht gewarteten Elektrowerkzeugen.
- f) **Halten Sie Schneidwerkzeuge scharf und sauber.** Sorgfältig gepflegte Schneidwerkzeuge mit scharfen Schneidkanten verklemmen sich weniger und sind leichter zu führen.
- g) **Verwenden Sie Elektrowerkzeug, Zubehör, Werkzeug-Bits usw. entsprechend diesen Anweisungen. Berücksichtigen Sie dabei die Arbeitsbedingungen und die auszuführende Tätigkeit.** Der Gebrauch von Elektrowerkzeugen für andere als die vorgesehenen Anwendungen kann zu gefährlichen Situationen führen.
- h) **Halten Sie Griffe und Griffflächen trocken, sauber und frei von Öl und Fett.** Rutschige Griffe und Griffflächen erlauben keine sichere Bedienung und Kontrolle des Elektrowerkzeugs in unvorhergesehenen Situationen.

Verwendung und Pflege des Akkupacks

VORSICHT! Explosionsrisiko!

- ▶ Laden Sie nicht aufladbare Batterien niemals auf!

VORSICHT! Explosionsrisiko!



Schützen Sie den Akku vor Hitze, z. B. auch vor dauernder Sonneneinstrahlung, Feuer, Wasser und Feuchtigkeit. Es besteht ein Explosionsrisiko.



- Laden Sie die Akkus nur mit Ladegeräten auf, die vom Hersteller empfohlen werden.** Durch ein Ladegerät, das für eine bestimmte Art von Akkus geeignet ist, besteht Brandgefahr, wenn es mit anderen Akkus verwendet wird.
- Verwenden Sie nur die dafür vorgesehenen Akkus in den Elektrowerkzeugen.** Der Gebrauch von anderen Akkus kann zu Verletzungen und Brandgefahr führen.
- Halten Sie den Akku außerhalb der Nutzung fern von Büroklammern, Münzen, Schlüsseln, Nägeln, Schrauben oder anderen kleinen Metallgegenständen, die eine Überbrückung der Kontakte verursachen könnten.** Ein Kurzschluss zwischen den Akkukontakten kann Verbrennungen oder Feuer zur Folge haben.

- d) **Bei falscher Anwendung kann Flüssigkeit aus dem Akku austreten. Vermeiden Sie den Kontakt damit. Bei zufälligem Kontakt spülen Sie die betroffene Stelle mit Wasser. Wenn die Flüssigkeit in die Augen kommt, nehmen Sie zusätzlich ärztliche Hilfe in Anspruch.** Austretende Akkuflüssigkeit kann zu Hautreizungen oder Verbrennungen führen.
- e) **Benutzen Sie keinen beschädigten oder veränderten Akku.** Beschädigte oder veränderte Akkus können sich unvorhersehbar verhalten und zu Feuer, Explosion oder Verletzungsgefahr führen.
- f) **Setzen Sie einen Akku keinem Feuer oder zu hohen Temperaturen aus.** Feuer oder Temperaturen über 130 °C können eine Explosion hervorrufen.
- g) **Befolgen Sie alle Anweisungen zum Laden und laden Sie den Akku oder das Akkuwerkzeug niemals außerhalb des in der Betriebsanleitung angegebenen Temperaturbereichs.** Falsches Laden oder Laden außerhalb des zugelassenen Temperaturbereichs kann den Akku zerstören und die Brandgefahr erhöhen.

Service

- a) **Lassen Sie Ihr Elektrowerkzeug nur von qualifiziertem Fachpersonal und nur mit Original-Ersatzteilen reparieren.** Damit wird sichergestellt, dass die Sicherheit des Elektrowerkzeugs erhalten bleibt.
- b) **Warten Sie niemals beschädigte Akkus.** Sämtliche Wartung von Akkus sollte nur durch den Hersteller oder bevollmächtigte Kundendienststellen erfolgen.

● Sicherheitshinweise für Akkuschauber

- a) **Halten Sie das Elektrowerkzeug an den isolierten Griffflächen, wenn Sie Arbeiten ausführen, bei denen die Schraube verborgene Stromleitungen treffen kann.** Der Kontakt der Schraube mit einer spannungsführenden Leitung kann auch metallene Geräteteile unter Spannung setzen und zu einem elektrischen Schlag führen.
- b) **Sichern Sie das Werkstück.** Ein mit Spannvorrichtungen oder Schraubstock festgehaltenes Werkstück ist sicherer gehalten als mit Ihrer Hand.
- c) **Halten Sie das Elektrowerkzeug gut fest.** Beim Festziehen und Lösen von Schrauben kann es zu kurzzeitig zu starken Gegenwirkungen kommen.
- d) **Schalten Sie das Produkt sofort aus, wenn das Werkzeug während der Verwendung blockiert.** Machen Sie sich auf starke Gegenwirkungen gefasst, da diese einen Rückstoß verursachen können.
- e) **Stellen Sie den Drehrichtungs-Schalter immer in die mittlere Position (verriegelt), wenn Sie am Gerät arbeiten, es transportieren oder aufbewahren.** Dies verhindert, dass das Elektrowerkzeug unbeabsichtigt startet.

● Vibrations- und Geräuschreduzierung

Begrenzen Sie die Benutzungszeit, verwenden Sie vibrations- und geräuscharme Betriebsarten und tragen Sie persönliche Schutzausrüstung, um Vibrations- und Geräuschauswirkungen zu reduzieren.

Die folgenden Maßnahmen helfen, vibrations- und geräuschbedingte Risiken zu mindern:

- Verwenden Sie das Produkt nur gemäß seiner Konstruktion und dieser Bedienungsanleitung.

- Stellen Sie sicher, dass das Produkt in gutem Zustand und gut gewartet ist.
- Verwenden Sie die richtigen Zubehörwerkzeuge für das Produkt und stellen Sie sicher, dass sie in gutem Zustand sind.
- Halten Sie die Griffe/Griffflächen gut fest.
- Warten Sie dieses Produkt gemäß dieser Bedienungsanleitung und halten Sie es gut geschmiert (wo zutreffend).
- Planen Sie Ihren Arbeitsplan so, dass die Verwendung von Werkzeugen mit hohen Vibrationen über einen längeren Zeitraum verteilt wird.

● Verhalten im Notfall

- Machen Sie sich anhand dieser Bedienungsanleitung mit der Benutzung dieses Produkts vertraut. Prägen Sie sich die Sicherheitshinweise ein und halten Sie sich unbedingt daran. Dies hilft, Risiken und Gefahren zu vermeiden.
- Seien Sie bei der Nutzung dieses Produkts immer aufmerksam, damit Sie Gefahren frühzeitig erkennen und handeln können. Rasches Einschreiten kann schwere Verletzungen und Sachschäden vermeiden.
- Schalten Sie das Produkt bei Fehlfunktionen umgehend aus und trennen Sie es vom Stromnetz. Lassen Sie das Produkt von einer qualifizierten Fachkraft überprüfen und gegebenenfalls instand setzen, bevor Sie es wieder in Betrieb nehmen.

● Sicherheitshinweise für Ladegeräte

- Dieses Produkt kann von Kindern ab 8 Jahren und darüber sowie von Personen mit verringerten physischen, sensorischen

oder mentalen Fähigkeiten oder Mangel an Erfahrung und Wissen benutzt werden, wenn sie beaufsichtigt oder bezüglich des sicheren Gebrauchs des Produkts unterwiesen wurden und die daraus resultierenden Gefahren verstehen. Kinder dürfen nicht mit dem Produkt spielen. Reinigung und Benutzer-Wartung dürfen nicht von Kindern ohne Beaufsichtigung durchgeführt werden.

- Laden Sie keine nicht wieder aufladbaren Batterien auf. Verstoß gegen diesen Hinweis führt zu Gefährdungen.
- Schützen Sie elektrische Teile gegen Feuchtigkeit. Tauchen Sie diese nie in Wasser oder andere Flüssigkeiten, um einen elektrischen Schlag zu vermeiden.
- Halten Sie das Produkt nie unter fließendes Wasser. Beachten Sie die Anweisungen für Reinigung, Wartung und Reparatur.



Das Produkt ist nur den Gebrauch in Innenräumen geeignet.

● Restrisiken

HINWEIS

- ▶ Dieses Produkt erzeugt während des Betriebs ein elektromagnetisches Feld! Dieses Feld kann unter bestimmten Umständen aktive oder passive medizinische Implantate beeinträchtigen! Um die Gefahr von ernsthaften oder tödlichen Verletzungen zu verringern, empfehlen wir Personen mit medizinischen Implantaten, ihren Arzt und den Hersteller des medizinischen Implantats zu konsultieren, bevor das Produkt bedient wird!

Auch wenn Sie dieses Produkt vorschriftsmäßig bedienen, bleibt ein potenzielles Risiko für Personen- und Sachschäden bestehen. Folgende Gefahren können im Zusammenhang mit der Bauweise und Ausführung dieses Produkts unter anderem auftreten:

- Gesundheitsschäden aufgrund von Vibrationsemissionen, wenn das Produkt über einen längeren Zeitraum verwendet oder nicht angemessen verwaltet und gewartet wird.
- Personen- und Sachschäden hervorgerufen durch defekte Schneidwerkzeuge oder plötzlichen Einschlag eines verdeckten Objekts während des Gebrauchs.
- Verletzungsgefahr und Sachschäden verursacht durch fliegende Objekte.

● Vor dem Gebrauch

- Prüfen Sie vor und nach jedem Gebrauch das Produkt und die Schraubenbits **10/11** auf Verschleiß und Beschädigungen.

- Tauschen Sie bei Bedarf die Schraubenbits **10/11** gegen neue aus (siehe „Schraubenbits/magnetischen Bithalter wechseln“).
- Beachten Sie die technischen Anforderungen der Schraubenbits **10/11** (siehe „Technische Daten“).
- Akkuladestand überprüfen: Halten Sie den Ein-/Aus-Schalter **3** gedrückt. Die Ladezustands-/Akkustand-LED **5** leuchtet. Nach dem Loslassen des Ein-/Aus-Schalters leuchtet die Ladezustands-/Akkustand-LED ca. 5 Sekunden lang weiter.

Akkustand-LED während des Ladevorgangs			Akkustand*
Rot	Grün	Rot/Grün	
Leuchtet	Aus	Aus	< 100 %
Aus	Leuchtet	Aus	100 %
Aus	Aus	Blinkt	Temperaturschutz
Blinkt	Aus	Aus	Spannung/ Stromschutz

Akkustand-LED während des Betriebs			Ladezustand*
Rot	Gelb	Rot/Grün	
Leuchtet	Aus	Aus	< 30 %
Aus	Leuchtet	Aus	≥ 30 %
Aus	Aus	Blinkt	Temperaturschutz
Blinkt	Aus	Aus	Spannung/ Stromschutz

Akkustand-LED während des Ladevorgangs und Betriebs			Ladezustand*
Rot	Gelb	Rot/Grün	
Leuchtet	Aus	Aus	< 30 %
Aus	Leuchtet	Aus	≥ 30 %
Aus	Aus	Blinkt	Temperaturschutz
Blinkt	Aus	Aus	Spannung/ Stromschutz

* Ungefährer Wert

● Akku laden

(Abb. B)

⚠ VORSICHT! Verletzungsrisiko!

- ▶ Dieses Produkt besitzt einen eingebauten Akku, der nicht vom Benutzer ausgetauscht werden kann. Die Entnahme oder der Austausch des Akkus darf nur vom Hersteller oder seinem Kundendienst oder einer ähnlich qualifizierten Person durchgeführt werden, um Gefährdungen zu vermeiden.

HINWEIS

- ▶ Der eingebaute Akku wird teilgeladen geliefert.
- ▶ Li-Ionen-Akkus können jederzeit aufgeladen werden, ohne dass ihre Lebensdauer beeinträchtigt wird. Eine Unterbrechung des Ladevorgangs schadet dem Akku nicht.

HINWEIS

- ▶ Laden Sie das Produkt niemals bei Umgebungstemperaturen unter +4 °C oder über +40 °C. Lagern Sie das Produkt kühl und trocken, bei Umgebungstemperaturen über 0 °C und unter +50 °C.
- ▶ Das Produkt erwärmt sich während des Ladevorgangs leicht.

1. Verbinden Sie das USB-Kabel [7] mit dem USB-Anschluss (Typ-A) [9] des Ladegeräts [8] (nicht im Lieferumfang enthalten). Verbinden Sie das andere Ende mit dem USB-Anschluss (Typ-C) [6] des Produkts.
2. Schließen Sie das Ladegerät [8] an eine Netzsteckdose an.
3. Die Ladezustands-/Akkustand-LED [5] zeigt den Ladezustand an (siehe „Vor der Verwendung“).
4. Um den Ladevorgang des Produkts zu beenden, trennen Sie das Ladegerät [8] vom Produkt und der Netzsteckdose.
5. Entfernen Sie das USB-Kabel [7] vom USB-Anschluss [6] des Produkts.

● **Bedienung**

● **Produkt ein-/ausschalten**

(Abb. C)

- Produkt einschalten: Halten Sie den Ein-/Aus-Schalter [3] gedrückt.
- Produkt ausschalten: Lassen Sie den Ein-/Aus-Schalter [3] los.

● Drehrichtung ändern

(Abb. C)

⚠ ACHTUNG! Risiko von Produktschäden!

▶ Bedienen Sie den Drehrichtungsschalter **4** nicht, während das Produkt in Betrieb ist.

- Drehrichtung einzustellen: Stellen Sie den Drehrichtungsschalter **4** in verschiedene Positionen.

Position des Drehrichtungsschalters	Drehrichtung
a - Vorwärts	Im Uhrzeigersinn (Schrauben festziehen)
b - Mitte	<input type="checkbox"/> Das Produkt ist ausgeschaltet und gegen versehentliches Einschalten gesichert. <input type="checkbox"/> Die Spindel ist verriegelt.
c - Rückwärts	Entgegen dem Uhrzeigersinn (Schrauben lösen)

● Schraubenbits/magnetischen Bithalter wechseln

(Abb. D)

HINWEIS

▶ An der Unterseite des Bithalters **1** befindet sich ein eingebauter Magnet, der das eingesetzte Schraubenbit **10/11** und den magnetischen Bithalter **12** hält.

HINWEIS

- ▶ Schraubenbits $\boxed{10}/\boxed{11}$ sind nach ihren Abmessungen und ihrer Form gekennzeichnet. Der Schraubenbit muss fest in den jeweiligen Schraubenkopf passen.
- Ziehen Sie den Schraubenbit $\boxed{10}/\boxed{11}$ heraus. Setzen Sie einen anderen Schraubenbit in den Bithalter $\boxed{1}$ ein.
- Für eine größere Reichweite: Stecken Sie den magnetischen Bithalter $\boxed{12}$ in den Bithalter $\boxed{1}$. Setzen Sie einen Schraubenbit $\boxed{10}/\boxed{11}$ in den magnetischen Bithalter ein.

● Schraube festziehen und lösen

(Abb. F)

Schraube festziehen

1. Schraube in ein Werkstück eindrehen: Stellen Sie den Drehrichtungsschalter $\boxed{4}$ auf die Position **a** (vorwärts).
2. Schraube festziehen: Halten Sie das Produkt fest und drücken Sie es nach unten.

Schraube lösen

1. Schraube aus einem Werkstück herausdrehen: Stellen Sie den Drehrichtungsschalter $\boxed{4}$ auf die Position **c** (rückwärts).
2. Schraube lösen: Halten Sie das Produkt und drücken Sie es mit genügend Druck nach unten. Die Spitze des Schraubenbits $\boxed{10}/\boxed{11}$ muss in den Schraubenkopf eingreifen.

● Manueller Betrieb

(Abb. G)

HINWEIS

- ▶ Das Produkt kann als manueller Schraubendreher verwendet werden.

Schraube festziehen

1. Schraube manuell in ein Werkstück eindrehen: Stellen Sie den Drehrichtungsschalter **4** auf die Position **b** (Mitte).
2. Schraube festziehen: Drehen Sie das Produkt im Uhrzeigersinn.

Schraube lösen

1. Schraube von Hand aus einem Werkstück herausdrehen: Stellen Sie den Drehrichtungsschalter **4** auf die Position **b** (Mitte).
2. Schraube lösen: Drehen Sie das Produkt entgegen dem Uhrzeigersinn.

● Drehmoment einstellen

(Abb. E)

HINWEIS

- ▶ Die Werte in der folgenden Tabelle dienen nur als Referenz. Verlassen Sie sich nicht ausschließlich auf diese Werte, wenn hochpräzise Arbeiten erforderlich sind.
- ▶ Der angegebene Wert für das Antriebsdrehmoment wird mit dem statischen Lasttestverfahren gemessen. Dies ist das maximale Drehmoment, das den Stufen **1** bis **Max** entspricht, um eine Schraube in Holz einzutreiben.

1. Richten Sie die Markierung Δ des Drehmomenteinstellrings [2] auf eine der 5 Drehmomentpositionen aus:

Stufe	Drehmoment	N m	Schrauben	Material
1	Niedrig	0,1	Kurze Schrauben	Weich
2		0,4	Kleiner Durchmesser	
3	Mittel	0,8	Lange Schrauben	Mittelhart
4		1,2	Mittlerer Durchmesser	
Max	Hoch	5	Lange Schrauben Großer Durchmesser	Hart

2. Das Produkt stoppt, die Schraube weiter festzuziehen, sobald die voreingestellte Drehmomentstufe erreicht ist.

● Reinigung und Wartung

● Vor der Reinigung und Wartung

1. Stellen Sie den Drehrichtungsschalter [4] auf die Position **b** (Mitte). Dadurch wird verhindert, dass sich das Produkt versehentlich einschaltet.
2. Entfernen Sie die folgenden Teile vom Produkt:
 - USB-Kabel [7]
 - Schraubenbit [10]/[11]
 - Magnetischer Bithalter [12] (falls eingesetzt)
(siehe „Schraubenbits/magnetischen Bithalter wechseln“).

● Reinigung

⚠ ACHTUNG! Risiko von Produktschäden!

- ▶ Lassen Sie niemals Flüssigkeiten in das Produkt gelangen.

⚠ ACHTUNG! Risiko von Produktschäden!

- ▶ Das Produkt muss immer sauber, trocken und frei von Öl oder Fett gehalten werden.
- ▶ Verwenden Sie keine chemischen, alkalischen, scheuernden oder anderen aggressiven Reinigungs- oder Desinfektionsmittel, um dieses Produkt zu reinigen, da sie die Oberflächen schädigen könnten.

HINWEIS

- ▶ Eine regelmäßige und ordnungsgemäße Reinigung gewährleistet die sichere Verwendung des Produkts und verlängert seine Lebensdauer.
- Reinigen Sie das Produkt mit einem trockenen Tuch. Verwenden Sie für schwer zugängliche Stellen eine weiche Bürste.

● Wartung

- Vor und nach jedem Gebrauch: Prüfen Sie das Produkt und die Schraubenbits **10/11** auf Verschleiß und Schäden.
- Tauschen Sie bei Bedarf das Zubehör aus (siehe „Schraubenbits/magnetischen Bithalter wechseln“).
- Beachten Sie die technischen Voraussetzungen für das Zubehör (siehe „Technische Daten“).

● Transport

- Transportieren Sie das Produkt in der Aufbewahrungsbox **13**.
- Schützen Sie das Produkt gegen Schläge und starke Vibrationen, die insbesondere beim Transport in Fahrzeugen auftreten.
- Sichern Sie das Produkt gegen Verrutschen und Kippen.

● Lagerung

1. Stellen Sie den Drehrichtungsschalter **4** auf die Position **b** (Mitte). Dadurch wird ein versehentliches Einschalten des Produkts verhindert.
2. Bewahren Sie das Produkt außerhalb der Reichweite von Kindern und an einem trockenen, vor direkter Sonneneinstrahlung geschützten Ort im Innenbereich auf, vorzugsweise in der Aufbewahrungsbox **13**.

● Entsorgung

Die Verpackung besteht aus umweltfreundlichen Materialien, die Sie über die örtlichen Recyclingstellen entsorgen können.



Beachten Sie die Kennzeichnung der Verpackungsmaterialien bei der Abfalltrennung, diese sind gekennzeichnet mit Abkürzungen (a) und Nummern (b) mit folgender Bedeutung: 1–7: Kunststoffe/20–22: Papier und Pappe/80–98: Verbundstoffe.

Produkt:



Möglichkeiten zur Entsorgung des ausgedienten Produkts erfahren Sie bei Ihrer Gemeinde- oder Stadtverwaltung.



Werfen Sie Ihr Produkt, wenn es ausgedient hat, im Interesse des Umweltschutzes nicht in den Hausmüll, sondern führen Sie es einer fachgerechten Entsorgung zu. Über Sammelstellen und deren Öffnungszeiten können Sie sich bei Ihrer zuständigen Verwaltung informieren.

Defekte oder verbrauchte Batterien/Akkus müssen recycelt werden. Geben Sie Batterien/Akkus und/oder das Produkt über die angebotenen Sammeleinrichtungen zurück.



Umweltschäden durch falsche Entsorgung der Batterien/Akkus!

Batterien/Akkus dürfen nicht über den Hausmüll entsorgt werden. Sie können giftige Schwermetalle enthalten und unterliegen der Sondermüllbehandlung. Die chemischen Symbole der Schwermetalle sind wie folgt: Cd = Cadmium, Hg = Quecksilber, Pb = Blei. Geben Sie deshalb verbrauchte Batterien/Akkus bei einer kommunalen Sammelstelle ab.

● **Garantie**

Das Produkt wurde nach strengen Qualitätsrichtlinien hergestellt und vor der Auslieferung sorgfältig geprüft. Im Falle von Material- oder Herstellungsfehlern haben Sie gegenüber dem Verkäufer des Produkts gesetzliche Rechte. Ihre gesetzlichen Rechte werden in keiner Weise durch unsere unten aufgeführte Garantie eingeschränkt.

Die Garantie für dieses Produkt beträgt 3 Jahre ab Kaufdatum. Die Garantiezeit beginnt mit dem Kaufdatum. Bewahren Sie den Originalkaufbeleg an einem sicheren Ort auf, da dieses Dokument als Nachweis des Kaufs erforderlich ist.

Alle Schäden oder Mängel, die bereits zum Zeitpunkt des Kaufs vorhanden sind, müssen unverzüglich nach dem Auspacken des Produkts gemeldet werden.

Sollte das Produkt innerhalb von 3 Jahren ab Kaufdatum einen Material- oder Herstellungsfehler aufweisen, werden wir es – nach unserer Wahl – kostenlos für Sie reparieren oder ersetzen. Die Garantiezeit verlängert sich durch einen stattgegebenen Gewährleistungsanspruch nicht. Dies gilt auch für ersetzte und reparierte Teile.

Diese Garantie erlischt, wenn das Produkt beschädigt oder unsachgemäß verwendet oder gewartet wurde.

Die Garantie deckt Material- und Herstellungsfehler ab. Diese Garantie erstreckt sich weder auf Produktteile, die normalem Verschleiß unterliegen, und somit als Verschleißteile gelten (z. B. Batterien, Akkus, Schläuche, Farbpatronen), noch auf Schäden an zerbrechlichen Teilen, z. B. Schalter oder Teile aus Glas.

● **Abwicklung im Garantiefall**

Um eine schnelle Bearbeitung Ihres Anliegens zu gewährleisten, folgen Sie bitte den folgenden Hinweisen:

Bitte halten Sie für alle Anfragen den Kassenbon und die Artikelnummer (IAN 457906_2401) als Nachweis für den Kauf bereit.

Die Artikelnummer entnehmen Sie bitte dem Typenschild am Produkt, einer Gravur am Produkt, dem Titelblatt Ihrer Anleitung (unten links) oder dem Aufkleber auf der Rück- oder Unterseite des Produktes.

Sollten Funktionsfehler oder sonstige Mängel auftreten kontaktieren Sie zunächst die nachfolgend benannte Serviceabteilung telefonisch oder per EMail.

Ein als defekt erfasstes Produkt können Sie dann unter Beifügung des Kaufbelegs (Kassenbon) und der Angabe, worin der Mangel besteht und wann er aufgetreten ist, für Sie portofrei an die Ihnen mitgeteilte Service Anschrift übersenden.



Auf parkside-diy.com können Sie diese und viele weitere Handbücher einsehen und herunterladen. Mit diesem QR-Code gelangen Sie direkt auf parkside-diy.com. Wählen Sie Ihr Land aus, und suchen Sie über die Suchmaske nach den Bedienungsanleitungen. Mittels Eingabe der Artikelnummer (IAN) 457906_2401 gelangen Sie zur Bedienungsanleitung für Ihren Artikel.

● Service

DE **Service Deutschland**

Tel.: 0800 5435 111

E-Mail: owim@lidl.de

AT **Service Österreich**

Tel.: 0800 292726

E-Mail: owim@lidl.at

CH **Service Schweiz**

Tel.: 0800 562153

E-Mail: owim@lidl.ch

● EU-Konformitätserklärung

EU-KONFORMITÄTSEKTLÄRUNG (Nr. 457906_2401)

IAN: 457906_2401
Produkt-Identifikation: "PARKSIDE" Akkuschrauber
Modellnummer: HG11772

Der oben beschriebene Gegenstand der Erklärung erfüllt die einschlägigen Harmonisierungsvorschriften der Union:

Richtlinie 2006/42/EG
Richtlinie 2014/30/EU
Richtlinie 2011/65/EU mit allen dazugehörigen Änderungen

Angabe der einschlägigen harmonisierten Normen oder der anderen technischen Spezifikationen, für die die Konformität erklärt wird:

Nr. / Teile
Richtlinie 2006/42/EG
EN 62841-1:2015/A11:2022
EN 62841-2-2:2014
Richtlinie 2014/30/EU
EN IEC 55014-1:2021
EN IEC 55014-2:2021
EN IEC 61000-3-2:2019/A1:2021
EN 61000-3-3:2013/A2:2021

Der Gegenstand der oben beschriebenen Erklärung steht im Einklang mit der Richtlinie 2011/65/EU des Europäischen Parlaments und des Rates vom 8. Juni 2011 zur Beschränkung der Verwendung bestimmter gefährlicher Stoffe in Elektro- und Elektronikgeräten:

Nr. / Teile
Richtlinie 2011/65/EU
EN IEC 63000:2018

Person, die die technische Dokumentation aufbewahrt: OWIM GmbH & Co. KG

Unterzeichnet für und im Namen von:

OWIM GmbH & Co. KG, Stiftsbergstraße 1, 74167 Neckarsulm, Deutschland

Diese Konformitätserklärung wird unter der alleinigen Verantwortung des Herstellers ausgestellt.

Original-Konformitätserklärung

Neckarsulm

Ort

31.05.2024

Datum

ppa. Stefan Haensel

Prokurist

ppa. Jøhns Buchheim

Prokurist

DE



OWIM GmbH & Co. KG

Stiftsbergstraße 1
74167 Neckarsulm
GERMANY

Model No.: HG11772

Version: 08/2024



IAN 457906_2401

3 