



WASCHSAUGER/CARPET CLEANER/ ASPIRATEUR INJECTEUR/EXTRACTEUR PWS 20 F5

(DE) (AT) (CH)

WASCHSAUGER

Bedienungsanleitung
Originalbetriebsanleitung

(GB) (IE)

CARPET CLEANER

User manual
Translation of the original instructions

(FR) (BE)

ASPIRATEUR INJECTEUR/ EXTRACTEUR

Mode d'emploi
Traduction de la notice originale

(NL) (BE)

NAT- EN DROOGZUIGER

Gebruiksaanwijzing
Vertaling van de oorspronkelijke
gebruiksaanwijzing

(PL)

ODKURZACZ PIORĄCY

Instrukcja obsługi
Tłumaczenie instrukcji oryginalnej

(CZ)

TEPOVAČ

Návod na obsluhu
Překlad původního návodu k používání

(SK)

TEPOVAČ

Návod na obsluhu
Preklad pôvodného návodu na použitie

(ES)

LAVA-ASPIRADOR

Manual de instrucciones
Traducción del manual original

(DK)

TEKSTILRENSER

Betjeningsvejledning
Oversættelse af den originale brugsanvisning

(IT)

ASPIRAPOLVERE LAVAPAVIMENTI

Istruzioni per l'uso
Traduzione delle istruzioni originali

(HU)

MOSÓ-SZÍVÓ

Használati útmutató
Eredeti használati utasítás fordítása

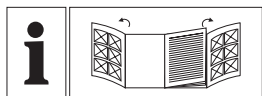

DE/AT/CH	Bedienungsanleitung	Seite	5
GB/IE	User manual	Page	23
FR/BE	Mode d'emploi	Page	38
NL/BE	Gebruiksaanwijzing	Pagina	57
PL	Instrukcja obsługi	Strona	74
CZ	Návod na obsluhu	Strana	91
SK	Návod na obsluhu	Strana	106
ES	Manual de instrucciones	Página	122
DK	Betjeningsvejledning	Side	139
IT	Istruzioni per l'uso	Pagina	154
HU	Használati útmutató	Oldal	171

A

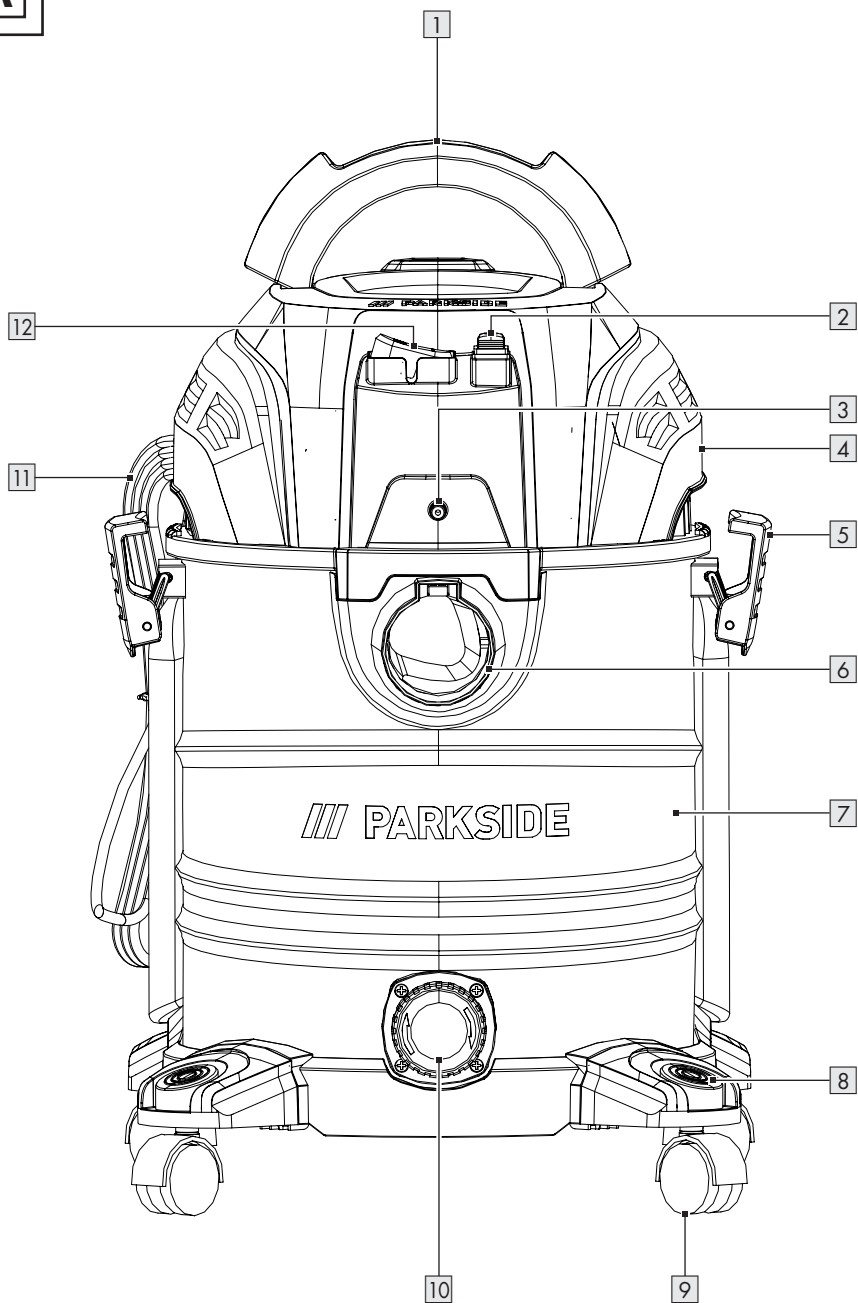

B

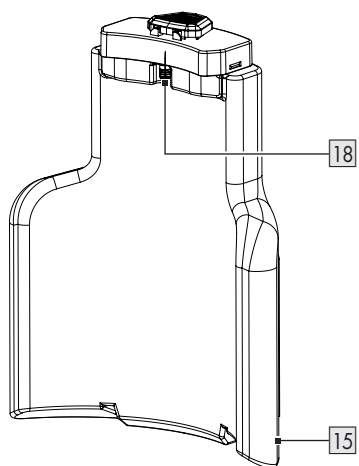
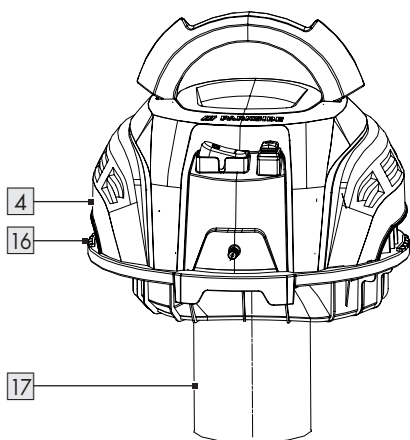
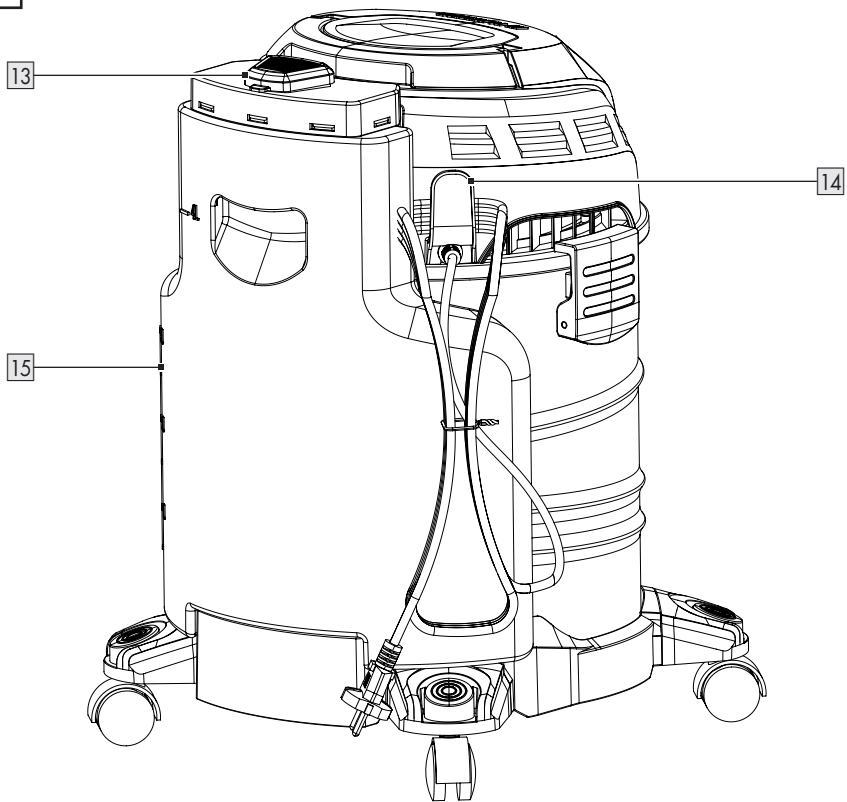

C

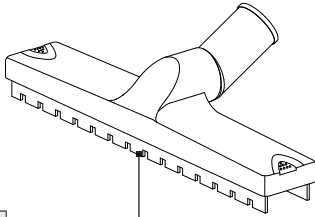

19

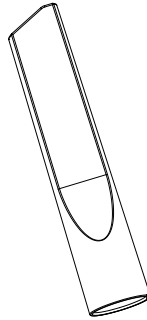

20

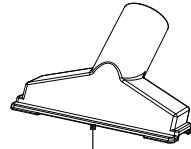

21



22a

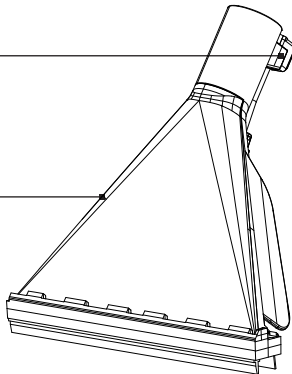

22

23a

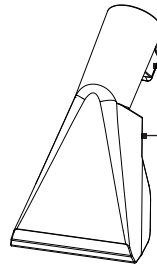

23

24

25

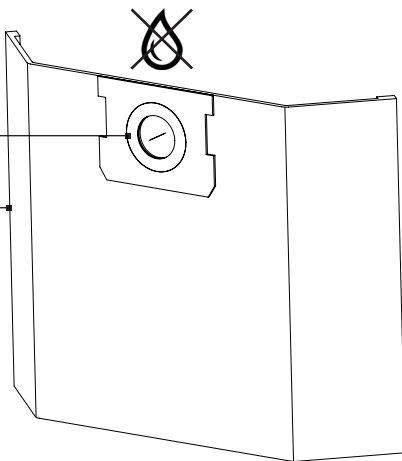

26

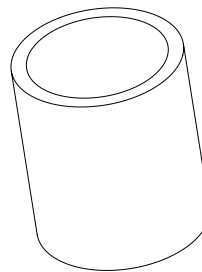



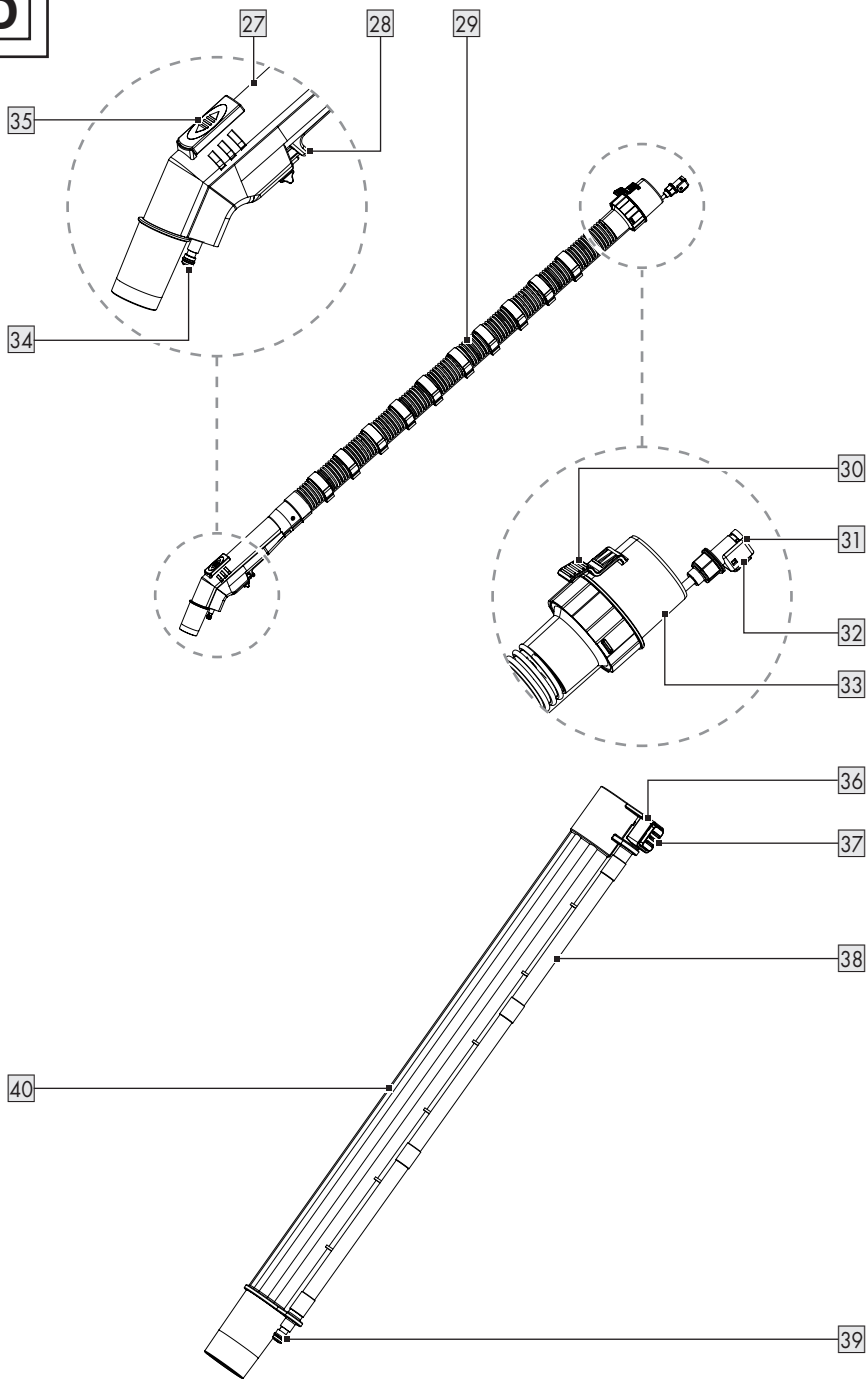













D



Avvertenze e simboli utilizzati	Pagina 155
Introduzione	Pagina 156
Utilizzo secondo la destinazione d'uso	Pagina 156
Contenuto della confezione	Pagina 156
Descrizione dei componenti	Pagina 157
Dati tecnici	Pagina 157
Caratteristica di sicurezza	Pagina 158
Istruzioni di sicurezza	Pagina 158
Prima del primo utilizzo	Pagina 161
Disimballaggio	Pagina 161
Prima dell'utilizzo	Pagina 161
Rimozione del coperchio del contenitore	Pagina 162
Montaggio delle rotelle girevoli	Pagina 162
Installazione del filtro	Pagina 162
Collegamento/Rimozione del tubo di aspirazione flessibile e del tubo di spruzzatura	Pagina 163
Collegamento del tubo di aspirazione	Pagina 163
Collegamento delle bocchette	Pagina 163
Riempimento/Montaggio del serbatoio dell'acqua	Pagina 164
Funzionamento	Pagina 164
Accensione/Spegnimento	Pagina 164
Aspirazione a umido/e lavaggio	Pagina 164
Regolazione della potenza di aspirazione	Pagina 165
Conservazione dei tubi di aspirazione e delle bocchette	Pagina 165
Avvolgimento del cavo di alimentazione	Pagina 165
Svuotamento del contenitore in metallo	Pagina 165
Dopo l'uso	Pagina 166
Pezzi di ricambio/accessori	Pagina 166
Risoluzione dei problemi	Pagina 167
Pulizia e manutenzione	Pagina 168
Pulizia	Pagina 168
Manutenzione	Pagina 168
Riparazione	Pagina 168
Conservazione	Pagina 168
Trasporto	Pagina 169
Smaltimento	Pagina 169
Garanzia	Pagina 169
Gestione dei casi in garanzia	Pagina 170
Assistenza	Pagina 170

Avvertenze e simboli utilizzati

Nel presente manuale di istruzioni per l'uso, sull'imballaggio, sulla targhetta e sulle etichette del prodotto sono utilizzate le seguenti avvertenze:

	Leggere le istruzioni per l'uso!		Bocchetta per aspirare polvere da pavimenti lisci e duri
	Spegnerne il prodotto e scollegarlo dall'alimentazione prima di sostituire gli attacchi, pulire il prodotto e quando non lo si utilizza!		Bocchetta per aspirare polvere dai tappeti
			Bocchetta per aspirare polvere e sporco da scanalature, giunti e crepe
	Osservare le avvertenze e le istruzioni di sicurezza!		Bocchetta per aspirare polvere e sporco da divani e cuscini
	Pericolo – Rischio di scossa elettrica!		Filtro per aspirare acqua o altri liquidi
	Diametro		Il filtro non è adatto per aspirare acqua o altri liquidi.
	Corrente/tensione alternata		Utilizzare il prodotto solo in ambienti chiusi.
 	Istruzioni di sicurezza Istruzioni		Se il materiale aspirato supera la temperatura di $+40^{\circ}\text{C}$ c'è il rischio di incendio.
	Il marchio CE conferma la conformità alle direttive UE applicabili al prodotto.		

ASPIRAPOLVERE **LAVAPAVIMENTI**

● **Introduzione**

Congratulazioni per l'acquisto del vostro nuovo prodotto. Avete optato per un prodotto di alta qualità. Le istruzioni d'uso sono parte integrante di questo prodotto. Esse contengono importanti avvertenze sulla sicurezza, l'impiego e lo smaltimento. Prima dell'utilizzo del prodotto, prendere conoscenza di tutte le istruzioni d'uso e delle avvertenze di sicurezza. Utilizzare il prodotto solo come descritto e per i campi di applicazione indicati. Consegnare tutte le documentazioni su questo prodotto quando viene ceduto a terzi.

● **Utilizzo secondo la destinazione d'uso**

- Il prodotto è destinato esclusivamente ai seguenti impieghi:
 - Aspirazione e lavaggio di pavimenti duri, tappeti e tappezzerie
 - Aspirazione a umido e a secco in ambienti domestici, ad esempio in casa, nella sala hobby, in auto o in garage
 - Aspirazione di acqua
- Il prodotto è adatto per aspirare acqua e sporco con una temperatura non superiore a +40 °C.
- Certi materiali possono produrre vapori o miscele esplosive quando vengono spostati dall'aria di aspirazione. Non aspirare mai i seguenti materiali:
 - Gas esplosivi o infiammabili, liquidi e particelle di polvere (reattive)
L'aspirazione di tali materiali pone un pericolo per la salute ed è quindi proibito.
 - Particelle di polvere metallica reattiva (ad esempio alluminio, magnesio e zinco in combinazione con detergenti fortemente basici o acidi)
 - Acidi e alcali forti non diluiti

- Solventi organici (ad esempio benzina, diluente per vernici, acetone, olio per riscaldamento)
Queste sostanze possono portare alla corrosione del prodotto.
 - Fuliggine e cenere incandescente
 - Polvere di cemento, gesso e calce
 - Piccoli oggetti o cenere da caminetti, stufe a carbone, posaceneri o barbecue
 - Cenere o sporco da caldaie e stufe a olio
- Qualsiasi altro uso o modifica al prodotto è considerato improprio e può comportare pericoli come morte, lesioni e danni materiali.
 - Il produttore non è responsabile per danni causati da un uso improprio.
 - Il prodotto è destinato esclusivamente all'uso domestico.
 - Il prodotto non è destinato all'uso commerciale/industriale o scopi simili.

● **Contenuto della confezione**

Dopo avere disimballato il prodotto, verificare che la confezione sia integra e che tutti i componenti siano in buono stato. Rimuovere tutti i materiali di imballaggio prima dell'uso.

- 1 Coperchio del contenitore
- 1 Contenitore in metallo
- 4 Rotelle girevoli
- 1 Tubo di aspirazione flessibile con raccordo di spruzzatura
- 2 Tubi di aspirazione con tubo di spruzzatura
- 1 Serbatoio dell'acqua
- 1 Bocchetta per pavimenti
- 1 Bocchetta per fessure
- 1 Bocchetta per tappezzerie
- 1 Bocchetta di lavaggio per tappezzerie
- 1 Bocchetta di lavaggio per pavimenti
- 1 Filtro in schiuma
- 1 Sacchetto filtro in carta
- 1 Liquido detergente
- 1 Set di o-ring
- 1 Istruzioni per l'uso

● Descrizione dei componenti

Prima di leggere, familiarizzare con tutte le funzioni del prodotto.

Fig. A

- 1 Manico per il trasporto
- 2 Interruttore della pompa
- 3 Raccordo di spruzzatura
- 4 Coperchio del contenitore (incl. sistema di azionamento e alloggiamento del motore)
- 5 Fermo
- 6 Raccordo di aspirazione
- 7 Contenitore in metallo
- 8 Porta accessori
- 9 Rotella girevole
- 10 Foro di scarico
- 11 Cavo d'alimentazione e spina
- 12 Interruttore ON/OFF

Fig. B

- 13 Coperchio
- 14 Portacavo
- 15 Serbatoio dell'acqua
- 16 Nervatura
- 17 Cestello filtrante
- 18 Uscita dell'acqua

Fig. C

- 19 Bocchetta per pavimenti
- 20 Bocchetta per tappezzerie
- 21 Bocchetta per fessure
- 22 Bocchetta di lavaggio per pavimenti
- 22a Giunto del tubo di spruzzatura
- 23 Bocchetta di lavaggio per tappezzerie
- 23a Giunto del tubo di spruzzatura
- 24 Anello di tenuta
- 25 Sacchetto filtro in carta
- 26 Filtro in schiuma

Fig. D

- 27 Impugnatura
- 28 Leva di spruzzo
- 29 Tubo di aspirazione flessibile
- 30 Pulsante di sblocco (giunto del tubo di aspirazione)

- 31 Giunto del tubo di spruzzatura (tubo di aspirazione flessibile)
- 32 Pulsante di sblocco (giunto del tubo di spruzzatura)
- 33 Giunto del tubo di aspirazione
- 34 Raccordo di spruzzatura (impugnatura)
- 35 Regolatore d'aria
- 36 Giunto del tubo di spruzzatura (tubo di aspirazione)
- 37 Pulsante di sblocco (tubo di aspirazione)
- 38 Tubo di spruzzatura
- 39 Raccordo di spruzzatura (tubo di aspirazione)
- 40 Tubo di aspirazione

Non mostrate:

- 41 Liquido detergente
- 42 Set di o-ring

● Dati tecnici

Aspirapolvere lavapavimenti	PWS 20 F5
Numero del modello con spina VDE: con spina BS: con spina CH:	HG12963 HG12963-BS HG12963-CH
Potenza nominale in entrata:	1600 W
Potenza dichiarata in condizione di apparecchio spento:	≤0,3 W
Tensione di ingresso nominale:	220–240 V~, 50/60 Hz
Forza di aspirazione:	250 Airwatt
Pressione di aspirazione:	160 mbar (16 kPa)
Potenza di aspirazione:	38 l/s
Pressione di spruzzatura:	2 bar

Tasso di spruzzatura:	1,0 l/min
Classe di protezione:	II/□ (doppio isolamento)
Grado di protezione IP:	IPX4
Lunghezza del tubo flessibile:	circa 2 m
Lunghezza dei tubi di aspirazione:	49,5 cm
Lunghezza del cavo di alimentazione:	circa 7,5 m

Contenitore in metallo	
Dimensioni (Ø × A):	28,7 × 31,5 cm
Volume lordo:	20 l
Volume netto:	19 l
Capacità per liquidi:	max. 11 l

● Caratteristica di sicurezza

- Non appena il contenitore in metallo  è pieno, il prodotto smette di aspirare. Questo previene il traboccamento e il danneggiamento del motore elettrico.

Istruzioni di sicurezza

PRIMA DI USARE IL PRODOTTO PER LA PRIMA VOLTA, FAMILIARIZZARE CON TUTTE LE ISTRUZIONI PER L'USO E LA SICUREZZA! IN CASO DI CESSIONE DEL PRODOTTO A TERZI, AVERE CURA DI CONSEGNARE TUTTA LA DOCUMENTAZIONE!

In caso di danni dovuti al mancato rispetto di queste istruzioni per l'uso, la garanzia è invalidata! La Società declina qualsiasi responsabilità per danni consequenziali! Il Produttore declina qualsiasi responsabilità in caso di danni a cose o persone dovuti a un utilizzo non conforme o al mancato rispetto delle istruzioni di sicurezza!

Bambini e disabili



AVVERTENZA! PERICOLO PER L'INCOLUMITÀ DEI BAMBINI!

Non lasciare mai i bambini incustoditi con il materiale per imballaggio. Sussiste il pericolo di soffocamento dei bambini con il materiale d'imballaggio. I bambini non sono in grado di valutare l'entità dei pericoli.

- Questo prodotto può essere utilizzato da bambini di età superiore agli 8 anni, da persone con capacità fisiche, sensoriali o mentali ridotte o da persone inesperte solo se supervisionate o preventivamente istruite sull'utilizzo in sicurezza del prodotto e solo se informate dei pericoli legati al prodotto stesso.
- I bambini non devono giocare con il prodotto.
- Pulizia e manutenzione da parte dell'utente non devono essere eseguite dai bambini, a meno che non siano maggiori di 8 anni e sorvegliati.

Uso previsto

⚠ AVVERTENZA! Rischio di lesioni! L'uso improprio può causare lesioni. Utilizzare il prodotto esclusivamente in conformità alle presenti istruzioni. Non tentare di modificare in alcun modo il prodotto.

Sicurezza elettrica

⚠ PERICOLO! Rischio di scossa elettrica!

Non tentare di riparare il prodotto autonomamente. In caso di cattivo funzionamento le riparazioni devono essere eseguite esclusivamente da personale qualificato.

⚠ AVVERTENZA! Rischio di scossa elettrica! Non immergere le parti elettriche del prodotto in acqua o altri liquidi. Non tenere mai il prodotto sotto l'acqua corrente.

⚠ AVVERTENZA! Rischio di scossa elettrica! Non utilizzare un prodotto danneggiato. Scollegare il prodotto dall'alimentazione elettrica e contattare il rivenditore se è danneggiato.

⚠ AVVERTENZA! Rischio di lesioni! Spegner e scollegarlo dall'alimentazione prima di pulirlo e quando non viene utilizzato.

- Non utilizzare più il prodotto se è stato fatto cadere.

- Prima di collegare la spina all'alimentazione elettrica: Prestare attenzione affinché la tensione nominale della targhetta segnaletica del prodotto corrisponda alla tensione nominale dell'alimentazione elettrica.
- Verificare regolarmente se sono presenti eventuali danni sulla spina e sul cavo di alimentazione. Se il cavo di alimentazione è danneggiato, va sostituito dal produttore, dal suo servizio clienti o da persone analogamente qualificate, per evitare rischi.
- Proteggere il cavo di alimentazione da eventuali danni. Non lasciarlo appeso su spigoli vivi e non schiacciarlo o piegarlo. Tenere il cavo di alimentazione lontano da superfici calde e da fiamme libere.

Funzionamento

⚠ AVVERTENZA! Rischio di lesioni e di incendi!



Non utilizzare mai il prodotto per l'aspirazione di acqua, sporco e materiali con una temperatura superiore a +40 °C.

- Scollegare la spina dalla presa
 - Se si verifica un malfunzionamento,
 - Prima di mettere/cambiare gli accessori,
 - Prima di pulire il prodotto,
 - Se il prodotto non viene utilizzato per un periodo di tempo prolungato,
 - Durante un temporale e
 - Dopo ogni uso.
- Staccare la spina dalla presa tirando la spina e non il cavo di alimentazione.
- Le parti difettose devono essere sostituite sempre con ricambi originali.
- Non coprire le fessure di ventilazione durante il funzionamento. Rischio di surriscaldamento e di danni al prodotto.

- Il prodotto può essere collegato solo a una presa di corrente protetta da un interruttore differenziale con una corrente residua nominale non superiore a 30 mA.

Pulizia e conservazione

⚠ AVVERTENZA! Rischio di lesioni! Scollegare il prodotto dall'alimentazione prima di pulirlo o quando non lo si utilizza.

- Proteggere il prodotto, il cavo di alimentazione e la spina dalla polvere, dai raggi diretti del sole, da gocce e spruzzi d'acqua.
- Conservare il prodotto in luogo fresco, asciutto, protetto dall'umidità e fuori dalla portata dei bambini.
- Proteggere il prodotto dal calore. Non collocare il prodotto vicino a fiamme libere o a fonti di calore come stufe o termosifoni.

● **Prima del primo utilizzo**

● **Disimballaggio**

⚠ AVVERTENZA!

- ▶ Il prodotto e l'imballaggio non sono giocattoli per bambini! I bambini non devono giocare con sacchetti di plastica, pellicole e piccole parti! Sussiste il rischio di ingerimento e soffocamento!

- Assicurarsi che la fornitura sia completa e non danneggiata. Se si scopre che alcune parti mancano o sono danneggiate, non utilizzare il prodotto e contattare il rivenditore. Utilizzare il prodotto solo se sono state fornite le parti mancanti o difettose. L'uso di un prodotto incompleto o danneggiato rappresenta un pericolo per persone e cose.

1. Disimballare tutte le parti e posizionarle su una superficie piana e stabile.
2. Rimuovere tutti i materiali di imballaggio e i dispositivi di sicurezza per il trasporto, se presenti.

● **Prima dell'utilizzo**

⚠ AVVERTENZA!

- ▶ C'è il rischio di incidenti se il prodotto viene utilizzato con un'alimentazione elettrica che non corrisponde alle specifiche sulla targhetta del prodotto.
- ▶ La tensione di alimentazione e la frequenza della fonte di alimentazione devono corrispondere alle specifiche sulla targhetta del prodotto.

AVVERTENZA!



Spegnere il prodotto e scollegarlo dall'alimentazione prima di sostituire gli attacchi, pulire il prodotto e quando non lo si utilizza!

● **Rimozione del coperchio del contenitore**

INDICAZIONE

- ▶ Rimuovere il coperchio del contenitore **[4]**:
 - Prima di montare le rotelle girevoli **[9]**,
 - Per installare il filtro in schiuma **[26]**,
 - Per installare o sostituire il sacchetto filtro in carta **[25]** e
 - Per svuotare il contenitore in metallo **[7]**.

1. Aprire i fermi **[5]** tirandoli via dal contenitore in metallo **[7]**.
2. Sollevare i fermi **[5]** e separarli dalla nervatura **[16]**.
3. Tenere il manico per il trasporto **[1]** e rimuovere il coperchio del contenitore **[4]** dal contenitore in metallo **[7]**.
Il cestello filtrante **[17]** è esposto per l'installazione del filtro in schiuma **[26]**.
4. Eseguire i passi precedenti in ordine inverso per bloccare il coperchio del contenitore **[4]** sul contenitore in metallo **[7]**.
5. Ripiegare il manico per il trasporto **[1]** dopo l'uso o prima di riporre il prodotto verso il basso.

● **Montaggio delle rotelle girevoli**

1. Capovolgere il contenitore in metallo **[7]** con la superficie rivolta verso l'alto.

2. Inserire le rotelle girevoli **[9]** fino all'arresto nelle fessure dei supporti di plastica, finché le rotelle girevoli non scattano in posizione.
3. Controllare che le rotelle girevoli **[9]** possano girare liberamente.

● **Installazione del filtro**

CAUTELA!

- ▶ Non utilizzare mai il prodotto senza il filtro in schiuma **[26]**. Le sostanze aspirate possono contenere metallo o particelle dure e taglienti che possono danneggiare il motore o causare scosse elettriche. Il filtro in schiuma protegge inoltre il cestello filtrante **[17]** e il motore dal bagnarsi durante l'aspirazione a umido e il lavaggio.

INDICAZIONE

- ▶ Il sacchetto filtro in carta **[25]** è adatto solo per l'aspirazione a secco.

Filtro in schiuma (aspirazione a umido/ lavaggio/a secco)

1. Capovolgere il coperchio del contenitore **[4]**.
2. Ripiegare il filtro in schiuma **[26]** completamente sopra il cestello filtrante **[17]**.

Sacchetto filtro in carta (aspirazione a secco)

- Ripiegare l'anello di tenuta **[24]** del sacchetto filtro in carta **[25]** sul raccordo di aspirazione **[6]** all'interno del contenitore in metallo **[7]**. L'anello di tenuta deve essere inserito nella nervatura circolare del raccordo di aspirazione.

● Collegamento/Rimozione del tubo di aspirazione flessibile e del tubo di spruzzatura

1. Allineare il giunto del tubo di aspirazione **33** al raccordo di aspirazione **6**.
2. Spingere lentamente il giunto del tubo di aspirazione **33** nel raccordo di aspirazione **6** finché il pulsante di sblocco **30** si innesta.
3. Controllare che il tubo di aspirazione flessibile **29** sia installato correttamente tirando leggermente il giunto del tubo di aspirazione **33**. Il tubo di aspirazione flessibile è installato correttamente se il giunto del tubo di aspirazione non si muove.
4. Controllare che il tubo di aspirazione flessibile **29** possa girare liberamente.
5. Spingere lentamente il giunto del tubo di spruzzatura **31** nel raccordo di spruzzatura **3** finché il pulsante di sblocco **32** si innesta.
6. Rimozione del tubo di spruzzatura: Premere il pulsante di sblocco **32** verso il basso. Staccare il giunto del tubo di spruzzatura **31** dal raccordo di spruzzatura **3**.
7. Rimozione del tubo di aspirazione flessibile **29**: Premere il pulsante di sblocco **30** verso il basso. Estrarre il giunto del tubo di aspirazione **33** dal raccordo di aspirazione **6**.

● Collegamento del tubo di aspirazione

INDICAZIONE

- ▶ Entrambi i tubi di aspirazione **40** sono identici. È quindi possibile utilizzare il prodotto con un solo tubo di aspirazione o con entrambi i tubi di aspirazione.

1. Allineare il giunto del tubo di spruzzatura **36** al raccordo di spruzzatura **34** sull'impugnatura **27**.

2. Spingere il giunto di aspirazione **40** sull'impugnatura **27** finché il pulsante di sblocco **37** si innesta.
3. Opzionale: Collegare il secondo tubo di aspirazione **40** al primo tubo di aspirazione che è già collegato all'impugnatura **27**. A tal fine, collegare il giunto del tubo di spruzzatura **36** del secondo tubo di aspirazione al raccordo di spruzzatura **39** del primo tubo di aspirazione.

● Collegamento delle bocchette

Bocchetta per pavimenti/fessure/ tappezzerie

- Spingere la bocchetta **19/20/21** fino all'arresto sull'impugnatura **27** o l'altra estremità inferiore del tubo di aspirazione **40**.

Bocchetta	Campo di applicazione
Bocchetta per pavimenti 19	<ul style="list-style-type: none">■ Superfici dure e piane■ Tappeti o superfici simili
Bocchetta per tappezzerie 20	<ul style="list-style-type: none">■ Mobili imbottiti■ Cuscini■ Sedili auto
Bocchetta per fessure 21	<ul style="list-style-type: none">■ Scanalature■ Giunti■ Divani■ Spazi stretti

Bocchette di lavaggio

1. Allineare il giunto del tubo di spruzzatura **22a/23a** della bocchetta di lavaggio **22/23** al raccordo di spruzzatura **39**.
2. Spingere la bocchetta di lavaggio **22/23** nel tubo di aspirazione **40** fino all'arresto.

Bocchetta	Campo di applicazione
Bocchetta di lavaggio per pavimenti 22	<ul style="list-style-type: none"> ■ Superfici dure e piane ■ Tappeti o superfici simili
Bocchetta di lavaggio per tappezzerie 23	<ul style="list-style-type: none"> ■ Mobili imbottiti ■ Sedili auto

● Riempimento/Montaggio del serbatoio dell'acqua

1. Ribaltare il coperchio **13** del serbatoio dell'acqua **15** verso l'alto.
2. Riempire il serbatoio dell'acqua **15** con acqua di rubinetto. Se la superficie da pulire è molto sporca, aggiungere un detergente adatto.
3. Ribaltare il coperchio **13** del serbatoio dell'acqua **15** verso il basso. Il coperchio deve scattare in posizione in modo udibile.
4. Allineare l'uscita dell'acqua **18** del serbatoio dell'acqua **15** con l'ingresso dell'acqua sul retro del coperchio del contenitore **4**.
5. Premere il serbatoio dell'acqua **15** verso il basso fino all'arresto.
6. Per smontarlo, estrarre il serbatoio dell'acqua **15** verso l'alto dal coperchio del contenitore **4**.

● Funzionamento

● Accensione/Spegnimento

1. **Preparazione:**
 - Verificare che tutti i componenti siano collegati in sicurezza.
 - Bloccare il coperchio del contenitore **4**.
 - Spegnere il prodotto.
2. Collegare la spina **11** a una presa adatta.
3. **Accensione:** Portare l'interruttore ON/OFF **12** in posizione **I**.

4. **Spegnimento:** Portare l'interruttore ON/OFF **12** in posizione **0**.

● Aspirazione a umido/e lavaggio

INDICAZIONE

- ▶ Se il contenitore in metallo **7** è pieno, il prodotto smette di aspirare grazie a un dispositivo di sicurezza (valvola a galleggiante nel cestello filtrante **17**). In questo caso, procedere come segue:
 - Portare l'interruttore ON/OFF **12** in posizione **0**.
 - Staccare la spina **11** dalla presa.
 - Svuotare il contenitore in metallo **7** (vedi "Svuotamento del contenitore in metallo").

Aspirazione a umido

1. **Preparazione:**
 - Rimuovere il sacchetto filtro in carta **25**.
 - Installare il filtro in schiuma **26** (vedi "Installazione del filtro").
2. Collegare il tubo di aspirazione flessibile **29** al raccordo di aspirazione **6** (vedi "Collegamento/Rimozione del tubo di aspirazione flessibile e del tubo di spruzzatura").
3. Accendere il prodotto (vedi "Accensione/Spegnimento").
4. Aspirare i liquidi con l'impugnatura **27**. Per pulire il pavimento o altre superfici è inoltre possibile utilizzare il tubo di aspirazione **40** con una bocchetta adatta **19/22/23**.
5. Una volta completata la pulizia:
 - Spegnere il prodotto (vedere "Accensione/Spegnimento").
 - Svuotare subito il contenitore in metallo **7** (vedi "Svuotamento del contenitore in metallo"). Il contenitore in metallico non è destinato alla conservazione a lungo termine di liquidi.

Aspirazione e lavaggio

INDICAZIONE

- ▶ In caso di sporco ostinato o di macchie sulla superficie da pulire: Versare un po' di liquido detergente [41] nel serbatoio dell'acqua [15] riempito d'acqua. Così si aumenta l'effetto pulente.

1. Preparazione:

- Rimuovere il sacchetto filtro in carta [25].
- Installare il filtro in schiuma [26] (vedi "Installazione del filtro").

2. Collegare il tubo di aspirazione flessibile [29] al raccordo di aspirazione [6] e il giunto del tubo di spruzzatura [31] al raccordo di spruzzatura [3] (vedi "Collegamento/ Rimozione del tubo di aspirazione flessibile e del tubo di spruzzatura").
3. Collegare il tubo di aspirazione [40] al tubo di aspirazione flessibile [29] (vedi "Collegamento del tubo di aspirazione").
4. Collegare la bocchetta di lavaggio [22]/ [23] desiderata al tubo di aspirazione [40] (vedi "Collegamento delle bocchette").
5. Riempire e montare il serbatoio dell'acqua [15] (vedi "Riempimento/ Montaggio del serbatoio dell'acqua").
6. Premere l'interruttore della pompa [2]. La spia dell'interruttore della pompa si accende in rosso.
7. Accendere il prodotto (vedi "Accensione/Spengimento").
8. Premere la leva di spruzzo [28] sull'impugnatura [27] per attivare la funzione di spruzzo.
9. Tirare la bocchetta di lavaggio [22]/ [23] in traiettorie sul pavimento o sulla tappezzeria (non spingere). Far sovrapporre un po' le traiettorie per garantire una pulizia accurata.
10. Una volta completata la pulizia:
 - Spegnere il prodotto (vedere "Accensione/spengimento").

- Premere l'interruttore della pompa [2]. La spia dell'interruttore della pompa si spegne.
- Svuotare subito il contenitore in metallo [7] (vedi "Svuotamento del contenitore in metallo"). Il contenitore in metallico non è destinato alla conservazione a lungo termine di liquidi.

● Regolazione della potenza di aspirazione

- Aprire o chiudere il regolatore d'aria [35] per regolare la potenza di aspirazione.

Impostazione	Potenza di aspirazione
Aperto	Riduce
Chiuso	Aumenta

● Conservazione dei tubi di aspirazione e delle bocchette

- Inserire i tubi di aspirazione [40] e le bocchette [19]/[20]/[21]/[22]/[23] nel porta accessori [8] sulle rotelle girevoli [9].

● Avvolgimento del cavo di alimentazione

- Avvolgere il cavo di alimentazione [11]. Appendere il cavo di alimentazione al portacavo [14].

● Svuotamento del contenitore in metallo

⚠ AVVERTENZA!



Spegnere il prodotto e scollegarlo dall'alimentazione prima di sostituire gli attacchi, pulire il prodotto e quando non lo si utilizza.

⚠ AVVERTENZA! Rischio di incendio!

► Dopo ogni utilizzo: Svuotare e pulire il prodotto per evitare l'accumulo di materiali che potrebbero costituire un rischio di incendio nel prodotto.

1. Ruotare il tappo del foro di scarico **10** in senso antiorario per rimuoverlo.
2. Svuotare il contenitore in metallo **7**.





3. Rimettere il tappo sul foro di scarico **10**. Ruotare il tappo in senso orario.

● **Dopo l'uso**

1. Spegnerlo il prodotto e scollegare la spina **11** dalla presa.
2. Lasciar raffreddare il prodotto.
3. Controllare, pulire e conservare il prodotto (vedi "Pulizia e manutenzione").

● **Pezzi di ricambio/accessori**

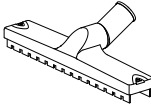
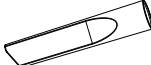
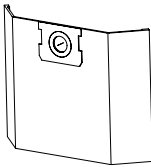
Contattare telefonicamente il Centro di assistenza (vedi "Assistenza"). Tenere a portata di mano il numero di d'ordine indicato di seguito.

Parte		Numero d'ordine
40 Tubo di aspirazione		99948092901
29 Tubo di aspirazione flessibile		99948092902
26 Filtro in schiuma		99948092903
19 Bocchetta per pavimenti		99948092904
21 Bocchetta per fessure		99948092905
25 Sacchetto filtro in carta		99948092906
23 Bocchetta di lavaggio per tappezzerie		99948092907

Parte		Numero d'ordine
22	Bocchetta di lavaggio per pavimenti	99948092908
42	Set di o-ring	(non mostrato) 99948092909
20	Bocchetta per tappezzerie	99948092910

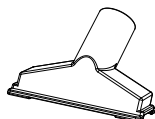
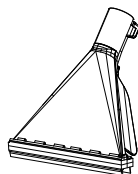

● Risoluzione dei problemi

Guasto	Possibile causa	Misura
Il prodotto non funziona.	La spina 11 non è collegata all'alimentazione elettrica.	Collegare la spina 11 a una presa idonea.
La potenza di aspirazione è ridotta e il prodotto non aspira lo sporco.	Il contenitore in metallo 7 è pieno.	Svuotare il contenitore in metallo 7 (vedi "Svuotamento del contenitore in metallo").
	Il percorso dell'aria è bloccato.	Controllare che le seguenti parti non siano ostruite e rimuovere le ostruzioni: <ul style="list-style-type: none"> ■ Contenitore in metallo 7 ■ Bocchetta per pavimenti 19 ■ Bocchetta per tappezzerie 20 ■ Bocchetta per fessure 21 ■ Bocchetta di lavaggio per pavimenti 22 ■ Bocchetta di lavaggio per tappezzerie 23 ■ Tubo di aspirazione flessibile 29 ■ Tubo di aspirazione 40

Guasto	Possibile causa	Misura
Durante l'aspirazione dal prodotto fuoriesce polvere o acqua.	Il coperchio del contenitore 4 non è stato montato correttamente.	Fissare correttamente il coperchio del contenitore 4 (vedi "Rimozione del coperchio del contenitore").
	Il tappo del foro di scarico 10 non è chiuso correttamente.	Mettere il tappo sul foro di scarico 10 . Ruotare il tappo in senso orario.

● Pulizia e manutenzione

⚠ AVVERTENZA!



Spegnere il prodotto e scollegarlo dall'alimentazione prima di sostituire gli attacchi, pulire il prodotto e quando non lo si utilizza!

● Pulizia

INDICAZIONE

- ▶ Non utilizzare detersivi o disinfettanti chimici, alcalini, abrasivi o altri detersivi o disinfettanti aggressivi per pulire il prodotto in quanto potrebbero attaccare le superfici.
- Non lasciare mai che dei liquidi penetrino nel coperchio del contenitore **4**.
- Una pulizia regolare e corretta contribuisce ad un uso sicuro e allunga la vita del prodotto.
- Mantenere sempre il prodotto pulito, asciutto e privo di olio o grasso.
- Rimuovere la polvere dal prodotto dopo ogni utilizzo e prima della conservazione.
- Pulire il prodotto con un panno asciutto. Usare una spazzola morbida per i punti difficili da raggiungere.
- Lavare il filtro in schiuma **26** con acqua tiepida e sapone e lasciarlo asciugare.

- Sciacquare i tubi di spruzzatura sul tubo di aspirazione flessibile **29** e sui tubi di aspirazione **40** con acqua pulita.

● Manutenzione

- Prima e dopo ogni utilizzo: Controllare che il prodotto e i suoi accessori non siano usurati e danneggiati.
- Se l'o-ring su uno dei raccordi di spruzzatura **3** **34** **39** è usurato o danneggiato: Sostituire il vecchio o-ring con uno nuovo dal set di o-ring **42** incluso.

● Riparazione

- Questo prodotto non contiene parti che possono essere sottoposte a riparazione da parte dell'utente. Contattare un centro di assistenza autorizzato o una persona altrettanto qualificata per farlo controllare e riparare.

● Conservazione

- Conservare sempre il prodotto fuori dalla portata dei bambini.
 - La temperatura ideale per la conservazione a lungo termine (più di 3 mesi) dovrebbe essere compresa tra +10 °C e +30 °C con un'umidità relativa non superiore al 60 %.
1. Spegnere il prodotto e scollegare la spina **11** dalla presa.
 2. Lasciar raffreddare il prodotto.
 3. Pulire il prodotto (vedi "Pulizia").

4. Conservare il prodotto e i suoi accessori in un luogo buio, asciutto, al riparo dal gelo e ben ventilato.

● Trasporto

- Proteggere il prodotto da urti violenti e forti vibrazioni che possono verificarsi durante il trasporto in veicoli.
- Mettere in sicurezza il prodotto contro lo scivolamento o la caduta.

1. Spegnerne il prodotto e scollegare la spina **11** dalla presa.
2. Lasciar raffreddare il prodotto.

● Smaltimento

L'imballaggio è composto da materiali ecologici che possono essere smaltiti presso i siti di raccolta locali per il riciclo.



Osservare l'identificazione dei materiali di imballaggio per lo smaltimento differenziato, i quali sono contrassegnati da abbreviazioni (a) e da numeri (b) con il seguente significato: 1-7: plastiche/20-22: carta e cartone/80-98: materiali compositi.

Prodotto:



Il prodotto, i suoi accessori e i materiali di imballaggio sono riciclabili e soggetti alla responsabilità estesa del produttore. Per un migliore trattamento dei rifiuti, smaltirli separatamente seguendo i diversi simboli della raccolta differenziata.

Il logo Triman è valido solamente per la Francia.



E' possibile informarsi circa le possibilità di smaltimento del prodotto usato presso l'amministrazione comunale o cittadina.



Per questioni di tutela ambientale non gettare il prodotto usato tra i rifiuti domestici, ma provvedere invece al suo corretto smaltimento. Presso l'amministrazione competente è possibile ricevere informazioni circa i siti di raccolta e i relativi orari di apertura.

● Garanzia

Il prodotto è stato fabbricato accuratamente secondo severe direttive di qualità ed è stato controllato meticolosamente prima della consegna. In caso di difetti di materiale o fabbricazione l'acquirente può far valere diritti legali nei confronti del venditore. La nostra garanzia sotto riportata non costituisce alcun limite ai diritti legali dell'acquirente.

Questo prodotto è garantito per 3 anni con decorrenza dalla data di acquisto. La garanzia decorre dalla data d'acquisto. Conservare lo scontrino originale in un posto sicuro perché questo documento viene richiesto come prova dell'avvenuto acquisto.

Tutti i danni o difetti presenti già al momento dell'acquisto devono essere comunicati subito dopo l'apertura della confezione.

Se entro 3 anni dalla data di acquisto di questo prodotto si rileva un difetto di materiale o di fabbricazione, noi procederemo, a nostra discrezione, alla riparazione o sostituzione gratuita del prodotto o al rimborso del prezzo di acquisto. Un eventuale intervento in garanzia non prolunga né rinnova il periodo di garanzia stesso. Ciò vale anche per le parti sostituite e riparate.

Questa garanzia decade in caso di danneggiamento oppure uso o manutenzione impropri del prodotto.

La prestazione in garanzia vale per difetti del materiale o di fabbricazione. Questa garanzia non si estende a componenti del prodotto esposti a normale logorio, che possono pertanto essere considerati come componenti soggetti a usura (esempio capacità della batteria, calcificazione, lampade, pneumatici, filtri, spazzole...).

La garanzia non si estende altresì a danni che si verificano su componenti delicati (esempio interruttori, batterie, parti realizzate in vetro, schermi, accessori vari) nonché danni derivanti dal trasporto o altri incidenti.

● **Gestione dei casi in garanzia**

Per permetterci di risolvere rapidamente il vostro problema, procedete nel seguente modo:

Per tutte le richieste conservare lo scontrino e il codice articolo (IAN 480929_2410) a prova dell'avvenuto acquisto.

Il codice articolo si trova nell'etichetta del prodotto, come incisione sul prodotto, nella pagina del titolo di queste istruzioni (in basso a sinistra) oppure nell'adesivo apposto sul retro o sul lato inferiore del prodotto.

In caso di errori di funzionamento o altri difetti contattare innanzitutto il seguente servizio di assistenza telefonicamente o per e-mail.

Potete inviare gratuitamente all'indirizzo dell'assistenza che vi è stato fornito un eventuale prodotto difettoso, allegando la ricevuta d'acquisto (scontrino), la descrizione del tipo di difetto e l'indicazione di quando si è verificato.



Su parkside-diy.com potete visionare e scaricare questo e molti altri manuali. Con questo codice QR accedete direttamente a parkside-diy.com. Scegliete il vostro paese e cercate le istruzioni per l'uso attraverso la maschera di ricerca. Inserendo il codice articolo (IAN) 480929_2410 accedete alle istruzioni per l'uso relative al vostro articolo.

● **Assistenza**

IT Assistenza Italia

Tel.: 800790789

E-Mail: owim@lidl.it



OWIM GmbH & Co. KG

Stiftsbergstraße 1
74167 Neckarsulm
GERMANY

Model No.: HG12963

Version: 06/2025

IAN 480929_2410

