



12V CORDLESS LED LIGHT/12 V AKKU-LED-LEUCHTE/12 V LAMPE LED SANS FIL PLL B 12 A1

(GB) (IE) (NI) (MT)

12V CORDLESS LED LIGHT

User manual

Translation of the original instructions

(DE) (AT) (BE) (CH)

12 V AKKU-LED-LEUCHTE

Bedienungsanleitung

Originalbetriebsanleitung

(FR) (BE) (CH)

12 V LAMPE LED SANS FIL

Mode d'emploi

Traduction de la notice originale

(NL) (BE)

12 V ACCU-LED-LAMP

Gebbruiksaanwijzing

Vertaling van de oorspronkelijke
gebruiksaanwijzing

(IT) (CH) (MT)

12 V LAMPADA LED RICARICABILE

Istruzioni per l'uso

Traduzione delle istruzioni originali

(ES)

12 V LÁMPARA LED RECARGABLE

Manual de instrucciones

Traducción del manual original

(PT)

12 V LUZ LED A BATERIA

Manual do utilizador

Tradução do manual original

GB/IE/NI/MT	User manual	Page	5
DE/AT/BE/CH	Bedienungsanleitung	Seite	16
FR/BE/CH	Mode d'emploi	Page	28
NL/BE	Gebruiksaanwijzing	Pagina	41
IT/CH/MT	Istruzioni per l'uso	Pagina	53
ES	Manual de instrucciones	Página	64
PT	Manual do utilizador	Página	75

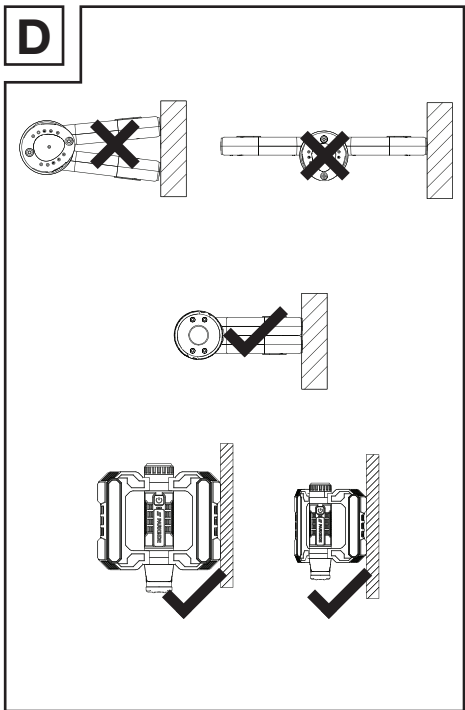
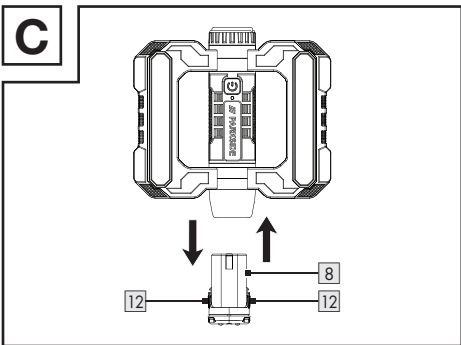
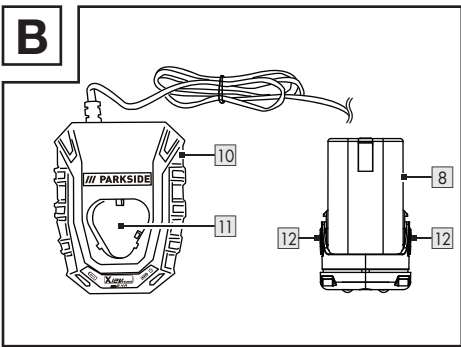
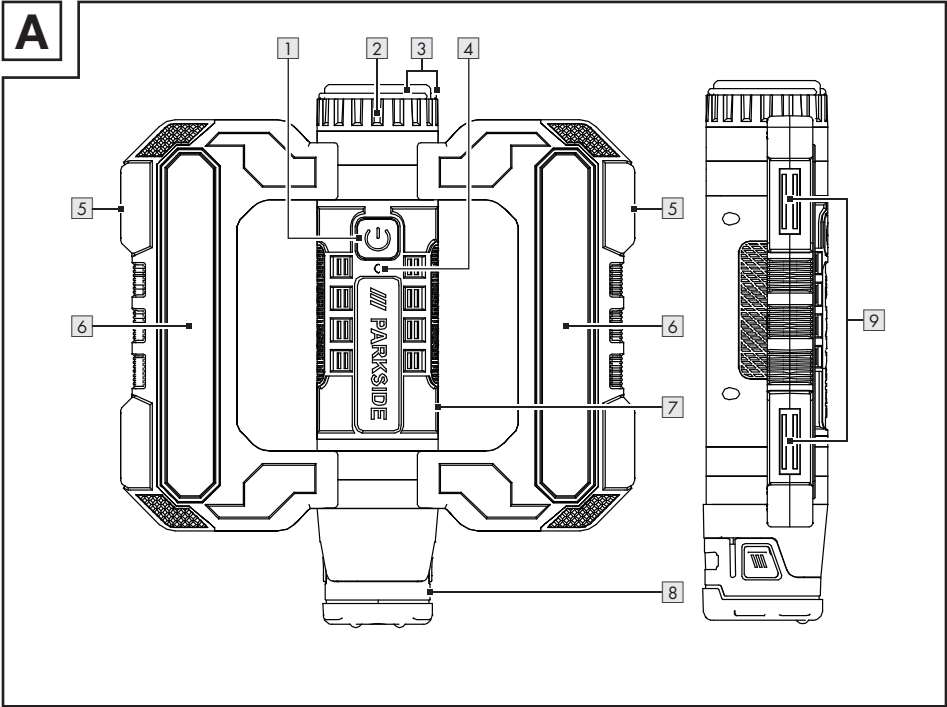

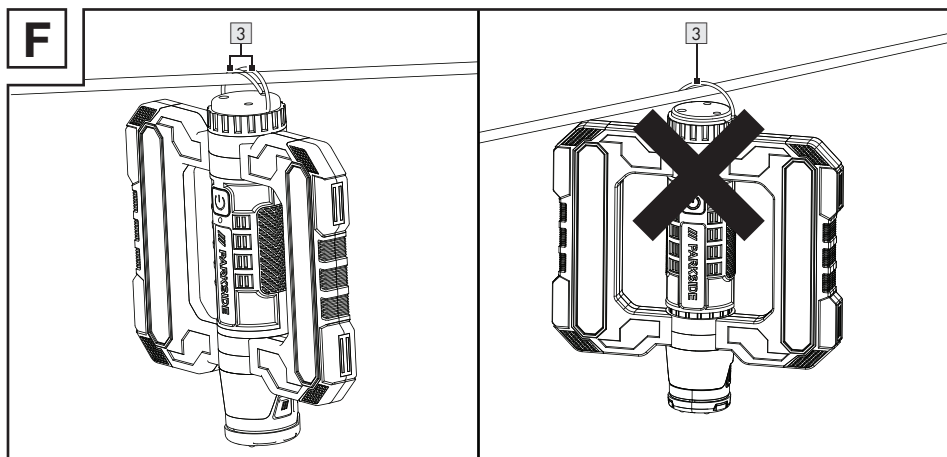
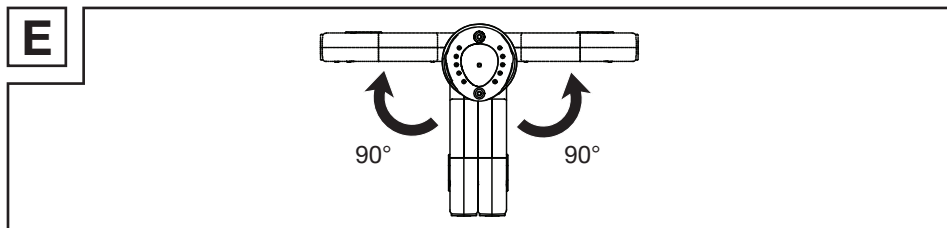

/// PARKSIDE
X12V TEAM

BATTERY COMPATIBLE WITH ALL DEVICES OF THE SERIES
 "PARKSIDE X 12 V TEAM"

AKKU KOMPATIBEL MIT ALLEN GERÄTEN DER SERIE
 „PARKSIDE X 12 V TEAM“

BATTERIE COMPATIBLE AVEC TOUS LES APPAREILS DE LA SÉRIE
 « PARKSIDE X 12 V TEAM »

ACCU GESCHIKT VOOR ALLE APPARATEN UIT DE SERIE
 "PARKSIDE X 12 V TEAM"























BATTERIA COMPATIBILE CON TUTTI GLI APPARECCHI DELLA SERIE
 "PARKSIDE X 12 V TEAM"

BATERÍA COMPATIBLE CON TODOS LOS DISPOSITIVOS DE LA SERIE
 "PARKSIDE X 12 V TEAM"

A BATERIA É COMPATÍVEL COM TODOS OS APARELHOS DA SÉRIE
 "PARKSIDE X 12 V TEAM"

List of pictograms used	Page	6
Introduction	Page	7
Intended use	Page	7
Scope of delivery	Page	7
Parts description	Page	7
Technical data	Page	7
Safety instructions	Page	8
General safety warnings	Page	8
Battery charger safety warnings	Page	10
Operation	Page	11
Charging the battery	Page	11
Inserting/removing the battery	Page	11
Checking the battery's charging level	Page	11
Charging time	Page	12
Using the LED lights	Page	12
Hanging up/attaching the product	Page	12
Maintenance and cleaning	Page	13
Cleaning	Page	13
Maintenance	Page	13
Storage	Page	13
Troubleshooting	Page	13
Disposal	Page	13
Warranty	Page	14
Warranty claim procedure	Page	14
Service	Page	15

List of pictograms used

	DANGER! – Designating a hazard with high risk, which will result in death or severe injury if not avoided (e.g. risk of suffocation)		This action sign indicates to wear suitable protective gloves! Follow the instructions to avoid hands striking or being struck by objects or being in contact with thermal or chemical materials!
	WARNING! – Designating a hazard with moderate risk, which can result in death or severe injury if not avoided (e.g. risk of electric shock)		Switch the product off and remove the battery before replacing attachments, cleaning and when not in use.
	CAUTION! – Designating a hazard with low risk, which could result in minor or moderate injury if not avoided (e.g. risk of scalding)	 	Read the user manual.
	NOTICE! – Warns of possible damage to property/the product if not avoided (e.g. risk of short circuit)		This product is not suitable for household room illumination.
	Use the product in dry indoor spaces only.		Direct current/voltage
			Alternating current/voltage
	Protection class II (double insulation)		Protection class III
	Protect the battery against heat and continuous intense sunlight.		Fuse
			Minimum distance to illuminated material
	Protect the battery against water and moisture.		Protect the battery from fire.
	CE mark indicates conformity with relevant EU directives applicable for this product.	 	Safety information Instructions for use

12V CORDLESS LED LIGHT

● Introduction

We congratulate you on the purchase of your new product. You have chosen a high quality product. The instructions for use are part of the product. They contain important information concerning safety, use and disposal. Before using the product, please familiarise yourself with all of the safety information and instructions for use. Only use the product as described and for the specified applications. If you pass the product on to anyone else, please ensure that you also pass on all the documentation with it.

● Intended use

- The product is suitable for illuminating dark interiors and areas that have no daylight or not enough illumination.
- The product features 2 brightness settings.
- The product is not intended for permanent room lighting.
- The product is not intended for hand-held use.
- The product is only intended for normal indoor use.
- The product is not intended for commercial use.

● Scope of delivery

- 1 12V Cordless LED light
- 1 User manual

● Parts description

Before reading, unfold the pages containing the illustrations and familiarise yourself with all functions of the product.

(Fig. A)



- 1  button (on/off)
- 2 Hinge joint

- 3 Suspension hook
- 4 Battery status indicator
- 5 Adjustable foot/hand grip
- 6 LED lights
- 7 Handle
- 8 Battery *
- 9 Magnet

(Fig. B)

- 10 Battery charger *
- 11 Charging slot
- 12 Release button

● Technical data



12V Cordless LED light	PLLB 12 A1
Rated voltage:	12 V 
Power:	8 W
Number of LEDs:	2 COB LEDs
Degree of protection:	IP20
Protection class:	III/ 

Battery	PAPK 12 A4 *
Type:	Lithium-Ion
Rated voltage:	12 V  max.
Capacity:	2.0 Ah
Energy value:	24 Wh
Number of cells:	3

Battery	PAPK 12 B4 *
Type:	Lithium-Ion
Rated voltage:	12 V  max.
Capacity:	4.0 Ah
Energy value:	48 Wh
Number of cells:	6

* Battery and battery charger are not included in the scope of delivery.

Operating temperature:	0 °C to 25 °C
Storage temperature:	-10 °C to 45 °C
Operating humidity:	40 % to 75 % RH

Battery charger	PLGK 12 A2 *
Input:	
Rated voltage:	220–240 V~
Rated frequency:	50–60 Hz
Rated power:	50 W
Fuse (internal):	2 A/ 
Output:	
Rated voltage:	12 V 
Charging current:	2.4 A
Protection class:	II/□

Replacement parts

- Customers can order compatible replacement batteries and chargers from Lidl online shops for the following countries:
Germany (lidl.de), France (lidl.fr), Belgium (lidl.be), Czech Republic (lidl.cz), Netherlands (lidl.nl), Poland (lidl.pl), Slovakia (lidl.sk), Spain (lidl.es)
Customers from all other countries can order from www.optimex-shop.com.



Safety instructions

BEFORE USING THE PRODUCT, FAMILIARISE YOURSELF WITH ALL OF THE SAFETY INFORMATION AND INSTRUCTIONS FOR USE! WHEN PASSING THIS PRODUCT ON TO OTHERS, ALSO INCLUDE ALL THE DOCUMENTS!

WARNING!



DANGER TO LIFE AND RISK OF ACCIDENTS FOR INFANTS AND CHILDREN! Never leave children unsupervised with the packaging material. Always keep children away from the packaging material.

- This product may be used by children aged 8 years and up, as well as by persons with reduced physical, sensory or mental capacities, or those lacking experience and/or knowledge provided they are supervised or instructed in the safe use of the product and they understand the associated risks. Do not allow children to play with the product. Cleaning and user maintenance must not be performed by children without supervision.
- This product is not a toy and should be kept out of the reach of children. Children are not aware of the dangers associated with handling electrical products.
- Do not use the product if you detect any type of damage.
- Never immerse the product in water or other liquids!

● General safety warnings

Safety notices for battery-powered lamps

- Do not cover the product when in use.** The product becomes hot during use and can cause burns.
- Do not look into the light beam.** Do not aim the light beam at people or animals.
- Children under the age of 8 are not allowed to use the lamp.**

* Battery and battery charger are not included in the scope of delivery.

- 4) **Check that the product is secured properly.** There is a risk of injury if the device falls down.
- 5) **The LEDs are not replaceable.** If the LEDs fail at the end of their lives, they must be repaired by a qualified electrician or the entire product must be replaced.
- 6) **The luminaire housing protects against accidental contact with active parts.** Do not open the housing.
- 7) **Do not carry out any modifications or repairs to the product yourself.** The LEDs cannot and must not be replaced.

⚠ CAUTION! Danger of burn injuries!

- ▶ **To prevent burns, verify the product is switched off and has cooled down for at least 15 minutes before touching it.** The product can become very hot.

- 8) **The accessible surface, especially heat shrink, is very hot when the lamp is operating.**
- 9) **FIRE HAZARD! Fit the product so that it is at least 0.1 metre away from the material to be illuminated.** Excessive heat can result in a fire.



⚠ WARNING!

- ▶ **Do not turn on the light when the product is facing down to a combustible surface.** The exposed surface may be overheated or ignited.

- 10) **Do not place burning candles or open fire on or near the product.**
- 11) **Do not use the product near heat sources such as radiators or devices emitting heat.**
- 12) **Dispose of the product if it is damaged.**

- 13) **Observe the usage restrictions and prohibitions of use for battery-operated products in situations which may be hazardous such as at petrol stations, airports, hospitals, etc.**
- 14) **When hanging the product, do not exceed the maximum height of 2 m.**
- 15) **Protect the product from extreme heat and cold.**
- 16) **Do not cover the product while charging.** There is a risk of warming and overheating.

Service

- 1) **Have your product serviced by a manufacturer, authorized services agent or a similar qualified person using only identical replacement parts.** This will ensure that the safety of the product is maintained.

Special safety directions for battery-operated products

- 1) **Ensure that the product is switched off before inserting the battery.** Inserting a battery into a product that is switched on may result in accidents.
- 2) **Do not use any accessories that are not recommended by PARKSIDE.** This can result in electric shock or fire.

- ⚠ **Observe the safety information and notes on charging and proper use as shown in the instruction manual for your battery and charger from the PARKSIDE X 12 V TEAM series. A detailed description of the charging process and further information can be found in the separate operating instructions.**

Product use and care

- 1) **Recharge only with the charger specified by the manufacturer.** A charger that is suitable for one type of battery may create a risk of fire when used with another battery.
- 2) **Use product only with specifically designated batteries.** Use of any other batteries may create a risk of injury and fire.
- 3) **When the battery is not in use, keep it away from other metal objects, like paper clips, coins, keys, nails, screws or other small metal objects, that can make a connection from one terminal to another.** Shorting the battery terminals together may cause burns or a fire.
- 4) **Under abusive conditions, liquid may be ejected from the battery; avoid contact. If contact accidentally occurs, flush with water. If liquid contacts eyes, additionally seek medical help.** Liquid ejected from the battery may cause irritation or burns.
- 5) **Do not use a battery that is damaged or modified.** Damaged or modified batteries exhibit unpredictable behaviour resulting in fire, explosion or risk of injury.
- 6) **Do not expose a battery or product to fire or excessive temperature.** Exposure to fire or temperature above 130 °C may cause explosion.
- 7) **Follow all charging instruction and do not charge the battery or product outside the temperature range specified in the instruction.** Charging improperly or at temperatures outside the specified range may damage the battery and increase the risk of the fire.

Risk of leakage of rechargeable batteries

- Avoid extreme environmental conditions and temperatures, which could affect rechargeable batteries, e.g. radiators/direct sunlight.
- If rechargeable batteries have leaked, avoid contact with skin, eyes and mucous membranes with the chemicals! Flush immediately the affected areas with fresh water and seek medical attention!



WEAR PROTECTIVE

GLOVES! Leaked or damaged rechargeable batteries can cause burns on contact with the skin. Wear suitable protective gloves at all times if such an event occurs.

● Battery charger safety warnings

- This appliance can be used by children aged from 8 years and above and persons with reduced physical, sensory or mental capabilities or lack of experience and knowledge if they have been given supervision or instruction concerning use of the appliance in a safe way and understand the hazards involved. Children shall not play with the appliance.

Cleaning and user maintenance shall not be made by children without supervision.

- Do not charge regular or non-rechargeable batteries. Disregarding this instruction is hazardous.
- If the supply cord is damaged, it must be replaced by the manufacturer, its service agent or similarly qualified persons in order to avoid a hazard.
- Protect the electrical parts against moisture. Do not immerse such parts in water or other liquids to avoid electrical shock. Never hold the appliance under running water. Pay attention to the instructions provided for cleaning, maintenance and repair.
- The appliance is suitable for indoor use only.

● Operation

● Charging the battery

NOTE

- ▶ The battery [8] may be charged at any time without reducing battery life.
- ▶ Interrupting the charging process does not damage the battery [8].
- ▶ Charge the battery [8] when its charging level is insufficient (see “Checking the battery’s charging level”).

(Fig. B)

1. Insert the battery [8] into the charging slot [11] of the battery charger [10].
2. Connect the mains plug of the battery charger [10] to a mains outlet. The battery [8] is charging.
3. When the battery [8] is fully charged:
 - Pull the battery [8] out of the battery charger [10].
 - Disconnect the mains plug from the mains outlet.

● Inserting/removing the battery

(Fig. C)

- **Inserting:** Push the battery [8] along the guide into the battery holder in the handle [7]. You will hear the battery click into place.
- **Removing:**
 - Press the release buttons [12] on the battery [8].
 - Remove the battery [8] from the handle [7].

● Checking the battery’s charging level

- When the product is switched on, the battery status indicator [4] lights up.

Colour	Charging level
Green	Sufficient
Red	Insufficient (The battery [8] needs to be charged, see “Charging the battery”).)

● Charging time

Charger	Battery	
	2 Ah PAPK 12 A4	4 Ah PAPK 12 B4
PLGK 12 A2 PLGK 12 A3 PLGK 12 B2	60 min	120 min
PDSLГ 12 A2	45 min	60 min

● Using the LED lights

- Fully charge the battery [8] (see “Charging the battery”).
- Insert the battery [8] into the product (see “Inserting/removing the battery”).
- The product can be operated in 2 different modes. Select the desired mode by repeatedly pressing the \odot button [1].

\odot button [1]	Mode
Press 1x:	The LED lights [6] light up at maximum mode.
Press 2x:	The LED lights [6] light up at Eco mode.
Press 3x:	Switching off

- Adjusting the LED lights [6] (Fig. E):
 - Fold the product open.
 - Rotate the LED lights [6] into the desired position (max. 90° on each side).

● Hanging up/attaching the product

Hanging up

⚠ CAUTION! Risk of injury!

- ▶ Be careful when opening or closing the adjustable feet/hand grips [5] to prevent pinching your fingers.

⚠ CAUTION! Risk of injury and product damage!

- ▶ Do not hang up the product with only one suspension hook [3]. Always use both suspension hooks together.

⚠ NOTICE! Risk of product damage!

- ▶ Do not use the suspension hooks [3] to pull any object. The suspension hooks and/or the product can be damaged.

(Fig. F)

- Hang up the product with both suspension hooks [3] on a suitable object.

Attaching by using the magnets

⚠ CAUTION! Risk of injury!

- ▶ Keep your fingers away from the rear side of the handle [7] when attaching the product using the magnets [9]. The strong pulling force of the magnets may trap your fingers.

⚠ CAUTION! Risk of injury and product damage!

- ▶ A single adjustable foot/hand grip [5] in a horizontal position is not sufficient for attaching the product to magnetisable surfaces (Fig. D).

⚠ NOTICE! Risk of property damage!

- ▶ Proceed with care when attaching the product to a delicate surface to avoid leaving scratches on the surface.

- Both adjustable feet/hand grips [5] are equipped with 2 magnets [9] each.
- Use all 4 magnets [9] to attach the product to a flat ferromagnetic surface.

● **Maintenance and cleaning**

● **Cleaning**

⚠ WARNING!



Remove the battery [8] before cleaning and when not in use.

- Do not use any abrasive cleaning agents or solvents. These could damage the product irreparably.
- Do not use water or metallic aids. There is a risk of a short circuit.
- Clean the product with a soft, dry cloth to avoid scratching the cover of the LED lights [6].
- Use a brush to clean the crevices on the product.

● **Maintenance**

- The product is maintenance-free.

● **Storage**

- Before prolonged storage: Remove the battery [8] from the product and charge the battery fully.

● **Troubleshooting**

Problem:

- The LED lights [6] of the product do not illuminate after charging.

Cause:

- The battery charger [10] is not connected to the outlet properly.

Solution:

- Make sure the mains plug is connected to a suitable outlet.
- Make sure the battery [8] is firmly connected to the battery charger [10].

● **Disposal**

Packaging:

The packaging is made of environmentally friendly materials, which you be disposed through your local recycling facilities.



Observe the marking of the packaging materials for waste separation, which are marked with abbreviations (a) and numbers (b) with following meaning: 1–7: plastics/20–22: paper and fibreboard/80–98: composite materials.

Product:



The product, manual and packaging materials are recyclable and are subject to extended producer responsibility.

Dispose them separately, following the illustrated Info-tri (sorting information), for better waste treatment.

The Triman logo is valid in France only.



Contact your local refuse disposal authority for more details of how to dispose of your worn-out product.



The adjacent symbol of a crossed out dustbin on wheels indicates this product is subject to directive 2012/19/EU. This directive states at the end of the life this product must not be disposed of through regular household refuse but must be returned to special collection sites, recycling depots or waste management companies.

This disposal is free of charge to you.

Protect the environment and dispose of properly.

Batteries/accumulators:



Environmental damage through incorrect disposal of the batteries/accumulators!

Defective or exhausted batteries/rechargeable batteries must be recycled in accordance with DIRECTIVE 2023/1542. Return batteries/rechargeable batteries to the appropriate local collection facilities.

The symbol showing the crossed-out bin on batteries or rechargeable batteries means that such batteries must not be disposed of in domestic waste. Remove the batteries from the product before disposing of them/it. They may contain toxic heavy metals and are subject to hazardous waste regulations.

The chemical symbols of the heavy metals are: Cd = cadmium, Hg = mercury, Pb = lead.

● Warranty

The product has been manufactured to strict quality guidelines and meticulously examined before delivery. In the event of material or manufacturing defects you have legal rights against the retailer of this product. Your legal rights are not limited in any way by our warranty detailed below.

The warranty for this product is 3 years from the date of purchase. The warranty period begins on the date of purchase. Keep the original sales receipt in a safe location as this document is required as proof of purchase.

Any damage or defects already present at the time of purchase must be reported without delay after unpacking the product.

Should the product show any fault in materials or manufacture within 3 years from the date of purchase, we will repair or replace it – at our choice – free of charge to you. The warranty period is not extended as a result of a claim being granted. This also applies to replaced and repaired parts.

This warranty becomes void if the product has been damaged, or used or maintained improperly.

The warranty covers material or manufacturing defects. This warranty does not cover product parts subject to normal wear and tear, thus considered consumables (e.g. batteries, tubes, cartridges), nor damage to fragile parts, e.g. switches or glass parts.

● Warranty claim procedure

So that your request can be processed quickly, please observe the following instructions:

For all inquiries, please have the receipt and item number (IAN 537618_2507) ready as proof of purchase.

The article number can be taken from the identification label on the product, engraving on the product, the front cover of your manual (at the bottom left), or the sticker on the back or bottom of the product.

If malfunctions or other defects arise, first contact the service department indicated below by phone or email.

You can then send a product recorded as defective to the communicated service address postage-free, making sure to enclose proof of purchase (receipt) and information on the details of the defect and when it occurred.



You can download and view this and numerous other manuals at parkside-diy.com. This QR code takes you directly to parkside-diy.com. Choose your country and use the search screen to search for the operating instructions. Entering the item number (IAN) 537618_2507 takes you to the operating instructions for your item.

● **Service**

ⓐ **Service Great Britain**

Tel.: 08000518970

Contact form on parkside-diy.com

IAN 537618_2507

ⓑ **Service Ireland**

Tel.: 1800851251

Contact form on parkside-diy.com

IAN 537618_2507

ⓒ **Service Northern Ireland**

Tel.: 08081013435

Contact form on parkside-diy.com

IAN 537618_2507

ⓓ **Service Malta**

Tel.: 80065168























Contact form on parkside-diy.com

IAN 537618_2507



Liste der verwendeten Piktogramme/Symbole	Seite	17
Einleitung	Seite	18
Bestimmungsgemäßer Gebrauch	Seite	18
Lieferumfang	Seite	18
Teilebeschreibung	Seite	18
Technische Daten	Seite	18
Sicherheitshinweise	Seite	19
Allgemeine Sicherheitshinweise	Seite	20
Sicherheitshinweise für Akkuladegeräte	Seite	22
Bedienung	Seite	23
Akku aufladen	Seite	23
Akku einsetzen/entnehmen	Seite	23
Ladezustand des Akkus überprüfen	Seite	23
Ladedauer	Seite	23
LED-Leuchten verwenden	Seite	23
Produkt aufhängen/befestigen	Seite	24
Wartung und Reinigung	Seite	24
Reinigung	Seite	24
Wartung	Seite	25
Lagerung	Seite	25
Fehlerbehebung	Seite	25
Entsorgung	Seite	25
Garantie	Seite	26
Abwicklung im Garantiefall	Seite	27
Service	Seite	27

Liste der verwendeten Piktogramme/Symbole

	<p>GEFAHR! – Bezeichnet eine Gefahr mit hohem Risikograd, die, wenn sie nicht vermieden wird, den Tod oder eine schwere Verletzung zur Folge hat (z. B. Erstickungsgefahr)</p>	 <p>Dieses Handlungs-Symbol weist darauf hin, geeignete Schutzhandschuhe zu tragen! Befolgen Sie die Anweisungen, um zu vermeiden, dass Ihre Hände gegen Gegenstände stoßen, von Gegenständen getroffen werden oder mit thermischen oder chemischen Materialien in Kontakt kommen!</p>
	<p>WARNUNG! – Bezeichnet eine Gefahr mit mittlerem Risikograd, die, wenn sie nicht vermieden wird, den Tod oder eine schwere Verletzung zur Folge haben kann (z. B. Stromschlagrisiko)</p>	 <p>Schalten Sie das Produkt aus und nehmen Sie den Akku heraus, bevor Sie Zubehörteile austauschen, das Produkt reinigen oder wenn es nicht benutzt wird.</p>
	<p>VORSICHT! – Bezeichnet eine Gefahr mit niedrigem Risikograd, die, wenn sie nicht vermieden wird, eine leichte bis mäßige Verletzung zur Folge haben kann (z. B. Verbrühungsgefahr)</p>	  <p>Lesen Sie die Bedienungsanleitung.</p>
	<p>ACHTUNG! – Warnt vor möglichen Sachschäden (z. B. Kurzschlussgefahr)</p>	 <p>Dieses Produkt ist nicht für die Raumbeleuchtung im Haushalt geeignet.</p>
	<p>Nur in trockenen Innenräumen verwenden.</p>	 Gleichstrom/-spannung  Wechselstrom/-spannung
	<p>Schutzklasse II (Doppelisolierung)</p>	 Schutzklasse III
	<p>Schützen Sie den Akku vor Hitze und dauerhafter, starker Sonneneinstrahlung.</p>	 Sicherung  Minimaler Abstand zu beleuchtetem Material
	<p>Schützen Sie den Akku vor Wasser und Feuchtigkeit.</p>	 Schützen Sie den Akku vor Feuer.
	<p>Das CE-Zeichen bestätigt Konformität mit den für das Produkt zutreffenden EU-Richtlinien.</p>	 Sicherheitshinweise  Handlungsanweisungen

12 V AKKU-LED-LEUCHTE

● **Einleitung**

Wir beglückwünschen Sie zum Kauf Ihres neuen Produkts. Sie haben sich damit für ein hochwertiges Produkt entschieden. Die Bedienungsanleitung ist Teil dieses Produkts. Sie enthält wichtige Hinweise für Sicherheit, Gebrauch und Entsorgung. Machen Sie sich vor der Benutzung des Produkts mit allen Bedien- und Sicherheitshinweisen vertraut. Benutzen Sie das Produkt nur wie beschrieben und für die angegebenen Einsatzbereiche. Händigen Sie alle Unterlagen bei Weitergabe des Produkts an Dritte mit aus.

● **Bestimmungsgemäßer Gebrauch**

- Das Produkt eignet sich zur Beleuchtung dunkler Innenräume und von Bereichen, die kein Tageslicht oder keine ausreichende Beleuchtung haben.
- Das Produkt verfügt über 2 Helligkeitseinstellungen.
- Das Produkt ist nicht zur dauerhaften Raumbeleuchtung vorgesehen.
- Das Produkt ist nicht für einen handgeführten Gebrauch vorgesehen.
- Das Produkt ist nur für den normalen Gebrauch in Innenräumen vorgesehen.
- Das Produkt ist nicht zur gewerblichen Nutzung vorgesehen.

● **Lieferumfang**

- 1 12 V Akku-LED-Leuchte
- 1 Bedienungsanleitung

● **Teilebeschreibung**

Klappen Sie vor dem Lesen die Seiten mit den Abbildungen auf und machen Sie sich mit allen Funktionen des Produkts vertraut.



(Abb. A)

- 1 Taste  (ein/aus)
- 2 Scharniergelenk
- 3 Aufhängehaken
- 4 Akkustatusanzeige
- 5 Verstellbarer Fuß/Handgriff
- 6 LED-Leuchten
- 7 Griff
- 8 Akku *
- 9 Magnet

(Abb. B)

- 10 Ladegerät *
- 11 Ladeschacht
- 12 Entriegelungstaste

● **Technische Daten**

12 V Akku-LED-Leuchte	PLLB 12 A1
Nennspannung:	12 V 
Leistung:	8 W
LED-Anzahl:	2 COB-LEDs
Schutzgrad:	IP20
Schutzklasse:	III/ 

Akku	PAPK 12 A4 *
Typ:	Lithium-Ionen
Nennspannung:	12 V  max.
Kapazität:	2,0 Ah
Energiewert:	24 Wh
Anzahl der Batteriezellen:	3

* Akku und Ladegerät sind nicht im Lieferumfang enthalten.

Akku	PAPK 12 B4 *
Typ:	Lithium-Ionen
Nennspannung:	12 V $\overline{=}$ max.
Kapazität:	4,0 Ah
Energiewert:	48 Wh
Anzahl der Batteriezellen:	6

Betriebstemperatur:	0 °C bis 25 °C
Lagertemperatur:	-10 °C bis 45 °C
Betriebsfeuchtigkeit:	40 % bis 75 % relative Luftfeuchtigkeit

Ladegerät	PLGK 12 A2 *
Eingang:	
Nennspannung:	220–240 V~
Nennfrequenz:	50–60 Hz
Nennleistung:	50 W
Sicherung (intern):	2 A $\overline{=}$ 
Ausgang:	
Nennspannung:	12 V $\overline{=}$
Ladestrom:	2,4 A
Schutzklasse:	II/□

Ersatzteile

- Kunden aus den folgenden Ländern können in den Lidl-Onlineshops kompatible Ersatzbatterien und Ladegeräte bestellen:
 Deutschland (lidl.de), Frankreich (lidl.fr), Belgien (lidl.be), Tschechische Republik (lidl.cz), Niederlande (lidl.nl), Polen (lidl.pl), Slowakei (lidl.sk), Spanien (lidl.es)

Kunden aus allen anderen Ländern können diese unter www.optimex-shop.com bestellen.



Sicherheitshinweise

MACHEN SIE SICH VOR DER VERWENDUNG DES PRODUKTES MIT ALLEN SICHERHEITSHINWEISEN UND GEBRAUCHSANWEISUNGEN VERTRAUT! WENN SIE DIESES PRODUKT AN ANDERE WEITERGEBEN, GEBEN SIE AUCH ALLE DOKUMENTE WEITER!

WARNUNG!



LEBENSGEFAHR UND UNFALLGEFAHR FÜR SÄUGLINGE UND KINDER!

Lassen Sie Kinder nicht mit dem Verpackungsmaterial unbeaufsichtigt. Halten Sie Kinder immer vom Verpackungsmaterial fern.

- Dieses Produkt kann von Kindern ab 8 Jahren sowie von Personen mit eingeschränkten körperlichen, sensorischen oder geistigen Fähigkeiten oder fehlender Erfahrung und/oder fehlendem Wissen verwendet werden, solange diese beaufsichtigt werden oder zur sicheren Verwendung des Produktes angewiesen wurden und die damit verbundenen Risiken verstehen. Lassen Sie Kinder nicht mit dem Produkt spielen. Reinigung und Wartung sollten nicht von Kindern ohne Aufsicht durchgeführt werden.
- Dieses Produkt ist kein Spielzeug und muss außerhalb der Reichweite von Kindern gehalten werden. Kinder sind sich der Gefahren in Zusammenhang mit dem Umgang mit Elektrogeräten nicht bewusst.

* Akku und Ladegerät sind nicht im Lieferumfang enthalten.

- Verwenden Sie das Produkt nicht, wenn es sichtbare Schäden aufweist.
- Tauchen Sie das Produkt niemals in Wasser oder andere Flüssigkeiten ein!

● Allgemeine Sicherheits-hinweise

Sicherheitshinweise für Akku-Lampen

- 1) **Decken Sie das Produkt während des Betriebs nicht ab.** Das Produkt erwärmt sich während des Betriebs und es kann zu Verbrennungen führen.
- 2) **Blicken Sie nicht in den Lichtstrahl.** Richten Sie den Lichtstrahl nicht auf Personen oder Tiere.
- 3) **Kinder unter 8 Jahren dürfen die Lampe nicht benutzen.**
- 4) **Prüfen Sie eine dauerhafte Haltbarkeit der Gerätebefestigung.** Es besteht Verletzungsgefahr durch Herunterfallen des Produkts.
- 5) **Die LEDs sind nicht austauschbar.** Wenn die LEDs am Ende ihrer Lebensdauer ausfallen, müssen sie von einem qualifizierten Elektriker repariert werden oder das gesamte Produkt muss ersetzt werden.
- 6) **Das Leuchtgehäuse schützt vor der unbeabsichtigten Berührung aktiver Teile.** Öffnen Sie das Gehäuse nicht.
- 7) **Führen Sie keine Veränderungen oder Reparaturen am Produkt durch.** Die LEDs können und dürfen nicht ausgetauscht werden.

⚠️ ACHTUNG! Risiko von Verbrennungen!

- ▶ **Um Verbrennungen zu vermeiden, überzeugen Sie sich, dass das Produkt ausgeschaltet und für mindestens 15 Minuten abgekühlt ist, bevor Sie es berühren.** Das Produkt kann sehr heiß werden.

- 8) **Die zugänglichen Oberflächen, insbesondere der Warmschrumpfschlauch, werden sehr heiß, wenn die Lampe in Betrieb ist.**
- 9)  **BRANDGEFAHR! Stellen Sie das Produkt so auf, dass es mindestens 0,1 Meter von dem zu beleuchtenden Material entfernt ist.** Übermäßige Wärmeentwicklung kann zu einem Brand führen.

⚠️ WARNUNG!

- ▶ **Schalten Sie das Licht nicht ein, wenn das Produkt auf eine brennbare Oberfläche gerichtet ist.** Die angestrahlte Oberfläche könnte sich überhitzen oder entzünden.
- 10) **Stellen Sie keine brennenden Kerzen oder andere offenen Flammen auf oder in die Nähe des Produktes.**
 - 11) **Verwenden Sie das Produkt nicht in der Nähe von Wärmequellen, z. B. Heizkörpern oder anderen Geräten, die Wärme abgeben.**
 - 12) **Entsorgen Sie das Produkt, falls es beschädigt sein sollte.**
 - 13) **Beachten Sie die Benutzungsbeschränkungen und -verbote für akkubetriebene Produkte in potenziellen Gefahrensituationen, wie etwa an Tankstellen, auf Flughäfen, in Krankenhäusern etc.**
 - 14) **Beim Aufhängen des Produkts darf die maximale Höhe von 2 m nicht überschritten werden.**
 - 15) **Schützen Sie das Produkt vor extremer Hitze und Kälte.**
 - 16) **Decken Sie das Produkt während des Ladevorgangs nicht ab.** Es besteht das Risiko einer Erwärmung und Überhitzung.

Service

- 1) **Lassen Sie Ihr Produkt nur vom Hersteller oder einem von ihm beauftragten Servicetechniker oder einer vergleichbar qualifizierten Person und nur mit Original-Ersatzteilen reparieren.** Damit wird sichergestellt, dass die Sicherheit des Produkts erhalten bleibt.

Spezielle Sicherheitshinweise für Akkugeräte

- 1) **Stellen Sie sicher, dass das Produkt ausgeschaltet ist, bevor Sie den Akku einsetzen.** Das Einsetzen eines Akkus in ein Produkt, das eingeschaltet ist, kann zu Unfällen führen.
 - 2) **Verwenden Sie kein Zubehör, welches nicht von PARKSIDE empfohlen wurde.** Dies kann zu elektrischem Schlag oder Feuer führen.
- ⚠ Beachten Sie die Sicherheitshinweise und Hinweise zum Aufladen und der korrekten Verwendung, die in der Bedienungsanleitung Ihres Akkus und Ladegeräts der Serie PARKSIDE X 12 V TEAM gegeben sind. Eine detaillierte Beschreibung zum Ladevorgang und weitere Informationen finden Sie in dieser separaten Bedienungsanleitung.**

Verwendung und Behandlung des Produkts

- 1) **Laden Sie die Akkus nur in Ladegeräten auf, die vom Hersteller empfohlen werden.** Für ein Ladegerät, das für eine bestimmte Art von Akkus geeignet ist, besteht Brandgefahr, wenn es mit anderen Akkus verwendet wird.
- 2) **Verwenden Sie nur die dafür vorgesehenen Akkus in dem Produkt.** Der Gebrauch von anderen

Akkus kann zu Verletzungen und Brandgefahr führen.

- 3) **Halten Sie den nicht benutzten Akku fern von Büroklammern, Münzen, Schlüsseln, Nägeln, Schrauben oder anderen kleinen Metallgegenständen, die eine Überbrückung der Kontakte verursachen könnten.**
Ein Kurzschluss zwischen den Akkukontakten kann Verbrennungen oder Feuer zur Folge haben.
- 4) **Bei falscher Anwendung kann Flüssigkeit aus dem Akku austreten. Vermeiden Sie den Kontakt damit. Bei zufälligem Kontakt mit Wasser abspülen. Wenn die Flüssigkeit in die Augen kommt, nehmen Sie zusätzlich ärztliche Hilfe in Anspruch.** Austretende Akkufflüssigkeit kann zu Hautreizungen oder Verbrennungen führen.
- 5) **Benutzen Sie keinen beschädigten oder veränderten Akku.** Beschädigte oder veränderte Akkus können sich unvorhersehbar verhalten und zu Feuer, Explosion oder Verletzungsgefahr führen.
- 6) **Setzen Sie einen Akku oder das Produkt keinem Feuer oder zu hohen Temperaturen aus.** Feuer oder Temperaturen über 130 °C können eine Explosion hervorrufen.
- 7) **Befolgen Sie alle Anweisungen zum Laden und laden Sie den Akku oder das Produkt niemals außerhalb des in der Betriebsanleitung angegebenen Temperaturbereichs.** Falsches Laden oder Laden außerhalb des zugelassenen Temperaturbereichs kann den Akku zerstören und die Brandgefahr erhöhen.

Risiko des Auslaufens von Akkus

- Vermeiden Sie extreme Bedingungen und Temperaturen, die auf Akkus einwirken können,

z. B. auf Heizkörpern/direkte Sonneneinstrahlung.

- Wenn Akkus ausgelaufen sind, vermeiden Sie den Kontakt mit Haut, Augen und Schleimhäuten mit den Chemikalien! Spülen Sie die betroffenen Stellen sofort mit klarem Wasser und suchen Sie einen Arzt auf!



SCHUTZHANDSCHUHE

TRAGEN! Ausgelaufene oder beschädigte Akkus können bei Berührung mit der Haut Verätzungen verursachen. Tragen Sie deshalb in diesem Fall geeignete Schutzhandschuhe.

● **Sicherheitshinweise für Akkuladegeräte**

- Dieses Gerät kann von Kindern ab 8 Jahren und von Personen mit eingeschränkten körperlichen, sensorischen oder geistigen Fähigkeiten oder mit Mangel an Erfahrung und Kenntnissen verwendet werden, wenn sie von einer Person beaufsichtigt werden oder Anweisungen zur sicheren Verwendung des Produkts erhalten haben und die damit verbundenen Gefahren verstehen. Kinder dürfen nicht mit dem Produkt spielen. Reinigungs- und Wartungsarbeiten dürfen von Kindern nicht unbeaufsichtigt durchgeführt werden.
- Laden Sie keine herkömmlichen Batterien oder nicht wiederaufladbare Batterien auf. Diese Anweisung zu missachten ist gefährlich.
- Wenn die Netzanschlussleitung dieses Geräts beschädigt wird, muss sie durch den Hersteller oder seinen Kundendienst oder eine ähnlich qualifizierte Person ersetzt werden, um Gefährdungen zu vermeiden.
- Schützen Sie die elektrischen Teile vor Feuchtigkeit. Tauchen Sie solche Teile nicht in Wasser oder andere Flüssigkeiten, um einen Stromschlag zu vermeiden. Halten Sie das Gerät niemals unter laufendes Wasser. Beachten Sie die Anweisungen bezüglich der Reinigung, Pflege und Reparatur.
- Das Gerät eignet sich ausschließlich zur Verwendung in Innenräumen.

● **Bedienung**

● **Akku aufladen**

HINWEIS

- ▶ Der Akku [8] kann jederzeit geladen werden, ohne dass sich die Lebensdauer des Akkus verringert.
- ▶ Eine Unterbrechung des Ladevorgangs beschädigt den Akku [8] nicht.
- ▶ Laden Sie den Akku [8] auf, wenn dessen Ladezustand unzureichend ist (siehe „Ladezustand des Akkus überprüfen“).

(Abb. B)

1. Setzen Sie den Akku [8] in den Ladeschacht [11] des Ladegeräts [10] ein.
2. Verbinden Sie den Netzstecker des Ladegeräts [10] mit einer Steckdose. Der Akku [8] wird geladen.
3. Wenn der Akku [8] vollständig geladen ist:
 - Ziehen Sie den Akku [8] aus dem Ladegerät [10] heraus.
 - Ziehen Sie den Netzstecker aus der Steckdose.

● **Akku einsetzen/entnehmen**

(Abb. C)

- **Einsetzen:** Schieben Sie den Akku [8] entlang der Führung in den Akkuhalter im Griff [7]. Der Akku rastet hörbar ein.
- **Entnehmen:**
 - Halten Sie die Entriegelungstasten [12] am Akku [8] gedrückt.
 - Entnehmen Sie den Akku [8] aus dem Griff [7].

● **Ladezustand des Akkus überprüfen**

- Wenn das Produkt eingeschaltet ist, leuchtet die Akkustatusanzeige [4].

Farbe	Ladezustand
Grün	Ausreichend
Rot	Unzureichend (Der Akku [8] muss aufgeladen werden, siehe „Akku aufladen“.)

● **Ladedauer**

Ladegerät	Akku	
	2 Ah PAPK 12 A4	4 Ah PAPK 12 B4
PLGK 12 A2 PLGK 12 A3 PLGK 12 B2	60 min	120 min
PDSLK 12 A2	45 min	60 min

● **LED-Leuchten verwenden**

- Laden Sie den Akku [8] vollständig auf (siehe „Akku aufladen“).
- Setzen Sie den Akku [8] in das Produkt ein (siehe „Akku einsetzen/entnehmen“).
- Das Produkt kann in 2 unterschiedlichen Modi verwendet werden. Wählen Sie den gewünschten Modus aus, indem Sie wiederholt die Taste  [1] drücken.

Taste  [1]	Modus
1× drücken:	Die LED-Leuchten [6] leuchten in maximaler Stärke.
2× drücken:	Die LED-Leuchten [6] leuchten im Eco-Modus.
3× drücken:	Ausschalten

- LED-Leuchten [6] ausrichten (Abb. E):
 - Klappen Sie das Produkt auf.
 - Drehen Sie die LED-Leuchten [6] in die gewünschte Position (max. 90° je Seite).

● Produkt aufhängen/ befestigen

Aufhängen

⚠ VORSICHT! Verletzungsrisiko!

- ▶ Seien Sie vorsichtig beim Öffnen oder Schließen der verstellbaren Füße/Handgriffe [5], damit Sie sich die Finger nicht einklemmen.

⚠ VORSICHT! Verletzungsrisiko und Risiko von Produktschäden!

- ▶ Hängen Sie das Produkt nicht mit einem einzelnen Aufhängehaken [3] auf. Verwenden Sie stets beide Aufhängehaken zusammen.

⚠ ACHTUNG! Risiko von Produktschäden!

- ▶ Verwenden Sie die Aufhängehaken [3] nicht, um damit an einem Gegenstand zu ziehen. Die Aufhängehaken und/oder das Produkt können beschädigt werden.

(Abb. F)

- Hängen Sie das Produkt mit beiden Aufhängehaken [3] an einem geeigneten Objekt auf.

Mit den Magneten befestigen

⚠ VORSICHT! Verletzungsrisiko!

- ▶ Halten Sie Ihre Finger von der Rückseite des Griffs [7] fern, wenn Sie das Produkt mit den Magneten [9] an einer Oberfläche befestigen. Die starke Anziehungskraft der Magneten kann Ihre Finger einklemmen.

⚠ VORSICHT! Verletzungsrisiko und Risiko von Produktschäden!

- ▶ Ein einzelner verstellbarer Fuß/Handgriff [5] in horizontaler Position reicht nicht aus, um das Produkt an magnetisierbaren Oberflächen zu befestigen (Abb. D).

⚠ ACHTUNG! Risiko von Sachschäden!

- ▶ Gehen Sie vorsichtig vor, wenn Sie das Produkt an einer empfindlichen Oberfläche anbringen, um Kratzer auf der Oberfläche zu vermeiden.

- Die beiden verstellbaren Füße/Handgriffe [5] sind mit jeweils 2 Magneten [9] ausgestattet.
- Verwenden Sie alle 4 Magneten [9], um das Produkt an einer flachen ferromagnetischen Oberfläche zu befestigen.

● Wartung und Reinigung

● Reinigung

⚠ WARNUNG!



Entfernen Sie den Akku [8] vom Produkt, bevor Sie das Produkt reinigen und wenn Sie es nicht benutzen!

- Verwenden Sie keine scheuernden Reinigungsmittel oder Lösungsmittel. Diese könnten das Produkt irreparabel beschädigen.
- Verwenden Sie kein Wasser oder metallische Hilfsmittel. Es besteht das Risiko eines Kurzschlusses.
- Verwenden Sie zur Reinigung des Produkts ein weiches, trockenes Tuch, um die Abdeckung der LED-Leuchten [6] nicht zu zerkratzen.
- Verwenden Sie eine Bürste, um die Spalten am Produkt zu reinigen.

● Wartung

- Das Produkt ist wartungsfrei.

● Lagerung

- Vor einer längeren Lagerung:
Entnehmen Sie den Akku [8] aus dem Produkt und laden Sie den Akku vollständig auf.

● Fehlerbehebung

Problem:

- Die LED-Leuchten [6] des Produkts leuchten nach dem Laden nicht.

Ursache:

- Das Ladegerät [10] ist nicht richtig an die Steckdose angeschlossen.

Lösung:

- Stellen Sie sicher, dass der Netzstecker an eine geeignete Steckdose angeschlossen ist.
- Stellen Sie sicher, dass der Akku [8] fest mit dem Ladegerät [10] verbunden ist.

● Entsorgung

Verpackung:

Die Verpackung besteht aus umweltfreundlichen Materialien, die Sie über die örtlichen Recyclingstellen entsorgen können.



Beachten Sie die Kennzeichnung der Verpackungsmaterialien bei der Abfalltrennung, diese sind gekennzeichnet mit Abkürzungen (a) und Nummern (b) mit folgender Bedeutung: 1–7: Kunststoffe/ 20–22: Papier und Pappe/80–98: Verbundstoffe.

Produkt:



Das Produkt, die Anleitung und die Verpackungsmaterialien sind recyclebar und unterliegen einer erweiterten Herstellerverantwortung. Entsorgen Sie diese getrennt, den abgebildeten Info-tri (Sortierinformation) folgend, für eine bessere Abfallbehandlung.

Das Triman-Logo gilt nur für Frankreich.



Möglichkeiten zur Entsorgung des ausgesiedelten Produkts erfahren Sie bei Ihrer Gemeinde- oder Stadtverwaltung.



Gerät entsorgen

Das Symbol der durchgestrichenen Mülltonne bedeutet, dass dieses Gerät am Ende der Nutzungszeit nicht über den Haushaltsmüll entsorgt werden darf. Das Gerät ist bei eingerichteten Sammelstellen, Wertstoffhöfen oder Entsorgungsbetrieben abzugeben. Zudem sind Vertreter von Elektro- und Elektronikgeräten sowie Vertreter von Lebensmitteln zur Rücknahme verpflichtet. LIDL bietet Ihnen Rückgabemöglichkeiten direkt in den Filialen und Märkten an. Rückgabe und Entsorgung sind für Sie kostenfrei. Beim Kauf eines

Neugerätes haben Sie das Recht, ein entsprechendes Altgerät unentgeltlich zurückzugeben.

Zusätzlich haben Sie die Möglichkeit, unabhängig vom Kauf eines Neugerätes, unentgeltlich (bis zu drei) Altgeräte abzugeben, die in keiner Abmessung größer als 25 cm sind.

Bitte löschen Sie vor der Rückgabe alle personenbezogenen Daten.

Bitte entnehmen Sie vor der Rückgabe Batterien oder Akkumulatoren, die nicht vom Altgerät umschlossen sind, sowie Lampen, die zerstörungsfrei entnommen werden können und führen diese einer separaten Sammlung zu.

Diese Entsorgung ist für Sie kostenfrei.

Schonen Sie die Umwelt und entsorgen Sie fachgerecht.

Batterien/Akkus:



Umweltschäden durch falsche Entsorgung der Batterien/Akkus!

Defekte oder verbrauchte Batterien/Akkus müssen gemäß VERORDNUNG 2023/1542 entsorgt werden. Geben Sie Batterien/Akkus über die angebotenen lokalen Sammeleinrichtungen zurück.

Das Symbol der durchgestrichenen Mülltonne auf Batterien oder Akkus bedeutet, dass Sie Batterien und Akkus nicht im Hausmüll entsorgen dürfen. Entnehmen Sie die Batterien aus dem Produkt vor der Entsorgung. Diese können giftige Schwermetalle enthalten und unterliegen der Sondermüllbehandlung.

Die chemischen Symbole der Schwermetalle sind wie folgt: Cd = Cadmium, Hg = Quecksilber, Pb = Blei.

Sie sind gesetzlich verpflichtet, alte Batterien und Akkus nach Gebrauch zurückzugeben. Geben Sie deshalb verbrauchte Batterien und Akkus kostenfrei im Handelsgeschäft z. B. in Ihrer LIDL Filiale oder bei einer kommunalen Sammelstelle ab.

● Garantie

Das Produkt wurde nach strengen Qualitätsrichtlinien hergestellt und vor der Auslieferung sorgfältig geprüft. Im Falle von Material- oder Herstellungsfehlern haben Sie gegenüber dem Verkäufer des Produkts gesetzliche Rechte. Ihre gesetzlichen Rechte werden in keiner Weise durch unsere unten aufgeführte Garantie eingeschränkt.

Die Garantie für dieses Produkt beträgt 3 Jahre ab Kaufdatum. Die Garantiezeit beginnt mit dem Kaufdatum. Bewahren Sie den Originalkaufbeleg an einem sicheren Ort auf, da dieses Dokument als Nachweis des Kaufs erforderlich ist.

Alle Schäden oder Mängel, die bereits zum Zeitpunkt des Kaufs vorhanden sind, müssen unverzüglich nach dem Auspacken des Produkts gemeldet werden.

Sollte das Produkt innerhalb von 3 Jahren ab Kaufdatum einen Material- oder Herstellungsfehler aufweisen, werden wir es – nach unserer Wahl – kostenlos für Sie reparieren oder ersetzen. Die Garantiezeit verlängert sich durch einen stattgegebenen Gewährleistungsanspruch nicht. Dies gilt auch für ersetzte und reparierte Teile.

Diese Garantie erlischt, wenn das Produkt beschädigt oder unsachgemäß verwendet oder gewartet wurde.

Die Garantie deckt Material- und Herstellungsfehler ab. Diese Garantie erstreckt sich weder auf Produktteile, die normalem Verschleiß unterliegen, und somit als Verschleißteile gelten (z. B. Batterien, Schläuche, Farbpatronen), noch auf Schäden an zerbrechlichen Teilen, z. B. Schalter oder Teile aus Glas.

● Abwicklung im Garantiefall

Um eine schnelle Bearbeitung Ihres Anliegens zu gewährleisten, folgen Sie bitte den folgenden Hinweisen:

Bitte halten Sie für alle Anfragen den Kassenbon und die Artikelnummer (IAN 537618_2507) als Nachweis für den Kauf bereit.

Die Artikelnummer entnehmen Sie bitte dem Typenschild am Produkt, einer Gravur am Produkt, dem Titelblatt Ihrer Anleitung (unten links) oder dem Aufkleber auf der Rück- oder Unterseite des Produktes.

Sollten Funktionsfehler oder sonstige Mängel auftreten kontaktieren Sie zunächst die nachfolgend benannte Serviceabteilung telefonisch oder per E-Mail.

Ein als defekt erfasstes Produkt können Sie dann unter Beifügung des Kaufbelegs (Kassenbon) und der Angabe, worin der Mangel besteht und wann er aufgetreten ist, für Sie portofrei an die Ihnen mitgeteilte Service Anschrift übersenden.



Auf parkside-diy.com können Sie diese und viele weitere Handbücher einsehen und herunterladen. Mit diesem QR-Code gelangen Sie direkt auf parkside-diy.com. Wählen Sie Ihr Land aus, und suchen Sie über die Suchmaske nach den Bedienungsanleitungen. Mittels Eingabe der Artikelnummer (IAN) 537618_2507 gelangen Sie zur Bedienungsanleitung für Ihren Artikel.























● Service

- DE** **Service Deutschland**
Tel.: 08008855300
Kontaktformular auf parkside-diy.com
IAN 537618_2507
- AT** **Service Österreich**
Tel.: 0800447750
Kontaktformular auf parkside-diy.com
IAN 537618_2507
- BE** **Service Belgien**
Tel.: 080012614
Kontaktformular auf parkside-diy.com
IAN 537618_2507
- CH** **Service Schweiz**
Tel.: 0800563601
Kontaktformular auf parkside-diy.com
IAN 537618_2507



Liste des pictogrammes/symboles utilisés	Page	29
Introduction	Page	30
Utilisation conforme aux prescriptions	Page	30
Contenu de l'emballage	Page	30
Description des pièces	Page	30
Données techniques	Page	30
Consignes de sécurité	Page	31
Consignes générales de sécurité	Page	32
Consignes de sécurité pour les chargeurs de batterie	Page	34
Fonctionnement	Page	35
Recharge de la batterie	Page	35
Insérer/retirer la batterie	Page	35
Vérifier le niveau de charge de la batterie	Page	35
Durée de charge	Page	35
Utiliser des lampes à LED	Page	35
Accrocher/fixer le produit	Page	36
Maintenance et nettoyage	Page	36
Nettoyage	Page	36
Maintenance	Page	37
Rangement	Page	37
Dépannage	Page	37
Mise au rebut	Page	37
Garantie	Page	38
Faire valoir sa garantie	Page	39
Service après-vente	Page	40

Liste des pictogrammes/symboles utilisés

	<p>DANGER ! – Indique un danger avec un risque élevé, qui, s'il n'est pas évité, peut entraîner la mort ou une blessure grave (par ex. risque d'étouffement ou d'asphyxie)</p>	 <p>Ce symbole pour la manipulation signale que le port de gants protecteurs choisis en conséquence est nécessaire ! Suivez les instructions afin d'éviter que vos mains ne heurtent des objets, ne soient frappées par des objets ou n'entrent en contact avec des matériaux thermiques ou chimiques !</p>
	<p>AVERTISSEMENT ! – Indique un danger avec un risque modéré, qui, s'il n'est pas évité, peut entraîner la mort ou une blessure grave (par ex. risque de décharge électrique)</p>	 <p>Éteignez le produit et retirez la batterie avant de remplacer les accessoires, de nettoyer le produit ou lorsque vous ne l'utilisez pas.</p>
	<p>PRUDENCE ! – Indique un danger avec un faible risque, qui, s'il n'est pas évité, peut entraîner une blessure légère à modérée (par ex. risque de brûlures)</p>	  <p>Lisez le mode d'emploi.</p>
	<p>ATTENTION ! – Avertit du risque d'éventuels dommages matériels (par ex. risque de court-circuit)</p>	 <p>Ce produit ne convient pas pour l'éclairage des pièces d'une habitation.</p>
	<p>À utiliser seulement à l'intérieur de locaux secs.</p>	 Courant continu/tension continue  Courant alternatif/tension alternative
	<p>Classe de protection II (isolation double)</p>	 <p>Classe de protection III</p>
	<p>Protégez la batterie de la chaleur et du rayonnement solaire direct permanent.</p>	 Sûreté  Distance minimale du matériel éclairé
	<p>Protégez la batterie de l'eau et de l'humidité.</p>	 <p>Protégez la batterie du feu.</p>
	<p>Le sigle CE confirme la conformité aux directives de l'UE applicables au produit.</p>	 Consignes de sécurité  Instructions de manipulation

12 V LAMPE LED SANS FIL

● Introduction

Nous vous félicitons pour l'achat de votre nouveau produit. Vous avez opté pour un produit de grande qualité. Le mode d'emploi fait partie intégrante de ce produit. Il contient des indications importantes pour la sécurité, l'utilisation et la mise au rebut. Veuillez lire consciencieusement toutes les indications d'utilisation et de sécurité du produit. Ce produit doit uniquement être utilisé conformément aux instructions et dans les domaines d'application spécifiés. Lors d'une cession à tiers, veuillez également remettre tous les documents.

● Utilisation conforme aux prescriptions

- Le produit convient à l'éclairage des locaux sombres et des zones qui ne bénéficient pas de la lumière du jour ou d'un éclairage suffisant.
- Le produit dispose de 2 réglages de luminosité.
- Le produit n'est pas destiné à l'éclairage permanent d'une pièce.
- Le produit n'est pas prévu pour une utilisation manuelle comme torche.
- Le produit est uniquement destiné à une utilisation normale à l'intérieur de locaux.
- Le produit n'est pas prévu pour une utilisation à des fins commerciales.

● Contenu de l'emballage

- 1 12 V Lampe LED sans fil
- 1 Mode d'emploi

● Description des pièces

Avant de lire, dépliez les pages des illustrations et familiarisez-vous avec toutes les fonctions du produit.



(Fig. A)

- 1 Touche  (marche/arrêt)
- 2 Articulation à charnière
- 3 Crochet de suspension
- 4 Affichage du niveau de charge de la batterie
- 5 Pied/poignée réglable
- 6 Lampes LED
- 7 Poignée
- 8 Batterie *
- 9 Aimant

(Fig. B)

- 10 Chargeur *
- 11 Baie de chargement
- 12 Bouton de déverrouillage

● Données techniques

12 V Lampe LED sans fil	PLLB 12 A1
Tension nominale :	12 V 
Puissance :	8 W
Nombre de diodes LED :	2 COB LED
Degré de protection :	IP20
Classe de protection :	III/ 



Batterie	PAPK 12 A4 *
Type :	Lithium-ion
Tension nominale :	12 V  max.
Capacité :	2,0 Ah
Valeur énergétique :	24 Wh
Nombre de cellules de la batterie :	3

Batterie	PAPK 12 B4 *
Type :	Lithium-ion
Tension nominale :	12 V  max.

* La batterie et le chargeur ne sont pas fournis.

Capacité :	4,0 Ah
Valeur énergétique :	48 Wh
Nombre de cellules de la batterie :	6

Température de fonctionnement :	0 °C à 25 °C
Température de rangement :	-10 °C à 45 °C
Humidité de fonctionnement :	de 40 % à 75 % d'humidité relative

Chargeur	PLGK 12 A2 *
Entrée :	
Tension nominale :	220–240 V~
Fréquence nominale :	50–60 Hz
Puissance nominale :	50 W
Fusible (interne) :	2 A/ 
Sortie :	
Tension nominale :	12 V 
Courant de charge :	2,4 A
Classe de protection :	II/ 

Pièces de rechange

- Les clients des pays suivants peuvent commander des batteries de rechange et des chargeurs compatibles dans les boutiques en ligne Lidl :
 Allemagne (lidl.de), France (lidl.fr), Belgique (lidl.be), République tchèque (lidl.cz), Pays-Bas (lidl.nl), Pologne (lidl.pl), Slovaquie (lidl.sk), Espagne (lidl.es)
 Les clients de tous les autres pays peuvent les commander sur www.optimex-shop.com.



Consignes de sécurité

AVANT D'UTILISER LE PRODUIT, FAMILIARISEZ-VOUS AVEC TOUTES LES CONSIGNES DE SÉCURITÉ ET LES INSTRUCTIONS DU MODE D'EMPLOI ! TRANSMETTEZ TOUS LES DOCUMENTS CONCERNANT LE PRODUIT LORSQUE VOUS LE DONNEZ À UN TIERS !

AVERTISSEMENT !



DANGER MORTEL ET RISQUE D'ACCIDENT POUR BÉBÉS ET ENFANTS ! Ne laissez jamais des enfants sans surveillance avec des matériaux d'emballage. Maintenez toujours les enfants hors de portée des matériaux d'emballage.

- Le produit peut être utilisé par des enfants âgés de 8 ans et plus ainsi que par des personnes ayant des capacités physiques, sensorielles ou mentales réduites ou manquant d'expérience et/ou de connaissances, s'ils sont surveillés ou s'ils ont été informés de l'utilisation en toute sécurité du produit et ont compris les risques liés à son utilisation. Ne laissez pas les enfants jouer avec le produit. Le nettoyage et l'entretien ne doivent pas être effectués par des enfants sans surveillance.
- Ce produit n'est pas un jouet et doit être tenu hors de la portée des enfants. Les enfants ne sont pas conscients des dangers en relation avec l'utilisation des appareils électriques.
- N'utilisez pas le produit s'il présente des dommages visibles.
- Ne plongez jamais le produit dans de l'eau ou tout autre liquide !

* La batterie et le chargeur ne sont pas fournis.

● Consignes générales de sécurité

Consignes de sécurité pour les lampes à batterie

- 1) **Ne couvrez pas le produit durant son fonctionnement.** Le produit chauffe pendant son utilisation et cela peut causer des brûlures.
- 2) **Ne regardez pas dans le faisceau de lumière.** Ne dirigez pas le faisceau lumineux vers des personnes ou des animaux.
- 3) **Les enfants de moins de 8 ans ne doivent pas utiliser la lampe.**
- 4) **Vérifiez si le crochet de l'appareil est toujours en bon état.** Il existe un risque de blessures en cas de chute du produit.
- 5) **Les diodes LED ne sont pas remplaçables.** Si les diodes LED ne fonctionnent plus après leur durée de vie, elles doivent être réparées par un électricien qualifié ou le produit dans son ensemble doit être remplacé.
- 6) **Le boîtier de la lampe protège contre le contact involontaire avec les parties en fonctionnement.** N'ouvrez pas le boîtier.
- 7) **Ne réalisez pas de modifications ou de réparations sur le produit.** Les diodes LED ne peuvent et ne doivent pas être remplacées.

⚠ ATTENTION ! Risque de brûlures !

- **Pour éviter des brûlures, soyez certain que le produit est éteint et attendez au moins 15 minutes pour qu'il refroidisse. Lorsqu'il est froid, vous pouvez le toucher.** Le produit peut devenir très chaud.

- 8) **Les surfaces accessibles en particulier le tuyau thermorétractable deviennent très chauds, lors du fonctionnement de l'éclairage.**

- 9)  **RISQUE D'INCENDIE !** Positionnez le produit de telle sorte qu'il soit éloigné d'au moins 0,1 mètre du matériel à éclairer. Un développement de chaleur au-dessus de la normale peut conduire à un incendie.

⚠ AVERTISSEMENT !

- **N'allumez pas la lumière lorsque le produit est dirigé vers une surface inflammable.** La surface éclairée pourrait chauffer ou s'enflammer.
- 10) **Ne placez pas de bougies allumées ou d'autres flammes sur ou à proximité du produit.**
 - 11) **N'utilisez pas le produit à proximité de sources de chaleur, par ex. près de radiateurs ou d'autres appareils qui produisent de la chaleur.**
 - 12) **Mettez le produit au rebut, s'il est endommagé.**
 - 13) **Veillez prendre en considération les restrictions et les interdictions pour l'utilisation de produits alimentés par batterie lors d'un fonctionnement dans des endroits potentiellement dangereux tels que des stations d'essence, des aéroports, des hôpitaux, etc.**
 - 14) **Lors de la suspension du produit, la hauteur maximale de 2 m ne doit pas être dépassée.**
 - 15) **Protégez le produit de la chaleur et du froid extrêmes.**
 - 16) **Ne couvrez pas le produit durant le processus de recharge.** Il existe un risque d'échauffement et de surchauffe.

Service après-vente

- 1) **Faites uniquement réparer votre produit soit par le fabricant ou un service technique qu'il a agréé soit par une personne de qualification équivalente et seulement en utilisant**

des pièces de rechange d'origine.
Cela permet de garantir la sécurité du produit.

Consignes de sécurité spéciales concernant les appareils à batterie

- 1) **Assurez-vous que le produit est éteint avant d'insérer la batterie.** L'insertion d'une batterie dans un produit sous tension peut entraîner des accidents.
 - 2) **N'utilisez aucun accessoire non recommandé par PARKSIDE.** Cela peut conduire à un choc électrique ou déclencher un feu.
- ⚠ Respectez les consignes de sécurité et les indications, concernant la recharge et l'utilisation correcte, qui figurent dans le mode d'emploi de votre batterie et chargeur de la série PARKSIDE X 12 V TEAM. Vous trouverez une description détaillée du processus de chargement et d'autres informations dans ce mode d'emploi séparé.**

Utilisation et manipulation du produit

- 1) **Rechargez les batteries uniquement dans les chargeurs recommandés par le fabricant.** Un chargeur adapté à un certain type de batterie présente un risque d'incendie s'il est utilisé avec d'autres batteries.
- 2) **Utilisez uniquement les batteries prévues pour le produit.** L'utilisation d'autres batteries peut entraîner des blessures et un risque d'incendie.
- 3) **Maintenez la batterie non utilisée hors de la portée de trombones, pièces de monnaie, clés, clous, vis ou autres petits objets métalliques qui pourraient provoquer un pontage des contacts.** Un court-circuit entre les contacts de la batterie peut entraîner des brûlures ou un incendie.
- 4) **Lors d'une mauvaise utilisation, un liquide peut fuir de la batterie. Évitez**

tout contact avec celui-ci. En cas de contact involontaire, rincez avec de l'eau. Si le liquide entre en contact avec les yeux, consultez également un médecin. Le liquide qui s'écoule d'une batterie peut provoquer des irritations cutanées ou brûlures.

- 5) **N'utilisez pas de batterie endommagée ou modifiée.** Les batteries endommagées ou modifiées peuvent se comporter de manière imprévisible et provoquer un incendie, une explosion ou entraîner un risque de blessure.
- 6) **N'exposez pas la batterie ou le produit à un feu ou à des températures élevées.** Des feux ou températures supérieures à 130 °C peuvent entraîner une explosion.
- 7) **Respectez toutes les instructions de chargement et ne rechargez jamais la batterie ou le produit en dehors de la plage de température spécifiée dans le mode d'emploi.** Une charge incorrecte ou une charge en dehors de la plage de température admise peut détruire la batterie et augmenter le risque d'incendie.

Risque de fuite de batteries

- Évitez les conditions et températures extrêmes qui peuvent avoir une influence sur les batteries ou accus comme par ex. un positionnement sur des radiateurs/une exposition directe au rayonnement solaire.
- En cas de fuite des batteries, évitez tout contact de la peau, des yeux et des muqueuses avec les produits chimiques ! Rincez immédiatement à l'eau claire les parties touchées et consultez un médecin !



PRIÈRE DE PORTER DES GANTS DE PROTECTION ! Des batteries qui fuient ou qui sont endommagés sont susceptibles de causer des irritations lorsqu'ils entrent en contact avec la peau. Si tel est le cas, portez des gants de protection adaptés.

● Consignes de sécurité pour les chargeurs de batterie

- Cet appareil peut être utilisé par des enfants de plus de 8 ans et par des personnes ayant des capacités physiques, sensorielles ou mentales limitées ou ayant un manque d'expérience ou/et de connaissances, seulement s'ils sont surveillés par une personne ou s'ils ont reçu des instructions concernant l'utilisation en toute sécurité du produit et ont compris les risques encourus.
Les enfants ne doivent pas jouer avec le produit.
Le nettoyage et les travaux d'entretien ne doivent pas être effectués par des enfants sans surveillance.
- Ne rechargez pas de piles conventionnelles ou de piles non rechargeables. Le non-respect de cette instruction est dangereux.
- Si le cordon d'alimentation de cet appareil est endommagé, il doit être remplacé soit par le fabricant ou par son service après-vente, soit par un personnel qualifié afin d'éviter tout danger.
- Protégez les pièces électriques de l'humidité. Afin d'éviter toute électrocution, ne plongez jamais ces sortes de pièces dans de l'eau ou tout autre liquide. Ne tenez jamais l'appareil sous l'eau courante. Respectez les instructions concernant le nettoyage, l'entretien et les réparations.
- L'appareil convient uniquement à une utilisation à l'intérieur de locaux.

● **Fonctionnement**

● **Recharge de la batterie**

REMARQUE

- ▶ La batterie [8] peut être chargée à tout moment, sans réduire la durée de vie de la batterie.
- ▶ Une interruption de la charge n'entraîne aucun dommage sur la batterie [8].
- ▶ Rechargez la batterie [8] si elle présente un niveau de charge insuffisant (voir « Vérifier le niveau de charge de la batterie »).

(Fig. B)

1. Insérez la batterie [8] dans la baie de chargement [11] du chargeur [10].
2. Branchez la fiche secteur du chargeur [10] sur une prise de courant. La batterie [8] est en cours de chargement.
3. Lorsque la batterie [8] est complètement rechargé :
 - Enlevez la batterie [8] du chargeur [10].
 - Débranchez la fiche de secteur de la prise de courant.

● **Insérer/retirer la batterie**

(Fig. C)

- **Insérer :** Poussez la batterie [8] le long du rail de guidage dans le support de batterie dans la poignée [7]. La batterie s'enclenche de manière audible.
- **Retirer :**
 - Maintenez appuyé le bouton de déverrouillage [12] sur la batterie [8].
 - Enlevez la batterie [8] de la poignée [7].

● **Vérifier le niveau de charge de la batterie**

- Tant que le produit est allumé, l'affichage du niveau de charge de la batterie [4] est allumé.

Couleur	Niveau de charge
Vert	Suffisant
Rouge	Insuffisant (La batterie [8] doit être rechargée, voir « Recharger de la batterie ».)

● **Durée de charge**

Chargeur	Batterie	
	2 Ah PAPK 12 A4	4 Ah PAPK 12 B4
PLGK 12 A2 PLGK 12 A3 PLGK 12 B2	60 min	120 min
PDSLK 12 A2	45 min	60 min

● **Utiliser des lampes à LED**

- Rechargez la batterie [8] (voir « Recharger de la batterie »).
- Insérez la batterie [8] dans le produit (voir « Insérer/retirer la batterie »).
- Le produit peut être utilisé dans 2 modes différents. Sélectionnez le mode souhaité en appuyant plusieurs fois sur la touche [1].

Touche [1]	Mode
Appuyer 1× :	Les lampes à LED [6] s'allument à l'intensité maximale.
Appuyer 2× :	Les lampes à LED [6] s'allument en mode éco.
Appuyer 3× :	Éteindre

- Orienter les lampes à LED **6** (fig. E) :
 - Déplier le produit.
 - Tournez les lampes LED **6** dans la position souhaitée (max. 90° de chaque côté).

● Accrocher/fixer le produit

Accrocher

⚠ PRUDENCE ! Risque de blessures !

- ▶ Soyez prudent lorsque vous ouvrez ou fermez les pieds/poignées réglables **5** afin de ne pas vous coincer les doigts.

⚠ PRUDENCE ! Risque de blessures et de dégâts matériels !

- ▶ Ne suspendez pas le produit avec un seul crochet de suspension **3**. Utilisez toujours les deux crochets de suspension ensemble.

⚠ ATTENTION ! Risque de détérioration du produit !

- ▶ N'utilisez pas les crochets de suspension **3** pour tirer sur un objet. Les crochets de suspension et/ou le produit peuvent être endommagés.

(Fig. F)

- Suspendez le produit grâce à ses deux crochets de suspension **3** à un objet approprié.

Fixer à l'aide des aimants

⚠ PRUDENCE ! Risque de blessures !

- ▶ N'approchez pas vos doigts du dos de la poignée **7** lorsque vous fixez le produit à une surface à l'aide des aimants **9**. La forte force d'attraction de l'aimant peut coincer vos doigts.

⚠ PRUDENCE ! Risque de blessures et de dégâts matériels !

- ▶ Un seul pied/une seule poignée réglable **5** en position horizontale ne suffit pas pour fixer le produit sur des surfaces ayant une adhérence magnétique (fig. D).

⚠ ATTENTION ! Risque de dégâts matériels !

- ▶ Pour éviter de rayer la surface, agissez avec précaution lorsque vous posez le produit sur une surface fragile.

- Les deux pieds/poignées réglables **5** sont équipés chacun de 2 aimants **9**.
- Utilisez les 4 aimants **9** pour fixer le produit sur une surface ferromagnétique plate.

● Maintenance et nettoyage

● Nettoyage

⚠ AVERTISSEMENT !



Avant de nettoyer le produit et lorsque vous ne l'utilisez pas, retirez-en la batterie **8** !

- N'utilisez pas de produits de nettoyage abrasifs ou de solvants. Ils pourraient endommager le produit irrémédiablement.

- N'utilisez jamais d'eau ou d'accessoires métalliques. Il existe un risque de court-circuit.
- Pour nettoyer le produit, utiliser un chiffon doux et sec pour ne pas rayer le couvercle de la lampe LED [6].
- Utilisez une brosse pour nettoyer les interstices sur le produit.

● Maintenance

- Le produit ne nécessite aucune maintenance.

● Rangement

- Avant un rangement sur une longue période : Retirez la batterie [8] du produit et rechargez la batterie complètement.

● Dépannage

Problème :

- Les lampes à LED [6] du produit ne s'allument pas après le chargement.

Cause :

- Le chargeur [10] n'est pas correctement branché à la prise de courant.

Solution :

- Assurez-vous que la fiche secteur est branchée sur une prise de courant appropriée.
- Assurez-vous que la batterie [8] est correctement raccordée au chargeur [10].

● Mise au rebut

Emballage :

L'emballage se compose de matières recyclables pouvant être mises au rebut dans les déchetteries locales.



Veillez respecter l'identification des matériaux d'emballage pour le tri sélectif, ils sont identifiés avec des abréviations (a) et des

chiffres (b) ayant la signification suivante : 1-7 : plastiques/20-22 : papiers et cartons/80-98 : matériaux composite.

Produit :



Le produit et les matériaux d'emballage sont recyclables et relèvent de la responsabilité élargie du producteur. Éliminez-les séparément, en suivant l'Infotri illustrée, dans l'intérêt d'un meilleur traitement des déchets.

Le logo Triman n'est valable qu'en France.



Votre mairie ou votre municipalité vous renseigneront sur les possibilités de mise au rebut des produits usagés.



Le symbole de la poubelle à roulettes barrée ci-contre indique que ce produit est soumis aux dispositions de la directive 2012/19/UE. Cette directive stipule que vous ne devez pas jeter ce produit avec les ordures ménagères mais dans des centres de collecte désignés, des centres de recyclage ou des services d'élimination des déchets.

La mise au rebut est gratuite.

Éliminez correctement pour protéger l'environnement.

Piles/accumulateurs:



Risques pour l'environnement en cas d'élimination incorrecte des piles/batteries !

Les piles/batteries défectueuses ou usagées doivent être recyclées conformément au RÈGLEMENT 2023/1542. Les piles/piles rechargeables doivent être rapportées dans les centres de collecte locaux proposés.

Le symbole de la poubelle barrée sur les piles ou les piles rechargeables signifie que vous ne devez pas jeter les piles ou les piles rechargeables dans les ordures ménagères. Retirez les piles du produit avant sa mise au rebut. Elles peuvent contenir des métaux lourds toxiques et seront soumises à un traitement de recyclage spécial.

Les symboles chimiques des métaux lourds sont les suivants : Cd = cadmium, Hg = mercure, Pb = plomb.

● Garantie

Article L217-16 du Code de la consommation

Lorsque l'acheteur demande au vendeur, pendant le cours de la garantie commerciale qui lui a été consentie lors de l'acquisition ou de la réparation d'un bien meuble, une remise en état couverte par la garantie, toute période d'immobilisation d'au moins sept jours vient s'ajouter à la durée de la garantie qui restait à courir. Cette période court à compter de la demande d'intervention de l'acheteur ou de la mise à disposition pour réparation du bien en cause, si cette mise à disposition est postérieure à la demande d'intervention.

Indépendamment de la garantie commerciale souscrite, le vendeur reste tenu des défauts de conformité du bien et des vices rédhibitoires dans les conditions

prévues aux articles L217-4 à L217-13 du Code de la consommation et aux articles 1641 à 1648 et 2232 du Code Civil.

Article L217-4 du Code de la consommation

Le vendeur livre un bien conforme au contrat et répond des défauts de conformité existant lors de la délivrance.

Il répond également des défauts de conformité résultant de l'emballage, des instructions de montage ou de l'installation lorsque celle-ci a été mise à sa charge par le contrat ou a été réalisée sous sa responsabilité.

Article L217-5 du Code de la consommation

Le bien est conforme au contrat :

- 1° S'il est propre à l'usage habituellement attendu d'un bien semblable et, le cas échéant :
 - s'il correspond à la description donnée par le vendeur et posséder les qualités que celui-ci a présentées à l'acheteur sous forme d'échantillon ou de modèle ;
 - s'il présente les qualités qu'un acheteur peut légitimement attendre eu égard aux déclarations publiques faites par le vendeur, par le producteur ou par son représentant, notamment dans la publicité ou l'étiquetage ;
- 2° Ou s'il présente les caractéristiques définies d'un commun accord par les parties ou être propre à tout usage spécial recherché par l'acheteur, porté à la connaissance du vendeur et que ce dernier a accepté.

Article L217-12 du Code de la consommation

L'action résultant du défaut de conformité se prescrit par deux ans à compter de la délivrance du bien.

Article 1641 du Code civil

Le vendeur est tenu de la garantie à raison des défauts cachés de la chose vendue qui la rendent impropre à l'usage auquel on la destine, ou qui diminuent tellement cet usage que l'acheteur ne l'aurait pas acquise, ou n'en aurait donné qu'un moindre prix, s'il les avait connus.

Article 1648 1er alinéa du Code civil

L'action résultant des vices rédhibitoires doit être intentée par l'acquéreur dans un délai de deux ans à compter de la découverte du vice.

Les pièces détachées indispensables à l'utilisation du produit sont disponibles pendant la durée de la garantie du produit.

Le produit a été fabriqué selon des critères de qualité stricts, et contrôlé consciencieusement avant sa livraison. En cas de défaut de matériau ou de fabrication, vous avez des droits légaux vis-à-vis du vendeur du produit. Vos droits légaux ne sont en aucun cas limités par notre garantie mentionnée ci-dessous.

La garantie de ce produit est de 3 ans à partir de la date d'achat. La période de garantie commence à la date d'achat. Conservez l'original de la preuve d'achat dans un endroit sûr car ce document est nécessaire pour prouver l'achat.

Tout dommage ou défaut déjà présent au moment de l'achat doit être signalé immédiatement après le déballage du produit.

Si le produit présente un défaut de matériau ou de fabrication dans les 3 ans qui suivent la date d'achat, nous le réparerons ou le remplacerons – à notre choix – gratuitement pour vous. La période de garantie n'est pas prolongée par une demande de garantie acceptée. Cette mesure s'applique également pour les pièces remplacées et réparées.

Cette garantie est annulée si le produit a été endommagé ou utilisé ou entretenu de manière incorrecte.

La garantie couvre les défauts de matériels et de fabrication. Cette garantie ne couvre pas les pièces du produit soumises à une usure normale, et qui sont donc considérées comme des pièces d'usure (par exemple les piles, tuyaux, les cartouches d'encre), ni les dommages aux pièces fragiles, par exemple les interrupteurs ou les pièces en verre.

● Faire valoir sa garantie

Afin de garantir la rapidité de traitement de votre demande, veuillez tenir compte des indications suivantes :

Pour toute demande, veuillez conserver le ticket de caisse et le numéro de référence de l'article (IAN 537618_2507) au titre de preuves d'achat.

Le numéro de référence de l'article est indiqué sur la plaque signalétique du produit, sur une gravure présente sur celui-ci, sur la page de couverture de votre manuel (en bas à gauche) ou sur l'autocollant placé sur la face arrière ou inférieure du produit.

En cas de dysfonctionnement de l'appareil ou de tout autre défaut, contactez en premier lieu le service après-vente par téléphone ou par e-mail aux coordonnées indiquées ci-dessous.

Tout produit considéré comme défectueux peut alors être envoyé sans frais de port supplémentaires au service clientèle indiqué, accompagné de la preuve d'achat (ticket de caisse) et d'une description écrite du défaut mentionnant également sa date d'apparition.



Le site parkside-diy.com vous permet de visualiser et de télécharger ce mode d'emploi ainsi que de nombreux autres manuels. Ce code QR vous permet d'accéder directement au site parkside-diy.com. Sélectionnez votre pays et cherchez les modes d'emploi dans le champ de recherche. La numéro de référence de l'article (IAN) 537618_2507 vous permet d'accéder au mode d'emploi se rapportant à votre article.

● **Service après-vente**

FR Service après-vente France

Tél.: 0800907612

Formulaire de contact sur
parkside-diy.com

IAN 537618_2507

BE Service après-vente Belgique

Tél.: 080012614

Formulaire de contact sur
parkside-diy.com

IAN 537618_2507

CH Service après-vente Suisse

Tél.: 0800563601

Formulaire de contact sur
parkside-diy.com

IAN 537618_2507



Lijst van gebruikte pictogrammen/symbolen	Pagina	42
Inleiding	Pagina	43
Beoogd gebruik	Pagina	43
Leveringsomvang	Pagina	43
Onderdelenbeschrijving	Pagina	43
Technische gegevens	Pagina	43
Veiligheidsaanwijzingen	Pagina	44
Algemene veiligheidsaanwijzingen	Pagina	45
Veiligheidsaanwijzingen voor opladers	Pagina	47
Bediening	Pagina	48
Accu opladen	Pagina	48
Accu plaatsen/verwijderen	Pagina	48
Ladingsniveau van de accu controleren	Pagina	48
Oplaadduur	Pagina	48
LED-lampjes gebruiken	Pagina	48
Product ophangen/bevestigen	Pagina	49
Onderhoud en schoonmaken	Pagina	49
Schoonmaken	Pagina	49
Onderhoud	Pagina	50
Opbergen	Pagina	50
Probleemoplossing	Pagina	50
Afvoer	Pagina	50
Garantie	Pagina	51
Afwikkeling in geval van garantie	Pagina	51
Service	Pagina	52

Lijst van gebruikte pictogrammen/symbolen

	<p>GEVAAR! – Duidt op een gevaar met een hoog risico dat ernstig letsel of de dood tot gevolg kan hebben, als dit niet wordt voorkomen (bijv. verstikkingsgevaar)</p>	 <p>Dit hanteringssymbool geeft aan dat geschikte veiligheidshandschoenen moeten worden gedragen! Volg de instructies op om te voorkomen dat uw handen tegen voorwerpen stoten, door voorwerpen worden geraakt of met thermische of chemische stoffen in aanraking komen!</p>
	<p>WAARSCHUWING! – Duidt op een gevaar met een middelmatig risico dat ernstig letsel of de dood tot gevolg kan hebben, als dit niet wordt voorkomen (bijvoorbeeld gevaar voor elektrische schokken)</p>	 <p>Schakel het product uit en verwijder de accu, voordat u accessoires verwisselt, het product reinigt of als het niet wordt gebruikt.</p>
	<p>VOORZICHTIG! – Duidt op een gevaar met een laag risico dat licht tot matig letsel tot gevolg kan hebben, als dit niet wordt voorkomen (bijvoorbeeld verbrandingsgevaar)</p>	  <p>Lees de gebruiksaanwijzing.</p>
	<p>OPGELET! – Waarschuwt voor mogelijke schade aan eigendommen (bijv. risico op kortsluiting)</p>	 <p>Dit product is niet geschikt als ruimteverlichting in privéhuishoudens.</p>
	<p>Alleen in droge binnenruimtes gebruiken.</p>	 <p>Gelijkstroom/-spanning</p>  <p>Wisselstroom/-spanning</p>
	<p>Beschermingsklasse II (dubbele isolatie)</p>	 <p>Beschermingsklasse III</p>
	<p>Bescherm de accu tegen hitte en langdurig, intens zonlicht.</p>	 <p>Beveiliging</p>  <p>Minimumafstand tot het te verlichten materiaal</p>
	<p>Bescherm de accu tegen water en vocht.</p>	 <p>Bescherm de accu tegen vuur.</p>



Het CE-teken bevestigt dat het product voldoet aan de betreffende EU-richtlijnen.



Veiligheidsaanwijzingen
Handelingsaanwijzingen

12 V ACCU-LED-LAMP

● Inleiding

Hartelijk gefeliciteerd met de aankoop van uw nieuwe product. U heeft voor een hoogwaardig product gekozen. De gebruiksaanwijzing is een deel van het product. Deze bevat belangrijke aanwijzingen voor veiligheid, gebruik en verwijdering. Maakt U zich voor de ingebruikname van het product met alle bedienings- en veiligheidsvoorschriften vertrouwd. Gebruik het product alleen zoals beschreven en voor de aangegeven toepassingsgebieden. Overhandig alle documenten bij doorgifte van het product aan derden.

● Beoogd gebruik

- Het product is geschikt voor het verlichten van donkere interieurs en van gebieden die geen daglicht of onvoldoende verlichting hebben.
- Het product beschikt over 2 helderheidsinstellingen.
- Het product is niet bestemd voor continue verlichting van ruimten.
- Dit product is niet bedoeld voor handmatig gebruik.
- Dit product is alleen bedoeld voor normaal gebruik binnenshuis.
- Het product is niet bestemd voor commercieel gebruik.

● Leveringsomvang

- 1 12 V Accu-LED-lamp
- 1 Gebruiksaanwijzing

● Onderdelenbeschrijving

Vouw voor het lezen de bladzijden met de afbeeldingen uit en maak uzelf daarna vertrouwd met alle functionaliteit van het product.

(Afb. A)

- 1 Toets (aan/uit)
- 2 Scharnierverbinding
- 3 Ophanghaak
- 4 Accustatusaanduiding
- 5 Verstelbare voet-/handgreep
- 6 LED-lampen
- 7 Handgreep
- 8 Accu *
- 9 Magneet

(Afb. B)

- 10 Oplader *
- 11 Laadschacht
- 12 Ontgrendelingstoets

● Technische gegevens

12 V Accu-LED-lamp	PLLB 12 A1
Nominale spanning:	12 V
Vermogen:	8 W
Aantal LEDs:	2 COB-LEDs
Beschermingsgraad:	IP20
Beschermingsklasse:	III/



Accu	PAPK 12 A4 *
Type:	Lithium-ion
Nominale spanning:	12 V max.
Capaciteit:	2,0 Ah

* Accu en oplader niet meegeleverd.

Energiewaarde:	24 Wh
Aantal accucellen:	3

Accu	PAPK 12 B4 *
Type:	Lithium-ion
Nominale spanning:	12 V  max.
Capaciteit:	4,0 Ah
Energiewaarde:	48 Wh
Aantal accucellen:	6

Gebruikstemperatuur:	0 °C tot 25 °C
Opbergtemperatuur:	-10 °C tot 45 °C
Gebruiksvochtigheid:	40 % tot 75 % relatieve luchtvochtigheid

Oplader	PLGK 12 A2 *
Ingang:	
Nominale spanning:	220-240 V~
Nominale frequentie:	50-60 Hz
Nominaal vermogen:	50 W
Zekering (intern):	2 A 
Uitgang:	
Nominale spanning:	12 V 
Laadstroom:	2,4 A
Beschermingsklasse:	II/□

Reserveonderdelen

- Klanten uit de volgende landen kunnen in de Lidl-onlineshops compatibele vervangende batterijen en opladers bestellen:
Duitsland (lidl.de), Frankrijk (lidl.fr), België (lidl.be), Tsjechische Republiek (lidl.cz), Nederland (lidl.nl), Polen

(lidl.pl), Slowakije (lidl.sk), Spanje (lidl.es)

Klanten uit alle andere landen kunnen deze bestellen op www.optimex-shop.com.



Veiligheidsaanwijzingen

MAAK U VOOR GEBRUIK VAN DIT PRODUCT VERTROUWD MET ALLE VEILIGHEIDSAANWIJZINGEN EN GEBRUIKSAANWIJZINGEN! ALS U DIT PRODUCT AAN IEMAND ANDERS DOORGEEFT, GEEF DAN OOK ALLE DOCUMENTATIE MEE!



WAARSCHUWING!



LEVENSGEVAAR EN KANS OP ONGEVALLEN VOOR PEUTERS EN KINDEREN! Laat kinderen

nooit zonder toezicht achter met het verpakkingsmateriaal. Houd kinderen altijd uit de buurt van het verpakkingsmateriaal.

- Dit product kan door kinderen vanaf 8 jaar alsook door personen met een lichamelijke, sensorische of geestelijke handicap of een gebrek aan ervaring en/of kennis gebruikt worden, zolang ze onder toezicht staan of over veilig gebruik van het product zijn geïnstrueerd en de daaraan verbonden risico's begrijpen. Laat kinderen niet met het product spelen. Schoonmaken en onderhoud mogen niet door kinderen worden uitgevoerd tenzij ze onder toezicht staan.
- Dit product is geen speelgoed en het moet buiten bereik van kinderen worden gehouden. Kinderen zijn zich niet bewust van de gevaren waarmee gebruik van elektrische apparaten gepaard gaat.

* Accu en oplader niet meegeleverd.

- Gebruik het product niet als het er zichtbaar beschadigd uitziet.
- Dompel het product nooit onder in water of in andere vloeistoffen!

● Algemene veiligheidsaanwijzingen

Veiligheidsaanwijzingen voor acculampen

- 1) **Dek het product niet af als het in gebruik is.** Het product wordt tijdens het gebruik warm en dat kan brand veroorzaken.
- 2) **Kijk niet in de lichtstraal.** Richt de lichtstraal niet op personen of dieren.
- 3) **Kinderen jonger dan 8 jaar mogen de lamp niet gebruiken.**
- 4) **Controleer de duurzame houdbaarheid van de apparaatbevestiging.** Er bestaat gevaar voor letsel als het product valt.
- 5) **De LEDs zijn niet vervangbaar.** Als de LEDs het einde van hun levensduur uitvallen, moeten ze door een gekwalificeerde elektricien worden gerepareerd of moet het gehele product worden vervangen.
- 6) **De lampbehuizing biedt bescherming tegen het per ongeluk aanraken van actieve onderdelen.** Open de behuizing niet.
- 7) **Verander niets aan het product en repareer het evenmin.** De LEDs kunnen en mogen niet worden vervangen.

⚠ OPGELET! Risico op brandwonden!

- ▶ **Controleer om brandwonden te vermijden of het product uit is geschakeld en minstens 15 minuten heeft kunnen afkoelen voor het aan te raken.** Het product kan erg heet worden.

- 8) **De toegankelijke oppervlakken, in het bijzonder de krimpous, worden**

zeer heet als de lamp gebruikt wordt.

- 9)  **BRANDGEVAAR! Zet het product zo neer dat het op een afstand van minimaal 0,1 meter staat van het materiaal dat verlicht moet worden.** Overmatige warmteontwikkeling kan brand veroorzaken.

⚠ WAARSCHUWING!

- ▶ **Zet de lamp niet aan als het product gericht is op een brandbaar oppervlak.** Het bestraalde oppervlak kan oververhit raken en ontbranden.
- 10) **Plaats geen brandende kaarsen of andere open vlammen op of in de buurt van het product.**
 - 11) **Gebruik het product niet in de buurt van warmtebronnen zoals bijv. radiatoren of andere apparaten, die warmte afgeven.**
 - 12) **Gooi het product weg indien het beschadigd is.**
 - 13) **Houd de hand aan de gebruiksbepalingen en -verboden voor op accu's werkende producten in mogelijke gevaarlijke situaties zoals bijv. tankstations, op vliegvelden, in ziekenhuizen, etc.**
 - 14) **Bij het ophangen van dit product mag de maximale hoogte van 2 m niet worden overschreden.**
 - 15) **Bescherm het product tegen extreme hitte en koude.**
 - 16) **Dek het product niet af als het opgeladen wordt.** Er bestaat het risico op opwarming en oververhitting.

Service

- 1) **Laat uw product alleen door de fabrikant of door een onderhoudsmonteur in dienst opdracht of door een vergelijkbaar gekwalificeerd persoon en alleen met originele onderdelen repareren.**

Dat garandeert dat de veiligheid van het product behouden blijft.

Speciale veiligheidsaanwijzingen voor accuapparaten

- 1) **Zorg ervoor dat het product is uitgeschakeld voordat u de accu plaatst.** Het plaatsen van een accu in een product dat ingeschakeld is, kan ongelukken veroorzaken.
 - 2) **Gebruik geen accessoires die niet door PARKSIDE worden aanbevolen.** Dit kan elektrische schokken of brand veroorzaken.
- ⚠ Raadpleeg de veiligheidsaanwijzingen en opmerkingen over het opladen en het juiste gebruik die zijn opgenomen in de gebruiksaanwijzing van de accu en de oplader van de serie PARKSIDE X 12 V TEAM. In deze aparte gebruiksaanwijzing vindt u een gedetailleerde beschrijving van het opladen en andere informatie.**

Gebruik en behandeling van het product

- 1) **Laad de accu's alleen op in opladers die worden aanbevolen door de fabrikant.** Een oplader die geschikt is voor een specifiek type accu kan brandgevaar opleveren als deze wordt gebruikt met andere accu's.
- 2) **Gebruik alleen de daarvoor bestemde accu's in het product.** Het gebruik van andere accu's kan leiden tot persoonlijk letsel en brandgevaar.
- 3) **Houd de niet gebruikte accu uit de buurt van paperclips, munten, sleutels, spijkers, schroeven, of andere kleine metalen voorwerpen die kortsluiting kunnen veroorzaken.** Kortsluiting van de accucontacten kan brandwonden of brand veroorzaken.

- 4) **Bij onjuist gebruik kan vloeistof uit de accu naar buiten lekken. Vermijd contact daarmee. Bij toevallig contact met water afspoelen. Als de vloeistof in de ogen komt, raadpleeg dan een arts.** Lekkende accuvloeistof kan huidirritatie of brandwonden veroorzaken.
- 5) **Gebruik geen beschadigde of gemodificeerde accu's.** Beschadigde of gemodificeerde accu's kunnen zich onvoorspelbaar gedragen en kunnen gevaar voor brand, explosies of letsel veroorzaken.
- 6) **Stel een accu of het product niet bloot aan vuur of te hoge temperaturen.** Vuur of temperaturen van meer dan 130 °C kunnen een explosie veroorzaken.
- 7) **Volg alle aanwijzingen voor het opladen op en laad de accu of het product nooit op buiten het in de gebruiksaanwijzing aangegeven temperatuurbereik.** Onjuist opladen of opladen bij te hoge of te lage temperaturen kan de accu beschadigen en het brandgevaar vergroten.

De kans bestaat dat de accu's gaan lekken

- Vermijd dat extreme omstandigheden en temperaturen die op de accu kunnen inwerken zoals bijvoorbeeld verwarmingselementen/direct zonlicht.
- Als accu's gelect hebben, vermijd dan dat de chemicaliën in contact komen met huid, ogen en slijmvliezen! Als dat toch gebeurt, spoel dan die plaatsen direct af met schoon water en neem contact op met een arts!



DRAAG VEILIGHEIDSHANDSCHOENEN!

Lekkende of beschadigde accu's kunnen bij contact met de huid bijtende wonden veroorzaken. Draag daarom in een dergelijk geval geschikte veiligheidshandschoenen.

● **Veiligheidsaanwijzingen voor opladers**

- Dit apparaat mag door kinderen vanaf 8 jaar en door personen met beperkte lichamelijke, sensorische of mentale vermogens of gebrek aan ervaring en kennis alleen gebruikt worden als ze onder persoonlijk toezicht staan of aanwijzingen hebben gekregen over hoe ze veilig met het product om moeten gaan en inzicht hebben in de aan het gebruik verbonden gevaren. Kinderen mogen niet met het product spelen. Kinderen mogen niet zonder toezicht schoonmaak- en onderhoudswerkzaamheden uitvoeren.
 - Laad geen gewone of niet-herlaadbare batterijen op.
- Het niet opvolgen van deze aanwijzing is gevaarlijk.
- Als het elektrische aansluitsnoer van dit apparaat beschadigd wordt, moet dit, om gevaar te vermijden, door de fabrikant, zijn klantendienst of een vergelijkbaar gekwalificeerd persoon vervangen worden.
 - Bescherm de elektrische onderdelen tegen vocht. Dompel dergelijke onderdelen niet onder in water of in andere vloeistoffen om elektrische schokken te vermijden. Houd het apparaat nooit onder stromend water. Houd de hand aan de aanwijzingen voor schoonmaken, onderhoud en reparatie.
 - Het apparaat is uitsluitend geschikt voor gebruik in binnenruimtes.

● **Bediening**

● **Accu opladen**

TIP

- ▶ De accu [8] kan telkens worden opgeladen, zonder dit de levensduur van de accu vermindert.
- ▶ Onderbreking van het oplaadproces beschadigt de accu [8] niet.
- ▶ Laad de accu [8] op, als deze een te laag ladingsniveau heeft (zie “Ladingsniveau van de accu controleren”).

(Afb. B)

1. Plaats de accu [8] in de laadschacht [11] van de oplader [10].
2. Steek de netstekker van de oplader [10] in een stopcontact. De accu [8] wordt opgeladen.
3. Als de accu [8] volledig is opgeladen:
 - Trek de accu [8] uit de oplader [10].
 - Trek de netstekker uit het stopcontact.

● **Accu plaatsen/verwijderen**

(Afb. C)

- **Plaatsen:** Schuif de accu [8] langs de geleiding in de accuhouder op de handgreep [7]. De accu klikt hoorbaar vast.
- **Verwijderen:**
 - Houd de ontgrendelingstoetsen [12] op de accu [8] ingedrukt.
 - Verwijder de accu [8] uit de handgreep [7].

● **Ladingsniveau van de accu controleren**

- Zolang het product ingeschakeld is, brandt de accustatusaanduiding [4].

Kleur	Ladingsniveau
Groen	Voldoende

Kleur	Ladingsniveau
Rood	Ontoereikend (De accu [8] moet worden opgeladen, zie “Accu opladen”).

● **Oplaadduur**

Oplader	Accu	
	2 Ah PAPK 12 A4	4 Ah PAPK 12 B4
PLGK 12 A2 PLGK 12 A3 PLGK 12 B2	60 min	120 min
PDSLK 12 A2	45 min	60 min

● **LED-lampjes gebruiken**

- Laad de accu [8] volledig op (zie “Accu opladen”).
- Plaats de accu [8] in het product (zie “Accu plaatsen/verwijderen”).
- Het product kan op 2 verschillende wijzen gebruikt worden. Selecteer de gewenste modus door herhaaldelijk op de toets  te drukken.

Toets  [1]	Modus
1× indrukken:	De LED-lampen [6] branden op maximale sterkte.
2× indrukken:	De LED-lampen [6] branden in Eco-modus.
3× indrukken:	Uitschakelen

- LED-lampen [6] uitlijnen (afb. E):
 - Klap het product omhoog.
 - Draai de LED-lampen [6] in de gewenste stand (max. 90° per zijde).

● Product ophangen/ bevestigen

Ophangen

⚠ **VOORZICHTIG! Gevaar voor letsel!**

- ▶ Wees voorzichtig bij het openen of sluiten van de verstelbare voeten/handgrepen [5], zodat u uw vingers niet vastklemt.

⚠ **VOORZICHTIG! Risico op letsel en risico op productschade!**

- ▶ Hang het product niet met een afzonderlijke ophanghaak [3] op. Gebruik altijd beide ophanghaken tezamen.

⚠ **OPGELET! Risico op schade aan het product!**

- ▶ Gebruik de ophanghaken [3] niet om daarmee aan een voorwerp te trekken. De ophanghaken en/of het product kunnen beschadigd raken.

(Afb. F)

- Hang het product met beide ophanghaken [3] aan een geschikt object op.

Met de magneten bevestigen

⚠ **VOORZICHTIG! Gevaar voor letsel!**

- ▶ Houd uw vingers uit de buurt van de achterzijde van de handgreep [7] als u het product met de magneten [9] aan een oppervlak bevestigt. De sterke aantrekkingskracht van de magneten kan uw vingers vastklemmen.

⚠ **VOORZICHTIG! Risico op letsel en risico op productschade!**

- ▶ Een enkele verstelbare voet/handgreep [5] in horizontale stand is niet voldoende om het product aan magnetiseerbare oppervlakken te bevestigen (afb. D).

⚠ **OPGELET! Kans op materiële schade!**

- ▶ Ga voorzichtig te werk als u het product op een kwetsbaar oppervlak aanbrengt om krassen op het oppervlak te vermijden.

- De beide verstelbare voeten/handgrepen [5] zijn elk met 2 magneten [9] uitgerust.
- Gebruik alle 4 magneten [9] om het product aan een vlak ferromagnetisch oppervlak te bevestigen.

● Onderhoud en schoonmaken

● Schoonmaken

⚠ **WAARSCHUWING!**



Verwijder de accu [8] uit het product voordat u het product reinigt en als u het niet gebruikt!

- Gebruik geen schurende schoonmaakmiddelen of oplosmiddelen. Deze kunnen het product onherstelbaar beschadigen.
- Gebruik geen water of metalen hulpmiddelen. Er bestaat kans op kortsluiting.
- Gebruik voor het reinigen van het product een zachte, droge doek, om de afdekking van de LED-lampen [6] niet te krassen.
- Gebruik een borstel om de spleten in het product te reinigen.

● Onderhoud

- Het product is onderhoudsvrij.

● Opbergen

- Voor een langdurige opslag: Verwijder de accu [8] uit het product en laad de accu volledig op.

● Probleemoplossing

Probleem:

- De LED-lampen [6] van het product lichten niet op na het opladen.

Oorzaak:

- De oplader [10] is niet goed op het stopcontact aangesloten.

Oplossing:

- Zorg ervoor dat de netstekker op een geschikt stopcontact is aangesloten.
- Zorg ervoor dat de accu [8] correct met de oplader [10] is verbonden.

● Afvoer

Verpakking:

De verpakking bestaat uit milieuvriendelijke grondstoffen die u via de plaatselijke recyclingcontainers kunt afvoeren.



Neem de aanduiding van de verpakkingsmaterialen voor de afvalscheiding in acht. Deze zijn gemarkeerd met de afkortingen (a) en een cijfers (b) met de volgende betekenis: 1–7: kunststoffen/20–22: papier en vezelplaten/80–98: composietmaterialen.

Product:



Het product, en de verpakkingsmaterialen kunnen worden gerecycled en zijn onderhevig aan een uitgebreide verantwoordelijkheid van de fabrikant. Gooi ze apart weg, overeenkomstig de aangegeven Info-tri (informatie over afvalscheiding), voor een beter afvalbeheer.

Het Triman-logo geldt alleen voor Frankrijk.



Informatie over de mogelijkheden om het uitgediende product na gebruik te verwijderen, verstrekt uw gemeentelijke overheid.



Het hiernaast afgebeelde symbool van een doorgestreepte vuilniscontainer op wietjes geeft aan dat dit apparaat voldoet aan de richtlijn 2012/19/EG. Deze richtlijn houdt in dat u dit apparaat aan het einde van de gebruiksduur niet via het normale huisvuil mag afvoeren, maar dat u het op een speciaal hiervoor ingericht inzamelpunt, bij een milieupark of afvalverwerkend bedrijf af moet geven.

Deze afvoer is voor u gratis.

Ontzie het milieu en voer producten op een correcte manier af.

Batterijen/accu's:



Milieuvuiling door een verkeerde verwijdering van de batterijen/accu's!

Defecte of verbruikte batterijen/accu's moeten volgens de VERORDENING 2023/1542 worden afgevoerd. Geef batterijen/accu's en/of het apparaat af bij de daarvoor bestemde plaatselijke inzamelstations.

Het symbool van de doorgekruiste afvalbak op batterijen of accu's betekent dat u batterijen en accu's niet met het huishoudelijk afval mag weggooien. Verwijder de batterijen uit het product alvorens het af te voeren. Er kunnen giftige zware metalen inzitten en ze moeten behandeld worden als chemisch afval.

De chemische symbolen van de zware metalen zijn als volgt: Cd = cadmium, Hg = kwik, Pb = lood.

● Garantie

Het product werd volgens strenge kwaliteitsrichtlijnen gemaakt en voor de uitlevering zorgvuldig gecontroleerd. In geval van materiaal- of fabricagefouten hebt u tegenover de verkoper van het product wettelijke rechten. Uw wettelijke rechten worden op geen enkele manier door onze hieronder vermelde garantie beperkt.

De garantie voor dit product bedraagt 3 jaar vanaf aankoopdatum. De garantieperiode gaat in op de datum van aankoop. Bewaar het originele bewijs van aankoop op een veilige plek aangezien dit document nodig is als bewijs.

Alle beschadigingen of gebreken die reeds op het moment van aankoop aanwezig zijn, moeten meteen na het uitpakken van het product worden gemeld.

Mocht het product binnen 3 jaar na aankoopdatum een materiaal- of fabricagefout vertonen, zullen wij het – naar onze keuze – gratis voor u repareren of vervangen. De garantieperiode wordt door een plaatsgevonden garantieverlening niet verlengd. Dit geldt ook voor vervangen en gerepareerde onderdelen.

Deze garantie vervalt als het product werd beschadigd of onjuist is gebruikt of onderhouden.

De garantie dekt materiaal- en fabricagefouten af. Deze garantie dekt geen productonderdelen die aan normale slijtage onderhevig zijn en daarom als verbruiksartikelen worden beschouwd (bv. batterijen, slangen, inktpatronen), noch dekt zij schade aan breekbare onderdelen, bv. schakelaars of onderdelen die van glas zijn gemaakt.

● Afwikkeling in geval van garantie

Volg de volgende aanwijzingen op voor een snelle behandeling van uw probleem:

Houd bij alle vragen alstublieft de kassabon en het artikelnummer (IAN 537618_2507) als bewijs van aankoop bij de hand.

Het artikelnummer kunt u vinden op het typeplaatje van het product, een gravure op het product, het titelblad van uw gebruiksaanwijzing (linksonder) of de sticker op de achter- of onderkant van het product.

Neem bij problemen of overige gebreken met het product eerst contact op met de hieronder vermelde service-afdeling, telefonisch of per e-mail.

Een als defect aangemerkt product kunt u dan samen met het aankoopbewijs (kassabon) en een uitleg over het probleem of gebrek en wanneer het zich

heeft voorgedaan gratis naar het aan u meegedeelde service-adres opsturen.



Op parkside-diy.com kunt u deze en vele andere handleidingen inzien en downloaden. Met deze QR-code komt u direct op parkside-diy.com. Selecteer daar uw land en zoek via de zoekfunctie naar de gebruiksaanwijzingen. Door het invoeren van het artikelnummer (IAN) 537618_2507 komt u bij de gebruiksaanwijzingen voor uw artikel.

● Service

(NL) Service Nederland
Tel.: 08000229556
Contactformulier op
parkside-diy.com
IAN 537618_2507

(BE) Service België
Tel.: 080012614
Contactformulier op
parkside-diy.com
IAN 537618_2507



Elenco dei pittogrammi/simboli utilizzati	Pagina	54
Introduzione	Pagina	55
Usato previsto	Pagina	55
Contenuto della confezione	Pagina	55
Descrizione dei componenti	Pagina	55
Dati tecnici	Pagina	55
Istruzioni di sicurezza	Pagina	56
Istruzioni generali di sicurezza	Pagina	57
Istruzioni di sicurezza per i caricabatterie	Pagina	58
Funzionamento	Pagina	59
Ricarica della batteria	Pagina	59
Inserimento/rimozione della batteria	Pagina	59
Controllo del livello di carica della batteria	Pagina	60
Tempo di carica	Pagina	60
Uso delle lampade LED	Pagina	60
Appendere/fissare il prodotto	Pagina	60
Manutenzione e pulizia	Pagina	61
Pulizia	Pagina	61
Manutenzione	Pagina	61
Conservazione	Pagina	61
Risoluzione dei problemi	Pagina	61
Smaltimento	Pagina	61
Garanzia	Pagina	62
Gestione dei casi in garanzia	Pagina	63
Assistenza	Pagina	63

Elenco dei pittogrammi/simboli utilizzati

	<p>PERICOLO! – Indica un pericolo ad alto rischio che, se non evitato, causa la morte o gravi lesioni (ad es. rischio di soffocamento)</p>	 <p>Questo simbolo di azione indica che vanno indossati guanti protettivi adeguati! Seguire le istruzioni per evitare che le mani urtino contro oggetti, vengano colpite da oggetti o entrino in contatto con materiali termici o chimici!</p>
	<p>AVVERTENZA! – Indica un pericolo a medio rischio che, se non evitato, può causare la morte o gravi lesioni (ad es. rischio di scosse elettriche)</p>	 <p>Spegnere il prodotto e rimuovere la batteria prima di sostituire gli accessori, pulire il prodotto o quando non è in uso.</p>
	<p>CAUTELA! – Indica una minaccia a basso rischio che, se non evitata, può causare lesioni lievi o di media gravità (ad es. pericolo di scottature)</p>	  <p>Leggere le istruzioni per l'uso.</p>
	<p>ATTENZIONE! – Avverte di possibili danni materiali (ad es. pericolo di cortocircuito)</p>	 <p>Questo prodotto non è indicato per l'illuminazione degli ambienti domestici.</p>
	<p>Utilizzare solo in ambienti interni asciutti.</p>	 <p>Corrente/tensione continua</p>  <p>Alimentazione a corrente alternata</p>
	<p>Classe di protezione II (doppio isolamento)</p>	 <p>Classe di protezione III</p>
	<p>Proteggere la batteria da calore e luce del sole forte e costante.</p>	 <p>Fusibile</p>  <p>Distanza minima dal materiale illuminato</p>
	<p>Proteggere la batteria da acqua e umidità.</p>	 <p>Proteggere la batteria dal fuoco.</p>
	<p>Il marchio CE conferma la conformità alle direttive UE applicabili al prodotto.</p>	 <p>Istruzioni di sicurezza</p>  <p>Istruzioni</p>

12 V LAMPADA LED RICARICABILE

● **Introduzione**

Congratulazioni per l'acquisto del vostro nuovo prodotto. Avete optato per un prodotto di alta qualità. Le istruzioni d'uso sono parte integrante di questo prodotto. Esse contengono importanti avvertenze sulla sicurezza, l'impiego e lo smaltimento. Prima dell'utilizzo del prodotto, prendere conoscenza di tutte le istruzioni d'uso e delle avvertenze di sicurezza. Utilizzare il prodotto solo come descritto e per i campi di applicazione indicati. Consegnare tutte le documentazioni su questo prodotto quando viene ceduto a terzi.

● **Usò previsto**

- Il prodotto è adatto per illuminare spazi interni bui e aree che non dispongono di luce naturale o di un'illuminazione adeguata.
- Il prodotto dispone di 2 impostazioni di luminosità.
- Il prodotto non è destinato all'illuminazione permanente degli ambienti.
- Il prodotto non è destinato a un uso manuale.
- Il prodotto è destinato solo al normale uso in interni.
- Il prodotto non è destinato all'uso commerciale.

● **Contenuto della confezione**

- 1 12 V Lampada LED ricaricabile
- 1 Istruzioni per l'uso

● **Descrizione dei componenti**

Prima di leggere, aprire le pagine delle figure e familiarizzare con tutte le caratteristiche del prodotto.



(Fig. A)

- 1 Pulsante  (on/off)
- 2 Giunto a cerniera
- 3 Ganci di sospensione
- 4 Indicatore del livello della batteria
- 5 Piedino/impugnatura regolabile
- 6 Lampade LED
- 7 Impugnatura
- 8 Batteria *
- 9 Magnete

(Fig. B)

- 10 Caricabatterie *
- 11 Vano di ricarica
- 12 Pulsante di sblocco

● **Dati tecnici**

12 V Lampada LED ricaricabile	PLLB 12 A1
Tensione nominale:	12 V 
Potenza:	8 W
Numero di LED:	2 COB LED
Grado di protezione:	IP20
Classe di protezione:	III/ 



Batteria	PAPK 12 A4 *
Tipo:	Ioni di litio
Tensione nominale:	12 V  max.
Capacità:	2,0 Ah
Valore energetico:	24 Wh
Numero di celle della batteria:	3

Batteria	PAPK 12 B4 *
Tipo:	Ioni di litio
Tensione nominale:	12 V  max.
Capacità:	4,0 Ah

* Batteria e caricabatterie rapido non sono inclusi.

Valore energetico:	48 Wh
Numero di celle della batteria:	6

Temperatura di esercizio:	da 0 °C a 25 °C
Temperatura di conservazione:	da -10 °C a 45 °C
Umidità di esercizio:	da 40 % a 75 % di umidità relativa dell'aria

Caricabatterie	PLGK 12 A2 *
Ingresso:	
Tensione nominale:	220–240 V~
Frequenza nominale:	50–60 Hz
Potenza nominale:	50 W
Fusibile (interno):	2 A 
Uscita:	
Tensione nominale:	12 V 
Corrente di carica:	2,4 A
Classe di protezione:	II/ 

Pezzi di ricambio

- I clienti dei seguenti paesi possono ordinare batterie e caricabatterie di ricambio compatibili nei negozi online Lidl: Germania (lidl.de), Francia (lidl.fr), Belgio (lidl.be), Repubblica Ceca (lidl.cz), Paesi Bassi (lidl.nl), Polonia (lidl.pl), Slovacchia (lidl.sk), Spagna (lidl.es)
I clienti di tutti gli altri Paesi possono ordinarli su www.optimex-shop.com.



Istruzioni di sicurezza

PRIMA DI USARE IL PRODOTTO PER LA PRIMA VOLTA, FAMILIARIZZARE CON TUTTE LE ISTRUZIONI DI SICUREZZA E LE INDICAZIONI D'USO! IN CASO DI CESSIONE DEL PRODOTTO A TERZI, AVERE CURA DI CONSEGNARE TUTTA LA DOCUMENTAZIONE!

AVVERTENZA!



PERICOLO DI MORTE E INFORTUNIO PER BAMBINI E INFANTI! Non lasciare mai i bambini da soli in presenza di materiale di imballaggio. Tenere sempre il materiale di imballaggio fuori dalla portata dei bambini.

- Il prodotto può essere usato da bambini di almeno 8 anni e da persone con ridotte capacità fisiche, sensoriali o intellettive, oppure prive di esperienza e di conoscenza del prodotto, solo sotto supervisione o a seguito di istruzioni per un uso sicuro del prodotto e conseguente comprensione dei rischi connessi all'utilizzo dello stesso. Non lasciare che i bambini giochino con il prodotto. La pulizia e la manutenzione non possono essere eseguite da bambini senza sorveglianza.
- Questo prodotto non è un giocattolo e deve essere tenuto fuori dalla portata dei bambini. I bambini non sono consapevoli dei pericoli associati alla manipolazione di apparecchi elettrici.
- Non utilizzare il prodotto se presenta danni visibili.
- Non immergere mai il prodotto in acqua o altri liquidi!

* Batteria e caricabatterie rapido non sono inclusi.

● Istruzioni generali di sicurezza

Istruzioni di sicurezza per le lampade a batteria

- 1) **Non coprire il prodotto quando è in funzione.** Il prodotto si riscalda durante il funzionamento e può provocare ustioni.
- 2) **Non guardare il fascio luminoso.** Non dirigere il fascio luminoso su persone o animali.
- 3) **I bambini di età inferiore agli 8 anni non devono utilizzare la lampada.**
- 4) **Verificare la resistenza del fissaggio dell'apparecchio.** Se il prodotto cade, c'è il rischio di lesioni.
- 5) **I LED non sono intercambiabili.** Se i LED si guastano al termine della loro vita utile, devono essere riparati da un elettricista qualificato o l'intero prodotto deve essere sostituito.
- 6) **L'involucro dell'apparecchio protegge dal contatto accidentale con le parti attive.** Non aprire l'alloggiamento.
- 7) **Non eseguire modifiche o riparazioni al prodotto.** I LED non possono né devono essere sostituiti.

⚠ ATTENZIONE! Rischio di ustioni!

- ▶ **Per evitare ustioni, assicurarsi che il prodotto sia spento e si sia raffreddato per almeno 15 minuti prima di toccarlo.** Il prodotto può diventare molto caldo.

- 8) **Quando la lampada è in funzione, le superfici accessibili, in particolare il tubo in materiale termoretraibile, diventano molto calde.**
- 9)  **PERICOLO DI INCENDIO!** Posizionare il prodotto in modo che sia ad almeno **0,1 metro di distanza dal materiale da illuminare.** Il calore eccessivo può causare un incendio.

⚠ AVVERTENZA!

- ▶ **Non accendere la luce quando il prodotto è diretto verso una superficie infiammabile.** La superficie illuminata potrebbe surriscaldarsi o prendere fuoco.
- 10) **Non posizionare candele accese o altre fiamme libere sopra o vicino al prodotto.**
 - 11) **Non utilizzare il prodotto vicino a fonti di calore, ad es. radiatori o altri dispositivi che emettono calore.**
 - 12) **Smaltire il prodotto se dovesse essere danneggiato.**
 - 13) **Osservare le restrizioni e i divieti di utilizzo per i prodotti alimentati a batteria in situazioni potenzialmente pericolose, come stazioni di servizio, aeroporti, ospedali, ecc.**
 - 14) **Quando si appende il prodotto, non si deve superare l'altezza massima di 2 m.**
 - 15) **Proteggere il prodotto da calore estremo e freddo.**
 - 16) **Non coprire il prodotto durante la carica.** Esiste il rischio di riscaldamento e surriscaldamento.

Assistenza

- 1) **Far riparare il prodotto solo dal produttore o da un tecnico dell'assistenza da lui incaricato o da una persona altrettanto qualificata e solo con ricambi originali.** In questo modo si garantisce il mantenimento della sicurezza del prodotto.

Istruzioni di sicurezza speciali per apparecchi a batteria

- 1) **Prima di inserire la batteria, assicurarsi che il prodotto sia spento.** L'inserimento di una batteria in un prodotto acceso può causare incidenti.
- 2) **Non utilizzare accessori non raccomandati da PARKSIDE.** Ciò

può causare scosse elettriche o incendi.

- ⚠ Rispettare le istruzioni di sicurezza e le indicazioni per la ricarica e l'uso corretto riportate nel manuale di istruzioni per l'uso della batteria e del caricabatterie PARKSIDE X 12 V TEAM. Per una descrizione dettagliata del processo di ricarica e per ulteriori informazioni, consultare queste istruzioni per l'uso separate.**

Uso e manipolazione del prodotto

- 1) **Caricare le batterie solo nei caricabatterie raccomandati dal produttore.** Un caricabatterie adatto ad un particolare tipo di batteria crea un rischio di incendio se utilizzato con altre batterie.
- 2) **Utilizzare solo le batterie in dotazione con il prodotto.** L'uso di altre batterie può causare lesioni e rischio di incendio.
- 3) **Tenere la batteria inutilizzata lontano da graffette, monete, chiavi, chiodi, viti o altri piccoli oggetti metallici che potrebbero causare il collegamento dei contatti.** Un cortocircuito tra i contatti della batteria può causare ustioni o incendi.
- 4) **Se usata in modo errato, dalla batteria potrebbe fuoriuscire del liquido. Evitare il contatto con esso. In caso di contatto accidentale, sciacquare con acqua. Se il liquido entra negli occhi, consultare un medico.** La fuoriuscita del liquido della batteria può causare irritazioni cutanee o ustioni.
- 5) **Non utilizzare batterie danneggiate o modificate.** Batterie danneggiate o modificate possono comportarsi in modo imprevedibile e causare incendi, esplosioni o lesioni.
- 6) **Non esporre la batteria o il prodotto al fuoco o a temperature elevate.** Il

fuoco o temperature superiori a 130 °C possono causare un'esplosione.

- 7) **Seguire tutte le istruzioni di carica e non caricare mai la batteria o il prodotto al di fuori dell'intervallo di temperatura specificato nelle istruzioni per l'uso.** Una carica errata o al di fuori dell'intervallo di temperatura consentito può distruggere la batteria e aumentare il rischio di incendio.

Rischio di perdite dalle batterie

- Evitare condizioni e temperature estreme che possono agire sulle batterie, come ad es. radiatori/luce solare diretta.
- Se le batterie sono esaurite, evitare il contatto di pelle, occhi e mucose con i prodotti chimici! Risciacquare immediatamente le zone colpite con acqua pulita e consultare un medico!



INDOSSARE GUANTI

PROTETTIVI! Le batterie che presentano fuoriuscite o danni possono causare ustioni a contatto con la pelle. In casi del genere, indossare guanti protettivi adatti.

● Istruzioni di sicurezza per i caricabatterie

- L'apparecchio può essere usato da bambini di almeno 8 anni e da persone con ridotte capacità fisiche, sensoriali o intellettive, oppure prive di esperienza e di conoscenza del prodotto, solo sotto supervisione o a seguito di istruzioni

per un uso sicuro del prodotto e conseguente comprensione dei rischi connessi all'utilizzo dello stesso.

I bambini non devono giocare con il prodotto. I lavori di pulizia e manutenzione non devono essere eseguiti senza sorveglianza da parte dei bambini.

- Non caricare batterie tradizionali o non ricaricabili.

Trascurare questa istruzione è pericoloso.

- Nel caso in cui danneggiato, il cavo dell'apparecchio deve essere sostituito dal produttore, dal suo servizio clienti oppure da una persona parimenti qualificata al fine di evitare situazioni pericolose.

- Proteggere le componenti elettriche dall'umidità.

Non immergere tali componenti in acqua o in altri liquidi, per evitare scosse elettriche. Non tenere mai l'apparecchio sotto l'acqua corrente. Osservare le istruzioni per

la pulizia, la manutenzione e la riparazione.

- L'apparecchio è adatto solo per l'utilizzo in ambienti interni.

● **Funzionamento**

● Ricarica della batteria

INDICAZIONE

- ▶ La batteria [8] può essere caricata in qualsiasi momento senza ridurne la durata.
- ▶ L'interruzione del processo di carica non danneggia la batteria [8].
- ▶ Ricaricare la batteria [8] se il suo livello di carica è insufficiente (vedi "Controllo del livello di carica della batteria").

(Fig. B)

1. Inserire la batteria [8] nel vano di ricarica [11] del caricabatterie [10].
2. Collegare la spina del caricabatterie [10] a una presa. La batteria [8] viene ricaricata.
3. Quando la batteria [8] è completamente carica:
 - Estrarre la batteria [8] dal caricabatterie [10].
 - Staccare la spina dalla presa.

● **Inserimento/rimozione della batteria**

(Fig. C)

- **Inserimento:** Spingere la batteria [8] lungo la guida nel portabatteria nell'impugnatura [7]. La batteria scatta udibilmente in posizione.
- **Rimozione:**
 - Tenere premuto i pulsanti di sblocco [12] sulla batteria [8].

- Rimuovere la batteria [8] dall'impugnatura [7].

● Controllo del livello di carica della batteria

- Quando il prodotto è acceso, l'indicatore del livello della batteria [4] si accende.

Colore	Livello di carica
Verde	Sufficiente
Rosso	Insufficiente (La batteria [8] va ricaricata, vedi "Ricarica della batteria".)

● Tempo di carica

Caricabatterie	Batteria	
	2 Ah PAPK 12 A4	4 Ah PAPK 12 B4
PLGK 12 A2 PLGK 12 A3 PLGK 12 B2	60 min	120 min
PDSLK 12 A2	45 min	60 min

● Uso delle lampade LED

- Caricare la batteria [8] completamente (vedi "Ricarica della batteria").
- Inserire la batteria [8] nel prodotto (vedi "Inserimento/rimozione della batteria").
- Il prodotto può essere utilizzato in 2 diverse modalità. Selezionare la modalità desiderata premendo ripetutamente il pulsante  [1].

Pulsante  [1]	Modalità
Premere 1x:	Le lampade LED [6] si accendono alla massima intensità.

Pulsante  [1]	Modalità
Premere 2x:	Le lampade LED [6] si accendono in modalità Eco.
Premere 3x:	Spegnimento

- Regolazione delle lampade LED [6] (fig. E):
 - Aprire il prodotto.
 - Ruotare le lampade LED [6] nella posizione desiderata (max. 90° per lato).

● Appendere/fissare il prodotto

Sospensione

CAUTELA! Rischio di lesioni!

- ▶ Fare attenzione quando si aprono o si chiudono i piedini/le impugnature regolabili [5] per evitare di schiacciarsi le dita.

CAUTELA! Rischio di lesioni e di danni al prodotto!

- ▶ Non appendere il prodotto con un singolo gancio di sospensione [3]. Utilizzare sempre entrambi i ganci di sospensione insieme.

ATTENZIONE! Rischio di danni al prodotto!

- ▶ Non utilizzare i ganci di sospensione [3] per tirare un oggetto. I ganci di sospensione e/o il prodotto possono subire danni.

(Fig. F)

- Utilizzare entrambi i ganci di sospensione [3] per appendere il prodotto ad un oggetto adatto.

Fissaggio con i magneti

⚠ CAUTELA! Rischio di lesioni!

- ▶ Tenere le dita lontane dal retro dell'impugnatura [7] quando si fissa il prodotto a una superficie con i magneti [9]. La forte attrazione dei magneti può pizzicare le dita.

⚠ CAUTELA! Rischio di lesioni e di danni al prodotto!

- ▶ Un singolo piedino/impugnatura regolabile [5] in posizione orizzontale non è sufficiente per fissare il prodotto su superfici magnetizzabili (fig. D).

⚠ ATTENZIONE! Rischio di danni materiali!

- ▶ Fare attenzione quando si fissa il prodotto su una superficie sensibile per evitare di graffiarla.

- Entrambi i piedini/le impugnature regolabili [5] sono dotati ciascuno 2 di magneti [9].
- Utilizzare tutti e 4 i magneti [9] per fissare il prodotto a una superficie piana ferromagnetica.

● Manutenzione e pulizia

● Pulizia

⚠ AVVERTENZA!



Rimuovere la batteria [8] dal prodotto prima di pulirlo e quando non lo si utilizza!

- Non utilizzare detergenti o solventi abrasivi. Ciò potrebbe danneggiare irreparabilmente il prodotto.
- Non utilizzare acqua o strumenti metallici. Sussiste il rischio di cortocircuito.

- Per pulire il prodotto, utilizzare un panno morbido e asciutto, in modo da non graffiare il coperchio delle lampade LED [6].
- Utilizzare una spazzola per pulire le fessure del prodotto.

● Manutenzione

- Il prodotto è esente da manutenzione.

● Conservazione

- Prima di una lunga conservazione: Rimuovere la batteria [8] dal prodotto e caricarla completamente.

● Risoluzione dei problemi

Problema:

- Le lampade LED [6] del prodotto non si accendono dopo la ricarica.

Causa:

- Il caricabatterie [10] non è collegato correttamente alla presa.

Soluzione:

- Assicurarsi che la spina sia collegata a una presa idonea.
- Assicurarsi che la batteria [8] sia saldamente collegata al caricabatterie [10].

● Smaltimento

Imballaggio:

L'imballaggio è composto da materiali ecologici che possono essere smaltiti presso i siti di raccolta locali per il riciclo.



Osservare l'identificazione dei materiali di imballaggio per lo smaltimento differenziato, i quali sono contrassegnati da abbreviazioni (a) e da numeri (b) con il seguente significato: 1-7: plastiche/20-22: carta e cartone/80-98: materiali compositi.

Prodotto:



Il prodotto e i materiali di imballaggio sono riciclabili e soggetti alla responsabilità estesa del produttore.

Per un migliore trattamento dei rifiuti, smaltirli separatamente seguendo i diversi simboli della raccolta differenziata.

Il logo Triman è valido solamente per la Francia.



E' possibile informarsi circa le possibilità di smaltimento del prodotto usato presso l'amministrazione comunale o cittadina.



Il simbolo a lato, raffigurante un bidone dei rifiuti su ruote barrato, indica che il presente apparecchio è soggetto alla direttiva 2012/19/UE. Tale direttiva stabilisce che, finita la sua vita utile, questo apparecchio non debba essere smaltito con la normale spazzatura domestica, bensì debba essere consegnato a centri di raccolta appositi, a centri per il riciclaggio o a impianti per lo smaltimento dei rifiuti.

Tale smaltimento è gratuito.

Rispettare l'ambiente e smaltire il prodotto in maniera corretta.

Batterie/accumulatori:



Lo smaltimento scorretto di batterie/accumulatori danneggia l'ambiente.

Le batterie/accumulatori difettosi o esausti devono essere smaltiti ai sensi della DIRETTIVA 2023/1542. Consegnare le batterie/accumulatori presso i centri di raccolta locali preposti.

Il simbolo della pattumiera barrata sulle batterie o sugli accumulatori indica che non devono essere smaltiti nei rifiuti domestici. Estrarre le batterie dal prodotto prima dello smaltimento. Esse possono contenere metalli pesanti tossici e sono soggetti al trattamento dei rifiuti pericolosi.

I simboli chimici dei metalli pesanti sono i seguenti: Cd = Cadmio, Hg = Mercurio, Pb = Piombo.

● Garanzia

Il prodotto è stato fabbricato accuratamente secondo severe direttive di qualità ed è stato controllato meticolosamente prima della consegna. In caso di difetti di materiale o fabbricazione l'acquirente può far valere diritti legali nei confronti del venditore. La nostra garanzia sotto riportata non costituisce alcun limite ai diritti legali dell'acquirente.

Questo prodotto è garantito per 3 anni con decorrenza dalla data di acquisto. La garanzia decorre dalla data d'acquisto. Conservare lo scontrino originale in un posto sicuro perché questo documento viene richiesto come prova dell'avvenuto acquisto.

Tutti i danni o difetti presenti già al momento dell'acquisto devono essere comunicati subito dopo l'apertura della confezione.

Se entro 3 anni dalla data di acquisto di questo prodotto si rileva un difetto

di materiale o di fabbricazione, noi procederemo, a nostra discrezione, alla riparazione o sostituzione gratuita del prodotto o al rimborso del prezzo di acquisto. Un eventuale intervento in garanzia non prolunga né rinnova il periodo di garanzia stesso. Ciò vale anche per le parti sostituite e riparate.

Questa garanzia decade in caso di danneggiamento oppure uso o manutenzione impropri del prodotto.

La prestazione in garanzia vale per difetti del materiale o di fabbricazione. Questa garanzia non si estende a componenti del prodotto esposti a normale logorio, che possono pertanto essere considerati come componenti soggetti a usura (esempio capacità della batteria, calcificazione, lampade, pneumatici, filtri, spazzole...). La garanzia non si estende altresì a danni che si verificano su componenti delicati (esempio interruttori, batterie, parti realizzate in vetro, schermi, accessori vari) nonché danni derivanti dal trasporto o altri incidenti.

● Gestione dei casi in garanzia

Per permetterci di risolvere rapidamente il vostro problema, procedete nel seguente modo:

Per tutte le richieste conservare lo scontrino e il codice articolo (IAN 537618_2507) a prova dell'avvenuto acquisto.

Il codice articolo si trova nell'etichetta del prodotto, come incisione sul prodotto, nella pagina del titolo di queste istruzioni (in basso a sinistra) oppure nell'adesivo apposto sul retro o sul lato inferiore del prodotto.

In caso di errori di funzionamento o altri difetti contattare innanzitutto il seguente servizio di assistenza telefonicamente o per e-mail.

Potete inviare gratuitamente all'indirizzo dell'assistenza che vi è stato fornito un eventuale prodotto difettoso, allegando la ricevuta d'acquisto (scontrino), la descrizione del tipo di difetto e l'indicazione di quando si è verificato.



Su parkside-diy.com potete visionare e scaricare questo e molti altri manuali. Con questo codice QR accedete direttamente a parkside-diy.com. Scegliete il vostro paese e cercate le istruzioni per l'uso attraverso la maschera di ricerca. Inserendo il codice articolo (IAN) 537618_2507 accedete alle istruzioni per l'uso relative al vostro articolo.

● Assistenza

IT Assistenza Italia

Tel.: 800172663

Modulo di contatto sul sito
parkside-diy.com
IAN 537618_2507

CH Assistenza Svizzera

Tel.: 0800563601

Modulo di contatto sul sito
parkside-diy.com
IAN 537618_2507

MT Assistenza Malta





















Tel.: 80065168

Modulo di contatto sul sito
parkside-diy.com
IAN 537618_2507



Lista de símbolos y pictogramas utilizados	Página	65
Introducción	Página	66
Uso previsto	Página	66
Volumen de suministro	Página	66
Descripción de las piezas	Página	66
Datos técnicos	Página	66
Indicaciones de seguridad	Página	67
Indicaciones generales de seguridad	Página	68
Indicaciones de seguridad para cargadores de baterías	Página	69
Funcionamiento	Página	70
Carga de la batería	Página	70
Insertar/quitar la batería	Página	71
Comprobar el estado de carga de la batería	Página	71
Duración de la carga	Página	71
Utilizar lámparas LED	Página	71
Colgar/fijar el producto	Página	71
Mantenimiento y limpieza	Página	72
Limpieza	Página	72
Mantenimiento	Página	72
Almacenamiento	Página	72
Subsanación de problemas	Página	72
Eliminación	Página	72
Garantía	Página	73
Tramitación de la garantía	Página	74
Asistencia	Página	74

Lista de símbolos y pictogramas utilizados

	<p>¡PELIGRO! – Identifica un peligro de nivel alto que, si no se evita, tiene como consecuencia una lesión grave o incluso la muerte (p. ej., peligro de asfixia)</p>		<p>¡Este signo de actuación advierte que se deben utilizar guantes de protección adecuados! Siga las indicaciones para evitar que las manos toquen objetos o entren en contacto con sustancias químicas o materiales a altas temperaturas!</p>
	<p>¡ADVERTENCIA! – Identifica un peligro de nivel medio que, si no se evita, puede tener como consecuencia una lesión grave o incluso la muerte (p. ej., riesgo de descarga eléctrica)</p>		<p>Apague el producto y extraiga la batería antes de cambiar los accesorios, limpiar el producto o si no se está utilizando.</p>
	<p>¡CUIDADO! – Identifica un peligro de nivel bajo que, si no se evita, puede tener como consecuencia una lesión leve o moderada (p. ej., peligro de escaldadura)</p>	 	<p>Lea el manual de instrucciones.</p>
	<p>¡ATENCIÓN! – Advierte de posibles daños materiales (p. ej., peligro de cortocircuito)</p>		<p>Este producto no es adecuado para la iluminación de espacios en ambientes domésticos.</p>
	<p>Utilizar únicamente en espacios interiores secos.</p>	 	<p>Tensión/corriente continua Tensión/corriente alterna</p>
	<p>Clase de protección II (aislamiento doble)</p>		<p>Clase de protección III</p>
	<p>Proteja la batería contra el calor y la luz solar fuerte y constante.</p>	 	<p>Fusible Distancia mínima al material a iluminar</p>
	<p>Proteja la batería contra el agua y la humedad.</p>		<p>Proteja la batería contra el fuego.</p>
	<p>El marcado CE ratifica la conformidad con las directivas de la UE aplicables al producto.</p>		<p>Indicaciones de seguridad Instrucciones de manipulación</p>

12 V LÁMPARA LED RECARGABLE

● **Introducción**

Enhorabuena por la adquisición de su nuevo producto. Ha optado por un producto de alta calidad. El manual de instrucciones forma parte de este producto. Contiene importantes indicaciones sobre seguridad, uso y eliminación. Antes de usar el producto, familiarícese con todas las indicaciones de manejo y de seguridad. Utilice el producto únicamente como se describe a continuación y para las aplicaciones indicadas. Adjunte igualmente toda la documentación en caso de entregar el producto a terceros.

● **Uso previsto**

- El producto es apropiado para iluminar interiores oscuros y áreas sin luz natural o con iluminación insuficiente.
- El producto dispone de 2 ajustes de brillo.
- El producto no está destinado a una iluminación permanente del espacio.
- El producto no ha sido concebido para un uso manual.
- El producto ha sido concebido únicamente para un uso normal en interiores.
- El producto no está previsto para un uso comercial.

● **Volumen de suministro**

- 1 12 V Lámpara LED recargable
- 1 Manual de instrucciones

● **Descripción de las piezas**

Antes de comenzar a leer, vaya a las páginas con las figuras y familiarícese con todas las funciones del producto.



(Fig. A)

- 1 Botón  (encendido/apagado)
- 2 Bisagra
- 3 Gancho de suspensión
- 4 Indicador de estado de la batería
- 5 Asa/pata ajustable
- 6 Lámparas LED
- 7 Asa
- 8 Batería *
- 9 Imán

(Fig. B)

- 10 Cargador *
- 11 Receptáculo de carga
- 12 Botón de liberación

● **Datos técnicos**

12 V Lámpara LED recargable	PLLB 12 A1
Tensión nominal:	12 V 
Potencia:	8 W
Número de LED:	2 LED COB
Grado de protección:	IP20
Clase de protección:	III/ 



Batería	PAPK 12 A4 *
Tipo:	lones de litio
Tensión nominal:	12 V  máx.
Capacidad:	2,0 Ah
Valor energético:	24 Wh
Número de celdas de batería:	3

Batería	PAPK 12 B4 *
Tipo:	lones de litio
Tensión nominal:	12 V  máx.
Capacidad:	4,0 Ah

* La batería y el cargador no se incluyen en el volumen de suministro.

Valor energético:	48 Wh
Número de celdas de batería:	6

Temperatura de servicio:	0 °C a 25 °C
Temperatura de almacenamiento:	-10 °C a 45 °C
Humedad de servicio:	Humedad relativa del aire 40 % a 75 %

Cargador	PLGK 12 A2 *
Entrada:	
Tensión nominal:	220–240 V~
Frecuencia nominal:	50–60 Hz
Potencia nominal:	50 W
Fusible (interno):	2 A 
Salida:	
Tensión nominal:	12 V 
Corriente de carga:	2,4 A
Clase de protección:	II/ 

Piezas de recambio

- Los clientes de los países siguientes pueden pedir los cargadores y las baterías de repuesto en las tiendas online de Lidl: Alemania (lidl.de), Francia (lidl.fr), Bélgica (lidl.be), República Checa (lidl.cz), Países Bajos (lidl.nl), Polonia (lidl.pl), Eslovaquia (lidl.sk), España (lidl.es)
Los clientes de los demás países pueden pedirlos en www.optimex-shop.com.



Indicaciones de seguridad

¡ANTES DE USAR EL PRODUCTO, FAMILIARÍCESE CON TODAS LAS INDICACIONES DE SEGURIDAD E INSTRUCCIONES DE USO! ¡SI TRANSFIERE ESTE PRODUCTO, HÁGALO CON TODA LA DOCUMENTACIÓN!



¡ADVERTENCIA!



¡PELIGRO DE MUERTE Y DE ACCIDENTE PARA NIÑOS Y BEBÉS!

No deje que los niños jueguen solos con el material de embalaje. Mantenga el material de embalaje fuera del alcance de los niños.

- Este producto puede ser utilizado por niños a partir de 8 años y por personas con capacidades físicas, mentales o sensoriales reducidas o falta de experiencia y/o conocimientos, a menos que estén bajo la supervisión de una persona responsable o hayan sido instruidos en el uso del aparato y conozcan los posibles riesgos. No deje que los niños jueguen con el producto. La limpieza y el mantenimiento no deben ser llevados a cabo por niños sin supervisión.
- Este producto no es ningún juguete y debe mantenerse fuera del alcance de los niños. Los niños no son conscientes de los peligros relacionados con el manejo de aparatos eléctricos.
- No utilice el producto si presenta daños visibles.
- ¡Nunca sumerja el producto en agua u otros líquidos!

* La batería y el cargador no se incluyen en el volumen de suministro.

● Indicaciones generales de seguridad

Indicaciones de seguridad para lámparas a batería

- 1) **No cubra el producto mientras está en funcionamiento.** El producto se calienta durante el funcionamiento y puede provocar quemaduras.
- 2) **No mire directamente al haz de luz.** No dirija el haz de luz a personas o animales.
- 3) **Los niños menores de 8 años no deben utilizar la lámpara.**
- 4) **Compruebe la larga durabilidad de la fijación del dispositivo.** Existe peligro de lesión por la caída del producto.
- 5) **Los LED no son intercambiables.** Si los LED fallan al final de su vida útil, deben ser reparados por un electricista cualificado o se debe reemplazar todo el producto.
- 6) **La carcasa de la lámpara protege las piezas activas contra el contacto accidental.** No abra la carcasa.
- 7) **No realice ninguna modificación o reparación en el producto.** Los LED ni se deben ni se pueden cambiar.

¡ATENCIÓN! ¡Riesgo de quemaduras!

- ▶ Para evitar quemaduras, compruebe que el producto está apagado y se ha dejado enfriar al menos 15 minutos antes de tocarlo. El producto puede calentarse mucho.

- 8) **Las superficies accesibles, en especial el tubo termorretráctil, se calientan mucho cuando la lámpara está en funcionamiento.**
- 9)  **¡PELIGRO DE INCENDIO!** Coloque el producto a una distancia mínima de 0,1 metro con respecto al material que desea iluminar. Una generación

excesiva de calor puede provocar un incendio.

¡ADVERTENCIA!

- ▶ **No encienda la luz si el producto está orientado hacia una superficie inflamable.** La superficie iluminada podría sobrecalentarse o incendiarse.
- 10) **No coloque ninguna vela encendida u otras llamas abiertas cerca del producto.**
 - 11) **No utilice el producto cerca de fuentes de calor, p. ej. radiadores u otros aparatos que desprendan calor.**
 - 12) **Elimine el producto si estuviera dañado.**
 - 13) **Observe las prohibiciones y limitaciones de uso en situaciones de peligro potenciales para los productos que funcionen con batería, como p. ej. en gasolineras, aeropuertos, hospitales etc.**
 - 14) **No sobrepase la altura máxima de 2 m al colgar el producto.**
 - 15) **Proteja el producto contra el calor y frío extremos.**
 - 16) **No cubra el producto durante el proceso de carga.** Existe riesgo de recalentamiento y sobrecalentamiento.

Asistencia

- 1) **Encargue la reparación de su producto solo al fabricante, a un técnico de servicio designado por él o a una persona con cualificación similar, y solo con piezas de repuesto originales.** De este modo, se garantiza que se mantenga la seguridad del producto.

Indicaciones de seguridad especiales para cargadores de batería

- 1) **Asegúrese de que el producto está apagado antes de volver a insertar**

- la batería. Insertar la batería en un producto que está encendido puede provocar accidentes.
- 2) **No utilice accesorios que no hayan sido recomendados por PARKSIDE.** Esto puede conducir a una descarga eléctrica o fuego.
- ⚠** **Siga las indicaciones de seguridad y notas de carga y uso correcto que figuran en el manual de instrucciones de su batería y cargador de la serie PARKSIDE X 12 V TEAM.** En este manual de instrucciones aparte podrá encontrar una descripción detallada del proceso de carga y más información.

Uso y cuidado del producto

- 1) **Únicamente cargue las baterías en cargadores recomendados por el fabricante.** Si se utiliza un cargador adecuado para un tipo determinado de baterías con baterías de otro tipo, existe riesgo de incendio.
- 2) **Únicamente utilice las baterías previstas para el producto.** El uso de otras baterías puede provocar lesiones y riesgo de incendio.
- 3) **Mantenga las baterías que no vaya a utilizar alejadas de grapas, monedas, llaves, clavos, tornillos u otros objetos metálicos, que pudieran provocar un puenteo de los contactos.** Un cortocircuito entre los contactos de la batería puede provocar quemaduras o incendios.
- 4) **Un uso incorrecto puede provocar que se salga el líquido de la batería. Evite todo contacto con él. En caso de contacto accidental, enjuagarse con agua. Si el líquido entra en contacto con los ojos, acuda al médico.** El líquido que sale de la batería puede provocar irritaciones cutáneas o quemaduras.

- 5) **No utilice ninguna batería dañada o modificada.** Las baterías dañadas o modificadas pueden comportarse de manera imprevisible y provocar fuego, una explosión o peligros de lesión.
- 6) **No exponga la batería o el producto al fuego o a temperaturas muy elevadas.** El fuego o temperaturas por encima de 130 °C pueden provocar una explosión.
- 7) **Siga todas las instrucciones de carga y nunca cargue la batería o el producto fuera de los rangos de temperatura indicados en el manual de instrucciones.** Una carga incorrecta o fuera del rango de temperatura permitido puede dañar la batería y aumentar el peligro de incendio.

Riesgo de fuga de las baterías

- Evite temperaturas y condiciones extremas que puedan afectar a las baterías, p. ej., radiadores o luz directa del sol.
- ¡Si las baterías presentan fugas, evite el contacto de la piel, ojos y membranas mucosas con los productos químicos! ¡Enjuague minuciosamente el área afectada con agua limpia y busque atención médica de inmediato!



¡UTILICE GUANTES DE PROTECCIÓN!

Las baterías dañadas o con filtraciones pueden provocar quemaduras en contacto con la piel. Por ello, use en todo momento guantes de protección apropiados.

● Indicaciones de seguridad para cargadores de baterías

- Este producto puede ser utilizado por niños

a partir de 8 años y por personas con capacidades físicas, mentales o sensoriales reducidas o falta de experiencia o conocimientos, siempre y cuando estén bajo la supervisión de una persona responsable o hayan sido instruidos en el uso del aparato.

No permita que los niños jueguen con el producto. No permita que los niños realicen los trabajos de limpieza y mantenimiento sin supervisión.

- No cargue ninguna pila convencional o pila no recargable.

La no observación de esta instrucción puede resultar peligroso.

- A fin de evitar riesgos, si el cable de conexión de red de este dispositivo resulta dañado, solo el fabricante, su representante de servicio al cliente o una persona con una cualificación similar podrá realizar la sustitución.
- Proteja las partes eléctricas contra la humedad. Nunca sumerja

estas partes en agua u otros líquidos para evitar una descarga eléctrica. Nunca ponga el dispositivo debajo del agua corriente. Observe las instrucciones de limpieza, mantenimiento y reparación.

- El dispositivo solo es apropiado para su uso en interiores.

● **Funcionamiento**

● **Carga de la batería**

NOTA

- ▶ La batería [8] puede cargarse en cualquier momento sin que por ello se reduzca la vida útil de la batería.
- ▶ La interrupción del proceso de carga no daña la batería [8].
- ▶ Cargue la batería [8] si su estado de carga no es suficiente (véase “Comprobar el estado de carga de la batería”).

(Fig. B)

1. Inserte la batería [8] en el receptáculo de carga [11] del cargador [10].
2. Conecte el enchufe del cargador [10] a una toma de corriente. Batería [8] cargando.
3. Una vez que la batería [8] esté completamente cargada:
 - Extraiga la batería [8] del cargador [10].
 - Desconecte el enchufe de la toma de corriente.

● Insertar/quitar la batería

(Fig. C)

- **Insertar:** Deslice ambas baterías [8] a lo largo de la guía en el soporte de la batería en el asa [7]. La batería encaja audiblemente en su sitio.
- **Quitar:**
 - Mantenga pulsados los botones de liberación [12] de la batería [8].
 - Extraiga la batería [8] de la asa [7].

● Comprobar el estado de carga de la batería

- El indicador de estado de la batería [4] se enciende si está encendido el producto.

Color	Estado de carga
Verde	Suficiente
Rojo	Insuficiente (Es necesario cargar la batería [8], véase “Carga de la batería”).

● Duración de la carga

Cargador	Batería	
	2 Ah PAPK 12 A4	4 Ah PAPK 12 B4
PLGK 12 A2 PLGK 12 A3 PLGK 12 B2	60 min	120 min
PDSLK 12 A2	45 min	60 min

● Utilizar lámparas LED

- Cargue la batería [8] por completo (véase “Carga de la batería”).
- Inserte la batería [8] en el producto (véase “Insertar/quitar la batería”).
- El producto puede usarse en 2 modos diferentes. Seleccione el modo deseado, pulsando repetidamente el botón  [1].

Botón  [1]	Modo
Pulsar 1x:	Las lámparas LED [6] se encienden con la máxima intensidad.
Pulsar 2x:	La lámpara LED [6] se enciende en el modo Eco.
Pulsar 3x:	Apagado

- Orientar las lámparas LED [6] (fig. E):
 - Despliegue el producto.
 - Gire las lámparas LED [6] a la posición deseada (máx. 90° por lado).

● Colgar/fijar el producto

Colgar

¡CUIDADO! ¡Riesgo de lesión!

- ▶ Tenga cuidado al abrir o cerrar las asas/patas ajustables [5] para no pillarse los dedos.

¡CUIDADO! ¡Riesgo de lesión y de daños en el producto!

- ▶ No cuelgue el producto con un solo gancho de suspensión [3]. Utilice siempre las dos ganchos de suspensión.

¡ATENCIÓN! ¡Riesgo de daños en el producto!

- ▶ No utilice los ganchos de suspensión [3] para tirar de un objeto. Los ganchos de suspensión o el producto pueden resultar dañados.

(Fig. F)

- Cuelgue el producto con ambos ganchos de suspensión [3] en un objeto apropiado.

Fijar con imanes

¡CUIDADO! ¡Riesgo de lesión!

- ▶ Mantenga alejados sus dedos de la parte posterior del asa [7] si fija el producto a una superficie con imanes [9]. La fuerte atracción de los imanes puede pellizcarle los dedos.

¡CUIDADO! ¡Riesgo de lesión y de daños en el producto!

- ▶ Una asa/pata ajustable [5] en posición horizontal no es suficiente para fijar el producto en superficies magnetizables (fig. D).

¡ATENCIÓN! ¡Riesgo de daños materiales!

- ▶ Tenga cuidado si coloca el producto en una superficie sensible para evitar que esta resulte dañada.

- Ambas asas/patas ajustables [5] están equipados con 2 imanes [9].
- Utilice los 4 imanes [9] para fijar el producto a una superficie ferromagnética plana.

● Mantenimiento y limpieza

● Limpieza

¡ADVERTENCIA!



¡Quite la batería [8] del producto antes de limpiarlo y si no lo va a utilizar!

- No utilice ningún producto de limpieza abrasivo o disolvente. Estos podrían dañar el producto irreparablemente.
- No utilice agua o medios auxiliares metálicos. Existe riesgo de cortocircuito.
- Para la limpieza del producto, utilice un paño suave y seco para no rayar la cubierta de las lámparas LED [6].

- Utilice un cepillo para limpiar las hendiduras del producto.

● Mantenimiento

- El producto no requiere ningún tipo de mantenimiento.

● Almacenamiento

- Antes de un almacenamiento prolongado: Quite la batería [8] del producto y cargue la batería por completo.

● Subsanación de problemas

Problema:

- Las lámparas LED [6] del producto no se encienden tras la carga.

Causa:

- El cargador [10] no está bien conectado a la toma de corriente.

Solución:

- Asegúrese de que el enchufe está conectado a una toma de corriente adecuada.
- Asegúrese de que la batería [8] esté bien conectada al cargador [10].

● Eliminación

Embalaje:

El embalaje está compuesto por materiales no contaminantes que pueden ser desechados en el centro de reciclaje local.



Tenga en cuenta el distintivo del embalaje para la separación de residuos. Está compuesto por abreviaturas (a) y números (b) que significan lo siguiente: 1-7: plásticos/20-22: papel y cartón/80-98: materiales compuestos.

Producto:



El producto, y el material de embalaje son reciclables y están sujetos a la responsabilidad extendida del fabricante. Deséchelos por separado siguiendo la información ilustrada de recogida selectiva para un mejor tratamiento de los residuos.

El logotipo Triman se aplica solo para Francia.



Para obtener información sobre las posibilidades de desecho del producto al final de su vida útil, acuda a la administración de su comunidad o ciudad.



El símbolo de un contenedor de basura con ruedas tachado indica que este aparato está sometido a la directiva 2012/19/UE. Esta normativa estipula que este aparato no puede ser desechado con la basura doméstica una vez finalizada su vida útil, sino que debe ser entregado en uno de los puntos de recogida, reciclaje o desecho especialmente indicados para ello.

Esta gestión no le supondrá ningún gasto.

Contribuya a proteger el medio ambiente y deseche los productos adecuadamente.

Pilas/acumuladores:



¡El desecho incorrecto de las pilas/baterías puede dañar el medioambiente!

Las pilas/baterías defectuosas o usadas deben reciclarse según lo indicado en el REGLAMENTO 2023/1542. Para ello, entregue las pilas/baterías en los puntos de recogida locales indicados.

El símbolo del contenedor de basura tachado que aparece en las pilas o baterías significa que no deben desecharse con la basura doméstica. Retire las pilas del producto antes de desecharlo. Estas pueden contener metales pesados tóxicos y están sujetas al tratamiento de residuos especiales.

Los símbolos químicos de los metales pesados son: Cd = Cadmio, Hg = Mercurio, Pb = Plomo.

● Garantía

El producto ha sido fabricado según normas de calidad exigentes y ha sido probado minuciosamente antes de la entrega. En caso de fallos de material o de fabricación, dispone de derechos legales frente al vendedor del producto. Nuestra garantía mencionada a continuación no restringe sus derechos legales de ningún modo.

La garantía para este producto es de 3 años a partir de la fecha de compra. La garantía empieza el día de la fecha de compra. Conserve el justificante de compra original en un lugar seguro, ya que este documento es necesario para demostrar la compra.

Todos los daños o defectos ya presente en el momento de la compra deben informarse inmediatamente tras desembalar el producto.

Si el producto presenta defectos de material o fabricación en los 3 años a partir de la fecha de compra, lo repararemos o sustituiremos, según nuestra elección, gratuitamente para usted. El período de garantía no se extiende por una reclamación de garantía aprobada. Esto también es aplicable a las piezas sustituidas y reparadas.

La garantía pierde su validez si el producto se daña o se utiliza o mantiene de forma inadecuada.

La garantía cubre defectos de material y fabricación. Esta garantía no cubre las piezas del producto sujetas a un uso y desgaste normal y, por lo tanto, consideradas piezas de desgaste (por ej. pilas, mangueras, cartuchos de tinta) ni los daños a las piezas frágiles, por ej. interruptores o piezas de cristal.

● **Tramitación de la garantía**

Para garantizar un procesamiento rápido de su consulta, por favor, siga las indicaciones siguientes:

Para cualquier consulta, tenga a mano el recibo y el número de artículo (IAN 537618_2507) como justificante de compra.

Encontrará el número de artículo en la placa de características del producto, un gravado en el producto, la portada de las instrucciones (abajo a la izquierda) o el adhesivo en la parte posterior o inferior del producto.

Si se producen fallos de funcionamiento o cualquier otro defecto, contacte primero por teléfono o correo electrónico con el departamento de servicio mencionado a continuación.

Entonces podrá enviar gratuitamente para usted un producto registrado como defectuoso a la dirección de servicio que se le proporcione adjuntando la factura

de compra (recibo) e indicando cuál es el defecto y cuándo tuvo lugar.



En parkside-diy.com puede visualizar y descargar este y muchos otros manuales. Con este código QR accede directamente a parkside-diy.com. Seleccione su país y busque los manuales de instrucciones a través de la máscara de búsqueda. Introduciendo el número de artículo (IAN) 537618_2507 accede al manual de instrucciones de su artículo.

● **Asistencia**

ES Asistencia en España

Tel.: 900994940





















Formulario de contacto en
parkside-diy.com

IAN 537618_2507



Lista dos pictogramas e símbolos utilizados	Página	76
Introdução	Página	77
Utilização adequada	Página	77
Conteúdo da embalagem	Página	77
Descrição das peças	Página	77
Dados técnicos	Página	77
Indicações de segurança	Página	78
Indicações de segurança gerais	Página	78
Indicações de segurança para carregadores de bateria	Página	80
Utilização	Página	81
Carregar a bateria	Página	81
Inserir/remover a bateria	Página	81
Verificar o estado de carga da bateria	Página	82
Tempo de carregamento	Página	82
Utilizar as luzes LED	Página	82
Pendurar/fixar o produto	Página	82
Manutenção e limpeza	Página	83
Limpeza	Página	83
Manutenção	Página	83
Armazenamento	Página	83
Resolução de problemas	Página	83
Eliminação	Página	83
Garantia	Página	84
Procedimento no caso de ativação da garantia	Página	85
Assistência Técnica	Página	85

Lista dos pictogramas e símbolos utilizados

	<p>PERIGO! – Indica um perigo de alto risco que, se não for evitado, resultará em morte ou ferimentos graves (p. ex. perigo de asfixia)</p>		<p>Este símbolo de manuseamento indica que deve utilizar luvas de proteção adequadas! Siga as instruções para evitar que as suas mãos batam em objetos, sejam atingidas por objetos ou entrem em contacto com materiais térmicos ou químicos!</p>
	<p>AVISO! – Indica um perigo de médio risco, se não for evitada, resultará em morte ou ferimentos graves (p. ex. risco de choque elétrico)</p>		<p>Desligue o produto e tire a bateria antes de substituir os acessórios, efetuar a limpeza do produto e quando este não estiver a ser utilizado.</p>
	<p>CUIDADO! – Indica um perigo de baixo risco, se não for evitada, resultará ferimentos ligeiros ou graves (p. ex. risco de escaldamento)</p>	 	<p>Leia o manual de instruções.</p>
	<p>ATENÇÃO! – Avisa face a possíveis danos materiais (p. ex. perigo de curto-circuito)</p>		<p>Este produto não é adequado para a iluminação das divisões de uma residência.</p>
	<p>Utilize o produto apenas em espaços interiores secos.</p>		<p>Corrente contínua/tensão contínua</p>
			<p>Corrente alternada/tensão alternada</p>
	<p>Classe de proteção II (isolamento duplo)</p>		<p>Classe de proteção III</p>
	<p>Proteja a bateria contra calor e luz solar direta constante.</p>		<p>Fusível</p>
			<p>Distância mínima ao material a ser iluminado</p>
	<p>Proteja a bateria contra água e humidade.</p>		<p>Proteja a bateria do fogo.</p>
	<p>O sinal CE confirma a conformidade do produto com as respetivas diretivas da UE.</p>		<p>Indicações de segurança Instruções de manuseamento</p>

12 V LUZ LED A BATERIA

● **Introdução**

Damos-lhe os parabéns pela aquisição do seu novo produto. Acabou de adquirir um produto de grande qualidade. O manual de instruções é parte integrante deste produto. Contém indicações importantes referentes à segurança, utilização e eliminação. Familiarize-se com todas as indicações de utilização e de segurança do produto. Utilize o produto apenas como descrito e para as áreas de aplicação indicadas. Se transmitir o artigo a terceiros, entregue também os respectivos documentos.

● **Utilização adequada**

- O produto é adequado para iluminar espaços e áreas interiores escuras que não têm luz do dia ou iluminação suficiente.
- O produto dispõe de 2 níveis de luminosidade.
- O produto não foi concebido para iluminação permanente de quartos.
- O produto não foi concebido para usar na mão.
- O produto destina-se apenas a uma utilização normal em interiores.
- O produto não é adequado para o uso industrial.

● **Conteúdo da embalagem**

- 1 12 V Luz LED a bateria
- 1 Manual de instruções

● **Descrição das peças**

Antes de ler, desdobre as páginas com as imagens e, de seguida, familiarize-se com todas as funções do produto.

(Imag. A)



- 1 Botão  (ligar/desligar)
- 2 Articulação

- 3 Ganchos de suspensão
- 4 Indicador do estado da bateria
- 5 Pedal/pega ajustável
- 6 Luzes LED
- 7 Pega
- 8 Bateria *
- 9 Íman

(Imag. B)

- 10 Carregador *
- 11 Ranhura de carregamento
- 12 Botão de desbloqueio

● **Dados técnicos**



12 V Luz LED a bateria	PLLB 12 A1
Tensão nominal:	12 V 
Potência:	8 W
Quantidade LED:	2 COB LED
Grau de proteção:	IP20
Classe de proteção:	III/ 

Bateria	PAPK 12 A4 *
Tipo:	lões de lítio
Tensão nominal:	12 V  máx.
Capacidade:	2,0 Ah
Valor da energia:	24 Wh
Quantidade de células da bateria:	3

Bateria	PAPK 12 B4 *
Tipo:	lões de lítio
Tensão nominal:	12 V  máx.
Capacidade:	4,0 Ah
Valor da energia:	48 Wh
Quantidade de células da bateria:	6

* A bateria e o carregador rápido não estão incluídos no conteúdo da embalagem.

Temperatura de funcionamento:	0 °C a 25 °C
Temperatura de armazenamento:	-10 °C a 45 °C
Humidade de funcionamento:	40 % a 75 % de humidade relativa

Carregador	PLGK 12 A2 *
Entrada:	
Tensão nominal:	220–240 V~
Frequência elétrica:	50–60 Hz
Potência nominal:	50 W
Fusível (interno):	2 A / 
Saída:	
Tensão nominal:	12 V 
Potência:	2,4 A
Classe de proteção:	II/□

Peças de reposição

- Os clientes dos seguintes países podem encomendar baterias de substituição e carregadores compatíveis nas lojas online da Lidl: Alemanha (lidl.de), França (lidl.fr), Bélgica (lidl.be), República Checa (lidl.cz), Países Baixos (lidl.nl), Polónia (lidl.pl), Eslováquia (lidl.sk), Espanha (lidl.es)
Os clientes de todos os outros países podem encomendá-los em www.optimex-shop.com.



Indicações de segurança

ANTES DA UTILIZAÇÃO DO PRODUTO LEIA AS INDICAÇÕES DE OPERAÇÃO E SEGURANÇA! SE ESTE PRODUTO

FOR DADO A TERCEIROS, TODOS OS DOCUMENTOS DEVEM SER DADOS TAMBÉM!

AVISO!



PERIGO DE MORTE E DE ACIDENTE PARA BEBÉS E CRIANÇAS! Não deixe crianças sozinhas com os materiais da embalagem. Mantenha as crianças sempre afastadas do material de embalagem.

- Este produto pode ser utilizado por crianças com idade superior a 8 anos e por pessoas com capacidades físicas, sensoriais ou mentais reduzidas, ou por pessoas sem experiência ou conhecimentos, desde que sejam supervisionadas ou recebam instruções para utilizarem o produto de forma segura e compreendam os riscos envolvidos. Não deixe crianças brincar com o produto. A limpeza e a manutenção não devem ser realizadas por crianças sem vigilância.
- O produto não é um brinquedo e deve ser mantido fora do alcance de crianças. As crianças não têm consciência dos perigos relacionados com os aparelhos elétricos.
- Não utilize o produto se esse estiver danificado.
- Não mergulhe o produto por baixo de água ou outros líquidos!

● Indicações de segurança gerais

Indicações de segurança para lanternas a bateria

- 1) Não tape o produto durante o funcionamento.** Durante o funcionamento, o produto aquece e pode causar queimaduras.

* A bateria e o carregador rápido não estão incluídos no conteúdo da embalagem.

- 2) **Não olhe para o fluxo luminoso.** Não aponte o fluxo luminoso para pessoas ou animais.
- 3) **Crianças com idade inferior a 8 anos não podem usar a lanterna.**
- 4) **Verifique a durabilidade a longo prazo da fixação do aparelho.** Se o produto cair, existe o perigo de ferimentos.
- 5) **As luzes LED não são substituíveis.** Quando os LED falham no fim da vida útil devem ser reparados por um electricista qualificado, caso contrário todo o produto deve ser substituído.
- 6) **A estrutura da luminária protege contra o contacto acidental com partes ativas.** Não abra a estrutura.
- 7) **Não efetue alterações ou reparações do produto.** As luzes LED não podem e não devem ser substituídas.

⚠ ATENÇÃO! Risco de queimaduras!

- ▶ **Antes de tocar no produto e para evitar queimaduras certifique-se de que o produto esteja desligado e arrefecido pelo menos por 15 minutos.** O produto pode ficar quente.

- 8) **As superfícies abertas, especialmente a manga termorretrátil podem ficar muito quentes durante o funcionamento da lâmpada.**
- 9)  **PERIGO DE INCÊNDIO!** Coloque o produto a **0,1 metro de distância do material a iluminar.** O excesso de produção de calor pode causar um incêndio.

⚠ AVISO!

- ▶ **Não ligue a luz quando o produto está direcionado para uma superfície inflamável.** A superfície que está a ser iluminada pode sobreaquecer ou incendiar-se.
- 10) **Não coloque velas acesas ou outras chamas desprotegidas em cima ou perto do produto.**
 - 11) **Não utilize o produto perto de fontes de calor, p. ex., aquecedores ou outros aparelhos que emitem calor.**
 - 12) **Elimine o produto, se este estiver danificado.**
 - 13) **Respeite as restrições de utilização e as proibições dos produtos acionados por baterias em situações perigosas, como bombas de gasolina, aeroportos, hospitais etc.**
 - 14) **Ao pendurar o produto, não deve exceder uma altura máxima de 2 m.**
 - 15) **Proteja o produto do calor e do frio extremos.**
 - 16) **Não tape o produto durante o processo de carregamento.** Isso pode causar o risco de aquecimento e sobreaquecimento.

Serviço

- 1) **Solicite a reparação do produto apenas ao fabricante ou a um técnico de serviço autorizado ou a uma pessoa com qualificações similares e apenas com peças de reposição originais.** Isso garante que a segurança do produto se mantém.

Indicações especiais de segurança para o aparelho a bateria

- 1) **Certifique-se de que o produto está desligado, antes de colocar a bateria.** Inserir uma bateria num produto que se encontre ligado pode causar acidentes.

- 2) **Não utilize acessórios que não foram recomendados pela PARKSIDE.** Isso pode causar choque elétrico ou incêndio.

⚠ Observe as indicações de segurança e as notas sobre o carregamento e a utilização correta indicadas no manual de instruções da sua bateria e do carregador da série PARKSIDE X 12 V TEAM. Uma descrição detalhada do processo de carregamento e informações adicionais estão disponíveis neste manual de instruções separado.

Utilização e tratamento do produto

- 1) **Carregue as baterias apenas em carregadores recomendados pelo fabricante.** Um carregador adequado para um determinado para um determinado tipo de bateria pode causar risco de incêndio se for utilizado com outras baterias.
- 2) **Utilize apenas as baterias previstas para o produto.** A utilização de outras baterias pode causar ferimentos e risco de incêndio.
- 3) **Mantenha a bateria não usada afastada de cliques, moedas, chaves, pregos, parafusos ou outros objetos pequenos de metal que possam causar uma ligação de contactos.** Um curto-circuito entre os contactos da bateria pode causar queimaduras ou incêndio.
- 4) **Numa utilização não correta existe risco de derrame da bateria. Evite o contacto com o derrame. Em caso de contacto lavar com água. Se o líquido entrar em contacto com os olhos, procure assistência médica adicional.** O líquido que escorre da bateria pode causar irritação ou queimaduras na pele.
- 5) **Não utilize baterias danificadas ou alteradas.** As baterias danificadas ou alteradas podem funcionar de

forma imprevisível e causar incêndio, explosão ou ferimentos.

- 6) **Não exponha a bateria ou o produto ao fogo ou a temperaturas altas.** O incêndio ou temperaturas superior a 130 °C podem causar uma explosão.
- 7) **Siga todas as instruções referentes ao carregamento e nunca carregue a bateria ou o produto fora dos parâmetros de temperatura que estão indicados no manual de instruções.** O carregamento não correto ou o carregamento fora dos parâmetros permitidos de temperatura podem destruir a bateria e aumentar o risco de perigo de incêndio.

Risco de derrame da bateria

- Evite condições ambientais e temperaturas extremas que podem afetar as baterias, p. ex., radiadores/luz solar direta.
- Em caso de derrame das baterias evite o contacto do ácido da bateria com a pele, olhos e mucosas! Lave minuciosamente a área afetada com água limpa e procure imediatamente assistência médica!



USAR LUVAS DE PROTEÇÃO!

As baterias derramadas ou danificadas podem causar queimaduras na pele. Use sempre luvas de proteção adequadas na eventualidade de tal situação.

● Indicações de segurança para carregadores de bateria

- Este aparelho pode ser utilizado por crianças com idade superior a 8 anos e por pessoas com capacidades físicas,

sensoriais ou mentais reduzidas, ou por pessoas sem experiência ou conhecimentos, desde que sejam supervisionadas ou recebam instruções para utilizarem o aparelho de forma segura e compreendam os riscos envolvidos.

As crianças não devem brincar com o produto. Os trabalhos de limpeza e manutenção não podem ser realizadas por crianças que não são vigiadas.

- Não carregue pilhas convencionais ou pilhas não recarregáveis. Desconsiderar estas instruções é perigoso.
- Se o cabo de ligação à rede deste aparelho apresentar danos, o fabricante, o respetivo serviço de clientes ou uma pessoa autorizada devem substituí-lo para evitar perigos.
- Proteja as peças elétricas contra humidade. Não mergulhe as peças em água ou outros líquidos para evitar um choque elétrico. Nunca coloque

o aparelho por baixo de água corrente. Observe as instruções referente à limpeza, manutenção e reparação.

- O aparelho apenas é adequado para utilização em espaços interiores.

● **Utilização**

● **Carregar a bateria**

NOTA

- ▶ A bateria [8] pode ser carregada em qualquer altura sem reduzir a duração da bateria.
- ▶ A interrupção do processo de carregamento não danifica a bateria [8].
- ▶ Carregue a bateria [8] quando o estado de carga for insuficiente (ver “Verificar o estado de carga da bateria”).

(Imag. B)

1. Insira a bateria [8] na ranhura de carregamento [11] do carregador [10].
2. Ligue a ficha de alimentação do carregador [10] a uma tomada adequada. A bateria [8] está a carregar.
3. Quando a bateria [8] estiver completamente carregada:
 - Retire a bateria [8] do carregador [10].
 - Retire a ficha de alimentação da tomada.

● **Inserir/remover a bateria**

(Imag. C)

- **Inserir:** Introduza a bateria [8] no suporte da bateria na pega [7]

seguinto o guia. A bateria encaixa audivelmente.

- ❑ **Remover:**
 - Mantenha os botões de desbloqueio [12] na bateria [8] premidos.
 - Retire a bateria [8] da pega [7].

● Verificar o estado de carga da bateria

- Quando o produto é ligado, o indicador do estado da bateria [4] acende-se.

Cor	Estado de carga
Verde	Suficiente
Vermelho	Insuficiente (A bateria [8] necessita de ser carregada, ver “Carregar a bateria”).

● Tempo de carregamento

Carregador	Bateria	
	2 Ah PAPK 12 A4	4 Ah PAPK 12 B4
PLGK 12 A2 PLGK 12 A3 PLGK 12 B2	60 min	120 min
PDSLK 12 A2	45 min	60 min

● Utilizar as luzes LED

- ❑ Carregue totalmente a bateria [8] (ver “Carregar a bateria”).
- ❑ Insira a bateria [8] no produto (ver “Inserir/remover a bateria”).
- ❑ O produto pode ser utilizado em 2 modos diferentes. Selecione o modo pretendido premindo repetidamente o botão  [1].

Botão  [1]	Modo
Premir 1x:	As luzes LED [6] acendem na intensidade máxima.
Premir 2x:	As luzes LED [6] acendem no modo Eco.
Premir 3x:	Desligar

- ❑ Alinhar as luzes LED [6] (imag. E):
 - Abra o produto.
 - Gire as luzes LED [6] para a posição desejada (máx. 90° por lado).

● Pendurar/fixar o produto

Pendurar

CUIDADO! Risco de ferimento!

- ▶ Tenha cuidado ao abrir ou fechar os pedais/as pegas ajustáveis [5] para não entalar os dedos.

CUIDADO! Risco de ferimentos e risco de danos no produto!

- ▶ Não pendure o produto com um único gancho de suspensão [3]. Utilize sempre os dois ganchos de suspensão.

ATENÇÃO! Risco de danos no produto!

- ▶ Não utilize os ganchos de suspensão [3] para puxar um objeto. Os ganchos de suspensão e/ou o produto podem ficar danificados.

(Imag. F)

- ❑ Pendure o produto num objeto adequado com os dois ganchos de suspensão [3].

Fixar com ímanes

⚠ CUIDADO! Risco de ferimento!

- ▶ Mantenha os dedos afastados da parte de trás da pega [7] quando fixar o produto a uma superfície com ímanes [9]. A forte atração dos ímanes pode prender os seus dedos.

⚠ CUIDADO! Risco de ferimentos e risco de danos no produto!

- ▶ Um pedal/pega ajustável [5] em posição horizontal não é suficiente para fixar o produto em superfícies aptas para ímanes (imag. D).

⚠ ATENÇÃO! Risco de danos materiais!

- ▶ Tenha cuidado ao fixar o produto numa superfície sensível para evitar riscar a superfície.

- Os dois 2 pedais/pegas ajustáveis [5] estão equipados com 2 ímanes [9] cada.
- Utilize os 4 ímanes [9] para fixar o produto a superfícies ferromagnéticas planas.

● Manutenção e limpeza

● Limpeza

⚠ AVISO!



Retire a bateria [8] do produto antes de o limpar e quando não o estiver a utilizar!

- Não use detergentes abrasivos ou solventes. Estes podem danificar o produto de forma irrecuperável.
- Não utilize água ou produtos de limpeza de metal. Existe o risco de um curto-circuito.

- Utilize um pano macio e seco para limpar o produto sem riscar a tampa das luzes LED [6].
- Utilize uma escova para limpar as fendas do produto.

● Manutenção

- O produto é livre de manutenção.

● Armazenamento

- Antes de um armazenamento prolongado: Retire a bateria [8] do produto e carregue-a completamente.

● Resolução de problemas

Problema:

- As luzes LED [6] do produto não acendem após o carregamento.

Causa:

- O carregador [10] não está corretamente ligado à tomada.

Solução:

- Certifique-se de que a ficha de alimentação está ligada a uma tomada adequada.
- Certifique-se de que a bateria [8] está bem ligada ao carregador [10].

● Eliminação

Embalagem:

A embalagem é feita com materiais não poluentes que podem ser eliminados nos contentores de reciclagem locais.



Esteja atento à especificação dos materiais da embalagem para a separação de lixo. Estas são identificadas com abreviações (a) e números (b) com o seguinte significado: 1–7: Plásticos/20–22: Papel e papelão/80–98: Materiais compostos.

Produto:



O produto e materiais de embalagem, são recicláveis e estão sujeitos a uma responsabilidade alargada do fabricante. Elimine-os separadamente, seguindo as informações-tri (informações de triagem) ilustradas, para um melhor tratamento dos resíduos.

O logotipo Triman somente vale para a França.



As possibilidades de reciclagem dos artigos utilizados poderão ser averiguadas no seu Município ou Câmara Municipal.



O símbolo ao lado de um contentor de lixo riscado indica que este aparelho está abrangido pela diretiva 2012/19/UE. Esta diretiva diz que este aparelho não deve ser eliminado no lixo doméstico normal mas sim em eco centros, pontos de coleta ou empresas de eliminação especializadas para eliminação de lixo eletrónico.

Esta eliminação é gratuita.

Proteja o meio-ambiente e elimine corretamente.

Pilhas/acumuladores:



Dano ambiental devido a eliminação incorreta das pilhas/dos acumuladores!

As pilhas/ baterias defeituosas ou usadas devem ser eliminadas em conformidade com o REGULAMENTO 2023/1542. Devolver as pilhas/pilhas recarregáveis aos serviços de recolha locais.

O símbolo do caixote do lixo barrado nas pilhas ou baterias significa que não deve eliminar as pilhas e baterias no lixo doméstico. Remova as pilhas do produto antes de eliminar. Estas pilhas contêm metais pesados cujo tratamento de resíduos perigosos encontra-se regulado.

Os símbolos químicos dos metais pesados são os seguintes Cd = cádmio, Hg = mercúrio, Pb = chumbo.

● Garantia

O produto foi fabricado de acordo com diretrizes de qualidade rigorosas e cuidadosamente testado antes da entrega. Em caso de defeitos materiais ou de fabrico, tem direitos legais contra o vendedor do produto. Os seus direitos legais não são limitados de forma alguma pela nossa garantia abaixo apresentada.

A garantia para este produto é de 3 anos a partir da data de compra. O período de garantia começa na data da compra. Guarde o recibo de compra original num local seguro, pois este documento é exigido como prova de compra.

Quaisquer danos ou defeitos já presentes no momento da compra devem ser comunicados imediatamente após a desembalagem do produto.

No caso de o produto apresentar um defeito de material ou de fabrico dentro de 3 anos a partir da data de compra, repará-lo-emos ou substituí-lo-emos

gratuitamente, à nossa critério. O período de garantia não pode ser prolongado por uma reclamação de garantia concedida. Isto também se aplica às peças substituídas e reparadas.

Esta garantia é nula se o produto tiver sido danificado ou utilizado ou mantido de forma inadequada.

A garantia cobre defeitos de material e de fabrico. Esta garantia não cobre peças do produto sujeitas a desgaste normal e, portanto, consideradas peças consumíveis (por ex., baterias, mangueiras, cartuchos de tinta), nem cobre danos em peças frágeis, por ex., interruptores ou peças feitas em vidro.

Com a troca do aparelho, de acordo com DL 67/2003, o tempo de garantia se inicia novamente.

● Procedimento no caso de ativação da garantia

Para garantir que o seu pedido é processado rapidamente, siga as instruções abaixo:

Por favor, prepare para todas os pedidos o recibo de compra e o número de artigo (IAN 537618_2507) como prova da compra.

Consulte a placa de identificação no produto, uma gravação no produto, a página de título das suas instruções (em baixo à esquerda) ou o autocolante no verso ou na parte inferior do produto para obter o número do artigo.

Se ocorrerem falhas de funcionamento ou outros defeitos, contacte primeiro o serviço de assistência técnica abaixo indicado, por telefone ou por e-mail.

O produto considerado defeituoso pode então ser enviado gratuitamente para o endereço de serviço que lhe foi fornecido, juntando a prova de compra (recibo) e

indicando o tipo de defeito e a data em que ocorreu.



Pode ver e descarregar estes e muitos outros manuais em parkside-diy.com. Este código QR irá levá-lo diretamente para parkside-diy.com. Selecione o seu país e utilize a máscara de pesquisa para procurar o manual de instruções. Introduzindo o número do artigo (IAN) 537618_2507, irá aceder ao manual de instruções do seu artigo.

● Assistência Técnica

PT Serviço Portugal

Tel.: 800849131

Formulário de contacto em
parkside-diy.com

IAN 537618_2507



OWIM GmbH & Co. KG

Stiftsbergstraße 1
74167 Neckarsulm
GERMANY

Model No.: HG13938

Version: 01/2026

IAN 537618_2507

1 