



Cordless Sabre Saw PSSAP 20-Li E6

(GB) (CY)

Cordless Sabre Saw

Translation of the original instructions

(RS)

Aku sabljasta testera

Prevod originalnog uputstva

(BG)

Акумулаторен саблен трион

Превод на оригиналната инструкция

(DE) (AT) (CH)

Akku-Säbelsäge

Originalbetriebsanleitung

(HR)

Aku sabljasta pila

Prijevod originalnih uputa

(RO)

Ferăstrău sabie, cu acumulator

Traducere a instrucțiunilor originale

(GR) (CY)

Επαναφορτιζόμενη σπαθοσέγα

Μετάφραση του πρωτοτύπου των οδηγιών χρήσης



GB CY

Before reading, unfold the page containing the illustrations and familiarise yourself with all functions of the device.

HR

Prije nego što pročitate tekst, otvorite stranicu sa slikama i upoznajte se na osnovu toga sa svim funkcijama uređaja.

RS

Pre čitanja rasklopite stranu sa uređajima i u sledećem koraku upoznajte se sa svim funkcijama uređaja.

RO

Înainte de a citi instrucțiunile, priviți imaginile și familiarizați-vă cu toate funcțiile aparatului.

BG

Преди да прочетете отворете страницата с фигурите и след това се запознайте с всички функции на уреда.

GR CY

Πριν ξεκινήσετε την ανάγνωση, ανοίξτε τη σελίδα με τις εικόνες και εξοικειωθείτε με όλες τις λειτουργίες της συσκευής.

DE AT CH

Klappen Sie vor dem Lesen die Seite mit den Abbildungen aus und machen Sie sich anschließen mit allen Funktionen des Gerätes vertraut.

GB/CY	Translation of the original instructions	Page	4
HR	Prijevod originalnih uputa	Stranica	16
RS	Prevod originalnog uputstva	Stranica	28
RO	Traducere a instrucțiunilor originale	Pagina	41
BG	Превод на оригиналната инструкция	Страница	54
GR/CY	Μετάφραση του πρωτοτύπου των οδηγιών χρήσης	Σελίδα	69
DE/AT/CH	Originalbetriebsanleitung	Seite	83

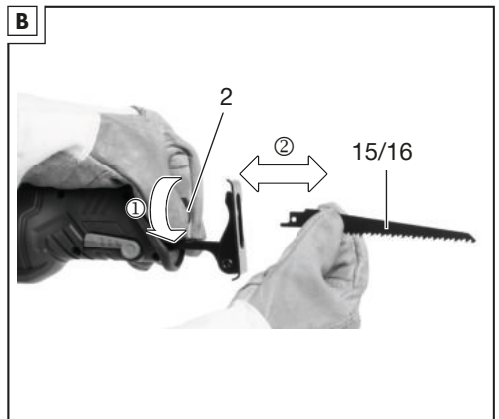
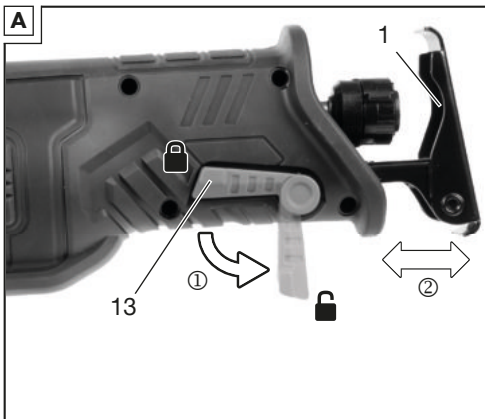

Table of Contents

- Introduction..... 4**
 - Proper use.....4
 - Scope of delivery/accessories.....4
 - Overview.....5
 - Description of functions.....5
 - Technical data.....5
- Safety information.....6**
 - Meaning of the safety information..... 6
 - Pictograms and symbols..... 6
 - General Power Tool Safety Warnings.....6
 - Safety information for reciprocating saws.....8
 - Residual risks.....9
- Preparation..... 9**
 - Control elements.....9
 - Attaching and removing the saw blade..... 9
 - Adjusting the base plate..... 9
 - Checking the battery charge level..... 10
 - Charging the battery..... 10
- Operation..... 10**
 - Information on sawing..... 10
 - Inserting and removing the battery..... 10
 - Switching on and off..... 10
- Transport..... 11**
- Cleaning, maintenance and storage..... 11**
 - Cleaning..... 11
 - Maintenance..... 11
 - Storage..... 11
- Disposal/environmental protection..... 11**
 - Dispose of batteries in an environmentally friendly manner..... 12
- Troubleshooting..... 12**
- Service..... 13**
 - Guarantee..... 13
 - Repair service..... 14
 - Service Centre..... 14
 - Importer..... 14
- Spare parts and accessories..... 14**
- Translation of the original EU declaration of conformity..... 15**
- Exploded view..... 97**

Introduction

Congratulations on purchasing your new cordless reciprocating saw (hereafter referred to as device or power tool).

You have chosen a high-quality device. This device was quality-tested and subjected to a final inspection during production, therefore ensuring proper functioning of your device.



The instruction manual forms part of this device. It contains important information on safety, use and disposal. Read the instruction manual carefully. Familiarise yourself with the controls and how to use the device correctly. Use the device only as described and for the stated fields of application. Store the instruction manual carefully and ensure that all documents are handed over in the event that the device is passed on to another user.

Proper use

This device is only intended for the following uses:

- Sawing plastic, wood and steel with firm support.
- Only operate in dry areas.

Please note the information on saw blade types.

Any other use that is not expressly permitted in this instruction manual may pose a serious hazard to the user and result in damage to the device. The operator or user of the machine is responsible for any accidents or personal injury and/or material damage to third parties or their property. The machine is intended to be used by do-it-yourselfers. It was not designed for heavy commercial use. The warranty is void in the case of commercial use. The manufacturer is not liable for damage caused by improper use or incorrect operation.

The device is part of the **X 20 V TEAM** series and can be operated with batteries of the **X 20 V TEAM** series. Batteries of the **X 20 V TEAM** series may only be charged using chargers of the **X 20 V TEAM** series.

Scope of delivery/accessories

Unpack the device and check that everything is present.

Dispose of the packaging material properly.

- Cordless Sabre Saw

- 1 Wood saw blade HCS
- 1 Metal saw blade BIM
- Storage case
- Translation of the original instructions

The rechargeable battery and charger are not included in delivery.

Overview

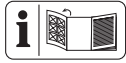

The illustrations for the device can be found on the front fold-out page.

- 1 Footplate
- 2 Chuck
- 3 LED work light
- 4 Auxiliary handle
- 5 On/Off switch
- 6 Switch lock
- 7 Handle
- 8 Battery holder
- 9 Battery
- 10 Button (Charge level indicator)
- 11 Charge level indicator
- 12 Battery release
- 13 Lever
- 14 Charger
- 15 Wood saw blade
- 16 Metal saw blade
- 17 Storage case

Description of functions

The cordless reciprocating saw is a hand-held saw with a saw blade that moves back and forth.

Please refer to the descriptions below for information on how the operating elements work.

Technical data

Cordless Sabre Saw	PSSAP 20-Li E6
Rated voltage U	20 V =
Weight without battery	≈ 1.6 kg
Idle stroke rate	0–3000 min ⁻¹
Stroke length	22 mm
Cutting depth	
– wood	≤ 150 mm
– steel	≤ 15 mm
– non-ferrous metal	≤ 20 mm

– metal pipe	≤ 100 mm
Sound pressure level (L_{pA})	84.3 dB; $K_{pA}=5$ dB
Sound power level (L_{WA})	
– Measured	92.3dB; $K_{WA}=5$ dB
Vibration (a_h): wooden beam	9.117 m/s ² ; $K=1.5$ m/s ²
Vibration (a_h): board	7.947 m/s ² ; $K=1.5$ m/s ²
Battery	Li-Ion
Temperature	≤ 50 °C
– Charging	4 – 40 °C
– Operation	4 – 50 °C
– Storage	15 – 25 °C
PARKSIDE Performance Smart battery	
Smart PAPS 204 A1/Smart PAPS 208 A1/Smart PAPS 2012 A1	
– frequency band	2400–2483.5 MHz
– transmitted power	≤ 20 dBm

⚠ CAUTION! Hearing damage! Wear ear protection.

Levels of noise and vibration were determined according to the standards and regulations in the declaration of conformity. The specified total vibration value and the stated noise emission value have been measured according to a standardised test method and can be used to compare one power tool with another. The specified total vibration value and the stated specified noise emission value can also be used for a provisional assessment of the load.

⚠ WARNING! The vibration and noise emissions may deviate from the specified values during actual use of the power tool, depending on how the power tool is being used. Try to keep the exposure to vibrations as low as possible. An example of a measure to reduce vibration exposure is limiting the working hours. All parts of the operating cycle have to be considered while doing so (for example, times when the power tool is switched off and times when it is switched on but running without any load).

X 20 V TEAM

The device is part of the **X 20 V TEAM** series and can be operated with batteries of the **X 20 V TEAM** series. Batteries of the **X 20 V TEAM** series may only be charged using chargers of the **X 20 V TEAM** series.

We recommend that you operate this appliance with the following batteries only: PAP 20 B1, PAP 20 B3, Smart PAPS 204 A1, Smart PAPS 208 A1, Smart PAPS 2012 A1

We recommend charging these batteries with the following chargers: PLG 20 A3, PLG 20 A4, PLG 20 C1, PLG 20 C2, PLG 20 C3, PLG 201 A1, PDSLГ 20 A1, PDSLГ 20 B1, PDSLГ 20 B2, Smart PLGS 2012 A1

Rechargeable battery and charger technical data: See separate manual.

Safety information

This section deals with the basic safety instructions for using the device.

▲ WARNING! Injury and property damage due to improper handling of battery. Observe the safety information and notes on charging and proper use as shown in the instruction manual for your battery and charger from the series **X 20 V TEAM**. A detailed description of the charging process and further information can be found in these separate operating instructions.

Meaning of the safety information

▲ DANGER! If you do not observe this safety instruction, an accident will occur. The result of which is severe bodily injury or death.

▲ WARNING! If you do not observe this safety instruction, an accident may occur. The result of which is likely severe bodily injury or death.

▲ CAUTION! If you do not observe this safety instruction, an accident will occur. The result of which is likely minor or moderate bodily injury.

NOTICE! If you do not observe this safety instruction, an accident will occur. The result of which is possible damage to property.

Pictograms and symbols

Symbols on the device



Read the instruction manual



Waste electrical and electronic equipment (WEEE) must not be disposed of with domestic waste.

General Power Tool Safety Warnings

▲ WARNING! Read all safety warnings, instructions, illustrations and specifications provided with this power tool. Failure to follow all instructions listed below may result in electric shock, fire and/or serious injury. **Save all warnings and instructions for future reference.**

The term “power tool” in the warnings refers to your mains-operated (corded) power tool or battery-operated (cordless) power tool.

1. **WORK AREA SAFETY**
 - a) **Keep work area clean and well lit.** Cluttered or dark areas invite accidents.
 - b) **Do not operate power tools in explosive atmospheres, such as in the presence of flammable liquids, gases or dust.** Power tools create sparks which may ignite the dust or fumes.
 - c) **Keep children and bystanders away while operating a power tool.** Distractions can cause you to lose control.
2. **ELECTRICAL SAFETY**
 - a) **Power tool plugs must match the outlet. Never modify the plug in any way. Do not use any adapter plugs with earthed (grounded) power tools.** Unmodified plugs and matching outlets will reduce risk of electric shock.
 - b) **Avoid body contact with earthed or grounded surfaces, such as pipes, radiators, ranges and refrigerators.** There is an increased risk of electric shock if your body is earthed or grounded.
 - c) **Do not expose power tools to rain or wet conditions.** Water entering a power tool will increase the risk of electric shock.
 - d) **Do not abuse the cord. Never use the cord for carrying, pulling or unplugging the power tool. Keep cord away from heat, oil, sharp edges or moving parts.** Damaged or entangled cords increase the risk of electric shock.
 - e) **When operating a power tool outdoors, use an extension cord suitable for outdoor use.** Use of a cord suitable for outdoor use reduces the risk of electric shock.
 - f) **If operating a power tool in a damp location is unavoidable, use a residual current device (RCD) protected supply.**

Use of an RCD reduces the risk of electric shock.

3. PERSONAL SAFETY

- a) **Stay alert, watch what you are doing and use common sense when operating a power tool. Do not use a power tool while you are tired or under the influence of drugs, alcohol or medication.** A moment of inattention while operating power tools may result in serious personal injury.
 - b) **Use personal protective equipment. Always wear eye protection.** Protective equipment such as a dust mask, non-skid safety shoes, hard hat or hearing protection used for appropriate conditions will reduce personal injuries.
 - c) **Prevent unintentional starting. Ensure the switch is in the off-position before connecting to power source and/or battery pack, picking up or carrying the tool.** Carrying power tools with your finger on the switch or energising power tools that have the switch on invites accidents.
 - d) **Remove any adjusting key or wrench before turning the power tool on.** A wrench or a key left attached to a rotating part of the power tool may result in personal injury.
 - e) **Do not overreach. Keep proper footing and balance at all times.** This enables better control of the power tool in unexpected situations.
 - f) **Dress properly. Do not wear loose clothing or jewellery. Keep your hair and clothing away from moving parts.** Loose clothes, jewellery or long hair can be caught in moving parts.
 - g) **If devices are provided for the connection of dust extraction and collection facilities, ensure these are connected and properly used.** Use of dust collection can reduce dust-related hazards.
 - h) **Do not let familiarity gained from frequent use of tools allow you to become complacent and ignore tool safety principles.** A careless action can cause severe injury within a fraction of a second.
4. **POWER TOOL USE AND CARE**
- a) **Do not force the power tool. Use the correct power tool for your applica-**

tion. The correct power tool will do the job better and safer at the rate for which it was designed.

- b) **Do not use the power tool if the switch does not turn it on and off.** Any power tool that cannot be controlled with the switch is dangerous and must be repaired.
 - c) **Disconnect the plug from the power source and/or remove the battery pack, if detachable, from the power tool before making any adjustments, changing accessories, or storing power tools.** Such preventive safety measures reduce the risk of starting the power tool accidentally.
 - d) **Store idle power tools out of the reach of children and do not allow persons unfamiliar with the power tool or these instructions to operate the power tool.** Power tools are dangerous in the hands of untrained users.
 - e) **Maintain power tools and accessories. Check for misalignment or binding of moving parts, breakage of parts and any other condition that may affect the power tool's operation. If damaged, have the power tool repaired before use.** Many accidents are caused by poorly maintained power tools.
 - f) **Keep cutting tools sharp and clean.** Properly maintained cutting tools with sharp cutting edges are less likely to bind and are easier to control.
 - g) **Use the power tool, accessories and tool bits etc. in accordance with these instructions, taking into account the working conditions and the work to be performed.** Use of the power tool for operations different from those intended could result in a hazardous situation.
 - h) **Keep handles and grasping surfaces dry, clean and free from oil and grease.** Slippery handles and grasping surfaces do not allow for safe handling and control of the tool in unexpected situations.
5. **BATTERY TOOL USE AND CARE**
- a) **Recharge only with the charger specified by the manufacturer.** A charger that is suitable for one type of battery pack may create a risk of fire when used with another battery pack.

- b) **Use power tools only with specifically designated battery packs.** Use of any other battery packs may create a risk of injury and fire.
 - c) **When battery pack is not in use, keep it away from other metal objects, like paper clips, coins, keys, nails, screws or other small metal objects, that can make a connection from one terminal to another.** Shorting the battery terminals together may cause burns or a fire.
 - d) **Under abusive conditions, liquid may be ejected from the battery; avoid contact. If contact accidentally occurs, flush with water. If liquid contacts eyes, additionally seek medical help.** Liquid ejected from the battery may cause irritation or burns.
 - e) **Do not use a battery pack or tool that is damaged or modified.** Damaged or modified batteries may exhibit unpredictable behaviour resulting in fire, explosion or risk of injury.
 - f) **Do not expose a battery pack or tool to fire or excessive temperature.** Exposure to fire or temperature above 130 °C may cause explosion.
 - g) **Follow all charging instructions and do not charge the battery pack or tool outside the temperature range specified in the instructions.** Charging improperly or at temperatures outside the specified range may damage the battery and increase the risk of fire.
6. **SERVICE**
- a) **Have your power tool serviced by a qualified repair person using only identical replacement parts.** This will ensure that the safety of the power tool is maintained.
 - b) **Never service damaged battery packs.** Service of battery packs should only be performed by the manufacturer or authorized service providers.

Safety information for reciprocating saws

- **Hold the power tool by insulated gripping surfaces, when performing an operation where the cutting accessory may contact hidden wiring.** Cutting accessories contacting a “live” wire may make exposed metal parts of the power

tool “live” and could give the operator an electric shock.

- **Use clamps or another practical way to secure and support the workpiece to a stable platform.** Holding the workpiece by your hand or against the body leaves it unstable and may lead to loss of control.
- **Only use accessories recommended by PARKSIDE.** Unsuitable accessories may cause electric shock or fire.

Further safety instructions for reciprocating saws

- **Keep hands away from the sawing area.** Do not reach underneath the workpiece. Upon contact with the saw blade there is a risk of injury.
- **Only when the power tool is turned on should the sawing blade be moved against the workpiece.** Otherwise, there is a risk of kickback if the attachment tools jam in the workpiece.
- **Make sure that the footplate is secure during sawing.** A tilted saw blade may break or cause a kickback.
- **After you have finished work, turn the power tool off and do not pull the saw blade out of the cut until it has come to a standstill.** In this way you will avoid any kickback and can safely put down the power tool.
- **Use only undamaged saw blades in perfect condition.** Bent or blunt saw blades can break, adversely affect the cut or cause kickback.
- **Do not brake the saw blade after switching the device off by applying side pressure.** The saw blade may be damaged, break or cause a kickback.
- **Do not touch any objects or the ground with the saw running.** There is a risk of kickback.
- **Hold the power tool tightly with both hands while working and ensure a secure footing.** The power tool is guided more securely with both hands.
- **Switch the appliance off immediately if the sawing blade jams. Force apart the saw cut and pull the saw blade out carefully.** This can lead to loss of control over the power tool.
- **Use suitable detectors to determine if there are hidden supply lines or contact the local utility company for assistance.** Contact with electric cables

can cause fire and electric shock. Damaging gas lines can lead to explosion. Breaking water pipes causes property damage.

- **Always wait until the power tool has come to a complete stop before placing it down.** The application tool can jam and cause you to lose control of the power tool.

Residual risks

There will always be residual risks even if you operate this device according to the instructions. The following hazards may occur in connection with the type and design of this device:

- Hearing damage if suitable ear protection is not worn.
- Health injuries resulting from the effect of hand/arm vibration in the event that the tool is used over a longer period of time or is not used and maintained properly.
- Cutting injuries

⚠ WARNING! Danger due to electromagnetic field generated while the tool is in operation. Under certain circumstances, this field may negatively affect active or passive medical implants. In order to reduce the danger of serious or fatal injuries, we recommend that individuals who wear medical implants should consult their doctor and the manufacturer of the implant before operating the tool.

Preparation

⚠ WARNING! Risk of injury due to unintentional start-up. Only insert the battery into the device once the device is fully prepared for use.

Control elements

Familiarise yourself with the operating elements before using the device for the first time.

- **On/Off switch (5)**
 - Switching on: Press
 - Continuously regulate the stroke rate: The more you press the on/off switch, the higher the stroke rate.
 - Switching off: Release
- **Switch lock (6)**
 - Unlocking: Press
 - Locking: Release

Attaching and removing the saw blade



⚠ CAUTION! Risk of injury when touching the saw blade. Wear protective gloves when attaching the saw blade.

Requirements

- The saw blade has a ½" universal mount like the supplied saw blades (15, 16).
- The saw blade is suitable for the respective material. The scope of delivery for the device includes a large-toothed saw blade for wood and a fine-toothed saw blade for metal and plastic.
- The chuck is free of splinters or other material residue.

Installing the saw blade (Fig. B)

1. Turn the chuck (2) as far as possible ⤵ (seen from the front) and keep it fixed in this position.
2. Place the saw blade (15, 16) into the chuck (2).
3. Release the chuck (2).
4. Ensure that the saw blade (15, 16) is correctly attached and that the teeth point downwards.

Removing the saw blade (Fig. B)

1. Hold the saw blade (15, 16) firmly.
2. Turn the chuck (2) as far as possible ⤵ (seen from the front) and keep it fixed in this position.
3. Remove the saw blade (15, 16) from the chuck (2).
4. Release the chuck (2).

Adjusting the base plate

Notes

- Risk of injury! Remove the saw blade.
- Never use the device without the footplate.

Procedure (Fig. A)

1. Unlock the footplate (1): Turn the lever (13) downward.
2. Set the footplate (1) to the desired position.
3. Lock the footplate (1): Turn the lever (13) upward.

Checking the battery charge level

LEDs	Meaning
------	---------

red, orange, green	Battery charged
red, orange	Battery partially charged
red	Battery needs to be charged

1. Press the button (10) next to the charge level indicator button (11) on the battery (9).

The LEDs of the charge level indicator show how much charge remains in the battery.

2. Charge the battery (9) when only the red LED on the charge level indicator (11) is illuminated.

Charging the battery

See also the charger instruction manual.

Notes

- If warm, allow the battery to cool before charging.
- Do not expose the battery to direct sunlight for long periods and do not place it on a radiator (max. 50°C).

Charging the battery

1. Remove the battery (9) from the device.
2. Push the battery (9) into the charging slot of the battery charger (14).
3. Connect the battery charger (14) to a power outlet.
4. After charging, disconnect the battery charger (14) from the mains.
5. Pull the battery (9) out of the battery charger (14).

Operation

Information on sawing

General Information

- Do not use any blunt or bent blades or blades which are damaged in any other way.
- Before sawing the workpiece, check for hidden foreign objects such as nails or screws. These must be removed.
- Only use saw blades with the same saw blade shank as the saw blade provided.
- Hold the device securely by the handle.
- Place the footplate on the workpiece.

- Do not apply too much pressure in the cutting direction. Let the device do the work.
- Switch the appliance off immediately if the sawing blade jams. Force apart the saw cut and pull the saw blade out carefully.
- Before shutting down the device, switch it off and wait for it to come to a complete standstill.
- Always stand to the side of the saw when working.
- Avoid over-stressing the device while working.

Plunge sawing

Requirements

- Soft materials such as wood, aerated concrete, plasterboard etc.

Procedure

1. Place the device with the lower edge of the footplate (1) on the workpiece. The saw blade (15) does not touch the workpiece.
2. Insert the saw blade (15) in the workpiece by tipping the device forward until the device is vertical.
3. Continue sawing along the desired cutting line.

Inserting and removing the battery

⚠ WARNING! Risk of injury due to unintentional start-up. Only insert the battery into the device once the device is fully prepared for use.

NOTICE! Risk of damage! An incorrect battery can damage the device and battery.

Inserting the battery

1. Push the battery (9) along the guide into the battery holder (8).
- You will hear the battery click into place.

Removing the battery

1. Press and hold the battery release (12) on the battery (9).
2. Pull the battery out of the battery holder (8).

Switching on and off

Switching on

1. Insert the rechargeable battery (9) into the device.

2. Hold the device by the handle (7) and the auxiliary handle (4) (insulated gripping surfaces).
3. Press the switch lock (6).
4. Press and hold the On/off switch (5). The LED work light (3) lights up.
5. Release the switch lock (6).
6. Wait until the device has reached its full stroke rate.

Switching off

1. To turn it off, release the on/off switch (5). The LED work light goes out after approx. 10 seconds.
2. Do not pull the sawblade out of the cut until it has come to a standstill.
3. Remove the rechargeable battery (9) from the device if you are leaving the device unattended or if you have finished working.

Transport

Notes

- Turn off the device.
- Make sure that all moving parts have come to a complete stop.
- Remove the rechargeable battery.
- Remove the attachment tool.
- Always carry the device by the handle (7).

Cleaning, maintenance and storage

▲ WARNING! Risk of injury due to unintentional start-up. Protect yourself when performing maintenance or cleaning work. Switch off the device and remove the battery (9).

You should have any repair and maintenance work that is not described in these instructions carried out by our Service Centre. Only use original replacement parts.

Cleaning

▲ WARNING! Electric shock! Never spray down the device with water.

NOTICE! Risk of damage. Chemical substances may attack the plastic parts of the machine. Do not use any cleaning agents or solvents.

- Keep the ventilation slits, motor housing and handles of the machine clean. Use a damp cloth or brush to do this.

Maintenance

The device is maintenance free.

Storage

Always store the device and accessories:

- clean
- dry
- protected against dust
- In the case provided (17)
- out of the reach of children

Devices with battery:

- The storage temperature for the battery and device is between 15 °C and 25 °C. Avoid extreme cold or heat during storage to ensure the battery output is not adversely affected.
- Remove the battery from the device before storage over a longer period (see separate operating instructions for battery and charger).

Disposal/environmental protection

Remove the battery from the device and recycle the device, battery, accessories and packaging in an environmentally-friendly manner.



Waste electrical and electronic equipment (WEEE) must not be disposed of with domestic waste.

The symbol of the crossed-out wheeled bin means that this product must not be disposed of as unsorted municipal waste at the end of its useful life.

Directive 2012/19/EU on waste electrical and electronic equipment:

Consumers are legally obliged to recycle electrical and electronic equipment in an environmentally sound manner at the end of its life. In this way, environmentally friendly and resource-saving recycling is ensured. Depending on the implementation in national law, you may have the following options:

- Return to a shop,
- Hand over to an official collection point,
- Return to the manufacturer/distributor.

This does not affect accessories enclosed with the old devices or tools without any electrical components.

Dispose of batteries in an environmentally friendly manner



Do not throw batteries into domestic waste, fire (risk of explosion) or water. Damaged batteries can harm the environment and your health if poisonous fumes or liquids escape.

You are obliged to dispose of defective or used batteries in an environmentally friendly manner.

- Do not open the batteries and avoid mechanical damage. There is a risk of a short circuit and vapours may leak out, causing irritation to the respiratory tract.

- For safety reasons, batteries should be discharged before disposal.
- Tape the poles to prevent short circuits.
- Dispose of rechargeable batteries via a retailer or collection point.
- **Damaged batteries**
Handle externally damaged batteries with particular care!
 - Do not touch damaged batteries with your bare hands.
 - If you cannot tape the poles, place the batteries individually in a plastic bag.
 - Place damaged batteries individually in a non-flammable, sealable container that can still be filled with sand.
 - Take damaged batteries to a collection point with specialised personnel.

Troubleshooting

The following table will assist you in fixing faults:

Problem	Possible cause	Error correction
Device does not start	Rechargeable battery (9) not inserted	<i>Inserting the battery, p. 10</i>
	On/Off switch (5) is broken	Contact the service centre.
	Defective motor	Contact the service centre.
	Rechargeable battery (9) discharged	Charge the battery (see the separate operating instructions for the rechargeable battery and charger)
Device works with interruptions	Internal loose contact	Contact the service centre.
	On/Off switch (5) is broken	Contact the service centre.
Poor sawing performance	Saw blade (15, 16) unsuitable for the workpiece to be processed	Use a suitable saw blade (15, 16)
	Saw blade (15, 16) blunt	Use a new saw blade (15, 16)
	Incorrect sawing speed	Adjust sawing speed
	Low battery power	Charge the battery (see the separate operating instructions for the rechargeable battery and charger)
Saw blade quickly becomes blunt	Saw blade (15, 16) unsuitable for the workpiece to be processed	Use a suitable saw blade (15, 16)
	Too much pressure applied	Reduce the pressure
	Sawing speed too high	Reduce the sawing speed

Service

Guarantee

Dear Customer,

This product is provided with a 5 year guarantee from the date of purchase. In case of defects, you have statutory rights against the seller of the product. These statutory rights are not restricted by our guarantee presented below.

Terms of Guarantee

The guarantee period begins on the date of purchase. Please retain the original receipt. This document is required as proof of purchase. If a material or manufacturing defect occurs within five years of the date of purchase of this product, we will repair or replace – at our choice – the product for you free of charge. This guarantee requires the defective product and proof of purchase to be presented within the five-year period with a brief written description of what constitutes the defect and when it occurred.

If the defect is covered by our guarantee, you will receive either the repaired product or a new product. No new guarantee period begins on repair or replacement of the product.

Guarantee Period and Statutory Claims for Defects

The guarantee period is not extended by the guarantee service. This also applies for replaced or repaired parts. Any damages and defects already present at the time of purchase must be reported immediately after unpacking. Repairs arising after expiry of the guarantee period are chargeable.

Guarantee Cover

The product has been carefully produced in accordance with strict quality guidelines and conscientiously checked prior to delivery. The guarantee applies for all material and manufacturing defects. This guarantee does not extend to cover product parts that are subject to normal wear and may therefore be considered as wearing parts (e.g. Wood saw blade, Metal saw blade) or to cover damage to breakable parts.

This guarantee shall be invalid if the product has been damaged, used incorrectly or not maintained. Precise adherence to all of the instructions specified in the operating manual is required for proper use of the product.

Intended uses and actions against which the operating manual advises or warns must be categorically avoided.

The product is designed only for private and not commercial use. The guarantee will be invalidated in case of misuse or improper handling, use of force, or interventions not undertaken by our authorised service branch.

Processing in Case of Guarantee

To ensure efficient handling of your query, please follow the directions below:

- Please have the receipt and product number (IAN 485608_2501) ready as proof of purchase for all enquiries.
- Please refer for the product number to the type plate on the product, an engraving on the product, the title page of the operating instructions (bottom left) or the sticker on the back or underside of the product.
- Should functional errors or other defects occur, please initially contact the service centre specified below by **telephone** or use the **contact form** available on parkside-diy.com in the category **Service**.
- After consultation with our customer service, a product recorded as defective can be sent postage paid to the service address communicated to you, with the proof of purchase (receipt) and specification of what constitutes the defect and when it occurred. In order to avoid acceptance problems and additional costs, please be sure to use only the address communicated to you. Ensure that the consignment is not sent carriage forward or by bulky goods, express or other special freight. Please send the appliance inc. all accessories supplied at the time of purchase and ensure adequate, safe transport packaging.



You can view and download these and many other manuals on *parkside-diy.com*. This QR code will take you directly to *parkside-diy.com*. Select your country and search for the operating instructions via the search mask. You can open your operating instructions by entering the article number (IAN) 485608_2501.

Repair service

For repairs **that are not covered by warranty**, contact the service centre. They will gladly create a cost estimate for you.

- We can only work on devices which are sent in properly packed and with postage paid.

Spare parts and accessories

You can get spare parts and accessories from www.grizzlytools.shop. If you have any problems with your order, contact us via our online shop. If you have any other questions, contact: *Service Centre*, p. 14

Pos. nr.	Name	Order No.
1	Footplate	75118254
13	Lever	75118255
15	Wood saw blade	13800419
16	Metal saw blade	13800420

Note: Please send your device cleaned and with an indication of the defect to the address named for the service centre.

- The following are not accepted: devices sent in without prepaid postage, sent as bulky goods, sent as an Express shipment, or devices sent as any other form of special freight.
- We will dispose of defective devices you ship to us free of charge.

Service Centre

GB **Service Great Britain**
Tel.: 0800 051 8970
Contact form on
parkside-diy.com
IAN 485608_2501

CY **Service Cyprus**
Tel.: 8009 4242
Contact form on
parkside-diy.com
IAN 485608_2501

Importer

Please note that the address below is not a service address. Contact the service centre named above first.

Grizzly Tools GmbH & Co. KG
Stockstädter Str. 20
63762 Großostheim
GERMANY
www.grizzlytools.de

Translation of the original EU declaration of conformity

Product: **Cordless Sabre Saw**

Model: **PSSAP 20-Li E6**

Serial number: 000001-206500

The object of the declaration described above is in conformity with the relevant Union harmonisation legislation:

**2006/42/EC • 2014/30/EU • 2011/65/EU & (EU) 2015/863
Product with battery Smart PAPS 204 A1/
Smart PAPS 208 A1/Smart PAPS 2012 A1: 2014/53/EU**

The object of the declaration described above is in conformity with Directive 2011/65/EU of the European Parliament and of the Council of 8 June 2011 on the restriction of the use of certain hazardous substances in electrical and electronic equipment.

To ensure conformity, the following harmonised standards and national standards and regulations have been applied:

**EN 62841-1:2015/A11:2022 • EN 62841-2-11:2016/A11:2024
EN IEC 55014-1:2021 • EN IEC 55014-2:2021 • EN IEC 63000:2018
EN 62471:2008 • IEC 62471:2006
Product with battery Smart PAPS 204 A1/Smart PAPS 208 A1/Smart PAPS 2012 A1:
EN 301 489-1 V2.2.3:2019 • EN 301 489-17 V3.3.1:2024
EN 300 328 V2.2.2:2019 • EN 50663:2017**

This declaration of conformity is issued under the sole responsibility of the manufacturer:



Grizzly Tools GmbH & Co. KG
Stockstädter Str. 20
63762 Großostheim
GERMANY
11.07.2025

Christian Frank
Authorised representative of documentation

Sadržaj

Uvod	16
Namjenska uporaba.....	16
Opseg isporuke/pribor.....	16
Pregled.....	17
Opis funkcija.....	17
Tehnički podaci.....	17
Sigurnosne napomene	18
Značenje sigurnosnih napomena.....	18
Slikovne oznake i simboli.....	18
Opća sigurnosna upozorenja za električni alat.....	18
Sigurnosne napomene za pile koje se pomiču naprijed-nazad.....	20
Preostali rizici.....	21
Priprema	21
Upravljački dijelovi.....	21
Montiranje i demontiranje lista pile.....	21
Podešavanje podnožja.....	22
Provjera stanja napunjenosti baterije.....	22
Punjenje baterije.....	22
Pogon	22
Upute za piljenje.....	22
Umetanje i vađenje baterije.....	22
Uključivanje i isključivanje.....	23
Transport	23
Čišćenje, održavanje i skladištenje	23
Čišćenje.....	23
Održavanje.....	23
Skladištenje.....	23
Zbrinjavanje / zaštita okoliša	23
Baterije zbrinite na ekološki prihvatljiv način.....	24
Traženje greške	24
Servis	25
Garancija.....	25
Servis popravka.....	26
Service-Center.....	26
Uvoznik.....	26
Rezervni dijelovi i pribor	26
Prijevod originalne EU izjave o sukladnosti	27
Eksplozivni pogled	97

Uvod

Srdačno čestitamo na kupnji Vaše nove baterijske sabljaste pile (u daljnjem tekstu uređaj ili električni alat).

Time ste se odlučili za vrlo kvalitetan proizvod. Ovaj uređaj je tijekom proizvodnje provjeren u pogledu kvalitete i podvrgnut krajnjoj kontroli. Funkcionalnost Vašeg uređaja time je zajamčena.



Upute za uporabu predstavljaju sastavni dio ovog uređaja. One sadrže važne napomene za sigurnost, rukovanje i zbrinjavanje. Pažljivo pročitajte upute za uporabu. Upoznajte se s upravljačkim dijelovima i ispravnim načinom uporabe uređaja. Uređaj koristite samo na opisani način i za navedena područja primjene. Dobro sačuvajte upute za uporabu i u slučaju predaje uređaja trećim osobama, predajte i svu dokumentaciju. Izjava o sukladnosti za ovaj proizvod dostupna je na internet stranici www.lidl.hr.

Namjenska uporaba

Uređaj je namijenjen isključivo za sljedeće namjene:

- Piljenje plastike, drveta i lakog metala s čvrstim osloncem.
- Rad isključivo u suhim prostorijama.

Obratite pozornost na napomene u vezi s listovima pile.

Svaka druga uporaba, koja u ovim uputama za uporabu nije izričito dopuštena, može predstavljati ozbiljnu opasnost za korisnika i dovesti do oštećenja uređaja. Operater ili korisnik uređaja odgovorni su za nesreće, štete i ozljede drugih ljudi i njihovog vlasništva. Uređaj je namijenjen za uporabu u uradi-sam okruženjima. Nije koncipiran za trajni pogon u gospodarskim okruženjima. U slučaju komercijalne uporabe jamstvo prestaje važiti. Proizvođač ne jamči za štete uzrokovane protunamjenskom ili pogrešnom uporabom. Uređaj je dio serije **X 20 V TEAM** i može biti pogonjen baterijama **X 20 V TEAM** serije. Baterije serije **X 20 V TEAM** smijete puniti samo s punjačima serije **X 20 V TEAM**.

Opseg isporuke/pribor

Raspakirajte uređaj i provjerite opseg isporuke.

Materijal ambalaže zbrinite na odgovarajući način.

- Aku sabljasta pila
- 1 List pile za drvo HCS
- 1 List pile za rezanje metala BIM
- Kovčeg za čuvanje
- Prijevod originalnih uputa

Baterija i punjač nisu sadržani u opsegu isporuke.

Pregled

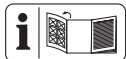

Ilustracije uređaja nalaze se na prednjoj preklapnoj stranici.

- 1 Podnožje
- 2 Stezna glava
- 3 LED radno svjetlo
- 4 Dodatna ručka
- 5 Prekidač za uključivanje / isključivanje
- 6 Blokada uključivanja
- 7 Ručka
- 8 Držač baterije
- 9 Baterija
- 10 Tipka (Indikator stanja napunjenosti)
- 11 Indikator stanja napunjenosti
- 12 Deblokada baterije
- 13 Poluga
- 14 Punjač
- 15 List pile za drvo
- 16 List pile za rezanje metala
- 17 Kovčeg za čuvanje

Opis funkcija

Sabljasta pila je ručna pila s listom pile koji se pomiče naprijed-nazad.

Rad upravljačkih elemenata opisan je u nastavku.

Tehnički podaci

Aku sabljasta pila	PSSAP 20-Li E6
Nazivni napon U	20 V =
Težina bez baterije	≈1,6 kg
Broj hodova u praznom hodu ..	0–3000 min ⁻¹
Duljina hoda	22 mm
Dubina reza	
– drvo	≤ 150 mm
– čelik	≤ 15 mm
– obojeni metal	≤ 20 mm
– metalna cijev	≤ 100 mm

Razina zvučnog tlaka (L_{pA})
..... 84,3 dB; K_{pA} =5 dB

Razina zvučnog učinka (L_{WA})
– izmjereno 92,3 dB; K_{WA} =5 dB

Vibracija (a_H): drvena greda
..... 9,117 m/s²; K =1,5 m/s²

Vibracija (a_H): ploča ... 7,947 m/s²; K =1,5 m/s²

Baterija Li-Ion

Temperatura ≤50 °C

– Postupak punjenja 4 – 40 °C

– Pogon 4 – 50 °C

– Skladištenje 15 – 25 °C

PARKSIDE Performance Smart baterija

Smart PAPS 204 A1/Smart PAPS 208 A1/

Smart PAPS 2012 A1

– frekvencijski pojas 2400–2483,5 MHz

– prijenosna snaga ≤ 20 dBm

⚠ OPREZ! Oštećenje sluha! Nosite zaštitu za sluh.

Vrijednosti buke i vibracija izmjerene su prema normama i odredbama navedenima u izjavi o sukladnosti.

Navedene ukupne vrijednosti vibracija i navedene vrijednosti emisije buke izmjerene su prema normiranom postupku provjere i mogu se koristiti za međusobnu usporedbu električnih alata. Navedene ukupne vrijednosti vibracija i navedene vrijednosti emisije buke također se mogu koristiti za uvodnu procjenu izloženosti.

⚠ UPOZORENJE! Emisije buke i vibracija mogu tijekom stvarne uporabe električnog alata odstupati od navedenih vrijednosti, ovisno o načinu uporabe električnog alata. Potrebno je da se odrede sigurnosne mjere u svrhu zaštite poslužitelja, koje su mjere temeljene na procjeni opterećenja uslijed vibracija tijekom stvarnih uvjeta korištenja (pritom morate obratiti pozornost na sve sastavne dijelove ciklusa rada, primjerice razdoblja u kojima je električni alat isključen i ona, u kojima je uključen ali radi bez opterećenja).

X 20 V TEAM

Uređaj je dio serije **X 20 V TEAM** i može biti pogonjen baterijama **X 20 V TEAM** serije. Baterije serije **X 20 V TEAM** smijete puniti samo s punjačima serije **X 20 V TEAM**.

Preporučujemo da ovaj uređaj isključivo pogonite sa sljedećim baterijama:

PAP 20 B1, PAP 20 B3, Smart PAPS 204 A1, Smart PAPS 208 A1, Smart PAPS 2012 A1
Preporučujemo, da ove baterije punite sljedećim punjačima: PLG 20 A3, PLG 20 A4, PLG 20 C1, PLG 20 C2, PLG 20 C3, PLG 201 A1, PDSLJG 20 A1, PDSLJG 20 B1, PDSLJG 20 B2, Smart PLGS 2012 A1

Tehnički podaci o bateriji i punjaču: Vidi posebne upute.

Sigurnosne napomene

Ovaj odjeljak obrađuje osnovne sigurnosne napomene prilikom uporabe uređaja.

▲ UPOZORENJE! Ozljede i oštećenja uslijed nepravilnog rukovanja baterijom. Obratite pozornost na sigurnosne napomene i napomene za punjenje i ispravnu uporabu u uputama za uporabu Vaše baterije i Vašeg punjača serije **X 20 V TEAM**. Detaljan opis postupka punjenja i dodatne informacije možete pronaći u ovim zasebnim uputama za uporabu.



OPREZ

UPOZORENJE: Mogućnost strujnog udara! Ne otvarati kućište proizvoda!

Značenje sigurnosnih napomena

▲ OPASNOST! Ako ne poštujete ovu sigurnosnu napomenu, doći će do nesreće. Posljedica je teška tjelesna ozljeda ili smrt.

▲ UPOZORENJE! Ako ne poštujete ovu sigurnosnu napomenu, doći će možda do nesreće. Posljedica može biti tjelesna ozljeda ili smrt.

▲ OPREZ! Ako ne poštujete ovu sigurnosnu napomenu, doći će do nesreće. Posljedica može biti lakša ili srednje teška ozljeda tijela. **NAPOMENA!** Ako ne poštujete ovu sigurnosnu napomenu, doći će do nesreće. Posljedica može biti predmetna šteta.

Slikovne oznake i simboli

Slikovne oznake na uređaju



Pročitajte upute za uporabu



Električni uređaji ne spadaju u kućni otpad.

Opća sigurnosna upozorenja za električni alat

▲ UPOZORENJE! Pročitajte sva sigurnosna upozorenja, upute, ilustracije i specifikacije koje ste dobili uz ovaj električni alat. Nepoštivanje svih dolje navedenih uputa može uzrokovati strujni udar, požar i/ili ozbiljne ozljede. **Sačuvajte sva upozorenja i upute za buduću.**

Izraz „električni alat“ u upozorenjima odnosi se na vaš električni alat s mrežnim napajanjem (s kabelom) ili alat s napajanjem na baterije (bez kabela).

1. SIGURNOST RADNOG PROSTORA

- Održavajte radni prostor čistim i dobro osvijetljenim.** Neuredna ili mračna područja dovode do nesreća.
- Ne rukujte električnim alatima u eksplozivnoj atmosferi, primjerice u prisutnosti zapaljivih tekućina, plinova ili prašine.** Električni alati stvaraju iskre koje mogu zapaliti prašinu ili pare.
- Djecu i ostale osobe u blizini držite podalje dok rukujete električnim alatom.** U slučaju odvratanja pažnje možete izgubiti kontrolu.

2. ELEKTRIČNA SIGURNOST

- Utikači električnog alata moraju odgovarati utičnici. Nikada ne mijenjajte utikač ni na koji način. Ne koristite adapterske utikače s uzemljenim električnim alatima.** Nepromijenjeni utikači i odgovarajuće utičnice smanjit će rizik od strujnog udara.
- Izbjegavajte tjelesni kontakt s uzemljenim površinama, kao što su cijevi, radiatori, štednjaci i hladnjaci.** Ako je vaše tijelo uzemljeno, postoji povećan rizik od strujnog udara.
- Električne alate ne izlažite kiši ili vlažnim uvjetima.** Ulazak vode u električni alat povećava rizik od strujnog udara.
- Ne zloupotrebljavajte kabel. Nikada ne koristite kabel za nošenje, povlačenje ili isključivanje električnog alata. Kabel držite podalje od topline, ulja, oštrih bridova ili pokretnih dijelova.** Oštećeni ili zapetljani kabeli povećavaju rizik od strujnog udara.
- Kada koristite električni alat na otvorenom, koristite produžni kabel prikladan za uporabu na otvorenom.** Korištenje

kabela prikladnog za uporabu na otvorenom smanjuje rizik od strujnog udara.

- f) **Ako je rukovanje električnim alatom na vlažnom mjestu neizbježno, koristite napajanje zaštićeno zaštitnim uređajem diferencijalne struje (FID sklopka).** Korištenje FID sklopke smanjuje rizik od strujnog udara.
3. **OSOBNA SIGURNOST**
 - a) **Budite oprezni, pazite što radite i koristite zdrav razum pri rukovanju električnim alatom. Ne koristite električni alat dok ste umorni ili pod utjecajem droga, alkohola ili lijekova.** Trenutak nepažnje tijekom rada s električnim alatom može uzrokovati ozbiljne ozljede.
 - b) **Koristite osobnu zaštitnu opremu. Uvijek nosite zaštitu za oči.** Korištenje zaštitne opreme kao što su maska za prašinu, neklizajuće sigurnosne cipele, zaštitna kaciga ili zaštitne slušalice, u odgovarajućim uvjetima smanjit će osobne ozljede.
 - c) **Spriječite nenamjerno pokretanje. Provjerite je li prekidač u isključenom položaju prije spajanja na izvor napajanja i/ili priključivanja baterije, podizanja ili nošenja alata.** Nošenje električnih alata s prstom na prekidaču ili uspostavljanje napajanja električnih alata koji su uključeni uzrokuju nesreće.
 - d) **Prije uključivanja električnog alata uklonite sve ključeve.** Ključ koji je ostao pričvršćen na rotirajući dio električnog alata može uzrokovati ozljede.
 - e) **Nemojte se prenaprezati. U svakom trenutku održavajte pravilan stav i ravnotežu tijela.** To omogućuje bolju kontrolu električnog alata u neočekivanim situacijama.
 - f) **Prikladno se obucite. Ne nosite široku odjeću ili nakit. Kosu i odjeću držite podalje od pokretnih dijelova.** Pokretni dijelovi mogu zahvatiti široku odjeću, nakit ili dugu kosu.
 - g) **Ako su predviđeni uređaji za spajanje na usisivač i sakupljanje prašine, provjerite jesu li spojeni i koriste li se ispravno.** Korištenje sakupljanja prašine može smanjiti opasnosti povezane s prašinom.
 - h) **Ne dopustite da zbog poznavanja alata stečenog čestim korištenjem posta-**

nete samouvjereni i zanemarite načela sigurnosti uporabe alata. Nepažljivo djelovanje može uzrokovati teške ozljede u djeliću sekunde.

4. UPORABA I ODRŽAVANJE ELEKTRIČNOG ALATA

- a) **Ne silite električni alat. Koristite električni alat koji odgovara namjeni.** Ispravan električni alat obaviti će posao bolje i sigurnije brzinom za koju je dizajniran.
- b) **Ne koristite električni alat ako ga prekidač ne uključuje i isključuje.** Svaki električni alat kojim se ne može upravljati prekidačem opasan je i mora se popraviti.
- c) **Izvadite utikač iz izvora napajanja i/ili bateriju, ako se može izvaditi, iz električnog alata prije bilo kakvog podešavanja, promjene pribora ili spremanja električnog alata.** Takve preventivne sigurnosne mjere smanjuju rizik od slučajnog uključivanja električnog alata.
- d) **Električni alat u stanju mirovanja čuvajte izvan dohvata djece i ne dopustite osobama koje nisu upoznate s električnim alatom ili ovim uputama da rukuju električnim alatom.** Električni alati su opasni u rukama neobučenih korisnika.
- e) **Održavajte električne alate i pribor. Provjerite neusklađenost ili zaglavljivanje pokretnih dijelova, lom dijelova i bilo koje drugo stanje koje može utjecati na rad električnog alata. Ako je oštećen, električni alat treba popraviti prije uporabe.** Mnoge su nesreće uzrokovane loše održanim električnim alatom.
- f) **Održavajte rezne alate oštroma i čistima.** Ispravno održavani rezni alati s oštrom reznim rubovima manje će se zaglavljivati i njima će se lakše upravljati.
- g) **Koristite električni alat, pribor i nastavke, itd. u skladu s ovim uputama, uzimajući u obzir radne uvjete i posao koji treba obaviti.** Korištenje električnog alata za radnje drugačije od predviđenih može uzrokovati opasne situacije.
- h) **Držite ručke i površine za hvatanje suhima, čistima i očišćenima od ulja i masnoće.** Skliske ručke i površine za hvatanje ne omogućuju sigurno rukovanje i kontrolu nad alatom u neočekivanim situacijama.

5. UPORABA I ODRŽAVANJE ELEKTRIČNOG ALATA NA BATERIJE

- a) **Punite samo punjačem koji je odredio proizvođač.** Punjač koji je prikladan za jednu vrstu paketa baterija može uzrokovati opasnost od požara ako se koristi s drugim paketom baterijom.
 - b) **Koristite električne alate samo sa za to posebno određenim paketima baterija.** Korištenje drugih paketa baterija može uzrokovati opasnost od ozljeda i požara.
 - c) **Kada se paket baterija ne koristi, držite ga podalje od drugih metalnih predmeta, poput spajalica, novčića, ključeva, čavala, vijaka ili drugih sitnih metalnih predmeta koji mogu uspostaviti vezu između terminala.** Kratki spoj terminala baterije može uzrokovati opekline ili požar.
 - d) **U uvjetima zlorabe, tekućina može biti izbačena iz baterije; izbjegavati kontakt. Ako slučajno dođe do kontakta, isperite vodom. Ako tekućina dođe u dodir s očima, dodatno potražite liječničku pomoć.** Tekućina izbačena iz baterije može uzrokovati iritaciju ili opekline.
 - e) **Ne koristite oštećene ili izmijenjene alate ili pakete baterija.** Oštećene ili izmijenjene baterije mogu se ponašati nepredvidivo, što može uzrokovati požar, eksploziju i opasnost od ozljeda.
 - f) **Alat ili paket baterija ne izlažite vatri ili previsokoj temperaturi.** Izlaganje vatri ili temperaturama iznad 130 °C može uzrokovati eksploziju.
 - g) **Sljedite sve upute za punjenje i ne punite paket baterija ili alat izvan temperaturnog raspona navedenog u uputama.** Neppravilno punjenje ili punjenje pri temperaturama izvan navedenog raspona može oštetiti bateriju i povećati rizik od požara.
6. **SERVIS**
- a) **Električni alat mora servisirati osoba kvalificirana za popravak, i pritom koristiti samo identične rezervne dijelove.** Time se osigurava održavanje sigurnosti električnog alata.
 - b) **Nikada ne servisirajte oštećene pakete baterija.** Servisiranje paketa baterija smije obavljati samo proizvođač ili ovlašteni serviser.

Sigurnosne napomene za pile koje se pomiču naprijed-nazad

- **Električni alat držite za izolirane površine za hvatanje prilikom obavljanja zahvata pri kojima pribor za rezanje mogu doći u kontakt sa skrivenim žicama.** Pribor za rezanje u kontaktu sa žicom pod naponom mogu pod napon staviti izložene metalne dijelove električnog alata, i uzrokovati strujni udar.
- **Koristite stezaljke ili druge praktične načine osiguravanja i potpore izradaka na stabilnoj platformi.** Pridržavanje izratka rukom ili uz tijelo čini ga nestabilnim i može uzrokovati gubitak kontrole.
- **Koristite samo dijelove pribora koje je preporučio PARKSIDE.** Neprikladni dijelovi pribora mogu dovesti do strujnog udara ili požara.

Dodatne sigurnosne napomene za pile koje se pomiču naprijed-nazad

- **Dlanove držite podalje od područja rezanja.** Ne zahvaćajte pod izradak. U slučaju kontakta s listom pile postoji opasnost od ozljeda.
- **Električni alat mora biti uključen prilikom pomicanja po izratku.** U protivnom postoji opasnost od povratnog udara u slučaju zaglavljivanja alata u izratku.
- **Pazite da podnožje prilikom piljenja uvijek sigurno naliže.** Zaglavljen rezni list se može slomiti ili dovesti do povratnog udara.
- **Nakon završetka rada isključite električni alat i list pile izvucite iz izratka tek kada se potpuno zaustavi.** Na taj ćete način izbjeći povratni udar i moći sigurno odložiti električni alat.
- **Koristite samo neoštećene, besprijekorne listove pile.** Iskrivljeni ili tupi listovi pile mogu puknuti, negativno utjecati na red ili uzrokovati povratni udar.
- **Nakon isključivanja, list pile ne kočite bočnim pritiskanjem.** List pile se može oštetiti, puknuti, ili uzrokovati povratni udar.
- **Koristite stezaljke ili druge praktične načine osiguravanja i potpore izradaka na stabilnoj platformi.** Pridržavanje izratka rukom ili uz tijelo čini ga nestabilnim i može uzrokovati gubitak kontrole.
- **Pilom koja radi ne dodirujte druge predmete ili pod.** Postoji opasnost od povratnog udara.

- **Čvrsto držite električni alat objema rukama dok radite i osigurajte siguran stav.** Električnim alatom upravlja se sigurnije s obje ruke.
- **Uređaj odmah isključite ako se list pile zaglavi. Raširite rez i pažljivo izvucite list pile.** Može doći do gubitka kontrole nad električnim alatom.
- **Koristite prikladne detektore kako biste ustanovili postojanje skrivenih opskrbnih vodova ili za pomoć kontaktirajte lokalnu komunalnu tvrtku.** Kontakt s električnim kabelima može uzrokovati požar i strujni udar. Oštećenje plinskih vodova može uzrokovati eksploziju. Probijanje vodovodnih cijevi uzrokovat će materijalnu štetu.
- **Uvijek pričekajte da se električni alat potpuno zaustavi prije nego ga odložite.** Korišteni alat se može zaglaviti i uzrokovati gubitak kontrole nad električnim alatom.

Preostali rizici

Čak i ako ispravno rukujete ovim uređajem, i dalje postoje preostali rizici. Sljedeće opasnosti mogu se pojaviti u vezi s dizajnom i konstrukcijom ovog uređaja:

- Oštećenje sluha ako se ne nosi prikladna zaštita za sluh.
- Štete po zdravlje koje proizlaze iz vibracija šake i ruke, ako uređaj koristite duže vrijeme ili ga ne navodite i ne održavate na odgovarajući način.
- Posjekotine

▲ UPOZORENJE! Opasnost uslijed elektromagnetnog polja koje se stvara dok je uređaj u pogonu. Ovo polje može pod određenim okolnostima ometati aktivne ili pasivne medicinske implantate. Kako bi se smanjio rizik od ozbiljnih ili smrtonosnih ozljeda, preporučujemo osobama s medicinskim implantatima da se prije rukovanja uređajem posavjetuju sa svojim liječnikom ili proizvođačem implantata.

Priprema

▲ UPOZORENJE! Opasnost od ozljeda zbog neželjenog pokretanja uređaja. Bateriju umetnite u uređaj tek kada je uređaj potpuno spreman za rad.

Upravljački dijelovi

Prije prvog pogona uređaja upoznajte njegove upravljačke dijelove.

- **Prekidač za uključivanje / isključivanje (5)**
 - Uključivanje: Pritisnite
 - Beskonačno promjenjiv broj hodova: Što dalje pritisnete prekidač za uključivanje / isključivanje, to je broj hodova viši.
 - Isključivanje: Pustite
- **Blokada uključivanja (6)**
 - Otključavanje: Pritisnite
 - Zaključavanje: Pustite

Montiranje i demontiranje lista pile



▲ OPREZ! Opasnost od ozljeda u slučaju dodirivanja lista pile. Prilikom postavljanja lista pile nosite zaštitne rukavice.

Pretpostavke

- List pile ima univerzalni priхват od 1/2" kao priloženi listovi pile (15, 16).
- List pile je prikladan za obrađivani materijal. U opseg isporuke uređaja spada jedan list pile s grubim zupcima za drvo i jedan list pile s finim zupcima za metal i plastiku.
- U steznoj glavi nema krhotina ili drugih ostataka materijala.

Montiranje lista pile (slika B)

1. Okrenite steznu glavu (2) koliko god je moguće  (gledano sprijeda) i držite je čvrsto u tom položaju.
2. Umetnite list pile (15, 16) u steznu glavu (2).
3. Otpustite steznu glavu (2).
4. Pazite da je list pile (15, 16) ispravno učvršćen i da zupci pokazuju prema dolje.

Demontiranje lista pile (slika B)

1. Čvrsto držite list pile (15, 16).
2. Okrenite steznu glavu (2) koliko god je moguće  (gledano sprijeda) i držite je čvrsto u tom položaju.
3. Izvadite list pile (15, 16) iz stezne glave (2).
4. Otpustite steznu glavu (2).

Podešavanje podnožja

Napomene

- Opasnost od ozljeda! Demontirajte list pile.
- Uređaj nikada ne koristite bez podnožja.

Postupak (slika A)

1. Otključavanje podnožja (1): Okrenite polugu (13) prema dolje.
2. Postavite podnožje (1) u željeni položaj.
3. Zaključavanje podnožja (1): Okrenite polugu (13) prema gore.

Provjera stanja napunjenosti baterije

LED indikatori	Značenje
crven, narančast, zelen	Baterija napunjena
crven, narančast	Baterija je djelomično napunjena
crven	Baterija treba biti napunjena

1. Pritisnite tipku (10) pored indikatora stanja napunjenosti (11) na bateriji (9).
LED indikatori na indikatoru stanja napunjenosti pokazuju stanje napunjenosti baterije.
2. Napunite bateriju (9) kada svijetli samo još crveni LED indikator stanja napunjenosti (11).

Punjenje baterije

Vidi i upute za uporabu punjača.

Napomene

- Zagrijanu bateriju prije punjenja ostavite da se ohladi.
- Bateriju ne izlažite duže vrijeme snažnom utjecaju sunčeve svjetlosti i ne odlažite je na radijatore (maks. 50 °C).

Punjenje baterije

1. Izvadite bateriju (9) iz uređaja.
2. Gurnite bateriju (9) u otvor za punjenje na punjaču (14).
3. Priključite punjač baterije (14) u utičnicu.
4. Nakon uspješnog punjenja odvojite punjač baterije (14) od mreže.
5. Izvucite bateriju (9) iz punjača (14).

Pogon

Upute za piljenje

Opće napomene

- Ne koristite tupe, savijene ili na drugi način oštećene listove pile.
- Prije piljenja provjerite izradak kako biste ustanovili skrivena strana tijela kao što su čavli ili vijci. Izvadite ih.
- Koristite samo listove pile s identičnom drškom lista pile kao i isporučeni list pile.
- Uređaj držite čvrsto za ručku.
- Postavite podnožje na izradak.
- Ne pritišćite previše u smjeru rezanja. Ostavite uređaju da obavi rad.
- Uređaj odmah isključite ako se list pile zaglavi. Raširite rez i pažljivo izvucite list pile.
- Prije nego odložite uređaj, isključite ga i pričekajte da se potpuno zaustavi.
- Prilikom rada uvijek stanite bočno od pile.
- Izbjegavajte prekomjerno naprezanje uređaja tijekom rada.

uranjajući rezovi

Pretpostavke

- Mekani materijali, kao drvo, gazirani beton, gipsane ploče, itd.

Postupak

1. Uređaj s donjim rubom podnožja (1) postavite na izradak. List pile (15) ne dodiruje izradak.
2. Uronite list pile (15) u izradak tako, što ćete uređaj nagnuti prema naprijed sve dok uređaj ne stoji okomito.
3. Pilite duž željene linije reza.

Umetanje i vađenje baterije

⚠ UPOZORENJE! Opasnost od ozljeda zbog neželjenog pokretanja uređaja. Bateriju umetnite u uređaj tek kada je uređaj potpuno spreman za rad.

NAPOMENA! Opasnost od oštećenja! Pogrešna baterija može oštetiti uređaj i bateriju.

Umetanje baterije

1. Gurnite bateriju (9) duž šine vodilice u držač baterije (8).
Baterija se čujno zaključava.

Vađenje baterije

1. Pritisnite i držite deblokadu baterije (12) na bateriji (9).

- Izvućite bateriju iz držača baterije (8).

Uključivanje i isključivanje

Uključivanje

- Umetnite bateriju (9) u uređaj.
- Uređaj držite za ručku (7) i dodatnu ručku (4) (izolirane površine za hvatanje).
- Pritisnite blokadu uključivanja (6).
- Pritisnite i držite prekidač za uključivanje / isključivanje (5).
LED radno svjetlo (3) svijetli.
- Pustite blokadu uključivanja (6).
- Pričekajte da uređaj dostigne puni broj hodova.

Isključivanje

- Pustite prekidač za uključivanje/isključivanje (5).
LED radno svjetlo se gasi nakon otprilike 10 sekundi.
- List pile izvućite iz reza tek kada se potpuno zaustavi.
- Izvadite bateriju (9) iz uređaja ako uređaj ostavlјate bez nadzora ili kada završite s radom.

Transport

Napomene

- Isključite uređaj.
- Provjerite da su svi pokretni dijelovi potpuno zaustavlјeni.
- Izvadite bateriju.
- Uklonite umetnuti alat.
- Uređaj uvijek nosite za ručku (7).

Čišćenje, održavanje i skladištenje

▲ UPOZORENJE! Opasnost od ozljeda zbog neželjenog pokretanja uređaja. Zaštitite se tijekom radova održavanja i čišćenja. Isključite uređaj i izvadite bateriju (9).

Radove na održavanju i popravke koji nisu opisani u ovim uputama za uporabu mora obaviti naš servisni centar. Koristite samo originalne rezervne dijelove.

Čišćenje

▲ UPOZORENJE! Strujni udar! Nikada ne prskajte uređaj vodom.

NAPOMENA! Opasnost od oštećenja. Kemijske tvari mogu oštetiti plastične dijelove uređaja. Ne koristite sredstava za čišćenje niti otapala.

- Otvore za ventilaciju, kućište motora i ručke držite čistima. Za čišćenje koristite vlažnu krpu ili četku.

Održavanje

Uređaj ne treba održavati.

Skladištenje

Skladištite uređaj i pribor uvijek:

- čisto
- suho
- zaštićeno od prašine
- U priloženom kovčegu za čuvanje (17)
- izvan dohvata djece

Uređaji s baterijom:

- Temperatura skladištenja baterije i uređaja iznosi između 15 °C i 25 °C. Izbjegavajte ekstremne hladnoće ili vrućine tijekom skladištenja, kako baterija ne bi izgubila učinkovitost.
- Prije dužeg skladištenja (npr. tijekom zime) bateriju izvadite iz uređaja (obratite pozornost na odvojene upute za uporabu baterije i punjača).

Zbrinjavanje / zaštita okoliša

Izvadite baterije iz uređaja i uređaj, bateriju, pribor i ambalažu reciklirajte na ekološki prihvatljiv način.



Elektrićni uređaji ne spadaju u kućni otpad.

Simbol prekrіžene kante za smeće na kotaćićima znaći da se ovaj proizvod ne smije odlagati kao nerazvrstani komunalni otpad na kraju njegovog vijeka trajanja.

Smjernica 2012/19/EU o elektrićnim i elektronskim starim uređajima:

Potrošaći imaju zakonsku obvezu elektrićne i elektronske uređaje na kraju njihovog radnog vijeka zbrinuti kroz ekološki ispravnu reciklažu. Na taj naćin se osigurava iskorištavanje neškodljivo za okoliš i resurse.

Ovisno o tome koje se nacionalno pravo primjenjuje možete imati sljedeće mogućnosti:

- vratiti na prodajno mjesto,
- predati na službenom sabirnom mjestu,
- poslati natrag proizvođaču/distributeru.

To se ne odnosi na dijelove pribora priložene starijim uređajima, niti na pomoćne dijelove bez elektronskih sastavnih dijelova.

Baterije zbrinite na ekološki prihvatljiv način



Bateriju ne bacajte u kućni otpad, u vatru (opasnost od eksplozije) ili u vodu. Oštećene baterije mogu oštetiti okoliš i zdravlje ljudi uslijed istjecanja otrovnih plinova ili tekućina.

Neispravne ili iskorištene baterije dužni ste zbrinuti na ekološki prihvatljiv način.

- Ne otvarajte baterije i izbjegavajte mehaničko oštećenje baterija. Postoji opasnost od kratkog spoja i može doći do izlaženja isparenja nadražujućih za dišne putove.

- Iz sigurnosnih razloga, baterije treba isprazniti prije odlaganja.
- Zalijepite polove kako biste izbjegli kratke spojeve.
- Baterije zbrinite na maloprodajnim mjestima ili sabirnim mjestima.
- **Oštećene baterije**
Baterijama s vanjskim oštećenjima rukujte posebno pažljivo!
 - Ne dirajte oštećene baterije golim rukama.
 - Ako ne možete zalijepiti terminale, stavite baterije pojedinačno u plastičnu vrećicu.
 - Oštećene baterije pojedinačno stavite u nezapaljiv spremnik koji se može zatvoriti i koji se može napuniti pijeskom.
 - Oštećene baterije odnesite na sabirno mjesto s kvalificiranim osobljem.

Traženje greške

Tablica u nastavku pomoći će Vam ukloniti smetnje:

Problem	Mogući uzrok	Otklanjanje
Uređaj se ne pokreće	Baterija (9) nije umetnuta	<i>Umetanje baterije, S. 22</i>
	Neispravan prekidač za uključivanje / isključivanje (5)	Obratite se servisnom centru.
	Neispravan motor	Obratite se servisnom centru.
	Baterija (9) ispražnjena	Napunite bateriju (vidi zasebne upute za rukovanje baterijom i punjačem)
Uređaj radi s prekidima	Interni nestabilan kontakt	Obratite se servisnom centru.
	Neispravan prekidač za uključivanje / isključivanje (5)	Obratite se servisnom centru.
Slab učinak piljenja	List pile (15, 16) nije prikladan za izradak koji se obrađuje	Umetnite prikladan list pile (15, 16)
	List pile (15, 16) je tup	Umetnite novi list pile (15, 16)
	Pogrešna brzina piljenja	Prilagodite brzinu piljenja
	Smanjeni učinak baterije	Napunite bateriju (vidi zasebne upute za rukovanje baterijom i punjačem)
List pile brzo otupljuje	List pile (15, 16) nije prikladan za izradak koji se obrađuje	Umetnite prikladan list pile (15, 16)
	Koristi se pretjerani pritisak	Smanjite pritisak
	Prevelika brzina piljenja	Premala brzina piljenja

Servis

Garancija

Dragi kupci,

Na ovaj proizvod dobivate jamstvo u trajanju od 5 godina od datuma kupnje. U slučaju nedostataka ovog proizvoda u odnosu na prodavača proizvoda imate zakonska prava. Ta zakonska prava se ne ograničavaju preko našeg u nastavku navedenog jamstva.

Uvjeti jamstva

Jamstveni rok započinje danom kupnje. Molimo dobro sačuvajte originalni blagajnički račun. Ovaj dokument je potreban radi dokaza kupnje. Ako unutar pet godina od datuma kupnje ovog proizvoda dođe do pogreške u materijalu ili u izradi, mi ćemo proizvod - po našem izboru - besplatno popraviti ili zamijeniti. Ovo jamstvo pretpostavlja, da unutar petogodišnjeg roka neispravan uređaj i dokaz o kupnji (blagajnički račun) predočite i pismeno ukratko opišete u čemu se sastoji greška i kada se pojavila.

Ako je kvar pokriven našim jamstvom, primici ćete popravljeni ili novi proizvod. Popravkom ili zamjenom proizvoda ne započinje novi vremenski rok jamstva.

Jamstveni rok i zakonska prava za nedostatke

Jamstveni rok zbog jamstva neće biti produžen. To vrijedi i za zamijenjene i popravljene dijelove. Eventualno već za vrijeme kupnje prisutne štete i nedostaci moraju biti javljene odmah nakon raspakiranja. Popravci nakon isteka jamstvenog roka se moraju platiti.

Opseg jamstva

Proizvod je proizveden sukladno strogim smjernicama za kvalitetu i prije isporuke je brižljivo kontroliran.

Jamstvo vrijedi za greške u materijalu ili u izradi. Ovo jamstvo se ne odnosi na dijelove proizvoda, koji su izloženi normalnom trošenju i stoga se mogu smatrati potrošnim dijelovima (npr. List pile za drvo, List pile za rezanje metala) niti na oštećenje lomljivih dijelova.

Ovo jamstvo propada, kada dođe do oštećenja ili nenamjenske uporabe proizvoda ili kada se ne vrši održavanje proizvoda. Za namjensku uporabu proizvoda morate točno poštivati sve naputke navedene u uputama za uporabu. Namjenske uporabe i radnje, ko-

je se u uputama za uporabu izričito ne preporučuju ili na koje se upozorava, obavezno trebate izbjegavati.

Proizvod je namijenjen samo za privatnu, a ne za komercijalnu uporabu. Jamstvo prestaje vrijediti u slučaju zlorabe i ne stručnog rukovanja, upotrebe sile i intervencija koje nije izvršio naš ovlašten servis.

Obrada u slučaju jamstvenog zahtjeva

Da bi bila osigurana brza obrada Vašeg problema, molimo slijedite ove napomene:

- Molimo da za sve upite blagajnički račun i broj artikla (npr. IAN 485608_2501) držite pripremljene kao dokaz o kupnji.
- Broj artikla možete pronaći na tipskoj ploči proizvoda, na gravuri na proizvodu, na naslovnoj stranici uputa za uporabu (dolje lijevo) ili na naljepnici na stražnjoj ili donjoj strani proizvoda.
- Ako dođe do funkcionalnih grešaka ili drugih nedostataka, molimo prvo **telefonski** ili koristite naš **obrazac za kontakt**, koji možete pronaći na parksidediy.com u kategoriji **Usluga** kontaktirajte servisni centar naveden u nastavku.
- Nakon konzultacije s našim servisnim centrom, proizvod koji je evidentiran kao neispravan, uz prilaganje računa o kupnji (račun) s naznakom o kakvom se kvaru radi i kada je nastao, možete besplatno poslati na adresu servisa koju ste dobili. U svrhu izbjegavanja problema prijema i dodatnih troškova obavezno koristite samo adresu koju ćemo Vam priopćiti. Uvjerite se da pošiljka nije skupna, glomazna, ekspresna ili neka druga posebna roba. Molimo Vas da proizvod pošaljete zajedno sa svim prilikom kupnje priloženim dijelovima pribora i da se pobrinete za dovoljno sigurnu transportnu ambalažu.



Ove i mnoge druge priručnike možete pogledati i preuzeti na *parkside-diy.com*. Ovaj QR kôd vodi vas izravno na *parkside-diy.com*. Odaberite svoju državu i potražite upute za uporabu pomoću obrasca za pretraživanje. Unosom broja artikla (IAN) 485608_2501 možete otvoriti svoje upute za uporabu.

Servis popravka

Za popravke **koji nisu obuhvaćeni jams-tvom**, obratite se servisnom centru. Tamo će Vam rado izraditi predračun troškova.

- Možemo obraditi samo uređaje, koji su dovoljno pakirani i koji su poslani uz plaćanje poštarine.

Rezervni dijelovi i pribor

Rezervne dijelove i pribor dostupni su na www.grizzlytools.shop. Ukoliko u postupku vaše narudžbe dođe do problema, molimo kontaktirajte nas preko naše online trgovine. U slučaju dodatnih pitanja obratite se: *Service-Center*, S. 26

Poz. br.	Ime	Narudžba br
1	Podnožje	75118254
13	Poluga	75118255
15	List pile za drvo	13800419
16	List pile za rezanje metala	13800420

Napomena: Molimo pošaljite nam Vaš uređaj očišćen uz opis nedostatka na adresu navedenu od strane servisnog centra.

- Neće biti primljeni uređaji koji se šalju uz obavezu plaćanja - ekspresno ili drugim oblicima slanja.
- Mi zbrinjavamo vaše poslane defektne uređaje besplatno.

Service-Center



Servis Hrvatska
Tel.: 0800 805933
Kontakt obrazac na
parkside-diy.com
IAN 485608_2501

Uvoznik

Molimo obratite pozornost na to, da sljedeća adresa nije servisna adresa. Prvo kontaktirajte gore navedeni servisni centar.

Grizzly Tools GmbH & Co. KG
Stockstädter Str. 20
63762 Großostheim
NJEMAČKA
www.grizzlytools.de

Prijevod originalne EU izjave o sukladnosti

Proizvod: **Aku sabljasta pila**

Model: **PSSAP 20-Li E6**

Serijski broj: 000001-206500

Predmet navedene izjave u skladu je s mjerodavnim zakonodavstvom Unije o usklađivanju:

**2006/42/EC • 2014/30/EU • 2011/65/EU & (EU) 2015/863
Proizvod s baterijom Smart PAPS 204 A1/
Smart PAPS 208 A1/Smart PAPS 2012 A1: 2014/53/EU**

Gore opisan predmet izjave u skladu je s Direktivom 2011/65/EU Europskog parlamenta i Vijeća od 8. lipnja 2011. O ograničavanju uporabe određenih opasnih tvari u električnoj i električnoj opremi.

Kako bi se osigurala sukladnost, primijenjeni su sljedeći usklađeni standardi, kao i nacionalni standardi i propisi:

**EN 62841-1:2015/A11:2022 • EN 62841-2-11:2016/A11:2024
EN IEC 55014-1:2021 • EN IEC 55014-2:2021 • EN IEC 63000:2018
EN 62471:2008 • IEC 62471:2006
Proizvod s baterijom Smart PAPS 204 A1/Smart PAPS 208 A1/Smart PAPS 2012 A1:
EN 301 489-1 V2.2.3:2019 • EN 301 489-17 V3.3.1:2024
EN 300 328 V2.2.2:2019 • EN 50663:2017**

Ova izjava sukladnosti izdaje se na isključivu odgovornost proizvođača:



Grizzly Tools GmbH & Co. KG
Stockstädter Str. 20
63762 Großostheim
NJEMAČKA
11.07.2025

Christian Frank
Ovlašteni predstavnik za dokumentaciju

Pregled sadržaja

Uvod	28
Namenska upotreba.....	28
Obim isporuke/pribor.....	28
Pregled.....	29
Opis funkcija.....	29
Tehnički podaci.....	29
Bezbednosne napomene	30
Značenje bezbednosnih napomena.....	30
Slikovne oznake i simboli.....	30
Opšta bezbednosna upozorenja u vezi sa električnim alatom.....	30
Bezbednosne napomene za testere koje se kreću napred-nazad.....	32
Preostali rizici.....	33
Priprema	33
Upravljački elementi.....	33
Montaža i demontaža lista testere.....	34
Podešavanje osnovne ploče.....	34
Provera stanja napunjenosti akumulatora.....	34
Punjenje akumulatora.....	34
Rad	35
Napomene za rezanje.....	35
Umetanje i vađenje akumulatora.....	35
Uključivanje i isključivanje.....	35
Transport	35
Čišćenje, održavanje i skladištenje	35
Čišćenje.....	36
Održavanje.....	36
Skladištenje.....	36
Odlaganje/zaštita životne sredine	36
Odlaganje akumulatora na ekološki prihvatljiv način.....	36
Pronalaženje greške	37
Kako izjaviti reklamaciju?	37
Rezervni delovi i pribor	38
Prevod originalne EU deklaracije o usklađenosti	38
Garancija / Garantni list	39
Eksplodirani pogled	97

Uvod

Čestitamo na kupovini Vaše nove akumulatorske sabljaste testere (u nastavku je naveden kao uređaj ili električni alat). Time ste se odlučili za kvalitetan uređaj. Kvalitet ovog uređaja je kontrolisan tokom

proizvodnje i sprovedena je završna kontrola. Na taj način je obezbeđena funkcionalnost Vašeg uređaja.



Uputstvo za upotrebu je sastavni deo ovog uređaja. Ono sadrži važne napomene za bezbednost, upotrebu i odlaganje. Pažljivo pročitajte uputstvo za upotrebu. Upoznajte se sa elementima za rukovanje i ispravnom upotrebom uređaja. Koristite uređaj samo na opisani način i u navedene svrhe. Dobro čuvajte uputstvo za upotrebu i uručite svu dokumentaciju sa proizvodom ako ga prosledite trećim licima.

Namenska upotreba

Uređaj je predviđen isključivo za sledeću upotrebu:

- Rezanje plastike, drveta i lakog metala na čvrstoj podlozi.
- Radite samo u suvim prostorijama.

Poštujte napomene o tipovima lista testere. Svaka druga upotreba, koja nije izričito dozvoljena u ovom uputstvu za upotrebu, može da predstavlja ozbiljnu opasnost za korisnika i da dovede do oštećenja uređaja. Rukovalac ili korisnik uređaja snosi odgovornost za nezgode ili telesne povrede ili štete na imovini drugih ljudi. Uređaj je namenjen za primenu u oblasti „Uradi sam“. Uređaj nije koncipiran za trajnu komercijalnu primenu. Kod komercijalne upotrebe garancija prestaje da važi. Proizvođač ne snosi odgovornost za oštećenja, koja su posledica nenamenske upotrebe ili pogrešnog rukovanja.

Uređaj je deo serije **X 20 V TEAM** i može da se pogoni samo akumulatorima serije **X 20 V TEAM**. Akumulatori serije **X 20 V TEAM** smeju da se pune samo punjačima serije **X 20 V TEAM**.

Obim isporuke/pribor

Izvadite uređaj iz ambalaže i proverite obim isporuke.

Propisno odložite ambalažni materijal.

- Aku sabljasta testera
- 1 List testere za drvo HCS
- 1 List testere za metala BIM
- Kofer za čuvanje
- Prevod originalnog uputstva

Akumulator i punjač nisu uključeni u obimu isporuke.

Pregled

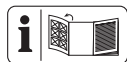

Ilustracije uređaja naći ćete na prednjoj preklapnoj strani.

- 1 Osnovna ploča
- 2 Stezna glava
- 3 Radno LED svetlo
- 4 Dodatna ručka
- 5 Prekidač za uključivanje/isključivanje
- 6 Blokada uključivanja
- 7 Ručka
- 8 Držač akumulatora
- 9 Akumulator
- 10 Taster (Indikator stanja napunjenosti)
- 11 Indikator stanja napunjenosti
- 12 Deblokada akumulatora
- 13 Poluga
- 14 Punjač
- 15 List testere za drvo
- 16 List testere za metala
- 17 Kofer za čuvanje

Opis funkcija

Sabljava testera je ručna testera sa listom testere koji se kreće napred-nazad.

Funkcija upravljačkih elemenata je navedena u sledećim opisima.

Tehnički podaci

Aku sabljasta testera PSSAP 20-Li E6

Nominalni napon U 20 V =

Težina bez akumulatora $\approx 1,6$ kg

Broj hodova u praznom hodu .. 0–3000 min⁻¹

Dužina hoda 22 mm

Dubina reza

– drvo ≤ 150 mm

– čelika ≤ 15 mm

– nerđajući metal ≤ 20 mm

– metalna cev ≤ 100 mm

Nivo zvučnog pritiska (L_{pA})

..... 84,3 dB; $K_{pA}=5$ dB

Nivo zvučne snage (L_{WA})

– izmereno 92,3 dB; $K_{WA}=5$ dB

Vibracija (a_H): drvena greda

..... 9,117 m/s²; $K=1,5$ m/s²

Vibracija (a_H): ploča ... 7,947 m/s²; $K=1,5$ m/s²

Akumulator Li-Ion

Temperatura ≤ 50 °C

– Postupak punjenja 4 – 40 °C

– Rad 4 – 50 °C

– Skladištenje 15 – 25 °C

PARKSIDE Performance Smart baterija

Smart PAPS 204 A1/Smart PAPS 208 A1/

Smart PAPS 2012 A1

– frekvencijski opseg 2400–2483,5 MHz

– prenosi snagu ≤ 20 dBm

⚠ OPREZ! Oštećenja sluha! Nosite štitnike za sluh.

Vrednosti buke i vibracija su određene prema standardima i odredbama navedenim u Izjavi o usklađenosti.

Navedena vrednost emisije vibracija i navedena vrednost emisije buke su izmerene normiranim postupkom ispitivanja i mogu da se koriste za poređenje jednog električnog alata sa drugim električnim alatom. Navedena vrednost emisije vibracija i navedena vrednost emisije buke mogu da se koriste i za privremenu procenu opterećenja.

⚠ UPOZORENJE! Vrednosti emisije vibracija i vrednosti emisije buke mogu da odstupaju od navedenih vrednosti tokom stvarne upotrebe električnog alata, u zavisnosti od načina upotrebe električnog alata. Potrebno je da se odrede bezbednosne mere za zaštitu rukovaoca, koje su zasnovane na proceni opterećenja oscilacija tokom stvarnih uslova upotrebe (pritom treba uzeti u obzir sve delove radnog ciklusa, na primer periode u kojima je električni alat isključen i periode u kojima je uključen, ali radi bez opterećenja).

X 20 V TEAM

Uređaj je deo serije **X 20 V TEAM** i može da se pogoni samo akumulatorima serije **X 20 V TEAM**. Akumulatori serije **X 20 V TEAM** smeju da se pune samo punjačima serije **X 20 V TEAM**.

Preporučujemo Vam da ovaj uređaj pogonite isključivo sledećim akumulatorima: PAP 20 B1, PAP 20 B3, Smart PAPS 204 A1, Smart PAPS 208 A1, Smart PAPS 2012 A1

Preporučujemo vam da ovaj uređaj punitite sledećim punjačima: PLG 20 A3, PLG 20 A4, PLG 20 C1, PLG 20 C2, PLG 20 C3,

PLG 201 A1, PDSLGL 20 A1, PDSLGL 20 B1, PDSLGL 20 B2, Smart PLGS 2012 A1
Tehnički podaci akumulatora i punjača: Vidi zasebna uputstva.

Bezbednosne napomene

Ovaj odeljak se odnosi na osnovne bezbednosne napomene kod upotrebe uređaja.

⚠ UPOZORENJE! Telesne povrede i materijalne štete zbog nepravilnog rukovanja akumulatorom. Obratite pažnju na bezbednosne napomene i napomene za punjenje i ispravnu upotrebu, koje se nalaze u uputstvu za upotrebu Vašeg akumulatora i punjača serije **X 20 V TEAM**. Detaljan opis postupka punjenja i dodatne informacije se nalaze u ovom zasebnom uputstvu za upotrebu.

Značenje bezbednosnih napomena

⚠ OPASNOST! Kada ne poštujuete ovu bezbednosnu napomenu, nastupiće nezgoda. Posledica je teška telesna povreda ili smrt.

⚠ UPOZORENJE! Kada ne poštujuete ovu bezbednosnu napomenu, eventualno će da nastupi nezgoda. Posledica je eventualna teška telesna povreda ili smrt.

⚠ OPREZ! Kada ne poštujuete ovu bezbednosnu napomenu, nastupiće nezgoda. Posledica je eventualna lakša ili srednje teška telesna povreda.

NAPOMENA! Kada ne poštujuete ovu bezbednosnu napomenu, nastupiće nezgoda. Posledica je eventualna materijalna šteta.

Slikovne oznake i simboli

Slikovne oznake na uređaju



Pročitajte uputstvo za upotrebu



Ne bacajte električne uređaje u kućni otpad.

Opšta bezbednosna upozorenja u vezi sa električnim alatom

⚠ UPOZORENJE! Proučite sva bezbednosna upozorenja, uputstva,

ilustracije i specifikacije koje ste dobili uz ovaj električni alat. Nepoštovanje bilo kojeg od dolenađenih uputstava može dovesti do strujnog udara, požara i/ili težih telesnih povreda. **Sva upozorenja i uputstva sačuvajte radi kasnijeg korišćenja.**

Izraz „električni alat“ u upozorenjima odnosi se na električni alat (sa kablom) koji se napaja iz mreže, kao i na električni alat koji radi na baterije (bežični).

1. BEZBEDNOST RADNOG PROSTORA

- Radni prostor treba uvek da bude čist i dobro osvetljen.** Radni prostor koji je prenatrpan i mračan prosto privlači nesreću.
- Električne alate nemojte koristiti u eksplozivnoj atmosferi, kao na primer u prisustvu zapaljivih tečnosti, gasova ili prašine.** Električni alati stvaraju varnice koje mogu zapaliti prašinu ili isparenja.
- Dok koristite električni alat deca i ostali posmatrači treba da budu na bezbednoj udaljenosti.** Usled ometanja možete izgubiti kontrolu nad alatom.

2. BEZBEDNOST OD ELEKTRIČNE STRUJE

- Utičać za električni alat mora da odgovara utičnici. Nikada nemojte ni na koji način da modifikujete utikač. Nemojte koristiti adapterske utikače u kombinaciji sa uzemljenim električnim alatom.** Korišćenjem nemodifikovanih utikača i njima odgovarajućih utičnica smanjićete rizik od strujnog udara.
- Pazite da delovima tela ne dodirujete uzemljenja ili uzemljene površine, poput cevi, radijatora, peći i frižidera.** Rizik od strujnog udara biće veći ukoliko je vaše telo uzemljeno.
- Električne alate nemojte izlagati kiši ili vlažnim uslovima.** Prodirlanjem vode u električni alat opasnost od strujnog udara se povećava.
- Nemojte zloupotrebljavati kabl. Kabl nikada nemojte da koristite radi nošenja, povlačenja ili isključivanja električnog alata. Kabl držite podalje od izvora toplote, ulja, predmeta sa oštrim ivicama i pokretnih delova.** Korišćenjem oštećenih ili zapetljanih kablova opasnost od strujnog udara se povećava.
- Ako električni alat upotrebljavate na otvorenom, koristite produžni**

- kabl koji je prikladan za upotrebu napolju.** Korišćenjem kabla pogodnog za upotrebu na otvorenom smanjuje se rizik od strujnog udara.
- f) **Ako se rukovanje električnim alatom na vlažnom mestu ne može izbeći, koristite napajanje preko zaštitnog uređaja diferencijalne struje (FID sklopka).** Korišćenjem FID sklopke smanjuje se rizik od strujnog udara.
3. **LIČNA BEZBEDNOST**
- a) **Prilikom korišćenja električnog alata uvek budite na oprezu, gledajte šta radite i služite se zdravim razumom. Električni alat nemojte koristiti onda kada ste umorni ili pod dejstvom droga, alkohola ili lekova.** Trenutak nepažnje pri rukovanju električnim alatom može dovesti do teških telesnih povreda.
- b) **Koristite ličnu zaštitnu opremu. Uvek nosite zaštitne naočari.** Zaštitna oprema, poput maske za prašinu, zaštitnih cipela koje se ne klizaju, kacige ili zaštite za sluh, ukoliko se koristi u skladu sa uslovima, smanjiće opasnost od povređivanja.
- c) **Sprečite nenamerno pokretanje alata. Pre priključenja alata na izvor napajanja, odnosno pre ubacivanja baterije, kao i pre podizanja ili pre nošenja alata, uverite se da je prekidač u isključenom položaju.** Prenošenje električnih alata sa prstom na prekidaču ili punjenje električnih alata koji su uključeni predstavljaju nesreću u najavi.
- d) **Pre uključanja električnog alata poskidajte sa njega sve ključeve i druge elemente za podešavanje.** Ako ključ ili neki drugi element za podešavanje ostane prikačen za obrtni deo električnog alata može doći do telesne povrede.
- e) **Nemojte se previše istezati pri korišćenju alata. Postarajte se da sve vreme čvrsto stojite na obe noge i vodite računa o ravnoteži.** Tako ćete imati bolju kontrolu nad električnim alatom čak i u nepredviđenim situacijama.
- f) **Nosite prikladnu odeću pri korišćenju alata. Nemojte nositi široku odeću, kao ni delove nakita. Pazite da vam kosa i delovi odeće ne dođu u dodir sa pokretnim delovima alata.** Široka odeća, nakit i dugačka kosa mogu lako da budu zahvaćeni pokretnim delovima alata.
- g) **Ako je alat opremljen priključcima za povezivanje sa uređajima za usisavanje i sakupljanje prašine, uverite se da su ti priključci na svom mestu i da ih pravilno koristite.** Usisavanjem prašine nastale korišćenjem alata smanjuje se opasnost od štetnih dejstava prašine.
- h) **Nemojte dozvoliti da usled odličnog poznavanja alata, stečenog njegovim čestim korišćenjem, osetite preveliko samopouzdanje i ignorišete osnovne principe bezbednosti.** Jedan jedini nesmotren pokret može prouzrokovati teške povrede u deliču sekunde.
4. **KORIŠĆENJE I ODRŽAVANJE ELEKTRIČNOG ALATA**
- a) **Električni alat nemojte na silu pritiskati. Koristite odgovarajući električni alat za konkretan posao koji treba da obavite.** Korišćenjem odgovarajućeg električnog alata željeni posao ćete obaviti bolje i bezbednije, brzinom za koju je taj alat projektovan.
- b) **Električni alat nemojte koristiti ukoliko njegov prekidač za uključenje, odnosno isključenje ne radi.** Svaki električni alat koji se ne može kontrolisati pomoću prekidača predstavlja opasnost i mora se popraviti.
- c) **Isključite utikač iz izvora napajanja i/ili izvadite bateriju iz električnog alata (ako je predviđeno da se baterija vadi) pre bilo kakvih podešavanja, zamene pribora ili odlaganja električnog alata.** Ovakve preventivne mere bezbednosti smanjuju rizik od nenamernog pokretanja električnog alata.
- d) **Električne alate koje trenutno ne koristite čuvajte van domašaja dece, a osobama koje nisu upoznate sa načinom rada električnog alata ili sa ovim uputstvom nemojte dozvoliti da rukuju električnim alatom.** Električni alati predstavljaju opasnost u rukama neuvezanih korisnika.
- e) **Redovno održavajte električne alate i prateću opremu. Proverite centražu i međusobnu povezanost pokretnih delova, uverite se da na alatu nema oštećenih delova i drugih**

- neispravnosti koje bi mogle uticati na rad električnog alata. U slučaju bilo kakvog oštećenja, pre sledećeg korišćenja električni alat obavezno odnesite na popravku. Do velikog broja nesreća dolazi usled lošeg održavanja električnog alata.
- f) **Alati za sečenje treba uvek da budu oštri i čisti.** Alati za sečenje koji se pravilno održavaju i koji imaju oštre rezne ivice ređe se zaglavljuju i njima se lakše rukuje.
- g) **Električni alat, praeci pribor, nastavke za alate i sl. koristite u skladu sa ovim uputstvom, uzimajući u obzir uslove rada i konkretan posao koji treba obaviti.** Korišćenje električnog alata za namene drugačije od predviđenih može prouzrokovati rizične situacije.
- h) **Ručice i rukohvate održavajte tako da uvek budu suvi, čisti i bez tragova ulja i maziva.** Klizave ručice i rukohvati ne omogućavaju bezbedno rukovanje i kontrolu alata u nepredviđenim situacijama.
5. **KORIŠĆENJE I ODRŽAVANJE ALATA NA BATERIJE**
- a) **Za punjenje alata koristite isključivo punjač koji je proizvođač naveo u specifikaciji.** Punjač koji je prikladan za jedan tip baterije može stvoriti rizik od požara ako se upotrebi za punjenje baterije drugog tipa.
- b) **Električne alate koristite isključivo u kombinaciji sa posebno naznačenim baterijama.** Usled korišćenja bilo kog drugog tipa baterije može nastati rizik od požara ili telesnih povreda.
- c) **Kada se baterija ne koristi držite je podalje od drugih metalnih predmeta, kao što su spajalice, novčići, ključevi, ekseri, zavrtnji ili drugi sitni metalni predmeti koji bi mogli da jedan pol baterije električno povežu sa drugim.** Usled kratkog spoja između polova baterije može doći do pojave opekotina ili požara.
- d) **Pod određenim uslovima iz baterije može biti istisnuta tečnost; izbegavajte kontakt s njom. Ako do kontakta slučajno ipak dođe, mesto dodira isperite vodom. Ako tečnost dospe u oči, potražite i dodatnu pomoć lekara.** Tečnost istisnuta iz baterije može da izazove nadražaj ili opekotine.
- e) **Nemojte koristiti baterije ili električne alate koji su oštećeni ili neovlašćeno modifikovani.** Oštećene ili modifikovane baterije mogu se ponašati nepredvidljivo, usled čega bi moglo doći do požara, eksplozije ili rizika od povredivanja.
- f) **Bateriju i električni alat nemojte izlagati otvorenom plamenu ni previsokoj temperaturi.** Usled izlaganja vatri ili temperaturi višoj od 130 °C može doći do eksplozije.
- g) **Poštujte sva uputstva za punjenje, a bateriju ili alat nemojte puniti izvan temperaturnog opsega navedenog u uputstvu.** Punjenje koje je nepravilno ili se vrši na temperaturama izvan navedenog opsega može prouzrokovati oštećenje baterije i povećati rizik od požara.
6. **SERVISIRANJE**
- a) **Servisiranje električnog alata može da obavlja isključivo osoblje koje je kvalifikovano za vršenje popravki, uz korišćenje rezervnih delova koji su identični originalnim.** Jedino na taj način može se očuvati bezbednost korišćenja električnog alata.
- b) **Nikada nemojte servisirati oštećene baterije.** Servisiranje baterija može da vrši isključivo proizvođač ili ovlašćeni serviseri.

Bezbednosne napomene za testere koje se kreću napred-nazad

- **Držite električni alat isključivo za izolovane rukohvate kad god obavljate neki posao tokom kojeg bi pribor za sečenje mogao da dođu u dodir sa skrivenim provodnicima.** Ako pribori za sečenje dođu u dodir sa provodnikom koji je „pod naponom“, onda će i svi ogoljeni metalni delovi električnog alata takođe biti „pod naponom“, usled čega bi rukovalac mogao da pretrpi električni udar.
- **Uz pomoć stezaljki ili na neki drugi praktičan način pričvrstite ili oslonite radni predmet na stabilnu platformu.** Ako predmet koji obrađujete pridržavate rukom ili ga naslanjate na telo on će biti nestabilan, pa lako možete izgubiti kontrolu.
- **Koristite isključivo pribor koji preporučuje PARKSIDE.** Neprikladan

pribor može da prouzrokuje električni udar ili požar.

Dodatne bezbednosne napomene za testere koje se kreću napred-nazad

- **Držite ruke podalje od područja sečenja.** Ne hvatajte ispod radnog predmeta. Prilikom kontakta sa listom testere postoji opasnost od povreda.
- **Prinesite električni alat radnom predmetu samo kada je uključen.** U protivnom postoji opasnost od povratnog udara, kada se alat iskrivi u predmetu obrade.
- **Vodite računa da osnovna ploča stabilno naleže prilikom sečenja.** Iskrivljen list testere može da pukne ili da dovede do povratnog udara.
- **Nakon završetka radnog postupka, isključite električni alat i izvucite list testere iz reza tek kada se zaustavi.** Tako ćete izbeći povratni udar i električni alat možete bezbedno da odložite.
- **Koristite samo neoštećene, ispravne listove testere.** Iskrivljeni ili tupi listovi testere mogu da puknu, negativno da utiču na rez ili da prouzrokuju povratni udar.
- **Nakon isključivanja, nemojte zaustavljati list testere bočnim kontrapritiskanjem.** List testere može da se ošteti, da pukne ili da prouzrokuje povratni udar.
- **Uz pomoć stezaljki ili na neki drugi praktičan način pričvrstite ili oslonite radni predmet na stabilnu platformu.** Ako predmet koji obrađujete pridržavate rukom ili ga naslanjate na telo on će biti nestabilan, pa lako možete izgubiti kontrolu.
- **Ne dodirujte predmete ili zemlju testerom, koja radi.** Postoji opasnost od povratnog udara.
- **Prilikom rada, držite električni alat obema šakama i pobrinite se za stabilan položaj.** Električni alat se bezbednije vodi obema šakama.
- **Odmah isključite uređaj kada se iverice lista testere iskrive.** Raširite rez i pažljivo izvucite list testere. Može da dođe do gubitka kontrole nad električnim alatom.
- **Pomoću prikladnih detektora utvrdite ima li na datom području skrivenih**

provodnika za napajanje, ili se za pomoć obratite lokalnom komunalnom preduzeću. Usled kontakta sa električnim kablovima može doći do požara ili strujnog udara. Ako oštetite neku cev gasovoda može doći do eksplozije. Ukoliko probušite neku vodovodnu cev prouzrokoćete štetu na imovini.

- **Obavezno sačekajte da se svi pokretni delovi električnog alata u potpunosti zaustave pre nego što alat odložite na pod.** Pribor koji koristite može se zaglaviti i uzrokovati gubitak kontrole nad električnim alatom.

Preostali rizici

Čak iako propisno rukujete ovim uređajem, postoje preostali rizici. Sledeće opasnosti mogu da nastupe u vezi sa konstrukcijom i izvedbom ovog uređaja:

- Oštećenja sluha, ako ne nosite odgovarajuće štitičke za sluh.
- Narušavanje zdravlja, koje je posledica vibracija šake i ruke ako koristite uređaj duže vremena ili ako ga nepropisno vodite i održavate.
- Posekotine

⚠ UPOZORENJE! Opasnost od elektromagnetnog polja, koje se stvara kada je uređaj u radu. Polje može pod određenim okolnostima da negativno utiče na aktivne ili pasivne medicinske implantate. U cilju smanjenja opasnosti od ozbiljnih ili smrtonosnih povreda, osobama sa medicinskim implantatima preporučujemo da se pre rukovanja uređajem konsultuju sa svojim lekarom i proizvođačem medicinskog implantata.

Priprema

⚠ UPOZORENJE! Opasnost od povreda usled nenamernog pokretanja uređaja. Umetnite akumulator u uređaj tek kada uređaj bude u potpunosti pripremljen za rad.

Upravljački elementi

Upoznajte se sa upravljačkim elementima pre puštanja uređaja u rad prvi put.

- **Prekidač za uključivanje/isključivanje (5)**
 - Uključivanje: Pritisnite

- Bestepeno podešavanje broja hodova: Što dalje pritisnete prekidač za uključivanje/isključivanje, broj hodova je viši.
- Isključivanje: Otpustite
- **Blokada uključivanja (6)**
 - Deblokiranje: Pritisnite
 - Blokiranje: Otpustite

Montaža i demontaža lista testere



⚠ OPREZ! Opasnost od povreda dodirivanjem lista testere. Nosite zaštitne rukavice prilikom postavljanja lista testere.

Preduslovi

- List testere ima univerzalni prihvat od ½", kao isporučeni listovi testere (15, 16).
- List testere je namenjen za odgovarajući materijal. U obim isporuke uređaja spada jedan list testere sa grubim zupcima za drvo i jedan list testere sa finim zupcima za metal i plastiku.
- Stezna glava je bez strugotina ili ostataka drugih materijala.

Montaža lista testere (sl. B)

1. Okrenite steznu glavu (2) koliko je god moguće do kraja ∪ (gledano sa prednje strane) i držite je čvrsto u tom položaju.
2. Umetnite list testere (15, 16) u steznu glavu (2).
3. Otpustite steznu glavu (2).
4. Uverite se da je list testere (15, 16) pravilno pričvršćen i da su zupci usmereni nadole.

Demontaža lista testere (sl. B)

1. Čvrsto držite list testere (15, 16).
2. Okrenite steznu glavu (2) koliko je god moguće do kraja ∪ (gledano sa prednje strane) i držite je čvrsto u tom položaju.
3. Izvadite list testere (15, 16) iz stezne glave (2).
4. Otpustite steznu glavu (2).

Podešavanje osnovne ploče

Napomene

- Opasnost od povreda! Demontirajte list testere.
- Nikada ne koristite uređaj bez osnovne ploče.

Postupak (sl. A)

1. Deblokiranje osnovne ploče (1): Okrenite polugu (13) nadole.
2. Podesite osnovnu ploču (1) u željeni položaj.
3. Blokiranje osnovne ploče (1): Okrenite polugu (13) nagore.

Provera stanja napunjenosti akumulatora

LED indikatori	Značenje
crven, narandžast, zelen	Akumulator je napunjen
crven, narandžast	Akumulator je delimično napunjen
crven	Akumulator mora da se napuni

1. Pritisnite taster (10) pored indikatora stanja napunjenosti (11) na akumulatoru (9).
LED lampice indikatora stanja napunjenosti pokazuju napunjenost akumulatora.
2. Punite akumulator (9) kada svetli samo još crvena LED lampica indikatora stanja napunjenosti (11).

Punjenje akumulatora

Pogledajte takođe uputstvo za upotrebu punjača.

Napomene

- Pustite da se zagrejani akumulator ohladi pre punjenja.
- Ne izlažite akumulator jakoj sunčevoj svetlosti duže vreme i ne odlažite ga na grejače (maks. 50°C).

Punjenje akumulatora

1. Izvadite akumulator (9) iz uređaja.
2. Gurnite akumulator (9) u otvor za punjenje na punjaču za akumulator (14).
3. Priključite punjač akumulatora (14) na utičnicu.
4. Nakon uspešnog postupka punjenja, odvojite punjač akumulatora (14) od mreže.
5. Izvucite akumulator (9) iz punjača akumulatora (14).

Rad

Napomene za rezanje

Opšte napomene

- Ne koristite tupe, iskrivljene ili na drugi način oštećene listove testere.
- Pre sečenja, proverite radni predmet na prisustvo sakrivenih stranih tela, kao što su ekseri ili vijci. Uklonite strana tela.
- Koristite samo listove testere sa identičnom drškom lista testere, kao što je isporučeni list testere.
- Držite uređaj čvrsto za ručku.
- Stavite osnovnu ploču na radni predmet.
- Ne vršite prevelik pritisak u smeru reza. Ostavite uređaj da odradi posao.
- Odmah isključite uređaj kada se ivice lista testere iskrive. Raširite rez i pažljivo izvucite list testere.
- Pre nego što odložite uređaj, isključite ga i sačekajte da se potpuno zaustavi.
- Prilikom rada, stanite uvek bočno od testere.
- Izbegavajte preopterećivanje uređaja tokom rada.

Ubodni rezovi

Preduslovi

- Meki materijali, kao što su drvo, gazirani beton, gips-karton itd.

Postupak

1. Postavite uređaj sa donjom ivicom osnovne ploče (1) na radni predmet. List testere (15) ne dodiruje radni predmet.
2. Ubodite list testere (15) u radni predmet, tako što ćete uređaj naginjati ka napred, dok uređaj ne bude stajao uspravno.
3. Secite duž željene linije reza.

Umetanje i vađenje akumulatora

▲ UPOZORENJE! Opasnost od povreda usled nenamernog pokretanja uređaja. Umetnite akumulator u uređaj tek kada uređaj bude u potpunosti pripremljen za rad. **NAPOMENA!** Opasnost od oštećenja! Pogrešan akumulator može da ošteti uređaj i akumulator.

Umetanje akumulatora

1. Gurnite akumulator (9) duž vodilice u držač akumulatora (8). Akumulator će čujno usednuti.

Vađenje akumulatora

1. Pritisnite deblokadu akumulatora (12) na akumulatoru (9) i držite ga pritisnutim.
2. Izvucite akumulator iz držača akumulatora (8).

Uključivanje i isključivanje

Uključivanje

1. Umetnite akumulator (9) u uređaj.
2. Držite uređaj za ručku (7) i dodatnu ručku (4) (izolirane površine ručke).
3. Pritisnite blokadu uključivanja (6).
4. Pritisnite prekidač za uključivanje/isključivanje (5) i držite ga pritisnutim. LED radno svetlo (3) svetli.
5. Otpustite blokadu uključivanja (6).
6. Sačekajte da uređaj dostigne puni broj hodova.

Isključivanje

1. Otpustite prekidač za uključivanje/isključivanje (5). Radno LED svetlo se gasi nakon otprilike 10 sekundi.
2. Izvucite list testere iz reza tek kada se zaustavi.
3. Izvadite akumulator (9) iz uređaja kada ostavljate uređaj bez nadzora ili kada završite posao.

Transport

Napomene

- Isključite uređaj.
- Uverite se da su se svi pokretni delovi potpuno zaustavili.
- Uklonite akumulator
- Uklonite alat za umetanje.
- Uvek nosite uređaj za ručku (7).

Čišćenje, održavanje i skladištenje

▲ UPOZORENJE! Opasnost od povreda usled nenamernog pokretanja uređaja. Zaštitite se prilikom radova na održavanju i čišćenju. Isključite uređaj i uklonite akumulator (9).

Radove na popravljanju i održavanju, koji nisu opisani u ovom uputstvu, treba da obavlja naš servisni centar. Koristite samo originalne rezervne delove.

Čišćenje

⚠ UPOZORENJE! Električni udar! Nikada ne prskajte uređaj vodom.

NAPOMENA! Opasnost od oštećenja.

Hemijske supstance mogu da nagrizu plastične delove uređaja. Ne koristite sredstva za čišćenje, odn. rastvarače.

- Održavajte proreze za ventilaciju, kućište motora i ručke uređaja uvek čisto. U tu svrhu, koristite vlažnu krpu ili četku.

Održavanje

Uređaj ne zahteva održavanje.

Skladištenje

Uvek skladištite pribor:

- čisto
- suvo
- zaštićen od prašine
- U isporučenom koferu za čuvanje (17)
- van domašaja dece

Uređaji sa akumulatorom:

- Temperatura skladištenja za akumulator i uređaj iznosi između 15 °C i 25 °C. Izbegavajte ekstremno niske ili visoke temperature tokom skladištenja, da akumulator ne bi izgubio snagu.
- Izvadite akumulator iz uređaja pre dužeg skladištenja (npr. preko zime) (poštujte zasebno uputstvo za upotrebu akumulatora i punjača).

Odlaganje/zaštita životne sredine

Izvadite akumulator iz aparata i odložite aparat, pribor i ambalažu na ekološki prihvatljiv način.



Ne bacajte električne uređaje u kućni otpad.

Simbol precrtane kante za otpatke na točkovima znači da se ovaj proizvod na kraju svog životnog veka ne sme odlagati kao nesortirani komunalni otpad.

Direktiva 2012/19/EU o starim električnim i elektronskim uređajima:

Potrošači su zakonski obavezni da recikliraju električne i elektronske uređaje na ekološki prihvatljiv način na kraju njihovog radnog veka. Na ovaj način se obezbeđuju ekološki prihvatljiva reciklaža i ušteda resursa.

U zavisnosti od toga kako se primenjuje u nacionalnom zakonu, imate sledeće opcije:

- vratiti ga prodajnom mestu,
- predati ga na službeno sabirno mesto,
- vratiti ga proizvođaču/distributeru.

Ovo se ne odnosi na delove pribora i pomoćna sredstva bez električnih sastavnih delova, koji su priloženi uz stare uređaje.

Odlaganje akumulatora na ekološki prihvatljiv način



Ne bacajte akumulator u kućni otpad, u vatru (opasnost od eksplozije) ili u vodu. Oštećeni akumulatori mogu da ugroze životnu sredinu i Vaše zdravlje, kada cure otrovne pare ili tečnosti.

U obavezi ste da odložite neispravne ili istrošene akumulatore na ekološki prihvatljiv način.

- Ne otvarajte akumulatore i izbegavajte mehaničko oštećenje. Postoji opasnost od kratkog spoja i mogu da se pojave isparenja, koja nadražuju disajne puteve.
- Iz bezbednosnih razloga, akumulatore bi trebalo isprazniti pre odlaganja.
- Odlepiti polove da biste sprečili kratke spojeve.
- Odložite akumulatore preko prodavnice ili sabirnog mesta.
- **Oštećeni akumulatori**
Posebno pažljivo rukujte akumulatorima koji su spolja oštećeni!
 - Ne dirajte oštećene akumulatore golim rukama.
 - Ako ne možete da odlepiti polove, stavite akumulatore pojedinačno u plastičnu kesu.
 - Stavite oštećene akumulatore pojedinačno u nezapaljivu posudu koja može da se zaključa i koja još može da se napuni peskom.
 - Odnosite oštećene akumulatore na sabirno mesto kod stručnog osoblja.

Pronalaženje greške

Sledeća tabela Vam pomaže kod uklanjanja manjih smetnji:

Problem	Mogući uzrok	Otklanjanje greške
Uređaj se ne pokreće	Akumulator (9) nije umetnut	<i>Umetanje akumulatora, P. 35</i>
	Prekidač za uključivanje/isključivanje (5) je neispravan	Obratite se servisnom centru.
	Motor je u kvaru	Obratite se servisnom centru.
	Akumulator (9) je ispražnjen	Napunite akumulator (vidi zasebno uputstvo za upotrebu „Akumulator i punjač“)
Uređaj radi sa prekidima	Prekid internog kontakta	Obratite se servisnom centru.
	Prekidač za uključivanje/isključivanje (5) je neispravan	Obratite se servisnom centru.
Slaba snaga sečenja	List testere (15, 16) nije pogodan za radni predmet koji treba da se obradi	Umetnite odgovarajući list testere (15, 16)
	List testere (15, 16) je tup	Umetnite novi list testere (15, 16)
	Pogrešna brzina sečenja	Prilagodite brzinu sečenja
	Slaba snaga akumulatora	Napunite akumulator (vidi zasebno uputstvo za upotrebu „Akumulator i punjač“)
List testere se brzo tupi	List testere (15, 16) nije pogodan za radni predmet koji treba da se obradi	Umetnite odgovarajući list testere (15, 16)
	Primenjen je prejak pritisak	Smanjite pritisak
	Prevelika brzina sečenja	Smanjite brzinu sečenja

Kako izjaviti reklamaciju?

Molimo Vas:

- da pozovete korisnički servis: 0800 801 807

- pošaljete e-mail na: grizzly@lidl.rs
- posetite najbližu Lidl prodavnicu.

Da bismo osigurali najbržu asistenciju, molimo da sačuvate fiskalni račun i date ga na uvid prilikom izjavljivanja reklamacije.

Rezervni delovi i pribor

Rezervni delovi i pribor stoje na raspolaganju na stranici www.grizzlytools.shop. Ukoliko imate problema sa postupkom poručivanja, obratite nam se preko naše onlajn-prodavnice. Za dodatna pitanja se obratite: *Garancija / Garantni list, P. 39*

Lidl i proizvođač nisu u mogućnosti da garantuju obezbeđivanje servisiranja i dostupnost rezervnih delova nakon isteka garantog perioda/ perioda saobraznosti. Ukoliko za tim bude potrebe, putem naše Službe za potrošače možete proveriti dostupnost rezervnih delova i opcije za popravku. Hvala na razumevanju.

Poz. br.	Ime	Naredba br.
1	Osnovna ploča	75118254
13	Poluga	75118255
15	List testere za drvo	13800419
16	List testere za metala	13800420

Prevod originalne EU deklaracije o usklađenosti

Uređaj: **Aku sabljasta testera**
 Model: **PSSAP 20-Li E6**
 Serijski broj: 000001-206500

Gore opisani predmet Izjave ispunjava relevantne harmonizovane propise Unije:

2006/42/EC • 2014/30/EU • 2011/65/EU & (EU) 2015/863
Uređaj sa baterijom Smart PAPS 204 A1/
Smart PAPS 208 A1/Smart PAPS 2012 A1: 2014/53/EU

Gore naveden predmet Izjave ispunjava propise smernice 2011/65/EU Evropskog parlamenta i veća od 8. juna 2011. godine za ograničenje upotrebe određenih opasnih materija u električnim i elektronskim uređajima.

Da bi se obezbedila usklađenost, primenjeni su sledeći usaglašeni standardi, kao i nacionalni standardi i propisi:

EN 62841-1:2015/A11:2022 • EN 62841-2-11:2016/A11:2024
EN IEC 55014-1:2021 • EN IEC 55014-2:2021 • EN IEC 63000:2018
EN 62471:2008 • IEC 62471:2006
Uređaj sa baterijom Smart PAPS 204 A1/Smart PAPS 208 A1/Smart PAPS 2012 A1:
EN 301 489-1 V2.2.3:2019 • EN 301 489-17 V3.3.1:2024
EN 300 328 V2.2.2:2019 • EN 50663:2017

Isključivu odgovornost za izdavanje ove Izjave o usklađenosti snosi proizvođač:

 Grizzly Tools GmbH & Co. KG
 Stockstädter Str. 20
 63762 Großostheim
 NEMACKA
 11.07.2025

 Christian Frank
 Ovlašćeni predstavnik za dokumentaciju

Garancija / Garantni list

Poštovani kupci,
Ovim putem Vas upoznajemo sa Vašim pravima i obavezama koje proističu iz Zakona o zaštiti potrošača, a u pogledu ostvarivanja prava iz garancije.

Ova garancija ni na koji način ne utiče, niti isključuje prava koja kupac ima u skladu sa važećim Zakonom o zaštiti potrošača po osnovu zakonske odgovornosti prodavca za nesaobraznost robe ugovoru koja traje 2 godine od dana kada je roba predata kupcu. Davalac garancije ovom izjavom preuzima obavezu da kupcima svojih aparata, a pod uslovima i redosledom definisanim u ovoj izjavi, obezbedi:

- besplatno otklanjanje kvarova u garantnom roku, koji bi nastali kod uobičajene upotrebe ili zbog grešaka u proizvodnji i materijalu, ili
- zamenu aparata kada opravka shodno odredbi prethodne tačke nije moguća, ili
- povrat novca kada ni zamena aparata shodno odredbi prethodne tačke nije moguća.

Ukupan rok garancije je 5 godine.

Garantni rok počinje da važi od datuma kupovine proizvoda, odnosno od prijema istog od strane kupca, a što se dokazuje fiskalnim računom.

Garancija važi na teritoriji Republike Srbije. Kupac može da izjavi reklamaciju usmeno u nekom od prodajnih objekata Lidl Srbija KD, odnosno telefonom, pisanim putem ili elektronskim putem na kontakte kompanije Lidl Srbija KD, uz dostavu računa na uvid. U cilju ispravnog funkcionisanja uređaj se koristi u skladu sa njegovom namenom i Uputstvom za upotrebu.

Na osnovani zahtev kupca, koji je izjavljen u garantnom roku i u skladu sa uslovima iz ove Izjave, prodavac će izvršiti otklanjanje kvarova i nedostataka na proizvodu ili druge radnje u skladu sa ovom Izjavom, a u roku predviđenom Zakonom.

Garantni uslovi:

Pre obraćanja prodavcu za tehničku pomoć, potrebno je proveriti ispravnost instalacije i ostalih potrebnih uslova naznačenih u Uputstvu za upotrebu.

Kupac je dužan da prodavcu preda sve pripadajuće delove uređaja koje je preuzeo u trenutku kupovine.

Popravke u roku garancije:

Garancija važi počev od dana kada je proizvod predat kupcu, a koja se utvrđuje na osnovu fiskalnog računa. U garantnom periodu davalac garancije, odnosno prodavac je u obavezi da otkloni tehničke kvarove koji bi nastali kod uobičajene upotrebe ili zbog grešaka u proizvodnji i materijalu, bez naknade i u zakonskom roku. Ukoliko opravka nije moguća, davalac garancije, odnosno prodavac je ovlašćen i dužan da sprovede druge radnje u skladu sa ovom Izjavom.

Lidl i proizvođač nisu u mogućnosti da garantuju obezbeđivanje servisiranja i dostupnost rezervnih ili zamenskih delova van postupka ostvarivanja prava iz garancije/zakonske odgovornosti za saobraznost. Ukoliko za tim bude potrebe, putem naše Službe za potrošače možete proveriti dostupnost rezervnih delova i opcije za popravku. Hvala na razumevanju.

Garancija ne važi u sledecim slučajevima:

1. Ukoliko prodavcu uz uređaj nije priložen fiskalni račun ili drugi dokaz o kupovini koji sadrži datum prodaje.
2. Ukoliko je kvar prouzrokovan udarom groma, strujnim udarom ili sličnim delovanjem spoljne sile na sam uređaj (požar, poplava, naponski udar..).
3. Ukoliko su nastali kvarovi i oštećenja na uređaju posledica delovanja spoljnih uticaja, kao što su: velika vlaga, previsoka i suviše niska temperatura (pucanje cevi usled smrzavanja, oštećenja gumenih delova, rđanje, itd.)
4. Ukoliko uređaj nije korišćen u skladu sa Uputstvom za upotrebu.
5. Ukoliko je uređaj pokušalo da popravi treće neovlašćeno lice.
6. Ukoliko uređaj nije korišćen u skladu sa namenom.
7. Ukoliko je čišćenje i održavanje uređaja urađeno protivno Uputstvu za upotrebu.
8. Ukoliko je uređaj korišćen u profesionalne svrhe.

9. Ukoliko uz proizvod nisu predati svi pripadajući delovi proizvoda koje je kupac preuzeo u trenutku kupovine.

Naziv proizvoda:	Aku sabljasta testera
Model:	PSSAP 20-Li E6
IAN/Serijski broj:	485608_2501/000001-206500
Proizvođač:	Grizzly Tools GmbH & Co. KG ; Stockstädter Str. 20; 63762 GroBostheim; NEMAČKA; www.grizzlytools.de
Ovlašćeni serviser:	ICOM Communications doo, Novosadski put 68, 21203 Veternik, tel. 021 3000 151, mob. 060 480 0476
Datum predaje robe potrošaču:	datum sa fiskalnog računa
Uvozi i stavlja u promet:	Lidl Srbija KD, Prva južna radna 3, 22330 Nova Pazova, Republika Srbija, tel. 0800 801 807, Kontakt obrazac na parksidediy.com

Cuprins

Introducere.....	41
Utilizarea prevăzută.....	41
Furnitura livrată/accesorii.....	42
Prezentare generală.....	42
Descrierea funcționării.....	42
Date tehnice.....	42
Indicații de siguranță.....	43
Semnificația indicațiilor de siguranță.....	43
Pictograme și simboluri.....	43
Avertismente generale de siguranță pentru unelte electrice.....	43
Indicații de siguranță pentru tăierea cu mișcări oscilante.....	45
Riscuri reziduale.....	46
Pregătirea.....	46
Elemente de comandă.....	47
Montarea și demontarea pânzei de ferăstrău.....	47
Reglarea plăcii de picior.....	47
Verificarea stării de încărcare a acumulatorului.....	47
Încărcarea acumulatorului.....	47
Funcționarea.....	48
Indicații privind tăierea cu ferăstrăul.....	48
Introducerea și scoaterea acumulatorului.....	48
Pornirea și oprirea.....	48
Transport.....	49
Curățarea, întreținerea și depozitarea.....	49
Curățarea.....	49
Întreținere.....	49
Depozitarea.....	49
Eliminarea/protecția mediului.....	49
Eliminarea ecologică a acumulatorilor.....	49
Depistarea defecțiunilor.....	50
Service.....	51
Garanție.....	51
Reparație-service.....	52
Service-Center.....	52
Importator.....	52
Piese de schimb și accesorii.....	52
Traducerea originalului declarației de conformitate UE.....	53
Reprezentare explodată.....	97

Introducere

Felicitări pentru achiziția noului dvs. ferăstrău tip sabie cu acumulator (numit în continuare aparat sau sculă electrică). V-ați decis astfel pentru un aparat de calitate ridicată. Acest aparat a fost verificat în timpul producției cu privire la calitate și a fost supus unui control final. Capacitatea de funcționare a aparatului dumneavoastră este așadar asigurată.



Instrucțiunile de utilizare sunt parte componentă a acestui aparat. Acestea conțin indicații importante referitoare la siguranța, utilizarea și eliminarea produsului. Citiți cu atenție instrucțiunile de utilizare. Familiarizați-vă cu elementele de operare și utilizarea corectă a aparatului. Aparatul trebuie utilizat numai conform descrierii și pentru domeniile de utilizare indicate. Păstrați cu grijă aceste instrucțiuni de utilizare și predați aparatul către terți însoțit de toate documentele.

Utilizarea prevăzută

Aparatul este destinat exclusiv pentru următoarele utilizări:

- Tăierea cu ferăstrăul a materialului plastic, a lemnului și a metalelor ușoare în condiții stabile.
- Funcționare numai în încăperi uscate.

Respectați indicațiile privind tipuri de pânze de ferăstrău.

Orice altă utilizare nespecificată în mod explicit în aceste instrucțiuni de utilizare poate reprezenta un pericol serios pentru utilizator și poate conduce la deteriorarea aparatului. Operatorul sau utilizatorul aparatului este răspunzător accidentele sau daunele produse altor persoane sau proprietății acestora. Aparatul este destinat utilizării în domeniul casnic. Acesta nu a fost conceput pentru utilizarea permanentă industrială. Folosirea aparatului în scop industrial are ca rezultat pierderea garanției. Producătorul nu este responsabil pentru daunele produse ca urmare a utilizării neconforme cu destinația sau a operării greșite.

Aparatul face parte din seria **X 20 V TEAM** și poate fi exploatat cu acumuloarele din seria **X 20 V TEAM**. Încărcarea acumuloarelor din seria **X 20 V TEAM** este permisă nu-

mai cu încărcătoare care fac parte din seria **X 20 V TEAM**.

Furnitura livrată/accesorii

Dezambalați aparatul și verificați furnitura livrată.

Eliminați ambalajul în mod regulamentar.

- Ferăstrău sabie, cu acumulator
- 1 Pânză pentru lemn HCS
- 1 Pânză pentru metal BIM
- Valiză de transport
- Traducere a instrucțiunilor originale

Acumulatorul și încărcătorul nu sunt incluse în volumul ofertei.

Prezentare generală

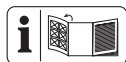

Veți găsi imaginile aparatului pe pagina pliată din față.

- 1 Placă de picior
- 2 Mandrină de strângere
- 3 Lampă LED de lucru
- 4 Mâner suplimentar
- 5 Întrerupător de pornire/oprire
- 6 Blocare cuplare
- 7 Mâner
- 8 Suport de acumulator
- 9 Acumulator
- 10 Tastă (Indicator stare încărcare)
- 11 Indicator stare încărcare
- 12 Deblocare-acumulator
- 13 Pârghie
- 14 Încărcător
- 15 Pânză pentru lemn
- 16 Pânză pentru metal
- 17 Valiză de transport

Descrierea funcționării

Fierăstrăul tip sabie este un fierăstrău cu ghidare manuală, cu o pânză care se mișcă înainte și înapoi.

Informații despre funcția elementelor de comandă găsiți în descrierile următoare.

Date tehnice

Ferăstrău sabie, cu acumulator

.....	PSSAP 20-Li E6
Tensiune nominală U	20 V \approx
Greutate fără acumulator	$\approx 1,6$ kg

Număr de curse în gol	0–3000 min ⁻¹
Lungimea cursei	22 mm
Adâncime de tăiere	
– lemn	≤ 150 mm
– oțel	≤ 15 mm
– metal neferos	≤ 20 mm
– țevă metalică	≤ 100 mm
Nivel de presiune acustică (L_{pA})	84,3 dB; $K_{pA}=5$ dB
Nivel de putere acustică (L_{WA})	
– măsurat	92,3 dB; $K_{WA}=5$ dB
Vibrație (a_H): grindă de lemn	9,117 m/s ² ; $K=1,5$ m/s ²
Vibrație (a_H): scândură	7,947 m/s ² ; $K=1,5$ m/s ²
Acumulator	Li-Ion
Temperatură	≤ 50 °C
– Proces de încărcare	4 – 40 °C
– Funcționarea	4 – 50 °C
– Depozitarea	15 – 25 °C
Acumulator PARKSIDE Performance Smart Smart PAPS 204 A1/Smart PAPS 208 A1/Smart PAPS 2012 A1	
– bandă de frecvență	2400–2483,5 MHz
– transmite putere	≤ 20 dBm

⚠ PRECAUȚIE! Afectarea auzului! Purtați antifoane.

Valorile zgomotului și ale vibrațiilor au fost determinate conform normelor și dispozițiilor numite în declarația de conformitate.

Valoarea totală specificată a vibrației și valoarea specificată a emisiei de zgomot a fost măsurată în conformitate cu o procedură de verificare standardizată și pot fi utilizate pentru compararea unei scule electrice cu o altă unealtă. Valoarea totală specificată a vibrației și valoarea specificată a emisiei de zgomot poate fi utilizată și pentru estimarea preliminară a încărcăturii.

⚠ AVERTIZARE! Emisiile de vibrații și de zgomot pot diferi de valoarea indicată în timpul utilizării propriu-zise a sculei electrice, în funcție de felul și modul în care scula electrică este utilizată, îndeosebi ce tip de piesă este prelucrată. Este necesară stabilirea măsurilor de siguranță pentru protecția operatorului, care se bazează pe o evaluare a solicitării la vibrație în timpul condițiilor propriu-zise de utilizare (aici trebuie luate în considerare toate părțile ciclului de ex-

platoare, de exemplu momentele în care scula electrică este decuplată și cele în care, deși este cuplată, funcționează fără sarcină).

X 20 V TEAM

Aparatul face parte din seria **X 20 V TEAM** și poate fi exploatat cu acumuloarele din seria **X 20 V TEAM**. Încărcarea acumulatorilor din seria **X 20 V TEAM** este permisă numai cu încărcătoare care fac parte din seria **X 20 V TEAM**.

Vă recomandăm să exploatați acest aparat exclusiv cu următoarele acumuloare: PAP 20 B1, PAP 20 B3, Smart PAPS 204 A1, Smart PAPS 208 A1, Smart PAPS 2012 A1

Vă recomandăm să încărcați acest aparat exclusiv cu următoarele încărcătoare: PLG 20 A3, PLG 20 A4, PLG 20 C1, PLG 20 C2, PLG 20 C3, PLG 201 A1, PDSLГ 20 A1, PDSLГ 20 B1, PDSLГ 20 B2, Smart PLGS 2012 A1

Date tehnice ale acumulatorului și încărcătorului: Vezi instrucțiunea separată.

Indicații de siguranță

Această secțiune tratează indicațiile de siguranță de bază la utilizarea aparatului.

▲ AVERTIZARE! Daune asupra persoanelor și bunurilor datorită lucrului necorespunzător cu acumulatorul. Respectați instrucțiunile de siguranță și indicațiile privind încărcarea și utilizarea corectă din instrucțiunile de utilizare ale acumulatorului și încărcătorului dumneavoastră din seria **X 20 V TEAM**. O descriere detaliată privind procesul de încărcare și alte informații puteți găsi în instrucțiunile de utilizare separate.

Semnificația indicațiilor de siguranță

▲ PERICOL! Dacă nu urmați această indicație de siguranță, apare un accident. Urmarea este vătămare corporală gravă sau deces.

▲ AVERTIZARE! Dacă nu urmați această indicație de siguranță, este probabil să apară un accident. Urmarea este probabil vătămare corporală gravă sau deces.

▲ PRECAUȚIE! Dacă nu urmați această indicație de siguranță, apare un accident. Urmarea este probabil vătămare corporală ușoară sau moderată.

OBSERVAȚIE! Dacă nu urmați această indicație de siguranță, apare un accident. Urmarea este probabil o pagubă materială.

Pictograme și simboluri

Pictograme pe aparat



Citiți instrucțiunile de utilizare



Aparatele electrice nu trebuie eliminate în gunoierul menajer.

Avertismente generale de siguranță pentru unelte electrice

▲ AVERTIZARE! Citiți toate avertismentele de siguranță, instrucțiunile, ilustrațiile și specificațiile furnizate împreună cu această unealtă electrică. Nerespectarea tuturor instrucțiunilor enumerate mai jos poate avea ca rezultat șoc electric, incendiu și/sau vătămare gravă. **Păstrați toate avertismentele și instrucțiunile pentru referințe ulterioare.** Termenul „unealtă electrică” din avertismente se referă la unealta electrică cu alimentare de la rețeaua electrică (cu fir) sau la unealta electrică cu acumulatori (fără fir).

1. **SIGURANȚA ZONEI DE LUCRU**
 - a) **Păstrați zona de lucru curată și bine luminată.** Zonele dezordonate sau întunecate favorizează accidentele.
 - b) **Nu folosiți uneltele electrice în atmosfere explozive, cum ar fi în prezența unor lichide, gaze sau pulberi inflamabile.** Uneltele electrice creează scântei care pot aprinde pulberea sau vaporii.
 - c) **Țineți copiii și persoanele prezente la distanță atunci când folosiți o unealtă electrică.** Distragerea atenției poate cauza pierderea controlului.
2. **SIGURANȚA ELECTRICĂ**
 - a) **Ștecherul uneltei electrice trebuie să se potrivească cu priza. Nu modificați niciodată ștecherul în niciun fel. Nu utilizați ștechere adaptoare cu unelte electrice împământate (legare la pământ).** Ștecherele nemodificate și prizele potrivite vor reduce riscul de șoc electric.
 - b) **Evitați contactul corpului cu suprafețele împământate sau legate la pământ, cum ar fi țevi, radiatoare, cuptoare și**

frigidere. Există un risc crescut de șoc electric atunci când corpul dumneavoastră este legat la pământ sau împământat.

- c) **Nu expuneți uneltele electrice la ploaie sau condiții de umiditate.** Apa care intră într-o unealtă electrică va crește riscul de șoc electric.
- d) **Nu suprasolicitați cablul. Nu folosiți niciodată cablul pentru a transporta, trage sau scoate din priză unealta electrică. Țineți cablul departe de căldură, ulei, margini ascuțite sau piese în mișcare.** Cablurile deteriorate sau încurcate cresc riscul de șoc electric.
- e) **Atunci când folosiți o unealtă electrică în aer liber, utilizați un prelungitor adecvat pentru utilizare în aer liber.** Utilizarea unui cablu adecvat pentru exterior reduce riscul de șoc electric.
- f) **În cazul în care este inevitabilă utilizarea unei unelte electrice într-o locație cu umezeală, utilizați o sursă de alimentare protejată de un dispozitiv de curent rezidual (RCD).** Utilizarea unui dispozitiv de curent rezidual reduce riscul de șoc electric.

3. SIGURANȚA PERSONALĂ

- a) **Rămâneți în alertă, urmăriți ceea ce faceți și folosiți simțul rațional atunci când folosiți o unealtă electrică. Nu folosiți o unealtă electrică în timp ce sunteți obosit sau sub influența drogurilor, alcoolului sau a medicamentelor.** Un moment de neatenție în timpul utilizării uneltelor electrice poate avea ca rezultat vătămări corporale grave.
- b) **Utilizați echipament individual de protecție. Purtați întotdeauna protecție pentru ochi.** Echipamentul de protecție, cum ar fi o mască de praf, pantofi de siguranță antiderapați, cască de protecție sau protecție auditivă, utilizat în condiții adecvate, va reduce vătămrile corporale.
- c) **Preveniți pornirea neintenționată. Asigurați-vă că comutatorul de încărcare este în poziția oprit înainte de conecta la sursa de alimentare și/sau la pachetul de acumulatori, de a ridica sau de a transporta unealta.** Transportarea uneltelor electrice cu degetul pe comutatorul de încărcare sau pe alimentarea cu energie a uneltelor electrice care

au întrerupătorul pornit facilitează producerea accidentelor.

- d) **Îndepărtați orice cheie de reglare înainte de a porni unealta electrică.** O cheie fixă sau o altă cheie lăsată atașată pe o parte rotativă a uneltei electrice poate provoca vătămări corporale.
 - e) **Nu vă întindeți prea mult. Păstrați-vă în permanentă echilibrul și poziția corectă a picioarelor.** Acest lucru permite un control mai bun al uneltei electrice în situații neprevăzute.
 - f) **Îmbrăcați-vă corespunzător. Nu purtați haine largi sau bijuterii. Țineți-vă părul și hainele departe de piesele în mișcare.** Hainele largi, bijuteriile sau părul lung pot fi prinse în piesele în mișcare.
 - g) **În cazul în care sunt prevăzute dispozitive pentru conectarea instalațiilor de aspirare și colectare a prafului, asigurați-vă că acestea sunt conectate și utilizate în mod corespunzător.** Utilizarea colectării prafului poate reduce pericolele legate de praf.
 - h) **Nu lăsați ca obișnuința dobândită în urma utilizării frecvente a uneltelor să vă permită să deveniți încrezător și să ignorați principiile de siguranță a uneltelor.** O acțiune neglijentă poate provoca vătămări grave într-o fracțiune de secundă.
- ### 4. UTILIZAREA ȘI ÎNGRIJIREA UNELTELOR ELECTRICE
- a) **Nu forțați unealta electrică. Folosiți unealta electrică potrivită pentru aplicația dumneavoastră.** Uneltele electrice corecte vor face treaba mai bine și mai sigur, la viteza pentru care au fost proiectate.
 - b) **Nu utilizați unealta electrică dacă comutatorul de încărcare nu o pornește și nu o oprește.** Orice unealtă electrică care nu poate fi controlată cu ajutorul comutatorului de încărcare este periculoasă și trebuie reparată.
 - c) **Deconectați ștecherul de la sursa de alimentare și/sau scoateți pachetul de acumulatori, dacă este detașabil, din unealta electrică înainte de a face orice reglaje, de a schimba accesorii sau de a depozita uneltele electrice.** Astfel de măsuri preventive de siguranță reduc riscul de pornire accidentală a uneltei electrice.

- d) **Nu depozitați uneltele electrice nefolosite la îndemâna copiilor și nu permiteți persoanelor, care nu sunt familiarizate cu unealta electrică sau cu aceste instrucțiuni, să folosească unealta electrică.** Uneltele electrice sunt periculoase dacă se află în mâinile unor utilizatori neinstruiți.
- e) **Întreținerea uneltelor electrice și a accesoriilor. Verificați ca piesele în mișcare să nu fie aliniat necorespunzător sau blocate, să nu existe piese rupte și orice altă stare care ar putea afecta funcționarea unelei electrice. Dacă este deteriorată, reparați unealta electrică înainte de utilizare.** Multe accidente sunt cauzate de uneltele electrice întreținute necorespunzător.
- f) **Păstrați uneltele de tăiere ascuțite și curate.** Uneltele de tăiere întreținute corespunzător, cu muchii de tăiere ascuțite, sunt mai puțin susceptibile de a se bloca și sunt mai ușor de controlat.
- g) **Folosiți unealta electrică, accesoriile și cuțitele acesteia etc. în conformitate cu aceste instrucțiuni, ținând cont de condițiile de lucru și de lucrările care urmează să fie efectuate.** Utilizarea unelei electrice pentru operațiuni diferite de cele prevăzute ar putea duce la o situație periculoasă.
- h) **Păstrați mânerul și suprafețele de prindere uscate, curate și fără ulei și grăsimi.** Mânerul și suprafețele de prindere alunecoase nu permit manevrarea și controlul sigur al unelei în situații neprevăzute.
5. **UTILIZAREA ȘI ÎNGRIJIREA UNELTELOR CU ACUMULATORI**
- a) **Reîncărcați numai cu încărcătorul specificat de producător.** Un încărcător care este potrivit pentru un tip de pachet de acumulatori poate crea un risc de incendiu, atunci când este utilizat cu un alt pachet de acumulatori.
- b) **Folosiți uneltele electrice numai cu pachetele de acumulatori special concepute.** Utilizarea oricăror altor acumulatori poate crea un risc de vătămare și de incendiu.
- c) **Atunci când pachetul de acumulatori nu este utilizat, păstrați-l departe de alte obiecte metalice, cum ar fi agrafe de hârtie, monede, chei, cuie, șuruburi sau alte obiecte metalice mici, care pot face o conexiune de la un terminal la altul.** Scurtcircuitarea terminalelor acumulatorului poate provoca arsuri sau incendii.
- d) **În condiții de utilizare incorectă, din acumulator poate ieși lichid; evitați contactul cu acesta. În caz de contact accidental, spălați cu apă. În cazul în care lichidul intră în contact cu ochii, solicitați în plus și asistență medicală.** Lichidul scurs din acumulator poate provoca iritații sau arsuri.
- e) **Nu utilizați un pachet de acumulatori sau o unealtă care este deteriorată sau modificată.** Acumulatorii deteriorați sau modificați pot avea un comportament imprevizibil, ceea ce poate duce la incendii, explozii sau risc de rănire.
- f) **Nu expuneți un pachet de acumulatori sau o unealtă la foc sau la temperaturi excesive.** Expunerea la foc sau la temperaturi de peste 130 °C poate provoca o explozie.
- g) **Respectați toate instrucțiunile de încărcare și nu încărcați pachetul de acumulatori sau unealta în afara intervalului de temperatură specificat în instrucțiuni.** Încărcarea necorespunzătoare sau la temperaturi în afara intervalului specificat poate deteriora acumulatorul și crește riscul de incendiu.
6. **SERVICE**
- a) **Trimiteți unealta electrică pentru reparații la o persoană calificată, care să efectueze reparații folosind numai piese de schimb identice.** Acest lucru va asigura menținerea siguranței unelei electrice.
- b) **Nu reparați niciodată pachete de acumulatori deteriorați.** Întreținerea pachetelor de acumulatori trebuie efectuată numai de către producător sau de către furnizorii de service autorizați.

Indicații de siguranță pentru tăierea cu mișcări oscilante

- **Țineți unealta electrică de suprafețele de prindere izolate, atunci când efectuați o operațiune în care accesoriul de tăiere poate intra în contact cu cablurile ascunse.** Accesoriul de tăiere care intră în contact cu un cablu „sub tensiune”

pot face ca părțile metalice expuse ale unelei electrice să fie „sub tensiune” și acest lucru poate provoca un șoc electric operatorului.

- **Folosiți cleme sau o altă modalitate practică de a fixa și susține piesa de lucru pe o platformă stabilă.** Ținerea piesei de lucru cu mâna sau sprijinită pe corp o va face instabilă și poate duce la pierderea controlului.
- **Utilizați numai accesoriile recomandate de PARKSIDE.** Accesoriile nepotrivite pot provoca șocuri electrice sau incendii.

Indicații de siguranță suplimentare pentru tăierea cu mișcări oscilante

- **Țineți mâinile departe de zona de lucru a pânzei ferăstrăului.** Nu introduceți mâinile sub piesa de prelucrat. La contactul cu pânza de ferăstrău există pericol de accidentare.
- **Ghidați scula electrică numai pornită către piesa de prelucrat.** Există pericol de recul dacă scula interschimbabilă față-tează piesa de prelucrat.
- **Aveți grijă ca, în timpul tăierii cu ferăstrăul, placa de picior să stea sigură.** O pânză de ferăstrău teșită se poate rupe sau poate conduce la recul.
- **După terminarea procesului de lucru, opriți scula electrică și scoateți pânza din decupaj numai după ce aceasta s-a oprit complet.** Astfel evitați un recul și puteți așeza scula electrică deoparte în siguranță.
- **Utilizați numai pânze de ferăstrău fără defecte, în stare ireproșabilă.** Pânzele de ferăstrău indoite sau tocite se pot rupe, pot influența negativ tăierea sau pot provoca un recul.
- **După oprire, nu frânați pânza de ferăstrău prin contrare laterală.** Pânza de ferăstrău se poate deteriora, rupe sau provoca un recul.
- **Folosiți cleme sau o altă modalitate practică de a fixa și susține piesa de lucru pe o platformă stabilă.** Ținerea piesei de lucru cu mâna sau sprijinită pe corp o va face instabilă și poate duce la pierderea controlului.
- **Nu atingeți obiecte sau solul cu pânza în mișcare.** Există pericol de recul.
- **În timpul lucrului, țineți scula electrică bine cu ambele mâini și asigurați-vă o**

poziție stabilă. Aparatul electric va fi ghidat în siguranță cu ambele mâini.

- **Dacă pânza de ferăstrău se răsucește, opriți imediat aparatul. Sprijiniți tăietura și scoateți cu atenție pânza de ferăstrău din ea.** Aceasta poate conduce la pierderea controlului asupra sculei electrice.
- **Folosiți detectoare adecvate pentru a determina dacă există cabluri de alimentare ascunse sau contactați compania locală de utilități pentru asistență.** Contactul cu cablurile electrice poate provoca incendii și șocuri electrice. Deteriorarea conductelor de gaz poate duce la explozie. Ruperea conductelor de apă provoacă daune materiale.
- **Așteptați întotdeauna până când unealta electrică se oprește complet înainte de a o lăsa jos.** Unealta folosită se poate bloca și vă poate face să pierdeți controlul acesteia.

Riscuri reziduale

Și dacă operați acest aparat conform prevederilor, există întotdeauna riscuri reziduale. Următoarele pericole pot apărea raportat la modul constructiv și varianta de execuție a acestui aparat:

- Afecțiuni auditive, dacă nu se poartă anti-foane adecvate.
- Probleme de sănătate care rezultă din vibrațiile mână-braț, în cazul în care aparatul este utilizat pe o perioadă mai lungă de timp sau dacă nu este ghidat și întreținut în mod corespunzător.
- Răniri prin tăiere

⚠ AVERTIZARE! Pericol din cauza câmpului electromagnetic generat în timpul funcționării aparatului. Câmpul poate influența în anumite condiții implanturile medicale active sau pasive. Pentru a diminua pericolul vătămărilor serioase sau mortale, recomandăm persoanelor cu implanturi medicale să se consulte cu medicul lor și cu producătorul implantului medical, înainte de a utiliza scula electrică.

Pregătirea

⚠ AVERTIZARE! Pericol de vătămare datorită pornirii accidentale a aparatului. Nu introduceți acumulatorul în aparat până când

acesta nu este complet pregătit pentru utilizare.

Elemente de comandă

Înainte de prima funcționare a aparatului cunoașteți elementele de comandă.

- **Înterupător de pornire/oprire (5)**
 - Pornirea: Apăsarea
 - Reglarea continuă a numărului de curse: Cu cât apăsați înterupătorul de pornire/oprire mai mult, cu atât este mai mare numărul de curse.
 - Oprirea: Eliberarea
- **Blocare cuplare (6)**
 - Deblocare: Apăsarea
 - Blocare: Eliberarea

Montarea și demontarea pânzei de ferăstrău



⚠ PRECAUȚIE! Pericol de accidentare la atingerea pânzei de ferăstrău. Purtați mănuși de protecție în timp ce atășați pânza de ferăstrău.

Premise

- Pânza de ferăstrău are o prindere universală de 1/2", ca și lamele de ferăstrău furnizate (15, 16).
- Pânza de ferăstrău este adecvată pentru materialul respectiv. Din furnitura de livrare a aparatului face parte o pânză de ferăstrău cu dinți mari pentru lemn și o pânză de ferăstrău cu dinți fini pentru metal și plastic.
- Mandrina de strângere este liberă de așchii sau de alte resturi de material.

Montarea pânzei de ferăstrău (Fig. B)

1. Rotiți mandrina de strângere (2) atât cât este posibil ☹ (văzută din față) și fixați-o în această poziție.
2. Introduceți pânza de ferăstrău (15, 16) în mandrina de strângere (2).
3. Eliberați mandrina de strângere (2).
4. Asigurați-vă că pânza de ferăstrău (15, 16) este fixată corect și că dinții sunt orientați în jos.

Demontarea pânzei de ferăstrău (Fig. B)

1. Țineți pânza de ferăstrău (15, 16) strâns.
2. Rotiți mandrina de strângere (2) atât cât este posibil ☹ (văzută din față) și fixați-o în această poziție.

3. Luați pânza de ferăstrău (15, 16) din mandrina de strângere (2).
4. Eliberați mandrina de strângere (2).

Reglarea plăcii de picior

Indicații

- Pericol de accidentare! Demontați pânza de ferăstrău.
- Nu utilizați niciodată aparatul fără placă de picior.

Procedură (Fig. A)

1. Deblocarea plăcii de picior (1): rotiți pârghia (13) în jos.
2. Reglați placa de picior (1) în poziția dorită.
3. Blocarea plăcii de picior (1): rotiți pârghia (13) în sus.

Verificarea stării de încărcare a acumulatorului

LED-uri	Semnificație
roșu, oranj, verde	Acumulator încărcat
roșu, oranj	Acumulator parțial încărcat
roșu	Acumulatorul trebuie încărcat
1. Apăsați butonul (10) aflat lângă indicatorul stării de încărcare (11) pe acumulatorul (9). LED-urile indicatorului stării de încărcare indică starea de încărcare a acumulatorului.	
2. Încărcați acumulatorul (9) dacă mai este aprins numai LED-ul roșu al indicatorului stării de încărcare (11).	

Încărcarea acumulatorului

A se vedea instrucțiunile de utilizare ale încărcătorului.

Indicații

- Lăsați un acumulator încălzit să se răcească înaintea încărcării.
- Nu expuneți acumulatorul la radiația solară puternică un timp mai îndelungat și nu îl plasați pe corpuri de încălzire (max. 50°C).

Încărcarea acumulatorului

1. Scoateți acumulatorul (9) din aparat.
2. Glisați acumulatorul (9) în fanta de încărcare a încărcătorului pentru acumulator (14).

3. Conectați încărcătorul pentru acumulator (14) la o priză.
4. După încheierea procesului de încărcare, deconectați încărcătorul pentru acumulator (14) de la rețea.
5. Scoateți acumulatorul (9) din încărcătorul de acumulator (14).

Funcționarea

Indicații privind tăierea cu ferăstrăul

Indicații generale

- Nu utilizați pânze de fierăstrău tocite, în-doite sau deteriorate în alt mod.
- Înainte de a tăia cu ferăstrăul, verificați piesa de prelucrat cu privire la corpuri străine ascunse, cum ar fi cuie sau șuruburi. Îndepărtați-le.
- Utilizați numai pânze cu tija pânzei identică cu cea furnizată.
- Țineți aparatul strâns în siguranță de mâner.
- Așezați placa de picior pe piesa de prelucrat.
- Nu exercitați prea multă presiune în direcția de tăiere. Lăsați aparatul să efectueze lucrarea.
- Dacă pânza de ferăstrău se răsuțește, opriți imediat aparatul. Sprijiniți tăietura și scoateți cu atenție pânza de ferăstrău din ea.
- Înainte să așezați aparatul, opriți-l și așteptați oprirea completă.
- În timpul lucrului, asumați-vă întotdeauna o poziție laterală față de ferăstrău.
- Evitați suprasolicitarea aparatului în timpul lucrului.

Tăiere cu ferăstrăul prin intrare directă în material

Premise

- materiale moi, cum ar fi lemnul, betonul aerat, rigipsul etc.

Procedură

1. Așezați aparatul cu marginea inferioară a plăcii de picior (1) pe piesa de prelucrat. Pânza de ferăstrău (15) nu atinge piesa de lucru.
2. Scufundați pânza (15) în piesa de prelucrat, prin înclinarea aparatului spre înainte, până când stă vertical.

3. Tăiați cu fierăstrăul de-a lungul liniei de tăiere dorite.

Introducerea și scoaterea acumulatorului

▲ AVERTIZARE! Pericol de vătămare datorită pornirii accidentale a aparatului. Nu introduceți acumulatorul în aparat până când acesta nu este complet pregătit pentru utilizare.

OBSERVAȚIE! Pericol de deteriorare! Un acumulator greșit poate deteriora aparatul și acumulatorul.

Introducerea acumulatorului

1. Împingeți acumulatorul (9) de-a lungul șinei de ghidare în suportul acestuia (8). Acumulatorul se blochează cu zgomot.

Îndepărtarea acumulatorului

1. Apăsăți și mențineți apăsat dispozitivul de deblocare a acumulatorului (12) pe acesta (9).
2. Scoateți acumulatorul din suportul acestuia (8).

Pornirea și oprirea

Pornirea

1. Introduceți acumulatorul (9) în aparat.
2. Țineți aparatul de mâner (7) și de mânerul suplimentar (4) (suprafețe de prindere izolate).
3. Apăsăți blocarea cuplării (6).
4. Apăsăți și mențineți apăsat întrerupătorul de pornire/oprire (5). Lumina de lucru cu LED (3) luminează.
5. Eliberați blocarea cuplării (6).
6. După pornire, așteptați până când aparatul atinge numărul maxim de curse.

Oprirea

1. Eliberați întrerupătorul de pornire/oprire (5). Lampa de lucru cu LED se stinge după cca 10 secunde.
2. Scoateți pânza de ferăstrău din decupaj numai după ce aceasta s-a oprit complet.
3. Scoateți acumulatorul (9) din aparat, dacă lăsați aparatul nesupravegheat sau ați terminat lucrul.

Transport

Indicații

- Opriiți aparatul.
- Asigurați-vă că toate piesele mobile au ajuns în stare de repaus complet.
- Îndepărtați acumulatorul.
- Scoateți scula interschimbabilă.
- Purtați aparatul întotdeauna de mâner (7).

Curățarea, întreținerea și depozitarea

▲ AVERTIZARE! Pericol de vătămare datorită pornirii accidentale a aparatului. Protejați-vă în cazul lucrărilor de întreținere și curățenie. Opriiți aparatul și îndepărtați acumulatoru (9).

Lucrările de întreținere și mentenanță care nu sunt descrise în aceste instrucțiuni de utilizare trebuie efectuate de către centrul nostru de service. Utilizați numai piese de schimb originale.

Curățarea

▲ AVERTIZARE! Șoc electric! Nu stropiți niciodată aparatul cu apă.

OBSERVAȚIE! Pericol de deteriorare. Substanțele chimice pot ataca piesele din plastic ale aparatului. Nu folosiți agenți de curățare resp. solvenți.

- Păstrați curate fantele de aerisire, carcasa motorului și mânerul aparatului. Pentru aceasta, folosiți o cârpă umedă sau o perie.

Întreținere

Aparatul nu necesită întreținere.

Depozitarea

Depozitați întotdeauna aparatul și accesoriile:

- curat
- la loc uscat
- protejate împotriva prafului
- În valiza de transport inclusă în livrare (17)
- în afara zonei de acțiune a copiilor

Aparate cu acumulator:

- Temperatura de depozitare pentru acumulator și aparat este între 15 °C și 25 °C. Pe perioada depozitării evitați temperaturile extreme, pentru

ca acumulatorul să nu își piardă randamentul.

- Înainte de o depozitare pe timp îndelungat (de ex. peste iarnă), scoateți acumulatorul din aparat (respectați manualul separat de operare pentru acumulator și încărcător).

Eliminarea/protecția mediului

Scoateți acumulatorul din aparat și predați aparatul, acumulatorul, accesoriile și ambalajul la un centru de reciclare ecologică.



Aparatele electrice nu trebuie eliminate în gunoiul menajer.

Simbolul pubelei cu roți barate cu o cruce înseamnă că acest produs nu trebuie eliminat ca deșeu municipal nesortat la sfârșitul duratei sale de viață utilă.

Directiva 2012/19/EU privind deșeurile de echipamente electrice și electronice:

Consumatorii sunt obligați prin lege să recycleze echipamentele electrice și electronice într-un mod ecologic la sfârșitul duratei de funcționare a acestora. În acest fel, se asigură o reciclare ecologică și cu economie de resurse.

În funcție de transpunerea în legislația națională, este posibil să aveți următoarele opțiuni:

- returnarea la un punct de vânzare,
- predarea la un punct oficial de colectare,
- returnarea producătorului/distribuitoare.

Nu intrați în această categorie accesoriile atașate aparatelor vechi și mijloacele auxiliare fără componente electrice.

Eliminarea ecologică a acumulatorilor



Nu aruncați acumulatorul în gunoiul menajer, în foc (pericol de explozie) sau în apă. Acumulatorii deteriorați pot afecta sănătatea și mediul dacă se emană sau se scurg vapori sau lichide toxice.

Sunteți obligat să eliminați acumulatorii defecti sau folosiți într-un mod ecologic.

- Nu deschideți acumulatorii și evitați deteriorarea mecanică. Există pericolul unui

- scurtcircuit și pot ieși vapori care irită căile respiratorii.
- Din motive de siguranță, acumulatorii trebuie să fie descărcați înainte de eliminare.
 - Izolați polii pentru a evita scurtcircuiturile.
 - Eliminați acumulatorii prin intermediul unui comerciant sau al unui punct de colectare.
 - **Acumulatori deteriorați**
Manipulați acumulatorii deteriorați la exterior cu atenție deosebită!
 - Nu atingeți acumulatorii deteriorați cu mâinile goale.
 - Dacă nu puteți izola polii cu bandă adezivă, puneți fiecare acumulator individual într-o pungă de plastic.
 - Puneți acumulatorii deteriorați individual într-un recipient neinflamabil, care poate fi închis și încă umplut cu nisip.
 - Duceți acumulatorii deteriorați la un punct de colectare cu personal specializat.

Depistarea defecțiunilor

Tabelul următor vă ajută să înlăturați mici defecțiuni:

Problema	Cauză posibilă	Soluție
Aparatul nu pornește	Acumulatorul (9) nu este montat	<i>Introducerea acumulatorului, Pag. 48</i>
	Înterupătorul de pornire/oprire (5) este defect	Adresați-vă centrului de service.
	Motorul este defect	Adresați-vă centrului de service.
	Descărcare (9) acumulator	Încărcați acumulatorul (consultați instrucțiunile de utilizare separate pentru acumulator și încărcător)
Aparatul funcționează cu întreruperi	Contact intern slăbit	Adresați-vă centrului de service.
	Înterupătorul de pornire/oprire (5) este defect	Adresați-vă centrului de service.
Putere redusă a ferăstrăului	Pânză de ferăstrău (15, 16) inadecvată pentru piesa de prelucrat	Montarea pânzei de ferăstrău (15, 16) adecvate
	Pânză de ferăstrău (15, 16) tocită	Montarea noii pânze de ferăstrău (15, 16)
	Viteză greșită a ferăstrăului	Adaptați viteza ferăstrăului
	Putere redusă a acumulatorului	Încărcați acumulatorul (consultați instrucțiunile de utilizare separate pentru acumulator și încărcător)
Pânza de ferăstrău se tocește rapid	Pânză de ferăstrău (15, 16) inadecvată pentru piesa de prelucrat	Montarea pânzei de ferăstrău (15, 16) adecvate
	Se aplică presiune excesivă	Diminuați presiunea
	Viteza ferăstrăului prea mare	Reduceți viteza ferăstrăului

Service

Garanție

Stimată clientă, stimat client,
Pentru acest produs, primiți 5 ani garanție de la data cumpărării. În caz de deficiențe ale acestui produs, conform legii aveți drepturi față de vânzătorul produsului. Aceste drepturi legale nu sunt limitate de garanția noastră prezentată în cele ce urmează.

Condiții de garanție

Perioada de garanție începe la data cumpărării. Vă rugăm să păstrați bine bonul de casă original. Acest document este necesar ca dovadă pentru cumpărare. Dacă în interval de cinci ani de la data cumpărării acestui produs apare un defect de material sau de fabricație, produsul este reparat sau înlocuit - la alegerea noastră - gratuit de către noi. Această garanție presupune ca produsul defect și chitanța de cumpărare (bonul de casă) să fie prezentate în termenul de cinci ani și să se descrie pe scurt în scris, în ce constă defectul și momentul apariției acestuia.

În cazul în care defectul este acoperit de garanția noastră, veți primi înapoi produsul reparat sau un produs nou. Odată cu repararea sau schimbarea produsului nu începe o nouă perioadă de garanție.

Perioada de garanție și cererile de garanție legală

Timpul de nefuncționare din cauza lipsei de conformitate apărute în cadrul termenului de garanție prelungeste termenul de garanție legală de conformitate și cel al garanției comerciale și curge, după caz, din momentul la care a fost adusă la cunoștința vânzătorului lipsa de conformitate a produsului sau din momentul prezentării produsului la vânzător/unitatea service până la aducerea produsului în stare de utilizare normală și, respectiv, al notificării în scris în vederea ridicării produsului sau predării efective a produsului către consumator.

Produsele de folosință îndelungată care înlocuiesc produsele defecte în cadrul termenului de garanție vor beneficia de un nou termen de garanție care curge de la data preschimbării produsului.

Domeniul de aplicare a garanției

Produsul a fost produs cu atenție în conformitate cu orientări stricte de calitate și a fost testat cu atenție înainte de livrare.

Garanția se aplică în cazul defectelor de material sau de fabricație. Această garanție nu se referă la piesele produsului, care sunt supuse uzurii normale și de aceea pot fi considerate ca fiind consumabile (de ex. Pânză pentru lemn, Pânză pentru metal) sau pentru deteriorări la piese fragile.

Această garanție își pierde valabilitatea dacă produsul este deteriorat, a fost utilizat necorespunzător sau nu a fost întreținut. Pentru a vă asigura că produsul este utilizat corect, toate indicațiile prezentate în instrucțiunile de utilizare trebuie respectate cu strictețe. Utilizările și acțiunile nerecomandate sau asupra cărora se avertizează în instrucțiunile de utilizare trebuie evitate cu orice preț.

Produsul este destinat exclusiv uzului privat și nu pentru uz comercial. Manipularea abuzivă și necorespunzătoare, utilizarea forței și intervențiile care nu au fost efectuate de către sucursala noastră de service autorizată vor anula garanția.

Procedura în cazul unei cereri de garanție

Pentru a vă asigura că cererea dumneavoastră este procesată rapid, vă rugăm să urmați instrucțiunile de mai jos:

- Pentru toate solicitările, vă rugăm să aveți la îndemână bonul de casă și numărul articolului (IAN 485608_2501) ca dovadă a achiziției.
- Vă rugăm să consultați plăcuța de identificare de pe produs, o gravură de pe produs, pagina de titlu a instrucțiunilor de operare (în stânga jos) sau autocolantul de pe partea din spate sau de jos a produsului pentru numărul de articol.
- În cazul în care apar erori de funcționare sau alte defecte, contactați mai întâi **telefonic** centrul de service menționat mai jos sau utilizați **formularul de contact**, care se află la parksidediy.com în categoria **Service**.
- În cazul în care un produs este înregistrat ca fiind defect, îl puteți trimite, cu taxele poștale plătite, la adresa de service care v-a fost furnizată după consultarea Centrului nostru de service, anexând dovida de cumpărare (bonul de casă) și precizând care este defectul și când a apărut. Pentru a evita problemele de acceptare și costurile suplimentare, vă rugăm să folosiți numai adresa care vă este furnizată. Asigurați-vă că nu este vorba de o expediție fără costul de transport achitat, de

mărfuri voluminoase, de transport expres sau de alte tipuri de transport special. Vă rugăm să expediați produsul, inclusiv toate accesoriile furnizate odată cu achiziția și să vă asigurați că ambalajul este suficient de sigur pentru transport.



Puteți vizualiza și descărca aceste manuale și multe alte manuale la parkside-diy.com. Acest cod QR vă va duce direct la parkside-diy.com. Selectați țara dumneavoastră și căutați instrucțiunile de utilizare prin intermediul măștii de căutare. Puteți deschide instrucțiunile de utilizare introducând numărul articolului (IAN) 485608_2501.

Reparație-service

Pentru reparații, **care nu fac obiectul garanției**, adresați-vă centrului de service.

Acolo veți primi o estimare privind costurile.

- Putem procesa numai aparate, care sunt suficient ambalate și expediate cu transportul plătit. **Indicație:** Vă rugăm să trimiteți aparatul dvs. curățat și cu indicarea defectului către adresa menționată a centrului nostru de service.
- Nu sunt acceptate aparatele expediate în mod necorespunzător, aparate trimise prin mărfuri voluminoase, Express sau cu alte transporturi speciale.
- Noi eliminăm gratuit aparatele defecte, care ne sunt trimise.

Service-Center



Service România

Tel.: 0800 890 605

Formular de contact pe

parkside-diy.com

IAN 485608_2501

Importator

Vă rugăm să aveți în vedere că adresa următoare nu este o adresă de service. Mai întâi contactați centrul de service menționat mai sus.

Grizzly Tools GmbH & Co. KG
Stockstädter Str. 20
63762 Großostheim
GERMANY
www.grizzlytools.de

Piese de schimb și accesorii

Puteți obține piese de schimb și accesorii de la www.grizzlytools.shop. Dacă apar probleme în timpul procesului dvs. de comandă, contactați-ne prin magazinul nostru online. Pentru întrebări suplimentare adresați-vă către: *Service-Center, Pag. 52*

Poz. nr.	Denumire	Nr. de comandă
1	Placă de picior	75118254
13	Pârghie	75118255
15	Pânză pentru lemn	13800419
16	Pânză pentru metal	13800420

Traducerea originalului declarației de conformitate UE

Produs: **Ferăstrău sabie, cu acumulator**

Model: **PSSAP 20-Li E6**

Numărul de serie: 000001-206500

Obiectul declarației descris mai sus este în conformitate cu legislația relevantă de armonizare a Uniunii:

**2006/42/EC • 2014/30/EU • 2011/65/EU & (EU) 2015/863
Produs cu baterie Smart PAPS 204 A1/
Smart PAPS 208 A1/Smart PAPS 2012 A1: 2014/53/EU**

Obiectul declarației descris mai sus este conform Directivei 2011/65/EU a Parlamentului European și a Consiliului din 8 iunie 2011 privind restricțiile de utilizare a anumitor substanțe periculoase în echipamentele electrice și electronice.

Pentru a asigura conformitatea, au fost aplicate următoarele standarde armonizate și standarde și reglementări naționale:

**EN 62841-1:2015/A11:2022 • EN 62841-2-11:2016/A11:2024
EN IEC 55014-1:2021 • EN IEC 55014-2:2021 • EN IEC 63000:2018
EN 62471:2008 • IEC 62471:2006
Produs cu baterie Smart PAPS 204 A1/Smart PAPS 208 A1/Smart PAPS 2012 A1:
EN 301 489-1 V2.2.3:2019 • EN 301 489-17 V3.3.1:2024
EN 300 328 V2.2.2:2019 • EN 50663:2017**

Declarație de conformitate este emisă pe răspunderea exclusivă a producătorului:



Grizzly Tools GmbH & Co. KG
Stockstädter Str. 20
63762 Großostheim
GERMANIA
11.07.2025

Christian Frank
Reprezentant autorizat al documentație

Съдържание

Въведение.....	54
Употреба по предназначение.....	54
Окомплектовка на доставката/принадлежности.....	55
Преглед.....	55
Описание на функциите.....	55
Технически данни.....	55
Указания за безопасност.....	56
Значение на указанията за безопасност.....	56
Пиктограми и символи.....	56
Общи предупреждения за безопасност на електроинструментите.....	56
Указания за безопасност за реверсивни триони.....	59
Остатъчни рискове.....	60
Подготовка.....	60
Контролни елементи.....	60
Монтаж и демонтаж на ножовката.....	60
Настройване на основната плоча.....	61
Проверка на степента на зареждане на батерия.....	61
Зареждане на акумулатора.....	61
Експлоатация.....	61
Указания за рязане.....	61
Поставяне и сваляне на акумулатора.....	62
Включване и изключване.....	62
Транспорт.....	62
Почистване, техническа поддръжка и съхранение.....	62
Почистване.....	62
Поддръжка.....	63
Съхранение.....	63
Предаване за отпадъци/Опазване на околната среда.....	63
Акумулаторите трябва да се изхвърлят по екологосъобразен начин.....	63
Търсене на грешки.....	64
Сервизно обслужване.....	64
Гаранция.....	64
Гаранция.....	65
Ремонтен сервиз / извънгаранционно обслужване.....	67
Сервизен център.....	67
Вносител.....	67

Резервни части и принадлежности.....67

Превод на оригиналната съответствие на ЕС.....68

Разглобен вид.....97

Въведение

Поздравления за покупката на Вашата нова акумулаторна ножовка (наричан по-долу уред или електроинструмент).

Вие сте избрали един висококачествен уред. Този уред е бил проверяван относно качеството по време на производството и е бил подложен на крайна проверка. По този начин функционалността на Вашия уред е гарантирана.



Ръководството за експлоатация е неразделна част от този уред. То съдържа важни указания за безопасността, употребата и изхвърлянето на уреда. Прочетете внимателно ръководството за експлоатация. Запознайте се с частите за управление и правилната употреба на уреда. Използвайте уреда само както е описано и за посочените области на приложение. Пазете добре ръководството за експлоатация и предайте всички документи заедно с уреда при препредаването му на трети лица.

Употреба по предназначение

Уредът е предназначен единствено за следните приложения:

- Рязане на пластмаса, дърво и стомана при стабилна упора.
- Експлоатация само в сухи помещения.

Спазвайте указанията за отделните видове ножове за прободни триони.

Всяка друга употреба, която не е допусната изрично в това ръководство за експлоатация, може да представлява сериозна опасност за потребителя и доведе до щети по уреда. Операторът или потребителят на уреда е отговорен за злополуки или щети за други лица или тяхната собственост. Уредът е предназначен за дейности тип „домашен майстор“. Той не е конструиран за промишлена употреба. При комерсиална употреба, гаранцията е невалидна. Производителят не носи отговорност за щети в резултат на употреба не по предназначение или неправилно обслужване.

Уредът е част от серията **X 20 V TEAM** и може да се използва с батерии от серията **X 20 V TEAM**. Акумулаторните батерии от серията **X 20 V TEAM** трябва да се зареждат само със зарядни устройства от серията **X 20 V TEAM**.

Окомплектовка на доставката/ принадлежности

Разпаковайте уреда и проверете окомплектовката на доставката.

Изхвърлете опаковъчния материал по подходящ начин.

- Акумулаторен саблен трион
- 1 Ножовка за дърво HCS
- 1 Ножовка за метал BIM
- Куфар за съхранение
- Превод на оригиналната инструкция

Акумулаторът и зарядното устройство не са включени в обхвата на доставката.

Преглед

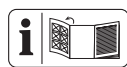

Изображенията на уреда ще намерите върху предната разгъваща се страница.

- 1 Основна плоча
- 2 Затегателен патронник
- 3 Светодиодна работна светлина
- 4 Допълнителна ръкохватка
- 5 Превключвател за включване/изключване
- 6 Блокировка срещу включване
- 7 Ръкохватка
- 8 Държач за акумулатор
- 9 Акумулатор
- 10 Бутон (Индикатор за състоянието на зареждане)
- 11 Индикатор за състоянието на зареждане
- 12 Бутон за деблокиране на акумулатора
- 13 Лост
- 14 Зарядно устройство
- 15 Ножовка за дърво
- 16 Ножовка за метал
- 17 Куфар за съхранение

Описание на функциите

Ножовката е ръчен трион с движеща се напред и назад нож.

Функцията на контролните елементи ще откриете в следващите описания.

Технически данни

Акумулаторен саблен трион

..... **PSSAP 20-Li E6**

Номинално напрежение U 20 V =

Тегло без акумулаторна батерия $\approx 1,6$ kg

Брой ходове на празен ход ... 0–3000 min⁻¹

Дължина на хода 22 mm

Дълбочина на рязане

– дърво ≤ 150 mm

– стомана ≤ 15 mm

– цветни метали ≤ 20 mm

– метална тръба ≤ 100 mm

Ниво на звуково налягане L_{pA}

..... 84,3 dB; $K_{pA}=5$ dB

Ниво на звукова мощност L_{WA}

– измерено 92,3 dB; $K_{WA}=5$ dB

Вибрации a_{H1} : дървена греда

..... 9,117 m/s²; $K=1,5$ m/s²

Вибрации a_{H1} : дъска .7,947 m/s²; $K=1,5$ m/s²

Акумулатор Li-Ion

Температура ≤ 50 °C

– Процес на зареждане 4 – 40 °C

– Експлоатация 4 – 50 °C

– Съхранение 15 – 25 °C

PARKSIDE Performance Smart батерия

Smart PAPS 204 A1/Smart PAPS 208 A1/

Smart PAPS 2012 A1

– честотна лента 2400–2483,5 MHz

– предавана мощност ≤ 20 dBm

▲ ПОВИШЕНО ВНИМАНИЕ! Увреждане на слуха! Носете защита за слуха.

Стойностите на шума и вибрациите са определени според нормите и предписанията в декларацията за съответствие.

Посочената обща стойност на вибрациите и посочената стойност на шумовите емисии са измерени по стандартизиран метод на изпитване и могат да бъдат използвани за сравнение на един електрически инструмент с друг. Посочената обща стойност на вибрациите и посочената стойност на шумовите емисии може също да се използ-

зва за предварителна оценка на натоварването.

▲ ПРЕДУПРЕЖДЕНИЕ! Емисиите на вибрациите и шума по време на действителната употреба на електроинструмента могат да се различават от посочените стойности в зависимост от начина, по който се използва електроинструментът. Необходимо е да се определят предохранителни мерки за защита на обслужващото лице въз основа на натоварването с вибрации при действителна употреба (тук следва да се вземат под внимание всички етапи на работния цикъл, напр. време, в което електрическият инструмент е изключен, и време, когато е включен, но работи без натоварване).

X 20 V TEAM

Уредът е част от серията **X 20 V TEAM** и може да се използва с батерии от серията **X 20 V TEAM**. Акумулаторните батерии от серията **X 20 V TEAM** трябва да се зареждат само със зарядни устройства от серията **X 20 V TEAM**.

Препоръчваме Ви да използвате този уред само със следните акумулаторни батерии: PAP 20 B1, PAP 20 B3, Smart PAPS 204 A1, Smart PAPS 208 A1, Smart PAPS 2012 A1

Препоръчваме Ви да зареждате тези акумулаторни батерии със следните зарядни устройства: PLG 20 A3, PLG 20 A4, PLG 20 C1, PLG 20 C2, PLG 20 C3, PLG 201 A1, PDSLГ 20 A1, PDSLГ 20 B1, PDSLГ 20 B2, Smart PLGS 2012 A1

Технически характеристики на батерията и зарядното устройство: Вижте отделното ръководство.

Указания за безопасност

Този раздел описва основните указания за безопасност при използването на уреда.

▲ ПРЕДУПРЕЖДЕНИЕ! Наранявания на хора и материални щети поради неправилно боравене с акумулаторната батерия. Спазвайте указанията за безопасност и указанията за зареждане и правилна употреба, посочени в ръководството за експлоатация на акумулаторната батерия и зарядното устройство от серия **X 20 V TEAM**. Подробно описание на процеса на зареждане и допълнителна ин-

формация ще намерите в настоящото отделно ръководство за потребителя.

Значение на указанията за безопасност

▲ ОПАСНОСТ! Ако не спазвате това указание за безопасност, ще се случи злополука. Последствието е тежко телесно нараняване или смърт.

▲ ПРЕДУПРЕЖДЕНИЕ! Ако не спазвате това указание за безопасност, е възможно да се случи злополука. Последствието е вероятно тежко телесно нараняване или смърт.

▲ ПОВИШЕНО ВНИМАНИЕ! Ако не спазвате това указание за безопасност, ще се случи злополука. Последствието е вероятно леко или средно тежко телесно нараняване.

УКАЗАНИЕ! Ако не спазвате това указание за безопасност, ще се случи злополука. Последствието е вероятна материална щета.

Пиктограми и символи

Символи върху уреда



Прочетете ръководството за експлоатация



Електроуредите не се изхвърлят с битовите отпадъци.

Общи предупреждения за безопасност на електроинструментите

▲ ПРЕДУПРЕЖДЕНИЕ! Прочетете всички предупреждения за безопасност, инструкции, илюстрации и спецификации, предоставени с този електроинструмент. Неспазването на всички инструкции, изброени по-долу, може да доведе до токов удар, пожар и/или сериозно нараняване. **Запазете всички предупреждения и инструкции за бъдещи справки.**

Терминът "електроинструмент" в предупрежденията се отнася до вашия електроинструмент, захранван от мрежата (с кабел), или електроинструмент, захранван от акумулаторна батерия (безжичен).

1. БЕЗОПАСНОСТ НА РАБОТНОТО МЯСТО

- a) **Поддържайте работното място чисто и добре осветено.** Задръстените или тъмни зони са предпоставка за инциденти.
- b) **Не работете с електроинструменти във взривоопасна атмосфера, например при наличие на запалими течности, газове или прах.** Електроинструментите създават искри, които могат да възпламенят праха или изпаренията.
- c) **Докато работите с електроинструмента, не допускате деца и странични лица.** Разсейването може да доведе до загуба на контрол.

2. ЕЛЕКТРИЧЕСКА БЕЗОПАСНОСТ

- a) **Щепселите на електроинструментите трябва да съответстват на контакта. Никога не модифицирайте щепсела по какъвто и да е начин. Не използвайте адаптери със заземени електроинструменти.** Немодифицираните щепсели и подходящите контакти ще намалят риска от токов удар.
- b) **Избягвайте контакт на тялото със заземени повърхности, като тръби, радиатори, печки и хладилници.** Съществува повишен риск от токов удар, ако тялото ви е заземено.
- c) **Не излагайте електроинструментите на дъжд или влага.** Навлизането на вода в електроинструмента увеличава риска от токов удар.
- d) **Не злоупотребявайте с кабела. Никога не използвайте кабела за пренасяне, дърпане или изключване на електроинструмента. Дръжте кабела далеч от топлина, масло, остри ръбове или движещи се части.** Повредените или заплетени кабели увеличават риска от токов удар.
- e) **Когато работите с електроинструмент на открито, използвайте удължител, подходящ за употреба на открито.** Използването на кабел, подходящ за употреба на открито, намалява риска от токов удар.
- f) **Ако работата с електроинструмента на влажно място е неизбежна, използвайте защитно устройство за защита от остатъчен**

ток (RCD). Използването на RCD намалява риска от токов удар.

3. ЛИЧНА БЕЗОПАСНОСТ

- a) **Бъдете нащрек, внимавайте какво правите и използвайте здрав разум, когато работите с електроинструмента. Не използвайте електроинструмента, когато сте уморени или под въздействието на наркотици, алкохол или медикаменти.** Момент на невнимание по време на работа с електроинструменти може да доведе до сериозни телесни повреди.
- b) **Използвайте лични предпазни средства. Винаги носете предпазни очила.** Защитното оборудване, като противопрахова маска, нехлъзгачи се предпазни обувки, твърда шапка или антифони, използвано при подходящи условия, ще намали нараняванията.
- c) **Предотвратяване на неволно стартиране. Уверете се, че превключвателят е в изключено положение, преди да свързвате към източника на хранване и/или акумулаторната батерия, да вдигате или пренасяте инструмента.** Пренасянето на електроинструменти с пръст върху превключвателя или включването на електроинструменти, чийто превключвател е включен, води до инциденти.
- d) **Преди да включите електроинструмента, извадете всички регулиращи ключове или гаечни ключове.** Гаечен ключ или ключ, оставен прикрепен към въртяща се част на електроинструмента, може да доведе до нараняване.
- e) **Не превишавайте възможностите си. Поддържайте правилна стойка и равновесие през цялото време.** Това позволява по-добър контрол на електроинструмента в неочаквани ситуации.
- f) **Облечете се подходящо. Не носете свободни дрехи или бижута. Дръжте косата и дрехите си далеч от движещите се части.** Свободни дрехи, бижута или дълга коса могат да попаднат в движещите се части.
- g) **Ако са предвидени устройства за свързване на съоръжения за извличане и събиране на прах, уверете се, че те са свързани и се използват правилно.** Използването на прахоуло-

вители може да намали опасностите, свързани с праха.

- h) **Не позволявайте на познанието, придобито от честото използване на инструментите, да ви позволи да станете самодоволни и да пренебрегнете принципите за безопасност на инструментите.** Едно невнимателно действие може да доведе до тежки наранявания в рамките на част от секундата.
4. **ИЗПОЛЗВАНЕ И ГРИЖА ЗА ЕЛЕКТРОИНСТРУМЕНТА**
- a) **Не насилвайте електроинструмента. Използвайте подходящия електроинструмент за вашето приложение.** Правилният електроинструмент ще свърши работата по-добре и по-безопасно със скоростта, за която е проектиран.
- b) **Не използвайте електроинструмента, ако превключвателят не го включва и изключва.** Всеки електроинструмент, който не може да се управлява с превключвателя, е опасен и трябва да се ремонтира.
- c) **Преди да извършвате каквито и да било настройки, да смените аксесоари или да съхранявате електроинструментите, изключете щепсела от източника на захранване и/или извадете акумулаторната батерия, ако се изважда, от електроинструмента.** Тези превантивни мерки за безопасност намаляват риска от случайно стартиране на електроинструмента.
- d) **Съхранявайте неработещите електроинструменти на място, недостъпно за деца, и не позволявайте на лица, които не са запознати с електроинструмента или с тези инструкции, да работят с него.** Електрическите инструменти са опасни в ръцете на необучени потребители.
- e) **Поддържане на електроинструменти и аксесоари. Проверявайте за разминаване или свързване на движещите се части, счупване на части и всякакви други условия, които могат да повлияят на работата на електроинструмента. Поправете електроинструмента преди употреба, ако е повреден.** Много злополуки се причиняват от лошо поддържани електроинструменти.

- f) **Поддържайте режещите инструменти остри и чисти.** Правилно поддържаните режещи инструменти с остри режещи ръбове е по-малко вероятно да се заклеят и са по-лесни за управление.
- g) **Използвайте електроинструмента, принадлежностите, крайниците и т.н. в съответствие с тези инструкции, като се съобразявате с условията на работа и извършваната работа.** Използването на електроинструмента за операции, различни от предвидените, може да доведе до опасна ситуация.
- h) **Поддържайте дръжките и повърхностите за хващане сухи, чисти и без масла и мазнини.** Хлъзгавите дръжки и повърхности за хващане не позволяват безопасно боравене и управление на инструмента в неочаквани ситуации.
5. **ИЗПОЛЗВАНЕ И ГРИЖА ЗА АКУМУЛАТОРНИТЕ ИНСТРУМЕНТИ**
- a) **Зареждайте само със зарядното устройство, посочено от производителя.** Зарядното устройство, което е подходящо за един тип акумулаторна батерия, може да създаде риск от пожар, когато се използва с друг тип акумулаторна батерия.
- b) **Използвайте електроинструменти само със специално предназначени за целта комплекти акумулаторни батерии.** Използването на други акумулаторни батерии може да доведе до риск от нараняване и пожар.
- c) **Когато акумулаторната батерия не се използва, я дръжте далеч от други метални предмети, като кламери, монети, ключове, пирони, винтове или други малки метални предмети, които могат да се свържат от една клемма към друга.** Съединяването на клемите на акумулаторната батерия може да доведе до изгаряния или пожар.
- d) **При неблагоприятни условия от акумулаторната батерия може да се изхвърли течност; избягвайте контакт с нея. При случаен контакт изплакнете с вода. Ако течността попадне в очите, допълнително потърсете медицинска помощ.** Течността, из-

хвърлена от акумулаторната батерия, може да причини дразнене или изгаряния.

- e) **Не използвайте пакет акумулаторни батерии или инструмент, които са повредени или модифицирани.** Повредени или модифицирани акумулаторни батерии могат да имат непредсказуемо поведение, което да доведе до пожар, експлозия или риск от нараняване.
 - f) **Не излагайте акумулаторната батерия или инструмента на огън или прекомерна температура.** Излагането на огън или на температура над 130°C може да предизвика експлозия.
 - g) **Спазвайте всички инструкции за зареждане и не зареждайте акумулаторната батерия или инструмента извън температурния диапазон, посочен в инструкциите.** Неправилното зареждане или зареждането при температури извън посочения диапазон може да повреди акумулаторната батерия и да увеличи риска от пожар.
6. **СЕРВИЗНО ОБСЛУЖВАНЕ**
- a) **Възложете сервизното обслужване на електроинструмента на квалифициран сервизен специалист, който използва само идентични резервни части.** По този начин ще се гарантира безопасността на електроинструмента.
 - b) **Никога не обслужвайте повредени акумулаторни батерии.** Сервизното обслужване на акумулаторните батерии трябва да се извършва само от производителя или от оторизирани сервиси.

Указания за безопасност за реверсивни триони

- **Дръжте електроинструмента за изолираните повърхности за захващане, когато извършвате операция, при която режещият крайник могат да влязат в контакт със скрито окабеляване.** Режещият крайник се допират до проводник под напрежение, което може да направи откритите метални части на електроинструмента "под напрежение" и да причини на оператора токов удар.

- **Използвайте скоби или друг практичен начин за закрепване и поддържане на обработвания детайл върху стабилна платформа.** Държането на детайла с ръка или срещу тялото го прави нестабилен и може да доведе до загуба на контрол.
- **Използвайте само аксесоари, препоръчани от PARKSIDE.** Неподходящите аксесоари могат да причинят токов удар или пожар.

Други указания за безопасност за реверсивни триони

- **Пазете ръцете си от областта на рязане.** Не бъркайте под обработвания детайл. При контакт с ножовката съществува опасност от нараняване.
- **Поднасяйте електроинструмента само включен към обработвания детайл.** В противен случай съществува опасност от откат, ако сменяемият инструмент се заклеци в обработвания детайл.
- **Внимавайте за това, основната плоча при рязане винаги да приляга плътно.** Наклонена ножовка може да се счупи или да доведе до откат.
- **След приключване на работния процес изключете електроинструмента и извадете ножовката от рязане за едва тогава, когато тя е достигнала състояние на покой.** По този начин предотвратявате откат и може да оставите електроинструмента по безопасен начин.
- **Използвайте само неувредени, безупречни ножовки.** Изкривени или изтъпени ножовки могат да се счупят, да повлияят отрицателно на рязането или да предизвикат откат.
- **След изключване не спирайте ножовката чрез страничен натиск.** Ножовката може да се повреди, счупи или да предизвика откат.
- **Използвайте скоби или друг практичен начин за закрепване и поддържане на обработвания детайл върху стабилна платформа.** Държането на детайла с ръка или срещу тялото го прави нестабилен и може да доведе до загуба на контрол.

- **Не докосвайте предмети или земята с работещия трион.** Съществува опасност от откат.
- **При работа дръжте електроинструмента здраво с двете ръце и се погрижете за сигурна стойка.** Електроинструментът се води по-сигурно с две ръце.
- **Изключете уреда веднага, ако ножовката се заклинн.** Разтворете направения разрез и извадете внимателно ножовката. Това може да доведе до загуба на контрол над електроинструмента.
- **Използвайте подходящи детектори, за да определите дали има скрити захранващи линии, или се свържете с местната компания за комунални услуги за съдействие.** Контактът с електрически кабели може да причини пожар и токов удар. Повреждането на газопроводите може да доведе до експлозия. Счупването на водопроводни тръби причинява материални щети.
- **Винаги изчакайте пълното спиране на електроинструмента, преди да го оставите.** Инструментът за приложение може да заседне и да изгубите контрол над електроинструмента.

Остатъчни рискове

Дори и при употреба съгласно указанията на този уред, винаги остават остатъчни рискове. Следните опасности могат да настъпят във връзка с използването и изработването на този уред:

- Увреждане на слуха, ако не се носи подходящо оборудване за предпазване на слуха.
- Увреждане на здравето, произтичащо от вибрации ръка-рамо, ако уредът се използва за по-дълъг период от време или не се използва и поддържа правилно.
- Нараняване чрез порязване

▲ ПРЕДУПРЕЖДЕНИЕ! Опасност от електромагнитното поле, което се генерира докато уредът е в експлоатация. При определени обстоятелства това поле може да повлияе отрицателно на активни или пасивни медицински импланти. За да се намали опасността от сериозни или смъртоносни наранявания, ние препоръчваме на лицата с медицински импланти да се консултират със своя лекар или произ-

водителя на медицинския имплант, преди да използват уреда.

Подготовка

▲ ПРЕДУПРЕЖДЕНИЕ! Опасност от нараняване в резултат на неволно включване на уреда. Поставете акумулаторната батерия в уреда едва тогава, когато уредът е напълно готов за употреба.

Контролни елементи

Запознайте се с контролните елементи преди да пуснете уреда в експлоатация за първи път.

- **Превключвател за включване/изключване (5)**
 - Включване: Натискане
 - Плавно регулиране на броя ходове: Колкото повече натискате превключвателя за включване/изключване, толкова по-висок е броят ходове.
 - Изключване: Пускане
- **Блокировка срещу включване (6)**
 - Отключване: Натискане
 - Блокиране: Пускане

Монтаж и демонтаж на ножовката



▲ ПОВИШЕНО ВНИМАНИЕ!

Опасност от нараняване при докосване на ножовката. При поставянето на ножовката носете предпазни ръкавици.

Условия

- Ножовката има универсален държач $\frac{1}{2}$ " , като например доставените ножовки(15, 16).
- Ножовката е подходяща за съответния материал. В окомплектовката на доставката е включена ножовка с големи зъби за дърво и ножовка с фини зъби за метал и пластмаса.
- Затегателният патронник е чист от трески или други остатъци от материал.

Монтажна ножовката (Фиг. В)

1. Завъртете затягащия патронник (2), колкото е възможно напред \cup (пог-

ледната отпред), и го задръжте в това положение.

2. Поставете ножовката (15, 16) в затега-телния патронник (2).
3. Освободете затягащия патронник (2).
4. Уверете се, че ножовката (15, 16) е правилно закрепена и зъбите са насо-чени надолу.

Демонтажна ножовката (Фиг. В)

1. Дръжте здраво ножовката (15, 16).
2. Завъртете затягащия патронник (2), колкото е възможно напред ☺ (пог-ледната отпред), и го задръжте в това положение.
3. Извадете ножовката (15, 16) от затега-телния патронник (2).
4. Освободете затягащия патронник (2).

Настройване на основната плоча

Указания

- Опасност от нараняване! Демонтирайт-е ножовката.
- Никога не използвайте уреда без ос-новна плоча.

Процедура (Фиг. А)

1. Деблокиране на основната плоча (1): Завъртете лоста (13) надолу.
2. Настройте основната плоча (1) на же-ланата позиция.
3. Блокиране на основната плоча (1): За-въртете лоста (13) нагоре.

Проверка на степента на зареждане на батерия

Светодиоди	Значение
червен, оранжев, зелен	Акумулаторът е зареден
червен, оранжев	Акумулаторът е зареден частично
червен	Акумулаторът трябва да бъде зареден

1. Натиснете бутона (10) до индикатора за състоянието на зареждане (11) на акумулатора (9).
Светодиодите на индикатора за състо-янието на зареждане показват степен-та на зареждане на акумулатора.
2. Заредете акумулатора (9), когато оста-не да свети само червеният светодиоид

на индикатора за състоянието на за-реждане (11).

Зареждане на акумулатора

Вж. също ръководството за експлоатация на зарядното устройство.

Указания

- Оставете загрелия акумулатор да се охлади преди зареждане.
- Не излагайте акумулатора за по-дълго време на силно слънчево лъчение и не го поставяйте върху отоплителни тела (макс. 50°C).

Зареждане на акумулатора

1. Извадете акумулатора (9) от уреда.
2. Вкарайте акумулатора (9) в отвора за зареждане на зарядното устройство за акумулатора (14).
3. Включете зарядното устройство за акумулатора (14) в контакта.
4. След процеса на зареждане изключете зарядното устройство за акумулатора (14) от мрежата.
5. Извадете акумулатора (9) от зарядното устройство за акумулатора (14).

Експлоатация

Указания за рязане

Общи указания

- Не използвайте тъпи, изкривени или повредени по друг начин ножовки.
- Преди рязане проверете обработвания детайл за скрити чужди тела като пи-рони или винтове. Отстранете ги.
- Използвайте само ножовки с идентич-на опашка на ножовката като включе-ната в комплектовката на доставката ножовка.
- Дръжте уреда здраво за дръжката.
- Поставете опорната плоча върху обра-ботвания детайл.
- Не упражнявайте прекалено голям на-тиск в посоката на рязане. Оставете устройството да свърши работата.
- Изключете уреда веднага, ако ножов-ката се заклини. Разтворете направен-ия разрез и извадете внимателно но-жовката.
- Преди да оставите устройството, изк-лучете го и изчакайте, докато спре да се движи.

- При работа винаги заставайте отстрана на триона.
- Избягвайте претоварване на уреда по време на работа.

Потъващи срезове

Условия

- Меки материали като дърво, порест бетон, гипсокартон и др.

Процедура

1. Поставете уреда с долния ръб на основната плоча (1) върху детайла. Ножовката (15) не докосва детайла.
2. Потопете ножовката (15) в детайла, като наклоните уреда напред, докато уредът застане вертикално.
3. Режете напред по желаната линия на разреза.

Поставяне и сваляне на акумулатора

▲ ПРЕДУПРЕЖДЕНИЕ! Опасност от нараняване в резултат на неволно включване на уреда. Поставете акумулаторната батерия в уреда едва тогава, когато уредът е напълно готов за употреба.

УКАЗАНИЕ! Опасност от повреда! Грешен акумулатор може да повреди уреда и акумулатора.

Поставяне на акумулатора

1. Плъзнете акумулатора (9) по водещата шина в държача за акумулатора (8). Акумулаторът се фиксира с отчетливо щракване.

Изваждане на акумулатора

1. Натиснете и задръжте блокировката на акумулатора (12) върху акумулатора (9).
2. Извадете акумулатора от държача на акумулатора (8).

Включване и изключване

Включване

1. Поставете батерията (9) в уреда.
2. Дръжте уреда за ръкохватката (7) и за допълнителната ръкохватка (4) (изолирани повърхности за хващане).
3. Натиснете блокировката срещу включване (6).
4. Натиснете и задръжте превключвателя за включване/изключване (5). Светодиодната работна лампа светва (3).

5. Отпуснете блокировката срещу включване (6).
6. Изчакайте, докато уредът достигне своя максимален брой ходове.

Изключване

1. Освободете превключвателя за включване/изключване (5). LED работната светлина изгасва след около 10 секунди.
2. Извадете ножовката от разреза едва тогава, когато тя е достигнала състояние на покой.
3. Ако оставяте уреда без наблюдение или сте готови с работата, извадете акумулатора (9) от уреда.

Транспорт

Указания

- Изключете уреда.
- Уверете се, че всички движещи се части са достигнали състояние на пълен покой.
- Отстранете акумулаторната батерия.
- Отстранете работния инструмент.
- Винаги носете уреда за ръкохватката (7).

Почистване, техническа поддръжка и съхранение

▲ ПРЕДУПРЕЖДЕНИЕ! Опасност от нараняване в резултат на неволно включване на уреда. Пазете се при работи по поддръжката и почистването. Изключете уреда и извадете акумулатора (9).

Нека ремонтни дейности и дейности по поддръжката, които не са описани в това ръководство, бъдат извършвани от нашия сервизен център за поддръжка. Използвайте само оригинални резервни части.

Почистване

▲ ПРЕДУПРЕЖДЕНИЕ! Токов удар! Никогa не пръскайте уреда с вода.

УКАЗАНИЕ! Опасност от повреда. Химическите субстанции могат да повредят пластмасовите части на уреда. Не използвайте почистващи препарати или разтворители.

- Поддържайте вентилационните отвори, корпуса на мотора и ръкохватките

на уреда чисти. За целта използвайте влажна кърпа или четка.

Поддръжка

Уредът не се нуждае от поддръжка.

Съхранение

Съхранявайте уреда и принадлежностите винаги:

- чисти
- на сухо
- защитени от прах
- В предоставения куфар за съхранение (17)
- извън досега на деца

Устройства с акумулатор:

- Акумулаторът и уредът трябва да се съхраняват при температури между 15 °C и 25 °C. По време на съхранение избягвайте екстремен студ или горещина, за да не загуби акумулаторът своя капацитет.
- Преди по-продължително съхранение (напр. презимуване) извадете акумулатора от уреда (спазвайте отделните инструкции за експлоатация на акумулатора и зарядното устройство).

Предаване за отпадъци/ Опазване на околната среда

Извадете акумулаторната батерия от уреда и предайте уреда, акумулаторната батерия, принадлежностите и опаковката за екологосъобразно рециклиране.



Електроуредите не се изхвърлят с битовите отпадъци.

Символът на зачеркнатия контейнер с колелца означава, че този продукт не трябва да се изхвърля като несортирани битови отпадъци в края на полезния му живот.

Директива 2012/19/ЕС относно отпадъците от електрическо и електронно оборудване:

Потребителите за законово задължени да предават електронните уреди в края на техния полезен живот за екологосъобразно рециклиране. По този начин се гаран-

тира екологосъобразно и щадящо ресурси предаване за отпадъци. В зависимост от прилагането в националното законодателство, имате следните опции:

- връщане на място на продажба,
- предаване в официален събирателен пункт,
- изпращане обратно към производителя/дистрибутора.

От това изискване не са засегнати прирепените към старите уреди принадлежности и помощни средства без електрически съставни части.

Акумулаторите трябва да се изхвърлят по екологосъобразен начин



Не изхвърляйте батерията в домашната смет, в огън (опасност от експлозия) или във вода. Повредени батерии могат да навредят на околната среда и вашето здраве, ако излизат отровни изпарения или течности.

Вие сте длъжни да изхвърляте дефектните или използваните акумулатори по екологичен начин.

- Не отваряйте акумулаторите и избягвайте механични повреди. Съществува опасност от късо съединение и могат да се отделят изпарения, които дразнят дихателните пътища.
- От съображения за безопасност акумулаторите трябва да се разреждат преди изхвърляне.
- Залепете полюсите с тиксо, за да избегнете късо съединение.
- Предавайте акумулаторите за изхвърляне на търговците на дребно или пункт за събиране.
- **Повредени акумулатори**
Работете с външно повредени акумулатори с особено внимание!
 - Не докосвайте повредени акумулатори с голи ръце.
 - Ако не можете да залепите клемите с тиксо, поставете акумулаторите поотделно в найлонова торбичка.
 - Поставете повредените акумулатори поотделно в незапалим, запечатващ се контейнер, който все още може да се напълни с пясък.

- Отнесете повредените акумулатори в пункт за събиране със специализиран персонал.

Търсене на грешки

Таблицата по-долу ще ви помогне да отстраните малки неизправности:

Проблем	Възможна причина	Отстраняване на проблема
Уредът не стартира	Акумулаторът (9) не е поставен	<i>Поставяне на акумулатора, Стр. 62</i>
	Дефектен превключвател за включване/изключване (5)	Обърнете се към сервизния център.
	Повреден двигател	Обърнете се към сервизния център.
Уредът работи с прекъсвания	Акумулаторът (9) е изтощен	Заредете батерията (вижте отделното ръководство за експлоатация за батерията и зарядното устройство)
	Вътрешен несигурен контакт	Обърнете се към сервизния център.
Ниска мощност на рязане	Дефектен превключвател за включване/изключване (5)	Обърнете се към сервизния център.
	Ножовката (15, 16) не е подходящ(а) за обработвания детайл	Поставете подходяща ножовка (15, 16)
	Изтъпен(а) ножовка (15, 16)	Поставете нова ножовка (15, 16)
	Грешна скорост на рязане	Настройте скоростта на ножовката
Ножовката се изтъпява бързо	Ниска мощност на акумулатора	Заредете батерията (вижте отделното ръководство за експлоатация за батерията и зарядното устройство)
	Ножовката (15, 16) не е подходящ(а) за обработвания детайл	Поставете подходяща ножовка (15, 16)
Ножовката се изтъпява бързо	Прилага се прекалено голям натиск	Намалете натиска
	Скоростта на ножовката е твърде висока	Намалете скоростта на ножовката

Сервизно обслужване

Гаранция

Уважаема г-жо Клиент, уважаеми г-н Клиент,

За този продукт получавате 5 години гаранция от датата на покупката. В случай на дефекти в този продукт, имате законни права спрямо продавача на продукта. Тези законови права не са ограничени от

нашата гаранция, както е посочено по-долу.

Гаранционни условия

Гаранционният период започва да тече от датата на покупката. Моля, пазете оригиналния касов бон на сигурно място. Този документ се изисква като доказателство за покупка. Ако в рамките на пет години от датата на закупуване на този продукт възникне дефект в материала или изработката, продуктът – по наш избор – ще

бъде ремонтиран или сменен безплатно за Вас. Тази гаранционна услуга предполага в рамките на петгодишния срок трябва да ни бъдат представени повреденият уред и доказателство за закупуването (касов бон), както и кратко писмено описание, в какво се състои повредата и кога е възникнала.

Ако повредата се покрива от нашата гаранция, ще получите ремонтирания или нов продукт обратно. С ремонта или смяната на продукта не започва нов гаранционен период.

Гаранционен срок и законови рекламации за дефекти

Гаранцията не удължава гаранционния срок. Това важи и за сменени или ремонтирани части. Възникнали евентуално още при покупката повреди или дефекти трябва да бъдат съобщени веднага след разпаковане. Извършените след изтичане на гаранционния срок ремонти се заплащат.

Обхват на гаранцията

Продуктът е внимателно произведен в съответствие със строги указания за качество и внимателно проверен преди доставката.

Гаранционната услуга важи за материални дефекти и производствени грешки. Тази гаранция не покрива части от продукта, които са предмет на нормално износване и следователно може да се считат за износващи се части (напр. Ножовка за дърво, Ножовка за метал) или повреди на чупливи части.

Тази гаранция отпада, ако продуктът е бил повреден, бил е използван неправилно или не е бил поддържан. За правилното използване на продукта всички посочени в ръководството за експлоатация инструкции трябва да се спазват точно. Предназначения и действия, които не са препоръчани в ръководството за експлоатация или за които е предупредено изрично, задължително трябва да се избягват.

Продуктът е предназначен само за лична, а не за търговска употреба. Гаранцията отпада в случай на злоупотреба и неправилно боравене, използване на сила и интервенции, които не са били извършени от нашия оторизиран сервиз.

Обработка при гаранционен случай

За да се гарантира бърза обработка на вашата заявка, моля, следвайте указанията по-долу:

- За всички запитвания, моля, подгответе касовия бон и каталожния номер (IAN485608_2501) като доказателство за покупката.
- Каталожният номер ще намерите върху типова табелка на продукта, гравирани върху продукта, на заглавната страница на ръководство за работа (долу вляво) или на стикера на гърба или отдолу на продукта.
- При възникнали функционални грешки или други повреди, моля, свържете се първо с посочения по-долу сервизен център **по телефона** или използвайте нашата **форма за контакт**, която можете да намерите на parksidediy.com в категория **Обслужване**.
- След консултация с нашия сервизен център, вие можете да изпратите дефектен продукт на посочения ви сервизен адрес безплатно, като приложите касовата бележка (касова бележка) и опишете подробности за естеството на дефекта и кога е възникнал. За да избегнете проблеми с приемането и допълнителни разходи, е наложително да използвате само адреса, който ви е даден. Уверете се, че пратката не е изпратена до поискване, като обемна, експресна или друг вид специална пратка. Моля, изпратете продукта с всички включени към него принадлежности при покупката и се погрижете за достатъчно сигурна транспортна опаковка.

Гаранция

Уважаема г-жо Клиент,
Уважаеми г-н Клиент,
за този продукт получавате 5 години гаранция от датата на покупката. В случай на несъответствие на продукта с договора за продажба Вие имате законно право да предявите рекламация пред продавача на продукта при условията и в сроковете, определени в глава трета, раздел II и III и глава четвърта от Закона за предоставяне на цифрово съдържание и цифрови услуги и за продажба на стоки (ЗПЦС-ЦУПС)*.

Вашите права, произтичащи от посочените разпоредби, не се ограничават от нашата по-долу представена търговска гаранция, не са свързани с разходи за потребителите и независимо от нея продавачът на продукта отговаря за липсата на съответствие на потребителската стока с договора за продажба съгласно ЗПЦС-ЦУПС.

Гаранционни условия

Гаранционният срок е 5 години от датата на получаване на стоката. Пазете добре оригиналната касова бележка. Този документ е необходим като доказателство за покупката. Ако в рамките на пет години от датата на закупуване на този продукт се появи дефект на материала или производствен дефект, продуктът ще бъде безплатно ремонтиран или заменен. Гаранцията предполага в рамките на петгодишния гаранционен срок да се представят дефектния уред, касовата бележка (касовият бон), както и всички други документи, установяващи наличието на дефект и писмено да се обясни в какво се състои дефектът и кога е възникнал. Ако дефектът е покрит от нашата гаранция, Вие ще получите обратно ремонтирания или нов продукт. В случай на замяна на дефектна стока първоначалните гаранционен срок и гаранционни условия се запазват. В случай на ремонт на дефектна стока, срокът на ремонта се прибавя към гаранционния срок. За евентуално наличните и установени повреди и дефекти още при покупката трябва да се съобщат веднага след разопаковането. Евентуалните ремонти след изтичане на гаранционния срок са срещу заплащане.

Ремонтът или замяната на продукта не порожда нова гаранция.

Обхват на гаранцията

Уредът е произведен грижливо според строгите изисквания за качество и добросъвестно изпитан преди доставка. Гаранцията важи за дефекти на материала или производствени дефекти. Гаранцията не обхваща консумативите, както и частите на продукта, които подлежат на нормално износване, поради което могат да бъдат разглеждани като бързо износващи се части (напр. Ножовка за дърво, Ножовка за метал) или повредите на чупливи части. Гаранцията отпада, ако уредът е повреден поради неправилно използване или

в резултат на неосъществяване на техническа поддръжка. За правилната употреба на продукта трябва точно да се спазват всички указания в упътването за експлоатация. Предназначение и действия, които не се препоръчват от упътването за експлоатация или за които то предупреждава, трябва задължително да се избягват. Продуктът е предназначен само за частна, а не за професионална употреба. При злоупотреба и неправилно третиране, употреба на сила и при интервенции, които не са извършени от клона на нашия оторизиран сервиз, гаранцията отпада.

Процедура при гаранционен случай

За да се гарантира бърза обработка на Вашия случай, следвайте следните указания:

- За всички запитвания, моля, подгответе касовия бон и каталожния номер (IAN 485608_2501) като доказателство за покупката.
- Вземете артикулния номер от фабричната табелка.
- При възникване на функционални или други дефекти първо се свържете по телефона или чрез имейл с долупосочения сервизен отдел. След това ще получите допълнителна информация за уреждането на Вашата рекламация.
- След съгласуване с нашия сервиз можете да изпратите дефектния продукт на посочения Ви адрес на сервиза безплатно за Вас, като приложите касовата бележка (касовия бон) и посочите писмено в какво се състои дефектът и кога е възникнал. За да се избегнат проблеми с приемането и допълнителни разходи, задължително използвайте само адреса, който Ви е посочен. Осигурете изпращането да не е като експресен товар или като друг специален товар. Изпратете уреда заедно с всички принадлежности, доставени при покупката, и осигурете достатъчно сигурна транспортна опаковка.

* Като физическо лице – потребител, независимо от настоящата търговска гаранция, Вие се ползвате от правата на законната гаранция, предоставена от Закона за предоставяне на цифрово съдържание и цифрови услуги и за продажбата на стоки /ЗПЦСЦУПС/. По-специално Вие имате право при несъответствие на стоката да бъде извършен ремонт или замяна по

Ваш избор, освен ако това е невъзможно или е свързано с непропорционално големи разходи за продавача. Вие имате право на пропорционално намаляване на цената или на разваляне на договора при наличие на условията на чл. 33, ал. 3 от ЗПЦСЦУПС. Условието и сроковете на законовата гаранция са регламентирани в глава трета, раздел II и III и в глава четвърта на ЗПЦСЦУПС



На parkside-diy.com можете да видите и изтеглите тези и много други ръководства. Този QR код Ви отвежда директно до parkside-diy.com. Изберете Вашата държава и потърсете ръководства за експлоатация, като използвате формата за търсене. Чрез въвеждане на артикулния номер (IAN) 485608_2501 можете да отворите Вашата инструкция за експлоатация.

Ремонтен сервиз / извънгаранционно обслужване

Ремонти извън гаранцията можете да възложите на клона на нашия сервиз срещу заплащане. Той с удоволствие ще Ви направи предварителна калкулация.

- Можем да обработваме само уреди, които са достатъчно опаковани и изпратени с платени транспортни разходи.
- **Внимание:** Изпратете Вашия уред на клона на нашия сервиз почистен и с указание за дефекта.
- Уредите, предмет на извънгаранционно обслужване, изпратени с неплатени транспортни разходи – с наложен платеж, като експресен или друг специален товар – не се приемат.
- Ние ще изхвърлим изпратените от Вас дефектни уреди безплатно.

Сервизен център

BG Сервизно обслужване България
Тел.: 00800 118 4980
Формуляр за контакт на
parkside-diy.com
IAN 485608_2501

Вносител

Моля, имайте предвид, че следващия адрес не е адрес на сервиза. Първо се свържете с посочения по-горе сервизен център.

Grizzly Tools GmbH & Co. KG
Stockstädter Str. 20
63762 Großostheim
ГЕРМАНИЯ
www.grizzlytools.de

Резервни части и принадлежности

Резервни части и принадлежности можете да намерите на www.grizzlytools.shop. Ако в процеса на поръчка възникнат проблеми, свържете се с нас през нашия онлайн магазин. Ако имате други въпроси, обърнете се към: *Сервизен център, Стр. 67*

Позиция №	Наименование	Поръчков №
1	Основна плоча	75118254
13	Лост	75118255
15	Ножовка за дърво	13800419
16	Ножовка за метал	13800420

Превод на оригиналната съответствие на ЕС

Продукт: **Акумулаторен саблен трион**

Модел: **PSSAP 20-Li E6**

Сериен номер: 000001-206500

Предметът на декларацията, описан по-горе, отговаря на съответното законодателство на Съюза за хармонизация:

2006/42/ЕС • 2014/30/EU • 2011/65/EU & (EU) 2015/863

**Продукт с батерия Smart PAPS 204 A1/
Smart PAPS 208 A1/Smart PAPS 2012 A1: 2014/53/EU**

Обектът на декларацията, който е описан по-горе, е в съответствие с Директива 2011/65/EU на Европейския парламент и на Съвета от 8 юни 2011 г. относно ограничението на употребата на определени опасни вещества в електрическото и електронното оборудване.

За да се осигури съответствие, са приложени следните хармонизирани стандарти и национални стандарти и разпоредби:

**EN 62841-1:2015/A11:2022 • EN 62841-2-11:2016/A11:2024
EN IEC 55014-1:2021 • EN IEC 55014-2:2021 • EN IEC 63000:2018
EN 62471:2008 • IEC 62471:2006**

**Продукт с батерия Smart PAPS 204 A1/Smart PAPS 208 A1/Smart PAPS 2012 A1:
EN 301 489-1 V2.2.3:2019 • EN 301 489-17 V3.3.1:2024
EN 300 328 V2.2.2:2019 • EN 50663:2017**

За настоящата декларация за съответствие отговорност носи единствено производителят:

CE Grizzly Tools GmbH & Co. KG
Stockstädter Str. 20
63762 Großostheim
ГЕРМАНИЯ
11.07.2025



Christian Frank
Упълномощен представител за докумен-
тация

Πίνακας περιεχομένων

Εισαγωγή.....	69
Προβλεπόμενη χρήση.....	69
Περιεχόμενο παράδοσης/Παραδοτέος εξοπλισμός.....	70
Επισκόπηση.....	70
Περιγραφή λειτουργίας.....	70
Τεχνικά χαρακτηριστικά.....	70
Υποδείξεις ασφάλειας.....	71
Σημασία των υποδείξεων ασφαλείας.....	71
Εικονοσύμβολα και σύμβολα.....	71
Γενικές προειδοποιήσεις ασφαλείας ηλεκτρικών εργαλείων.....	71
Υποδείξεις ασφαλείας για παλινδρομικά κινούμενες σέγες.....	74
Υπολειπόμενοι κίνδυνοι.....	75
Προετοιμασία.....	75
Εξαρτήματα χειρισμού.....	75
Συναρμολόγηση και αποσυναρμολόγηση πριονολάμας.....	75
Ρύθμιση πλάκας πέδλου.....	76
Έλεγχος κατάστασης φόρτισης του συσσωρευτή.....	76
Φόρτιση συσσωρευτή.....	76
Λειτουργία.....	76
Υποδείξεις για την κοπή.....	76
Τοποθέτηση και αφαίρεση συσσωρευτή.....	77
Ενεργοποίηση και Απενεργοποίηση.....	77
Μεταφορά.....	77
Καθαρισμός, συντήρηση και αποθήκευση.....	77
Καθαρισμός.....	78
Συντήρηση.....	78
Αποθήκευση.....	78
Απόρριψη/Προστασία του περιβάλλοντος.....	78
Απόρριψη των συσσωρευτών με φιλικό προς το περιβάλλον τρόπο.....	78
Αναζήτηση σφαλμάτων.....	79
Σέρβις.....	79
Εγγύηση.....	79
Σέρβις επισκευών.....	81
Κέντρο Σέρβις.....	81
Εισαγωγέας.....	81
Ανταλλακτικά και αξεσουάρ.....	81
Μετάφραση του πρωτοτύπου των δηλώσεων συμμόρφωσης ΕΕ.....	82

Διευρυμένη εικόνα..... 97

Εισαγωγή

Συγχαρητήρια για την αγορά της νέας σας επαναφορτιζόμενης σπαθόσεγας (εφεξής καλούμενο «συσκευή» ή «ηλεκτρικό εργαλείο»).

Αποφασίστε έτσι για την απόκτηση μιας συσκευής υψηλής ποιότητας. Η παρούσα συσκευή ελέγχθηκε κατά τη διαδικασία παραγωγής αναφορικά με την ποιότητα και υποβλήθηκε σε τελικό έλεγχο. Με τον τρόπο αυτό έχει εξασφαλιστεί η ικανότητα λειτουργίας της συσκευής σας.



Οι οδηγίες λειτουργίας είναι τμήμα αυτής της συσκευής. Περιέχουν σημαντικές υποδείξεις για την ασφάλεια, τη χρήση και την απόρριψη. Διαβάστε προσεκτικά τις οδηγίες λειτουργίας. Εξοικειωθείτε με τα στοιχεία χειρισμού και τη σωστή χρήση της συσκευής. Χρησιμοποιείτε τη συσκευή μόνο όπως περιγράφεται και για τους αναφερόμενους τομείς χρήσης. Φυλάτε καλά τις οδηγίες λειτουργίας και παραδώστε όλα τα έγγραφα σε περίπτωση παράδοσης της συσκευής σε τρίτους.

Προβλεπόμενη χρήση

Η συσκευή προβλέπεται αποκλειστικά για τις εξής χρήσεις:

- Πριόνισμα πλαστικού, ξύλου και ελαφριών μετάλλων επάνω σε σταθερή βάση.
- Λειτουργία αποκλειστικά σε στεγνούς χώρους.

Λάβετε υπόψη τις υποδείξεις για τους τύπους πριονολαμών.

Κάθε περαιτέρω χρήση που δεν επιτρέπεται ρητά στις παρούσες οδηγίες λειτουργίας μπορεί να θέσει σε κίνδυνο τον χρήστη και να προκαλέσει ζημιές στη συσκευή. Ο χειριστής ή ο χρήστης της συσκευής είναι υπεύθυνος για ατυχήματα ή βλάβες σε άλλους ανθρώπους ή στην ιδιοκτησία τους. Η συσκευή προορίζεται για οικιακή χρήση. Δεν έχει σχεδιαστεί για συνεχή, επαγγελματική χρήση. Στην περίπτωση επαγγελματικής χρήσης ακυρώνεται η εγγύηση. Ο κατασκευαστής δεν αναλαμβάνει καμία ευθύνη για φθορές που οφείλονται σε μη ορθή ή λανθασμένη χρήση. Ο συσκευή είναι τμήμα της σειράς **X 20 V TEAM** και λειτουργεί με συσσωρευ-

τές της σειράς **X 20 V TEAM**. Οι συσσωρευτές της σειράς **X 20 V TEAM** επιτρέπεται να φορτίζονται μόνο με συσκευές φόρτισης της σειράς **X 20 V TEAM**.

Περιεχόμενο παράδοσης/ Παραδοτέος εξοπλισμός

Αποσυσκευάστε τη συσκευή και ελέγξτε το περιεχόμενο παράδοσης.

Απορρίψτε τα υλικά συσκευασίας με σωστό τρόπο.

- Επαναφορτιζόμενη μπαταρία
- 1 Πριονόλαμα για ξύλο HCS
- 1 Πριονόλαμα μετάλλου BIM
- Βαλιτσάκι φύλαξης
- Μετάφραση του πρωτοτύπου των οδηγιών χρήσης

Ο συσσωρευτής και ο φορτιστής δεν περιλαμβάνονται στη συσκευασία παράδοσης.

Επισκόπηση

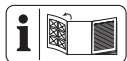

Για τις εικόνες της συσκευής, ανατρέξτε στην μπροστινή ανοιγόμενη σελίδα.

- 1 Πλάκα πέδιλου
- 2 Τσοκ
- 3 Λυχνία εργασίας LED
- 4 Πρόσθετη λαβή
- 5 Διακόπτης ενεργοποίησης/απενεργοποίησης
- 6 Φραγή ενεργοποίησης
- 7 Χειρολαβή
- 8 Βάση μπαταρίας
- 9 Μπαταρία
- 10 Πλήκτρο (Ένδειξη κατάστασης φόρτισης)
- 11 Ένδειξη κατάστασης φόρτισης
- 12 Απασφάλιση μπαταρίας
- 13 Μοχλός
- 14 Φορτιστής
- 15 Πριονόλαμα για ξύλο
- 16 Πριονόλαμα μετάλλου
- 17 Βαλιτσάκι φύλαξης

Περιγραφή λειτουργίας

Η μπαταρία είναι μια χειροκίνητη σέγα με μια πριονόλαμα που κινείται πέρα - δώθε.

Μπορείτε να βρείτε τη λειτουργία των εξαρτημάτων χειρισμού στις κατωτέρω περιγραφές.

Τεχνικά χαρακτηριστικά

Επαναφορτιζόμενη μπαταρία

..... **PSSAP 20-Li E6**

Όνομαστική τάση U 20 V ==

Βάρος χωρίς συσσωρευτή ≈1,6 kg

Αριθμός διαδρομών ρελαντί 0–3000 min⁻¹

Μήκος ταλάντωσης 22 mm

Βάθος κοπής

– ξύλο ≤ 150 mm

– χάλυβας ≤ 15 mm

– μη σιδηρούχο μέταλλο ≤ 20 mm

– μεταλλικός σωλήνας ≤ 100 mm

Στάθμη ηχητικής πίεσης (L_{pA})

..... 84,3 dB; K_{pA} =5 dB

Στάθμη ηχητικής ισχύος (L_{WA})

– μετρημένη 92,3 dB; K_{WA} =5 dB

Δόνηση (a_H): ξύλινο δοκάρι

..... 9,117 m/s²; $K=1,5$ m/s²

Δόνηση (a_H): σανίδα .. 7,947 m/s²; $K=1,5$ m/s²

Μπαταρία Li-Ion

Θερμοκρασία ≤50 °C

– Διαδικασία φόρτισης 4 – 40 °C

– Λειτουργία 4 – 50 °C

– Αποθήκευση 15 – 25 °C

Μπαταρία PARKSIDE Performance Smart

Smart PAPS 204 A1/Smart PAPS 208 A1/

Smart PAPS 2012 A1

– ζώνη συχνοτήτων 2400–2483,5 MHz

– ισχύς εκπομπής ≤ 20 dBm

⚠ ΠΡΟΣΟΧΗ! Κίνδυνος βλαβών στην ακοή!
Φοράτε προστασία για την ακοή.

Τα επίπεδα θορύβου και κραδασμών είναι σύμφωνα με τα πρότυπα και τους κανονισμούς της δήλωσης συμμόρφωσης.

Η αναγραφόμενη συνολική τιμή δονήσεων και η αναγραφόμενη τιμή εκπομπής θορύβου μετρήθηκαν σύμφωνα με τυποποιημένη διαδικασία ελέγχου και μπορούν να χρησιμοποιηθούν για τη σύγκριση ενός ηλεκτρικού εργαλείου με ένα άλλο. Η αναγραφόμενη συνολική τιμή δονήσεων και η αναγραφόμενη τιμή εκπομπής θορύβου μπορούν να χρησιμοποιηθούν επίσης για προσωρινή εκτίμηση του φορτίου.

⚠ ΠΡΟΕΙΔΟΠΟΙΗΣΗ! Οι τιμές δονήσεων και εκπομπής θορύβου ενδέχεται να διαφέ-

ρουν από την καθορισμένη τιμή κατά τη χρήση του ηλεκτρικού εργαλείου, ανάλογα με τον τρόπο χρήσης με τον οποίο χρησιμοποιείται το ηλεκτρικό εργαλείο. Προσπαθείτε να διατηρείτε την επιβάρυνση λόγω κραδασμών όσο μικρότερη γίνεται. Παραδειγματικά μετρά για τη μείωση της επιβάρυνσης λόγω δονήσεων είναι ο περιορισμός του χρόνου εργασίας. Εδώ πρέπει να ληφθούν υπόψη όλα τα στάδια λειτουργίας (για παράδειγμα ο χρόνος κατά τον οποίο το ηλεκτρικό εργαλείο είναι απενεργοποιημένο και ο χρόνος κατά τον οποίο το ηλεκτρικό εργαλείο είναι μεν ενεργοποιημένο, αλλά λειτουργεί χωρίς επιβάρυνση).

X 20 V TEAM

Ο συσκευή είναι τμήμα της σειράς

X 20 V TEAM και λειτουργεί με συσσωρευτές της σειράς **X 20 V TEAM**. Οι συσσωρευτές της σειράς **X 20 V TEAM** επιτρέπεται να φορτίζονται μόνο με συσκευές φόρτισης της σειράς **X 20 V TEAM**.

Σας συστήνουμε να θέσετε σε λειτουργία την παρούσα συσκευή αποκλειστικά με τους εξής συσσωρευτές: PAP 20 B1, PAP 20 B3, Smart PAPS 204 A1, Smart PAPS 208 A1, Smart PAPS 2012 A1

Σας συστήνουμε να φορτίζετε αυτούς τους συσσωρευτές με τις εξής συσκευές φόρτισης: PLG 20 A3, PLG 20 A4, PLG 20 C1, PLG 20 C2, PLG 20 C3, PLG 201 A1, PDSLГ 20 A1, PDSLГ 20 B1, PDSLГ 20 B2, Smart PLGS 2012 A1

Τεχνικά χαρακτηριστικά συσσωρευτή και συσκευής φόρτισης: Δείτε τις ξεχωριστές οδηγίες.

Υποδείξεις ασφάλειας

Αυτή η ενότητα περιέχει τις βασικές υποδείξεις ασφάλειας κατά τη χρήση της συσκευής.

▲ ΠΡΟΕΙΔΟΠΟΙΗΣΗ! Βλάβες σε άτομα και υλικές ζημιές λόγω ακατάλληλης μεταχείρισης του συσσωρευτή. Λαμβάνετε υπόψη τις υποδείξεις ασφάλειας και τις οδηγίες σχετικά με τη φόρτιση και τη σωστή χρήση που αναφέρονται στις οδηγίες λειτουργίας του συσσωρευτή και του φορτιστή της σειράς **X 20 V TEAM**. Θα βρείτε μια λεπτομερή περιγραφή για τη διαδικασία φόρτισης και περισσότερες πληροφορίες στις ξεχωριστές οδηγίες χειρισμού.

Σημασία των υποδείξεων ασφαλείας

▲ ΚΙΝΔΥΝΟΣ! Αν δεν τηρείτε αυτή την υπόδειξη ασφαλείας, θα προκύψει ατύχημα. Η συνέπεια είναι σοβαρός σωματικός τραυματισμός ή θάνατος.

▲ ΠΡΟΕΙΔΟΠΟΙΗΣΗ! Αν δεν τηρείτε αυτή την υπόδειξη ασφαλείας, ενδέχεται να προκύψει ατύχημα. Η συνέπεια μπορεί να είναι σοβαρός σωματικός τραυματισμός ή θάνατος.

▲ ΠΡΟΣΟΧΗ! Αν δεν τηρείτε αυτή την υπόδειξη ασφαλείας, θα προκύψει ατύχημα. Η συνέπεια μπορεί να είναι ελαφρύς ή μέτριος σοβαρότητας σωματικός τραυματισμός ή θάνατος.

ΥΠΟΔΕΙΞΗ! Αν δεν τηρείτε αυτή την υπόδειξη ασφαλείας, θα προκύψει ατύχημα. Η συνέπεια μπορεί να είναι υλική ζημιά.

Εικονοσύμβολα και σύμβολα

Εικονοσύμβολα επάνω στη συσκευή



Διαβάστε τις οδηγίες λειτουργίας



Μην απορρίπτετε τις ηλεκτρικές συσκευές στα οικιακά απορρίμματα.

Γενικές προειδοποιήσεις ασφαλείας ηλεκτρικών εργαλείων

▲ ΠΡΟΕΙΔΟΠΟΙΗΣΗ! Διαβάστε όλες τις προειδοποιήσεις ασφαλείας, τις οδηγίες, τις απεικονίσεις και τις προδιαγραφές που παρέχονται μαζί με αυτό το ηλεκτρικό εργαλείο. Σε περίπτωση μη τήρησης όλων των οδηγιών που αναγράφονται παρακάτω, παρατηρείται κίνδυνος ηλεκτροπληξίας, πυρκαγιάς ή/και σοβαρών τραυματισμών. **Φυλάσσετε όλες τις προειδοποιήσεις και οδηγίες για μελλοντική χρήση.**

Ο όρος «Ηλεκτρικό εργαλείο» στις προειδοποιήσεις αφορά στο ηλεκτρικό εργαλείο που λειτουργεί με σύνδεση (ενσύρματα) στο ηλεκτρικό δίκτυο ή που λειτουργεί με μπαταρία (ασύρματα).

1. ΑΣΦΑΛΕΙΑ ΧΩΡΟΥ ΕΡΓΑΣΙΑΣ

a) Διατηρείτε τον χώρο εργασίας καθαρό και καλά φωτισμένο. Οι ακατάστατοι ή σκοτεινοί χώροι αυξάνουν τον κίνδυνο ατυχήματος.

- b) **Μην λειτουργείτε ηλεκτρικά εργαλεία σε εκρήξιμες ατμόσφαιρες, όπως υπό την παρουσία εύφλεκτων υγρών, αερίων ή σκόνης.** Από τα ηλεκτρικά εργαλεία εξέρχονται σπινθήρες, από τους οποίους μπορούν να αναφλεγούν η σκόνη ή οι αναθυμιάσεις.
- c) **Κατά τον χειρισμό ενός ηλεκτρικού εργαλείου, κρατάτε τα παιδιά και τους παρευρισκόμενους σε απόσταση ασφαλείας.** Τυχόν περιστασμοί ενδέχεται να σας κάνουν να χάσετε τον έλεγχο.
- 2. ΗΛΕΚΤΡΙΚΗ ΑΣΦΑΛΕΙΑ**
- a) **Τα βύσματα ηλεκτρικών εργαλείων πρέπει να είναι κατάλληλα για την εκάστοτε πρίζα. Μην τροποποιείτε ποτέ το βύσμα με οποιονδήποτε τρόπο. Μην χρησιμοποιείτε προσαρμογείς βυσμάτων με γειωμένα ηλεκτρικά εργαλεία.** Τα μη τροποποιημένα βύσματα και οι κατάλληλες πρίζες μειώνουν τον κίνδυνο ηλεκτροπληξίας.
- b) **Αποφεύγετε την σωματική επαφή με γειωμένες επιφάνειες, όπως σωλήνες, θερμοαντικά σώματα και ψυγεία.** Σε περίπτωση γείωσης του σώματος, παρατηρείται αυξημένος κίνδυνος ηλεκτροπληξίας.
- c) **Μην αφήνετε τα ηλεκτρικά εργαλεία να είναι εκτεθειμένα σε βροχή ή υγρές συνθήκες.** Τυχόν είσοδος νερού σε ένα ηλεκτρικό εργαλείο θα αυξήσει τον κίνδυνο ηλεκτροπληξίας.
- d) **Μην ασκείτε βία στο καλώδιο. Μην χρησιμοποιείτε ποτέ το καλώδιο για μεταφορά, τράβηγμα ή αποσύνδεση του ηλεκτρικού εργαλείου. Φυλάσσετε το καλώδιο μακριά από υψηλές θερμοκρασίες, λάδι, αιχμηρά αντικείμενα ή κινούμενα εξαρτήματα.** Τυχόν καταστραμμένα ή μπερδεμένα καλώδια θα αυξήσουν τον κίνδυνο ηλεκτροπληξίας.
- e) **Σε περίπτωση χρήσης ενός ηλεκτρικού εργαλείου σε εξωτερικό χώρο, χρησιμοποιείτε καλώδιο επέκτασης που να είναι κατάλληλο για χρήση σε εξωτερικούς χώρους.** Η χρήση καλωδίου που να είναι κατάλληλο για χρήση σε εξωτερικούς χώρους μειώνει τον κίνδυνο ηλεκτροπληξίας.
- f) **Εάν δεν μπορεί να αποφευχθεί η λειτουργία ενός ηλεκτρικού εργαλείου σε σημείο με υγρασία, χρησιμοποιείτε μια παροχή που να προστατεύεται από**

διάταξη προστασίας ρεύματος διαρροής (RCD). Με τη χρήση μιας διάταξης RCD μειώνεται ο κίνδυνος ηλεκτροπληξίας.

3. ΑΤΟΜΙΚΗ ΑΣΦΑΛΕΙΑ

- a) **Να είστε σε εγρήγορση, να είστε προσεκτικοί και να χρησιμοποιείτε κοινή λογική κατά τη χρήση ενός ηλεκτρικού εργαλείου. Μην χρησιμοποιείτε ηλεκτρικές συσκευές εάν είστε κουρασμένοι, υπό τη επίρρηση ναρκωτικών, αλκοόλ ή φαρμάκων.** Μια στιγμή απροσεξίας κατά τη λειτουργία ηλεκτρικών εργαλείων αρκεί για να παρατηρηθούν σοβαροί ατομικοί τραυματισμοί.
- b) **Χρησιμοποιείτε εξοπλισμό ατομικής προστασίας. Χρησιμοποιείτε πάντα προστατευτικό για τα μάτια.** Ο προστατευτικός εξοπλισμός, όπως μια μάσκα σκόνης, αντιολισθητικά παπούτσια ασφαλείας, κράνος ή προστατευτικά ακοής που χρησιμοποιούνται στις κατάλληλες συνθήκες, μειώνουν τον κίνδυνο ατομικών τραυματισμών.
- c) **Αποφεύγετε την ακούσια εκκίνηση. Πριν από τη σύνδεση στην πηγή ρεύματος ή/και τη συστοιχία μπαταριών, καθώς και πριν από τη μεταφορά του εργαλείου, διασφαλίζετε ότι ο διακόπτης βρίσκεται στη θέση απενεργοποίησης.** Η μεταφορά ηλεκτρικών εργαλείων με το δάχτυλο να βρίσκεται στον διακόπτη ή η παροχή ρεύματος σε ηλεκτρικά εργαλεία με ενεργοποιημένο διακόπτη αυξάνει τον κίνδυνο ατυχημάτων.
- d) **Απομακρύνετε τυχόν κλειδιά ρύθμισης ή λοιπά κλειδιά πριν από την ενεργοποίηση του ηλεκτρικού εργαλείου.** Ένα κλειδί που παραμένει συνδεδεμένο σε ένα περιστρεφόμενο εξάρτημα του ηλεκτρικού εργαλείου μπορεί να προκαλέσει τραυματισμό.
- e) **Διατηρείτε την ισορροπία σας. Πατάτε σταθερά και διατηρείτε πάντα την ισορροπία σας.** Κάτι τέτοιο καθιστά δυνατό τον καλύτερο έλεγχο του ηλεκτρικού εργαλείου σε απροσδόκητες καταστάσεις.
- f) **Χρησιμοποιείτε κατάλληλο ρουχισμό. Μην φοράτε φαρδιά ρούχα ή κοσμήματα. Κρατάτε τα μαλλιά και τα ρούχα μακριά από κινούμενα εξαρτήματα.** Τυχόν φαρδιά ρούχα, κοσμήματα ή μακριά μαλλιά ενδέχεται να πιαστούν σε κινούμενα εξαρτήματα.

- g) Εάν παρέχονται συσκευές για τη σύνδεση διατάξεων αναρρόφησης και συλλογής σκόνης, διασφαλίστε ότι είναι έχουν συνδεθεί και ότι χρησιμοποιούνται σωστά. Με τη χρήση διατάξεων συλλογής σκόνης μπορούν να μειωθούν οι κίνδυνοι που σχετίζονται με τη σκόνη.
- h) Μην επαναπαύεστε λόγω της εξοικείωσης που αποκτήσατε από τη συχνή χρήση εργαλείων και μην αγνοείτε τις αρχές ασφαλείας εργαλείων. Λόγω μιας απρόσπεκτης ενέργειας μπορεί να προκληθεί σοβαρός τραυματισμός εντός κλασμάτων του δευτερολέπτου.
- #### 4. ΧΡΗΣΗ ΚΑΙ ΦΡΟΝΤΙΔΑ ΗΛΕΚΤΡΙΚΩΝ ΕΡΓΑΛΕΙΩΝ
- a) Μην ασκείτε βία στο ηλεκτρικό εργαλείο. Χρησιμοποιείτε το σωστό ηλεκτρικό εργαλείο. Το σωστό ηλεκτρικό εργαλείο θα κάνει τη δουλειά καλύτερα και ασφαλέστερα στον ρυθμό για τον οποίο σχεδιάστηκε.
- b) Μην χρησιμοποιείτε το ηλεκτρικό εργαλείο εάν δεν ενεργοποιείται και απενεργοποιείται από τον διακόπτη. Οποιοδήποτε ηλεκτρικό εργαλείο, ο χειρισμός του οποίου δεν είναι δυνατός με τον διακόπτη, είναι επικίνδυνο και πρέπει να επισκευαστεί.
- c) Αποσυνδέετε το βύσμα από την πηγή ρεύματος ή/και αφαιρείτε τη συστοιχία μπαταριών, εφόσον είναι δυνατή η αφαίρεση, από το ηλεκτρικό εργαλείο πριν από οποιαδήποτε ρύθμιση, αλλαγή εξαρτημάτων ή αποθήκευση ηλεκτρικών εργαλείων. Με αυτά τα προληπτικά μέτρα μειώνεται ο κίνδυνος ακούσιας εκκίνησης του ηλεκτρικού εργαλείου.
- d) Αποθηκεύετε τα ηλεκτρικά εργαλεία που δεν χρησιμοποιούνται μακριά από παιδιά και μην επιτρέπετε σε άτομα που δεν είναι εξοικειωμένα με το ηλεκτρικό εργαλείο ή τις παρούσες οδηγίες να χειρίζονται το ηλεκτρικό εργαλείο. Τα ηλεκτρικά εργαλεία είναι επικίνδυνα στα χέρια μη εκπαιδευμένων χρηστών.
- e) Συντηρείτε τα ηλεκτρικά εργαλεία και τα εξαρτήματα. Ελέγχετε για τυχόν εσφαλμένη ευθυγράμμιση ή προσάρτηση κινούμενων εξαρτημάτων, θραύση εξαρτημάτων και κάθε άλλη κατάσταση που μπορεί να επηρεάσει αρνη-

τικά τη λειτουργία του ηλεκτρικού εργαλείου. Σε περίπτωση βλάβης, αναθέστε την επισκευή του ηλεκτρικού εργαλείου πριν από τη χρήση. Πολλά ατυχήματα οφείλονται σε κακή συντήρηση των ηλεκτρικών εργαλείων.

- f) Διατηρείτε τα εργαλεία κοπής αιχμηρά και καθαρά. Τα σωστά συντηρημένα εργαλεία κοπής με αιχμηρές ακμές κοπής είναι λιγότερο πιθανό να κολλήσουν και ελέγχονται ευκολότερα.
- g) Χρησιμοποιείτε το ηλεκτρικό εργαλείο, τα εξαρτήματα, τις μύτες κ.λπ. σύμφωνα με τις παρούσες οδηγίες, συνυπολογίζοντας τις συνθήκες εργασίας και την εργασία προς εκτέλεση. Η χρήση του ηλεκτρικού εργαλείου για εργασίες διαφορετικές από τις προβλεπόμενες μπορεί να οδηγήσει σε επικίνδυνες καταστάσεις.
- h) Διατηρείτε τις λαβές και τις σχετικές επιφάνειες στεγνές, καθαρές και χωρίς λάδια και γράσο. Οι ολισθηρές λαβές και οι σχετικές επιφάνειες αποτρέπουν τον ασφαλή χειρισμό και έλεγχο του εργαλείου σε απρόβλεπτες καταστάσεις.
- #### 5. ΧΡΗΣΗ ΚΑΙ ΦΡΟΝΤΙΔΑ ΕΡΓΑΛΕΙΩΝ ΜΕ ΜΠΑΤΑΡΙΑ
- a) Η επαναφόρτιση πρέπει να εκτελείται αποκλειστικά με τον φορτιστή που ορίζεται από τον κατασκευαστή. Ένας φορτιστής που είναι κατάλληλος για έναν τύπο συστοιχίας μπαταριών μπορεί να προκαλέσει κίνδυνο πυρκαγιάς όταν χρησιμοποιείται με άλλη συστοιχία μπαταριών.
- b) Χρησιμοποιείτε ηλεκτρικά εργαλεία αποκλειστικά με τις προβλεπόμενες συστοιχίες μπαταριών. Η χρήση οποιασδήποτε άλλης συστοιχίας μπαταριών μπορεί να προκαλέσει κίνδυνο τραυματισμού και πυρκαγιάς.
- c) Όταν δεν χρησιμοποιείται η συστοιχία μπαταριών, διατηρείτε την μακριά από άλλα μεταλλικά αντικείμενα, όπως συνδετήρες, κέρματα, κλειδιά, καρφιά, βίδες ή άλλα μικρά μεταλλικά αντικείμενα, που θα μπορούσαν να δημιουργήσουν σύνδεση μεταξύ των ακροδεκτών. Το βραχυκύκλωμα των ακροδεκτών της μπαταρίας μεταξύ τους μπορεί να οδηγήσει σε εγκαύματα ή πυρκαγιά.
- d) Σε περίπτωση κακών συνθηκών χρήσης, ενδέχεται να εκτοξευτεί υγρό από

την μπαταρία. Αποφεύγετε την επαφή. Σε περίπτωση ακούσιας επαφής, ξεπλύνετε με νερό. Σε περίπτωση επαφής του υγρού με τα μάτια, ζητήστε πρόσθετα ιατρική βοήθεια. Το εκτοξευόμενο υγρό από την μπαταρία ενδέχεται να προκαλέσει ερεθισμούς ή εγκαύματα.

- e) **Μην χρησιμοποιείτε συστοιχίες μπαταριών ή εργαλεία που έχουν υποστεί ζημιά ή τροποποίηση.** Οι κατεστραμμένες ή τροποποιημένες μπαταρίες ενδέχεται να παρουσιάσουν απρόβλεπτη συμπεριφορά με αποτέλεσμα να παρατηρηθεί πυρκαγιά, έκρηξη ή κίνδυνος τραυματισμού.
- f) **Μην αφήνετε μια συστοιχία μπαταριών ή ένα εργαλείο να εκτεθεί σε φωτιά ή υπερβολικές θερμοκρασίες.** Σε περίπτωση έκθεσης σε φωτιά ή θερμοκρασίες άνω των 130 °C, ενδέχεται να παρατηρηθεί έκρηξη.
- g) **Ακολουθείτε τις οδηγίες φόρτισης και μην φορτίζετε τη συστοιχία μπαταρίας ή το εργαλείο εκτός του καθορισμένου στις οδηγίες εύρους θερμοκρασίας.** Η φόρτιση με ακατάλληλο τρόπο ή σε θερμοκρασίες εκτός του καθορισμένου εύρους μπορεί να προκαλέσει ζημιά στην μπαταρία και να αυξήσει τον κίνδυνο πυρκαγιάς.
6. **Σ'ΕΡΒΙΣ**
- a) **Αναθέτετε το σέρβις του ηλεκτρικού εργαλείου σε εξειδικευμένο επισκευαστή που χρησιμοποιεί αποκλειστικά πανομοιότυπα ανταλλακτικά.** Κατά αυτόν τον τρόπο, διασφαλίζετε τη διατήρηση των επιπέδων ασφαλείας του ηλεκτρικού εργαλείου.
- b) **Μην αναθέτετε ποτέ το σέρβις κατεστραμμένων συστοιχιών μπαταριών.** Το σέρβις συστοιχιών μπαταριών επιτρέπεται να εκτελείται αποκλειστικά από τον κατασκευαστή ή εξουσιοδοτημένους παρόχους σέρβις.

Υποδείξεις ασφαλείας για παλινδρομικά κινούμενες σέγες

- Κρατάτε το ηλεκτρικό εργαλείο από τις μονωμένες επιφάνειες λαβής κατά την εκτέλεση εργασιών όπου το εξάρτημα κοπής ενδέχεται να έρθουν σε επαφή με κρυφές καλωδιώσεις. Η επαφή των εξαρτημάτων κοπής με ένα ηλεκτροφόρο καλώδιο μπορεί να καταστήσει τα εκτε-

θειμένα μεταλλικά μέρη του ηλεκτρικού εργαλείου ηλεκτροφόρα και να προκαλέσει ηλεκτροπληξία στον χειριστή.

- Χρησιμοποιείτε σφιγκτήρες ή άλλον πρακτικό τρόπο για να στερεώσετε και να στηρίξετε το υλικό προς επεξεργασία σε μια σταθερή πλατφόρμα. Εάν συγκρατείτε το υλικό προς επεξεργασία με το χέρι σας ή με το σώμα σας, θα είναι ασταθές και μπορεί να προκύψει απώλεια ελέγχου.
- Χρησιμοποιείτε αποκλειστικά εξαρτήματα που προτείνονται από την PARKSIDE. Τα ακατάλληλα εξαρτήματα μπορεί να προκαλέσουν ηλεκτροπληξία ή πυρκαγιά.

Περαιτέρω υποδείξεις ασφαλείας για παλινδρομικά κινούμενες σέγες

- Κρατάτε τα χέρια μακριά από την περιοχή της λεπίδας. Μην πιάνετε κάτω από το τεμάχιο επεξεργασίας. Κατά την επαφή με τη λεπίδα πριονιού, υπάρχει κίνδυνος τραυματισμού.
- Οδηγείτε το ηλεκτρικό εργαλείο μόνο ενεργοποιημένο προς το τεμάχιο επεξεργασίας. Αλλιώς, υπάρχει κίνδυνος αντεπιστροφής, αν το εργαλείο εφαρμογής πιαστεί στο τεμάχιο επεξεργασίας.
- Βεβαιωθείτε ότι η πλάκα πέδουλο εδράζεται σωστά κατά την κοπή. Μια κεκλιμένη λεπίδα πριονιού μπορεί να σπάσει ή να οδηγήσει σε αντεπιστροφή.
- Μετά την ολοκλήρωση της εργασίας, απενεργοποιήστε το ηλεκτρικό εργαλείο και τραβήξτε την λεπίδα πριονιού από το σημείο κοπής μόνο αφού αυτή έχει σταματήσει εντελώς. Έτσι, αποφεύγετε την αντεπιστροφή και μπορείτε να αποθέσετε με ασφάλεια το ηλεκτρικό εργαλείο.
- Χρησιμοποιείτε μόνο μη φθαρμένες λεπίδες σε άσηψη κατάσταση. Λυγισμένες ή στομαμένες λεπίδες πριονιού μπορεί να σπάσουν, να επηρεάσουν αρνητικά την κοπή ή να προκαλέσουν αντεπιστροφή.
- Μην φρενάρτε την λεπίδα πριονιού μετά την απενεργοποίηση μέσω πλευρικής αντιπίεσης. Η λεπίδα πριονιού μπορεί να πάθει ζημιά, να σπάσει ή να προκαλέσει αντεπιστροφή.
- Χρησιμοποιείτε σφιγκτήρες ή άλλον πρακτικό τρόπο για να στερεώσετε και να στηρίξετε το υλικό προς επεξεργασία σε μια σταθερή πλατφόρμα. Εάν συ-

γκρατείτε το υλικό προς επεξεργασία με το χέρι σας ή με το σώμα σας, θα είναι ασταθές και μπορεί να προκύψει απώλεια ελέγχου.

- **Μην αγγίζετε αντικείμενα ή το δάπεδο με τη λεπίδα σε λειτουργία.** Υπάρχει κίνδυνος αντεπιστροφής.
- **Κρατάτε το ηλεκτρικό εργαλείο σταθερά με τα δύο χέρια κατά την εργασία και φροντίζετε να στέκεστε καλά.** Το ηλεκτρικό εργαλείο οδηγείται με μεγαλύτερη ασφάλεια με τα δύο χέρια.
- **Απενεργοποιήστε αμέσως τη συσκευή, εάν η λεπίδα έχει μπλοκάρει. Ανοίξτε την τομή και τραβήξτε προσεκτικά έξω την λεπίδα.** Μπορεί να υπάρξει απώλεια ελέγχου μέσω του ηλεκτρικού εργαλείου.
- **Χρησιμοποιείτε κατάλληλους ανιχνευτές για να προσδιορίσετε εάν υπάρχουν κρυφοί αγωγοί παροχής ή επικινδυνήστε με την τοπική επιχείρηση κοινής ωφελείας για βοήθεια.** Η επαφή με ηλεκτρικά καλώδια μπορεί να προκαλέσει πυρκαγιά και ηλεκτροπληξία. Ζημιά στις γραμμές αερίου μπορεί να επιφέρει έκρηξη. Η θραύση σωλήνων νερού προκαλεί ζημιά στην ιδιοκτησία.
- **Περιμένετε πάντα μέχρι το ηλεκτρικό εργαλείο να σταματήσει εντελώς προτού το αποθέσετε.** Το εργαλείο εφαρμογής μπορεί να μπλοκάρει και να σας κάνει να χάσετε τον έλεγχο του ηλεκτρικού εργαλείου.

Υπολειπόμενοι κίνδυνοι

Ακόμα και όταν χειρίζεστε αυτή τη συσκευή σύμφωνα με τις προδιαγραφές, υπάρχουν πάντα υπολειπόμενοι κίνδυνοι. Οι ακόλουθοι κίνδυνοι μπορεί να παρατηρηθούν σε συνάρτηση με την κατασκευή και την παραλλαγή της συσκευής:

- Βλάβες στην ακοή, στην περίπτωση που δεν χρησιμοποιείται κατάλληλη προστασία για την ακοή.
- Προβλήματα υγείας από τους κραδασμούς του χεριού, εάν η μονάδα χρησιμοποιείται για μεγάλο χρονικό διάστημα ή δεν χρησιμοποιείται και δεν συντηρείται σωστά.
- Τραυματισμοί από κοπή

⚠ ΠΡΟΕΙΔΟΠΟΙΗΣΗ! Κίνδυνος από ηλεκτρομαγνητικό πεδίο που δημιουργείται κατά τη διάρκεια της λειτουργίας της συσκευής. Το πεδίο μπορεί υπό συγκεκριμένες συνθή-

κες να επηρεάσει ενεργά ή παθητικά ιατρικά εμφυτεύματα. Για τη μείωση του κινδύνου σοβαρών ή θανατηφόρων τραυματισμών, συνιστούμε στα άτομα με ιατρικά εμφυτεύματα να συμβουλευτούν τον γιατρό τους και τον κατασκευαστή του ιατρικού εμφυτεύματος πριν τη χρήση της συσκευής.

Προετοιμασία

⚠ ΠΡΟΕΙΔΟΠΟΙΗΣΗ! Κίνδυνος τραυματισμού από ακούσια εκκίνηση της συσκευής. Τοποθετήστε τον συσσωρευτή στη συσκευή μόνο, εάν η συσκευή είναι εντελώς έτοιμη για τη χρήση.

Εξαρτήματα χειρισμού

Γνωρίστε πριν από την πρώτη λειτουργία της συσκευής τα στοιχεία χειρισμού της.

- **Διακόπτης ενεργοποίησης/απενεργοποίησης (5)**
 - Ενεργοποίηση: Πίεση
 - Αβαθμιδωτή ρύθμιση αριθμού διαδρομών: Όσο περισσότερο πιέζετε το διακόπτη ενεργο-/απενεργοποίησης, τόσο αυξάνεται ο αριθμός ταλαντώσεων.
 - Απενεργοποίηση: Αποδέσμευση
- **Φραγή ενεργοποίησης (6)**
 - Απασφάλιση: Πίεση
 - Φραγή: Αποδέσμευση

Συναρμολόγηση και αποσυναρμολόγηση πριονολάμας



⚠ ΠΡΟΣΟΧΗ! Υπάρχει κίνδυνος τραυματισμού σε περίπτωση επαφής με την πριονολάμα. Κατά την τοποθέτηση του πέλδου, φοράτε προστατευτικά γάντια.

Προϋποθέσεις

- Η πριονολάμα έχει μια υποδοχή γενικής χρήσης ½" όπως οι παρεχόμενες πριονολάμες (15, 16).
- Η πριονολάμα ενδείκνυται για το εκάστοτε υλικό. Η συσκευή παραδίδεται με μία πριονολάμα με μεγάλη οδόντωση για την κοπή ξύλου και μία πριονολάμα με λεπτή οδόντωση για την κοπή μετάλλου και πλαστικού.
- Το τσοκ δεν φέρει θραύσματα ή άλλα κατάλοιπα υλικών.

Συναρμολόγηση προιονολάμας (Εικ. Β)

1. Περιστρέψτε το τσοκ (2) όσο το δυνατόν περισσότερο ☺ (κοιτάζοντας από μπροστά) και κρατήστε το καλά στη θέση αυτή.
2. Τοποθετήστε την προιονολάμα (15, 16) μέσα στο τσοκ (2).
3. Απελευθερώστε το τσοκ (2).
4. Εξασφαλίστε ότι η προιονολάμα (15, 16) είναι στερεωμένη σωστά και ότι τα δόντια είναι στραμμένα προς τα κάτω.

Αποσυναρμολόγηση προιονολάμας (Εικ. Β)

1. Κρατάτε σφιχτά την προιονολάμα (15, 16).
2. Περιστρέψτε το τσοκ (2) όσο το δυνατόν περισσότερο ☺ (κοιτάζοντας από μπροστά) και κρατήστε το καλά στη θέση αυτή.
3. Αφαιρέστε την προιονολάμα (15, 16) από το τσοκ (2).
4. Απελευθερώστε το τσοκ (2).

Ρύθμιση πλάκας πέδιλου**Υποδείξεις**

- Κίνδυνος τραυματισμού! Αποσυναρμολογήστε την προιονολάμα.
- Ποτέ μη χρησιμοποιείτε τη συσκευή χωρίς την πλάκα πέδιλου.

Διαδικασία (Εικ. Α)

1. Απασφάλιση της πλάκας πέδιλου (1): περιστρέψτε το μοχλό (13) προς τα κάτω.
2. Ρυθμίστε την πλάκα πέδιλου (1) στην επιθυμητή θέση.
3. Ασφάλιση της πλάκας πέδιλου (1): περιστρέψτε το μοχλό (13) προς τα επάνω.

Έλεγχος κατάστασης φόρτισης του συσσωρευτή

LED	Σημασία
κόκκινος, κόκκινος, πράσινος	Συσσωρευτής φορτισμένος
κόκκινος, κόκκινος	Συσσωρευτής μερικώς φορτισμένος
κόκκινος	Ο συσσωρευτής χρειάζεται φόρτιση

1. Πατήστε το πλήκτρο (10) δίπλα στην ένδειξη κατάστασης φόρτισης (11) στο συσσωρευτή (9).
Οι λυχνίες LED της ένδειξης κατάστασης φόρτισης δείχνουν την κατάσταση φόρτισης του συσσωρευτή.

2. Φορτίζετε τον συσσωρευτή (9), όταν ανάβει μόνο η κόκκινη λυχνία LED της ένδειξης κατάστασης φόρτισης (11).

Φόρτιση συσσωρευτή

Δείτε επίσης τις οδηγίες λειτουργίας της συσκευής φόρτισης.

Υποδείξεις

- Επιτρέπεται ένας θερμός συσσωρευτής να κρυώνει πριν τη φόρτιση.
- Μην εκθέτετε το συσσωρευτή για μεγάλο χρονικό διάστημα σε ηλιακή ακτινοβολία και μην τον αποθέτετε επάνω σε θερμικά σώματα (μέγ. 50°C).

Φόρτιση συσσωρευτή

1. Απομακρύνετε το συσσωρευτή (9) από τη συσκευή.
2. Ωθήστε τον συσσωρευτή (9) στην υποδοχή φόρτισης του φορτιστή συσσωρευτή (14).
3. Συνδέστε τον φορτιστή συσσωρευτή (14) σε μια πρίζα.
4. Μετά από επιτυχή διαδικασία φόρτισης, αποσυνδέστε τον φορτιστή συσσωρευτή (14) από το δίκτυο.
5. Τραβήξτε το συσσωρευτή (9) από τον φορτιστή συσσωρευτή (14).

Λειτουργία**Υποδείξεις για την κοπή****Γενικές υποδείξεις**

- Μη χρησιμοποιείτε στομωμένες, λυγισμένες ή αλλιώς φθαρμένες λεπίδες.
- Ελέγξτε πριν την κοπή του τεμαχίου επεξεργασίας για κρυμμένα ξένα σώματα όπως καρφιά ή βίδες. Απομακρύνετε τα.
- Χρησιμοποιείτε μόνο προιονολάμες με ίδιο άξονα προιονολάμας όπως η απεσταλμένη προιονολάμα.
- Κρατάτε πάντα τη συσκευή σφιχτά από τη χειρολαβή.
- Τοποθετήστε την πλάκα πέδιλου επάνω στο τεμάχιο επεξεργασίας.
- Μην ασκείτε υπερβολική δύναμη προς την κατεύθυνση της κοπής. Αφήστε τη συσκευή να εκτελέσει την εργασία.
- Απενεργοποιήστε αμέσως τη συσκευή, εάν έχει μπλοκάρει η λεπίδα. Ανοίξτε την κοπή και τραβήξτε έξω προσεκτικά την λεπίδα.

- Προτού απομακρύνετε τη συσκευή, απενεργοποιήστε την και περιμένετε να ακινητοποιηθεί πλήρως.
- Κατά την εργασία να στέκεστε πάντα στα πλάγια της σέγας.
- Αποφεύγετε την υπερκαταπόνηση της συσκευής κατά τη διάρκεια της εργασίας.

Πρόνισμα βύθισης

Προϋποθέσεις

- Μαλακά υλικά όπως ξύλο, πορομπετόν, γυψοσανίδες κ.α.

Διαδικασία

1. Τοποθετήστε τη συσκευή με την κάτω ακμή της πλάκας πέλδου (1) επάνω στο τεμάχιο επεξεργασίας. Η πριονολάμα (15) δεν αγγίζει το τεμάχιο επεξεργασίας.
2. Βυθίστε την πριονολάμα (15) μέσα στο τεμάχιο επεξεργασίας γέροντας τη συσκευή προς τα εμπρός μέχρι η συσκευή να στέκεται κάθετα.
3. Πριονίστε κατά μήκος της επιθυμητής γραμμής κοπής.

Τοποθέτηση και αφαίρεση συσσωρευτή

▲ ΠΡΟΕΙΔΟΠΟΙΗΣΗ! Κίνδυνος τραυματισμού από ακούσια εκκίνηση της συσκευής. Τοποθετήστε τον συσσωρευτή στη συσκευή μόνο, εάν η συσκευή είναι εντελώς έτοιμη για τη χρήση.

ΥΠΟΔΕΙΞΗ! Κίνδυνος ζημιάς! Λάθος συσσωρευτής μπορεί να προκαλέσει ζημιά στη συσκευή και τον συσσωρευτή.

Τοποθέτηση συσσωρευτή

1. Ωθήστε το συσσωρευτή (9) κατά μήκος της ράγας οδήγησης μέσα στη συγκράτηση συσσωρευτή (8).
Ο συσσωρευτής ασφαλίζει με χαρακτηριστικό ήχο.

Αφαίρεση συσσωρευτή

1. Πατήστε και κρατήστε πατημένη την απασφάλιση συσσωρευτή (12) στον συσσωρευτή (9).
2. Απομακρύνετε το συσσωρευτή από τη συγκράτηση συσσωρευτή (8).

Ενεργοποίηση και Απενεργοποίηση

Ενεργοποίηση

1. Τοποθετήστε τον συσσωρευτή (9) στη συσκευή.

2. Κρατήστε τη συσκευή από τη χειρολαβή (7) και από την πρόσθετη χειρολαβή (4) (μονωμένες επιφάνειες χειρολαβής).
3. Πιέστε τη φραγή ενεργοποίησης (6).
4. Πατήστε και κρατήστε το διακόπτη ενεργο-/απενεργοποίησης (5) πατημένο. Η λυχνία εργασίας LED (3) ανάβει.
5. Αφήστε τη φραγή ενεργοποίησης (6).
6. Περιμένετε έως ότου η συσκευή φτάσει στον πλήρη αριθμό διαδρομών.

Απενεργοποίηση

1. Αφήστε το διακόπτη ενεργο-/απενεργοποίησης (5).
Η λυχνία λειτουργίας LED σβήνει μετά από περ. 10 δευτερόλεπτα.
2. Τραβήξτε την πριονολάμα από το σημείο κοπής μόνο όταν αυτή έχει σταματήσει εντελώς.
3. Απομακρύνετε τον συσσωρευτή (9) από τη συσκευή εάν πρόκειται να αφήσετε ανεπιτήρητη τη συσκευή ή έχετε ολοκληρώσει την εργασία.

Μεταφορά

Υποδείξεις

- Απενεργοποιήστε τη συσκευή.
- Βεβαιωθείτε ότι όλα τα κινούμενα μέρη έχουν ακινητοποιηθεί πλήρως.
- Απομακρύνετε τον συσσωρευτή.
- Απομακρύνετε το πρόσθετο εργαλείο.
- Μεταφέρετε τη συσκευή πάντα από τη χειρολαβή (7).

Καθαρισμός, συντήρηση και αποθήκευση

▲ ΠΡΟΕΙΔΟΠΟΙΗΣΗ! Κίνδυνος τραυματισμού από ακούσια εκκίνηση της συσκευής. Προστατευτείτε κατά τις εργασίες συντήρησης και καθαρισμού. Απενεργοποιήστε τη συσκευή και απομακρύνετε το συσσωρευτή (9).

Οι εργασίες επισκευών και συντήρησης που δεν περιγράφονται στις παρούσες οδηγίες, πρέπει να διεξάγονται από το κέντρο σέρβις μας. Χρησιμοποιείτε μόνο γνήσια εξαρτήματα.

Καθαρισμός

▲ ΠΡΟΕΙΔΟΠΟΙΗΣΗ! Ηλεκτροπληξία! Ποτέ μην ψεκάζετε τη συσκευή με νερό.

ΥΠΟΔΕΙΞΗ! Κίνδυνος ζημιάς. Οι χημικές ουσίες μπορούν να φθείρουν τα πλαστικά μέρη της συσκευής. Μην χρησιμοποιείτε καθαριστικά ή διαλύτες.

- Διατηρείτε τις εγκοπές αερισμού, το περίβλημα κινητήρα και τις λαβές της συσκευής καθαρά. Για τον σκοπό αυτό, χρησιμοποιείτε ένα νωπό πανί ή μια βούρτσα.

Συντήρηση

Η συσκευή δεν απαιτεί συντήρηση.

Αποθήκευση

Αποθηκεύετε πάντα τη συσκευή και τα αξεσουάρ:

- καθαρά
- στεγνά
- προστατευμένα από τη σκόνη
- Στο απεσταλμένο βαλιτσάκι φύλαξης (17)
- εκτός εμβέλειας παιδιών

Συσκευές με συσσωρευτή:

- Η θερμοκρασία αποθήκευσης του συσσωρευτή και της συσκευής κυμαίνεται μεταξύ 15°C και 25°C. Κατά τη διάρκεια της αποθήκευσης, αποφεύγετε τις υπερβολικά χαμηλές ή υψηλές θερμοκρασίες, ώστε να μην περιοριστεί η απόδοση του συσσωρευτή.
- Σε περίπτωση παρατεταμένης αποθήκευσης (π.χ. χειμερινή περίοδος), αφαιρείτε τον συσσωρευτή από τη συσκευή (λάβετε υπόψη τις ξεχωριστές οδηγίες λειτουργίας για τον συσσωρευτή και τον φορτιστή).

Απόρριψη/Προστασία του περιβάλλοντος

Αφαιρέστε τον συσσωρευτή από τη συσκευή και βεβαιωθείτε ότι η συσκευή, ο συσσωρευτής, τα εξαρτήματα και η συσκευασία ανακυκλώνονται με φιλικό προς το περιβάλλον τρόπο.



Μην απορρίπτετε τις ηλεκτρικές συσκευές στα οικιακά απορρίμματα.

Το σύμβολο του διαγραμμένου τροχήλατου κάδου σημαίνει ότι το προϊόν αυτό δεν πρέπει να απορρίπτεται ως μη διαλεγμένο αστι-

κό απόβλητο στο τέλος της ωφέλιμης ζωής του.

Οδηγία 2012/19/ΕΕ σχετικά με τα απόβλητα ηλεκτρικού και ηλεκτρονικού εξοπλισμού:

Οι καταναλωτές είναι νομικά υπεύθυνοι να οδηγούν τις ηλεκτρικές και ηλεκτρονικές συσκευές, στο τέλος της διάρκειας ζωής τους, σε μια φιλική προς το περιβάλλον ανακύκλωση. Με τον τρόπο αυτό εξασφαλίζεται μια φιλική προς το περιβάλλον και τους πόρους επαναχρησιμοποίηση.

Ανάλογα με την εφαρμογή στο εθνικό δίκαιο, έχετε τις εξής δυνατότητες:

- επιστροφή σε ένα σημείο πώλησης,
- παράδοση σε ένα επίσημο σημείο συλλογής,
- επιστροφή στον κατασκευαστή/υπεύθυνο διάθεσης στην αγορά.

Δεν ισχύει για παρελκόμενα και βοηθητικές διατάξεις χωρίς ηλεκτρικά εξαρτήματα που περιλαμβάνονται στις παλιές συσκευές.

Απόρριψη των συσσωρευτών με φιλικό προς το περιβάλλον τρόπο



Μην απορρίψετε τον συσσωρευτή στα οικιακά απορρίμματα, στη φωτιά (κίνδυνος έκρηξης) ή στο νερό. Οι φθαρμένοι συσσωρευτές μπορεί να είναι επιβλαβείς για το περιβάλλον και την υγεία σας, εάν εξέλθουν δηλητηριώδεις ατμοί ή υγρά.

Έχετε την υποχρέωση να απορρίπτετε με φιλικό προς το περιβάλλον τρόπο τους ελαττωματικούς ή αχρηστευμένους συσσωρευτές.

- Μην ανοίγετε τους συσσωρευτές και αποφεύγετε μηχανική ζημιά. Υπάρχει κίνδυνος βραχυκυκλώματος και μπορεί να εξέλθουν ατμοί οι οποίοι προκαλούν ερεθισμό στις αναπνευστικές οδούς.
- Για λόγους ασφάλειας πρέπει οι συσσωρευτές να αποφορτίζονται πριν την απόρριψη.
- Σφραγίστε τους πόλους με αυτοκόλλητη ταινία προς αποφυγή βραχυκυκλωμάτων.
- Απορρίπτετε τους συσσωρευτές στα καταστήματα που διαθέτουν αντίστοιχα δοχεία ή σε ένα κέντρο συλλογής.
- **Χαλασμένοι συσσωρευτές**
Να μεταχειρίζεστε με ιδιαίτερη προσοχή τους συσσωρευτές με εξωτερικές ζημιές!
 - Μην αγγίζετε χαλασμένους συσσωρευτές με γυμνά χέρια.

- Εάν δεν μπορείτε να σφραγίσετε τους πόλους, τοποθετήστε τους συσσωρευτές ξεχωριστά τον κάθε ένα σε μια πλαστική σακούλα.
- Τοποθετήστε τους χαλασμένους συσσωρευτές ξεχωριστά σε ένα άφλεκτο δοχείο με δυνατότητα σφράγισης το οποίο μπορείτε να γεμίσετε με άμμο.
- Παραδώστε τους χαλασμένους συσσωρευτές σε ένα κέντρο συλλογής.

Αναζήτηση σφαλμάτων

Ο παρακάτω πίνακας θα σας βοηθήσει κατά την αντιμετώπιση μικρών βλαβών:

Πρόβλημα	Πιθανή αιτία	Αντιμετώπιση σφάλματος
Δεν είναι δυνατή η εκκίνηση της συσκευής	Ο συσσωρευτής (9) δεν έχει τοποθετηθεί	Τοποθέτηση συσσωρευτή, σ. 77
	Ο διακόπτης ενεργο-/απενεργοποίησης (5) είναι ελαττωματικός	Απευθυνθείτε στο Κέντρο σέρβις.
	Κινητήρας ελαττωματικός	Απευθυνθείτε στο Κέντρο σέρβις.
Η συσκευή λειτουργεί με διακοπές	Ο συσσωρευτής (9) είναι εκφορτισμένος	Φορτίστε τον συσσωρευτή (βλέπε τις ξεχωριστές οδηγίες λειτουργίας για τον συσσωρευτή και τον φορτιστή)
	Χαλαρή εσωτερική επαφή	Απευθυνθείτε στο Κέντρο σέρβις.
Ελάχιστη απόδοση κοπής	Ο διακόπτης ενεργο-/απενεργοποίησης (5) είναι ελαττωματικός	Απευθυνθείτε στο Κέντρο σέρβις.
	Ακατάλληλη προιονολάμα (15, 16) για το τεμάχιο προς επεξεργασία	Τοποθετήστε κατάλληλη προιονολάμα (15, 16)
	Πριονολάμα (15, 16) στομωμένη	Τοποθετήστε νέα προιονολάμα (15, 16)
	Λάθος ταχύτητα κοπής	Προσαρμόστε την ταχύτητα κοπής
Η προιονολάμα στομώνει γρήγορα	Ελάχιστη απόδοση συσσωρευτή	Φορτίστε τον συσσωρευτή (βλέπε τις ξεχωριστές οδηγίες λειτουργίας για τον συσσωρευτή και τον φορτιστή)
	Ακατάλληλη προιονολάμα (15, 16) για το τεμάχιο προς επεξεργασία	Τοποθετήστε κατάλληλη προιονολάμα (15, 16)
	Εφαρμόστηκε πολύ πίεση	Μειώστε την πίεση
	Ταχύτητα κοπής πολύ υψηλή	Μειώστε την ταχύτητα κοπής

Σέρβις

Εγγύηση

Αξιότιμε πελάτη,
Το παρόν προϊόν διαθέτει 5 χρόνια εγγύηση από την ημερομηνία αγοράς. Σε περίπτω-

ση ελλείψεων σε αυτό το προϊόν έχετε νομικά δικαιώματα έναντι του πωλητή του προϊόντος. Αυτά τα νομικά δικαιώματα δεν περιορίζονται από την κατωτέρω αναφερόμενη εγγύησή μας.

Όροι εγγύησης

Η περίοδος εγγύησης ξεκινάει κατά την ημερομηνία αγοράς. Φυλάσσετε σε ασφαλές σημείο τη γνήσια απόδειξη αγοράς. Αυτό το έγγραφο απαιτείται ως απόδειξη για την αγορά. Εάν εντός πέντε ετών από την ημερομηνία αγοράς αυτού του προϊόντος προκύψει σφάλμα υλικού ή κατασκευής, κατόπιν επιλογής μας, θα το επισκευάσουμε για εσάς δωρεάν ή θα το αντικαταστήσουμε. Η παρούσα εγγύηση προϋποθέτει ότι εντός της περιόδου των πέντε ετών θα προσκομίσετε το ελαττωματικό προϊόν και την απόδειξη αγοράς (απόδειξη ταμείου) και θα περιγράψετε εν συντομία γραπτώς πού βρίσκεται η έλλειψη και τότε προέκυψε.

Εάν το ελάττωμα καλύπτεται από την εγγύησή μας, λαμβάνετε το επισκευασμένο προϊόν ή ένα νέο. Με την επισκευή ή την αντικατάσταση του προϊόντος δεν ξεκινάει νέα χρονική περίοδος εγγύησης.

Περίοδος εγγύησης και νομικές απαιτήσεις λόγω ελλείψεων

Ο χρόνος εγγύησης δεν παρατείνεται μέσω της παροχής εγγύησης. Αυτό ισχύει και για εξαρτήματα, τα οποία έχουν αντικατασταθεί και επισκευαστεί. Ενδεχόμενες ήδη υπάρχουσες ζημιές και ελλείψεις κατά την αγορά πρέπει να γνωστοποιηθούν αμέσως μετά το άνοιγμα της συσκευασίας. Μετά τη λήξη του χρόνου εγγύησης, τυχόν εμφανιζόμενες επισκευές χρεώνονται.

Αν κατά τη διάρκεια ισχύος της εμπορικής εγγύησης, η οποία παρέχει επισκευή καταναλωτικού αγαθού, το αγαθό εμφανίσει κάποιο ελάττωμα και ο απαιτούμενος χρόνος επισκευής του υπερβαίνει τις δεκαπέντε (15) εργάσιμες ημέρες, ο καταναλωτής δικαιούται να ζητήσει την προσωρινή αντικατάστασή του για όσο χρόνο διαρκεί η επισκευή.

Εγγύηση

Το προϊόν κατασκευάστηκε σύμφωνα με αυστηρές οδηγίες ποιότητας και ελέγχθηκε προσεκτικά πριν από την αποστολή.

Η εγγύηση ισχύει για σφάλματα υλικού ή κατασκευής. Η παρούσα εγγύηση δεν αφορά εξαρτήματα του προϊόντος τα οποία υπόκεινται σε φυσιολογική φθορά και επομένως θεωρούνται φθειρόμενα εξαρτήματα (π.χ. Πριονόλαμα για ξύλο, Πριονόλαμα μετάλλου) ή ζημιές σε εύθραυστα εξαρτήματα.

Η παρούσα εγγύηση λήγει όταν προκληθεί ζημιά στο προϊόν, όταν γίνει λάθος χειρισμός του ή εάν δεν έχει συντηρηθεί. Για μια κατάλληλη

χρήση του προϊόντος πρέπει να τηρούνται επακριβώς οι αναφερόμενες υποδείξεις στις οδηγίες λειτουργίας. Πρέπει οπωσδήποτε να αποφεύγονται σκοπιοί χρήσης και χειρισμοί που δεν συνιστώνται στις οδηγίες λειτουργίας ή για τους οποίους υπάρχει προειδοποίηση.

Το προϊόν προορίζεται μόνο για ιδιωτική και όχι για επαγγελματική χρήση. Σε περίπτωση κακής μεταχείρισης και ακατάλληλης χρήσης, χρήσης βίας και παρεμβάσεων, οι οποίες δεν διεξήχθησαν από το εξουσιοδοτημένο μας τμήμα σέρβις, η εγγύηση παύει να ισχύει.

Διαδικασία σε περίπτωση εγγύησης

Για να εξασφαλιστεί η γρήγορη επεξεργασία της υποθέσεώς σας, τηρείτε τις εξής υποδείξεις:

- Για όλα τα αιτήματα να έχετε πρόχειρη την απόδειξη ταμείου και τον αριθμό προϊόντος (IAN 485608_2501) ως απόδειξη της αγοράς.
- Μπορείτε να βρείτε τον αριθμό προϊόντος στην πινακίδα τύπου στο προϊόν, σε χάραξη στο προϊόν, στη σελίδα τίτλου οδηγιών χειρισμού (κάτω αριστερά) ή στο αυτοκόλλητο στην πίσω ή κάτω πλευρά του προϊόντος.
- Εάν προκύψουν σφάλματα λειτουργίας ή λοιπές ελλείψεις, επικοινωνήστε πρώτα με το κατωτέρω αναφερόμενο Κέντρο σέρβις **τηλεφωνικά** ή χρησιμοποιήστε το **έντυπο επικοινωνίας**, το οποίο θα βρείτε στον *parkside-diy.com* στην κατηγορία **Εξυπηρέτηση**.
- Ένα προϊόν που θεωρείται ελαττωματικό μπορείτε, κατόπιν επικοινωνίας με το Κέντρο σέρβις μας, να το αποστείλετε χωρίς έξοδα αποστολής στη γνωστοποιημένη διεύθυνση σέρβις, επισυνάπτοντας την απόδειξη αγοράς (απόδειξη ταμείου) και αναφέροντας πού βρίσκεται η έλλειψη και τότε προέκυψε. Προς αποφυγή προβλημάτων στην παραλαβή και επιπρόσθετων εξόδων να χρησιμοποιείτε αποκλειστικά τη διεύθυνση που σας έχει δοθεί. Εξασφαλίζετε ότι η αποστολή δεν μπορεί να γίνει με χρέωση του πελάτη, ως ογκώδη, εξπρές ή με άλλου τύπου ειδική αποστολή. Αποστέλτε το προϊόν μαζί με όλα τα συνοδευτικά αξεσουάρ κατά την αγορά και φροντίστε για επαρκώς ασφαλή συσκευασία μεταφοράς.



Στον ιστότοπο *parkside-diy.com* μπορείτε να δείτε και να κατεβάσετε αυτό το εγχειρίδιο και πολλά άλλα. Με αυτό τον κωδικό QR μεταβαίνετε απευθείας στο ιστότοπο *parkside-diy.com*. Επιλέξτε τη χώρα σας και μέσω της μάσκας αναζήτησης αναζητήστε τις οδηγίες χειρισμού. Μέσω καταχώρισης του αριθμού προϊόντος (IAN) 485608_2501 μπορείτε να ανοίξετε τις οδηγίες χειρισμού.

Σέρβις επισκευών

Για επισκευές που δεν εμπότουν στην εγγύηση, απευθυνθείτε στο Κέντρο σέρβις. Ευχαρίστως να σας δώσουμε μια εκτίμηση της δαπάνης.

- Μπορούμε να επεξεργαστούμε μόνο συσκευές που έχουν αποσταλεί επαρκώς συσκευασμένες και με πληρωμένα τέλη.
Υπόδειξη: Παρακαλούμε να αποστείλετε τη συσκευή σας καθαρή και με αναφορά

του ελαττώματος στην αντίστοιχη διεύθυνση του κέντρου σέρβις.

- Δεν παραλαμβάνονται συσκευές που έχουν αποσταλεί πληρωτές στον προορισμό καθώς και συσκευές που έχουν αποσταλεί ως ογκώδη ή εξηρές ή με άλλου τύπου ειδική αποστολή.
- Πραγματοποιούμε την απόρριψη των απεσταλμένων σας ελαττωματικών συσκευών δωρεάν.

Κέντρο Σέρβις

GR Σέρβις Ελλάδα
Tel.: 00800 491824928
Φόρμα επικοινωνίας στο
parkside-diy.com
IAN 485608_2501

CY Σέρβις Κύπρος
Tel.: 8009 4242
Φόρμα επικοινωνίας στο
parkside-diy.com
IAN 485608_2501

Εισαγωγέας

Λάβετε υπόψη ότι η ακόλουθη διεύθυνση δεν είναι διεύθυνση σέρβις. Επικοινωνήστε πρώτα με το ανωτέρω αναφερόμενο κέντρο σέρβις.

Grizzly Tools GmbH & Co. KG
Stockstädter Str. 20
63762 Groβostheim
ΓΕΡΜΑΝΙΑ
www.grizzlytools.de

Ανταλλακτικά και αξεσουάρ

Μπορείτε να λάβετε ανταλλακτικά και αξεσουάρ μέσω του ιστοτόπου

www.grizzlytools.shop. Εάν προκύψουν προβλήματα κατά τη διαδικασία παραγγελίας, επικοινωνήστε μαζί μας μέσω του διαδικτυακού μας καταστήματος. Εάν έχετε περισσότερες ερωτήσεις μπορείτε να απευθυνθείτε στο: *Κέντρο Σέρβις, σ. 81*

Θέση nr.	Ονομασία	Αρ. παραγγελίας
1	Πλάκα πέδιλου	75118254
13	Μοχλός	75118255
15	Πριονόλαμα για ξύλο	13800419
16	Πριονόλαμα μετάλλου	13800420

Μετάφραση του πρωτοτύπου των δήλωση συμμόρφωσης EE

Προϊόν: **Επαναφορτιζόμενη σπαθοσέγα**

Μοντέλο: **PSSAP 20-Li E6**

Αριθμός σειράς: 000001-206500

Ο στόχος της δήλωσης που περιγράφεται παραπάνω είναι σύμφωνος με τη σχετική ενωσιακή νομοθεσία εναρμόνισης:

2006/42/EC • 2014/30/EU • 2011/65/EU & (EU) 2015/863
Προϊόν με μπαταρία Smart PAPS 204 A1/
Smart PAPS 208 A1/Smart PAPS 2012 A1: 2014/53/EU

Το ανωτέρω περιγραφόμενο αντικείμενο της δήλωσης είναι σύμφωνο με την οδηγία 2011/65/EU του Ευρωπαϊκού Κοινοβουλίου και του Συμβουλίου, της 8ης Ιουνίου 2011, σχετικά με τον περιορισμό της χρήσης ορισμένων επικίνδυνων ουσιών σε ηλεκτρικό και ηλεκτρονικό εξοπλισμό.

Για να εξασφαλιστεί η συμμόρφωση, έχουν εφαρμοστεί τα ακόλουθα εναρμονισμένα πρότυπα και εθνικά πρότυπα και κανονισμοί:

EN 62841-1:2015/A11:2022 • EN 62841-2-11:2016/A11:2024
EN IEC 55014-1:2021 • EN IEC 55014-2:2021 • EN IEC 63000:2018
EN 62471:2008 • IEC 62471:2006

Προϊόν με μπαταρία Smart PAPS 204 A1/Smart PAPS 208 A1/Smart PAPS 2012 A1:
EN 301 489-1 V2.2.3:2019 • EN 301 489-17 V3.3.1:2024
EN 300 328 V2.2.2:2019 • EN 50663:2017

Η παρούσα δήλωση συμμόρφωσης εκδίδεται με αποκλειστική ευθύνη του κατασκευαστή:



Grizzly Tools GmbH & Co. KG
 Stockstädter Str. 20
 63762 Grobostheim
 GERMANIA
 11.07.2025

Christian Frank
 Εξουσιοδοτημένος αντιπρόσωπος για την
 τεκμηρίωση

Inhaltsverzeichnis

Einleitung..... 83
 Bestimmungsgemäße Verwendung..... 83
 Lieferumfang/Zubehör..... 84
 Übersicht..... 84
 Funktionsbeschreibung..... 84
 Technische Daten..... 84

Sicherheitshinweise..... 85
 Bedeutung der Sicherheitshinweise..... 85
 Bildzeichen und Symbole..... 85
 Allgemeine Sicherheitshinweise für
 Elektrowerkzeuge..... 85
 Sicherheitshinweise für hin- und
 hergehende Sägen..... 88
 Restrisiken..... 88

Vorbereitung..... 89
 Bedienteile..... 89
 Sägeblatt montieren und
 demontieren..... 89
 Fußplatte einstellen..... 89
 Ladezustand des Akkus prüfen..... 89
 Akku aufladen..... 89

Betrieb..... 90
 Hinweise zum Sägen..... 90
 Akku einsetzen und entnehmen..... 90
 Ein- und Ausschalten..... 90

Transport..... 91

Reinigung, Wartung und Lagerung..... 91
 Reinigung..... 91
 Wartung..... 91
 Lagerung..... 91

Entsorgung/Umweltschutz..... 91
 Zusätzliche Entsorgungshinweise für
 Deutschland..... 91
 Akkus umweltgerecht entsorgen..... 92

Fehlersuche..... 92

Service..... 93
 Garantie..... 93
 Reparatur-Service..... 94
 Service-Center..... 95
 Importeur..... 95

Ersatzteile und Zubehör..... 95

Original-EU-Konformitätserklärung..... 96

Explosionszeichnung..... 97

Einleitung

Herzlichen Glückwunsch zum Kauf Ihrer neuen Akku-Säbelsäge (nachfolgend Gerät oder Elektrowerkzeug genannt).

Sie haben sich damit für ein hochwertiges Gerät entschieden. Dieses Gerät wurde während der Produktion auf Qualität geprüft und einer Endkontrolle unterzogen. Die Funktionsfähigkeit Ihres Gerätes ist somit sichergestellt.



Die Betriebsanleitung ist Bestandteil dieses Geräts. Sie enthält wichtige Hinweise für Sicherheit, Gebrauch und Entsorgung. Lesen Sie die Betriebsanleitung sorgfältig. Machen Sie sich mit den Bedienteilen und dem richtigen Gebrauch des Gerätes vertraut. Benutzen Sie das Gerät nur wie beschrieben und für die angegebenen Einsatzbereiche. Bewahren Sie die Betriebsanleitung gut auf und händigen Sie alle Unterlagen bei Weitergabe des Geräts an Dritte mit aus.

Bestimmungsgemäße Verwendung

Das Gerät ist ausschließlich für folgende Verwendungen bestimmt:

- Sägen von Kunststoff, Holz und Stahl bei fester Auflage.
- Betrieb ausschließlich in trockenen Räumen.

Beachten Sie die Hinweise zu Sägeblatttypen.

Jede andere Verwendung, die in dieser Betriebsanleitung nicht ausdrücklich zugelassen wird, kann eine ernsthafte Gefahr für den Benutzer darstellen und zu Schäden am Gerät führen. Der Bediener oder Nutzer des Geräts ist für Unfälle oder Schäden an anderen Menschen oder deren Eigentum verantwortlich. Das Gerät ist für den Einsatz im Heimwerkerbereich bestimmt. Es wurde nicht für den gewerblichen Dauereinsatz konzipiert. Bei gewerblichem Einsatz erlischt die Garantie. Der Hersteller haftet nicht für Schäden, die durch bestimmungswidrige Verwendung oder falsche Bedienung verursacht wurden.

Das Gerät ist Teil der Serie **X 20 V TEAM** und kann mit Akkus der **X 20 V TEAM** Serie betrieben werden. Akkus der Serie **X 20 V TEAM** dürfen nur mit Ladegeräten der Serie **X 20 V TEAM** geladen werden.

Lieferumfang/Zubehör

Packen Sie das Gerät aus und überprüfen Sie den Lieferumfang.

Entsorgen Sie das Verpackungsmaterial ordnungsgemäß.

- Akku-Säbelsäge
- 1 Holzsägeblatt HCS
- 1 Metallsägeblatt BIM
- Aufbewahrungskoffer
- Originalbetriebsanleitung

Akku und Ladegerät sind nicht im Lieferumfang enthalten.

Übersicht

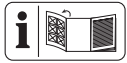

Die Abbildungen des Geräts finden Sie auf der vorderen Ausklappseite.

- 1 Fußplatte
- 2 Spannfutter
- 3 LED-Arbeitslicht
- 4 Zusatzhandgriff
- 5 Ein-/Ausschalter
- 6 Einschaltsperr
- 7 Handgriff
- 8 Akku-Halter
- 9 Akku
- 10 Taste (Ladezustandsanzeige)
- 11 Ladezustandsanzeige
- 12 Akku-Entriegelung
- 13 Hebel
- 14 Ladegerät
- 15 Holzsägeblatt
- 16 Metallsägeblatt
- 17 Aufbewahrungskoffer

Funktionsbeschreibung

Die Säbelsäge ist eine handgeführte Säge mit einem sich hin- und herbewegenden Sägeblatt.

Die Funktion der Bedienteile entnehmen Sie bitte den nachfolgenden Beschreibungen.

Technische Daten

Akku-Säbelsäge	PSSAP 20-Li E6
Bemessungsspannung U	20 V \approx
Gewicht ohne Akku	$\approx 1,6$ kg
Leerlaufhubzahl	0–3000 min^{-1}
Hublänge	22 mm

Schnitttiefe

– Holz	≤ 150 mm
– Stahl	≤ 15 mm
– Nichteisenmetall	≤ 20 mm
– Metallrohr	≤ 100 mm
Schalldruckpegel L_{pA}	84,3 dB; $K_{pA}=5$ dB
Schalleistungspegel L_{WA}	
– gemessen	92,3 dB; $K_{WA}=5$ dB
Vibration a_{H1} : Holzbalken	
.....	9,117 m/s^2 ; $K=1,5$ m/s^2
Vibration a_{H1} : Brett	7,947 m/s^2 ; $K=1,5$ m/s^2
Akku	Li-Ion
Temperatur	≤ 50 °C
– Ladevorgang	4 – 40 °C
– Betrieb	4 – 50 °C
– Lagerung	15 – 25 °C
PARKSIDE Performance Smart Akku	
Smart PAPS 204 A1/Smart PAPS 208 A1/	
Smart PAPS 2012 A1	
– Frequenzband	2400–2483,5 MHz
– Sendeleistung	≤ 20 dBm

⚠ VORSICHT! Gehörschäden! Tragen Sie Gehörschutz.

Lärm- und Vibrationswerte wurden entsprechend den in der Konformitätserklärung genannten Normen und Bestimmungen ermittelt.

Der angegebene Schwingungsgesamtwert und der angegebene Geräuschemissionswert sind nach einem genormten Prüfverfahren gemessen worden und können zum Vergleich eines Elektrowerkzeugs mit einem anderen verwendet werden. Der angegebene Schwingungsgesamtwert und der angegebene Geräuschemissionswert können auch zu einer vorläufigen Einschätzung der Belastung verwendet werden.

⚠ WARNUNG! Die Schwingungs- und Geräuschemissionen können während der tatsächlichen Benutzung des Elektrowerkzeugs von dem Angabewert abweichen, abhängig von der Art und Weise, in der das Elektrowerkzeug verwendet wird. Es ist notwendig, Sicherheitsmaßnahmen zum Schutz des Bedieners festzulegen, die auf einer Abschätzung der Schwingungsbelastung während der tatsächlichen Benutzungsbedingungen beruhen (hierbei sind alle Anteile des Betriebszyklus zu berücksichtigen, beispielsweise Zeiten, in denen das Elektrowerkzeug abgeschaltet ist, und solche, in denen es

zwar eingeschaltet ist, aber ohne Belastung läuft).

X 20 V TEAM

Das Gerät ist Teil der Serie **X 20 V TEAM** und kann mit Akkus der **X 20 V TEAM** Serie betrieben werden. Akkus der Serie **X 20 V TEAM** dürfen nur mit Ladegeräten der Serie **X 20 V TEAM** geladen werden. Wir empfehlen Ihnen, dieses Gerät ausschließlich mit folgenden Akkus zu betreiben: PAP 20 B1, PAP 20 B3, Smart PAPS 204 A1, Smart PAPS 208 A1, Smart PAPS 2012 A1. Wir empfehlen Ihnen, diese Akkus mit folgenden Ladegeräten zu laden: PLG 20 A3, PLG 20 A4, PLG 20 C1, PLG 20 C2, PLG 20 C3, PLG 201 A1, PDSLГ 20 A1, PDSLГ 20 B1, PDSLГ 20 B2, Smart PLGS 2012 A1.

Technische Daten von Akku und Ladegerät: Siehe separate Anleitung.

Sicherheitshinweise

Dieser Abschnitt behandelt die grundlegenden Sicherheitshinweise beim Gebrauch des Geräts.

⚠️ WARNUNG! Personen- und Sachschäden durch unsachgemäßen Umgang mit dem Akku. Beachten Sie die Sicherheitshinweise und Hinweise zum Aufladen und der korrekten Verwendung in der Betriebsanleitung Ihres Akkus und Ladegeräts der Serie **X 20 V TEAM**. Eine detaillierte Beschreibung zum Ladevorgang und weitere Informationen finden Sie in dieser separaten Bedienungsanleitung.

Bedeutung der Sicherheitshinweise

⚠️ GEFAHR! Wenn Sie diesen Sicherheitshinweis nicht befolgen, tritt ein Unfall ein. Die Folge ist schwere Körperverletzung oder Tod.

⚠️ WARNUNG! Wenn Sie diesen Sicherheitshinweis nicht befolgen, tritt möglicherweise ein Unfall ein. Die Folge ist möglicherweise schwere Körperverletzung oder Tod.

⚠️ VORSICHT! Wenn Sie diesen Sicherheitshinweis nicht befolgen, tritt ein Unfall ein. Die Folge ist möglicherweise leichte oder mittelschwere Körperverletzung.

HINWEIS! Wenn Sie diesen Sicherheitshinweis nicht befolgen, tritt ein Unfall ein. Die Folge ist möglicherweise ein Sachschaden.

Bildzeichen und Symbole

Bildzeichen auf dem Gerät



Betriebsanleitung lesen



Elektrogeräte gehören nicht in den Hausmüll.

Allgemeine Sicherheitshinweise für Elektrowerkzeuge

⚠️ WARNUNG! Lesen Sie alle Sicherheitshinweise, Anweisungen, Bilderungen und technischen Daten, mit denen dieses Elektrowerkzeug versehen ist. Versäumnisse bei der Einhaltung der nachfolgenden Anweisungen können elektrischen Schlag, Brand und/oder schwere Verletzungen verursachen. **Bewahren Sie alle Sicherheitshinweise und Anweisungen für die Zukunft auf.**

Der in den Sicherheitshinweisen verwendete Begriff „Elektrowerkzeug“ bezieht sich auf netzbetriebene Elektrowerkzeuge (mit Netzleitung) oder auf akkubetriebene Elektrowerkzeuge (ohne Netzleitung).

1. **Arbeitsplatzsicherheit**
 - a) **Halten Sie Ihren Arbeitsbereich sauber und gut beleuchtet.** Unordnung oder unbeleuchtete Arbeitsbereiche können zu Unfällen führen.
 - b) **Arbeiten Sie mit dem Elektrowerkzeug nicht in explosionsgefährdeter Umgebung, in der sich brennbare Flüssigkeiten, Gase oder Stäube befinden.** Elektrowerkzeuge erzeugen Funken, die den Staub oder die Dämpfe entzünden können.
 - c) **Halten Sie Kinder und andere Personen während der Benutzung des Elektrowerkzeuges fern.** Bei Ablenkung können Sie die Kontrolle über das Elektrowerkzeug verlieren.
2. **Elektrische Sicherheit**
 - a) **Der Anschlussstecker des Elektrowerkzeuges muss in die Steckdose passen. Der Stecker darf in keiner Weise verändert werden. Verwenden**

- Sie keine Adapterstecker gemeinsam mit schutzgeerdeten Elektrowerkzeugen.** Unveränderte Stecker und passende Steckdosen verringern das Risiko eines elektrischen Schlages.
- b) **Vermeiden Sie Körperkontakt mit geerdeten Oberflächen wie von Rohren, Heizungen, Herden und Kühlschränken.** Es besteht ein erhöhtes Risiko durch elektrischen Schlag, wenn Ihr Körper geerdet ist.
 - c) **Halten Sie das Elektrowerkzeug von Regen oder Nässe fern.** Das Eindringen von Wasser in ein Elektrowerkzeug erhöht das Risiko eines elektrischen Schlages.
 - d) **Zweckentfremden Sie die Anschlussleitung nicht, um das Elektrowerkzeug zu tragen, aufzuhängen oder um den Stecker aus der Steckdose zu ziehen. Halten Sie die Anschlussleitung fern von Hitze, Öl, scharfen Kanten oder sich bewegenden Teilen.** Beschädigte oder verwickelte Anschlussleitungen erhöhen das Risiko eines elektrischen Schlages.
 - e) **Wenn Sie mit einem Elektrowerkzeug im Freien arbeiten, verwenden Sie nur Verlängerungsleitungen, die auch für den Außenbereich geeignet sind.** Die Anwendung einer für den Außenbereich geeigneten Verlängerungsleitung verringert das Risiko eines elektrischen Schlages.
 - f) **Wenn der Betrieb des Elektrowerkzeuges in feuchter Umgebung nicht vermeidbar ist, verwenden Sie einen Fehlerstromschutzschalter.** Der Einsatz eines Fehlerstromschutzschalters vermindert das Risiko eines elektrischen Schlages.
- 3. Sicherheit von Personen**
- a) **Seien Sie aufmerksam, achten Sie darauf, was Sie tun, und gehen Sie mit Vernunft an die Arbeit mit einem Elektrowerkzeug. Benutzen Sie kein Elektrowerkzeug, wenn Sie müde sind oder unter Einfluss von Drogen, Alkohol oder Medikamenten stehen.** Ein Moment der Unachtsamkeit beim Gebrauch des Elektrowerkzeugs kann zu ernsthaften Verletzungen führen.
 - b) **Tragen Sie persönliche Schutzausrüstung und immer eine Schutzbrille.** Das Tragen persönlicher Schutzausrüstung, wie Staubmaske, rutschfeste Sicherheitsschuhe, Schutzhelm oder Gehörschutz, je nach Art und Einsatz des Elektrowerkzeugs, verringert das Risiko von Verletzungen.
 - c) **Vermeiden Sie eine unbeabsichtigte Inbetriebnahme. Vergewissern Sie sich, dass das Elektrowerkzeug ausgeschaltet ist, bevor Sie es an die Stromversorgung und/oder den Akku anschließen, es aufnehmen oder tragen.** Wenn Sie beim Tragen des Elektrowerkzeugs den Finger am Schalter haben oder das Elektrowerkzeug eingeschaltet an die Stromversorgung anschließen, kann dies zu Unfällen führen.
 - d) **Entfernen Sie Einstellwerkzeuge oder Schraubenschlüssel, bevor Sie das Elektrowerkzeug einschalten.** Ein Werkzeug oder Schlüssel, der sich in einem drehenden Teil des Elektrowerkzeugs befindet, kann zu Verletzungen führen.
 - e) **Vermeiden Sie eine abnormale Körperhaltung. Sorgen Sie für einen sicheren Stand und halten Sie jederzeit das Gleichgewicht.** Dadurch können Sie das Elektrowerkzeug in unerwarteten Situationen besser kontrollieren.
 - f) **Tragen Sie geeignete Kleidung. Tragen Sie keine weite Kleidung oder Schmuck. Halten Sie Haare und Kleidung fern von sich bewegenden Teilen.** Lockere Kleidung, Schmuck oder lange Haare können von sich bewegenden Teilen erfasst werden.
 - g) **Wenn Staubabsaug- und -auffangeinrichtungen montiert werden können, sind diese anzuschließen und richtig zu verwenden.** Verwendung einer Staubabsaugung kann Gefährdungen durch Staub verringern.
 - h) **Wiegen Sie sich nicht in falscher Sicherheit und setzen Sie sich nicht über die Sicherheitsregeln für Elektrowerkzeuge hinweg, auch wenn Sie nach vielfachem Gebrauch mit dem Elektrowerkzeug vertraut sind.** Achtloses Handeln kann binnen Sekundenbruchteilen zu schweren Verletzungen führen.
- 4. Verwendung und Behandlung des Elektrowerkzeugs**
- a) **Überlasten Sie das Elektrowerkzeug nicht. Verwenden Sie für Ihre Arbeit das dafür bestimmte Elektrowerkzeug.**

- Mit dem passenden Elektrowerkzeug arbeiten Sie besser und sicherer im angegebenen Leistungsbereich.
- b) **Benutzen Sie kein Elektrowerkzeug, dessen Schalter defekt ist.** Ein Elektrowerkzeug, das sich nicht mehr ein- oder ausschalten lässt, ist gefährlich und muss repariert werden.
 - c) **Ziehen Sie den Stecker aus der Steckdose und/oder entfernen Sie einen abnehmbaren Akku, bevor Sie Geräteeinstellungen vornehmen, Einsatzwerkzeugteile wechseln oder das Elektrowerkzeug weglegen.** Diese Vorsichtsmaßnahme verhindert den unbeabsichtigten Start des Elektrowerkzeugs.
 - d) **Bewahren Sie unbenutzte Elektrowerkzeuge außerhalb der Reichweite von Kindern auf. Lassen Sie keine Personen das Elektrowerkzeug benutzen, die mit diesem nicht vertraut sind oder diese Anweisungen nicht gelesen haben.** Elektrowerkzeuge sind gefährlich, wenn sie von unerfahrenen Personen benutzt werden.
 - e) **Pflegen Sie das Elektrowerkzeug und Einsatzwerkzeug mit Sorgfalt. Kontrollieren Sie, ob bewegliche Teile einwandfrei funktionieren und nicht klemmen, ob Teile gebrochen oder so beschädigt sind, dass die Funktion des Elektrowerkzeugs beeinträchtigt ist. Lassen Sie beschädigte Teile vor dem Einsatz des Elektrowerkzeugs reparieren.** Viele Unfälle haben ihre Ursache in schlecht gewarteten Elektrowerkzeugen.
 - f) **Halten Sie Schneidwerkzeuge scharf und sauber.** Sorgfältig gepflegte Schneidwerkzeuge mit scharfen Schneidkanten verklemmen sich weniger und sind leichter zu führen.
 - g) **Verwenden Sie Elektrowerkzeug, Zubehör, Einsatzwerkzeuge usw. entsprechend diesen Anweisungen. Berücksichtigen Sie dabei die Arbeitsbedingungen und die auszuführende Tätigkeit.** Der Gebrauch von Elektrowerkzeugen für andere als die vorgesehenen Anwendungen kann zu gefährlichen Situationen führen.
 - h) **Halten Sie Griffe und Griffflächen trocken, sauber und frei von Öl und Fett.** Rutschige Griffe und Griffflächen erlauben keine sichere Bedienung und Kontrolle des Elektrowerkzeugs in unvorhergesehenen Situationen.
5. **Verwendung und Behandlung des Akkuwerkzeugs**
 - a) **Laden Sie die Akkus nur mit Ladegeräten auf, die vom Hersteller empfohlen werden.** Durch ein Ladegerät, das für eine bestimmte Art von Akkus geeignet ist, besteht Brandgefahr, wenn es mit anderen Akkus verwendet wird.
 - b) **Verwenden Sie nur die dafür vorgesehenen Akkus in den Elektrowerkzeugen.** Der Gebrauch von anderen Akkus kann zu Verletzungen und Brandgefahr führen.
 - c) **Halten Sie den nicht benutzten Akku fern von Büroklammern, Münzen, Schlüsseln, Nägeln, Schrauben oder anderen kleinen Metallgegenständen, die eine Überbrückung der Kontakte verursachen könnten.** Ein Kurzschluss zwischen den Akkukontakten kann Verbrennungen oder Feuer zur Folge haben.
 - d) **Bei falscher Anwendung kann Flüssigkeit aus dem Akku austreten. Vermeiden Sie den Kontakt damit. Bei zufälligem Kontakt mit Wasser abspülen. Wenn die Flüssigkeit in die Augen kommt, nehmen Sie zusätzlich ärztliche Hilfe in Anspruch.** Austretende Akkuflüssigkeit kann zu Hautreizungen oder Verbrennungen führen.
 - e) **Benutzen Sie keinen beschädigten oder veränderten Akku.** Beschädigte oder veränderte Akkus können sich unvorhersehbar verhalten und zu Feuer, Explosion oder Verletzungsgefahr führen.
 - f) **Setzen Sie einen Akku keinem Feuer oder zu hohen Temperaturen aus.** Feuer oder Temperaturen über 130 °C können eine Explosion hervorrufen.
 - g) **Befolgen Sie alle Anweisungen zum Laden und laden Sie den Akku oder das Akkuwerkzeug niemals außerhalb des in der Betriebsanleitung angegebenen Temperaturbereichs.** Falsches Laden oder Laden außerhalb des zugelassenen Temperaturbereichs kann den Akku zerstören und die Brandgefahr erhöhen.
 6. **Service**
 - a) **Lassen Sie Ihr Elektrowerkzeug nur von qualifiziertem Fachpersonal und**

nur mit **Original-Ersatzteilen reparieren**. Damit wird sichergestellt, dass die Sicherheit des Elektrowerkzeugs erhalten bleibt.

- b) **Warten Sie niemals beschädigte Akkus**. Sämtliche Wartung von Akkus sollte nur durch den Hersteller oder bevollmächtigte Kundendienststellen erfolgen.

Sicherheitshinweise für hin- und hergehende Sägen

- **Halten Sie das Elektrowerkzeug an den isolierten Griffflächen, wenn Sie Arbeiten ausführen, bei denen das Einsatzwerkzeug verborgene Stromleitungen treffen kann.** Der Kontakt mit einer spannungsführenden Leitung kann auch metallene Geräteteile unter Spannung setzen und zu einem elektrischen Schlag führen.
- **Befestigen und sichern Sie das Werkstück mittels Zwingen oder auf andere Art und Weise an einer stabilen Unterlage.** Wenn Sie das Werkstück nur mit der Hand oder gegen Ihren Körper halten, bleibt es labil, was zum Verlust der Kontrolle führen kann.
- **Verwenden Sie ausschließlich Zubehör, welches von PARKSIDE empfohlen wurde.** Ungeeignetes Zubehör kann zu elektrischem Schlag oder Feuer führen.

Weiterführende Sicherheitshinweise für hin- und hergehende Sägen

- **Halten Sie die Hände vom Sägebereich fern.** Greifen Sie nicht unter das Werkstück. Bei Kontakt mit dem Sägeblatt besteht Verletzungsgefahr.
- **Führen Sie das Elektrowerkzeug nur eingeschaltet gegen das Werkstück.** Es besteht sonst die Gefahr eines Rückschlages, wenn sich das Einsatzwerkzeug im Werkstück verkantet.
- **Achten Sie darauf, dass die Fußplatte beim Sägen sicher aufliegt.** Ein verkantetes Sägeblatt kann brechen oder zum Rückschlag führen.
- **Schalten Sie nach Beendigung des Arbeitsvorgangs das Elektrowerkzeug aus und ziehen Sie das Sägeblatt erst dann aus dem Schnitt, wenn dieses zum Stillstand gekommen ist.** So vermeiden Sie einen Rückschlag und können das Elektrowerkzeug sicher ablegen.
- **Verwenden Sie nur unbeschädigte, einwandfreie Sägeblätter.** Verbogene oder

unscharfe Sägeblätter können brechen, den Schnitt negativ beeinflussen oder einen Rückschlag verursachen.

- **Bremsen Sie das Sägeblatt nach dem Ausschalten nicht durch seitliches Gendrückten ab.** Das Sägeblatt kann beschädigt werden, brechen oder einen Rückschlag verursachen.
- **Berühren Sie keine Gegenstände oder den Erdboden mit der laufenden Säge.** Es besteht Rückschlaggefahr.
- **Halten Sie das Elektrowerkzeug beim Arbeiten fest mit beiden Händen und sorgen Sie für einen sicheren Stand.** Das Elektrowerkzeug wird mit zwei Händen sicherer geführt.
- **Schalten Sie das Gerät sofort aus, wenn das Sägeblatt verkantet. Spreizen Sie den Sägeschnitt und ziehen Sie das Sägeblatt vorsichtig heraus.** Es kann zum Verlust der Kontrolle über das Elektrowerkzeug führen.
- **Verwenden Sie geeignete Suchgeräte, um verborgene Versorgungsleitungen aufzuspüren, oder ziehen Sie die örtliche Versorgungsgesellschaft hinzu.** Kontakt mit Elektroleitungen kann zu Feuer und elektrischem Schlag führen. Beschädigung einer Gasleitung kann zur Explosion führen. Eindringen in eine Wasserleitung verursacht Sachbeschädigung.
- **Warten Sie, bis das Elektrowerkzeug zum Stillstand gekommen ist, bevor Sie es ablegen.** Das Einsatzwerkzeug kann sich verhaken und zum Verlust der Kontrolle über das Elektrowerkzeug führen.

Restrisiken

Auch wenn Sie dieses Gerät vorschriftsmäßig bedienen, bleiben immer Restrisiken bestehen. Folgende Gefahren können im Zusammenhang mit der Bauweise und Ausführung dieses Gerätes auftreten:

- Gehörschäden, falls kein geeigneter Gehörschutz getragen wird.
- Gesundheitsschäden, die aus Hand-Arm-Schwingungen resultieren, falls das Gerät über einen längeren Zeitraum verwendet wird oder nicht ordnungsgemäß geführt und gewartet wird.
- Schnittverletzungen

⚠️ WARNUNG! Gefahr durch elektromagnetisches Feld, das während das Gerät im Be-

trieb ist, erzeugt wird. Das Feld kann unter bestimmten Umständen aktive oder passive medizinische Implantate beeinträchtigen. Um die Gefahr von ernsthaften oder tödlichen Verletzungen zu verringern, empfehlen wir Personen mit medizinischen Implantaten ihren Arzt und den Hersteller des medizinischen Implantats zu konsultieren, bevor das Gerät bedient wird.

Vorbereitung

⚠️ WARNUNG! Verletzungsgefahr durch ungewollt anlaufendes Gerät. Setzen Sie den Akku erst dann in das Gerät ein, wenn das Gerät vollständig für den Einsatz vorbereitet ist.

Bedienteile

Lernen Sie vor dem ersten Betrieb des Geräts die Bedienteile kennen.

- **Ein-/Ausschalter (5)**
 - Einschalten: Drücken
 - Hubzahl stufenlos regulieren: Je weiter Sie den Ein-/Ausschalter drücken, desto höher ist die Hubzahl.
 - Ausschalten: Loslassen
- **Einschaltsperr (6)**
 - Entsperren: Drücken
 - Sperren: Loslassen

Sägeblatt montieren und demontieren



⚠️ VORSICHT! Verletzungsgefahr beim Berühren des Sägeblattes. Tragen Sie beim Anbringen des Sägeblattes Schutzhandschuhe.

Voraussetzungen

- Das Sägeblatt hat eine 1/2" Universal-Aufnahme wie die mitgelieferten Sägeblätter (15, 16).
- Das Sägeblatt ist für das jeweilige Material geeignet. Zum Lieferumfang des Geräts gehört ein grobzahniges Sägeblatt für Holz und ein feinzahniges Sägeblatt für Metall und Kunststoff.
- Das Spannfutter ist frei von Splintern oder anderen Materialrückständen.

Sägeblatt montieren (Abb. B)

1. Drehen Sie das Spannfutter (2) so weit wie möglich ↷ (von vorne gesehen) und halten Sie es in dieser Position fest.
2. Setzen Sie das Sägeblatt (15, 16) in das Spannfutter (2) ein.
3. Lassen Sie das Spannfutter (2) los.
4. Stellen Sie sicher, dass das Sägeblatt (15, 16) korrekt befestigt ist und die Zähne nach unten zeigen.

Sägeblatt demontieren (Abb. B)

1. Halten Sie das Sägeblatt (15, 16) fest.
2. Drehen Sie das Spannfutter (2) so weit wie möglich ↷ (von vorne gesehen) und halten Sie es in dieser Position fest.
3. Nehmen Sie das Sägeblatt (15, 16) aus dem Spannfutter (2).
4. Lassen Sie das Spannfutter (2) los.

Fußplatte einstellen

Hinweise

- Verletzungsgefahr! Demontieren Sie das Sägeblatt.
- Verwenden Sie das Gerät niemals ohne Fußplatte.

Vorgehen (Abb. A)

1. Fußplatte (1) entriegeln: Drehen Sie den Hebel (13) nach unten.
2. Stellen Sie die Fußplatte (1) auf die gewünschte Position ein.
3. Fußplatte (1) verriegeln: Drehen Sie den Hebel (13) nach oben.

Ladezustand des Akkus prüfen

LEDs	Bedeutung
rot, orange, grün	Akku geladen
rot, orange	Akku teilweise geladen
rot	Akku muss geladen werden
1. Drücken Sie die Taste (10) neben der Ladezustandsanzeige (11) am Akku (9). Die LEDs der Ladezustandsanzeige zeigen den Ladezustand des Akkus.	
2. Laden Sie den Akku (9) auf, wenn nur noch die rote LED der Ladezustandsanzeige (11) leuchtet.	

Akku aufladen

Siehe auch Betriebsanleitung des Ladegeräts.

Hinweise

- Lassen Sie einen erwärmten Akku vor dem Laden abkühlen.
- Setzen Sie den Akku nicht über längere Zeit starker Sonneneinstrahlung aus und legen Sie ihn nicht auf Heizkörpern ab (max. 50 °C).

Akku aufladen

1. Nehmen Sie den Akku (9) aus dem Gerät.
2. Schieben Sie den Akku (9) in den Ladeschacht des Akku-Ladegerätes (14).
3. Schließen Sie das Akku-Ladegerät (14) an eine Steckdose an.
4. Nach erfolgtem Ladevorgang trennen Sie das Akku-Ladegerät (14) vom Netz.
5. Ziehen Sie den Akku (9) aus dem Akku-Ladegerät (14).

Betrieb

Hinweise zum Sägen

Allgemeine Hinweise

- Verwenden Sie keine stumpfen, verbogenen oder anderweitig beschädigten Sägeblätter.
- Prüfen Sie vor dem Sägen das Werkstück auf verborgene Fremdkörper wie Nägel oder Schrauben. Entfernen Sie diese.
- Verwenden Sie nur Sägeblätter mit dem identischen Sägeblattschaft wie das mitgelieferte Sägeblatt.
- Halten Sie das Gerät sicher am Handgriff fest.
- Setzen Sie die Fußplatte auf das Werkstück.
- Üben Sie nicht zu viel Druck in Schnittrichtung aus. Lassen Sie das Gerät die Arbeit verrichten.
- Schalten Sie das Gerät sofort aus, wenn das Sägeblatt verkantet. Spreizen Sie den Sägeschnitt und ziehen Sie das Sägeblatt vorsichtig heraus.
- Bevor Sie das Gerät ablegen, schalten Sie es aus und warten Sie, bis es vollkommen zum Stillstand gekommen ist.
- Stellen Sie sich beim Arbeiten immer seitlich zur Säge.
- Vermeiden Sie die Überbeanspruchung des Gerätes während der Arbeit.

Tauchsägen

Voraussetzungen

- Weiche Materialien wie Holz, Porenbeton, Gipskarton usw.

Vorgehen

1. Setzen Sie das Gerät mit der Unterkante der Fußplatte (1) auf das Werkstück. Das Sägeblatt (15) berührt das Werkstück nicht.
2. Tauchen Sie das Sägeblatt (15) in das Werkstück ein, indem Sie das Gerät nach vorne kippen, bis das Gerät senkrecht steht.
3. Sägen Sie entlang der gewünschten Schnittlinie.

Akku einsetzen und entnehmen

⚠ WARNUNG! Verletzungsgefahr durch ungewollt anlaufendes Gerät. Setzen Sie den Akku erst dann in das Gerät ein, wenn das Gerät vollständig für den Einsatz vorbereitet ist.

HINWEIS! Beschädigungsgefahr! Falscher Akku kann Gerät und Akku beschädigen.

Akku einsetzen

1. Schieben Sie den Akku (9) entlang der Führungsschiene in den Akku-Halter (8). Der Akku verriegelt hörbar.

Akku entnehmen

1. Drücken und halten Sie die Akku-Entriegelung (12) am Akku (9).
2. Ziehen Sie den Akku aus dem Akku-Halter (8).

Ein- und Ausschalten

Einschalten

1. Setzen Sie den Akku (9) in das Gerät ein.
2. Halten Sie das Gerät am Handgriff (7) und am Zusatzhandgriff (4) (isolierte Griffflächen).
3. Drücken Sie die Einschaltsperrle (6).
4. Drücken und halten Sie den Ein-/Aus-schalter (5).
Das LED-Arbeitslicht (3) leuchtet.
5. Lassen Sie die Einschaltsperrle (6) los.
6. Warten Sie, bis das Gerät seine volle Hubzahl erreicht hat.

Ausschalten

1. Lassen Sie den Ein-/Aus-schalter (5) los.
Das LED-Arbeitslicht erlischt nach ca. 10 Sekunden.

- Ziehen Sie das Sägeblatt erst dann aus dem Schnitt, wenn dieses zum Stillstand gekommen ist.
- Entnehmen Sie den Akku (9) aus dem Gerät, wenn Sie das Gerät unbeaufsichtigt lassen oder mit der Arbeit fertig sind.

Transport

Hinweise

- Schalten Sie das Gerät aus.
- Vergewissern Sie sich, dass alle sich bewegenden Teile zum vollständigen Stillstand gekommen sind.
- Entfernen Sie den Akku.
- Entfernen Sie das Einsatzwerkzeug.
- Tragen Sie das Gerät immer am Handgriff (7).

Reinigung, Wartung und Lagerung

▲ WARNUNG! Verletzungsgefahr durch ungewollt anlaufendes Gerät. Schützen Sie sich bei Wartungs- und Reinigungsarbeiten. Schalten Sie das Gerät aus und entfernen Sie den Akku (9). Lassen Sie Instandsetzungsarbeiten und Wartungsarbeiten, die nicht in dieser Anleitung beschrieben sind, von unserem Service-Center durchführen. Verwenden Sie nur Original-Ersatzteile.

Reinigung

▲ WARNUNG! Elektrischer Schlag! Spritzen Sie das Gerät niemals mit Wasser ab. **HINWEIS!** Beschädigungsgefahr. Chemische Substanzen können die Kunststoffteile des Gerätes angreifen. Verwenden Sie keine Reinigungs- bzw. Lösungsmittel.

- Halten Sie Lüftungsschlitze, Motorgehäuse und Griffe des Gerätes sauber. Verwenden Sie dazu ein feuchtes Tuch oder eine Bürste.

Wartung

Das Gerät ist wartungsfrei.

Lagerung

Lagern Sie Gerät und Zubehör stets:

- sauber
- trocken
- staubgeschützt

- im mitgelieferten Aufbewahrungskoffer (17)
- außerhalb der Reichweite von Kindern

Geräte mit Akku:

- Die Lagertemperatur für den Akku und das Gerät beträgt zwischen 15 °C und 25 °C. Vermeiden Sie während der Lagerung extreme Kälte oder Hitze, damit der Akku nicht an Leistung verliert.
- Nehmen Sie den Akku vor einer längeren Lagerung (z. B. Überwinterung) aus dem Gerät (separate Bedienungsanleitung für Akku und Ladegerät beachten).

Entsorgung/Umweltschutz

Nehmen Sie den Akku aus dem Gerät und führen Sie Gerät, Akku, Zubehör und Verpackung einer umweltgerechten Wiederverwertung zu.



Elektrogeräte gehören nicht in den Hausmüll.

Das Symbol der durchgestrichenen Mülltonne bedeutet, dass dieses Elektro- bzw. Elektronikgerät am Ende seiner Lebensdauer nicht im Hausmüll entsorgt werden darf, sondern vom Endnutzer einer getrennten Sammlung zugeführt werden muss.

Richtlinie 2012/19/EU über Elektro- und Elektronik-Altgeräte:

Verbraucher sind gesetzlich dazu verpflichtet, Elektro- und Elektronikgeräte am Ende ihrer Lebensdauer einer umweltgerechten Wiederverwertung zuzuführen. Auf diese Weise wird eine umwelt- und ressourcenschonende Verwertung sichergestellt.

Je nach Umsetzung in nationales Recht können Sie folgende Möglichkeiten haben:

- an einer Verkaufsstelle zurückgeben,
- an einer offiziellen Sammelstelle abgeben,
- an den Hersteller/Inverkehrbringer zurücksenden.

Nicht betroffen sind den Altgeräten beigelegte Zubehörteile und Hilfsmittel ohne Elektrobestandteile.

Zusätzliche Entsorgungshinweise für Deutschland

Das Gerät ist bei eingerichteten Sammelstellen, Wertstoffhöfen oder Entsorgungsbetrie-

ben abzugeben. Zudem sind Vertreter von Elektro- und Elektronikgeräten sowie Vertreter von Lebensmitteln zur Rücknahme verpflichtet. LIDL bietet Ihnen Rückgabemöglichkeiten direkt in den Filialen und Märkten an. Rückgabe und Entsorgung sind für Sie kostenfrei.

Beim Kauf eines Neugerätes haben Sie das Recht, ein entsprechendes Altgerät unentgeltlich zurückzugeben.

Zusätzlich haben Sie die Möglichkeit, unabhängig vom Kauf eines Neugerätes, unentgeltlich (bis zu drei) Altgeräte abzugeben, die in keiner Abmessung größer als 25 cm sind. Bitte entnehmen Sie vor der Rückgabe Batterien oder Akkumulatoren, sowie Lampen, die zerstörungsfrei entnommen werden können und führen diese einer separaten Sammlung zu.

Akkus umweltgerecht entsorgen



Der Akku darf am Ende der Nutzungszeit nicht über den Hausmüll entsorgt werden. Werfen Sie den Akku nicht ins Feuer (Explosionsgefahr) oder ins Wasser. Beschädigte Akkus können der Umwelt und ihrer Gesundheit schaden, wenn giftige Dämpfe oder Flüssigkeiten austreten.

Sie sind verpflichtet, defekte oder ausgeleichte Akkus umweltgerecht zu entsorgen.

- Öffnen Sie Akkus nicht und vermeiden Sie eine mechanische Beschädigung. Es besteht die Gefahr eines Kurzschlusses und es können Dämpfe austreten, die die Atemwege reizen.
- Aus Sicherheitsgründen sollten Akkus vor der Entsorgung entladen werden.
- Kleben Sie die Pole ab, um Kurzschlüsse zu vermeiden.
- Entsorgen Sie Akkus über den Handel oder eine Sammelstelle.
- **Beschädigte Akkus**
Behandeln Sie äußerlich beschädigte Akkus besonders vorsichtig!
 - Berühren Sie beschädigte Akkus nicht mit bloßen Händen.
 - Falls Sie die Pole nicht abkleben können, geben Sie Akkus einzeln in eine Plastiktüte.
 - Geben Sie beschädigte Akkus einzeln in einen nicht brennbaren, verschließbaren Behälter, der noch mit Sand gefüllt werden kann.
 - Bringen Sie beschädigte Akkus zu einer Sammelstelle mit Fachpersonal.

Fehlersuche

Die folgende Tabelle hilft Ihnen kleine Störungen zu beseitigen:

Problem	Mögliche Ursache	Fehlerbehebung
Gerät startet nicht	Akku (9) nicht eingesetzt	<i>Akku einsetzen, S. 90</i>
	Ein-/Ausschalter (5) defekt	Wenden Sie sich an das Service-Center.
	Motor defekt	Wenden Sie sich an das Service-Center.
	Akku (9) entladen	Akku laden (siehe separate Bedienungsanleitung für Akku und Ladegerät)
Gerät arbeitet mit Unterbrechungen	Interner Wackelkontakt	Wenden Sie sich an das Service-Center.
	Ein-/Ausschalter (5) defekt	Wenden Sie sich an das Service-Center.

Problem	Mögliche Ursache	Fehlerbehebung
Geringe Sägeleistung	Sägeblatt (15, 16) für das zu bearbeitende Werkstück ungeeignet	Geeignetes Sägeblatt (15, 16) einsetzen
	Sägeblatt (15, 16) stumpf	Neues Sägeblatt (15, 16) einsetzen
	Falsche Sägegeschwindigkeit	Sägegeschwindigkeit anpassen
	Geringe Akkuleistung	Akku laden (siehe separate Bedienungsanleitung für Akku und Ladegerät)
Sägeblatt wird schnell stumpf	Sägeblatt (15, 16) für das zu bearbeitende Werkstück ungeeignet	Geeignetes Sägeblatt (15, 16) einsetzen
	Zu viel Druck angewandt	Druck verringern
	Sägegeschwindigkeit zu hoch	Sägegeschwindigkeit verringern

Service

Garantie

Sehr geehrte Kundin, sehr geehrter Kunde, Sie erhalten auf dieses Produkt 5 Jahre Garantie ab Kaufdatum. Im Falle von Mängeln dieses Produkts stehen Ihnen gegen den Verkäufer des Produkts gesetzliche Rechte zu. Diese gesetzlichen Rechte werden durch unsere im Folgenden dargestellte Garantie nicht eingeschränkt.

Garantiebedingungen

Die Garantiefrist beginnt mit dem Kaufdatum. Bitte bewahren Sie den Original-Kassenbon gut auf. Diese Unterlage wird als Nachweis für den Kauf benötigt. Tritt innerhalb von fünf Jahren ab dem Kaufdatum dieses Produkts ein Material- oder Fabrikationsfehler auf, wird das Produkt von uns – nach unserer Wahl – für Sie kostenlos repariert oder ersetzt. Diese Garantieleistung setzt voraus, dass innerhalb der Fünf-Jahres-Frist das defekte Produkt und der Kaufbeleg (Kassenbon) vorgelegt und schriftlich kurz beschrieben wird, worin der Mangel besteht und wann er aufgetreten ist.

Wenn der Defekt von unserer Garantie gedeckt ist, erhalten Sie das reparierte oder ein neues Produkt zurück. Mit Reparatur oder Austausch des Produkts beginnt kein neuer Garantiezeitraum.

Garantiezeit und gesetzliche Mängelansprüche

Die Garantiezeit wird durch die Gewährleistung nicht verlängert. Dies gilt auch für ersetzte und reparierte Teile. Eventuell schon beim Kauf vorhandene Schäden und Mängel müssen sofort nach dem Auspacken gemeldet werden. Nach Ablauf der Garantiezeit anfallende Reparaturen sind kostenpflichtig.

Garantieumfang

Das Produkt wurde nach strengen Qualitätsrichtlinien sorgfältig produziert und vor Anlieferung gewissenhaft geprüft.

Die Garantieleistung gilt für Material- oder Fabrikationsfehler. Diese Garantie erstreckt sich nicht auf Produktteile, die normaler Abnutzung ausgesetzt sind und daher als Verschleißteile angesehen werden können (z. B. Holz-sägeblatt, Metallsägeblatt) oder für Beschädigungen an zerbrechlichen Teilen.

Diese Garantie verfällt, wenn das Produkt beschädigt, nicht sachgemäß benutzt oder nicht gewartet wurde. Für eine sachgemäße Benutzung des Produkts sind alle in der Betriebsanleitung aufgeführten Anweisungen genau einzuhalten. Verwendungszwecke und Handlungen, von denen in der Betriebsanleitung abgeraten oder vor denen gewarnt wird, sind unbedingt zu vermeiden.

Das Produkt ist lediglich für den privaten und nicht für den gewerblichen Gebrauch bestimmt. Bei missbräuchlicher und unsachgemäßer Behandlung, Gewaltanwendung und bei Eingriffen, die nicht von unserer autori-

sierten Service-Niederlassung vorgenommen wurden, erlischt die Garantie.

Abwicklung im Garantiefall

Um eine schnelle Bearbeitung Ihres Anliegens zu gewährleisten, folgen Sie bitte den folgenden Hinweisen:

- Bitte halten Sie für alle Anfragen den Kassenbon und die Artikelnummer (IAN 485608_2501) als Nachweis für den Kauf bereit.
- Die Artikelnummer entnehmen Sie bitte dem Typenschild am Produkt, einer Gravur am Produkt, dem Titelblatt der Bedienungsanleitung (unten links) oder dem Aufkleber auf der Rück- oder Unterseite des Produktes.
- Sollten Funktionsfehler oder sonstige Mängel auftreten, kontaktieren Sie zunächst das nachfolgend benannte Service-Center **telefonisch** oder nutzen Sie unser **Kontaktformular**, das Sie auf parkside-diy.com in der Kategorie **Service** finden.
- Ein als defekt erfasstes Produkt können Sie, nach Rücksprache mit unserem Service-Center unter Beifügung des Kaufbelegs (Kassenbons) und der Angabe, worin der Mangel besteht und wann er aufgetreten ist, für Sie portofrei an die Ihnen mitgeteilte Service-Anschrift übersenden. Um Annahmeprobleme und Zusatzkosten zu vermeiden, benutzen Sie unbedingt nur die Adresse, die Ihnen mitgeteilt wird. Stellen Sie sicher, dass der Versand nicht unfrei, per Sperrgut, Express oder sonstiger Sonderfracht erfolgt. Senden Sie das Produkt bitte inkl. aller beim Kauf mitgelieferten Zubehörteile ein und sorgen Sie für eine ausreichend sichere Transportverpackung.



Auf parkside-diy.com können Sie diese und viele weitere Handbücher einsehen und herunterladen. Mit diesem QR-Code gelangen Sie direkt auf parkside-diy.com. Wählen Sie Ihr Land aus, und suchen Sie über die Suchmaske nach den Bedienungsanleitungen. Durch Eingabe der Artikelnummer (IAN) 485608_2501 können Sie Ihre Bedienungsanleitung öffnen.

Reparatur-Service

Für Reparaturen, **die nicht der Garantie unterliegen**, wenden Sie sich an das Service-Center. Dort erhalten Sie gerne einen Kostenvoranschlag.

- Wir können nur Geräte bearbeiten, die ausreichend verpackt und frankiert eingeschickt wurden.
Hinweis: Bitte senden Sie Ihr Gerät gereinigt und mit Hinweis auf den Defekt an die vom Service-Center genannte Adresse.
- Nicht angenommen werden unfrei eingeschickte Geräte sowie Geräte, die per Sperrgut, Express oder mit sonstiger Sonderfracht versendet wurden.
- Wir entsorgen Ihre eingesendeten, defekten Geräte kostenlos.

Service-Center

DE **Service Deutschland**
 Tel.: 0800 88 55 300
 Kontaktformular auf
parkside-diy.com
IAN 485608_2501

AT **Service Österreich**
 Tel.: 0800 447750
 Kontaktformular auf
parkside-diy.com
IAN 485608_2501

CH **Service Schweiz**
 Tel.: 0800 56 36 01
 Kontaktformular auf
parkside-diy.com
IAN 485608_2501

Importeur

Bitte beachten Sie, dass die folgende Anschrift keine Serviceanschrift ist. Kontaktieren Sie zunächst das oben genannte Service-Center.

Grizzly Tools GmbH & Co. KG
 Stockstädter Str. 20
 63762 Großostheim
 DEUTSCHLAND
www.grizzlytools.de

Ersatzteile und Zubehör

Ersatzteile und Zubehör erhalten Sie unter www.grizzlytools.shop. Sollten bei Ihrem Bestellvorgang Probleme auftreten, kontaktieren Sie uns über unseren Online-Shop. Bei weiteren Fragen wenden Sie sich an: *Service-Center*, S. 95

Pos.-Nr.	Bezeichnung	Best.-Nr.
1	Fußplatte	75118254
13	Hebel	75118255
15	Holzägeblatt	13800419
16	Metallsägeblatt	13800420

Original-EU-Konformitätserklärung

Produkt: **Akku-Säbelsäge**

Modell: **PSSAP 20-Li E6**

Seriennummer: 000001-206500

Der oben beschriebene Gegenstand der Erklärung erfüllt die einschlägigen Harmonisierungsrechtsvorschriften der Union:

**2006/42/EG • 2014/30/EU • 2011/65/EU & (EU) 2015/863
Produkt mit Akku Smart PAPS 204 A1/
Smart PAPS 208 A1/Smart PAPS 2012 A1: 2014/53/EU**

Der oben beschriebene Gegenstand der Erklärung erfüllt die Vorschriften der Richtlinie 2011/65/EU des Europäischen Parlaments und des Rates vom 8. Juni 2011 zur Beschränkung der Verwendung bestimmter gefährlicher Stoffe in Elektro- und Elektronikgeräten.

Um die Konformität zu gewährleisten, wurden folgende harmonisierte Normen sowie nationale Normen und Bestimmungen angewendet:

**EN 62841-1:2015/A11:2022 • EN 62841-2-11:2016/A11:2024
EN IEC 55014-1:2021 • EN IEC 55014-2:2021 • EN IEC 63000:2018
EN 62471:2008 • IEC 62471:2006
Produkt mit Akku Smart PAPS 204 A1/Smart PAPS 208 A1/Smart PAPS 2012 A1:
EN 301 489-1 V2.2.3:2019 • EN 301 489-17 V3.3.1:2024
EN 300 328 V2.2.2:2019 • EN 50663:2017**

Die alleinige Verantwortung für die Ausstellung dieser Konformitätserklärung trägt der Hersteller:



Grizzly Tools GmbH & Co. KG
Stockstädter Str. 20
63762 Großostheim
DEUTSCHLAND
11.07.2025

Christian Frank
Dokumentationsbevollmächtigter

Explosionszeichnung • Exploded view • Reprezentare explodată
• Eksplodirani pogled • Διευρυμένη εικόνα • Разглобен вид

PSSAP 20-Li E6

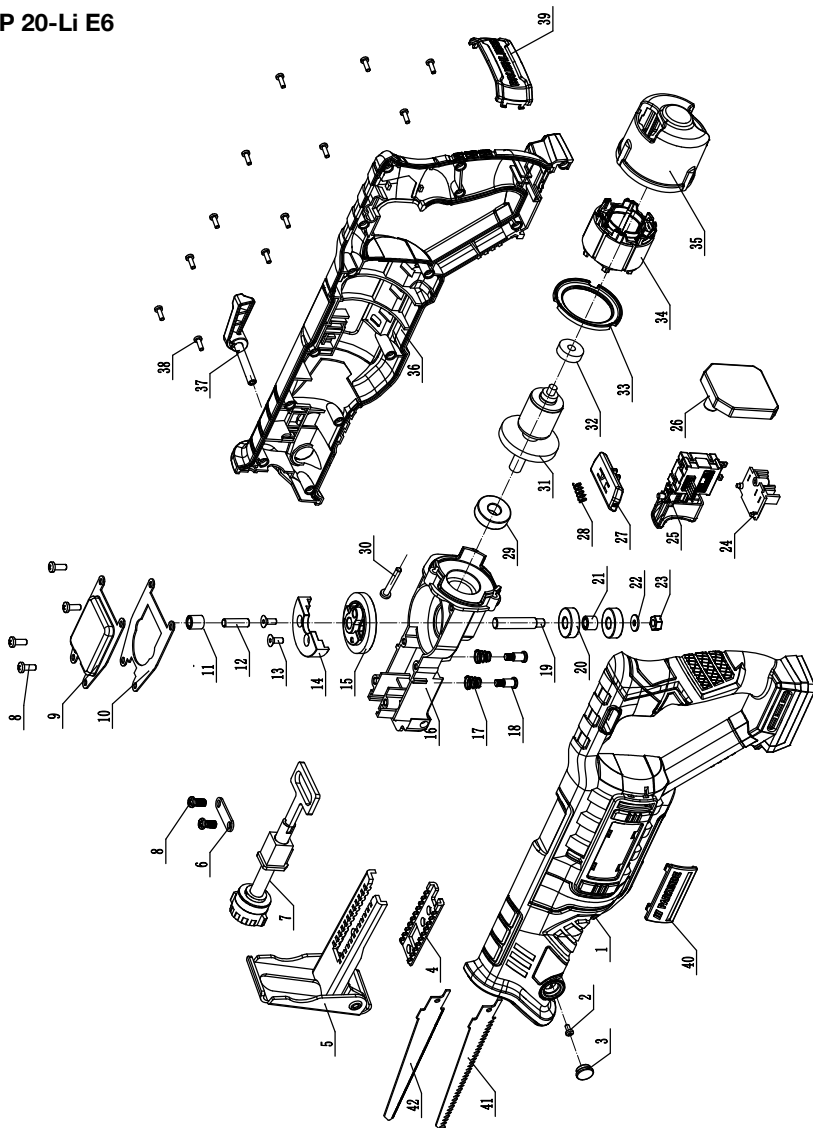

informativ • informative • informativno • informativan • ενημερωτικό • информативен

Grizzly Tools GmbH & Co. KG

Stockstädter Str. 20
63762 Grobostheim
GERMANY

Stand der Informationen • Last Information
• Versiunea informațiilor • Stanje informacija
• Έκδοση των πληροφοριών • Актуалност на
информацията: 05/2025

Ident.-No.: 74211522052025-7



IAN 485608_2501



11005 25

