

## WAND-SCHLAUCHTROMMEL WALL-MOUNTED HOSE REEL ENROULEUR DE TUYAU MURAL

(DE) (AT) (CH)

### WAND-SCHLAUCHTROMMEL

Gebrauchsanweisung

(FR) (BE)

### ENROULEUR DE TUYAU MURAL

Notice d'utilisation

(PL)

### BĘBEN NA WAŻ NA ŚCIANĘ

Instrukcja użytkowania

(SK)

### NÁSTENNÝ HADICOVÝ BUBON

Návod na používanie

(DK)

### SLANGETROMLE TIL VÆGGEN

Brugervejledning

(HU)

### FALI TÖMLŐDOB

Használati útmutató

(HR)

### ZIDNI BUBANJ ZA CRIJEVO

Upute za uporabu

(BG)

### СТЕНЕН БАРАБАН ЗА МАРКУЧ

Ръководството за използване

(GB) (IE)

### WALL-MOUNTED HOSE REEL

Instructions for use

(NL) (BE)

### SLANGHASPEL VOOR AAN DE MUUR

Gebruiksaanwijzing

(CZ)

### NÁSTĚNNÝ HADICOVÝ BUBEN

Návod k použití

(ES)

### TAMBOR PARA MANGUERA DE PARED

Instrucciones de uso

(IT)

### AVVOLGITUBO A PARETE

Istruzioni d'uso

(SI)

### STENSKI NAVIJALNI BOBEN S CEVJO

Navodilo za uporabo

(RO)

### TAMBUR DE PERETE PENTRU FURTUN

Instrucțiuni de utilizare

(GR)

### ΕΠΙΤΟΙΧΙΟ ΚΑΡΟΥΛΙ ΛΑΣΤΙΧΟΥ

Οδηγίες χρήσης

IAN 404296\_2204

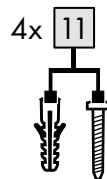
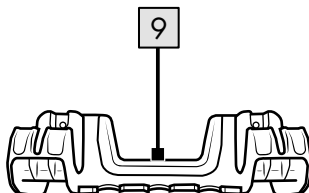
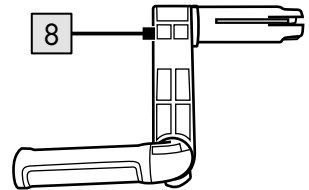
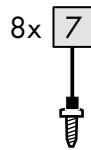
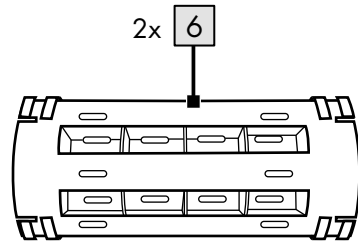
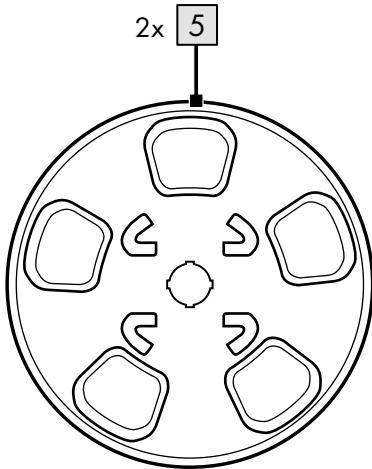
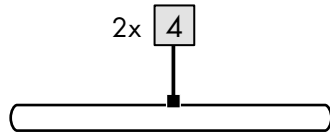
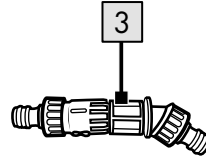
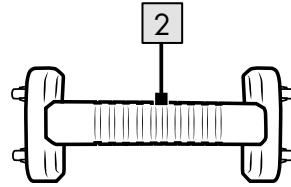
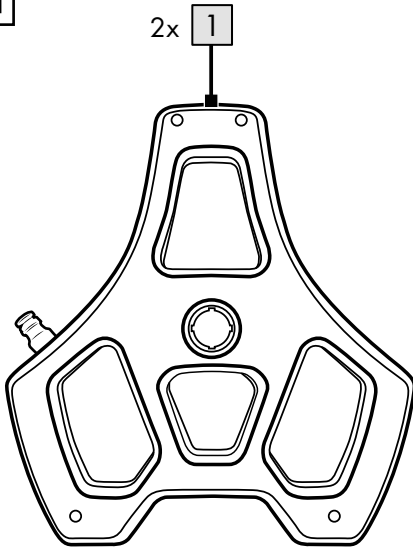
**A**

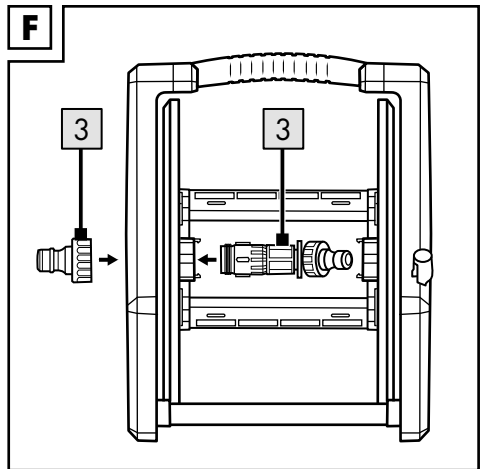
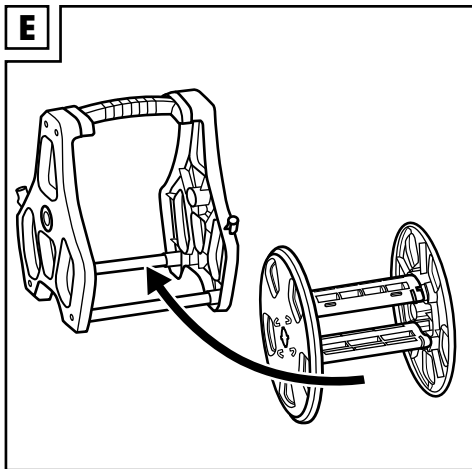
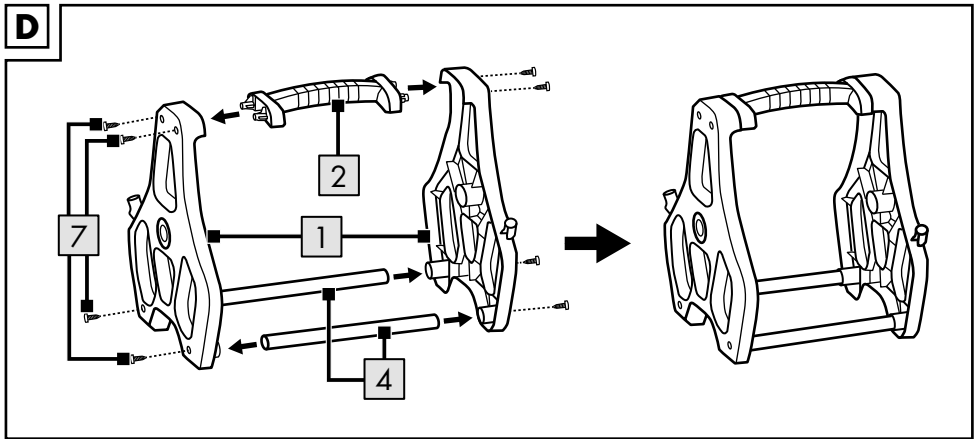
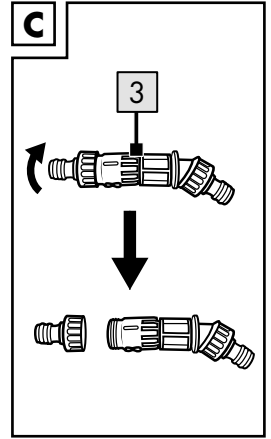
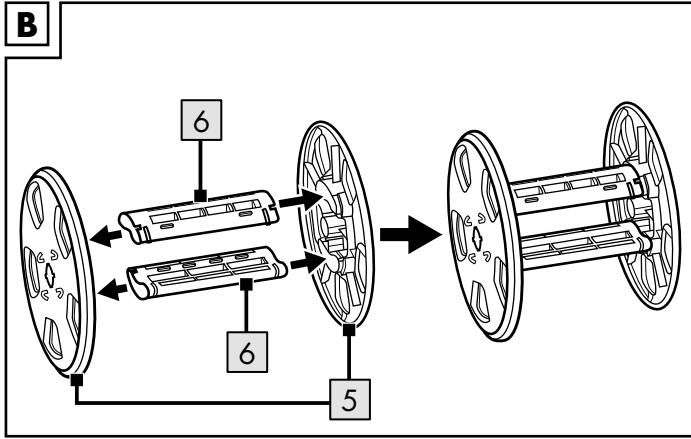

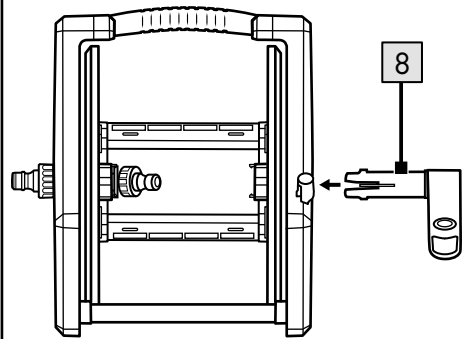
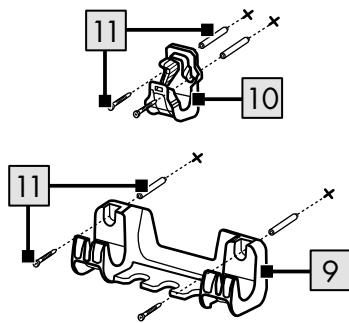
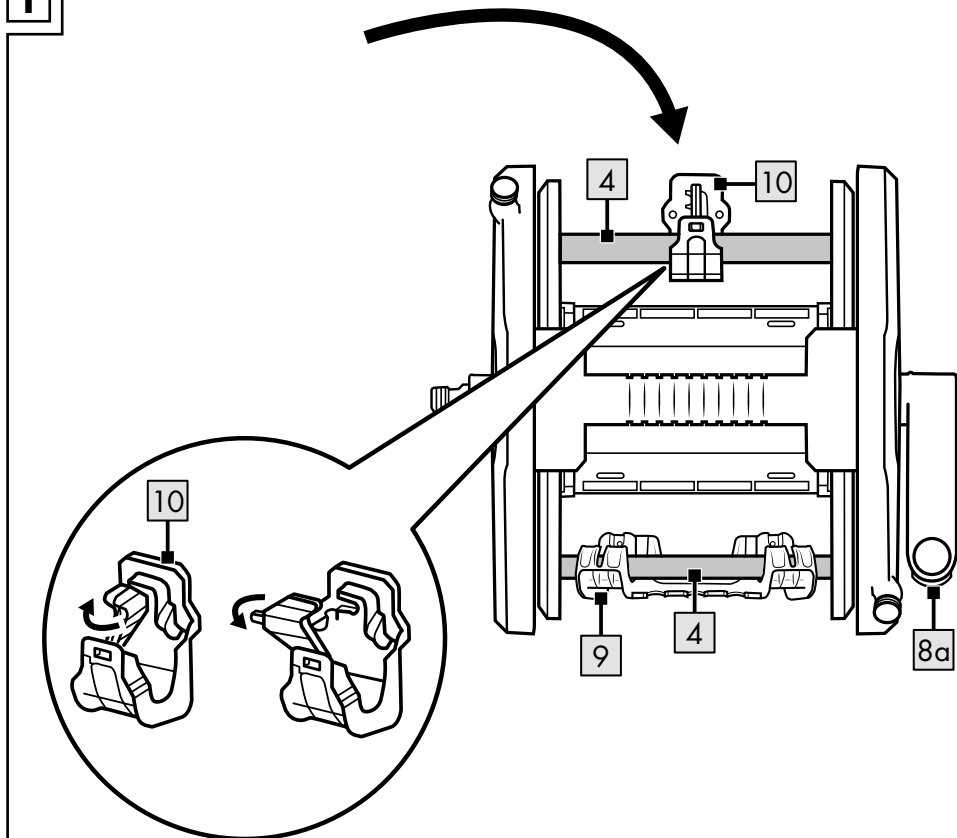
**G****H****I**

Herzlichen Glückwunsch!  
Mit Ihrem Kauf haben Sie sich für einen hochwertigen Artikel entschieden. Machen Sie sich vor der ersten Inbetriebnahme mit dem Artikel vertraut.

 **Lesen Sie hierzu aufmerksam die nachfolgende Gebrauchsanweisung.**

Benutzen Sie den Artikel nur wie beschrieben und für die angegebenen Einsatzbereiche. Bewahren Sie diese Gebrauchsanweisung gut auf. Händigen Sie alle Unterlagen bei Weitergabe des Artikels an Dritte ebenfalls mit aus.

## Lieferumfang (Abb. A)

- 1 x Wand-Schlauchtrommel, zerlegt (1-8)
- 1 x Wandhalterung, groß (9)
- 1 x Wandhalterung, klein (10)
- 4 x Montagematerial (11)
- 1 x Gebrauchsanweisung

## Technische Daten

Max. Betriebsdruck: 4 bar  
Schlauchanschluss: 13 mm (1/2")

 Herstellungsdatum (Monat/Jahr): 09/2022

## Verwendete Symbole und Signalwörter



Allgemeines Warnzeichen, dient der Kennzeichnung von Gefahren und Gefährdungen (z. B. Lebens-, Verletzungs- oder Quetschgefahr).

## WARNUNG

Das Signalwort bezeichnet eine Gefährdung mit einem hohen Risikograd, die, wenn sie nicht vermieden wird, den Tod oder eine schwere Verletzung zur Folge haben kann.



Gebotszeichen, weist jeden Benutzer darauf hin, die Gebrauchsanweisung vor dem Gebrauch sorgfältig durchzulesen und für alle Benutzer stets zur Verfügung zu stellen.

## Bestimmungsgemäße Verwendung

Der Artikel wurde als Wandhalterung für Wasserschläuche von max. 20 m Länge konzipiert. Der Artikel ist für den privaten Gebrauch im Außenbereich bestimmt.

## Sicherheitshinweise

**Wichtig: Lesen Sie diese Gebrauchsanweisung und die Sicherheitshinweise sorgfältig und bewahren Sie sie unbedingt auf!**

### **Lebensgefahr!**

Lassen Sie Kinder niemals unbeaufsichtigt mit dem Verpackungsmaterial. Es besteht Erstickungsgefahr!

### **Verletzungsgefahr!**

- **WARNUNG!** Lesen Sie alle Sicherheitshinweise und Anweisungen.
- Stellen Sie vor jedem Gebrauch sicher, dass alle Teile des Artikels unbeschädigt und gemäß dieser Gebrauchsanweisung montiert sind. Bei unsachgemäßer Montage besteht Verletzungsgefahr.



### **WARNUNG!** **Kein Trinkwasser!**

Das Wasser, das durch diesen Artikel geflossen ist, ist nicht zum Trinken geeignet.

- **WARNUNG!** Wasserstrahl niemals auf Personen oder Tiere richten!

- **WARNUNG!** Wasserstrahl niemals auf elektrische Einrichtungen richten!
- Der Artikel ist nur auf einer stabilen und ebenen Wand zu befestigen.
- Nur für den Außenbereich geeignet.

### **Vermeidung von Sachschäden!**

- Schützen Sie den Artikel vor Frost.
- Der Artikel ist nur für die Bewässerung mit kaltem Wasser geeignet.
- **WARNUNG!** Drehen Sie nach jedem Gebrauch den Wasserhahn zu und entleeren Sie den Schlauch.
- Prüfen Sie den Artikel vor jedem Gebrauch auf Beschädigungen oder Abnutzungen. Der Artikel darf nur in einwandfreiem Zustand verwendet werden!
- Bei sichtbaren oder vermuteten Beschädigungen darf der Artikel nicht mehr verwendet werden.
- Geräteanschluss von Zeit zu Zeit reinigen, um dichten Sitz am Schlauchanschluss zu gewährleisten.

## Montage

Für die Montage des Artikels benötigen Sie folgende, nicht im Lieferumfang enthaltene Werkzeuge: einen Bleistift, eine Wasserwaage, einen geeigneten Schraubendreher und eine Bohrmaschine.

Montieren Sie den Artikel mit zwei Personen an der Wand.

1. Stecken Sie die Basiselemente (5) und (6) zusammen (Abb. B).
2. Drehen Sie die Schlauchkupplung (3) auseinander (Abb. C).
3. Verbinden Sie mithilfe der Schrauben (7) die Abdeckungen (1) mit den Querstangen (4) und dem Griff (2) (Abb. D).

**Hinweis:** Setzen Sie die Querstangen fest ein. Sie dienen der späteren Aufhängung des Artikels.

4. Setzen Sie das Basiselement in die Abdeckung (Abb. E).
5. Verbinden Sie Abdeckung und Basiselement an einer Seite mithilfe der Schlauchkupplung (3) (Abb. F).

**Hinweis:** Achten Sie darauf, dass sich die abgeknickte Kuppelung innen befindet.

6. Stecken Sie auf der anderen Seite der Abdeckung die Kurbel (8) ein (Abb. G).
7. Für die Wandmontage empfiehlt es sich, die Wandhalterungen (9)/(10) und den Artikel zusammensetzen. Öffnen Sie dazu die kleine Wandhalterung (10) und schließen diese, nachdem Sie den Artikel eingehängt haben (Abb. I).
8. Halten Sie beide Wandhalterungen (9)/(10) an die Wand und markieren Sie die Bohrlöcher, bohren Sie mithilfe einer Bohrmaschine die Schraublöcher und befestigen Sie die Wandhalterungen mit dem Montagmaterial (11) (Abb. H).
9. Hängen Sie den Artikel an die Wand (Abb. I).

**Hinweis:** Um die Kurbel zu betätigen, klappen Sie den Handgriff aus. Dieser rastet hörbar ein. Zum Zusammenklappen drücken Sie die Taste (8a) (Abb. I).

## Lagerung, Reinigung

Lagern Sie den Artikel bei Nichtbenutzung immer trocken und sauber bei Raumtemperatur.

Nur mit einem feuchten Reinigungstuch reinigen und anschließend trockenwischen.

WICHTIG! Nie mit scharfen Reinigungsmitteln reinigen.

## Hinweise zur Entsorgung



Entsorgen Sie den Artikel und die Verpackungsmaterialien entsprechend den aktuellen örtlichen Vorschriften. Bewahren Sie Verpackungsmaterialien (wie z. B. Folienbeutel) für Kinder unerreikbaar auf. Weitere Informationen zur Entsorgung des ausgedienten Artikels erhalten Sie bei Ihrer Gemeinde- oder Stadtverwaltung. Entsorgen Sie den Artikel und die Verpackung umweltschonend.



Der Recycling-Code dient der Kennzeichnung verschiedener Materialien zur Rückführung in den Wiederverwertungskreislauf (Recycling).

Der Code besteht aus einem Recyclingsymbol für den Verwertungskreislauf und einer Nummer, die das Material kennzeichnet.

## Serviceabwicklung

IAN: 404296\_2204

- Ⓓ Kundenservice Deutschland  
Tel.: 0800 5435 111  
E-Mail: [deltasport@lidl.de](mailto:deltasport@lidl.de)
- Ⓐ Service Österreich  
Tel.: 0800 447744  
E-Mail: [deltasport@lidl.at](mailto:deltasport@lidl.at)
- Ⓒ Service Schweiz  
Tel.: 0800 56 44 33  
E-Mail: [deltasport@lidl.ch](mailto:deltasport@lidl.ch)

Congratulations!

You have chosen to purchase a high-quality product. Familiarise yourself with the product before using it for the first time.

 **Read the following instructions for use carefully.**

Use the product only as described and only for the given areas of application. Store these instructions for use carefully. When passing the product on to third parties, please also hand over all accompanying documents.

## **Package contents (Fig. A)**

- 1 x wall-mounted hose reel, disassembled (1-8)
- 1 x wall bracket, large (9)
- 1 x wall bracket, small (10)
- 4 x mounting material (11)
- 1 x instructions for use

## **Technical data**

Max. operating pressure: 4 bar  
Hose connection: 13 mm (1/2")

 Date of manufacture (month/year): 09/2022

## **Symbols and signal words used**



General warning sign, serves to indicate dangers and hazards (e.g. danger to life or risk of injury or crushing).

### **WARNING**

The signal word indicates a hazard with a high degree of risk which, if not avoided, may result in death or serious injury.



Requirement sign, instructs each user to read the instructions carefully before use and to keep them available for all users at all times.

## **Intended use**

The product is designed as a wall bracket for water hoses a max. 20 m in length. The product is intended for private outdoor use.

## **Safety instructions**

**Important: Read these instructions for use and the safety instructions carefully and keep them for future reference!**

## **Danger to life!**

Never leave children unsupervised with the packaging material. Danger of suffocation!

## **Risk of injury!**

- **WARNING!** Read all safety information and instructions.
- Before each use, make sure that all parts of the product are undamaged and assembled/installed according to these instructions for use. There is a risk of injury if the product is not assembled and installed correctly.



## **WARNING!** **Not drinking water!**

Water that has flowed through this product is not suitable for drinking.

- **WARNING!** Never point the water jet at people or animals!
- **WARNING!** Never direct the water jet at electrical equipment!
- The product should only be mounted on a stable, level wall.
- Only suitable for outdoor use

## **Avoiding material damage**

- Protect the product from frost.
- The product is only suitable for use with cold water.
- **WARNING!** After each use, turn off the tap and empty the hose.
- Check the product for damage or wear before each use. Only use the product if it is in good condition!
- Stop using the product if there is visible or suspected damage.
- Clean the unit connection from time to time to ensure a tight fit at the hose connection.

## **Installation**

To install the item you will need the following tools, which are not included in the scope of delivery: a pencil, a spirit level, a suitable screwdriver and a drill.

Two people should mount the product on the wall.

1. Assemble the basic elements (5) and (6) (fig. B).
2. Unscrew the hose coupling (3) (fig. C).
3. Using the screws (7), connect the covers (1) to the crossbars (4) and the handle (2) (Fig. D).

**Note:** Insert the crossbars firmly. They are used later to hang the product up.

4. Place the basic element in the cover (fig. E).
5. Connect the cover and the basic element on one side using the hose coupling (3) (Fig. F).

**Note:** Make sure that the kinked coupling is on the inside.

6. On the other side of the cover insert the crank (8) (fig. G).
7. For wall mounting it is recommended to assemble the wall brackets (9)/(10) and the product. To do this, open the small wall bracket (10) and close it after you have hung up the product (Fig. I).
8. Hold both wall brackets (9)/(10) against the wall and mark the drill holes. Drill the screw holes using a drill and fasten the wall brackets with the mounting material (11) (fig. H).
9. Hang the product on the wall (Fig. I).

**Note:** To operate the crank, fold out the handle. It will audibly engage. To fold, press the button (8a) (Fig. I).

## Disposal



Dispose of the product and packaging materials in accordance with current local regulations. Store the packaging materials (foil bags, for example) out of the reach of children. For further information about disposal of the product no longer needed, contact your local council. Dispose of the product and the packaging in an environmentally friendly manner.



The Recycling Code distinguishes different materials to be returned for recycling. The Code consists of the recycling symbol for the recycling process and a number that identifies the material.

## Service handling

IAN: 404296\_2204

- Ⓒ Service Great Britain  
Tel.: 0800 404 7657  
E-Mail: [deltasport@lidl.co.uk](mailto:deltasport@lidl.co.uk)
- Ⓔ Service Ireland  
Tel.: 1800 101010  
E-Mail: [deltasport@lidl.ie](mailto:deltasport@lidl.ie)

Félicitations !

Vous venez d'acquérir un article de grande qualité. Avant la première utilisation, familiarisez-vous avec l'article.

 **Pour cela, veuillez lire attentivement la notice d'utilisation suivante.**

Utilisez l'article uniquement comme indiqué et pour les domaines d'utilisation mentionnés. Conservez bien cette notice d'utilisation. Si vous cédez l'article à un tiers, veuillez à lui remettre l'ensemble de la documentation.

## Contenu de la livraison (Fig. A)

- 1 enrouleur de tuyau mural, démonté (1-8)
- 1 support mural, grand (9)
- 1 support mural, petit (10)
- 4 matériel de montage (11)
- 1 notice d'utilisation

## Données techniques

Pression max. de fonctionnement : 4 bar

Raccord de tuyau : 13 mm (1/2")

 Date de fabrication (mois/année) : 09/2022

## Symboles et mentions d'avertissement utilisés



Panneau d'avertissement général, utilisé pour identifier les dangers et les risques (p. ex. danger de mort, de blessure ou d'écrasement).

### AVERTISSEMENT

Cette mention d'avertissement désigne un danger avec un niveau de risque élevé, qui, s'il n'est pas évité, peut causer la mort ou une blessure grave.



Le signal d'obligation indique à chaque utilisateur de lire attentivement les instructions d'utilisation avant utilisation et de les mettre à la disposition de tous les utilisateurs à tout moment.

## Utilisation conforme

L'article a été conçu comme un support mural pour tuyaux d'eau d'une longueur maximale de 20 m. L'article est destiné à un usage privé en extérieur.

## Consignes de sécurité

**Important : Lisez attentivement ce mode d'emploi et les consignes de sécurité et conservez-les impérativement !**

### **Danger de mort !**

Ne laissez jamais des enfants sans surveillance avec l'emballage. Il existe un risque d'étouffement !

### **Risque de blessure !**

- **AVERTISSEMENT !** Lisez toutes les instructions de sécurité et les consignes.
- Avant chaque utilisation, assurez-vous que toutes les parties de l'article ne sont pas endommagées et assemblées conformément à ce mode d'emploi. Un montage incorrect peut entraîner un risque de blessure.



### **AVERTISSEMENT ! Eau non potable !**

L'eau qui a coulé à travers cet article est impropre à la consommation.

- **AVERTISSEMENT !** Ne dirigez jamais le jet d'eau vers des personnes ou des animaux !

- **AVERTISSEMENT !** Ne dirigez jamais le jet d'eau vers des appareils électriques !
- L'article ne peut être fixé qu'à un mur stable et plat.
- Convient uniquement pour une utilisation à l'extérieur.

### **Éviter les dommages matériels !**

- Protégez l'article du gel.
- L'article ne peut être utilisé que pour l'arrosage à l'eau froide.
- **AVERTISSEMENT !** Après chaque utilisation, fermez le robinet et videz le tuyau.
- Avant chaque utilisation, vérifiez que l'article n'est pas endommagé ni usé. L'article ne doit être utilisé que s'il est en parfait état !
- Si l'article présente des dommages visibles ou suspectés, il ne doit plus être utilisé.
- Nettoyez le raccord de l'appareil de temps en temps pour assurer un ajustement serré au niveau du raccord de tuyau.

## Montage

Pour le montage de l'article, vous avez besoin des outils suivants (non fournis) : un crayon, un niveau à bulle, un tournevis approprié et une perceuse.

Montez l'article au mur avec deux personnes.

1. Assembler les éléments de base (5) et (6) (Fig. B).
2. Écartez le raccord de tuyau (3) (Fig. C).
3. À l'aide des vis (7), raccordez les couvercles (1) aux barres transversales (4) et à la poignée (2) (Fig. D).

**Remarque :** Insérez fermement les barres transversales. Elles sont utilisées pour la suspension ultérieure de l'article.

4. Placez l'élément de base dans le couvercle (Fig. E).
5. Connectez le couvercle et l'élément de base d'un côté à l'aide du raccord de tuyau (3) (Fig. F).

**Remarque :** Assurez-vous que l'accouplement plié soit à l'intérieur.

6. De l'autre côté du couvercle, branchez la manivelle (8) (Fig. G).

7. Pour le montage mural, il est recommandé d'assembler les supports muraux (9)/(10) et l'article. Pour ce faire, ouvrez le petit support mural (10) et fermez-le après avoir accroché l'article (Fig. I).
8. Tenez les deux supports muraux (9)/(10) contre le mur et marquez les trous de perçage, percez les trous de vis à l'aide d'une perceuse et fixez les supports muraux avec le matériel de montage (11) (Fig. H).
9. Accrochez l'article au mur (Fig. I).

**Remarque :** Pour actionner la manivelle, déployez la poignée. Celle-ci s'enclenche de manière audible. Pour la replier, appuyez sur le bouton (8a) (Fig. I).

## Mise au rebut



Ce produit est recyclable. Il est soumis à la responsabilité élargie du fabricant et est collecté séparément.



Éliminez l'article et les matériaux d'emballage conformément aux réglementations locales actuelles en vigueur. Conservez les matériaux d'emballage (comme les sachets en plastique) hors de portée des enfants. Vous obtiendrez plus d'informations relatives à l'élimination de l'article usagé auprès de votre commune ou de votre municipalité. Éliminez l'article et l'emballage dans le respect de l'environnement.



Le code de recyclage est utilisé pour identifier les différents matériaux à retourner dans le cycle de recyclage. Ce code se compose du symbole de recyclage, représentant le cycle de recyclage ainsi que d'un numéro identifiant le matériau.

## Indications concernant la garantie et le service après-vente

### Article L217-16 du Code de la consommation

Lorsque l'acheteur demande au vendeur, pendant le cours de la garantie commerciale qui lui a été consentie lors de l'acquisition ou de la réparation d'un bien meuble, une remise en état couverte par la garantie, toute période d'immobilisation d'au moins sept jours vient s'ajouter à la durée de la garantie qui restait à courir.

Cette période court à compter de la demande d'intervention de l'acheteur ou de la mise à disposition pour réparation du bien en cause, si cette mise à disposition est postérieure à la demande d'intervention.

Indépendamment de la garantie commerciale souscrite, le vendeur reste tenu des défauts de conformité du bien et des vices rédhibitoires dans les conditions prévues aux articles L217-4 à L217-13 du Code de la consommation et aux articles 1641 à 1648 et 2232 du Code Civil.

## **Article L217-4 du Code de la consommation**

Le vendeur livre un bien conforme au contrat et répond des défauts de conformité existant lors de la délivrance.

Il répond également des défauts de conformité résultant de l'emballage, des instructions de montage ou de l'installation lorsque celle-ci a été mise à sa charge par le contrat ou a été réalisée sous sa responsabilité.

## **Article L217-5 du Code de la consommation**

Le bien est conforme au contrat :

1° S'il est propre à l'usage habituellement attendu d'un bien semblable et, le cas échéant :

- s'il correspond à la description donnée par le vendeur et posséder les qualités que celui-ci a présentées à l'acheteur sous forme d'échantillon ou de modèle ;
- s'il présente les qualités qu'un acheteur peut légitimement attendre eu égard aux déclarations publiques faites par le vendeur, par le producteur ou par son représentant, notamment dans la publicité ou l'étiquetage ;

2° Ou s'il présente les caractéristiques définies d'un commun accord par les parties ou être propre à tout usage spécial recherché par l'acheteur, porté à la connaissance du vendeur et que ce dernier a accepté.

## **Article L217-12 du Code de la consommation**

L'action résultant du défaut de conformité se prescrit par deux ans à compter de la délivrance du bien.

## **Article 1641 du Code civil**

Le vendeur est tenu de la garantie à raison des défauts cachés de la chose vendue qui la rendent impropre à l'usage auquel on la destine, ou qui diminuent tellement cet usage que l'acheteur ne l'aurait pas acquise, ou n'en aurait donné qu'un moindre prix, s'il les avait connus.

## **Article 1648 1er alinéa du Code civil**

L'action résultant des vices rédhibitoires doit être intentée par l'acquéreur dans un délai de deux ans à compter de la découverte du vice.

Les pièces détachées indispensables à l'utilisation du produit sont disponibles pendant la durée de la garantie du produit.

IAN : 404296\_2204

Ⓡ Service France

Tel. : 0800 919 270

E-Mail : [deltasport@lidl.fr](mailto:deltasport@lidl.fr)

Ⓡ Service Belgique

Tel. : 0800 12089

E-Mail : [deltasport@lidl.be](mailto:deltasport@lidl.be)

Gefeliciteerd!

Met uw aankoop hebt u voor een hoogwaardig artikel gekozen. Zorg ervoor dat u voor het eerste gebruik met het artikel vertrouwd raakt.

 **Lees hiervoor de volgende gebruiksaanwijzing zorgvuldig door.**

Gebruik het artikel alleen zoals omschreven en voor het aangegeven doel. Bewaar deze gebruiksaanwijzing goed. Geef alle documenten mee als u het artikel aan iemand anders geeft.

## **Inhoud (afb. A)**

- 1 x wandslanghaspel, gedemonteerd (1-8)
- 1 x wandhouder, groot (9)
- 1 x wandhouder, klein (10)
- 4 x montage materiaal (11)
- 1 x gebruiksaanwijzing

## **Technische gegevens**

Max. werkdruk: 4 bar  
Slangaansluiting: 13 mm (1/2")

 Productiedatum (maand/jaar): 09/2022

## **Gebruikte symbolen en signaalwoorden**

 Algemeen waarschuwingsteken, dient om gevaren en risico's aan te geven (bijv. levens-, letsel- of knelgevaar).

## **WAARSCHUWING**

Het signaalwoord duidt op een gevaar met een hoge risicograad dat de dood of ernstig letsel tot gevolg kan hebben als het niet wordt vermeden.

 Gebodsteken, draagt iedere gebruiker op de gebruiksaanwijzing vóór gebruik zorgvuldig te lezen en deze te allen tijde voor alle gebruikers beschikbaar te houden.

## **Beoogd gebruik**

Het artikel is ontworpen als wandhouder voor waterslangen met een lengte van max. 20 m. Het artikel is bestemd voor privé-gebruik buitenshuis.

## Veiligheidsvoorschriften

**Belangrijk: Lees deze gebruiksaanwijzing en veiligheidsvoorschriften zorgvuldig door en bewaar ze goed!**

### **Levensgevaar!**

Laat kinderen nooit zonder toezicht alleen met het verpakkingsmateriaal. Er bestaat verstikkingsgevaar!

### **Risico op letsel!**

- **WAARSCHUWING!** Lees alle veiligheidsvoorschriften en instructies.
- Controleer vóór elk gebruik of alle onderdelen van het artikel onbeschadigd zijn en of ze overeenkomstig deze gebruiksaanwijzing gemonteerd zijn. Er bestaat risico op letsel als het artikel niet correct gemonteerd is.



### **WAARSCHUWING!** **Geen drinkwater!**

Water dat door dit artikel stroomt is niet geschikt om te drinken.

- **WAARSCHUWING!** Richt de waterstraal nooit op mensen of dieren!

- **WAARSCHUWING!** Richt de waterstraal nooit op elektrische apparatuur!
- Het artikel mag alleen worden gemonteerd op een stabiele en vlakke muur.
- Alleen geschikt voor gebruik buitenshuis.

### **Vermijd materiële schade!**

- Bescherm het artikel tegen vorst.
- Het artikel is alleen geschikt voor besproeiing met koud water.
- **WAARSCHUWING!** Draai de kraan dicht na elk gebruik en maak de slang leeg.
- Controleer het artikel voor elk gebruik op beschadiging of slijtage. Gebruik het artikel uitsluitend als het in perfecte staat verkeert!
- Als u schade ziet of vermoedt dat het artikel beschadigd is, mag u het niet meer gebruiken.
- Maak de aansluiting van het product van tijd tot tijd schoon om ervoor te zorgen dat de slangaansluiting goed aansluit.

## Montage

Voor de montage van het artikel hebt u het volgende gereedschap nodig, dat niet bij de levering is inbegrepen: een potlood, een waterpas, een geschikte schroevendraaier en een boormachine. Bevestig het artikel met twee personen aan de muur.

1. Steek de basiselementen (5) en (6) in elkaar (afb. B).
2. Draai de slangkoppeling (3) uit elkaar (afb. C).
3. Bevestig de afdekkappen (1) met de schroeven (7) aan de dwarsstangen (4) en de handgreep (2) (afb. D).

**Opmerking:** Steek de dwarsstangen er stevig in. Ze worden gebruikt om het voorwerp later op te hangen.

4. Plaats het basiselement in de afdekkap (afb. E).
5. Verbind de afdekkap en het basiselement aan één zijde met behulp van de slangkoppeling (3) (afb. F).

**Opmerking:** Zorg ervoor dat de geknikte koppeling aan de binnenkant zit.

6. Steek aan de andere kant van het deksel de slinger (8) in (afb. G).

7. Voor wandmontage wordt aanbevolen de wandhouders (9)/(10) en het artikel te monteren. Open daartoe de kleine wandhouder (10) en sluit hem nadat u het artikel hebt opgehangen (afb. I).
8. Houd beide wandhouders (9)/(10) tegen de muur en markeer de boorgaten, boor de schroefgaten met een boormachine en bevestig de wandhouders met het montage materiaal (11) (afb. H).
9. Hang het artikel aan de muur (afb. I).

**Opmerking:** Om de slinger te bedienen, klapt u de handgreep uit. Deze klikt hoorbaar vast. Druk op de knop (8a) (afb. I) om de slinger in te klappen.

## Afvalverwerking



Voer het artikel en de verpakkingsmaterialen af in overeenstemming met de actuele lokale voorschriften. Berg verpakkingsmaterialen (zoals bv. foliezakjes) op buiten het bereik van kinderen. Bijkomende informatie over de afvoer van het onbruikbaar geworden artikel krijgt u bij uw gemeente- of stadsbestuur.

Voer het artikel en de verpakking milieuvriendelijk af.



De recyclingcode dient om verschillende materialen voor recyclingdoeleinden te kenmerken. De code bestaat uit een recyclingsymbool voor de recyclingcyclus en een nummer dat het materiaal kenmerkt.

## **Serviceafhandeling**

IAN: 404296\_2204

Ⓟ Service België

Tel.: 0800 12089

E-Mail: [deltasport@lidl.be](mailto:deltasport@lidl.be)

Ⓝ Service Nederland

Tel.: 0800 0249630

E-Mail: [deltasport@lidl.nl](mailto:deltasport@lidl.nl)

Gratulujemy!  
Decydując się na ten produkt, otrzymują Państwo towar wysokiej jakości. Należy zapoznać się z produktem przed jego pierwszym użyciem.

 **Należy uważnie przeczytać następującą instrukcję użytkownika.**

Produkt ten należy użytkować wyłącznie w opisany sposób oraz zgodnie ze wskazanym przeznaczeniem. Niniejszą instrukcję użytkownika należy przechowywać w bezpiecznym miejscu. Przekazując produkt innej osobie, należy upewnić się, że otrzyma ona także całą dokumentację dotyczącą produktu.

## **Zakres dostawy (rys. A)**

- 1 x bęben ścienny na wąż, do złożenia (1-8)
- 1 x uchwyt ścienny, duży (9)
- 1 x uchwyt ścienny, mały (10)
- 4 x materiał montażowy (11)
- 1 x instrukcja obsługi

## **Dane techniczne**

Maksymalne ciśnienie robocze:  
4 bar  
Przyłącze węża: 13 mm (1/2")

 Data produkcji (miesiąc/rok): 09/2022

## **Użyte symbole i hasła ostrzegawcze**



Ogólny symbol ostrzegawczy, służący do sygnalizacji niebezpieczeństw i zagrożeń (np. ryzyko śmierci, obrażeń lub zmiądzenia).

## **OSTRZEŻENIE**

To hasło ostrzegawcze oznacza zagrożenie o wysokim stopniu ryzyka, które, jeśli się go nie uniknie, może spowodować śmierć lub poważne obrażenia.



Znak nakazu, zwraca uwagę użytkownika na to, aby uważnie przeczytał instrukcję obsługi przed użyciem i zawsze udostępniał ją wszystkim użytkownikom.

## **Użytkowanie zgodne z przeznaczeniem**

Produkt został zaprojektowany jako uchwyt ścienny do wężu wody o maksymalnej długości 20 m. Produkt jest przeznaczony do użytku prywatnego na zewnątrz.

## Wskazówki bezpieczeństwa

**Ważne: Przeczytaj uważnie niniejszą instrukcję obsługi oraz wskazówki bezpieczeństwa i koniecznie zachowaj ją na przyszłość!**

### **Zagrożenie życia!**

Nigdy nie zostawiaj dzieci bez opieki z materiałem opakowaniowym. Istnieje ryzyko uduszenia!

### **Niebezpieczeństwo odniesienia obrażeń!**

- **OSTRZEŻENIE!** Przeczytaj wszystkie wskazówki i instrukcje dotyczące bezpieczeństwa.
- Przed każdym użyciem upewnij się, że wszystkie części produktu są sprawne i zmontowane zgodnie z niniejszą instrukcją obsługi. W przypadku nieprawidłowego montażu istnieje niebezpieczeństwo odniesienia obrażeń.



### **OSTRZEŻENIE!** **Woda niezdatna do picia!**

Woda, która przepływa przez ten produkt, nie nadaje się do picia.

- **OSTRZEŻENIE!** Nigdy nie kieruj strumienia wody na ludzi lub zwierzęta!
- **OSTRZEŻENIE!** Nigdy nie kieruj strumienia wody na urządzenia elektryczne!
- Produkt można przymocować wyłącznie do stabilnej i równej ściany.
- Nadaje się tylko do użytku na zewnątrz.

### **Unikanie szkód materialnych!**

- Chronić produkt przed mrozem.
- Produkt nadaje się tylko do nawadniania zimną wodą.
- **OSTRZEŻENIE!** Po każdym użyciu zakręć kran i opróżnij wąż.
- Przed każdym użyciem sprawdź, czy produkt nie jest uszkodzony lub zużyty. Produkt może być używany tylko w nienagannym stanie!
- W przypadku widocznych lub podejrzewanych uszkodzeń nie wolno dłużej używać produktu.
- Od czasu do czasu czyść przyłącze urządzenia, aby zapewnić szczelne dopasowanie do przyłącza węża.

## Montaż

Do montażu potrzebne będą następujące narzędzia, które nie wchodzi w zakres dostawy: ołówek, poziomica, odpowiedni śrubokręt i wiertarka.

Montuj przedmiot na ścianie z pomocą drugiej osoby.

1. Złóż elementy podstawy (5) i (6) (rys. B).
2. Rozkręć złącze węża (3) (rys. C).
3. Za pomocą śrub (7) połącz osłony (1) z poprzeczkami (4) i uchwytem (2) (rys. D).

**Wskazówka:** Zamontuj mocno poprzeczki. Służą do późniejszego zawieszenia produktu.

4. Umieść podstawę w pokrywie (rys. E).
5. Połącz pokrywę i podstawę z jednej strony za pomocą złącza węża (3) (rys. F).

**Wskazówka:** Upewnij się, że zagięte złącze znajduje się wewnątrz.

6. Włóż korbę (8) po drugiej stronie pokrywy (rys. G).

7. W przypadku montażu naściennego zaleca się złożenie uchwytów ściennych (9)/(10) i produktu. W tym celu otwórz mały uchwyt ścienny (10) i zamknij go po zawieszeniu produktu (rys. I).
8. Przytrzymaj oba uchwyty ścienne (9)/(10) przy ścianie i zaznacz punkty do wywiercenia otworów, wywierć otwory na śruby za pomocą wiertarki i przymocuj uchwyty ścienne przy użyciu materiału montażowego (11) (rys. H).
9. Zawieś produkt na ścianie (rys. I).

**Wskazówka:** Aby użyć korby, rozłóż uchwyt. Powinien się zablokować z wyraźnym dźwiękiem. Aby złożyć korbę, naciśnij przycisk (8a) (rys. I).

## Uwagi odnośnie recyklingu



Artykuł i materiały opakowaniowe należy usunąć zgodnie z aktualnie obowiązującymi miejscowymi przepisami. Materiały opakowaniowe (np. worki foliowe) należy przechowywać w miejscu niedostępnym dla dzieci.

Szczegółowe informacje na temat sposobów usuwania zużytego artykułu można uzyskać u władz gminnych i miejskich. Artykuł oraz opakowanie należy usunąć w sposób przyjazny dla środowiska.



Kod recyklingu służy do oznaczenia różnych materiałów nadających się do ponownego przetworzenia (recyklingu). Kod taki składa się z symbolu recyklingu odzwierciedlającego obieg materiałów do ponownego przetworzenia, a także z numeru, który jest oznaczeniem materiału.

## **Obsługa serwisowa**

IAN: 404296\_2204

 Serwis Polska

Tel.: 22 397 4996

E-Mail: [deltasport@lidl.pl](mailto:deltasport@lidl.pl)

Svým nákupem jste se rozhodli pro kvalitní výrobek. Před prvním použitím se prosím seznamte s tímto výrobkem.

 **Pozorně si přečtete následující návod k použití.**

Používejte tento výrobek pouze tak, jak je popsáno, a pro uvedené účely. Uschovejte si tento návod k použití pro budoucí použití. Pokud výrobek předáte třetí osobě, předejte jí i veškerou dokumentaci.

## Rozsah dodávky (obr. A)

- 1 x nástěnný hadicový naviják, rozložený (1-8)
- 1 x nástěnný držák, velký (9)
- 1 x nástěnný držák, malý (10)
- 4 x montážní materiál (11)
- 1 x návod k použití

## Technické údaje

Max. pracovní tlak: 4 bary  
Hadicová přípojka: 13 mm (1/2")

 Datum výroby (měsíc/rok):  
09/2022

## Použité symboly a signální slova



Všeobecná výstražná značka, slouží k označení nebezpečí a rizik (např. nebezpečí ohrožení života, zranění nebo rozdrčení).

## VAROVÁNÍ

Signální slovo označuje nebezpečí s vysokým stupněm rizika, které, není-li mu zabráněno, může mít za následek smrt nebo vážné zranění.



Příkazová značka, připomíná každému uživateli, aby si před použitím pečlivě přečetl návod k použití a vždy jej dal k dispozici všem uživatelům.

## Použití v souladu s určením

Výrobek byl navržen jako nástěnný držák pro vodovodní hadice o maximální délce 20 m. Výrobek je určen pro soukromé použití ve venkovním prostředí.

## **Bezpečnostní upozornění**

**Důležité: Přečtěte si pozorně tento návod k použití a bezpečnostní upozornění a bezpodmínečně je uschovejte!**

### **Nebezpečí ohrožení života!**

Nikdy nenechávejte děti s obalovým materiálem bez dozoru. Hrozí nebezpečí udušení!

### **Nebezpečí zranění!**

- **VAROVÁNÍ!** Přečtěte si veškeré bezpečnostní pokyny a návody k použití.
- Před každým použitím se ujistěte, že žádná část výrobku není poškozena a části jsou sestavené podle tohoto návodu k použití. V případě neodborné montáže hrozí nebezpečí zranění.

### **VAROVÁNÍ!** **Nejedná se o pitnou vodu!**

Voda, která protékla tímto výrobkem, není vhodná k pití.

- **VAROVÁNÍ!** Nikdy nesměrujte proud vody na lidi nebo zvířata!

- **VAROVÁNÍ!** Nikdy nesměrujte proud vody na elektrická zařízení!
- Výrobek lze připevnit pouze na stabilní a rovnou stěnu.
- Vhodný pouze pro venkovní použití.

### **Zabránění věcným škodám!**

- Chraňte výrobek před mrazem.
- Výrobek je vhodný pouze pro zavlažování studenou vodou.
- **VAROVÁNÍ!** Po každém použití vypněte kohoutek a vyprázdněte hadici.
- Před každým použitím zkontrolujte, zda není výrobek poškozený nebo opotřebený. Výrobek lze používat pouze v bezvadném stavu!
- V případě viditelného poškození nebo podezření na poškození nelze výrobek dále používat.
- Přípojku zařízení čas od času vyčistěte, abyste zajistili pevné usazení na hadicové přípojce.

## Montáž

K sestavení výrobku budete potřebovat následující nářadí, které není součástí dodávky: tužka, vodováha, vhodný šroubovák a vrtačka. Upevněte výrobek na zeď ve dvou lidech.

1. Zasuňte do sebe základní prvky (5) a (6) (obr. B).
2. Odšroubujte hadicovou spojku (3) (obr. C).
3. Pomocí šroubů (7) připojte kryty (1) k příčníkům (4) a rukojeti (2) (obr. D).

**Upozornění:** Pevně vložte příčníky. Slouží k pozdějšímu zavěšení výrobku.

4. Umístěte základní prvek do krytu (obr. E).
5. Připojte kryt a základní prvek na jedné straně pomocí hadicové spojky (3) (obr. F).

**Upozornění:** Ujistěte se, že je zalomená spojka uvnitř.

6. Na druhou stranu krytu nasadte kliku (8) (obr. G).
7. Pro montáž na stěnu se doporučuje nástěnné držáky (9)/(10) a výrobek složit. Chcete-li to provést, otevřete malý nástěnný držák (10) a po zavěšení výrobku jej zavřete (obr. I).

8. Přidržte oba nástěnné držáky (9)/(10) u stěny a označte vrtané otvory, vyvrtejte otvory pro šrouby pomocí vrtačky a upevněte nástěnné držáky pomocí montážního materiálu (11) (obr. H).

9. Výrobek zavěste na zeď (obr. I).

**Upozornění:** Pro ovládání kliky vyklopte rukojeť. Ta slyšitelně zapadne. Pro složení stiskněte tlačítko (8a) (obr. I).

## Pokyny k likvidaci



Výrobek a obalové materiály likvidujte podle aktuálních místních předpisů. Uchovávejte obalové materiály (jako např. fóliové sáčky) nedostupné pro děti. O možnostech likvidace vysloužilého výrobku se informujte u Vaší obecní nebo městské správy. Výrobek a obaly likvidujte ekologicky.



Recyklační kód slouží ke značení různých materiálů pro proces opětovného zhodnocení (recyklace). Kód sestává ze symbolu recyklace, který má odrážet proces zhodnocení, a čísla, které označují materiál.

## Průběh služby

IAN: 404296\_2204

 Servis Česko

Tel.: 800 143 873

E-Mail: [deltasport@lidl.cz](mailto:deltasport@lidl.cz)

Blahoželáme!

Svojím nákupom ste sa rozhodli pre kvalitný výrobok. Pred prvým použitím sa s výrobkom dôkladne oboznámte.

 **Pozorne si prečítajte tento návod na používanie.**

Výrobok používajte len uvedeným spôsobom a na uvedený účel. Tento návod na používanie si dobre uschovajte. Pri odovzdávaní výrobku tretej osobe odovzdajte s výrobkom aj všetky podklady.

## Obsah balenia (obr. A)

- 1 x nástenný hadicový navijak, rozložený (1 - 8)
- 1 x nástenný držiak, veľký (9)
- 1 x nástenný držiak, malý (10)
- 4 x montážny materiál (11)
- 1 x návod na použitie

## Technické údaje

Max. prevádzkový tlak: 4 bar  
Hadicová prípojka: 13 mm (1/2")

 Dátum výroby (mesiac/rok):  
09/2022

## Použité symboly a signálne slová

 Všeobecná výstražná značka, slúži na označenie nebezpečenstiev a ohrození (napr. nebezpečenstvo ohrozenia života, poranenia alebo pomliaždenia).

## VÝSTRAHA

Toto signálne slovo označuje ohrozenie s vysokým stupňom rizika, ktoré, ak sa mu nezabráni, môže mať za následok smrť alebo ťažké zranenie.

 Príkazová značka upozorňuje používateľa na to, aby si pred použitím pozorne prečítal návod na použitie a vždy ho sprístupnil všetkým používateľom.

## Použitie v súlade s určením

Výrobok bol navrhnutý ako nástenný držiak hadice na vodu s maximálnou dĺžkou 20 m. Výrobok je určený na súkromné použitie v exteriéri.

## Bezpečnostné upozornenia

**Dôležité: Pozorne si prečítajte tento navod na použitie a bezpečnostné upozornenia a bezpodmienečne si ich uschovajte!**

### **Nebezpečenstvo ohrozenia života!**

Nikdy nenechávajte deti s obalovým materiálom bez dozoru. Hrozí udusenie!

### **Nebezpečenstvo poranenia!**

- **VÝSTRAHA!** Prečítajte si všetky bezpečnostné upozornenia a pokyny.
- Pred každým použitím sa uistite, že všetky časti výrobku sú nepoškodené a zmontované v súlade s týmto návodom na použitie. Pri neodbornej montáži hrozí nebezpečenstvo poranenia.



### **VÝSTRAHA!** **Žiadna pitná voda!**

Voda, ktorá pretiekla týmto výrobkom, nie je vhodná na pitie.

- **VÝSTRAHA!** Prúd vody nikdy nesmerujte na ľudí alebo zvieratá!
- **VÝSTRAHA!** Prúd vody nikdy nesmerujte na elektrické zariadenia!
- Výrobok pripevňujte iba na stabilnú a rovnú stenu.
- Vhodné len na vonkajšie použitie.

### **Predchádzanie vecným škodám!**

- Chráňte výrobok pred mrazom.
- Výrobok je vhodný len na zavlažovanie studenou vodou.
- **VÝSTRAHA!** Po každom použití zatvorte vodovodný kohútik a vyprázdňte hadicu.
- Pred každým použitím skontrolujte prípadné poškodenia alebo opotrebenie výrobku. Výrobok sa smie používať iba v bezchybnom stave!
- V prípade viditeľného poškodenia alebo podozrenia na poškodenie sa výrobok už nesmie používať.
- Prípojku zariadenia z času na čas vyčistite, aby ste zaistili pevné uchytenie na hadicovej prípojke.

## Montáž

Na montáž výrobku budete potrebovať nasledujúce náradie, ktoré nie je obsahom balenia: ceruzku, vodováhu, vhodný skrutkovač a vŕtačku.

Výrobok namontujte na stenu pri asistencii dvoch osôb.

1. Základné prvky (5) a (6) zasunúte do seba (obr. B).
2. Hadicovú spojku (3) rozskrutkujte (obr. C).
3. Pomocou skrutiek (7) pripojte kryty (1) k priečkam (4) a rukoväti (2) (obr. D).

**Upozornenie:** Priečky pevne zasunúte. Slúžia na neskoršie zavesenie výrobku.

4. Umiestnite základný prvok do krytu (obr. E).
5. Spojte kryt a základný prvok na jednej strane pomocou hadicovej spojky (3) (obr. F).

**Upozornenie:** Dbajte na to, aby sa zalomená spojka nachádzala vo vnútri.

6. Na druhej strane krytu vložte kľuku (8) (obr. G).
7. Pri montáži na stenu odporúčame zmontovať nástenné držiaky (9)/(10) s výrobkom.

Na tieto účely otvorte malý nástenný držiak (10) a po zavesení výrobku ho zatvorte (obr. I).

8. Pridržte oba nástenné držiaky (9)/(10) pri stene a označte otvory na vŕtanie, pomocou vŕtačky vyvŕtajte otvory na skrutky a upevnite nástenné držiaky pomocou montážneho materiálu (11) (obr. H).
9. Zavesťte výrobok na stenu (obr. I).

**Upozornenie:** Na ovládanie pomocou kľuky vyklopte rukoväť. Rukoväť počuteľne zacvakne. Na sklopenie stlačte tlačidlo (8a) (obr. I).

## Pokyny k likvidácii



Výrobok a obalový materiál zlikvidujte podľa aktuálnych miestnych predpisov.

Obalový materiál (ako napr. fóliové vrecká) uschovajte mimo dosahu detí. Ďalšie informácie o možnostiach likvidácie zastaraného výrobku dostanete na svojej obecnej alebo mestskej správe. Výrobok a obal zlikvidujte ekologicky.



Recyklačný kód slúži na označenie rôznych materiálov za účelom vrátenia do kolobehu opätovného používania (recyklácia). Kód pozostáva z recyklačného symbolu pre zobrazenie kolobehu opätovného používania a čísla, ktoré označuje materiál.

## **Priebeh servisu**

IAN: 404296\_2204

 Servis Slovensko

Tel.: 0850 232001

E-Mail: [deltasport@lidl.sk](mailto:deltasport@lidl.sk)

¡Enhorabuena!

Con su compra se ha decidido por un artículo de gran calidad. Familiarícese con el artículo antes de usarlo por primera vez.

 **Para ello, lea detenidamente las siguientes instrucciones de uso.**

Use el artículo solo de la forma descrita y para los campos de aplicación indicados. Conserve estas instrucciones de uso a buen recaudo. Entregue todos los documentos en caso de traspasar el artículo a terceros.

## **Volumen de suministro (fig. A)**

- 1 portamangueras de pared, desmontado (1-8)
- 1 soporte mural, grande (9)
- 1 soporte mural, pequeño (10)
- 4 material de montaje (11)
- 1 instrucciones de uso

## **Datos técnicos**

Presión máx. de funcionamiento:  
4 bar

Conexión de manguera: 13 mm  
(1/2")

 Fecha de fabricación  
(mes/año): 09/2022

## **Símbolos y palabras de señalización utilizados**



Señal de advertencia general, sirve para indicar peligros y riesgos (por ejemplo, peligro de muerte, lesiones o aplastamiento).

### **ADVERTENCIA**

Este término de advertencia designa un peligro con un grado de riesgo elevado que, si no se evita, puede causar la muerte o lesiones graves.



La señal de obligación indica que cada usuario debe leer cuidadosamente las instrucciones antes de usarlas y mantenerlas a disposición de todos los usuarios en todo momento.

## **Uso previsto**

El artículo fue diseñado como soporte mural para mangueras de agua de 20 m de longitud como máximo. El artículo está destinado a un uso privado en el exterior.

## Instrucciones de seguridad

**Importante: Lea estas instrucciones de uso y de seguridad con cuidado y guárdelas en un lugar seguro.**

### ¡Peligro de muerte!

No deje nunca a los niños sin supervisión con el material de embalaje. Existe peligro de asfixia.

### ¡Peligro de lesiones!

- **¡ADVERTENCIA!** Lea todas las notas e indicaciones de seguridad.
- Antes de cada uso, asegúrese de que todas las piezas del artículo no estén dañadas y estén montadas de acuerdo con estas instrucciones de uso. Existe riesgo de lesiones si la unidad no se instala correctamente.



### **¡ADVERTENCIA!**

### **¡No es agua potable!**

El agua que haya pasado por este artículo no es apta para beber.

- **¡ADVERTENCIA!** No apunte nunca el chorro de agua hacia personas o animales.

- **¡ADVERTENCIA!** No dirija nunca el chorro de agua hacia equipos eléctricos.
- El artículo solo debe montarse en una pared estable y nivelada.
- Solo apto para uso en exteriores.

### ¡Evite daños materiales!

- Proteja el artículo de las heladas.
- El artículo solo es adecuado para el riego con agua fría.
- **¡ADVERTENCIA!** Después de cada uso, cierre el grifo y vacíe la manguera.
- Compruebe si el artículo está dañado o desgastado antes de cada uso. El artículo solo puede utilizarse en perfecto estado.
- Si hay daños visibles o sospechosos, el artículo no debe seguir utilizándose.
- Limpie la conexión de la unidad de vez en cuando para asegurar un ajuste firme en la conexión de la manguera.

## Montaje

Para montar el artículo, necesitará las siguientes herramientas, que no están incluidas: un lápiz, un nivel de burbuja, un destornillador adecuado y un taladro. Monte el artículo en la pared con dos personas.

1. Enchufe los elementos de base (5) y (6) juntos (fig. B).
2. Separe el acoplamiento de la manguera (3) (fig. C).
3. Con los tornillos (7), conecte las cubiertas (1) a los travesaños (4) y al asa (2) (fig. D).

**Aviso:** Inserte las barras transversales con firmeza. Se utilizan para colgar el artículo posteriormente.

4. Coloque el elemento base en la tapa (fig. E).
5. Conecte la tapa y el elemento de base en un lado utilizando el acoplamiento de la manguera (3) (fig. F).

**Aviso:** Asegúrese de que el acoplamiento doblado está en el interior.

6. En el otro lado de la tapa, introduzca la manivela (8) (fig. G).

7. Para el montaje en la pared, se recomienda montar los soportes murales (9)/(10) y el artículo. Para ello, abra el pequeño soporte mural (10) y ciérrelo después de haber colgado el artículo (fig. I).
8. Sujete ambos soportes murales (9)/(10) contra la pared y marque los agujeros de perforación, perfore los agujeros de los tornillos con un taladro y fije los soportes murales con el material de montaje (11) (fig. H).
9. Cuelgue el artículo en la pared (fig. I).

**Aviso:** Para accionar la manivela, despliegue el mango. Este se enganchará de forma audible. Para plegar, pulse el botón (8a) (fig. I).

## Indicaciones para la eliminación



Elimine el artículo y los materiales de embalaje conforme a la correspondiente normativa local vigente. Guarde el material de embalaje (como; p. ej.; las bolsas de plástico) fuera del alcance de los niños.

En su administración local o municipal podrá obtener más información sobre la eliminación del artículo usado. Elimine el artículo y el embalaje de forma respetuosa con el medio ambiente.



El código de reciclaje se emplea para señalar los diferentes materiales para su retorno al ciclo de reciclaje. El código se compone de un símbolo de reciclaje para el ciclo de aprovechamiento y un número que señala el material.

## **Gestión de servicios**

IAN: 404296\_2204

Ⓔ Servicio España

Tel.: 900 984 989

E-Mail: [deltasport@lidl.es](mailto:deltasport@lidl.es)

Hjertelig tillykke!

Du har valgt at købe et kvalitetsprodukt. Lær produktet at kende, inden du bruger det første gang.



**Det gør du ved at læse nedenstående brugervejledning omhyggeligt.**

Brug kun produktet som beskrevet og til de angivne anvendelsesområder. Opbevar denne brugervejledning et sikkert sted. Udlever også alle dokumenter, hvis produktet videregives til en tredjepart.

## Leveringsomfang (fig. A)

- 1 x væg-slangetromle, adskilt (1-8)
- 1 x vægholder, stor (9)
- 1 x vægholder, lille (10)
- 4 x monteringsmateriale (11)
- 1 x brugsanvisning

## Tekniske data

Max arbejdsstryk: 4 bar  
Slangeforbindelse: 13 mm (1/2")



Fremstillingsdato (måned/år): 09/2022

## Benyttede symboler og signalord



Generelt advarselsskilt, der bruges til at identificere farer og risici (f.eks. risiko for død, kvæstelse eller klemning).

### ADVARSEL

Signalordet betegner en fare med en høj grad af risiko, som, hvis den ikke undgås, kan resultere i død eller alvorlig personskade.



Obligatorisk skilt, minder hver bruger om at læse brugsanvisningen omhyggeligt inden brug og altid gøre den tilgængelige for alle brugere.

## Tilsigtet brug

Produktet er designet som en vægholder til vandslanger med en maksimal længde på 20 m. Produktet er beregnet til privat udendørs brug.

## Sikkerhedshenvisninger

**Vigtigt: Læs denne brugsanvisning og sikkerhedshenvisningerne omhyggeligt, og sørg for at opbevare dem!**

## **Livsfare!**

Efterlad aldrig børn uden opsyn med emballagen. Der er risiko for kvælning!

## **Risiko for kvæstelser!**

- **ADVARSEL!** Læs alle sikkerhedsadvarsler og instruktioner.
- Før hver brug skal du sikre dig, at alle dele af produktet er ubeskadigede og samlet i henhold til denne brugsanvisning. Der er risiko for personskade i tilfælde af forkert installation.



## **ADVARSEL!** **Intet drikkevand!**

Vandet, der er strømmet gennem dette produkt, er ikke egnet til at drikke.

- **ADVARSEL!** Ret aldrig vandstrålen mod mennesker eller dyr!
- **ADVARSEL!** Ret aldrig vandstrålen mod elektrisk udstyr!
- Produktet må kun fastgøres til en stabil og plan væg.
- Kun egnet til udendørs brug.

## **Undgå materielle skader!**

- Beskyt produktet mod frost.
- Produktet er kun egnet til vanding med koldt vand.

- **ADVARSEL!** Efter hver brug skal du lukke for hanen og tømme slangen.
- Tjek produktet for skader eller slitage før hver brug. Produktet må kun anvendes i fejlfri tilstand!
- Ved synlige eller mistænkte skader må produktet ikke længere bruges.
- Rengør enhedens tilslutning fra tid til anden for at sikre, at den sidder tæt på slangeforbindelsen.

## **Montering**

For at montere produktet skal du bruge følgende værktøj, som ikke er inkluderet i leveringsomfanget: en blyant, et vaterpas, en passende skruetrækker og en boremaskine.

Vær to personer om at montere produktet på væggen.

1. Sæt basiselementerne (5) og (6) sammen (fig. B).
2. Skru slangekoblingen (3) af (fig. C).
3. Forbind dækslerne (1) ved hjælp af skrueerne (7) til tværstængerne (4) og håndtaget (2) (fig. D).

**Bemærk:** Sæt tværstængerne fast. De bruges til at hænge produktet op senere.

4. Placer basiselementet i dækslet (fig. E).
5. Forbind dækslet og bunden på den ene side ved hjælp af slangekoblingen (3) (Fig. F).

**Bemærk:** Sørg for, at den bøjede kobling er indeni.

6. Indsæt håndsvinget (8) på den anden side af dækslet (fig. G).
7. Til vægmontering er det tilrådeligt at sætte vægholderne (9)/(10) og produktet sammen. For at gøre dette skal du åbne den lille vægholder (10) og lukke den, når du har hængt produktet op (fig. I).
8. Hold begge vægholdere (9)/(10) mod væggen og marker borehullerne, bor skruehullerne med en boremaskine og fastgør vægholderne med monteringsmaterialet (11) (fig. H).
9. Hæng produktet på væggen (fig. I).

**Bemærk:** For at betjene håndsvinget skal du folde håndtaget ud. Dette klikker hørbart på plads.

For at folde det sammen, skal du trykke på knappen (8a) (fig. I).

## Henvisninger vedr. bortskaffelse



Bortskaf artiklen og emballagematerialerne i henhold til aktuelle, lokale forskrifter.

Opbevar emballagematerialer (som f.eks. folieposer) utilgængeligt for børn. Yderligere informationer om bortskaffelse af den udtjente artikel kan indhentes hos kommunen. Bortskaf artiklen og emballagen på en miljøvenlig måde.



Genbrugskoden tjener til identifikation af forskellige materialer med hensyn til tilbageførsel til genanvendelses-kredsløbet (recycling). Koden består af et genbrugssymbol, som afspejler genanvendelses-kredsløbet, og et tal, der identificerer materialet.

## Servicehåndtering

IAN: 404296\_2204

Ⓛ Service Danmark

Tel.: 32 710005

E-Mail: [deltasport@lidl.dk](mailto:deltasport@lidl.dk)

Congratulazioni!

Avete acquistato un articolo di alta qualità. Consigliamo di familiarizzare con l'articolo prima di cominciare ad utilizzarlo.

 **Leggere attentamente le seguenti istruzioni d'uso.**

Utilizzare l'articolo solo nel modo descritto e per gli ambiti di applicazione indicati. Conservare accuratamente queste istruzioni d'uso. In caso di trasferimento dell'articolo a terzi, consegnare tutti i documenti insieme all'articolo.

## Dotazione (Fig. A)

- 1 x avvolgitubo a parete, smontato (1-8)
- 1 x staffa a parete, grande (9)
- 1 x staffa a parete, piccola (10)
- 4 x materiale di montaggio (11)
- 1 x istruzioni per l'uso

## Dati tecnici

Pressione massima di esercizio:  
4 bar

Attacco del tubo flessibile: 13 mm  
(1/2")

 Data di produzione (mese/anno): 09/2022

## Simboli e parole di segnalazione utilizzate



Segnale di avvertimento generale, serve a segnalare pericoli e rischi (ad es. pericolo di vita, lesioni o schiacciamento).

## ATTENZIONE

Il segnale indica un pericolo con un alto grado di rischio che, se non viene evitato, può causare morte o gravi lesioni.



Il cartello del comandamento indica a ogni utente di leggere attentamente le istruzioni prima dell'uso e di tenerle sempre a disposizione di tutti gli utenti.

## Uso previsto

L'articolo è stato progettato come supporto a parete per tubi dell'acqua di lunghezza massima pari a 20 m. L'articolo è destinato all'uso privato all'aperto.

## Istruzioni di sicurezza

**Importante: Leggete queste Istruzioni per l'uso e le istruzioni di sicurezza con attenzione e conservateli in un luogo sicuro!**

## **Pericolo di vita!**

Non lasciare mai i bambini senza sorveglianza con il materiale di imballaggio. C'è il rischio di soffocamento!

## **Pericolo di lesioni!**

- **ATTENZIONE!** Leggere tutte le note e le istruzioni di sicurezza.
- Prima di ogni utilizzo, accertarsi che tutte le parti dell'articolo siano integre e assemblate secondo le presenti istruzioni per l'uso. Se l'unità non viene installata correttamente, sussiste il rischio di lesioni



### **ATTENZIONE!** **Niente acqua potabile!**

L'acqua che ha attraversato questo articolo non è potabile.

- **ATTENZIONE!** non puntate mai il getto d'acqua verso persone o animali!
- **ATTENZIONE!** non dirigere mai il getto d'acqua verso le apparecchiature elettriche!
- L'articolo deve essere montato solo su una parete stabile e piana.
- Adatto solo per uso esterno.

## **Evitare di Danno materiale!**

- Proteggere l'articolo dal gelo.
- L'articolo è adatto solo per l'irrigazione con acqua fredda.
- **ATTENZIONE!** Dopo ogni utilizzo, chiudere il rubinetto e svuotare il tubo.
- Controllare che l'articolo non sia danneggiato o usurato prima di ogni utilizzo. L'articolo può essere utilizzato solo in perfette condizioni!
- In caso di danni visibili o sospetti, l'articolo non deve più essere utilizzato.
- Pulire di tanto in tanto il raccordo dell'unità per garantire la tenuta dell'attacco del tubo.

## **Montaggio**

Per il montaggio dell'articolo sono necessari i seguenti strumenti, non inclusi nella fornitura: una matita, una livella, un cacciavite adatto e un trapano.

Montare l'oggetto a parete con due persone.

1. Inserire gli elementi di base (5) e (6) tra loro (fig. B).
2. Ruotare il raccordo del tubo flessibile (3) per separarlo (fig. C).

3. Con le viti (7), collegare le coperture (1) alle traverse (4) e alla maniglia (2) (Fig. D).

**Suggerimento:** Inserire saldamente le traverse. Vengono utilizzati per appendere l'articolo in un secondo momento.

4. Inserire l'elemento base nel coperchio (fig. E).
5. Collegare il coperchio e l'elemento di base su un lato utilizzando il raccordo per tubi flessibili (3) (Fig. F).

**Suggerimento:** assicurarsi che il giunto piegato si trovi all'interno.

6. Sull'altro lato del coperchio, inserire la manovella (8) (fig. G).
7. Per il montaggio a parete, si consiglia di assemblare le staffe a muro (9)/(10) e l'articolo. A tal fine, aprire il piccolo supporto a parete (10) e chiuderlo dopo aver appeso l'articolo (Fig. I).
8. Tenere entrambe le staffe a muro (9)/(10) contro la parete e segnare i fori, praticare i fori per le viti con un trapano e fissare le staffe a muro con il materiale di montaggio (11) (fig. H).

9. Appendere l'articolo alla parete (Fig. I).

**Suggerimento:** Per azionare la manovella, estrarre l'impugnatura. Questo coinvolge in modo udibile. Per piegare, premere il pulsante (8a) (Fig. I).

## Smaltimento



Smaltire l'articolo e i materiali della confezione nel rispetto delle attuali normative locali. Conservare i materiali della confezione (come ad es. i sacchetti) in modo che non siano raggiungibili per i bambini.

Presso la propria amministrazione comunale o cittadina è possibile ottenere ulteriori informazioni sullo smaltimento dell'articolo alla fine del suo periodo di impiego. Smaltire l'articolo e la confezione nel rispetto dell'ambiente.



Il codice di riciclaggio serve per indicare i diversi materiali per il loro ritorno al ciclo di riutilizzo (recycling). Il codice è composto da un simbolo di riciclaggio per il ciclo di riutilizzo e da un numero che contraddistingue il materiale.

## **Gestione dei servizi di assistenza**

IAN: 404296\_2204

Ⓜ Assistenza Italia

Tel.: 800781188

E-Mail: [deltasport@lidl.it](mailto:deltasport@lidl.it)

Szívből gratulálunk!  
Vásárlásával kiváló minőségű  
terméket választott. Használatba  
vétele előtt ismerkedjen meg a  
termékkel.

 **Figyelmesen olvassa  
el az alábbi használati  
útmutatót.**

A terméket kizárólag az itt ismer-  
tetett módon, a rendeltetésének  
megfelelően használja. Gon-  
dosan őrizze meg a használati  
útmutatót. A termék továbbadása-  
kor adja át az összes kapcsolódó  
dokumentumot is.

## **A csomag tartalma (A ábra)**

- 1 x fali tömlődob, szétszerelve  
(1-8)
- 1 x falitartó, nagy (9)
- 1 x falitartó, kicsi (10)
- 4 x szerelési anyag (11)
- 1 x használati útmutató

## **Műszaki adatok**

Max. üzemi nyomás: 4 bar  
Tömlőcsatlakozó: 13 mm (1/2")

 Gyártási dátum (hónap/év):  
09/2022

## **Alkalmazott jelölések és jelzőszavak**



Általános figyelmeztető  
jelzés, a veszélyek és  
veszélyeztetések megjelö-  
lésére szolgál (pl. életve-  
szély, sérülésveszély vagy  
zúzódásveszély).

### **FIGYELMEZTETÉS**

A jelzőszó magas kocká-  
zatú veszélyt jelöl, amelyet  
ha nem kerülnek el, súlyos,  
akár halálos sérülésekhez  
vezethet.



Utasító jelzés, arra hívja fel  
minden felhasználó figyel-  
mét, hogy használat előtt  
figyelmesen olvassa el a  
használati útmutatót, és azt  
mindig tegye elérhetővé  
minden felhasználó számára.

## **Rendeltetésszerű hasz- nálat**

A terméket max. 20 m hoss-  
zúságú víztömlőhöz alkalmas  
falitartóként tervezték. A termék  
kültéri magánhasználatra készült.

## Biztonsági tudnivalók

**Fontos: Figyelmesen olvassa el és feltétlenül őrizze meg ezt a használati útmutatót és a biztonsági tudnivalókat!**

### **Életveszély!**

Soha ne hagyjon gyermekeket felügyelet nélkül a csomagolóanyaggal. Fulladásveszély áll fenn!

### **Sérülésveszély!**

- **FIGYELMEZTETÉS!** Olvassa el az összes biztonsági tudnivalót és utasítást.
- Minden használat előtt győződjön meg arról, hogy a termék minden része sértetlen, és a termék jelen használati útmutatónak megfelelően van összeszerelve. Nem megfelelő összeszerelés esetén sérülésveszély áll fenn.



### **FIGYELMEZTETÉS!** **Nem ivóvíz!**

Az ezen a terméken átfolyt víz nem alkalmas ivásra.

- **FIGYELMEZTETÉS!** Soha ne irányítsa a vízsugarat emberekre vagy állatokra!

- **FIGYELMEZTETÉS!** Soha ne irányítsa a vízsugarat elektromos berendezések felé!
- A terméket csak stabil és sík falra szabad rögzíteni.
- Csak kültéri használatra alkalmas.

### **Anyagi károk elkerülése!**

- Óvja a terméket fagytól.
- A termék csak hideg vízzel való öntözésre alkalmas.
- **FIGYELMEZTETÉS!** Minden használat után zárja el a vízcsapot és ürítse ki a tömlőt.
- Minden használat előtt ellenőrizze a terméket sérülések és elhasználódás szempontjából. A termék csak kifogástalan állapotban használható!
- Látható vagy feltételezett sérülés esetén a termék tovább nem használható.
- A tömlőcsatlakozó tömített illeszkedése érdekében rendszeresen tisztítsa meg a készülék csatlakozóját.

## Összeszerelés

A termék összeszereléséhez a következő szerszámokra lesz szüksége, melyeket a csomag nem tartalmaz: ceruza, vízmérték, megfelelő csavarhúzó és fúrógép.

A terméket két személlyel szerelje fel a falra.

1. Dugja össze az (5) és (6) alapelemeket (B ábra).
2. Csavarja szét a tömlőcsatlakozót (3) (C ábra).
3. A csavarok (7) segítségével csatlakoztassa a burkolatokat (1) a kereszttartókhoz (4) és a fogantyúhoz (2) (D ábra).

**Megjegyzés:** A kereszttartókat stabilan helyezze be. Azok a termék későbbi felakasztására szolgálnak.

4. Helyezze az alapelemet a burkolatba (E ábra).
5. Csatlakoztassa a burkolatot és az alapelemet az egyik oldalon a tömlőcsatlakozó (3) segítségével (F ábra).

**Megjegyzés:** Ügyeljen rá, hogy a könyök csatlakozócsonk belül legyen.

6. Dugja rá a hajtókart (8) a burkolat másik oldalára (G ábra).

7. A falra rögzítéshez célszerű a falitartókat (9)/(10) és a terméket egymáshoz illeszteni. Ehhez nyissa ki a kis falitartót (10), majd zárja le, miután felakasztotta a terméket (I ábra).
8. Tartsa mindkét fali konzolt (9)/(10) a falhoz, és jelölje ki a furatokat, fúrja ki a csavarlyukakat egy fúrógéppel, és rögzítse a fali konzolokat a rögzítőanyaggal (11) (H ábra).
9. Akassza fel a terméket a falra (I ábra).

**Megjegyzés:** A hajtókar működtetéséhez hajtsa ki a fogantyút. Ez hallhatóan a helyére kattann. Az összecsukáshoz nyomja meg a gombot (8a) (I ábra).

## Tudnivalók a hulladékkezelésről



A terméket és a csomagolóanyagokat a hatályos helyi előírásoknak megfelelően semmisítse meg. A csomagolóanyagokat (például fóliatasakokat) tartsa távol a gyermekektől.

Az elhasználódott termék ártalmatlanításával kapcsolatos további információkat a települési vagy városi önkormányzattól tudhatja meg. A terméket és a csomagolást környezetkímélő módon kell ártalmatlanítani.



Az újrahasznosítási kód az újrafelhasználási ciklusba való visszavezetésre (újrahasznosítás) szánt különböző anyagok azonosítására szolgál. A kód az újrahasznosítási ciklus újrahasznosítási szimbólumából és az anyagot azonosító számból áll.

## **A szerviz lebonyolítása**

IAN: 404296\_2204

 Szerviz Magyarország  
Tel.: 06800 21225  
E-Mail: [deltasport@lidl.hu](mailto:deltasport@lidl.hu)

Čestitamo!

Z nakupom ste se odločili za visokokakovosten izdelek. Pred prvo uporabo se seznanite z izdelkom.



**V ta namen natančno preberite naslednje navodilo za uporabo.**

Izdelek uporabljajte, kot je opisano, in za navedena področja uporabe. To navodilo za uporabo skrbno hranite. Če boste izdelek predali tretjim osebam, zraven priložite vso dokumentacijo.

## **Vsebina kompleta (slika A)**

- 1 x stenski kolut za cev, razstavljen (1 - 8)
- 1 x stenski nosilec, velik (9)
- 1 x stenski nosilec, majhen (10)
- 4 x montažni material (11)
- 1 x navodila za uporabo

## **Tehnični podatki**

Največji delovni tlak: 4 bar  
Cevni priključek: 13 mm (1/2")



Datum izdelave (mesec/leto): 09/2022

## **Uporabljeni simboli in opozorilne besede**



Splošni opozorilni znak, služi prepoznavanju nevarnosti (npr. nevarnost smrti, poškodb ali zmečkanin).

### **OPOZORILO**

Opozorilna beseda označuje nevarnost z visoko stopnjo tveganja, zaradi katere lahko, če je ne preprečimo, pride do smrti ali težjih telesnih poškodb.



Znak za zapoved vsakega uporabnika opominja, da pred uporabo natančno prebere navodila za uporabo in jih vedno da na razpolago vsem uporabnikom.

## **Namenska uporaba**

Izdelek je bil zasnovan kot stenski nosilec za vodne cevi z največjo dolžino 20 m. Izdelek je namenjen zasebni uporabi na prostem.

## **Varnostni napotki**

**Pomembno: Pozorno preberite ta navodila za uporabo in varnostne napotke ter jih shranite!**

## **Smrtna nevarnost!**

Nikoli ne puščajte otrok z embalažnim materialom brez nadzora. Obstaja nevarnost zadušitve!

## **Nevarnost telesnih poškodb!**

- **OPOZORILO!** Preberite vse varnostne napotke in navodila.
- Pred vsako uporabo se prepričajte, da so vsi deli izdelka nepoškodovani in nameščeni v skladu s temi navodili za uporabo. V primeru nepravilne namestitve obstaja nevarnost telesnih poškodb.



### **OPOZORILO!** **Voda ni pitna!**

Voda, ki je pritekla skozi ta izdelek, ni primerna za pitje.

- **OPOZORILO!** Vodnega curka nikoli ne usmerjajte v ljudi ali živali!
- **OPOZORILO!** Vodnega curka nikoli ne usmerjajte v električno opremo!
- Izdelek je dovoljeno pritrditi le na stabilno in ravno steno.
- Primerno samo za uporabo na prostem.

## **Preprečevanje materialne škode!**

- Izdelek zaščitite pred zmrzaljo.
- Izdelek je primeren samo za namakanje s hladno vodo.
- **OPOZORILO!** Po vsaki uporabi zaprite vodno pipo in izpraznite cev.
- Pred vsako uporabo preverite, ali je izdelek poškodovan ali obrabljen. Izdelek je dovoljeno uporabljati le v brezhibnem stanju!
- V primeru vidnih ali domnevnih poškodb izdelka ne smete več uporabljati.
- Od časa do časa očistite priključek naprave, da zagotovite tesno prileganje cevnega priključka.

## **Montaža**

Za montažo izdelka boste potrebovali naslednja orodja, ki niso priložena vsebini kompleta: svinčnik, vodna tehtnica, ustrezen izvijač in vrtalni stroj. Izdelek morata na steno nameščati dve osebi.

1. Sestavite osnovna elementa (5) in (6) (slika B).
2. Odvijte spojko cevi (3) (slika C).

3. Z vijaki (7) povežite pokrove (1) s prečkami (4) in ročajem (2) (slika D).

**Napotek:** Trdno vstavite prečke. Kasneje jih boste potrebovali za obešanje izdelka.

4. Postavite osnovni element v pokrov (slika E).
5. Povežite pokrov in osnovni element na eni strani s pomočjo cevne spojke (3) (slika F).

**Napotek:** Prepričajte se, da je prepognjena spojka na notranji strani.

6. Na drugi strani pokrova vstavite ročico (8) (slika G).
7. Za montažo na steno je priporočljivo, da stenske nosilce (9)/(10) in izdelek sestavite. To storite tako, da odprete majhen stenski nosilec (10) in ga zaprete, ko je izdelek vpet (slika I).
8. Oba stenska nosilca (9)/(10) držite ob steno in označite izvrtine. S svedrom izvrtajte luknje za vijake in stenske nosilce pritrdite z montažnim materialom (11) (slika H).
9. Izdelek obesite na steno (slika I).

**Napotek:** Za upravljanje ročice razprite ročaj. Ta se slišno zaskoči. Za zlaganje pritisnite gumb (8a) (slika I).

## Napotki za odlaganje v smeti



Izdelek in embalažni material zavržite v skladu z veljavnimi lokalnimi predpisi. Embalažni material (kot so npr. vrečke iz folije) hranite izven dosega otrok. Druge informacije o odstranjevanju odsluženega izdelka med odpadke lahko dobite pri svoji občinski ali mestni upravi. Izdelek in embalažo zavržite okolju prijazno.



Koda za recikliranje je namenjena označevanju različnih materialov za vrnitev v cikel recikliranja. Koda je sestavljena iz simbola recikliranja za cikel recikliranja in številke, ki označuje material.

## Izvajanje servisne storitve

IAN: 404296\_2204

SI Servis Slovenija  
Tel.: 080 080917  
E-Mail: [deltasport@lidl.si](mailto:deltasport@lidl.si)

## Garancijski list

1. S tem garancijskim listom DELTA-SPORT HANDELSKONTOR GMBH jamčimo, da bo izdelek v garancijskem roku ob normalni in pravilni uporabi brezhibno deloval in se zavezuje, da bomo ob izpolnjenih spodaj navedenih pogojih odpravili morebitne pomanjkljivosti in okvare zaradi napak v materialu ali izdelavi oziroma po svoji presoji izdelek zamenjali ali vrnili kupnino.
2. Garancija je veljavna na ozemlju Republike Slovenije.
3. Garancijski rok za proizvod je 2 leta od datuma izročitve blaga. Datum izročitve blaga je razviden iz računa.
4. Kupec je dolžan okvaro javiti pooblaščenemu servisu oziroma se informirati o nadaljnjih postopkih na zgoraj navedeni telefonski številki. Svetujemo vam, da pred tem natančno preberete navodila o sestavi in uporabi izdelka.
5. Kupec je dolžan pooblaščenemu servisu predložiti garancijski list in račun, kot potrdilo in dokazilo o nakupu ter dnevu izročitve blaga.
6. V primeru, da proizvod popravlja nepooblaščen servis ali oseba, kupec ne more uveljavljati zahtevkov iz te garancije.
7. Vzroki za okvaro oziroma nedelovanje izdelka morajo biti lastnosti stvari same in ne vzroki, ki so zunaj proizvajalčeve oziroma prodajalčeve sfere. Kupec ne more uveljavljati zahtevkov iz te garancije, če se ni držal priloženih navodil za sestavo in uporabo izdelka ali če je izdelek kakorkoli spremenjen ali nepravilno vzdrževan.
8. Jamčimo servis in rezervne dele še 3 leta po preteku garancijskega roka.
9. Obrabni deli oz. potrošni material so izvzeti iz garancije.
10. Vsi potrebni podatki za uveljavljanje garancije se nahajajo na dveh ločenih dokumentih (garancijski list, račun).
11. Ta garancija proizvajalca ne izključuje pravic potrošnika, ki izhajajo iz odgovornosti prodajalca za napake na blagu.

Prodajalec: Lidl Slovenija d.o.o. k.d.,  
Pod lipami 1, SI-1218 Komenda Srdečnë blaho-  
přejeme!

Čestitamo!

Ovom kupnjom odlučili ste se za visokokvalitetan proizvod. Upoznajte se s proizvodom prije prve upotrebe.

 **Stoga pažljivo pročitate sljedeće upute za uporabu.**

Koristite se proizvodom samo na način kako je ovdje opisano i u navedene svrhe. Dobro čuvajte ovo upute za uporabu. Ako proizvod predajete drugim osobama, svakako im predajte i svu dokumentaciju.

## Opseg isporuke (Sl. A)

- 1 × zidni kolut za crijevo, rastavljen (1 - 8)
- 1 × zidni nosač, veliki (9)
- 1 × zidni nosač, mali (10)
- 4 × materijal za montažu (11)
- 1 × upute za upotrebu

## Tehnički podatci

Maks. radni tlak: 4 bara  
Crijevni priključak: 13 mm (1/2")

 Datum proizvodnje (mjesec/godina): 09/2022.

## Upotrijebljeni simboli i signalne riječi

 Općeniti znak upozorenja, služi prepoznavanju opasnosti i ugroza (npr. opasnost od smrti, ozljede ili prignječenja).

## UPOZORENJE

Signalna riječ označava opasnost s visokom razinom rizika koja, ako se ne izbjegne, može dovesti do smrti ili teške ozljede.

 Znak za obvezno postupanje, podsjeća svakog korisnika da prije upotrebe pažljivo pročita upute za upotrebu i uvijek ih stavi na raspolaganje svim korisnicima.

## Namjenska upotreba

Artikl je koncipiran kao zidni nosač za crijeva za vodu maks. duljine 20 m. Artikl je namijenjen za privatnu upotrebu na otvorenom.

## Sigurnosne napomene

**Važno: Pažljivo pročitate ove upute za upotrebu i sigurnosne napomene i svakako ih sačuvajte!**

## **Opasnost po život!**

Nikada ne ostavljajte djecu bez nadzora s materijalom ambalaže. Postoji opasnost od gušenja!

## **Opasnost od ozljeda!**

- **UPOZORENJE!** Pročitajte sve sigurnosne napomene i upozorenja.
- Prije svake upotrebe provjerite jesu li svi dijelovi artikla neoštećeni i montirani u skladu s ovim uputama za upotrebu. U slučaju nepravilne montaže postoji opasnost od ozljeda.



### **UPOZORENJE!** **Nije voda za piće!**

Voda koja je protekla kroz ovaj artikl nije prikladna za piće.

- **UPOZORENJE!** Nikada nemojte usmjeravati vodeni mlaz prema ljudima ili životinjama!
- **UPOZORENJE!** Nikada nemojte usmjeravati vodeni mlaz prema električnoj opremi!
- Artikl se smije pričvrstiti samo na stabilnom i ravnom zidu.
- Artikl je prikladan samo za vanjsku upotrebu.

## **Izbjegavanje materijalne štete!**

- Zaštitite artikl od mraza.
- Artikl je prikladan samo za navodnjavanje hladnom vodom.
- **UPOZORENJE!** Nakon svake upotrebe zatvorite slavinu za vodu i ispraznite crijevo.
- Prije svake upotrebe provjerite postoje li na artiklu naznake oštećenja ili istrošenosti. Artikl se smije upotrebljavati samo kada je u besprijekornom stanju!
- U slučaju vidljivog ili pretpostavljenog oštećenja, artikl se više ne smije upotrebljavati.
- Povremeno čistite priključak uređaja kako biste osigurali nepropustan dosjed na crijevnom priključku.

## **Montaža**

Za montažu artikla potreban vam je sljedeći alat koji nije sadržan u opsegu isporuke: olovka, libela, prikladan odvijač i bušilica. Postavite artikl na zid s pomoću druge osobe.

1. Sastavite osnovne elemente (5) i (6) (Sl. B).
2. Rastavite spojnicu crijeva (3) (Sl. C).

3. S pomoću vijaka (7) spojite pokrove (1) s poprečnim šipkama (4) i ručicom (2) (Sl. D).

**Napomena:** Čvrsto umetnite poprečne šipke. One služe kasnijem vješanju artikla.

4. Postavite osnovni element u pokrov (Sl. E).
5. Spojite pokrov i osnovni element na jednoj strani s pomoću spojnice crijeva (3) (Sl. F).

**Napomena:** Pazite na to da se savinuta spojnica nalazi s unutarnje strane.

6. Umetnite polugu (8) s druge strane pokrova (Sl. G).
7. Za zidnu montažu preporučuje se sastaviti zidne nosače (9)/(10) i artikl. Da biste to učinili, otvorite mali zidni nosač (10) i zatvorite ga nakon što objesite artikl (Sl. I).
8. Držite oba zidna nosača (9)/(10) uza zid i označite otvore za bušenje, bušilicom izbušite otvore za vijke i pričvrstite zidne nosače materijalom za montažu (11) (Sl. H).
9. Objesite artikl na zid (Sl. I).

**Napomena:** Za upravljanje polugom rasklopite ručicu.

Ona će se čujno uklopiti. Za sklapanje pritisnite tipku (8a) (Sl. I).

## Uputa za zbrinjavanje



Zbrinite proizvod i ambalažne materijale u skladu s važećim lokalnim propisima.

Čuvajte ambalažni materijal (kao što su npr. folijske vrećice) izvan dohvata djece. Za više informacija o zbrinjavanju istrošenog proizvoda obratite se svojoj općinskoj ili gradskoj upravi. Zbrinite proizvod i ambalažu ekološki.a



Kod za reciklažu služi za označavanje raznih materijala radi njihova vraćanja u kružni tok za ponovno korištenje (recikliranje). Kod se sastoji od simbola za kružni tok korištenja te broja koji označava materijal.

## Usluge servisa

IAN: 404296\_2204

 Servis Hrvatska

Tel.: 0800 777 999

E-Mail: [deltasport@lidl.hr](mailto:deltasport@lidl.hr)

Felicitări!

Ați ales să achiziționați un produs de calitate superioară. Înainte de prima utilizare, trebuie să vă familiarizați cu produsul dumneavoastră.

 **Citiți cu atenție următoarele instrucțiuni de utilizare.**

Utilizați produsul numai în modul descris și în scopurile de utilizare prevăzute. Păstrați aceste instrucțiuni de utilizare într-un loc sigur. În cazul predării produsului unei alte persoane, transmiteți toată documentația acestuia.

## **Conținutul livrării (Fig. A)**

- 1 x tambur de perete pentru furtun dezasamblat (1-8)
- 1 x suport mare pentru montare pe perete (9)
- 1 x suport mic pentru montare pe perete (10)
- 4 x material pentru montare (11)
- 1 x instrucțiuni de utilizare

## **Date tehnice**

Presiune max. de lucru: 4 bari

Racord furtun: 13 mm (1/2")

 Data fabricației (lună/an): 09/2022

## **Simboluri și cuvinte de semnalizare utilizate**

 Semn de avertizare general, utilizat pentru marcarea de pericole și primejdii (de ex., pericol pentru viață, pericol de vătămare sau de strivire).

### **AVERTISMENT**

Cuvântul de semnalizare se referă la o primejdie cu un grad ridicat de risc care, dacă nu este evitată, poate avea ca urmare moartea sau o vătămare gravă.

 Semn de obligare, atrage atenția fiecărui utilizator ca, înainte de utilizare, să citească cu atenție complet instrucțiunile de utilizare și să le pună permanent la dispoziția tuturor utilizatorilor.

## Utilizare conform destinației

Articolul a fost conceput ca suport pentru montare pe perete, pentru furtunuri de apă de max. 20 m lungime. Articolul este destinat pentru utilizarea privată în zonă exterioară.

## Instrucțiuni de securitate

**Important: Citiți cu atenție aceste instrucțiuni de utilizare și instrucțiunile de securitate și păstrați-le neapărat!**

### Pericol de moarte!

Nu lăsați niciodată copiii nesupravegheați cu materialul de ambalare. Există pericol de asfixiere!

### Pericol de vătămare!

- **AVERTISMENT!** Citiți toate instrucțiunile de securitate și recomandările.
- Asigurați-vă înainte de fiecare utilizare că toate componentele articolului sunt nedeteriorate și că sunt asamblate în conformitate cu aceste instrucțiuni de utilizare.

În caz de montare necorespunzătoare, există pericol de vătămare.



### **AVERTISMENT!**

Apa nu este potabilă!  
Apa care a curs prin acest articol nu este adecvată pentru băut.

- **AVERTISMENT!** Nu îndreptați niciodată un jet de apă către oameni sau animale!
- **AVERTISMENT!** Nu îndreptați niciodată un jet de apă către dispozitive electrice!
- Articolul trebuie să se fixeze numai pe un perete stabil și plan.
- Este adecvat numai pentru zone exterioare.

### Evitare de daune materiale!

- Protejați articolul contra înghețului.
- Articolul este adecvat numai pentru udarea cu apă rece.
- **AVERTISMENT!** După fiecare utilizare, închideți robinetul și goliți furtunul.

- Înainte de fiecare utilizare, verificați articolul în privința deteriorărilor sau uzurilor. Este permis ca articolul să fie folosit doar în perfectă stare de funcționare!
- În caz de deteriorări vizibile sau bănuite, nu este permis ca articolul să mai fie utilizat.
- Curățați racordul dispozitivelor din când în când pentru a asigura o poziție etanșă la racordarea furtunului.

## Montare

Pentru montarea articolului, aveți nevoie de următoarele instrumente care nu sunt incluse în volumul livrării: un creion, o nivelă cu bulă de aer, o șurubelniță adecvată și o mașină de găurit.

Montați articolul pe perete cu ajutorul a două persoane.

1. Îmbinați elementele de bază (5) și (6) (Fig. B).
2. Desfaceți prin rotire cuplajul furtunului (3) (Fig. C).
3. Folosind șuruburile (7), îmbinați capacele (1) cu barele transversale (4) și cu mânerul (2) (Fig. D).

**Indicație:** Introduceți barele transversale ferm. Ele servesc la agățarea ulterioară a articolului.

4. Puneți elementul de bază în capac (Fig. E).
5. Îmbinați capacul și elementul de bază la una din părți cu ajutorul cuplajului furtunului (3) (Fig. F).

**Indicație:** Asigurați-vă ca, cuplajul cu cot să se găsească în interior.

6. Pe cealaltă parte a capacului, introduceți manivela (8) (Fig. G).
7. Pentru montarea pe perete se recomandă să se asambleze articolul și suporturile de perete (9)/(10). Deschideți în acest scop suportul mic pentru montare pe perete (10) și închideți-l după ce ați agățat articolul (Fig. I).
8. Țineți pe perete ambele suporturi de montare pe perete (9)/(10) și marcați locurile găurilor, faceți găurile pentru șuruburi folosind o mașină de găurit și fixați suporturile de montare pe perete cu ajutorul materialului de montare (11) (Fig. H).

9. Agățați articolul pe perete (Fig. I).

**Indicație:** Pentru a opera manivela, rabatați mânerul în afară. Acesta se blochează în mod audibil. Pentru rabatare înapoi, apăsați butonul (8a) (Fig. I).

## Instrucțiuni privind eliminarea



Eliminați produsul și materialele de ambalare în conformitate cu reglementările locale în vigoare.

Nu lăsați materialele de ambalare (cum ar fi pungi din folie) la îndemâna copiilor.

Puteți afla mai multe informații despre alte opțiuni de eliminare a articolului uzat de la municipalitatea sau administrația orașului. Eliminați articolul și ambalajul în mod ecologic.



Codul de reciclare este folosit pentru a identifica diferite materiale în vederea returnării acestora în ciclul de reciclare (Recycling).

Codul este format din simbolul de reciclare destinat să reflecte ciclul de valorificare și un număr care identifică materialul.

## Operațiuni de service

IAN: 404296\_2204

® Service România  
Tel.: 0800 896 637  
E-Mail: [deltasport@lidl.ro](mailto:deltasport@lidl.ro)

Поздравления!

С Вашата покупка Вие избрахте продукт с високо качество. Запознайте се с него преди първото му използване.



**За целта прочетете внимателно следващото ръководство за използване.**

Използвайте продукта само в съответствие с описанието и за посочените области на приложение. Съхранявайте добре ръководството за използване. При предаването на продукта на трета страна предайте и всички документи.

## **Обхват на доставка (фиг. А)**

- 1 x стенна макара за маркуч, демонтирана (1-8)
- 1 x държач за стена, голям (9)
- 1 x държач за стена, малък (10)
- 4 x монтажен материал (11)
- 1 x инструкции за употреба

## **Технически данни**

Максимално работно налягане:

4 bar

Конектор за маркуч: 13 mm (1/2")



Дата на производство (месец/година): 09/2022

## **Използвани символи и сигнални думи**



Общ предупредителен знак, служи за идентифициране на опасности (напр. опасност за живота, нараняване или притискане).

## **ВНИМАНИЕ**

Сигналната дума обозначава опасност с висока степен на риск, която ако не бъде избегната, може да доведе до смърт или сериозно нараняване.



Задължителен знак, напомня на всеки потребител да прочете внимателно инструкциите за употреба преди експлоатация и винаги да ги предоставя на всички потребители.

## **Употреба по предназначение**

Артикулът е проектиран като държач за стена за воден маркуч с макс. дължина 20 m.

Артикулът е предназначен за частна употреба на открито.

## Указания за безопасност

**Важно: Прочетете внимателно тези инструкции за употреба и указания за безопасност и ги запазете непременно!**

### **Опасност за живота!**

Никога не оставяйте деца без надзор с опаковъчния материал. Има опасност от задушаване!

### **Опасност от нараняване!**

- **ВНИМАНИЕ!** Прочетете всички предупреждения и указания за безопасност.
- Преди всяка употреба се уверете, че всички части на артикула са здрави и са монтирани съгласно тези инструкции за употреба. Съществува риск от нараняване при неправилен монтаж.



### **ВНИМАНИЕ!** **Водата не е за пиене!**

Водата, преминаваща през този артикул, не е годна за пиене.

- **ВНИМАНИЕ!** Никога не насочвайте водната струя към хора или животни!
- **ВНИМАНИЕ!** Никога не насочвайте водната струя към електрическо оборудване!
- Артикулът трябва да се закрепи само към стабилна и равна стена.
- Подходящ само за употреба на открито.

### **Предотвратяване на материални щети!**

- Пазете артикула от замръзване.
- Артикулът е подходящ само за поливане със студена вода.
- **ВНИМАНИЕ!** След всяка употреба спирайте крана и изпразвайте маркуча.
- Преди всяка употреба проверявайте артикула за повреди или износване. Артикулът следва да се използва само в изправно състояние!

- В случай на видима или предполагаема повреда, артикулът не може да бъде използван повече.
- Почиствайте конектора на устройството от време на време, за да осигурите плътно прилягане на конектора за маркуча.

## Монтаж

За монтажа на артикула са Ви необходими следните инструменти, които не са включени в доставката: молив, нивелир, подходяща отвертка и бормашина.

Монтирайте артикула на стената с помощта на двама души.

1. Поставете основните елементи (5) и (6) заедно (фиг. В).
2. Развийте съединителя на маркуча (3) (фиг. С).
3. С помощта на винтовете (7) свържете капците (1) към напречните прътове (4) и дръжката (2) (фиг. D).

**Указание:** Поставете стабилно напречните прътове. Те се използват за окачване на артикула по-късно.

4. Поставете основния елемент в капака (фиг. E).
5. Свържете капака и основата от едната страна с помощта на съединителя за маркуч (3) (фиг. F).

**Указание:** Уверете се, че прегънатият съединител е отворен.

6. Поставете манивелата (8) от другата страна на капака (фиг. G).
7. За монтажа на стена е препоръчително да сглобите държачите за стена (9)/(10) и артикула заедно. За да направите това, отворете малкия държач за стена (10) и го затворете, след като сте окачили артикула (фиг. I).
8. Задръжте двата държача (9)/(10) на стената и маркирайте отворите за пробиване, пробийте дупките за винтове с бормашина и затегнете държачите за стена с монтажния материал (11) (фиг. H).
9. Закачете артикула на стената (фиг. I).

**Указание:** За да задействате манивелата, разгънете дръжката. Тя щраква на място, издавайки звук. За да сгънете, натиснете бутона (8a) (фиг. I).

## **Указания за отстраняване като отпадък**



Изхвърлете продукта и опаковъчните материали в съответствие с действащите местни разпоредби.

Съхранявайте опаковъчните материали (като напр. найлонови пликосе) на място, недостъпно за деца. Допълнителна информация относно изхвърлянето на излезлия от употреба продукт ще получите от Вашата общинска или градска управа. Изхвърлете продукта и опаковката с грижа за околната среда.



Кодът за рециклиране служи за обозначаване на различни материали за връщането им в цикъла за повторно използване (рециклиране). Кодът се състои от символ за рециклиране за цикъла за повторно използване и номер, обозначаващ материала.

## **Указания за гаранцията и процеса на сервизно обслужване**

### **Гаранция**

Уважаеми клиенти, за този уред получавате 2 години гаранция от датата на покупката. В случай на несъответствие на продукта с договора за продажба Вие имате законно право да предявите рекламация пред продавача на продукта при условията и в сроковете, определени в глава трета, раздел II и III и глава четвърта от Закона за предоставяне на цифрово съдържание и цифрови услуги и за продажба на стоки (ЗПЦСЦУПС)\*.

Вашите права, произтичащи от посочените разпоредби, не се ограничават от нашата по-долу представена търговска гаранция, не са свързани с разходи за потребителите и независимо от нея продавачът на продукта отговаря за липсата на съответствие на потребителската стока с договора за продажба съгласно ЗПЦСЦУПС.

## **Гаранционни условия**

Гаранционният срок е 2 години от датата на получаване на стоката. Пазете добре оригиналната касова бележка.

Този документ е необходим като доказателство за покупката. Ако в рамките на две години от датата на закупуване на този продукт се появи дефект на материала или производствен дефект, продуктът ще бъде безплатно ремонтиран или заменен. Гаранцията предполага в рамките на Двегодишният гаранционен срок да се представят дефектният уред, касовата бележка (касовият бон), както и всички други документи, установяващи наличието на дефект и писмено да се обясни в какво се състои дефектът и кога е възникнал. Ако дефектът е покрит от нашата гаранция, Вие ще получите обратно ремонтирания или нов продукт. В случай на замяна на дефектна стока първоначалните гаранционен срок и гаранционни условия се запазват. В случай на ремонт на дефектна стока, срокът на ремонта се прибавя към гаранционния срок.

За евентуално наличните и установени повреди и дефекти още при покупката трябва да се съобщи веднага след разопаковането.

Евентуалните ремонти след изтичане на гаранционния срок са срещу заплащане. Ремонтът или замяната на продукта не поражда нова гаранция.

## **Обхват на гаранцията**

Уредът е произведен грижливо според строгите изисквания за качество и добросъвестно изпитан преди доставка. Гаранцията важи за дефекти на материала или производствени дефекти. Гаранцията не обхваща консумативите, както и частите на продукта, които подлежат на нормално износване, поради което могат да бъдат разглеждани като бързо износващи се части (например филтри или приставки) или повредите на чупливи части (например прекъсвачи, батерии или такива произведени от стъкло). Гаранцията отпада, ако уредът е повреден поради неправилно използване или в резултат на неосъществяване на техническа поддръжка.

За правилната употреба на продукта трябва точно да се спазват всички указания в упътването за експлоатация.

Предназначение и действия, които не се препоръчват от упътването за експлоатация или за които то предупреждава, трябва задължително да се избягват. Продуктът е предназначен само за частна, а не за професионална употреба. При злоупотреба и неправилно третиране, употреба на сила и при интервенции, които не са извършени от клона на нашия оторизиран сервиз, гаранцията отпада.

### **Процедура при гаранционен случай**

За да се гарантира бърза обработка на Вашия случай, следвайте следните указания:

- За всички запитвания подгответе касовата бележка и идентификационния номер (IAN 404296\_2204) като доказателство за покупката.
- Вземете артикулния номер от фабричната табелка.

- При възникване на функционални или други дефекти първо се свържете по телефона или чрез имейл с долупосочения сервизен отдел. След това ще получите допълнителна информация за уреждането на Вашата рекламация.
- След съгласуване с нашия сервиз можете да изпратите дефектния продукт на посочения Ви адрес на сервиза безплатно за Вас, като приложите касовата бележка (касовия бон) и посочите писмено в какво се състои дефектът и кога е възникнал. За да се избегнат проблеми с приемането и допълнителни разходи, задължително използвайте само адреса, който Ви е посочен. Осигурете изпращането да не е като експресен товар или като друг специален товар. Изпратете уреда заедно с всички принадлежности, доставени при покупката, и осигурете достатъчно сигурна транспортна опаковка.

## **Ремонтен сервиз / извънгаранционно обслужване**

Ремонти извън гаранцията можете да възложите на клона на нашия сервиз срещу заплащане. Той с удоволствие ще Ви направи предварителна калкулация.

Можем да обработваме само уреди, които са достатъчно опаковани и изпратени с платени транспортни разходи.

**Внимание:** Изпратете Вашия уред на клона на нашия сервиз почистен и с указание за дефекта.

Уредите, предмет на извънгаранционно обслужване, изпратени с неплатени транспортни разходи – с наложен платеж, като експресен или друг специален товар – не се приемат. Ние ще извършим безплатно изхвърлянето на изпратените от Вас дефектни уреди.

## **Сервизно обслужване България**

Тел.: 00800 111 4920  
Е-мейл: [deltasport@lidl.bg](mailto:deltasport@lidl.bg)  
IAN 404296\_2204

## **Вносител**

Моля, обърнете внимание, че следващият адрес не е адрес на сервиза. Първо се свържете с горепосочения сервизен център.

ДЕЛТА-СПОРТ ХАНДЕЛСКОН-  
ТОР ГМБХ

Врагекамп 6  
DE-22397 Хамбург  
Германия

\* Като физическо лице – потребител, независимо от настоящата търговска гаранция, Вие се ползвате от правата на законовата гаранция, предоставена от Закона за предоставяне на цифрово съдържание и цифрови услуги и за продажбата на стоки /ЗПЦСЦУПС/. По-специално Вие имате право при несъответствие на стоката да бъде извършен ремонт или замяна по Ваш избор, освен ако това е невъзможно или е свързано с непропорционално големи разходи за продавача. Вие имате право на пропорционално намаляване на цената или на разваляне на договора при наличие на условията на чл. 33, ал. 3 от ЗПЦСЦУПС.

Условията и сроковете на  
законовата гаранция са регла-  
ментирани в глава трета, раз-  
дел II и III и в глава четвърта на  
ЗПЦСЦУПС.

IAN: 404296\_2204

Ⓟ Сервизно обслужване  
България  
Тел.: 00800 111 4920  
Е-мейл: [deltasport@lidl.bg](mailto:deltasport@lidl.bg)

Συγχαρητήρια!

Με την αγορά σας επιλέξατε ένα προϊόν υψηλής ποιότητας. Εξοικειωθείτε με το προϊόν, πριν το χρησιμοποιήσετε για πρώτη φορά.

 **Διαβάστε προσεκτικά τις οδηγίες χρήσης που ακολουθούν.**

Χρησιμοποιείτε το προϊόν μόνο σύμφωνα με τον τρόπο περιγραφής και για τα πεδία εφαρμογής που αναφέρονται. Φυλάξτε τις παρούσες οδηγίες χρήσης. Παραδώστε όλα τα συνοδευτικά έγγραφα όταν παραχωρείτε το προϊόν σε τρίτους.

## **Περιεχόμενα συσκευασίας (Εικ. Α)**

- 1 x επίτοιχη βάση τύλιξης εύκαμπτου σωλήνα νερού/λάστιχου ποτίσματος, αποσυναρμολογημένο (1-8)
- 1 x επίτοιχη βάση, μεγάλη (9)
- 1 x επίτοιχη βάση, μικρή (10)
- 4 x εξαρτήματα στερέωσης (11)
- 1 x οδηγίες χρήσης

## **Τεχνικά χαρακτηριστικά**

Μέγιστη πίεση λειτουργίας: 4 bar  
Σύνδεση εύκαμπτου σωλήνα: 13mm (1/2")

 Ημερομηνία κατασκευής (μήνας/έτος): 09/2022

## **Χρησιμοποιούμενα σύμβολα και λέξεις σημασίας**

 Γενικό προειδοποιητικό σήμα, χρησιμεύει για τον εντοπισμό κινδύνων και κινδύνων (π.χ. κίνδυνο θανάτου, τραυματισμού ή σύνθλιψης).

### **ΠΡΟΕΙΔΟΠΟΙΗΣΗ**

Η προειδοποιητική λέξη υποδηλώνει έναν κίνδυνο με υψηλό επίπεδο κινδύνου ο οποίος, εάν δεν αποφευχθεί, μπορεί να οδηγήσει σε θάνατο ή σοβαρό τραυματισμό.

 Σήμα εντολής, υπενθυμίζει σε κάθε χρήστη να διαβάζει προσεκτικά τις οδηγίες χρήσης πριν από τη χρήση και να τις καθιστά πάντα διαθέσιμες σε όλους τους χρήστες.

## **Προβλεπόμενη χρήση**

Το προϊόν σχεδιάστηκε ως επίτοιχη βάση τύλιξης εύκαμπτων σωλήνων νερού/λάστιχων ποτίσματος μήκους 20 μέτρων.

Το προϊόν προορίζεται για ιδιωτική χρήση σε εξωτερικούς χώρους.

## Υποδείξεις ασφαλείας

**Σημαντικό: Διαβάστε προσεκτικά αυτές τις οδηγίες λειτουργίας και τις υποδείξεις ασφαλείας και φροντίστε να τις τηρείτε!**

### **Θανάσιμος κίνδυνος!**

Μην αφήνετε ποτέ τα παιδιά χωρίς επίβλεψη με το υλικό συσκευασίας. Υπάρχει κίνδυνος ασφυξίας!

### **Κίνδυνος τραυματισμού!**

- **ΠΡΟΕΙΔΟΠΟΙΗΣΗ!** Διαβάστε όλες τις προειδοποιήσεις και υποδείξεις ασφαλείας.
- Πριν από κάθε χρήση, βεβαιωθείτε ότι όλα τα μέρη του προϊόντος είναι σε άρτια κατάσταση και συναρμολογημένα σύμφωνα με αυτές τις οδηγίες χρήσης. Υπάρχει κίνδυνος τραυματισμού σε περίπτωση ακατάλληλης συναρμολόγησης.



## **ΠΡΟΕΙΔΟΠΟΙΗΣΗ!** **Όχι πόσιμο νερό!**

Το νερό που έχει διέλθει μέσα από αυτό το προϊόν δεν είναι πόσιμο.

- **ΠΡΟΕΙΔΟΠΟΙΗΣΗ!** Ποτέ μη στρέψετε τον πίδακα νερού σε ανθρώπους ή ζώα!
- **ΠΡΟΕΙΔΟΠΟΙΗΣΗ!** Ποτέ μη στρέψετε τον πίδακα νερού προς τον ηλεκτρικό εξοπλισμό!
- Το προϊόν πρέπει να στερεωθεί μόνο σε σταθερό και επίπεδο τοίχο.
- Κατάλληλο μόνο για εξωτερική χρήση.

### **Αποφυγή υλικών ζημιών!**

- Προστατέψτε το προϊόν από τον παγετό.
- Το προϊόν είναι κατάλληλο μόνο για πότισμα με κρύο νερό.
- **ΠΡΟΕΙΔΟΠΟΙΗΣΗ!** Μετά από κάθε χρήση, κλείνετε τη βρύση και αδειάζετε τον εύκαμπο σωλήνα ποτίσματος.
- Ελέγχετε το προϊόν για ζημιές ή φθορές πριν από κάθε χρήση. Το προϊόν επιτρέπεται να χρησιμοποιείται μόνο εφόσον βρίσκεται σε άρτια κατάσταση!

- Σε περίπτωση ορατής ή πιθανολογούμενης ζημιάς, το προϊόν δεν μπορεί πλέον να χρησιμοποιηθεί.
- Καθαρίζετε τον σύνδεσμο της συσκευής κατά διαστήματα για να διασφαλίζετε τη σφιχτή εφαρμογή στον σύνδεσμο του εύκαμπτου σωλήνα.

## Συναρμολόγηση

Για τη συναρμολόγηση του προϊόντος θα χρειαστείτε κατάλληλα εργαλεία που δεν περιλαμβάνονται στη συσκευασία: ένα μολύβι, ένα αλφάδι φυσαλίδας, ένα κατάλληλο καταβίδι και ένα δραπανοκατσάβιδο. Τοποθετήστε το προϊόν στον τοίχο με δύο άτομα.

1. Τοποθετήστε τα στοιχεία βάσης (5) και (6) μαζί (Εικ. Β).
2. Ξεβιδώστε τα δύο μέρη του συνδέσμου του εύκαμπτου σωλήνα (3) (Εικ. C).
3. Χρησιμοποιώντας τις βίδες (7), συνδέστε τα καλύμματα (1) στις εγκάρσιες ράβδους (4) και τη λαβή (2) (Εικ. D).

**Σημείωση:** Τοποθετήστε σφιχτά τις εγκάρσιες ράβδους. Χρησιμεύουν για την ανάρτηση του προϊόντος αργότερα.

4. Τοποθετήστε το στοιχείο βάσης στο κάλυμμα (Εικ. Ε).
5. Συνδέστε το κάλυμμα και τη βάση στη μία πλευρά χρησιμοποιώντας τον σύνδεσμο σωλήνα (3) (Εικ. F).

**Σημείωση:** Βεβαιωθείτε ότι ο κυρτωμένος σύνδεσμος βρίσκεται στο εσωτερικό.

6. Τοποθετήστε τη μανιβέλα (8) στην άλλη πλευρά του καλύμματος (Εικ. G).
7. Για την τοποθέτηση σε τοίχο, συνιστάται να τοποθετήσετε τα στηρίγματα τοίχου (9)/(10) μαζί με το προϊόν. Για τον σκοπό αυτό, ανοίξτε το μικρό στήριγμα τοίχου (10) και κλείστε το αφού έχετε αναρτήσει το προϊόν (Εικ. I).
8. Κρατήστε και τα δύο στηρίγματα τοίχου (9)/(10) στον τοίχο και σημειώστε τις οπές διάτρησης, ανοίξτε τις τρύπες για τις βίδες χρησιμοποιώντας ένα τρυπάνι και στερεώστε τα στηρίγματα τοίχου με τα εξαρτήματα στερέωσης (11) (Εικ. H).
9. Αναρτήστε το προϊόν στον τοίχο (Εικ. I).

**Σημείωση:** Για να χρησιμοποιήσετε τη μανιβέλα, ξεδιπλώστε τη λαβή. Αυτή θα κουμπώσει στη θέση της κάνοντας τον χαρακτηριστικό ήχο (κλικ). Για να την επαναφέρετε, πατήστε το κουμπί (8α) (Εικ. Ι).

## Υποδείξεις ως προς την απόρριψη



Απορρίψτε το προϊόν και τα υλικά συσκευασίας σύμφωνα με τις ισχύουσες τοπικές προδιαγραφές. Διατηρείτε τα υλικά συσκευασίας (όπως σακούλες μεμβράνης) μακριά από τα παιδιά. Για περαιτέρω πληροφορίες απόρριψης του χρησιμοποιημένου προϊόντος μπορείτε να ενημερώνεστε από την κοινότητα ή τη δημοτική διοίκηση. Απορρίψτε το προϊόν και τη συσκευασία με φιλικό προς το περιβάλλον τρόπο.



Ο κωδικός ανακύκλωσης χρησιμεύει στη σήμανση διαφόρων υλικών για την επαναχρησιμοποίηση στο κύκλωμα ανακύκλωσης. Ο κωδικός αποτελείται από ένα σύμβολο ανακύκλωσης για το κύκλωμα αξιοποίησης και έναν αριθμό, ο οποίος επισημαίνει το υλικό.

## Διαδικασία σέρβις.

IAN: 404296\_2204

® Σέρβις Ελλάδα

Tel.: 00800 490826606

E-Mail: [deltasport@lidl.gr](mailto:deltasport@lidl.gr)



**DELTA-SPORT HANDELSKONTOR GMBH**

Wragekamp 6 • DE-22397 Hamburg  
GERMANY



09/2022

Delta-Sport-Nr.: WS-11766

---

09.23.2022 / AM 9:56

IAN 404296\_2204

