

# **PARKSIDE**

## **GARDEN HOSE SET**

**GB** **CY**

### **GARDEN HOSE SET**

Assembly instructions and safety notes

**SI**

### **KOMPLET VRTNE CEVI S PRIKLJUČKI**

Navodila za montažo in varnostni napotki

**SK**

### **ZÁHRADNÁ HADICA S PRÍSLUŠENSTVOM**

Montážne a bezpečnostné pokyny

**RS**

### **SET SA BAŠTENSKIM CREVOM**

Uputstva za montažu i bezbednost

**AL**

### **SET TUBASH KOPSHTI**

Udhëzimet e montimit dhe sigurisë

**BG**

### **КОМПЛЕКТ ГРАДИНСКИ МАРКУЧ**

Указания за монтаж и безопасност

**DE**

### **GARTENSCHLAUCH-SET**

Montage- und Sicherheitshinweise

**HU**

### **LOCSOLÓTÖMLŐ KÉSZLET**

Szerelési- és Biztonsági utasítások

**CZ**

### **ZAHRADNÍ HADICE S PŘÍSLUŠENSTVÍM**

Montážní a bezpečnostní pokyny

**HR**

### **SET S VRTNIM CRIJEVOM**

Upute za montažu i sigurnosne upute

**MK**

### **КОМПЛЕТ ГРАДИНАРСКИ ЦРЕВА**

Упатства за монтажа и безбедност

**RO**

### **SET FURTUN DE GRĂDINĂ**

Instrucțiuni de montare și de siguranță

**GR** **CY**

### **ΣΕΤ ΛΑΣΤΙΧΟ ΚΗΠΟΥ**

Οδηγίες συναρμολόγησης και ασφάλειας

**IAN 517172\_2510**



GB/CY	Assembly instructions and safety notes	Page	5
HU	Szerelési- és Biztonsági utasítások	Oldal	24
SI	Navodila za montažo in varnostni napotki	Stran	45
CZ	Montážní a bezpečnostní pokyny	Strana	69
SK	Montážne a bezpečnostné pokyny	Strana	89
HR	Upute za montažu i sigurnosne upute	Stranica	110
RS	Uputstva za montažu i bezbednost	Strana	131
MK	Упатства за монтажа и безбедност	Страница	157
AL	Udhëzimet e montimit dhe sigurisë	Faqe	178
RO	Instrucțiuni de montare și de siguranță	Pagina	198
BG	Указания за монтаж и безопасност	Страница	221
GR/CY	Οδηγίες συναρμολόγησης και ασφάλειας	Σελίδα	252
DE	Montage- und Sicherheitshinweise	Seite	275



You need · Szükséges  
szerszámok · Potrebujete  
Potrebujete · Potrebujete  
Potrebno Vam je · Treba vam  
Потребно ви е · Ju nevojitet  
Aveți nevoie · Необходими  
са Ви · Χρειάζεστε  
Sie benötigen:

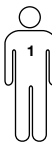

ø 6 mm

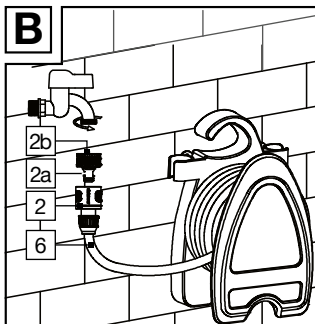
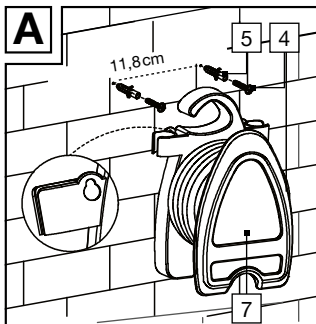
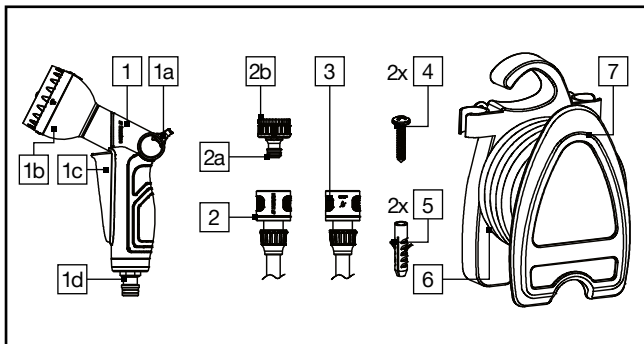
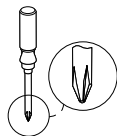
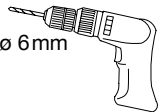

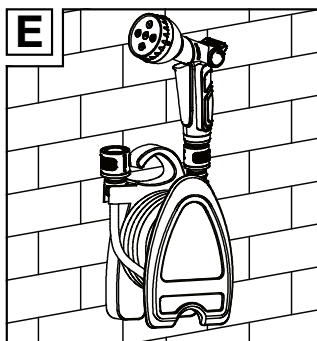
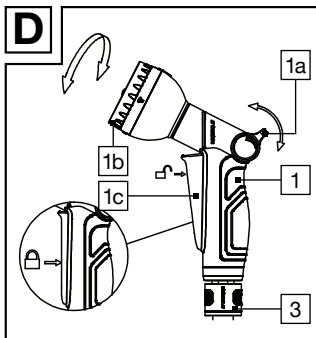
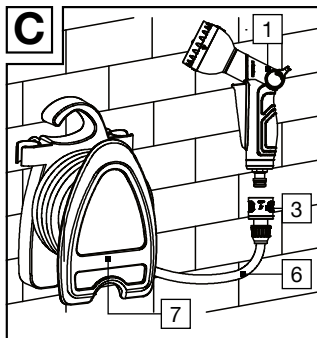



<b>List of pictograms used</b> ....	Page	7
<b>Introduction</b> .....	Page	8
Intended use .....	Page	9
Parts description .....	Page	9
Technical data .....	Page	10
Scope of delivery .....	Page	11
<b>Safety information</b> .....	Page	11
<b>Assembly</b> .....	Page	14
Installing the hose holder .....	Page	14
<b>Use</b> .....	Page	15
Connecting to water supply ....	Page	15
Using the adapter .....	Page	16
Using the spray gun .....	Page	16
<b>Disassembly</b> .....	Page	18
<b>Cleaning and care</b> .....	Page	18



**Disposal** ..... Page 19

**Warranty**..... Page 19

Warranty claim procedure..... Page 21

Service ..... Page 23



## List of pictograms used



Read the instructions!



Observe the warnings and safety notices!



Risk of fatal injury and accidents for toddlers and children!



Do not use the product for drinks!



Hose length 10 meters



The product is UV-resistant.





Bursting pressure 20 bar



The product is Weather-resistant.



## List of pictograms used

	Dispose of the packaging and device in an environmentally friendly manner!
 	Safety information Instructions for use

## Garden Hose Set

### ● Introduction



We congratulate you on the purchase of your new product. You have chosen a high quality product. Familiarise yourself with the product before using it for the first time. In addition, please carefully refer to the operating instructions and the safety advice below. Only use the product as instructed and only for the indicated field of application. Keep these instructions in a safe place. If you pass



the product on to anyone else, please ensure that you also pass on all the documentation with it.

## ● Intended use

This product includes a hose reel, a multi-function sprayer and hose connectors set. It can hold a hose  $\frac{3}{8}$ " (9 mm) with a total length of 10m. It is suitable to irrigate garden- and patio areas and as an organizer for the garden irrigation tools mounting on wall or hand carrying. Only for private use. Not for commercial use.

## ● Parts description

- 1 Spray gun
- 1a Slide control
- 1b Spray gun head
- 1c Trigger
- 1d Hose adapter
- 2 Hose connector without water stop  
 $\frac{3}{8}$ " (9 mm)



- 2a Tap connector G1" (33.3 mm)
- 2b Tap adapter G $\frac{3}{4}$ " (26.5 mm)
- 3 Hose connector with water stop  
 $\frac{3}{8}$ " (9 mm)
- 4 Screw
- 5 Wall plug
- 6 Hose
- 7 Hose holder

## ● Technical data

### **Hose:**

Hose length:	10m
max. operating pressure:	4 bar
Bursting pressure:	20 bar

### **Hose holder:**

Dimensions:	18 x 27 x 13.5 cm (W x H x D)
-------------	----------------------------------



## ● Scope of delivery



- 1 Spray gun
- 1 Hose connector without water stop  
3/8" (9mm)
- 1 Hose connector with water stop  
3/8" (9mm)
- 1 Tap connector G1" (33.3mm) with  
reducer to G3/4" (26.5mm)
- 2 Screws
- 2 Wall plugs
- 1 Hose
- 1 Hose holder
- 1 Instructions for assembly and use



## Safety information

ATTENTION! READ ASSEMBLY- AND OPERATING INSTRUCTIONS BEFORE USE! KEEP THE ASSEMBLY AND OPERATING INSTRUCTIONS IN A SAFE PLACE!



-  **KEEP OUT OF THE REACH OF CHILDREN. THIS PRODUCT IS NOT A TOY! INJURIES MAY OTHERWISE OCCUR!**
-  This hose is designed for tap water. Do not drink water from this hose. Otherwise there is a risk of injury.
- Be sure water from the hose cannot return to the drinking water supply: Disconnect the hose from the tap after use, or install a backflow preventer or pipe interrupter between the tap and hose.
- Never leave the hose unsupervised – even if the water flow is temporarily interrupted. Otherwise injuries or property damage may occur.
- Ensure particles of dirt do not plug the connectors or enter the hose. The fittings may otherwise be damaged.



- **⚠ WARNING!** Do not aim the water jet at electrical equipment, in order to e.g. avoid a short circuit.
- **⚠ WARNING!** Do not aim the water jet at persons or animals in order to prevent injuring them.
- **⚠ WARNING!** Always close the water intake after every use.
- For outdoor use only.
- Do not operate the device if it is damaged.

**WARNING!** Read all safety advice and instructions!

- **Warning:** Before use, water that has been heated to a high temperature or has been stagnant for a long time, which may be in the supply line, must not be directed at persons, animals or plants.



## ● Assembly

### **You will need (not include):**

Cross-tip screwdriver (PH2)

Power drill, drill bit  $\varnothing$  6mm

**Important!** Please refer to the operating instructions of your power drill.

Ensure that you do not damage any electrical cables, gas or water pipes when you drill into the wall.

Before first use, check that all connections are securely connected and re-tighten them if necessary.

### ● **Installing the hose holder (Fig. A)**

- Install the hose holder **7** as shown in Fig. A.
- Use the included screws **4** and wall plugs **5**. These are only suitable when mounting to brick, concrete- or wooden walls. Please use suitable screws and



wall plugs when mounting to other materials. Consult your retailer for wall plugs and screws suitable for the respective wall.

**Note:** To prevent backflow, do not mount the hose holder [7] higher than the tap, or install a backflow preventer or stop cock between the tap and hose [6]. For mobile use, the spray gun [1] and the hose connections [2] and [3] can be inserted into the hose holder [7] on the left and right (Fig. E).

**Attention:** For wall installation, you may also hang the spray gun [1] as shown in Fig. E.

## ● Use

### ● Connecting to water supply (Fig. B)

- Connect the hose [6] to the tap as shown in Fig. B.



## ● Using the adapter (Fig. B)

- Rotate the tap connector G1" (33.3mm) **2a** onto the connection thread of the tap.
- The tap adapter G $\frac{3}{4}$ " (26.5 mm) **2b** must be used for a G $\frac{3}{4}$ " (26.5 mm) connection thread.
- Rotate the tap adapter G $\frac{3}{4}$ " (26.5 mm) **2b** into the tap connector G1" (33.3 mm) **2a**.

## ● Using the spray gun

**Note:** The spray gun **1** features 4 different spray patterns. The flow rate is variable.

- Insert the spray gun **1** in the hose connector with water stop  $\frac{3}{8}$ " (9 mm) **3** (Fig. C).
- Open the tap.
- Press the trigger **1c** to start spraying, release it to stop spraying.



- Rotate the spray gun head **1b** for the desired spraying function (Fig. D). You can choose between 4 different settings: hard jet, fine spray, full jet, flat jet.



- Push the slide control **1a** to lower position for lower water flow rate. Push it to upper position for higher water flow rate (Fig. D).
- For continuous spraying, press the trigger **1c** inward to lock its position. To stop this function, press the trigger **1c** again to release the lock (Fig. D).

**Note:** When removing the spray gun **1** with the tap on, the hose connector with water stop  $\frac{3}{8}$ " (9mm) **3** will interrupt the water flow.

Only use this option for interrupting the water flow when connecting a different item to the hose, e.g. a water sprinkler.



**ATTENTION!** Only use the options for interrupting the water flow described in this chapter to stop the flow temporarily! To stop the water flow for a longer period, close the tap.

## ● Disassembly

- Unscrew the tap connector G1" (33.3mm) **2a** and adapter G $\frac{3}{4}$ " (26.5mm) **2b** (if used) from the connection thread of the tap.
- Disconnect the hose **6** from the tap and empty it completely.
- Then, remove the hose holder **7** from the wall.

## ● Cleaning and care

- Use a slightly dampened, lint-free cloth for cleaning and care.
- Occasionally clean the connection to ensure the hose connector sits tight.



- Dry well after each use and store in a dry and frost-free place.

## ● Disposal

The packaging is made entirely of recyclable materials, which you may dispose of at local recycling facilities.

Contact your local refuse disposal authority for more details of how to dispose of your worn-out product.

## ● Warranty

The product has been manufactured to strict quality guidelines and meticulously examined before delivery. In the event of material or manufacturing defects you have legal rights against the retailer of this product. Your legal rights are not limited in any way by our warranty detailed below.



The warranty for this product is 3 years from the date of purchase. The warranty period begins on the date of purchase. Keep the original sales receipt in a safe location as this document is required as proof of purchase.

Any damage or defects already present at the time of purchase must be reported without delay after unpacking the product.

Should the product show any fault in materials or manufacture within 3 years from the date of purchase, we will repair or replace it – at our choice – free of charge to you. The warranty period is not extended as a result of a claim being granted. This also applies to replaced and repaired parts.

This warranty becomes void if the product has been damaged, or used or maintained improperly.



The warranty covers material or manufacturing defects. This warranty does not cover product parts subject to normal wear and tear, thus considered consumables (e.g. batteries, rechargeable batteries, tubes, cartridges), nor damage to fragile parts, e.g. switches or glass parts.

### ● **Warranty claim procedure**

So that your request can be processed quickly, please observe the following instructions:

- o For all inquiries, please have the receipt and item number (IAN 517172\_2510) ready as proof of purchase.
- o The article number can be taken from the identification label on the product, engraving on the product, the front cover of your manual (at the bottom left), or the sticker on the back or bottom of the product.

- If malfunctions or other defects arise, first contact the service department indicated below by phone or email.
- You can then send a product recorded as defective to the communicated service address postage-free, making sure to enclose proof of purchase (receipt) and information on the details of the defect and when it occurred.



You can download and view this and numerous other manuals at [parkside-diy.com](http://parkside-diy.com). This QR code takes you directly to [parkside-diy.com](http://parkside-diy.com). Choose



your country and use the search screen to search for the operating instructions. Entering the item number (IAN) 517172\_2510 takes you to the operating instructions for your item.

## ● Service



### **Service Great Britain**

Tel.: 0800 0518970

Contact form on [parkside-diy.com](http://parkside-diy.com)

**IAN 517172\_2510**



### **Service Cyprus**

Tel.: 80094242

Contact form on [parkside-diy.com](http://parkside-diy.com)

**IAN 517172\_2510**



<b>Az alkalmazott piktogramok jelmagyarázata</b> .....	Oldal	26
<b>Bevezető</b> .....	Oldal	28
Rendeltetésszerű használat ....	Oldal	29
Alkatrészleírás .....	Oldal	30
Műszaki adatok .....	Oldal	31
A csomag tartalma .....	Oldal	31
<b>Biztonsági tudnivalók</b> .....	Oldal	32
<b>Összeszerelés</b> .....	Oldal	34
A tömlőtartó felszerelése .....	Oldal	35
<b>Használat</b> .....	Oldal	36
A vízellátásra való csatlakozás létrehozása .....	Oldal	36
Az adapter használata .....	Oldal	36
A szórópisztoly használata .....	Oldal	37
<b>Leszerelés</b> .....	Oldal	39



<b>Tisztítás és ápolás</b> .....	Oldal 40
<b>Mentesítés</b> .....	Oldal 40
<b>Garancia</b> .....	Oldal 41
Garanciális ügyek lebonyolítása .....	Oldal 43
Szerviz.....	Oldal 45



## Az alkalmazott piktogramok jelmagyarázata



Olvassa el az utasításokat!



Tartsa be a figyelmeztető és  
a biztonsági tudnivalókat!



Gyermekek és kisgyermekek  
számára élet- és balesetveszél-  
yes!



A termék nem ivóvízhez készült.



Tömlőhossz 10 méter



A termék UV-álló.



Szakítónyomás 20 bar



## Az alkalmazott piktogramok jelmagyarázata



A termék időjárásálló.



A csomagolást és az eszközt  
környezetbarát módon ártal-  
matlanítsa!



Biztonsági tudnivalók



Kezelési utasítások

## Locsolótömlő készlet

### ● Bevezető



Gratulálunk új termékének vásárlása alkalmából. Ezzel egy magas minőségű termék mellett döntött. Az első üzembevitel előtt ismerkedjen meg a készülékkel. Ehhez figyelmesen olvassa



el a következő Használati utasítást és a biztonsági tudnivalókat. A terméket csak a leírtak szerint és a megadott felhasználási területeken alkalmazza. Őrizze meg ezt az útmutatót egy biztos helyen. A termék harmadik félnek történő továbbadása esetén mellékelje a termék a teljes dokumentációját is.

## ● **Rendeltetésszerű használat**

A jelen termék egy fali tartót, egy multifunkcionális szórófejet és egy tömlőcsatlakozó készletet tartalmaz. Egy  $\frac{3}{8}$ " (9 mm) méretű, 10m teljes hosszúságú tömlő felvételére alkalmas. A kert és a terasz locsolására, illetve falra szerelhető vagy kézben szállítható kerti locsolóeszközök tárolására használható. Csak magánfelhasználásra. Közületi használatra nem alkalmas.



## ● Alkatrészleírás

- 1 Szórópisztoly
- 1a Tolószabályozó
- 1b Szórópisztoly-fej
- 1c Kioldó
- 1d Kioldó-zár
- 2 Tömítőcsatlakozó aquastop nélkül  
 $\frac{3}{8}$ " (9 mm)
- 2a Vízcsap-csatlakozó G1" (33,3 mm)
- 2b Vízcsap-csatlakozó adapter G $\frac{3}{4}$ "  
(26,5 mm)
- 3 Tömítőcsatlakozó aquastoppal  $\frac{3}{8}$ " (9 mm)
- 4 Csavar
- 5 Tipli
- 6 Tömítő
- 7 Tömítőtartó



## ● Műszaki adatok

### **Tömlő:**

Tömlőhossz:	10m
Max. üzemi nyomás:	4bar
Szakítónyomás:	20bar

### **Tömlőtartó:**

Mérete:	18 x 27 x 13,5cm (sz x ma x mé)
---------	------------------------------------



## ● A csomag tartalma

- 1 szórópisztoly
- 1 G $\frac{3}{8}$ " (9mm) tömlőcsatlakozó aquastop nélkül
- 1 G $\frac{3}{8}$ " (9mm) tömlőcsatlakozó aquastoppal
- 1 G1" (33,3mm) vízcsapcsatlakozó G $\frac{3}{4}$ " (26,5mm) szűkítőelemmel
- 2 csavar
- 2 tipli
- 1 tömlő
- 1 tömlőtartó
- 1 szerelési és használati útmutató



## Biztonsági tudnivalók

FIGYELEM! HASZNÁLAT ELŐTT OLVASSA EL A SZERELÉSI ÉS HASZNÁLATI ÚTMUTATÓT! GONDOSAN ŐRIZZE MEG A SZERELÉSI ÉS HASZNÁLATI ÚTMUTATÓT!

-  **NE ENGEDJE, HOGY GYERMEKEK KEZÉBE KERÜLJÖN. EZ A TERMÉK NEM JÁTÉKSZER! ELLENKEZŐ ESETBEN SÉRÜLÉSVESZÉLYES!**
-  A tömlő üzemvízhez készült. Ne igyon olyan vizet, amely a tömlőn átfolyt. Ellenkező esetben sérülésveszély áll fenn.
- Gondoskodjon arról, hogy ne folyhasson vissza a víz a tömlőből az ivóvízvezetékbe: Használat után vegye le a tömlőt a vízcsapról, vagy szereljen fel



egy visszafolyásgátlót, ill. csőmegszakítót a vízcsap és a tömlő közé.

- Soha ne hagyja a tömlőt – a víz folyásának időközbeni megszakítása esetén sem – felügyelet nélkül. Más esetben sérülésveszély, valamint anyagi károk veszélye áll fenn.
- Ügyeljen arra, hogy ne tömjék el szennyvezetékek a csatlakozásokat, és ne jussanak a tömlő belsejébe. Más esetben az armatúra megrongálódhat.
- **⚠ FIGYELMEZTETÉS!** Pl. rövidzárlat megelőzése érdekében ne irányítsa a vízugarat villamos berendezésekre.
- **⚠ FIGYELMEZTETÉS!** Sérülések elkerülése érdekében ne irányítsa a vízugarat személyekre vagy állatokra.
- **⚠ FIGYELMEZTETÉS!** Használat után mindig zárja el a vízcsapot.
- Csak kültéri használatra alkalmas.
- Ne használja a sérült terméket.



**FIGYELMEZTETÉS!** Olvassa el az összes biztonsági tudnivalót és utasítást!

- **Figyelmeztetés:** A felhasználás előtt felmelegített vagy az esetlegesen hosszú ideig a vízvezetékben álló vizet tilos emberekre, állatokra vagy növényekre irányítani.

## ● Összeszerelés

**Szüksége lesz rá (nem tartozék):**

Csillagcsavarhúzó (PH2)

Fúrógép, fúró  $\varnothing$  6 mm

**Fontos!** Feltétlenül vegye figyelembe a fúrógép használati utasítását.

Fúrásnál ügyeljen arra, hogy ne rongáljon meg villamos kábeleket, gáz- vagy vízvezetékeket.

Használatba vétel előtt ellenőrizze, hogy szorosan csatlakoztatva van-e minden



csatlakozó, és adott esetben húzza meg ezeket.

## ● A tömlőtartó felszerelése (A ábra)

- A tömlőtartó felszereléséhez **7** az A ábra szerint járjon el.
- A mellékelt csavarokat **4** és tipliket **5** használja. Ezek téglá, beton vagy fa falazathoz használhatók. Más anyagokra való szerelés esetén használjon arra a célra megfelelő csavarokat és tipliket. Érdeklődjön meg a szakkereskedésben a mindenkori fal tulajdonságainak megfelelő tipliket és csavarokat.

**Tudnivaló:** A visszafolyás megakadályozására ne szerelje a tömlőtartót **7** a vízcsapnál magasabb helyre, vagy szereljen egy visszafolyásgátlót, ill. egy elzárócsapot a vízcsap és a tömlő **6** közé. Mozgatható használat esetén



tolja a szórópisztolyt [1] és a tömlőcsatlakozásokat [2] [3] a tömlőtartó [7] jobb és bal oldalába (E ábra).

**Figyelem:** Falra szerelés esetén a szórófejet [1] ezen túlmenően az E ábra szerint is beakaszthatja.

## ● Használat

### ● A vízellátásra való csatlakozás létrehozása (B ábra)

- A tömlő [6] a vízcsapra történő csatlakoztatásához a B ábra szerint járjon el.

### ● Az adapter használata (B ábra)

- Csavarja a G1" (33,3 mm) csapcsatlakozót [2a] a csap csatlakozómenetére.
- G<sup>3</sup>/<sub>4</sub>" (26,5 mm) csatlakozómenet esetén a vízcsapcsatlakozó-adapter G<sup>3</sup>/<sub>4</sub>" (26,5 mm) [2b] csatlakozómenetét kell használni.



- Ehhez csavarja be a G $\frac{3}{4}$ " (26,5 mm) csapadaptert **2b** G1" (33,3 mm) csapcsatlakozóba **2a**.

## ● A szórópisztoly használata

**Tudnivaló:** A szórópisztoly **1** 4 különböző sugárbeállítással rendelkezik. Az átfolyó mennyiség fokozatmentesen szabályozható.

- Tolja a szórópisztolyt **1** a  $\frac{3}{8}$ " (9 mm) aquastoppal ellátott tömlőcsatlakozóba **3** (C ábra).
- Nyissa ki a vízcsapot.
- Az öntözés megkezdéséhez nyomja meg a kioldót **1c**. Az öntözés befejezéséhez engedje el ismét.
- Forgassa a szórópisztolyfejet **1b** a megfelelő locsoló funkcióra (D ábra). 4 különböző beállítás közül választhat: erős



sugár, erős sugár, finom köd, folytonos sugár, lapos sugár.



- A vízáramlás csökkentése érdekében nyomja a csúszkát **1a** alsó helyzetbe. Nyomja a felső helyzetbe a vízáramlás növeléséhez (D ábra).
- A folyamatos permetezéshez nyomja befelé a kioldót **1c**, hogy rögzítse azt. A funkció befejezéséhez nyomja meg ismét a kioldót **1c**, hogy kilazítsa a zárat (D ábra).

**Tudnivaló:** Ha kinyitott vízcsapnál leveszi a szórófejet **1**, a  $\frac{3}{8}$ " (9 mm) aquastoppal ellátott tömlőcsatlakozó **3** megszakítja a vízfolyást.

A vízfolyás megszakításának ezt a lehetőségét csak akkor használja, ha egy más elemet szeretne a tömlőre csatlakoztatni, például egy pázsitlocsoló szórófejet.



**FIGYELEM!** A vízfolyás megszakításának a jelen fejezetben leírt lehetőségeit csak időközi megszakításokhoz használja! Amennyiben hosszabb időre meg szeretné szakítani a vízfolyást, zárja el a vízcsapot.

## ● Leszerelés

- Válassza le a tömlőt **6** a vízcsapról, és teljesen ürítse ki.
- Csavarja le a G1" (33,3mm) **2a** vízcsapcsatlakozót és a G<sup>3</sup>/<sub>4</sub>" (26,5 mm) **2b** vízcsapcsatlakozó-adaptert (amennyiben használta) a vízcsap csatlakozómene-téről.
- Ezt követően vegye le a tömlőtartót **7** a falról.



## ● Tisztítás és ápolás

- Tisztításhoz és ápoláshoz használjon egy enyhén megnedvesített, szőszmentes kendőt.
- A tömlőcsatlakozás szoros illeszkedésének érdekében időről időre tisztítsa meg az eszköz csatlakozóját.
- Használat után mindig alaposan törölje szárazra a terméket, és fagymentes helyen tárolja.

## ● Mentesítés

A csomagolás környezetbarát anyagokból készült, amelyeket a helyi újrahasznosító helyeken adhat le ártalmatlanítás céljából.

A kiszolgált termék megsemmisítési lehetőségeiről lakóhelye illetékes önkormányzatánál tájékozódhat.



## ● Garancia

A terméket gondosan, szigorú minőségi előírások betartásával gyártottuk, és a szállítás előtt gondosan ellenőriztük. Anyag- vagy gyártási hibák esetén a termék eladó-jával szemben törvényes jogok illetik meg. Az Ön törvényes jogait az általunk alább meghatározott garancia semmilyen módon nem korlátozza.

Erre a termékre 3 év garanciát adunk a vásárlás dátumától számítva. A garancia idő a vásárlás dátumával kezdődik. Biztonságos helyen őrizze meg az eredeti vásárlói bizonylatot, mert ez a dokumentum szükséges a vásárlás bizonyításához.

A vásárláskor fennálló károkat és hiányosságokat a termék kicsomagolása után haladéktalanul jelezze.



Ha ezen a terméken a vásárlástól számított 3 éven belül anyag- vagy gyártási hibát észlel, választásunk szerint ingyenesen megjavítjuk vagy kicseréljük a terméket. A garancia idő nem hosszabbodik meg a helyette nyújtott szavatossági igény által. Ez a kicserélt vagy javított alkatrészekre is érvényes.

A garancia megszűnik, ha a terméket megromgálták, ill. nem szakszerűen kezelték vagy végezték a karbantartást.

A garancia az anyag- és gyártási hibákra vonatkozik. Ez a garancia nem terjed ki azokra a termékalkatrészekre, amelyek normál kopásnak vannak kitéve, és ezért gyorsan kopó alkatrésznek minősülnek (pl. elemekre, akkumulátorokra, tömlőkre, tintapatronokra), illetve a törékeny alkatrészek sérülésére, pl. kapcsolókra vagy üveg alkatrészekre.



## ● **Garanciális ügyek lebonyolítása**

Ügyének gyors elintézése céljából kérjük, kövesse az alábbi útmutatásokat:

- o Kérjük, kérdések esetére őrizze meg a pénztárblokkot és a cikkszámot (IAN 517172\_2510) a vásárlás tényének igazolására.
- o A cikkszámot leolvashatja a termék típus táblájáról, a terméken található gravírozásból, az útmutató címlapjáról (balra lent), vagy a termék hátoldalán vagy az alsó oldalán lévő címkéről.
- o Ha működési hiba vagy egyéb hiányosság lépne fel, akkor először telefonon vegye fel a kapcsolatot a következőkben megnevezett szervizosztállyal vagy küldjön e-mailt.
- o Ha a szóban forgó termék meghibásodott, akkor a vásárlási bizonylat (pénztári blokk) mellékelésével, a hiba leírásával és a hiba keletkezési idejének a



megadásával, portómentesen elküldheti az Önnek megadott szerviz címére.



Ezeket és számos más kézikönyvet megtekinthet és letölthet a parkside-diy.com oldalon. Ez a QR-kód közvetlenül a parkside-diy.com oldalra irányítja. Válassza ki az országot, és a keresési felület segítségével keresse ki a használati utasítást. Adja meg a cikkszámot (IAN) 517172\_2510, hogy megtekinthesse a cikkhez tartozó használati utasítást.



## ● Szerviz

**(HU) Szerviz Magyarország**

Tel.: 0680021647

A formanyomtatvány itt elérhető  
[parkside-diy.com](http://parkside-diy.com)

**IAN 517172\_2510**



<b>Legenda uporabljenih piktogramov</b> .....	Stran 47
<b>Uvod</b> .....	Stran 48
Predvidena uporaba .....	Stran 49
Opis delov .....	Stran 49
Tehnični podatki .....	Stran 50
Obseg dobave .....	Stran 51
<b>Varnostni napotki</b> .....	Stran 52
<b>Montaža</b> .....	Stran 54
Nameščanje držala gibke cevi .....	Stran 55
<b>Uporaba</b> .....	Stran 56
Izvedba priklopa na oskrbo z vodo .....	Stran 56
Uporaba adapterja .....	Stran 56
Uporaba pištole za pršenje .....	Stran 57
<b>Demontaža</b> .....	Stran 59



**Čiščenje in nega** ..... Stran 59

**Odstranjevanje** ..... Stran 60

**Garancija** ..... Stran 60

Postopek pri uveljavljanju







garancije ..... Stran 60

Servis ..... Stran 62

**Garancijski list** ..... Stran 63







## Legenda uporabljenih piktogramov

	Preberite navodila!
	Upoštevajte opozorila in varnostne napotke!
	Smrtna nevarnost in nevarnost nesreč za malčke in otroke!
	Izdelek ni zasnovan za pitno vodo.
	Dolžina gibke cevi pribl. 10 metrov
	Izdelek je odporen na UV-žarke.
	Razpočni tlak 20 barov
	Izdelek je odporen na vremenske vplive.



## Legenda uporabljenih piktogramov

 	Embalažo in napravo odstranite na okolju primeren način!
 	Varnostni napotki Navodila za upravljanje

## Komplet vrtno cevi s priključki

### ● Uvod



Pred prvo uporabo se seznanite z izdelkom. V ta namen pozorno preberite naslednja navodila za uporabo in varnostne napotke. Izdelek uporabljajte samo tako, kot je opisano in samo za navedena področja uporabe. To navodilo hranite na varnem mestu. V primeru izročitve izdelka tretjim, jim predajte tudi vso dokumentacijo.



## ● Predvidena uporaba

Ta izdelek vsebuje stensko držalo, večnamensko prho in komplet cevni objemk. Lahko sprejme gibko cev  $\frac{3}{8}$ " (9 mm) s skupno dolžino 10m. Primerna je za namakanje območij vrtov in teras ter kot mesto za shranjevanje naprav za namakanje vrta, ki se namestijo na steno ali nosijo v rokah. Samo za zasebno uporabo. Ni za komercialno uporabo.

## ● Opis delov

- 1 Pištola za pršenje
- 1a Drsni regulator
- 1b Glava pištole za pršenje
- 1c Sprožilnik
- 1d Adapter za gibko cev
- 2 Priključek gibke cevi brez sistema Aquastopp  $\frac{3}{8}$ " (9 mm)
- 2a Priključek za vodovodno pipo G1" (33,3 mm)



- 2b Adapter za vodovodno pipo G $\frac{3}{4}$ " (26,5mm)
- 3 Priključek gibke cevi s sistemom Aquastopp  $\frac{3}{8}$ " (9 mm)
- 4 Vijak
- 5 Zidni vložek
- 6 Gibka cev
- 7 Držalo gibke cevi

## ● Tehnični podatki

### **Gibka cev:**

Dolžina gibke cevi: 10m

maks. delovni tlak: 4bare

Razpočni tlak: 20barov

### **Držalo gibke cevi:**

Mere: 18 x 27 x 13,5cm  
(Š x V x G)





## ● Obseg dobave

- 1 pištola za pršenje
- 1 priključek gibke cevi brez sistema  
Aquastopp  $\frac{3}{8}$ " (9 mm)
- 1 priključek gibke cevi s sistemom  
Aquastopp  $\frac{3}{8}$ " (9 mm)
- 1 priključek za vodovodno pipo G1" (33,3 mm)  
z reducirnim kosom na G $\frac{3}{4}$ " (26,5 mm)
- 2 vijaka
- 2 zidna vložka
- 1 gibka cev
- 1 držalo gibke cevi
- 1 navodilo za montažo in uporabo



## Varnostni napotki

POZOR! PRED UPORABO PREBERITE NAVODILO ZA MONTAŽO IN UPORABO! NAVODILO ZA MONTAŽO IN UPORABO SKRIBNO SHRANITE!

-  **NE SME PRITI V ROKE OTROKOM. TA IZDELEK NI IGRAČA! V NASPROTNEM PRIMERU OBSTAJA NEVARNOST TELESNIH POŠKODB!**
-  Gibka cev je zasnovana za tehnično vodo. Ne pijte vode, ki je tekla skozi gibko cev. V nasprotnem primeru obstaja nevarnost telesnih poškodb.
- Zagotovite, da voda iz gibke cevi ne bo tekla nazaj v vodovodno napeljavo: po uporabi odklopite gibko cev z vodovodne pipe ali namestite protipovratni ventil oz. prekinjalo za vodovodno pipo in gibko cev.



- Nikoli ne puščajte gibke cevi nenadzorovane, tudi med vmesnimi prekinitvami pretoka vode ne. Sicer obstaja nevarnost telesnih poškodb in materialne škode.
- Pazite, da delci umazanije ne zamašijo priključkov ali pridejo v notranjost gibke cevi. Sicer se lahko armatura poškoduje.
- **⚠ OPOZORILO!** Vodnega curka ne usmerjajte v električne naprave, da preprečite npr. kratek stik.
- **⚠ OPOZORILO!** Vodnega curka ne usmerjajte v osebe ali živali, da jih ne poškodujete.
- **⚠ OPOZORILO!** Po vsaki uporabi je treba vedno zapreti odjemno mesto vode.
- Primerno samo za uporabo na prostem.
- Izdelka ne uporabljajte, če je poškodovan.
- **OPOZORILO!** Preberite vse varnostne napotke in navodila!
- **Opozorilo:** Vode, ki je bila pred uporabo segreta ali je dlje časa stala in je bila



morebiti v dovodni napeljavi, ni dovoljeno usmerjati v osebe, živali ali rastline.

## ● Montaža

### **Potrebujete (ni priloženo vsebini kompleta):**

križni izvijač (PH2)

vrtalni stroj, sveder  $\varnothing$  6 mm

**Pomembno!** Obvezno upoštevajte navodilo za uporabo vrtalnega stroja.

Pri vrtanju pazite, da ne poškodujete električnih kablov, plinske ali vodovodne napeljave.

Pred začetkom uporabe preverite, ali so vsi priključki trdno pritrjeni in jih po potrebi zategnite.



## ● Nameščanje držala gibke cevi (slika A)

- Za nameščanje držala gibke cevi [7] ravnajte, kot je prikazano na sliki A.
- Uporabite priložene vijake [4] in zidne vložke [5]. Ti so primerni za montažo na opečnate, betonske ali lesene stene. Za montažo na druge materiale uporabite primerne vijake in zidne vložke. V trgovini se pozanimajte o vijakih in zidnih vložkih, ki so primerni za konkretno strukturo stene.

**Napotek:** Da boste preprečili povratni tok, ne namestite držala gibke cevi [7] višje od vodovodne pipe ali pa namestite pripravo za preprečevanje povratnega toka oz. protipovratni med vodovodno pipo in gibko cev [6]. Pri mobilni uporabi lahko pištolo za pršenje [1] in priključke gibke cevi [2] in [3] vstavite v držalo gibke cevi [7] levo in desno (slika E).

**Pozor:** Pri montaži na steno lahko pištolo za pršenje **1** tudi obesite, kot je prikazano na sliki E.

## ● Uporaba

### ● Izvedba priklopa na oskrbo z vodo (slika B)

- Pri priklopu gibke cevi **6** na vodovodno pipo ravnajte, kot je prikazano na sliki B.

### ● Uporaba adapterja (slika B)

- Privijte priključek za vodovodno pipo G1" (33,3 mm) **2a** na navoj priključka vodovodne pipe.
- Pri priključnem navoju z G $\frac{3}{4}$ " (26,5 mm) je treba uporabiti adapter za vodovodno pipo G $\frac{3}{4}$ " (26,5 mm) **2b**.
- Za to privijte adapter za vodovodno pipo G $\frac{3}{4}$ " (26,5 mm) **2b** v priključek za vodovodno pipo G1" (33,3 mm) **2a**.



## ● Uporaba pištrole za pršenje

**Napotek:** Pištola za pršenje **1** ima 4 različne nastavitve pršenja. Količino pretoka lahko brezstopenjsko nastavljate.

- Vstavite pištolo za pršenje **1** v priključek gibke cevi s sistemom Aquastopp  $\frac{3}{8}$ " (9 mm) **3** (slika C).
- Odprite vodovodno pipo.
- Pritisnite sprožilnik **1c**, da začnete s postopkom pršenja. Znova ga izpustite, ko želite ustaviti postopek pršenja.
- Zavrtite glavo pištrole za pršenje **1b** na zeleno funkcijo pršenja (slika D). Izbirate lahko med 4 različnimi nastavitvami: močen curek, drobna meglica, poln curek, ploščati curek. 
- Premaknite drsni regulator **1a** v spodnji položaj za manjši pretok vode. Zavrtite ga v zgornji položaj, da povečate pretok vode (slika D).



- Za neprekinjeno pršenje pritisnite sprožilnik **1c** navznoter, da ga zapahnete. Za končanje te funkcije znova pritisnite sprožilnik **1c**, da sprostite blokado (slika D).

**Napotek:** Če pištolo za pršenje **1** snamete pri odprti vodovodni pipi, priključek gibke cevi s sistemom Aquastopp  $\frac{3}{8}$ " (9 mm) **3** prekine pretok vode. To možnost uporabite za prekinitev pretoka vode le, če želite na gibko cev priključiti drug element, npr. pripravo za zalivanje trate.

**POZOR!** V tem poglavju opisane možnosti uporabljajte za prekinitev pretoka vode le za vmesne prekinitve! Kadar želite za dlje časa ustaviti pretok vode, zaprite vodovodno pipo.



## ● Demontaža

- Ločite gibko cev [6] z vodovodne pipe in jo povsem izpraznite.
- Odvijte priključek za vodovodno pipo G1" (33,3mm) [2a] in adapter za vodovodno pipo G $\frac{3}{4}$ " (26,5mm) [2b] (če ga uporabljate) s priključnega navoja vodovodne pipe.
- Nato snemite držalo gibke cevi [7] s stene.

## ● Čiščenje in nega

- Za čiščenje in nego uporabljajte rahlo navlaženo krpo, ki ne pušča vlaken.
- Občasno očistite priključek za naprave, da boste zagotovili tesno prileganje na priključku gibke cevi.
- Po vsaki uporabi dobro očistite izdelek in ga shranite na mestu, kjer ne more zmrzniti.



## ● Odstranjevanje

Embalaža je narejena iz okolju primernih materialov, ki jih lahko oddate za recikliranje na lokalnih zbirališčih odpadkov.

O možnostih odstranjevanja odsluženega izdelka se lahko pozanimате pri svoji občinski ali mestni upravi.

## ● Garancija

### ● Postopek pri uveljavljanju garancije

Za zagotovitev hitre obdelave vašega primera vas prosimo, da sledite naslednjim napotkom:

- o Prosimo, da za vsa vprašanja pripravite blagajniški račun in številko izdelka (IAN 517172\_2510) kot dokazilo o nakupu.
- o Številko izdelka poiščite na tipski ploščici na izdelku, na gravuri izdelka, na prvi



strani vaših navodil (levo spodaj) ali na nalepki na zadnji ali spodnji strani izdelka.

- o Če bi prišlo do napak v delovanju ali drugih pomanjkljivosti, se najprej po telefonu ali po elektronski pošti obrnite na spodaj navedeni oddelek servisne službe.
- o Izdelek, za katerega je ugotovljeno, da je okvarjen, lahko potem skupaj z dokazilom o nakupu (blagajniškim računom) in navedbo o tem, katero pomanjkljivost ima in kdaj je do nje prišlo, z brezplačno pošiljko pošljete na naslov servisa, ki ga boste prejeli.





Na spletnem mestu [parkside-diy.com](http://parkside-diy.com) lahko vidite in prenesete veliko dodatnih priročnikov. S to kodo QR prispete neposredno na [parkside-diy.com](http://parkside-diy.com). Izberite svojo državo in prek iskalne maske poiščite navodila za uporabo. Z vnosom številke izdelka (IAN) 517172\_2510 prispete do navodil za uporabo izdelka.

## ● Servis

### **Servis Slovenija**

Tel.: 0800 81400

Kontaktni obrazec na [parkside-diy.com](http://parkside-diy.com)

**IAN 517172\_2510**



## Pooblaščeni serviser:

OWIM GmbH & Co. KG  
Stiftsbergstraße 1  
74167 Neckarsulm  
NEMČIJA



080 080917



owim@lidl.si

## Garancijski list

1. S tem garancijskim listom OWIM GmbH & Co. KG, Stiftsbergstraße 1, 74167 Neckarsulm, Nemčija jamčimo, da bo izdelek v garancijskem roku ob normalni in pravilni uporabi brezhibno deloval in se zavezujemo, da bomo ob izpolnjenih spodaj navedenih pogojih odpravili morebitne pomanjkljivosti in okvare zaradi napak v materialu ali iz-



delavi oziroma po svoji presoji izdelek zamenjali ali vrnili kupnino.

2. Garancija je veljavna na ozemlju Republike Slovenije.
3. Garancijski rok za proizvod je 3 leta od datuma izročitve blaga. Datum izročitve blaga je razviden iz računa.
4. Če izdelek ne izpolnjuje specifikacij ali nima lastnosti, navedenih v garancijskem listu ali oglaševalskem sporočilu, lahko potrošnik najprej zahteva odpravo napak. O napaki mora potrošnik obvestiti proizvajalca ali pooblaščen servis (kontaktna številka in elektronski naslov navedena zgoraj) in zahtevati odpravo napak. Kupec je dolžan ob uveljavljanju zahtevka predložiti garancijski list in račun, kot potrdilo in dokazilo o nakupu ter dnevu izročitve blaga. Svetujemo vam, da pred tem natančno preberete navodila o sestavi in uporabi izdelka.





5. Rok za odpravo napake je 30 dni od dneva, ko je proizvajalec ali pooblaščen servis prejel zahtevo za odpravo napake. Če napake v tem roku niso odpravljene, mora proizvajalec potrošniku brezplačno zamenjati blago z enakim, novim in brezhibnim blagom. Rok se lahko zaradi narave in kompleksnosti blaga, narave in resnosti neskladnosti ter napora, ki je potreben za dokončanje popravila ali zamenjave podaljša za najkrajši čas, ki je potreben za dokončanje popravila, vendar največ za 15 dni. O številu dni podaljšanega roka in razlogih za podaljšanje mora biti potrošnik obveščen pred potekom 30 dnevnega roka za odpravo napak.
6. Če v roku 30 dni oz. v primeru podaljšanja v roku 45 dni blago ni popravljeno ali blago ni zamenjano z novim, lahko potrošnik od proizvajalca zahteva vračilo celotne kupnine ali zahteva sorazmer-

no znižanje kupnine. Sorazmerno znižanje kupnine je sorazmerno zmanjšanju vrednosti blaga, ki ga je potrošnik prejel, v primerjavi z vrednostjo, ki bi jo imelo blago, če bi bilo skladno.

7. Če se neskladnost pojavi v manj kot 30 dneh od dobave blaga, lahko potrošnik ob predložitvi blaga od proizvajalca takoj zahteva vračilo plačanega zneska.
8. Proizvajalec oziroma pooblaščen servis lahko potrošniku za čas popravila blaga, za katero je bila izdana obvezna garancija, zagotovi brezplačno uporabo podobnega blaga. Če proizvajalec potrošniku ne zagotovi nadomestnega blaga v začasno uporabo, ima potrošnik pravico uveljavljati škodo, ki jo je utrpel, ker blaga ni mogel uporabljati od trenutka, ko je zahteval popravilo ali zamenjavo, do njune izvršitve.



9. Stroške za material, nadomestne dele, delo, prenos in prevoz izdelkov, ki nastanejo pri odpravljanju okvar oziroma nadomestitvi blaga z novim, krije proizvajalec.
10. V primeru zamenjave blaga ali zamenjave bistvenega dela blaga z novim se potrošniku izda nov garancijski list.
11. V primeru, da proizvod popravlja nepooblaščen servis ali nepooblaščen oseba, kupec ne more uveljavljati zahtevkov iz te garancije.
12. Vzroki za okvaro oziroma nedelovanje izdelka morajo biti lastnosti stvari same in ne vzroki, ki so zunaj proizvajalčeve oziroma prodajalčeve sfere. Kupec ne more uveljavljati zahtevkov iz te garancije, če se ni držal priloženih navodil za sestavo in uporabo izdelka ali če je izdelek kakorkoli spremenjen ali nepravilno vzdrževan.

- 
- 
13. Proizvajalec zagotavlja proti plačilu popravilo, vzdrževanje blaga, nadomestne dele in priklopne aparate vsaj tri leta po poteku garancijskega roka.
  14. Obrabni deli oz. potrošni material so izvzeti iz garancije.
  15. Vsi potrebni podatki za uveljavljanje garancije in podatki, ki identificirajo blago za katerega velja garancija se nahajajo na dveh ločenih dokumentih (garancijski list, račun).
  16. Ta garancija proizvajalca ne izključuje zakonske pravice potrošnika, da zoper prodajalca v primeru neskladnosti blaga brezplačno uveljavlja jamčevalne zahteve. Ta garancija prav tako ne izključuje pravic potrošnika, ki izhajajo iz obveznega jamstva za skladnost blaga.

Prodajalec:

Lidl Slovenija d.o.o. k.d., Pod lipami 1,  
SI-1218 Komenda



## **Legenda použitých**

**piktogramů** ..... Strana 71

**Úvod** ..... Strana 72

Použití ke stanovenému  
účelu..... Strana 73

Popis dílů ..... Strana 73

Technická data ..... Strana 74

Obsah dodávky ..... Strana 75

## **Bezpečnostní**

**upozornění** ..... Strana 75

**Montáž** ..... Strana 78

Montáž držáku hadice..... Strana 78

**Použití** ..... Strana 79

Připojení k vodovodnímu  
řádu ..... Strana 79

Použití adaptéru ..... Strana 80

Použití stříkací pistole ..... Strana 80



<b>Demontáž .....</b>	Strana 82
<b>Čistění a ošetřování .....</b>	Strana 83
<b>Zlikvidování .....</b>	Strana 83
<b>Záruka.....</b>	Strana 84
Postup v případě uplatňování záruky .....	Strana 86
Servis .....	Strana 88



## Legenda použitých piktogramů



Čtěte pokyny!



Dbát na výstražné a bezpečnostní pokyny!



Nebezpečí ohrožení života a nehody pro malé i velké děti!



Výrobek není koncipovaný pro pitnou vodu.



Délka hadice 10 metrů



Výrobek je odolný vůči UV záření.





Tlak při roztržení 20 bar



Výrobek je odolný proti povětrnostním vlivům.



## Legenda použitých piktogramů

	Obal a přístroj odstraňujte do odpadu ekologicky!
	Bezpečnostní upozornění Instrukce

## Zahradní hadice s příslušenstvím

### ● Úvod



Blahopřejeme Vám ke koupi nového výrobku. Rozhodli jste se pro kvalitní výrobek. Před prvním uvedením do provozu se seznamte s výrobkem. K tomu si pozorně přečtěte následující návod k obsluze a bezpečnostní pokyny. Používejte výrobek jen popsáním způsobem a pouze pro uvedené oblasti použití. Uschovejte si tento návod na bezpečném místě. Všechny



podklady vydejte při předání výrobku i třetí osobě.

## ● Použití ke stanovenému účelu

Tento výrobek obsahuje nástěnný držák, multifunkční sprchu a sadu hadicových spojek. Pojme hadici  $\frac{3}{8}$ " (9 mm) o celkové délce 10m. Je vhodný pro zavlažování zahradních a terasových oblastí a jako úložný prostor pro nástěnné nebo ruční zahradní zavlažovací zařízení. Jen pro privátní použití. Není určeno pro komerční použití.

## ● Popis dílů

- 1 Stříkací pistole
- 1a Posuvný regulátor
- 1b Hlava stříkací pistole
- 1c Spoušť
- 1d Blokování spouště
- 2 Hadicová přípojka bez systému aqua stop vody  $\frac{3}{8}$ " (9 mm)



- 2a Přípojka pro vodovodní kohoutek G1" (33,3mm)
- 2b Adaptér pro vodovodní kohoutek G $\frac{3}{4}$ " (26,5 mm)
- 3 Hadicová přípojka se systémem aqua stop vody  $\frac{3}{8}$ " (9 mm)
- 4 Šroub
- 5 Hmoždinka
- 6 Hadice
- 7 Držák hadice

## ● Technická data

### **Hadice:**

Délka hadice:	10m
maximální provozní tlak:	4 bar
Tlak při roztržení:	20 bar

### **Držák hadice:**

Rozměry:	18 x 27 x 13,5cm (š x v x h)
----------	---------------------------------



## ● **Obsah dodávky**



- 1 stříkací pistole
- 1 přípojka hadice bez systému aqua stop  $\frac{3}{8}$ " (9 mm)
- 1 přípojka hadice se systémem aqua stop  $\frac{3}{8}$ " (9 mm)
- 1 přípojka na vodovodní kohoutek G1" (33,3 mm) s redukcí na G $\frac{3}{4}$ " (26,5 mm)
- 2 šrouby
- 2 hmoždinky
- 1 hadice
- 1 držák hadice
- 1 návod k montáži a použití



## **Bezpečnostní upozornění**

**POZOR! PŘED POUŽITÍM SI PŘEČTĚTE NÁVOD K MONTÁŽI A OBSLUZE! NÁVOD K MONTÁŽI A OBSLUZE SI PEČLIVĚ USCOVEJTE!**



-  **NESMÍ SE DOSTAT DO DĚTSKÝCH RUKOU. TENTO VÝROBEK NENÍ HRAČKA! V OPAČNÉM PŘÍPADĚ HROZÍ NEBEZPEČÍ ZRANĚNÍ!**
-  Hadice je koncipovaná pro užitkovou vodu. Nepijte vodu, která protekla hadicí. Jinak hrozí nebezpečí zranění.
- Zajistěte, aby se voda z hadice nevracela zpět do systému zásobování pitnou vodou: Po použití odpojte hadici od kohoutku nebo namontujte mezi kohoutek a hadici zpětný ventil nebo přerušovač potrubí.
- Nikdy nenechávejte hadici bez dohledu - ani v případě, že byl dočasně přerušovaný průtok vody. Jinak hrozí nebezpečí zranění a věcných škod.
- Dbejte na to, aby přípojky neucpaly nečistoty nebo aby se nedostaly do



hadice. Jinak může dojít k poškození armatury.

- **⚠ VÝSTRAHA!** Nemiřte proudem vody na elektrické zařízení, např. aby nedošlo ke zkratu.
  - **⚠ VÝSTRAHA!** Nemiřte proudem vody na osoby nebo zvířata, abyste je nezranili.
  - **⚠ VÝSTRAHA!** Po každém použití se musí zavřít přívod vody.
  - Vhodné pouze pro venkovní použití.
  - Poškozený výrobek nepoužívejte.
- VAROVÁNÍ!** Přečtěte si všechna bezpečnostní upozornění a pokyny!
- **Výstraha:** Vodu, která byla před použitím ohřátá nebo dlouho stála a případně je stále v přívodním potrubí, nesmíte stříkat na osoby, zvířata nebo rostliny.



## ● Montáž

### **Potřebujete (není v obsahu dodávky):**

Křížový šroubovák (PH2)

Vrtačku, vrták ø 6 mm

**Důležité!** Dbejte na pokyny v návodu k obsluze Vaší vrtačky.

Při vrtání dávejte pozor, aby jste nepoškodili elektrické, plynové nebo vodovodní rozvody. Před uvedením do provozu zkontrolujte, zda jsou všechny přípojky pevně připojeny a případně je dotáhněte.

### ● **Montáž držáku hadice (obr. A)**

- Při montáži držáku hadice **7** postupujte podle obr. A.
- Použijte přiložené šrouby **4** a hmoždinky **5**. Tyto jsou vhodné jen k přišroubování do cihlového zdiva, betonu nebo dřevěných stěn. Pro montáž na jiné



materiály použijte vhodné šrouby a hmoždinky. Informujte se v obchodě o hmoždinkách a šroubech vhodných pro daný materiál stěny.

**Upozornění:** Abyste zabránili zpětnému toku vody, nemontujte držák hadice [7] výše než vodovodní kohoutek nebo instalujte mezi kohoutek a hadici [6] zpětný ventil anebo kohoutek. Pro mobilní použití lze stříkací pistoli [1] a hadicové přípojky [2] [3] zastrčit vlevo a vpravo do držáku hadice [7] (obr. E).

**Pozor:** Při montáži na stěnu můžete stříkací pistoli [1] zavěsit také podle obrázku E.

## ● Použití

### ● Připojení k vodovodnímu řádu (obr. B)

- Při připojování hadice [6] k vodovodnímu kohoutku postupujte podle obr. B.



## ● Použití adaptéru (obr. B)

- Našroubujte přípojku pro vodovodní kohoutek G1" (33,3 mm) **2a** na závit vodovodního kohoutku.
- U připojovacího závitu G $\frac{3}{4}$ " (26,5 mm) se musí použít adaptér pro vodovodní kohoutek G $\frac{3}{4}$ " (26,5 mm) **2b**.
- K tomu našroubujte adaptér G $\frac{3}{4}$ " (26,5 mm) **2b** do přípojky pro vodovodní kohoutek G1" (33,3 mm) **2a**.

## ● Použití stříkací pistole

**Poznámka:** Stříkací pistole **1** má 4 různá nastavení stříkání. Průtokové množství je možné plynule regulovat.

- Nastrčte stříkací pistoli **1** do hadicové přípojky se systémem aqua stop  $\frac{3}{8}$ " (9 mm) **3** (obr. C).
- Otevřete vodovodní kohoutek.



- Stiskněte spoušť **1c** pro zahájení postřiku. Uvolněte spoušť pro ukončení postřiku.
- Otáčejte hlavou stříkací pistole **1b** pro nastavení požadované funkce stříkání (obr. D). Můžete volit mezi 4 různými nastaveními: ostrý proud, rozprašovaná vodní mlha, plný vodní proud a plochý vodní proud.



- Přepněte posuvný regulátor **1a** do spodní polohy pro nižší průtok vody. Přepněte posuvný regulátor do horní polohy pro vyšší průtok vody (obr. D).
- Pro trvalý postřik stiskněte spoušť **1c** směrem dovnitř, tím ji aretujete. Pro ukončení této funkce stiskněte spoušť **1c** znovu pro uvolnění aretace (obr. D).

**Poznámka:** Pokud sejmete stříkací pistoli **1** při otevřeném vodovodním kohoutku,



přeruší se průtok vody hadicovou přípojkou se systémem aqua stop  $\frac{3}{8}$ " (9 mm) **3**. Používejte tuto možnost přerušení průtoku vody jen tehdy, jestliže chcete připojit na hadici jiný element, např. zavlažovač trávnicku.

**UPOZORNĚNÍ!** Používejte možnosti popsané v této kapitole jen pro dočasné přerušení průtoku vody! Pro delší přerušení uzavřete vodovodní kohoutek.

## ● Demontáž

- Odpojte hadici **6** od vodovodního kohoutku a zcela ji vyprázdněte.
- Odšroubujte přípojku na vodovodní kohoutek G1" (33,3 mm) **2a** a redukci G $\frac{3}{4}$ " (26,5 mm) **2b** (pokud je použita) ze závitu vodovodního kohoutku.
- Následně sejměte držák hadice **7** ze zdi.



## ● Čistění a ošetřování

- K čistění používejte jen mírně navlhčený hadr, který nepouští vlákna.
- Přípojku přístroje občas vyčistěte, abyste zajistili těsnost připojené hadice.
- Po každém použití výrobek dobře osušte a uložte ho na místě, kde nemrzne.

## ● Zlikvidování

Obal se skládá z ekologických materiálů, které můžete zlikvidovat prostřednictvím místních sběrů recyklovatelných materiálů.

O možnostech likvidace vysloužilých zařízení se informujte u správy vaší obce nebo města.



## ● Záruka

Výrobek byl vyroben podle přísných směrnic kvality a před dodáním pečlivě otestován. V případě materiálních nebo výrobních vad máte zákonná práva vůči prodejci výrobku. Vaše zákonná práva nejsou níže uvedenou zárukou nijak omezená.

Záruka na tento výrobek je 3 roky od data zakoupení. Záruční doba začíná dnem zakoupení. Originál dokladu o zakoupení si uschovejte na bezpečném místě, protože tento doklad je vyžadován jako doklad o koupi.

Jakékoli poškození nebo závady, které se vyskytly již v okamžiku nákupu, musí být nahlášeny ihned po vybalení výrobku.



Pokud se u výrobku během 3 let od data zakoupení projeví vada materiálu nebo výrobní vada, pak vám ho podle naší volby bezplatně opravíme nebo vyměníme. Záruční doba se po uznané reklamaci neprodlužuje. To platí také pro vyměněné a opravené díly.

Tato záruka je neplatná, pokud byl výrobek poškozený nebo nesprávně používaný anebo udržovaný.

Záruka se kryje na materiálové a výrobní vady. Tato záruka se nevztahuje na díly výrobku, které jsou vystaveny běžnému opotřebení, a proto je lze považovat za spotřební díly (např. baterie, akumulátory, hadice, inkoustové patrony) nebo na poškození křehkých součástí, jako jsou např. spínače nebo díly, které jsou vyrobeny ze skla.



## ● Postup v případě uplatňování záruky

K zajištění rychlého zpracování vaší záležitosti se řiďte následujícími pokyny:

- o Pro všechny požadavky si připravte pokladní stvrzenku a číslo artiklu (IAN 517172\_2510) jako doklad o zakoupení.
- o Číslo artiklu naleznete na typovém štítku výrobku, na rytině na výrobku, na titulním stránce vašeho návodu (vlevo dole) nebo na nálepce na zadní nebo spodní straně výrobku.
- o Pokud se vyskytnou funkční vady nebo jiné závady, kontaktujte nejprve telefonicky nebo e-mailem níže uvedené servisní oddělení.
- o Výrobek, který byl evidován jako vadný, pak můžete bezplatně zaslat na adresu, kterou vám servisní oddělení poskytlo, přiložit k němu doklad o zakoupení (pokladní stvrzenku) a uvést o jakou vadu se jedná a kdy se vyskytla.



Tuto a mnoho dalších příruček si můžete prohlédnout a stáhnout na stránkách [parkside-diy.com](http://parkside-diy.com). Naskenováním QR kódu se dostanete přímo na stránky [parkside-diy.com](http://parkside-diy.com). Vyberte svou zemi a pomocí vyhledávací masky hledejte návody k použití. Zadáním čísla artiklu (IAN) 517172\_2510 získáte přístup k návodu k použití vašeho artiklu.



## ● Servis

**(CZ) Servis Česká republika**

Tel.: 800023611

Kontaktní formulář je zapnutý

[parkside-diy.com](http://parkside-diy.com)

**IAN 517172\_2510**



<b>Legenda použitých piktogramov</b> .....	Strana	91
<b>Úvod</b> .....	Strana	92
Používanie v súlade s určeným účelom.....	Strana	93
Popis častí .....	Strana	93
Technické údaje .....	Strana	94
Obsah dodávky.....	Strana	95
<b>Bezpečnostné upozornenia</b> .....	Strana	96
<b>Montáž</b> .....	Strana	98
Upevnenie držiaka hadice ...	Strana	99
<b>Používanie</b> .....	Strana	100
Pripojenie k prívodu vody ....	Strana	100
Použitie adaptéra .....	Strana	100
Používanie striekacej pištole....	Strana	101



**Demontáž** ..... Strana 103

**Čistenie a údržba** ..... Strana 104

**Likvidácia**..... Strana 104

**Záruka**..... Strana 105

Postup v prípade

poškodenia v záruke ..... Strana 107

Servis ..... Strana 109



## Legenda použitých piktogramov



Prečítajte si pokyny!



Rešpektujte výstražné a bezpečnostné upozornenia!



Nebezpečenstvo ohrozenia života a nehôd pre malé deti a deti!



Výrobok nie je koncipovaný pre pitnú vodu.



Dĺžka hadice 10 metrov





Výrobok je odolný voči UV žiareniu.



Pretlak 20 bar



## Legenda použitých piktogramov

	Výrobok je odolný voči poveternostným vplyvom.
	Obal a prístroj ekologicky zlikvidujte!
	Bezpečnostné upozornenia Manipulačné pokyny

## Záhradná hadica s príslušenstvom

### ● Úvod



Blahoželáme Vám ku kúpe Vášho nového výrobku. Kúpou ste sa rozhodli pre vysoko kvalitný produkt. Pred prvým uvedením do prevádzky sa oboznámte s výrobkom. Za týmto účelom si pozorne prečítajte nasledujúci návod na obsluhu a bezpečnostné pokyny. Výrobok



používajte iba v súlade s popisom a v uvedených oblastiach používania. Tento návod uschovajte na bezpečnom mieste. Ak výrobok odovzdáte ďalšej osobe, priložte k nemu aj všetky podklady.

## ● Používanie v súlade s určeným účelom

Tento výrobok obsahuje nástenný držiak, multifunkčnú sprchovú hlavicu a súpravu hadicových prípojok. Zmestí sa do neho hadica  $\frac{3}{8}$ " (9 mm) s celkovou dĺžkou 10 m. Je vhodný na zavlažovanie oblasti záhrady a terasy a ako úložný priestor pre nástenné alebo ručné záhradné zavlažovacie zariadenia. Iba pre súkromné používanie. Nie na komerčné účely.

## ● Popis častí

- 1 Striekacia pištoľ
- 1a Posuvný regulátor



- 1b Hlava striekacej pištole
- 1c Spúšť
- 1d Blokovanie spúšte
- 2 Hadicová prípojka bez aqua-stop  
3/8" (9 mm)
- 2a Prípojka vodovodného kohútika  
G1" (33,3 mm)
- 2b Adaptér vodovodného kohútika  
G3/4" (26,5 mm)
- 3 Hadicová prípojka s aqua-stop  
3/8" (9 mm)
- 4 Skrutka
- 5 Hmoždinka
- 6 Hadica
- 7 Držiak hadice

## ● Technické údaje

### **Hadica:**

Dĺžka hadice:	10m
max. prevádzkový tlak:	4 bar
Pretlak:	20 bar



## **Držiak hadice:**

Rozmery: 18 x 27 x 13,5 cm  
(Š x V x H)



### ● **Obsah dodávky**

- 1 striekacia pištoľ
- 1 hadicová prípojka bez aqua-stop  
3/8" (9mm)
- 1 hadicová prípojka s aqua-stop 3/8" (9mm)
- 1 prípojka vodovodného kohútika G1"  
(33,3mm) s redukčným dielom na G3/4"  
(26,5mm)
- 2 skrutky
- 2 rozperky
- 1 hadica
- 1 držiak hadice
- 1 návod na montáž a obsluhu



## Bezpečnostné upozornenia

POZOR! PRED POUŽITÍM SI PREČÍTAJTE NÁVOD NA MONTÁŽ A POUŽÍVANIE! NÁVOD NA MONTÁŽ A POUŽÍVANIE DÔKLADNE USCHOVAJTE!

-  **PRODUKT SA NESMIE DOSTAŤ DO RÚK DEŤOM. TENTO VÝROBOK NIE JE HRAČKOU! INAK HROZÍ NEBEZPEČENSTVO PORANENIA!**
-  Hadica je koncipovaná pre úžitkovú vodu. Nepite vodu, ktorá prešla hadicou. Inak hrozí nebezpečenstvo poranenia.
- Zabezpečte, aby z hadice nemohla tiecť voda naspäť do zásobovania pitnou vodou: Po použití odpojte hadicu od vodovodného kohútika alebo namontujte zamedzovač spätného toku príp.



prerušovač vedenia medzi vodovodným kohútikom a hadicou.

- Nikdy nenechávajte hadicu bez dozoru – i pri chvíľkových prerušeníach vodného toku. V opačnom prípade hrozí nebezpečenstvo poranenia ako aj nebezpečenstvo vzniku vecných škôd.
- Dbajte na to, aby čiastočky nečistoty neupchali prípojky alebo aby sa nedostali do vnútra hadice. Inak môže dôjsť k poškodeniu batérie.
- **⚠ VAROVANIE!** Prúd vody nesmerujte na elektrické zariadenia, aby nedošlo napr. ku skratu.
- **⚠ VAROVANIE!** Prúd vody nesmerujte na osoby alebo zvieratá, aby ste ich neporanili.
- **⚠ VAROVANIE!** Po použití vždy zatvorte miesto odberu vody.
- Vhodné iba do exteriéru.
- Výrobok nepoužívajte, ak je poškodený.



**VAROVANIE!** Prečítajte si všetky bezpečnostné upozornenia a pokyny!

- **Varovanie:** Voda, ktorá bola pred použitím zohriata alebo dlho stála a nachádza sa v prírodnom potrubí, sa nesmie smerovať na ľudí, zvieratá ani rastliny.

## ● Montáž

**Budete potrebovať (nie je súčasťou dodávky):**

Krížový skrutkovač (PH2)

Vrtačku, vrták  $\varnothing$  6 mm

**Dôležité!** Bezpodmienečne si prečítajte návod na obsluhu Vašej vrtačky.

Pri vrtaní dbajte na to, aby ste nepoškodili elektrické káble, vedenia plynu alebo vody. Pred uvedením do prevádzky skontrolujte všetky prípojky a príp. ich pevne utiahnite.



## ● Upevnenie držiaka hadice (obr. A)

- Pri montáži držiaka hadice [7] postupujte podľa obr. A.
  - Použite priložené skrutky [4] a hmoždinky [5]. Tieto sú vhodné len pre montáž na pálenú tehlu, betón alebo drevené steny. Pre montáž na iné materiály použite prosím na to určené skrutky a hmoždinky. V špecializovanej predajni sa informujte o vhodných skrutkách a hmoždinkách pre príslušný typ steny.
- Upozornenie:** Aby ste zabránili spätnému toku, nemontujte držiak hadice [7] vyššie ako vodovodný kohútik alebo nainštalujte zamedzovač spätného toku resp. uzatvárací kohútik medzi vodovodným kohútikom a hadicou [6]. Pri mobilnom nasadení môže byť striekačnica [1] a hadicové prípojky [2] [3]

zastrčené do držiaka hadice [7] vľavo a vpravo (obr. F).

**Pozor:** Pri montáži na stenu môžete striekajúcu pištoľ [1] aj zavesiť, ako je zobrazené na obr. E.

## ● Používanie

### ● Pripojenie k prívodu vody (obr. B)

- Pri zapájaní hadice [6] na vodovodný kohútik postupujte podľa obr. B.

### ● Použitie adaptéra (obr. B)

- Zatočte prípojku vodovodného kohútika G1" (33,3 mm) [2a] na pripojovací závit vodovodného kohútika.
- Pri pripojovacom závite s G $\frac{3}{4}$ " (26,5 mm) musí byť nasadený adaptér vodovodného kohútika G $\frac{3}{4}$ " (26,5 mm) [2b].



- Zatočte preto adaptér vodovodného kohútika G $\frac{3}{4}$ " (26,5 mm) **2b** na prípojku vodovodného kohútika G1" (33,3 mm) **2a**.

## ● Používanie striekacej pištole

**Upozornenie:** Striekacia pištoľ **1** disponuje 4 rôznymi nastaveniami striekacieho lúča. Prietokové množstvo je možné plynuľe regulovať.

- Zasuňte striekaciu pištoľ **1** do hadicovej prípojky s aqua-stop  $\frac{3}{8}$ " (9 mm) **3** (obr. C).
- Otvorte vodovodný kohútik.
- Stlačením spúšte **1c** spustíte postrek. Jej pustením ukončíte proces postrekovania.
- Otočte hlavu striekacej pištole **1b** na požadovanú funkciu striekania (obr. D). Môžete voliť medzi 4 rôznymi nastaveniami:

tvrdý prúd, jemná hmla, plný prúd,  
plochý prúd



- Ak chcete dosiahnuť nižší prietok vody, otočte posuvný regulátor [1a] do dolnej polohy. Zatiačením do hornej polohy zvýšite prietok vody (obr. D).
- Ak chcete striekať nepretržite, stlačte spúšť [1c] dovnútra, aby ste ju zablokovali. Pre ukončenie tejto funkcie znova stlačte spúšť [1c], aby ste uvoľnili blokovanie (obr. D).

**Upozornenie:** Ak vyberiete striekaciu pištoľ [1] pri otvorenom vodovodnom kohútiku, preruší hadicová prípojka s aqua-stop  $\frac{3}{8}$ " (9mm) [3] vodný tok.

Túto možnosť na prerušenie vodného toku použijete iba vtedy, keď chcete na hadicu zapojiť iný element, napr. postrekovač trávnik.



**POZOR!** Možnosti na prerušenie vodného toku popísané v tejto kapitole použite iba pre prípad chvilkových prerušení! Ak chcete vodný tok zastaviť na dlhší čas, zatvorte vodovodný kohútik.

## ● Demontáž

- Odpojte hadicu [6] z vodovodného kohútika a úplne ju vyprázdňte.
- Odskrutkujte prípojku vodovodného kohútika G1" (33,3mm) [2a] a adaptér vodovodného kohútika G¾" (26,5 mm) [2b] (ak ho používate) z pripojovacieho závitu vodovodného kohútika.
- Následne zoberte držiak hadice [7] zo steny.



## ● Čistenie a údržba

- Na čistenie a údržbu používajte mierne navlhčenú handričku, ktorá nepúšťa vlákna.
- Z času na čas vyčistite pripojenie prístroja, aby bolo zaručené tesné priliehanie prípojky hadice.
- Po každom použití výrobok dobre vysušte a skladujte ho na mieste, ktoré je chránené pred mrazom.

## ● Likvidácia

Obal pozostáva z ekologických materiálov, ktoré môžete odovzdať na miestnych recyklačných zberných miestach.

O možnostiach likvidácie opotrebovaného výrobku sa môžete informovať na Vašej obecnej alebo mestskej správe.



## ● Záruka

Výrobok bol starostlivo vyrobený v súlade s prísnyimi smernicami kvality a pred dodaním dôkladne otestovaný. V prípade materiálových alebo výrobných chýb máte zákonné práva voči predajcovi výrobku. Vaše zákonné práva nie sú žiadnym spôsobom obmedzené našou zárukou uvedenou nižšie.

Záruka na tento výrobok je 3 roky od dátumu nákupu. Záručná doba začína plynúť dátumom kúpy. Originál dokladu o kúpe si uschovajte na bezpečnom mieste, pretože tento doklad je potrebný ako dôkaz o kúpe.

Akékoľvek poškodenie alebo nedostatky prítomné už v čase nákupu je potrebné nahlásiť ihneď po vybalení výrobku.



Ak sa v priebehu 3 rokov od dátumu zakúpenia preukáže, že výrobok vykazuje chyby materiálu alebo spracovania, podľa vlastného uváženia Vám ho bezplatne opravíme alebo vymeníme. Záručná doba sa na základe poskytnutej záručnej reklamácie nepredlžuje. To platí aj pre vymenené alebo opravené diely.

Táto záruka je neplatná, ak bol výrobok poškodený alebo nesprávne používaný alebo udržiavaný.

Záruka sa vzťahuje na chyby materiálu a výrobné chyby. Táto záruka sa nevzťahuje na časti výrobku, ktoré podliehajú bežnému opotrebovaniu, a preto sa považujú za opotrebovateľné diely (napr. batérie, nabíjateľné batérie, hadice, atramentové kazety), ani na poškodenie krehkých častí, napr. spínačov alebo častí zo skla.



## ● Postup v prípade poškodenia v záruke

Na zaručenie rýchleho spracovania vašej požiadavky dodržte nasledujúce pokyny:

- o Pre všetky otázky majte pripravený pokladničný lístok a číslo výrobku (IAN 517172\_2510) ako potvrdenie o kúpe.
- o Číslo výrobku nájdete na typovom štítku, gravúre, na prednej strane návodu (dole vľavo) alebo na nálepke na zadnej alebo spodnej strane výrobku.
- o Pri výskyte funkčných porúch alebo iných nedostatkov sa najprv telefonicky alebo e-mailom obráťte na ďalej uvedené servisné oddelenie.
- o Výrobok označený ako chybný následne môžete s priloženým dokladom o kúpe (pokladničným blokom) a uvedením, o aký druh nedostatku ide a kedy sa vyskytol, bezplatne zasláť na poskytnutú servisnú adresu.

0



Na stránke parkside-diy.com si môžete prezrieť a stiahnuť túto a mnohé ďalšie príručky. S týmto QR kódom prejdete priamo na stránku parkside-diy.com. Vyberte si svoju krajinu a pomocou masky vyhľadávania vyhľadávajte návody na obsluhu. Zadaním čísla výrobku (IAN) 517172\_2510 prejdete na návod na obsluhu svojho výrobku.



## ● Servis

**(SK) Servis Slovensko**

Tel.: 0800 003409

Kontaktný formulár je zapnutý  
[parkside-diy.com](http://parkside-diy.com)

**IAN 517172\_2510**



<b>Značenje korištenih simbola</b> .....	Stranica 112
<b>Uvod</b> .....	Stranica 113
Namjenska uporaba .....	Stranica 114
Opis dijelova .....	Stranica 114
Tehnički podaci .....	Stranica 115
Opseg isporuke.....	Stranica 116
<b>Sigurnosne napomene</b> ...	Stranica 116
<b>Montaža</b> .....	Stranica 119
Postavljanje bosača crijeva.....	Stranica 119
<b>Uporaba</b> .....	Stranica 121
Priključivanje na dovod vode .....	Stranica 121
Korištenje adaptera .....	Stranica 121
Korištenje pištolja za prskanje.....	Stranica 122



<b>Demontaža</b> .....	Stranica 124
<b>Čišćenje i njega</b> .....	Stranica 124
<b>Zbrinjavanje</b> .....	Stranica 125
<b>Jamstvo</b> .....	Stranica 125
Postupak u slučaju koji je pokriven jamstvom ...	Stranica 128
Servis .....	Stranica 130



## Značenje korištenih simbola



Pročitati upute!



Pridržavati se upozoravajućih i sigurnosnih uputa!



Opasnosti po život i od nezgoda za djecu svih uzrasta!



Proizvod nije koncipiran za pitku vodu.



Duljina crijeva 10 metara



Proizvod je otporan na UV zračenje.



Tlak pucanja 20 bara



Proizvod je otporan na vremenske uvjete.



## Značenje korištenih simbola



Ambalažu i uređaj zbrinite na ekološki prihvatljiv način!



Sigurnosne napomene



Upute za rukovanje

## Set s vrtnim crijevom

### ● Uvod



Čestitamo vam na kupnji novog proizvoda. Time ste se odlučili za jedan vrlo kvalitetan proizvod. Prije prvog stavljanja u pogon, upoznajte se sa proizvodom. Za to pomno pročitajte slijedeće upute za uporabu i sigurnost. Koristite ovaj proizvod u skladu s navedenim uputama te u navedene svrhe. Sačuvajte ove upute na jednom sigurnom mjestu. U slučaju davanja proizvoda trećim osobama,



izručite također svu pripadajuću dokumentaciju.

## ● Namjenska uporaba

Ovaj proizvod uključuje zidni nosač, višnamjenski tuš i set priključaka za crijevo. Može se spojiti na crijevo od  $\frac{3}{8}$ " (9mm) ukupne duljine od 10m. Prikladno je za zalijevanje vrtova i terasa te kao mjesto za pohranu opreme za zalijevanje vrta, montirane na zidu ili za nošenje u ruci. Samo za privatnu upotrebu. Nije za komercijalno korištenje.

## ● Opis dijelova

- 1 Pištolj za prskanje
- 1a Klizni regulator
- 1b Glava pištolja za prskanje
- 1c Okidač
- 1d Adapter za crijevo
- 2 Priključak crijeva bez aquastop-a  
 $\frac{3}{8}$ " (9mm)



- 2a Priključak slavine za vodu G1" (33,3mm)
- 2b Adapter slavine za vodu G $\frac{3}{4}$ " (26,5 mm)
- 3 Priključak crijeva s aquastop-om  $\frac{3}{8}$ " (9 mm)
- 4 Vijak
- 5 Tipla
- 6 Crijevo
- 7 Nosač crijeva

## ● Tehnički podaci

### **Crijevo:**

Duljina cijeva: 10m

maks. radni tlak: 4bara

Tlak pucanja: 20bara

### **Nosač crijeva:**

Dimenzije: 18 x 27 x 13,5 cm  
(š x v x d)



## ● Opseg isporuke

- 1 pištolj za prskanje
- 1 priključak crijeva bez aquastop-a  $\frac{3}{8}$ " (9mm)
- 1 priključak crijeva s aquastop-om  $\frac{3}{8}$ " (9mm)
- 1 priključak slavine za vodu G1" (33,3mm) sa reduktorom na G $\frac{3}{4}$ " (26,5mm)
- 2 vijka
- 2 tiple
- 1 crijevo
- 1 nosač crijeva
- 1 upute za montažu i uporabu



## Sigurnosne napomene

**PAŽNJA! PRIJE UPORABE PROČITAJTE UPUTSTVO ZA MONTAŽU I UPORABU! UPUTE ZA MONTAŽU I UPORABU BRIŽNO ČUVATI!**



**NE DOPUSTITE DA DOSPIJE U DJEČJE RUKE. OVAJ PROIZVOD NIJE IGRAČKA! INAČE PRIJETI OPASNOST OD OZLJEDA!**



- Crijevo je koncipirano za nepitku vodu. Nemojte piti vodu koja je tekla kroz crijevo. Inače prijeti opasnost od ozljeda.
- Uvjerite se da voda iz crijeva ne može teći natrag u cjevovod opskrbe pitkom vodom: odvojite crijevo nakon uporabe od slavine ili instalirajte nepovratni ventil odnosno prekidač cijevi između slavine za vodu i crijeva.
- Ne ostavljajte crijevo – također i kod privremenih prekida protoka vode - nikada bez nadzora. Postoji opasnost od ozljeda i materijalne štete.
- Pazite da nema čestica prljavštine koje bi mogle začepiti priključke ili koje bi mogle prodrijeti u unutrašnjost crijeva. Inače se armatura može oštetiti.



- **⚠ UPOZORENJE!** Ne usmjeravajte mlaz vode na električne uređaje da biste npr. izbjegli kratki spoj.
- **⚠ UPOZORENJE!** Ne usmjeravajte mlaz vode na osobe ili životinje da ih ne biste povrijedili.
- **⚠ UPOZORENJE!** Poslije svakog korištenja treba se uvijek zatvoriti mjesto uzimanja vode.
- Prikladno samo za vanjski prostor.
- Nemojte koristiti proizvod ako je oštećen.
- **UPOZORENJE!** Pročitajte sve sigurnosne napomene i upute!
- **Upozorenje:** voda koja se prije uporabe zagrijala ili je predugo stajala, a koja se možda nalazi u dovodu ne smije se usmjeriti na osobe, životinje ili biljke.



## ● Montaža

**Potrebno vam je (nije uključeno u opseg isporuke):**

Križni odvijač (PH2)

Bušilica, svrdlo  $\varnothing$  6 mm

**Važno!** Obavezno pročitajte upute za korištenje vaše bušilice.

Pazite da pri bušenju ne oštetite električni kabel ili vod plina ili vode.

Prije puštanja u rad, provjerite jesu li svi priključci dobro spojeni i po potrebi ih zategnite.

## ● Postavljanje bosača crijeva (slika A)

- Kod postavljanja nosača crijeva [7] postupajte kao što je prikazano na slici A.
- Koristite priložene vijke [4] i tiple [5].  
Ovi su prikladni samo za montažu na



zidu od opeke, betona ili drvenim zidovima. Za montažu na druge materijale koristite odgovarajuće vijke i tiple. Informirajte se u trgovini o pogodnim vijcima i tiplama za dotičnu vrstu zida.

**Napomena:** kako bi se spriječilo da voda povratno teče, nemojte montirati nosač crijeva [7] na višoj visini nego što je slavina za vodu ili instalirajte nepovratni ventil tj. sigurnosni ventil između slavine za vodu i crijeva [6]. Za mobilnu upotrebu, pištolj za prskanje [1] i priključci crijeva [2] i [3] mogu se priključiti u nosač crijeva [7] s lijeve i desne strane (slika E).

**Pažnja:** kod zidne montaže možete također objesiti pištolj za prskanje [1] kao što je prikazano na slici E.



## ● Uporaba

### ● Priključivanje na dovod vode (slika B)

- Kod priključivanja crijeva **6** na slaviniu za vodu, postupajte kao što je prikazano na slici B.

### ● Korištenje adaptera (slika B)

- Okrenite priključak slavine za vodu G1" (33,3mm) **2a** na priključni navoj slavine za vodu.
- Ako je priključni navoj s G $\frac{3}{4}$ " (26,5mm), mora se koristiti adapter slavine za vodu G $\frac{3}{4}$ " (26,5mm) **2b**.
- Zato okrenite adapter slavine za vodu G $\frac{3}{4}$ " (26,5mm) **2b** u priključak slavine za vodu G1" (33,3mm) **2a**.



## ● Korištenje pištolja za prskanje

**Napomena:** pištolj za prskanje **1** raspolaže s 4 različite postavke mlaza. Količina protoka se može kontinuirano regulirati.

- Utaknite pištolj za prskanje **1** u priključak za crijevo s aquastop-om  $\frac{3}{8}$ " (9mm) **3** (slika C).
- Otvorite slavinu za vodu.
- Pritisnite okidač **1c** da biste započeli sa prskanjem. Pustite ga da prekinete prskanje.
- Okrenite glavu pištolja za prskanje **1b** na željenu funkciju prskanja (slika D). Možete birati između 4 različite postavke: jaki mlaz, fina magla, čvrsti mlaz, ravni mlaz.



- Pritisnite klizni regulator **1a** u donji položaj za manji protok vode. Pritisnite ga u gornji položaj, da biste povećali protok vode (slika D).



- Za kontinuirano prskanje pritisnite okidač **1c** prema unutra kako biste ga za blokirali. Za završetak te funkcije, ponovno pritisnite okidač **1c** za otpuštanje blokade (slika D).

**Napomena:** ako uklonite pištolj za prskanje **1** s otvorenom slavinom za vodu, priključak crijeva s aquastop-om  $\frac{3}{8}$ " (9mm) **3** će prekinuti protok vode.

Primjenite ovu mogućnost za prekid protoka vode samo kada želite priključiti neki drugi element na crijevo npr. prskalicu za travnjak.

**PAŽNJA!** Koristite mogućnost za prekid protoka vode opisanu u ovom poglavlju, samo za privremene prekide! Ako želite protok vode duže vrijeme prekinuti, zatvorite slavinu.



## ● Demontaža

- Odvojite crijevo [6] od slavine za vodu i potpuno ga ispraznite.
- Odvijte priključak slavine za vodu G1" (33,3 mm) [2a] i adapter slavine za vodu G<sup>3</sup>/<sub>4</sub>" (26,5 mm) [2b] (ako se koristi) sa priključnog navoja slavine za vodu.
- Zatim uklonite nosač crijeva [7] sa zida.

## ● Čišćenje i njega

- Za čišćenje i njegu koristite lagano navlaženu krpu, koja ne ostavlja vlakna.
- Očistite povremeno priključak uređaja, kako bi se osiguralo čvrsto stajanje na priključku crijeva.
- Dobro osušite proizvod nakon svakog korištenja i čuvajte ga na mjestu zaštićenom od smrzavanja.



## ● Zbrinjavanje

Ambalaža se sastoji od ekološki neškodljivih materijala koje možete zbrinuti na lokalnim mjestima za reciklažu.

O mogućnostima zbrinjavanja dotrajalog proizvoda možete se raspitati kod vaše općinske ili gradske uprave.

## ● Jamstvo

Ovaj proizvod je pažljivo proizveden prema strogim smjernicama kvalitete i temeljito je ispitan prije isporuke. U slučaju pogreške u materijalu ili izradi, imate zakonska prava protiv prodavatelja proizvoda. Vaša zakonska prava ni na koji način nisu ograničena našom garancijom navedenom u nastavku.



Garancija za ovaj proizvod je 3 godine od datuma kupnje. Garantni rok počinje s datumom kupovine. Čuvajte originalni račun na sigurnom mjestu jer je ovaj dokument potreban kao dokaz kupnje.

Sva oštećenja ili nedostaci koji su već prisutni u trenutku kupnje moraju se prijaviti odmah nakon raspakiranja proizvoda.

Ako se u roku od 3 godine od datuma kupnje pokaže da je proizvod neispravan u materijalu ili izradi, mi ćemo ga, po našem izboru, besplatno popraviti ili zamijeniti. Garantni rok se ne produljuje odobrenim zahtjevom za garanciju. To vrijedi i za zamijenjene i popravljene dijelove.

Ova garancija ne vrijedi ako je proizvod bio oštećen ili nepropisno korišten ili održavan.



Garancija pokriva greške u materijalu i proizvodnji. Ova se garancija ne odnosi na dijelove proizvoda koji su podložni uobičajenom habanju, te se stoga smatraju potrošnim dijelovima (npr. baterije, punjive baterije, crijeva, spremnici s tintom), niti na oštećenja lomljivih dijelova, npr. prekidača ili dijelova od stakla.

U slučaju manjeg popravka jamstveni rok se produljuje onoliko koliko je kupac bio lišen uporabe stvari.

Međutim, kad je zbog neispravnosti stvari izvršena njezina zamjena ili njezin bitni popravak, jamstveni rok počinje teći ponovno od zamjene, odnosno od vraćanja popravljene stvari.

Ako je zamijenjen ili bitno popravljen samo neki dio stvari, jamstveni rok počinje teći ponovno samo za taj dio.



## ● Postupak u slučaju koji je pokriven jamstvom

Kako biste osigurali brzu obradu svojeg zahtjeva, postupite prema sljedećim uputama:

- o Pripremite račun i broj artikla za sve upite (IAN 517172\_2510) kao dokaz o kupnji.
- o Broj artikla naći ćete na tipskoj pločici na proizvodu, ugraviran na proizvodu, naslovnici uputa (dolje lijevo) ili na naljepnici na stražnjoj ili donjoj strani proizvoda.
- o Ako se pojave pogreške u funkcioniranju ili neki drugi nedostaci, najprije telefonski ili putem elektronske pošte kontaktirajte servisni odjel neveden u nastavku.
- o Proizvod koji je evidentiran kao neispravan možete zatim, uz prilaganje dokaza o kupnji (računa) i navođenje informacija o kakvom se nedostatku radi i kada se



pojavo, bez vaših troškova poštarine poslati na adresu servisa koju ste dobili.



Na [parkside-diy.com](http://parkside-diy.com) možete vidjeti i preuzeti ove i mnoge druge priručnike. Ovaj QR kod vodi vas izravno na [parkside-diy.com](http://parkside-diy.com). Odaberite svoju državu i potražite upute za uporabu pomoću obrasca za pretraživanje. Unosom broja artikla (IAN) 517172\_2510 pristupit ćete uputama za uporabu vašeg artikla.



## ● Servis

**HR Servis Hrvatska**

Tel.: 0800 805933

Obrazac za kontakt na [parkside-diy.com](http://parkside-diy.com)

**IAN 517172\_2510**



<b>Legenda korišćenih piktograma</b> .....	Strana 133
<b>Uvod</b> .....	Strana 134
Namenska upotreba.....	Strana 135
Opis delova .....	Strana 135
Tehnički podaci .....	Strana 136
Sadržaj pakovanja.....	Strana 136
<b>Bezbednosna uputstva</b> ...	Strana 137
<b>Montaža</b> .....	Strana 139
Postavite držač za crevo .....	Strana 140
<b>Upotreba</b> .....	Strana 141
Priključivanje na izvor vode....	Strana 141
Upotreba adaptera.....	Strana 142
Upotreba pištolja za prskanje.....	Strana 142
<b>Rastavljanje</b> .....	Strana 144



**Čišćenje i održavanje** ..... Strana 145

**Odlaganje** ..... Strana 145

**Garancija**..... Strana 146

Postupak garancije ..... Strana 146

Servis ..... Strana 148

**Garancija/Garantni List**... Strana 150



## Legenda korišćenih piktograma



Pročitajte uputstva!



Obratite pažnju na upozorenja  
i bezbednosna uputstva!



Životna opasnost i opasnost  
od nesreće za decu!



Proizvod nije pogodan za vodu  
za piće.



Dužina creva 10 metara



Ovaj proizvod je otporan na  
UV zračenje.





Pritisak pucanja 20 bari



Proizvod je otporan na  
vremenske prilike.



## Legenda korišćenih piktograma

	Odložite ambalažu i uređaj na ekološki prihvatljiv način!
 	Bezbednosna uputstva Instrukcije

## Set sa baštenskim crevom

### ● Uvod



Čestitamo Vam na kupovini Vašeg proizvoda. Odlučili ste se za kupovinu visokokvalitetnog proizvoda. Upoznajte se pre prve upotrebe sa proizvodom. Pročitajte u vezi toga pažljivo sledeće uputstvo za upotrebu i informacije u vezi bezbednosti. Koristite proizvod samo kao što je opisano i za navedene oblasti upotrebe. Sačuvajte ovo uputstvo na sigurnom



mestu. Predajte svu dokumentaciju trećem licu kojem dajete proizvod.

## ● **Namenska upotreba**

Ovaj proizvod sadrži zidni držač, multifunkcionalnu glavu tuša i set konektora za crevo. Može primiti crevo  $\frac{3}{8}$ " (9mm) ukupne dužine 10m. Pogodno je za zalivanje bašte i balkona i kao mesto za skladištenje alata za navodnjavanje bašte koji se montiraju na zid ili se nose ručno. Samo za privatnu upotrebu. Nije za komercijalnu upotrebu.

## ● **Opis delova**

- 1 Pištolj za prskanje
- 1a Klizni regulator
- 1b Glava pištolja za prskanje
- 1c Okidač
- 1d Brava okidača
- 2 Priključak creva bez akvastopa  $\frac{3}{8}$ " (9mm)
- 2a Priključak za slavinu G1" (33,3mm)



- 2b Adapter za slavinu sa G $\frac{3}{4}$ " (26,5 mm)
- 3 Priključak creva sa akvastopom  $\frac{3}{8}$ " (9 mm)
- 4 Zavrtnanj
- 5 Tiple
- 6 Crevo
- 7 Držač creva

## ● Tehnički podaci

### **Crevo:**

Dužina vreva:	10 m
maks. radni pritisak:	4 bara
Pritisak pucanja:	20 bari

### **Držač creva:**

Dimenzije:	18 x 27 x 13,5 cm (Š x V x D)
------------	----------------------------------

## ● Sadržaj pakovanja

- 1 pištolj za prskanje
- 1 priključak creva bez akvastopa  $\frac{3}{8}$ " (9 mm)



- 1 priključak creva sa akvastopom  $\frac{3}{8}$ " (9mm)
- 1 priključak za slavinu G1" (33,3mm) sa redukcionim delom na G $\frac{3}{4}$ " (26,5mm)
- 2 zavrtnja
- 2 tiple
- 1 crevo
- 1 držač creva
- 1 uputstvo za montažu i upotrebu





## Bezbednosna uputstva

PAŽNJA! PRE UPOTREBE MOLIMO DA PROČITATE UPUTSTVO ZA MONTAŽU I UPOTREBU! BRIŽLJIVO ČUVAJTE UPUTSTVO ZA MONTAŽU I UPOTREBU!



**NE DOZVOLITE DA DOSPE U RUKU DECE. OVAJ PROIZVOD NIJE IGRAČKA! INAČE POSTOJI OPASNOST OD POVREDE!**



-  Crevo je dizajnirano za tehničku vodu. Nemojte piti vodu koja je prolazila kroz crevo. U suprotnom postoji opasnost od povrede.
- Vodite računa da se voda ne može vratiti iz creva u dovod vode za piće: odvojite crevo od slavine nakon upotrebe ili postavite nepovratni ventil ili prekidač cevi između slavine za vodu i creva.
- Nikada ne ostavljajte crevo bez nadzora - čak i tokom privremenih prekida toka vode. U suprotnom postoji opasnost od povreda, kao i rizik od materijalne štete.
- Pobrinite se da čestice prljavštine ne začepi priključke ili da ne uđu u crevo. U suprotnom može doći do oštećenja slavine.
-  **UPOZORENJE!** Ne usmeravajte vodeni mlaz na električnu opremu da biste izbegli npr. kratak spoj.



- **⚠ UPOZORENJE!** Ne usmeravajte vodeni mlaz na osebe ili životinje da ih ne biste povredili.
  - **⚠ UPOZORENJE!** Nakon svake upotrebe, izlaz za vodu treba uvek zatvoriti.
  - Pogodno samo za spoljašnju upotrebu.
  - Nemojte koristiti proizvod ako je oštećen.
- UPOZORENJE!** Pročitajte sva bezbednosna uputstva i napomene!
- **Upozorenje:** Zagrejana voda ili voda koja je dugo stajala i koja se može nalaziti u dovodnoj cevi ne sme se usmeravati prema ljudima, životinjama ili biljkama pre upotrebe.

## ● Montaža

**Potrebno vam je (nije uključeno u obim isporuke):**

Krstasti odvijač (PH2)

Bušilica, burgija  $\varnothing$  6 mm



**Važno!** Obavezno pogledajte uputstvo za upotrebu vaše bušilice.

Kod bušenja vodite računa da ne oštetite električne kablove, gasne ili vodovodne cevi.

Pre puštanja u rad proverite da li su svi priključci zategnuti i po potrebi ih dotegnite.

### ● **Postavite držač za crevo (sl. A)**

- Za postavljanje držača za crevo [7] postupite kao što je prikazano na sl. A.
- Koristite priložene zavrtnje [4] i tiple [5]. One su pogodne samo za montažu na ciglu, beton ili drvene zidove. Za pričvršćivanje na drugim materijalima koristite odgovarajuće zavrtnje i tiple. Informišite se u prodavnici o odgovarajućim tiplama i zavrtnjima za odgovarajući materijal zida.

**Napomena:** Da biste sprečili povratni tok, ne postavljajte nosač creva [7] višoj od slavine ili postavite nepovratni



ventil ili slavinu za zaustavljanje između slavine i creva [6]. Za mobilnu upotrebu, pištolj za prskanje [1] i priključci creva [2] [3] mogu da se utaknu u držač creva [7] sa leve i desne strane (sl. E).

**Pažnja:** Prilikom montaže na zid pištolj za prskanje [1] možete okačiti kao što je prikazano na sl. E.

## ● Upotreba

### ● Priključivanje na izvor vode (sl. B)

- Prilikom priključivanja creva [6] na slavinu, postupite kao što je prikazano na sl. B.



## ● Upotreba adaptera (sl. B)

- Okrenite priključak za slavinu G1" (33,3 mm) **2a** na navoj priključka za slavinu.
- Kod navoja priključka sa G $\frac{3}{4}$ " (26,5 mm) mora se koristiti adapter za slavinu G $\frac{3}{4}$ " (26,5 mm) **2b**.
- Da biste to uradili, okrenite adapter za slavinu G $\frac{3}{4}$ " (26,5 mm) **2b** u priključak za slavinu G1" (33,3 mm) **2a**.

## ● Upotreba pištolja za prskanje

**Napomena:** Pištolj za prskanje **1** ima 4 različitih podešavanja mlaza. Količina protoka može biti podešena i bez nivelacije.

- Ubacite pištolj za prskanje **1** u priključak creva sa akvastopom  $\frac{3}{8}$ " (9 mm) **3** (sl. C).
- Otvorite slavinu.



- Pritisnite okidač **1c**, da biste započeli prskanje. Otpustite ga da biste završili proces prskanja.
- Okrenite glavu pištolja za prskanje **1b** na željenu funkciju prskanja (sl. D). Možete odabrati između 4 različita podešavanja: jak mlaz, fina rosa, puni mlaz, ravni mlaz.



- Pomerite klizni regulator **1a** u donji položaj za manji protok vode. Pomerite ga nagore da povećate protok vode (sl. D).
- Za kontinuirano prskanje, pritisnite okidač **1c** ka unutra da biste ga zaključali. Da biste izašli iz ove funkcije, ponovo pritisnite okidač **1c** da biste otpustili bravu okidača (sl. D).

**Napomena:** Ako uklonite pištolj za prskanje **1** kada je slavina otvorena, priključak



creva sa akvastopom  $\frac{3}{8}$ " (9 mm) [3] prekida protok vode.

Koristite ovu opciju samo da biste prekinuli protok vode ako želite da povežete drugi element sa crevom, na primer prskalnicu za travnjak.

**PAŽNJA!** Koristite mogućnosti opisane u ovom poglavlju da biste zaustavili protok vode samo za privremene prekide! Ako želite da zaustavite dovod vode duže vreme, zavrnite slavinu.

## ● Rastavljanje

- Odvrnite crevo [6] sa slavine i potpuno ga ispraznite.
- Odvrnite priključak za slavinu G1" (33,3 mm) [2a] i adapter za slavinu G $\frac{3}{4}$ " (26,5 mm) [2b] (ako se koristi) sa priključnog navoja slavine.
- Zatim izvadite držač creva [7] iz zida.



## ● Čišćenje i održavanje

- Za čišćenje i održavanje koristite blago nakvašenu krpu koja ne ostavlja vlakna.
- Povremeno očistite priključak uređaja kako biste osigurali čvrsto uklapanje na priključak creva.
- Nakon svake upotrebe dobro osušite proizvod i čuvajte ga na suvom mestu bez uticaja mraza.

## ● Odlaganje

Pakovanje se sastoji od ekološki prihvatljivih materijala koje možete odlagati na lokalnim mestima za reciklažu.

Mogućnosti za uklanjanje iskorišćenog proizvoda možete saznati u vašoj opštinskoj ili gradskoj upravi.



## ● Garancija

### ● Postupak garancije

Da bismo vam garantovali brzu obradu vašeg slučaja, obratite pažnju na sledeća uputstva:

- o Za sva pitanja držite pripravnim račun i broj artikla (IAN 517172\_2510) kao dokaz o kupovini.
- o Broj artikla pronađite na tipskoj pločici proizvoda, na gravuri proizvoda, na početnoj strani Vašeg uputstva (donji levi ugao) ili na nalepnici na zadnjoj ili donjoj strani proizvoda.
- o Ukoliko se pojave greške na funkcijama ili neki dugi nedostaci, kontaktirajte navedeno servisno odeljenje telefonski ili putem e-pošte.
- o Neispravan proizvod možete, uz priloženi dokaz o kupovini (fiskalni račun) i navodu o tome u čemu se ogleda nedostatak i kada je do njega došlo,



poslati bez troškova poštarine na navedenu adresu servisa.



Možete pogledati i preuzeti ove i mnoge druge priručnike na [parkside-diy.com](http://parkside-diy.com). Ovaj QR kod vas vodi direktno na [parkside-diy.com](http://parkside-diy.com). Izaberite vašu zemlju i potražite uputstva za upotrebu koristeći masku za pretragu. Unošenjem broja artikla (IAN) 517172\_2510 možete otvoriti uputstvo za upotrebu za vaš proizvod.



## ● Servis

### **RS Servis Srbija**

Tel.: 0800 801807

Kontakt formular na [parkside-diy.com](http://parkside-diy.com)

**IAN 517172\_2510**



Lidl i proizvođač nisu u mogućnosti da garantuju obezbeđivanje servisiranja i dostupnost rezervnih delova nakon isteka garantog perioda/perioda saobraznosti. Ukoliko za tim bude potrebe, putem naše Službe za potrošače možete proveriti dostupnost rezervnih delova i opcije za popravku. Hvala na razumevanju.

## **Kako izjaviti reklamaciju?**

Molimo Vas:

- da pozovete korisnički servis:  
0800 801807
- pošaljete e-mail na: [owim@lidl.rs](mailto:owim@lidl.rs)
- posetite najbližu Lidl prodavnicu.

Da bismo osigurali najbržu asistenciju, molimo da sačuvate fiskalni račun i date ga na uvid prilikom izjavljivanja reklamacije.



## ● Garancija/Garantni List

Poštovani,

Ovim putem Vas upoznajemo sa Vašim pravima i obavezama koje proističu iz Zakona o zaštiti potrošača, a u pogledu ostvarivanja prava iz garancije.

Ova garancija ni na koji način ne utiče, niti isključuje prava koja kupac ima u skladu sa važećim Zakonom o zaštiti potrošača po osnovu zakonske odgovornosti prodavca za nesaobraznost robe ugovoru koja traje 2 godine od dana kada je roba predata kupcu.

Davalac garancije ovom izjavom preuzima obavezu da kupcima svojih aparata, a pod uslovima definisanim u ovoj izjavi, obezbedi:



- besplatno otklanjanje kvarova u garantnom roku, koji bi nastali kod uobičajene upotrebe ili zbog grešaka u proizvodnji i materijalu, ili
- zamenu aparata, u garantnom roku predviđenim ovom garancijskom izjavom, u slučaju da opravka nije moguća, ili
- ako otklanjanje kvara nije moguće, kupac ima pravo da zahteva od prodavca povrat novca.

Ukupan rok garancije je 3 godine.

Garantni rok počinje da važi od datuma kupovine proizvoda, odnosno od prijema istog od strane kupca, a što se dokazuje fiskalnim računom.

Garancija važi na teritoriji Republike Srbije.

Kupac može da izjavi reklamaciju usmeno u nekom od prodajnih objekata Lidl Srbija



KD, odnosno telefonom, pisanim putem ili elektronskim putem na kontakte kompanije Lidl Srbija KD, uz dostavu računa na uvid.

U cilju ispravnog funkcionisanja proizvod se koristi u skladu sa njegovom namenom i Uputstvom za upotrebu.

Na zahtev kupca, koji je izjavljen u garantnom roku, prodavac će izvršiti otklanjanje kvarova i nedostataka na proizvodu u roku predviđenim Zakonom.

### **Garantni uslovi:**

Pre obraćanja prodavcu za tehničku pomoć, potrebno je proveriti ispravnost instalacije i ostalih potrebnih uslova naznačenih u Uputstvu za upotrebu.

Kupac je dužan da prodavcu preda sve pripadajuće delove proizvoda koje je preuzeo u trenutku kupovine.



## **Popravke u roku garancije:**

Garancija važi počev od dana kada je roba predana kupcu, a na osnovu fiskalnog odsečka. U istom periodu davalac garancije, odnosno prodavac je u obavezi da otkloni sve tehničke kvarove bez naknade, u zakonskom roku.

## **Garancija ne važi u sledećim slučajevima:**

1. Ukoliko prodavcu uz aparat nije priložen fiskalni račun sa datumom prodaje.
2. Ukoliko je kvar prouzrokovan udarom groma, strujnim udarom ili sličnim delovanjem spoljne sile na sam uređaj (požar, poplava, naponski udar...).
3. Ukoliko su nastali kvarovi i oštećenja na uređaju posledica delovanja spoljnih uticaja, kao što su: velika vlaga, previsoka i suviše niska temperatura (pucaanje cevi usled smrzavanja, oštećenja gumenih delova, rđanje, itd.)



4. Ukoliko proizvod nije korišćen u skladu sa Uputstvom za upotrebu.
5. Ukoliko je proizvod pokušalo da popravi treće neovlašćeno lice.
6. Ukoliko proizvod nije korišćen u skladu sa namenom.
7. Ukoliko je čišćenje i održavanje uređaja urađeno protivno Uputstvu za upotrebu.
8. Ukoliko je proizvod korišćen u profesionalne svrhe.



Naziv proizvoda:	Set sa baštenskim crevom
Model:	HG11375
IAN/Serijski broj:	517172_2510
Proizvođač:	OWIM GmbH & Co. KG Stiftsbergstraße 1 74167 Neckarsulm Nemačka
Davalac garancije-uvoznik:	Lidl Srbija KD Prva južna radna 3 22330 Nova Pazova Republika Srbija Tel.: 0800 300 180 E-mail: kontakt@lidl.rs



<p>Datum predaje robe potrošaču:</p>	<p>datum sa fiskalnog računa</p>
<p>Uvozi i stavlja u promet:</p>	<p>Lidl Srbija KD Prva južna radna 3 22330 Nova Pazova Republika Srbija Tel.: 0800 300 180 E-mail: kontakt@lidl.rs</p>



## **Легенда на употребените пиктограми**

..... Страница 159

**Вовед**..... Страница 160

Наменета употреба ..... Страница 161

Опис на деловите ..... Страница 161

Технички податоци ..... Страница 162

Опсег на испорака ..... Страница 163

## **Безбедносни упатства**

..... Страница 163

**Монтажа**..... Страница 166

Монтирање на носачот  
за црево ..... Страница 167

**Употреба** ..... Страница 168

Приклучување на  
водовод ..... Страница 168

Користење адаптер..... Страница 168



Користење на пиштолот  
за прскање..... Страница 169

**Демонтажа**..... Страница 171

**Чистење и нега** ..... Страница 172

**Одлагање**..... Страница 172

**Гаранција**..... Страница 173

Постапка во случај  
на гаранција ..... Страница 175

Сервис..... Страница 177



## Легенда на употребените пиктограми



Прочитајте ги упатствата!



Почитувајте ги предупредувањата и безбедносните упатства!



Опасност по живот и ризик од несреќи за мали деца и деца!



Производот не е наменет за питка вода.



Должина на цревото 10 метри





Производот е отпорен на УВ-зраци.



Притисок на пукање 20 bar



## Легенда на употребените пиктограми

	Производот е отпорен на атмосферски влијанија.
	Фрлете ги пакувањето и уредот на еколошки исправен начин!
	Безбедносни инструкции Упатства за ракување

## Комплет градинарски црева

### ● Вовед



Запознајте се со производот пред првото користење. Внимателно прочитајте ги следните упатство за употреба и сигурносни инструкции. Употребувајте го производот само како што е опишано и за наведените области на примена. Чувајте го ова упатство на сигурно



место. При преносот на производот на трети лица, предадете ги сите документи.

## ● Наменета употреба

Овој производ содржи носач за сид, мултифункционална прскалка и сет за спојување црева. Може да прими црево  $\frac{3}{8}$ " (9 mm) со вкупна должина од 10 m.

Се користи за наводнување на градини и тераси, и како место за складирање на градинарски уреди кои се монтираат на сид или се носат во рака. Само за приватна употреба. Не е за комерцијална употреба.

## ● Опис на деловите

- 1 Пиштол за прскање
- 1a Лизгач
- 1b Главата на пиштолот
- 1c Повлекувач
- 1d Адаптер за црево



- 2 Приклучок за црево без Aquastopp  $\frac{3}{8}$ " (9 mm)
- 2a Приклучок за чешма G1" (33,3 mm)
- 2b Адаптер за чешма G $\frac{3}{4}$ " (26,5 mm)
- 3 Приклучок за црево со Aquastopp  $\frac{3}{8}$ " (9 mm)
- 4 Завртка
- 5 Типла
- 6 Црево
- 7 Носач за црево

## ● Технички податоци

### **Црево:**

Должина: 10 m

макс. работен

притисок: 4 bar

Притисок на пукање: 20 bar

### **Носач за црево:**

Димензии: 18 × 27 × 13,5 cm  
(Ш × В × Д)



## ● Опсег на испорака

- 1 пиштол за прскање
- 1 приклучок за црево без Aquastop  
 $\frac{3}{8}$ " (9 mm)
- 1 приклучок за црево со Aquastop  
 $\frac{3}{8}$ " (9 mm)
- 1 приклучок за чешма G1" (33,3 mm) со  
редукциски адаптер на G $\frac{3}{4}$ " (26,5 mm)
- 2 завртки
- 2 типли
- 1 црево
- 1 носач за црево
- 1 упатство за монтажа и употреба



## Безбедносни упатства

**ВНИМАНИЕ! ПРЕД УПОТРЕБА ПРОЧИТАЈТЕ  
ГО УПАТСТВОТО ЗА МОНТАЖА И  
УПОТРЕБА! ЧУВАЈТЕ ГО ГРИЖЛИВО  
УПАТСТВОТО ЗА МОНТАЖА И УПОТРЕБА!**



-  **НЕ ДОЗВОЛУВАЈТЕ ДА ДОЈДЕ ВО РАЦЕТЕ НА ДЕЦА. ОВОЈ ПРОИЗВОД НЕ Е ИГРАЧКА! ВО СПРОТИВНО ПОСТОИ ОПАСНОСТ ОД ПОВРЕДА!**
-  Цревото е наменето за техничка вода. Не ја пијте водата, која поминала низ цревото. Во спротивно постои опасност од повреда.
- Осигурајте се дека водата од цревото не може да се врати во системот за пиење вода: По употреба, одвојте го цревото од славината или инсталирајте уред против враќање на вода одн. уред за прекин на повратен тек помеѓу славината и цревото.
- Никогаш не оставајте цревото без надзор - дури и при кратки прекини на протокот на вода. Во спротивно постои опасност од повреда како и опасност од оштетување на имотот.



- Внимавајте да нема нечистотии кои можат да ги блокираат приклучоците или да навлезат во внатрешноста на цревото. Во спротивно, тоа може да ја оштети арматурата.
- **⚠ ПРЕДУПРЕДУВАЊЕ!** Не ја насочувајте водата кон електрични уреди за да избегнете на пр. краток спој.
- **⚠ ПРЕДУПРЕДУВАЊЕ!** Не ја насочувајте водата кон лица или животни за да не ги повредите.
- **⚠ ПРЕДУПРЕДУВАЊЕ!** По секоја употреба секогаш затворете ја чешмата.
- Производот е наменет само за надворешна употреба.
- Не го користете производот ако е оштетен.

**ПРЕДУПРЕДУВАЊЕ!** Прочитајте ги сите безбедносни информации и упатства!



- **Предупредување:** вода која е загреана пред употреба или долго време стоела и постои можност да се наоѓа во доводот не смее да се насочи кон лица, животни или растенија.

## ● Монтажа

**Потребно Ви е (не е вклучено во опсегот на испорака):**

Шрафцигер крстач (PH2)

Дупчалка, бургија со дијаметар  $\varnothing$  6 mm

**Важно!** Обавезно користете го упатството за Ваша дупчалка.

При дупчење внимавајте да не ги оштетите електричните кабли, гасоводни или водоводни инсталации.

Пред прва употреба проверете дали сите приклучоци се цврсто поставени и при потреба затегнете ги.



## ● Монтирање на носачот за црево (Слика А)

- За поставување на носачот за црево [7], постапете според сликата А.
  - Користете ги приложените завртки [4] и типли [5]. Овие се наменети само за монтажа на сидови од тула, бетон или дрво. За монтажа на други материјали, користете за тоа соодветни завртки и типли. Информирајте се во продажните места кои типови типли и шrafoви се соодветни за соодветниот тип сид.
- Напомена:** За да се избегне враќање на вода, не го поставувајте носачот за црево [7] повисоко од славината или инсталирајте уред против враќање на вода одн. блокирачки вентил помеѓу славината и цревето [6]. При подвижна употреба, пиштолот за прскање [1] и приклучоците за црево [2] и [3] можат да се стават во носачот за црево [7]



од левата и десната страна (Слика Е).

**Внимание:** При монтажа на сид, пиштолот за прскање [1] исто така може да се закачи, како што е прикажано на Слика Е.

## ● Употреба

### ● Приклучување на водовод (Слика В)

- Поврзете го цревото [6] со чешмата, како што е прикажано на Слика В.

### ● Користење адаптер (Слика В)

- Завртете го приклучокот за чешма G1" (33,3 mm) [2a] на навојот на чешмата.
- Ако чешмата има навој G<sup>3</sup>/<sub>4</sub>" (26,5 mm), користете го адаптерот за чешма G<sup>3</sup>/<sub>4</sub>" (26,5 mm) [2b].



- Завртете го адаптерот  $G\frac{3}{4}$ " (26,5 mm) **2b** во приклучокот за чешма  $G1$ " (33,3 mm) **2a**.

## ● Користење на пиштолот за прскање

**Напомена:** Пиштолот за прскање **1** има 4 различни режими на млазот. Количината на вода се регулира непречено.

- Вметнете го пиштолот за прскање **1** во приклучокот за црево со Aquastop  $3/8$ " (9 mm) **3** (Слика C).
- Отворете ја чешмата.
- Притиснете го повлекувачот **1c** за да започне прскањето. Ослободете го за да го запрете прскањето.
- Завртете ја главата на пиштолот за прскање **1b** за да ја изберете посакуваната функција на прскање



(Слика D). Можете да изберете помеѓу 4 различни режими: тврд млаз, фин спреј, цел млаз, рамен млаз.



- Притиснете го лизгачот **1a** надолу за помал проток на вода. Притиснете го нагоре за да се зголеми проток (Слика D).
- За континуирано прскање, притиснете го повлекувачот **1c** навнатре, за да го заклучите. За да ја прекинете оваа функција, повторно притиснете го повлекувачот **1c** за да ја ослободите заклучувачката функција (Слика D).

**Напомена:** Ако го тргнете пиштолот за прскање **1** додека чешмата е отворена, приклучокот со Aquastop  $\frac{3}{8}$ " (9 mm) **3** го прекинува протокот на вода. Користете ја оваа можност само за привремено прекинување на вода, на пример ако



сакате да приклучите друг елемент, како наводнувач за тревник.

**ВНИМАНИЕ!** Користете ги опишаните можности за прекинување на протокот на вода само за кратки прекини! Ако сакате да ја стопирате водата подолго време, затворете ја чешмата.

## ● Демонтажа

- Отстранете го цревото **6** од чешмата и целосно испразнете го.
- Завртете го приклучокот за чешма G1" (33,3mm) **2a** и адаптерот за чешма G<sup>3</sup>/<sub>4</sub>" (26,5 mm) **2b**, (ако е користен), од приклучниот навој на чешмата.
- Потоа отстранете го носачот за црево **7** од сидот.



## ● Чистење и нега

- За чистење и нега користете малку навлажнета крпа што не остава влакненца.
- Повремено чистете го приклучокот за да се обезбеди цврст приклучок на цревото.
- По секоја употреба добро исушете го производот и чувајте го на место заштитено од замрзнување.

## ● Одлагање

Амбалажата е направена од еколошки материјали кои можете да ги одложите преку локалните центри за рециклирање.

Варијантите за одлагање на истрошениот производ можете да ги дознаете во Вашата општина или градска администрација.



## ● Гаранција

Производот е изработен според строги насоки за квалитет и е внимателно проверен пред испорака. Во случај на материјални или производствени недостатоци, имате законски права кон продавачот на производот. Вашите законски права не се ограничени на никаков начин со нашата гаранција наведена подолу.

Гаранцијата за овој производ изнесува 3 години од датумот на купување. Гарантниот рок започнува од датумот на купување. Чувајте ја оригиналната сметка за купување на безбедно место, бидејќи овој документ е потребен како доказ за купувањето.

Сите оштетувања или недостатоци кои постоеле уште при купувањето мора



веднаш да се пријават по вадењето на производот од амбалажата.

Доколку производот во рок од 3 години од датумот на купување покаже материјален или производствен недостаток, ние – по наш избор – ќе го поправиме или замениме бесплатно за Вас. Гарантниот рок не се продолжува со прифатено гарантно барање. Ова важи и за заменетите и поправените делови.

Оваа гаранција престанува да важи ако производот е оштетен или неправилно користен или одржуван.

Гаранцијата ги покрива материјалните и производствените недостатоци. Оваа гаранција не се однесува на делови од производот кои се предмет на нормално трошење и затоа се сметаат за потрошни делови (на пр. батерии, акумулатори,



црева, кертриџи), ниту на оштетувања на кривки делови, како што се прекинувачи или делови од стакло.

## ● Постапка во случај на гаранција

За да се обезбеди брзо обработување на вашето барање, ве молиме следете ги следниве упатства:

- Ве молиме за сите прашања да ги чувате фискалната сметка и бројот на артиклот (IAN 517172\_2510) како доказ за купување.
- Бројот на артиклот земете го од типската плочка на производот, отпечатокот на производот, од насловната страница на Вашето упатство (долу лево) или на налепницата на задната или долната страна на производот.
- Ако се појават функционални проблеми или други дефекти, најпрво контактирајте



ја сервисната служба наведена подолу по телефон или е-пошта.

- Производ што е забележан како дефектен можете, заедно со доказот за купување (фискална сметка) и со наведување на дефектот и времето кога се појавил, да го испратите без трошоци на наведената сервисна адреса.

○



На [parkside-diy.com](http://parkside-diy.com) можете да ги прегледате и преземете ова и многу други прирачници. Со овој QR-код директно ќе пристапите на



parkside-diy.com. Изберете ја вашата држава и пребарајте ги упатствата за употреба преку полето за пребарување. Со внесување на бројот на артиклот (IAN) 517172\_2510 ќе пристапите до упатството за употреба за Вашиот производ.

## ● Сервис

**МК Северна Македонија**

Тел.: 080097198

Контакт формулар на [parkside-diy.com](http://parkside-diy.com)

**IAN 517172\_2510**



**Legjenda e piktogramëve të përdorur** ..... Faqe 180

**Hyrje** ..... Faqe 181  
Përdorimi sipas qëllimit ..... Faqe 182  
Përshkrimi i pjesëve ..... Faqe 182  
Të dhënat teknike ..... Faqe 183  
Përmbajtja e paketës ..... Faqe 183

**Udhëzime sigurie** ..... Faqe 184

**Montimi** ..... Faqe 187  
Vendosja e mbajtëses së zorrës..... Faqe 187

**Përdorimi** ..... Faqe 189  
Lidhja në furnizuesin me ujë ..... Faqe 189  
Përdorimi i pistoletës spërkatëse..... Faqe 189

**Çmontimi** ..... Faqe 191



**Pastrimi dhe mirëmbajtja....** Faqe 192

**Asgjësimi .....** Faqe 193





**Garancia.....** Faqe 193

Trajtimi në rast të garancisë ... Faqe 195

Shërbimi..... Faqe 197







## Legjenda e piktogramëve të përdorur

	Lexoni udhëzimet!
	Mbani parasysh udhëzimet e paralajmërimit dhe sigurisë!
	Rreziqe për jetën dhe rrezik akcidenti për foshnjat dhe fëmijët!
	Produkti nuk është i destinuar për ujë të pijshëm.
	Gjatësia e zorrës 10 metra
	Produkti është rezistent ndaj rrezeve UV.
	Presioni i shpërthimit 20 bar
	Produkti është rezistent ndaj motit.



## Legjenda e piktogramëve të përdorur

	Hidhni ambalazhin dhe pajisjen në mënyrë miqësore me mjedisin!
	
	Udhëzime sigurie
	Udhëzime për veprime

## Set tubash kopshti

### ● Hyrje



Para përdorimit të parë, njihuni me produktin. Lexoni me kujdes manualin e mëposhtëm dhe udhëzimet për sigurinë. Përdorni produktin vetëm siç është përshkruar dhe për fushat e caktuara të përdorimit. Ruani këtë udhëzim në një vend të sigurt. Dorëzojini të gjitha dokumentet së bashku me produktin kur ia kaloni palëve të treta.



## ● Përdorimi sipas qëllimit

Ky produkt përmban një mbajtëse muri, një dush multifunksional dhe një set lidhjeje zorrësh. Mund të mbajë një zorrë  $\frac{3}{8}$ " (9 mm) me një gjatësi totale prej 10 m. Është i përshtatshëm për ujitjen e zonave të kopshtit dhe tarracës dhe si vend ruajtjeje për pajisjet e ujitjes së kopshtit, të cilat montohen në mur ose mbahen në dorë. Vetëm për përdorim privat. Jo për përdorim komercial.

## ● Përshkrimi i pjesëve

- 1 Pistoletë spërkatëse
- 1a Rregullator rrëshqitës
- 1b Koka e pistoletës spërkatëse
- 1c Shkaktues
- 1d Adapter zorre
- 2 Lidhës zorre pa Aquastopp  $\frac{3}{8}$ " (9 mm)
- 2a Lidhës rubineti G1" (33,3 mm)
- 2b Adapter rubineti G $\frac{3}{4}$ " (26,5 mm)
- 3 Lidhës zorre me Aquastopp  $\frac{3}{8}$ " (9 mm)



- 4 Vidë
- 5 Tiplla
- 6 Zorrë
- 7 Mbajtëse e zorrës

## ● Të dhënat teknike

### **Zorra:**

- Gjatësia e zorrës: 10 m
- Presioni maksimal  
i punës: 4 bar
- Presioni i shpërthimit: 20 bar

### **Mbajtëse e zorrës:**

- Përmasat: 18 x 27 x 13,5 cm  
(Gjerësi x Lartësi x  
Thellësi)

## ● Përmbajtja e paketës

- 1 pistoletë spërkatëse
- 1 lidhës zorre pa Aquastopp  $\frac{3}{8}$ " (9 mm)
- 1 lidhës zorre me Aquastopp  $\frac{3}{8}$ " (9 mm)



1 lidhës rubineti G1" (33,3 mm) me pjesë reduktuese në G¾" (26,5 mm)

2 vida

2 tipla

1 zorrë



1 mbajtëse e zorrës

1 manual montimi dhe përdorimi



## Udhëzime sigurie

VËMENDJE! PARA PËRDORIMIT LEXONI MANUALIN E MONTIMIT DHE PËRDORIMIT! RUAJNI ME KUJDES MANUALIN E MONTIMIT DHE PËRDORIMIT!

-  **MOS E LEJONI TË BIE NË DUART E FËMIJËVE. KY ARTIKULL NUK ËSHTË LODËR! PËRNDRYSHË EKZISTON RREZIKU I LËNDIMIT!**
-  Zorra është projektuar për ujë të përdorimit të përditshëm. Mos pini



ujë që ka kaluar nëpër zorrë. Përndryshe ekziston rreziku i lëndimit.

- Sigurohuni që asnjë ujë nga zorra të mos kthehet mbrapsht në furnizuesin me ujë të pijshëm: Shkëputeni zorrën nga rubineti pas përdorimit ose montoni një parandalues i rrjedhës së kundërt përkatësisht ndërprerës tubi midis rubinetit dhe zorrës.
- Mos e lini asnjëherë zorrën pa mbikëqyrje – edhe në rastet kur rrjedha e ujit ndërpritet përkohësisht. Përndryshe ekziston rreziku i lëndimeve si dhe rreziku i dëmtimeve materiale.
- Kujdesuni që asnjë grimcë papastërtie të mos bllokojë lidhësit ose të hyjë brenda zorrës. Përndryshe pajisja sanitare mund të dëmtohet.
- **⚠ PARALAJMËRIM!** Mos e drejtoni rrymën e ujit drejt pajisjeve elektrike për



të shmangur, për shembull, një qark të shkurtër.

- **⚠ PARALAJMËRIM!** Mos e drejtoni rrymën e ujit drejt personave ose kafshëve, për të mos i lënduar.
- **⚠ PARALAJMËRIM!** Pas çdo përdorimi pika e marrjes së ujit duhet të mbyllet gjithmonë.
- I përshtatshëm vetëm për përdorim në ambient të jashtëm.
- Mos e përdorni produktin nëse është i dëmtuar.

**PARALAJMËRIM!** Lexoni të gjitha udhëzimet dhe paralajmërimet e sigurisë!

- **Paralajmërim:** Uji që është ngrohur para përdorimit ose që ka qëndruar për një kohë të gjatë dhe mund të ndodhet në tubin furnizues, nuk duhet të drejtohet drejt personave, kafshëve ose bimëve.



## ● Montimi

### **Ju nevojiten (nuk përfshihen në paketim):**

Kaçavidë kryq (PH2)

Makinë shpuese, shpuesi  $\varnothing$  6 mm

**E rëndësishme!** Patjetër konsultohuni me manualin e përdorimit të makinës suaj shpuese.

Kujdesuni gjatë shpimit që të mos dëmtoni kablllo elektrike, tuba gazi ose tubacione uji.

Para vënies në punë kontrolloni nëse të gjitha lidhjet janë fiksuar mirë dhe, nëse është e nevojshme, shtrëngoni ato.

### ● **Vendosja e mbajtëses së zorrës (fig. A)**

- Për vendosjen e mbajtëses së zorrës 7 veproni siç paraqitet në fig. A.



- Përdorni vidat [4] dhe tipllat [5] e përfshira në paketim. Këto janë të përshtatshme vetëm për montim në mure tullash, betoni ose druri. Për montim në materiale të tjera, përdorni vida dhe tiplla të përshtatshme për to. Informohuni në treg për tipllat dhe vidat e përshtatshme për llojin përkatës të murit.

**Shënim:** Për të shmangur fluksin e kthimit të ujit, mos e montoni mbajtësen e zorrës [7] më lart se rubineti ose instaloni një parandalues i rrjedhës së kundërt ose një valvul mbyllëse midis rubinetit dhe zorrës [6]. Gjatë përdorimit mobil, pistoleta spërkatëse [1] dhe lidhësit e zorrës [2] dhe [3] mund të vendosen në mbajtësen e zorrës [7] në të majtë dhe në të djathtë (fig. E).

**Kujdes:** Gjatë montimit në mur mund ta varni gjithashtu pistoletën spërkatëse [1], siç tregohet në fig. E.



## ● Përdorimi

### ● Lidhja në furnizuesin me ujë (fig. B)

- Për lidhjen e zorrës [6] me rubinetin veproni siç paraqitet në fig. B.

### ● Përdorimi i adapterit (fig. B)

- Vidhoseni lidhësin e rubinetit G1" (33,3 mm) [2a] në filetimin lidhës të rubinetit.
- Për një filetim lidhës G $\frac{3}{4}$ " (26,5 mm) duhet të përdoret adapteri i rubinetit G $\frac{3}{4}$ " (26,5 mm) [2b].
- Për ta bërë këtë, vidhoseni adapterin e rubinetit G $\frac{3}{4}$ " (26,5 mm) [2b] në lidhësin e rubinetit G1" (33,3 mm) [2a].

### ● Përdorimi i pistoletës spërkatëse

**Shënim:** Pistoleta spërkatëse [1] ka 4 rregullime të ndryshme të rrymës së ujit. Sasia e rrjedhjes mund të rregullohet pa shkallë.



- Vendoseni pistoletën spërkatëse **1** në lidhësin e zorrës me Aquastopp  $\frac{3}{4}$ " (9 mm) **3** (fig. C).
- Hapni rubinetin.
- Shtypni shkaktuesin **1c** për të filluar procesin e spërkatjes. Lëshojeni përsëri për ta ndalur procesin e spërkatjes.
- Silleni kokën e pistoletës spërkatëse **1b** për funksionin e dëshiruar të spërkatjes (fig. D). Mund të zgjidhni midis 4 rregullimeve të ndryshme: rrymë e fortë, mjegull e imët, rrymë e plotë, rrymë e sheshtë.  

- Shtypni rregullatorin rrëshqitës **1a** në pozicionin e poshtëm për një rrjedhje më të vogël të ujit. Shtypni atë në pozicionin e sipërm për të rritur rrjedhjen e ujit (fig. D).
- Për të spërkatur në mënyrë të vazhdueshme, shtypni shkaktuesin **1c** në brendësi për ta bllokuar atë. Për ta përfunduar



këtë funksion, shtypeni sërish shkaktuesin [1c] për të çliruar bllokimin (fig. D).

**Shënim:** Kur e hiqni pistoletën spërkatëse [1] me rubinet të hapur, lidhësi i zorrës me Aquastopp  $\frac{3}{8}$ " (9 mm) [3] ndërpret rrjedhën e ujit. Përdorni këtë mundësi për ndërprerjen e rrjedhës së ujit vetëm nëse dëshironi të lidhni një element tjetër me zorrën, për shembull një spërkatës për barin.

**VËMENDJE!** Përdorni mundësitë e përshkruara në këtë kapitull për ndërprerjen e rrjedhës së ujit vetëm për ndërprerje të përkohshme! Nëse dëshironi ta ndalni furnizimin me ujë për një kohë më të gjatë, mbylleni rubinetin.

## ● Çmontimi

- Shkëputeni zorrën [6] nga rubineti dhe zbrazeni plotësisht atë.



- Zhvidhosni lidhësin e rubinetit G1" (33,3 mm) **2a** dhe adapterin e rubinetit G<sup>3</sup>/<sub>4</sub>" (26,5 mm) **2b** (nëse është përdorur) nga filetimi lidhës i rubinetit.
- Më pas hiqeni mbajtësen e zorrës **7** nga muri.

## ● Pastrimi dhe mirëmbajtja

- Përdorni për pastrim dhe mirëmbajtje një leckë pak të lagur, pa fije.
- Pastroni herë pas here lidhësin e pajisjes për të siguruar një vendosje të ngushtë në lidhësin e zorrës.
- Thajeni mirë produktin pas çdo përdorimi dhe ruajeni në një vend të mbrojtur nga ngrica.



## ● Asgjësimi

Ambalazhi është i përbërë nga materiale miqësore me mjedisin, të cilat mund t'i asgjësoni në pikat lokale të riciklimit.

Mundësitë për asgjësimin e produktit të përdorur i merrni në komunën ose bashkinë tuaj.

## ● Garancia

Produkti është prodhuar sipas udhëzimeve të rrepta të cilësisë dhe është kontrolluar me kujdes para dorëzimit. Në rast të defekteve të materialit ose të prodhimit, keni të drejta ligjore ndaj shitësit të produktit. Të drejtat tuaja ligjore nuk kufizohen në asnjë mënyrë nga garancia jonë e përshkruar më poshtë.



Garancia për këtë produkt është 3 vjet nga data e blerjes. Afati i garancisë fillon nga data e blerjes. Ruani faturën origjinale të blerjes në një vend të sigurt, pasi ky dokument është i nevojshëm si dëshmi e blerjes.

Të gjitha dëmtimet ose defektet që janë të pranishme në momentin e blerjes duhet të raportohen menjëherë pas hapjes së produktit.

Nëse produkti brenda 3 viteve nga data e blerjes paraqet një defekt material ose të prodhimit, ne do ta riparojmë ose zëvendësojmë atë falas për ju, sipas zgjedhjes sonë. Afati i garancisë nuk zgjatet në rast të pranimit të një kërkesë të garancisë. Kjo vlen edhe për pjesët e zëvendësuara ose të riparuar.



Kjo garanci humbet nëse produkti është dëmtuar ose përdorur apo mirëmbajtur në mënyrë të papërshtatshme.

Garancia mbulon defektet materiale dhe të prodhimit. Kjo garanci nuk vlen për pjesë të produktit që konsumohen në përdorim të zakonshëm dhe konsiderohen si pjesë të konsumuara (p.sh. bateri, akumulator, tuba, kartusha boje), si dhe për dëmtime të pjesëve delikate, p.sh. çelësa ose pjesë prej xhami.

### ● **Trajtimi në rast të garancisë**

Për të siguruar një përpunim të shpejtë të kërkesës suaj, ju lutemi ndiqni këto udhëzime:

- o Ju lutemi mbani të gatshëm faturën dhe numrin e artikullit (IAN 517172\_2510) si provë të blerjes për të gjitha kërkesat.
- o Ju lutemi merrni numrin e artikullit nga tabela e tipave në produkt, një gravurë



në produkt, faqen e titullit të udhëzimeve tuaja (poshtë majtas) ose nga ngjitësi në anën e pasme ose poshtë produktit.

- o Nëse ndodhin defekte funksionale ose mangësi të tjera, kontaktoni fillimisht departamentin e shërbimit të emëruar më poshtë përmes telefonit ose me email.
- o Një produkt i regjistruar si defekt mund ta dërgoni pa pagesë në adresën e shërbimit që ju është njoftuar, duke bashkangjitur faturën e blerjes (fatura) dhe duke treguar se çfarë është mangësia dhe kur ka ndodhur ajo.

o



Në [parkside-diy.com](http://parkside-diy.com) mund të shihni dhe shkarkoni këtë dhe shumë manuale të tjera. Me këtë kod QR, ju drejtoheni direkt në [parkside-diy.com](http://parkside-diy.com). Zgjidhni shtetin tuaj dhe kërkoni përmes



maskës së kërkimit për manualet e përdorimit. Me anë të numrit të artikullit (IAN) 517172\_2510, arrini në manualin e përdorimit për artikullin tuaj.

## ● Shërbimi

### **Shërbimi Shqipëri**

Formulari i kontaktit në [parksidediy.com](http://parksidediy.com)

**IAN 517172\_2510**



<b>Legenda pictogramelor utilizate</b> .....	Pagina 200
<b>Introducere</b> .....	Pagina 201
Utilizare conformă scopului...	Pagina 202
Descrierea componentelor ....	Pagina 203
Date tehnice .....	Pagina 203
Pachetul de livrare.....	Pagina 204
<b>Indicații de siguranță</b> .....	Pagina 205
<b>Montajul</b> .....	Pagina 208
Montarea suportului pentru furtun .....	Pagina 208
<b>Utilizare</b> .....	Pagina 210
Realizarea racordului la alimentarea cu apă .....	Pagina 210
Utilizarea adaptorului .....	Pagina 210
Utilizarea pistolului de stropit .....	Pagina 211



**Demontare**.....Pagina 213

**Curățare și întreținere** ...Pagina 213

**Înlăturare**.....Pagina 214

**Garanție**.....Pagina 214

Modul de desfășurare

în caz de garanție.....Pagina 217

Service .....Pagina 220



## Legenda pictogramelor utilizate



Citiți instrucțiunile!



Respectați indicațiile de avertizare și siguranță!



Pericol de moarte și de accidentare pentru bebeluși și copii!



Produsul nu a fost conceput pentru apa potabilă.



Lungime furtun 10 metri





Produsul este rezistent la razele UV.



Presiune de explozie 20 bar



## Legenda pictogramelor utilizate

	Produsul este rezistent la intemperii.
	Înlăturați ambalajul și aparatul în mod ecologic!
	Indicații de siguranță Instrucțiuni de manipulare

## Set furtun de grădină

### ● Introducere



Vă felicităm pentru achiziționarea noului dumneavoastră produs. Ați ales un produs de înaltă calitate. Înainte de prima punere în funcțiune informați-vă cu privire la produs. Pentru aceasta citiți cu atenție următorul manual de utilizare și indicațiile de siguranță. Utilizați acest



produs numai conform descrierii și instrucțiunilor de utilizare. Păstrați această instrucțiune într-un loc sigur. În caz că, dați produsul mai departe la terți, înmânați de asemenea și documentația acestuia.

### ● **Utilizare conformă scopului**

Acest produs conține un suport pentru perete, un cap de pulverizare multifuncțional și un set de conectori de furtun. Acesta poate să preia un furtun de  $\frac{3}{8}$ " (9mm) cu o lungime totală de 10m. Este adecvat pentru udarea zonelor de terasă și grădină și ca loc de depozitare pentru dispozitivele de udare a grădinii, care sunt montate pe perete sau transportate în mână. Doar pentru uz privat. Nu este adecvat utilizării în scopuri comerciale.



## ● Descrierea componentelor

- 1 Pistol de stropit
- 1a Comutator glisant
- 1b Cap pistol de stropit
- 1c Declanșator
- 1d Adaptor furtun
- 2 Racord pentru furtun fără mecanism de oprire a apei  $\frac{3}{8}$ " (9 mm)
- 2a Racord robinet G1" (33,3 mm)
- 2b Adaptor robinet G $\frac{3}{4}$ " (26,5 mm)
- 3 Racord pentru furtun cu mecanism de oprire a apei  $\frac{3}{8}$ " (9 mm)
- 4 Șurub
- 5 Dibluri
- 6 Furtun
- 7 Suport pentru furtun

## ● Date tehnice

### **Furtun:**

Lungime furtun: 10m



Presiune de  
funcționare max.: 4 bar  
Presiune de explozie: 20 bar

### **Suport pentru furtun:**

Dimensiuni: 18 x 27 x 13,5 cm  
(lățime x înălțime x  
adâncime)

### ● **Pachetul de livrare**

- 1 pistol de stropit
- 1 racord pentru furtun fără mecanism de oprire a apei  $\frac{3}{8}$ " (9 mm)
- 1 racord pentru furtun cu mecanism de oprire a apei  $\frac{3}{8}$ " (9 mm)
- 1 racord robinet G1" (33,3 mm) cu reductor la G $\frac{3}{4}$ " (26,5 mm)
- 2 șuruburi
- 2 dibluri
- 1 furtun





1 suport pentru furtun

1 manual cu instrucțiuni de utilizare și  
montaj



## Indicații de siguranță

**ATENȚIE! ÎNAINTE DE ÎNTREBUINȚARE  
CITIȚI INSTRUCȚIUNILE DE UTILIZARE ȘI  
MONTAJ! PĂSTRAȚI CU GRIJĂ INSTRUCȚI-  
ȚIUNILE DE UTILIZARE ȘI MONTAJ!**

-  **NU LĂSAȚI LA ÎNDEMÂNA CO-  
PIILOR. ACEST ARTICOL NU  
ESTE O JUCĂRIE! ÎN CAZ CONTRAR  
APARE PERICOLUL DE VĂTĂMARE!**
-  Furtunul a fost conceput pentru  
apa menajeră. Nu beți apa care  
a trecut prin furtun. În caz contrar apare  
pericolul de vătămare.



- Asigurați-vă că apa din furtun nu curge în alimentarea cu apă potabilă: Separați furtunul după utilizare de robinetul de apă sau montați o supapă de reținere respectiv, o obturație pentru țeavă între robinet și furtun.
- Nu lăsați furtunul niciodată nesupravegheat – chiar și în cazul întreruperilor de apă temporare. În caz contrar există pericolul de vătămare precum și pericolul de daune materiale.
- Aveți grijă ca racordurile să nu fie înfundate de particule de murdărie sau acestea să ajungă în interiorul furtunului. În caz contrar bateria se poate deteriora.
- **⚠ AVERTISMENT!** Nu îndreptați jetul de apă în direcția dispozitivelor electrice, pentru a evita de ex. un scurtcircuit.



- **⚠️ AVERTISMENT!** Nu îndreptați jetul de apă spre persoane sau animale, pentru a nu le vătăma.
- **⚠️ AVERTISMENT!** După fiecare utilizare, punctul de alimentare cu apă trebuie închis întotdeauna.
- Este adecvat doar pentru exterior.
- Nu puneți în funcțiune produsul dacă este deteriorat.

**AVERTIZARE!** Citiți toate indicațiile de siguranță și instrucțiunile!

- **Avertisment:** Apa care a fost încălzită înainte de utilizare sau care a stat mai mult timp și se poate afla în conducta de alimentare, nu trebuie îndreptată către persoane, animale sau plante.



## ● Montajul

**Dumneavoastră aveți nevoie (nu este cuprins în pachetul de livrare):**

Șurubelniță cu cap în cruce (PH2)

Mașină de găurit, burghiu diametrul 6mm

**Important!** Consultați neapărat manualul de utilizare al mașinii de găurit.

În timpul realizării găurilor, asigurați-vă că nu deteriorați niciun cablu electric, nicio conductă de gaz sau apă.

Verificați înainte de punerea în funcțiune, dacă toate racordurile sunt fixate bine și, dacă este cazul, strângeți-le.

## ● Montarea suportului pentru furtun (imaginea A)

- Pentru montarea suportului pentru furtun  procedați în modul prezentat în imaginea A.



- Utilizați șuruburile [4] și diblurile din pachet [5]. Acestea sunt recomandate doar pentru montarea pe pereți din piatră, beton sau lemn. Pentru montarea pe alte materiale, vă rugăm să utilizați șuruburile și diblurile corespunzătoare. Interesați-vă în comerț cu privire la șuruburile și diblurile adecvate pentru structura peretelui.

**Indicație:** Pentru a evita un reflux, nu montați suportul pentru furtun [7] mai sus de robinetul de apă sau instalați o supapă de reținere respectiv, un robinet de blocare între robinet și furtun [6]. La utilizarea mobilă, pistolul de stropit [1] și racordurile de furtun [2] și [3] se introduc în suportul pentru furtun [7] la stânga și la dreapta (imaginea E).

**Atenție:** Mai mult decât atât, la montajul pe perete puteți să suspendați pistolul de stropit [1] în modul prezentat în imaginea E.



## ● Utilizare

- **Realizarea racordului la alimentarea cu apă (imaginea B)**
  - Pentru racordarea furtunului **6** la robinet, procedați în modul prezentat în imaginea B.
  
- **Utilizarea adaptorului (imaginea B)**
  - Rotiți racordul robinetului G1" (33,3 mm) **2a** pe filetul de racordare al robinetului.
  - La un filet de racordare de G $\frac{3}{4}$ " (26,5 mm) trebuie să se folosească un adaptor de robinet G $\frac{3}{4}$ " (26,5 mm) **2b**.
  - Rotiți pentru aceasta adaptorul robinetului G $\frac{3}{4}$ " (26,5 mm) **2b** în racordul robinetului G1" (33,3 mm) **2a**.



## ● Utilizarea pistolului de stropit

**Indicație:** Pistolul de stropit [1] are 4 setări diferite de pulverizare. Fluxul poate fi reglat în mod continuu.

- Introduceți pistolul de stropit [1] în recordul pentru furtun cu mecanismul de oprire a apei  $\frac{3}{8}$ " (9mm) [3] (imaginea C).
- Deschideți robinetul.
- Apăsăți declanșatorul [1c], pentru a începe procesul de pulverizare. Eliberați-l pentru a opri procesul de pulverizare.
- Rotiți capul pistolului de stropit [1b] pentru funcția dorită de pulverizare (imaginea D). Puteți alege dintre 4 setări diferite: jet puternic, ceață fină, jet complet, jet plan.



- Rotiți comutatorul glisant [1a] în poziția de jos pentru un debit de apă mai mic.

○  
Apăsați-l în poziția de sus, pentru a mări debitul de apă (imaginea D).

- Pentru a pulveriza continuu, apăsați declanșatorul [1c] spre interior, pentru a-l bloca. Pentru a încheia această funcțiune, apăsați declanșatorul [1c] din nou, pentru a elibera blocajul (imaginea D).

**Indicație:** Dacă îndepărtați pistolul de stropit [1] când robinetul este deschis, racordul pentru furtun cu mecanism de oprire a apei 3/8" (9 mm) [3] întrerupe debitul de apă. Utilizați această posibilitate pentru întreruperea debitului de apă, doar dacă doriți să conectați un alt element la furtun, de ex. o stropitoare pentru gazon.

**ATENȚIE!** Posibilitățile descrise în acest capitol trebuie utilizate doar pentru întreruperea temporară a debitului de apă! Dacă doriți să întrerupeți alimentarea cu apă mai mult timp, închideți robinetul.



## ● Demontare

- Separați furtunul [6] de robinet și goliți-l complet.
- Deșurubați racordul pentru robinet G1" (33,3 mm) [2a] și adaptorul pentru robinet G3/4" (26,5 mm) [2b] (dacă se folosește) de la filetul de racordare al robinetului.
- Apoi luați suportul pentru furtun [7] de pe perete.

## ● Curățare și întreținere

- Pentru curățare și întreținere folosiți o lavetă ușor umezită, fără scame.
- Curățați din când în când racordul la aparate, pentru a asigura o poziționare etanșă a racordului de furtun.
- După fiecare utilizare, uscați bine produsul și depozitați-l într-un loc ferit de îngheț.



## ● Înlăturare

Ambalajul este produs din materiale ecologice care pot fi eliminate la punctele locale de reciclare.

Puteți obține informații despre posibilitățile de eliminare a produsului de la administrația locală.

## ● Garanție

Produsul a fost fabricat cu atenție, conform unor standarde stricte de calitate și verificat temeinic înainte de livrare. În caz de defecțiuni de material sau de fabricație aveți drepturi legale față de vânzătorul produsului. Drepturile dumneavoastră legale nu sunt limitate în niciun fel de garanția menționată mai jos.



Garanția pentru aceste produs este 3 ani începând de la data achiziției. Durata garanției începe la data achiziției. Păstrați chitanța originală la un loc sigur, deoarece acest document este necesar pentru do-vada achiziției.

Toate defecțiunile sau deteriorările care sunt deja existente la momentul achiziției, trebuie anunțate imediat după despachetarea produsului.

Dacă în decurs de 3 ani de la achiziția produsului apare un defect de material sau de fabricație, vă reparăm sau înlocuim gratuit produsul la alegerea noastră. Durata de garanție nu se prelungește după aprobarea unei cerințe de garanție. Aceasta este valabil și pentru piesele schimbate și reparate.



Această garanție se stinge dacă produsul este deteriorat, utilizat sau întreținut în mod necorespunzător.

Garanția acoperă defectele de material și de producție. Această garanție nu acoperă piesele componente ale produsului, care prezintă urme normale de uzură și care sunt considerate piese de schimb (de ex.: baterii, acumulatori, furtunuri, cartușe de vopsea) și nici deteriorările la nivelul pieselor casante, de exemplu întrerupătoare sau piese fabricate din sticlă.

Timpul de nefuncționare din cauza lipsei de conformitate apărute în cadrul termenului de garanție prelungeste termenul de garanție legală de conformitate și cel al garanției comerciale și curge, după caz, din momentul la care a fost adusă la cunoștința vânzătorului lipsa de conformitate a produsului sau din momentul prezentării



produsului la vânzător/unitatea service până la aducerea produsului în stare de utilizare normală și, respectiv, al notificării în scris în vederea ridicării produsului sau predării efective a produsului către consumator.

Produsele de folosință îndelungată care înlocuiesc produsele defecte în cadrul termenului de garanție vor beneficia de un nou termen de garanție care curge de la data preschimbării produsului.

## ● Modul de desfășurare în caz de garanție

Pentru a garanta o prelucrare rapidă a problemei dumneavoastră, vă rugăm să respectați următoarele indicații:

- o Pentru orice solicitare, vă rugăm să aveți la îndemână bonul de casă și numărul de articol (IAN 517172\_2510) ca dovadă de achiziție.



- o Numărul de articol este gravat sau poate fi găsit pe plăcuța cu tipul de construcție, pe prima pagină a instrucțiunilor de utilizare (jos stânga) sau pe eticheta din partea de jos sau din spate a produsului.
- o În cazul în care, există erori de funcționare sau alte defecte, vă rugăm să contactați mai întâi telefonic sau prin e-mail, departamentul de service indicat în continuare.
- o Produsul înregistrat ca fiind defect, împreună cu dovada achiziției (bonul de casă) și indicarea defectului, precum și a momentului apariției acesteia, poate fi trimis gratuit la adresa de service care v-a fost comunicată.



Pe [parkside-diy.com](http://parkside-diy.com) puteți accesa și descărca acest manual și alte manuale. Cu acest cod QR ajungeți direct la [parkside-diy.com](http://parkside-diy.com). Selectați țara dumneavoastră și căutați prin masca de căutare, instrucțiunile de utilizare. Prin introducerea numărului de articol (IAN) 517172\_2510 ajungeți la instrucțiunea de utilizare a articolului dumneavoastră.



## ● Service

### **(RO) Service România și Moldova**

Tel.: 0800 890605

Formular de contact pe [parkside-diy.com](http://parkside-diy.com)

**IAN 517172\_2510**



## **Легенда на използваните пиктограми**

..... Страница 224

**Увод**..... Страница 225

Употреба по

предназначение..... Страница 226

Описание на частите... Страница 227

Технически данни ..... Страница 228

Обем на доставката .... Страница 228

## **Указания за**

**безопасност** ..... Страница 229

**Сглобяване** ..... Страница 232

Поставяне на фиксатора

за маркуча ..... Страница 233

**Употреба** ..... Страница 234

Свързване към

водоснабдяването..... Страница 234



Използване на адаптер.....	Страница	235
Използване на пистолета за поливане...	Страница	235
<b>Разглобяване</b> .....	Страница	238
<b>Почистване и поддръжка</b> .....	Страница	238
<b>Изхвърляне</b> .....	Страница	239
<b>Гаранция</b> .....	Страница	239
Гаранционни условия....	Страница	241
Обхват на гаранцията...	Страница	242
Процедура при гаранционен случай ....	Страница	244
Ремонтен сервиз/ извънгаранционно обслужване.....	Страница	245
Сервизно обслужване...	Страница	246
Вносител .....	Страница	247



Процедиране в случай на рекламация .....	Страница 248
Сервиз .....	Страница 251



## Легенда на използваните пиктограми



Прочетете указанията!



Спазвайте предупрежденията и указанията за безопасност!



Опасност за живота и опасност от злополука за бебета и малки деца!



Продуктът не е предназначен за питейна вода.



Дължина на маркуча 10 метра





Продуктът е устойчив на UV лъчи.



Разрушаващо налягане 20bar



## Легенда на използваните пиктограми

	Продуктът е устойчив на атмосферни влияния.
	Отстранете опаковката и уреда като отпадък в съответствие с правилата за опазване на околната среда!
	Указания за безопасност Указания за действия

## Комплект градински маркуч

### ● Увод



Поздравяваме Ви с покупката на този нов продукт. Вие избрахте висококачествен продукт. Преди първия пуск се запознайте с продукта. За



целта внимателно прочетете упътването за обслужване и инструкциите за безопасност. Използвайте продукта само съгласно описанието и за посочените области на употреба. Съхранявайте настоящото упътване на сигурно място. При предоставяне на продукта на трети лица предавайте с него и цялата документация.

### ● **Употреба по предназначение**

Този продукт съдържа фиксатор за стена, многофункционална разпръскваща глава и комплект съединители за маркуч. Той може да побере маркуч  $\frac{3}{8}$ " (9mm) с обща дължина 10m. Той е подходящ за напояване на градината и зоната с озеленяване на терасата, както и за съхранение на монтирани на стената или ръчно пренасяни градински инструменти за поливане. Само за лична



употреба. Не е предназначен за комерсиална употреба.

## ● Описание на частите

- 1 Пистолет за поливане
- 1a Плъзгащ регулатор
- 1b Глава на пистолета за поливане
- 1c Спусък
- 1d Блокировка на спусъка
- 2 Връзка за маркуч без Aquastopp  $\frac{3}{8}$ " (9mm)
- 2a Връзка за водопроводен кран G1" (33,3mm)
- 2b Адаптер за водопроводен кран G $\frac{3}{4}$ " (26,5mm)
- 3 Връзка за маркуч с Aquastopp  $\frac{3}{8}$ " (9mm)
- 4 Винт
- 5 Дюбел
- 6 Маркуч
- 7 Фиксатор за маркуча



## ● Технически данни

### Маркуч:

Дължина на маркуча: 10m  
макс. работно налягане: 4bar  
Разрушаващо налягане: 20bar

### Фиксатор за маркуча:

Размери: 18 x 27 x  
13,5cm  
(Ш x В x Д)

## ● Обем на доставката

- 1 пистолет за поливане
- 1 връзка за маркуч без Aquastopp  $\frac{3}{8}$ " (9mm)
- 1 връзка за маркуч с Aquastopp  $\frac{3}{8}$ " (9mm)
- 1 връзка за водопроводен кран G1" (33,3mm) с редуциращ елемент към G $\frac{3}{4}$ " (26,5mm)
- 2 винта



2 дюбела

1 маркуч

1 фиксатор за маркуча

1 ръководство за монтаж и експлоатация



## Указания за безопасност

**ВНИМАНИЕ! ПРЕДИ УПОТРЕБА ПРОЧЕТЕТЕ РЪКОВОДСТВОТО ЗА МОНТАЖ И ЕКСПЛОАТАЦИЯ! СЪХРАНЯВАЙТЕ ГРИЖЛИВО РЪКОВОДСТВОТО ЗА МОНТАЖ И ЕКСПЛОАТАЦИЯ!**

-  **НЕ ДОПУСКАЙТЕ ДА ПОПАДА В РЪЦЕТЕ НА ДЕЦА. АРТИКУЛЪТ НЕ Е ИГРАЧКА! В ПРОТИВЕН СЛУЧАЙ СЪЩЕСТВУВА ОПАСНОСТ ОТ НАРАНЯВАНЕ!**



-  Маркучът е предназначен за вода за непитейни нужди. Не пийте вода, която изтича от маркуча. В противен случай съществува опасност от нараняване.
- Уверете се, че водата от маркуча не може да изтича обратно в тръбопровода за питейна вода: След употреба маркучът следва да се развива от водопроводния кран или да се монтира възвратен клапан, респективно прекъсвач между водопроводния кран и маркуча.
- Никога не оставяйте маркуча без надзор – включително и при временни прекъсвания на водния поток. В противен случай съществува опасност от нараняване и материални щети.
- Не допускайте замърсяващи частици да запушват връзките или да проникват във вътрешността на маркуча. В



противен случай арматурата може да се повреди.

- **⚠ ПРЕДУПРЕЖДЕНИЕ!** Не насочвайте водната струя към електрическо оборудване, за да избегнете напр. късо съединение.
- **⚠ ПРЕДУПРЕЖДЕНИЕ!** Не насочвайте водната струя към хора или животни, за да не ги нараните.
- **⚠ ПРЕДУПРЕЖДЕНИЕ!** Винаги след употреба затваряйте източника на водозахранване.
- Подходящ за употреба само на открито.
- Не използвайте продукта, ако той е повреден.

**ПРЕДУПРЕЖДЕНИЕ!** Прочетете всички указания за безопасност и инструкции!

- **Предупреждение:** Вода, която преди употреба е загрята или е застояла продължително време и вероятно

се намира във водопровода, не трябва да се насочва към хора, животни или растения.

## ● Сглобяване

**Необходими са Ви (не са включени в обема на доставката):**

кръстата отвертка (PH2)  
дрелка, бургия  $\varnothing$  6 mm

**Важно!** Задължително направете справка в ръководството за експлоатация на Вашата дрелка.

При пробиването се уверете, че не повреждате електрически кабели, газопроводни или водопроводни тръби. Преди пускане в действие проверете дали всички връзки са здраво закрепени и при необходимост ги затегнете.



## ● **Поставяне на фиксатора за маркуча (фиг. А)**

- За поставянето на фиксатора за маркуча [7] процедирайте, както е представено на фиг. А.
- Използвайте приложените винтове [4] и дюбели [5]. Те са предназначени само за монтаж в тухла, бетонни или дървени стени. За закрепване към други материали, използвайте подходящи за това винтове и дюбели, моля. Информирайте се в търговската мрежа за винтове и дюбели, подходящи за качествата на съответната стена.

**Указание:** За да се избегне обратно изтичане, не монтирайте фиксатора за маркуча [7] по-високо от водопроводния кран или инсталирайте възвратен клапан, респективно спирателен кран между водопроводния

кран и маркуча [6]. При мобилна употреба пистолетът за поливане [1] и връзките на маркуча [2] [3] могат да се поставят във фиксатора за маркуча [7] отляво и отдясно (фиг. Е).

**Внимание:** Освен това при стенен монтаж можете да закачите пистолета за поливане [1], както е представено на фиг. Е.

## ● Употреба

### ● **Свързване към**

### **водоснабдяването (фиг. В)**

- За свързването на маркуча [6] към водопроводния кран процедирайте, както е представено на фиг. В.



## ● Използване на адаптер (фиг. В)

- Завийте връзката за водопроводния кран G1" (33,3mm) **2a** към съединителната резба на водопроводния кран.
- При съединителна резба с G $\frac{3}{4}$ " (26,5mm) трябва да се използва адаптерът за водопроводен кран G $\frac{3}{4}$ " (26,5mm) **2b**.
- За целта завийте адаптера за водопроводен кран G $\frac{3}{4}$ " (26,5mm) **2b** във връзката на водопроводния кран G1" (33,3mm) **2a**.

## ● Използване на пистолета за поливане

**Указание:** Пистолетът за поливане **1** има 4 различни настройки на струята. Дебитът може да се регулира безстепенно.



- Поставете пистолета за поливане **1** във връзката за маркуча с Aquastopp  $\frac{3}{8}$ " (9 mm) **3** (фиг. C).
- Отворете водопроводния кран.
- Натиснете спусъка **1c**, за да започнете да пръскате. Отпуснете го отново, за да спрете да пръскате.
- Завъртете главата на пистолета за поливане **1b** за избраната функция за разпръскване (фиг. D). Можете да избирате между 4 различни настройки: силна струя, фина мъгла, плътна струя, плоска струя.



- Натиснете плъзгащия регулатор **1a** в долно положение за по-нисък дебит на водата. Натиснете го в горно положение, за да увеличите дебита на водата (фиг. D).
- За да пръскате непрекъснато, натиснете спусъка **1c** навътре, за да



го блокирате. За прекратяване на тази функция натиснете отново спусъка **1c**, за да освободите блокировката (фиг. D).

**Указание:** Ако отстраните пистолета за поливане **1** при отворен водопроводен кран, връзката за маркуча с Aquastopp  $\frac{3}{8}$ " (9 mm) **3** прекъсва водния поток. Използвайте тази възможност за прекъсване на водния поток само ако искате да свържете друг елемент към маркуча, напр. разпръсквач за поливане на тревни площи.

**ВНИМАНИЕ!** Използвайте описаните в този раздел възможности само за временно спиране на водния поток! За продължително прекъсване на водния поток затворете водопроводния кран.



## ● Разглобяване

- Разединете маркуча [6] от водопроводния кран и го изпразнете напълно.
- Развийте връзката G1" (33,3 mm) [2a] и адаптера за водопроводния кран G $\frac{3}{4}$ " (26,5 mm) [2b] (ако се използва) от съединителната резба на водопроводния кран.
- След това свалете фиксатора за маркуча [7] от стената.

## ● Почистване и поддръжка

- За почистване и поддръжка използвайте леко влажна кърпа, която не оставя власинки.
- Периодично почиствайте връзката на устройството, за да осигурите плътно прилягане на връзката за маркуча.



- След всяка употреба подсушавайте продукта добре и го съхранявайте на сухо място без опасност от замръзване.

## ● Изхвърляне

Опаковката е изработена от екологични материали, които може да предадете в местните пунктове за рециклиране.

Относно възможностите за отстраняване на излезлия от употреба продукт като отпадък се информирайте от Вашата общинска или градска управа.

## ● Гаранция

Уважаеми клиенти, за този уред получавате 3 години гаранция от датата на покупката. В случай на несъответствие на продукта с договора за продажба



Вие имате законно право да предявите рекламация пред продавача на продукта при условията и в сроковете, определени в глава трета, раздел II и III и глава четвърта от Закона за предоставяне на цифрово съдържание и цифрови услуги и за продажба на стоки (ЗПЦСЦУПС)\*.

Вашите права, произтичащи от посочените разпоредби, не се ограничават от нашата по-долу представена търговска гаранция, не са свързани с разходи за потребителите и независимо от нея продавачът на продукта отговаря за липсата на съответствие на потребителската стока с договора за продажба съгласно ЗПЦСЦУПС.



## ● Гаранционни условия

Гаранционният срок е 3 години от датата на получаване на стоката. Пазете добре оригиналната касова бележка. Този документ е необходим като доказателство за покупката. Ако в рамките на три години от датата на закупуване на този продукт се появи дефект на материала или производствен дефект, продуктът ще бъде безплатно ремонтиран или заменен. Гаранцията предполага в рамките на тригодишния гаранционен срок да се представят дефектният уред, касовата бележка (касовият бон), както и всички други документи, установяващи наличието на дефект и писмено да се обясни в какво се състои дефектът и кога е възникнал. Ако дефектът е покрит от нашата гаранция, Вие ще получите обратно ремонтирания или нов продукт. В случай на замяна на дефектна стока първоначалните гаранционен срок и



гаранционни условия се запазват. В случай на ремонт на дефектна стока, срокът на ремонта се прибавя към гаранционния срок. За евентуално наличните и установени повреди и дефекти още при покупката трябва да се съобщи веднага след разопаковането. Евентуалните ремонти след изтичане на гаранционния срок са срещу заплащане.

Ремонтът или замяната на продукта не пораждат нова гаранция.

### ● **Обхват на гаранцията**

Уредът е произведен грижливо според строгите изисквания за качество и добросъвестно изпитан преди доставка. Гаранцията важи за дефекти на материала или производствени дефекти. Гаранцията не обхваща консумативите, както и частите на продукта, които подлежат на нормално износване, поради



което могат да бъдат разглеждани като бързо износващи се части (например филтри или приставки) или повредите на чупливи части (например прекъсвачи, батерии или такива произведени от стъкло). Гаранцията отпада, ако уредът е повреден поради неправилно използване или в резултат на неосъществяване на техническа поддръжка. За правилната употреба на продукта трябва точно да се спазват всички указания в упътването за експлоатация. Предназначение и действия, които не се препоръчват от упътването за експлоатация или за които то предупреждава, трябва задължително да се избягват. Продуктът е предназначен само за частна, а не за професионална употреба. При злоупотреба и неправилно третиране, употреба на сила и при интервенции, които не са извършени от клон на нашия авторизиран сервиз, гаранцията отпада.



## ● Процедура при гаранционен случай

За да се гарантира бърза обработка на Вашия случай, следвайте следните указания:

- За всички запитвания подгответе касовата бележка и идентификационния номер (IAN 517172\_2510) като доказателство за покупката.
- Вземете артикулния номер от фабричната табелка.
- При възникване на функционални или други дефекти първо се свържете по телефона или чрез имейл с долупосочения сервизен отдел. След това ще получите допълнителна информация за уреждането на Вашата reklamacия.
- След съгласуване с нашия сервиз можете да изпратите дефектния продукт на посочения Ви адрес на



сервиза безплатно за Вас, като приложите касовата бележка (касовия бон) и посочите писмено в какво се състои дефектът и кога е възникнал. За да се избегнат проблеми с приемането и допълнителни разходи, задължително използвайте само адреса, който Ви е посочен. Осигурете изпращането да не е като експресен товар или като друг специален товар. Изпратете уреда заедно с всички принадлежности, доставени при покупката, и осигурете достатъчно сигурна транспортна опаковка.

## ● Ремонтен сервиз/ извънгаранционно обслужване

Ремонти извън гаранцията можете да възложите на клона на нашия сервиз срещу заплащане. Той с удоволствие ще Ви направи предварителна калкулация.



Можем да обработваме само уреди, които са достатъчно опаковани и изпратени с платени транспортни разходи.

**Внимание:** Изпратете Вашия уред на клона на нашия сервиз почистен и с указание за дефекта.

Уредите, предмет на извънгаранционно обслужване, изпратени с неплатени транспортни разходи – с наложен платеж, като експресен или друг специален товар – не се приемат.

Ние ще извършим безплатно изхвърлянето на изпратените от Вас дефектни уреди.

## ● Сервизно обслужване

### **България**

Тел.: 00800 1184980

Е-мейл: [owim@lidl.bg](mailto:owim@lidl.bg)

IAN 517172\_2510



## ● Вносител

Моля, обърнете внимание, че следващият адрес не е адрес на сервиза. Първо се свържете с горепосочения сервизен център.

### **ОВИМ ГмбХ & Ко.КГ**

Щифтсбергщрасе 1

74167 Некарсулм

ГЕРМАНИЯ

\*Като физическо лице – потребител, независимо от настоящата търговска гаранция, Вие се ползвате от правата на законовата гаранция, предоставена от Закона за предоставяне на цифрово съдържание и цифрови услуги и за продажбата на стоки/ЗПЦСЦУПС/. По-специално Вие имате право при несъответствие на стоката да бъде извършен ремонт или замяна по Ваш избор, освен ако това е невъзможно



или е свързано с непропорционално големи разходи за продавача. Вие имате право на пропорционално намаляване на цената или на разваляне на договора при наличие на условията на чл. 33, ал. 3 от ЗПЦСЦУПС. Условията и сроковете на законовата гаранция са регламентирани в глава трета, раздел II и III и в глава четвърта на ЗПЦСЦУПС

## ● Процедирание в случай на рекламация

За да се гарантира бързо обработване на Вашата заявка, следвайте указанията по-долу:

- Моля, при всички запитвания дръжте на разположение касовия бон и номера на артикула (IAN 517172\_2510) като доказателство за покупката.
- Номерът на артикула е посочен върху типовата табелка на продукта,



гравюра на продукта, титулната страница на Вашето ръководство (долу вляво) или върху стикера от задната или долната страна на продукта.

- Ако възникнат функционални неизправности или други дефекти, свържете се първо по телефона или по имейл с посочения по-долу сервизен отдел.
- Продукта, който е регистриран като дефектен, можете да изпратите след това без пощенски разходи на посочения Ви сервиз, като приложите документ за закупуването (касов бон) и описание в какво се състои повредата и кога е възникнала.

0



На [parkside-diy.com](http://parkside-diy.com) можете да разгледате и изтеглите това и много други ръководства. Този QR код ще Ви отведе директно до [parkside-diy.com](http://parkside-diy.com). Изберете Вашата страна и използвайте маската за търсене, за да намерите ръководствата за експлоатация. Чрез въвеждане на номера на артикула (IAN) 517172\_2510 ще получите достъп до ръководството за експлоатация на Вашия артикул.



## ● Сервиз

### **BG Сервиз България**

Телефон: 00800 1184980

Формуляр за контакт на  
[parkside-diy.com](http://parkside-diy.com)

**IAN 517172\_2510**



**Υπόμνημα των  
χρησιμοποιούμενων  
εικονογραμμάτων**.....Σελίδα 254

**Εισαγωγή**.....Σελίδα 255  
    Προβλεπόμενη χρήση .....Σελίδα 256  
    Περιγραφή εξαρτημάτων ....Σελίδα 257  
    Τεχνικά χαρακτηριστικά .....Σελίδα 258  
    Περιεχόμενα παράδοσης ....Σελίδα 258

**Υποδείξεις ασφαλείας**...Σελίδα 259

**Συναρμολόγηση**.....Σελίδα 262  
    Εφαρμογή βάσης λάστιχου....Σελίδα 262

**Χρήση**.....Σελίδα 264  
    Πραγματοποίηση σύνδεσης  
    στην παροχή νερού .....Σελίδα 264  
    Χρήση προσαρμογέα.....Σελίδα 264  
    Χρήση πιστολιού ψεκασμού ...Σελίδα 265

**Αποσυναρμολόγηση**.....Σελίδα 267



**Καθαρισμός και φροντίδα**.....Σελίδα 268

**Απόσυρση**.....Σελίδα 268

**Εγγύηση**.....Σελίδα 269

Διεκπεραίωση της

εγγύησης .....Σελίδα 272

Σέρβις .....Σελίδα 274



## Υπόμνημα των χρησιμοποιούμενων εικονογραμμάτων



Διαβάστε τις οδηγίες!



Τηρείτε τις προειδοποιητικές υποδείξεις και τις υποδείξεις ασφαλείας!



Κίνδυνος θάνατος και κίνδυνοι ατυχήματος για νήπια και παιδιά!



Το προϊόν δεν έχει σχεδιαστεί για πόσιμο νερό.



Μήκος λάστιχου 10 μέτρα





Το προϊόν είναι ανθεκτικό στην υπέρυθη (UV) ακτινοβολία.



Πίεση διάρρηξης 20 bar



## Υπόμνημα των χρησιμοποιούμενων εικονογραμμάτων

	Το προϊόν είναι ανθεκτικό στις καιρικές συνθήκες.
	Απορρίψτετε τη συσκευασία και τη συσκευή με τρόπο φιλικό προς το περιβάλλον!
<input type="checkbox"/>	Υποδείξεις ασφάλειας
<input type="checkbox"/>	Οδηγίες χειρισμού

## Σετ λάστιχο κήπου

### ● Εισαγωγή



Σας συγχαίρουμε για την αγορά του νέου σας προϊόντος. Επιλέξατε ένα προϊόν άριστης ποιότητας. Πριν από την πρώτη θέση σε λειτουργία εξοικειωθείτε με το προϊόν. Για το σκοπό αυτό διαβάστε



προσεκτικά τις παρακάτω οδηγίες χρήσης και υποδείξεις ασφάλειας. Χρησιμοποιείτε το προϊόν μόνο όπως περιγράφεται και για τους αναφερόμενους τομείς εφαρμογής. Φυλάξτε αυτές τις οδηγίες σε έναν ασφαλή χώρο. Παραδώστε όλα τα έγγραφα κατά τη μεταβίβαση του προϊόντος σε τρίτο.

### ● Προβλεπόμενη χρήση

Αυτό το προϊόν περιλαμβάνει μια βάση τοίχου, έναν καταιονιστήρα πολλαπλών χρήσεων και έναν συνδετήρα ελαστικών σωλήνων. Μπορεί να υποδεχθεί ένα λάστιχο  $\frac{3}{8}$ " (9 mm) συνολικού μήκους 10 μέτρων. Είναι κατάλληλο για την άρδευση κήπων και ταρατσών, καθώς και ως σημείο φύλαξης για συσκευές άρδευσης κήπων, οι οποίες προσαρμόζονται στο χέρι ή μεταφέρονται με το χέρι. Μόνο για ιδιωτική χρήση. Όχι για εμπορική χρήση.



## ● Περιγραφή εξαρτημάτων

- 1 Πιστόλι ψεκασμού
- 1a Συρόμενος ρυθμιστής
- 1b Κεφαλή πιστολιού ψεκασμού
- 1c Σκανδάλη
- 1d Φραγή σκανδάλης
- 2 Σύνδεση λάστιχου χωρίς διακοπή νερού  
3/8" (9 mm)
- 2a Σύνδεση βρύσης νερού G1" (33,3 mm)
- 2b Προσαρμογέας βρύσης νερού G3/4"  
(26,5 mm)
- 3 Σύνδεση λάστιχου με διακοπή νερού  
3/8" (9 mm)
- 4 Βίδα
- 5 Παρέμβυσμα
- 6 Λάστιχο
- 7 Βάση λάστιχου



## ● Τεχνικά χαρακτηριστικά

### Λάστιχο:

Μήκος λάστιχου:	10m
μέγ. πίεση λειτουργίας:	4 bar
Πίεση διάρρηξης:	20 bar

### Βάση λάστιχου:

Διαστάσεις:	18 x 27 x 13,5cm (Π x Υ x Β)
-------------	---------------------------------

## ● Περιεχόμενα παράδοσης

- 1 πιστόλι ψεκασμού
- 1 σύνδεση λάστιχου χωρίς διακοπή νερού  
3/8" (9mm)
- 1 σύνδεση λάστιχου με διακοπή νερού  
3/8" (9mm)
- 1 σύνδεση βρύσης νερού G1" (33,3mm)  
με τεμάχιο συστολής G3/4" (26,5mm)
- 2 βίδες
- 2 παρεμβύσματα
- 1 λάστιχο





1 βάση λάστιχου

1 εγχειρίδιο με οδηγίες συναρμολόγησης και χρήσης



## Υποδείξεις ασφαλείας

**ΠΡΟΣΟΧΗ! ΠΡΙΝ ΑΠΟ ΤΗ ΧΡΗΣΗ, ΔΙΑΒΑΣΤΕ ΤΙΣ ΟΔΗΓΕΣ ΣΥΝΑΡΜΟΛΟΓΗΣΗΣ ΚΑΙ ΧΡΗΣΗΣ! ΦΥΛΑΞΤΕ ΠΡΟΣΕΚΤΙΚΑ ΤΙΣ ΟΔΗΓΕΣ ΣΥΝΑΡΜΟΛΟΓΗΣΗΣ ΚΑΙ ΧΡΗΣΗΣ!**

-  **ΜΗΝ ΤΟ ΑΦΗΝΕΤΕ ΣΕ ΠΑΙΔΙΚΑ ΧΕΡΙΑ. ΑΥΤΟ ΤΟ ΠΡΟΪΟΝ ΔΕΝ ΕΙΝΑΙ ΠΑΙΧΝΙΔΙ! ΕΙΔΑΛΛΩΣ, ΥΦΙΣΤΑΤΑΙ ΚΙΝΔΥΝΟΣ ΤΡΑΥΜΑΤΙΣΜΟΥ!**
-  Το λάστιχο είναι σχεδιασμένο για νερό οικιακής χρήσης. Μην πίνετε νερό, το οποίο έχει περάσει μέσα από το λάστιχο. Ειδάλλως, υφίσταται κίνδυνος τραυματισμού.



- Βεβαιωθείτε ότι δεν μπορεί νερό από το λάστιχο να επιστρέψει στην παροχή πόσιμου νερού: Μετά τη χρήση, βγάλτε το λάστιχο από τη βρύση νερού ή εγκαταστήστε έναν αναστολέα επιστροφής ροής ή διακόπτη σωλήνα ανάμεσα στη βρύση νερού και το λάστιχο.
- Μην αφήνετε το λάστιχο ποτέ χωρίς επιτήρηση, ακόμη και σε ενδιάμεσες διακοπές της ροής του νερού. Ειδάλλως, υφίσταται κίνδυνος τραυματισμού, καθώς και υλικών ζημιών.
- Προσέχετε, να μην βουλώνουν οι συνδέσεις από σωματίδια βρωμιάς και αυτά να μην μπορούν να καταλήξουν στο εσωτερικό του λάστιχου. Ειδάλλως, μπορεί να πάθει ζημιά η μπαταρία.
- **⚠ ΠΡΟΕΙΔΟΠΟΙΗΣΗ!** Μην κατευθύνετε τη δέσμη νερού πάνω σε ηλεκτρικές διατάξεις, ώστε να αποφεύγονται, π.χ., βραχυκυκλώματα.



- **⚠ ΠΡΟΕΙΔΟΠΟΙΗΣΗ!** Μην κατευθύνετε τη δέσμη νερού πάνω σε πρόσωπα ή ζώα, για να μην τραυματιστούν.
- **⚠ ΠΡΟΕΙΔΟΠΟΙΗΣΗ!** Μετά από κάθε χρήση πρέπει να κλείνετε πάντα το σημείο λήψης νερού.
- Είναι κατάλληλο μόνο για εξωτερικούς χώρους.
- Μη λειτουργείτε το προϊόν, εάν έχει πάθει ζημιά.

**ΠΡΟΕΙΔΟΠΟΙΗΣΗ!** Διαβάστε όλες τις υποδείξεις ασφάλειας και τις οδηγίες!

- **Προειδοποίηση:** Το θερμασμένο πριν από τη χρήση ή στάσιμο για μεγάλο χρονικό διάστημα, νερό, το οποίο ενδέχεται να υπάρχει στον αγωγό παροχής, δεν επιτρέπεται να στρέφεται πάνω σε άτομα, ζώα ή φυτά.



## ● Συναρμολόγηση

**Χρειάζεστε (δεν συμπεριλαμβάνεται στη συσκευασία παράδοσης):**

Σταυροκατσάβιδο (PH2)

Δράπανο, τρυπάνι  $\varnothing$  6 mm

**Σημαντικό!** Έχετε οπωσδήποτε έτοιμες τις οδηγίες χρήσης του δράπανού σας. Προσέχετε κατά την διάτρηση να μην προκελέσετε ζημιά στα ηλεκτρικά καλώδια, και στους αγωγούς αερίου ή νερού. Πριν από τη θέση σε λειτουργία ελέγχετε αν είναι σταθερά συνδεδεμένες όλες οι συνδέσεις και αν χρειάζεται, σφίγγετέ τις.

## ● Εφαρμογή βάσης λάστιχου (εικ. Α)

- Για την εφαρμογή της βάσης λάστιχου 7 ενεργήστε όπως φαίνεται στην εικ. Α.



- Χρησιμοποιήστε τις συνοδευτικές βίδες [4] και παρεμβύσματα [5]. Αυτά είναι κατάλληλα για εγκατάσταση σε πλινθόκτιστους τοίχους και τοίχους από μπετόν ή από ξύλο. Για την εγκατάσταση σε άλλα υλικά, χρησιμοποιήστε κατάλληλες για τον σκοπό αυτό βίδες και παρεμβύσματα. Ενημερωθείτε στο εμπόριο για τα κατάλληλα παρεμβύσματα και βίδες για την εκάστοτε υφή του τοίχου.

**Υπόδειξη:** Για την αποφυγή αναστροφής ροής, μην εγκαθιστάτε τη βάση λάστιχου [7] ψηλότερα από τη βρύση ή εγκαταστήστε έναν αναστολέα επιστροφής ροής ή μια στρόφιγγα φραγής ανάμεσα στη βρύση και το λάστιχο [6]. Σε περίπτωση φορητής χρήσης, το πιστόλι ψεκασμού [1] και οι συνδέσεις του λάστιχου [2] [3] μπορούν να περαστούν στη βάση του λάστιχου [7] αριστερά και δεξιά (εικ. Ε).



**Προσοχή:** Σε περίπτωση τοποθέτησης στον τοίχο, μπορείτε επίσης να κρεμάσετε το πιστόλι ψεκασμού **1**, όπως φαίνεται στην εικ. Ε.

## ● Χρήση

- **Πραγματοποίηση σύνδεσης στην παροχή νερού (εικ. Β)**
  - Για τη σύνδεση του λάστιχου **6** στη βρύση, ενεργήστε όπως υποδεικνύεται στην εικ. Β.
  
- **Χρήση προσαρμογέα (εικ. Β)**
  - Βιδώστε τη σύνδεση βρύσης νερού G1" (33,3 mm) **2a** στο σπείρωμα σύνδεσης της βρύσης.
  - Σε σπείρωμα σύνδεσης G $\frac{3}{4}$ " (26,5 mm) πρέπει να τοποθετηθεί ο προσαρμογέας βρύσης νερού G $\frac{3}{4}$ " (26,5 mm) **2b**.



- Για τον σκοπό αυτό, βιδώστε τον προσαρμογέα βρύσης G $\frac{3}{4}$ " (26,5mm) **2b** στη σύνδεση βρύσης G1" (33,3mm) **2a**.

## ● Χρήση πιστολιού ψεκασμού

**Υπόδειξη:** Το πιστόλι ψεκασμού **1** διαθέτει 4 διαφορετικές ρυθμίσεις δέσμης ψεκασμού. Η ποσότητα ροής μπορεί να ρυθμιστεί αδιαβάθμητα.

- Περάστε το πιστόλι ψεκασμού **1** στη σύνδεση του λάστιχου με διακοπή νερού  $\frac{3}{8}$ " (9mm) **3** (εικ. C).
- Ανοίξτε τη βρύση.
- Πιέστε την σκανδάλη **1c**, για να ξεκινήσετε τη διαδικασία ψεκασμού. Ελευθερώστε την πάλι, για τον τερματισμό της διαδικασίας ψεκασμού.
- Γυρίστε την κεφαλή του πιστολιού ψεκασμού **1b** στην επιθυμητή λειτουργία ψεκασμού (εικ. D). Μπορείτε να



επιλέξτε ανάμεσα σε 4 διαφορετικές ρυθμίσεις: σκληρή δέσμη, δέσμη τζετ, λεπτό νέφος, πλήρης δέσμη, επίπεδη δέσμη.



- Πιέστε τον συρόμενο ρυθμιστή **1a** στην κάτω θέση για μικρότερη ροή νερού. Στρέψτε τον στην επάνω θέση, για να αυξήσετε τη ροή του νερού (εικ. D).
- Για να ψεκάζετε συνεχώς, πιέστε τη σκανδάλη **1c** προς τα μέσα, για να προκαλέσετε τη φραγή της. Για να τερματίσετε αυτή τη λειτουργία, πιέστε ξανά τη σκανδάλη **1c**, για να απελευθερώσετε τη φραγή (εικ. D).

**Υπόδειξη:** Εάν αφαιρέσετε το πιστόλι ψεκασμού **1** με ανοιχτή η βρύση, τότε η σύνδεση λάστιχου με διακοπή νερού  $\frac{3}{8}$ " (9 mm) **3** διακόπτει τη ροή του νερού.



Χρησιμοποιήστε αυτή τη δυνατότητα για διακοπή της ροής νερού, μόνον εάν θέλετε να συνδέσετε ένα άλλο στοιχείο στο λάστιχο, για παράδειγμα, ένα ποτιστικό τεχνητής βροχής για το γκαζόν.

**ΠΡΟΣΟΧΗ!** Χρησιμοποιείτε τις δυνατότητες για διακοπή νερού που περιγράφονται σε αυτό το κεφάλαιο μόνο για ενδιάμεσες διακοπές! Εάν θέλετε να σταματήσετε τη ροή του νερού για μεγάλο χρονικό διάστημα, τότε κλείστε τη βρύση.

## ● Αποσυναρμολόγηση

- Αποσυνδέστε το λάστιχο **6** από τη βρύση νερού και αδειάστε το εντελώς.
- Ξεβιδώστε τη σύνδεση βρύσης νερού G1" (33,3 mm) **2a** και τον προσαρμογέα βρύσης νερού G<sup>3</sup>/<sub>4</sub>" (26,5 mm) **2b** (εάν χρησιμοποιούνται) από το σπείρωμα σύνδεσης της βρύσης.



- Αφαιρέστε κατόπιν τη βάση λάστιχου **7** από τον τοίχο.

## ● Καθαρισμός και φροντίδα

- Για τον καθαρισμό και τη φροντίδα χρησιμοποιήστε ένα ελαφρώς νωπό πανί που δεν αφήνει χνούδι.
- Καθαρίζετε την σύνδεση συσκευής κατά καιρούς, για να εξασφαλίσετε τη στεγανή εφαρμογή στην του σύνδεση λάστιχου.
- Στεγνώνετε καλά το προϊόν μετά από κάθε χρήση και φυλάγετέ το σε μέρος χωρίς παγετό.

## ● Απόσυρση

Η συσκευασία αποτελείται από υλικά φιλικά προς το περιβάλλον, τα οποία μπορείτε να διαθέσετε στους χώρους ανακύκλωσης της περιοχής σας.



Για πληροφορίες σχετικά με τις δυνατότητες απόρριψης του προϊόντος που δεν χρησιμοποιείται πλέον, απευθυνθείτε στις αρμόδιες υπηρεσίες της κοινότητας ή του δήμου σας.

## ● Εγγύηση

Το προϊόν κατασκευάστηκε σύμφωνα με αυστηρές κατευθυντήριες οδηγίες ποιότητας και ελέγχθηκε επιμελώς πριν από την παράδοση. Σε περίπτωση ελαττώματος υλικού ή κατασκευής, έχετε νόμιμα δικαιώματα έναντι του πωλητή του προϊόντος. Τα νομικά σας δικαιώματα δεν περιορίζονται με οιονδήποτε τρόπο από την αναφερόμενη παρακάτω εγγύηση.

Η εγγύηση για το προϊόν αυτό ανέρχεται σε 3 έτη από την ημερομηνία αγοράς. Ο χρόνος εγγύησης αρχίζει την ημερομηνία αγοράς. Φυλάξτε τη γνήσια απόδειξη



αγοράς σε σίγουρο μέρος, καθώς αυτό το έγγραφο απαιτείται ως αποδεικτικό της αγοράς.

Όλες οι ζημιές ή τα ελαττώματα, τα οποία υπάρχουν ήδη κατά τον χρόνο της αγοράς, πρέπει να αναφέρονται χωρίς καθυστέρηση μετά την αποσυσκευασία του προϊόντος.

Σε περίπτωση που εντός διαστήματος 3 ετών από την ημερομηνία αγοράς αυτό το προϊόν παρουσιάσει κάποιο ελάττωμα υλικού ή κατασκευής, το προϊόν επισκευάζεται ή αντικαθίσταται από εμάς δωρεάν κατά τη δική μας επιλογή. Ο χρόνος εγγύησης δεν επεκτείνεται λόγω παροχής ικανοποίησης από την ευθύνη για πραγματικά ελαττώματα. Αυτό ισχύει και για εξαρτήματα τα οποία έχουν αντικατασταθεί ή επισκευαστεί.



Αυτή η εγγύηση παύει να ισχύει, εάν στο προϊόν προκλήθηκε ζημιά, ή εάν αυτό χρησιμοποιήθηκε ή συντηρήθηκε με μη ενδεδειγμένο τρόπο.

Η εγγύηση καλύπτει ελαττώματα στο υλικό και την κατασκευή. Αυτή η εγγύηση δεν αφορά σε μέρη του προϊόντος, τα οποία υπόκεινται σε φυσιολογική φθορά και συνεπώς θεωρούνται αναλώσιμα (π.χ., μπαταρίες, επαναφορτιζόμενες μπαταρίες, εύκαμπτοι σωλήνες, φυσίγγια χρώματος), ούτε σε ζημιές σε εύθραυστα εξαρτήματα, όπως διακόπτες ή γυάλινα εξαρτήματα.

Με την αντικατάσταση της συσκευής, σύμφωνα με το ΝΟΜΟΣ 2251/1994, ξεκινάει εκ νέου ο χρόνος εγγύησης.



## ● Διεκπεραίωση της εγγύησης

Για να διασφαλιστεί η γρήγορη επεξεργασία του αιτήματός σας, ακολουθήστε τις παρακάτω υποδείξεις:

- Για όλα τα ερωτήματα παρακαλούμε να έχετε πρόχειρη την ταμειακή απόδειξη και τον κωδικό προϊόντος (IAN 517172\_2510) ως αποδεικτικό αγοράς.
- Ο αριθμός προϊόντος αναγράφεται στην πινακίδα τύπου του προϊόντος, εγχαραγμένη επάνω σε κάποιο σημείο του προϊόντος, στο εξώφυλλο του εγχειριδίου οδηγιών χρήσης (κάτω αριστερά) ή σε αυτοκόλλητο στην πίσω ή κάτω πλευρά του προϊόντος.
- Σε περίπτωση που προκύψουν σφάλματα λειτουργίας ή άλλου είδους ελαττώματα, επικοινωνήστε άμεσα μέσω τηλεφώνου ή email με το τμήμα σέρβις που δίνεται κατωτέρω.
- Στη συνέχεια μπορείτε να αποστείλετε δωρεάν το προϊόν, το οποίο δηλώθηκε



ως προβληματικό, στη διεύθυνση που θα σας δοθεί, εσωκλείοντας το αποδεικτικό αγοράς (ταμειακή απόδειξη) και τα στοιχεία σχετικά με το πού και πότε εμφανίστηκε το ελάττωμα.



Στην ιστοσελίδα [parkside-diy.com](http://parkside-diy.com) μπορείτε να δείτε και να κατεβάσετε αυτό και πολλά άλλα εγχειρίδια. Η σάρωση αυτού του κωδικού QR θα σας μεταφέρει απευθείας στο [parkside-diy.com](http://parkside-diy.com). Επιλέξτε τη χώρα σας και αναζητήστε τις οδηγίες χρήσης, χρησιμοποιώντας τη μάσκα αναζήτησης. Εισαγάγοντας τον

○  
αριθμό προϊόντος (IAN) 517172\_2510,  
θα έχετε πρόσβαση στις οδηγίες χρήσης  
του προϊόντος σας.

## ● Σέρβια

### Ⓜ **Σέρβια Ελλάδα**

Τηλ: 00800 491824928

Έντυπο επικοινωνίας στο  
parkside-diy.com

**IAN 517172\_2510**

### Ⓜ **Σέρβια Κύπρος**

Τηλ: 80094242

Έντυπο επικοινωνίας στο  
parkside-diy.com

**IAN 517172\_2510**



<b>Legende der verwendeten Piktogramme</b> .....	Seite 277
<b>Einleitung</b> .....	Seite 278
Bestimmungsgemäße Verwendung .....	Seite 279
Teilebeschreibung .....	Seite 280
Technische Daten.....	Seite 281
Lieferumfang .....	Seite 281
<b>Sicherheitshinweise</b> .....	Seite 282
<b>Montage</b> .....	Seite 285
Schlauchhalterung anbringen...	Seite 286
<b>Gebrauch</b> .....	Seite 287
Anschluss an Wasserversorgung vornehmen .....	Seite 287
Adapter verwenden.....	Seite 287
Spritzpistole verwenden.....	Seite 288



**Abbau**..... Seite 290

**Reinigung und Pflege** ..... Seite 291

**Entsorgung**..... Seite 292

**Garantie**..... Seite 292

Abwicklung im Garantiefall .... Seite 294

Service ..... Seite 297



## Legende der verwendeten Piktogramme



Anweisungen lesen!



Warn- und Sicherheitshinweise beachten!



Lebens- und Unfallgefahren für Kleinkinder und Kinder!



Das Produkt ist nicht für Trinkwasser konzipiert.



Schlauchlänge 10 Meter





Das Produkt ist UV-beständig.



Berstdruck 20 bar



## Legende der verwendeten Piktogramme

	Das Produkt ist witterungsbeständig.
	Entsorgen Sie Verpackung und Gerät umweltgerecht!
	Sicherheitshinweise Handlungsanweisungen

## Gartenschlauch-Set

### ● Einleitung



Wir beglückwünschen Sie zum Kauf Ihres neuen Produkts. Sie haben sich damit für ein hochwertiges Produkt entschieden. Machen Sie sich vor der ersten Inbetriebnahme mit dem Produkt vertraut. Lesen Sie hierzu aufmerksam die nach-



folgende Bedienungsanleitung und die Sicherheitshinweise. Benutzen Sie das Produkt nur wie beschrieben und für die angegebenen Einsatzbereiche. Bewahren Sie diese Anleitung an einem sicheren Ort auf. Händigen Sie alle Unterlagen bei Weitergabe des Produktes an Dritte mit aus.

## ● **Bestimmungsgemäße Verwendung**

Dieses Produkt enthält eine Wandhalterung, eine Multifunktionsbrause und ein Schlauchverbinder-Set. Es kann einen Schlauch  $\frac{3}{8}$ " (9mm) mit einer Gesamtlänge von 10m aufnehmen. Es eignet sich zum Bewässern von Garten- und Terrassenbereichen und als Aufbewahrungsort für Gartenbewässerungsgeräte, die an der Wand montiert oder in der Hand getragen werden. Nur für den privaten Gebrauch. Nicht für kommerzielle Nutzung.



## ● Teilebeschreibung

- 1 Spritzpistole
- 1a Schieberegler
- 1b Spritzpistolenkopf
- 1c Auslöser
- 1d Schlauchadapter
- 2 Schlauchanschluss ohne Aquastopp  
 $\frac{3}{8}$ " (9 mm)
- 2a Wasserhahnanschluss G1" (33,3 mm)
- 2b Wasserhahnadapter G $\frac{3}{4}$ " (26,5 mm)
- 3 Schlauchanschluss mit Aquastopp  $\frac{3}{8}$ "  
(9 mm)
- 4 Schraube
- 5 Dübel
- 6 Schlauch
- 7 Schlauchhalterung



## ● Technische Daten

### Schlauch:

Schlauchlänge:	10m
max. Betriebsdruck:	4bar
Berstdruck:	20bar

### Schlauchhalterung:

Abmessungen:	18 x 27 x 13,5 cm (B x H x T)
--------------	----------------------------------

## ● Lieferumfang

- 1 Spritzpistole
- 1 Schlauchanschluss ohne Aquastopp  
3/8" (9mm)
- 1 Schlauchanschluss mit Aquastopp 3/8"  
(9mm)
- 1 Wasserhahnanschluss G1" (33,3 mm)  
mit Reduzierstück auf G3/4" (26,5 mm)
- 2 Schrauben
- 2 Dübel
- 1 Schlauch





1 Schlauchhalterung

1 Montage- und Bedienungsanleitung



## Sicherheitshinweise

ACHTUNG! VOR GEBRAUCH DIE MONTAGE- UND BEDIENUNGSANLEITUNG LESEN! MONTAGE- UND BEDIENUNGSANLEITUNG SORGFÄLTIG AUFBEWAHREN!

-  **NICHT IN DIE HÄNDE VON KINDERN KOMMEN LASSEN. DIESER ARTIKEL IST KEIN SPIELZEUG! ANSONSTEN DROHT VERLETZUNGSGEFAHR!**
-  Der Schlauch ist für Brauchwasser konzipiert. Trinken Sie kein Wasser, welches den Schlauch durchflossen hat. Ansonsten droht Verletzungsgefahr.



- Stellen Sie sicher, dass kein Wasser aus dem Schlauch in die Trinkwasserversorgung zurückfließen kann: Trennen Sie den Schlauch nach dem Gebrauch vom Wasserhahn oder montieren Sie einen Rückflussverhinderer bzw. Rohrunterbrecher zwischen Wasserhahn und Schlauch.
- Lassen Sie den Schlauch – auch bei zwischenzeitlichen Unterbrechungen des Wasserflusses – niemals unbeaufsichtigt. Ansonsten besteht Verletzungsgefahr sowie die Gefahr von Sachschäden.
- Darauf achten, dass keine Schmutzpartikel die Anschlüsse verstopfen oder in das Schlauchinnere gelangen können. Ansonsten könnte die Armatur beschädigt werden.
-  **WARNUNG!** Richten Sie den Wasserstrahl nicht auf elektrische

Einrichtungen, um z. B. einen Kurzschluss zu vermeiden.

- **⚠️ WARNUNG!** Richten Sie den Wasserstrahl nicht auf Personen oder Tiere, um diese nicht zu verletzen.
- **⚠️ WARNUNG!** Nach jedem Gebrauch ist die Wasserentnahmestelle stets zu schließen.
- Nur für den Außenbereich geeignet.
- Betreiben Sie das Produkt nicht, wenn es beschädigt ist.

**WARNUNG!** Lesen Sie alle Sicherheitshinweise und Anweisungen!

- **Warnung:** Wasser, das vor dem Gebrauch erhitzt wurde oder lange Zeit gestanden hat und sich möglicherweise in der Zuleitung befindet, darf nicht auf Personen, Tiere oder Pflanzen gerichtet werden.



## ● Montage

**Sie benötigen (nicht im Lieferumfang enthalten):**

Kreuzschraubendreher (PH2)

Bohrmaschine, Bohrer  $\varnothing$  6 mm

**Wichtig!** Ziehen Sie unbedingt die Bedienungsanleitung Ihrer Bohrmaschine hinzu.

Achten Sie beim Bohren darauf, dass Sie keine elektrischen Kabel, Gas- oder Wasserleitungen beschädigen.

Prüfen Sie vor Inbetriebnahme, ob alle Anschlüsse fest angeschlossen sind und ziehen Sie diese ggf. nach.



## ● Schlauchhalterung anbringen (Abb. A)

- Gehen Sie zum Anbringen der Schlauchhalterung **7** vor, wie in Abb. A dargestellt.
- Verwenden Sie die beiliegenden Schrauben **4** und Dübel **5**. Diese sind nur für die Montage an Backstein, Beton- oder Holzwänden geeignet. Für eine Montage an anderen Materialien, benutzen Sie bitte dafür geeignete Schrauben und Dübel. Erkundigen Sie sich im Handel nach den für die jeweilige Wandbeschaffenheit geeigneten Dübeln und Schrauben.

**Hinweis:** Um ein Rückfließen zu vermeiden, montieren Sie die Schlauchhalterung **7** nicht höher als den Wasserhahn oder installieren Sie einen Rückfluss-Verhinderer bzw. Absperrhahn zwischen Wasserhahn und Schlauch **6**.



Bei mobilem Einsatz können die Spritzpistole [1] und die Schlauchanschlüsse [2] und [3] in die Schlauchhalterung [7] links und rechts gesteckt werden (Abb. E).

**Achtung:** Bei der Wandmontage können Sie die Spritzpistole [1] außerdem einhängen, wie in Abb. E gezeigt.

## ● Gebrauch

### ● Anschluss an Wasserversorgung vornehmen (Abb. B)

- Gehen Sie zum Anschließen des Schlauchs [6] an den Wasserhahn vor, wie in Abb. B dargestellt.
  
- Adapter verwenden (Abb. B)
  - Drehen Sie den Wasserhahnanschluss G1" (33,3 mm) [2a] an das Anschlussgewinde des Wasserhahns.



- Bei einem Anschlussgewinde mit G $\frac{3}{4}$ " (26,5 mm) muss der Wasserhahnadapter G $\frac{3}{4}$ " (26,5 mm) **2b** eingesetzt werden.
- Drehen Sie dazu den Wasserhahnadapter G $\frac{3}{4}$ " (26,5 mm) **2b** in den Wasserhahnanschluss G1" (33,3 mm) **2a**.

## ● Spritzpistole verwenden

**Hinweis:** Die Spritzpistole **1** verfügt über 4 verschiedene Strahleinstellungen. Die Durchflussmenge lässt sich stufenlos regulieren.

- Stecken Sie die Spritzpistole **1** in den Schlauchanschluss mit Aquastopp  $\frac{3}{8}$ " (9 mm) **3** (Abb. C).
- Öffnen Sie den Wasserhahn.
- Drücken Sie den Auslöser **1c**, um mit dem Sprühvorgang zu beginnen. Lassen Sie ihn wieder los, um den Sprühvorgang zu stoppen.



- Drehen Sie den Spritzpistolenkopf **1b** für die gewünschte Sprühfunktion (Abb. D). Sie können zwischen 4 verschiedenen Einstellungen auswählen: harter Strahl, Feinnebel, Vollstrahl, Flachstrahl.



- Drücken Sie den Schieberegler **1a** in die untere Position für einen geringeren Wasserdurchfluss. Drücken Sie ihn in die obere Position, um den Wasserdurchfluss zu erhöhen (Abb. D).
- Um kontinuierlich zu sprühen, drücken Sie den Auslöser **1c** nach innen, um diesen zu sperren. Um diese Funktion zu beenden, drücken Sie den Auslöser **1c** erneut, um die Sperre zu lösen (Abb. D).

**Hinweis:** Wenn Sie die Spritzpistole **1** bei offenem Wasserhahn abnehmen, unterbricht der Schlauchanschluss mit Aquastopp  $\frac{3}{8}$ " (9mm) **3** den Wasserfluss.



Verwenden Sie diese Möglichkeit zur Unterbrechung des Wasserflusses nur, wenn Sie ein anderes Element an den Schlauch anschließen wollen, beispielsweise einen Rasenberegner.

**ACHTUNG!** Benutzen Sie die in diesem Kapitel beschriebenen Möglichkeiten zum Unterbrechen des Wasserflusses nur zu zwischenzeitlichen Unterbrechungen! Wenn Sie den Wasserzufluss längere Zeit stoppen wollen, drehen Sie den Wasserhahn zu.

## ● Abbau

- Trennen Sie den Schlauch **[6]** vom Wasserhahn und entleeren Sie ihn vollständig.
- Schrauben Sie den Wasserhahnanschluss G1" (33,3 mm) **[2a]** und den Wasserhahn adapter G $\frac{3}{4}$ " (26,5 mm) **[2b]**



(falls verwendet) vom Anschlussgewinde des Wasserhahns ab.

- Nehmen Sie anschließend die Schlauchhalterung **7** von der Wand.

## ● Reinigung und Pflege

- Verwenden Sie zur Reinigung und Pflege ein leicht angefeuchtetes, fusselreies Tuch.
- Reinigen Sie den Geräteanschluss von Zeit zu Zeit, um einen dichten Sitz am Schlauchanschluss zu gewährleisten.
- Trocknen Sie das Produkt nach jedem Gebrauch gut ab und lagern Sie es an einem frostfreien Ort.



## ● Entsorgung

Die Verpackung besteht aus umweltfreundlichen Materialien, die Sie über die örtlichen Recyclingstellen entsorgen können.

Möglichkeiten zur Entsorgung des ausgedienten Produkts erfahren Sie bei Ihrer Gemeinde- oder Stadtverwaltung.

## ● Garantie

Das Produkt wurde nach strengen Qualitätsrichtlinien hergestellt und vor der Auslieferung sorgfältig geprüft. Im Falle von Material- oder Herstellungsfehlern haben Sie gegenüber dem Verkäufer des Produkts gesetzliche Rechte. Ihre gesetzlichen Rechte werden in keiner Weise durch unsere unten aufgeführte Garantie eingeschränkt.



Die Garantie für dieses Produkt beträgt 3 Jahre ab Kaufdatum. Die Garantiezeit beginnt mit dem Kaufdatum. Bewahren Sie den Originalkaufbeleg an einem sicheren Ort auf, da dieses Dokument als Nachweis des Kaufs erforderlich ist.

Alle Schäden oder Mängel, die bereits zum Zeitpunkt des Kaufs vorhanden sind, müssen unverzüglich nach dem Auspacken des Produkts gemeldet werden.

Sollte das Produkt innerhalb von 3 Jahren ab Kaufdatum einen Material- oder Herstellungsfehler aufweisen, werden wir es – nach unserer Wahl – kostenlos für Sie reparieren oder ersetzen. Die Garantiezeit verlängert sich durch einen stattgegebenen Gewährleistungsanspruch nicht. Dies gilt auch für ersetzte und reparierte Teile.



Diese Garantie erlischt, wenn das Produkt beschädigt oder unsachgemäß verwendet oder gewartet wurde.

Die Garantie deckt Material- und Herstellungsfehler ab. Diese Garantie erstreckt sich weder auf Produktteile, die normalem Verschleiß unterliegen, und somit als Verschleißteile gelten (z. B. Batterien, Akkus, Schläuche, Farbpatronen), noch auf Schäden an zerbrechlichen Teilen, z. B. Schalter oder Teile aus Glas.

### ● **Abwicklung im Garantiefall**

Um eine schnelle Bearbeitung Ihres Anliegens zu gewährleisten, folgen Sie bitte den folgenden Hinweisen:

- o Bitte halten Sie für alle Anfragen den Kassenbon und die Artikelnummer (IAN 517172\_2510) als Nachweis für den Kauf bereit.



- o Die Artikelnummer entnehmen Sie bitte dem Typenschild am Produkt, einer Gravur am Produkt, dem Titelblatt Ihrer Anleitung (unten links) oder dem Aufkleber auf der Rück- oder Unterseite des Produktes.
- o Sollten Funktionsfehler oder sonstige Mängel auftreten, kontaktieren Sie zunächst die nachfolgend benannte Serviceabteilung telefonisch oder per E-Mail.
- o Ein als defekt erfasstes Produkt können Sie dann unter Beifügung des Kaufbelegs (Kassenbon) und der Angabe, worin der Mangel besteht und wann er aufgetreten ist, für Sie portofrei an die Ihnen mitgeteilte Service-Anschrift übersenden.

0



Auf [parkside-diy.com](http://parkside-diy.com) können Sie diese und viele weitere Handbücher einsehen und herunterladen. Mit diesem QR-Code gelangen Sie direkt auf [parkside-diy.com](http://parkside-diy.com). Wählen Sie Ihr Land aus, und suchen Sie über die Suchmaske nach den Bedienungsanleitungen. Mittels Eingabe der Artikelnummer (IAN) 517172\_2510 gelangen Sie zur Bedienungsanleitung für Ihren Artikel.



## ● Service

### Ⓧ **Service Deutschland**

Tel.: 0800 8855300

Kontaktformular auf [parkside-diy.com](http://parkside-diy.com)

**IAN 517172\_2510**



## **OWIM GmbH & Co. KG**

Stiftsbergstraße 1  
74167 Neckarsulm  
GERMANY

Model no.: HG11375

Version: 03/2026

Last Information Update · Információk  
állása · Stanje informacij · Stav informací  
Stav informácií · Stanje informacija  
Stanje informacija · Последно ажурирање  
на информации · Statusi i informacioneve  
Versiunea informațiilor · Актуалност  
на информацията · Έκδοση των  
πληροφοριών · Stand der Informationen:  
01/2026 · Ident.-No.: HG11375012026-3

---



IAN 517172\_2510

3