



GARDEN SHED/GARTENGERÄTEHAUS/ ABRI DE JARDIN

(GB) (IE) (NI) (MT)

GARDEN SHED

Assembly and safety instructions

(FR) (BE) (CH)

ABRI DE JARDIN

Instructions de montage et consignes de sécurité

(PL)

SZOPA OGRODOWA

Wskazówki montażu i bezpieczeństwa

(SK)

ZÁHRADNÝ DOMČEK NA NÁRADIE

Pokyny pre montáž a bezpečnostné pokyny

(DK)

REDSKABSSKUR

Monterings- og sikkerhedshenvisninger

(HU)

KERTIESZKÖZ-TÁROLÓ HÁZ

Szerelési és biztonsági tudnivalók

(DE) (AT) (BE) (CH)

GARTENGERÄTEHAUS

Montage- und Sicherheitshinweise

(NL) (BE)

TUINHUISJE

Montage- en veiligheidsinstructies

(CZ)

ZAHRADNÍ DOMEK NA NÁRADÍ

Pokyny k montáži a bezpečnostní pokyny

(ES)

CASETA PARA HERRAMIENTAS DE JARDÍN

Instrucciones de montaje y de seguridad

(IT) (CH) (MT)

CAPANNO PER ATTREZZI DA GIARDINO

Istruzioni di montaggio e di sicurezza

GB/IE/NI/MT	Assembly and safety instructions	Page	5
DE/AT/BE/CH	Montage- und Sicherheitshinweise	Seite	13
FR/BE/CH	Instructions de montage et consignes de sécurité	Page	22
NL/BE	Montage- en veiligheidsinstructies	Pagina	33
PL	Wskazówki montażu i bezpieczeństwa	Strona	42
CZ	Pokyny k montáži a bezpečnostní pokyny	Strana	52
SK	Pokyny pre montáž a bezpečnostné pokyny	Strana	60
ES	Instrucciones de montaje y de seguridad	Página	68
DK	Monterings- og sikkerhedshenvisninger	Side	77
IT/CH/MT	Istruzioni di montaggio e di sicurezza	Pagina	85
HU	Szerelési és biztonsági tudnivalók	Oldal	94

GB IMPORTANT, RETAIN FOR FUTURE
IE REFERENCE: READ CAREFULLY!
NI
MT

DE WICHTIG, FÜR SPÄTERE
AT BEZUGNAHME AUFBEWAHREN:
BE SORGFÄLTIG LESEN!
CH

FR IMPORTANT, À CONSERVER POUR
BE CONSULTATION ULTÉRIEURE :
CH À LIRE ATTENTIVEMENT !

NL BELANGRIJK, BEWAREN VOOR
BE LATERE RAADPLEGING:
ZORGVULDIG LEZEN!

PL WAŻNE, ZACHOWAĆ DO
PÓŹNIEJSZEGO UŻYTKU:
UWAŻNIE PRZECZYTAĆ!

CZ DŮLEŽITÉ, UCHOVEJTE PRO
POZDĚJŠÍ POUŽITÍ: PEČLIVĚ SI
PŘEČTĚTE!

SK DÔLEŽITÉ, USCHOVAJTE PRE
PRÍPAD POUŽITIA V BUDÚCNOSTI:
DÔKLADNE SI PREČÍTAJTE POKYNY!









ES **IMPORTANTE: CONSERVAR PARA CONSULTAS POSTERIORES: LEER ATENTAMENTE.**

DK **VIGTIGT, SKAL OPBEVARES TIL SENERE BRUG: SKAL LÆSES OMHYGGELIGT!**

IT
CH
MT **IMPORTANTE: CONSERVARE PER EVENTUALI NECESSITÀ FUTURE! LEGGERE CON ATTENZIONE!**

HU **FONTOS, KÉSŐBBI HIVATKOZÁSOK CÉ LJÁBÓL ŐRIZZE MEG: OLVASSA EL FIGYELMESEN!**

List of pictograms used	Page 6
Introduction	Page 6
Intended use	Page 6
Technical data.....	Page 7
Safety advice	Page 7
Assembly/disassembly	Page 8
Cleaning and maintenance	Page 9
Disposal	Page 10
Warranty	Page 10
Warranty claim procedure.....	Page 11
Service	Page 12

List of pictograms used			
	Please read the instructions for use!	<input checked="" type="checkbox"/>	Safety notes
		<input type="checkbox"/>	Instructions for use
	Observe caution and safety notes!		Caution! Fire hazard!
	Wear protective gloves		Wear protective goggles
	Wear foot protection		Please ensure that 2 people carry the package.
	Wear a protective helmet.		

Garden shed

● Introduction

 We congratulate you on the purchase of your new product. You have chosen a high quality product. Familiarise yourself with the product before using it for the first time. In addition, please carefully refer to the operating instructions and the safety advice below. Only use the product as instructed and only for the indicated field of application.

Keep these instructions in a safe place. If you pass the product on to anyone else, please ensure that you also pass on all the documentation with it.

● Intended use

The product is suitable for temporary storage of items which are not sensitive to moisture in outdoor areas. The product is not intended for commercial use.

● Technical data

Internal

dimensions: 203 x 118 x 175cm
(L x W x H)

Base area: 2.4 m²

Eave height: 156cm

Front roof

overhang: 64mm

Rear roof

overhang: 64mm

Side roof

overhang: 57mm

Rear wall: 203 x 156mm
(L x W)

Door: 151 x 95cm
(L x W)



● Safety advice

READ ALL SAFETY NOTES AND INSTRUCTIONS. FAILURE TO ADHERE CAN CAUSE SERIOUS INJURIES.

-  **CAUTION! RISK OF INJURY!** Ensure that all parts are undamaged

and have been assembled appropriately. Risk of injury exists if assembled incorrectly. Damaged parts can affect safety and function.

- Only use the product in good condition. Do not use the product if damage is visible or suspected.
- Any use other than that described or any modification of the product is not permissible and may result in injury and/or damage to the product. The manufacturer is not liable for damage caused by improper use.
- Make sure the product is only assembled by competent adults.
- During installation keep children away from the area in which you are working. The contents of the package include many small screws and other small parts. These small parts could be inhaled or swallowed and cause danger of life.

- Use only the accessories and spare parts approved by the manufacturer.
- Do not place multiple units of the product next to each other.
-  **CAUTION! FIRE HAZARD!** Never place the product near an open fire.
- Always keep the fire escape route clear of all obstructions.
- Never store highly flammable substances inside the product.
-  **WARNING!** Do not enter roof area! Danger of falling!
- Never use the product as protection shelter against bad weather. Do not stay in the product under bad weather and/or strong wind conditions.
- The roof must be cleared of snow in good time so that no dangerous snow load can build up. A snow height of more than 10cm could be

dangerous (layer height of 36cm at dry snow, 10cm at watery snow and 5.5cm for ice according to a weight of 50kg/m²).

- The product must be securely anchored to a solid, dry, flat and level surface according to figure V.

Note: Ground anchor is not included.

● Assembly/disassembly

- Prior to installation, it is important that you contact your local government authority to determine if additional municipal building regulations is required.

Site selection:

- Avoid overhanging trees as much as possible, as leaves will make regular cleaning necessary and broken branches are a potential hazard.

- Make sure that the product is built on a solid, dry, flat and level surface (e.g. concrete or cement).
- The product is not designed to be built onto lawn directly.

Assembly:

Note: Before assembly, remove the plastic foil from each steel sheet and the PARKSIDE logo plate.

- Follow the steps from figures A to W for assembly. Reverse the steps for disassembly.
- For assembly or disassembly, you will need a working space at least 9m² in area and 3m in diameter.
- We recommend that at least 2 people assemble or disassemble the product in order to avoid injuries and damages to the product.
- Always wear work gloves and be careful when handling sharp or pointy objects.
- During assembly, always check the alignment of the

parts before tightening the screws. Otherwise, the holes may not line up properly in the remaining steps.

- During disassembly, make sure the parts are secured by a person before untightening the screws.

● **Cleaning and maintenance**

- Regularly check and maintain the product.
- Keep the roof clear of leaves and snow with a long handled, soft-bristled broom.
- Do not use aggressive detergents for cleaning as this may damage the surfaces and the product.
- Check the screws regularly for tightness.
- To repair, use only the accessories and spare parts approved by the manufacturer.
- Allow all parts to dry well before packing up the

product. This will prevent mold, odors and discoloration.

- Clean the surface with a damp cloth and a mild soap solution.

● Disposal

The packaging is made entirely of recyclable materials, which you may dispose of at local recycling facilities.



Observe the marking of the packaging materials for waste separation, which are marked with abbreviations (a) and numbers (b) with following meaning: 1–7: plastics/20–22: paper and fibreboard/80–98: composite materials.



Contact your local refuse disposal authority for more details of how to dispose of your worn-out product.

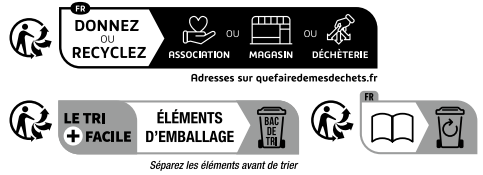

The product incl. accessories, manual and packaging materials are recyclable and are subject to extended producer responsibility. Dispose them separately, following the illustrated Info-tri (sorting information), for better waste treatment. The Triman logo is valid in France only.

● Warranty

The product has been manufactured to strict quality guidelines and meticulously examined before delivery. In the event of material or manufacturing defects you have legal rights against the retailer of this product. Your legal rights are not limited in any way by our warranty detailed below.

The warranty for this product is 3 years from the date of purchase. The warranty period begins on the date of purchase. Keep the original sales receipt in a safe location as this document is required as proof of purchase.

Any damage or defects already present at the time of purchase must be reported without delay after unpacking the product.

Should the product show any fault in materials or manufacture within 3 years from the date of purchase, we will repair or replace it – at our choice – free of charge to you. The warranty period is not extended as a result of a claim being granted. This also applies to replaced and repaired parts.

This warranty becomes void if the product has been damaged, or used or maintained improperly.

The warranty covers material or manufacturing defects. This warranty does not cover product parts subject to normal wear and tear, thus considered consumables (e.g. batteries, rechargeable batteries, tubes, cartridges), nor damage to fragile parts, e.g. switches or glass parts.

● **Warranty claim procedure**

So that your request can be processed quickly, please observe the following instructions:

- For all inquiries, please have the receipt and item number (IAN 510788_2507) ready as proof of purchase.
- The article number can be taken from the identification label on the product, engraving on the product, the front cover of your manual (at the bottom left), or the sticker on the back or bottom of the product.

- o If malfunctions or other defects arise, first contact the service department indicated below by phone or email.
- o You can then send a product recorded as defective to the communicated service address postage-free, making sure to enclose proof of purchase (receipt) and information on the details of the defect and when it occurred.



You can download and view this and numerous other manuals at parkside-diy.com. This QR code takes you directly to parkside-diy.com. Choose your country and use the search screen to search for the operating instructions. Entering the item number (IAN) 510788_2507

takes you to the operating instructions for your item.

● Service

ⓐ Service Great Britain

Tel.: 0800 0518970
Contact form on
parkside-diy.com
IAN 510788_2507

ⓑ Service Ireland

Tel.: 1800851251
Contact form on
parkside-diy.com
IAN 510788_2507

ⓒ Service Northern Ireland











Tel.: 08081013435
Contact form on
parkside-diy.com
IAN 510788_2507

ⓓ Service Malta

Tel.: 80065168
Contact form on
parkside-diy.com
IAN 510788_2507

Legende der verwendeten Piktogramme	Seite 14
Einleitung	Seite 14
Bestimmungsgemäße Verwendung	Seite 14
Technische Daten.....	Seite 15
Sicherheitshinweise	Seite 15
Montage/Demontage	Seite 17
Reinigung und Wartung	Seite 18
Entsorgung	Seite 18
Garantie	Seite 19
Abwicklung im Garantiefall	Seite 20
Service	Seite 21

Legende der verwendeten Piktogramme

	Bedienungsanleitung lesen		Sicherheitshinweise
			Handlungsanweisungen
	Warn- und Sicherheitshinweise beachten!		Achtung! Brandgefahr
	Schutzhandschuhe tragen!		Tragen Sie eine Schutzbrille
	Fußschutz tragen!		Bitte tragen Sie das Paket mit 2 Personen.
	Tragen Sie einen Schutzhelm.		

Gartengerätehaus

● Einleitung



Wir beglückwünschen Sie zum Kauf Ihres neuen

Produkts. Sie haben sich damit für ein hochwertiges Produkt entschieden. Machen Sie sich vor der ersten Inbetriebnahme mit dem Produkt vertraut. Lesen Sie hierzu aufmerksam die nachfolgende Bedienungsanleitung und die Sicherheitshinweise. Benutzen Sie das Produkt nur wie beschrieben und für die angegebenen Einsatzbereiche.

Bewahren Sie diese Anleitung an einem sicheren Ort auf. Händigen Sie alle Unterlagen bei Weitergabe des Produktes an Dritte mit aus.

● **Bestimmungsgemäße Verwendung**

Das Produkt ist für die vorübergehende Lagerung von feuchtigkeitsunempfindlichen Gegenständen im Außenbereich geeignet. Das Produkt ist nicht für den gewerblichen Einsatz bestimmt.

● Technische Daten

Innenmaße:	203 x 118 x 175 cm (L x B x H)
Grundfläche:	2,4 m ²
Traufhöhe:	156 cm
vorderer Dachüberstand:	64 mm
hinterer Dachüberstand:	64 mm
seitlicher Dachüberstand:	57 mm
Rückwand:	203 x 156 mm (L x B)
Tür:	151 x 95 cm (L x B)



Sicherheitshinweise

LESEN SIE ALLE SICHERHEITSHINWEISE UND ANWEISUNGEN. NICHTBEACHTUNG KANN ZU SCHWEREN VERLETZUNGEN FÜHREN.



VORSICHT! VERLETZUNGSGEFAHR!

- Vergewissern Sie sich, dass alle Teile unbeschädigt sind und ordnungsgemäß montiert wurden. Bei unsachgemäßem Zusammenbau besteht Verletzungsgefahr. Beschädigte Teile können die Sicherheit und Funktion beeinträchtigen.
- Verwenden Sie das Produkt nur in einwandfreiem Zustand. Verwenden Sie das Produkt nicht, wenn Schäden sichtbar sind oder vermutet werden.
- Eine andere Verwendung als die zuvor beschriebene oder eine Veränderung des Produkts ist nicht zulässig und kann zu Verletzungen und/oder Schäden am Produkt führen. Der Hersteller haftet nicht für Schäden, die durch unsachgemäßen Gebrauch entstehen.
- Stellen Sie sicher, dass das Produkt nur von kompetenten Erwachsenen montiert wird.

- Halten Sie während der Montage Kinder vom Arbeitsbereich fern. Der Inhalt der Verpackung enthält viele kleine Schrauben und andere Kleinteile. Diese Kleinteile können eingeatmet oder verschluckt werden und Lebensgefahr verursachen.
- Verwenden Sie nur die vom Hersteller zugelassenen Zubehör- und Ersatzteile.
- Stellen Sie nicht mehrere Einheiten des Produkts nebeneinander auf.
-  **ACHTUNG! BRANDGEFAHR!** Stellen Sie das Produkt niemals in der Nähe eines offenen Feuers auf.
- Halten Sie den Fluchtweg immer frei von Hindernissen.
- Lagern Sie niemals leicht entflammbare Stoffe im Inneren Produkts.
-  **WARNUNG!** Dachbereich nicht betreten! Es besteht Absturzgefahr!
- Benutzen Sie das Produkt niemals als Schutzraum vor schlechtem Wetter. Halten Sie sich bei schlechtem Wetter und/oder starkem Wind nicht im Produkt auf.
- Das Dach muss rechtzeitig vom Schnee befreit werden, so dass keine gefährliche Schneelast entstehen kann. Eine Schneeschicht von mehr als 10cm kann gefährlich werden (36cm bei Pulverschnee, 10cm bei feuchtem Schnee und 5,5cm bei Eis: das entspricht einem Gewicht von 50kg/m²).
- Das Produkt muss gemäß Abbildung V sicher auf einer festen, trockenen, ebenen und waagerechten Fläche verankert werden.
Hinweis: Bodenanker nicht im Lieferumfang enthalten.

● Montage/Demontage

- Es ist wichtig, dass Sie sich vor der Montage mit Ihrer örtlichen Behörde in Verbindung setzen, um festzustellen, ob zusätzliche kommunale Bauvorschriften einzuhalten sind.

Standortwahl:

- Vermeiden Sie so weit wie möglich überhängende Bäume, da Laub eine regelmäßige Reinigung erforderlich macht und abgebrochene Äste eine potenzielle Gefahr darstellen.
- Stellen Sie sicher, dass das Produkt auf einem festen, trockenen, flachen und ebenen Untergrund (z. B. Beton oder Zement) aufgestellt wird.
- Das Produkt ist nicht dafür ausgelegt, direkt auf Rasenflächen aufgebaut zu werden.

Montage:

Hinweis: Entfernen Sie vor der Montage die Plastikfolie von jedem Stahlblech und dem PARKSIDE-Logo-Schild.

- Montieren Sie das Produkt wie in den Abbildungen A bis W dargestellt. Gehen Sie zur Demontage in umgekehrter Reihenfolge vor.
- Für den Auf- und Abbau benötigen Sie einen Arbeitsbereich mit einer Fläche von mindestens 9m² und einem Durchmesser von 3m.
- Wir empfehlen, dass Sie das Produkt mit mindestens 2 Personen montieren bzw. demonstrieren, um Verletzungen und Schäden am Produkt zu vermeiden.
- Tragen Sie immer Arbeitshandschuhe und seien Sie beim Umgang mit scharfen oder spitzen Gegenständen vorsichtig.
- Überprüfen Sie bei der Montage immer die Ausrichtung der Teile, bevor

Sie die Schrauben anziehen. Andernfalls kann es sein, dass die Schraublöcher in folgenden Montageschritten nicht korrekt ausgerichtet sind.

- Vergewissern Sie sich bei der Demontage, dass die Teile durch eine Person gesichert sind, bevor Sie die Schrauben lösen.

● Reinigung und Wartung

- Überprüfen Sie den Zustand des Produkts regelmäßig und warten Sie es entsprechend.
- Halten Sie das Dach mit einem langstieligen, weichen Borstigen Besen von Laub und Schnee frei.
- Verwenden Sie zur Reinigung keine aggressiven Reinigungsmittel, da diese die Oberflächen und somit das Produkt beschädigen können.

- Überprüfen Sie regelmäßig den festen Sitz der Schraubverbindungen.
- Verwenden Sie für Reparaturen nur die vom Hersteller zugelassenen Zubehör- und Ersatzteile.
- Lassen Sie alle Teile gut trocknen, bevor Sie das Produkt verpacken. Dadurch werden Schimmel, Gerüche und Verfärbungen vermieden.
- Reinigen Sie die Oberflächen des Produkts mit einem feuchten Tuch und einer milden Seifenlösung.

● Entsorgung

Die Verpackung besteht aus umweltfreundlichen Materialien, die Sie über die örtlichen Recyclingstellen entsorgen können.



Beachten Sie die Kennzeichnung der Verpackungsmaterialien bei der

Abfalltrennung, diese sind gekennzeichnet mit Abkürzungen (a) und Nummern (b) mit folgender Bedeutung: 1–7: Kunststoffe/20–22: Papier und Pappe/80–98: Verbundstoffe.



Möglichkeiten zur Entsorgung des ausgedienten Produkts erfahren Sie bei Ihrer Gemeinde- oder Stadtverwaltung.



Das Produkt inkl. Zubehör, die Anleitung und die Verpackungsmaterialien sind recyclebar und unterliegen einer erweiterten Herstellerverantwortung. Entsorgen Sie diese getrennt, den abgebildeten Info-tri (Sortierinformation) folgend, für eine bessere Abfallbehandlung. Das Triman-Logo gilt nur für Frankreich.

● Garantie

Das Produkt wurde nach strengen Qualitätsrichtlinien hergestellt und vor der Auslieferung sorgfältig geprüft. Im Falle von Material- oder Herstellungsfehlern haben Sie gegenüber dem Verkäufer des Produkts gesetzliche Rechte. Ihre gesetzlichen Rechte werden in keiner Weise durch unsere unten aufgeführte Garantie eingeschränkt.

Die Garantie für dieses Produkt beträgt 3 Jahre ab Kaufdatum. Die Garantiezeit beginnt mit dem Kaufdatum. Bewahren Sie den Originalkaufbeleg an einem sicheren Ort auf, da dieses Dokument als Nachweis des Kaufs erforderlich ist.

Alle Schäden oder Mängel, die bereits zum Zeitpunkt des Kaufs vorhanden sind, müssen unverzüglich nach dem Auspacken des Produkts gemeldet werden.

Sollte das Produkt innerhalb von 3 Jahren ab Kaufdatum einen Material- oder Herstellungsfehler aufweisen, werden wir es – nach unserer Wahl – kostenlos für Sie reparieren oder ersetzen. Die Garantiezeit verlängert sich durch einen stattgegebenen Gewährleistungsanspruch nicht. Dies gilt auch für ersetzte und reparierte Teile.

Diese Garantie erlischt, wenn das Produkt beschädigt oder unsachgemäß verwendet oder gewartet wurde.

Die Garantie deckt Material- und Herstellungsfehler ab. Diese Garantie erstreckt sich weder auf Produktteile, die normalem Verschleiß unterliegen, und somit als Verschleißteile gelten (z. B. Batterien, Akkus, Schläuche, Farbpatronen), noch auf Schäden an zerbrechlichen Teilen, z. B. Schalter oder Teile aus Glas.

● Abwicklung im Garantiefall

Um eine schnelle Bearbeitung Ihres Anliegens zu gewährleisten, folgen Sie bitte den folgenden Hinweisen:

- o Bitte halten Sie für alle Anfragen den Kassenbon und die Artikelnummer (IAN 510788_2507) als Nachweis für den Kauf bereit.
- o Die Artikelnummer entnehmen Sie bitte dem Typenschild am Produkt, einer Gravur am Produkt, dem Titelblatt Ihrer Anleitung (unten links) oder dem Aufkleber auf der Rück- oder Unterseite des Produktes.
- o Sollten Funktionsfehler oder sonstige Mängel auftreten, kontaktieren Sie zunächst die nachfolgend benannte Serviceabteilung telefonisch oder per E-Mail.
- o Ein als defekt erfasstes Produkt können Sie dann unter Beifügung des Kaufbelegs

(Kassenbon) und der Angabe, worin der Mangel besteht und wann er aufgetreten ist, für Sie portofrei an die Ihnen mitgeteilte Service-Anschrift übersenden.

o



Auf parkside-diy.com können Sie diese und viele weitere Handbücher einsehen und herunterladen. Mit diesem QR-Code gelangen Sie direkt auf parkside-diy.com. Wählen Sie Ihr Land aus, und suchen Sie über die Suchmaske nach den Bedienungsanleitungen. Mittels Eingabe der Artikelnummer (IAN) 510788_2507 gelangen Sie zur Bedienungsanleitung für Ihren Artikel.

● Service

DE Service Deutschland

Tel.: 0800 8855300
Kontaktformular auf
parkside-diy.com
IAN 510788_2507

AT Service Österreich

Tel.: 0800 447750
Kontaktformular auf
parkside-diy.com
IAN 510788_2507

BE Service Belgien











Tel.: 0800 12614
Kontaktformular auf
parkside-diy.com
IAN 510788_2507

CH Service Schweiz

Tel.: 0800 563601
Kontaktformular auf
parkside-diy.com
IAN 510788_2507

Légende des pictogrammes utilisés	Page	23
Introduction	Page	23
Utilisation conforme	Page	23
Caractéristiques techniques	Page	24
Consignes de sécurité	Page	24
Montage/Démontage	Page	26
Nettoyage et maintenance	Page	27
Mise au rebut	Page	27
Garantie	Page	28
Faire valoir sa garantie	Page	31
Service après-vente	Page	32

Légende des pictogrammes utilisés

	Lire le mode d'emploi	 	Consignes de sécurité Instructions de manipulation
	Respecter les avertissements et les consignes de sécurité !		Attention ! Risque d'incendie
	Portez des gants de protection !		Portez des lunettes de protection
	Portez une protection des pieds !		Veillez porter l'emballage à 2 personnes.
	Portez un casque de sécurité.		

Abri de jardin

● Introduction



Nous vous félicitons pour l'achat de votre nouveau produit. Vous avez opté pour un produit de grande qualité. Avant la première mise en service, vous devez vous familiariser avec toutes les fonctions du produit. Veuillez lire attentivement le mode d'emploi ci-dessous et les consignes de sécurité. N'utilisez le produit

que pour l'usage décrit et les domaines d'application cités. Conserver ces instructions dans un lieu sûr. Si vous donnez le produit à des tiers, remettez-leur également la totalité des documents.

● **Utilisation conforme**

Le produit est conçu pour le stockage temporaire en extérieur d'objets insensibles à l'humidité. Le produit n'est pas destiné à une utilisation commerciale.

● Caractéristiques techniques

Dimensions

internes : 203 x 118 x
175 cm
(L x l x h)

Surface

au sol : 2,4 m²

Hauteur

à l'égout : 156 cm

Débord

de toit avant : 64 mm

Débord de

toit arrière : 64 mm

Débord de

toit latéral : 57 mm

Paroi arrière : 203 x 156 mm
(L x l)

Porte : 151 x 95 cm
(L x l)



Consignes de sécurité

LISEZ L'ENSEMBLE DES INSTRUCTIONS DE SÉCURITÉ ET DES CONSIGNES. EN CAS

DE NON-RESPECT, DES BLESSURES GRAVES PEUVENT SURVENIR.

■ **PRUDENCE! RISQUE DE BLESSURE !**

Assurez-vous que tous les éléments sont en parfait état et correctement montés. Il existe un risque de blessure en cas d'assemblage incorrect. Les pièces endommagées peuvent affecter la sécurité et le fonctionnement du produit.

- N'utilisez le produit que s'il est en parfait état. N'utilisez pas le produit si vous constatez ou supposez la présence de dommages.
- Toute utilisation autre que celle décrite ci-dessus ou toute modification du produit n'est pas autorisée et peut occasionner des blessures et/ou un endommagement du produit. Le fabricant n'endosse aucune responsabilité en cas de dommages

- causés par une utilisation inappropriée.
- Veillez à ce que le produit soit uniquement monté par des personnes adultes compétentes.
 - Tenez toujours les enfants éloignés de la zone de travail lors du montage. Le contenu de l'emballage comprend de nombreuses petites vis et autres pièces de petite taille. Ces pièces de petite taille peuvent être inhalées ou avalées, causant un danger de mort.
 - Utilisez uniquement les accessoires et pièces de rechange autorisés par le fabricant.
 - Ne placez pas plusieurs unités de produit côte à côte.
 -  **ATTENTION ! RISQUE D'INCENDIE !**
Ne jamais placer le produit à proximité d'un feu ouvert.
 - Veillez à toujours maintenir dégagée l'issue de secours.
 - Ne jamais stocker de matériaux facilement inflammables à l'intérieur du produit.
 -  **AVERTISSEMENT !**
Ne pas monter sur le toit ! Il existe un risque de chute !
 - Ne jamais utiliser le produit comme abri en cas de mauvais temps. En cas de mauvais temps et/ou de vent fort, ne pas rester dans le produit.
 - En cas de chutes de neige, le toit doit en être dégagé aussi rapidement que possible pour ne pas créer de charge de neige dangereuse. Une couche de neige supérieure à 10cm peut être dangereuse (36 cm en cas de poudreuse, 10 cm en cas de neige humide et 5,5 cm en cas de glace : cela correspond à un poids 50 kg/m²).
 - Le produit doit être solidement ancré sur une surface ferme, sèche, plane et horizontale, conformément à la figure V.

Remarque : Les ancrages au sol ne sont pas fournis.

- Le produit n'est pas conçu pour être installé directement sur des pelouses.

● Montage/Démontage

- Avant le montage, il est important que vous contactez les autorités locales pour savoir si des règles de construction supplémentaires sont applicables dans votre commune.

Choix du lieu :

- Autant que possible, évitez de placer le produit sous des arbres en surplomb, étant donné que le feuillage nécessite un nettoyage régulier et que les branches cassées représentent un danger potentiel.
- Assurez-vous que le produit est installé sur un sol stable, sec, plat et horizontal (par ex. béton ou du ciment).

Montage :

Remarque : Avant le montage, retirez le film plastique de chaque tôle en acier ainsi que de la plaque portant le logo PARKSIDE.

- Montez le produit comme représenté sur les figures A à W. Procédez dans l'ordre inverse pour démonter le produit.
- Pour le montage et le démontage, vous devez disposer d'une surface de travail d'au moins 9m² et d'un diamètre de 3m.
- Nous vous recommandons d'effectuer le montage voire le démontage du produit au moins à 2 personnes, ceci afin d'éviter toute blessure corporelle et tout dégât matériel sur le produit.
- Portez toujours des gants de travail et soyez prudent

lorsque vous manipulez des objets tranchants ou pointus.

- Lors du montage, vérifiez toujours l'orientation des éléments avant de serrer les vis. Dans le cas contraire, il est possible que les trous de vis soient désalignés lors des étapes de montage ultérieures.
- Lors du démontage, veillez à ce que les pièces soient maintenues par une personne avant de desserrer les vis.

● **Nettoyage et maintenance**

- Vérifiez régulièrement l'état du produit et entretenez-le en conséquence.
- Dégagez la neige et les feuilles mortes du toit avec un balai à long manche et à poils souples.
- Pour le nettoyage, ne pas utiliser de nettoyeurs agressifs car ils sont susceptibles

d'endommager les surfaces et donc le produit.

- Vérifiez régulièrement la bonne fixation de toutes les liaisons à vis.
- Pour les réparations, utilisez uniquement les accessoires et pièces de rechange autorisés par le fabricant.
- Laissez bien sécher toutes les pièces avant d'emballer de nouveau le produit. Cette mesure évite la formation de moisissures, d'odeurs et l'apparition de décolorations.
- Nettoyez les surfaces du produit avec un chiffon humide et une solution savonneuse douce.

● **Mise au rebut**

L'emballage se compose de matières recyclables pouvant être mises au rebut dans les déchetteries locales.



Veillez respecter l'identification des matériaux

d'emballage pour le tri sélectif, ils sont identifiés avec des abréviations (a) et des chiffres (b) ayant la signification suivante : 1-7 : plastiques/20-22 : papiers et cartons/80-98 : matériaux composite.



Votre mairie ou votre municipalité vous renseigneront sur les possibilités de mise au rebut des produits usagés.



Le produit ainsi que les accessoires et les matériaux d'emballage sont recyclables et relèvent de la responsabilité élargie du producteur. Éliminez-les séparément, en suivant l'Info-tri illustrée, dans l'intérêt d'un meilleur traitement des déchets. Le logo Triman n'est valable qu'en France.

● Garantie

Article L217-16 du Code de la consommation

Lorsque l'acheteur demande au vendeur, pendant le cours de la garantie commerciale qui lui a été consentie lors de l'acquisition ou de la réparation d'un bien meuble, une remise en état couverte par la garantie, toute période d'immobilisation d'au moins sept jours vient s'ajouter à la durée de la garantie qui restait à courir. Cette période court à compter de la demande d'intervention de l'acheteur ou de la mise à disposition pour réparation du bien en cause, si cette mise à disposition est postérieure à la demande d'intervention.

Indépendamment de la garantie commerciale souscrite, le vendeur reste tenu des défauts de conformité du bien et des vices rédhibitoires dans les conditions prévues aux articles L217-4 à L217-13 du Code de la

consommation et aux articles 1641 à 1648 et 2232 du Code Civil.

Article L217-4 du Code de la consommation

Le vendeur livre un bien conforme au contrat et répond des défauts de conformité existant lors de la délivrance.

Il répond également des défauts de conformité résultant de l'emballage, des instructions de montage ou de l'installation lorsque celle-ci a été mise à sa charge par le contrat ou a été réalisée sous sa responsabilité.

Article L217-5 du Code de la consommation

Le bien est conforme au contrat :

1° S'il est propre à l'usage habituellement attendu d'un bien semblable et, le cas échéant :

- s'il correspond à la description donnée par le vendeur et possède les qualités que

celui-ci a présentées à l'acheteur sous forme d'échantillon ou de modèle ;

- s'il présente les qualités qu'un acheteur peut légitimement attendre eu égard aux déclarations publiques faites par le vendeur, par le producteur ou par son représentant, notamment dans la publicité ou l'étiquetage ;

2° Ou s'il présente les caractéristiques définies d'un commun accord par les parties ou être propre à tout usage spécial recherché par l'acheteur, porté à la connaissance du vendeur et que ce dernier a accepté.

Article L217-12 du Code de la consommation

L'action résultant du défaut de conformité se prescrit par deux ans à compter de la délivrance du bien.

Article 1641 du Code civil

Le vendeur est tenu de la garantie à raison des défauts cachés de la chose vendue qui la rendent impropre à l'usage auquel on la destine, ou qui diminuent tellement cet usage que l'acheteur ne l'aurait pas acquise, ou n'en aurait donné qu'un moindre prix, s'il les avait connus.

Article 1648 1er alinéa du Code civil

L'action résultant des vices rédhibitoires doit être intentée par l'acquéreur dans un délai de deux ans à compter de la découverte du vice.

Les pièces détachées indispensables à l'utilisation du produit sont disponibles pendant la durée de la garantie du produit.

Le produit a été fabriqué selon des critères de qualité stricts, et contrôlé consciencieusement avant sa livraison.

En cas de défaut de matériau ou de fabrication, vous avez des droits légaux vis-à-vis du vendeur du produit. Vos droits légaux ne sont en aucun cas limités par notre garantie mentionnée ci-dessous.

La garantie de ce produit est de 3 ans à partir de la date d'achat. La période de garantie commence à la date d'achat. Conservez l'original de la preuve d'achat dans un endroit sûr car ce document est nécessaire pour prouver l'achat.

Tout dommage ou défaut déjà présent au moment de l'achat doit être signalé immédiatement après le déballage du produit.

Si le produit présente un défaut de matériau ou de fabrication dans les 3 ans qui suivent la date d'achat, nous le réparerons ou le remplacerons - à notre choix - gratuitement pour vous. La période

de garantie n'est pas prolongée par une demande de garantie acceptée. Cette mesure s'applique également pour les pièces remplacées et réparées.

Cette garantie est annulée si le produit a été endommagé ou utilisé ou entretenu de manière incorrecte.

La garantie couvre les défauts de matériels et de fabrication. Cette garantie ne couvre pas les pièces du produit soumises à une usure normale, et qui sont donc considérées comme des pièces d'usure (par exemple les piles, les piles rechargeables, tuyaux, les cartouches d'encre), ni les dommages aux pièces fragiles, par exemple les interrupteurs ou les pièces en verre.

● Faire valoir sa garantie

Pour garantir la rapidité d'exécution de la procédure de garantie, veuillez respecter les consignes suivantes :

- o Pour toute demande, veuillez conserver le ticket de caisse et le numéro d'article (IAN 510788_2507) comme preuve d'achat.
- o Le numéro de référence de l'article est indiqué sur la plaque signalétique du produit ou sur une gravure du produit, sur la couverture de votre manuel (en bas à gauche) ou sur un autocollant placé sur la face arrière ou inférieure du produit.
- o En cas de dysfonctionnement ou de tout autre défaut de l'appareil, contactez d'abord le service après-vente par téléphone ou par e-mail aux coordonnées indiquées ci-dessous.
- o Tout produit considéré comme défectueux peut

alors être envoyé sans frais de port supplémentaires au service clientèle indiqué, accompagné de la preuve d'achat (ticket de caisse) et d'une description écrite du défaut et de sa date d'apparition.



Sur parkside-diy.com, vous pouvez visualiser et télécharger de nombreux autres manuels. Avec ce QR Code, vous accédez directement au site parkside-diy.com. Sélectionnez votre pays et recherchez le mode d'emploi dans le champ de recherche. En saisissant le numéro d'article (IAN) 510788_2507, vous accédez au mode d'emploi de votre article.

● Service après-vente

FR Service après-vente

France

Tél. : 0800 907612

Formulaire de contact sur
parkside-diy.com

IAN 510788_2507

BE Service après-vente

Belgique

Tél. : 0800 12614

Formulaire de contact sur
parkside-diy.com

IAN 510788_2507

CH Service après-vente

Suisse











Tél. : 0800 563601

Formulaire de contact sur
parkside-diy.com

IAN 510788_2507

Legenda van de gebruikte pictogrammen	Pagina 34
Inleiding	Pagina 34
Correct en doelmatig gebruik	Pagina 34
Technische gegevens.....	Pagina 35
Veiligheidsinstructies	Pagina 35
Montage/demontage	Pagina 37
Reiniging en onderhoud	Pagina 38
Afvoer	Pagina 38
Garantie	Pagina 39
Afwikkeling in geval van garantie	Pagina 40
Service	Pagina 41

Legenda van de gebruikte pictogrammen

	Lees de gebruiksaanwijzing	 	Veiligheidsinstructies Instructies
	Neem de waarschuwingen en veiligheidsinstructies in acht!		Let op! Brandgevaar
	Draag veiligheidshandschoenen!		Draag een veiligheidsbril
	Draag voetbescherming!		Draag het pakket met 2 personen.
	Draag een beschermende helm.		

Tuinhuisje

● Inleiding

 Hartelijk gefeliciteerd met de aankoop van uw nieuwe product. U hebt voor een hoogwaardig product gekozen. Maak u voor de eerste ingebruikname vertrouwd met het product. Lees hiervoor aandachtig de volgende gebruiksaanwijzing en de veiligheidsvoorschriften. Gebruik het product alleen

zoals beschreven en voor de aangegeven toepassingsgebieden. Bewaar deze gebruiksaanwijzing op een veilige plek. Geef, wanneer u het product doorgeeft aan derden, ook alle documenten mee.

● **Correct en doelmatig gebruik**

Het product is geschikt voor de tijdelijke opslag buitenshuis van voorwerpen die ongevoelig zijn voor vocht. Het product is

niet bestemd voor commercieel gebruik.

● Technische gegevens

Binnenmaten:	203 x 118 x 175 cm (l x b x h)
Oppervlak:	2,4 m ²
Goothoogte:	156 cm
Voorste dakoverstek:	64 mm
Achterste dakoverstek:	64 mm
Zijdelingse dakoverstek:	57 mm
Achterwand:	203 x 156 mm (l x b)
Deur:	151 x 95 cm (l x b)



Veiligheidsinstructies

LEES ALLE VEILIGHEIDSINSTRUCTIES EN AANWIJZINGEN. HET NIET IN ACHT NEMEN KAN TOT ERNSTIG LETSEL LEIDEN.

-  **PAS OP! LETSEL-GEVAAR!** Controleer of alle onderdelen onbeschadigd zijn en correct werden gemonteerd. Bij onjuiste montage bestaat letselgevaar. Beschadigde onderdelen kunnen de veiligheid en functionaliteit beïnvloeden.
- Gebruik het product alleen in onberispelijke staat. Gebruik het product niet als er beschadigingen zichtbaar zijn of als u deze vermoedt.
- Een ander dan het hiervoor beschreven gebruik of een verandering aan het product is niet toegestaan en kan tot letsel en/of schade aan het product leiden. De

- fabrikant is niet aansprakelijk voor schade als gevolg van onjuist gebruik.
- Zorg ervoor dat het product alleen door competente volwassen personen wordt gemonteerd.
 - Houd kinderen tijdens de montage bij de werkplek vandaan. De inhoud van de verpakking bevat veel kleine schroeven en andere kleine onderdelen. Deze kleine onderdelen kunnen worden ingeademd of ingeslikt en levensgevaar veroorzaken.
 - Gebruik alleen de door de fabrikant toegelaten accessoires en reserveonderdelen.
 - Plaats niet meerdere units van het product naast elkaar.
 -  **LET OP! BRANDGEVAAR!** Plaats het product nooit in de buurt van open vuur.
 - Houd de vluchtweg altijd vrij van hindernissen.
 - Sla nooit licht ontvlambare stoffen op in het product.
 -  **WAARSCHUWING!** Niet op het dak gaan staan! Er bestaat valgevaar!
 - Gebruik het product nooit als beschutting tegen slecht weer. Ga bij slecht weer en/of harde wind niet in het product staan of zitten.
 - Het dak moet op tijd worden vrijgemaakt van sneeuw zodat er geen gevaarlijke sneeuwlast kan ontstaan. Een laag sneeuw van meer dan 10cm kan gevaarlijk worden (36cm bij poedersneeuw, 10cm bij natte sneeuw en 5,5cm bij ijs: dit komt overeen met een gewicht van 50kg/m²).
 - Het product moet zoals op afbeelding V stevig op een vast, droog, egaal en horizontaal oppervlak worden verankerd.
- Opmerking:** grondankers niet inbegrepen.

● Montage/demontage

- Het is belangrijk dat u voor de montage contact opneemt met uw lokale instanties om vast te stellen of er misschien aanvullende gemeentelijke bouwvoorschriften gelden.

Standplek kiezen:

- Vermijd zoveel mogelijk de nabijheid van overhangende bomen, omdat loof een regelmatige reiniging vereist en afgebroken takken een mogelijk gevaar vormen.
- Zorg ervoor dat het product op een stevige, droge, vlakke en horizontale ondergrond (bijv. beton of cement) wordt geplaatst.
- Het product is er niet voor gemaakt om direct op het gazon te worden geplaatst.

Montage:

Opmerking: verwijder voor de montage de plastic folie

van alle stalen plaatwerkdelen en het PARKSIDE-logo-plaatje.

- Monteer het product zoals op de afbeeldingen A t/m W is weergegeven. Ga voor de demontage in omgekeerde volgorde te werk.
- Voor het monteren en demonteren hebt u een werkgebied met een oppervlak van minstens 9m² en een diameter van 3m nodig.
- Wij adviseren om het product met minstens 2 personen te monteren resp. te demonteren om verwondingen en beschadigingen aan het product te voorkomen.
- Draag altijd werkhandschoenen en wees voorzichtig bij de omgang met scherpe of puntige voorwerpen.
- Controleer bij de montage altijd of alles goed is gemonteerd voordat de schroeven worden vastgedraaid. Anders kan het voorkomen dat de schroefgaten bij het

vervolg van de montage niet correct overeenkomen.

- Zorg er bij de demontage voor dat de onderdelen door iemand worden vastgehouden voordat de schroeven worden losgedraaid.

● Reiniging en onderhoud

- Controleer de staat van het product regelmatig en onderhoud het dienovereenkomstig.
- Houd het dak met een zachte bezem met een lange steel vrij van bladeren en sneeuw.
- Gebruik voor het schoonmaken geen agressieve schoonmaakmiddelen omdat deze het oppervlak en daarmee het product kunnen beschadigen.
- Controleer regelmatig of de schroefverbindingen goed vast zitten.
- Gebruik voor reparaties alleen de door de fabrikant

toegelaten accessoires en reserveonderdelen.

- Laat alle onderdelen goed drogen voordat u het product inpakt. Daardoor worden schimmel, nare geurtjes en verkleuringen voorkomen.
- Reinig de oppervlakken van het product met een vochtige doek en een mild seepsopje.

● Afvoer

De verpakking bestaat uit milieuvriendelijke grondstoffen die u via de plaatselijke recyclingcontainers kunt afvoeren.



Neem de aanduiding van de verpakkingsmaterialen voor de afvalscheiding in acht. Deze zijn gemarkeerd met de afkortingen (a) en een cijfers (b) met de volgende betekenis: 1–7: kunststoffen/20–22: papier en vezelplaten/80–98: composietmaterialen.



Informatie over de mogelijkheden om het uitgediende product na gebruik te verwijderen, verstrekt uw gemeentelijke overheid.



Het product, waaronder het toebehoren, en de verpakkingsmaterialen kunnen worden gerecycled en zijn onderhevig aan een uitgebreide verantwoordelijkheid van de fabrikant. Gooi ze apart weg, overeenkomstig de aangegeven Info-tri (informatie over afvalscheiding), voor een beter afvalbeheer. Het Trimanlogo geldt alleen voor Frankrijk.

● Garantie

Het product werd volgens strenge kwaliteitsrichtlijnen gemaakt en voor de uitlevering zorgvuldig gecontroleerd.

In geval van materiaal- of fabricagefouten hebt u tegenover de verkoper van het product wettelijke rechten. Uw wettelijke rechten worden op geen enkele manier door onze hieronder vermelde garantie beperkt.

De garantie voor dit product bedraagt 3 jaar vanaf aankoopdatum. De garantieperiode gaat in op de datum van aankoop. Bewaar het originele bewijs van aankoop op een veilige plek aangezien dit document nodig is als bewijs.

Alle beschadigingen of gebreken die reeds op het moment van aankoop aanwezig zijn, moeten meteen na het uitpakken van het product worden gemeld.

Mocht het product binnen 3 jaar na aankoopdatum een materiaal- of fabricagefout vertonen, zullen wij het – naar

onze keuze – gratis voor u repareren of vervangen. De garantieperiode wordt door een plaatsgevonden garantiEVERLENING niet verlengd. Dit geldt ook voor vervangen en gerepareerde onderdelen.

Deze garantie vervalt als het product werd beschadigd of onjuist is gebruikt of onderhouden.

De garantie dekt materiaal- en fabricagefouten af. Deze garantie dekt geen productonderdelen die aan normale slijtage onderhevig zijn en daarom als verbruiksartikelen worden beschouwd (bv. batterijen, oplaadbare batterijen, slangen, inktpatronen), noch dekt zij schade aan breekbare onderdelen, bv. schakelaars of onderdelen die van glas zijn gemaakt.

● Afwikkeling in geval van garantie

Om een snelle afhandeling van uw probleem te garanderen, dient u de volgende aanwijzingen in acht te nemen:

- o Houd bij alle vragen alstublieft de kassabon en het artikelnummer (IAN 510788_2507) als bewijs van aankoop bij de hand.
- o Het artikelnummer vindt u op het typeplaatje op het product, een gravure op het product, het titelblad van uw handleiding (links onderaan) of de sticker op de achter- of onderkant van het product.
- o Wanneer er storingen in de werking of andere gebreken optreden, neem dan eerst contact op met de hierna genoemde service-afdeling per telefoon of e-mail.
- o Een als defect bestempeld product kunt u dan samen met het aankoopbewijs (kassabon) en een

beschrijving van het gebrek en het moment waarop het is opgetreden franco opsturen naar het aan u doorgegeven service-adres.

o



Op parkside-diy.com kunt u deze en vele andere handleidingen bekijken en downloaden. Met deze QR-code gaat u direct naar parkside-diy.com. Kies uw land en gebruik het zoekmasker om de gebruiksaanwijzing te zoeken. Vul het artikelnummer (IAN) 510788_2507 in om toegang te krijgen tot de gebruiksaanwijzing van uw artikel.

● Service

(NL) Service Nederland

Tel.: 0800 0229556

Contactformulier op
parkside-diy.com

IAN 510788_2507

(BE) Service België











Tel.: 0800 12614

Contactformulier op
parkside-diy.com

IAN 510788_2507

Legenda zastosowanych piktogramów	Strona	43
Wstęp	Strona	43
Zastosowanie zgodne z przeznaczeniem	Strona	43
Dane techniczne	Strona	44
Wskazówki bezpieczeństwa	Strona	44
Montaż/demontaż	Strona	46
Czyszczenie i konserwacja	Strona	47
Utylizacja	Strona	48
Gwarancja	Strona	48
Sposób postępowania w przypadku naprawy gwarancyjnej.....	Strona	50
Serwis	Strona	51

Legenda zastosowanych piktogramów

	Przeczytać instrukcję obsługi	 	Wskazówki bezpieczeństwa Instrukcja postępowania
	Przestrzegać wskazówek ostrzegawczych i bezpieczeństwa!		Uwaga! Niebezpieczeństwo pożaru
	Zakładać rękawice ochronne!		Należy zakładać okulary ochronne
	Nosić ochronę stóp!		Paczka powinna być noszona przez 2 osoby.
	Należy nosić kask ochronny.		

Szopa ogrodowa

● Wstęp

 Gratulujemy Państwu zakupu nowego produktu.

Zdecydowali się Państwo na zakup produktu najwyższej jakości. Przed uruchomieniem urządzenia po raz pierwszy zapoznaj się z nim. W tym celu przeczytaj uważnie poniższą instrukcję obsługi oraz wskazówki dotyczące bezpieczeństwa. Produkt należy użytkować

w sposób tu opisany i zgodnie z określonym zakresem zastosowania. Należy przechowywać tę instrukcję w bezpiecznym miejscu. Przekazując produkt innej osobie, należy również przekazać wszystkie dokumenty.

● **Zastosowanie zgodne z przeznaczeniem**

Produkt jest przeznaczony do tymczasowego przechowywania wrażliwych na wilgoć przedmiotów na zewnątrz.

Produkt nie jest przeznaczony do użytku komercyjnego.

● Dane techniczne

Wymiary



wewnętrzne:	203 x 118 x 175 cm (dł. x szer. x wys.)
Powierzchnia:	2,4 m ²
Wysokość okapu:	156 cm
Przedni okap dachu:	64 mm
Tyłny okap dachu:	64 mm
Boczny okap dachu:	57 mm
Ściana tylna:	203 x 156 mm (dł. x szer.)
Drzwi:	151 x 95 cm (dł. x szer.)



Wskazówki bezpieczeństwa

NALEŻY PRZECZYTAĆ WSZYSTKIE OSTRZEŻENIA I INSTRUKCJE DOTYCZĄCE BEZPIECZEŃSTWA. NIEPRZESTRZEGANIE TEGO MOŻE PROWADZIĆ DO POWAŻNYCH OBRAŻEŃ.

-  **OSTROŻNIE! NIE-BEZPIECZEŃSTWO OBRAŻEŃ CIAŁA!** Upewnić się, że wszystkie części są nieuszkodzone i zostały prawidłowo zmontowane. Nieprawidłowy montaż grozi obrażeniami ciała. Uszkodzone elementy mogą obniżyć bezpieczeństwo i ograniczać funkcjonowanie.
- Tego produktu należy używać wyłącznie w nienagannym stanie. Nie używać produktu w razie stwierdzenia widocznych uszkodzeń lub przypuszczenia, że takie mogą być.

- Każde użycie inne niż opisane powyżej lub jakakolwiek modyfikacja produktu są niedozwolone i mogą spowodować obrażenia ciała i/lub uszkodzenie produktu. Producent nie odpowiada za szkody powstałe wskutek niewłaściwego użycia.
- Zapewnić, aby produkt był montowany wyłącznie przez kompetentne osoby dorosłe.
- Podczas montażu należy pilnować, aby w pobliżu miejsca pracy nie było dzieci. Zawartość opakowania zawiera wiele małych śrubek i innych małych części. Te małe części mogą zostać zainhalowane lub połknięte i stanowić zagrożenie dla życia.
- Używać wyłącznie akcesoriów i części zamiennych dopuszczonych przez producenta.
- Nie należy umieszczać kilku jednostek produktu obok siebie.
-  **UWAGA! NIEBEZPIECZEŃSTWO POŻARU!** Nie należy umieszczać produktu w pobliżu otwartego ognia.
- Droga ewakuacyjna powinna być zawsze wolna od przeszkód.
- Wewnątrz produktu nie wolno przechowywać substancji wysoce łatwopalnych.
-  **OSTRZEŻENIE!** Nie wchodzić na dach! Niebezpieczeństwo upadku!
- Nigdy nie należy używać produktu jako schronienia przed złą pogodą. Nie należy przebywać w produkcie w czasie złej pogody i/ lub silnego wiatru.
- Dach należy odśnieżać odpowiednio wcześniej, aby nie dopuścić do powstania niebezpiecznego obciążenia śniegiem. Warstwa śniegu o grubości powyżej 10cm

może być niebezpieczna (36 cm w przypadku śniegu sypkiego, 10 cm w przypadku śniegu mokrego i 5,5 cm w przypadku lodu: odpowiada to ciężarowi 50 kg/m²).

- Produkt należy zamocować w sposób bezpieczny na stabilnej, suchej, równej i poziomej powierzchni, zgodnie z rysunkiem V.

Wskazówka: Kotwa gruntowa nie jest zawarta w zestawie.

● Montaż/demontaż

- Ważne jest, aby przed montażem skontaktować się z lokalnymi władzami w celu ustalenia, czy muszą być spełnione dodatkowe miejskie przepisy budowlane.

Wybór lokalizacji:

- W miarę możliwości należy unikać zwisających drzew, ponieważ liście wymagają regularnego sprzątnięcia, a połamane gałęzie stanowią potencjalne zagrożenie.
- Upewnić się, że produkt jest umieszczony na twardej, suchej, płaskiej i równej powierzchni (np. beton lub cement).
- Produkt nie jest przeznaczony do montażu bezpośrednio na trawnikach.

Montaż:

Wskazówka: Przed montażem usunąć folię plastikową z każdej blachy stalowej i tablicy z logo PARKSIDE.

- Produkt zmontować zgodnie z rysunkami od A do W. W celu demontażu należy wykonać czynności w odwrotnej kolejności.
- Do montażu i demontażu potrzebny jest obszar roboczy o minimalnej

powierzchni 9 m² i średnicy 3 m.

- Zalecamy, aby montaż i demontaż produktu był wykonywany przez co najmniej 2 osoby, aby uniknąć obrażeń ciała i uszkodzenia produktu.
 - Przy obchodzeniu się z ostrymi lub zaostrzonymi przedmiotami należy zakładać rękawice ochronne i zachować ostrożność.
 - Podczas montażu należy zawsze sprawdzić ustawienie części przed dokręceniem śrub. W przeciwnym razie otwory na śruby mogą nie być prawidłowo dopasowane w kolejnych etapach montażu.
 - Podczas demontażu przed odkręceniem śrub należy upewnić się, że części są zabezpieczone przez drugą osobę.
- **Czyszczenie i konserwacja**
 - Należy regularnie sprawdzać stan produktu i odpowiednio go konserwować.
 - Dach należy oczyszczać z liści i śniegu za pomocą miotły z długim trzonkiem i miękkim włosiem.
 - Do czyszczenia nie należy używać agresywnych środków czyszczących, ponieważ mogą one uszkodzić powierzchnie, a tym samym produkt.
 - Regularnie sprawdzać wszystkie połączenia śrubowe, czy są dobrze dokręcone.
 - Do napraw używać wyłącznie akcesoriów i części zamiennych dopuszczonych przez producenta.
 - Przed zapakowaniem produktu należy dobrze osuszyć wszystkie części. Zapobiega to powstawaniu pleśni,

nieprzyjemnych zapachów i odbarwień.

- Powierzchnie produktu należy czyścić wilgotną ściereczką i łagodnym roztworem mydła.

● Utylizacja

Opakowanie wykonane jest z materiałów przyjaznych dla środowiska, które można przekazać do utylizacji w lokalnym punkcie przetwarzania surowców wtórnych.



Przy segregowaniu odpadów prosimy zwrócić uwagę na oznakowanie materiałów opakowaniowych, oznaczone są one skrótami (a) i numerami (b) o następującym znaczeniu: 1–7: Tworzywa sztuczne/20–22: Papier i tekstura/80–98: Materiały kompozytowe.



Informacji na temat możliwości utylizacji

wyeksplotowanego produktu udziela urząd gminy lub miasta.



Produkt, w tym akcesoria i materiały opakowaniowe, nadają się do recyklingu i podlegają rozszerzonej odpowiedzialności producenta. Wyrzucić je osobno, zgodnie z ilustracją przedstawiającą informacje o sortowaniu, aby zapewnić lepszą utylizację odpadów. Logo Tri-man jest ważne tylko dla Francji.

● Gwarancja

Produkt został wyprodukowany zgodnie z surowymi wytycznymi dotyczącymi jakości i dokładnie przetestowane przed dostawą. W przypadku wad materiałowych lub produkcyj-

nych przysługują Państwu prawa ustawowe wobec sprzedawcy produktu. Państwa prawa ustawowe nie są w żaden sposób ograniczone przez naszą gwarancję przedstawioną poniżej.

Gwarancja na ten produkt wynosi 3 lata od daty zakupu. Okres gwarancji rozpoczyna się od daty zakupu. Proszę przechowywać oryginalny rachunek w bezpiecznym miejscu, ponieważ ten dokument jest wymagany jako dowód zakupu.

Wszelkie uszkodzenia lub wady obecne już w momencie zakupu należy zgłosić niezwłocznie po rozpakowaniu produktu.

Jeżeli w ciągu 3 lat od daty zakupu produkt wykáže wady materiałowe lub produkcyjne, to – według naszego uznania – bezpłatnie go naprawimy lub wymienimy. Okres gwarancji nie ulega przedłużeniu o przyznane roszczenie gwarancyjne.

Dotyczy to również wymienionych i naprawionych części. Niniejsza gwarancja traci ważność, jeśli produkt został uszkodzony, był niewłaściwie użytkowany lub konserwowany.

Gwarancja obejmuje wady materiałowe i produkcyjne. Niniejsza gwarancja nie obejmuje części produktu, które podlegają normalnemu zużyciu i dlatego są uważane za części zużywalne (np. baterie, akumulatory, węże, wkłady atramentowe), ani nie obejmuje uszkodzeń części delikatnych, np. przełączników lub części wykonanych ze szkła.

Zgodnie z Kodeksem Cywilnym art. 581 §1 wraz z wymianą urządzenia lub ważnej części czas gwarancji rozpoczyna się na nowo.

● Sposób postępowania w przypadku naprawy gwarancyjnej

Aby zapewnić szybkie rozpatrzenie Państwa wniosku, proszę stosować się do następujących wskazówek:

- Przed skontaktowaniem się z działem serwisowym należy przygotować jako dowód zakupu paragon i numer artykułu (IAN 510788_2507).
- Numer artykułu znaleźć można na tabliczce znamionowej na produkcie, na grawerunku na produkcie, na stronie tytułowej instrukcji (u dołu po lewej stronie) lub na naklejce znajdującej się z tyłu lub na spodzie produktu.
- W razie wystąpienia jakichkolwiek usterek w działaniu lub innych wad należy najpierw skontaktować się telefonicznie lub za pomocą poczty elektronicznej z

wymienionym niżej działem serwisowym.

- Produkt uważany za uszkodzony można następnie odesłać na podany adres działu serwisowego, dołączając dowód zakupu (paragon) oraz podając rodzaj usterki i datę jej wystąpienia. W takim przypadku nie ponoszą Państwo kosztów przesyłki.



Mogą Państwo przeglądać i pobierać te i wiele innych instrukcji na stronie parkside-diy.com. Ten kod QR przeniesie Państwa bezpośrednio na stronę parkside-diy.com. Proszę wybrać swój kraj i użyć maski wyszukiwania, aby wyszukać instrukcje obsługi.

Proszę wprowadzić numer artykułu (IAN) 510788_2507, aby uzyskać dostęp do instrukcji obsługi swojego artykułu.

● Serwis

Serwis Polska











Tel.: 00800 4912069

Formularz kontaktowy na stronie parksidediy.com

IAN 510788_2507

Legenda použitých piktogramů	Strana 53
Úvod	Strana 53
Použití ke stanovenému účelu	Strana 53
Technická data	Strana 54
Bezpečnostní upozornění	Strana 54
Montáž a demontáž	Strana 55
Čištění a údržba	Strana 56
Zlikvidování	Strana 57
Záruka	Strana 57
Postup v případě uplatňování záruky	Strana 58
Servis	Strana 59

Legenda použitých piktogramů

	Přečtěte si návod k obsluze	 	Bezpečnostní upozornění Instrukce
	Respektujte výstražné a bezpečnostní pokyny!		Pozor! Nebezpečí požáru
	Nosit ochranné rukavice!		Noste ochranné brýle
	Nosit ochranu nohou!		Prosím noste balík ve dvou lidech.
	Noste ochrannou přilbu.		

Zahradní domek na nářadí

● Úvod

 Blahopřejeme Vám ke koupi nového výrobku. Rozhodli jste se pro kvalitní výrobek. Před prvním uvedením do provozu se seznámete s výrobkem. K tomu si pozorně přečtěte následující návod k obsluze a bezpečnostní pokyny. Používejte výrobek jen popsáním způsobem a pouze pro

uvedené oblasti použití. Uschovejte si tento návod na bezpečném místě. Všechny podklady vydejte při předání výrobku i třetí osobě.

● Použití ke stanovenému účelu

Výrobek je vhodný pro dočasné venkovní skladování předmětů snášejících vlhkost. Výrobek není určen pro výdělečnou činnost.

● Technická data

Vnitřní rozměry:	203 x 118 x 175 cm (d x š x v)
Podlahová plocha:	2,4 m ²
Výška k nejnižšímu okraji střechy:	156 cm
přední přesah střechy:	64 mm
zadní přesah střechy:	64 mm
boční přesah střechy:	57 mm
Zadní stěna:	203 x 156 mm (d x š)
Dveře:	151 x 95 cm (d x š)



Bezpečnostní upozornění

PŘEČTĚTE SI VŠECHNY
BEZPEČNOSTNÍ POKYNNY
A UPOZORNĚNÍ. JEJICH

NEDODRŽENÍ MŮŽE VÉST
K ZÁVAŽNÝM ÚRAZŮM.

-  **OPATRNĚ! NEBEZPEČÍ ZRANĚNÍ!**
Ujistěte se, že jsou všechny součásti nepoškozené a jsou správně namontované. Při nesprávné instalaci hrozí nebezpečí úrazu. Poškozené díly mohou ovlivnit bezpečnost a funkci výrobku.
- Používejte výrobek jen v bezvadném stavu. Nepoužívejte výrobek s viditelným poškozením nebo jestliže se domníváte, že má vady.
- Jakékoliv jiné použití, než je výše uvedeno, nebo změny na výrobku nejsou přípustné a mohou vést k úrazům anebo k poškození výrobku. Výrobce neručí za škody způsobené chybným použitím.
- Ujistěte se, že výrobek montují pouze kompetentní dospělé osoby.
- Během montáže chraňte pracoviště před dětmi.

K rozsahu dodávky patří velký počet malých šroubů a jiných drobných dílů. Tyto drobné díly mohou být vdechnuty nebo spolknuty a mohou být příčinou ohrožení života.

- Používejte pouze příslušenství a náhradní díly schválené výrobcem.
- Nestavte vedle sebe několik jednotek tohoto výrobku.
-  **POZOR! NEBEZPEČÍ POŽÁRU!** Výrobek nikdy nestavte v blízkosti otevřeného ohně.
- Vždy udržujte únikové cesty volné, bez překážek.
- Uvnitř výrobku nikdy neskládujte snadno hořlavé látky.
-  **VÝSTRAHA!** Nestoupejte na střechu! Hrozí nebezpečí pádu!
- Výrobek nikdy nepoužívejte jako prostor k ochraně před nepřízní počasí. Nepoužívejte výrobek při špatném počasí anebo v silném větru.
- Střecha musí být včas zbarvena sněhu, aby nemohlo

dojít k nebezpečnému zatížení. Nebezpečná může být vrstva sněhu vyšší než 10cm (prašan 36cm, vlhký sníh 10cm a led 5,5cm: odpovídá hmotnosti zhruba 50kg/m²).

- Výrobek se musí bezpečně ukotvit na pevné, suché, rovné a vodorovné ploše podle obrázku V.
- Poznámka:** Zakotvení není součástí dodávky.

● Montáž a demontáž

- Je důležité, abyste se před instalací obrátili na místní úřad a zjistili, jestli je nutné dodržovat dodatečné obecní stavební předpisy.

Výběr místa:

- Pokud možno se vyhýbejte převislým stromům, protože listí vyžaduje pravidelný úklid a polámané větve

- představují potenciální nebezpečí.
- Dbejte na to, aby byl výrobek postavený na pevném, suchém, rovném a rovném povrchu (např. betonovém nebo cementovém).
- Výrobek není navržen k přímé instalaci na zatrávňenou plochu.

Montáž:

Poznámka: Před montáží sejměte plastovou fólii z každého ocelového plechu a štítku s logem PARKSIDE.

- Výrobek montujte podle obrázků A až W. Při demontáži postupujte v opačném pořadí.
- Pro montáž a demontáž budete potřebovat pracovní prostor o ploše minimálně 9m² a průměru 3m.
- Doporučujeme provádět montáž nebo demontáž minimálně ve 2 osobách, zabráníte tím úrazům a poškození výrobku.

- Vždy používejte pracovní rukavice a buďte opatrní při manipulaci s ostrými nebo špičatými předměty.
- Při montáži vždy zkontrolujte orientaci dílů dřívě, než utáhnete šrouby. Jinak se může stát, že otvory pro šrouby nebudou v následujících krocích montáže správně seřizené.
- Při demontáži se před uvolněním šroubů ujistěte, že jsou díly zajištěné druhou osobou.

● Čištění a údržba

- Pravidelně kontrolujte stav výrobku a provádějte odpovídající údržbu.
- Odstraňujte ze střechy listí a sníh koštětem s měkkými štětinami na dlouhé násadě.
- Nepoužívejte k čištění agresivní čisticí prostředky, mohlo by dojít k poškození povrchu a tím i výrobku.

- Kontrolujte pravidelně všechna šroubová spojení a jejich pevnost.
- K opravám používejte pouze příslušenství a náhradní díly schválené výrobcem.
- Před zabalením výrobku nechte všechny díly důkladně vyschnout. Zabráníte tím tvoření plísně, zápachů a zbarvení.
- Povrch výrobku čistěte vlhkou utěrkou a zředěným mýdlovým roztokem.

● Zlikvidování

Obal se skládá z ekologických materiálů, které můžete zlikvidovat prostřednictvím místních sběrů recyklovatelných materiálů.



Při třídění odpadu se řiďte podle označení obalových materiálů zkratkami (a) a čísly (b), s následujícím významem: 1–7: umělé hmoty/20–22:

papír a lepenka/80–98: složené látky.



O možnostech likvidace vysloužilých zařízení se informujte u správy vaší obce nebo města.



Výrobek vč. příslušenství a obalové materiály jsou recyklovatelné a podléhají rozšířené odpovědnosti výrobce. Likvidujte je odděleně podle ilustrovaných Info-tri (informace o třídění), abyste mohli lépe nakládat s odpady. Logo Triman platí jen pro Francii.

● Záruka

Výrobek byl vyroben podle přírodních směrnic kvality a před dodáním pečlivě otestován. V případě materiálních nebo

výrobních vad máte zákonná práva vůči prodejci výrobku. Vaše zákonná práva nejsou níže uvedenou zárukou nijak omezená.

Záruka na tento výrobek je 3 roky od data zakoupení. Záruční doba začíná dnem zakoupení. Originál dokladu o zakoupení si uschovejte na bezpečném místě, protože tento doklad je vyžadován jako doklad o koupi.

Jakékoli poškození nebo závady, které se vyskytly již v okamžiku nákupu, musí být nahlášeny ihned po vybalení výrobku.

Pokud se u výrobku během 3 let od data zakoupení projeví vada materiálu nebo výrobní vada, pak vám ho podle naší volby bezplatně opravíme nebo vyměníme. Záruční doba se po uznané reklamaci nepro-

dlužuje. To platí také pro vyměněné a opravené díly. Tato záruka je neplatná, pokud byl výrobek poškozený nebo nesprávně používán anebo udržovaný.

Záruka se kryje na materiálové a výrobní vady. Tato záruka se nevztahuje na díly výrobku, které jsou vystaveny běžnému opotřebení, a proto je lze považovat za spotřební díly (např. baterie, akumulátory, hadice, inkoustové patrony) nebo na poškození křehkých součástí, jako jsou např. spínače nebo díly, které jsou vyrobeny ze skla.

● Postup v případě uplatňování záruky

K zajištění rychlého zpracování vaší záležitosti se řiďte následujícími pokyny:

- o Pro všechny požadavky si připravte pokladní stvrzenku a

- číslo artiklu (IAN 510788_2507) jako doklad o zakoupení.
- Číslo artiklu naleznete na typovém štítku výrobku, na rytině na výrobku, na titulním stránce vašeho návodu (vlevo dole) nebo na nálepce na zadní nebo spodní straně výrobku.
- Pokud se vyskytnou funkční vady nebo jiné závady, kontaktujte nejprve telefonicky nebo e-mailem níže uvedené servisní oddělení.
- Výrobek, který byl evidován jako vadný, pak můžete bezplatně zaslat na adresu, kterou vám servisní oddělení poskytlo, přiložit k němu doklad o zakoupení (pokladní stvrzenku) a uvést o jakou vadu se jedná a kdy se vyskytla.



Tuto a mnoho dalších příruček si můžete prohlédnout a stáhnout na stránkách parkside-diy.com. Naskenováním QR kódu se dostanete přímo na stránky parkside-diy.com. Vyberte svou zemi a pomocí vyhledávací masky hledejte návody k použití. Zadáním čísla artiklu (IAN) 510788_2507 získáte přístup k návodu k použití vašeho artiklu.

● Servis

(CZ) Servis Česká republika











Tel.: 800023611

Kontaktní formulář je zapnutý parkside-diy.com

IAN 510788_2507

Legenda použitých piktogramov	Strana 61
Úvod	Strana 61
Používanie v súlade s určeným účelom	Strana 61
Technické údaje	Strana 62
Bezpečnostné upozornenia.....	Strana 62
Montáž/Demontáž	Strana 63
Čistenie a údržba	Strana 64
Likvidácia.....	Strana 65
Záruka.....	Strana 65
Postup v prípade poškodenia v záruke.....	Strana 66
Servis	Strana 67

Legenda použitých piktogramov

	Prečítajte si návod na obsluhu	 	Bezpečnostné upozornenia Manipulačné pokyny
	Rešpektujte výstražné a bezpečnostné upozornenia!		Pozor! Nebezpečenstvo požiaru
	Noste ochranné rukavice!		Noste ochranné okuliare
	Noste ochrannú obuv!		Prosím prenášajte balík s 2 osobami.
	Noste ochrannú prilbu.		

Záhradný domček na náradie

● Úvod

 Blahoželáme Vám ku kúpe Vášho nového výrobku. Kú-pou ste sa rozhodli pre vysoko kvalitný produkt. Pred prvým uvedením do prevádzky sa oboznámte s výrobkom. Za týmto účelom si pozorne prečítajte nasledujúci návod na obsluhu a bezpečnostné pokyny. Výrobok pou

žívajte iba v súlade s popisom a v uvedených oblastiach používania. Tento návod uschovajte na bezpečnom mieste. Ak výrobok odovzdáte ďalšej osobe, priložte k nemu aj všetky podklady.

● Používanie v súlade s určeným účelom

Výrobok je vhodný na dočasné skladovanie predmetov citlivých na vlhkosť vo vonkajšej oblasti. Výrobok nie je určený na komerčné účely.

● Technické údaje

Vnútorné

rozmery: 203 x 118 x
175 cm
(D x Š x V)

Základová

plocha: 2,4 m²

Výška okapu: 156 cm

Predný previs

strechy: 64 mm

Zadný previs

strechy: 64 mm

Bočný previs

strechy: 57 mm

Zadná stena: 203 x 156 mm
(D x Š)

Dvere: 151 x 95 cm
(D x Š)



Bezpečnostné upozornenia

PREČÍTAJTE SI VŠETKY
BEZPEČNOSTNÉ UPOZOR-
NENIA A POKYNY. NEDODR-
ŽANIE MÔŽE VIESŤ K
VÁŽNYM ZRANENIAM.



OPATRNE! NEBEZ- PEČENSTVO PORA- NENIA!

Skontrolujte, či sú všetky diely nepoškodené a či boli správne zmontované. Pri neodbornej montáži hrozí nebezpečenstvo poranenia. Poškodené diely môžu ovplyvniť bezpečnosť a funkčnosť.

- Výrobok používajte iba v bezchybnom stave. Výrobok nepoužívajte, ak vidíte alebo predpokladáte akékoľvek poškodenia.
- Iné použitie ako je opísané vyššie alebo zmena výrobku sú neprípustné a môžu viesť k poraneniám a/alebo k poškodeniam výrobku. Výrobca neručí za škody, ktoré vzniknú v dôsledku nesprávneho používania.
- Uistite sa, že výrobok montujú len kompetentné dospelé osoby.
- Počas montáže zabráňte prístupu detí do pracovnej oblasti. Obsah balenia

obsahuje množstvo malých skrutiek a iných malých častí. Tieto malé časti môžu pri prehltnutí alebo vdýchnutí spôsobiť ohrozenie života.

- Používajte len príslušenstvo a náhradné diely schválené výrobcom.

- Neumiestňujte viacero jednotiek výrobku vedľa seba.

-  **POZOR! NEBEZPEČENSTVO POŽIARU!**

Výrobok nikdy neumiestňujte do blízkosti otvoreného ohňa.

- Únikovú cestu vždy udržiavajte bez prekážok.

- Nikdy neskladujte ľahko zápalné látky vo vnútri výrobku.

-  **VAROVANIE!** Nevystupujte na strechu! Hrozí nebezpečenstvo pádu!

- Výrobok nikdy nepoužívajte ako úkryt pred nepriaznivým počasím. Nezostávajúce vo výrobku za zlého počasia a/alebo silného vetra.

- Strecha musí byť včas očistená od snehu, aby nedošlo k nebezpečnému zaťaženiu

snehom. Vrstva snehu vyššia ako 10cm môže byť nebezpečná (36cm pri prachovom snehu, 10cm pri mokrom snehu a 5,5cm pri ľade: to zodpovedá hmotnosti približne 50 kg/m²).

- Produkt musí byť bezpečne ukotvený na pevnej, suchej, rovnej a vodorovnej ploche podľa obrázku V.

Upozornenie: Zemné kotvy nie sú súčasťou dodávky.

● Montáž/Demontáž

- Je dôležité, aby ste sa pred montážou obrátili na Váš miestny úrad, aby ste zistili, či je potrebné dodržiavať ďalšie obecné stavebné predpisy.

Výber miesta:

- Čo najviac sa vyhýbajte previsnutým stromom, pretože lístie si vyžaduje pravidelné čistenie a polámané konáre

- predstavujú potenciálne nebezpečenstvo.
- Uistite sa, že výrobok je umiestnený na pevnom, suchom, plochom a rovnom povrchu (napr. betón alebo cement).
 - Výrobok nie je určený na priamu montáž na trávniky.

Montáž:

Poznámka: Pred montážou odstráňte plastovú fóliu z každého plechu a štítka s logom PARKSIDE.

- Výrobok zmontujte podľa obrázkov A až W. Pri demontáži postupujte v opačnom poradí.
- Na montáž a demontáž potrebujete pracovnú oblasť s minimálnou plochou 9m² a priemerom 3 m.
- Odporúčame, aby ste výrobok montovali resp. demontovali najmenej s 2 osobami, aby ste predišli zraneniam a poškodeniu výrobku.

- Vždy používajte pracovné rukavice a buďte opatrný pri manipulácii s ostrými alebo špicatými predmetmi.
- Pri montáži vždy skontrolujte zarovnanie dielov pred utiahnutím skrutiek. V opačnom prípade sa môže stať, že otvory pre skrutky nebudú v ďalších krokoch montáže správne zarovnané.
- Pri demontáži sa pred uvoľnením skrutiek uistite, či sú diely zaistené osobou.

● Čistenie a údržba

- Pravidelne kontrolujte stav výrobku a podľa toho ho udržiavajte.
- Udržujte strechu bez lístia a snehu pomocou metly s dlhou rúčkou a s mäkkými štetinami.
- Na čistenie nepoužívajte agresívne čistiace prostriedky, pretože môžu poškodiť povrch, a tým aj výrobok.

- Pravidelne kontrolujte tesné priliehanie skrutkových spojov.
- Na opravy používajte len príslušenstvo a náhradné diely schválené výrobcom.
- Skôr, ako výrobok zabalíte, nechajte všetky diely dobre oschnúť. Tým sa zabráni vzniku plesní, zápachu a zmene farby.
- Povrchy výrobku čistite vlhkou handričkou a jemným mydlovým roztokom.

● Likvidácia

Obal pozostáva z ekologických materiálov, ktoré môžete odovzdať na miestnych recyklačných zberných miestach.



Všímajte si prosím označenie obalových materiálov pre triedenie odpadu, sú označené skratkami (a) a číslami (b) s nasledujúcim významom: 1–7: Plasty/

20–22: Papier a kartón/
80–98: Spojené látky.



O možnostiach likvidácie opotrebovaného výrobku sa môžete informovať na Vašej obecnej alebo mestskej správe.



Adresses sur quefairemesdechets.fr



Séparez les éléments avant de trier

Výrobok vr. príslušenstva a obalové materiály sú recyklovateľné a podliehajú rozšírenej zodpovednosti výrobcu. Pre lepšie spracovanie odpadu ich zlikvidujte oddelene podľa obrázkov Info-tri (informácie o triedení). Triman-Logo platí iba pre Francúzsko.

● Záruka

Výrobok bol starostlivo vyrobený v súlade s prísnyimi smernicami kvality a pred dodaním dôkladne

otestovaný. V prípade materiálových alebo výrobných chýb máte zákonné práva voči predajcovi výrobku. Vaše zákonné práva nie sú žiadnym spôsobom obmedzené našou zárukou uvedenou nižšie.

Záruka na tento výrobok je 3 roky od dátumu nákupu. Záručná doba začína plynúť dátumom kúpy. Originál dokladu o kúpe si uschovajte na bezpečnom mieste, pretože tento doklad je potrebný ako dôkaz o kúpe.

Akékoľvek poškodenie alebo nedostatky prítomné už v čase nákupu je potrebné nahlásiť ihneď po vybalení výrobku.

Ak sa v priebehu 3 rokov od dátumu zakúpenia preukáže, že výrobok vykazuje chyby materiálu alebo spracovania, podľa vlastného uváženia Vám ho bezplatne opravíme alebo vymeníme. Záručná doba sa na

základe poskytnutej záručnej reklamácie nepredlžuje. To platí aj pre vymenené alebo opravené diely.

Táto záruka je neplatná, ak bol výrobok poškodený alebo nesprávne používaný alebo udržiavaný.

Záruka sa vzťahuje na chyby materiálu a výrobné chyby. Táto záruka sa nevzťahuje na časti výrobku, ktoré podliehajú bežnému opotrebovaniu, a preto sa považujú za opotrebovateľné diely (napr. batérie, nabíjateľné batérie, hadice, atramentové kazety), ani na poškodenie krehkých častí, napr. spínačov alebo častí zo skla.

● Postup v prípade poškodenia v záruke

Na zaručenie rýchleho spracovania vašej požiadavky dodržte nasledujúce pokyny:

- o Pre všetky otázky majte pripravený pokladničný lístok a číslo výrobku (IAN 510788_2507) ako potvrdenie o kúpe.
- o Číslo výrobku nájdete na typovom štítku, gravúre, na prednej strane návodu (dole vľavo) alebo na nálepke na zadnej alebo spodnej strane výrobku.
- o Pri výskyte funkčných porúch alebo iných nedostatkov sa najprv telefonicky alebo e-mailom obráťte na ďalej uvedené servisné oddelenie.
- o Výrobok označený ako chybný následne môžete s priloženým dokladom o kúpe (pokladničným blokom) a uvedením, o aký druh nedostatku ide a kedy sa vyskytol, bezplatne zaslať na poskytnutú servisnú adresu.



Na stránke parkside-diy.com si môžete prezrieť a stiahnuť túto a mnohé ďalšie príručky. S týmto QR kódom prejdete priamo na stránku parkside-diy.com. Vyberte si svoju krajinu a pomocou masky vyhľadávania vyhláďajte návody na obsluhu. Zadaním čísla výrobku (IAN) 510788_2507 prejdete na návod na obsluhu svojho výrobku.

● Servis

(SK) Servis Slovensko

Tel.: 0800 003409











Kontaktný formulár je

zapnutý parkside-diy.com

IAN 510788_2507

Leyenda de pictogramas utilizados	Página	69
Introducción	Página	69
Especificaciones de uso	Página	70
Características técnicas	Página	70
Indicaciones de seguridad	Página	70
Montaje/Desmontaje	Página	72
Limpieza y mantenimiento	Página	73
Eliminación	Página	73
Garantía	Página	74
Tramitación de la garantía	Página	75
Asistencia.....	Página	76

Leyenda de pictogramas utilizados

	Lea el manual de instrucciones	 	Indicaciones de seguridad Instrucciones de uso
	¡Tenga en cuenta las advertencias e indicaciones de seguridad!		¡Atención! Riesgo de incendio
	¡Use guantes de seguridad!		Utilice gafas protectoras
	¡Use protección para los pies!		Por favor transporte el paquete entre 2 personas.
	Use una casco de seguridad.		

Caseta para herramientas de jardín

● Introducción

 Enhorabuena por la adquisición de su nuevo producto. Ha elegido un producto de alta calidad. Familiarícese con el producto antes de la primera puesta en funcionamiento. Lea detenidamente el siguiente manual de instrucciones y las indicaciones

de seguridad. Utilice el producto únicamente como se describe a continuación y para las aplicaciones indicadas. Guarde estas instrucciones en un lugar seguro. En caso de transferir el producto a terceros, entregue también todos los documentos correspondientes.

● Especificaciones de uso

El producto está diseñado para el almacenamiento temporal en exteriores de objetos resistentes a la humedad. El producto no ha sido diseñado para ser utilizado con fines comerciales.

● Características técnicas

Medidas

interiores:	203 x 118 x 175 cm (L x An x Al)
Superficie:	2,4 m ²
Altura de alero: voladizo delantero	156 cm
del tejado:	64 mm
voladizo trasero del tejado:	64 mm
voladizo lateral del tejado:	57 mm
Pared :	203 x 156 mm (L x An)
Puerta:	151 x 95 cm (L x An)



Indicaciones de seguridad

LEA TODAS LAS ADVERTENCIAS E INDICACIONES DE SEGURIDAD. SU INCUMPLIMIENTO PODRÍA PROVOCAR LESIONES GRAVES.



■ ¡PRECAUCIÓN! ¡PELIGRO DE LESIONES!

Asegúrese de que todas las piezas estén montadas correctamente y no presenten daños. Existe riesgo de lesiones por un montaje incorrecto. Las piezas dañadas pueden mermar la seguridad y la funcionalidad.

- El producto debe encontrarse en perfecto estado para poder utilizarse. No utilice el producto si detecta o sospecha de algún tipo de daño.
- No se permite cualquier otro uso distinto al ya indicado ni una modificación del producto, ya que esto

- podría causar lesiones y/o dañar el producto. El fabricante no se responsabiliza de los daños provocados por un uso inadecuado.
- Asegúrese de que el producto sea montado únicamente por adultos competentes.
 - Mantenga a los niños alejados de la zona de trabajo durante el montaje. El contenido del paquete incluye muchos tornillos pequeños y otras piezas pequeñas. Estas piezas pequeñas podrían ser inhaladas o ingeridas y provocar peligros mortales.
 - Utilice solo piezas de repuesto y accesorios autorizados por el fabricante.
 - No coloque varias unidades del producto una junto a la otra.
 -  **¡ATENCIÓN! ¡PELIGRO DE INCENDIO!** Nunca coloque el producto cerca de un fuego vivo.
 - Mantenga siempre la vía de escape libre de obstáculos.
 - Nunca almacene sustancias fácilmente inflamables en el producto.
 -  **¡ADVERTENCIA!** ¡No pise la zona del techo! ¡Existe riesgo de caídas!
 - Nunca utilice el producto como refugio en caso de mal tiempo. En caso de mal tiempo y/o fuertes vientos, no se resguarde dentro del producto.
 - Debe limpiarse la nieve del techo a tiempo para que no se formen cargas peligrosas de nieve. Una capa de nieve de más de 10 cm puede resultar peligrosa (36 cm en caso de nieve en polvo, 10 cm en nieve húmeda y 5,5 cm de hielo: esto corresponde a un peso de 50 kg/m²).
 - El producto debe anclarse de forma segura sobre una superficie firme, seca, plana

y nivelada, conforme a la ilustración V.

Nota: los anclajes de suelo no están incluidos en el suministro.

● Montaje/Desmontaje

- Antes del montaje, es importante ponerse en contacto con su autoridad local para determinar si la zona cuenta con normas de construcción adicionales que deban cumplirse.

Seleccionar la ubicación:

- En la medida de lo posible, evite los árboles con ramas que sobresalgan por encima, ya que la caída de hojas requiere una limpieza regular y las ramas rotas pueden convertirse en un peligro.
- Asegúrese de que el producto quede colocado sobre una base estable, seca,

plana y nivelada (p. ej. hormigón y cemento).

- El producto no está diseñado para instalarse directamente sobre el césped.

Montaje:

Nota: antes del montaje, retire la lámina de plástico de cada chapa de acero y de la placa con el logotipo PARKSIDE.

- Monte el producto tal como se indica en las imágenes A a W. Para el desmontaje, proceda en orden inverso al montaje.
- Para el montaje y desmontaje necesitará disponer de una zona de trabajo con una superficie de al menos 9m² y un diámetro de 3m.
- Recomendamos montar y/o desmontar el producto al menos entre 2 personas para evitar lesiones y desperfectos en el producto.
- Utilice siempre guantes de trabajo y tenga cuidado

con los objetos afilados o puntiagudos.

- Durante el montaje, compruebe siempre la disposición de las piezas antes de fijar los tornillos. De lo contrario, es posible que los orificios de los tornillos no se alineen correctamente en los pasos de montaje siguientes.
- Durante el desmontaje, confirme que alguien haya asegurado las piezas antes de aflojar los tornillos.

● **Limpieza y mantenimiento**

- Compruebe regularmente el estado del producto y realice las tareas de mantenimiento correspondientes.
- Mantenga el techo libre de hojas y nieve con una escoba de mango largo y cerdas suaves.

- No utilice productos de limpieza corrosivos, estos podrían dañar las superficies y, por tanto, dañar el producto.
- Compruebe con regularidad que las uniones roscadas estén bien fijadas.
- Para las reparaciones, utilice únicamente piezas de repuesto y accesorios autorizados por el fabricante.
- Deje secar todas las piezas bien antes de volver a embalar el producto. De esta forma se evita la aparición de moho, olores y decoloraciones.
- Limpie las superficies del producto con un paño húmedo y una solución jabonosa suave.

● **Eliminación**

El embalaje está compuesto por materiales no contaminantes que pueden ser desechados en el centro de reciclaje local.



Tenga en cuenta el distintivo del embalaje para la separación de residuos. Está compuesto por abreviaturas (a) y números (b) que significan lo siguiente: 1–7: plásticos/ 20–22: papel y cartón/80–98: materiales compuestos.



Para obtener información sobre las posibilidades de desecho del producto al final de su vida útil, acuda a la administración de su comunidad o ciudad.



Adresses sur quefairedeমেসেচets.fr



Séparez les éléments avant de trier

El producto, incluidos los accesorios, y el material de embalaje son reciclables y están sujetos a la responsabilidad extendida del fabricante. Deséchelos por separado siguiendo la información ilustrada de recogida selectiva para un mejor tratamiento de los residuos.

El logotipo Triman se aplica solo para Francia.

● Garantía

El producto ha sido fabricado según normas de calidad exigentes y ha sido probado minuciosamente antes de la entrega. En caso de fallos de material o de fabricación, dispone de derechos legales frente al vendedor del producto. Nuestra garantía mencionada a continuación no restringe sus derechos legales de ningún modo.

La garantía para este producto es de 3 años a partir de la fecha de compra. La garantía empieza el día de la fecha de compra. Conserve el justificante de compra original en un lugar seguro, ya que este documento es necesario para demostrar la compra.

Todos los daños o defectos ya presente en el momento de la compra deben informarse inmediatamente tras desembalar el producto.

Si el producto presenta defectos de material o fabricación en los 3 años a partir de la fecha de compra, lo repararemos o sustituiremos, según nuestra elección, gratuitamente para usted. El período de garantía no se extiende por una reclamación de garantía aprobada. Esto también es aplicable a las piezas sustituidas y reparadas.

La garantía pierde su validez si el producto se daña o se utiliza o mantiene de forma inadecuada.

La garantía cubre defectos de material y fabricación. Esta garantía no cubre las piezas del producto sujetas a un uso y desgaste normal y, por lo tanto, consideradas piezas de

desgaste (por ej. pilas, baterías, mangueras, cartuchos de tinta) ni los daños a las piezas frágiles, por ej. interruptores o piezas de cristal.

● Tramitación de la garantía

Para garantizar una rápida tramitación de su consulta, tenga en cuenta las siguientes indicaciones:

- o Para efectuar cualquier consulta, tenga a mano el tique de compra y el número del artículo (IAN 510788_2507) como justificante de compra.
- o El número de artículo figura en la placa de características del producto, en un grabado en el producto, en la portada de su manual (abajo a la izquierda) o en el adhesivo de la parte posterior o inferior del producto.
- o Si se producen fallos de funcionamiento o si se dan

otras carencias, póngase primero en contacto telefónico o por correo electrónico con el departamento de atención al cliente indicado más abajo.

- o Los productos defectuosos se pueden enviar libres de franqueo a la dirección suministrada, adjuntando el comprobante de caja (ticket) e indicando el tipo de fallo, así como el momento en que se produjo.



En parkside-diy.com están disponibles para su lectura y descarga este y otros manuales. Este código QR le llevará directamente a parkside-diy.com. Seleccione su país y utilice la búsqueda para encontrar el

manual de instrucciones. Introduzca el número de artículo (IAN) 510788_2507 para acceder a las instrucciones de uso de su artículo.

● Asistencia

ES Asistencia en España

Tel.: 900994940

Formulario de contacto en parkside-diy.com

IAN 510788_2507

De anvendte piktogrammers legende	Side 78
Indledning	Side 78
Formålsbestemt anvendelse	Side 78
Tekniske data	Side 79
Sikkerheds- anvisninger	Side 79
Montering/afmontering	Side 80
Rengøring og vedligeholdelse	Side 81
Bortskaffelse	Side 82
Garanti	Side 82
Afvikling af garantisager	Side 83
Service	Side 84

De anvendte piktogrammers legende

	Læs betjeningsvejledningen		Sikkerhedsanvisninger
			Handlingsanvisninger
	Overhold advarsler og sikkerhedsanvisninger!		Obs! Brandfare
	Brug beskyttelseshandsker!		Brug beskyttelsesbriller
	Brug fodbeskyttelse!		Pakken skal bæres af 2 personer.
	Brug beskyttelseshjelm.		

Redskabsskur

● Indledning

 Hjerteligt tillykke med købet af deres nye produkt. Du har besluttet dig for et produkt af høj kvalitet. Gør Dem fortrolig med apparatet inden første ibrugtagning. Læs derfor den efterfølgende brugsvejledning og sikkerhedsanvisningerne omhyggeligt. Brug kun produktet som beskrevet og kun til de angivne

anvendelsesområder. Opbevar denne vejledning på et sikkert sted. Hvis De giver produktet videre til andre, skal alle dokumenter følge med.

● **Formålsbestemt anvendelse**

Produktet er egnet til midlertidig opbevaring af fugtfølsomme genstande i udeområdet. Produktet er ikke beregnet til kommerciel anvendelse.

● Tekniske data

Indvendige mål:	203 x 118 x 175 cm (l x b x h)
Grundflade:	2,4 m ²
Tagskægshøjde:	156 cm
Forreste tagudhæng:	64 mm
Bageste tagudhæng:	64 mm
Tagudhæng i siden:	57 mm
Bagvæg:	203 x 156 mm (l x b)
Dør:	151 x 95 cm (l x b)



Sikkerheds- anvisninger

LÆS ALLE SIKKERHEDSANVISNINGER OG VEJLEDNINGER. TILSIDESÆTTELSE HERAF KAN MEDFØRE ALVORLIGE KVÆSTELSER.



ADVARSEL! FARE FOR PERSON-

SKADE! Kontrollér, at alle dele er ubeskadiget og blevet monteret korrekt. Hvis produktet ikke samles korrekt, er der fare for kvæstelser. Beskadigede dele kan påvirke sikkerheden og produktets funktion.

- Anvend kun produktet i en fejlfri stand. Anvend ikke produktet i tilfælde af synlige eller formodede skader.
- En anden anvendelse end den før beskrevne eller en ændring af produktet er ikke tilladt og kan føre til kvæstelser og/eller skader på produktet. Producenten hæfter ikke for skader, der opstår som følge af ukorrekt brug.
- Sørg for, at produktet kun monteres af kompetente voksne.
- Hold børn på afstand af arbejdsområdet under monteringen. Emballagen

indeholder mange skruer og andre smådele. Disse smådele kan inhaleres eller sluges og medføre livsfare.

- Benyt kun de af producenten godkendte tilbehørs- og reservedele.
- Stil ikke flere enheder af produktet oven på hinanden.



OBS! BRANDFARE!

Stil aldrig produktet i nærheden af åben ild.

- Hold altid flugtvejen fri for forhindringer.
- Opbevar aldrig let antændelige stoffer i produktet.
- **⚠ ADVARSEL!** Træd ikke op på taget! Dette udgør en nedstyrtningsfare!
- Benyt aldrig produktet som beskyttelsesrum mod dårligt vejr. Ophold dig ikke i produktet i dårligt vejr og/eller ved stærk vind.
- Taget skal ryddes for sne i god tid, så der ikke kan opstå en farlig snelast. Et snelag på mere end 10 cm kan være farligt (36 cm hvis

det er pulversne, 10 cm hvis det er våd sne og 5,5 cm hvis det er is: det svarer til en vægt på 50 kg/m²).

- Produktet skal forankres sikkert på en fast, tør, plan og vandret flade jf. afbildning V. **Bemærk:** Jordforankring medfølger ikke.

● Montering/afmontering

- Det er vigtigt, at du kontakter dine lokale myndigheder før monteringen for at høre, hvorvidt der findes yderligere kommunale byggeforskrifter, som skal overholdes.

Placeringsvalg:

- Undgå så vidt muligt overhængende træer, da løv forudsætter en regelmæssig rengøring og knækkende grene udgør en potentiel fare.
- Sørg for, at produktet stilles på et fast, tørt, fladt og

- jævnt underlag (f.eks. beton eller cement).
- Produkt er ikke egnet til at blive sat op direkte på græs.

Montering:

Bemærk: Fjern plastikfolien fra alle stålplader og PARKSIDE-logoskiltet før montagen.

- Montér produktet som vist i afbildningerne A til W. Gå for afmonteringen frem i omvendt rækkefølge af monteringen.
- For at samle og skille produktet ad har du brug for et arbejdsområde med et areal på mindst 9 m² og en diameter på 3 m.
- Vi anbefaler, at du monterer og afmonterer produktet med mindst 2 personer for at undgå kvæstelser og skader på produktet.
- Bær altid arbejdshandsker og vær forsigtig under håndteringen af skarpe eller spidse genstande.

- Kontrollér altid, at delene vender den rigtige vej under monteringen, inden du skruer skruerne fast. I modsat fald kan det ske, at skruehullerne ikke vender rigtigt under efterfølgende monteringstrin.
- Sørg under afmonteringen for, at en anden person sikrer delene, inden du løsner skruen.

● **Rengøring og vedligeholdelse**

- Kontrollér regelmæssigt produktets stand og vedligehold produktet i henhold til standen.
- Hold taget fri for løv og sne med en langskaftet kost med bløde børster.
- Anvend ikke aggressive rengøringsmidler til rengøringen, da disse kan beskadige overfladerne og dermed produktet.

- Kontrollér regelmæssigt, at skruerne sidder ordentligt fast.
- Benyt kun de af producenten godkendte tilbehørs- og reservedele i tilfælde af reparationer.
- Lad alle dele tørre godt, inden du pakker produktet ned igen. Herved forhindres mug, lugte og misfarvninger.
- Rengør produktets overflade med en fugtig klud og en mild sæbeopløsning.

● Bortskaffelse

Indpakningen består af miljøvenlige materialer, som De kan bortskaffe over de lokale genbrugssteder.



Bemærk forpakkingsmaterialernes mærkning til affaldssorteringen, disse er mærket med forkortelser (a) og numre (b) med følgende betydning: 1–7: kunststoffer/20–22:

papir og pap/80–98: kompositmaterialer.



De får oplyst muligheder til bortskaffelse af det udtjente produkt hos deres lokale myndigheder eller bystyre.



Adresses sur quefairedemesdechets.fr



Séparez les éléments avant de trier

Produktet og tilbehøret og emballagematerialer kan genbruges og er underlagt udvidet producentansvar. De skal bortskaffes separat. Følg de viste mærkater med sorteringsoplysninger, så de bortskaffes på en bedre måde. Triman-logo et gælder kun for Frankrig.

● Garanti

Produktet er blevet fremstillet efter strenge kvalitetsstandarder og kontrolleret nøje før udlevering. I tilfælde af materiale- eller

produktionsfejl kan du i medfør af loven gøre krav gældende over for sælgeren af produktet. Dine lovmæssige rettigheder begrænses på ingen måde af den af os nedennævnte garanti.

Garantien på dette produkt gælder i 3 år regnet fra købsdatoen. Garantien gælder fra købsdatoen. Opbevar den originale kvittering et sikkert sted, da dette dokument forlanges forlagt som dokumentation for købet.

Alle skader eller mangler, der allerede forefindes på tidspunktet for købet, skal straks meddeles efter udpakningen af produktet.

Hvis der inden for 3 år regnet fra købsdatoen viser sig en materiale- eller produktionsfejl på produktet, reparerer eller udskifter vi det – efter vores valg – gratis for dig. Garanti-perioden forlænges ikke som

følge af et imødekommet krav om garanti. Dette gælder også for udskiftede og reparerede dele.

Denne garanti bortfalder, hvis produktet er blevet beskadiget eller anvendt og vedligeholdt forkert.

Garantien dækker materiale- og produktionsfejl. Denne garanti dækker hverken produktdele, der er udsat for normal slitage og derfor er at betragte som sliddele (f.eks. batterier, akkumulatører, slanger, farvepatroner), eller skader på skrøbelige dele, f.eks. kontakter eller dele af glas.

● Afvikling af garantisager

For at kunne garantere en hurtig sagsbehandling af din forespørgsel, bedes du følge følgende anvisninger:

- o Hav venligst kassebonen og varenummeret (IAN 510788_2507) klar ved alle henvendelser som dokumentation for købet.
- o Varenummeret er angivet på typeskiltet, en indgravering, på forsiden af vejledningen (nederst til venstre) eller på et mærkat på bag- eller undersiden af produktet.
- o Hvis der er funktionsfejl eller andre mangler, skal du først kontakte nedenstående serviceafdeling telefonisk eller via e-mail.
- o Et produkt, der registreres som defekt, kan derefter gratis sendes til den oplyste serviceadresse med vedlæggelse af købsbeviset (kassebonen) og angivelse af, hvori manglen består, og hvornår den er opstået.



På parkside-diy.com kan du se og downloade denne og mange andre manualer. Med denne QR-kode kommer du direkte på parkside-diy.com. Vælg dit land og søg efter betjeningsvejledningen ved hjælp af søgefunktionen. Ved at indtaste varenummeret (IAN) 510788_2507 kommer du til betjeningsvejledningen af dit produkt.

● Service

Ⓚ Service Danmark











Tel.: 80254583

Kontaktformular på
parkside-diy.com

IAN 510788_2507

Legenda dei pittogrammi utilizzati	Pagina	86
Introduzione	Pagina	86
Utilizzo conforme alla destinazione d'uso.....	Pagina	86
Specifiche tecniche.....	Pagina	87
Avvertenze di sicurezza	Pagina	87
Montaggio/Smontaggio	Pagina	89
Pulizia e manutenzione	Pagina	90
Smaltimento	Pagina	90
Garanzia	Pagina	91
Gestione dei casi in garanzia	Pagina	92
Assistenza	Pagina	93

Legenda dei pittogrammi utilizzati

	Leggere le istruzioni per l'uso	 	Avvertenze di sicurezza Istruzioni per l'uso
	Rispettare le avvertenze e le indicazioni di sicurezza!		Attenzione! Pericolo di incendio
	Indossare guanti protettivi!		Indossare occhiali protettivi
	Indossare una protezione per i piedi!		Trasportare il pacco in 2.
	Indossare un casco protettivo.		

Capanno per attrezzi da giardino

● Introduzione

 Congratulazioni per l'acquisto del vostro nuovo prodotto. Con esso avete optato per un prodotto di qualità. Familiarizzare con il prodotto prima di metterlo in funzione per la prima volta. A tale scopo, leggere attentamente le seguenti istruzioni d'uso e le avvertenze di sicurezza. Utilizzare il prodotto

solo come descritto e per i campi di applicazione indicati. Conservare queste istruzioni in un luogo sicuro. Consegnare tutta la documentazione in caso di cessione del prodotto a terzi.

● **Utilizzo conforme alla destinazione d'uso**

Il prodotto è progettato per lo stoccaggio temporaneo degli oggetti non sensibili all'umidità in ambienti esterni. Questo prodotto non è destinato all'uso commerciale.

● Specifiche tecniche

Dimensioni

interne:	203 x 118 x 175 cm (L x L x A)
Superficie:	2,4 m ²
Altezza grondaia:	156 cm
sporgenza tetto anteriore:	64 mm
sporgenza tetto posteriore:	64 mm
sporgenza tetto laterale:	57 mm
Parete posteriore:	203 x 156 mm (L x l)
Porta	151 x 95 cm (L x l)





Avvertenze di sicurezza

LEGGERE TUTTE LE ISTRUZIONI E LE AVVERTENZE DI SICUREZZA. L'EVENTUALE INOSSERVANZA DELLE

STESSE PUÒ PROVOCARE LESIONI GRAVI.

-  **CAUTELA! PERICOLO DI LESIONI!**
Assicurarsi che tutti i componenti siano integri e montati correttamente. In caso di assemblaggio errato, sussiste il pericolo di lesioni. Eventuali componenti danneggiati possono compromettere la sicurezza e la funzionalità.
- Utilizzare il prodotto esclusivamente se in perfetto stato. Non utilizzare il prodotto se si rilevano danni evidenti o se ne sospetta la presenza.
- Non si ammette un utilizzo differente da quello sopra descritto o una modifica del prodotto e può causare lesioni personali e/o danni al prodotto stesso. Il produttore non risponde in caso di danni derivanti da un utilizzo non conforme.

- Assicurarsi che il prodotto venga montato soltanto da adulti competenti.
- Tenere i bambini lontano dal luogo di lavoro durante il montaggio. Il contenuto della confezione include un gran numero di piccole viti e piccoli pezzi. Questi piccoli pezzi possono essere inalati o ingeriti e costituiscono un pericolo di morte.
- Utilizzare solo i pezzi di ricambio e gli accessori autorizzati dal produttore.
- Non collocare più unità del prodotto l'una accanto all'altra.
-  **ATTENZIONE! PERICOLO DI INCENDIO!**
Non posizionare mai il prodotto nelle vicinanze di fiamme aperte.
- Tenere la via di fuga sempre libera da ostacoli.
- Non stoccare mai le sostanze leggermente infiammabili all'interno del prodotto.
-  **ATTENZIONE!** Non entrare nell'area del tetto! Sussiste un pericolo di caduta!
- Non utilizzare mai il prodotto come luogo di protezione dal maltempo. Non ripararsi nel prodotto in caso di maltempo e/o vento forte.
- Il tetto dev'essere liberato tempestivamente dalla neve in modo tale che non vi siano pericolosi carichi di neve. Uno strato di neve di più di 10 cm può diventare pericoloso (36 cm in caso di polvere di neve, 10 cm in caso di neve umida e 5,5 cm in caso di ghiaccio: questo corrisponde ad un peso di 50 kg/m²).
- Il prodotto deve essere posizionato e ancorato in modo sicuro su una superficie orizzontale, piana e asciutta, come illustrato nella figura V. **Nota:** ancoraggi al suolo non inclusi nella fornitura.

● **Montaggio/Smontaggio**

- Prima del montaggio è importante mettersi in contatto con le autorità locali per scoprire se ci si deve attenere ad ulteriori disposizioni edili comunali.

Scelta del sito:

- Evitare per quanto possibile che sia sotto gli alberi perché le foglie ricche necessitano di essere regolarmente pulite e i rami spezzati rappresentano un potenziale pericolo.
- Assicurarsi che il prodotto poggi su un terreno asciutto, piatto e piano (ad es. calcestruzzo o cemento).
- Il prodotto non è progettato per essere montato direttamente sulla superficie del prato.

Montaggio:

Nota: prima del montaggio rimuovere la pellicola di plastica

da ogni lamiera e dalla targhetta del logo PARKSIDE.

- Montare il prodotto come mostrato nelle figure A – W. Per lo smontaggio seguire l'ordine inverso.
- Per il montaggio e lo smontaggio si necessita di un'area di lavoro con una superficie di almeno 9m² e un diametro di 3m.
- Consigliamo di montare o smontare il prodotto con almeno 2 persone per evitare lesioni e danni al prodotto.
- Indossare sempre guanti da lavoro e prestare cautela quando si maneggiano oggetti appuntiti o taglienti.
- Durante il montaggio verificare sempre l'orientamento delle parti prima di serrare le viti. In caso contrario, può darsi che i fori delle viti non siano orientati correttamente nelle fasi seguenti al montaggio.

- Durante lo smontaggio assicurarsi che le parti siano assicurate da una persona prima di allentare le viti.

● **Pulizia e manutenzione**

- Verificare regolarmente lo stato del prodotto ed eseguire la relativa manutenzione.
- Mantenere il tetto libero da foglie e neve con una scopa dal manico lungo e dalle setole morbide.
- Non usare detergenti aggressivi per la pulizia perché possono danneggiare le superfici e quindi il prodotto.
- Controllare regolarmente la tenuta dei collegamenti a vite.
- Per le riparazioni utilizzare solo i pezzi di ricambio e gli accessori autorizzati dal produttore.

- Lasciare asciugare completamente tutti i componenti prima di imballare il prodotto. Ciò evita la formazione di muffa, odori e alterazioni cromatiche.
- Pulire le superfici del prodotto con un panno umido e una soluzione saponata delicata.

● **Smaltimento**

L'imballaggio è composto da materiali ecologici che possono essere smaltiti presso i siti di raccolta locali per il riciclo.



Osservare l'identificazione dei materiali di imballaggio per lo smaltimento differenziato, i quali sono contrassegnati da abbreviazioni (a) e da numeri (b) con il seguente significato: 1–7: plastiche/20–22: carta e cartone/80–98: materiali compositi.



E' possibile informarsi circa le possibilità di smaltimento del prodotto usato presso l'amministrazione comunale o cittadina.



Adresses sur quefairede mesdechets.fr



Séparez les éléments avant de trier

Il prodotto, i suoi accessori e i materiali di imballaggio sono riciclabili e soggetti alla responsabilità estesa del produttore. Per un migliore trattamento dei rifiuti, smaltirli separatamente seguendo i diversi simboli della raccolta differenziata. Il logo Triman è valido solamente per la Francia.

● Garanzia

Il prodotto è stato fabbricato accuratamente secondo severe direttive di qualità ed è stato controllato meticolosamente prima della consegna. In caso

di difetti di materiale o fabbricazione l'acquirente può far valere diritti legali nei confronti del venditore. La nostra garanzia sotto riportata non costituisce alcun limite ai diritti legali dell'acquirente.

Questo prodotto è garantito per 3 anni con decorrenza dalla data di acquisto. La garanzia decorre dalla data d'acquisto. Conservare lo scontrino originale in un posto sicuro perché questo documento viene richiesto come prova dell'avvenuto acquisto.

Tutti i danni o difetti presenti già al momento dell'acquisto devono essere comunicati subito dopo l'apertura della confezione.

Se entro 3 anni dalla data di acquisto di questo prodotto si rileva un difetto di materiale o di fabbricazione, noi procederemo, a nostra discrezione, alla

riparazione o sostituzione gratuita del prodotto o al rimborso del prezzo di acquisto. Un eventuale intervento in garanzia non prolunga né rinnova il periodo di garanzia stesso. Ciò vale anche per le parti sostituite e riparate.

Questa garanzia decade in caso di danneggiamento oppure uso o manutenzione impropri del prodotto.

La prestazione in garanzia vale per difetti del materiale o di fabbricazione. Questa garanzia non si estende a componenti del prodotto esposti a normale logorio, che possono pertanto essere considerati come componenti soggetti a usura (esempio capacità della batteria, calcificazione, lampade, pneumatici, filtri, spazzole...). La garanzia non si estende altresì a danni che si verificano su componenti delicati (esempio interruttori,

batterie, parti realizzate in vetro, schermi, accessori vari) nonché danni derivanti dal trasporto o altri incidenti.

● Gestione dei casi in garanzia

Per garantire un rapido disbrigo della vostra richiesta, attenersi alle istruzioni di seguito riportate:

- o per qualunque richiesta conservare lo scontrino e il codice dell'articolo (IAN 510788_2507) come prova di acquisto.
- o il codice dell'articolo è riportato sulla targhetta identificativa presente sul prodotto, inciso su di esso, riportato sulla copertina delle istruzioni (in basso a sinistra) o sull'adesivo posizionato sul lato posteriore o inferiore del prodotto.
- o se si dovessero presentare errori di funzionamento o altri difetti, contattare

dapprima il reparto di assistenza di seguito riportato, telefonicamente, o per e-mail.

- o è possibile inviare gratuitamente il prodotto difettoso all'indirizzo dell'assistenza clienti comunicato, allegando la ricevuta d'acquisto (scontrino) e indicando il tipo di difetto e il momento in cui tale difetto è comparso.



Su parkside-diy.com potete visionare e scaricare queste istruzioni e molti altri manuali. Facendo la scansione del codice QR si accede direttamente a parkside-diy.com. Scegliere il proprio paese e attraverso il motore di ricerca cercare le istruzioni per l'uso. Inse-

rendo il codice dell'articolo (IAN) 510788_2507 si accede alle istruzioni per l'uso del proprio articolo.

● Assistenza

Ⓜ **Assistenza Italia**

Tel.: 800172663

Modulo di contatto sul sito
parkside-diy.com

IAN 510788_2507

Ⓢ **Assistenza Svizzera**

Tel.: 0800 563601

Modulo di contatto sul sito
parkside-diy.com

IAN 510788_2507

Ⓜ **Assistenza Malta**











Tel.: 80065168

Modulo di contatto sul sito
parkside-diy.com

IAN 510788_2507

Az alkalmazott piktogramok jelmagyarázata	Oldal	95
Bevezető	Oldal	95
Rendeltetésszerű használat	Oldal	95
Műszaki adatok	Oldal	96
Biztonsági tudnivalók	Oldal	96
Összeszerelés/szétszerelés	Oldal	97
Tisztítás és karbantartás.....	Oldal	99
Mentesítés.....	Oldal	99
Garancia.....	Oldal	100
Garanciális ügyek lebonyolítása.....	Oldal	101
Szerviz.....	Oldal	102

Az alkalmazott piktogramok jelmagyarázata

	Olvassa el a használati útmutatót	 	Biztonsági tudnivalók Kezelési utasítások
	Tartsa be a figyelmeztető és a biztonsági tudnivalókat!		Figyelem! Tűzveszély
	Viseljen védőkesztyűt!		Viseljen védőszemüveget
	Viseljen lábvédőt!		Kérjük, hogy a csomagot 2 személy vigye.
	Viseljen védősisakot.		

Kertieszköz-tároló ház

● Bevezető

 Gratulálunk új termékének vásárlása alkalmából. Ezzel egy magas minőségű termék mellett döntött. Az első üzembevétel előtt ismerkedjen meg a készülékkel. Ehhez figyelmesen olvassa el a következő Használati utasítást és a biztonsági tudnivalókat. A terméket csak a leírtak szerint és a megadott felhasználási

területeken alkalmazza. Őrizze meg ezt az útmutatót egy biztos helyen. A termék harmadik félnek történő továbbadása esetén mellékelje a termék a teljes dokumentációját is.

● **Rendeltetészerű használat**

A termék nedvességre nem érzékeny tárgyak szabadterén történő ideiglenes tárolására szolgál. A terméket nem kültéri felhasználásra szánták.

● Műszaki adatok

Belső méret:	203 x 118 x 175 cm (ho. x szé. x ma.)
Alapterület:	2,4 m ²
Ereszmagasság:	156 cm
Elülső tető túlnyúlás:	64 mm
Hátsó tető túlnyúlás:	64 mm
Oldalsó tető túlnyúlás:	57 mm
Hátfal:	203 x 156 mm (ho. x szé.)
Ajtó:	151 x 95 cm (ho. x szé.)



Biztonsági tudnivalók

OLVASSA EL AZ ÖSSZES BIZTONSÁGI UTASÍTÁST ÉS ÚTMUTATÓT. EZEK FIGYELMEN KÍVÜL HAGYÁSA SÚLYOS SÉRÜLÉSEKHEZ VEZETHET.



VIGYÁZAT! SÉRÜ- LÉSVESZÉLY!

- Győződjön meg arról, hogy minden alkatrész sértetlen és szakszerűen lett felszerelve. A nem megfelelő összeszerelés esetén sérülés veszélye áll fenn. A sérült alkatrészek veszélyeztetik a biztonságot és a működést.
- Csak kifogástalan állapotban használja a terméket. Ne használja a terméket, ha azon rongálódás látható vagy feltételezhető.
- A fent leírtaktól eltérő felhasználás vagy a termék bármilyen módosítása tilos, és sérülésekhez és/vagy a termék károsodásához vezethet. A gyártó nem felel a nem rendeltetésszerű használatból eredő károkért.
- Gondoskodjon arról, hogy a terméket csak hozzáértő felnőttek szereljék össze.
- Az összeszerelés során tartsa távol a gyerekeket a munkaterülettől. A csomagolás

sok kis csavart és egyéb apró alkatrészeket tartalmaz. Az apró alkatrészek belélegzése vagy lenyelése életveszélyes lehet.

- Csak a gyártó által engedélyezett tartozékokat és pótalkatrészeket használja.
- Ne helyezzen több egységet egymás mellé a termékből.



FIGYELEM! TŰZVESZÉLY! Soha ne állítsa a terméket nyílt láng közelébe.

- A menekülési útvonalat mindig tartsa akadálymentesen.
- Soha ne tároljon nagyon gyúlékony anyagokat a termékben.



FIGYELMEZTETÉS! Ne lépjen a tető területére! Leesés veszélye áll fenn!

- Soha ne használja a terméket rossz időjárás esetén menedékként. Ne tartózkodjon a termék alatt rossz időjárási körülmények között és/vagy erős szélben.
- A tetőről rögtön le kell takarítani a havat, hogy ne

keletkezzen veszélyes mennyiségű hóterhelés a tetőn. A 10 cm-nél vastagabb hóréteg veszélyes lehet (porhó esetén 36 cm, nedves hó esetén 10 cm és jég esetén 5,5 cm: ez körülbelül 50 kg/m² súlynak felel meg).

- A terméket szilárd, száraz, egyenletes és vízszintes felületre kell biztonságosan rögzíteni a V. ábrán látható módon.

Tudnivaló: A földi horgony nem tartozik a szállítási terjedelembbe.

● Összeszerelés/ szétszerelés

- Fontos, hogy az összeszerelés előtt a helyi hatósághoz forduljon annak tisztázására, hogy vannak-e további betartandó helyi építési előírások.

Hely kiválasztása:

- Amennyire csak lehetséges kerülje a ráhajló fákat, mert a lombzat miatt a termék rendszeres tisztítást igényel és a letörő ágak potenciális veszélyt jelentenek.
- Biztosítsa, hogy a termék szilárd, száraz, sima és vízszintes alapon (pl. beton, cement) álljon.
- A terméket nem arra tervezték, hogy közvetlenül a pázsiton kerüljön elhelyezésre.

Összeszerelés:

Tudnivaló: Szerelés előtt távolítsa el a műanyag fóliát az egyes acéllemezekről és a PARKSIDE logótábláról.

- Szerelje össze a terméket az A – W ábrák szerint. Szétszereléskor fordított sorrendben járjon el.
- Az összeszereléshez és a szétszereléshez legalább egy 9m²-es, 3m átmérőjű

munkaterületre van szüksége.

- A sérülések és a termék megrongálódásának elkerülésére javasoljuk, hogy a terméket legalább 2 személy szerelje össze, illetve szét.
- Mindig viseljen munkáskesztyűt, és legyen óvatos az éles vagy hegyes tárgyakkal.
- Az összeszerelés során mindig ellenőrizze az alkatrészek irányát, mielőtt meghúzza a csavarokat. Ellenkező esetben előfordulhat, hogy a csavarfuratok a következő összeszerelési lépésekben nem a helyes irányban állnak.
- Szétszereléskor győződjön meg arról, hogy az alkatrészeket egy személy biztosan tartja, mielőtt Ön a csavarokat meglazítja.

● Tisztítás és karbantartás

- Rendszeresen ellenőrizze a termék állapotát, és végezze el a megfelelő karbantartását.
- Tartsa tisztán a tetőt a levelektől és a hótól egy hosszú nyelű, puha sörtéjű seprűvel.
- Ne használjon agresszív tisztítószereket a tisztításhoz, mert ezek károsíthatják a felületeket és ezáltal a terméket.
- Rendszeresen ellenőrizze a csavarkötések szoros illeszkedését.
- A javításhoz csak a gyártó által engedélyezett tartozékokat és pótalkatrészeket használjon.
- Hagyjon minden alkatrészt alaposan megszáradni, mielőtt összecsomagolja a terméket. Ez megakadályozza a penészedést, a kellemetlen illatok keletkezését és az elszíneződést.

- Nedves kendővel és enyhén szappanos vízzel tisztítsa meg a termék felületét.

● Mentesítés

A csomagolás környezetbarát anyagokból készült, amelyeket a helyi újrahasznosító helyeken adhat le ártalmatlanítás céljából.



A hulladék elkülönítéséhez vegye figyelembe a csomagolóanyagban található jelzéseket. Ezek rövidítéseket (a) és számokat (b) tartalmaznak a következő jelentéssel: 1–7: műanyagok/20–22: papír és karton/80–98: kötőanyagok.



A kiszolgált termék megsemmisítési lehetőségeiről lakóhelye illetékes önkormányzatánál tájékozódhat.



A termék, beleértve a tartozékokat és a csomagolóanyagokat is, újrahasznosítható, és a gyártó kiterjesztett felelőssége alá tartozik. A jobb hulladékkezelés érdekében az ábrán látható információk (szortírozási információk) alapján külön ártalmatlanítsa őket. A Trimanoló csak Franciaországra vonatkozik.

● Garancia

A terméket gondosan, szigorú minőségi előírások betartásával gyártottuk, és a szállítás előtt gondosan ellenőriztük. Anyag- vagy gyártási hibák esetén a termék eladójával szemben törvényes jogok illetik meg. Az Ön törvényes jogait az általunk alább meghatározott garancia semmilyen módon nem korlátozza.

Erre a termékre 3 év garanciát adunk a vásárlás dátumától számítva. A garancia idő a vásárlás dátumával kezdődik. Biztonságos helyen őrizze meg az eredeti vásárlói bizonylatot, mert ez a dokumentum szükséges a vásárlás bizonyításához.

A vásárláskor fennálló károkat és hiányosságokat a termék kicsomagolása után haladéktalanul jelezze.

Ha ezen a terméken a vásárlástól számított 3 éven belül anyag- vagy gyártási hibát észlel, választásunk szerint ingyenesen megjavítjuk vagy kicseréljük a terméket. A garancia idő nem hosszabbodik meg a helyette nyújtott szavatossági igény által. Ez a kicserélt vagy javított alkatrészekre is érvényes.

A garancia megszűnik, ha a terméket megrongálták, ill. nem szakszerűen kezelték vagy végezték a karbantartást.

A garancia az anyag- és gyártási hibákra vonatkozik. Ez a garancia nem terjed ki azokra a termékalkatrészekre, amelyek normál kopásnak vannak kitéve, és ezért gyorsan kopó alkatrésznek minősülnek (pl. elemekre, akkumulátorokra, tömlőkre, tintapatronokra), illetve a törékeny alkatrészek sérülésére, pl. kapcsolókra vagy üveg alkatrészekre.

● Garanciális ügyek lebonyolítása

Ügyének gyors elintézése céljából kérjük, kövesse az alábbi útmutatásokat:

- o Kérjük, kérdések esetére őrizze meg a pénztárblokkot és a cikkszámot (IAN 510788_2507) a vásárlás tényének igazolására.
- o A cikkszámot leolvashatja a termék típusablájáról, a terméken található gravírozásból, az útmutató

címoldaláról (balra lent), vagy a termék hátoldalán vagy az alsó oldalán lévő címkéről.

- o Ha működési hiba vagy egyéb hiányosság lépne fel, akkor először telefonon vegye fel a kapcsolatot a következőkben megnevezett szervizosztállyal vagy küldjön e-mailt.
- o Ha a szóban forgó termék meghibásodott, akkor a vásárlási bizonylat (pénztári blokk) mellékelésével, a hiba leírásával és a hiba keletkezési idejének a megadásával, portómentesen elküldheti az Önnek megadott szerviz címére.



Ezeket és számos más kézikönyvet megtekinthet és

letölthet a parkside-diy.com oldalon. Ez a QR-kód közvetlenül a parkside-diy.com oldalra irányítja. Válassza ki az országot, és a keresési felület segítségével keresse ki a használati utasítást. Adja meg a cikkszámot (IAN) 510788_2507, hogy megtekintse a cikkhez tartozó használati utasítást.

● Szerviz

HU Szerviz Magyarország

Tel.: 0680021647

A formanyomtatvány itt elérhető parkside-diy.com

IAN 510788_2507

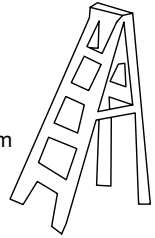
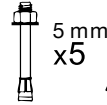
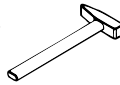
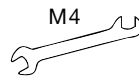
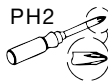
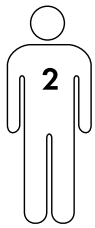

You need · Sie benötigen · Il vous faut · U hebt nodig
 Wymagane · Potřebujete · Potrebujete · Necesita
 Du skal bruge · Vi servono · Szükséges szerszámok:

2 x 1



1 x 8



2 x 19



1 x D1



4 x P1



2 x W3



1 x 3L



2 x 9



4 x 20



1 x D2



4 x P2



2 x W4



1 x 3R



1 x 10L



2 x 21L

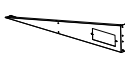

4 x G2



5 x P3



221 x F1



1 x 4L



1 x 10R



2 x 21R

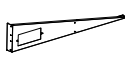

2 x GB



2 x P4



82 x F2

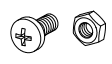

1 x 4R



4 x 14



1 x 25L



4 x GC



2 x P5



8 x F3



1 x 5



2 x 15



1 x 25R



4 x GD



4 x P6



51 x S1



1 x 6



2 x 17



2 x 27



2 x GE

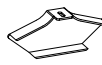

2 x W1



233 x S2



1 x 7



2 x 18



8 x B1



4 x GF



1 x W2



1 x L



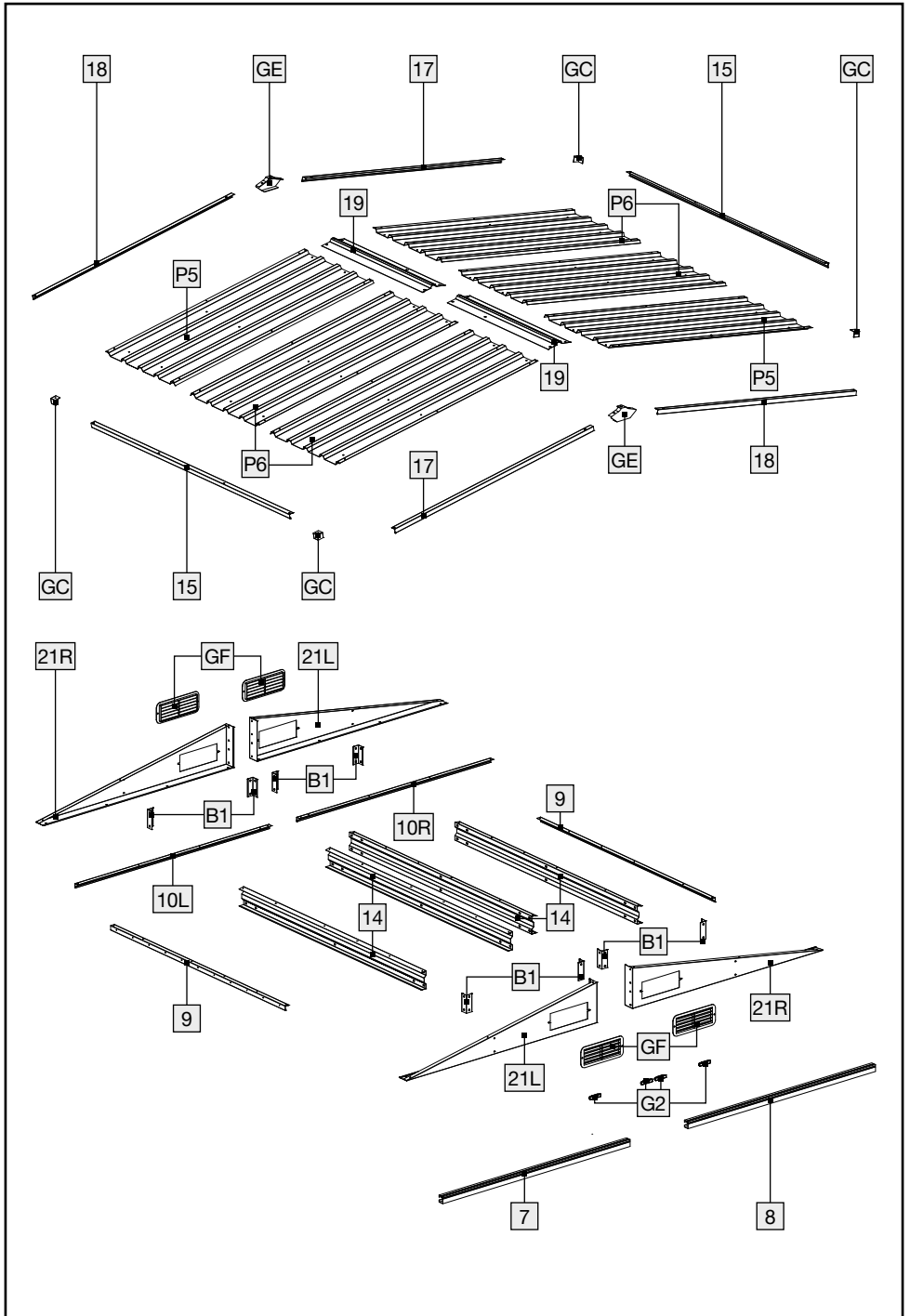

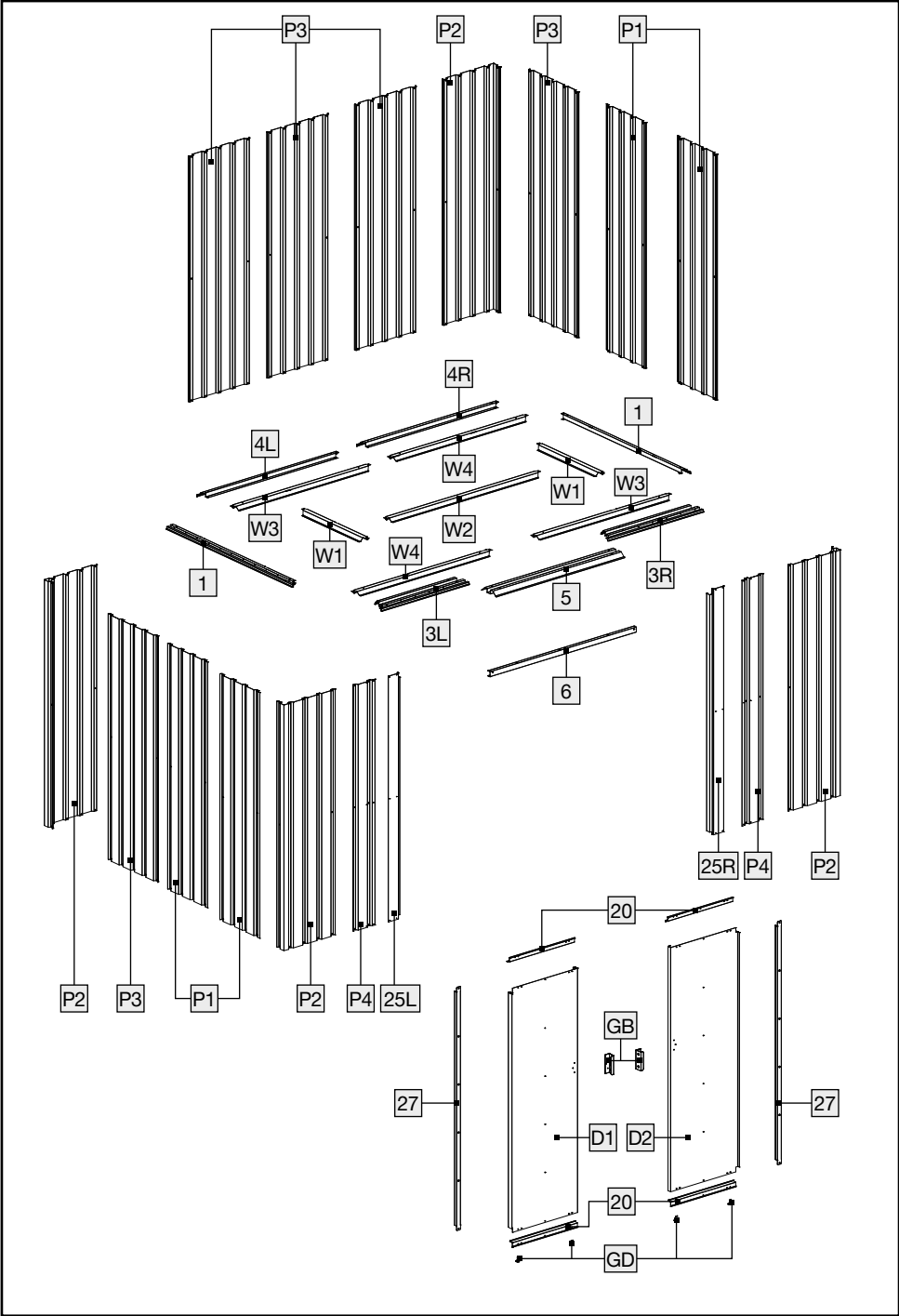

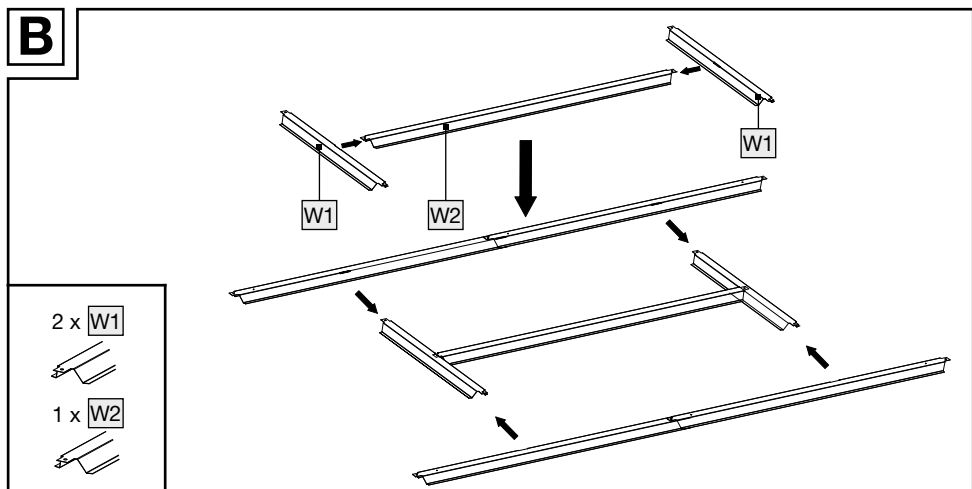
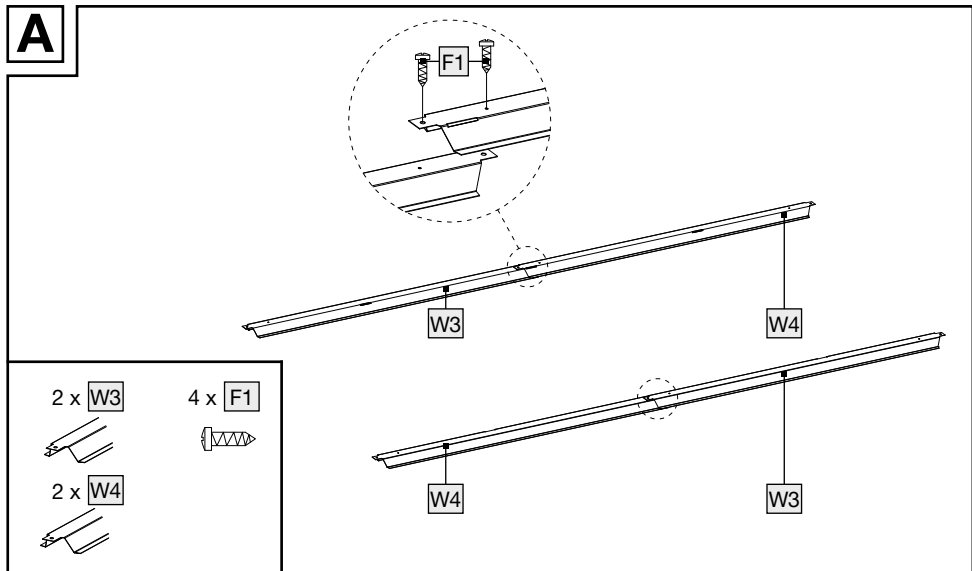
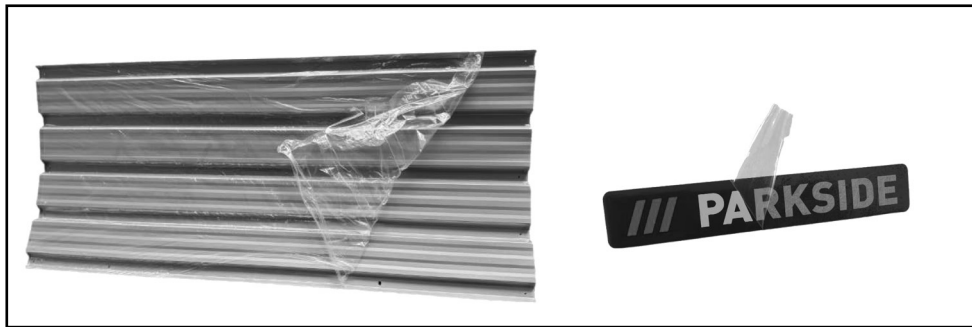

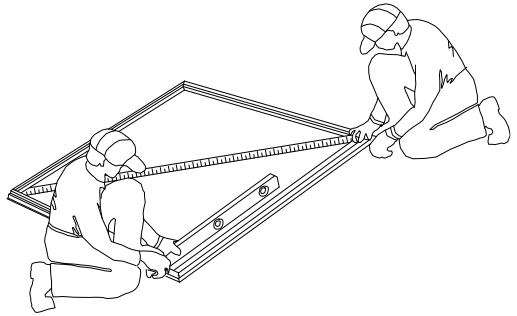
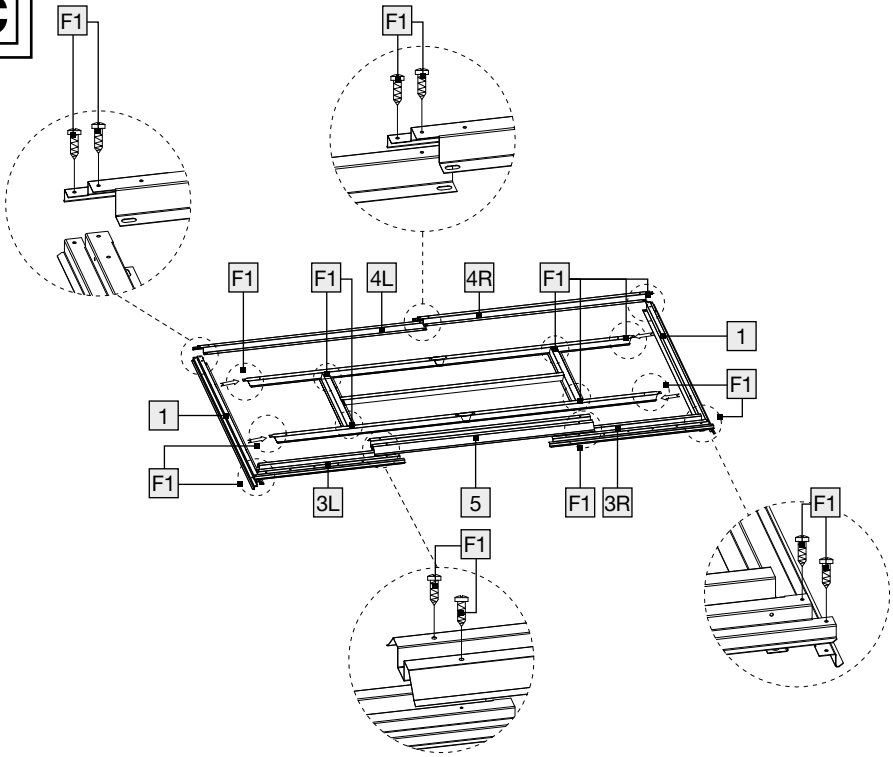
C

2 x 1



1 x 3R



1 x 4R



22 x F1

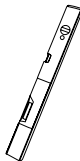

1 x 3L



1 x 4L





1 x 5

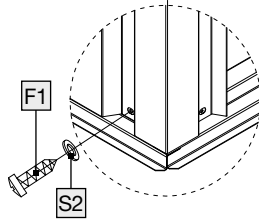
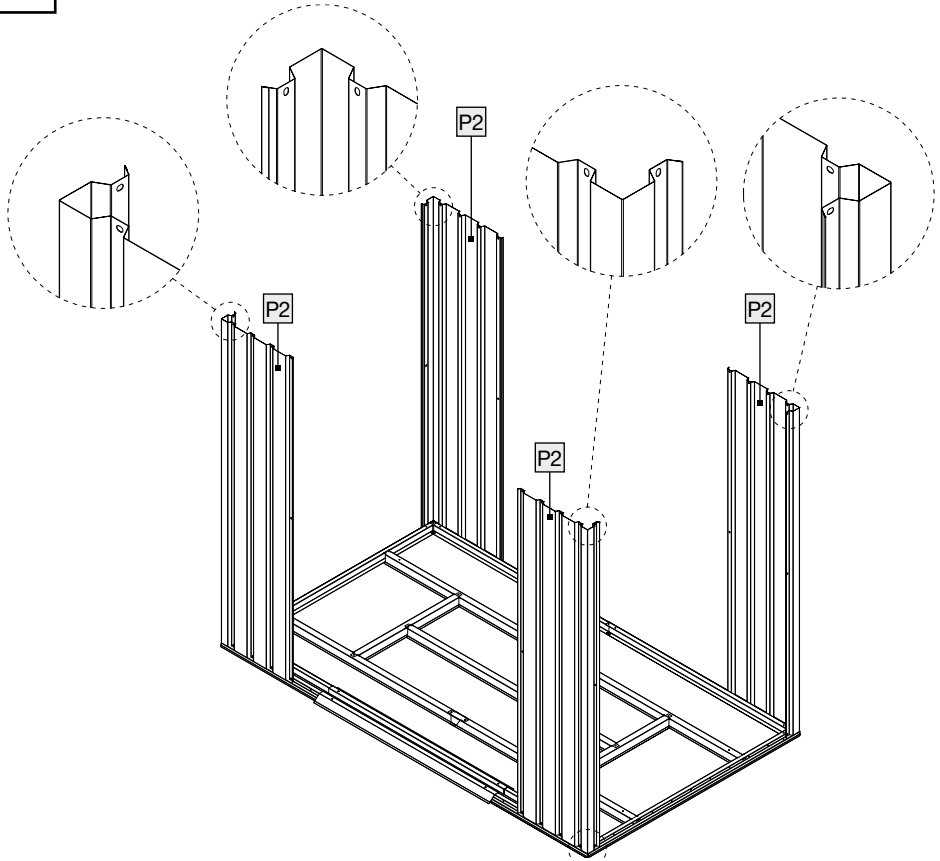

D

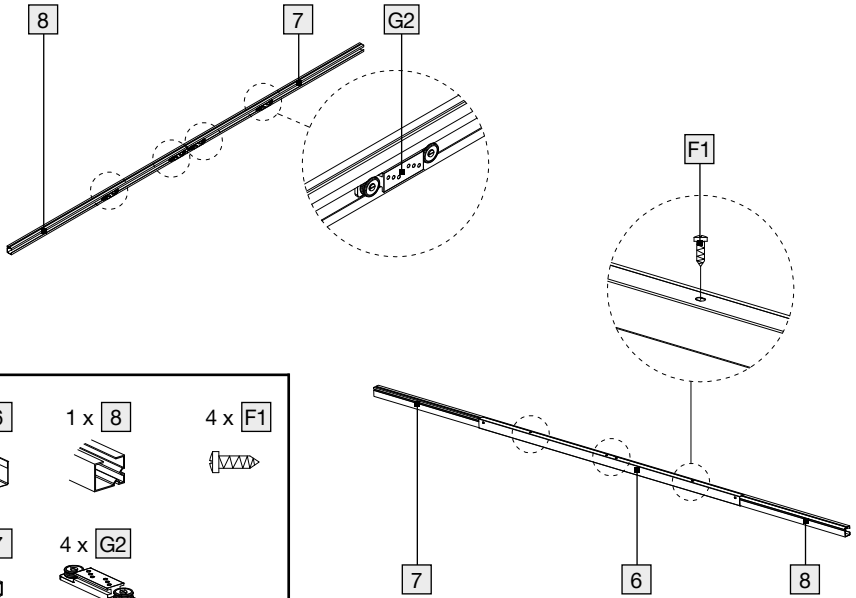

4 x P2	12 x S2
	
12 x F1	
	

E

1 x 6



1 x 8



4 x F1



1 x 7

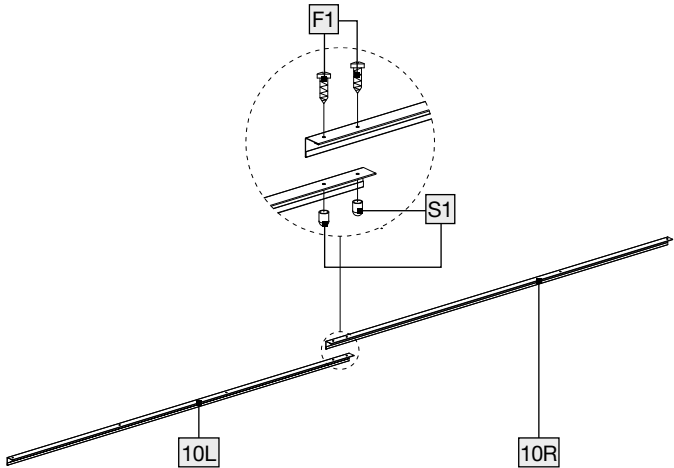

4 x G2

**F**

1 x 10L



2 x F1



1 x 10R



2 x S1

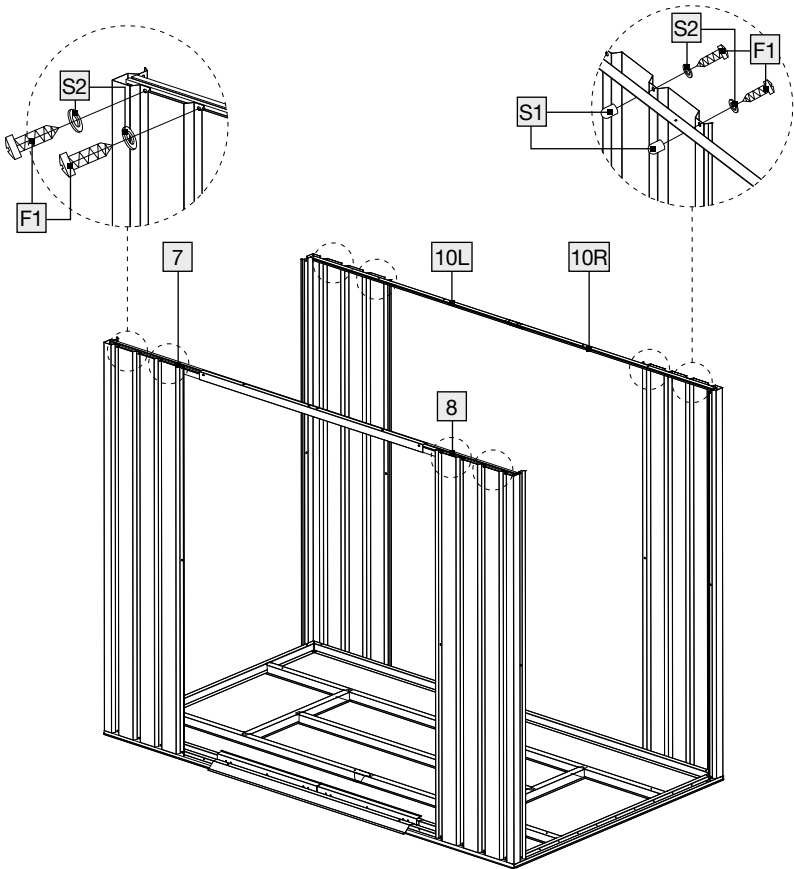

G16 x **F1**16 x **S2**6 x **S1**

H

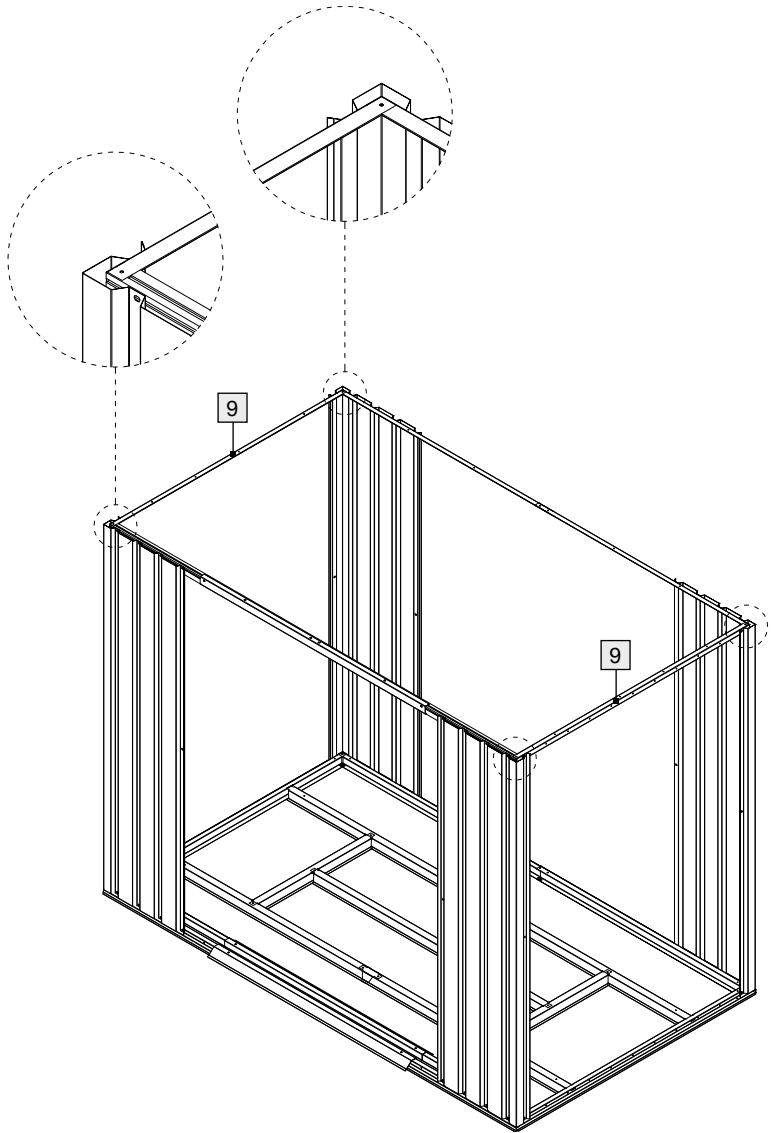

2 x 9



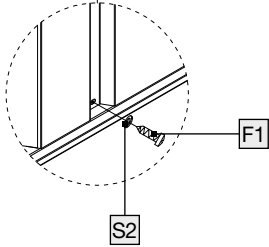
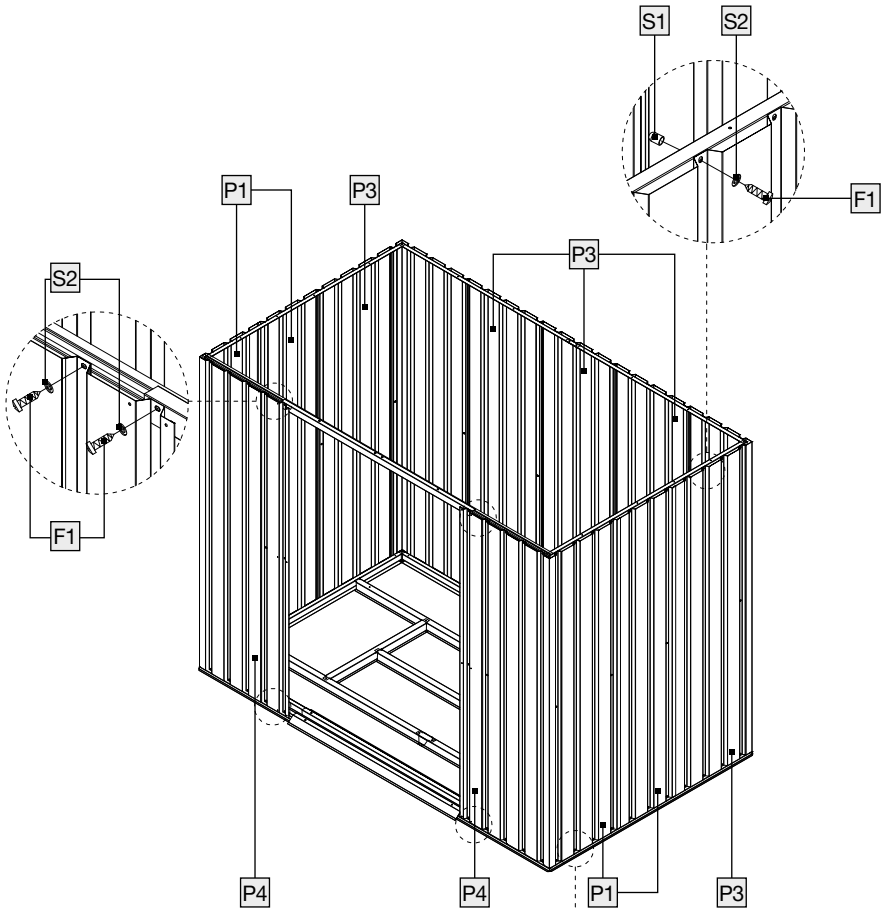

- | | | |
|---------------|----------------|----------------|
| 4 x P1 | 2 x P4 | 35 x S1 |
| | | |
| 5 x P3 | 78 x F1 | 78 x S2 |
| | | |

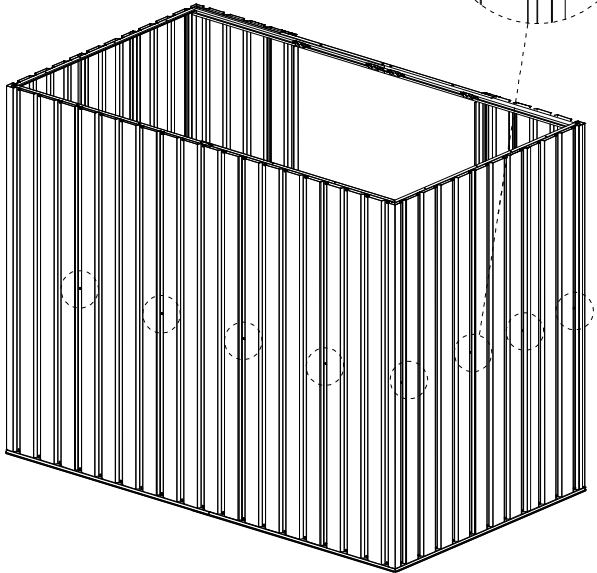
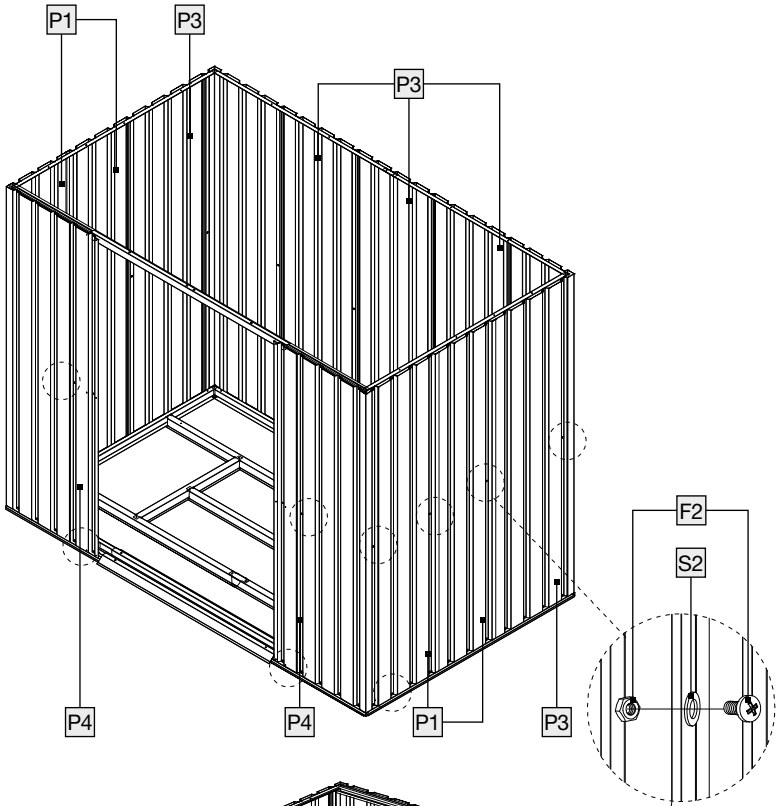
J

14 x F2



14 x S2

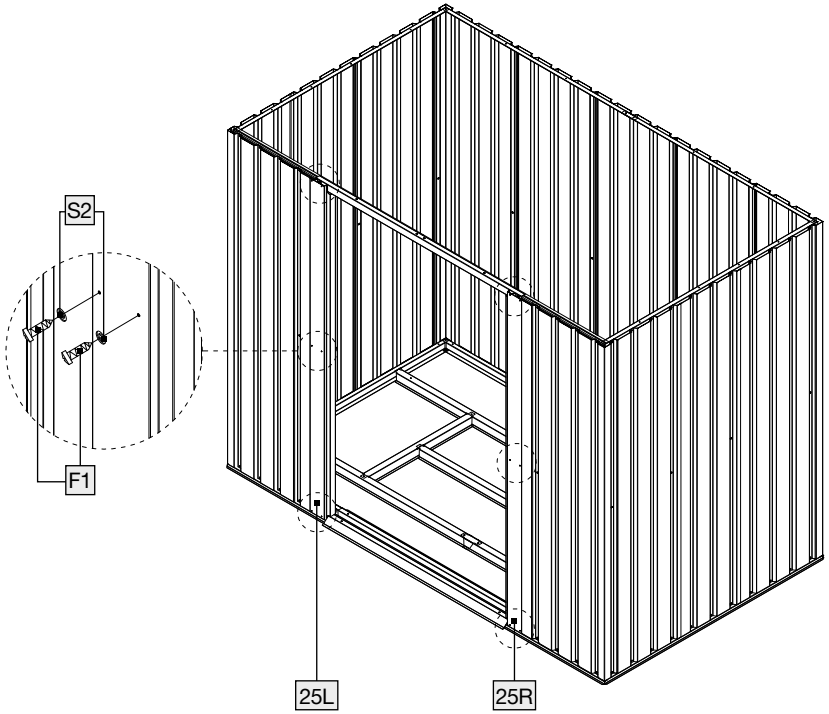

K

1 x 25L



12 x F1



1 x 25R





12 x S2

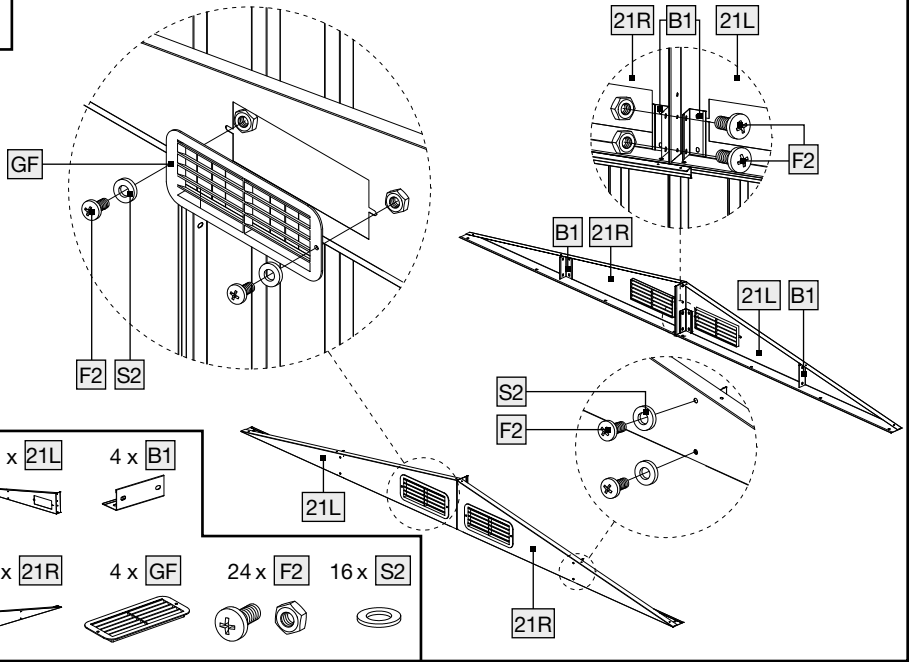
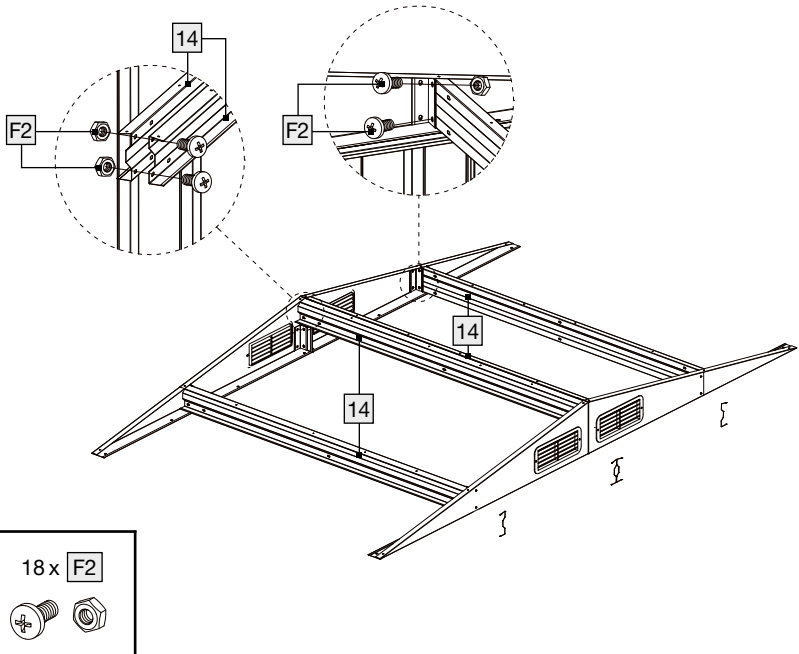

L**M**

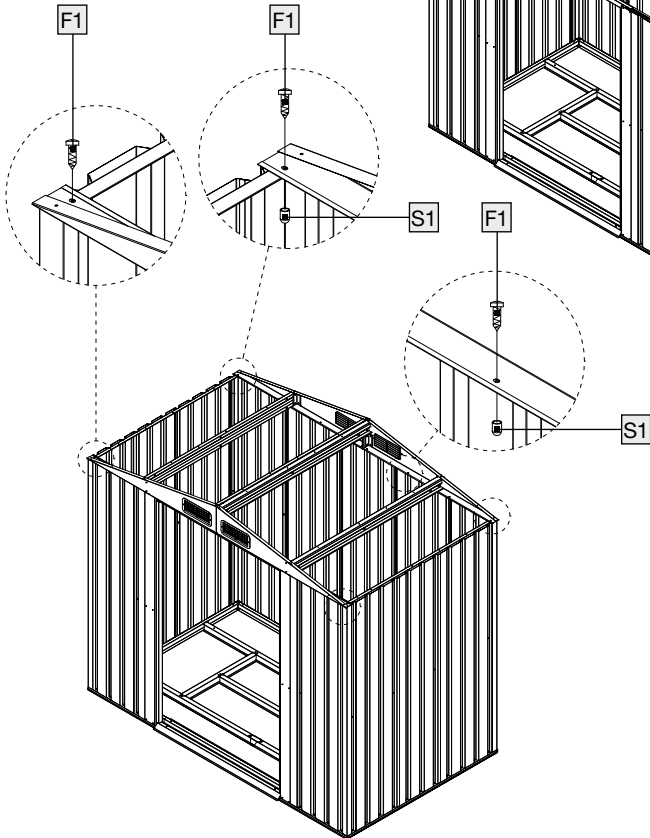
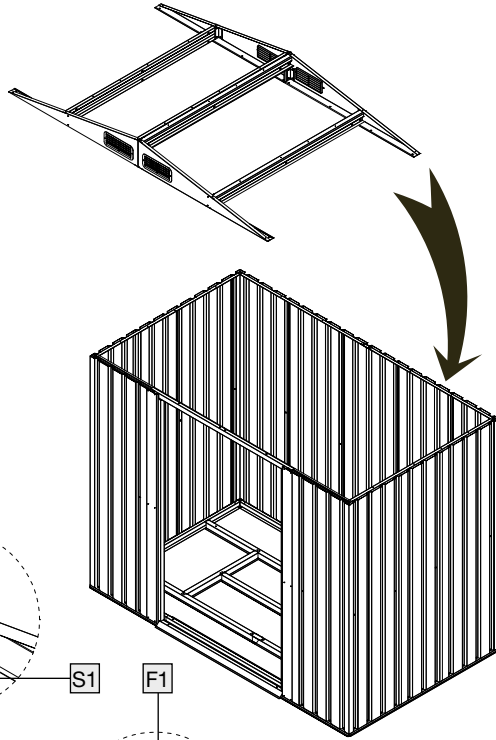
N



- 16 x **F1**
- 
- 8 x **S1**
- 

O

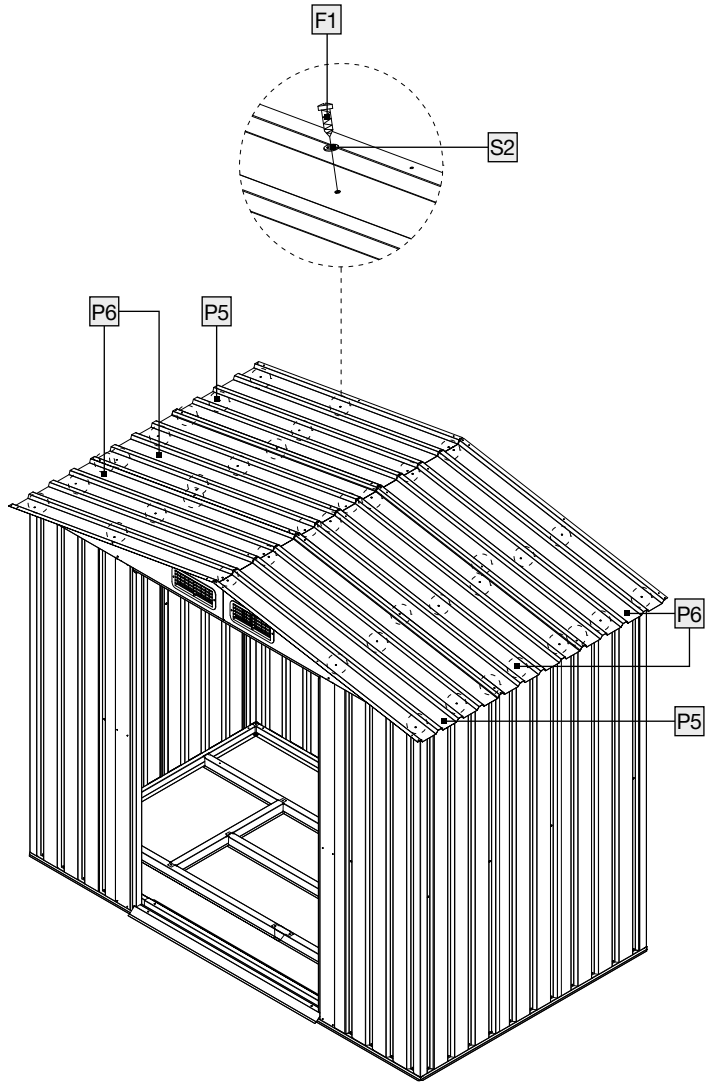

2 x P5



44 x F1



4 x P6



44 x S2

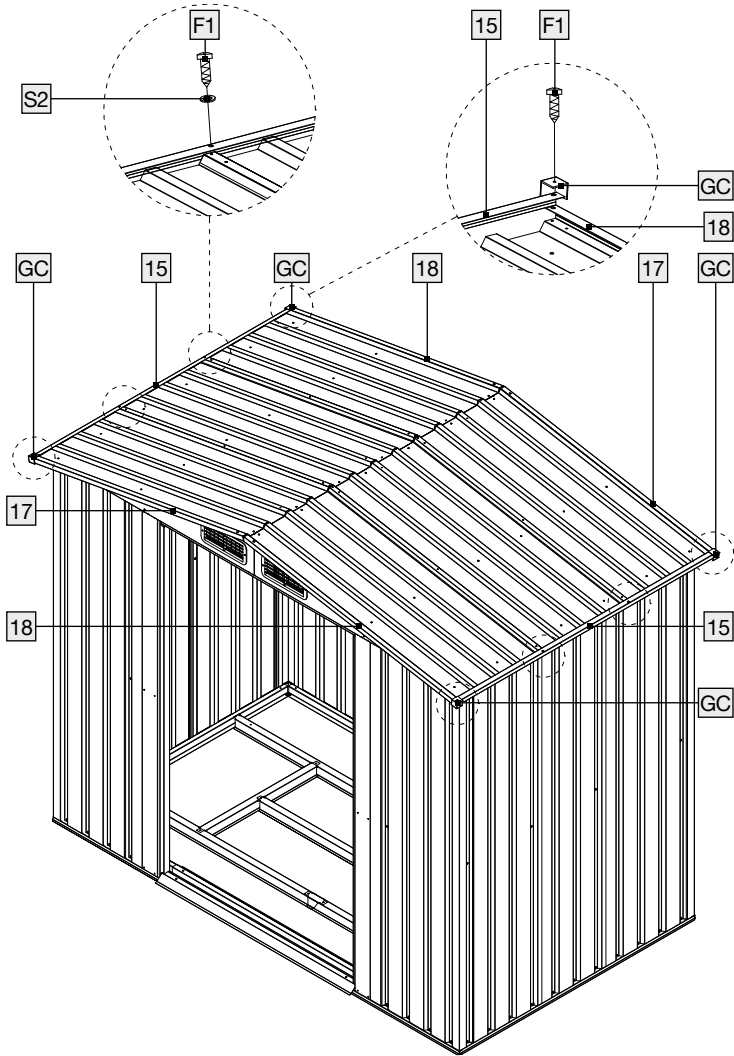

P

2 x 15



2 x 18



8 x F1



2 x 17



4 x GC



4 x S2



Q

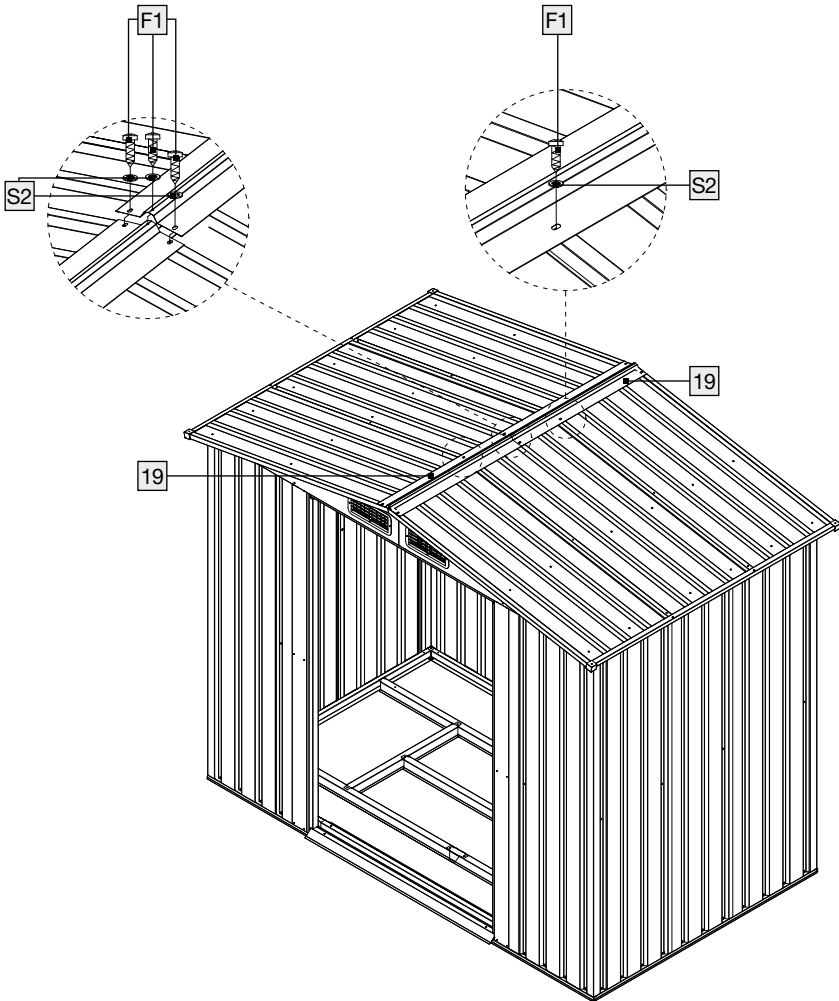

2 x 19



5 x S2



5 x F1

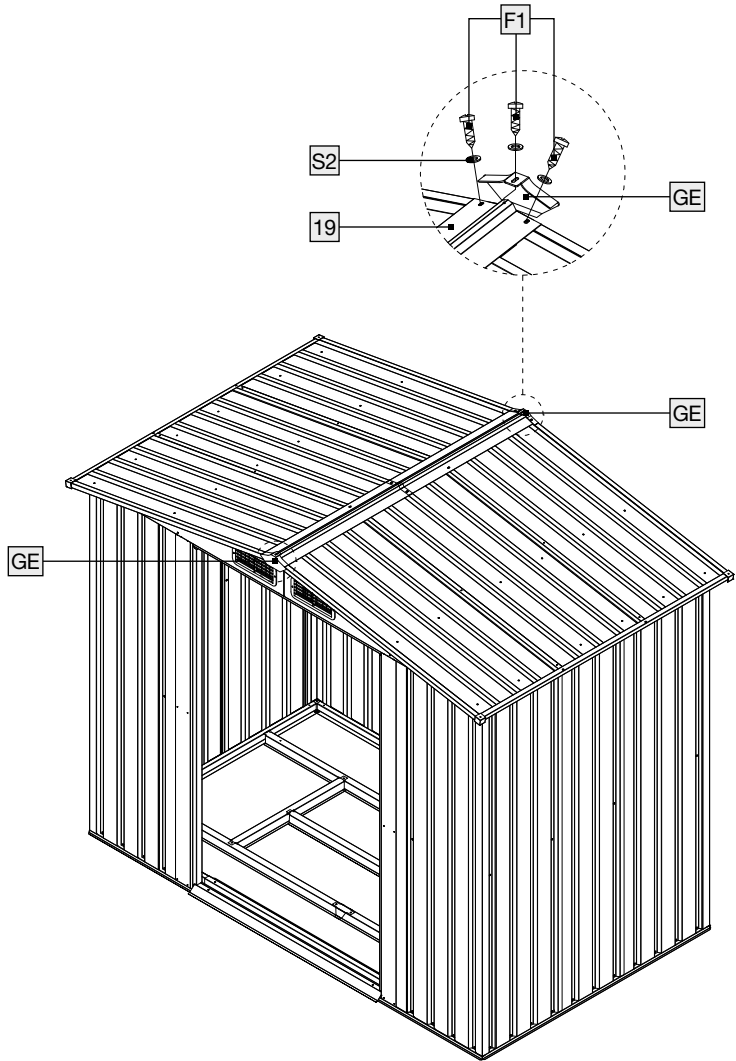

R

2 x GE



6 x S2



6 x F1

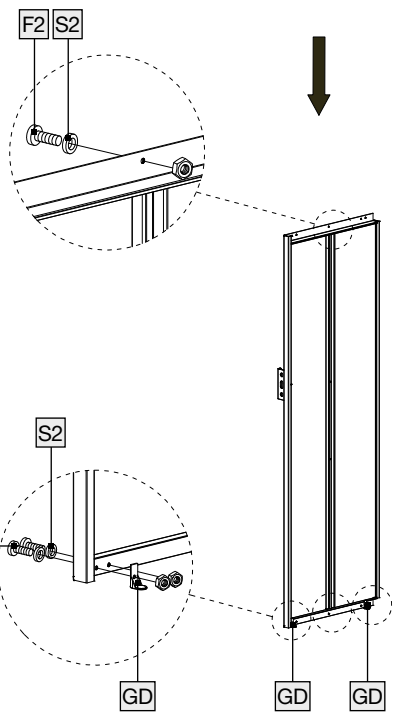
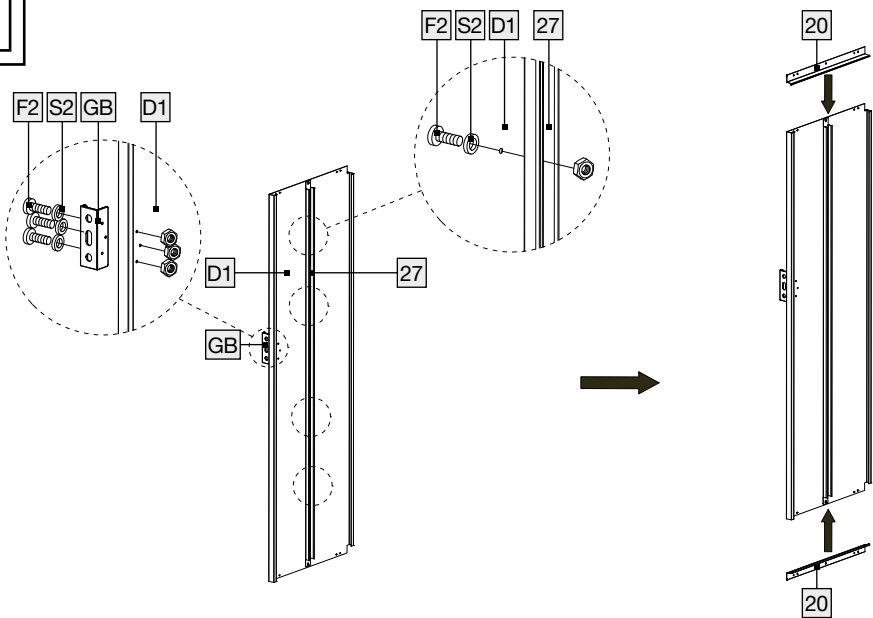

S

2 x 20

2 x GD



1 x 27

13 x F2

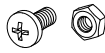

1 x D1

13 x S2



2 x GB



F2

S2

GD

GD

GD

T

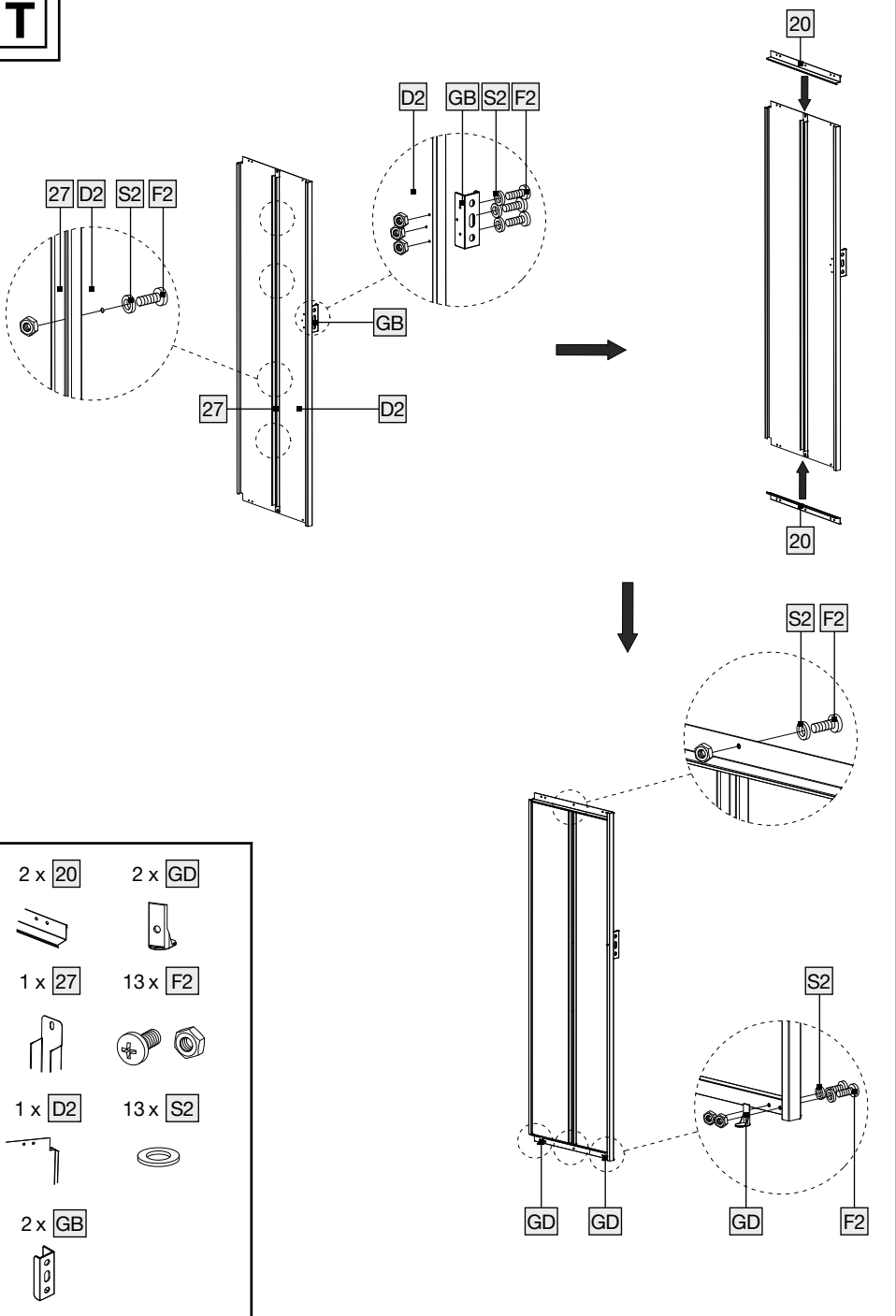

U

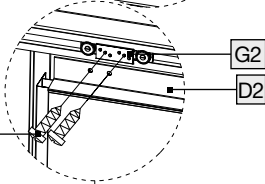
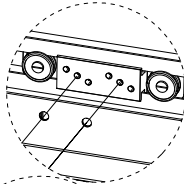

F3

G2

D2

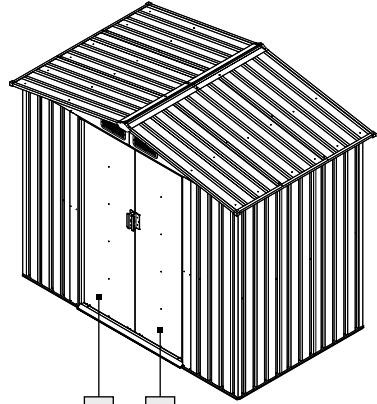

D1

D2

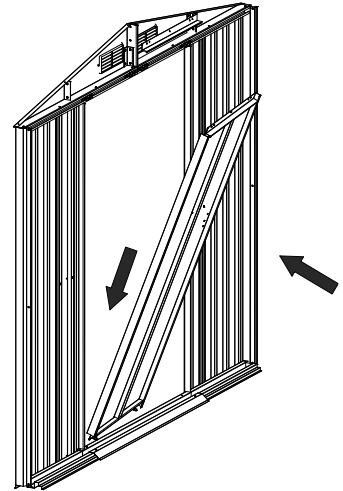
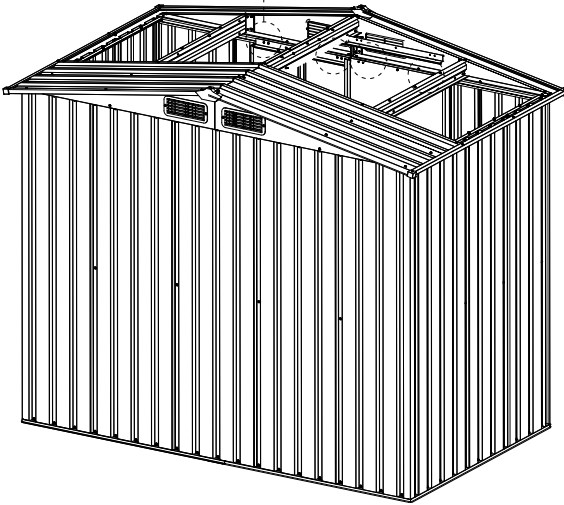

8 x F3

4 x G2

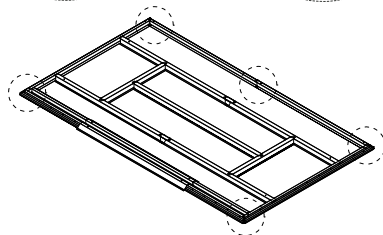
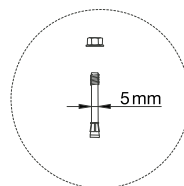
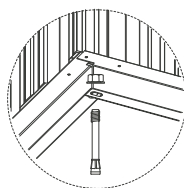
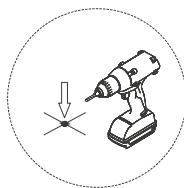
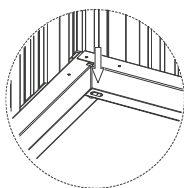
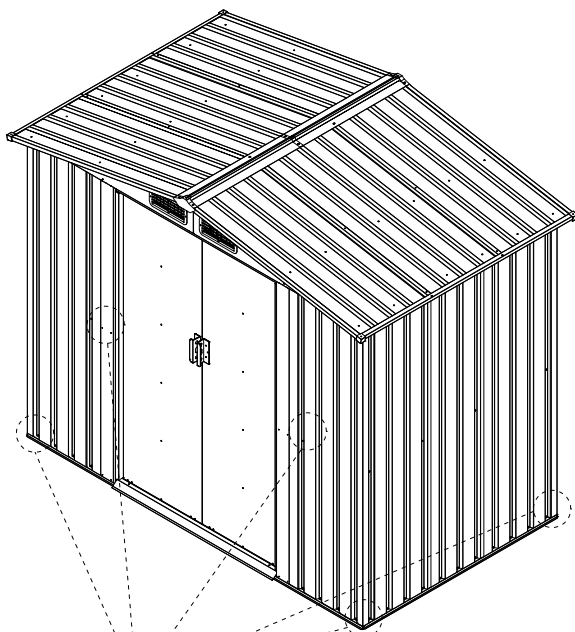

V

- ⚠ The product must be securely anchored to a solid, dry, flat and level surface.
Note: Ground anchor is not included.
- ⚠ Das Produkt muss sicher auf einer festen, trockenen, ebenen und waagerechten Fläche verankert werden.
Hinweis: Bodenanker nicht im Lieferumfang enthalten.
- ⚠ Le produit doit être solidement ancré sur une surface ferme, sèche, plane et horizontale.
Remarque : Les ancrages au sol ne sont pas fournis.

W

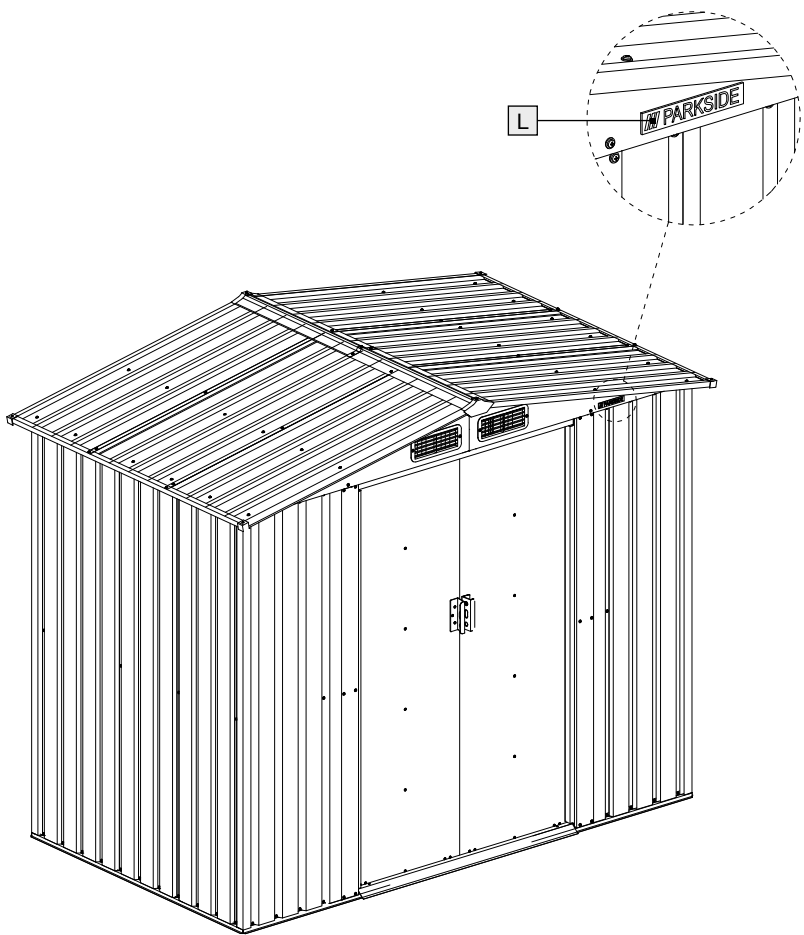

1 x L

 PARKSIDE

OWIM GmbH & Co. KG

Stiftsbergstraße 1
74167 Neckarsulm
GERMANY

Model no.: HG13948

Version: 01/2026

Stand der Informationen · Last Information Update
Version des informations · Stand van de informatie
Stan informacji · Stav informací · Stav informácií
Estado de las informaciones · Tilstand af information
Versione delle informazioni · Információk állása:
11/2025 · Ident.-No.: HG13948112025-8

IAN 510788_2507

