

# /// PARKSIDE®



## ΠΙΣΤΟΛΙ ΑΠΟΦΡΑΞΗΣ

WWS-PRR01-H01

GR CY

### ΠΙΣΤΟΛΙ ΑΠΟΦΡΑΞΗΣ

Υποδείξεις χειρισμού και ασφάλειας

IAN 479546\_2410

GR CY

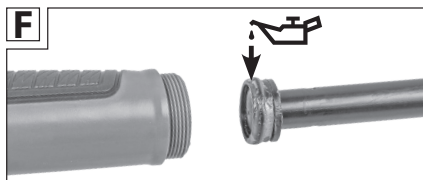
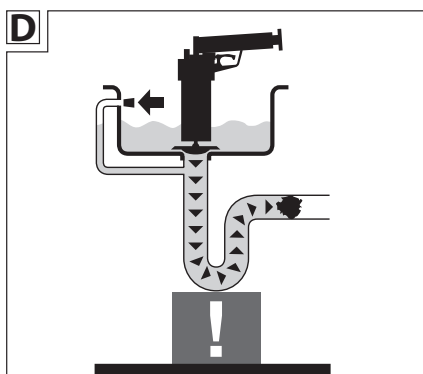
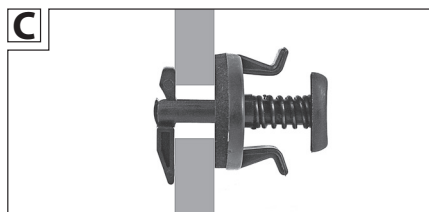
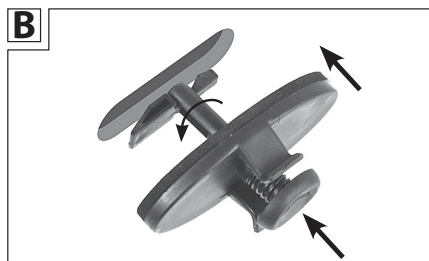
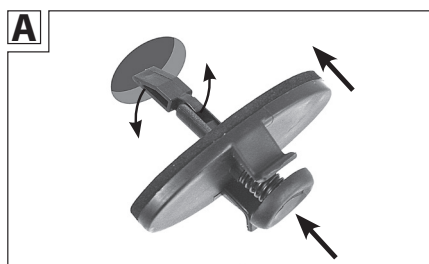
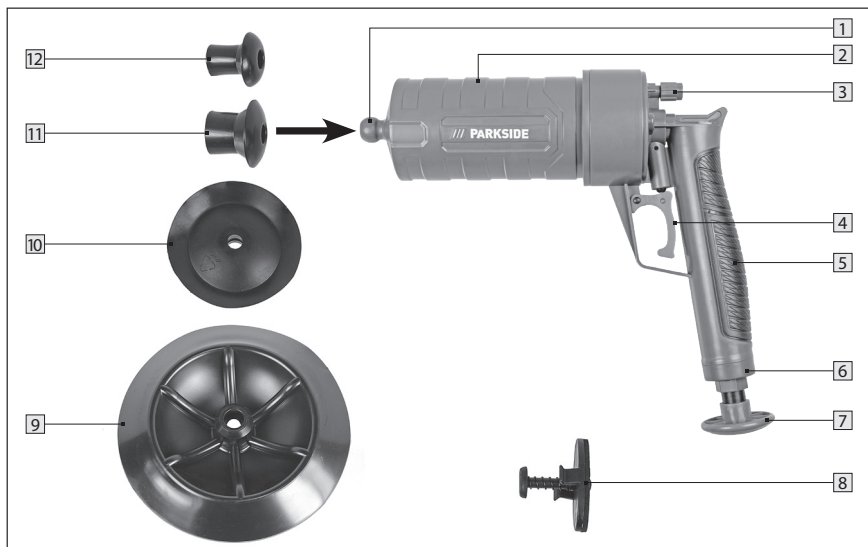



## Περιεχόμενα

Χρησιμοποιούμενα σύμβολα.....	04
<b>1. Εισαγωγή.....</b>	<b>04</b>
<b>2. Υποδείξεις ασφαλείας .....</b>	<b>04</b>
Υποδείξεις ασφαλείας.....	04
Χρήση σύμφωνα με τους κανονισμούς.....	06
<b>3. Τεχνικές πληροφορίες.....</b>	<b>07</b>
Ονομασία τμημάτων.....	07
Τεχνικά χαρακτηριστικά.....	07
<b>4. Πριν από τη θέση σε λειτουργία.....</b>	<b>07</b>
Έλεγχος καθαριστή σωλήνων πεπιεσμένου αέρα και συνόλου παράδοσης.....	07
<b>5. Θέση σε λειτουργία/Χρήση.....</b>	<b>08</b>
Βίδα εκκένωσης αέρα (Εικ. Ε).....	10
<b>6. Συντήρηση και επισκευή.....</b>	<b>10</b>
Συντήρηση.....	10
Λίπανση στεγανοποίησης (Εικ. F).....	10
Καθαρισμός.....	10
Αποθήκευση.....	11
Μεταφορά.....	11
<b>7. Αναζήτηση σφαλμάτων .....</b>	<b>11</b>
<b>8. Ανακύκλωση .....</b>	<b>12</b>
<b>9. Εγγύηση .....</b>	<b>12</b>
<b>10. Σέρβις.....</b>	<b>14</b>

### Σημαντικό:

**Διαβάστε αυτές τις οδηγίες χρήσεως προσεκτικά ώστε να εξοικειωθείτε με τον καθαριστή σωλήνων πεπιεσμένου αέρα. Φυλάτε αυτό το έγγραφο για μετέπειτα προσεκτική ανάγνωση. Σε μια αλλαγή ιδιοκτήτη πρέπει να παραδοθούν και αυτές οι οδηγίες χρήσεως μαζί.**

## Χρησιμοποιούμενα σύμβολα

	Προσέχετε τις υποδείξεις προειδοποίησης και ασφάλειας!
	Αυτό το σύμβολο υποδεικνύει χρήσιμες επιπρόσθετες πληροφορίες για τη συναρμολόγηση ή τη χρήση.
	Διαβάστε τις οδηγίες χειρισμού.

## 1. Εισαγωγή

Συγχαρητήρια για την αγορά του νέου σας καθαριστή σωλήνων πεπιεσμένου αέρα. Αποφασίσατε έτσι για την απόκτηση ενός προϊόντος υψηλής ποιότητας. Οι οδηγίες χειρισμού αποτελούν τμήμα αυτού του καθαριστή σωλήνων πεπιεσμένου αέρα. Περιέχουν σημαντικές υποδείξεις για την ασφάλεια, τη χρήση και την απόρριψη. Πριν από τη χρήση του καθαριστή σωλήνων πεπιεσμένου αέρα πρέπει να εξοικειωθείτε με όλες τις υποδείξεις χειρισμού και ασφάλειας. Να χρησιμοποιείτε τον καθαριστή σωλήνων πεπιεσμένου αέρα μόνο όπως περιγράφεται και για τους αναφερόμενους τομείς χρήσης. Παραδίδετε όλα τα έγγραφα σε περίπτωση παράδοσης του καθαριστή σωλήνων πεπιεσμένου αέρα σε τρίτους.

## 2. Υποδείξεις ασφαλείας



### Υποδείξεις ασφαλείας

**Διαβάστε όλες τις υποδείξεις ασφαλείας και τις οδηγίες.**

- **Ελέγχετε τον καθαριστή σωλήνων πεπιεσμένου αέρα πριν από κάθε χρήση για την άψογη κατάσταση του.** Εάν έχετε αμφιβολίες, επικοινωνήστε με έναν ειδικό ή με το κατωτέρω αναφερόμενο υποκατάστημα σέρβις.
- **Η θερμοκρασία λειτουργίας κυμαίνεται ανάμεσα στους +15 °C έως το μέγ. τους +50 °C.** Τα πλαστικά υπό την επίδραση ακτινοβολίας υπεριωδών μπορεί να γίνουν εύθραυστα. Για το λόγο αυτό η διάρκεια ζωής του καθαριστή σωλήνων πεπιεσμένου αέρα περιορίζεται σε πέντε χρόνια από την απομάκρυνση από τη συσκευασία αγοράς. Αποθηκεύετε τον καθαριστή σωλήνων πεπιεσμένου αέρα σε σκοτεινούς χώρους.

- **Πριν από τη χρήση απομακρύνετε τα φίλτρα και στεγανοποιείτε π.χ. με ένα κατάλληλο πανί ή με την απεσταλμένη στεγανοποίηση υπερχειλίσας όλες τις υπερχειλίσες,** ώστε να εμποδίζετε την είσοδο ακαθαρσιών και μια υπερχειλίση μέσω της δημιουργούμενης πίεσης.
- **Πριν από τη χρήση στηρίζετε και ασφαλίσετε το σιφόνι,** ώστε να αποφεύγετε ζημιές μέσω της δημιουργίας πίεσης.
- **Βεβαιώνετε πριν τη χρήση ότι οι σωλήνες, οι αποχετεύσεις και τα σιφόνια προς καθαρισμό (ιδιαίτερα στα λεγόμενα μη προσβάσιμα σιφόνια, όπως π.χ. σε ντουζιέρες και μπανιέρες) μπορούν να αντέχουν την πίεση και βρίσκονται σε άψογη κατάσταση.** Εάν δεν εξασφαλιστεί η ασφαλής χρήση, συστήνουμε να μην τη συνεχίσετε.
- **Μη χρησιμοποιείτε καθαριστικά μέσα, βενζίνη, αλκοόλη ή παρόμοια προϊόντα** διότι έτσι μπορεί να πάθει ζημιά ο καθαριστής σωλήνων με πεπιεσμένο αέρα και μπορεί να δημιουργηθούν επικίνδυνοι ατμοί.
- **Για τον καθαρισμό μη χρησιμοποιείτε εργαλεία, διότι αυτός ο καθαριστής σωλήνων πεπιεσμένου αέρα δεν απαιτεί συντήρηση.** Δείτε σχετικά και τις ειδικές υποδείξεις για τη συντήρηση.
- **Μετά την ολοκλήρωση των εργασιών, για τον καθαρισμό και την αποθήκευση, πιέστε πολλές φορές τη σκανδάλη,** για να αφαιρέσετε την υπερπίεση.
- **Κατά τη χρήση του μηχανισμού της αντλίας προσέχετε** ώστε αυτός να μη γέρνει.
- **Ο καθαριστής σωλήνων πεπιεσμένου αέρα δεν επιτρέπεται ποτέ να κατευθύνεται και να ενεργοποιείται προς άλλα άτομα, ζώα καθώς και σε αντικείμενα.**
- **Ποτέ μην εκτοξεύετε αντικείμενα από το άνοιγμα εξόδου πίεσης.**
- **Χρησιμοποιείτε μόνο τα απεσταλμένα εξαρτήματα.**
- **Προς αποφυγή ζημιών και τραυματισμών, μην αποσυναρμολογείτε τον καθαριστή σωλήνων πεπιεσμένου αέρα.**
- **Αυτός ο καθαριστής σωλήνων πεπιεσμένου αέρα δεν προορίζεται για χρήση από άτομα (συμπεριλαμβανομένων παιδιών) με περιορισμένες φυσικές, αισθητηριακές ή νοητικές δυνατότητες ή με έλλειψη εμπειρίας και/ή γνώσεων.** Τα παιδιά πρέπει να επιτηρούνται, ώστε να διασφαλίζεται ότι δεν παίζουν με τον καθαριστή σωλήνων πεπιεσμένου αέρα.
- **Οι αποστραγγίσεις και οι αγωγοί ακάθαρτων υδάτων μπορεί να περιέχουν δηλητηριώδεις, ερεθιστικές ή μολυσματικές ύλες ή χημικές ουσίες.** Λαμβάνετε πάντα αντίστοιχα προληπτικά μέτρα σύμφωνα με τον τομέα επεξεργασίας.
- **Για να μειώσετε τον κίνδυνο μόλυνσης,** δεν επιτρέπεται να τρώτε, πίνετε ή καπνίζετε κατά τη χρήση του καθαριστή σωλήνων πεπιεσμένου αέρα.
- **Πλένετε τα χέρια σας και άλλα εκτεθειμένα τμήματα του σώματος λεπτομερώς με καυτό νερό μετά τη χρήση του καθαριστή σωλήνων πεπιεσμένου αέρα, εάν έχετε εργαστεί σε τομείς με ακαθαρσίες ή με χημικές ουσίες ή βακτηρίδια.** Μετά τη χρήση ξεπλύνετε λεπτομερώς τον καθαριστή σωλήνων πεπιεσμένου αέρα.

## Χρήση σύμφωνη με τους κανονισμούς

Ο καθαριστής σωλήνων πεπιεσμένου αέρα έχει κατασκευαστεί για ιδιωτική χρήση και προβλέπεται για τους παρακάτω σκοπούς χρήσης στον τομέα των χόμπι και των εργασιών DIY.

- για τον καθαρισμό μπλοκαρισμένων και ακάθαρτων αποχετεύσεων και σωλήνων. Υπολείμματα όπως τρίχες, λίπος και παρόμοια απομακρύνονται φιλικά προς το περιβάλλον με πεπιεσμένο αέρα και χωρίς χημικά βοηθητικά μέσα.

Ο καθαριστής σωλήνων πεπιεσμένου αέρα επιτρέπεται να χρησιμοποιείται μόνο σε συμφωνία με τις οδηγίες και τις υποδείξεις ασφάλειας στις παρούσες οδηγίες χειρισμού. Κάθε περαιτέρω διαφορετική χρήση απαγορεύεται. Ούτε ο κατασκευαστής ούτε και ο έμπορος αναλαμβάνουν ευθύνη για ζημιές, απώλειες ή τραυματισμούς που προκύπτουν από λάθος χρήση του καθαριστή σωλήνων πεπιεσμένου αέρα.

Παραδείγματα για την εσφαλμένη χρήση είναι κυρίως:

- Μια χρήση η οποία υπερβαίνει το σκοπό της αναφερόμενης σύμφωνης με τους κανονισμούς χρήσης.
- Η μη τήρηση των υποδείξεων ασφάλειας, συναρμολόγησης, χειρισμού, καθαρισμού και συντήρησης στις παρούσες οδηγίες χειρισμού.
- Η μη τήρηση των ισχυουσών προδιαγραφών υγείας, ασφάλειας και πρόληψης ατυχημάτων οι οποίες αφορούν τη χρήση του παρόντος καθαριστή σωλήνων πεπιεσμένου αέρα.
- Η χρήση αξεσουάρ ή ανταλλακτικών τα οποία δεν ενδείκνυνται για αυτόν τον καθαριστή σωλήνων πεπιεσμένου αέρα.
- Αλλαγές στον καθαριστή σωλήνων πεπιεσμένου αέρα.
- Η υπερβολική χρήση.

Όποιος χρησιμοποιεί ή συντηρεί αυτόν τον καθαριστή σωλήνων πεπιεσμένου αέρα πρέπει να έχει εξοικειωθεί με τις παρούσες οδηγίες και να γνωρίζει τους πιθανούς κινδύνους. Αυτός ο καθαριστής σωλήνων πεπιεσμένου αέρα επιτρέπεται να χρησιμοποιείται μόνο από ικανά άτομα - σε περίπτωση αμφιβολίας ζητήστε τη συμβουλή ενός ειδικού.

Μη τήρηση των υποδείξεων ασφάλειας, συναρμολόγησης και χειρισμού κατά τη χρήση αυτού του καθαριστή σωλήνων πεπιεσμένου αέρα θεωρείται εσφαλμένη χρήση. Πρέπει να τηρούνται όλες οι διαδικασίες υγείας και ασφάλειας προς εφαρμογή. Πρέπει να τηρείται η περαιτέρω τοπική και εθνική νομοθεσία προς εφαρμογή. Ο καθαριστής σωλήνων πεπιεσμένου αέρα δεν επιτρέπεται να τροποποιείται.

Οιαδήποτε διεξαχθείσα τροποποίηση αυξάνει τον κίνδυνο τραυματισμού ή υλικών ζημιών.

### 3. Τεχνικές πληροφορίες

#### Ονομασία τμημάτων

- 1 Άνοιγμα εξόδου πίεσης
- 2 Δοχείο πίεσης
- 3 Βίδα εξόδου αέρα
- 4 Σκανδάλη
- 5 Χερούλι
- 6 Δακτύλιος ασφάλισης
- 7 Έμβολο άντλησης με λαβή άντλησης
- 8 Στεγανοποίηση υπερχειλίσης
- 9 Μεγάλο εξάρτημα ελαστικού επιθέματος, Ø περ. 20 cm
- 10 Μικρό εξάρτημα ελαστικού επιθέματος, Ø περ. 11,3 cm
- 11 Μεγάλο ελαστικό εξάρτημα, Ø περ. 6 cm
- 12 Μικρό ελαστικό εξάρτημα, Ø περ. 5 cm

#### Τεχνικά χαρακτηριστικά

Μοντέλο	WWS-PRRO1-H01
Μέγ. πίεση λειτουργίας	4 bar

### 4. Πριν από τη θέση σε λειτουργία

#### Έλεγχος καθαριστή σωλήνων πεπιεσμένου αέρα και συνόλου παράδοσης

- Αφαιρέστε τον καθαριστή σωλήνων πεπιεσμένου αέρα και τα αξεσουάρ από τη συσκευασία.
- Ελέγξτε εάν ο καθαριστής σωλήνων πεπιεσμένου αέρα ή τα αξεσουάρ παρουσιάζουν ζημιές.
- Σε περίπτωση ζημιών ή ελλειπών εξαρτημάτων, μην χρησιμοποιείτε τον καθαριστή σωλήνων πεπιεσμένου αέρα. Απευθυνθείτε στον κατασκευαστή με τη βοήθεια της αναφερόμενης στην κάρτα εγγύησης υπηρεσίας σέρβις.

## 5. Θέση σε λειτουργία/Χρήση

Αποχέτευση	Κατάλληλο εξάρτημα
WC/Τουαλέτες	<b>9</b> Μεγάλο εξάρτημα ελαστικού επιθέματος, Ø περ. 20 cm
Ντους	<b>10</b> Μικρό εξάρτημα ελαστικού επιθέματος, Ø περ. 11,3 cm
Νεροχύτης/Νιπτήρας	<b>11</b> Μεγάλο εξάρτημα ελαστικού επιθέματος, Ø περ. 6 cm <b>12</b> Μικρό εξάρτημα ελαστικού επιθέματος Ø περ. 5 cm



Για να εξασφαλίσετε μια βέλτιστη δημιουργία πίεσης και μια βέλτιστη αποτελεσματικότητα, βεβαιωθείτε ότι οι σωλήνες και οι αποχετεύσεις που θα καθαριστούν, έχουν γεμίσει πλήρως με νερό. Ενδεχόμενος αέρας που θα απομείνει στο σωλήνα, θα περιορίσει κατά πολύ την επίδραση πίεσης.

1. Επιλέξτε ένα αντίστοιχο ελαστικό εξάρτημα **9** / **10** / **11** / **12** για την εκάστοτε αποχέτευση και στερεώστε το μπροστά στο άνοιγμα εξόδου πίεσης **1**.
2. Ασφαλίστε την αποχέτευση και τα περαιτέρω ανοίγματα της ίδιας σωλήνωσης στο νεροχύτη/ νιπτήρα/ ντους και γεμίστε με νερό (συστήνεται περ. 5-8 εκ.).
3. Για τις υπερχειλίσσεις χρησιμοποιείτε τη στεγανοποίηση υπερχειλίσσης **8**.

- Για τις στρογγυλές υπερχειλίσσεις πιέζετε το εξάρτημα στερέωσης έτσι ώστε ο μοχλός φραγής να βρίσκεται στην επέκταση με το εξάρτημα στερέωσης. **(Εικ. Α)**
- Εισαγάγετε τώρα το μοχλό φραγής στην υπερχειλίση, έτσι ώστε να ευθυγραμμίζεται κατά την επαφή με τον πίσω τοίχο. Αποφορτίστε το εξάρτημα στερέωσης και βεβαιωθείτε ότι η υπερχειλίση έχει ασφαλιστεί πλήρως.
- Τα άκρα της στεγανοποίησης υπερχειλίσσης πρέπει να καλύπτουν το δυνατόν ολόκληρη την υπερχειλίση ώστε να εμποδίζεται πίεση ενδεχόμενων υπολειμμάτων ρύπων από την υπερχειλίση. **(Εικ. C)**

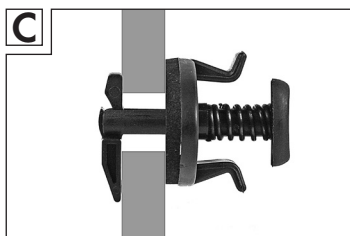
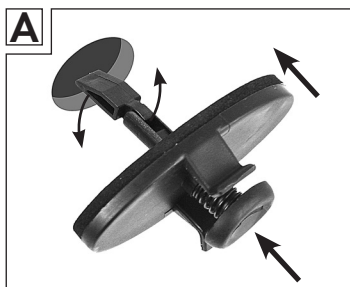

- Σε κατά μήκος υπερχειλίσσεις πιέστε το εξάρτημα στερέωσης και τοποθετήστε το μοχλό φραγής έτσι ώστε να βρίσκεται στη δεξιά γωνία του εξαρτήματος στερέωσης **(Εικ. Β)**.
- Ωθήστε τον μοχλό φραγής στην υπερχειλίση και περιστρέψτε το εξάρτημα στερέωσης κατά 90°. Κατόπιν αποφορτίστε το εκ νέου.
- Βεβαιωθείτε ότι η υπερχειλίση έχει ασφαλίσει πλήρως.
- Τα άκρα της στεγανοποίησης υπερχειλίσης πρέπει να καλύπτουν το δυνατόν ολόκληρη την υπερχειλίση ώστε να εμποδίζεται πίεση ενδεχόμενων υπολειμμάτων ρύπων από την υπερχειλίση. **(Εικ. C)**.

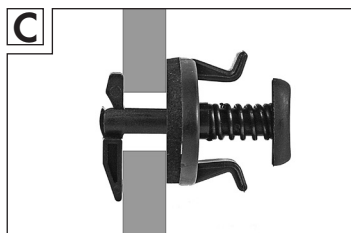
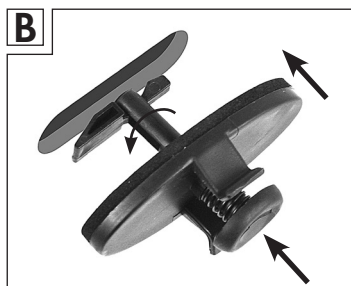

Η στεγανοποίηση υπερχειλίσης ίσως να μην ταιριάζει επακριβώς σε όλες τις υπερχειλίσσεις.

Εάν δεν κλείνει ακριβώς η στεγανοποίηση υπερχειλίσης, χρησιμοποιήστε ένα πανί ή παρόμοιο για να ασφαλίσετε καλά την υπερχειλίση.

4. Στηρίξτε το σιφόνι προς αποφυγή ζημιών **(Εικ. D)**.
5. Δημιουργείτε πρώτα πίεση με λίγες διαδικασίες άντλησης.
6. Κρατήστε το ελαστικό εξάρτημα στην αποχέτευση.
7. Πιέστε τη σκανδάλη **4**. Αυξήστε στην αρχή την πίεση μόνο με τη βοήθεια λίγων διαδικασιών άντλησης προς αποφυγή ζημιών.

Εάν ωστόσο η έμφραξη δε διαλύεται, βεβαιωθείτε για την ασφαλή σύνδεση των σωληνώσεων σας. Μόνο μετά μπορείτε να αυξήσετε την πίεση προσεκτικά με τη βοήθεια περαιτέρω διαδικασιών άντλησης, μέχρι να διαλυθεί η έμφραξη.



Εάν δεν επιτύχετε ικανοποιητικό αποτέλεσμα, η έμφραξη δεν διαλύεται με τη βοήθεια του καθαριστή σωλήνων πεπιεσμένου αέρα. Αυτό μπορεί να οφείλεται σε εξαιρετικά στερεή έμφραξη διαφορετικών υλών ή σε μια βαθύτερα κείμενη θέση στο σύστημα σωληνώσεων.

Επικοινωνήστε σε αυτή την περίπτωση με έναν ειδικό.

## Βίδα εκκένωσης αέρα (Εικ. Ε)



Εάν θέλετε να αφαιρέσετε λίγη πίεση από τη συσκευή, τότε ξεβιδώστε τη βαλβίδα εκκένωσης. Μετά σφίξτε πάλι γερά. Τοποθετήστε πάλι τη συσκευή στην αποχέτευση και ενεργοποιήστε το υδραυλικό πλήγμα. Στην περίπτωση που δεν μπορεί να δημιουργηθεί πίεση, ελέγξτε τη βαλβίδα εκκένωσης αέρα. Βιδώστε την γερά επάνω στη συσκευή. Βεβαιωθείτε ότι το στοιχείο στεγανοποίησης στη βαλβίδα εκκένωσης αέρα έχει τοποθετηθεί σωστά. Βιδώστε τη βαλβίδα εκκένωσης αέρα σταθερά στη συσκευή.

## 6. Συντήρηση και επισκευή

### Συντήρηση

Χρησιμοποιείτε μόνο ανταλλακτικά / αξεσουάρ από τον κατασκευαστή ή τα εξουσιοδοτημένα ειδικά συνεργεία.

Οι επισκευές επιτρέπεται να διεξάγονται μόνο από ειδικούς ή από εξουσιοδοτημένη υπηρεσία του σέρβις. Ειδικοί είναι άτομα με αντίστοιχη εξειδίκευση και εμπειρία, που γνωρίζουν τις απαιτήσεις κατασκευής και διαμόρφωσης του καθαριστή σωλήνων πεπιεσμένου αέρα και κατανοούν τις διατάξεις ασφαλείας.

### Λίπανση στεγανοποίησης (Εικ. F)



**Προσέχετε ότι ο καθαριστής σωλήνων πεπιεσμένου αέρα δε θα βρίσκεται τότε υπό πίεση. Μη χρησιμοποιείτε για τη λίπανση λάδι που περιέχει οξέα. Χρησιμοποιείτε μόνο βιοδιασπώμενα λιπαντικά.**

- Ξεβιδώστε τον δακτύλιο ασφάλισης [6] του εμβόλου άντλησης από το χερούλι [5].
- Απομακρύνετε το έμβολο άντλησης [7] από το χερούλι.
- Λιπάνετε τον δακτύλιο στεγανοποίησης με κατάλληλο λιπαντικό.
- Ωθήστε το έμβολο άντλησης πίσω στο χερούλι.
- Βιδώστε τον δακτύλιο ασφάλισης του εμβόλου άντλησης στο χερούλι.

### Καθαρισμός



**Μη χρησιμοποιείτε επιθετικά καθαριστικά, βούρτσες με μεταλλικές ή νάϊλον τρίχες καθώς και αιχμηρά ή μεταλλικά αντικείμενα καθαρισμού όπως μαχαίρια, σκληρές σπάτουλες και παρόμοια. Αυτά μπορεί να προκαλέσουν ζημιές στις επιφάνειες.**

Για τον καθαρισμό μη χρησιμοποιείτε εργαλεία, διότι αυτός ο καθαριστής σωλήνων πεπιεσμένου αέρα δεν απαιτεί συντήρηση. Δείτε σχετικά και τις ειδικές υποδείξεις.

- Καθαρίζετε τον καθαριστή σωλήνων πεπιεσμένου αέρα με ένα νωπό πανί.
- Εάν αντιληφθείτε εναποθέσεις «λευκής σκόνης», πρόκειται για μια σκόνη, η οποία χρησιμοποιείται για την πρώτη λίπανση εξ εργοστασίου. Αυτό είναι φυσιολογικό και μπορεί να απομακρυνθεί.

## Αποθήκευση



**Μετά την ολοκλήρωση των εργασιών (Αποθήκευση) και για τον καθαρισμό (βλέπε Κεφάλαιο «Καθαρισμός»), πιέστε πολλές φορές τη σκανδάλη για να αφαιρέσετε την υπερπίεση.**

- Καθαρίστε τον καθαριστή σωλήνων πεπιεσμένου αέρα πριν την αποθήκευση σχολαστικά (βλέπε Κεφάλαιο «Καθαρισμός»).
- Φυλάτε τον καθαρό καθαριστή σωλήνων πεπιεσμένου αέρα και τα αξεσουάρ το δυνατόν στην γνήσια συσκευασία σε στεγνό, ασφαλή, δροσερό χώρο προστατευμένο από απευθείας ηλιακή ακτινοβολία, μακριά από παιδιά.

## Μεταφορά



**Προσέχετε ότι ο καθαριστής σωλήνων πεπιεσμένου αέρα δε θα βρίσκεται τότε υπό πίεση.**

- Μεταφέρετε τον καθαριστή σωλήνων πεπιεσμένου αέρα προστατευμένο από κρούσεις και δονήσεις και στην αρχική συσκευασία.

## 7. Αναζήτηση σφαλμάτων

Πρόβλημα	Πιθανή αιτία	Διόρθωση
Ο καθαριστής σωλήνων πεπιεσμένου αέρα δεν λειτουργεί.	Το δοχείο πίεσης  δεν είναι σωστά βιδωμένο.	Βιδώστε σφιχτά το δοχείο πίεσης.

## 8. Ανακύκλωση



Παραδώστε τους καθαριστές σωλήνων πεπιεσμένου αέρα που δεν λειτουργούν πλέον στα ειδικά σημεία συλλογής για ανακύκλωση. Μην τους απορρίπτετε μαζί με τα οικιακά απορρίμματα. Θα λάβετε περαιτέρω πληροφορίες στις αντίστοιχες αρχές. Απορρίπτετε τη συσκευασία σύμφωνα με τον τύπο υλικού καθώς και με τις τοπικές, ισχύουσες στον τόπο σας προδιαγραφές.

## 9. Εγγύηση

### Εγγύηση της Walter Werkzeuge Salzburg GmbH

Αξιότιμη πελάτισσα, αξιότιμε πελάτη,

Λαμβάνετε για αυτή τη συσκευή 3 χρόνια εγγύηση από την ημερομηνία αγοράς. Στην περίπτωση ελλείψεων σε αυτό το προϊόν έχετε έναντι του πωλητή αυτού του προϊόντος νομικά δικαιώματα. Αυτά τα νομικά δικαιώματα δεν περιορίζονται μέσω της κατωτέρω αναφερόμενης εγγύησης.

### Προϋποθέσεις εγγύησης

Ο χρόνος εγγύησης ξεκινά από την ημερομηνία αγοράς. Παρακαλούμε φυλάξτε καλά τη γνήσια απόδειξη αγοράς. Αυτό το έγγραφο απαιτείται ως απόδειξη για την αγορά.

Εάν εντός τριών ετών από την ημερομηνία αγοράς αυτού του προϊόντος εμφανιστεί σφάλμα υλικού ή κατασκευής, επισκευάζουμε ή αντικαθιστούμε, κατόπιν κρίσης μας, το προϊόν δωρεάν. Η παρούσα εγγύηση προϋποθέτει ότι στη διάρκεια της τριετούς περιόδου θα υποβληθεί η ελαττωματική συσκευή και η απόδειξη αγοράς (απόδειξη ταμείου) και σύντομη γραπτή περιγραφή της βλάβης και τότε αυτή εμφανίστηκε.

Εάν το ελάττωμα καλύπτεται από την εγγύησή μας, λαμβάνετε το επισκευασμένο προϊόν ή ένα νέο. Με την επισκευή ή αντικατάσταση του προϊόντος ξεκινάει νέα χρονική περίοδος εγγύησης.

### Χρόνος εγγύησης και νομικές απαιτήσεις ελλείψεων

Ο χρόνος εγγύησης δεν επιμηκύνεται μέσω της απόδοσης εγγύησης. Αυτό ισχύει και για τα εξαρτήματα που έχουν αντικατασταθεί ή επισκευαστεί. Ήδη κατά την αγορά ενδεχόμενες υπάρχουσες ζημιές και ελλείψεις πρέπει να ανακοινώνονται αμέσως μετά την αποσυσκευασία. Εμφανιζόμενες επισκευές μετά τη λήξη του χρόνου εγγύησης, χρεώνονται.

## Έκταση εγγύησης

Η συσκευή κατασκευάστηκε σύμφωνα με αυστηρές οδηγίες ποιότητας προσεκτικά και ελέγχθηκε επιμελώς πριν από την αποστολή.

Η απόδοση εγγύησης ισχύει για σφάλματα υλικού ή κατασκευής. Η παρούσα εγγύηση δεν εκτείνεται σε τμήματα του προϊόντος, τα οποία έχουν εκτεθεί σε φυσιολογική φθορά και συνεπώς μπορούν να θεωρηθούν εξαρτήματα φθοράς ή για ζημιές σε εύθραυστα εξαρτήματα, π.χ. διακόπτες, συσσωρευτές ή εξαρτήματα κατασκευασμένα από γυαλί.

Η παρούσα εγγύηση ακυρώνεται εάν έχει προκληθεί ζημιά στο προϊόν, εάν το προϊόν δεν έχει χρησιμοποιηθεί ή συντηρηθεί σωστά. Για μια σωστή χρήση του προϊόντος πρέπει να τηρούνται όλες οι οδηγίες που αναφέρονται στις οδηγίες χειρισμού. Σκοπεί χρήσης και μεταχείριση που δεν συνιστώνται στις οδηγίες χειρισμού ή εφόσον υπάρχει αντίστοιχη προειδοποίηση για αυτά, πρέπει απαραίτητα να αποφεύγονται.

Το προϊόν ενδείκνυται αποκλειστικά για ιδιωτική χρήση και δεν προορίζεται για την βιοτεχνική χρήση. Σε εσφαλμένη ή ακατάλληλη μεταχείριση, χρήση βίας και σε παρεμβάσεις που δεν έχουν διεξαχθεί από το εξουσιοδοτημένο μας υποκατάστημα σέρβις, ακυρώνεται η εγγύηση.

## Διαδικασία σε περίπτωση εγγύησης

Για να εξασφαλιστεί μια γρήγορη επεξεργασία της ζήτησής σας, τηρείτε παρακαλούμε τις εξής υποδείξεις:

Έχετε σε ετοιμότητα για όλες τις ζητήσεις την απόδειξη ταμείου και τον αριθμό είδους (π.χ. IAN 12345) ως απόδειξη για την αγορά.

Ο αριθμός είδους βρίσκεται στην πινακίδα τύπου, χαραγμένος, στην πρώτη σελίδα των οδηγιών (κάτω αριστερά) ή σε αυτοκόλλητο στην όπισθεν ή κάτω πλευρά.

Εάν εμφανιστούν σφάλματα λειτουργίας ή άλλες βλάβες επικοινωνήστε πρώτα με το κατωτέρω τμήμα σέρβις τηλεφωνικά ή με **E-Mail**.

Κατόπιν μπορείτε να αποστείλετε το ελαττωματικό προϊόν ατελώς στην αναφερόμενη διεύθυνση του σέρβις, επισυνάπτοντας την απόδειξη αγοράς (απόδειξη ταμείου) και αναφέροντας ποια είναι η έλλειψη και τότε εμφανίστηκε.

Στην ιστοσελίδα **www.lidl-service.com** μπορείτε να κατεβάσετε το παρόν και πολλά άλλα εγχειρίδια, βίντεο προϊόντων και λογισμικό.

## 10. Σέρβις

GR CY

WALTER Service Centre Greece  
E-Mail: [service-gr@walteronline.com](mailto:service-gr@walteronline.com)  
Τηλ.: 0030 210 94 02 049  
**IAN 479546\_2410**

### Προμηθευτής

Παρακαλούμε λάβετε υπόψη ότι η ακόλουθη διεύθυνση δεν είναι διεύθυνση σέρβις.  
Επικοινωνήστε πρώτα με την ανωτέρω αναφερόμενη υπηρεσία σέρβις.  
Walter Werkzeuge Salzburg GmbH  
Gewerbeparkstr. 9, 5081 Anif, Αυστρία

**Walter Werkzeuge Salzburg GmbH**

Gewerbeparkstraße 9

5081 Anif, Austria

V. 1.0

Κατάσταση των πληροφοριών:

11/2025

IAN 479546\_2410