

**OWIM GmbH & Co. KG**  
Stiftsbergstraße 1  
74167 Neckarsulm  
GERMANY

Model No.: HG11898  
Version: 06/2025

**IAN 487354\_2501**

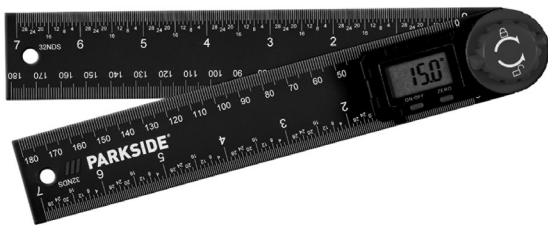



## DIGITAL ANGLE FINDER

(GB)

### DIGITAL ANGLE FINDER

Operation and safety notes

(HU)

### DIGITÁLIS SZÖGMÉRŐ

Kezelési és biztonsági utalások

(SI)

### DIGITALNI KOTOMER

Navodila za upravljanje in varnostna opozorila

(CZ)

### DIGITÁLNÍ ÚHLOMĚR

Pokyny pro obsluhu a bezpečnostní pokyny

(SK)

### DIGITÁLNY UHLOMER

Pokyny pre obsluhu a bezpečnostné pokyny

(DE) (AT) (CH)

### DIGITALER WINKELMESSER

Bedienungs- und Sicherheitshinweise

GB	Operation and safety notes	Page	5
HU	Kezelési és biztonsági utalások	Oldal	14
SI	Navodila za upravljanje in varnostna opozorila	Stran	23
CZ	Pokyny pro obsluhu a bezpečnostní pokyny	Strana	33
SK	Pokyny pre obsluhu a bezpečnostné pokyny	Strana	42
DE/AT/CH	Bedienungs- und Sicherheitshinweise	Seite	51

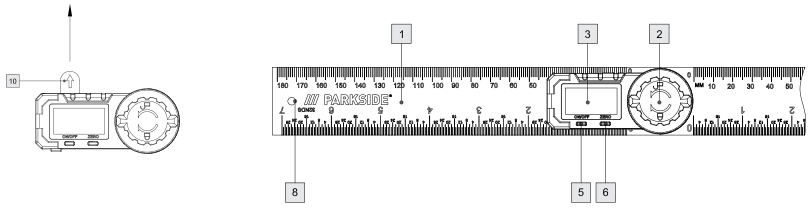
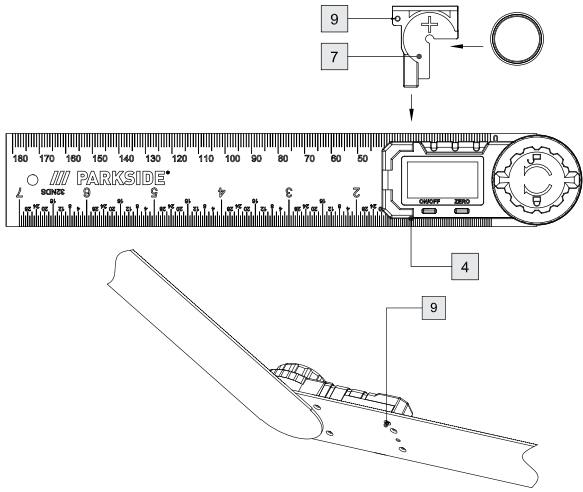
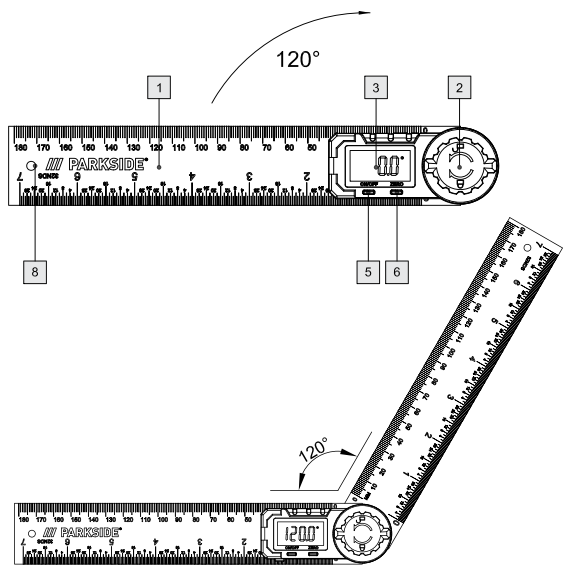
**A****B****C**

**D**

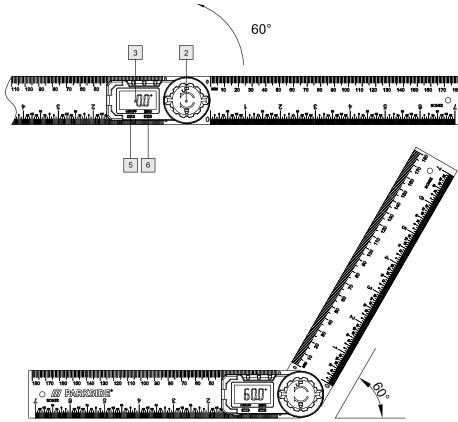

**E**

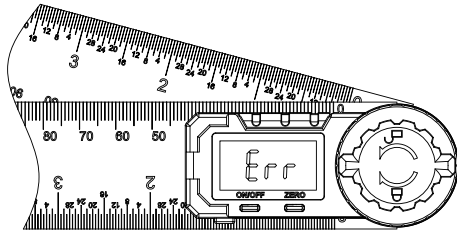

**List of pictograms used** ..... Page 6

**Introduction** ..... Page 6

    Intended use ..... Page 6

    Scope of delivery ..... Page 6

    Description of parts ..... Page 6

    Technical data ..... Page 6

**Safety instructions** ..... Page 6

    Safety instructions for batteries /  
    rechargeable batteries ..... Page 7

    Notes for coin/button cell batteries ..... Page 9

    Non-obvious symptoms that might occur because of battery ingestion . . . Page 9

**Before start of operation** ..... Page 10

    Insert / replace battery ..... Page 10

**Starting up the device** ..... Page 10

    Using the digital angle finder ..... Page 10

**Troubleshooting** ..... Page 10

**Cleaning and maintenance** ..... Page 11

**Disposal** ..... Page 11

**Warranty** ..... Page 12

    Warranty claim procedure. .... Page 12

    Service ..... Page 13

List of pictograms used	
	Direct current / voltage
	Battery (Button cell) included
	CE mark indicates conformity with relevant EU directives applicable for this product.
	<b>Warning!</b> The product contains coin cell. Hazardous if swallowed – note the instructions.

## DIGITAL ANGLE FINDER

### ● Introduction

We congratulate you on the purchase of your new product. You have chosen a high quality product. The instructions for use are part of the product. They contain important information concerning safety, use and disposal. Before using the product, please familiarise yourself with all of the safety information and instructions for use. Only use the product as described and for the specified applications. If you pass the product on to anyone else, please ensure that you also pass on all the documentation with it.

### ● Intended use

This product is suitable for measuring length and angles. The product is intended for personal use only. Not for commercial use.

### ● Scope of delivery

- 1 x Digital angle finder
- 1 x Battery
- 1 x Storage box
- 1 x Instruction for use

### ● Description of parts

- 1 Rulers
- 2 Locking knob
- 3 LCD display
- 4 Battery compartment button
- 5 ON / OFF button
- 6 ZERO button
- 7 Battery receptacle

- 8 Hanging hole
- 9 Black fixed screw
- 10 Insulation spacer

### ● Technical data

Measurement unit:	degrees (°)
Measuring range:	0 to 360°
Resolution:	0.1°
Angle scaling accuracy:	± 0.3°
Measuring system:	Liner capacitive measuring system
Display:	LCD display
Operating temperature:	+5 °C to +40 °C
Influence of humidity:	within a range from 0 % to 80 % relative humidity irrelevant
Battery:	lithium battery (non-rechargeable) 3 V <sup>---</sup> CR2032 (included)

## Safety instructions

**BEFORE USING THIS DEVICE, PLEASE READ THE DIRECTIONS FOR USE! PLEASE KEEP THE DIRECTIONS FOR USE IN A SAFE PLACE!**

**⚠ CAUTION! Beware of sharp edges.**

**⚠ CAUTION! RISK OF INJURY!**

**■ KEEP THE PRODUCT OUT OF THE REACH OF CHILDREN. THIS PRODUCT IS NOT A TOY!**

This product should never be used by children unsupervised.

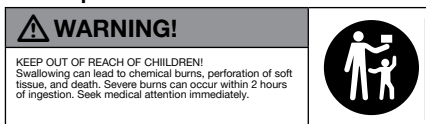

**⚠ DANGER TO LIFE AND RISK OF ACCIDENT FOR TODDLERS AND CHILDREN!**

Never leave children alone and unsupervised with the packaging material.

- There is a risk of suffocation from the packaging material. Children often underestimate risks. Always keep children away from the product.

**⚠ WARNING! CONTAINS SWALLOWABLE BUTTON/COIN CELLS! CHOKING HAZARD!**

- This product can be used by children aged from 8 years and above and persons with reduced physical, sensory or mental capabilities or lack of experience and knowledge

if they have been given supervision or instruction concerning use of the product in a safe way and understand the hazards involved.

Children shall not play with the product.

Cleaning and user maintenance shall not be made by children without supervision.

- Never expose the product to high temperatures, water or moisture as this may damage the product.
  - Do not put the product under tension.
    - Keep the product away from electrically charged pins.
    - Keep the product away from parts that are under electrical voltage.
- Risk of damage to the product's built-in chip.
- Keep the product clean and dry. Fluids could damage the product.

**⚠ Safety instructions for batteries / rechargeable batteries**

- **DANGER TO LIFE!** Keep batteries / rechargeable batteries out of reach of children. If accidentally swallowed seek immediate

medical attention.

- Swallowing may lead to burns, perforation of soft tissue and death. Severe burns can occur within 2 hours of ingestion.
-  **DANGER OF EXPLOSION!** Never recharge non-rechargeable batteries. Do not short-circuit batteries / rechargeable batteries and / or open them. Overheating, fire or bursting can be the result.
- Never throw batteries / rechargeable batteries into fire or water.
- Do not exert mechanical loads to batteries / rechargeable batteries.

### **Risk of battery leakage**

- Avoid extreme environmental conditions and temperatures, which could affect batteries / rechargeable batteries, e.g. radiators / direct sunlight.
- Avoid contact with the skin, eyes and mucous membranes. In the event of contact with battery acid, thoroughly flush the affected area with plenty of clean water and seek immediate medical attention.

-  **WEAR PROTECTIVE GLOVES!** Leaked or damaged batteries / rechargeable batteries can cause burns on contact with the skin. Wear suitable protective gloves at all times if such an event occurs.
- In the event of a battery leak, immediately remove it from the product to prevent damage.
- Remove the batteries / rechargeable batteries if the product will not be used for a longer period.



### **Risk of damage of the product**

- Only use the specified type of battery / rechargeable battery!
- When inserting ensure the correct polarity! This is shown inside the battery compartment!
- Clean the contacts on the battery and in the battery compartment before inserting!
- Remove exhausted batteries / rechargeable batteries from the product immediately.

## ● Notes for coin/button cell batteries



**WARNING!** Do not ingest the battery, chemical burn hazard.

-  **WARNING:** Contains coin battery
-  **ATTENTION!** Contains

swallowable button cells!

Danger of suffocation!

-  **KEEP BATTERIES OUT OF THE REACH OF**

**CHILDREN!** Swallowing batteries can cause chemical burns, perforation of soft tissue, and death. Severe burns may occur within 2 hours of swallowing batteries. Seek immediate medical attention.

-  **WARNING!** Dispose of used batteries immediately. Keep new and used batteries away from children.
- If the battery compartment does not close securely, stop using the product and keep it away from children.
- If you think batteries might have been swallowed or placed inside any part of the body, seek immediate medical attention.



## Non-obvious symptoms that might occur because of battery ingestion

Unfortunately, it is not obvious when a button or coin battery is stuck in a child's esophagus (food pipe).



There are no specific symptoms associated with this. The child might:

- cough, gag or drool a lot;
  - appear to have a stomach upset or a virus;
  - feel sick;
  - point to their throat or stomach;
  - have a pain in their abdomen, chest or throat;
  - be tired or lethargic;
  - be quieter or more clingy than usual or otherwise “not themselves”;
  - lose their appetite or have a reduced appetite; and
  - not want to eat solid food/ be unable to eat solid food.
- These sorts of symptoms vary or fluctuate, with the pain increasing and then subsiding.
  - A specific symptom to button and coin battery ingestion is vomiting fresh (bright red) blood.





- If the child does this seek immediate medical help.
- The lack of clear symptoms is why it is important to be vigilant with “flat” or spare button or coin batteries in the home and the products that contain them.

## ● Before start of operation

### ● Insert / replace battery







**Tip:** Low voltage symbol  showing in the LCD display  indicates a discharged / flat battery.







**Tip:** When changing the battery, the LCD display  may experience faults. Remove the battery and insert it again.

- Loosen the black fixed screw  with screwdriver (not included).
- Push the battery compartment button . Then, pull out the battery receptacle  (see Fig. B).
- Remove the old battery.
- Insert battery receptacle containing the new battery into the battery compartment and ensure correct polarity (+ and -). Make sure that the plus terminal points outwards.
- Push the battery receptacle  fully in (see Fig. B).
- Tighten the black fixed screw  with screwdriver (not included).



## ● Starting up the device

### ● Using the digital angle finder

- Remove the  insulation sheet before use.
- Press the ON / OFF button  to switch the LCD display  on.
- Loosen the locking knob  by turning it anti-clockwise.
-  = Direction of loosening the locking knob .

- Put the digital angle finder on a flat surface. Make sure both rulers  are aligned with the surface (see Fig. C). Then, press ZERO button  to set data to zero.
- Rotate the ruler to measure the angle. **Note:** The locking knob  can be tightened by turning it clockwise, so as to hold a desired measured angle.
-  = Direction of tightening the locking knob .
- You may also open the 2 rulers 180° straight aligned with the surface (see Fig. D), and then press ZERO button  to set zero. Rotate the ruler to measure the angle.

**Tip:** The display will show “Err”, if the digital angle finder has been turned over 360° (see Fig. E). Turn back the digital angle finder to the original starting point and measure again.

**Tip:** The LCD display  will also automatically switch on while rotating the ruler .

**Tip:** The LCD display  automatically switches itself off after approx. 5 minutes to 6 minutes.

## ● Troubleshooting

The product contains sensitive electronic components. That is why it experiences interference when in close proximity to radio transmission devices. If any indication errors appear in the display, remove such devices out of the proximity of the product.

Electrostatic discharge could result in malfunctions.

- When such malfunctions occur, remove the battery for a short while and re-insert.

Failure	Cause	Solution
Low voltage symbol  shown on LCD display [3].	The battery voltage is lower than 2.5 V.	Replace the battery in line with the chapter "Insert / replace battery".
The LCD display [3] does not continue to count.	Faulty wiring or circuit	Remove battery and re-insert after 30 seconds.
Nothing is displayed on the LCD display [3]	<ol style="list-style-type: none"> <li>1. LCD display is switched off.</li> <li>2. Battery is the wrong way round or the battery contact is poor.</li> <li>3. The battery voltage is lower than 2 V.</li> </ol>	<ol style="list-style-type: none"> <li>1. Switch the LCD display on by pressing the ON / OFF key [5].</li> <li>2. Remove the battery and insert / replace it in line with the terminals and the chapter "Insert / replace battery" so that it touches all contacts.</li> <li>3. Replace the battery in line with the chapter "Insert / replace battery".</li> </ol>

## ● **Cleaning and maintenance**

- Clean the digital angle finder before and after using it with a dry cloth; never use petrol, solvents or cleaning agents.
- Do not immerse the digital angle finder into water. Liquids can damage the digital angle finder.
- Always switch the LCD display [3] off when not using the digital angle finder. This will extend the life of the battery.

**Hint** – After use or cleaning:

- Store the product in its storage case or
- Hang the product on a suitable hook using the hanging hole [8].

## ● **Disposal**

The packaging is made of environmentally friendly materials, which may be disposed of through your local recycling facilities.



Observe the marking of the packaging materials for waste separation, which are marked with abbreviations (a) and numbers (b) with following meaning:  
 1–7: plastics/20–22: paper and fibreboard/80–98: composite materials.



Contact your local refuse disposal authority for more details of how to dispose of your wornout product.



To help protect the environment, please dispose of the product properly when it has reached the end of its useful life and not in the household waste. Information on collection points and their opening hours can be obtained from your local authority.

Faulty or used batteries/rechargeable batteries must be recycled. Return the batteries/rechargeable batteries and the product to the available collection points..



**Environmental damage through incorrect disposal of the batteries / rechargeable batteries!**

Batteries / rechargeable batteries may not be disposed of with the usual domestic waste. They may contain toxic heavy metals and are subject to hazardous waste treatment rules and regulations. The chemical symbols for heavy metals are as follows: Cd = cadmium, Hg = mercury, Pb = lead. That is why you should dispose of used batteries / rechargeable batteries at a local collection point.

## ● **Warranty**

The product has been manufactured to strict quality guidelines and meticulously examined before delivery. In the event of material or manufacturing defects you have legal rights against the retailer of this product. Your legal rights are not limited in any way by our warranty detailed below.

The warranty for this product is 3 years from the date of purchase. The warranty period begins on the date of purchase. Keep the original sales receipt in a safe location as this document is required as proof of purchase.

Any damage or defects already present at the time of purchase must be reported without delay after unpacking the product.

Should the product show any fault in materials or manufacture within 3 years from the date of purchase, we will repair or replace it – at our choice – free of charge to you. The warranty period is not extended as a result of a claim being granted. This also applies to replaced and repaired parts.

This warranty becomes void if the product has been damaged, or used or maintained improperly.

The warranty covers material or manufacturing defects. This warranty does not cover product parts subject to normal wear and tear, thus considered consumables (e.g. batteries, rechargeable batteries, tubes, cartridges), nor damage to fragile parts, e.g. switches or glass parts.

## ● **Warranty claim procedure**

So that your request can be processed quickly, please observe the following instructions:

For all inquiries, please have the receipt and item number (e.g., IAN 487354\_2501) ready as proof of purchase.

The article number can be taken from the identification label on the product, engraving on the product, the front cover of your manual (at the bottom left), or the sticker on the back or bottom of the product.

If malfunctions or other defects arise, first contact the service department indicated below by phone or email.

You can then send a product recorded as defective to the communicated service address postage-free, making sure to enclose proof of purchase (receipt) and information on the details of the defect and when it occurred.

You can download and view this and numerous other manuals at [parkside-diy.com](http://parkside-diy.com). This QR code takes you directly to [parkside-diy.com](http://parkside-diy.com). Choose your country and use the search screen to search for the operating instructions. Entering the item number (IAN) 487354\_2501 takes you to the operating instructions for your item.



### **Battery information:**

Lithium battery (non-rechargeable) 3V --- CR2032

Best before date: 06/2028

### **Manufactured by**

DONGGUAN TIANQIU ENTERPRISE CO., LTD

TianQiu Industrial Park, Xinji Industrial Zone, Machong Town, Dongguan City, Guangdong, China

E-Mail : [idsale2@gdtianqiu.com](mailto:idsale2@gdtianqiu.com)

[www.tmmq.cn](http://www.tmmq.cn)

**Imported by**

OWIM GmbH & Co. KG

Stiftsbergstraße 1

74167 Neckarsulm

E-Mail: [battery-service@lidl.com](mailto:battery-service@lidl.com)

[www.owim.com](http://www.owim.com)

**● Service**

 **Service Great Britain**





Tel.: 08000569216

E-Mail: [owim@lidl.co.uk](mailto:owim@lidl.co.uk)



<b>A felhasznált piktogramok listája</b> .....	Oldal	15
<b>Bevezető</b> .....	Oldal	15
Rendeltetésszerű használat .....	Oldal	15
Csomagolás tartalma .....	Oldal	15
Termékleírás .....	Oldal	15
Műszaki adatok .....	Oldal	15
<b>Biztonsági figyelmeztetések</b> .....	Oldal	15
Biztonsági utasítások elemekhez / kumulátorokhoz .....	Oldal	16
Tudnivalók a gombelemekről .....	Oldal	17
Az elem lenyelése miatt nem nyilvánvaló tünetek léphetnek fel .....	Oldal	18
<b>Üzembehelyezés előtt</b> .....	Oldal	19
Elem behelyezése/ cseréje .....	Oldal	19
<b>Üzembehelyezés</b> .....	Oldal	19
A digitális szögmérő használata .....	Oldal	19
<b>Hiba megszüntetése</b> .....	Oldal	19
<b>Karbantartás és tisztítás</b> .....	Oldal	20
<b>Mentesítés</b> .....	Oldal	20
<b>Garancia</b> .....	Oldal	21
Garanciális ügyek lebonyolítása .....	Oldal	21
Szerviz .....	Oldal	22

## A felhasznált piktogramok listája

	Egyenáram / -feszültség
	Elem (gombelem) mellékelve
	A CE-jelzés a termékre vonatkozó releváns EU-irányelvek betartását jelöli.
	<b>Figyelmeztetés!</b> A termék gombelemet tartalmaz. Veszélyes, ha lenyelik – vegye figyelembe az utasításokat.

## DIGITÁLIS SZÖGMÉRŐ

### ● Bevezető

Gratulálunk új termékének vásárlása alkalmából. Ezzel a döntésével vállalatunk értékes terméke mellett döntött.

A használati utasítás ezen termék része. A biztonságra, a használatára és a megsemmisítésre vonatkozó fontos tudnivalókat tartalmazza. A termék használata előtt ismerje meg az összes használati és biztonsági tudnivalót.

A terméket csak a leírtak szerint és a megadott felhasználási területeken alkalmazza. A termék harmadik személy számára való továbbadása esetén kézbesítse vele annak a teljes dokumentációját is.

### ● Rendeltetésszerű használat

Csak személyes felhasználásra.  
Nem ipari célra készült.

### ● Csomagolás tartalma

- 1 x Digitális szögmérő
- 1 x Elem
- 1 x Tárolódoboz
- 1 x Használati útmutató

### ● Termékleírás

- 1 Vonalzók
- 2 Rögzítő gomb
- 3 LCD kijelző
- 4 Elemtartó rekesz gombja
- 5 BE- / KI-kapcsoló gomb (ON / OFF)
- 6 ZERO nullázó gomb
- 7 Elemtartó
- 8 Felfüggesztő lyuk

9 Fekete rögzített csavar

10 Szigetelő távtartó

### ● Műszaki adatok

Hosszúság	
mértékegysége:	fok (°)
Mérési tartomány:	0 – 360°
Felosztás:	0,1°
Mérési pontosság:	± 0,3°
Mérési rendszer:	lineáris, kapcsolatmentes CAP-mérési rendszer
Kijelző:	LCD-kijelző
Üzemi hőmérséklet:	+ 5°C – + 40°C
Páratartalom hatása:	0% – 80% között relatív páratartalom jelentéktelen
Elem:	lítium elem (nem újratölthető) 3V  CR2032 (csomagolás tartalmazza)

### Biztonsági figyelmeztetések

HAZNÁLAT ELŐTT KÉRJÜK  
OLVASSA EL A HASZNÁLATI  
ÚTMUTATÓT!  
KÉRJÜK GONDOSAN  
ŐRIZZE MEG A HASZNÁLATI  
ÚTMUTATÓT!

 **VIGYÁZAT! Legyen  
óvatos az éles szélekkel.**

- ⚠ VIGYÁZAT!**  
**SÉRÜLÉSVESZÉLY!**
- **A TERMÉK NEM VALÓ GYERMEKEK KEZÉBE. EZ A TERMÉK NEM JÁTÉK!** Ezt a terméket gyermekek felügyelet nélkül nem használhatják.

**⚠ FIGYELEMEZTETÉS!**

GYERMEKELŐL ELZÁRVA TARTSA!  
A lenyelés égési sérülést, a puha szövetek perforálódását okozhatja, és így halálal végződhet. A lenyelés utáni 2 órán belül súlyos égési sérülések keletkezhetnek. Azonnal forduljon orvoshoz.



- ⚠ ÉLET- ÉS BALESETVESZÉLY KISGYERMEKEK ÉS GYERMEKEK SZÁMÁRA!** Soha ne hagyjon gyermekeket a csomagolóanyagokkal felügyelet nélkül.
- A csomagolóanyag fulladásveszélyt jelent! A gyermekek gyakran alábecsülik a veszélyt. Tartsa távol a gyermekeket a terméktől.

**⚠ FIGYELEMEZTETÉS!**  
**LENYELHETŐ GOMBELEMET TARTALMAZ!**  
**FULLADÁSVESZÉLY!**

- A készüléket 8 éves kor feletti gyermekek, valamint korlátozott fizikai, érzékszervi vagy szellemi képességgel élő vagy nem megfelelő tapasztalattal és tudással rendelkező személyek csak felügyelet mellett, illetve a készülék biztonságos használatára

vonatkozó felvilágosítás és a lehetséges veszélyek megértése után használhatják.

A gyermekek nem játszhatnak a készülékkel. A tisztítást és az ápolást gyermekek felügyelet nélkül nem végezhetik.

- Soha ne tegye ki a terméket magas hőmérsékletnek vagy nedvességnek, mert ez a termék károsodásához vezethet.
  - A terméket ne helyezze feszültség alá.
    - Tartsa a terméket elektromosan töltött ceruzáktól/túktól távol.
    - Tartsa a terméket elektromos feszültség alatt lévő alkatrészekről távol.
- A termékbe épített chipek sérülhetnek.
- Tartsa a terméket tisztán és szárazon. A folyadékok kárt tehetnek a termékben.

**⚠ Biztonsági utasítások elemekhez / kumulátorokhoz**

- **ÉLETVESZÉLY!**  
**Az elemeket/akkumulátorokat tartsa távol a gyermekektől. Egy véletlen lenyelés esetén azonnal keressen fel egy orvost.**

- A lenyelés égési sérülést, a puha szövetek perforálódását okozhatja, és így halállal végződhet. A lenyelés utáni 2 órán belül súlyos égési sérülések keletkezhetnek.
-  **ROBBANÁSVESZÉLY!**  
**Soha ne próbálja feltölteni a nem újratölthető elemeket.** Ne zárja rövidre az elemeket / akkumulátorokat / vagy ne nyissa fel őket. Túlhevülés, tűz vagy szétrobbanás lehet a következményes.
- Soha ne dobja tűzbe vagy vízbe az elemeket / akkumulátorokat.
- Az elemeket / akkumulátorokat ne tegye ki mechanikai terhelésnek.

### **Elemszivárgás veszélye**

- Kerülje a szélsőséges körülményeket és hőmérsékleteket, amelyek károsíthatják az elemeket / akkumulátorokat, pl. fűtőtestek / közvetlen napfény.
- Kerülje a bőrrel, szemmel és a nyálkahártyával történő érintkezést. Ha elemsavval érintkezik, alaposan mossa ki az érintett területet bőséges tiszta vízzel, és azonnal forduljon orvoshoz.

-  **VISELJEN VÉDŐKESZTYÚT!** A szivárgó vagy megsérült elemek / akkumulátorok bőrrel történő érintkezés esetén égési sebeket okozhatnak. Ezért ilyenkor viseljen megfelelő védőkesztyűt.
- Elemszivárgás esetén, azonnal távolítsa el az elemet a termékből, a károsodás megelőzésére.
- Távolítsa el az elemeket / akkumulátorokat, ha a terméket hosszabb ideig nem használja.

### **A termék károsodásának veszélye**

- Csak előírt típusú elemet / akkumulátort használjon!
- Behelyezéskor ellenőrizze a megfelelő polaritást! Ez fel van tüntetve az elemtartó rekesz belsejében!
- Behelyezés előtt tisztítsa meg az elem érintkezőit és az elemtartó rekeszben lévő érintkezőket is!
- A lemerült elemeket / akkumulátorokat azonnal távolítsa el a termékből.

### ● **Tudnivalók a gombelemekről**

-  **FIGYELEMEZTETÉS!**  
Ne nyelje le az akkumulátort, kémiai égés veszélye.

-  **FIGYELEMEZTETÉS:**  
Gombelemet tartalmaz  
**FIGYELEM!**

Lenyelhető gombelemet tartalmaz!

Fulladásveszély!

-  **AZ ELEMÉKET GYERMEKEKTŐL ELZÁRVA TARTSA!**

Az elemek lenyelése égési sérülést, a puha szövetek perforálódását okozhatja, és így halállal végződhet. Az elemek lenyelése utáni 2 órán belül súlyos égési sérülések keletkezhetnek. Azonnal forduljon orvoshoz.

-  **FIGYELEMEZTETÉS!**

Az elhasznált elemeket azonnal ártalmatlanítsa. Az új és használt elemeket tartsa távol gyermekektől.

- Amennyiben az akkumulátortartó nem zár biztonságosan, akkor ne használja a terméket, és gyermekektől tartsa távol.
- Amennyiben úgy gondolja, hogy lenyelték az elemeket, vagy a test bármely részébe kerültek, akkor azonnal forduljon orvoshoz.

-  **Az elem lenyelése miatt nem nyilvánvaló tünetek léphetnek fel**

Sajnos nem nyilvánvaló, ha egy gombelem megakadt a gyermek nyelőcsövében.



Ennek nincsenek specifikus tünetei. A gyermek(nek):

- köhöghet, fulladozhat, vagy erősen folyhat a nyála;
- úgy tűnik, hogy gyomorpanasszal vagy vírussal küzd;
- betegnek érzi magát;
- a torkára vagy a gyomrára mutogathat;
- fáj a hasa, a mellkasa vagy a torka;
- fáradt vagy letargikus;
- csendesebb vagy a szokásosnál bújósabb, vagy más módon „nem önmaga”;
- nincs étvágya, vagy csökkent az étvágya; és
- nem akar/tud szilárd ételeket enni.
- Az ilyen típusú tünetek változnak vagy ingadoznak, a fájdalom erősödik, majd enyhül.
- A gombelem lenyelésének speciális tünete a friss (élénk piros) vér hányása.

- Ha a gyermek ezt teszi, azonnal forduljon orvoshoz segítségért.
- Az egyértelmű tünetek hiánya miatt fontos, hogy nagyon ügyeljen az otthonában lévő „lapos” vagy tartalék gombelemre és a gombelemet tartalmazó termékekre.

## ● Üzembehelyezés előtt

### ● Elem behelyezése / cseréje

**Figyelem:** Akkor jelenik meg az alacsony feszültségi szimbólum  az LCD kijelzőn  **3**, ha az elem lemerült/üres.



**Figyelem:** Az elem cseréje után megtörténhet, hogy az LCD kijelző **3** működése nem megfelelő. Vegye ki az elemet és tegye vissza újra.

- Csavarhúzóval lazítsa meg a fekete rögzített csavar **9** (nem tartozék).
- Nyomja meg az elemtartó rekesz gombját **4**, és majd húzza ki az elemtartót **7** (lásd a B ábrát).
- Vegye ki a régi elemet.
- Illesse be az elemtartót az új elemmel az elemtartó rekeszbe és tartsa be a helyes polaritást (+ és -). Bizonyosodjon meg, hogy a plusz kapocs kifele mutat.
- Teljesen tolja be az elemtartót **7** (lásd a B ábrát).
- Csavarhúzóval húzza meg a fekete rögzített csavar **9** (nem tartozék).

## ● Üzembehelyezés

### ● A digitális szögmérő használata

- Használat előtt távolítsa el a **10** szigetelő lapot.
- Nyomja meg az ON/OFF ki-be kapcsoló gombot **5** az LCD kijelző **3** bekapcsolására.

- Oldja ki a rögzítő gombot **2** elfordítván az óramutató járásával ellentétes irányba.
-  = Forgási irány az állítógomb **2** kilazításához.
- Tegye a digitális szögmérőt egy sima felületre. Ügyeljen arra, hogy a két vonalzósár **1** a felülethez illeszkedjen (lásd C ábra). Ezután az adatok lenullázásához nyomja meg a ZERO **6** gombot.
- Fordítsa el a vonalzót, hogy megmérje a szöveget.  
**Megjegyzés:** Meghúzható a rögzítő gomb **2**, ha az óramutató járásával megegyező irányba fordítja, hogy egy bizonyos mérési szöveget elérjen.
-  = Forgási irány az állítógomb **2** megszorításához.
- Kinyithatja a 2 vonalzót 180° fokban egy vonalban a felülettel (lásd a D ábrát), majd nyomja meg a ZERO nullázó gombot **6**, hogy lenullázza. Fordítsa el a vonalzót, hogy megmérje a szöveget.

**Figyelem:** Ha a digitális szögmérőt 360°-nál tovább fordította, a kijelzőn az „Err” felirat jelenik meg (lásd E ábra). Forgassa vissza a digitális szögmérőt a kiinduló helyzetébe és végezze el a mérést újból.

**Figyelem:** Az LCD kijelző **3** a vonalzó **1** elfordításakor is automatikusan bekapcsol.





**Figyelem:** Az LCD kijelző **3** automatikusan kikapcsol kb. 5 és 6 perc után.

## ● Hiba megszüntetése

A készülék érzékeny elektromos alkatrészeket tartalmaz. Ezáltal lehetséges, hogy a közelében található rádióhullámmal működő készülékek zavarják. Ha hibaüzenetek jelennek meg a kijelzőn, a zavaró berendezéseket távolítsa el a digitális szögmérő közeléből.

Elektrosztatikus kisülések működési zavarokhoz vezethetnek.

- Ilyen működési zavarok esetén távolítsa el rövid időre az elemet, majd ismét helyezze vissza.

Hiba	Ok	Segítség
Alacsony feszültségi szimbólum  jelenik meg az LCD kijelzőn  .	Az elem feszültsége 2,5 V alatt van.	Cserélje ki az elemet az „Elem behelyezése / cseréje“ fejezetben leírtak szerint.
Az LCD-kijelző  nem számol tovább.	Hibás kapcsolás	Vegye ki az elemet majd 30 másodperc után helyezze vissza.
Nincsen jel az LCD-kijelzőn  .	<ol style="list-style-type: none"> <li>1. Az LCD-kijelző ki van kapcsolva.</li> <li>2. Az elem nem megfelelően érintkezik vagy rosszul van behelyezve.</li> <li>3. Az elem feszültsége 2 V alatt van.</li> </ol>	<ol style="list-style-type: none"> <li>1. Kapcsolja be az LCD-kijelzőt, a BE/ KI gomb  megnyomásával.</li> <li>2. Távolítsa el az elemet, majd helyezze be a polaritás és az „Elem behelyezése / cseréje“ fejezet figyelembevételével úgy, hogy az minden érintkezővel érintkezzen.</li> <li>3. Cserélje ki az elemet az „Elem behelyezése / cseréje“ fejezet szerint.</li> </ol>

## ● **Karbantartás és tisztítás**

- A digitális szögmérőt tisztítsa meg egy száraz ruhával a használat előtt és után is. Soha ne használjon benzint, oldószereket vagy más tisztítószeret.
- Ne merítse a digitális szögmérőt vízbe. A folyadékok kárt tehetnek a digitális szögmérőben.
- Ha a digitális szögmérőt nem használja, mindig kapcsolja ki az LCD-kijelzőt , így megnövelheti az elem élettartamát.

**Tanács használat** – Illetve tisztítás után:

- A terméket tárolja a tárolódobozban vagy
- Akassza fel a terméket egy megfelelő kampóra az akasztónyílásánál , felfüggesztve.

## ● **Mentesítés**

A csomagolás környezetbarát anyagokból készült, amelyeket a helyi újrahasznosító helyeken adhat le ártalmatlanítás céljából.



A hulladék elkülönítéséhez vegye figyelembe a csomagolóanyagon található jelzéseket. Ezek rövidítéseket (a) és számokat (b) tartalmaznak a következő jelentéssel: 1–7: műanyagok / 20–22: papír és karton / 80–98: kötőanyagok.



A kiszolgált termék megsemmisítési lehetőségeiről lakóhelye illetékes önkormányzatánál tájékozódhat.



A környezete érdekében, ne dobja a kiszolgált terméket a háztartási szemétkébe, hanem adja le szakszerű ártalmatlanításra. A gyűjtőhelyekről és azok nyitvatartási idejéről az illetékes önkormányzatnál tájékozódhat.

A hibás vagy elhasznált elemeket / akkukat újra kell hasznosítani. Szolgáltassa vissza az elemeket / akkukat és / vagy a terméket az ajánlott gyűjtőállomásokon keresztül.



**Környezeti károk az elemek / akkuk hibás megsemmisítése következtében!**

Az elemeket / akkukat nem szabad a háziszemétkébe dobni. Mérgező hatású nehézfémeket tartalmazhatnak és ezért különleges kezelést igénylő hulladéknak számítanak. A nehézfémek vegyjelei a következők: Cd = kadmium, Hg = higany, Pb = ólom. Ezért az elhasznált elemeket / akkukat egy közösségi gyűjtőhelyen adja le.

## ● Garancia

A terméket gondosan, szigorú minőségi előírások betartásával gyártottuk, és a szállítás előtt gondosan ellenőriztük. Anyag- vagy gyártási hibák esetén a termék eladójával szemben törvényes jogok illetik meg. Az Ön törvényes jogait az általunk alább meghatározott garancia semmilyen módon nem korlátozza.

Erre a termékre 3 év garanciát adunk a vásárlás dátumától számítva. A garancia idő a vásárlás dátumával kezdődik. Biztonságos helyen őrizze meg az eredeti vásárlói bizonylatot, mert ez a dokumentum szükséges a vásárlás bizonyításához.

A vásárláskor fennálló károkat és hiányosságokat a termék kicsomagolása után haladéktalanul jelezze.

Ha ezen a terméken a vásárlástól számított 3 éven belül anyag- vagy gyártási hibát észlel, vásárlásunk szerint ingyenesen megjavítjuk vagy kicseréljük a terméket. A garancia idő nem hosszabbodik meg a helyette nyújtott szavatossági igény által. Ez a kicserélt vagy javított alkatrészekre is érvényes.

A garancia megszűnik, ha a terméket megrongálták, ill. nem szakszerűen kezelték vagy végezték a karbantartást.

A garancia az anyag- és gyártási hibákra vonatkozik. Ez a garancia nem terjed ki azokra a termékalkatrészekre, amelyek normál kopásnak vannak kitéve, és ezért gyorsan kopó alkatrészeknek minősülnek (pl. elemekre, akkumulátorokra, tömlőkre, tintapatronokra), illetve a törékeny alkatrészek sérülésére, pl. kapcsolókra vagy üveg alkatrészekre.

## ● Garanciális ügyek lebonyolítása

Megkeresése gyors feldolgozásához kérjük, kövesse az alábbi utasításokat:

Megkeresés esetén kérjük, mindig készítse elő a pénztárblokkot és a termékszámot (pl. IAN 487354\_2501) a vásárlás igazolására.

A termékszámot kérjük, olvassa le a típustábláról, a terméken elhelyezett gravírozásból, az útmutató címlapjáról (alul a bal oldalon), vagy a termék hátsó vagy alsó oldalán található matricáról.

Működési hiba vagy egyéb hiányosság fellépése esetén először vegye fel a kapcsolatot a következőkben felsorolt szervizek valamelyikével telefonon, vagy e-mailen.

A hibásnak ítélt terméket a pénztárblokk és a hiba leírásának és keletkezési idejének megjelölésével, díjmentesen küldheti el az Ön számára kijelölt szerviz címére.

A parkside-diy.com oldalon ezt és számos további kézikönyvet tud megtekinteni és letölteni. Ezzel a QR-kóddal közvetlenül a parkside-diy.com oldalra jut. Válassza ki az országot, és a keresőfelületen keresse meg a használati útmutatókat. A termékszám (IAN) 487354\_2501 beírásával juthat el az Ön termékének használati útmutatójához.



**Az akkumulátorra vonatkozó információ:**

Lítium elem (nem újratölthető) 3 V   
CR2032  
Minőségét megőrzi: 06/2028

**Gyártó**

DONGGUAN TIANQIU ENTERPRISE CO.,  
LTD

TianQiu Industrial Park, Xinji Industrial  
Zone, Machong Town, Dongguan City,  
Guangdong, Kína

E-mail: [idsale2@gdtianqiu.com](mailto:idsale2@gdtianqiu.com)

[www.tmmq.cn](http://www.tmmq.cn)

**Forgalmazza:**

OWIM GmbH & Co. KG

Stiftsbergstraße 1

74167 Neckarsulm

E-mail: [battery-service@lidl.com](mailto:battery-service@lidl.com)

[www.owim.com](http://www.owim.com)

● **Szerviz**

 **Szerviz Magyarország**

Tel.: 0680021536

E-mail: [owim@lidl.hu](mailto:owim@lidl.hu)



<b>Seznam uporabljenih piktogramov</b> .....	Stran 24
<b>Uvod</b> .....	Stran 24
Predvidena uporaba .....	Stran 24
Obseg dobave .....	Stran 24
Sestavni deli .....	Stran 24
Tehnični podatki .....	Stran 24
<b>Varnostna navodila</b> .....	Stran 24
Varnostna navodila za baterije / baterije za polnjenje .....	Stran 25
Napotki za okrogle ploščate/gumbaste baterije .....	Stran 26
Neočitni simptomi, ki se lahko pojavijo zaradi zaužitja baterije .....	Stran 27
<b>Pred začetkom uporabe</b> .....	Stran 28
Vstavitev/zamenjava baterije .....	Stran 28
<b>Začetek delovanja</b> .....	Stran 28
Uporaba digitalnega kotomera .....	Stran 28
<b>Odprava napak</b> .....	Stran 28
<b>Čiščenje in nega</b> .....	Stran 29
<b>Odstranjevanje</b> .....	Stran 29
Postopek pri uveljavljanju garancije .....	Stran 30
Servis .....	Stran 30
<b>Garancijski list</b> .....	Stran 31

Seznam uporabljenih piktogramov	
	Enosmerni tok/napetost
	Priložena baterija (gumbasta baterija)
	Oznaka CE označuje skladnost z zadevnimi direktivami EU, ki veljajo za ta izdelek.
	<b>Opozorilo!</b> Izdelek vsebuje okroglo ploščato baterijo. Nevarna v primeru zaužitja – upoštevajte navodila.

## DIGITALNI KOTOMER

### ● Uvod

Iskrene čestitke ob nakupu vašega novega izdelka. Odločili ste se za zelo kakovosten izdelek. To navodilo za uporabo je sestavni del tega izdelka. Vsebuje pomembna navodila za varnost, uporabo in odstranitev. Preden začnete izdelek uporabljati, se seznanite z vsemi navodili za uporabo in varnostnimi napotki. Izdelek uporabljajte samo tako, kot je opisano, in samo za navedena področja uporabe. Če izdelek odstopite novemu lastniku, mu zraven izročite tudi vse dokumente.

### ● Predvidena uporaba

Ta izdelek je primeren za merjenje dolžine in kota. Izdelek je predviden samo za osebno uporabo. Ni namenjen za komercialno uporabo.

### ● Obseg dobave

- 1 x Digitalni kotomer
- 1 x Baterija
- 1 x Škatla za shranjevanje
- 1 x Navodila za uporabo

### ● Sestavni deli

- 1 Ravnilo
- 2 Gumb za blokiranje
- 3 LED zaslon
- 4 Gumb razdelka za baterije
- 5 Stikalo VKLOP / IZKLOP (ON / OFF)
- 6 Gumb ZERO (NIČ)
- 7 Baterijski okov
- 8 Luknja za obešanje

- 9 Črni fiksni vijak
- 10 Izolacijski distančnik

### ● Tehnični podatki

Merilna enota:	stopinj (°)
Merilno območje:	0 – 360°
Resolucija:	0,1°
Natančnost merjenja kota:	± 0,3°
Merilni sistem:	linearni, brezstični CAP merilni sistem
Zaslon:	LCD zaslon
Delovna temperatura:	+ 5°C – + 40°C
Vpliv zračne vlage:	med 0 % in 80 % je relativna zračna vlaga nepomembna
Baterija:	litijeva baterija (nepolnilna) 3V  CR2032 (je v obsegu dobave)

## Varnostna navodila

**PRED UPORABO  
PREBERITE NAVODILA  
ZA UPORABO! NAVODILA  
ZA UPORABO SKRBN  
SHRANITE!**

**SVARILO! Bodite pozorni na ostre robove.**

## **⚠ POZOR! NEVARNOST POŠKODB!**

- **IZDELEK NE SODI V OTROŠKE ROKE. TA IZDELEK NI IGRAČA!** Ta izdelek otroci ne smejo uporabljati brez nadzora.

### **⚠ OPOZORILO!**

HRANITE ZUNAJ DOSEGA OTROK!  
Ob zaužitju lahko pride do kemičnih opeklin, prednja  
mehkega tkiva in smrti. V dveh urah po zaužitju lahko pride  
do hudih opeklin. Takoj poiščite zdravniško pomoč.



## **⚠ ŽIVLJENSKA NEVARNOST IN NEVARNOST NESREČE ZA DOJENČKE IN OTROKE! Otrok nikoli ne puščajte brez nadzora z ovojnim materialom.**

- Obstaja nevarnost zadušitve z ovojnim materialom. Otroci pogosto podcenjujejo nevarnosti. Izdelek vedno hranite izven dosega otrok.

## **⚠ OPOZORILO! VSEBUJE GUMBASTE/OKROGLE PLOŠČATE BATERIJE, KI JIH JE MOGOČE POGOLTNITI! NEVARNOST ZADUŠITVE!**

- To napravo lahko uporabljajo otroci od 8. leta naprej ter osebe z zmanjšanimi fizičnimi, čutilnimi ali duševnimi sposobnostmi ali osebe s pomanjkanjem izkušenj in / ali znanja, če so pod nadzorom ali če so bili

poučeni o varni uporabi naprave in razumejo nevarnosti, do katerih lahko pride med uporabo. Otroci se ne smejo igrati z napravo.

Otroci ne smejo brez nadzora izvajati čiščenja in vzdrževanja.

- Izdelka nikoli ne izpostavljajte visokim temperaturam in vlagi, saj se lahko poškoduje.
  - Pazite, da izdelek ni pod pritiskom.
    - Izdelek držite stran od električnih nabitih kontaktov.
    - Izdelek hranite stran od delov pod napetostjo.
- Nevarnost poškodbe čipov, vgrajenih v izdelek.
- Izdelek naj bo vedno čist in suh. Tekočina lahko poškoduje izdelek.



**Varnostna navodila za baterije / baterije za polnjenje**

- **NEVARNOST ZA ŽIVLJENJE!** Baterije / baterije za polnjenje hranite zunaj dosega otrok. Če se slučajno pogoltnejo, takoj poiščite zdravniško pomoč.

- Zaradi zaužitja lahko pride do kemičnih opeklin, predrtja mehkega tkiva in smrti. V dveh urah po zaužitju lahko pride do hudih opeklin.
- **NEVARNOST EKSPLOZIJE!** Nikoli ne polnite baterij, ki se ne dajo polniti. Ne naredite kratkega stika na baterijah / baterijah za polnjenje in / ali jih ne odpirajte. Lahko pride do pregrevanja, požara ali razpočenja.
- Baterij / baterij za polnjenje nikoli ne mečite v ogenj ali vodo.
- Baterij / baterij za polnjenje ne obremenjujte mehanski.

### Nevarnost puščanja baterije

- Izogibajte se ekstremnim pogojem in temperaturam, ki lahko vplivajo na baterije / baterije za polnjenje, npr. radiatorjem, neposredni sončni svetlobi.
- Izogibajte se stiku s kožo, očmi in sluznico. V primeru stika z baterijsko kislino, temeljito splaknite prizadeto območje z veliko čiste vode in takoj poiščite zdravniško pomoč.



### RABITE ZAŠČITNE ROKAVICE!

- Baterije / baterije za polnjenje, ki spuščajo ali poškodovane baterije / baterije za polnjenje lahko v stiku s kožo povzročijo opekline. V takšnih primerih vedno nosite zaščitne rokavice.
- V primeru puščanja baterije, nemudoma jo odstranite iz izdelka, da preprečite škodo.
- Baterije / polnilne baterije odstranite iz izdelka. če ga ne boste uporabljali dalj časa.

### Nevarnost poškodovanja izdelka

- Uporabljajte baterije / baterije za polnjenje le specifičiranega tipa.
- Med vstavljanjem pazite na pravilno polarnost! To je prikazano v oddelku za baterije!
- Pred vstavljanjem očistite kontakte na bateriji in v oddelku za baterije!
- Izpraznjene baterije / polnilne baterije takoj odstranite iz izdelka.

### ● Napotki za okrogle ploščate/gumbaste baterije



**OPOZORILO!** Baterije na zaužijte, nevarnost kemičnih opeklin.

-  **OPOZORILO:** Vsebuje okroglo ploščato baterijo. **POZOR!** Vsebuje gumbaste baterije, ki jih je mogoče pogoltniti! Nevarnost zadušitve!

-  **BATERIJE HRANITE IZVEN DOSEGA OTROK!**

V primeru zaužitja baterije lahko pride do kemičnih opeklin, predrtja mehkega tkiva in smrti. V dveh urah po zaužitju baterij lahko pride do hudih opeklin. Takoj poiščite zdravniško pomoč.

-  **OPOZORILO!** Izrabljene baterije takoj zavržite. Nove in rabljene baterije hranite izven dosega otrok.
- Če se predalček za baterije ne zapre dobro, izdelka ne uporabljajte in ga hranite zunaj dosega otrok.
- Če menite, da je baterije morda kdo pogoltnil ali da so drugače prišle v notranjost telesa, takoj poiščite zdravniško pomoč.

-  **Neočitni simptomi, ki se lahko pojavijo zaradi zaužitja baterije**

Žal ni očitno, kadar se gumbasta ali okrogla ploščata baterija zatakne v otrokovem požiralniku.

S tem niso povezani nobeni specifični simptomi.

Otrok(-u):

- lahko kašlja, se davi ali močno slini;
- je lahko videti, da ima prebavne težave ali virus;
- je lahko slabo;
- lahko kaže na svoje grlo ali trebuh;
- ima lahko bolečine v trebuhu, prsni ali grlu;
- je lahko utrujen ali lenoben;
- je lahko bolj tih, se vas oklepa bolj kot običajno ali pa si ni podoben v drugačnem smislu;
- lahko izgubi apetit ali ima manjši apetit in
- ne želi/ne more jesti trde hrane.
- Te vrste simptomi odstopajo ali se spreminjajo, medtem ko se bolečina povečuje in nato manjša.
- Simptom, ki je specifičen za zaužitje gumbaste baterije, je bruhanje sveže (svetlo rdeče) krvi.
- Če otrok počne to, takoj poiščite zdravniško pomoč.

- Pomanjkanje jasnih simptomov je razlog, da je treba biti pri ploskih ali rezervnih gumbastih baterijah doma in v izdelkih, ki jih vsebujejo, pozoren.

## ● Pred začetkom uporabe

### ● Vstavitev/zamenjava baterije

**Navodilo:** Simbol nizke napetosti  prikazan na zaslonu LCD **[3]**, nakazuje izpraznjeno / prazno baterijo.

**Navodilo:** Pri zamenjavi baterije se na LCD zaslonu **[3]** lahko pojavijo napake. Odstranite baterijo in jo ponovno vstavite.

- S pomočjo izvijača (ni priložen) odvijte črni fiksni vijak **[9]**.
- Pritisnite gumb razdelka za baterije **[4]**, in izvlecite okov za baterije **[7]** (glejte sliko B).
- Odstranite staro baterijo.
- Vstavite vtičnico z novo baterijo v razdelek za baterije in zagotovite pravilno polarnost (+ in -). Preverite, ali je terminal plus obrnjen navzven.
- Potisnite okov baterije **[7]** do konca (glejte sliko B).
- S pomočjo izvijača (ni priložen) privijte črni fiksni vijak **[9]**.

## ● Začetek delovanja

### ● Uporaba digitalnega kotomera

- Pred uporabo odstranite izolacijski list **[10]**.
- Pritisnite gumb ON / OFF (VKLOP / IZKLOP) **[5]**, da vklopite LCD zaslon **[3]**.
- Sprostite zaklepni gumb **[2]** z obračanjem v nasprotni smeri vrtenja urnega kazalca.
-  = Smer vrtenja za sprostitve gumba za blokiranje **[2]**.

- Digitalni kotomer postavite na ravno površino. Prepričajte se, da sta oba ravnila **[1]** poravnana na površini (glejte sl. C). Pritisnite tipko ZERO **[6]**, da ponastavite vse podatke.
- Kotomer obrnite, da zmerite kot.  
**Opomba:** Zaklepni gumb **[2]** lahko zategnete z obračanjem v smeri vrtenja urnega kazalca, tako da ohrani želeni izmerjen kot.
-  = Smer vrtenja za zategovanje gumba za blokiranje **[2]**.
- Prav tako lahko odprete 2 ravnila v ravnino 180°, poravnano s površino (glejte sliko D) in nato pritisnite gumb ZERO (NIČ) **[6]**, da nastavite nič. Ravnilo obrnite, da izmerite kot.

**Navodilo:** Na zaslonu se prikaže »Err«, če se digitalni kotomer zasučete za 360 ° (glejte sl. E). Obrnite digitalni kotomer nazaj v začetni položaj in ponovite meritve.





**Navodilo:** LCD zaslon **[3]** se samodejno vklopi tudi, ko obrnete ravnilo **[1]**.

**Navodilo:** Zaslon LCD **[3]** se samodejno izklopi po približno 5 do 6 minutah.

## ● Odprava napak

Naprava je sestavljena iz občutljivih elektronskih delov. Zato je mogoče, da jo motijo brezžične naprave, ki se nahajajo v neposredni bližini. Če se na zaslonu prikažejo napake, odstranite takšne naprave iz bližine kotomera. Elektrostatična razelektritev lahko povzroči motnje v delovanju.

- V primeru takšnih motenj v delovanju za kratek čas odstranite baterijo in jo nato ponovno vstavite.

Napaka	Vzrok	Pomoč
Simbol nizke napetosti  je prikazan na LCD zaslonu  .	Napetost baterije je pod 2,5 V.	Zamenjajte baterijo v skladu z navodili v „Vstavitev / zamenjava baterije“.
LCD zaslon  ne šteje dalje.	Napačen priklop	Baterijo odstranite in jo po 30 sekundah ponovno vstavite.
Zaslon ne dela  .	<ol style="list-style-type: none"> <li>LCD zaslon je izključen.</li> <li>Baterija nima pravega kontakta ali je nepravilno vstavljena.</li> <li>Napetost baterije je pod 2V.</li> </ol>	<ol style="list-style-type: none"> <li>Vključite LCD zaslon tako, da pritisnete gumb za VKLOP / IZKLOP .</li> <li>Odstranite baterijo in jo vstavite glede na polarizacijo in v skladu z navodilom v „Vstavitev / zamenjava baterije“ tako, da se dotika vseh kontaktov.</li> <li>Baterijo zamenjajte v skladu z navodilo v „Vstavitev / zamenjava baterije“.</li> </ol>

## ● Čiščenje in nega

- Pred in po uporabi digitalni kotomer očistite s suho krpo. Nikoli ne uporabljajte bencina, topil ali drugih čistil.
- Digitalnega kotomera ne potopite v vodo. Tekočine lahko poškodujejo digitalni kotomer.
- Vedno izklopite LCD zaslon , ko se digitalni kotomer ne uporablja. Kako podaljšati življenjsko dobo baterije.

### Nasvet – Po čiščenju:

- Izdelek hranite v originalni embalaži ali
- Ga obesite na na ustrezno kljuko s pomočjo luknje za obešanje .

## ● Odstranjevanje

Embalaža je narejena iz okolju primernih materialov, ki jih lahko oddate za recikliranje na lokalnih zbirališčih odpadkov.



Upošteвайте oznake embalažnih materialov za ločevanje odpadkov, ki so označene s kraticami (a) in številkami (b) z naslednjim pomenom: 1–7: umetne mas / 20–22: papir in karton / 80–98: vezni materiali.



O možnostih odstranjevanja odsluženega izdelka se lahko poznimate pri svoji občinski ali mestni upravi.



Ko je vaš izdelek dotrajan, ga zaradi varovanja okolja ne odvrzite med gospodinjske odpadke, temveč ga oddajte na ustreznem zbirališču tovrstnih odpadkov. O zbirnih mestih in njihovih delovnih časih se lahko poznimate pri svoji pristojni občinski upravi.

Pokvarjene ali iztrošene baterije / akumulatorje je treba reciklirati. Baterije / akumulatorje in / ali izdelek vrnite na ponujenih zbirnih mestih.



### Škoda na okolju zaradi napačnega odstranjevanja baterij / akumulatorjev!

Baterij / akumulatorjev ni dovoljeno odstraniti skupaj z gospodinjskimi odpadki. Vsebujejo lahko strupene težke kovine in so podvržene določbam za ravnanje z nevarnimi odpadki. Kemični simboli težkih kovin so naslednji: Cd = kadmij, Hg = živo srebro, Pb = svinec. Zato iztrošene baterije / akumulatorje oddajte na komunalnem zbirnem mestu.

## ● Postopek pri uveljavljanju garancije

Za zagotavljanje hitre obdelave vaše zadeve sledite naslednjim napotkom:

Za vse poizvedbe imejte pripravljeni potrdilo o nakupu in številko izdelka (npr. IAN 487354\_2501) kot dokazilo o nakupu.

Številka izdelka je navedena na tipski ploščici na izdelku, gravuri na izdelku, naslovnem listu vaših navodil (spodaj levo) ali nalepki na hrbtni ali spodnji strani izdelka.

Če pride do napak v delovanju ali drugih pomanjkljivosti, se najprej obrnite na spodaj navedeni servisni oddelek po telefonu ali e-pošti.

Izdelek, ki je označen za pokvarjenega, lahko nato s priložitvijo računa (potrdila o nakupu) ter z navedbo pomanjkljivosti in kdaj je do nje prišlo brezplačno pošljete na navedeni servisni naslov.

Na strani [parkside-diy.com](http://parkside-diy.com) lahko preberete in prenesete ta priročnik in še veliko drugih. S to kodo QR prispete neposredno na stran [parkside-diy.com](http://parkside-diy.com). Izberite svojo državo in prek iskalne maske poiščite navodila za uporabo. Z vnosom številke izdelka (IAN) 487354\_2501 prispete do navodil za uporabo tega izdelka.

## Podatki o bateriji:

Litijeva baterija (nepolnilna) 3 V  CR2032  
Uporabno do: 06/2028

## Proizvajalec

DONGGUAN TIANQIU ENTERPRISE CO., LTD

TianQiu Industrial Park, Xinji Industrial Zone, Machong Town, Dongguan City, Guangdong, Kitajska

E-pošta: [idsale2@gdtianqiu.com](mailto:idsale2@gdtianqiu.com)

[www.tmmq.cn](http://www.tmmq.cn)

## Uvoznik

OWIM GmbH & Co. KG

Stiftsbergstraße 1

74167 Neckarsulm

E-pošta: [battery-service@lidl.com](mailto:battery-service@lidl.com)

[www.owim.com](http://www.owim.com)

## ● Servis

 **Servis Slovenija**

Tel.: 00386 (0) 80 080 917

E-Mail: [infofon@lidl.si](mailto:infofon@lidl.si)



## Pooblašчени serviser:

OWIM GmbH & Co. KG  
Stiftsbergstraße 1  
74167 Neckarsulm  
NEMČIJA

Servisna telefonska številka:  
00386 (0) 80 080 917

## Garancijski list

1. S tem garancijskim listom OWIM GmbH & Co. KG, Stiftsbergstraße 1, 74167 Neckarsulm, Nemčija jamčimo, da bo izdelek v garancijskem roku ob normalni in pravilni uporabi brezhibno deloval in se zavezuje, da bomo ob izpolnjenih spodaj navedenih pogojih odpravili morebitne pomanjkljivosti in okvare zaradi napak v materialu ali izdelavi oziroma po svoji presoji izdelek zamenjali ali vrnili kupnino.
2. Garancija je veljavna na ozemlju Republike Slovenije.
3. Garancijski rok za proizvod je 3 leta od datuma izročitve blaga. Datum izročitve blaga je razviden iz računa.
4. Če izdelek ne izpolnjuje specifikacij ali nima lastnosti, navedenih v garancijskem listu ali oglaševalskem sporočilu, lahko potrošnik najprej zahteva odpravo napak. O napaki mora potrošnik obvestiti proizvajalca ali pooblaščen servis (kontaktna številka in elektronski naslov navedena zgoraj) in zahtevati odpravo napak. Kupec je dolžan ob uveljavljanju zahtevka predložiti garancijski list in račun, kot potrdilo in dokazilo o nakupu ter dnevno izročitve blaga. Svetujemo vam, da pred tem natančno preberete navodila o sestavi in uporabi izdelka.
5. Rok za odpravo napake je 30 dni od dneva, ko je proizvajalec ali pooblaščen servis prejel zahtevo za odpravo napake. Če napake v tem roku niso odpravljene, mora proizvajalec potrošniku brezplačno zamenjati blago z enakim, novim in brezhibnim blagom. Rok se lahko zaradi narave in kompleksnosti blaga, narave in resnosti neskladnosti ter napora, ki je potreben za dokončanje popravila ali zamenjave podaljša za najkrajši čas, ki je potreben za dokončanje popravila, vendar največ za 15 dni. O številu dni podaljšane roka in razlogih za podaljšanje mora biti potrošnik obveščen pred potekom 30 dnevnega roka za odpravo napak.
6. Če v roku 30 dni oz. v primeru podaljšanja v roku 45 dni blago ni popravljeno ali blago ni zamenjano z novim, lahko potrošnik od proizvajalca zahteva vračilo celotne kupnine ali zahteva sorazmerno znižanje kupnine. Sorazmerno znižanje kupnine je sorazmerno zmanjšanju vrednosti blaga, ki ga je potrošnik prejel, v primerjavi z vrednostjo, ki bi jo imelo blago, če bi bilo skladno.
7. Če se neskladnost pojavi v manj kot 30 dneh od dobave blaga, lahko potrošnik ob predložitvi blaga od proizvajalca takoj zahteva vračilo plačanega zneska.
8. Proizvajalec oziroma pooblaščen servis lahko potrošniku za čas popravila blaga, za katero je bila izdana obvezna garancija, zagotovi brezplačno uporabo podobnega blaga. Če proizvajalec potrošniku ne zagotovi nadomestnega blaga v začasno uporabo, ima potrošnik pravico uveljavljati škodo, ki jo je utrpel, ker blaga ni mogel uporabljati od trenutka, ko je zahteval popravilo ali zamenjavo, do njune izvršitve.
9. Stroške za material, nadomestne dele, delo, prenos in prevoz izdelkov, ki nastanejo pri odpravljanju okvar oziroma nadomestitvi blaga z novim, krije proizvajalec.

10. V primeru zamenjave blaga ali zamenjave bistvenega dela blaga z novim se potrošniku izda nov garancijski list.
11. V primeru, da proizvod popravlja nepooblaščen servis ali nepooblaščen oseb, kupec ne more uveljavljati zahtevkov iz te garancije.
12. Vzroki za okvaro oziroma nedelovanje izdelka morajo biti lastnosti stvari same in ne vzroki, ki so zunaj proizvajalčeve oziroma prodajalčeve sfere. Kupec ne more uveljavljati zahtevkov iz te garancije, če se ni držal priloženih navodil za sestavo in uporabo izdelka ali če je izdelek kakorkoli spremenjen ali nepravilno vzdrževan.
13. Proizvajalec zagotavlja proti plačilu popravilo, vzdrževanje blaga, nadomestne dele in priklopne aparate vsaj tri leta po poteku garancijskega roka,
14. Obrabni deli oz. potrošni material so izvzeti iz garancije.
15. Vsi potrebni podatki za uveljavljanje garancije in podatki, ki identificirajo blago za katerega velja garancija se nahajajo na dveh ločenih dokumentih (garancijski list, račun).
16. Ta garancija proizvajalca ne izključuje zakonske pravice potrošnika, da zoper prodajalca v primeru neskladnosti blaga brezplačno uveljavlja jamčevalne zahteve. Ta garancija prav tako ne izključuje pravic potrošnika, ki izhajajo iz obveznega jamstva za skladnost blaga.

Prodajalec:

Lidl Slovenija d.o.o. k.d., Pod lipami 1,  
SI-1218 Komenda



<b>Seznam použitých piktogramů</b> .....	Strana 34
<b>Úvod</b> .....	Strana 34
Používání jen k určenému účelu .....	Strana 34
Obsah dodávky .....	Strana 34
Popis součástí .....	Strana 34
Technické údaje .....	Strana 34
<b>Bezpečnostní pokyny</b> .....	Strana 34
Bezpečnostní instrukce pro baterie / dobíjecí baterie .....	Strana 35
Poznámky k mincovým/knoflíkovým bateriím .....	Strana 36
Nezjevné příznaky, které se mohou objevit v důsledku požití baterie .....	Strana 37
<b>Před uvedením do provozu</b> .....	Strana 38
Vložení baterie/výměna baterie .....	Strana 38
<b>Uvedení do provozu</b> .....	Strana 38
Použití digitálního úhlověru .....	Strana 38
<b>Vyloučení chybných funkcí</b> .....	Strana 38
<b>Údržba a čištění</b> .....	Strana 39
<b>Zlikvidování</b> .....	Strana 39
<b>Záruka</b> .....	Strana 40
Postup v případě uplatňování záruky .....	Strana 40
Servis .....	Strana 41

Seznam použitých piktogramů	
	Stejnoseměrný proud/napětí
	Baterie (knoflíková) je součástí dodávky
	Symbol CE vyjadřuje shodu s příslušnými směrnici EU, které se vztahují na tento výrobek.
	<b>Varování!</b> Výrobek obsahuje mincový článek. Nebezpečné při požití - viz poznámky.

## DIGITÁLNÍ ÚHLOMĚŘ

### ● Úvod

Blahopřejeme Vám ke koupi nového výrobku. Rozhodli jste se pro kvalitní produkt. Návod k obsluze je součástí tohoto výrobku. Obsahuje důležité pokyny pro bezpečnost, použití a likvidaci. Před použitím výrobku se seznamte se všemi pokyny k obsluze a bezpečnostními pokyny. Používejte výrobek jen popsaným způsobem a na uvedených místech. Při předání výrobku třetí osobě předejte i všechny podklady.

### ● Používání jen k určenému účelu

Tento výrobek je vhodný pro měření délek a úhlů. Výrobek je určen pouze k osobnímu použití. Není určeno pro reklamní použití.

### ● Obsah dodávky

- 1 x Digitální úhloměř
- 1 x Baterie
- 1 x Úschovný box
- 1 x Návod k použití

### ● Popis součástí

- 1 Pravitka
- 2 Zajišťovací knoflík
- 3 LCD displej
- 4 Tlačítko oddílu baterií
- 5 Tlačítko ZAP / VYP (ON / OFF)
- 6 Tlačítko ZERO (nulování)
- 7 Schránka baterie
- 8 Závěsný otvor
- 9 Černý fixní šroub
- 10 Izolační vložka

### ● Technické údaje

Jednotka naměřených veličin:	stupně (°)
Měřicí rozsah:	0 – 360°
Rozlišení:	0,1°
Přesnost měření úhlu:	± 0,3°
Měřicí systém:	lineární, bezkontaktní měřicí systém CAP
Indikace:	LCD displej
Provozní teplota:	+ 5°C – + 40°C
Vliv vlhkosti vzduchu:	v rozsahu od 0 % do 80 % relativní vlhkost vzduchu zanedbatelná
Baterie:	lithiová baterie (nenabíjecí) 3V  CR2032 (je součástí dodávky)

### Bezpečnostní pokyny

**PŘED POUŽITÍMSI PROSÍM PROČTĚTE NÁVOD K OBSLUZE! NÁVOD K OBSLUZE SI PEČLIVĚ USCHOVEJTE!**

**⚠ UPOZORNĚNÍ! Dávejte pozor na ostré hrany.**

**⚠ POZOR! NEBEZPEČÍ ZRANĚNÍ!**

- **VÝROBEK NEPATŘÍ DO RUKOU DĚTEM. TENTO VÝROBEK NENÍ HRAČKA!** Tento výrobek nemají děti používat bez dozoru.

<b>VAROVÁNÍ!</b>	
<small>UCHOVÁVEJTE MIMO DOSAH DĚTÍ Spolknutí může způsobit chemické popáleniny, perforaci měkkých tkání a smrti. K těžkým popáleninám může dojít do 2 hodin po požití. Ihned vyhledejte lékařskou pomoc.</small>	

**U MALÝCH DĚTÍ A DĚTÍ OBEČNĚ HROZÍ NEBEZPEČÍ OHROŽENÍ ŽIVOTA A ÚRAZU!**

**Nenechávejte děti nikdy samotné s obalovým materiálem.**

- Hrozí nebezpečí udušení obalovým materiálem. Děti podceňují často nebezpečí. Uchovávejte výrobek neustále mimo dosah dětí.

**VAROVÁNÍ! OBSAHUJE POLYKATELNÉ KNOFLÍKOVÉ/MINCOVÉ BATERIE! NEBEZPEČÍ UDUŠENÍ!**

- Tento přístroj mohou používat děti starší než 8 let, osoby se sníženými fyzickými, senzorickými nebo duševními schopnostmi nebo s nedostatečnými zkušenostmi a znalostmi o používání přístroje jen tehdy, jestliže byly poučeny o jeho bezpečném používání a porozuměly možným ohrožením.

Děti si nesmí s přístrojem hrát.

Děti nesmí provádět čištění a údržbu bez dohledu.

- Nevystavujte výrobek nikdy vysokým teplotám a vlhkosti, jinak může dojít k jeho poškození.
- Nedávejte výrobek pod napětí.
  - Výrobek držte mimo dosah elektricky nabitých kolíků.
  - Výrobek držte mimo dosah dílů, které jsou pod elektrickým napětím. Nebezpečí poškození čipu zabudovaného do výrobku.
- Udržujte výrobek vždy čistý a suchý. Kapalina může výrobek poškodit.

**Bezpečnostní instrukce pro baterie / dobíjecí baterie**

- **NEBEZPEČÍ ŽIVOTA!** Uchovávejte baterie / dobíjecí baterie mimo dosah dětí. Pokud je náhodně spolknuta, vyhledejte lékařskou pomoc.
- Polknutí může vést k popálení, perforaci měkkých tkání a smrti. K těžkým popáleninám může dojít do 2 hodin po požití.

-  **NEBEZPEČÍ VÝBUCHU!** Nikdy nedobíjejte nedobíjecí baterie. Nezkratujte baterie / dobíjecí baterie a / nebo je neotevírejte. Výsledkem může být přehřátí, požár nebo prasknutí.
- Nikdy neházejte baterie / dobíjecí baterie do ohně nebo do vody.
- Nevývíjejte na baterie / dobíjecí baterie mechanická zatížení.

### Riziko úniku z baterie

- Vyhněte se extrémním podmínkám prostředí a teplot, které by mohly mít vliv na baterie/dobíjecí baterie, např. radiátory nebo přímé sluneční světlo.
- Zabraňte kontaktu s kůží, očima a sliznicemi. V případě kontaktu s kyselinou z baterie, pečlivě opláchněte postiženou oblast velkým množstvím čisté vody a ihned vyhledejte lékařskou pomoc.

-  **NOSTE OCHRANNÉ RUKAVICE!** Uniklé nebo poškozené baterie / dobíjecí baterie mohou způsobit popálení při styku s pokožkou. Noste vhodné ochranné

rukavice vždy, když k takové události dojde.



- V případě úniku z baterie ji ihned odstraňte z přístroje, aby se zabránilo poškození.
- Vyjměte baterie / dobíjecí baterie, pokud výrobek nebude delší dobu používán.

### Nebezpečí poškození výrobku

- Používejte pouze specifikovaný typ baterie / dobíjecí baterie!
- Při vkládání zajistěte správnou polaritu! To je znázorněno uvnitř přihrádky baterií!
- Před vkládáním vyčistěte kontakty na baterii a v přihrádce na baterie!
- Okamžitě vyjměte vybité baterie / dobíjecí baterie z výrobku.

### ● Poznámky k mincovým/ knoflíkovým bateriím

-  **VAROVÁNÍ!** Baterii nespokněte, hrozí nebezpečí chemického popálení.

-  **VAROVÁNÍ:** Obsahuje mincovou baterii  **POZOR!** Obsahuje polykatelné knoflíkové články!  
Nebezpečí udušení!

■  **UCHOVÁVEJTE BATERIE MIMO DOSAHU DĚTÍ!**

Spolknutí baterií může způsobit chemické popáleniny, perforaci měkkých tkání a smrt. K těžkým popáleninám může dojít do 2 hodin od spolknutí. Okamžitě vyhledejte lékařskou pomoc.

■  **VAROVÁNÍ!** Použité baterie okamžitě zlikvidujte. Nové a použité baterie uchovávejte mimo dosah dětí.

■ Pokud se přihrádka na baterie nedá bezpečně zavřít, přestaňte výrobek používat a chraňte jej před dětmi.

■ Pokud se domníváte, že mohlo dojít ke spolknutí baterií nebo k jejich umístění v některé části těla, okamžitě vyhledejte lékařskou pomoc.

 **Nezjevné příznaky, které se mohou objevit v důsledku požití baterie**

Bohužel není zřejmé, kdy se v jícnu dítěte zasekne knoflíková nebo mincová baterie.



Neexistují žádné specifické příznaky spojené s touto situací. Dítě může:

- kašlat, dávit se nebo hodně slintat;
  - vypadat, že má žaludeční potíže nebo virózu;
  - cítit se špatně;
  - ukazovat na hrdlo nebo žaludek;
  - mít bolesti břicha, hrudníku nebo krku;
  - být unavené nebo letargické;
  - být tišší nebo vlezlejší než obvykle nebo jinak „nebýt ve své kůži“;
  - ztratit chuť k jídlu nebo mít sníženou chuť k jídlu;
  - nemusí chtít jíst pevnou stravu / není schopno jíst pevnou stravu.
- Tyto příznaky se mění nebo kolísají, bolest se zvyšuje a pak ustupuje.
- Specifickým příznakem požití knoflíkové a mincové baterie je zvracení čerstvé (jasně červené) krve.
- Pokud to dítě udělá, okamžitě vyhledejte lékařskou pomoc.





- Absence jasných příznaků je důvodem, proč je důležité mít se na pozoru před „vybitými“ nebo náhradními knoflíkovými či mincovými bateriemi v domácnosti a před výrobky, které je obsahují.

## ● Před uvedením do provozu

### ● Vložení baterie / výměna baterie







**Upozornění:** Symbol nízkého napětí  zobrazený na LCD displeji  indikuje vybitou / prázdnou baterii.







**Upozornění:** Při výměně baterie, může na LCD displeji  dojít k poruchám. Vyjměte baterii a znovu ji vložte.

- Uvolněte černý fixní šroub  pomocí šroubováku (není součástí dodávky).
- Stiskněte tlačítko přihrádky na baterie , a pak vytáhněte držák baterie  (viz obr. B).
- Starou baterii odstraňte.
- Vložte držák baterie obsahující novou baterii do přihrádky pro baterii a zajistěte správnou polaritu (+ a -). Ujistěte se, že svorka plus ukazuje ven.
- Držák baterie  úplně zasuňte dovnitř (viz obr. B).
- Utáhněte černý fixní šroub  pomocí šroubováku (není součástí dodávky).



## ● Uvedení do provozu

### ● Použití digitálního úhломěru

- Před použitím odstraňte izolační fólii .
- Stlačte tlačítko ZAP / VYP pro zapnutí  LCD displeji .
- Uvolněte zajišťovací knoflík  otáčením proti směru hodinových ručiček.
-  = Směr otáčení pro uvolnění aretačního tlačítka .

- Položte digitální úhломěr na rovný povrch. Zajistěte, aby obě pravítka  byla vyrovnaná s povrchem (viz obr. C). Poté stisknutím tlačítka ZERO  nastavte data na nulu.
- Otočte pravítko k měření úhlu.  
**Poznámka:** Zajišťovací knoflík  lze utáhnout ve směru hodinových ručiček tak, aby se držel požadovaný měřený úhel.
-  = Směr otáčení pro utažení aretačního tlačítka .
- Můžete také otevřít dvě pravítka na 180° zarovnané s povrchem (viz obr. D), a pak stiskněte tlačítko ZERO  pro nastavení nuly. Otočte pravítko k měření úhlu.

**Upozornění:** Na displeji se zobrazí „Err“, pokud byl digitální úhломěr otočen přes 360° (viz obr. E). Otočte digitální úhломěr zpět do původní polohy a znovu měřte.

**Upozornění:** LCD displej  se rovněž automaticky zapne při otočení pravítka .





**Upozornění:** LCD displej  se automaticky vypne přibližně po 5 až 6 minutách.

## ● Vyloučení chybných funkcí

Přístroj obsahuje citlivé elektronické součástky. Proto je možné, že dojde k rušení vlivem jiných přístrojů s přenosem rádiových signálů, které se nacházejí poblíž. Pokud se objeví nějaké chyby indikace na displeji, odstraňte taková zařízení z blízkosti úhlového pravítka.

Elektrostatické výboje mohou způsobovat poruchy funkce.

- Při poruchách funkcí vyjměte krátce baterii a znovu ji vložte do posuvného měřítka.

<b>Chyba</b>	<b>Příčina</b>	<b>Pomoc</b>
Symbol nízkého napětí  uvedený na LCD displeji  .	Napětí baterie je nižší než 2,5 V.	Vyměňte baterii dle kapitoly „Vložení baterie/výměna baterie“.
LCD displeji  neukazuje další hodnoty.	Chybné zapojení	Vyjmout baterii a znovu ji po 30 vteřinách vložit do přístroje.
Žádná hodnota na LCD displeji  .	<ol style="list-style-type: none"> <li>1. Displej je vypnutý.</li> <li>2. Baterie nemá kontakt anebo je vložená obráceně.</li> <li>3. Napětí baterie je nižší než 2V.</li> </ol>	<ol style="list-style-type: none"> <li>1. Zapněte displej stlačením tlačítka ZAPNUTO / VYPNUTO .</li> <li>2. Vyjměte baterii a znovu ji nasadte se správnou polaritou podle kapitoly „Vložení baterie/výměna baterie“ tak, aby měla správný kontakt.</li> <li>3. Vyměňte baterii podle kapitoly „Vložení baterie/výměna baterie“.</li> </ol>

## ● Údržba a čištění

- Před použitím a po použití digitální úhloměr vyčistěte suchým hadříkem. Nikdy nepoužívejte benzin, rozpouštědla nebo jiné čisticí prostředky.
- Neponořujte digitální úhloměr do vody. Kapaliny mohou digitální úhloměr poškodit.
- Pokud digitální úhloměr nepoužíváte, vždy vypněte displej LCD . Tak prodloužíte provozní dobu baterie.

**Upozornění** – Po použití resp. po čištění:

- Uložte výrobek ve skladovací krabici nebo
- Zavěste výrobek s pomocí závěsu  na vhodný hák.

## ● Zlikvidování

Obal se skládá z ekologických materiálů, které můžete zlikvidovat prostřednictvím místních sběrů recyklovatelných materiálů.



Při třídění odpadu se řiďte podle označení obalových materiálů zkratkami (a) a čísly (b), s následujícím významem: 1–7: umělé hmoty / 20–22: papír a lepenka / 80–98: složené látky.



O možnostech likvidace vysloužilých zařízení se informujte u správy vaší obce nebo města.



V zájmu ochrany životního prostředí vysloužilý výrobek nevyhazujte do domovního odpadu, ale předejte k odborné likvidaci. O sběrnách a jejich otevíracích hodinách se můžete informovat u příslušné správy města nebo obce.

Vadné nebo vybité baterie resp. akumulátory se musí recyklovat. Baterie, akumulátory i výrobek odevzdejte zpět do nabízených sběrů.



**Ekologické škody v důsledku chybné likvidace baterií / akumulátorů!**

Baterie / akumulátory se nesmí zlikvidovat v domácím odpadu. Mohou obsahovat jedovaté těžké kovy a musí se zpracovávat jako zvláštní odpad. Chemické symboly těžkých kovů: Cd = kadmium, Hg = rtuť, Pb = olovo. Proto odevzdejte opotřebované baterie / akumulátory u komunální sběry.

## ● **Záruka**

Výrobek byl vyroben podle přísných směrnic kvality a před dodáním pečlivě otestován. V případě materiálních nebo výrobních vad máte zákonná práva vůči prodejci výrobku. Vaše zákonná práva nejsou níže uvedenou zárukou nijak omezená.

Záruka na tento výrobek je 3 roky od data zakoupení. Záruční doba začíná dnem zakoupení. Originál dokladu o zakoupení si uschovejte na bezpečném místě, protože tento doklad je vyžadován jako doklad o koupi.

Jakékoli poškození nebo závady, které se vyskytly již v okamžiku nákupu, musí být nahlášeny ihned po vybalení výrobku.

Pokud se u výrobku během 3 let od data zakoupení projeví vada materiálu nebo výrobní vada, pak vám ho podle naší volby bezplatně opravíme nebo vyměníme. Záruční doba se po uznané reklamaci neprodlužuje. To platí také pro vyměněné a opravené díly.

Tato záruka je neplatná, pokud byl výrobek poškozený nebo nesprávně používán anebo udržovaný.

Záruka se kryje na materiálové a výrobní vady. Tato záruka se nevztahuje na díly výrobku, které podléhají běžnému opotřebením, a tím platí jako opotřebitelné díly (např. baterie, hadice, inkoustové barevné patrony), ani se nevztahuje na poškození rozbitných dílů, např. spínačů nebo dílů ze skla.

## ● **Postup v případě uplatňování záruky**

V zájmu rychlého zpracování Vašeho požadavku se řiďte následujícími pokyny:

Pro všechny požadavky si uschovejte pokladní stvrzenku jako doklad o nákupu a číslo položky (např. IAN 487354\_2501).

Číslo položky najdete na typovém štítku, je vyryto na výrobku, je uvedeno na titulní stránce Vašeho návodu (vlevo dole) nebo je na nálepce na zadní nebo spodní straně výrobku.

Při poruchách funkce nebo jiných závadách nejdříve kontaktujte telefonicky nebo e-mailem níže uvedené servisní oddělení.

Na adresu servisu, kterou Vám sdělíme, můžete zdarma odeslat pouze výrobek, který byl zaznamenaný jako vadný, a to spolu s pokladním dokladem (stvrzenkou), popisem závady a uvedením doby, kdy k závadě došlo.

Na stránkách parkside-diy.com najdete tuto a celou řadu dalších příruček k nahlédnutí a ke stažení. Pomocí tohoto QR kódu se dostanete přímo na stránky parkside-diy.com. Vyberte svou zemi a vyhledejte návod k obsluze pomocí formuláře k vyhledávání. Zadáním čísla položky (IAN) 487354\_2501 se dostanete k návodu k obsluze Vašeho výrobku.



### **Informace o baterii:**

Lithiová baterie (nenabíjecí) 3 V 

CR2032

Doba použitelnosti: 06/2028

### **Vyrábí**

DONGGUAN TIANQIU ENTERPRISE CO.,  
LTD

TianQiu Industrial Park, Xinji Industrial  
Zone, Machong Town, Dongguan City,  
Guangdong, Čína

E-Mail: [idsale2@gdttianqiu.com](mailto:idsale2@gdttianqiu.com)

[www.tmmq.cn](http://www.tmmq.cn)

### **Dovází**

OWIM GmbH & Co. KG

Stiftsbergstraße 1

74167 Neckarsulm

E-Mail: [battery-service@lidl.com](mailto:battery-service@lidl.com)

[www.owim.com](http://www.owim.com)

### **● Servis**





 **Servis Česká republika**

Tel.: 800600632

E-Mail: [owim@lidl.cz](mailto:owim@lidl.cz)



<b>Zoznam použitých piktogramov</b> .....	Strana 43
<b>Úvod</b> .....	Strana 43
Používanie v súlade s určením .....	Strana 43
Obsah dodávky .....	Strana 43
Popis častí .....	Strana 43
Technické dáta .....	Strana 43
<b>Bezpečnostné pokyny</b> .....	Strana 43
Bezpečnostné pokyny pre batérie / nabíjateľné batérie .....	Strana 44
Poznámky k mincovým/gombíkovým batériám .....	Strana 46
Nezjavné príznaky, ktoré sa môžu vyskytnúť v dôsledku požitia batérie . . .	Strana 46
<b>Pred uvedením do chodu</b> .....	Strana 47
Vloženie/výmena batérií .....	Strana 47
<b>Uvedenie do chodu</b> .....	Strana 47
Použitie digitálneho uhlomera .....	Strana 47
<b>Opravenie chyby</b> .....	Strana 48
<b>Údržba a čistenie</b> .....	Strana 48
<b>Likvidácia</b> .....	Strana 48
<b>Záruka</b> .....	Strana 49
Postup v prípade poškodenia v záruke .....	Strana 49
Servis .....	Strana 50

Zoznam použitých piktogramov	
	Jednosmerný prúd/napätie
	Batéria (gombíková) je súčasťou dodávky
	Značka CE označuje zhodu s príslušnými smernicami EÚ platnými pre tento výrobok.
	<b>Varovanie!</b> Výrobok obsahuje mincovú batériu. Nebezpečné pri požití - pozri návod na použitie.

## DIGITÁLNY UHLOMER

### ● Úvod

Blahoželáme Vám ku kúpe Vášho nového výrobku. Rozhodli ste sa pre veľmi kvalitný výrobok. Návod na obsluhu je súčasťou tohto výrobku. Obsahuje dôležité upozornenia týkajúce sa bezpečnosti, používania a likvidácie. Skôr ako začnete výrobok používať, oboznámte sa so všetkými pokynmi k obsluhu a bezpečnosti. Výrobok používajte iba v súlade s popisom a v uvedených oblastiach používania. V prípade postúpenia výrobku ďalším osobám odovzdajte aj všetky dokumenty patriace k výrobku.

### ● Používanie v súlade s určením

Tento produkt je vhodný na meranie dĺžky a uhlov. Produkt je určený iba na osobné používanie. Nie je vhodný na komerčné účely.

### ● Obsah dodávky

1 x Digitálny uhlomer  
1 x Batéria  
1 x Úschovné puzdro  
1 x Návod na použitie

### ● Popis častí

- 1 Právítko
- 2 Poistné koliesko
- 3 LCD displej
- 4 Tlačidlo priehradky na batérie
- 5 VYPÍNAČ (ON/OFF)
- 6 ZERO tlačidlo (NULOVI)
- 7 Schránka na batériu

- 8 Otvor na zavesenie
- 9 Čierna pevná skrutka
- 10 Izolačná vložka

### ● Technické dáta

Meraná jednotka:	stupňov (°)
Merací rozsah:	0 – 360°
Rozlíšenie:	0,1°
Presnosť:	± 0,3°
Merací systém:	lineárny, bezkontaktný CAP merací systém
Zobrazenie:	LCD displej
Prevádzková teplota:	+ 5°C – + 40°C
Vplyv vlhkosťou vzduchu:	v medziach od 0 % do 80 % relatívna vlhkosť vzduchu zanedbateľná
Batéria:	lítiová batéria (nenabíjateľná) 3V  CR2032 (zahnutá v dodávke)



## Bezpečnostné pokyny

PRED POUŽITÍM SI  
PREČÍTAJTE NÁVOD  
NA OBSLUHU!  
NÁVOD NA OBSLUHU  
PROSÍM STAROSTLIVO  
USCHOVAJTE!

**⚠ UPOZORNENIE! Pozor na  
ostré okraje.**

**⚠ POZOR!**  
**NEBEZPEČENSTVO**  
**PORANENIA!**

- **VÝROBOK NEPATRÍ DO RÚK DEŤOM. TENTO VÝROBOK NIJE Detská hračka!** Tento výrobok by nemali používať deti bez dozoru.

**⚠ VAROVANIE!**

UCHOVÁVAJTE MIMO DOSAHU DEŤÍ!  
Prehltutie môže viesť k chemickým popáleninám,  
perforácii mäkkého tkaniva a smrti. Do 2 hodín po požití  
môže dôjsť k ťažkým popáleninám. Okamžite vyhľadajte  
lekársku pomoc.



**⚠ NEBEZPEČENSTVO**  
**NEHODY A OHROZENIA**  
**ŽIVOTA PRE BATOLATÁ**  
**A DETI! Nikdy**  
**nenechávajte deti bez**  
**dozoru s obalovým**  
**materiálom.**

- Vzniká nebezpečenstvo udusenía obalovým materiálom. Deti často podceňujú nebezpečenstvo. Držte deti stále v bezpečnej vzdialenosti od výrobku.

**⚠ VAROVANIE! OBSAHUJE**  
**PREHLTNUTELNÉ**  
**GOMBÍKOVÉ/MINCOVÉ**  
**BATÉRIE!**

**⚠ NEBEZPEČENSTVO**  
**UDUSENIA!**

- Tento prístroj môžu používať deti od 8 rokov ako aj osoby so zníženými psychickými, senzorickými alebo duševnými schopnosťami alebo s nedostatkom skúseností

a vedomostí, ak sú pod dozorom, alebo ak boli poučené ohľadom bezpečného používania prístroja a ak porozumeli nebezpečenstvám spojeným s jeho používaním. Deti sa s prístrojom nesmú hrať.

Čistenie a údržbu prístroja nesmú vykonávať deti bez dozoru.

- Nikdy nevystavujte výrobok vysokým teplotám a vlhkosti, môže dôjsť k poškodeniu prístroja.
- Produkt nezapájajte do elektrickej siete.
  - Produkt držte mimo elektricky nabitých kolíkov/pinov.
  - Produkt chráňte pred dielmi, ktoré sú pod elektrickým prúdom.Hrozí nebezpečenstvo poškodenia čipu zabudovaného v produkte.
- Produkt udržiavajte čistý a suchý. Tekutina môže produkt poškodiť.

**⚠ Bezpečnostné**  
**pokyny pre batérie /**  
**nabíjateľné batérie**

- **SMRTELNÉ**  
**NEBEZPEČENSTVO!**  
Batérie / nabíjateľné batérie udržiavajte mimo dosahu detí.

Pri náhodnom prehltnutí okamžite vyhľadajte lekársku pomoc.

- Po prehltnutí môžu nastať popáleniny chemickými látkami, perforácia mäkkého tkaniva a smrť. Do 2 hodín po požití môže dôjsť k ťažkým popáleninám.

-  **NEBEZPEČENSTVO VÝBUCHU!** Nikdy nenabíjajte

nenabíjateľné batérie. Batérie / nabíjateľné batérie nikdy neskratujte a /alebo ich neatvárať. Mohlo by to viesť k prehriatiu, požiaru alebo vybuchnutiu.

- Batérie / nabíjateľné batérie nikdy nehádzte do ohňa alebo vody.
- Batérie / nabíjateľné batérie nikdy nevystavujte mechanickému zaťaženiu.

### **Nebezpečenstvo vytečenia batérie**

- Vyhýbajte sa extrémnym okolitým podmienkam a teplotám, ktoré by mohli mať vplyv na batérie / nabíjateľné batérie, napr. radiátory / priame slnečné žiarenie.
- Zabráňte kontaktu s pokožkou, očami a sliznicami. V prípade kontaktu s kyselinou v batérii postihnutú oblasť

riadne opláchnite veľkým množstvom čistej vody a okamžite vyhľadajte lekársku pomoc.

-  **NASAĎTE SI OCHRANNÉ RUKAVICE!**

Vytečené alebo poškodené batérie / nabíjateľné batérie môžu spôsobiť pri kontakte s pokožkou popálenie.

Vždy, keď sa takéto niečo vyskytne, nasadte si vhodne ochranné rukavice.

- Ak vám batéria vytečie, okamžite toto vytečenie odstráňte z produktu, aby ste zabránili poškodeniu.
- Ak nebudete produkt dlhší čas používať, batérie / nabíjateľné batérie vyberte.

### **Nebezpečenstvo poškodenia produktu**

- Používajte len špecifikovaný typ batérie / nabíjateľnej batérie!
- Pri vkladaní dbajte na správnu polaritu! Táto je vyznačená vo vnútri priehradky na batérie!
- Pred vložením vyčistite kontakty na batérii a v priehradke na batérie!
- Vybité batérie / nabíjateľné batérie okamžite vyberte z produktu.

## ● Poznámky k mincovým/ gombíkovým batériám



**VAROVANIE!** Batériu neprehĺtajte, hrozí nebezpečenstvo chemického popálenia.



**VAROVANIE!**  
Obsahuje mincovú batériu

**UPOZORNENIE!**

Obsahuje prehltnuteľné gombíkové batérie!

Nebezpečenstvo udusenia!



**BATÉRIE  
UCHOVÁVAJTE  
MIMO DOSAHU**

**DETÍ!** Prehltnutie batérií môže viesť k chemickým popáleninám, perforácii mäkkého tkaniva a smrti. Do 2 hodín po prehltnutí batérií môže dôjsť k ťažkým popáleninám. Okamžite vyhľadajte lekársku pomoc.



**VAROVANIE!** Použité batérie okamžite zlikvidujte. Nové

a použité batérie uchovávajúte mimo dosahu detí.

■ Ak sa priehradka na batérie nezatvára bezpečne, prestaňte výrobok používať a držte ho mimo dosahu detí.

■ Ak si myslíte, že mohlo dôjsť k prehltnutiu batérií alebo ich umiestneniu do niektorej časti tela, okamžite vyhľadajte lekársku pomoc.



**Nezjavné príznaky,  
ktoré sa môžu  
vyskytnúť v dôsledku  
požitia batérie**

Bohužiaľ, nie je zrejmé, kedy sa v pažeráku dieťaťa zasekne gombíková alebo mincová batéria.



Nie sú s tým spojené žiadne špecifické príznaky. Dieťa môže:

- kašľať, dávať sa alebo veľa slintať;
- mať žalúdočnú nevoľnosť alebo vírus;
- cítiť sa zle;
- ukazovať na hrdlo alebo žalúdok;
- mať bolesti brucha, hrudníka alebo hrdla;
- byť unavené alebo letargické
- byť tichšie alebo dotieravejšie ako zvyčajne alebo inak „nebyť vo svojej koži“;
- stratiť chuť do jedla alebo mať zníženú chuť do jedla;
- nechcieť jesť pevnú stravu/ nemôže jesť pevnú stravu.



- Tieto príznaky sa menia alebo kolíšu, pričom bolesť sa zvyšuje a potom ustupuje.
- Špecifickým príznakom prehltnutia gombíkovej a mincovej batérie je zvracanie čerstvej (jasne červenej) krvi.
- Ak to dieťa urobí, okamžite vyhľadajte lekársku pomoc.
- Chýbajúce jasné príznaky sú dôvodom, prečo je dôležité byť ostražitý pri „vybitých“ alebo náhradných gombíkových alebo mincových batériách v domácnosti a výrobkoch, ktoré ich obsahujú.



## ● Pred uvedením do chodu

### ● Vloženie/výmena batérií

**Upozornenie:** Symbol nízkeho napätia , ktorý je zobrazený na LCD displeji  označuje vybitú/prázdnu batériu.













**Upozornenie:** Pri výmene batérie sa na LCD displeji  môžu zobrazíť chyby. Vyberte batériu a znovu ju vložte.

- Uvoľnite čierna pevná skrutka  pomocou skrutkovača (nie je súčasťou balenia).
- Potlačte tlačidlo priehradky na batérie  a potom potiahnite schránku na batériu  (pozrite obr. B).
- Odstráňte starú batériu.
- Do priestoru na batérie vložte schránku na batériu s novou batériou a skontrolujte správnu polaritu (+ a -). Skontrolujte, či koncovka plus smeruje smerom von.



- Úplne zatlačte schránku na batériu  (pozrite obr. B).
- Uťahnite čierna pevná skrutka  pomocou skrutkovača (nie je súčasťou balenia).

## ● Uvedenie do chodu

### ● Použitie digitálneho uhlomera

- Pred použitím odstráňte izolačnú fóliu .
- Potlačte vypínač  a zapnite LCD displej .
- Uvoľnite poistné koliesko  otočením proti smeru hodinových ručičiek.
-  = Smer točenia na uvoľnenie aretačného tlačidla .
- Položte digitálny uhlomer na rovný povrch. Zabezpečte, aby boli obe pravítka na povrchu  zarovnané (pozri obr. C). Potom stlačte tlačidlo ZERO , aby sa údaje vynulovali.
- Otáčaním pravítka odmerajte uhol. **Poznámka:** Poistné koliesko  môžete utiahnuť otočením v smere hodinových ručičiek, aby podržalo požadovaný odmeraný uhol.
-  = Smer točenia na utiahnutie aretačného tlačidla .
- Môžete aj otvoriť 2 pravítka na 180° priamo vyrovnaných s povrchom (pozrite obr. D) a potom stlačením ZERO tlačidla  nastavte nulu. Otáčaním pravítka odmerajte uhol.

**Upozornenie:** Displej ukazuje „Err“, ak je digitálny uhlomer otočený o 360° (pozri obr. E). Otočte digitálny uhlomer späť do východiskovej polohy a merajte znova.

**Upozornenie:** LCD displej  sa automaticky zapne aj pri otočení pravítok .

**Upozornenie:** LCD displej  sa automaticky vypne po pribl. 5 až 6 minútach.

## ● Opravenie chyby

Prístroj obsahuje citlivé elektronické súčiasky. Preto môže byť rušený prístrojmi rádiového prenosu v bezprostrednej blízkosti. Ak sa na displeji vyskytnú akékoľvek indikácie chýb, odstráňte takéto zariadenia z blízkosti uhlového pravitka.

Elektrostatický výboj môže viesť k zlyhaniu funkcií prístroja.

- Pri takýchto poruchách na chvíľu vyberte batérie a nanovo ich vložte.

Chyba	Príčina	Pomoc
Symbol nízkeho napätia  zobrazený na displeji [3].	Napätie batérií kleslo pod 2,5 V.	Vymente batérie podľa kapitoly „Vloženie/výmena batérií“.
LCD displej [3] nepočíta ďalej.	Chybné zapojenie	Batérie vyberte a po 30 sekundách opäť vložte.
Žiadne zobrazenie na LCD displeji [3]	<ol style="list-style-type: none"><li>1. LCD displej je vypnutý.</li><li>2. Batéria nemá správny kontakt alebo je nasadená nesprávnou stranou.</li><li>3. Napätie batérií kleslo pod 2V.</li></ol>	<ol style="list-style-type: none"><li>1. Zapnite LCD displej tým, že stlačíte tlačidlo ON/OFF [5].</li><li>2. Vyberte batérie a vložte ich podľa pólovania a kapitoly „Vloženie/výmena batérií“ tak, aby sa dotýkali všetkých kontaktov.</li><li>3. Vymeňte batérie podľa kapitoly „Vloženie/výmena batérií“.</li></ol>

## ● Údržba a čistenie

- Pred a po použití digitálny uhlomer očistite suchou handrou. Nikdy nepoužívajte benzín, rozpúšťadlá alebo iné čistiace prostriedky.
- Digitálny uhlomer neponárajte do vody. Kvapaliny môžu digitálny uhlomer poškodiť.
- Pokiaľ sa digitálny uhlomer nepoužíva, vždy vypnite LCD displej [3]. Takto predĺžite životnosť batérie.

**Upozornenie** – Po použití, prípadne po čistení:

- Výrobok odložte do vhodného boxu alebo
- Ho zaveste pomocou závesného mechanizmu [8] na vhodný hák.

## ● Likvidácia

Obal pozostáva z ekologických materiálov, ktoré môžete odovzdať na miestnych recyklačných zberných miestach.



Všímajte si prosím označenie obalových materiálov pre triedenie odpadu, sú označené skratkami (a) a číslami (b) s nasledujúcim významom: 1–7: Plasty / 20–22: Papier a kartón / 80–98: Spojené látky.



O možnostiach likvidácie opotrebovaného výrobku sa môžete informovať na Vašej obecnej alebo mestskej správe.



Ak výrobok doslúžil, v záujme ochrany životného prostredia ho neodhodte do domového odpadu, ale odovzdajte na odbornú likvidáciu. Informácie o zberných miestach a ich otváracích hodinách získate na Vašej príslušnej správe.

Defektné alebo použité batérie / akumulátorové batérie sa musia recyklovať. Batérie / akumulátorové batérie a / alebo výrobok odovzdajte prostredníctvom dostupných zberných stredísk.



### **Nesprávna likvidácia batérií / akumulátorových batérií ničí životné prostredie!**

Batérie / akumulátorové batérie sa nesmú likvidovať spolu s domovým odpadom. Môžu obsahovať jedovaté ťažké kovy a je potrebné zaobchádzať s nimi ako s nebezpečným odpadom. Chemické značky ťažkých kovov sú nasledovné: Cd = kadmium, Hg = ortuť, Pb = olovo. Opatrované batérie / akumulátorové batérie preto odovzdajte v komunálnej zberni.

## ● **Záruka**

Výrobok bol starostlivo vyrobený v súlade s prísnyimi smernicami kvality a pred dodaním dôkladne otestovaný. V prípade materiálových alebo výrobných chýb máte zákonné práva voči predajcovi výrobku. Vaše zákonné práva nie sú žiadnym spôsobom obmedzené našou zárukou uvedenou nižšie.

Záruka na tento výrobok je 3 roky od dátumu nákupu. Záručná doba začína plynúť dátumom kúpy. Originál dokladu o kúpe si uschovajte na bezpečnom mieste, pretože tento doklad je potrebný ako dôkaz o kúpe.

Akékoľvek poškodenie alebo nedostatky prítomné už v čase nákupu je potrebné nahlásiť ihneď po vybalení výrobku.

Ak sa v priebehu 3 rokov od dátumu zakúpenia preukáže, že výrobok vykazuje chyby materiálu alebo spracovania, podľa vlastného uváženia Vám ho bezplatne opravíme alebo vymeníme. Záručná doba sa na základe poskytnutej záručnej reklamácie nepredlžuje. To platí aj pre vymenené alebo opravené diely.

Táto záruka je neplatná, ak bol výrobok poškodený alebo nesprávne používaný alebo udržiavaný.

Záruka sa vzťahuje na chyby materiálu a výrobné chyby. Táto záruka sa nevzťahuje na časti výrobku, ktoré podliehajú bežnému opotrebovaniu, a preto sa považujú za opotrebovateľné diely (napr. batérie, nabíjateľné batérie, hadice, atramentové kazety), ani na poškodenie krehkých častí, napr. spínačov alebo častí zo skla.

## ● **Postup v prípade poškodenia v záruke**

Na zabezpečenie rýchleho spracovania svojej žiadosti postupujte podľa ďalej uvedených pokynov:

Pre všetky otázky majte pripravený pokladničný lístok a číslo výrobku (napr. IAN 487354\_2501) ako doklad o kúpe.

Číslo výrobku nájdete na typovom štítku výrobku, gravúre výrobku, titulnej strane návodu (vľavo dole) alebo na nálepke na zadnej alebo spodnej strane výrobku.

Pri výskyte funkčných porúch alebo iných nedostatkov sa najprv telefonicky alebo e-mailom obráťte na ďalej uvedené servisné oddelenie.

Výrobok označený ako chybný potom môžete bezplatne zaslať na poskytnutú servisnú adresu, pričom priložte doklad o kúpe (pokladničný lístok) a uvedte, v čom spočíva nedostatok a kedy sa vyskytol.

Na stránke [parksidediy.com](http://parksidediy.com) si môžete stiahnuť túto a mnohé ďalšie príručky. Týmto QR kódom sa dostanete priamo na [parksidediy.com](http://parksidediy.com). Vyberte svoju krajinu a pomocou vyhľadávacej masky vyhľadajte návody na obsluhu. Zadaním čísla výrobku (IAN) 487354\_2501 sa dostanete na návod na obsluhu pre svoj výrobok.



### **Informácie o batérii:**

Lítiová batéria (nenabíjateľná) 3 V 

CR2032

Dátum minimálnej trvanlivosti: 06/2028

### **Vyrába**

DONGGUAN TIANQIU ENTERPRISE CO.,  
LTD

TianQiu Industrial Park, Xinji Industrial  
Zone, Machong Town, Dongguan City,  
Guangdong, Čína

E-Mail: [idsale2@gdtianqiu.com](mailto:idsale2@gdtianqiu.com)

[www.tmmq.cn](http://www.tmmq.cn)

### **Dováža**

OWIM GmbH & Co. KG

Stiftsbergstraße 1

74167 Neckarsulm

E-Mail: [battery-service@lidl.com](mailto:battery-service@lidl.com)

[www.owim.com](http://www.owim.com)

### **● Servis**

 **Servis Slovensko**

Tel.: 0800 008158

E-pošta: [owim@lidl.sk](mailto:owim@lidl.sk)



**Liste der verwendeten Piktogramme** ..... Seite 52

**Einleitung** ..... Seite 52

- Bestimmungsgemäße Verwendung ..... Seite 52
- Lieferumfang ..... Seite 52
- Teilebeschreibung ..... Seite 52
- Technische Daten ..... Seite 52

**Sicherheitshinweise** ..... Seite 53

- Sicherheitshinweise für Batterien/Akkus ..... Seite 54
- Hinweise zu Knopfzellen-Batterien ..... Seite 55
- Nicht offensichtliche Symptome, die durch das Verschlucken von Batterien auftreten können ..... Seite 56

**Vor der Inbetriebnahme** ..... Seite 56

- Batterie einsetzen / austauschen ..... Seite 56

**Inbetriebnahme** ..... Seite 57

- Gebrauch des digitalen Winkelmessers ..... Seite 57

**Fehler beheben** ..... Seite 57

**Wartung und Reinigung** ..... Seite 58

**Entsorgung** ..... Seite 58

**Garantie** ..... Seite 59

- Abwicklung im Garantiefall ..... Seite 59
- Service ..... Seite 60

Liste der verwendeten Piktogramme	
	Gleichstrom / -spannung
	Batterie (Knopfzelle) mitgeliefert
	Das CE Zeichen bestätigt Konformität mit den für das Produkt zutreffenden EU-Richtlinien.
	<b>WARNUNG!</b> Das Produkt enthält Knopfzellen. Gefährlich falls sie verschluckt werden – beachten Sie die Hinweise.

## DIGITALER WINKELMESSER

- 9 Schwarze feste Schraube
- 10 Abstandshalter zur Isolierung

### ● Einleitung

Wir beglückwünschen Sie zum Kauf Ihres neuen Produkts. Sie haben sich damit für ein hochwertiges Produkt entschieden. Die Bedienungsanleitung ist Teil dieses Produkts. Sie enthält wichtige Hinweise für Sicherheit, Gebrauch und Entsorgung. Machen Sie sich vor der Benutzung des Produkts mit allen Bedien- und Sicherheitshinweisen vertraut. Benutzen Sie das Produkt nur wie beschrieben und für die angegebenen Einsatzbereiche. Händigen Sie alle Unterlagen bei Weitergabe des Produkts an Dritte mit aus.

### ● Bestimmungsgemäße Verwendung

Dieses Produkt eignet sich zur Längen- und Winkelmessung. Das Produkt ist nur für den persönlichen Gebrauch bestimmt. Nicht für den gewerblichen Einsatz.

### ● Lieferumfang

- 1 x Digitaler Winkelmesser
- 1 x Batterie
- 1 x Aufbewahrungsbox
- 1 x Bedienungsanleitung

### ● Teilebeschreibung

- 1 Lineale
- 2 Feststellknopf
- 3 LCD-Anzeige
- 4 Taste Batteriefach
- 5 Taste ON / OFF (EIN / AUS)
- 6 Taste ZERO (NULL)
- 7 Batteriehalterung
- 8 Aufhängung

### ● Technische Daten

- Messgrößeneinheit: Grad (°)
- Messbereich: 0 bis 360°
- Auflösung: 0,1°
- Genauigkeit: ± 0,3°
- Messsystem: lineares, kontaktloses CAP-Messsystem LCD-Anzeige
- Anzeige: LCD-Anzeige
- Betriebstemperatur: +5 °C bis +40 °C
- Einfluss durch Luftfeuchtigkeit: innerhalb von 0 % bis 80 % relative Luftfeuchtigkeit unerheblich
- Batterie: Lithium-Batterie (nicht wiederaufladbar) 3 V CR2032 (im Lieferumfang enthalten)



## Sicherheitshinweise

VOR GEBRAUCH BITTE DIE  
BEDIENUNGSANLEITUNG  
LESEN!

BEDIENUNGSANLEITUNG  
BITTE SORGFÄLTIG  
AUFBEWAHREN!

**⚠ VORSICHT! Funktional  
bedingte Scharfkantigkeit.**

**⚠ VORSICHT!  
VERLETZUNGSGEFAHR!**

- **DAS PRODUKT  
GEHÖRT NICHT IN  
KINDERHÄNDE. DIESES  
PRODUKT IST KEIN  
SPIELZEUG!** Dieses  
Produkt sollte von Kindern  
nicht ohne Aufsicht benutzt  
werden.

<b>⚠ WARNUNG!</b>	
<small>BATTERIEN AUSSERHALB DER REICHWEITE VON KINDERN AUFBEWAHREN! Das Verschlucken kann chemische Verbrennungen, Perforation von Weichteilgewebe und den Tod verursachen. Schwere Verbrennungen können innerhalb von 2 Stunden nach dem Verschlucken auftreten. Sofort einen Arzt aufsuchen.</small>	

- ⚠ LEBENS- UND  
UNFALLGEFAHR  
FÜR KLEINKINDER  
UND KINDER!** Lassen  
Sie Kinder niemals  
unbeaufsichtigt mit dem  
Verpackungsmaterial.
- Es besteht  
Erstickungsgefahr durch  
Verpackungsmaterial.  
Kinder unterschätzen  
häufig die Gefahren. Halten

Sie Kinder stets vom  
Produkt fern.

**⚠ WARNUNG! ENTHÄLT  
VERSCHLUCKBARE  
KNOPFZELLEN!  
ERSTICKUNGSGEFAHR!**

- Dieses Produkt kann  
von Kindern ab 8 Jahren  
und darüber sowie von  
Personen mit verringerten  
physischen, sensorischen  
oder mentalen Fähigkeiten  
oder Mangel an Erfahrung  
und Wissen benutzt  
werden, wenn sie  
beaufsichtigt werden oder  
bezüglich des sicheren  
Gebrauchs des Produkts  
unterwiesen wurden und  
die daraus resultierenden  
Gefahren verstehen.  
Kinder dürfen nicht mit  
dem Produkt spielen.  
Reinigung und  
Benutzerwartung dürfen  
nicht von Kindern  
ohne Beaufsichtigung  
durchgeführt werden.
- Setzen Sie das  
Produkt niemals hohen  
Temperaturen und  
Feuchtigkeit aus, da sonst  
das Produkt Schaden  
nehmen kann.
- Setzen Sie das Produkt  
nicht unter Spannung.

- Halten Sie das Produkt von elektrisch geladenen Stiften/Pins fern.
- Halten Sie das Produkt von Teilen fern, die unter elektrischer Spannung stehen.

Risiko von Beschädigung des im Produkt eingebauten Chips.

- Halten Sie das Produkt sauber und trocken. Flüssigkeit kann das Produkt beschädigen.



### Sicherheitshinweise für Batterien/Akkus

- **LEBENSGEFAHR!** Halten Sie Batterien/Akkus außer Reichweite von Kindern. Suchen Sie im Falle eines Verschluckens sofort einen Arzt auf!

- Verschlucken kann zu Verätzungen, Perforation von Weichteilen und zum Tod führen. Schwere Verätzungen können innerhalb von 2 Stunden nach Verschlucken auftreten.

- **EXPLOSIONSGEFAHR!**



Laden Sie nicht aufladbare Batterien niemals wieder auf. Schließen Sie Batterien/Akkus nicht kurz und/oder öffnen Sie diese nicht.

Überhitzung, Brandgefahr oder Platzen können die Folge sein.

- Werfen Sie Batterien/Akkus niemals in Feuer oder Wasser.
- Setzen Sie Batterien/Akkus keiner mechanischen Belastung aus.

### Risiko des Auslaufens der Batterien

- Vermeiden Sie extreme Bedingungen und Temperaturen, die auf Batterien/Akkus einwirken können, z. B. auf Heizkörpern / direkte Sonneneinstrahlung.
- Vermeiden Sie den Kontakt mit Haut, Augen und Schleimhäuten! Spülen Sie bei Kontakt mit Batteriesäure die betroffenen Stellen sofort mit klarem Wasser und suchen Sie umgehend einen Arzt auf!



### SCHUTZHANDSCHUHE TRAGEN!

Ausgelaufene oder beschädigte Batterien/Akkus können bei Berührung mit der Haut Verätzungen verursachen. Tragen Sie deshalb in diesem Fall geeignete Schutzhandschuhe.



- Im Falle eines Auslaufens der Batterien entfernen Sie diese sofort aus dem Produkt, um Beschädigungen zu vermeiden.
- Entfernen Sie die Batterien, wenn das Produkt längere Zeit nicht verwendet wird.

### Risiko der Beschädigung des Produkts

- Verwenden Sie ausschließlich den angegebenen Batterietyp/ Akkutyp!
- Achten Sie beim Einlegen auf die richtige Polarität! Diese wird im Batteriefach angezeigt!
- Reinigen Sie Kontakte an der Batterie und im Batteriefach vor dem Einlegen, falls erforderlich!
- Entfernen Sie erschöpfte Akkus/Batterien umgehend aus dem Produkt.

### ● Hinweise zu Knopfzellen-Batterien

 **WARNUNG!** Die Batterie nicht verschlucken, es besteht die Gefahr einer chemischen Verätzung.

-  **WARNUNG:** Enthält eine  Knopfzellenbatterie

**ACHTUNG!** Enthält verschluckbare Knopfzellen! Es besteht Erstickungsgefahr!

-  **BATTERIEN AUSSER REICHWEITE VON KINDERN HALTEN!**

Verschlucken von Batterien kann zu Verätzungen, Perforation von Weichteilen und Tod führen. Schwere Verätzungen können innerhalb von 2 Stunden nach Verschlucken der Batterien auftreten. Es ist unverzüglich ärztliche Hilfe hinzuzuziehen.

-  **WARNUNG!** Entsorgen Sie verbrauchte Batterien sofort. Halten Sie neue und gebrauchte Batterien von Kindern fern.
- Wenn sich das Batteriefach nicht sicher schließen lässt, verwenden Sie das Produkt nicht mehr und halten Sie es von Kindern fern.
- Wenn Sie vermuten, Batterien könnten verschluckt oder in irgendeinen Teil des Körpers gelangt sein, suchen Sie unverzüglich einen Arzt auf.



## Nicht offensichtliche Symptome, die durch das Verschlucken von Batterien auftreten können

Leider ist es nicht offensichtlich, wenn eine Knopfzellen- oder Münzbatterie im Ösophagus (in der Speiseröhre) eines Kindes steckt.



Es gibt keine spezifischen Symptome, die damit verbunden sind. Das Kind könnte:

- viel husten, würgen oder sabbern;
- den Eindruck machen, eine Magenverstimmung oder einen Virus zu haben;
- sich krank fühlen;
- auf seinen Hals oder seinen Bauch zeigen;
- Schmerzen im Bauch, in der Brust oder im Rachen haben;
- müde oder lethargisch sein;
- könnte vielleicht ruhiger oder anhänglicher als sonst sein oder „nicht es selbst“ sein;
- könnte seinen Appetit verlieren oder einen verminderten Appetit haben und

- möglicherweise keine feste Nahrung zu sich nehmen wollen / können.
- Diese Art von Symptomen variiert oder schwankt, wobei die Schmerzen zunehmen und dann wieder abklingen.
- Ein spezifisches Symptom für das Verschlucken von Knopfzellen oder Münzbatterien ist das Erbrechen von frischem (hellrotem) Blut.
- Wenn das Kind dies tut, suchen Sie sofort ärztliche Hilfe auf.
- Da es keine eindeutigen Symptome gibt, ist es wichtig, mit „leeren“ oder Ersatz-Knopfzellen oder Münzbatterien im Haushalt und den Produkten, die sie enthalten, vorsichtig umzugehen.

## ● Vor der Inbetriebnahme

### ● Batterie einsetzen / austauschen

**Hinweis:** Das Symbol „niedriger Batterieladestatus“  erscheint in der LCD-Anzeige , wenn die Batterie leer / verbraucht ist.

**Hinweis:** Nach dem Austauschen der Batterie kann es vorkommen, dass die LCD-Anzeige  nicht richtig funktioniert. Entfernen Sie die Batterie und setzen Sie sie erneut ein.

- Lösen Sie die Schwarze feste Schraube  mit einem Schraubendreher (nicht im Lieferumfang enthalten).

- Drücken Sie auf die Taste des Batteriefachs [4]. Ziehen Sie dann die Batteriehalterung [7] heraus (siehe Abb. B).
- Entnehmen Sie die alte Batterie.
- Schieben Sie die Batteriehalterung mit der neuen Batterie zurück in das Batteriefach. Beachten Sie beim Einlegen der Batterie die richtige Polarität (+ und -).
- Schieben Sie die Batteriehalterung [7] vollständig hinein (siehe Abb. B).
- Ziehen Sie die Schwarze feste Schraube [9] mit einem Schraubendreher fest (nicht im Lieferumfang enthalten).

## ● Inbetriebnahme

### ● Gebrauch des digitalen Winkelmessers

- Entfernen Sie die [10] Isolierfolie vor dem Gebrauch.
- Drücken Sie die Taste ON / OFF [5] zum Einschalten der LCD-Anzeige [3].
- Lösen Sie den Feststellknopf [2], indem Sie ihn links herum drehen.
-  = Drehrichtung zum Lösen des Feststellknopfs [2].
- Legen Sie den digitalen Winkelmesser auf eine flache Oberfläche. Sorgen Sie dafür, dass beide Lineale [1] an der Oberfläche ausgerichtet sind (siehe Abb. C). Drücken Sie dann die Taste ZERO [6], um die Daten auf Null zu setzen.
- Drehen Sie das Lineal zum Messen des Winkels.

**Hinweis:** Sie können den Feststellknopf [2] durch Rechtsdrehung festziehen, um einen bestimmten Messwinkel beizubehalten.

-  = Drehrichtung zum Festziehen des Feststellknopfs [2].
- Sie können die 2 Lineale auch bis auf 180° öffnen und mit der Oberfläche ausrichten (siehe Abb. D). Drücken Sie dann die Taste ZERO [6], um die Daten auf Null zu setzen. Drehen Sie das Lineal zum Messen des Winkels.

**Hinweis:** Die Anzeige zeigt „Err“, falls der digitale Winkelmesser über 360° gedreht wurde (siehe Abb. E). Drehen Sie den digitalen Winkelmesser wieder in die Ausgangsposition zurück und messen Sie erneut.

**Hinweis:** Die LCD-Anzeige [3] schaltet sich ebenfalls beim Drehen des Lineals [1] automatisch ein.





**Hinweis:** Nach ca. 5 bis 6 Minuten schaltet sich die LCD-Anzeige [3] automatisch ab.

## ● Fehler beheben

Das Produkt enthält empfindliche elektronische Bauteile. Daher ist es möglich, dass es durch Funkübertragungsgeräte in unmittelbarer Nähe gestört wird. Treten Fehlanzeigen im Display auf, entfernen Sie solche Geräte aus der Umgebung des Produkts.

Elektrostatische Entladungen können zu Funktionsstörungen führen.

- Entfernen Sie bei solchen Funktionsstörungen kurzzeitig die Batterie und setzen Sie sie erneut ein.

Fehler	Ursache	Abhilfe
Symbol „niedriger Batterieladestatus“  erscheint in der LCD-Anzeige  .	Die Batteriespannung liegt unter 2,5 V.	Tauschen Sie die Batterie aus (Kapitel „Batterie einsetzen / austauschen“).
Die LCD-Anzeige  zählt nicht weiter.	Fehlerhafte Schaltung	Batterie herausnehmen und nach 30 Sekunden wieder einsetzen.
Keine Anzeige in der LCD-Anzeige  .	<ol style="list-style-type: none"> <li>LCD-Anzeige ist ausgeschaltet.</li> <li>Batterie hat keinen richtigen Kontakt oder ist falsch herum eingesetzt.</li> <li>Die Batteriespannung liegt unter 2 V.</li> </ol>	<ol style="list-style-type: none"> <li>Schalten Sie die LCD-Anzeige ein, indem Sie die Taste ON / OFF  drücken.</li> <li>Entnehmen Sie die Batterie. Setzen Sie sie gemäß Polung und Kapitel „Batterie einsetzen/austauschen“ so ein, dass sie alle Kontakte berührt.</li> <li>Tauschen Sie die Batterie aus (Kapitel „Batterie einsetzen / austauschen“).</li> </ol>

## ● Wartung und Reinigung

- Reinigen Sie den digitalen Winkelmesser vor und nach dem Gebrauch mit einem trockenen Tuch. Verwenden Sie niemals Benzin, Lösungsmittel oder andere Reiniger.
- Den digitalen Winkelmesser nicht in Wasser tauchen. Flüssigkeiten können den digitalen Winkelmesser beschädigen.
- Schalten Sie die LCD-Anzeige  immer aus, wenn der digitale Winkelmesser nicht verwendet wird. So verlängern Sie die Betriebsdauer der Batterie.

**Hinweis** – Nach dem Gebrauch bzw. nach der Reinigung:

- Lagern Sie das Produkt in der Aufbewahrungsbox oder
- Hängen Sie das Produkt mithilfe der Aufhängung  an einem geeigneten Haken auf.

## ● Entsorgung

Die Verpackung besteht aus umweltfreundlichen Materialien, die Sie über die örtlichen Recyclingstellen entsorgen können.



Beachten Sie die Kennzeichnung der Verpackungsmaterialien bei der Abfalltrennung, diese sind gekennzeichnet mit Abkürzungen (a) und Nummern (b) mit folgender Bedeutung: 1–7: Kunststoffe/20–22: Papier und Pappe/80–98: Verbundstoffe.



Möglichkeiten zur Entsorgung des ausgedienten Produkts erfahren Sie bei Ihrer Gemeinde oder Stadtverwaltung.



Werfen Sie Ihr Produkt, wenn es ausgedient hat, im Interesse des Umweltschutzes nicht in den Hausmüll, sondern führen Sie es einer fachgerechten Entsorgung zu. Über Sammelstellen und deren Öffnungszeiten können Sie sich bei Ihrer zuständigen Verwaltung informieren.

Defekte oder verbrauchte Batterien/ Akkus müssen recycelt werden. Geben Sie Batterien /Akkus und/oder das Produkt über die angebotenen Sammeleinrichtungen zurück.



### **Umweltschäden durch falsche Entsorgung der Batterien / Akkus!**

Batterien / Akkus dürfen nicht über den Hausmüll entsorgt werden. Sie können giftige Schwermetalle enthalten und unterliegen der Sondermüllbehandlung. Die chemischen Symbole der Schwermetalle sind wie folgt: Cd = Cadmium, Hg = Quecksilber, Pb = Blei. Geben Sie deshalb verbrauchte Batterien / Akkus bei einer kommunalen Sammelstelle ab.

### **● Garantie**

Das Produkt wurde nach strengen Qualitätsrichtlinien hergestellt und vor der Auslieferung sorgfältig geprüft. Im Falle von Material- oder Herstellungsfehlern haben Sie gegenüber dem Verkäufer des Produkts gesetzliche Rechte. Ihre gesetzlichen Rechte werden in keiner Weise durch unsere unten aufgeführte Garantie eingeschränkt.

Die Garantie für dieses Produkt beträgt 3 Jahre ab Kaufdatum. Die Garantiezeit beginnt mit dem Kaufdatum. Bewahren Sie den Originalkaufbeleg an einem sicheren Ort auf, da dieses Dokument als Nachweis des Kaufs erforderlich ist.

Alle Schäden oder Mängel, die bereits zum Zeitpunkt des Kaufs vorhanden sind, müssen unverzüglich nach dem Auspacken des Produkts gemeldet werden.

Sollte das Produkt innerhalb von 3 Jahren ab Kaufdatum einen Material- oder Herstellungsfehler aufweisen, werden wir es – nach unserer Wahl – kostenlos für Sie reparieren oder ersetzen. Die Garantiezeit verlängert sich durch einen stattgegebenen Gewährleistungsanspruch nicht. Dies gilt auch für ersetzte und reparierte Teile.

Diese Garantie erlischt, wenn das Produkt beschädigt oder unsachgemäß verwendet oder gewartet wurde.

Die Garantie deckt Material- und Herstellungsfehler ab. Diese Garantie erstreckt sich weder auf Produktteile, die normalem Verschleiß unterliegen, und somit als Verschleißteile gelten (z. B. Batterien, Akkus, Schläuche, Farbpatronen), noch auf Schäden an zerbrechlichen Teilen, z. B. Schalter oder Teile aus Glas.

### **● Abwicklung im Garantiefall**

Um eine schnelle Bearbeitung Ihres Anliegens zu gewährleisten, folgen Sie bitte den folgenden Hinweisen:

Bitte halten Sie für alle Anfragen den Kassenbon und die Artikelnummer (z. B. IAN 487354\_2501) als Nachweis für den Kauf bereit.

Die Artikelnummer entnehmen Sie bitte dem Typenschild am Produkt, einer Gravur am Produkt, dem Titelblatt Ihrer Anleitung (unten links) oder dem Aufkleber auf der Rück- oder Unterseite des Produktes.

Sollten Funktionsfehler oder sonstige Mängel auftreten kontaktieren Sie zunächst die nachfolgend benannte Serviceabteilung telefonisch oder per Email.

Ein als defekt erfasstes Produkt können Sie dann unter Beifügung des Kaufbelegs (Kassenbon) und der Angabe, worin der Mangel besteht und wann er aufgetreten ist, für Sie portofrei an die Ihnen mitgeteilte Service Anschrift übersenden.

Auf [parkside-diy.com](http://parkside-diy.com) können Sie diese und viele weitere Handbücher einsehen und herunterladen. Mit diesem QR-Code gelangen Sie direkt auf [parkside-diy.com](http://parkside-diy.com). Wählen Sie Ihr Land aus, und suchen Sie über die Suchmaske nach den Bedienungsanleitungen. Mittels Eingabe der Artikelnummer (IAN) 487354\_2501 gelangen Sie zur Bedienungsanleitung für Ihren Artikel.



### **Batterieinformationen**

Lithium-Batterie (nicht wiederaufladbar) 3V  
--- CR2032

Mindesthaltbarkeitsdatum: 06/2028

### **Hergestellt von**

DONGGUAN TIANQIU ENTERPRISE CO.,  
LTD

TianQiu Industrial Park, Xinji Industrial  
Zone, Machong Town, Dongguan City,  
Guangdong, China

E-Mail: [idsale2@gdtianqiu.com](mailto:idsale2@gdtianqiu.com)

[www.tmmq.cn](http://www.tmmq.cn)

### **Importiert von**

OWIM GmbH & Co. KG

Stiftsbergstraße 1

74167 Neckarsulm

E-Mail: [battery-service@lidl.com](mailto:battery-service@lidl.com)

[www.owim.com](http://www.owim.com)

### ● **Service**

#### **DE Service Deutschland**

Tel.: 0800 5435 111

E-Mail: [owim@lidl.de](mailto:owim@lidl.de)

#### **AT Service Österreich**

Tel.: 0800 292726

E-Mail: [owim@lidl.at](mailto:owim@lidl.at)

#### **CH Service Schweiz**

Tel.: 0800562153

E-Mail: [owim@lidl.ch](mailto:owim@lidl.ch)

