



PDF ONLINE
parkside-diy.com

GARDEN PRESSURE SPRAYER

(GB) (CY)

GARDEN PRESSURE SPRAYER

Operation and safety notes

(HU)

PERMETEZŐ

Kezelési és biztonsági utalások

(SI)

TLAČNI PRŠILNIK

Navodila za upravljanje in varnostna opozorila

(CZ)

TLAKOVÝ ROZPRAŠOVAČ

Pokyny pro obsluhu a bezpečnostní pokyny

(SK)

TLAKOVÝ ROZPRAŠOVAČ

Pokyny pre obsluhu a bezpečnostné pokyny

(HR)

TLAČNA PRSKALICA

Upute za posluživanje i za Vašu sigurnost

(RS)

PRSKALICA

Uputstva o rukovanju i bezbednosti

(RO)

PULVERIZATOR SUB PRESIUNE

Instrucțiuni de utilizare și de siguranță

(BG)

ПУЛВЕРИЗАТОР

Инструкции за обслужване и безопасност

(GR) (CY)

ΨΕΚΑΣΤΗΡΑΣ

Υποδείξεις χειρισμού και ασφαλείας

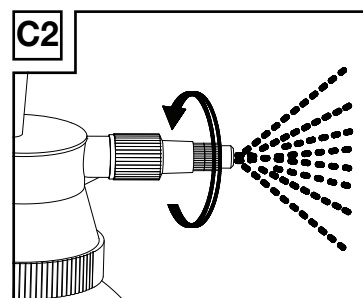
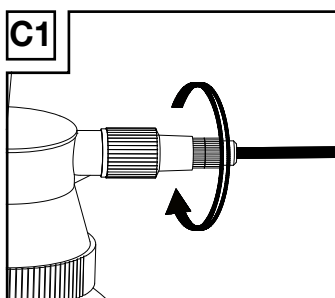
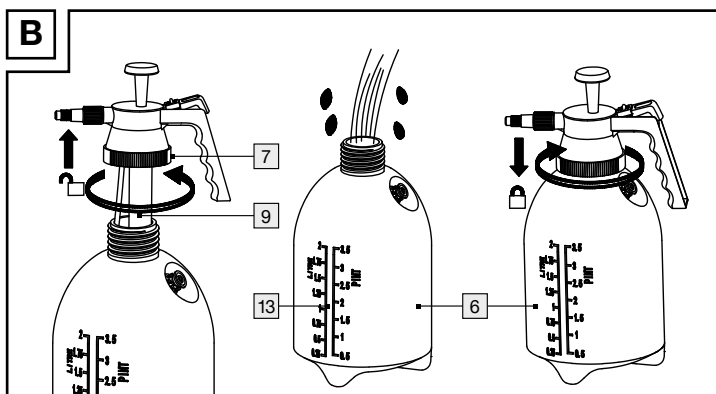
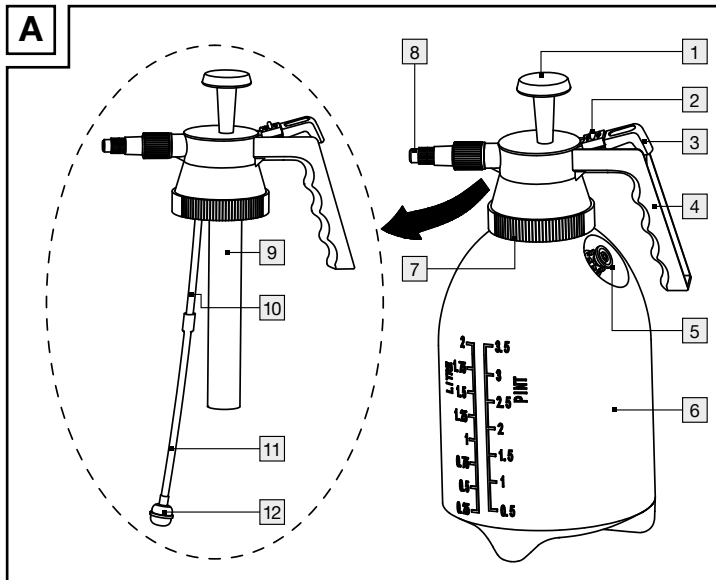

List of pictograms used

	Safety information
	Instructions for use

Garden pressure sprayer

● Introduction

We congratulate you on the purchase of your new product. You have chosen a high quality product. Familiarise yourself with the product before using it for the first time. In addition, please carefully refer to the operating instructions and the safety advice below. Only use the product as instructed and only for the indicated field of application. Keep these instructions in a safe place. If you pass the product on to anyone else, please ensure that you also pass on all the documentation with it.













● Proper use

The product is used for spraying liquids in the home, garden and greenhouses. The spraying of solvents or solvent-containing liquids or oil is a particular example of improper use of the product. This product is intended for private use only.

The pressure spraying device is used only for spraying the following fluids in the house, garden or in greenhouses.

- Water

● Description of parts and features (Fig. A)

	Pump handle		Spray nozzle
	Safety lock		Pump
	Spray button		Hard tube
	Handle		Soft tube
	Safety valve		Weight
	Container		Level scale
	Cover		

● Technical data

Container dimensions (ø x H):	135 x 320mm
Overall weight, empty:	0.45 kg
Capacity:	2l
Max. permissible operating pressure:	2 bar

● Included items

1 Garden pressure sprayer	1 Operating instructions
---------------------------	--------------------------



Safety advice

● General safety advice

KEEP ALL THE SAFETY ADVICE AND INSTRUCTIONS IN A SAFE PLACE FOR FUTURE REFERENCE!

- Children or persons who lack the knowledge or experience to use the device or whose physical, sensory or intellectual capacities are limited must never be allowed to use the device without supervision or instruction by a person responsible for their safety. Children must never be allowed to play with the device.

⚠ WARNING! RISK OF INJURY! There is a risk of injury to the skin resulting from contact with the spray product. Always wear suitable protective clothing, gloves and breathing protection when spraying.

⚠ WARNING! The sprayer may not be used if the operator is tired or ill or under influence of alcohol, drugs or medication.

⚠ WARNING! Do not carry out any repairs or modifications to the pressure sprayer. Do not change or repair any components.

- Wash your hands and face after each spraying session.

⚠ CAUTION! RISK OF EXPLOSION! Do not place the device (empty or full) in direct sunlight!



- Always read and observe the information provided by the chemical manufacturer when working with or mixing spray solutions.

- Release the residual pressure in the container by pulling the safety valve to the side before you open the container.
- Never spray into wind, water, or drinking water source.
- Release the residual pressure after each use.
- Do not unscrew or remove the safety valve.
- The sprayer may not be used if the operator is tired or ill or under influence of alcohol, drugs or medication.

Explanation of the symbols used:



2-l pressure sprayer



Permissible operating pressure:
Max. 2 bar



Not for spraying pesticides!



Not for use with corrosive substances!



Do not spray on electrical devices, electrical cables or wires.



Do not spray on people!



Do not spray on animals!



Spray on plants only!



Do not use the product for drinks!



Do not leave the pressurized spraying device standing in the sun. There is a risk of explosion!



Keep away from naked flames and heat sources.
Seal containers securely. Store in a fireproof way!
Do not use easily flammable fluids!



Protect from frost and store away from frost.



Store at 0°C–40°C in a dry, dust-free location.



Use a dust mask.



Wear suitable protective coating, glove or mask.



Pull and push the pump handle  30-60 times before spraying water.



Depressurise before opening and after use.



360° spraying



Before using for the first time, pls read the instruction carefully.

● Before use

- ⚠ CAUTION!** Check that the device is functioning properly! Check the pressure sprayer before each use to ensure that it is free of visible damage and is functioning safely. To do this, carry out the following tests and inspections:

- Check the container [6] and the tubes [10], [11] for visible damage.
- Check that connections of hard tube [10], soft tube [11] and weight [12] are fitted tightly.
- Pump the empty pressure sprayer.
- Pull the safety valve [5] to the side.
You must be able to hear the pressure escaping.

● Bringing into use

● Filling the pressure sprayer container (Fig. B)

Note: Before using the product, check to see that it is in good condition and free of defects.

- Press the pump handle [1] downwards.
Note: Before you open the container [6], pull the safety valve [5] to the side to release any residual pressure still present in the container [6].
- Turn the cover [7] in anticlockwise direction and draw it with pump [9] out of the container [6].
- Now fill the container [6].
Note: Fill the container [6] with only the amount of liquid that you actually need for that particular spraying session by monitor the level scale [13] (not more than 2l).
- Place the cover [7] with pump [9] back into the container [6] and turn it clockwise as far as it will go.

● Building up the operating pressure

- Pull the pump handle [1] and move up and down until the pressure sprayer has been pumped up to a pressure not exceeding the maximum permissible operating pressure of 2 bar.
Note: If the pressure of the air in the container [6] exceeds 2 bar, the pressure is automatically released through the safety valve [5].
- Press the pump handle [1] downwards.

● Spraying

- Hold the handle [4] and direct the adjustable spray nozzle [8] e.g. at a plant.
Note: You can rotate the spray head to change to different spray function: Straight line by rotating clockwise direction (Fig. C1), Mist by rotating anti-clockwise direction (Fig. C2).
Note: The soft tube [11] and weight [12] can move flexibly for helping liquid taking inside the container [6] when the sprayer is in a different position.
- Pull back the safety lock [2] and press the spray button [3] to start the spraying process.
- Release the spray button [3] to stop the spraying process.
Note: When the pressure in the container [6] is no longer sufficient to spray, pump the container [6] to increase the pressure again up to but not exceeding the maximum permissible operating pressure of 2 bar (see "Building up the operating pressure").
- Pull the safety valve [5] to the side as far as it will go to release the residual pressure in the container [6].

● Transport of the pressure sprayer

Transport the pressure sprayer as follows:

Transport during use

- Carry the pressure sprayer with the handle [4].

Transport after use

- Press the pump handle [1] down.
- Pull the safety valve [5] to the side as far as it will release the residual pressure in the container [6].
- Carry the pressure sprayer with handle [4].
Note: To avoid damage to the container [6] during transport, always lift the pressure sprayer and do not drag it across the ground.

● Cleaning and care

- If the nozzle seems to be blocked, do not try to blow it free with your mouth.

Note: Clean the pressure sprayer after each use! Empty the bottle after each use.

● Clean the pressure sprayer

- Unscrew the spray nozzle [8].
- Clean the spray nozzle [8] under running water.
- If the spray nozzle [8] is clogged, clean the nozzle [8] by pushing a needle through it.
- Loosen the cover [7] in anticlockwise direction from the container [6] and take it out with pump [9], hard tube [10], soft tube [11] and weight [12].
- Remove the soft tube [11] and weight [12] and flush through under running water.
- Clean the cover [7] with pump handle [1], pump [9] and hard tube [10] under running water.
- Clean the container [6] inside and outside under running water.
- Connect the hard tube [10], soft tube [11] and weight [12] back together. Return the cover [7] to the container [6] and tight in clockwise direction.
- Dry up the product with a cloth.

● Store the pressure sprayer

- Release any residual pressure still present in the container after use. To do this, pull the safety valve button [5] to the side until you can no longer hear the hiss of escaping air.
- Thoroughly clean the device and allow it to dry before you put it away, especially for the winter. This will avoid frost damage.
- Remove any leftover spray product from the container [6].
- Store the pressure sprayer in a dry, dust-free place away from frost.

● Troubleshooting

If the measures listed below are not successful, contact the manufacturer.

● = Fault

⊙ = Potential causes

○ = Remedies

● **No pressure is established in the container.**

- ⊙ The pump is not firmly screwed into place.
- Screw the pump firmly into place.

● **Spray nozzle does not spray.**

- ⊙ No pressure present.
- Generate pressure using the pump.
- ⊙ The spray nozzle is blocked.
- Clean the spray nozzle.
- ⊙ No spray in the container [6].
- Fill with spray.
- ⊙ The hard tube [10], soft tube [11] or weight [12] are not connected.
- Check and connect.

● Disposal

The packaging is made entirely of recyclable materials, which you may dispose of at local recycling facilities.

Contact your local refuse disposal authority for more details of how to dispose of your worn-out product.

● Warranty

The product has been manufactured to strict quality guidelines and meticulously examined before delivery. In the event of material or manufacturing defects you have legal rights against the retailer of this product. Your legal rights are not limited in any way by our warranty detailed below.

The warranty for this product is 3 years from the date of purchase. The warranty period begins on the date of purchase. Keep the original sales receipt in a safe location as this document is required as proof of purchase.

Any damage or defects already present at the time of purchase must be reported without delay after unpacking the product.

Should the product show any fault in materials or manufacture within 3 years from the date of purchase, we will repair or replace it – at our choice – free of charge to you. The warranty period is not extended as a result of a claim being granted. This also applies to replaced and repaired parts.

This warranty becomes void if the product has been damaged, or used or maintained improperly.

The warranty covers material or manufacturing defects. This warranty does not cover product parts subject to normal wear and tear, thus considered consumables (e.g. batteries, rechargeable batteries, tubes, cartridges), nor damage to fragile parts, e.g. switches or glass parts.

● Warranty claim procedure

So that your request can be processed quickly, please observe the following instructions:

- o For all inquiries, please have the receipt and item number (IAN 494365_2504) ready as proof of purchase.
- o The article number can be taken from the identification label on the product, engraving on the product, the front cover of your manual (at the bottom left), or the sticker on the back or bottom of the product.
- o If malfunctions or other defects arise, first contact the service department indicated below by phone or email.
- o You can then send a product recorded as defective to the communicated service address postage-free, making sure to enclose proof of purchase (receipt) and information on the details of the defect and when it occurred.



You can download and view this and numerous other manuals at parksidediy.com. This QR code takes you directly to parksidediy.com. Choose your country and use the search screen to search for the operating instructions. Entering the item number (IAN) 494365_2504 takes you to the operating instructions for your item.

PDF ONLINE
parksidediy.com

● Service

GB Service Great Britain

Tel.: 0800 0518970
Contact form on parksidediy.com
IAN 494365_2504

CY Service Cyprus

Tel.: 80094242
Contact form on parksidediy.com
IAN 494365_2504

Az alkalmazott piktogramok jelmagyarázata

■ Biztonsági tudnivalók
□ Kezelési utasítások

Permetező

● Bevezető

Gratulálunk új termékének vásárlása alkalmából. Ezzel egy magas minőségű termék mellett döntött. Az első üzembevetél előtt ismerkedjen meg a készülékkel. Ehhez figyelmesen olvassa el a következő Használati utasítást és a biztonsági tudnivalókat. A terméket csak a leírtak szerint és a megadott felhasználási területeken alkalmazza. Órizza meg ezt az útmutatót egy biztos helyen. A termék harmadik félnek történő továbbadása esetén mellékelje a termék a teljes dokumentációját is.

● Rendeltetésszerű használat

A termék folyadékok permetezésére szolgál a házban, a kertben és az üvegházban. Nem rendeltetésszerű használatnak minősül különösen az oldószerek és oldószertartalmú szerek, valamint az olaj permetezése. A termék kizárólag magánhasználatra készült. A túlnyomásos permetező kizárólag az alábbi folyadékok permetezésére szolgál a házban, a kertben vagy üvegházban:
- Víz

● Alkatrészleírás (A ábra)

1	szivattyú fogantyúja	8	permetező fúvóka
2	biztonsági zár	9	szivattyú
3	permetező gomb	10	kemény tömlő
4	fogantyú	11	puha tömlő
5	biztonsági szelep	12	súly
6	tartály	13	szintjelző skála
7	fedél		

● Műszaki adatok

Tartály mérete (ø x magasság):	135 x 320mm
Össztömeg, üresen:	0,45kg
Betölthető mennyiség:	2l
Max. megengedett üzemi nyomás:	2 bar

● A csomag tartalma

- 1 permetező
- 1 használati útmutató



Biztonsági tudnivalók

● Általános biztonsági tudnivalók

GONDOSAN ÓRIZZEN MEG MINDEN BIZTONSÁGI TUDNIVALÓT ÉS ÚTMUTATÁST A JÖVŐBENI FELHASZNÁLÁS CÉLJÁBÓL!

- Gyerekek vagy olyan személyek, akik a készülék használatára nézve nem rendelkeznek megfelelő tudással vagy tapasztalattal, illetve akiknek testi, érzékszervi vagy szellemi képességei korlátozottak, nem használhatják a készüléket a biztonságukért felelős személy felügyelete vagy útmutatása nélkül. A gyerekekre felügyelni kell, hogy ne játszhassanak a készülékkel.

▲ FIGYELMEZTETÉS! SÉRÜLÉSVESZÉLY! Fennáll a bőr sérülésének veszélye a permetszerrel való érintkezés következtében. Permetezés közben viseljen védőruhát, kesztyűt és a légutakat védő eszközt.

▲ FIGYELMEZTETÉS! A túlnyomásos permetezőt fáradt, beteg, illetve alkohol, kábítószer vagy gyógyszerek hatása alatt álló személyeknek használni tilos.

▲ FIGYELMEZTETÉS! Ne végezzen javításokat vagy módosításokat a túlnyomásos permetezőn. Ne változtassa és ne javítsa meg az alkatrészeket.

- A permetezést követően tisztítsa meg a kezét és az arcát.

■ **VIGYÁZAT! ROBBANÁSVESZÉLY!** Ne tegye ki a készüléket (üresen vagy megtöltve) a közvetlen napsugárzásnak!



- Mindig tartsa be a vegyszergyártó utasításait a permetoldatokkal történő munka és keverés során.
- A tartály kinyitása előtt a biztonsági szelep oldalirányú húzásával mindig engedje ki a tartályból a maradék nyomást.
- Soha ne permetezzen a széllal szemben, vízbe vagy ivóvíz-forrásokba.
- Használat után mindig engedje ki a maradék nyomást.
- Soha ne csavarja le vagy távolítsa el a biztonsági szelepet.
- A túlnyomásos permetezőt fáradt, beteg, illetve alkohol, kábítószerek vagy gyógyszerek hatása alatt álló személyeknek használni tilos.

A szimbólumok magyarázata:



2l-es túlnyomásos permetező



Megengedett üzemi nyomás: max. 2 bar



Növényvédő szerek permetezésére nem használható!



Ne használjon maró anyagokat!



Ne permetezzen elektromos eszközökre, elektromos kábelekre és vezetésekre.



Ne permetezzen emberekre!



Ne permetezzen állatokra!



Csak növényeket permetezzen!



Ne használja a terméket ivásra!



Ne hagyja a nyomás alatt álló permetező készüléket a napon. Robbanásveszély áll fenn!



Nyílt lángtól és hőforrásoktól távol tartandó. A tartályokat jól lezárva, tűzbiztosan tárolja! Ne használjon gyúlékony folyadékokat!



Óvja a fagytól és fagymentesen tárolja.



Tárolás 0 °C – 40 °C között, száraz és pormentes helyen.



Viseljen porvédő álarcot.



Viseljen megfelelő védőruházatot, kesztyűt vagy maszkot.



Húzza és nyomja a szivattyú fogantyúját **1** 30-60-szor, mielőtt vizet permetez.



Kinyitás előtt és használat után engedje ki a nyomást.



360°-os permetezés



Az első használat előtt gondosan olvassa el az útmutatót.

● Az üzembe helyezés előtt

- ⚠ **VIGYÁZAT!** Ellenőrizze a biztonságos működést! Minden használat előtt ellenőrizze, hogy a túlnyomásos permetezőn nincsenek-e látható sérülések és biztonságosan működik-e. Ehhez hajtsa végre a következő vizsgálatokat:
 - Ellenőrizze a tartályt **6** és a két tömlőt **10**, **11** látható sérülések szempontjából.
 - Ellenőrizze a kemény tömlőt **10**, a puha tömlőt **11** és a súly **12** csatlakozásainak szoros illeszkedését.
 - Pumpálja fel az üres túlnyomásos permetezőt.
 - Húzza oldalra a biztonsági szelepet **5**.
 A nyomásnak hallhatóan ki kell szivárogni.

● Üzembe helyezés

● A túlnyomásos permetező tartályának feltöltése (B ábra)

Megjegyzés: Használat előtt győződjön meg a termék kifogástalan állapotáról.

- Nyomja lefelé a szivattyú fogantyúját **1**.

Megjegyzés: A tartályban **6** lévő maradék nyomás csökkentéséhez húzza el oldalra a biztonsági szelepet **5**, mielőtt kinyitja azt.
 - Fordítsa el a fedelet **7** az óramutató járásával ellentétes irányba, és húzza ki a szivattyút **9** a tartályból **6**.
 - Most tölts fel a tartályt **6**.
- Tudnivaló:** Csak annyi folyadékot töltsön a tartályba **6**, amennyire a szintkijelző skála **13** figyelembe vételével szüksége van a használat során (legfeljebb 2l).
- Helyezze vissza a fedelet **7** a szivattyúval **9** a tartályra **6**, és forgassa el ütközésig az óramutató járásával megegyező irányba.

● Üzemi nyomás létrehozása

- Húzza és mozgassa a szivattyú fogantyúját **1** fel- és lefelé addig, amíg felpumpálta a túlnyomásos permetezőt a megengedett maximális 2 bar nyomásra.

Tudnivaló: Ha a tartályban **6** a légnyomás túllépi a 2 bar értéket, a nyomás a biztonsági szelepen **5** keresztül automatikusan távozik.
- Nyomja lefelé a szivattyú fogantyúját **1**.

● Permetezés

- Tartsa megfogva a fogantyút **4**, és irányítsa a permetező fúvókát **8** pl. egy növényre.

Értesítés: A különböző permetező funkciók kiválasztásához forgassa el a szórófejet (teljes sugár az óramutató járásával megegyező irányba való elforgatással (C1 ábra), ködsugár az óramutató járásával ellentétes irányba való elforgatással (C2 ábra)).

Értesítés: A puha tömlőt **11** és a súly **12** rugalmasan mozgathatók annak érdekében, hogy megkönnyítsék a folyadék felvételét a tartályban **6** ha különböző helyzetekben tartja a túlnyomásos permetezőt.
- A permetezés megkezdéséhez húzza vissza a biztonsági zárat **2**, és nyomja meg a permetező gombot **3**.
- A permetezés befejezéséhez engedje el a permetező gombot **3**.

Értesítés: Ha a tartályban **6** lévő nyomás már nem elegendő a permetezéshez, pumpálja fel a tartályt **6** legfeljebb a megengedett 2 bar üzemi nyomásig (lásd az „Üzemi nyomás létrehozása“).
- A tartályban **6** lévő maradék nyomás leengedéséhez ütközésig húzza el oldalra a biztonsági szelepet **5**.

● A túlnyomásos permetező szállítása

A túlnyomásos permetezőt a következő módon szállítsa:

Szállítás használat közben

- A fogantyúnál **4** megfogva szállítsa a túlnyomásos permetezőt.

Használat utáni szállítás

- Először nyomja le a szivattyú fogantyúját **1**.
- Húzza oldalra a biztonsági szelepet **5** addig, amíg távozik a maradék nyomás a tartályból **6**.

- Tartsa a túlnyomásos permetezőzt a fogantyúnál [4] megfogva.
Tudnivaló: A tartály [6] szállítás közbeni károsodásának elkerülése érdekében mindig emelje fel a túlnyomásos permetezőzt, és soha ne húzza a talajon.

● Tisztítás és ápolás

- Ne a szájjával fújja ki a fúvókákat abban az esetben, ha azok eltömődtek.

Tudnivaló: Minden használat után tisztítsa meg a túlnyomásos permetezőzt! Minden használat után ürítse ki a palackot.

● A túlnyomásos permetező tisztítása

- Csavarja le a permetező fúvókát [8].
- Folyó víz alatt tisztítsa meg a permetező fúvókát [8].
- Az eltömődött permetező fúvóka [8] megtisztításához használjon egy tűt, amivel keresztülszúrja a permetező fúvókát [8].
- Lazítsa meg a fedelet [7] úgy, hogy az óramutató járásával ellentétes irányba lecsavarozza a tartályról [6]. Vegye ki a szivattyút [9], a kemény tömlőt [10], a puha tömlőt [11] és a súlyt [12].
- Válassza el a puha tömlőt [11] és a súlyt [12], és folyó víz alatt öblítse ki mindkettőt.
- Folyó víz alatt tisztítsa meg a fedelet [7] a szivattyú fogantyújával együtt [1], a szivattyút [9] és a kemény tömlőt [10].
- Folyó víz alatt tisztítsa meg a tartály [6] belső és külső oldalát.
- Szerelje össze ismét a kemény tömlőt [10], a puha tömlőt [11] és a súlyt [12]. Helyezze vissza a fedelet [7] a tartályra [6], és az óramutató járásával megegyező irányba történő elforgatással húzza meg.
- Szárítsa meg a terméket egy kendővel.

● A túlnyomásos permetező tárolása

- Használat után engedje ki az esetlegesen a tartályban levő maradék nyomást. Ehhez húzza el oldalra a biztonsági szelepet [5], amíg már nem hall sziszegő hangot.
- Alaposan tisztítsa meg a készüléket és hagyja megszáradni, különösen mielőtt télre elraktározza. Ezáltal elkerüli a fagy okozta károkat.
- Távolítsa el a permetezőszer esetleges maradék mennyiségét a tartályból [6].
- Száraz, pormentes és fagymentes helyen tárolja a túlnyomásos permetezőzt.

● Hibák elhárítása

Amennyiben a lenti intézkedések nem vezetnek sikerhez, értesítse a gyártót.

● = Zavar

⊙ = Lehetséges ok

○ = Megoldás

● A tartályban nem keletkezik nyomás.

- ⊙ A szivattyú nincsen szorosan becsavarozva.
- Szorosan csavarozza be a szivattyút.

● A permetező fúvóka nem permetez.

- ⊙ Nincs nyomás.
- A szivattyú segítségével hozza létre a nyomást.
- ⊙ A permetező fúvóka eltömődött.
- Tisztítsa meg a permetező fúvókát.
- ⊙ Nincs permetszer a tartályban [6].
- Töltsön bele permetszert.
- ⊙ Nincs egymással összekötve a kemény tömlő [10], a puha tömlő [11] és a súly [12].
- Ellenőrizze az alkatrészeket, és kösse össze azokat.

● Mentésítés

A csomagolás környezetbarát anyagokból készült, amelyeket a helyi újrahasznosító helyeken adhat le ártalmatlanítás céljából.

A kiszolgált termék megsemmisítési lehetőségeiről lakóhelye illetékes önkormányzatánál tájékozódhat.

● Garancia

A terméket gondosan, szigorú minőségi előírások betartásával gyártottuk, és a szállítás előtt gondosan ellenőriztük. Anyag- vagy gyártási hibák esetén a termék eladójával szemben törvényes jogok illetik meg. Az Ön törvényes jogait az általunk alább meghatározott garancia semmilyen módon nem korlátozza.

Erre a termékre 3 év garanciát adunk a vásárlás dátumától számítva. A garancia idő a vásárlás dátumával kezdődik. Biztonságos helyen őrizze meg az eredeti vásárlói bizonylatot, mert ez a dokumentum szükséges a vásárlás bizonyításához.

A vásárláskor fennálló károkat és hiányosságokat a termék kicsomagolása után haladéktalanul jelezze.

Ha ezen a terméken a vásárlástól számított 3 éven belül anyag- vagy gyártási hibát észlel, választásunk szerint ingyenesen megjavítjuk vagy kicseréljük a terméket. A garancia idő nem hosszabbodik meg a helyette nyújtott szavatossági igény által. Ez a kicserélt vagy javított alkatrészekre is érvényes.

A garancia megszűnik, ha a terméket megrongálták, ill. nem szakemberrel kezelték vagy végezték a karbantartást.

A garancia az anyag- és gyártási hibákra vonatkozik. Ez a garancia nem terjed ki azokra a termékalkatrészekre, amelyek normál kopásnak vannak kitéve, és ezért gyorsan kopó alkatrésznek minősülnek (pl. elemekre, akkumulátorokra, tömlőkre, tintapatronokra), illetve a törékeny alkatrészek sérülésére, pl. kapcsolókra vagy üveg alkatrészekre.

● Garanciális ügyek lebonyolítása

Ügyének gyors elintézése céljából kérjük, kövesse az alábbi útmutatásokat:

- Kérjük, kérdések esetére őrizze meg a pénztárblokkot és a cikkszámot (IAN 494365_2504) a vásárlás tényének igazolására.
- A cikkszámot leolvashatja a termék típusablájáról, a terméken található gravírozásból, az útmutató címd oldaláról (balra lent), vagy a termék hátoldalán vagy az alsó oldalán lévő címkéről.
- Ha működési hiba vagy egyéb hiányosság lépne fel, akkor először telefonon vegye fel a kapcsolatot a következőben megnevezett szervizosztállyal vagy küldjön e-mailt.
- Ha a szóban forgó termék meghibásodott, akkor a vásárlási bizonylat (pénztári blokk) mellékelésével, a hiba leírásával és a hiba keletkezési idejének a megadásával, portómentesen elküldheti az Önnek megadott szerviz címére.

-  Ezeket és számos más kézikönyvet megtekinthet és letölthet a parkside-diy.com oldalon. Ez a QR-kód közvetlenül a parkside-diy.com oldalra irányítja. Válassza ki az országot, és a keresési felület segítségével keresse ki a használati utasítást. Adja meg a cikkszámot (IAN) 494365_2504, hogy megtekinthesse a cikkhez tartozó használati utasítást.

PDF ONLINE
parkside-diy.com

● Szerviz



 Szerviz Magyarország

Tel.: 0680021647

A formanyomtatvány itt elérhető parkside-diy.com

IAN 494365_2504

Legenda uporabljenih piktogramov

	Varnostni napotki
	Navodila za upravljanje

Tlačni pršilnik

● Uvod

Iskrene čestitke ob nakupu vašega novega izdelka. Odločili ste se za kakovosten izdelek. Pred prvo uporabo se seznanite z izdelkom. V ta namen pozorno preberite naslednja navodila za uporabo in varnostne napotke. Izdelek uporabljajte samo tako, kot je opisano in samo za navedena področja uporabe. To navodilo hranite na varnem mestu. V primeru izročitve izdelka tretjim, jim predajte tudi vso dokumentacijo.













● Predvidena uporaba

Izdelek je namenjen za pršenje tekočin v hiši, na vrtu in v rastlinjaku. Kot nenamenska uporaba velja zlasti pršenje živil ali tekočin z vsebnostjo topil, npr. olj. Izdelek je predviden izključno za zasebno uporabo.

Tlačni razpršilnik je namenjen izključno za pršenje naslednjih tekočin v hiši, na vrtu in v rastlinjakih:

- voda

● Opis delov (slika A)

	Ročaj črpalke		Razpršilna šoba
	Varnostna zapora		Črpalka
	Tipka za pršenje		Trda gibka cev
	Ročaj		Mehka gibka cev
	Varnostni ventil		Utež
	Posoda		Lestvica ravni
	Pokrov		

● Tehnični podatki

Mere posode (ø x V):	135 x 320 mm
Skupna masa praznega:	0,45 kg
Vsebina za polnjenje:	2 l
Maks. dovoljeni delovni tlak:	2 bara

● Obseg dobave

1 tlačni razpršilnik 1 navodilo za uporabo



Varnostni napotki

● Splošna varnostna opozorila

VSE VARNOSTNE NAPOTKE IN NAVODILA SHRANITE ZA PRIHODNJO UPORABO!

- Otroci ali osebe, ki jih primanjkuje znanja ali izkušenj v ravnanju z napravo, ali ki so omejeni v telesnih, senzoričnih ali duševnih zmogljivostih, naprave ne smejo uporabljati brez nadzora oziroma samo pod vodstvom druge osebe, odgovorne za njihovo varnost. Otroke morate nadzorovati, da se ne bodo igrali z napravo.

⚠ OPOZORILO! NEVARNOST TELESNIH POŠKODB! Obstaja nevarnost poškodb kože zaradi stika z razpršilom. Med pršenjem nosite ustrezna zaščitna oblačila, rokavice in zaščito za dihala.

⚠ OPOZORILO! Tlačnega razpršilnika ni dovoljeno uporabljati, če je uporabnik utrujen, bolan ali pod vplivom alkohola, drog ali zdravil.

⚠ OPOZORILO! Na tlačnem razpršilniku ne izvajajte popravil ali sprememb. Ne spreminjajte in ne popravljajte sestavnih delov.

- Po pršenju si umijte roke in obraz.

■ **PREVIDNO! NEVARNOST EKSPLOZIJE!** Naprave (prazne ali napolnjene) ne izpostavljajte neposrednim sončnim žarkom!

- Pri rokovanju z razpršilnimi raztopinami in pri delu vedno upoštevajte navedbe proizvajalcev kemikalij.
- Pred vsakim odpiranjem posode odstranite preostali tlak iz posode prek stranskega potega varnostnega ventila.
- Nikoli ne pršite proti vetru, v vodo ali vire pitne vode.

- Po vsaki uporabi sprostite preostali tlak.
- Nikoli ne odvijte ali odstranite varnostnega ventila.
- Tlačnega razpršilnika ni dovoljeno uporabljati, če je uporabnik utrujen, bolan ali pod vplivom alkohola, drog ali zdravil.

Razlaga simbolov:



2-litrski tlačni razpršilnik



Dovoljeni delovni tlak: maks. 2 bara



Ne uporabljajte za pršenje pesticidov!



Ne uporabljajte jedkih snovi!



Ne razpršujte po električnih napravah, električnih kabljih in napeljavah.



Ne razpršujte po osebaj!



Ne razpršujte po živalih!



Razpršujte samo po rastlinah!



Izdelka ne uporabljajte za pitje!



Razpršilne naprave, ki je pod tlakom, ne puščajte na soncu. Obstaja nevarnost eksplozije!



Ne približujte odprtemu ognju ali virom toplote. Posode tesno zaprite in shranite zaščiteno pred požarom! Ne uporabljajte lahko vnetljivih tekočin!



Zaščitite in skladiščite zaščiteno pred zmrzaljo.



Skladiščite pri 0–40 °C na suhem mestu, kjer ni prahu.



Nosite masko za zaščito pred prahom.



Nosite ustrezna zaščitna oblačila, rokavice ali obrazno masko.



Povlecite in pritisnite ročaj črpalke  30–60-krat, preden razpršite vodo.



Pred odpiranjem in po uporabi izpustite tlak.









360° pršenje



Pred prvo uporabo pozorno preberite navodila.

● Pred začetkom obratovanja

⚠ PREVIDNO! Preverite varno delovanje! Pred vsako uporabo preverite tlačni razpršilnik glede vidnih poškodb in varnega delovanja. Pri tem izvedite naslednje preglede:

- Preverite posodo  in obe gibki cevi ,  glede vidnih poškodb.
- Preverite priključke trde gibke cevi , mehke gibke cevi  in uteži , če so dobro pritrjeni.

- Načrpajte prazen tlačni razpršilnik.
- Povlecite varnostni ventil [5] na stran. Tlak se mora slišno sprostiti.

● Začetek uporabe

● Polnjenje posode tlačnega razpršilnika (slika B)

Napotek: Pred uporabo se prepričajte o brezhibnem stanju izdelka.

- Pritisnite ročaj črpalke [1] navzdol.

Napotek: Za sprostitvev tlaka, ki je še prisoten v posodi [6], povlecite varnostni ventil [5] na stran, preden jo odprete.
- Zavrtite pokrov [7] v nasprotni smeri urnega kazalca in izvlecite črpalko [9] iz posode [6].
- Zdaj napolnite posodo [6].

Napotek: Napolnite posodo [6] samo s toliko tekočine, ki jo potrebujete za uporabo, pri tem pa upoštevajte lestvico ravni [13] (ne več kot maks. 2l).
- Znova namestite pokrov [7] s črpalko [9] v posodo [6] in ga zavrtite v smeri urnega kazalca do omejila.

● Vzpostavljanje delovnega tlaka

- Povlecite in premikajte ročaj črpalke [1] gor in dol, dokler ni tlačni razpršilnik napolnjen največ do dovoljenega delovnega tlaka 2 bara.

Napotek: Ko zračni tlak v posodi [6] preseže 2 bara, se tlak samodejno izpusti prek varnostnega ventila [5].
- Pritisnite ročaj črpalke [1] navzdol.

● Razprševanje

- Trdno držite ročaj [4] in usmerite nastavljivo razpršilno šobo [8] npr. v rastlino.

Napotek: Razpršilno glavo lahko zavrtite, da izberete različne funkcije pršenja (poln curek pri obratu v smeri urnega kazalca (slika C1), meglica pri obratu v nasprotni smeri urnega kazalca (slika C2)).

Napotek: Mehka gibka cev [11] in utež [12] se lahko prilagajata, da se olajša dovajanje tekočine v posodo [6], če tlačni razpršilnik držite v različnih položajih.
- Povlecite varnostno zaporo [2] nazaj in pritisnite tipko za pršenje [3], da začnete s postopkom razprševanja.
- Izpustite tipko za pršenje [3], da končate s postopkom pršenja.

Napotek: Če tlak v posodi [6] ne zadostuje več za razprševanje, načrpajte posodo [6] znova do največjega dovoljenega delovnega tlaka 2 bara (glejte »Vzpostavljanje delovnega tlaka«).
- Za izpust preostalega tlaka iz posode [6] povlecite varnostni ventil [5] na stran do omejila.

● Transport tlačnega razpršilnika

Tlačni razpršilnik transportirajte, kot sledi:

Transport med uporabo

- Tlačni razpršilnik držite za ročaj [4].

Transport po uporabi

- Najprej pritisnite ročaj črpalke [1] navzdol.
- Povlecite varnostni ventil [5] toliko na stran, da bo preostali tlak izpuščen iz posode [6].
- Držite tlačni razpršilnik za ročaj [4].

Napotek: Za preprečevanje poškodb posode [6] med transportom vedno dvignite tlačni razpršilnik in ga nikoli ne vlecite po tleh.

● Čiščenje in nega

- Če so šobe zamašene, jih ne izpihujte z usti.

Napotek: Po vsaki uporabi očistite tlačni razpršilnik! Po vsaki uporabi izpraznite posodo.

● Čiščenje tlačnega razpršilnika

- Odvijte razpršilno šobo [8].
- Očistite razpršilno šobo [8] pod tekočo vodo.
- Za čiščenje zamašene razpršilne šobe [8] uporabite iglo, da prebijete razpršilno šobo [8].

- Odvijte pokrov [7], tako da ga zavrtite v nasprotno smer urnega kazalca s posode [6]. Odstranite črpalko [9], trdo gibko cev [10], mehko gibko cev [11] in utež [12].
- Ločite mehko gibko cev [11] in utež [12] ter oboje sperite pod tekočo vodo.
- Očistite pokrov [7] in ročaj [1], črpalko [9] in trdo gibko cev [10] pod tekočo vodo.
- Očistite notranjost in zunanost posode [6] pod tekočo vodo.
- Znova sestavite trdo gibko cev [10], mehko gibko cev [11] in utež [12]. Vstavite pokrov [7] znova na posodo [6] in ga privijte v smeri urnega kazalca.
- Izdelek posušite s krpo.

● Skladiščenje tlačnega razpršilnika

- Po uporabi izpustite morebiti prisoten tlak iz posode. Za to povlecite varnostni ventil [5] na stran, da šumenje ne bo več slišno.
- Temeljito očistite napravo in počakajte, da se posuši, zlasti preden jo shranite za čez zimo. Tako boste preprečili poškodbe zaradi zmrzali.
- Odstranite morebiti prisotne preostale količine razpršilnih sredstev iz posode [6].
- Tlačni razpršilnik skladiščite na suhem mestu brez prahu in zmrzali.

● Odprava napak

Če spodaj navedeni ukrepi niso uspešni, se obrnite na proizvajalca.

● = Motnja

⊙ = Morebiten vzrok

○ = Pomoč

● V posodi ne nastaja tlak.

- ⊙ Črpalka ni trdno privita.
- Trdno privijte črpalko.

● Razpršilna šoba ne prši.

- ⊙ Ni tlaka.
- Vzpostavite tlak s pomočjo črpalke.
- ⊙ Razpršilna šoba je zamašena.
- Očistite razpršilno šobo.
- ⊙ V posodi [6] ni razpršilnega sredstva.
- Dolijte razpršilno sredstvo.
- ⊙ Trda gibka cev [10], mehka gibka cev [11] in utež [12] niso medsebojno povezane.
- Preverite dele in jih povežite.

● Odstranjevanje

Embalaža je narejena iz okolju primernih materialov, ki jih lahko oddate za recikliranje na lokalnih zbirališčih odpadkov.

O možnostih odstranjevanja odsluženega izdelka se lahko pozanimete pri svoji občinski ali mestni upravi.

● Garancija

● Postopek pri uveljavljanju garancije

Za zagotovitev hitre obdelave vašega primera vas prosimo, da sledite naslednjim napotkom:

- Prosimo, da za vsa vprašanja pripravite blagajniški račun in številko izdelka (IAN 494365_2504) kot dokazilo o nakupu.
- Številko izdelka poiščite na tipski ploščici na izdelku, na gravuri izdelka, na prvi strani vaših navodil (levo spodaj) ali na nalepki na zadnji ali spodnji strani izdelka.
- Če bi prišlo do napak v delovanju ali drugih pomanjkljivosti, se najprej po telefonu ali po elektronski pošti obrnite na spodaj navedeni oddelek servisne službe.
- Izdelek, za katerega je ugotovljeno, da je okvarjen, lahko potem skupaj z dokazilom o nakupu (blagajniškim računom) in navedbo o tem, katero pomanjkljivost ima in kdaj je do nje prišlo, z brezplačno pošiljko pošljete na naslov servisa, ki ga boste prejeli.



Na spletnem mestu parkside-diy.com lahko vidite in prenesete veliko dodatnih priročnikov. S to kodo QR prispete neposredno na parkside-diy.com. Izberite svojo državo in prek iskalne maske poiščite navodila za uporabo. Z vnosom številke izdelka (IAN) 494365_2504 prispete do navodil za uporabo izdelka.



Pooblaščen serviser:

OWIM GmbH & Co. KG
Stiftsbergstraße 1
74167 Neckarsulm
NEMČIJA

☎ 080 080917

✉ owim@lidl.si

● Servis

SI Servis Slovenija

Tel.: 0800 81400

Kontaktni obrazec na parkside-diy.com

IAN 494365_2504

Garancijski list

1. S tem garancijskim listom OWIM GmbH & Co. KG, Stiftsbergstraße 1, 74167 Neckarsulm, Nemčija jamčimo, da bo izdelek v garancijskem roku ob normalni in pravilni uporabi brezhibno deloval in se zavezujemo, da bomo ob izpolnjenih spodaj navedenih pogojih odpravili morebitne pomanjkljivosti in okvare zaradi napak v materialu ali izdelavi oziroma po svoji presoji izdelek zamenjali ali vrnil kupnino.
2. Garancija je veljavna na ozemlju Republike Slovenije.
3. Garancijski rok za proizvod je 3 leta od datuma izročitve blaga. Datum izročitve blaga je razviden iz računa.
4. Če izdelek ne izpolnjuje specifikacij ali nima lastnosti, navedenih v garancijskem listu ali oglaševalskem sporočilu, lahko potrošnik najprej zahteva odpravo napak. O napaki mora potrošnik obvestiti proizvajalca ali pooblaščen serviser (kontaktna številka in elektronski naslov navedena zgoraj) in zahtevati odpravo napak. Kupec je dolžan ob uveljavljanju zahtevka predložiti garancijski list in račun, kot potrdilo in dokazilo o nakupu ter dnevno izročitve blaga. Svetujemo vam, da pred tem natančno preberete navodila o sestavi in uporabi izdelka.
5. Rok za odpravo napake je 30 dni od dneva, ko je proizvajalec ali pooblaščen serviser prejel zahtevo za odpravo napake. Če napake v tem roku niso odpravljene, mora proizvajalec potrošniku brezplačno zamenjati blago z enakim, novim in brezhibnim blagom. Rok se lahko zaradi narave in kompleksnosti blaga, narave in resnosti neskladnosti ter navora, ki je potreben za dokončanje popravila ali zamenjave podaljša za najkrajši čas, ki je potreben za dokončanje popravila, vendar največ za 15 dni. O številu dni podaljšanega roka in razlogih za podaljšanje mora biti potrošnik obveščen pred potekom 30 dnevnega roka za odpravo napak.
6. Če v roku 30 dni oz. v primeru podaljšanja v roku 45 dni blago ni popravljeno ali blago ni zamenjano z novim, lahko potrošnik od proizvajalca zahteva vračilo celotne kupnine ali zahteva sorazmerno znižanje kupnine. Sorazmerno znižanje kupnine je sorazmerno zmanjšanju vrednosti blaga, ki ga je potrošnik prejel, v primerjavi z vrednostjo, ki bi jo imelo blago, če bi bilo skladno.
7. Če se neskladnost pojavi v manj kot 30 dneh od dobave blaga, lahko potrošnik ob predložitvi blaga od proizvajalca takoj zahteva vračilo plačanega zneska.
8. Proizvajalec oziroma pooblaščen serviser lahko potrošniku za čas popravila blaga, za katero je bila izdana obvezna garancija, zagotovi brezplačno uporabo podobnega blaga. Če proizvajalec potrošniku ne zagotovi nadomestnega blaga v začasno uporabo, ima potrošnik pravico uveljavljati škodo, ki jo je utrpel, ker blaga ni mogel uporabljati od trenutka, ko je zahteval popravilo ali zamenjavo, do njune izvršitve.
9. Stroške za material, nadomestne dele, delo, prenos in prevoz izdelkov, ki nastanejo pri odpravljanju okvar oziroma nadomestitvi blaga z novim, krije proizvajalec.
10. V primeru zamenjave blaga ali zamenjave bistvenega dela blaga z novim se potrošniku izda nov garancijski list.
11. V primeru, da proizvod popravlja nepooblaščen serviser ali nepooblaščen oseba, kupec ne more uveljavljati zahtevkov iz te garancije.
12. Vzroki za okvaro oziroma nedelovanje izdelka morajo biti lastnosti stvari same in ne vzroki, ki so zunaj proizvajalčeve oziroma prodajalčeve sfere. Kupec ne more uveljavljati zahtevkov iz te garancije, če se ni držal priloženih navodil za sestavo in uporabo izdelka ali če je izdelek kakorkoli spremenjen ali nepravilno vzdrževan.

13. Proizvavalec zagotavlja proti plačilu popravilo, vzdrževanje blaga, nadomestne dele in priklopne aparate vsaj tri leta po poteku garancijskega roka.
14. Obrabni deli oz. potrošni material so izzeti iz garancije.
15. Vsi potrebni podatki za uveljavljanje garancije in podatki, ki identificirajo blago za katerega velja garancija se nahajajo na dveh ločenih dokumentih (garancijski list, račun).
16. Ta garancija proizvajalca ne izključuje zakonske pravice potrošnika, da zoper prodajalca v primeru neskladnosti blaga brezplačno uveljavlja jamčevalne zahtevke. Ta garancija prav tako ne izključuje pravic potrošnika, ki izhajajo iz obveznega jamstva za skladnost blaga.

Legenda použitých piktogramů

	Bezpečnostní upozornění
	Instrukce

Tlakový rozprašovač

● Úvod

Blahopřejeme Vám ke koupi nového výrobku. Rozhodli jste se pro kvalitní výrobek. Před prvním uvedením do provozu se seznamte s výrobkem. K tomu si pozorně přečtete následující návod k obsluze a bezpečnostní pokyny. Používejte výrobek jen popsáním způsobem a pouze pro uvedené oblasti použití. Uschovejte si tento návod na bezpečném místě. Všechny podklady vydejte při předání výrobku i třetí osobě.

● Použití ke stanovenému účelu

Výrobek je určen k postřikování tekutinami v domě, na zahradě a ve skleníku. Postřikování obzvláště rozpouštědly nebo kapalinami obsahujícími rozpouštědla anebo oleje platí jako použití k nestanovenému účelu. Výrobek je určen jen k privátnímu použití.

Tlakový postřikovač je určen k postřikování jen s následujícími tekutinami v domě, na zahradě a ve skleníku:

- vodou

● Popis dílů (obr. A)

	Rukojeť pumpy		Postřikovací tryska
	Bezpečnostní pojistka		Pumpa
	Tlačítko stříkání		Tvrdá hadička
	Rukojeť		Měkká hadička
	Bezpečnostní ventil		Závaží
	Nádoba		Stupnice hladiny
	Víko		

● Technická data

Rozměry nádoby (ø x v):	135 x 320mm
Celková váha s prázdnou nádobou:	0,45kg
Objem k naplnění:	2l
Maximálně přípustný provozní tlak:	2bar

● Obsah dodávky

- 1 tlakový postřikovač
- 1 návod k obsluze



Bezpečnostní upozornění

● Všeobecná bezpečnostní upozornění

USCHOVEJTE SI VŠECHNY BEZPEČNOSTNÍ POKYNY A INSTRUKCE K BUDOUCÍMU POUŽITÍ!

- Děti nebo osoby, které nemají dostatečné znalosti nebo zkušenosti s používáním přístroje nebo které mají snížené fyzické, smyslové nebo duševní schopnosti, nesmí přístroj používat bez dozoru nebo poučení osobou odpovědnou za jejich bezpečnost. Děti musí zůstat pod dohledem, aby si nehrály s přístrojem.

⚠ VÝSTRAHA! NEBEZPEČÍ ZRANĚNÍ! Hrozí nebezpečí zranění pokožky po kontaktu s rozstříkovaným prostředkem. Při postřikování noste vhodné ochranné oblečení, rukavice a ochranu dýchacích cest.

⚠ VÝSTRAHA! Tlakový postřikovač se nesmí používat, pokud je uživatel unavený, nemocný nebo pod vlivem alkoholu, drog nebo léků.

⚠ VÝSTRAHA! Neprovádějte na tlakovém postřikovači žádné opravy ani úpravy. Neměňte nebo neopravujte žádné komponenty.

















- Po postřikování si umyjte ruce a obličej.

■ **⚠ POZOR! NEBEZPEČÍ VÝBUCHU!** Nevystavujte přístroj (prázdný ani naplněný) přímému slunečnímu záření!

- Řiďte se při práci a míchání roztoků k postřikování stále údaji výrobce chemikálií.

- Před každým otevřením nádoby eliminujte zbytkový tlak zatažením za bezpečnostní ventil do strany.
- Nikdy nestříkejte proti větru, do vody nebo do zdrojů pitné vody.
- Po každém použití výrobek odtlakujte.
- Nikdy neodšroubovávejte ani neodstraňujte bezpečnostní ventil.
- Uživatel nesmí tlakový postřikovač používat, pokud je nemocný nebo unavený, pod vlivem alkoholu, drog nebo léčiv.

Vysvětlení symbolů:

-  2 l tlakový postřikovač
-  Přípustný pracovní tlak: maximálně 2 bar
-  Nepoužívat k rozprašování pesticidů!
-  Nepoužívat žíravé látky!
-  Nestříkejte na elektrické přístroje, elektrické kabely a vedení.
-  Nestříkejte na osoby!
-  Nestříkejte na zvířata!
-  Postříkujte jen rostliny!
-  Nepoužívejte výrobek k pití!
-  Postřikovač pod tlakem nenechávejte stát na slunci. Hrozí nebezpečí výbuchu!
-  Chránit před otevřeným ohněm a tepelnými zdroji. Nádoby utěsnit; uchovávat zabezpečené proti ohni! Nepoužívat snadno vznětlivé tekutiny!
-  Chránit před mrazem a skladovat při teplotách nad bodem mrazu.
-  Skladovat při 0–40 °C na suchém, bezprašném místě.
-  Noste ochrannou masku proti prachu.
-  Noste vhodné pracovní oblečení, rukavice nebo masku.
-  Před rozstříkáváním vody vytáhněte a stlačte 30-60krát rukojeť pumpy **1**.
-  Před otevřením a po použití odtlakovat.
-  360° rozstříkávání
-  Před použitím si pečlivě přečtěte návod.

● Před uvedením do provozu

- ▲ **POZOR!** Kontrolovat bezpečnou funkci! Před každým použitím kontrolujte tlakový postřikovač, jestli není poškozený a jeho bezpečnou funkci. Přitom kontrolujte následující:

- Zkontrolujte nádobu **6** a obě hadičky **10**, **11**, jestli nejsou viditelně poškozené.
- Zkontrolujte pevné spojení tvrdé hadičky **10**, měkké hadičky **11** a závaží **12**.
- Napumpujte prázdný tlakový postřikovač.
- Zatáhněte za bezpečnostní ventil **5** do strany. Vzduch musí slyšitelně unikat.

● Uvedení do provozu

● Plnění nádoby tlakového postřikovače (obr. B)

Poznámka: Před použitím se přesvědčte o bezvadném stavu výrobku.

- Stlačte rukojeť pumpy **1** dolů.
Poznámka: Před otevřením nádoby **6** jí nejdříve odtlakujte vytážením bezpečnostního ventilu **5** do strany.
- Otáčejte víkem **7** proti směru chodu hodinových ručiček a vytáhněte pumpu **9** z nádoby **6**.
- Nyní nádobu **6** naplňte.
Poznámka: Nádobu **6** naplňte pouze takovým množstvím kapaliny, které potřebujete, s ohledem na stupnici hladiny **13** (maximálně 2 l).
- Nasadte víko **7** s pumpou **9** zpět do nádoby **6** a otáčejte ho ve směru chodu hodinových ručiček až na doraz.

● Vytvoření provozního tlaku

- Zatáhněte za rukojeť pumpy **1** a pohybujte jí nahoru a dolů, dokud se tlakový postřikovač nenaplní na maximální přípustný provozní tlak 2 bar.
Poznámka: Pokud přesáhne tlak vzduchu v nádobě **6** 2 bar, pak se tlak automaticky zredukuje vypuštěním vzduchu přes bezpečnostní ventil **5**.
- Stlačte rukojeť pumpy **1** dolů.

● Postřikování

- Držte pevně rukojeť **4** a namiřte nastavitelnou postřikovací trysku **8** např. na rostlinu.
Poznámka: Otáčením postřikovací hlavy můžete zvolit různé funkce postřiku (plný paprsek při otáčení ve směru chodu hodinových ručiček (obr. C1), mlhový paprsek při otáčení proti směru chodu hodinových ručiček (obr. C2)).
Poznámka: Měkká hadice **11** a závaží **12** se mohou volně pohybovat, což usnadňuje odběr kapaliny v nádobě **6** při držení tlakového postřikovače v různých polohách.
- Pro zahájení postřikování vytáhněte bezpečnostní pojistku **2** a stiskněte tlačítko postřiku **3**.
- Pro ukončení postřikování uvolněte tlačítko postřikování **3**.
Poznámka: Pokud tlak v nádobě **6** již k postřikování nestačí, napumpujte nádobu **6** zase na maximální přípustný provozní tlak 2 bar (viz „Vytvoření provozního tlaku“).
- Pro odtlakování nádoby **6** zatáhněte za bezpečnostní ventil **5** do strany až na doraz.

● Přeprava tlakového postřikovače

Tlakový postřikovač přepravujte následujícím způsobem:

Přeprava během používání

- Tlakový postřikovač přenášejte za rukojeť **4**.

Přeprava po použití

- Nejprve stlačte rukojeť pumpy **1** směrem dolů.
- Vytáhněte bezpečnostní ventil **5** natolik do strany, aby zbytkový stlačený vzduch unikl z nádoby **6**.
- Držte tlakový postřikovač za rukojeť **4**.
Poznámka: Při přepravě tlakový postřikovač vždy noste, netahajte ho po zemi, aby se jeho nádoba **6** nepoškodila.

● Čistění a ošetřování

- Neprofumujte ucpané trysky ústy.
Poznámka: Čistěte tlakový postřikovač po každém použití! Po každém použití láhev vyprázdněte.

● Čištění tlakového postřikovače

- Odšroubujte postřikovací trysku [8].
- Vymyjte postřikovací trysku [8] pod tekoucí vodou.
- Na vyčištění ucpané postřikovací trysky [8] použijte jehlu k propíchnutí postřikovací trysky [8].
- Víko [7] uvolněte z nádoby [6] otáčením proti směru chodu hodinových ručiček. Vyjměte pumpu [9], tvrdou hadičku [10], měkkou hadičku [11] a závaží [12].
- Odpojte měkkou hadičku [11] a závaží [12] a obojí opláchněte pod tekoucí vodou.
- Vymyjte víko [7] včetně rukojeti [1], pumpu [9] a tvrdou hadičku [10] pod tekoucí vodou.
- Omyjte vnitřní i vnější část nádoby [6] pod tekoucí vodou.
- Sestavte zase tvrdou hadičku [10], měkkou hadičku [11] a závaží [12] dohromady. Nasadte víko [7] zpět na nádobu [6] a otáčením ve směru chodu hodinových ručiček ho pevně utáhněte.
- Osušte výrobek hadrem.

● Skladování tlakového postřikovače

- Po použití odtlakujte nádobu. K tomu vytáhněte bezpečnostní ventil [5] do strany na tak dlouho, až syčení unikajícího vzduchu neuslyšíte.
- Přístroj důkladně vyčistěte a nechte ho vyschnout, zejména před uskladněním v zimě. Zabráníte tím poškození mrazem.
- Z nádoby [6] odstraňte zbytky postřiku.
- Skladujte tlakový postřikovač na suchém, bezprašném a před mrazem chráněném místě.

● Odstranění poruch

Jestliže níže uvedená opatření nepomohou, obraťte se na výrobce.

● = Porucha

- ⊙ = Možná příčina
- = Pomoc

● V nádobě se netvoří tlak.

- ⊙ Pumpa není pevně přišroubovaná.
- Utáhněte pevně pumpu.

● Postřikovací tryska nerostříkuje.

- ⊙ Chybí tlak.
- Pumpujte pumpou.
- ⊙ Postřikovací tryska je ucpaná.
- Postřikovací trysku vyčistěte.
- ⊙ V nádobě [6] není žádný prostředek.
- Naplňte prostředek k postřikování.
- ⊙ Tvrdá hadička [10], měkká hadička [11] a závaží [12] nejsou navzájem spojeny.
- Zkontrolujte tyto díly a spojte je.

● Zlikvidování

Obal se skládá z ekologických materiálů, které můžete zlikvidovat prostřednictvím místních sběrů recyklovatelných materiálů.

O možnostech likvidace vysloužilých zařízení se informujte u správy vaší obce nebo města.

● Záruka

Výrobek byl vyroben podle přísných směrnic kvality a před dodáním pečlivě otestován. V případě materiálních nebo výrobních vad máte zákonná práva vůči prodejci výrobku. Vaše zákonná práva nejsou níže uvedenou zárukou nijak omezená.

Záruka na tento výrobek je 3 roky od data zakoupení. Záruční doba začíná dnem zakoupení. Originál dokladu o zakoupení si uschovejte na bezpečném místě, protože tento doklad je vyžadován jako doklad o koupi.

Jakékoli poškození nebo závady, které se vyskytly již v okamžiku nákupu, musí být nahlášeny ihned po vybalení výrobku.

Pokud se u výrobku během 3 let od data zakoupení projeví vada materiálu nebo výrobní vada, pak vám ho podle naší volby bezplatně opravíme nebo vyměníme. Záruční doba se po uznané reklamaci neprodlužuje. To platí také pro vyměněné a opravené díly.

Tato záruka je neplatná, pokud byl výrobek poškozený nebo nesprávně používáný anebo udržovaný.

Záruka se kryje na materiálové a výrobní vady. Tato záruka se nevztahuje na díly výrobku, které jsou vystaveny běžnému opotřebení, a proto je lze považovat za spotřební díly (např. baterie, akumulátory, hadice, inkoustové patrony) nebo na poškození křehkých součástí, jako jsou např. spínače nebo díly, které jsou vyrobeny ze skla.

● Postup v případě uplatňování záruky

K zajištění rychlého zpracování vaší záležitosti se řiďte následujícími pokyny:

- Pro všechny požadavky si připravte pokladní stvrzenku a číslo artiklu (IAN 494365_2504) jako doklad o zakoupení.
- Číslo artiklu naleznete na typovém štítku výrobku, na rytině na výrobku, na titulním stránce vašeho návodu (vlevo dole) nebo na nálepce na zadní nebo spodní straně výrobku.
- Pokud se vyskytnou funkční vady nebo jiné závady, kontaktujte nejprve telefonicky nebo e-mailem níže uvedené servisní oddělení.
- Výrobek, který byl evidován jako vadný, pak můžete bezplatně zaslat na adresu, kterou vám servisní oddělení poskytlo, přiložit k němu doklad o zakoupení (pokladní stvrzenku) a uvést o jakou vadu se jedná a kdy se vyskytla.

-  Tuto a mnoho dalších příruček si můžete prohlédnout a stáhnout na stránkách parkside-diy.com. Naskenováním QR kódu se dostanete přímo na stránky parkside-diy.com. Vyberte svou zemi a pomocí vyhledávací masky hledejte návody k použití. Zadáním čísla artiklu (IAN) 494365_2504 získáte přístup k návodu k použití vašeho artiklu.



● Servis

Ⓒ Servis Česká republika

Tel.: 800023611

Kontaktní formulář je zapnutý parkside-diy.com

IAN 494365_2504

Legenda použitých piktogramov

	Bezpečnostné upozornenia
	Manipulačné pokyny

Tlakový rozprašovač

● Úvod

Blahoželáme Vám ku kúpe Vášho nového výrobku. Kúpou ste sa rozhodli pre vysoko kvalitný produkt. Pred prvým uvedením do prevádzky sa oboznámte s výrobkom. Za týmto účelom si pozorne prečítajte nasledujúci návod na obsluhu a bezpečnostné pokyny. Výrobok používajte iba v súlade s popisom a v uvedených oblastiach používania. Tento návod uschovajte na bezpečnom mieste. Ak výrobok odovzdáte ďalšej osobe, priložte k nemu aj všetky podklady.

● Používanie v súlade s určeným účelom

Výrobok slúži na rozprašovanie kvapalín v dome, záhrade a skleníku. Za používanie v rozpore s určeným účelom sa považuje najmä rozstrekovanie rozpúšťadiel alebo kvapalín obsahujúcich rozpúšťadla, ako aj olej. Výrobok je určený výlučne na súkromné používanie. Tlakový postrekovač slúži výhradne na rozprašovanie nasledujúcich kvapalín v dome, záhrade alebo v skleníkoch:

- Voda

● Popis častí (obr. A)

1 Rukoväť pumpy	8 Striekacia dýza
2 Bezpečnostná poistka	9 Pumpa
3 Striekacie tlačidlo	10 Tvrdá hadica
4 Rukoväť	11 Mäkká hadica
5 Poistný ventil	12 Závažie
6 Nádobka	13 Stupnica hladiny
7 Veko	

● Technické údaje

Rozmer nádoby (ø x V):	135 x 320 mm
Celková hmotnosť, prázdny:	0,45 kg
Objem:	2 l
Max. prípustný prevádzkový tlak:	2 bar

● Obsah dodávky

1 tlakový postrekovač
1 návod na obsluhu



Bezpečnostné upozornenia

● Všeobecné bezpečnostné upozornenia

VŠETKY BEZPEČNOSTNÉ UPOZORNENIA A POKYNY USCHOVAJTE PRE NESKORŠIE POUŽITIE!

- Deti alebo osoby, ktoré majú nedostatočné vedomosti alebo skúsenosti pri zaobchádzaní s prístrojom, prípadne majú obmedzené telesné, senzorické alebo duševné schopnosti, nesmú prístroj používať bez dozoru alebo pokynov osoby zodpovedajúcej za ich bezpečnosť. Je potrebné dohliadať na deti, aby sa s prístrojom nehrali.

VAROVANIE! NEBEZPEČENSTVO PORANENIA!

Existuje nebezpečenstvo poranenia pokožky v dôsledku kontaktu s postrekom. Pri postrekovaní noste vhodné ochranné oblečenie, rukavice a ochranu dýchania.

- **VAROVANIE!** Tlakový postrekovač sa nesmie používať, keď je používateľ unavený, chorý alebo pod vplyvom alkoholu, drog alebo liekov.

- **VAROVANIE!** Na tlakovom postrekovači nevykonávajte žiadne opravy ani zmeny. Nemeňte ani neopravujte žiadne komponenty.

- Po postrekovaní si umyte ruky a tvár.

- **OPATRNE! NEBEZPEČENSTVO EXPLÓZIE!** Nevystavujte prístroj (prázdny alebo naplnený) priamemu slnečnému žiareniu!

- Pri práci s rozprašovacími roztokmi a pri ich miešaní vždy dodržujte pokyny výrobcu chemikálie.

- Pred každým otvorením nádoby uvoľnite zvyškový tlak v nádobe potiahnutím za poistný ventil do strany.
- Nikdy nestriekajte proti vetru, do vody alebo do zdrojov pitnej vody.
- Po každom použití vypustite zvyškový tlak.
- Poistný ventil nesmiete nikdy odskrutkovať ani odstrániť.
- Tlakový postrekovač sa nesmie používať, keď je používateľ unavený, chorý alebo pod vplyvom alkoholu, drog alebo liekov.

Vysvetlenie symbolov:

- 2l tlakový postrekovač
- Prípustný prevádzkový tlak: max. 2 bar
- Nepoužívajte na postrekovanie pesticídmi!
- Nepoužívajte žieravé látky!
- Nestriekajte na elektrické prístroje, elektrické káble a vedenia.
- Nestriekajte na osoby!
- Nestriekajte na zvieratá!
- Striekajte iba na rastliny!
- Nepoužívajte výrobok na pitie!
- Nenechávajte striekací prístroj, ktorý je pod tlakom, stáť na slnku. Hrozí nebezpečenstvo explózie!
- Držte v bezpečnej vzdialenosti od otvorených plameňov a tepelných zdrojov. Nádoby tesne uzatvorte; skladujte chránené pred požiarom! Nepoužívajte ľahko zápalné kvapaliny!
- Chrňte pred mrazom a skladujte v nemrznúcom prostredí.
- Skladovanie pri 0°C – 40°C na suchých, bezprašných miestach.
- Noste protiprachovú ochrannú masku.
- Noste vhodný ochranný oblek, rukavice alebo masku.
- Pred striekaním vody potiahnite a stlačte rukoväť čerpadla 1 30-60 krát.
- Pred otvorením a po použití uvoľnite tlak.
- 360° striekanie
- Pred prvým použitím si dôkladne prečítajte návod.

● Pred uvedením do prevádzky

- ⚠ **OPATRNE!** Skontrolujte bezpečné fungovanie! Pred každým použitím skontrolujte viditeľné poškodenia a bezpečnú funkčnosť tlakového postrekovača. Vykonajte nasledujúce kontroly:
 - Skontrolujte viditeľné poškodenia nádoby [6] a oboch hadíc [10], [11].
 - Skontrolujte pevné upevnenie prípojky tvrdej hadice [10], mäkkej hadice [11] a závažia [12].
 - Nahustite prázdny tlakový postrekovač vzduchom.
 - Poistný ventil [5] potiahnite do strany. Tlak musí počutelne uniknúť.

● Uvedenie do prevádzky

● Naplnenie nádoby tlakového postrekovača (obr. B)

Poznámka: Pred použitím sa uistite, či je výrobok v bezchybnom stave.

- Zatlačte rukoväť pumpy [1] jemne nadol.

Poznámka: Pre uvoľnenie prítomného tlaku v nádobe [6] potiahnite poistný ventil [5] do strany predtým, ako ho otvoríte.
- Otočte veko [7] proti smeru hodinových ručičiek a vytiahnite pumpu [9] z nádoby [6].
- Teraz naplňte nádobu [6].

Poznámka: Nádobu [6] naplňte iba takým množstvom tekutiny, aké potrebujete na použitie pri zohľadnení stupnice hladiny [13] (nie viac ako max. 2l).
- Vložte veko [7] s pumpou [9] späť do nádoby [6] a otočte ho v smere hodinových ručičiek až na doraz.

● Vytvorenie prevádzkového tlaku

- Ťahajte za rukoväť pumpy [1] a pohybujte ňou hore a dole, až kým sa tlakový postrekovač napumpuje na maximálny prevádzkový tlak 2 bar.

Poznámka: Ak tlak vzduchu v nádobe [6] prekročí 2 bar, tlak sa automaticky uvoľní cez poistný ventil [5].
- Zatlačte rukoväť pumpy [1] jemne nadol.

● Striekacie

- Pevne držte rukoväť [4] a nasmerujte prestavitelnú striekaciu dýzu [8] napr. na rastlinu.

Poznámka: Môžete otáčať striekacou hlaviceou pre výber rôznych funkcií striekania (plný prúd pri otáčaní v smere hodinových ručičiek (obr. C1), hmlový prúd pri otáčaní proti smeru hodinových ručičiek (obr. C2)).

Poznámka: Mäkkou hadicou [11] a závažím [12] je možné flexibilne pohybovať pre zjednodušenie nasávania kvapaliny v nádobe [6], keď držíte tlakový postrekovač v rôznych pozíciách.
- Potiahnite bezpečnostnú poistku [2] a stlačte tlačidlo rozprašovania [3], čím spustíte rozprašovanie.
- Pustením striekacieho tlačidla [3] ukončíte proces postrekovania.

Poznámka: Ak tlak v nádobe [6] už nie je dostatočný na postrekovanie, opäť napumpujte nádobu [6] až na maximálny povolený prevádzkový tlak 2 bar (pozri „Vytvorenie prevádzkového tlaku“).
- Pre uvoľnenie zvyškového tlaku v nádobe [6] potiahnite poistný ventil [5] až na doraz.

● Transport tlakového postrekovača

Tlakový postrekovač transportujte nasledujúcim spôsobom:

Transport počas používania

- Noste tlakový postrekovač za rukoväť [4].

Transport po použití

- Zatlačte rukoväť pumpy [1] jemne až nadol.
- Poistný ventil [5] potiahnite do strany natoľko, kým z nádoby [6] neunikne zvyškový tlak.
- Držte tlakový postrekovač za rukoväť [4].

Poznámka: Aby ste zabránili poškodeniu nádoby [6] počas transportu, tlakový postrekovač vždy nadvihnite a nikdy ho neťahajte po podlahe.

● Čistenie a údržba

- Ak sú dýzy upchaté, neuvolňujte ich fúkaním ústami.

Poznámka: Tlakový postrekovač po každom použití vyčistite! Po každom použití vyprázdňte fľašu.

● Čistenie tlakového postrekovača

- Odskrutkujte striekaciu dýzu [8].
- Striekaciu dýzu [8] vyčistite pod tečúcou vodou.
- Na vyčistenie upchatej striekacej dýzy [8] prepichnete dýzu [8] pomocou ihly.
- Uvoľnite veko [7] jeho otáčaním proti smeru hodinových ručičiek z nádoby [6]. Odstráňte pumpu [9], tvrdú hadicu [10], mäkkú hadicu [11] a závažie [12].
- Oddelte mäkkú hadicu [11] a závažie [12] a opláchnite oba diely pod tečúcou vodou.
- Vyčistite veko [7] vrátane rukoväti [1], pumpu [9] a tvrdú hadicu [10] pod tečúcou vodou.
- Vyčistite vnútornú a vonkajšiu stranu nádoby [6] pod tečúcou vodou.
- Opäť spojte tvrdú hadicu [10], mäkkú hadicu [11] a závažie [12]. Nasadte veko [7] opäť na nádobu [6] a otáčajte ho v smere hodinových ručičiek.
- Výrobok osušte pomocou handry.

● Skladovanie tlakového postrekovača

- Po použití vypustíte prípadný zvyšný tlak z nádoby. Na tieto účely potiahnite poistný ventil [5] do strany, kým nebudete počuť syčanie.
- Najmä pred uskladnením počas zimy prístroj dôkladne vyčistite a nechajte ho vyschnúť. Tak zabránite jeho poškodeniu mrazom.
- Odstráňte prípadné zvyšky postrekovacieho prostriedku z nádoby [6].
- Tlakový postrekovač skladujte na suchom, bezprašnom a nemrznúcom mieste.

● Odstraňovanie porúch

Ak ďalej uvedené opatrenia nebudú úspešné, informujte výrobcu.

● = Porucha

⊙ = Možná príčina

○ = Pomoc

● V nádobe sa nevytvára tlak.

- ⊙ Pumpa nie je pevne priskrutkovaná.
- Pevne priskrutkujte pumpu.

● Striekacia dýza nestrieka.

- ⊙ Chýba tlak.
- Vytvorte tlak s pumpou.
- ⊙ Striekacia dýza je upchatá.
- Vyčistite striekaciu dýzu.
- ⊙ V nádobe [6] nie je postrekovač.
- Doplňte postrekovací prostriedok.
- ⊙ Tvrdá hadica [10], mäkká hadica [11] a závažie [12] navzájom nie sú spojené.
- Diely skontrolujte a spojte ich.

● Likvidácia

Obal pozostáva z ekologických materiálov, ktoré môžete odovzdať na miestnych recyklačných zberných miestach.

O možnostiach likvidácie opotrebovaného výrobku sa môžete informovať na Vašej obecnej alebo mestskej správe.

● Záruka

Výrobok bol starostlivo vyrobený v súlade s prísnyimi smernicami kvality a pred dodaním dôkladne otestovaný. V prípade materiálových alebo výrobných chýb máte zákonné práva voči predajcovi výrobku. Vaše zákonné práva nie sú žiadnym spôsobom obmedzené našou zárukou uvedenou nižšie.

Záruka na tento výrobok je 3 roky od dátumu nákupu. Záručná doba začína plynúť dátumom kúpy. Originál dokladu o kúpe si uschovajte na bezpečnom mieste, pretože tento doklad je potrebný ako dôkaz o kúpe.

Akékoľvek poškodenie alebo nedostatky prítomné už v čase nákupu je potrebné nahlásiť ihneď po vybalení výrobku.

Ak sa v priebehu 3 rokov od dátumu zakúpenia preukáže, že výrobok vykazuje chyby materiálu alebo spracovania, podľa vlastného uváženia Vám ho bezplatne opravíme alebo vymeníme. Záručná doba sa na základe poskytnutej záručnej reklamácie nepredlžuje. To platí aj pre vymenené alebo opravené diely.

Táto záruka je neplatná, ak bol výrobok poškodený alebo nesprávne používaný alebo udržiavaný.

Záruka sa vzťahuje na chyby materiálu a výrobné chyby. Táto záruka sa nevzťahuje na časti výrobku, ktoré podliehajú bežnému opotrebovaniu, a preto sa považujú za opotrebovateľné diely (napr. batérie, nabíjateľné batérie, hadice, atramentové kazety), ani na poškodenie krehkých častí, napr. spínačov alebo častí zo skla.

● Postup v prípade poškodenia v záruke

Na zaručenie rýchleho spracovania vašej požiadavky dodržte nasledujúce pokyny:

- o Pre všetky otázky majte pripravený pokladničný lístok a číslo výrobku (IAN 494365_2504) ako potvrdenie o kúpe.
- o Číslo výrobku nájdete na typovom štítku, gravúre, na prednej strane návodu (dole vľavo) alebo na nálepke na zadnej alebo spodnej strane výrobku.
- o Pri výskyte funkčných porúch alebo iných nedostatkov sa najprv telefonicky alebo e-mailom obráťte na ďalej uvedené servisné oddelenie.
- o Výrobok označený ako chybný následne môžete s priloženým dokladom o kúpe (pokladničným blokom) a uvedením, o aký druh nedostatku ide a kedy sa vyskytol, bezplatne zaslať na poskytnutú servisnú adresu.



Na stránke parkside-diy.com si môžete prezrieť a stiahnuť túto a mnohé ďalšie príručky. S týmto QR kódom prejdete priamo na stránku parkside-diy.com. Vyberte si svoju krajinu a pomocou masky vyhľadávania vyhľadajte návody na obsluhu. Zadaním čísla výrobku (IAN) 494365_2504 prejdete na návod na obsluhu svojho výrobku.

● Servis

- (SK) **Servis Slovensko**
Tel.: 0800 003409
Kontaktný formulár je zapnutý parkside-diy.com
IAN 494365_2504

Značenie korištenih simbola

	Sigurnosne napomene
	Upute za rukovanje

Tlačna prskalica

● Uvod

Čestitamo vam na kupnji novog proizvoda. Time ste se odlučili za jedan vrlo kvalitetan proizvod. Prije prvog stavljanja u pogon, upoznaj se sa proizvodom. Za to pomno pročitajte slijedeće upute za uporabu i sigurnost. Koristite ovaj proizvod u skladu s navedenim uputama te u navedene svrhe. Sačuvajte ove upute na jednom sigurnom mjestu. U slučaju davanja proizvoda trećim osobama, izručite također svu pripadajuću dokumentaciju.

● Namjenska uporaba

Proizvod služi za raspršivanje tekućina u kući, vrtu i plasteniku. Kao nenamjenska upotreba posebno vrijedi raspršivanje otapala ili tekućine na bazi otapala i ulja. Proizvod je isključivo predviđen za privatnu uporabu.

Tlačni raspršivač služi isključivo za raspršivanje slijedećih tekućina u kući, vrtu ili plastenicima:

- vode

● Opis dijelova (slika A)

1	ručka pumpe	8	mlaznica za prskanje
2	sigurnosna zaštita	9	pumpa
3	gumb za raspršivanje	10	tvrdi crijevo
4	ručka	11	meko crijevo
5	sigurnosni ventil	12	uteg
6	spremnik	13	mjerač razine
7	poklopac		

● Tehnički podaci

Dimenzije spremnika (ø x v):	135 x 320 mm
Ukupna težina, prazno:	0,45 kg
Sadržaj punjenja:	2 l
Maks. dopušteni pogonski tlak:	2 bara

● Opseg isporuke

1 tlačni raspršivač	1 upute za uporabu
---------------------	--------------------



Sigurnosne napomene

● Opće sigurnosne napomene

SAČUVAJTE SVE SIGURNOSNE NAPOMENE I UPUTE ZA UBUĐUĆE!

- Djeci ili osobama, koje nemaju znanje o uređaju ili iskustvo u ophođenju s istim, ili čije su tjelesne, senzorične ili umne sposobnosti ograničene, nije dozvoljeno koristiti uređaj bez nadzora ili upute od osobe koja je odgovorna za njihovu sigurnost. Djecu je potrebno nadzirati kako se ne bi igrala s uređajem.

⚠ UPOZORENJE! OPASNOST OD OZLJEDA! Postoji opasnost od ozljeda kože kod kontakta sa sredstvom za raspršivanje. Nosite kod prskanja prikladnu odjeću, rukavice i zaštitu za disanje.

⚠ UPOZORENJE! Tlačni raspršivač se ne smije koristiti ako je korisnik umoran ili bolestan ili je pod utjecajem alkohola, droga ili lijekova.

⚠ UPOZORENJE! Nemojte popravljati niti prepravljati tlačni raspršivač. Ne mijenjajte niti ne popravljajte nikakve dijelove.

- Poslije raspršivanja operite ruke i lice.



















■ **OPREZ! OPASNOST OD EKSPLOZIJE!** Ne izlažite uređaj (prazan ili napunjen) izravnoj sunčevoj svjetlosti!



- Uvijek se pridržavajte proizvođačevih uputa o kemikalijama prilikom radova i miješanja sa otopinama za raspršivanje.
- Prije svakog otvaranja spremnika ispustite preostali tlak u spremniku pomoću povlačenja sigurnosnog ventila ustranu.

- Nikada ne raspršujte u smjeru vjetra, u vodu ili u izvore pitke vode.
- Poslije svakog korištenja ispustite ostatak tlaka.
- Nikada nemojte odvrtati sigurnosni ventil ili ga odstraniti.
- Tlačni raspršivač se ne smije koristiti ako je korisnik umoran ili bolestan ili je pod utjecajem alkohola, droga ili lijekova.

Objašnjenje simbola:

-  2-l-tlačni raspršivač
-  Dopušteni operativni tlak: maks 2 bara
-  Ne koristiti za prskanje s pesticidima!
-  Nemojte koristiti nikakve nagrizajuće tvari!
-  Nemojte raspršivati na električne uređaje, električne kabele i vodove.
-  Nemojte prskati na osobe!
-  Nemojte prskati na životinje!
-  Pršcite samo na biljke!
-  Nemojte piti iz proizvoda!
-  Nemojte uređaj za raspršivanje koji je pod tlakom ostavljati na suncu. Postoji opasnost od eksplozije!
-  Držite podalje od otvorenog plamena i izvora topline. Posude čvrsto zatvorite; pohranite na mjestu sigurnom od požara! Ne upotrebljavajte lako zapaljive tekućine!
-  Zaštititi od mraza i skladištiti bez zamrzavanja.
-  Skladištenje na 0°C–40°C na suhim mjestima bez prašine.
-  Nosite masku za zaštitu.
-  Nosite prikladno zaštitno odijelo, rukavice ili masku.
-  Povucite i pritisnite ručku pumpe **1** 30-60 puta, prije prskanja vode.
-  Ispustite pritisak prije otvaranja i nakon upotrebe.
-  Prskanje od 360°
-  Prije prve uporabe pažljivo pročitajte upute.

● Prije puštanja u rad

- ▲ **OPREZ!** Provjerite sigurnu funkciju! Provjerite prije svake uporabe da li tlačni raspršivač ima vidljiva oštećenja i sigurnu funkciju. Pritom provedite sljedeće provjere:
 - Provjerite ima li vidljivih oštećenja na spremniku **6** i crijevima **10**, **11**.

- Provjerite čvrstoću priključka tvrdog crijeva **10**, mekog crijeva **11** i utega **12**.
- Napumpajte prazan tlačni raspršivač.
- Povucite sigurnosni ventil **5** u stranu. Tlak mora čujno izlaziti.

● Puštanje u rad

● Punjenje spremnika tlačnog raspršivača (sl. B)

Napomena: prije uporabe uvjerite se da se proizvod nalazi u besprijekornom stanju.

- Pritisnite ručku pumpe **1** prema dolje.
 - Napomena:** da biste ispustili još prisutan tlak u spremniku **6**, povucite sigurnosni ventil **5** u stranu, prije nego što ga otvorite.
- Okrenite poklopac **7** u smjeru suprotnom od kazaljke na satu i izvucite pumpu **9** iz spremnika **6**.
- Napunite spremnik **6**.
 - Napomena:** napunite spremnik **6** sa samo onoliko tekućine koliko vam je potrebno pazeći na mjerač razine **13** (ne više od maks. 2l).
- Umetnite poklopac **7** s pumpom **9** ponovno u spremnik **6** i okrenite ga do kraja u smjeru kretanja kazaljke na satu.

● Generiranje radnog tlaka

- Povlačite i pokrećite ručku pumpe **1** gore dolje, sve dok se tlačni raspršivač ne napuni do maksimalno dozvoljenog pogonskog tlaka od 2 bara.
 - Napomena:** kada tlak zraka u spremniku **6** pređe 2 bara, automatski se ispušta tlak preko sigurnosnog ventila **5**.
- Pritisnite ručku pumpe **1** prema dolje.

● Raspršivanje

- Držite čvrsto ručku **4** i usmjerite podesivu mlaznicu za prskanje **8** npr. na neku biljku.
 - Napomena:** glavu za prskanje možete okretati za odabir različitih funkcija prskanja (puni mlaz pri okretanju u smjeru kazaljke sata (sl. C1), mlaz magle pri okretanju u smjeru suprotnom od kazaljke sata (sl. C2)).
 - Napomena:** mekano crijevo **11** i uteg **12** mogu se fleksibilno pomicati, kako bi olakšali skupljanje tekućine u spremnik **6** kada tlačnu prskalicu držite u različitim položajima.
- Povucite unatrag sigurnosnu zaštitu **2** i pritisnite tipku za prskanje **3** kako bi započeli sa prskanjem.
 - Napomena:** ako tlak u spremniku **6** više nije dovoljan za raspršivanje, ponovno napumpajte spremnik **6** do maksimalno dopuštenog radnog tlaka od 2 bara (vidi „Generiranje radnog tlaka“).
- Da biste ispustili preostali tlak u spremniku **6**, povucite sigurnosni ventil **5** do kraja u stranu.

● Prenosjenje tlačnog raspršivača

Prenosite tlačni raspršivač na sljedeći način:

Prenosjenje za vrijeme upotrebe:

- Nosite tlačni raspršivač držeći ga za ručku **4**.

Prenosjenje nakon upotrebe

- Pritisnite ručku pumpe **1** prvo prema dolje.
- Povucite sigurnosni ventil **5** do te mjere u stranu, dok preostali tlak ne izađe iz spremnika **6**.
- Držite tlačni raspršivač za ručku **4**.
 - Napomena:** da biste izbjegli oštećenja spremnika **6** za vrijeme prenošenja, uvijek zadignite tlačni raspršivač i ne vucite ga po podu.

● Čišćenje i njega

- Nemojte ustima puhati kroz mlaznice da biste ih oslobodili ako su začepljene.
 - Napomena:** očistite tlačni raspršivač nakon svakog korištenja! Ispraznite bocu poslije svakog korištenja.

● Čišćenje tlačnog raspršivača

- Odvrnite mlaznicu za prskanje [8].
- Očistite mlaznicu za prskanje [8] pod tekućom vodom.
- Da biste očistili začepljenu mlaznicu za prskanje [8], koristite iglu za probijanje mlaznice za prskanje [8].
- Skinite poklopac [7] sa spremnika [6] okretanjem u smjeru suprotnom od kazaljke na satu. Izvadite pumpu [9], tvrdo crijevo [10], meko crijevo [11] i uteg [12].
- Odvojite meko crijevo [11] i uteg [12] te ih isperite pod tekućom vodom.
- Očistite poklopac [7] uključujući ručku [1], pumpu [9] i tvrdo crijevo [10] pod tekućom vodom.
- Očistite unutrašnju i vanjsku stranu spremnika [6] pod tekućom vodom.
- Ponovno sastavite tvrdo crijevo [10], meko crijevo [11] i uteg [12]. Ponovno stavite poklopac [7] na spremnik [6] i okrenite ga čvrsto u smjeru kretanja kazaljke na satu.
- Proizvod osušite krpom.

● Skladištenje tlačnog raspršivača

- Nakon uporabe ispuštite eventualno prisutni preostali tlak u spremniku. Pritom vucite sigurnosni ventil [5] ustranu, sve dok se više ne čuje pištanje.
- Temeljito očistite uređaj i ostavite ga da se osuši, posebice prije nego ga uskladištite preko zime. Tako spriječavate oštećenje od mraza.
- Otklonite eventualne ostatke sredstava za prskanje iz spremnika [6].
- Skladištite tlačni raspršivač na suhom mjestu bez prašine i mraza.

● Uklanjanje smetnji

Ukoliko dolje navedene mjere ne budu uspješne, obratite se proizvođaču.

● = Smetnja

- ⊙ = Mogući uzrok
- = Pomoć

● U spremniku se ne pravi tlak.

- ⊙ Pumpa nije pričvršćena vijcima.
- Pričvrstite pumpu zatezanjem vijaka.

● Mlaznica ne pršće.

- ⊙ Nema tlaka.
- Proizvedite tlak pomoću pumpe.
- ⊙ Mlaznica za prskanje je začepljena.
- Očistite mlaznicu za prskanje.
- ⊙ U spremniku [6] nema sredstva za prskanje.
- Napunite sredstvo za prskanje.
- ⊙ Tvrdo crijevo [10], meko crijevo [11] i uteg [12] nisu međusobno povezani.
- Provjerite dijelove i povežite ih.

● Zbrinjavanje

Ambalaža se sastoji od ekološki neškodljivih materijala koje možete zbrinuti na lokalnim mjestima za reciklažu.

O mogućnostima zbrinjavanja dotrajalog proizvoda možete se raspitati kod vaše općinske ili gradske uprave.

● Jamstvo

Ovaj proizvod je pažljivo proizveden prema strogim smjernicama kvalitete i temeljito je ispitan prije isporuke. U slučaju pogreške u materijalu ili izradi, imate zakonska prava protiv prodavatelja proizvoda. Vaša zakonska prava ni na koji način nisu ograničena našom garancijom navedenom u nastavku.

Garancija za ovaj proizvod je 3 godine od datuma kupnje. Garantni rok počinje s datumom kupovine. Čuvajte originalni račun na sigurnom mjestu jer je ovaj dokument potreban kao dokaz kupnje.

Sva oštećenja ili nedostaci koji su već prisutni u trenutku kupnje moraju se prijaviti odmah nakon raspakiranja proizvoda.

Ako se u roku od 3 godine od datuma kupnje pokaže da je proizvod neispravan u materijalu ili izradi, mi ćemo ga, po našem izboru, besplatno popraviti ili zamijeniti. Garantni rok se ne produljuje odobrenim zahtjevom za garanciju. To vrijedi i za zamijenjene i popravljene dijelove.

Ova garancija ne vrijedi ako je proizvod bio oštećen ili nepropisno korišten ili održavan.

Garancija pokriva greške u materijalu i proizvodnji. Ova se garancija ne odnosi na dijelove proizvoda koji su podložni uobičajenom habanju, te se stoga smatraju potrošnim dijelovima (npr. baterije, punjive baterije, crijeva, spremnici s tintom), niti na oštećenja lomljivih dijelova, npr. prekidača ili dijelova od stakla.

U slučaju manjeg popravka jamstveni rok se produljuje onoliko koliko je kupac bio lišen uporabe stvari.

Međutim, kad je zbog neispravnosti stvari izvršena njezina zamjena ili njezin bitni popravak, jamstveni rok počinje teći ponovno od zamjene, odnosno od vraćanja popravljene stvari.

Ako je zamijenjen ili bitno popravljen samo neki dio stvari, jamstveni rok počinje teći ponovno samo za taj dio.

● Postupak u slučaju koji je pokriven jamstvom

Kako biste osigurali brzu obradu svojeg zahtjeva, postupite prema sljedećim uputama:

- Pripremite račun i broj artikla za sve upite (IAN 494365_2504) kao dokaz o kupnji.
- Broj artikla naći ćete na tipskoj pločici na proizvodu, ugraviran na proizvodu, naslovnici uputa (dolje lijevo) ili na naljepnici na stražnjoj ili donjoj strani proizvoda.
- Ako se pojave pogreške u funkcioniranju ili neki drugi nedostaci, najprije telefonski ili putem elektronske pošte kontaktirajte servisni odjel neveden u nastavku.
- Proizvod koji je evidentiran kao neispravan možete zatim, uz prilaganje dokaza o kupnji (računa) i navođenje informacija o kakvom se nedostatku radi i kada se pojavio, bez vaših troškova poštarine poslati na adresu servisa koju ste dobili.



PDF ONLINE
parkside-diy.com

Na parkside-diy.com možete vidjeti i preuzeti ove i mnoge druge priručnike. Ovaj QR kod vodi vas izravno na parkside-diy.com. Odaberite svoju državu i potražite upute za uporabu pomoću obrasca za pretraživanje. Unosom broja artikla (IAN) 494365_2504 pristupit ćete uputama za uporabu vašeg artikla.

● Servis

- Ⓜ **Servis Hrvatska**
Tel.: 0800 805933
Obrazac za kontakt na parkside-diy.com
IAN 494365_2504

Legenda korišćenih piktograma

	Bezbednosna uputstva
	Uputstva za rukovanje

Prskalica

● Uvod

Čestitamo Vam na kupovini Vašeg proizvoda. Odlučili ste se za kupovinu visokokvalitetnog proizvoda. Upoznajte se pre prve upotrebe sa proizvodom. Pročitajte u vezi toga pažljivo sledeće uputstvo za upotrebu i informacije u vezi bezbednosti. Koristite proizvod samo kao što je opisano i za navedene oblasti upotrebe. Sačuvajte ovo uputstvo na sigurnom mestu. Predajte svu dokumentaciju trećem licu kojem dajete proizvod.













● Namenska upotreba

Proizvod se koristi za prskanje tečnosti u kući, vrtu i stakleniku. Kao nenamensko se posebno podrazumeva prskanje rastvarača ili tečnosti koje sadrže rastvarače kao i ulja. Proizvod je predviđen isključivo za privatnu upotrebu.

Prskalica pod pritiskom se koristi samo za prskanje sledećih tečnosti u kući, bašti ili u plastenicima:

- voda

● Opis delova (sl. A)

	Ručka pumpe		Mlaznica
	Bezbednosna brava		Pumpa
	Dugme za prskanje		Tvrdo crevo
	Ručka		Meko crevo
	Sigurnosni ventil		Teg
	Spremnik		Skala nivoa
	Poklopac		

● Tehnički podaci

Dimenzije spremnika (ø x V):	135 x 320 mm
Ukupna težina, prazna:	0,45 kg
Kapacitet punjenja:	2 l
Maksimalno dozvoljeni radni pritisak:	2 bara

● Sadržaj pakovanja

1 prskalica pod pritiskom 1 uputstvo za upotrebu



Bezbednosna uputstva

● Opšta sigurnosna uputstva

SAČUVAJTE SVA BEZBEDNOSNA UPUTSTVA I INSTRUKCIJE U SLUČAJU NAKNADNIH PITANJA!

- Deca ili osobe koja nemaju znanje ili iskustvo u rukovanju uređajem ili su ograničeni fizičkim, senzornim ili mentalnim sposobnostima, ne smeju koristiti uređaj bez nadzora ili upućivanja od strane osobe odgovorne za njihovu bezbednost. Deca moraju biti nadgledana kako se ne bi igrala sa uređajem.

⚠ UPOZORENJE! OPASNOST OD POVREDE! Postoji opasnost od povrede kože u slučaju kontakta sa sredstvima za prskanje. Tokom prskanja nosite odgovarajuću zaštitnu odeću, rukavice i zaštitu disajnih organa.

⚠ UPOZORENJE! Prskalica pod pritiskom se ne sme koristiti ako je korisnik umoran, bolestan ili pod uticajem alkohola, droga ili lekova.

⚠ UPOZORENJE! Ne vršite nikakve popravke ili modifikacije na prskalici pod pritiskom. Nemojte modifikovati niti popravljati komponente.

- Očistite ruke i lice nakon prskanja.

⚠ OPREZ! OPASNOST OD EKSPLOZIJE! Ne izlažite uređaj (prazan ili napunjen) direktnom sunčevom zračenju!

- Uvek pratite hemijska uputstva proizvođača prilikom rada sa rastvorima za prskanje i njihovog mešanja.
- Pre svakog otvaranja spremnika, ispustite preostali pritisak u spremniku bočnim povlačenjem sigurnosnog ventila.

- Nikad ne prskajte u suprotnom smeru duvanja vetra, u vodu ili izvore pitke vode.
- Nakon svake upotrebe ispustite preostali pritisak.
- Nikada ne odvijajte ili ne skidajte sigurnosni ventil.
- Prskalica pod pritiskom se ne sme koristiti ako je korisnik umoran, bolestan ili pod uticajem alkohola, droga ili lekova.

Objašnjenje simbola:



2-l-Prskalica pod pritiskom



Dozvoljeni radni pritisak: maks. 2 bara



Ne koristiti za prskanje pesticidima!



Nemojte koristiti korozivne supstance!



Nemojte prskati po električnoj opremi, električnim kablovima i žicama.



Nemojte prskati osobe!



Nemojte prskati životinje!



Prskajte samo biljke!



Nemojte koristiti proizvod za piće!



Ne ostavljajte uređaj za prskanje pod pritiskom da stoji na suncu. Postoji opasnost od eksplozije!



Držati dalje od otvorenog plamena i izvora toplote. Posude čvrsto zatvorite; držite sigurno od požara! Nemojte koristiti lako zapaljive tečnosti!



Zaštitite od mraza i skladištite sigurno od smrzavanja.



Čuvanje na 0°C–40°C na suvim mestima bez prašine.



Nosite masku za prašinu.



Nosite odgovarajuće zaštitno odelo, rukavice ili masku.



Povucite i pritisnite ručicu pumpe  30-60 puta pre nego što počnete prskanje vodom.



Ispustite pritisak pre otvaranja i nakon upotrebe.





Prskanje od 360°



Pre prve upotrebe pažljivo pročitajte uputstvo.

● Pre puštanja u rad

- ⚠ OPREZ!** Proverite bezbednu funkciju! Pre svake upotrebe proverite prskalicu pod pritiskom na vidljiva oštećenja i siguran rad. Da biste to uradili, izvršite sledeće provere:
 - Proverite da li na spremniku  i oba creva   ima vidljivih oštećenja.

- Proverite priključak čvrstog creva [10], mekog creva [11] i tega [12].
- Napumpajte praznu prskalicu pod pritiskom.
- Sigurnosni ventil [5] povucite prema na stranu. Pritisak mora zvučno da se ispusti.

● Puštanje u rad

● Punjenje spremnika prskalice pod pritiskom (sl. B)

Napomena: Pre upotrebe se uverite da je proizvod u besprekornom stanju.

- Pritisnite ručku pumpe [1] nadole.

Napomena: Da biste otpustili još prisutni pritisak iz spremnika [6], povucite sigurnosni ventil [5] na stranu pre nego što ga otvorite.
- Okrenite poklopac [7] u smeru suprotnom od smeru kretanja kazaljke na satu i izvucite pumpu [9] iz spremnika [6].
- Sada napunite spremnik [6].

Napomena: Napunite spremnik [6] samo sa onoliko tečnosti koliko vam je potrebno za upotrebu, uzimajući u obzir skalu nivoa [13] (ne više od maks. 2 l).
- Vratite poklopac [7] sa pumpom [9] nazad u spremnik [6] i okrenite ga u smeru kretanja kazaljke na satu do kraja.

● Formiranje radnog pritiska

- Povlačite i pomerajte ručku pumpe [1] gore i dole dok se prskalice pod pritiskom ne napumpa maksimalno do dozvoljenog radnog pritiska od 2 bara.

Napomena: Ako pritisak vazduha u spremniku [6] prelazi 2 bara, pritisak se automatski oslobađa preko sigurnosnog ventila [5].
- Pritisnite ručku pumpe [1] nadole.

● Prskanje

- Držite ručku [4] i usmerite podesivu mlaznicu [8] npr. na biljku.

Napomena: Možete okrenuti glavu prskalice da biste izabrali različite funkcije prskanja (pun mlaz pri okretanju u smeru kretanja kazaljke na satu (sl. C1), mlaz magle pri okretanju u smeru suprotno kretanju kazaljke na satu (sl. C2)).

Napomena: Meko crevo [11] i teg [12] mogu se fleksibilno pomerati da olakšaju apsorpciju tečnosti u spremnik [6] ako držite prskalicu pod pritiskom u različitim položajima.
- Povucite bezbednosnu bravu [2] i pritisnite taster za prskanje [3] da biste počeli sa prskanjem.
- Otpustite dugme za prskanje [3] da biste završili proces prskanja.

Napomena: Ako pritisak u spremniku [6] više nije dovoljan za prskanje, ponovo napumpajte spremnik [6] do maksimalno dozvoljenog radnog pritiska od 2 bara (vidi „Formiranje radnog pritiska“).
- Da biste ispustili preostali pritisak iz spremnika [6], povucite sigurnosni ventil [5] na stranu dok se ne zaustavi.

● Transportovanje prskalice pod pritiskom

Transportujte prskalicu pod pritiskom na sledeći način:

Transport tokom upotrebe

- Nosite prskalicu pod pritiskom za ručku [4].

Transport nakon upotrebe

- Pritisnuti ručku pumpe [1] prvo nadole.
- Povucite sigurnosni ventil [5] u stranu dok zaostali pritisak ne iscuri iz spremnika [6].
- Držite prskalicu pod pritiskom za ručku [4].

Napomena: Da biste izbegli oštećenja spremnika [6] tokom transporta, uvek podignite prskalicu pod pritiskom i ne povlačite je po podu.

● Čišćenje i održavanje

- Ne izduvavajte mlaznice ustima ako su začepljene.

Napomena: Očistite prskalicu pod pritiskom nakon svake upotrebe! Ispraznite flašu nakon svake upotrebe.

● Čišćenje prskalice pod pritiskom

- Odvrnite mlaznicu za prskanje [8].
- Očistite rasprskivač [8] pod tekućom vodom.
- Da biste očistili začepljeni mlaznicu za prskanje [8], koristite iglu za probijanje vrha mlaznice za prskanje [8].
- Otpustite poklopac [7] okrećući ga u smeru suprotnom od smeru kretanja kazaljke na satu sa spremnika [6]. Skinite pumpu [9], tvrdo crevo [10], meko crevo [11] i teg [12].
- Odvojite meko crevo [11] i teg [12] i oboje isperite pod tekućom vodom.
- Očistite poklopac [7] uključujući ručku [1], pumpu [9] i tvrdo crevo [10] pod tekućom vodom.
- Očistite unutrašnju i spoljašnju stranu spremnika [6] pod tekućom vodom.
- Vratite tvrdo crevo [10], meko crevo [11] i teg [12] ponovo zajedno. Ponovo vratite poklopac [7] na spremnik [6] i čvrsto ga stegnite u smeru kretanja kazaljke na satu.
- Osušite proizvod krpom.

● Skladištenje prskalice pod pritiskom

- Posle upotrebe isпустite eventualno preostali pritisak iz spremnika. Da biste to uradili, povucite sigurnosni ventil [5] u stranu dok više ne čujete šištanje.
- Temeljno očistite uređaj i ostavite da se osuši posebno pre nego što ga skladištite u zimskom periodu. Ovako ćete izbeći oštećenje usled mraza.
- Uklonite eventualno preostale ostatke sredstava za prskanje iz spremnika [6].
- Čuvajte prskalicu pod pritiskom na suvom mestu bez prašine koje nije izloženo mrazu.

● Otklanjanje greške

Ako mere navedene u nastavku ne funkcionišu, obavestite proizvođača.

● = Smetnja

⊙ = Mogući uzrok

○ = Pomoć

● U spremniku se ne formira pritisak.

- ⊙ Pumpa nije čvrsto zategnuta.
- Čvrsto zategnite pumpu.

● Mlaznica ne prska.

- ⊙ Nema pritiska.
- Napravite pritisak sa pumpom.
- ⊙ Mlaznica je začepljena.
- Očistite mlaznicu.
- ⊙ U spremniku [6] nema sredstva za prskanje.
- Napunite sredstvo za prskanje.
- ⊙ Tvrdo crevo [10], meko crevo [11] i teg [12] nisu međusobno povezani.
- Proverite delove i spojite ih.

● Odlaganje

Pakovanje se sastoji od ekološki prihvatljivih materijala koje možete odlagati na lokalnim mestima za reciklažu.

Mogućnosti za uklanjanje iskorišćenog proizvoda možete saznati u vašoj opštinskoj ili gradskoj upravi.

● Garancija

● Postupak garancije

Da bismo vam garantovali brzu obradu vašeg slučaja, obratite pažnju na sledeća uputstva:

- Za sva pitanja držite pripravnim račun i broj artikla (IAN 494365_2504) kao dokaz o kupovini.
- Broj artikla pronađite na tipskoj pločici proizvoda, na gravuri proizvoda, na početnoj strani Vašeg uputstva (donji levi ugao) ili na nalepnici na zadnjoj ili donjoj strani proizvoda.

- o Ukoliko se pojave greške na funkcijama ili neki dugi nedostaci, kontaktirajte navedeno servisno odeljenje telefonski ili putem e-pošte.
- o Neispravan proizvod možete, uz priloženi dokaz o kupovini (fiskalni račun) i navodu o tome u čemu se ogleda nedostatak i kada je do njega došlo, poslati bez troškova poštarine na navedenu adresu servisa.



Možete pogledati i preuzeti ove i mnoge druge priručnike na parkside-diy.com. Ovaj QR kod vas vodi direktno na parkside-diy.com. Izaberite vašu zemlju i potražite uputstva za upotrebu koristeći masku za pretragu. Unošenjem broja artikla (IAN) 494365_2504 možete otvoriti uputstvo za upotrebu za vaš proizvod.

● Servis

RS Servis Srbija

Tel.: 0800 801807

Kontakt formular na parkside-diy.com

IAN 494365_2504

Lidl i proizvođač nisu u mogućnosti da garantuju obezbeđivanje servisiranja i dostupnost rezervnih delova nakon isteka garantnog perioda/perioda saobraznosti. Ukoliko za tim bude potrebe, putem naše Službe za potrošače možete proveriti dostupnost rezervnih delova i opcije za popravku. Hvala na razumevanju.

Kako izjaviti reklamaciju?

Molimo Vas:

- da pozovete korisnički servis: 0800 300 180
- pošaljete e-mail na: owim@lidl.rs
- posetite najbližu Lidl prodavnicu.

Da bismo osigurali najbržu asistenciju, molimo da sačuvate fiskalni račun i date ga na uvid prilikom izjavljivanja reklamacije.

● Garancija/Garantni List

Poštovani,

Ovim putem Vas upoznajemo sa Vašim pravima i obavezama koje proističu iz Zakona o zaštiti potrošača, a u pogledu ostvarivanja prava iz garancije.

Ova garancija ni na koji način ne utiče, niti isključuje prava koja kupac ima u skladu sa važećim Zakonom o zaštiti potrošača po osnovu zakonske odgovornosti prodavca za nesaobraznost robe ugovoru koja traje 2 godine od dana kada je roba predata kupcu.

Davalac garancije ovom izjavom preuzima obavezu da kupcima svojih aparata, a pod uslovima definisanim u ovoj izjavi, obezbedi:

- besplatno otklanjanje kvarova u garantnom roku, koji bi nastali kod uobičajene upotrebe ili zbog grešaka u proizvodnji i materijalu, ili
- zamenu aparata, u garantnom roku predviđenim ovom garancijskom izjavom, u slučaju da opravka nije moguća, ili
- ako otklanjanje kvara nije moguće, kupac ima pravo da zahteva od prodavca povrat novca.

Ukupan rok garancije je 3 godine.

Garantni rok počinje da važi od datuma kupovine proizvoda, odnosno od prijema istog od strane kupca, a što se dokazuje fiskalnim računom.

Garancija važi na teritoriji Republike Srbije.

Kupac može da izjavi reklamaciju usmeno u nekom od prodajnih objekata Lidl Srbija KD, odnosno telefonom, pisanim putem ili elektronskim putem na kontakte kompanije Lidl Srbija KD, uz dostavu računa na uvid.

U cilju ispravnog funkcionisanja proizvod se koristi u skladu sa njegovom namenom i Uputstvom za upotrebu.

Na zahtev kupca, koji je izjavljen u garantnom roku, prodavac će izvršiti otklanjanje kvarova i nedostataka na proizvodu u roku predviđenim Zakonom.

Garantni uslovi:

Pre obraćanja prodavcu za tehničku pomoć, potrebno je proveriti ispravnost instalacije i ostalih potrebnih uslova naznačenih u Uputstvu za upotrebu.

Kupac je dužan da prodavcu preda sve pripadajuće delove proizvoda koje je preuzeo u trenutku kupovine.

Popravke u roku garancije:

Garancija važi počev od dana kada je roba predata kupcu, a na osnovu fiskalnog odsečka. U istom periodu davalac garancije, odnosno prodavac je u obavezi da otkloni sve tehničke kvarove bez naknade, u zakonskom roku.

Garancija ne važi u sledećim slučajevima:

1. Ukoliko prodavcu uz aparat nije priložen fiskalni račun sa datumom prodaje.
2. Ukoliko je kvar prouzrokovan udarom groma, strujnim udarom ili sličnim delovanjem spoljne sile na sam uređaj (požar, poplava, naponski udar...).
3. Ukoliko su nastali kvarovi i oštećenja na uređaju posledica delovanja spoljnih uticaja, kao što su: velika vlaga, previsoka i suviše niska temperatura (pucanje cevi usled smrzavanja, oštećenja gumenih delova, rđanje, itd.)
4. Ukoliko proizvod nije korišćen u skladu sa Uputstvom za upotrebu.
5. Ukoliko je proizvod pokušalo da popravi treće neovlašćeno lice.
6. Ukoliko proizvod nije korišćen u skladu sa namenom.
7. Ukoliko je čišćenje i održavanje uređaja urađeno protivno Uputstvu za upotrebu.
8. Ukoliko je proizvod korišćen u profesionalne svrhe.

Naziv proizvoda:	Prskalica
Model:	HG13804
IAN/Serijski broj:	494365_2504
Proizvođač:	OWIM GmbH & Co. KG Stiftsbergstraße 1 74167 Neckarsulm Nemačka
Davalac garancije-uvoznik:	Lidl Srbija KD Prva južna radna 3 22330 Nova Pazova Republika Srbija Tel. 0800 300 180 E-mail: kontakt@lidl.rs
Datum predaje robe potrošaču:	
	datum sa fiskalnog računa
Uvozi i stavlja u promet:	Lidl Srbija KD Prva južna radna 3 22330 Nova Pazova Republika Srbija Tel. 0800 300 180 E-mail: kontakt@lidl.rs

Legenda pictogramelor utilizate

	Indicații de siguranță
	Indicații de utilizare

Pulverizator sub presiune**● Introducere**

Vă felicităm pentru achiziționarea noului dumneavoastră produs. Ați ales un produs de înaltă calitate. Înainte de prima punere în funcțiune informați-vă cu privire la produs. Pentru aceasta citiți cu atenție următorul manual de utilizare și indicațiile de siguranță. Utilizați acest produs numai conform descrierii și instrucțiunilor de utilizare. Păstrați această instrucțiune într-un loc sigur. În caz că, dați produsul mai departe la terți, înmânați de asemenea și documentația acestuia.

● Utilizare corespunzătoare scopului

Produsul este destinat pulverizării lichidelor în casă, grădină și sere. Ca utilizare necorespunzătoare se consideră pulverizarea dizolvanților sau a lichidelor cu soluții diluante precum și a uleiului. Produsul este destinat exclusiv uzului privat.

Pulverizatorul cu presiune este destinat pulverizării următoarelor lichide în casă, grădină sau sere:

- apă

● Descrierea componentelor (fig. A)

	8 Duză de pulverizare
	9 Pompă
	10 Furtun tare
	11 Furtun moale
	12 Greutate
	13 Scală nivel

● Date tehnice

Dimensiuni recipient (ø x Î):	135 x 320 mm
Greutate totală, gol:	0,45 kg
Volum umplutură:	2 l
Presiune max. de lucru admisă:	2 bar

● Pachetul de livrare

1 pulverizator cu presiune 1 manual de utilizare

**Indicații de siguranță****● Indicații generale de siguranță**

PĂSTRAȚI TOATE INDICAȚIILE DE SIGURANȚĂ ȘI INSTRUCȚIUNILE PENTRU VIITOR!

- Copiii sau persoanele care nu dețin cunoștințele sau experiența necesară pentru utilizarea aparatului sau care au capacitățile fizice, senzoriale sau mintale limitate le este permisă utilizarea aparatului numai sub supravegherea sau îndrumarea de către o persoană responsabilă pentru siguranța acestora. Copiii trebuie supravegheați pentru a nu se juca cu aparatul.

⚠ AVERTISMENT! PERICOL DE ACCIDENTARE! Există pericolul de rănire a pielii prin contactul cu agenții de pulverizare. În timpul pulverizării purtați îmbrăcăminte de protecție adecvată, mănuși și protecție pentru respirație.

⚠ AVERTISMENT! Pulverizatorul cu presiune nu trebuie utilizat, atunci când utilizatorul este obosit, bolnav sau se află sub influența alcoolului, a drogurilor sau a medicamentelor.

⚠ AVERTISMENT! Nu realizați reparații sau modificări la pulverizatorul cu presiune. Nu îi modificați sau reparați componentele.

- Curățați-vă mâinile și fața după pulverizare.

■ **PRECAUȚIE! PERICOL DE EXPLOZIE!** Nu expuneți aparatul (gol sau plin) la radiația solară directă!



- Luați întotdeauna în considerare datele chimice ale producătorului, atunci când lucrați și amestecați soluțiile de pulverizare.

- Înainte de fiecare deschidere a recipientului evacuați presiunea reziduală din recipient prin tragerea laterală a ventilului de siguranță.
- Nu pulverizați niciodată în direcția vântului, apei sau a surselor de apă potabilă.
- După fiecare utilizare eliminați presiunea reziduală.
- Nu deșurubați sau nu scoateți niciodată ventilul de siguranță.
- Pulverizatorul cu presiune nu trebuie utilizat atunci când operatorul este obosit sau bolnav sau se află sub influența alcoolului, a drogurilor sau a medicamentelor.

Semnificația simbolurilor:



Pulverizator cu presiune 2l



Presiune de lucru admisă: max. 2 bar



Nu utilizați pentru pulverizarea pesticidelor!



Nu utilizați substanțe corozive!



Nu pulverizați pe aparate electrice, cabluri electrice și conducte.



Nu pulverizați pe persoane!



Nu pulverizați pe animale!



Nu pulverizați pe plante!



Nu folosiți produsul pentru băut!



Nu lăsați pulverizatorul cu presiune să stea în soare. Există pericolul de explozie!



Țineți la distanță de flăcări deschise și de surse de căldură. Închideți recipientele etanș, depozitați-le la distanță de incendii! Nu folosiți lichide ușor inflamabile!



Protejați împotriva înghețului și depozitați într-un loc unde nu îngheață.



Depozitați la 0°C–40°C în locuri uscate, fără praf.



Purtați o mască de protecție contra prafului.



Purtați echipament de protecție adecvat, mănuși sau o mască.



Trageți și apăsați mânerul pompei [1] de 30-60 ori, înainte de a pulveriza apa.



Înainte de deschidere și după utilizare, eliberați presiunea.



Pulverizare la 360°



Citiți cu atenție instrucțiunile înainte de prima utilizare.

● Anterior punerii în funcțiune

- ⚠ **PRECAUȚIE!** Verificați funcționarea sigură! Verificați pulverizatorul cu presiune înainte de fiecare utilizare, dacă prezintă deteriorări vizibile și are o funcționare sigură. Pentru aceasta, realizați următoarele testări:
 - Verificați recipientul [6] și ambele furtunuri [10], [11] cu privire la deteriorări vizibile.
 - Verificați racordul furtunului tare [10], furtunului moale [11] și greutatea [12] cu privire la fixare.
 - Pompați aer în pulverizatorul cu presiune gol.
 - Trageți ventilul de siguranță [5] într-o parte. Evacuarea presiunii trebuie să se audă.

● Punerea în funcțiune

● Umplerea recipientului pulverizatorului cu presiune (fig. B)

Indicație: înainte de utilizare convingeți-vă de starea bună a produsului.

- Apăsați mânerul pompei [1] în jos.

Indicație: pentru a evacua presiunea reziduală din recipient [6], trageți ventilul de siguranță [5] într-o parte, înainte de a-l deschide.
- Rotiți capacul [7] contrar sensului acelor de ceasornic și trageți pompa [9] din recipient [6].
- Umpleți recipientul [6].

Indicație: umpleți recipientul [6] numai cu atât lichid, cât aveți nevoie pentru utilizare, ținând cont de scala nivelului [13] (nu mai mult de max. 2l).
- Introduceți capacul [7] cu pompa [9] din nou în recipient [6] și rotiți-l contrar sensului acelor de ceasornic până la capăt.

● Generarea presiunii de lucru

- Trageți și mișcați mânerul pompei [1] în sus și în jos, până când pulverizatorul cu presiune este alimentat cu o presiune de lucru admisă de maximum 2 bar.

Indicație: când presiunea de aer din recipient [6] depășește 2 bar, se evacuează automat presiunea prin ventilul de siguranță [5].
- Apăsați mânerul pompei [1] în jos.

● Pulverizare

- Țineți bine mânerul [4] și îndreptați duza reglabilă de pulverizare [8] de ex. spre o plantă.

Indicație: Puteți roti capul de pulverizare, pentru a alege diferite funcții de pulverizare (jet complet la rotirea în sensul acelor de ceasornic (fig. C1), jet de ceață la rotirea în sens contrar acelor de ceasornic (fig. C2).

Indicație: Furtunul moale [11] și greutatea [12] se pot mișca flexibil, pentru a ușura preluarea lichidului în recipient [6], atunci când țineți pulverizatorul cu presiune în diferite poziții.
- Trageți înapoi blocarea de siguranță [2] și apăsați tasta de pulverizare [3], pentru a începe procesul de pulverizare.
- Eliberați butonul de pulverizare [3], pentru a termina procesul de pulverizare.

Indicație: Dacă presiunea din recipient [6] nu mai este suficientă pentru pulverizare, pompați din nou în recipient [6] maxim, până la presiunea de lucru admisă de 2 bar (vedeți „Generarea presiunii de lucru“).
- Pentru a evacua presiunea reziduală din recipient [6], trageți ventilul de siguranță [5] până la capăt în partea laterală.

● Transportarea pulverizatorului cu presiune

Transportați pulverizatorul cu presiune, în modul următor:

Transportul în timpul utilizării

- Purtați pulverizatorul cu presiune de mâner [4].

Transportul după utilizare

- Apăsați mânerul pompei [1] mai întâi în jos.
- Trageți ventilul de siguranță [5] într-o parte, până când se evacuează presiunea reziduală din recipient [6].

- Țineți pulverizatorul cu presiune de mâner [4].
- Indicație:** Pentru a evita deteriorările la recipient [6] în timpul transportului, ridicați întotdeauna pulverizatorul cu presiune și nu îl trageți niciodată pe podea.

● Curățare și întreținere

- Dacă duza este înfundată, nu suflați în ea cu gura pentru a o desfunda.

Indicație: Curățați pulverizatorul cu presiune după fiecare utilizare! Goliți sticla după fiecare utilizare.

● Curățarea pulverizatorului cu presiune

- Deșurubați duza de pulverizare [8].
- Curățați duza de pulverizare [8] sub un jet de apă.
- Pentru a curăța o duză de pulverizare [8] înfundată, folosiți un ac pentru străpungerea duzei de pulverizare [8].
- Desprindeți capacul [7] rotindu-l contrar sensului acelor de ceasornic de pe recipient [6]. Scoateți pompa [9], furtunul tare [10], furtunul moale [11] și greutatea [12].
- Demontați furtunul moale [11] și greutatea [12] și clătiți-le sub un jet de apă.
- Curățați capacul [7] inclusiv mânerul [1], pompa [9] și furtunul tare [10] sub un jet de apă.
- Curățați partea interioară și exterioară a recipientului [6] sub un jet de apă.
- Asamblați din nou furtunul tare [10], furtunul moale [11] și greutatea [12]. Puneți capacul [7] din nou pe recipient [6] și strângeți-l în sensul acelor de ceasornic.
- Ștergeți produsul cu o lavetă.

● Depozitarea pulverizatorului cu presiune

- După utilizare eliminați restul de presiune existent în recipient. Pentru aceasta trageți ventilul de siguranță [5] într-o parte până când nu mai auziți niciun zgomot.
- Curățați bine aparatul și lăsați-l să se usuce, în special înainte de a-l depozita pe parcursul iernii. Astfel evitați deteriorarea prin înghețare.
- Eliminați eventualele cantități reziduale de substanțe de pulverizare din recipient [6].
- Depozitați pulverizatorul cu presiune la un loc uscat, fără praf și ferit de îngheț.

● Remediarea defecțiunilor

Dacă măsurile de mai jos nu au succes, informați producătorul.

● = Defecțiune

⊗ = Cauză posibilă

○ = Remediere

● În recipient nu se generează presiune.

- ⊗ Pompa nu este strâns înșurubată.
- Înșurubați strâns pompa.

● Duza de pulverizare nu pulverizează.

- ⊗ Nu există presiune.
- Generați presiunea cu pompa.
- ⊗ Duza de pulverizare este înfundată.
- Curățați duza de pulverizare.
- ⊗ Nu există soluție de pulverizare în recipient [6].
- Umpleți cu soluție de pulverizare.
- ⊗ Furtunul tare [10], furtunul moale [11] și greutatea [12] nu sunt asamblate.
- Verificați componentele și asamblați-le.

● Înlăturare

Ambalajul este produs din materiale ecologice care pot fi eliminate la punctele locale de reciclare.

Puteți obține informații despre posibilitățile de eliminare a produsului de la administrația locală.

● Garanție

Produsul a fost fabricat cu atenție, conform unor standarde stricte de calitate și verificat temeinic înainte de livrare. În caz de defecțiuni de material sau de fabricație aveți drepturi legale față de vânzătorul produsului. Drepturile dumneavoastră legale nu sunt limitate în niciun fel de garanția menționată mai jos.

Garanția pentru aceste produs este 3 ani începând de la data achiziției. Durata garanției începe la data achiziției. Păstrați chitanța originală la un loc sigur, deoarece acest document este necesar pentru dovada achiziției.

Toate defecțiunile sau deteriorările care sunt deja existente la momentul achiziției, trebuie anunțate imediat după despachetarea produsului.

Dacă în decurs de 3 ani de la achiziția produsului apare un defect de material sau de fabricație, vă reparăm sau înlocuim gratuit produsul la alegerea noastră. Durata de garanție nu se prelungește după aprobarea unei cerințe de garanție. Aceasta este valabil și pentru piesele schimbate și reparate.

Această garanție se stinge dacă produsul este deteriorat, utilizat sau întreținut în mod necorespunzător.

Garanția acoperă defectele de material și de producție. Această garanție nu acoperă piesele componente ale produsului, care prezintă urme normale de uzură și care sunt considerate piese de schimb (de ex.: baterii, acumulatori, furtunuri, cartușe de vopsea) și nici deteriorările la nivelul pieselor casante, de exemplu întrerupătoare sau piese fabricate din sticlă.

Timpul de nefuncționare din cauza lipsei de conformitate apărute în cadrul termenului de garanție prelungește termenul de garanție legală de conformitate și cel al garanției comerciale și curge, după caz, din momentul la care a fost adusă la cunoștința vânzătorului lipsa de conformitate a produsului sau din momentul prezentării produsului la vânzător/unitatea service până la aducerea produsului în stare de utilizare normală și, respectiv, al notificării în scris în vederea ridicării produsului sau predării efective a produsului către consumator.

Produsele de folosință îndelungată care înlocuiesc produsele defecate în cadrul termenului de garanție vor beneficia de un nou termen de garanție care curge de la data preschimbării produsului.

● Modul de desfășurare în caz de garanție

Pentru a garanta o prelucrare rapidă a problemei dumneavoastră, vă rugăm să respectați următoarele indicații:

- Pentru orice solicitare, vă rugăm să aveți la îndemână bonul de casă și numărul de articol (IAN 494365_2504) ca dovadă de achiziție.
- Numărul de articol este gravat sau poate fi găsit pe plăcuța cu tipul de construcție, pe prima pagină a instrucțiunilor de utilizare (jos stânga) sau pe eticheta din partea de jos sau din spate a produsului.
- În cazul în care, există erori de funcționare sau alte defecte, vă rugăm să contactați mai întâi telefonic sau prin e-mail, departamentul de service indicat în continuare.
- Produsul înregistrat ca fiind defect, împreună cu dovada achiziției (bonul de casă) și indicarea defectului, precum și a momentului apariției acesteia, poate fi trimis gratuit la adresa de service care v-a fost comunicată.



Pe parkside-diy.com puteți accesa și descărca acest manual și alte manuale. Cu acest cod QR ajungeți direct la parkside-diy.com. Selectați țara dumneavoastră și căutați prin masca de căutare, instrucțiunile de utilizare. Prin introducerea numărului de articol (IAN) 494365_2504 ajungeți la instrucțiunea de utilizare a articolului dumneavoastră.

● Service

RO Service România

Tel.: 0800 890605

Formular de contact pe parkside-diy.com

IAN 494365_2504

Легенда на използваните пиктограми

	Указания за безопасност
	Указания за действия

Пулверизатор

● Увод

Поздравяваме Ви с покупката на този нов продукт. Вие избрахте висококачествен продукт. Преди първия пуск се запознайте с продукта. За целта внимателно прочетете упътването за обслужване и инструкциите за безопасност. Използвайте продукта само съгласно описанието и за посочените области на употреба. Съхранявайте настоящото упътване на сигурно място. При предоставяне на продукта на трети лица предавайте с него и цялата документация.

● Употреба по предназначение

Продуктът служи за пръскане на течности в дома, градината и оранжерията. За неправилна употреба се счита пръскането на разтворители или течности на основата на разтворители, както и масла. Продуктът е предназначен за употреба само в домашни условия.

Пръскачката под налягане служи само за пръскане на следните течности в дома, градината или в оранжерията:

- вода

● Описание на частите (фиг. А)

1 Ръкохватка на помпата	8 Разпръсквателна дюза
2 Защитна блокировка	9 Помпа
3 Бутон за пръскане	10 Твърд маркуч
4 Дръжка	11 Мек маркуч
5 Предпазен вентил	12 Тежест
6 Контейнер	13 Скала за нивото
7 Капак	

● Технически данни

Размери контейнер (ø x В):	135 x 320mm
Общо тегло, празна:	0,45kg
Вместимост:	2l
Макс. допустимо работно налягане:	2 bar

● Обем на доставката

1 пръскачка под налягане 1 ръководство за експлоатация



Указания за безопасност

● Общи указания за безопасност

СЪХРАНЯВАЙТЕ ВСИЧКИ УКАЗАНИЯ ЗА БЕЗОПАСНОСТ И ИНСТРУКЦИИ ЗА ПО-НАТАТЪШНИ СПРАВКИ!

- Деца или лица, които не притежават достатъчно знания или опит за боравене с уреда, или са с ограничени физически, сензорни или умствени способности, не бива да го използват без наблюдение или напътствия от лице, което отговаря за тяхната безопасност. Децата трябва да се наблюдават да не играят с уреда.

▲ ПРЕДУПРЕЖДЕНИЕ! ОПАСНОСТ ОТ НАРАНЯВАНЕ!

Съществува опасност от кожни наранявания при контакт с препаратите за пръскане. При пръскане носете подходящо защитно облекло, ръкавици и маска за защита на дихателните пътища.

- ▲ **ПРЕДУПРЕЖДЕНИЕ!** Пръскачката под налягане не бива да се използва, ако потребителят е уморен, болен или под влияние на алкохол, наркотици или лекарства.

- ▲ **ПРЕДУПРЕЖДЕНИЕ!** Не извършвайте ремонти или модификации на пръскачката под налягане. Не модифицирайте и не ремонтирайте компонентите.

- След пръскане измийте ръцете и лицето си.

















■ **ВНИМАНИЕ! ОПАСНОСТ ОТ ЕКСПЛОЗИЯ!**

Не излагайте уреда (празен или пълен) на пряка слънчева светлина!

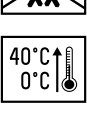

- При работа и смесване на разтвори за пръскане винаги съблюдавайте спецификациите, посочени от производителя.
- Преди отваряне на контейнера освободете остатъчното налягане, като дръпнете странично предпазния вентил.
- Никога не пръскайте срещу вятъра, във вода или източници на питейна вода.
- След всяка употреба освобождавайте остатъчното налягане.
- Никога не развивайте и не отстранявайте предпазния вентил.
- Пръскачката под налягане не бива да се използва, ако потребителят е уморен, болен или под влияние на алкохол, наркотици или лекарства.

Обяснение на символите:

-  Пръскачка под налягане 2l
-  Допустимо работно налягане: макс. 2 bar
-  Не използвайте за пръскане с пестициди!
-  Не използвайте разяждащи препарати!
-  Не пръскайте върху електрически уреди, електрически кабели и проводници.
-  Не пръскайте срещу хора!
-  Не пръскайте срещу животни!
-  Пръскайте само върху растения!
-  Не използвайте продукта за пиене!
-  Не оставяйте пръскачката под налягане на слънце. Съществува опасност от експлозия!
-  Пазете от открит пламък и източници на топлина. Затваряйте съдовете плътно; съхранявайте ги пожаробезопасно! Не използвайте леснозапалими течности!
-  Пазете от замръзване и съхранявайте на място без опасност от замръзване.
-  Съхранение при 0°C–40°C на сухо място без прах.
-  Носете предпазна маска срещу прах.
-  Носете подходящо защитно облекло, ръкавици или маска.
-  Дърпайте и натискайте ръкохватката на помпата **1** 30-60 пъти, преди да пръскате с вода.
-  Преди отваряне и след употреба изпуснете налягането.
-  Пръскане на 360°
-  Преди първата употреба прочетете внимателно ръководството.

● Преди пускане в действие

- ▲ **ВНИМАНИЕ!** Проверете безопасното действие! Преди всяка употреба проверявайте пръскачката под налягане за видими повреди и безопасно действие. За целта извършете следните проверки:
 - Проверете контейнера **6** и двата маркуча **10**, **11** за видими повреди.
 - Проверете стабилността на закрепване на твърдия маркуч **10**, на мекия маркуч **11** и на тежестта **12**.
 - Напомпайте празната пръскачка.
 - Издърпайте предпазния вентил **5** настрани. Налягането трябва да се освобождава осезаемо.

● Пускане в действие

● Пълнене на контейнера на пръскачката под налягане (фиг. В)

Указание: Преди употреба се уверете в изправността на продукта.

- Натиснете ръкохватката на помпата **1** надолу.

Указание: За да освободите налягането в контейнера **6**, преди да го отворите, издърпайте предпазния вентил **5** настрани.
- Развийте капака **7** обратно на часовниковата стрелка и извадете помпата **9** от контейнера **6**.
- Сега напълнете контейнера **6**.

Указание: Напълнете контейнера **6** с толкова течност, колкото Ви е необходима за употреба, като наблюдавате скалата за нивото **13** (не повече от макс. 2l).
- Поставете капака **7** с помпата **9** отново в контейнера **6** и го завийте по посока на часовниковата стрелка до ограничител.

● Създаване на работно налягане

- Издърпайте и задвижете ръкохватката на помпата **1** нагоре и надолу, докато пръскачката се напомпи до допустимото работно налягане от 2 bar.

Указание: Ако налягането на въздуха в контейнера **6** надвиши 2 bar, налягането се освобождава автоматично чрез предпазния вентил **5**.
- Натиснете ръкохватката на помпата **1** надолу.

● Пръскане

- Задръжте ръкохватката **4** и насочете регулируемата разпръскваща дюза **8** напр. към растение.

Указание: Можете да въртите разпръскащата глава за избиране на различни функции на пръскане (плътна струя при завъртане по посока на часовниковата стрелка (фиг. С1), струя мъгла при завъртане обратно на часовниковата стрелка (фиг. С2)).

Указание: Мекият маркуч **11** и тежестта **12** могат да се движат гъвкаво, за да се улесни поемането на течността в контейнера **6**, ако държите пръскачката под налягане в различни позиции.
- Издърпайте защитната блокировка **2** назад, натиснете бутона за пръскане **3**, за да започнете да пръскате.
- Отпуснете бутона за пръскане **3**, за да спрете да пръскате.

Указание: Ако налягането в контейнера **6** не е достатъчно за пръскане, напомпайте отново контейнера **6** максимално до допустимото работно налягане от 2 bar (виж „Създаване на работно налягане“).
- За да освободите остатъчното налягане в контейнера **6**, издърпайте предпазния вентил **5** настрани до ограничител.

● Пренасяне на пръскачката под налягане

Пренасяйте пръскачката под налягане, както следва:

Пренасяне по време на употреба

- Носете пръскачката под налягане за дръжката **4**.

Пренасяне след употреба

- Натиснете ръкохватката на помпата [1] първо надолу.
- Издърпайте предпазния вентил [5] настрани толкова, че остатъчното налягане да излезе от контейнера [6].
- Хванете пръскачката под налягане за дръжката [4].
Указание: За да избегнете повреди на контейнера [6] при пренасяне, винаги повдигайте пръскачката под налягане и не я влачете по земята.

Почистване и поддръжка

- Не продухвайте дюзите с уста, ако са запушени.
Указание: Почиствайте пръскачката под налягане след всяка употреба! След всяка употреба изправете контейнера.

Почистване на пръскачката под налягане

- Развийте разпръскващата дюза [8].
- Почистете разпръскващата дюза [8] под течаща вода.
- За почистване на запушена разпръскваща дюза [8] използвайте игла, за да пробиете дюзата [8].
- Освободете капака [7], като го развийте от контейнера [6] обратно на часовниковата стрелка. Извадете помпата [9], твърдия маркуч [10], мекия маркуч [11] и тежестта [12].
- Разделете мекия маркуч [11] и тежестта [12] и ги почистете под течаща вода.
- Почистете капака [7] включително ръкохватката [1], помпата [9] и твърдия маркуч [10] под течаща вода.
- Почистете вътрешната и външната страна на контейнера [6] под течаща вода.
- Сглобете отново твърдия маркуч [10], мекия маркуч [11] и тежестта [12]. Поставете капака [7] отново върху контейнера [6] и го завийте по посока на часовниковата стрелка.
- Подсушете продукта с кърпа.

Съхраняване на пръскачката под налягане

- След употреба изпуснете евентуално остатъчното налягане в контейнера. За целта издърпайте предпазния вентил [5] настрани, докато спре да се чува свистене.
- Почистете уреда основно и го оставете да изсъхне, преди да го съхраните, особено през зимата. Така ще избегнете повреди от замръзване.
- Отстранете остатъчното количество препарат за пръскане от контейнера [6].
- Съхранявайте пръскачката под налягане на сухо място без прах, защитено от замръзване.

Отстраняване на повреди

Ако изброените по-долу мерки са безуспешни, се свържете с производителя.

- = Повреда
- ⊙ = Възможна причина
- = Отстраняване

В контейнера не се нагнетява налягане.

- ⊙ Помпата не е завинтена здраво.
- Затегнете помпата здраво.

Дюзата не пръска.

- ⊙ Няма налягане.
- Напомпайте, за да се нагнети налягане.
- ⊙ Дюзата е запушена.
- Почистете дюзата.
- ⊙ В контейнера [6] няма препарат за пръскане.
- Налейте препарат за пръскане.
- ⊙ Твърдият маркуч [10], мекият маркуч [11] и тежестта [12] не са свързани помежду си.
- Проверете частите и ги свържете.

Изхвърляне

Опаковката е изработена от екологични материали, които може да предадете в местните пунктове за рециклиране.

Относно възможностите за отстраняване на излезлия от употреба продукт като отпадък се информирайте от Вашата общинска или градска управа.

Гаранция

Уважаеми клиенти,
за този уред получавате 3 години гаранция от датата на покупката. В случай на несъответствие на продукта с договора за продажба Вие имате законно право да предявите рекламация пред продавача на продукта при условията и в сроковете, определени в глава трета, раздел II и III и глава четвърта от Закона за предоставяне на цифрово съдържание и цифрови услуги и за продажба на стоки (ЗПЦСЦУПС)*.

Вашите права, произтичащи от посочените разпоредби, не се ограничават от нашата по-долу представена търговска гаранция, не са свързани с разходи за потребителите и независимо от нея продавачът на продукта отговаря за липсата на съответствие на потребителската стока с договора за продажба съгласно ЗПЦСЦУПС.

Гаранционни условия

Гаранционният срок е 3 години от датата на получаване на стоката. Пазете добре оригиналната касова бележка. Този документ е необходим като доказателство за покупката. Ако в рамките на три години от датата на закупуване на този продукт се появи дефект на материала или производствен дефект, продуктът ще бъде безплатно ремонтиран или заменен. Гаранцията предполага в рамките на тригодишния гаранционен срок да се представят дефектният уред, касовата бележка (касовият бон), както и всички други документи, установяващи наличието на дефект и писмено да се обясни в какво се състои дефектът и кога е възникнал. Ако дефектът е покрит от нашата гаранция, Вие ще получите обратно ремонтирания или нов продукт. В случай на замяна на дефектна стока първоначалните гаранционен срок и гаранционни условия се запазват. В случай на ремонт на дефектна стока, срокът на ремонта се прибавя към гаранционния срок. За евентуално наличните и установени повреди и дефекти още при покупката трябва да се съобщи веднага след разопаковането. Евентуалните ремонти след изтичане на гаранционния срок са срещу заплащане.

Ремонтът или замяната на продукта не поражда нова гаранция.

Обхват на гаранцията

Уредът е произведен грижливо според строгите изисквания за качество и добросъвестно изпитан преди доставка. Гаранцията важи за дефекти на материала или производствени дефекти. Гаранцията не обхваща консумативите, както и частите на продукта, които подлежат на нормално износване, поради което могат да бъдат разглеждани като бързо износващи се части (например филтри или приставки) или повредите на чупливи части (например прекъсвачи, батерии или такива произведени от стъкло). Гаранцията отпада, ако уредът е повреден поради неправилно използване или в резултат на неосъществяване на техническа поддръжка. За правилната употреба на продукта трябва точно да се спазват всички указания в упътването за експлоатация. Предназначение и действия, които не се препоръчват от упътването за експлоатация или за които то предупреждава, трябва задължително да се избягват. Продуктът е предназначен само за частна, а не за професионална употреба. При злоупотреба и неправилно третиране, употреба на сила и при интервенции, които не са извършени от клона на нашия оторизиран сервиз, гаранцията отпада.

Процедура при гаранционен случай

За да се гарантира бърза обработка на Вашия случай, следвайте следните указания:

- За всички запитвания подгответе касовата бележка и идентификационния номер (IAN 494365_2504) като доказателство за покупката.
- Вземете артикулния номер от фабричната табелка.

- При възникване на функционални или други дефекти първо се свържете по телефона или чрез имейл с долупосочения сервизен отдел. След това ще получите допълнителна информация за уреждането на Вашата reklamacия.
- След съгласуване с нашия сервиз можете да изпратите дефектния продукт на посочения Ви адрес на сервиза безплатно за Вас, като приложите касовата бележка (касовия бон) и посочите писмено в какво се състои дефектът и кога е възникнал. За да се избегнат проблеми с приемането и допълнителни разходи, задължително използвайте само адреса, който Ви е посочен. Осигурете изпращането да не е като експресен товар или като друг специален товар. Изпратете уреда заедно с всички принадлежности, доставени при покупката, и осигурете достатъчно сигурна транспортна опаковка.

● Ремонтен сервиз/извънгаранционно обслужване

Ремонти извън гаранцията можете да възложите на клона на нашия сервиз срещу заплащане. Той с удоволствие ще Ви направи предварителна калкулация. Можем да обработваме само уреди, които са достатъчно опаковани и изпратени с платени транспортни разходи.

Внимание: Изпратете Вашия уред на клона на нашия сервиз почистен и с указание за дефекта.

Уредите, предмет на извънгаранционно обслужване, изпратени с неплатени транспортни разходи – с наложен платеж, като експресен или друг специален товар – не се приемат.

Ние ще извършим безплатно изхвърлянето на изпратените от Вас дефектни уреди.

● Сервизно обслужване

България

Тел.: 00800 1114920

Е-мейл: owim@lidl.bg

IAN 494365_2504

● Вносител

Моля, обърнете внимание, че следващият адрес не е адрес на сервиза. Първо се свържете с горепосочения сервизен център.

ОВИМ ГмбХ & Ко.КГ

Щифтсбергщрасе 1

74167 Некарсулм

ГЕРМАНИЯ

*Като физическо лице – потребител, независимо от настоящата търговска гаранция, Вие се ползвате от правата на законната гаранция, предоставена от Закона за предоставяне на цифрово съдържание и цифрови услуги и за продажбата на стоки/ЗПЦСЦУПС/. По-специално Вие имате право при несъответствие на стоката да бъде извършен ремонт или замяна по Ваш избор, освен ако това е невъзможно или е свързано с непропорционално големи разходи за продавача. Вие имате право на пропорционално намаляване на цената или на разваляне на договора при наличие на условията на чл. 33, ал. 3 от ЗПЦСЦУПС. Условията и сроковете на законната гаранция са регламентирани в глава трета, раздел II и III и в глава четвърта на ЗПЦСЦУПС

● Процедирание в случай на reklamacия

За да се гарантира бързо обработване на Вашата заявка, следвайте указанията по-долу:

- Моля, при всички запитвания дръжте на разположение касовия бон и номера на артикула (IAN 494365_2504) като доказателство за покупката.
- Номерът на артикула е посочен върху типовата табелка на продукта, гравюра на продукта, титулната страница на Вашето ръководство (долу вляво) или върху стикера от задната или долната страна на продукта.
- Ако възникнат функционални неизправности или други дефекти, свържете се първо по телефона или по имейл с посочения по-долу сервизен отдел.

- Продукта, който е регистриран като дефектен, можете да изпратите след това без пощенски разходи на посочения Ви сервиз, като приложите документ за закупуването (касов бон) и описание в какво се състои повредата и кога е възникнала.



На parkside-diy.com можете да разгледате и изтеглите това и много други ръководства. Този QR код ще Ви отведе директно до parkside-diy.com. Изберете Вашата страна и използвайте маската за търсене, за да намерите ръководствата за експлоатация. Чрез въвеждане на номера на артикула (IAN) 494365_2504 ще получите достъп до ръководството за експлоатация на Вашия артикул.

● Сервиз

BG Сервиз България

Телефон: 00800 1184980

Формуляр за контакт на parkside-diy.com

IAN 494365_2504

Υπόμνημα των χρησιμοποιούμενων εικονογραμμάτων

	Υποδείξεις ασφάλειας
	Οδηγίες χειρισμού

Ψεκαστήρας

● Εισαγωγή

Σας συγχαίρουμε για την αγορά του νέου σας προϊόντος. Επιλέξατε ένα προϊόν υψηλών προδιαγραφών. Πριν από την πρώτη θέση σε λειτουργία εξοικειωθείτε με το προϊόν. Για το σκοπό αυτό διαβάστε προσεκτικά τις παρακάτω οδηγίες χρήσης και υποδείξεις ασφάλειας. Χρησιμοποιείτε το προϊόν μόνο όπως περιγράφεται και για τους αναφερόμενους τομείς εφαρμογής. Φυλάξτε αυτές τις οδηγίες σε έναν ασφαλή χώρο. Παραδώστε όλα τα έγγραφα κατά τη μεταβίβαση του προϊόντος σε τρίτο.

● Προβλεπόμενη χρήση

Το προϊόν χρησιμοποιεί στον ψεκασμό υγρών στο σπίτι, τον κήπο και τον θερμοκήπιο. Ως μη προβλεπόμενος θεωρείται ειδικότερα ο ψεκασμός διαλυτικών ή υγρών που περιέχουν διαλυτικά, καθώς και λάδι. Το προϊόν προβλέπεται αποκλειστικά και μόνο για ιδιωτική χρήση.

Ο ψεκαστήρας πίεσης χρησιμοποιείται αποκλειστικά και μόνο για τον ψεκασμό των ακόλουθων υγρών στο σπίτι, τον κήπο ή σε θερμοκήπια:
- Νερό

● Περιγραφή εξαρτημάτων (εικ. Α)

1 Χειρολαβή της αντλίας	8 Ακροφύσιο ψεκασμού
2 Φραγή ασφαλείας	9 Αντλία
3 Πλήκτρο ψεκασμού	10 Σκληρός ελαστικός σωλήνας
4 Λαβή	11 Μαλακός ελαστικός σωλήνας
5 Βαλβίδα ασφαλείας	12 Βάρος
6 Δοχείο	13 Κλίμακα στάθμης
7 Καπάκι	

● Τεχνικά στοιχεία

Διαστάσεις δοχείου (ø x Υ):	135 x 320 mm
Συνολικό βάρος, κενό:	0,45 kg
Περιεχόμενο πλήρωσης:	2 l
Μέγ. επιτρεπόμενη πίεση λειτουργίας:	2 bar

● Περιεχόμενα παράδοσης

1 ψεκαστήρας πίεσης 1 εγχειρίδιο οδηγιών χρήσης



Υποδείξεις ασφαλείας

● Γενικές υποδείξεις ασφαλείας

ΦΥΛΑΞΤΕ ΟΛΕΣ ΤΙΣ ΥΠΟΔΕΙΞΕΙΣ ΚΑΙ ΟΔΗΓΕΣ ΑΣΦΑΛΕΙΑΣ ΠΑ ΜΕΛΛΟΝΤΙΚΗ ΧΡΗΣΗ!

- Παιδιά ή άτομα, τα οποία έχουν έλλειψη γνώσεων ή εμπειρίας σχετικά με τον χειρισμό της συσκευής, ή έχουν περιορισμένες σωματικές, κινητικές ή πνευματικές ικανότητες, δεν επιτρέπεται να χρησιμοποιούν τη συσκευή χωρίς την επίβλεψη ή καθοδήγηση ενός ατόμου υπεύθυνου για την ασφάλειά τους. Τα παιδιά πρέπει να επιβλέπονται, ώστε να μην παίζουν με τη συσκευή.

⚠ ΠΡΟΕΙΔΟΠΟΙΗΣΗ! ΚΙΝΔΥΝΟΣ ΤΡΑΥΜΑΤΙΣΜΟΥ! Υφίσταται κίνδυνος δερματικών τραυματισμών από την επαφή με το ψεκαζόμενο μέσο. Φοράτε κατά τον ψεκασμό κατάλληλη ενδυμασία προστασίας, γάντια και μάσκα.

⚠ ΠΡΟΕΙΔΟΠΟΙΗΣΗ! Ο ψεκαστήρας πίεσης δεν επιτρέπεται να χρησιμοποιείται, όταν ο χρήστης είναι κουρασμένος, άρρωστος ή βρίσκεται υπό την επήρεια αλκοόλ, ναρκωτικών ή φαρμάκων.

⚠ ΠΡΟΕΙΔΟΠΟΙΗΣΗ! Μην πραγματοποιείτε επισκευές ή τροποποιήσεις στον ψεκαστήρα πίεσης. Μην τροποποιείτε ή επισκευάζετε εξαρτήματα.

- Καθαρίζετε τα χέρια σας και το πρόσωπο σας μετά τον ψεκασμό.
- **ΠΡΟΣΟΧΗ! ΚΙΝΔΥΝΟΣ ΕΚΡΗΞΗΣ!** Μην εκθέτετε τη συσκευή (άδεια ή γεμάτη) σε άμεση ηλιακή ακτινοβολία!

- Κατά την εργασία με και την ανάμιξη διαλυμάτων ψεκασμού ακολουθείτε πάντα τις οδηγίες του παραγωγού των χημικών προϊόντων.
- Πρωτού ανοίξετε το δοχείο, εκτονώνετε πάντα την υπολειμματική πίεση στο δοχείο, τραβώντας στο πλάι τη βαλβίδα ασφαλείας.
- Ποτέ μην ψεκάετε κόντρα στον άνεμο, μέσα σε νερό ή σε πηγές πόσιμου νερού.
- Εκτονώνετε μετά από κάθε χρήση την υπολειμματική πίεση.
- Ποτέ μην ξεβιδώνετε ή αφαιρείτε τη βαλβίδα ασφαλείας.
- Ο ψεκαστήρας δεν επιτρέπεται να χρησιμοποιείται, όταν ο χρήστης είναι κουρασμένος ή άρρωστος ή βρίσκεται υπό την επήρεια ναρκωτικών, αλκοόλ ή φαρμάκων.

Επεξήγηση των συμβόλων:



Ψεκαστήρας πίεσης 2 l



Επιτρεπόμενη μέγ. πίεση λειτουργίας: 2 bar



Μην τον χρησιμοποιείτε για τον ψεκασμό ζιζανιοκτόνων!



Μη χρησιμοποιείτε καυστικά υλικά!



Μην ψεκάετε πάνω σε ηλεκτρικές συσκευές, ηλεκτρικά καλώδια και αγωγούς.



Μην ψεκάετε πάνω σε άτομα!



Μην ψεκάετε πάνω σε ζώα!



Ψεκάετε μόνο πάνω σε φυτά!



Μη χρησιμοποιείτε το προϊόν για να πιείτε!



Μην αφήνετε στον ήλιο τη συσκευή ψεκασμού όταν βρίσκεται υπό πίεση. Υφίσταται κίνδυνος έκρηξης!



Κρατήστε την μακριά από ανοιχτές φλόγες και πηγές θερμότητας. Σφραγίζετε στεγανά τα δοχεία, και αποθηκεύτε τα έτσι ώστε να μην κινδυνεύουν από πυρκαγιά! Μη χρησιμοποιείτε εύφλεκτα υγρά!



Προστατέψτε τον από παγετό και αποθηκεύτε τον σε μέρος όπου δεν πιάνει παγετός.



Αποθήκευση στους 0°C–40°C σε στεγνούς χώρους χωρίς σκόνη.



Φοράτε μάσκα προστασίας από τη σκόνη.



Φοράτε κατάλληλη ένδυση προστασίας, γάντια ή μάσκα.



Τραβήξτε και πιέστε τη χειρολαβή της αντλίας **1** 30-60 φορές, πριν ψεκάσετε νερό.



Πριν από το άνοιγμα και μετά τη χρήση, εκτονώστε την πίεση.



Ψεκασμός 360°



Πριν από την πρώτη χρήση, διαβάστε προσεκτικά τις οδηγίες.

● Πριν από τη θέση σε λειτουργία

- ▲ **ΠΡΟΣΟΧΗ!** Ελέγξτε την ασφαλή λειτουργία! Πριν από κάθε χρήση, ελέγχετε τον ψεκαστήρα πίεσης για εμφανείς ζημιές και την ασφαλή λειτουργία του. Εκτελείτε για τον σκοπό αυτό τους ακόλουθους ελέγχους:
 - Ελέγχετε το δοχείο [6] και τους δύο ελαστικούς σωλήνες [10], [11] για ορατές ζημιές.
 - Ελέγχετε την καλή εφαρμογή της σύνδεσης του σκληρού ελαστικού σωλήνα [10], του μαλακού σωλήνα [11] και του αντίβαρου [12].
 - Αυξήστε την πίεση του κενού ψεκαστήρα πίεσης.
 - Τραβήξτε τη βαλβίδα ασφαλείας [5] προς το πλάι. Πρέπει να ακουστεί ότι ελαττώνεται η πίεση.

● Θέση σε λειτουργία

● Πλήρωση του δοχείου του ψεκαστήρα πίεσης (Εικ. Β)

Υπόδειξη: Πριν από τη χρήση, βεβαιωθείτε για την άψογη κατάσταση του προϊόντος.

- Πιέστε τη χειρολαβή της αντλίας [1] προς τα κάτω.

Υπόδειξη: Για την εκτόνωση της υπάρχουσας πίεσης στο δοχείο [6], τραβήξτε τη βαλβίδα ασφαλείας [5] προς το πλάι, προτού το ανοίξετε.
- Περιστρέψτε το καπάκι [7] αντίθετα προς τη φορά των δεικτών του ρολογιού και τραβήξτε την αντλία [9] έξω από το δοχείο [6].
- Γεμίστε τώρα το δοχείο [6].

Υπόδειξη: Γεμίστε το δοχείο [6] μόνο με τόσο υγρό, όσο χρειάζεστε για τη χρήση, λαμβάνοντας υπόψη την κλίμακα της στάθμης [13] (όχι περισσότερο από μέγ. 2l).
- Τοποθετήστε το καπάκι [7] μαζί με την αντλία [9] πάλι στο δοχείο [6] και βιδώστε το κατά την φορά των δεικτών του ρολογιού μέχρι τέρμα.

● Δημιουργία πίεσης λειτουργίας

- Τραβήξτε και κινήστε παλινδρομικά τη χειρολαβή της αντλίας [1] πάνω - κάτω, μέχρι στον ψεκαστήρα πίεσης να αυξηθεί η πίεση έως τη μέγιστη επιτρεπτή πίεση λειτουργίας των 2 bar.

Υπόδειξη: Εάν η πίεση αέρα στο δοχείο [6] υπερβεί τα 2bar, τότε η πίεση θα εκτονωθεί αυτόματα μέσω της βαλβίδας ασφαλείας [5].
- Πιέστε τη χειρολαβή της αντλίας [1] προς τα κάτω.

● Ψεκασμός

- Συγκρατήστε τη χειρολαβή [4] και στρέψτε το ρυθμιζόμενο ακροφύσιο ψεκασμού [8], π.χ., πάνω σε ένα φυτό.

Υπόδειξη: Μπορείτε να περιστρέψετε την κεφαλή ψεκασμού, για να επιλέξετε διάφορες λειτουργίες ψεκασμού (πλήρης ριπή κατά την περιστροφή αντίθετα από τη φορά περιστροφής των δεικτών του ρολογιού (εικ. C1), ριπή εκνεφώματος κατά την περιστροφή αντίθετα από τη φορά περιστροφής των δεικτών του ρολογιού (εικ. C2)).

Υπόδειξη: Υπάρχει δυνατότητα ευέλικτης μετακίνησης του μαλακού λάστιχου [11] και του αντίβαρου [12], για να διευκολύνεται η μεταφορά υγρού στο δοχείο [6], όταν κρατάτε τον ψεκαστήρα πίεσης σε διάφορες θέσεις.
- Τραβήξτε τη φραγή ασφαλείας [2] προς τα πίσω και πιέστε το πλήκτρο ψεκασμού [3] για να ξεκινήσετε τη διαδικασία ψεκασμού.
- Αφήστε ελεύθερο το πλήκτρο ψεκασμού [3], για τερματισμό της διαδικασίας ψεκασμού.

Υπόδειξη: Εάν η πίεση στο δοχείο [6] δεν επαρκεί πλέον για τον ψεκασμό, συμπιέστε ξανά το δοχείο [6] μέχρι τη μέγιστη επιτρεπόμενη πίεση λειτουργίας των 2bar (βλέπε «Δημιουργία πίεσης λειτουργίας»).
- Για να εκτονώσετε την υπολειμματική πίεση στο δοχείο [6], τραβήξτε τη βαλβίδα ασφαλείας [5] προς το πλάι μέχρι τέρμα.

● Μεταφορά ψεκαστήρα πίεσης

Μεταφέρετε τον ψεκαστήρα πίεσης ως εξής:

Μεταφορά κατά τη χρήση

- Μεταφέρετε τον ψεκαστήρα πίεσης κρατώντας τον από τη λαβή [4].

Μεταφορά μετά τη χρήση

- Πιέστε πρώτα τη χειρολαβή της αντλίας [1] προς τα κάτω.
- Τραβήξτε τη βαλβίδα ασφαλείας [5] προς το πλάι, μέχρι να εκτονωθεί η υπολειμματική πίεση στο δοχείο [6].
- Κρατάτε τον ψεκαστήρα πίεσης από τη λαβή [4].

Υπόδειξη: Για να αποφευχθούν ζημιές στο δοχείο [6] κατά τη μεταφορά, σηκώνετε πάντα τον ψεκαστήρα πίεσης και μην τον σέρνετε στο πάτωμα.

● Καθαρισμός και φροντίδα

- Μην καθαρίζετε τα ακροφύσια φυσώντας τα με το στόμα, όταν αυτά είναι φραγμένα.

Υπόδειξη: Καθαρίζετε τον ψεκαστήρα πίεσης μετά από κάθε χρήση! Αδειάζετε τη φιάλη μετά από κάθε χρήση.

● Καθαρισμός ψεκαστήρα πίεσης

- Ξεβιδώστε το ακροφύσιο ψεκασμού [8].
- Καθαρίζετε το ακροφύσιο ψεκασμού [8] κάτω από τρεχούμενο νερό.
- Για να καθαρίσετε ένα φραγμένο ακροφύσιο ψεκασμού [8], χρησιμοποιήστε μια βελόνα, για να ξεβουλώσετε το ακροφύσιο ψεκασμού [8].
- Αποσπώστε το καπάκι [7], ξεβιδώνοντάς το αντίθετα προς τη φορά των δεικτών του ρολογιού από το δοχείο [6]. Αφαιρέστε την αντλία [9], τον σκληρό ελαστικό σωλήνα [10], τον μαλακό ελαστικό σωλήνα [11] και το αντίβαρο [12].
- Διαχωρίστε τον μαλακό ελαστικό σωλήνα [11] και το αντίβαρο [12] και ξεπλύνετε τα κάτω από τρεχούμενο νερό.
- Καθαρίστε το καπάκι [7] μαζί με τη χειρολαβή [1], την αντλία [9] και τον σκληρό ελαστικό σωλήνα [10] κάτω από τρεχούμενο νερό.
- Καθαρίστε το δοχείο [6] εσωτερικά και εξωτερικά κάτω από τρεχούμενο νερό.
- Συναρμολογήστε πάλι τον σκληρό ελαστικό σωλήνα [10], τον μαλακό ελαστικό σωλήνα [11] και το αντίβαρο [12]. Τοποθετήστε το καπάκι [7] πάλι πάνω στο δοχείο [6] και σφίξτε το κατά την φορά των δεικτών του ρολογιού.
- Στεγνώστε το προϊόν με ένα πανί.

● Αποθήκευση ψεκαστήρα πίεσης

- Μετά τη χρήση εκτονώστε την τυχόν υπάρχουσα υπολειμματική πίεση στο δοχείο. Για τον σκοπό αυτό, τραβήξτε τη βαλβίδα ασφαλείας [5] προς το πλάι, μέχρι να μην ακούγεται πλέον συριγμός.
- Καθαρίστε καλά τη συσκευή και αφήστε την να στεγνώσει, και ειδικά προτού την αποθηκεύσετε για τον χειμώνα. Έτσι αποφεύγετε τη ζημιά από παγετό.
- Απομακρύνετε τυχόν υπολειμματικές ποσότητες ψεκαζόμενων υλικών από το δοχείο [6].
- Αποθηκεύετε τον ψεκαστήρα πίεσης σε στεγνό χώρο χωρίς σκόνη και παγετό.

● Αντιμετώπιση σφαλμάτων

Εάν τα παρακάτω μέτρα δεν επιτύχουν, ενημερώστε τον κατασκευαστή.

- = Βλάβη
- ⊙ = Πιθανή αιτία
- = Λύση

● Δεν δημιουργείται πίεση στο δοχείο.

- ⊙ Η αντλία δεν είναι σφικτά βιδωμένη.
- Βιδώστε σφικτά την αντλία.

● Το ακροφύσιο ψεκασμού δεν ψεκάζει.

- ⊙ Δεν υπάρχει πίεση.
- Δημιουργήστε πίεση με την αντλία.
- ⊙ Το ακροφύσιο ψεκασμού είναι φραγμένο.
- Καθαρίστε το ακροφύσιο ψεκασμού.
- ⊙ Δεν υπάρχει ψεκαζόμενο υλικό στο δοχείο [6].
- Γεμίστε με ψεκαζόμενο υλικό.
- ⊙ Ο σκληρός ελαστικός σωλήνας [10], ο μαλακός ελαστικός σωλήνας [11] και το αντίβαρο [12] δεν είναι συνδεδεμένα μεταξύ τους.
- Ελέγξτε τα εξαρτήματα και συνδέστε τα.

● Απόσυρση

Η συσκευασία αποτελείται από υλικά φιλικά προς το περιβάλλον, τα οποία μπορείτε να διαθέσετε στους χώρους ανακύκλωσης της περιοχής σας.

Για πληροφορίες σχετικά με τις δυνατότητες απόρριψης του προϊόντος που δεν χρησιμοποιείται πλέον, απευθυνθείτε στις αρμόδιες υπηρεσίες της κοινότητας ή του δήμου σας.

● Εγγύηση

Το προϊόν κατασκευάστηκε σύμφωνα με αυστηρές κατευθυντήριες οδηγίες ποιότητας και ελέγχθηκε επιμελώς πριν από την παράδοση. Σε περίπτωση ελαττώματος υλικού ή κατασκευής, έχετε νόμιμα δικαιώματα έναντι του πωλητή του προϊόντος. Τα νομικά σας δικαιώματα δεν περιορίζονται με οιονδήποτε τρόπο από την αναφερόμενη παρακάτω εγγύηση.

Η εγγύηση για το προϊόν αυτό ανέρχεται σε 3 έτη από την ημερομηνία αγοράς. Ο χρόνος εγγύησης αρχίζει την ημερομηνία αγοράς. Φυλάξτε τη γνήσια απόδειξη αγοράς σε σίγουρο μέρος, καθώς αυτό το έγγραφο απαιτείται ως αποδεικτικό της αγοράς.

Όλες οι ζημιές ή τα ελαττώματα, τα οποία υπάρχουν ήδη κατά τον χρόνο της αγοράς, πρέπει να αναφέρονται χωρίς καθυστέρηση μετά την αποσυσκευασία του προϊόντος.

Σε περίπτωση που εντός διαστήματος 3 ετών από την ημερομηνία αγοράς αυτό το προϊόν πασουςιάσει κάποιο ελάττωμα υλικού ή κατασκευής, το προϊόν επισκευάζεται ή αντικαθίσταται από εμάς δωρεάν κατά τη δική μας επιλογή. Ο χρόνος εγγύησης δεν επεκτείνεται λόγω παροχής ικανοποίησης από την ευθύνη για πραγματικά ελαττώματα. Αυτό ισχύει και για εξαρτήματα τα οποία έχουν αντικατασταθεί ή επισκευαστεί.

Αυτή η εγγύηση παύει να ισχύει, εάν στο προϊόν προκλήθηκε ζημιά, ή εάν αυτό χρησιμοποιήθηκε ή συντηρήθηκε με μη ενδεδειγμένο τρόπο.

Η εγγύηση καλύπτει ελαττώματα στο υλικό και την κατασκευή. Αυτή η εγγύηση δεν αφορά σε μέρη του προϊόντος, τα οποία υπόκεινται σε φυσιολογική φθορά και συνεπώς θεωρούνται αναλώσιμα (π.χ., μπαταρίες, επαναφορτιζόμενες μπαταρίες, εύκαμπτοι σωλήνες, φυσίγγια χρώματος), ούτε σε ζημιές σε εύθραυστα εξαρτήματα, όπως διακόπτες ή γυάλινα εξαρτήματα.

Με την αντικατάσταση της συσκευής, σύμφωνα με το ΝΟΜΟΣ 2251/1994, ξεκινάει εκ νέου ο χρόνος εγγύησης.

● Διεκπεραίωση της εγγύησης

Για να διασφαλιστεί η γρήγορη επεξεργασία του αιτήματός σας, ακολουθήστε τις παρακάτω υποδείξεις:

- ο Για όλα τα ερωτήματα παρακαλούμε να έχετε πρόχειρη την ταμειακή απόδειξη και τον κωδικό προϊόντος (IAN 494365_2504) ως αποδεικτικό αγοράς.
- ο Ο αριθμός προϊόντος αναγράφεται στην πινακίδα τύπου του προϊόντος, εγχαραγμένη επάνω σε κάποιο σημείο του προϊόντος, στο εξώφυλλο του εγχειριδίου οδηγιών χρήσης (κάτω αριστερά) ή σε αυτοκόλλητο στην πίσω ή κάτω πλευρά του προϊόντος.
- ο Σε περίπτωση που προκύψουν σφάλματα λειτουργίας ή άλλου είδους ελαττώματα, επικοινωνήστε άμεσα μέσω τηλεφώνου ή email με το τμήμα σέρβις που δίνεται κατωτέρω.
- ο Στη συνέχεια μπορείτε να αποστείλετε δωρεάν το προϊόν, το οποίο δηλώθηκε ως προβληματικό, στη διεύθυνση που θα σας δοθεί, εσωκλείοντας το αποδεικτικό αγοράς (ταμειακή απόδειξη) και τα στοιχεία σχετικά με το πού και τότε εμφανίστηκε το ελάττωμα.

ο



PDF ONLINE
parkside-diy.com

Στην ιστοσελίδα parkside-diy.com μπορείτε να δείτε και να κατεβάσετε αυτό και πολλά άλλα εγχειρίδια. Η σάρωση αυτού του κωδικού QR θα σας μεταφέρει απευθείας στο parkside-diy.com. Επιλέξτε τη χώρα σας και αναζητήστε τις οδηγίες χρήσης, χρησιμοποιώντας τη μάσκα αναζήτησης. Εισαγάγοντας τον αριθμό προϊόντος (IAN) 494365_2504, θα έχετε πρόσβαση στις οδηγίες χρήσης του προϊόντος σας.

● Σέρβις

GR Σέρβις Ελλάδα

Τηλ: 00800 491824928

Έντυπο επικοινωνίας στο parkside-diy.com

IAN 494365_2504

CY Σέρβις Κύπρος

Τηλ: 80094242

Έντυπο επικοινωνίας στο parkside-diy.com

IAN 494365_2504



PDF ONLINE
parkside-diy.com

3

OWIM GmbH & Co. KG

Stiftsbergstraße 1
74167 Neckarsulm
GERMANY

Model-No.: HG13804

Version: 09/2025

Last Information Update · Információk állása
Stanje informacij · Stav informací · Stav
informácií · Stanje informacija · Stanje
informacija · Versiunea informațiilor · Актуальност
на информацията · Έκδοση των πληροφοριών:
10/2025 · Ident.-No.: HG13804102025-3