

/// PARKSIDE

CORDLESS LED LIGHT PAK 2200 B2

CORDLESS LED LIGHT
Operation and safety notes

AKKUKÄYTTÖINEN TAITETTAVA LED-VALAISIN
Käyttö- ja turvaohjeet

BATTERIDRIVEN HOPFÄLLBAR LED-LAMPA
Bruksanvisning och säkerhetsanvisningar

SKŁADANA LAMPA AKUMULATOROWA LED
Wskazówki dotyczące obsługi i bezpieczeństwa

PÖÖRATAV AKUGA LED-VALGUSTI
Kasutus- ja ohutusnõuded

AR AKUMULATORU DARBINĀMA SALOKĀMA LED LAMPA
Lietošanas un drošības norādījumi

LED-AKKU-KLAPPLEUCHTE
Bedienungs- und Sicherheitshinweise

IAN 471103_2407	
-----------------	---

- Do not exert mechanical loads to batteries/rechargeable batteries.**Note:** Recommend using the product within 3 months after purchase.**Note:** Fully charge the battery before storage. If you want to store the product for longer than 3 months, fully charge the battery every 3 months.

- Risk of leakage of batteries/rechargeable batteries**
 - Avoid extreme environmental conditions and temperatures, which could affect batteries/rechargeable batteries, e.g. radiators/direct sunlight.
 - If batteries/rechargeable batteries have leaked, avoid contact with skin, eyes and mucous membranes with the chemicals! Flush immediately the affected areas with fresh water and seek medical attention!

- WEAR PROTECTIVE GLOVES!**
Leaked or damaged batteries/rechargeable batteries can cause burns on contact with the skin. Wear suitable protective gloves at all times if such an event occurs.

- This product has a built-in rechargeable battery which cannot be replaced by the user. The removal or replacement of the rechargeable battery may only be carried out by the manufacturer or his customer service or by a similarly qualified person in order to avoid hazards. When disposing of the product, it should be noted that this product contains a rechargeable battery.

- Before use**

- Charging the product****Note:** Remove all packaging materials from the product.

● Tekniset tiedot

Akkukäyttöinen taitettava valo**Ledit:** 1 x 8 W COB-lediä (sivuvalo), 1 x 1 W SMD-ledi (ylävalo) (ei vaihdettavissa)

Akku: Litiumioniakku (LIR18650), 3,7V, 2200mAh (INR19/66) (ei käytävän vaihdettavissa; vain tehtävään pätevä henkilö saa vaihtaa)**Latauksen kesto:** n. 4 tuntia**Valaisuaika (täyteenladatulla akulla):** Täydellä teholla: n. 1 tunti (sivuvalo) / 10 tuntia (ylävalo)**COB-ledien käyttöikä:** n. 30 000 tuntia**Suojausluokka:** III/◆**Suojaustyyppi:** IP20**C-tyyпин USB-tulojännite/-virta:** 5V ===, 1A

Huomautus: Käytä vain SELV-virtalähdettä, jonka suurin lähtöteho on 5V === (Uout) 1A.**Huomautus:** Verkkolaitte ei sisälly toimitukseen. Käytä SELV-virtalähdettä, jonka suurin lähtöteho on 5V (Uout) 1A.

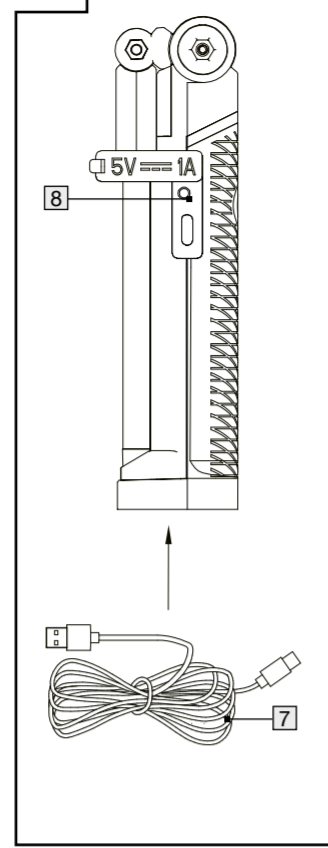
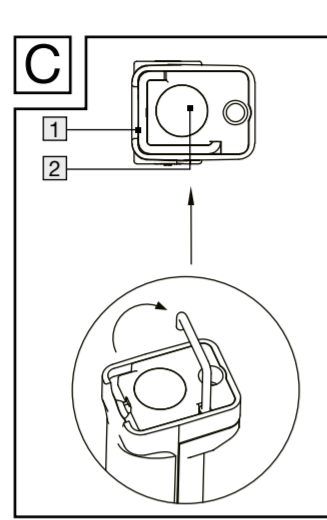
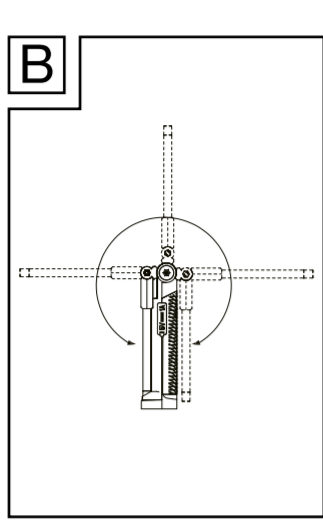
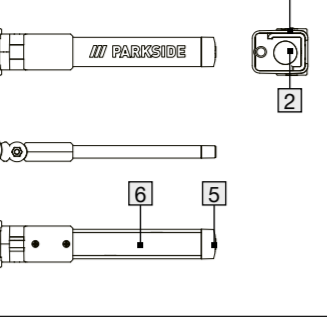

List of pictograms used	
	Direct current/voltage
	Alternating current/voltage
	USB-connection
	Class III product
	CE mark indicates conformity with relevant EU directives applicable for this product.
	Safety information Instructions for use

Cordless LED Light

- Introduction**

We congratulate you on the purchase of your new product. You have chosen a high quality product. The instructions for use are part of the product. They contain important information concerning safety, use and disposal. Before using the product, please familiarise yourself with all of the

safety information and instructions for use. Only use the product as described and for the specified applications. If you pass the product on to anyone else, please ensure that you also pass on all the documentation with it.

- Intended use**

This product is only suitable for private use in dry indoor locations, e.g. in storage room or corridor. The product is not intended for commercial use or for use in other applications. For indoor use only! This luminaire is intended for normal operation.

- This product is not suitable for household room illumination.

- Description of parts**

Hook
 Magnet
 ON/OFF button
 USB input socket (with protective cap)
 Top light
 Side light
 USB cable
 Charging indicator

a slightly moist cloth to remove any stubborn dirt.

- Disposal**

The packaging is made entirely of recyclable materials, which you may dispose of at local recycling facilities.

Observe the marking of the packaging materials for waste separation, which are marked with abbreviations (a) and numbers (b) with following meaning: 1–7: plastics/ 20–22: paper and fibreboard/ 80–98: composite materials.

Contact your local refuse disposal authority for more details of how to dispose of your worn-out product.

To help protect the environment, please dispose of the product properly when it has reached the end of its useful life and not in the household waste. Information on collection points and their opening hours can be obtained from your local authority.

- Technical data**
 - Cordless LED foldable lamp: LEDs:** 1 x 8W COB (side light), 1 x 1W SMD LED (top light) (not replaceable)
 - Rechargeable battery:** lithium ion rechargeable battery (LIR18650), 3,7V, 2200mAh (INR19/66) (non-replaceable by user; replaceable only by qualified person)
 - Charging time:** approx. 4 hours
 - Light duration (with fully loaded rechargeable battery):** At full power: approx. 1 hour (side light)/10 hour (top light)
 - COB-LEDs life:** approx. 30,000 hours
 - Protection class:** III/◆
 - Protection type:** IP20
 - Type-C-USB input voltage/current:** 5V ===, 1A
 - Note:** Use only SELV power supply of maximum working output voltage 5V === (Uout) 1A
 - Note:** An AC power adapter is not included. Use a SELV power supply of maximum working output voltage 5V (Uout), 1A.

- WARNING! DANGER TO LIFE AND RISK OF ACCIDENTS FOR INFANTS AND CHILDREN!** Never leave children unsupervised with the packaging material. Always keep children away from the packaging material.

- This product may be used by children aged 8 years and up, as well as by persons with reduced physical, sensory or mental

Faulty or used batteries/rechargeable batteries must be recycled. Return the batteries/rechargeable batteries and the product to the available collection points.

Environmental damage through incorrect disposal of the batteries/rechargeable batteries!

Batteries/rechargeable batteries may not be disposed of with the usual domestic waste. They may contain toxic heavy metals and are subject to hazardous waste treatment rules and regulations. The chemical symbols for heavy metals are as follows: Cd = cadmium, Hg = mercury, Pb = lead. That is why you should dispose of used batteries/rechargeable batteries at a local collection point.

- Warranty**

The product has been manufactured to strict quality guidelines and meticulously examined before delivery. In the event of material or manufacturing defects you have legal rights against the retailer of this product. Your legal

rights are not limited in any way by our warranty detailed below.

The warranty for this product is 3 years from the date of purchase. The warranty period begins on the date of purchase. Keep the original sales receipt in a safe location as this document is required as proof of purchase.

Any damage or defects already present at the time of purchase must be reported without delay after unpacking the product.

- Should the product show any fault in materials or manufacture within 3 years from the date of purchase, we will repair or replace it – at our choice – free of charge to you. The warranty period is not extended as a result of a claim being granted. This also applies to replaced and repaired parts.
- This warranty becomes void if the product has been damaged, or used or maintained improperly.
- The warranty covers material or manufacturing defects. This warranty does not cover product

- Scope of delivery**
 - 1 Cordless LED Light
 - 1 USB cable
 - 1 Set of instructions for use

- Safety instructions**

BEFORE USING THE PRODUCT, PLEASE FAMILIARISE YOURSELF WITH ALL OF THE SAFETY INFORMATION AND INSTRUCTIONS FOR USE! WHEN PASSING THIS PRODUCT ON TO OTHERS, PLEASE ALSO INCLUDE ALL THE DOCUMENTS!

- WARNING! DANGER TO LIFE AND RISK OF ACCIDENTS FOR INFANTS AND CHILDREN!** Never leave children unsupervised with the packaging material. Always keep children away from the packaging material.
 - This product may be used by children aged 8 years and up, as well as by persons with reduced physical, sensory or mental

- capacities, or those lacking experience and/or knowledge provided they are supervised or instructed in the safe use of the product and they understand the associated risks. Do not allow children to play with the product. Cleaning and user maintenance must not be performed by children without supervision.
 - This product is not a toy and should be kept out of the reach of children. Children are not aware of the dangers associated with handling electrical products.
 - Do not use the product if you detect any type of damage.
 - Protect the product from moisture and humidity. Never immerse the product in water or other liquids!
 - When connecting the product to a power supply, make sure that the respective voltage corresponds to the information in the chapter "Technical data".

- Do not carry out any modifications or repairs to the product yourself. The LEDs cannot and must not be replaced.
 - The LEDs are not replaceable.
 - If the LEDs fail at the end of their lifes, the entire product must be replaced.
 - Dispose of the product when the product and the USB cable are damaged.
 - Ensure the USB cable cannot become damaged by sharp edges or hot objects. Unwind the USB cable completely before use.
 - Protect the product from extreme heat and cold.
 - Do not attach the hook to hot objects. The weight of the product can then morph the shape of the hook.
 - Please be aware that while the adapters are plugged in, they use a small amount of power, even when the product is not switched on. To take the adapters

address postage-free, making sure to enclose proof of purchase (receipt) and information on the details of the defect and when it occurred.



You can download and view this and numerous other manuals at parkside-diy.com. This QR code takes you directly to parkside-diy.com. Choose your country and use the search screen to search for the operating instructions. Entering the item number (IAN) 471103_2407 takes you to the operating instructions for your item.

- Service**
 - Service Great Britain**
Tel.: 0800 0569216
E-Mail: owim@lidl.co.uk

- out of operation, unplug from the socket.
- Mains adapter is not included.
- The USB cable provided is only suitable for use with the product.
- Do not look directly into the light of the product and do not direct the product into other people’s eyes. This can impaired the eyesight.
- This product may emit dangerous optical radiation. Do not look directly into the light of the product. This may be harmful to your eyes.
- The signal lamp should not be used to secure an accident scene. The blink feature may only be used as an additional signal. The accident scene must be secured according to the lega provisions at all times.
- Note:** Do not use this item for marking hazardous

areas offside from road traffic (as a signal light).

Safety instructions for batteries/rechargeable batteries

- DANGER TO LIFE!** Keep batteries/rechargeable batteries out of reach of children. If accidentally swallowed seek immediate medical attention.
- Swallowing may lead to burns, perforation of soft tissue, and death. Severe burns can occur within 2 hours of ingestion.
- DANGER OF EXPLOSION!** Never recharge non-rechargeable batteries. Do not short-circuit batteries/rechargeable batteries and/or open them. Overheating, fire or bursting can be the result.
- Never throw batteries/rechargeable batteries into fire or water.

Merkkien selitykset

	Tasavirta/-jännite
	Vaihtovirta/-jännite
	USB-liitäntä
	Suojausluokka III
	CE-merkillä vahvistetaan yhdenmukaisuus tuotteeseen sovellettävien EUn direktiivien kanssa.
	Turvallisuusohjeet Käyttöohjeet

Akkukäyttöinen taitettava led-valaisin

- Johdanto**

Onnittelemme sinua uuden tuotteen hankinnasta. Valitsit erittäin korkealaatuisen tuotteen. Käyttöohje on osa tätä tuotetta. Se sisältää tärkeitä turvallisuusohjeita sekä käyttöä ja hävitystä koskevia ohjeita. Tutustu ennen

tuotteen käyttöä huolellisesti kaikkiin käyttöjä turvallisuusohjeisiin. Käytä tuotetta ainoastaan ohjeen mukaan ja siinä mainittuihin tarkoituksiin. Anna kaikki ohjeet mukaan, jos luovutat tuotteen edelleen.

- Tarkoituksenmukainen käyttö**

Tuote soveltuu ainoastaan yksityiskäyttöön kuivissa tiloissa, esim. varastoissa tai käytävillä. Tuotetta ei ole tarkoitettu ammattimaiseen käyttöön tai muuhun käyttötarkoitukseen. Käyttö vain sisätiloissa! Tuote on tarkoitettu tavanomaiseen käyttöön.

- Tuote ei sovellu kodin normaaliin huonevalaistukseen.

- Osien kuvaus**
 - Koukku
 - Magneetti
 - Virtapainike
 - USB-johdoliitin (sis. suojuksen)
 - Ylävalo
 - Sivuvalo
 - USB-johto
 - Lataustilan ilmaisin

- Toimituksen sisältö**
 - 1 akkukäyttöinen taitettava led-valo
 - 1 USB-johto
 - 1 käyttöohje

Turvallisuusohjeet

TUTUSTU ENNEN TUOTTEEN KÄYTTÖÄ HUOLELLISESTI KAIKKIIN KÄYTTÖ- JA TURVALLISUUSOHJEISIIN! LIITÄ KAIKKI OHJEET TUOTTEEN MUKAAN, JOS ANNAT SEN MUIDEN HENKILÖIDEN KÄYTTÖÖN!

- VAROITUS! LAPSIÄ UH-KAAVA HENGEN-**

JATAPATURMAVAARA! Älä koskaan jätä lapsia pakkausmateriaalin läheisyyteen ilman valvontaa. Pidä pakkausmateriaali aina lasten ulottumattomissa.

- Tuotetta voivat käyttää 8 vuotta täyttäneet lapset sekä henkilöt, jotka ovat fyysisiltä tai psyykkisiltä kyvyiltään tai aisteiltaan

rajoittuneita tai joilla ei ole kokemusta tai tietoa tuotteen käytöstä, jos he käyttävät tuotetta valvonnan alaisina tai heitä on opastettu tuotteen turvallisessa käytössä ja he ovat tietoisia tuotteeseen liittyvistä vaaroista. Lapset eivät saa leikkiä tuotteella. Lapset eivät saa puhdistaa tai huoltaa tuotetta ilman valvontaa.

- Tuote ei ole leikkikalu, joten sitä ei saa antaa lasten käsiin. Lapset eivät pysty arvioimaan sähkötuotteiden käyttöön liittyviä vaarallanteita.

- Älä käytä tuotetta, jos havaitset siinä jotain vikaa.
- Suojaa tuote kosteudelta.
- Varmista, kun liität tuotteen virtalähteeseen, että jännite vastaa kappaleessa "Tekniset tiedot" ilmoitetuja arvoja.
- Älä tee mitään muutoksia tuotteeseen äläkä yritä

- korjata sitä. Ledejä ei voi eikä saa vaihtaa uusiin.
- Ledit eivät ole vaihdettavissa.
- Kun ledit ovat tulleet elinkaarensa päähän, koko tuote täytyy vaihtaa uuteen.
- Hävitä tuote, jos itse tuote tai USB-johto on vaurioitunut.
- Huolehdi siitä, etteivät terävät reunat tai kuumat esineet vaurioita USB-johtoa. Kelaa USB-johto ennen käyttöä kokonaan auki.
- Suojaa tuote kovalta kuumuudelta ja kylmyydeltä.
- Älä ripusta koukkua 1 kuumiin esineisiin. Koukku 1 voisi vääntyä tuotteen painosta.
- Huomioi, että liitetyt sovitimet kuluttavat hieman virtaa, vaikka tuotetta ei olisi kytketty päälle. Sovitimet ovat jännitteettömiä, kun ne irrotetaan pistorasiasta.
- Sovittiin ei sisälly toimitukseen.

- Toimitukseen sisältyvä USB-johto 7 on tarkoitettu käytettäväksi vain tämän tuotteen kanssa.
- Älä katso suoraan tuotteen valoon äläkä kohdista tuotetta muiden henkilöiden silmiin. Tämä voi heikentää näköä.
- Tuotteesta voi lähteä vaarallista optista säteilyä. Älä katso suoraan tuotteen valoon. Se voi tietyissä olosuhteissa vaurioittaa silmiä.
- Merkkivaloa ei saa käyttää arviointuosapaikan turvaamiseen. Viikkumistointintoa saa käyttää vain lisävalomerkinä. Onnettomuuspaikka on aina turvattava lain vaatimusten mukaisesti.
- Huomautus:** Älä käytä tätä tuotetta merkkivalona merkitsemään vaarallisia alueita tieliikenteen ulkopuolella.

- Paristoja/akkuja koskevat turvallisuusohjeet**
 - HENGENVAARA!** Pidä paristot/akut lasten ulottumattomissa. Aunnielaiseen henkilön on välittömästi otettava yhteyttä lääkäriin!
 - Akunnieleminen voi johtaa palovammaan, pehmytkudoksen puhkeamaan tai kuolemaan. Vakavat palovammat voivat ilmestyä 2 tunnin sisällänielemisestä.
 - RÄJÄHDYS-VAARA!** Älä koskaan lataa paristoja, jotka eivät ole uudelleenladattavia. Älä oikosulje paristoja/akkuja äläkä avaa niitä. Siitä voi seurata ylikuumeneminen, tulipalo tai räjähdys.
 - Älä koskaan heitä paristoja/akkuja tuleen tai veteen.
 - Älä altista paristoja/akkuja mekaaniselle kuormitukselle.
 - Huomautus:** On suositeltavaa käyttää tuotetta

- 3 kuukauden sisällä sen hankkimisesta.
 - Huomautus:** Lataa akku täyteen ennen varastointia. Jos aiot pitää tuotetta varastoituna yli 3 kuukautta, lataa akku täyteen kolmen kuukauden välein.

Paristojen/akkujen vuotamisesta johtuva vaara

- Vältä äärimmäisiä olosuhteita ja lämpötiloja, jotka voivat vaikuttaa paristoihin/akkuihin esim. lämpöpatterin tai suora auringonvalo.
- Jos paristot/akut ovat vuotaneet, välttä kemikaalien kosketusta ihoon, silmiin ja limakalvoihin! Huuhtele altistuneet kohdat välittömästi pelkällä vedellä ja ota yhteyttä lääkäriin!
- KÄYTÄ SUOJAKÄSINEITÄ!** Vuotaneet tai vaurioituneet paristot/akut voivat syövyttää ihoa. Käytä siksi ehdottomasti aina sopivia suojakäsineitä.

- Tässä tuotteessa on kiinteä akku, jota käyttäjä ei voi vaihtaa uuteen. Akun saa poistaa tai vaihtaa vain valmistaja, tämän huoltopalvelu tai muu pätevä henkilö, jotta vaarallanteet voidaan välttää. Tuotetta hävitettäessä tulee muistaa, että siinä on kiinteä akku.

- Ennen käyttöä**

- Tuotteen lataaminen**
 - Huomautus:** Poista kaikki pakkausmateriaalit tuotteesta.
 - Huomautus:** Tuote on liitettävä verkkosovittimeen tai tietokoneeseen. Näiden laitteiden (eivät sisälly toimitukseen) teknisiä tietoja on noudatettava.
 - Huomautus:** Jotta tuotetta voidaan käyttää ilman USB-johtoa 7, kiinteä akku täytyy ladata ennen käyttöä. Lataus kestää noin 4 tuntia. Akku on asennettu kiinteästi tuotteeseen.
 - Huomautus:** Lataa tuotetta n. 12 tunnin ajan ennen ensimmäistä käyttöä.
 - Ota suojus pois paikaltaan ja liitä USB-johto 7

tietokoneeseen tai verkkosovittimen USB-johdoliittimeen.

- Liitä USB-johdon 7 C-tyypin USB-pistoke tuotteen USB-johdoliittimeen 4.
- Kytke verkkosovitin pistorasiaan.

Huomautus: Latauksen aikana laustailan ilmaisin 8 palaa punaisena. Kun lataus on päättynyt, lataustilan ilmaisin 8 palaa vihreänä.

- Latausaika on 4 tuntia, jos akku oli tyhjä.
- Irota USB-johto 7 tuotteesta, jotta akku ei tyhjene.
- Laita suojus paikalleen, ennen kuin käytät tuotetta uudelleen.

- Käyttö**

- Muuta valaisutilaa painamalla virtapainiketta 3 tässä järjestyksessä:
 - 100 % kirkkaus (sivuvalo): Paina virtapainiketta 3 kerran.
 - 50 % kirkkaus (sivuvalo): Paina virtapainiketta 3 kaksi kertaa.
 - 25 % kirkkaus (sivuvalo): Paina virtapainiketta 3 kolme kertaa.

Punainen valo (sivuvalo): Paina virtapainiketta 3 neljä kertaa.

- Punainen vilkkuva valo (sivuvalo): Paina virtapainiketta 3 viisi kertaa.
- Ylävalo: Paina virtapainiketta 3 kuusi kertaa.
- OFF-tila: Paina virtapainiketta 3 seitsemän kertaa.

- Voit kiinnittää tuotteen ripustamalla sen koukusta 1 tai asettamalla magneetin 2 tasaiselle, magneettiselle alustalle.
- Huomautus:** Huomioi tuotteen paino.

- Huolto ja puhdistus**
 - Tuotetta ei tarvitse huoltaa. Ledit eivät ole vaihdettavissa.
 - Kytke tuote pois päältä ja irrota USB-latausjohto verkkosovittimesta (ulkoinen) tai tietokoneesta (ulkoinen) tai lataavausta laitteesta.
 - Varmista suojuksen tiukka istuvuus USB-johdoliittimessä 4.

Lisätietoja käytöstä poistetun tuotteen hävittämismahdollisuuksista saat kutsuti tai kaupunkisi viranomaisilta.

Älä heitä käytettyä tuotetta kotitalousjätteisiin. Hävitä tuote

ympäristövaställiseis toimittamalle se asianmukaiseen jätehuoltoon. Lisätietoja keräyspaikoista ja niiden aukioaloista saat kuntasi viranomaisilta.

Vialliset ja käytetyt paristot/akut on kierrätettävä. Palauta paristot/akut ja/tai tuote lähimpään keräyspisteeseen.

Paristojen/akkujen väärä hävittämistapa aiheuttaa ympäristö-vahinkoja!

Paristoja/akkuja ei saa hävittää talousjätteenä. Ne voivat sisältää myrkyllisiä raskasmetalleja, minkä vuoksi ne kuuluvat ongelmajäte-käsittelyyn. Raskasmetallien kemialliset merkit ovat seuraavat: Cd = kadmium, Hg = elohopea, Pb = lyijy. Toimita tästä syystä käytetyt paristot/akut paikalli-seen keräyspisteeseen.

● Takuu

Tuote on valmistettu huolellisesti tiukkojen laatu-direktiivien mukaan ja tarkistettu huolella ennen toi-mitusta. Materiaali- tai valmistus-virheiden tapauksessa

kuultajalla on laillisia oikeuksia tuottaa myyjää kohtaan. Alla oleva takuu ei rajoita kuultajän lakisää-teisiä oikeuksia millään tavalla.

Tämän tuotteen takuu on 3 vuotta ostopäivästä lukien. Takuu-aika alkaa ostopäivästä. Säilytä alku-peräinen ostokuitti turvallisesa paikassa, koska tätä asiakirjaa vaaditaan ostosotistteena.

Mahdollisista ostohehtkellä esiin-tyneistä vaurioista tai vioista on ilmoitettava välittömästi tuotteen pakkauksesta purkamisen jälkeen.

● **Toimiminen takuutapauksessa**
Jotta asiasi nopea käsittely voidaan taata, pyydämme sinua toimimaan seuraavien ohjeiden mukaisesti:

- Säilytä kassakuitti ja tuotenu-mero (IAN 471103_2407) toisteenä tekemästäsi ostok-sesta mahdollisia kyselyjä varten.
- Tuotenumero löytyy tuotteen tyyppikilvestä, kansiverruksesta, käyttöohjeen kansilehdestä (vasemmasta alukulmasta) tai taka-tai alaosaan liimatusta tarrasta.
- Jos tuotteessa ilmenee toimint-tahäiriöitä tai muita puutteita, ota yhteyttä alla olevaan huolt-pisteeseen joko puhelimitse tai sähköpostitse.
- Vaurioituneen tuotteen voi lähettää ostotodistuksen (kassakuitin) kanssa maksutta

Takuun voimassaolo lakkaa, jos tuote on vioittunut, sitä on käytetty tai huollettu tarkoituksenvastaisesti.

Takuu kattaa materiaali- ja valmis-tusvirheet. Takuu ei kata tuotteen osia, jotka kuluvat normaalisti (esim. paristot, letkut,

väripainuunat) ja joita voidaan sen vuoksi pitää kuluvina osina eikä myöskään rikkoutuvia osia esim. kytkimiä, akkuja tai lasista valmistettuja osia.

Tuotteelle myönnetty takuu-aika kattaa myös akun.

- Toimiminen takuutapauksessa**
Jotta asiasi nopea käsittely voidaan taata, pyydämme sinua toimimaan seuraavien ohjeiden mukaisesti:
 - Säilytä kassakuitti ja tuotenu-mero (IAN 471103_2407) toisteenä tekemästäsi ostok-sesta mahdollisia kyselyjä varten.
 - Tuotenumero löytyy tuotteen tyyppikilvestä, kansiverruksesta, käyttöohjeen kansilehdestä (vasemmasta alukulmasta) tai taka-tai alaosaan liimatusta tarrasta.
 - Jos tuotteessa ilmenee toimint-tahäiriöitä tai muita puutteita, ota yhteyttä alla olevaan huolt-pisteeseen joko puhelimitse tai sähköpostitse.
 - Vaurioituneen tuotteen voi lähettää ostotodistuksen (kassakuitin) kanssa maksutta

huolto-osastolle. Lähetyskuten tulee sisältää myös tiedot siitä, mikä tuotteessa on vikana ja milloin vika ilmeni.



Osoitteessa parkside-diy.com voit katsoa ja ladata tämän ja monia muita käyttöoppaita. Tällä QR-koodilla pääset suoraan osoitteeseen parkside-diy.com. Valitse maa ja hae käyttöohjeet hakumaskin avulla. Syöttä-mällä tuotenumeron (IAN) 471103_2407 pääset tuotteen käyttöohjeeseen.

- Huoltopalvelu**

Huoltopalvelu Suomi
Puhelin: 0800 913375
E-Mail: owim@lidl.fi

Teckenförklaring till använda piktogram	
	Likström/-spänning
	Växelström/-spänning
	USB-anslutning
	Skyddsklass III
	CE-märket bekräftar överensstämmelse med de EU-direktiv som gäller för produkten.
	Säkerhetsinformation Instruktioner

SE Batteridren hopfällbar LED-lampa

● Inledning

- Grattis till köpet av din nya produkt. Du har köpt en högklassig produkt. Bruksanvisningen hör till produk-ten. Den innehåller viktiga anvis-ningar för säkerhet, användning och avfallshantering. Läs all

säkerhetsinformation och alla bruksanvisningar innan du använder produkten. Använd produkten endast enligt beskriv-ningen och endast för de angivna ändamålen. Se till att bruksanvis-ningen alltid finns tillgänglig även vid vidare användning av tredje man.

● Ändamålsenlig användning

- Denna produkt är ute-slutande avsedd för privat bruk i torra ut-rymmen, till exempel i lager eller korridor. Produkten är ej avsedd för yrkesmässigt bruk eller för andra användningsändamål än de angivna. Får endast användas inomhus! Den här produkten är avsedd för normal användning.
 - Denna produkt är inte lämplig att användas som belysning i hushållet.

● Beskrivning av delarna

- Krok
- Magnet
- TILL-/FRÅN-knapp
- USB-anslutningsuttag (med skyddshölje)
- Övre lampa

- Sidolampa
- USB-kabel
- Laddningsindikator

- Tekniska data**
Fällbar lampa med batteri:
Lysdioder:
1 x 8W COB (sidolampa),
1 x 1W SMD LED (övre lampa) (ej utbytbar)
Batteri:
Litiumjonbatteri (LIR18650), 3,7V, 2200mAh (INR19/66) (ej utbytbar av användaren; byte endast tillåtet om det utförs av en kvalificerad person)
Laddningstid:
ca 4 timmar
Lystid (vid fulladdat batteri):
Vid full effekt: ca 1 timme (sido-lampa)/10 timmar (övre lampa)
Livslängd COB lysdioder:
ca 30 000timmar
Skyddsklass: III/◊
Kapslingsklass: IP20
Typ-C-USB ingångsspänning/ -ström:
5V==, 1A
Hänvisning: Använd endast SELV-strömförsörjningen med en maximal uteffekt på 5V== (Uout) 1A.
Hänvisning: Nätdapter ingår ej i leveransen. Använd endast

SELV-strömförsörjningen med en maximal uteffekt på 5V (Uout), 1A.

- Leveransomfattning**
1 fällbar lysdiod lampa med batteri
1 USB-kabel
1 bruksanvisning

Säkerhets-information

GÖR DIG FÖRTROGEN MED PRODUKTENS BRUKSANVISNING OCH SÄKERHETS-INFORMATION INNAN DU ANVÄNDER DEN FÖR FÖR-STA GÅNGEN! LÄMNA ÄVEN ÖVER ALLA HANDLINGAR OM DU ÖVERLÄTER PRO-DUKTEN TILL TREDJE PART!

- ⚠ **! VARNING!** LIVSFARA OCH OLYCKSRISK FÖR SMÅBARN OCH BARN!** Lämna aldrig barn utan uppsikt med förpacknings-materialet. Håll alltid barn borta från förpackningsmaterialet.
 - Denna produkt kan använ-das av barn från och med 8 år samt av personer med

- nedsatt fysisk, motorisk eller mental förmåga eller med bristande erfarenhet och kunskap, om de hålls under uppsikt eller instrue-rats om en säker använd-ning av produkten och om de förstått de risker som användningen kan med-föra. Barn får inte leka med produkten. Rengöring och underhåll får inte utfö-ras av barn utan uppsikt av vuxen person.
 - Denna produkt är ingen leksak och ska inte hante-ras av barn. Barn förstår inte vilka risker som kan uppstå i samband med hantering av elektriska produkter.
 - Använd inte produkten om den är skadad på något sätt.
 - Skydda produkten mot väta och fukt. Får aldrig doppas i vatten eller andra vätskor!
 - Beakta vid anslutning av produkten till en strömför-sörjning, att spänningen

- måste motsvara uppgiftera i kapitlet ”Tekniska data”.
 - Utföra inga ändringar eller reparationer på produkten. Lysdioderna får och kan inte bytas ut.
 - Lysdioderna är inte utbyt-bara.
 - Om lysdioderna slutar att fungera på slutet av sin livslängd, måste hela produkten ersättas.
 - Lämna produkten till av-fallshantering, om produk-ten och USB-kabeln är skadade.
 - Se till att USB-kabeln inte kan skadas av skarpa kanter eller varma föremål. Rulla upp USB-kabeln helt före användning.
 - Skydda produkten mot hög värme och kyla.
 - Sätt inte fast kroken i varma föremål. Risk före-ligger att produktens vikt då deformerar kroken .
 - Beakta att nätdaptern förbrukar en liten mängd ström när den sitter i även när produkten inte är

- ansluten. Dra ut nätdap-ter ur vägguttaget för att ta den ur drift.
 - Nätdapter ingår ej i leve-ransen.
 - Den medföljande USB-kabeln är uteslutande avsedd att användas till-sammans med produkten.
 - Titta inte direkt in i pro-duktenets ljus och rikta inte produkten mot andras ögon. Detta kan leda till nedsatt syn.
 - Farliga optiska strålningar kan utgå från den här pro-dukten. Titta inte direkt in i produktens ljus. Det kan vara skadligt för dina ögon.
 - Signallampen ska inte användas för att säkra en olycksplats. Blinkfunktion får endast användas som extra ljussignal. Olycksplatsens måste alltid säkras i överensstämmelse med de lagstadgade kraven.
Hänvisning: Använd inte produkten som signallampa för att markera farliga

områden avsesid från vägtrafiken.

Säkerhetsinfor-mation om batte-rier/batteripaket

- LIVSFARA!** Håll batterier/ batteripaket utom räckhåll för barn. Uppskö omedel-bar läkare om någon råkar svälja ett batteri!
- Förtäring kan orsaka brännskador, perforering av mjuk vävnad och död. Svåra brännskador kan uppträda inom 2 timmar efter sväljning.
- EXPLOSIONS-RISK!** Ladda aldrig icke-laddningsbara batterier. Kortslut aldrig batterier/batteripaket och/ eller öppna dem inte. Följ-den kan bli överhettning, brandfara eller spruckna batterier.
- Kasta aldrig batterier/bat-teripaket i öppen eld eller vatten.

- Utsätt inte batterier/batte-ripaket för mekanisk be-lastning.
Hänvisning: Det rekom-menderas att använda produkten inom 3 månader efter köpet.
Hänvisning: Ladda batteriet fullständigt före förvaring. Om du lagrar produkten längre än 3 månader, ladda batteriet fullständigt minst var tredje månad.

- ANVÄND SKYDDSHAND-SKARI!** Läckande eller skadade batterier/ batteripaket kan vid berö-ring förorsaka frätskador på huden. Använd därför i detta fall lämpliga skydds-handskar.
 - Denna produkt har ett inbyggdt batteri, som an-vändaren inte kan byta ut själv. För att undvika risker får demontering eller byte av batteriet endast utföras av tillverkaren eller dennes kundtjänst eller av en per-son med liknande kvalifi-kation. Vid avfallshantering måste man hänvisa till att produkten innehåller ett batteri.

● Före användning

- Laddning av produkten**
Hänvisning: Ta bort all förpack-ningsmaterial från produkten.
Hänvisning: Produkten måste anslutas till en nätdapter eller en dator. De tekniska data för

- ANVÄND SKYDDSHAND-SKARI!**Läckande eller skadade batterier/ batteripaket kan vid berö-ring förorsaka frätskador på huden. Använd därför i detta fall lämpliga skydds-handskar.
 - Denna produkt har ett inbyggdt batteri, som an-vändaren inte kan byta ut själv. För att undvika risker får demontering eller byte av batteriet endast utföras av tillverkaren eller dennes kundtjänst eller av en per-son med liknande kvalifi-kation. Vid avfallshantering måste man hänvisa till att produkten innehåller ett batteri.

- dessa enheter (ingår ej i leveran-sen) måste beaktas.
Hänvisning: För att kunna använda produkten utan USB-kabel , måste du före användning ladda upp det inbyggda batteriet. En laddning tar ca 4 timmar. Batte-riet är inbyggt i produkten.
Hänvisning: Ladda produkten i ca 12 timmar innan du använder den första gången.
 - Öppna skyddshöljet och anslut USB-kabeln till en dator eller nätdaptersn USB-uttag.
 - Anslut USB-kabelns typ C USB-uttag till produktens USB-anslutningsuttag .
 - Sätt nätdaptern i ett vägguttag.

Hänvisning: Under pågående ladd-ning lyser laddningsindikatorn rött. När laddningsprocessen avslutats, lyser laddningsindike-ringen grönt.

- Laddningstiden är ca 4 timmar, om batteriet är tomt.
- Ta bort USB-kabeln från produkten, för att undvika att batteriet laddas ur.
- Stäng skyddshöljet, innan du använder produkten igen.

● Användning

- För att ändra belysningsläget, tryck på TILL-/FRÅN-knappen i denna ordningsföljd: 100 % ljusstyrka (sidolampa): Tryck på TILL-/FRÅN-knap-pen en gång
50 % ljusstyrka (sidolampa): Tryck på TILL-/FRÅN-knap-pen två gånger.
25 % ljusstyrka (sidolampa): Tryck på TILL-/FRÅN-knap-pen tre gånger.
Rött ljus (sidolampa): Tryck på TILL-/FRÅN-knap-pen fyra gånger.
Rött blinkande ljus (sidolampa): Tryck på TILL-/FRÅN-knap-pen fem gånger.
Övre lampa: Tryck på TILL-/FRÅN-knap-pen sex gånger.
AVSTÄNGNING: Tryck på TILL-/FRÅN-knap-pen sju gånger.

- Du kan fixera produkten genom att använda kroken eller sätta fast den på en platt, ferromagnetisk yta med hjälp av magneten .
Hänvisning: Beakta produk-tens vikt.

● Underhåll och rengöring

Produkten är underhållsfri. Lysdi-oderna är inte utbytbara.

- Stäng av produkten och ta ut USB-laddningskabeln från nätdaptern (extern) eller från datorn (extern) eller från den "laddande enheten".
- Stäng skyddshöljet på USB-anslutningsuttaget .
- Doppa aldrig produkten i vatten eller andra vätskor.
- Använd under inga omständig-heter frätande rengöringsme-del.
- Rengör produkten regelbun-det med en torr, luddfri duk. Använd en lätt fuktad duk för rengöring av mycket smuts.

- Var rädd om miljön och kasta inte den uttjänta produkten i hushållsav-fallet utan särskällst en factmäs-sig avfallshantering. Information om återvinningsstationer och deras öppettider erhåller du hos de lokala myndigheterna.

Defekta eller förbrukade batter-ier/batteripack måste återvin-nas. Lämna batterier/batteripack och/eller produkten på befintliga återvinningsstationer.

● Avfallshantering

Förpackningen består av miljö-vänliga material, som kan lämnas på lokala återvinningsstationer.

Beakta märkningen på förpackningsmaterialet för rätt källsortering yta med hjälp av magneten .

avfallshantering. Dessa har mar-kerats med förkortningar (a) och siffror (b) med följande betydelse:

Batterier/batteripack får inte kastas i hushållsoporna. De kan innehålla giftiga tungmetaller och ska behandlas som farligt avfall. De kemiska symbolerna för tungmetaller är följande:

Wskazówki bezpieczeństwa dla baterii/akumulatorów

- ZAGROŻENIE ŻYCIA!** Ba-terii/akumulatory należy trzymać poza zasięgiem dzieci. W przypadku po-kinięcia należy natych-miast udać się do lekarza!
- Połknięcie może prowa-dzić do oparzeń, perforacji tkanki miękkiej i śmierci. Ciężkie poparzenia mogą wystąpić w ciągu 2 godzin po połknięciu.
- NIEBEZPIE-CZENSTWO WY-BUCHU!** Baterii jednorazowego użytku nie wolno ładować ponownie. Baterii/akumulatorów nie należy zwiierać i/lub otwie-rać. Może to doprowadzić do przegrzania, pożaru lub wybuchu.
- Nigdy nie należy wrzucać baterii/akumulatorów do ognia lub wody.

- Nigdy nie należy narażać baterii/akumulatorów na obciążenia mechaniczne.
Wskazówka: Zaleca się użycie produktu w ciągu 3 miesięcy od zakupu.
Wskazówka: Przed prze-chowaniem całkowicie na-ladować akumulator. Jeśli produkt ma być przecho-wywany przez okres dłuższy niż 3 miesiące, należy co 3 miesiące w pełni nałado-wać akumulator.

Ryzyko wycieku kwasu z baterii/akumulatorów

- Należy unikać ekstremalnych warunków i temperatur, które mogą oddziaływać na baterie/akumulatory, np. kaloryferów/bezpośred-niego działania promienio-wania słonecznego.
- Jeśli wyciekną baterie/akumulatory, należy unikać kontaktu skóry, oczu i błon śluzowych z chemi-kaliami! Dotknięte miejsca natychmiast przepłukać

- inko psbevis i samband med alla förfrågningar.
 - Artikelnrmet hittar du på typskylten, ingraverat på pro-dukten, på titelsidan i bruks-anvisningen (längst ned till vänster) eller på en etikett på produktens bak- eller undersida.
 - Om funktionsfel eller andra fel skulle uppträda ber vid dig kontakta serviceavdelningen nedan per telefon eller e-post.
 - En produkt som registrerats som defekt kan du sedan skicka portofritt till den servi-ceadress som du meddelats. Tänk på att bifoga inköpskvit-tot (kassakvittot) och informa-tion om typ av fel och tidpunkt när det uppträdde.



Om det uppstår ett materialfel eller ett tillverkningsfel på denna produkt inom 3 år efter köpet,

- Med denna produkt gäller garan-tiden även för batteriet.

● Handläggning av garantianspråk

För att vi ska kunna handlägga ditt ärende snabbare, ber vi dig beakta följande anvisningar:

- Ha alltid kassakvittot och ditt artikelnummer (IAN 471103_2407) till hands som

czystą wodą i udać się do lekarza!

ZAKŁADAĆ RĘKAWICE OCHRONNE!

- Wylane lub uszkodzone baterie/akumulatory po dotknięciu skóry mogą spowodować poparzenia chemiczne. Dlatego należy w takim przypadku nakła-dać odpowiednio rękawice ochronne.
- Produkt posiada wbudo-wany akumulator, który nie może być wymieniony przez użytkownika. Roz-montowanie lub wymiana akumulatora mogą być dokonane wyłącznie przez producenta lub w jego punkcie obsługi klienta lub przez osobę o podobnych kwalifikacjach, aby zapo-biec zagrożeniom. Przy utylizacji należy zwrócić uwagę na to, że produkt zawiera akumulator.

● Przed użyciem

- Ładowanie produktu**
Wskazówka: usunąć materiały opakowaniowe z produktu.
Wskazówka: produkt musi być podłączony do zasilacza lub komputera. Dane techniczne tych urządzeń (niezawartych w dostawie) muszą być przestrzegane.
Wskazówka: aby używać pro-dukту bez kabla USB , przed użyciem należy naładować wbu-dowany akumulator. Jeden pro-ces ładowania trwa ok. 4 godzin. Akumulator jest na stałe wbu-do-wany w produkcie.
Wskazówka: przed pierwszym użyciem należy ładować produkt przez ok. 12 godzin.

- Otwórzcy osłonę i połączyć kabel USB z komputerem lub gniazdem USB zasilacza.
- Połączyć wtyczkę USB typ C kabla USB z gniazdem przyłączeniowym USB .
- Zasilacz wetknąć do gniazdka.

Wskazówka: podczas procesu ładowania wskaźnik stanu naładowania świeci na

czerwono. Po zakończeniu procesu ładowania wskaźnik stanu naładowania zaświeci się na zielono.

- Czas ładowania wynosi 4 godziny, jeśli akumulator był rozładowany.
- Kabel USB odłączyć od produktu, aby uniknąć rozła-dowania akumulatora.
- Przed ponownym zastosowa-niem produktu zamknąć osłonę.

● Użytkowanie







- Aby zmienić tryb oświetlenia, nacisnąć przycisk WŁĄCZ/WYŁĄCZ w kolejności: 100 % jasności (lampa boczna): nacisnąć przycisk WŁĄCZ/WYŁĄCZ jeden raz. 50 % jasności (lampa boczna): nacisnąć przycisk WŁĄCZ/WYŁĄCZ dwa razy. 25 % jasności (lampa boczna): nacisnąć przycisk WŁĄCZ/WYŁĄCZ trzy razy. Czerwone światło (lampa boczna): nacisnąć przycisk WŁĄCZ/WYŁĄCZ cztery razy.

Migające czerwone światło (lampa boczna): nacisnąć przycisk WŁĄCZ/WYŁĄCZ pięć razy.
Górna lampa: nacisnąć przycisk WŁĄCZ/WYŁĄCZ sześć razy.
WYL.: nacisnąć przycisk WŁĄCZ/WYŁĄCZ siedem razy.

- Produkt można zamocować przy użyciu haka lub magnesu na płaskiej, ferro-magnetycznej powierzchni.
Wskazówka: uważać na ciężar produktu.

● Konserwacja i czyszczenie

- Niniejszy produkt nie wymaga konserwacji. Wymiana diod LED jest niemożliwa.
- Wyłączyć produkt i odłączyć kabel ładowania USB od zasi-lacza (zewnętrznego) lub komputera (zewnętrznego) lub z „urządzenia ładującego”.
 - Zamknąć osłonę przy gnieź-dzie przyłączeniowym USB .
 - Nigdy nie zanurzać produktu w wodzie lub innych płynach.
 - Nie używać żrących środków czyszczących.

Legenda zastoso-wanych piktogramów	
	Prąd stały/napięcie stałe
	Prąd zmienny/napięcie zmienne
	Złącze USB
	Klasa ochrony III
	Znak CE wskazuje zgodność z odpo-wiednimi Dyrektywami UE dotyczącymi tego produktu.
	Wskazówki bezpieczeństwa Instrukcja postępowania

PL Składana lampa akumulatorowa LED

● Wstęp

Gratulujemy Państwu zakupu nowego produktu. Tym samym zdecydowa-

wali się Państwo na zakup produktu wysokiej jakości. Instrukcja obsługi jest częścią tego

● Opis części

- Hak
- Magnes

Produkt należy regularnie czyścić suchą, niestrzępiącą się szmatką. W przypadku silniejszego zabrudzenia należy użyć lekko zwilżonej szmatki.

● Utylizacja

Opakowanie wykonane jest z materiałów przyjaznych dla środowiska, które można przekazać do utylizacji w lokalnym punkcie przetwarzania surowców wtórnych.

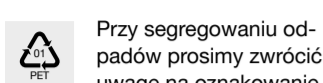

Przy segregowaniu odpadów prosimy zwrócić uwagę na oznakowanie materiałów opakowaniowych, oznaczone są one skrótami (a) i numerami (b) o następującym znaczeniu: 1–7: Tworzywa sztuczne/20–22: Papier i tektura/80–98: Materiały kompozytowe.

Informacji na temat możliwości utylizacji wyeksploatowanego produktu udziela urząd gminy lub miasta.

Z uwagi na ochronę środowiska nie wyrzucać urządzenia po zakończeniu eksploatacji do odpadów

domowych, lecz prawidłowo zutylizować. Informacji o punktach zbiorczych i ich godzinach otwarcia udziela odpowiedni urząd.

Elektroodpady nie mogą być wyrzucane do pojemników do selektywnej zbiórki odpadów komunalnych. Można je oddać w specjalnie wyznaczonych miejscach np. Punkt Selektywnej Zbiórki Odpadów Komunalnych lub/bądź w punktach handlowych oferujących w sprzedaży sprzęt elektroniczny.

Należy postępować zgodnie z obowiązującymi w Polsce przepisami dotyczącymi selektywnej zbiórki urządzeń elektrycznych i elektronicznych. Zużyty sprzęt może mieć szkodliwy wpływ na środowisko i zdrowie ludzi z uwagi na potencjalną zawartość niebezpiecznych substancji, mieszanin oraz części składowych. Gospodarstwo domowe spełnia ważną rolę w przyczynianiu się do ponownego użycia i odzysku surowców wtórnych, w tym recyklingu zużytego sprzętu. Na tym etapie kształtuje się postawy, które wpływają na zachowanie sprzęt elektroniczny.

Należy postępować zgodnie z obowiązującymi w Polsce przepisami dotyczącymi selektywnej zbiórki urządzeń elektrycznych i elektronicznych. Zużyty sprzęt może mieć szkodliwy wpływ na środowisko i zdrowie ludzi z uwagi na potencjalną zawartość niebezpiecznych substancji, mieszanin oraz części składowych. Gospodarstwo domowe spełnia ważną rolę w przyczynianiu się do ponownego użycia i odzysku surowców wtórnych, w tym recyklingu zużytego sprzętu. Na tym etapie kształtuje się postawy, które wpływają na zachowanie sprzęt elektroniczny.

Należy postępować zgodnie z obowiązującymi w Polsce przepisami dotyczącymi selektywnej zbiórki urządzeń elektrycznych i elektronicznych. Zużyty sprzęt może mieć szkodliwy wpływ na środowisko i zdrowie ludzi z uwagi na potencjalną zawartość niebezpiecznych substancji, mieszanin oraz części składowych. Gospodarstwo domowe spełnia ważną rolę w przyczynianiu się do ponownego użycia i odzysku surowców wtórnych, w tym recyklingu zużytego sprzętu. Na tym etapie kształtuje się postawy, które wpływają na zachowanie sprzęt elektroniczny.

Należy postępować zgodnie z obowiązującymi w Polsce przepisami dotyczącymi selektywnej zbiórki urządzeń elektrycznych i elektronicznych. Zużyty sprzęt może mieć szkodliwy wpływ na środowisko i zdrowie ludzi z uwagi na potencjalną zawartość niebezpiecznych substancji, mieszanin oraz części składowych. Gospodarstwo domowe spełnia ważną rolę w przyczynianiu się do ponownego użycia i odzysku surowców wtórnych, w tym recyklingu zużytego sprzętu. Na tym etapie kształtuje się postawy, które wpływają na zachowanie sprzęt elektroniczny.

välja lülitamiseks eemaldage see pistikupesast.

- Toiteplokk ei sisaldu tarnekomplektis.
- Tarnega kaasasolev USB-kaabel sobib kasutamiseks ainult selle tootele.
- Ärge vaadake otse toote valguse sisse ega suunake toodet teiste inimeste silmade poole. See võib kahjustada nägemist.
- Ärge vaadake otse toote valguse sisse ega suunake toodet teiste inimeste silmade poole. See võib kahjustada nägemist.

- Sellest tootest võib väljuda ohtlikku optilist kiirgust. Ärge vaadake otse toote valguse sisse. See võib silmadele ohtlik olla.
- Signaalutid ei tohiks kasutada õnnetuskoha turvamiseks. Viikuvat funktsiooni tohib kasutada ainult täiendava valgussignaalina. Õnnetuskoht peab olema igal ajal vastavalt õigusaktide suunistele turvatud.

- Märkus:** Ärge kasutage seda toodet signaaltulena liikluses ohtlike alade märgistamisel.

Ar maksimālo izejas jaudu 5V(Uout), 1A.

wspólnego dobra jakości czyste środowisko naturalne.

Uszkodzone lub zużyte baterie/akumulatory muszą być poddane recyklingowi. Oddać baterie/akumulatory i/lub produkt w dostępnych punktach zbiórki.

Niewłaściwa utylizacja baterii/akumulatorów stwarza zagrożenie dla środowiska naturalnego!

Baterii/akumulatorów nie należy wyrzucać razem z odpadami domowymi. Mogą one zawierać szkodliwe metale ciężkie i należy je traktować jak odpady specjalne. Symbole chemiczne metali ciężkich są następujące: Cd = kadm, Hg = rtęć, Pb = ołów. Dlatego też zużyte baterie/akumulatory należy przekazywać do komunalnych punktów gromadzenia odpadów niebezpiecznych.

● Gwarancja

Produkt został wyprodukowany zgodnie z surowymi wtycznymi dotyczącymi jakości i dokładnie przetestowane przed dostawą.

W przypadku wad materiałowych lub produkcyjnych przysługują Państwu prawa ustawowe wobec sprzedawcy produktu. Państwa prawa ustawowe nie są w żaden sposób ograniczone przez naszą gwarancję przedstawioną poniżej.

Gwarancja na ten produkt wynosi 3 lata od daty zakupu. Okres gwarancji rozpoczyna się od daty zakupu. Proszę przechowywać oryginalny rachunek w bezpiecznym miejscu, ponieważ ten dokument jest wymagany jako dowód zakupu.

Wszelkie uszkodzenia lub wady obecne już w momencie zakupu należy zgłosić niezwłocznie po rozpakowaniu produktu.

Jeżeli w ciągu 3 lat od daty zakupu produkt wykaże wady materiałowe lub produkcyjne, to – według naszego uznania – bezpłatnie go naprawimy lub wymienimy. Okres gwarancji nie ulega przedłużeniu o przynane roszczenie gwarancyjne. Dotyczy to również wymienionych i naprawionych części.

Niniejsza gwarancja traci ważność, jeśli produkt został uszkodzony, był niewłaściwie użytkowany lub konserwowany.

Gwarancja obejmuje wady materiałowe i produkcyjne. Niniejsza gwarancja nie obejmuje części produktu, które podlegają normalnemu zużyciu i dlatego są uważane za części zużywalne (np. baterie, węże, wkłady atramentowe), ani nie obejmuje uszkodzeń części delikatnych, np. przełączników lub części wykonanych ze szkła.

Zgodnie z Kodeksem Cywilnym art. 581 §1 wraz z wymianą urządzenia lub ważnej części czas gwarancji rozpoczyna się na nowo.

W przypadku tego produktu czas gwarancji obowiązuje również dla akumulatora.

● Sposób postępowania w przypadku naprawy gwarancyjnej

Aby gwarancję szybko rozpatrzenie Państwa wniosku, proszę stosować się do następujących wskazówek:

o Przed skontaktowaniem się z działem serwisowym należy przygotować jako dowód zakupu paragon i numer artykułu (IAN 471103_2407).

o Numer artykułu znaleźć można na tabliczce znamionowej na produkcie, na grawerunku na produkcie, na stronie tytułowej instrukcji (u dołu po lewej stronie) lub na naklejkę znajdującej się z tyłu lub na spodzie produktu.

o W razie wystąpienia jakichkolwiek usterek w działaniu lub innych wad należy najpierw skontaktować się telefonicznie lub za pomocą poczty elektronicznej z wymienionym niżej działem serwisowym.

o Produkt uważany za uszkodzony można następnie odesłać na podany adres działu serwisowego, dołączając dowód zakupu (paragon) oraz podając rodzaj usterki i datę jej wystąpienia. W takim przypadku nie ponoszą Państwo kosztów przesyłki.

o Produkt uważany za uszkodzony można następnie odesłać na podany adres działu serwisowego, dołączając dowód zakupu (paragon) oraz podając rodzaj usterki i datę jej wystąpienia. W takim przypadku nie ponoszą Państwo kosztów przesyłki.

o Produkt uważany za uszkodzony można następnie odesłać na podany adres działu serwisowego, dołączając dowód zakupu (paragon) oraz podając rodzaj usterki i datę jej wystąpienia. W takim przypadku nie ponoszą Państwo kosztów przesyłki.

o Produkt uważany za uszkodzony można następnie odesłać na podany adres działu serwisowego, dołączając dowód zakupu (paragon) oraz podając rodzaj usterki i datę jej wystąpienia. W takim przypadku nie ponoszą Państwo kosztów przesyłki.

o Produkt uważany za uszkodzony można następnie odesłać na podany adres działu serwisowego, dołączając dowód zakupu (paragon) oraz podając rodzaj usterki i datę jej wystąpienia. W takim przypadku nie ponoszą Państwo kosztów przesyłki.

o Produkt uważany za uszkodzony można następnie odesłać na podany adres działu serwisowego, dołączając dowód zakupu (paragon) oraz podając rodzaj usterki i datę jej wystąpienia. W takim przypadku nie ponoszą Państwo kosztów przesyłki.

o Produkt uważany za uszkodzony można następnie odesłać na podany adres działu serwisowego, dołączając dowód zakupu (paragon) oraz podając rodzaj usterki i datę jej wystąpienia. W takim przypadku nie ponoszą Państwo kosztów przesyłki.

o Produkt uważany za uszkodzony można następnie odesłać na podany adres działu serwisowego, dołączając dowód zakupu (paragon) oraz podając rodzaj usterki i datę jej wystąpienia. W takim przypadku nie ponoszą Państwo kosztów przesyłki.

o Produkt uważany za uszkodzony można następnie odesłać na podany adres działu serwisowego, dołączając dowód zakupu (paragon) oraz podając rodzaj usterki i datę jej wystąpienia. W takim przypadku nie ponoszą Państwo kosztów przesyłki.

o Produkt uważany za uszkodzony można następnie odesłać na podany adres działu serwisowego, dołączając dowód zakupu (paragon) oraz podając rodzaj usterki i datę jej wystąpienia. W takim przypadku nie ponoszą Państwo kosztów przesyłki.

o Produkt uważany za uszkodzony można następnie odesłać na podany adres działu serwisowego, dołączając dowód zakupu (paragon) oraz podając rodzaj usterki i datę jej wystąpienia. W takim przypadku nie ponoszą Państwo kosztów przesyłki.

o Produkt uważany za uszkodzony można następnie odesłać na podany adres działu serwisowego, dołączając dowód zakupu (paragon) oraz podając rodzaj usterki i datę jej wystąpienia. W takim przypadku nie ponoszą Państwo kosztów przesyłki.

o Produkt uważany za uszkodzony można następnie odesłać na podany adres działu serwisowego, dołączając dowód zakupu (paragon) oraz podając rodzaj usterki i datę jej wystąpienia. W takim przypadku nie ponoszą Państwo kosztów przesyłki.

o Produkt uważany za uszkodzony można następnie odesłać na podany adres działu serwisowego, dołączając dowód zakupu (paragon) oraz podając rodzaj usterki i datę jej wystąpienia. W takim przypadku nie ponoszą Państwo kosztów przesyłki.

o Produkt uważany za uszkodzony można następnie odesłać na podany adres działu serwisowego, dołączając dowód zakupu (paragon) oraz podając rodzaj usterki i datę jej wystąpienia. W takim przypadku nie ponoszą Państwo kosztów przesyłki.

o Produkt uważany za uszkodzony można następnie odesłać na podany adres działu serwisowego, dołączając dowód zakupu (paragon) oraz podając rodzaj usterki i datę jej wystąpienia. W takim przypadku nie ponoszą Państwo kosztów przesyłki.

o Produkt uważany za uszkodzony można następnie odesłać na podany adres działu serwisowego, dołączając dowód zakupu (paragon) oraz podając rodzaj usterki i datę jej wystąpienia. W takim przypadku nie ponoszą Państwo kosztów przesyłki.

o Produkt uważany za uszkodzony można następnie odesłać na podany adres działu serwisowego, dołączając dowód zakupu (paragon) oraz podając rodzaj usterki i datę jej wystąpienia. W takim przypadku nie ponoszą Państwo kosztów przesyłki.

o Produkt uważany za uszkodzony można następnie odesłać na podany adres działu serwisowego, dołączając dowód zakupu (paragon) oraz podając rodzaj usterki i datę jej wystąpienia. W takim przypadku nie ponoszą Państwo kosztów przesyłki.

o Produkt uważany za uszkodzony można następnie odesłać na podany adres działu serwisowego, dołączając dowód zakupu (paragon) oraz podając rodzaj usterki i datę jej wystąpienia. W takim przypadku nie ponoszą Państwo kosztów przesyłki.

o Produkt uważany za uszkodzony można następnie odesłać na podany adres działu serwisowego, dołączając dowód zakupu (paragon) oraz podając rodzaj usterki i datę jej wystąpienia. W takim przypadku nie ponoszą Państwo kosztów przesyłki.

o Produkt uważany za uszkodzony można następnie odesłać na podany adres działu serwisowego, dołączając dowód zakupu (paragon) oraz podając rodzaj usterki i datę jej wystąpienia. W takim przypadku nie ponoszą Państwo kosztów przesyłki.

o Produkt uważany za uszkodzony można następnie odesłać na podany adres działu serwisowego, dołączając dowód zakupu (paragon) oraz podając rodzaj usterki i datę jej wystąpienia. W takim przypadku nie ponoszą Państwo kosztów przesyłki.

o Produkt uważany za uszkodzony można następnie odesłać na podany adres działu serwisowego, dołączając dowód zakupu (paragon) oraz podając rodzaj usterki i datę jej wystąpienia. W takim przypadku nie ponoszą Państwo kosztów przesyłki.

o Produkt uważany za uszkodzony można następnie odesłać na podany adres działu serwisowego, dołączając dowód zakupu (paragon) oraz podając rodzaj usterki i datę jej wystąpienia. W takim przypadku nie ponoszą Państwo kosztów przesyłki.

o Produkt uważany za uszkodzony można następnie odesłać na podany adres działu serwisowego, dołączając dowód zakupu (paragon) oraz podając rodzaj usterki i datę jej wystąpienia. W takim przypadku nie ponoszą Państwo kosztów przesyłki.

o Produkt uważany za uszkodzony można następnie odesłać na podany adres działu serwisowego, dołączając dowód zakupu (paragon) oraz podając rodzaj usterki i datę jej wystąpienia. W takim przypadku nie ponoszą Państwo kosztów przesyłki.

o Produkt uważany za uszkodzony można następnie odesłać na podany adres działu serwisowego, dołączając dowód zakupu (paragon) oraz podając rodzaj usterki i datę jej wystąpienia. W takim przypadku nie ponoszą Państwo kosztów przesyłki.

o Produkt uważany za uszkodzony można następnie odesłać na podany adres działu serwisowego, dołączając dowód zakupu (paragon) oraz podając rodzaj usterki i datę jej wystąpienia. W takim przypadku nie ponoszą Państwo kosztów przesyłki.

o Produkt uważany za uszkodzony można następnie odesłać na podany adres działu serwisowego, dołączając dowód zakupu (paragon) oraz podając rodzaj usterki i datę jej wystąpienia. W takim przypadku nie ponoszą Państwo kosztów przesyłki.

o Produkt uważany za uszkodzony można następnie odesłać na podany adres działu serwisowego, dołączając dowód zakupu (paragon) oraz podając rodzaj usterki i datę jej wystąpienia. W takim przypadku nie ponoszą Państwo kosztów przesyłki.

o Produkt uważany za uszkodzony można następnie odesłać na podany adres działu serwisowego, dołączając dowód zakupu (paragon) oraz podając rodzaj usterki i datę jej wystąpienia. W takim przypadku nie ponoszą Państwo kosztów przesyłki.

o Produkt uważany za uszkodzony można następnie odesłać na podany adres działu serwisowego, dołączając dowód zakupu (paragon) oraz podając rodzaj usterki i datę jej wystąpienia. W takim przypadku nie ponoszą Państwo kosztów przesyłki.

o Produkt uważany za uszkodzony można następnie odesłać na podany adres działu serwisowego, dołączając dowód zakupu (paragon) oraz podając rodzaj usterki i datę jej wystąpienia. W takim przypadku nie ponoszą Państwo kosztów przesyłki.

o Produkt uważany za uszkodzony można następnie odesłać na podany adres działu serwisowego, dołączając dowód zakupu (paragon) oraz podając rodzaj usterki i datę jej wystąpienia. W takim przypadku nie ponoszą Państwo kosztów przesyłki.

o Produkt uważany za uszkodzony można następnie odesłać na podany adres działu serwisowego, dołączając dowód zakupu (paragon) oraz podając rodzaj usterki i datę jej wystąpienia. W takim przypadku nie ponoszą Państwo kosztów przesyłki.

o Produkt uważany za uszkodzony można następnie odesłać na podany adres działu serwisowego, dołączając dowód zakupu (paragon) oraz podając rodzaj usterki i datę jej wystąpienia. W takim przypadku nie ponoszą Państwo kosztów przesyłki.

o Produkt uważany za uszkodzony można następnie odesłać na podany adres działu serwisowego, dołączając dowód zakupu (paragon) oraz podając rodzaj usterki i datę jej wystąpienia. W takim przypadku nie ponoszą Państwo kosztów przesyłki.

o Produkt uważany za uszkodzony można następnie odesłać na podany adres działu serwisowego, dołączając dowód zakupu (paragon) oraz podając rodzaj usterki i datę jej wystąpienia. W takim przypadku nie ponoszą Państwo kosztów przesyłki.

o Produkt uważany za uszkodzony można następnie odesłać na podany adres działu serwisowego, dołączając dowód zakupu (paragon) oraz podając rodzaj usterki i datę jej wystąpienia. W takim przypadku nie ponoszą Państwo kosztów przesyłki.

o Produkt uważany za uszkodzony można następnie odesłać na podany adres działu serwisowego, dołączając dowód zakupu (paragon) oraz podając rodzaj usterki i datę jej wystąpienia. W takim przypadku nie ponoszą Państwo kosztów przesyłki.

o Produkt uważany za uszkodzony można następnie odesłać na podany adres działu serwisowego, dołączając dowód zakupu (paragon) oraz podając rodzaj usterki i datę jej wystąpienia. W takim przypadku nie ponoszą Państwo kosztów przesyłki.

o Produkt uważany za uszkodzony można następnie odesłać na podany adres działu serwisowego, dołączając dowód zakupu (paragon) oraz podając rodzaj usterki i datę jej wystąpienia. W takim przypadku nie ponoszą Państwo kosztów przesyłki.

o Produkt uważany za uszkodzony można następnie odesłać na podany adres działu serwisowego, dołączając dowód zakupu (paragon) oraz podając rodzaj usterki i datę jej wystąpienia. W takim przypadku nie ponoszą Państwo kosztów przesyłki.

o Produkt uważany za uszkodzony można następnie odesłać na podany adres działu serwisowego, dołączając dowód zakupu (paragon) oraz podając rodzaj usterki i datę jej wystąpienia. W takim przypadku nie ponoszą Państwo kosztów przesyłki.

o Produkt uważany za uszkodzony można następnie odesłać na podany adres działu serwisowego, dołączając dowód zakupu (paragon) oraz podając rodzaj usterki i datę jej wystąpienia. W takim przypadku nie ponoszą Państwo kosztów przesyłki.

o Produkt uważany za uszkodzony można następnie odesłać na podany adres działu serwisowego, dołączając dowód zakupu (paragon) oraz podając rodzaj usterki i datę jej wystąpienia. W takim przypadku nie ponoszą Państwo kosztów przesyłki.



Mogą Państwo przeglądać i pobierać te i wiele innych instrukcji na stronie parkside-diy.com. Ten kod QR przeniesie Państwa bezpośrednio na stronę parkside-diy.com. Proszę wybrać swój kraj i użyć maski wyszukiwania, aby wyszukać instrukcje obsługi. Proszę wprowadzić numer artykułu (IAN) 471103_2407, aby uzyskać dostęp do instrukcji obsługi swojego artykułu.

o Produkt uważany za uszkodzony można następnie odesłać na podany adres działu serwisowego, dołączając dowód zakupu (paragon) oraz podając rodzaj usterki i datę jej wystąpienia. W takim przypadku nie ponoszą Państwo kosztów przesyłki.

o Produkt uważany za uszkodzony można następnie odesłać na podany adres działu serwisowego, dołączając dowód zakupu (paragon) oraz podając rodzaj usterki i datę jej wystąpienia. W takim przypadku nie ponoszą Państwo kosztów przesyłki.

o Produkt uważany za uszkodzony można następnie odesłać na podany adres działu serwisowego, dołączając dowód zakupu (paragon) oraz podając rodzaj usterki i datę jej wystąpienia. W takim przypadku nie ponoszą Państwo kosztów przesyłki.

o Produkt uważany za uszkodzony można następnie odesłać na podany adres działu serwisowego, dołączając dowód zakupu (paragon) oraz podając rodzaj usterki i datę jej wystąpienia. W takim przypadku nie ponoszą Państwo kosztów przesyłki.

o Produkt uważany za uszkodzony można następnie odesłać na podany adres działu serwisowego, dołączając dowód zakupu (paragon) oraz podając rodzaj usterki i datę jej wystąpienia. W takim przypadku nie ponoszą Państwo kosztów przesyłki.

o Produkt uważany za uszkodzony można następnie odesłać na podany adres działu serwisowego, dołączając dowód zakupu (paragon) oraz podając rodzaj usterki i datę jej wystąpienia. W takim przypadku nie ponoszą Państwo kosztów przesyłki.

o Produkt uważany za uszkodzony można następnie odesłać na podany adres działu serwisowego, dołączając dowód zakupu (paragon) oraz podając rodzaj usterki i datę jej wystąpienia. W takim przypadku nie ponoszą Państwo kosztów przesyłki.

o Produkt uważany za uszkodzony można następnie odesłać na podany adres działu serwisowego, dołączając dowód zakupu (paragon) oraz podając rodzaj usterki i datę jej wystąpienia. W takim przypadku nie ponoszą Państwo kosztów przesyłki.

o Produkt uważany za uszkodzony można następnie odesłać na podany adres działu serwisowego, dołączając dowód zakupu (paragon) oraz podając rodzaj usterki i datę jej wystąpienia. W takim przypadku nie ponoszą Państwo kosztów przesyłki.

o Produkt uważany za uszkodzony można następnie odesłać na podany adres działu serwisowego, dołączając dowód zakupu (paragon) oraz podając rodzaj usterki i datę jej wystąpienia. W takim przypadku nie ponoszą Państwo kosztów przesyłki.

o Produkt uważany za uszkodzony można następnie odesłać na podany adres działu serwisowego, dołączając dowód zakupu (paragon) oraz podając rodzaj usterki i datę jej wystąpienia. W takim przypadku nie ponoszą Państwo kosztów przesyłki.

o Produkt uważany za uszkodzony można następnie odesłać na podany adres działu serwisowego, dołączając dowód zakupu (paragon) oraz podając rodzaj usterki i datę jej wystąpienia. W takim przypadku nie ponoszą Państwo kosztów przesyłki.

o Produkt uważany za uszkodzony można następnie odesłać na podany adres działu serwisowego, dołączając dowód zakupu (paragon) oraz podając rodzaj usterki i datę jej wystąpienia. W takim przypadku nie ponoszą Państwo kosztów przesyłki.

o Produkt uważany za uszkodzony można następnie odesłać na podany adres działu serwisowego, dołączając dowód zakupu (paragon) oraz podając rodzaj usterki i datę jej wystąpienia. W takim przypadku nie ponoszą Państwo kosztów przesyłki.

o Produkt uważany za uszkodzony można następnie odesłać na podany adres działu serwisowego, dołączając dowód zakupu (paragon) oraz podając rodzaj usterki i datę jej wystąpienia. W takim przypadku nie ponoszą Państwo kosztów przesyłki.

o Produkt uważany za uszkodzony można następnie odesłać na podany adres działu serwisowego, dołączając dowód zakupu (paragon) oraz podając rodzaj usterki i datę jej wystąpienia. W takim przypadku nie ponoszą Państwo kosztów przesyłki.

o Produkt uważany za uszkodzony można następnie odesłać na podany adres działu serwisowego, dołączając dowód zakupu (paragon) oraz podając rodzaj usterki i datę jej wystąpienia. W takim przypadku nie ponoszą Państwo kosztów przesyłki.

o Produkt uważany za uszkodzony można następnie odesłać na podany adres działu serwisowego, dołączając dowód zakupu (paragon) oraz podając rodzaj usterki i datę jej wystąpienia. W takim przypadku nie ponoszą Państwo kosztów przesyłki.

o Produkt uważany za uszkodzony można następnie odesłać na podany adres działu serwisowego, dołączając dowód zakupu (paragon) oraz podając rodzaj usterki i datę jej wystąpienia. W takim przypadku nie ponoszą Państwo kosztów przesyłki.

o Produkt uważany za uszkodzony można następnie odesłać na podany adres działu serwisowego, dołączając dowód zakupu (paragon) oraz podając rodzaj usterki i datę jej wystąpienia. W takim przypadku nie ponoszą Państwo kosztów przesyłki.

o Produkt uważany za uszkodzony można następnie odesłać na podany adres działu serwisowego, dołączając dowód zakupu (paragon) oraz podając rodzaj usterki i datę jej wystąpienia. W takim przypadku nie ponoszą Państwo kosztów przesyłki.

o Produkt uważany za uszkodzony można następnie odesłać na podany adres działu serwisowego, dołączając dowód zakupu (paragon) oraz podając rodzaj usterki i datę jej wystąpienia. W takim przypadku nie ponoszą Państwo kosztów przesyłki.

o Produkt uważany za uszkodzony można następnie odesłać na podany adres działu serwisowego, dołączając dowód zakupu (paragon) oraz podając rodzaj usterki i datę jej wystąpienia. W takim przypadku nie ponoszą Państwo kosztów przesyłki.

o Produkt uważany za uszkodzony można następnie odesłać na podany adres działu serwisowego, dołączając dowód zakupu (paragon) oraz podając rodzaj usterki i datę jej wystąpienia. W takim przypadku nie ponoszą Państwo kosztów przesyłki.

o Produkt uważany za uszkodzony można następnie odesłać na podany adres działu serwisowego, dołączając dowód zakupu (paragon) oraz podając rodzaj usterki i datę jej wystąpienia. W takim przypadku nie ponoszą Państwo kosztów przesyłki.

o Produkt uważany za uszkodzony można następnie odesłać na podany adres działu serwisowego, dołączając dowód zakupu (paragon) oraz podając rodzaj usterki i datę jej wystąpienia. W takim przypadku nie ponoszą Państwo kosztów przesyłki.

o Produkt uważany za uszkodzony można następnie odesłać na podany adres działu serwisowego, dołączając dowód zakupu (paragon) oraz podając rodzaj usterki i datę jej wystąpienia. W takim przypadku nie ponoszą Państwo kosztów przesyłki.

o Produkt uważany za uszkodzony można następnie odesłać na podany adres działu serwisowego, dołączając dowód zakupu (paragon) oraz podając rodzaj usterki i datę jej wystąpienia. W takim przypadku nie ponoszą Państwo kosztów przesyłki.

o Produkt uważany za uszkodzony można następnie odesłać na podany adres działu serwisowego, dołączając dowód zakupu (paragon) oraz podając rodzaj usterki i datę jej wystąpienia. W takim przypadku nie ponoszą Państwo kosztów przesyłki.

o Produkt uważany za uszkodzony można następnie odesłać na podany adres działu serwisowego, dołączając dowód zakupu (paragon) oraz podając rodzaj usterki i datę jej wystąpienia. W takim przypadku nie ponoszą Państwo kosztów przesyłki.

o Produkt uważany za uszkodzony można następnie odesłać na podany adres działu serwisowego, dołączając dowód zakupu (paragon) oraz podając rodzaj usterki i datę jej wystąpienia. W takim przypadku nie ponoszą Państwo kosztów przesyłki.

o Produkt uważany za uszkodzony można następnie odesłać na podany adres działu serwisowego, dołączając dowód zakupu (paragon) oraz podając rodzaj usterki i datę jej wystąpienia. W takim przypadku nie ponoszą Państwo kosztów przesyłki.

o Produkt uważany za uszkodzony można następnie odesłać na podany adres działu serwisowego, dołączając dowód zakupu (paragon) oraz podając rodzaj usterki i datę jej wystąpienia. W takim przypadku nie ponoszą Państwo kosztów przesyłki.

o Produkt uważany za uszkodzony można następnie odesłać na podany adres działu serwisowego, dołączając dowód zakupu (paragon) oraz podając rodzaj usterki i datę jej wystąpienia. W takim przypadku nie ponoszą Państwo kosztów przesyłki.

o Produkt uważany za uszkodzony można następnie odesłać na podany adres działu serwisowego, dołączając dowód zakupu (paragon) oraz podając rodzaj usterki i datę jej wystąpienia. W takim przypadku nie ponoszą Państwo kosztów przesyłki.

o Produkt uważany za uszkodzony można następnie odesłać na podany adres działu serwisowego, dołączając dowód zakupu (paragon) oraz podając rodzaj usterki i datę jej wystąpienia. W takim przypadku nie ponoszą Państwo kosztów przesyłki.

o Produkt uważany za uszkodzony można następnie odesłać na podany adres działu serwisowego, dołączając dowód zakupu (paragon) oraz podając rodzaj usterki i datę jej wystąpienia. W takim przypadku nie ponoszą Państwo kosztów przesyłki.

o Produkt uważany za uszkodzony można następnie odesłać na podany adres działu serwisowego, dołączając dowód zakupu (paragon) oraz podając rodzaj usterki i datę jej wystąpienia. W takim przypadku nie ponoszą Państwo kosztów przesyłki.

o Produkt uważany za uszkodzony można następnie odesłać na podany adres działu serwisowego, dołączając dowód zakupu (paragon) oraz podając rodzaj usterki i datę jej wystąpienia. W takim przypadku nie ponoszą Państwo kosztów przesyłki.

o Produkt uważany za uszkodzony można następnie odesłać na podany adres działu serwisowego, dołączając dowód zakupu (paragon) oraz podając rodzaj usterki i datę jej wystąpienia. W takim przypadku nie ponoszą Państwo kosztów przesyłki.

o Produkt uważany za uszkodzony można następnie odesłać na podany adres działu serwisowego, dołączając dowód zakupu (paragon) oraz podając rodzaj usterki i datę jej wystąpienia. W takim przypadku nie ponoszą Państwo kosztów przesyłki.

o Produkt uważany za uszkodzony można następnie odesłać na podany adres działu serwisowego, dołączając dowód zakupu (paragon) oraz podając rodzaj usterki i datę jej wystąpienia. W takim przypadku nie ponoszą Państwo kosztów przesyłki.

o Produkt uważany za uszkodzony można następnie odesłać na podany adres działu serwisowego, dołączając dowód zakupu (paragon) oraz podając rodzaj usterki i datę jej wystąpienia. W takim przypadku nie ponoszą Państwo kosztów przesyłki.

Sarkana gaisma (šānu lampa): četrreiz nospiediet IESL./IZSL. taustiņu [3]. Sarkana mirgojoša gaisma (šānu lampa): piecreiz nospiediet IESL./IZSL. taustiņu [3]. Augšējā lampa: sešreiz nospiediet IESL./IZSL. taustiņu [3]. IZSL.:

septiņreiz nospiediet IESL./IZSL. taustiņu [3].

- Jūs varat nofiksēt izstrādājumu, izmantojot āķi [1], vai nostiprinot to ar magnētu [2] uz līdzenas, feromagnētiskas virsmas.
- Norāde:** nemiet vērā izstrādājuma svaru.

● Apko ve un tīrīšana

- Izstrādājumam nav jāveic apkope. LED diodes nav nomaināmas.
- Izšēdziet izstrādājumu un atvienojiet USB lādēšanas kabeli no tīkla adaptera (ārejs) vai no datora (ārejs) vai no „lādējošas ierīces”.
- Aizveriet aizsargvāciņu pie USB pieslēgvietas [4].

- Nekādā gadījumā neiemērciet izstrādājumu ūdeni vai citos šķidrumos.
- Nekādā gadījumā neizmantojiet kodīgus tīrīšanas līdzekļus.
- Regulāri tīriet izstrādājumu ar sausu, bezplūksnu drānu. No turīgiu nētirumu gadījumā izmantojiet mazliet samitrinātu drānu.

● Utilizācija

Iepakojums ražots no videi draudzīgiem materiāliem, kurus varat utilizēt vietējās atkritumu pārstrādes iestādēs.

- Šķirojot atkritumus, ievērojiet marķējumus uz iepakojuma materiāliem, kas ir apzīmēti ar saīsinājumiem (a) un numuriem (b) ar šādu nozīmi: 1–7: plastmasas/ 20–22: papīrs un kartons/80–98: saistvielas.

- Informāciju par nolietotā izstrādājuma utilizāciju varat saņemt savā no vada vai pilsētas pašvaldībā.

- Informāciju par nolietotā izstrādājuma utilizāciju varat saņemt savā no vada vai pilsētas pašvaldībā.

- das USB-Kabel [7] beschädigt sind.
- Achten Sie darauf, dass das USB-Kabel [7] nicht durch scharfe Kanten oder heiße Gegenstände beschädigt werden kann. Wickeln Sie das USB-Kabel [7] vor dem Gebrauch vollständig ab.
- Schützen Sie das Produkt vor starker Hitze und Kälte.
- Befestigen Sie den Haken [1] nicht an heißen Gegenständen. Das Gewicht des Produkts könnte den Haken [1] dann verformen.
- Beachten Sie, dass die Netzadapter, solange sie eingesteckt sind, auch eine geringe Leistung aufnehmen, wenn das Produkt nicht angeschlossen ist. Um die Netzadapter außer Betrieb zu nehmen, entfernen Sie diese aus der Steckdose.
- Ein Netzadapter ist nicht im Lieferumfang enthalten.
- Das mitgelieferte USB-Kabel [7] ist ausschließlich zur

- Kad izstrādājums ir nolietots, vides aizsardzības nolūkā neizmetiet to sadzīves atkritumos, bet gan veiciet pienācīgu utilizāciju. Informāciju par atkritumu nodošanas vietām un to darbalaikiem varat saņemt savā pašvaldībā.

Bojātas vai izlietotas baterijas/akumulatori ir atkārtoti jāpārstrādā. Nododiet baterijas/akumulatorus un/vai izstrādājumu pieejamajās nodošanas iestādēs.

- Kaitējums videi nepareizas bateriju/akumulatoru utilizācijas dēļ!**

Baterijas/akumulatorus nedrīkst iznest sadzīves atkritumos. Tās var saturēt indīgus smagos metālus un ir jāpārstrādā kā bīstamie atkritumi. Smago metālu ķīmiskie simboli ir šādi: Cd = kadmījs, Hg = dzīvsudrabs, Pb = svins. Tādēļ nododiet izlietotas baterijas/akumulatorus pašvaldības atkritumu nodošanas vietā.

● Garantija

Izstrādājums bija izgatavots atbilstoši stingrām kvalitātes

vadlīnijām un pirms piegādes rūpīgi pārbaudīts. Materiālu vai ražošanas defektu gadījumā jums attiecībā pret izstrādājuma pārdevēju ir likumīgas tiesības. Mūsu zemāk minētā garantija nekādā veidā neierobežo jūsu likumīgās tiesības.

Šim izstrādājumam tiek piešķirta 3 gadu garantija, sākot ar pirkuma izdarīšanas datumu. Garantijas termiņš sākas ar pirkuma izdarīšanas datumu. Uzglabājiet oriģinālo pirkuma čeku drošā vietā, jo tas ir nepieciešams kā pirkuma dokumentāls pierādījums.

Par visiem bojājumiem vai trūkumiem, kas jau eksistē uz pirkuma izdarīšanas brīdi, nekavējoties jāziņo pēc izstrādājuma izpakošanas.

Ja 3 gadu laikā, sākot ar pirkuma izdarīšanas datumu, izstrādājumam parādīsies kāds materiālu vai ražošanas defekts, mēs pēc savas izvēles izstrādājumu salabosim vai nomainīsim bez maksas. Garantijas laiks nepagarināsies uz notikušās garantijas prasības pamata. Tas attiecas arī uz aizvietotām un salabotām daļām.

Garantija zaudē spēku, ja izstrādājums bija bojāts vai nelietpratīgi lietots vai apkopts.

Garantija sedz materiālu un ražošanas defektus. Šī garantija neattiecas ne uz izstrādājuma daļām, kas ir pakļautas normālam nolietojumam, un līdz ar to ir uzskatāmas par nolietotajām daļām (piemēram, baterijas, šļūtenes, kātrīdži), ne uz plīstošu daļu bojājumiem, piemēram, slēdzis vai stikla daļas.

Šio produkto garantinis laikotarpis taikomas ir jo akumulatoriui.

● Rīcība garantijas gadījumā

Lai jūsu prasība tiktu ātrāk apstrādāta, lūdzam ievērot tālāk sniegtās norādes:

- Jebkādu prasību apstrādei kā pirkuma apliecinājumu lūdzam uzglabāt kases čeku un preces numuru (IAN 471103_2407).
- Preces numuru izlasiet izstrādājuma datu plāksnītē, izstrādājuma gravējumā, pamācības titullapā (apakšā kreisajā pusē) vai uzlīmē

izstrādājuma aizmugurē vai apakšā.

- Ja rodas darbības traucējumi vai citi trūkumi, vispirms pa telefonu vai e-pastu sazinieties ar turpmāk norādīto servisa nodaļu.
- Par bojātu atzīto izstrādājumu kopā ar pirkuma apliecinājumu (kases čeku) un informāciju par trūkumu un tā rašanas brīdi jūs bez maksas varat nosūtīt uz norādīto servisa adresi.



Vietnē parkside-diy.com jūs varat lejupielādēt šo un daudzās citas rokasgrāmatas, izstrādājumu video un lietojumprogramma.

Noskenējot QR kodu, jūs varēsit varēsiet pāriet uz vietni parkside-diy.com. Izvēlieties savu valsti un izmantojiet meklēšanas masku, lai meklētu darbības instrukcijas. Ievadot preces numuru (IAN) 471103_2407 jūs varat atvērt vajadzīgo lietošanas pamācību.

- Service** **Service Latvija** Tāl.: 80005811 E-pasts: owim@lidl.lv



Legende der verwendeten Piktogramme	
---	Gleichstrom/-spannung
~	Wechselstrom/-spannung
	USB-Anschluss
	Schutzklasse III
	Das CE-Zeichen bestätigt die Konformität mit den für das Produkt zutreffenden EU-Richtlinien.
 	Sicherheitshinweise Handlungsanweisungen

LED-Akku-Klappleuchte

● Einleitung

- Wir beglückwünschen Sie zum Kauf Ihres neuen Produkts. Sie haben sich damit für ein hochwertiges Produkt entschieden. Die Bedienungsanleitung ist Teil

V1.0

● Vor dem Gebrauch

- Produkt aufladen**

Hinweis: Entfernen Sie alle Verpackungsmaterialien vom Produkt.
Hinweis: Das Produkt muss an einen Netzadapter oder an einen Computer angeschlossen werden. Die technischen Daten dieser Geräte (nicht im Lieferumfang) müssen dabei beachtet werden.
Hinweis: Um das Produkt ohne USB-Kabel [7] verwenden zu können, müssen Sie vor dem Gebrauch den integrierten Akku aufladen. Ein Ladevorgang dauert ca. 4 Stunden. Der Akku ist fest im Produkt eingebaut.

Hinweis: Laden Sie das Produkt vor dem ersten Gebrauch ca. 12 Stunden lang auf.

- Öffnen Sie die Schutzkappe und verbinden Sie das USB-Kabel [7] mit einem Computer oder der USB-Buchse eines Netzadapters.
- Verbinden Sie den Typ-C-USB-Stecker des USB-Kabels [7] mit der USB-Anschlussbuchse [4] des Produkts.
- Stecken Sie den Netzadapter in eine Steckdose.

Hinweis: Während des Ladevorgangs leuchtet die Ladestatusanzeige [8] rot. Wenn der Ladevorgang abgeschlossen ist, leuchtet die Ladestatusanzeige [8] grün.

- Die Ladezeit beträgt 4 Stunden, wenn der Akku leer war.
- Trennen Sie das USB-Kabel [7] vom Produkt, um eine Entladung des Akkus zu vermeiden.
- Schließen Sie die Schutzkappe, bevor Sie das Produkt wieder verwenden.

● Gebrauch

- Um den Beleuchtungsmodus zu ändern, drücken Sie die EIN-/AUS-Taste [3] in dieser Reihenfolge: 100 % Helligkeit (Seitenleuchte): Drücken Sie die EIN-/AUS-Taste [3] einmal. 50 % Helligkeit (Seitenleuchte): Drücken Sie die EIN-/AUS-Taste [3] zweimal. 25 % Helligkeit (Seitenleuchte): Drücken Sie die EIN-/AUS-Taste [3] dreimal. Rotes Licht (Seitenleuchte): Drücken Sie die EIN-/AUS-Taste [3] viermal.

dieses Produkts. Sie enthält wichtige Hinweise für Sicherheit, Gebrauch und Entsorgung. Machen Sie sich vor der Benutzung des Produkts mit allen Bedien- und Sicherheitshinweisen vertraut. Benutzen Sie das Produkt nur wie beschrieben und für die angegebenen Einsatzbereiche. Händigen Sie alle Unterlagen bei Weitergabe des Produkts an Dritte mit aus.

● Bestimmungsgemäße Verwendung

- Dieses Produkt ist ausschließlich für den privaten Einsatz im Trockenen, z. B. in Lagern oder Korridoren, geeignet. Das Produkt ist nicht für den gewerblichen Einsatz oder für andere Einsatzbereiche bestimmt. Nur zur Verwendung im Innenbereich! Dieses Produkt ist vorgesehen für den normalen Betrieb.
- Dieses Produkt ist nicht zur Raumbeleuchtung im Haushalt geeignet.

● Teilebeschreibung

- Haken
- Magnet
- EIN-/AUS-Taste

- USB-Anschlussbuchse (mit Schutzkappe)
- Obere Leuchte
- Seitenleuchte
- USB-Kabel
- Ladestatusanzeige

● Technische Daten

Akku-Klappleuchte:
LEDs: 1 x 8W COB (Seitenleuchte), 1 x 1W SMD LED (obere Leuchte) (nicht austauschbar)
Akku: Lithium-Ionen-Akku (LR18650), 3,7V, 2200mAh (INR19/66) (nicht durch den Benutzer austauschbar; Austausch nur durch qualifizierte Person zulässig)
Ladedauer: ca. 4 Stunden
Leuchtdauer (bei voll geladenem Akku): Bei voller Leistung: ca. 1 Stunde (Seitenleuchte)/10 Stunden (obere Leuchte)
Lebensdauer COB-LEDs: ca. 30.000Stunden
Schutzklasse: III/◊
Schutzart: IP20
Typ-C-USB Eingangsspannung/-strom: 5V===, 1A

Hinweis: Verwenden Sie nur die SELV-Stromversorgung mit einer maximalen Ausgangsleistung von 5V=== (Uout) 1A.
Hinweis: Ein Netzteil ist nicht im Lieferumfang enthalten. Verwenden Sie die SELV-Stromversorgung mit einer maximalen Ausgangsleistung von 5V (Uout), 1A.

● **Lieferumfang**
1 LED-Akku-Klappleuchte
1 USB-Kabel
1 Bedienungsanleitung

Sicherheits-hinweise

MACHEN SIE SICH VOR DER ERSTEN BENUTZUNG DES PRODUKTS MIT ALLEN BEDIE- UND SICHERHEITS-HINWEISEN VERTRAUT! HÄNDIGEN SIE ALLE UNTERLAGEN BEI WEITERGABE DES PRODUKTS AN DRITTE EBENFALLS MIT AUS!

- WARNUNG!** **LEBENS- UND UNFALLGEFAHREN FÜR KLEINKINDER UND KINDER!** Lassen Sie**

Die Abbildung zeigt die möglichen Gefahren für Kinder.

- Möglichkeiten zur Entsorgung des ausge-dienten Produkts erfahren Sie bei Ihrer Gemeinde- oder Stadtverwaltung.

Die Abbildung zeigt die möglichen Gefahren für Kinder.

- Werfen Sie Ihr Produkt, wenn es ausgedient hat, im Interesse des Umweltschutzes nicht in den Hausmüll, sondern führen Sie es einer fachgerechten Entsorgung zu. Über Sammelstellen und deren Öffnungszeiten können Sie sich bei Ihrer zuständigen Verwaltung informieren.

Defekte oder verbrauchte Batterien/Akkus müssen recycelt werden. Geben Sie Batterien/Akkus und/oder das Produkt über die angebotenen Sammeleinrichtungen zurück.

Die Abbildung zeigt die möglichen Gefahren für Kinder.

Umweltschäden durch falsche Entsorgung der Batterien/Akkus!

Batterien/Akkus dürfen nicht über den Hausmüll entsorgt werden. Sie können giftige Schwermetalle enthalten und unterliegen der Sondermüllbehandlung. Die

- Kinder niemals unbeaufsichtigt mit dem Verpackungsmaterial. Halten Sie Kinder stets vom Verpackungsmaterial fern.
- Dieses Produkt kann von Kindern ab 8 Jahren und darüber, sowie von Personen mit verringerten physischen, sensorischen oder mentalen Fähigkeiten oder Mangel an Erfahrung und Wissen benutzt werden, wenn sie beaufsichtigt oder bezüglich des sicheren Gebrauchs des Produktes unterwiesen wurden und die daraus resultierenden Gefahren verstehen. Kinder dürfen nicht mit dem Produkt spielen. Reinigung und Benutzererwartung dürfen nicht von Kindern ohne Beaufsichtigung durchgeführt werden.
- Dieses Produkt ist kein Spielzeug, es gehört nicht in Kinderhände. Kinder können die Gefahren, die im Umgang mit elektrischen

unverzüglich nach dem Auspacken des Produkts gemeldet werden.

Sollte das Produkt innerhalb von 3 Jahren ab Kaufdatum einen Material- oder Herstellungsfehler aufweisen, werden wir es – nach unserer Wahl – kostenlos für Sie reparieren oder ersetzen. Die Garantiezeit verlängert sich durch einen stattgegebenen Gewährleistungsanspruch nicht. Dies gilt auch für ersetzte und reparierte Teile.

Diese Garantie erlischt, wenn das Produkt beschädigt oder unsachgemäß verwendet oder gewartet wurde.

Die Garantie deckt Material- und Herstellungsfehler ab. Diese Garantie erstreckt sich weder auf Produktteile, die normalem Verschleiß unterliegen, und somit als Verschleißteile gelten (z. B. Batterien, Schläuche, Farbpatronen), noch auf Schäden an zerbrechlichen Teilen, z. B. Schalter oder Teile aus Glas.

Bei diesem Produkt gilt die Garantiezeit auch für den Akku.

● Abwicklung im Garantiefall

Um eine schnelle Bearbeitung Ihres Anliegens zu gewährleisten, folgen Sie bitte den folgenden Hinweisen:

- Bitte halten Sie für alle Anfragen den Kassenbon und die Artikelnummer (IAN 471103_2407) als Nachweis für den Kauf bereit.
- Die Artikelnummer entnehmen Sie bitte dem Typenschild am Produkt, einer Gravur am Produkt, dem Titelblatt Ihrer Anleitung (unten links) oder dem Aufkleber auf der Rück- oder Unterseite des Produktes.
- Sollten Funktionsfehler oder sonstige Mängel auftreten, kontaktieren Sie zunächst die nachfolgend benannte Serviceabteilung telefonisch oder per E-Mail.
- Ein als defekt erfasstes Produkt können Sie dann unter Beifügung des Kaufbelegs (Kassenbon) und der Angabe, worin der Mangel besteht und wann er aufgetreten ist, für Sie portofrei an die Ihnen mitgeteilte Service-Anschrift übersenden.



Auf parkside-diy.com können Sie diese und viele weitere Handbücher einsehen und herunterladen. Mit diesem QR-Code gelangen Sie direkt auf parkside-diy.com. Wählen Sie Ihr Land aus, und suchen Sie über die Suchmaske nach den Bedienungsanleitungen. Mittels Eingabe der Artikelnummer (IAN) 471103_2407 gelangen Sie zur Bedienungsanleitung für Ihren Artikel.

- Service** **Service Deutschland** Tel.: 0800 5435 111 E-Mail: owim@lidl.de

- Service Österreich** Tel.: 0800 292726 E-Mail: owim@lidl.at

- Service Schweiz** Tel.: 0800562153 E-Mail: owim@lidl.ch



3	OWIM GmbH & Co. KG Stiftsbergstraße 1 74167 Neckarsulm GERMANY
	Model-No.: HG11138 Version: 03/2025
	Last Information Update · Tietojen tila · Informationsstatus · Stan informacj · Info esitamise aeg Informācija aktualizēta · Stand der Informationen: 09/2024 · Ident.-No.: HG11138092024-FI/PL/LV