



MARTILLO PERFORADOR RECARGABLE TRAPANO BATTENTE RICARICABILE PABH 20-Li B2

(ES)

MARTILLO PERFORADOR RECARGABLE

Traducción del manual de instrucciones original

(PT)

MARTELO PERFURADOR A BATERIA

Tradução do manual de instruções original

(DE) (AT) (CH)

AKKU-BOHRHAMMER

Originalbetriebsanleitung

(IT) (MT)

TRAPANO BATTENTE RICARICABILE

Traduzione delle istruzioni d'uso originali

(GB) (MT)

CORDLESS HAMMER DRILL

Translation of the original instructions

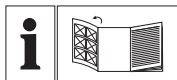

ES
Antes de empezar a leer abra la página que contiene las imágenes y, en seguida, familiarícese con todas las funciones del dispositivo.

IT (MT)
Prima di leggere aprire la pagina con le immagini e prendere confidenza con le diverse funzioni dell'apparecchio.

PT
Antes de começar a ler abra na página com as imagens e, de seguida, familiarize-se com todas as funções do aparelho.

GB (MT)
Before reading, unfold the page containing the illustrations and familiarise yourself with all functions of the device.

DE (AT) (CH)
Klappen Sie vor dem Lesen die Seite mit den Abbildungen aus und machen Sie sich anschließend mit allen Funktionen des Gerätes vertraut.

ES	Traducción del manual de instrucciones original	Página	1
IT/MT	Traduzione delle istruzioni d'uso originali	Pagina	15
PT	Tradução do manual de instruções original	Página	29
GB/MT	Translation of the original instructions	Page	43
DE/AT/CH	Originalbetriebsanleitung	Seite	57

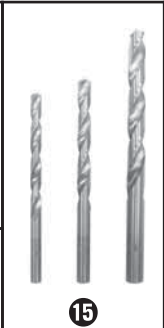
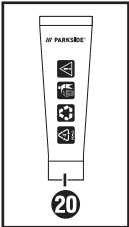
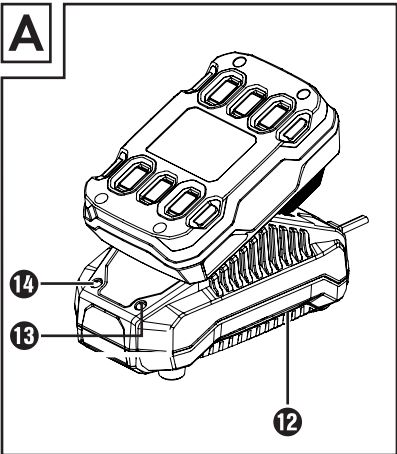
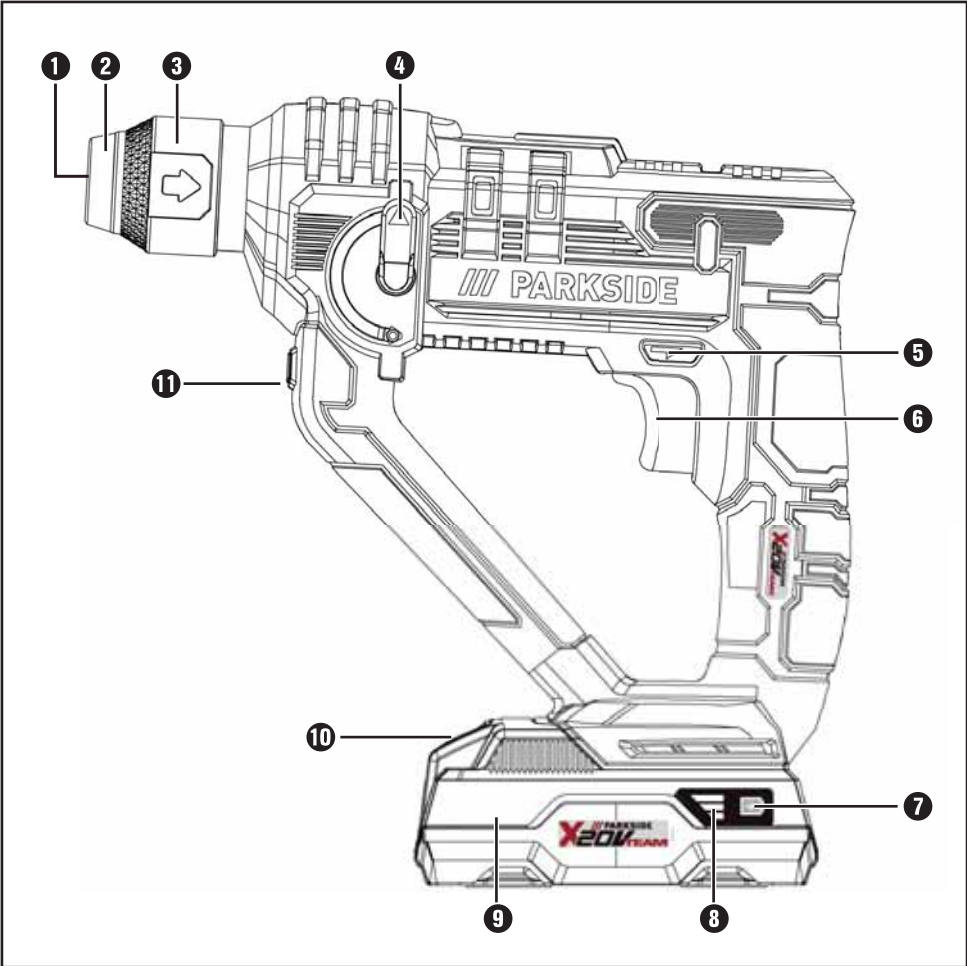

/// PARKSIDE
X20V TEAM

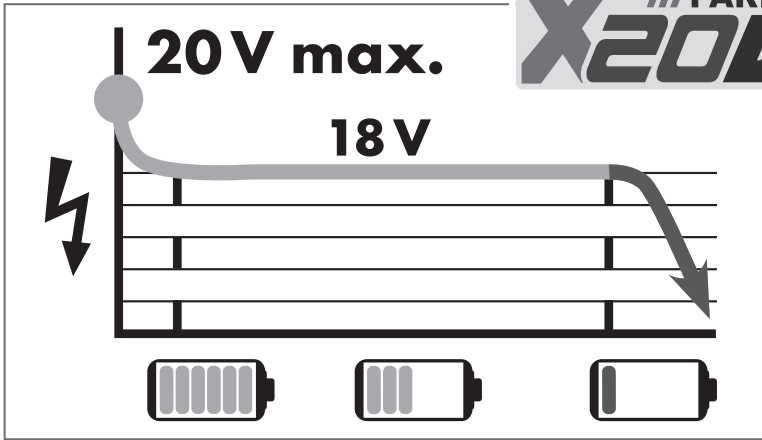

Todas las herramientas de Parkside y los cargadores PLG 20 A1/PLG 20 A4/PLG 20 C1/PLG 20 A2/PLG 20 A3/PDSLGL 20 A1 de la serie X20V Team son compatibles con el paquete de baterías PAP 20 A1/PAP 20 A2/PAP 20 A3/PAP 20 B1/PAP 20 B3.

Tutti gli strumenti Parkside e i caricabatterie PLG 20 A1/PLG 20 A4/PLG 20 C1/PLG 20 A2/PLG 20 A3/PDSLGL 20 A1 della serie X20V Team sono compatibili con il pacco batteria PAP 20 A1/PAP 20 A2/PAP 20 A3/PAP 20 B1/PAP 20 B3.

Los tiempos de carga Tempi di ricarica	2 Ah	3 Ah	4 Ah
Corrientes de carga La corrente di ricarica	Acumulador Accumulatore PAP 20 A1/B1	Acumulador Accumulatore PAP 20 A2	Acumulador Accumulatore PAP 20 A3/B3
max. 2,4 A Cargador Carica-batería PLG 20 A1/A4/C1	60 min 2,4 A	90 min 2,4 A	120 min 2,4 A
max. 3,5 A Cargador Carica-batería PLG 20 A2	45 min 3,5 A	60 min 3,5 A	80 min 3,5 A
max. 4,5 A Cargador Carica-batería PLG 20 A3	35 min 3,8 A	45 min 4,5 A	60 min 4,5 A
max. 4,5 A Cargador Carica-batería PDSLGL 20 A1	35 min 3,8 A	45 min 4,5 A	60 min 4,5 A

Índice

Introducción	2
Uso previsto	2
Componentes ilustrados	2
Volumen de suministro	2
Características técnicas	2
Indicaciones generales de seguridad para las herramientas eléctricas	3
1. Seguridad en el lugar de trabajo	3
2. Seguridad eléctrica	4
3. Seguridad de las personas	4
4. Uso y manejo de la herramienta eléctrica	5
Uso y manejo de la herramienta inalámbrica	5
5. Asistencia técnica	5
Indicaciones de seguridad para los cargadores	6
Indicaciones de seguridad para los taladros percutores	6
Accesorios/equipos adicionales originales	6
Antes de la puesta en marcha	7
Carga de la batería (consulte la fig. A)	7
Comprobación del estado de la batería	7
Inserción/extracción de la batería del aparato	7
Puesta en funcionamiento	7
Selección de la herramienta	7
Cambio de la herramienta	7
Inserción de la herramienta SDS/Portabrocas de sujeción rápida	8
Extracción de la herramienta SDS	8
Manejo	8
Selección del modo de funcionamiento	8
Ajuste del sentido de giro	8
Encendido/apagado	9
Ajuste de la velocidad/número de impactos	9
Mantenimiento y limpieza	9
Desecho	9
Garantía de Kompernass Handels GmbH	10
Asistencia técnica	11
Importador	11
Traducción de la Declaración de conformidad original	12
Pedido de una batería de repuesto	13
Pedido por teléfono	13

MARTILLO PERFORADOR RECARGABLE PABH 20-LI B2

Introducción



Felicidades por la compra de su aparato nuevo. Ha adquirido un producto de alta calidad. Las instrucciones de uso forman parte del producto y contienen indicaciones importantes acerca de la seguridad, del uso y del desecho de este aparato. Antes de usar el producto, familiarícese con todas las indicaciones de manejo y de seguridad. Utilice el producto únicamente como se describe y para los ámbitos de aplicación indicados. Entregue todos los documentos cuando transfiera el producto a terceros.

Uso previsto

El martillo perforador recargable PABH 20-Li B2 (en lo sucesivo, el aparato) es apto para lo siguiente:

- Taladrado por percusión en ladrillos, hormigón y roca
- Taladrado en roca, madera y metal
- Atornillado en madera y metal

La utilización del aparato para otros fines o su modificación se considera contraria al uso previsto y aumenta considerablemente el riesgo de accidentes. El fabricante no se responsabiliza por los daños derivados de una utilización contraria al uso previsto. El aparato no está indicado para su uso industrial.

Componentes ilustrados

- 1 Portaherramientas SDS-Plus
- 2 Cubierta de protección antipolvo
- 3 Casquillo de bloqueo
- 4 Interruptor "taladrado/taladrado por percusión"
- 5 Interruptor del sentido de giro
- 6 Interruptor de encendido/apagado
- 7 Botón de estado de la batería
- 8 LED de capacidad de la batería
- 9 Batería*
- 10 Botón de desencastre de la batería
- 11 LED de trabajo
- 12 Cargador rápido*
- 13 LED rojo de control de carga
- 14 LED verde de control de carga

- 15 Brocas con portaherramientas de vástago cilíndrico
- 16 Brocas con alojamiento SDS-Plus
- 17 Puntas de destornillador
- 18 Portabrocas de sujeción rápida
- 19 Soporte universal para puntas
- 20 Grasa

Volumen de suministro

- 1 martillo perforador recargable PABH 20-Li B2
- 3 brocas SDS-Plus de 150 mm, Ø 6/8/10 mm
- 3 brocas de Ø 5/6/8 mm (HSS) con portaherramientas de vástago cilíndrico
- 8 brocas de 50 mm (S2):
5,5/PH1/PH2(2 x)/PZ1/PZ2/T20/T25
- 1 prolongación de broca (alojamiento hexagonal)
- 1 portabrocas de sujeción rápida de 10 mm para brocas de vástago cilíndrico (alojamiento SDS-Plus)
- 1 maletín de transporte
- 50 g grasa
- 1 instrucciones de uso

Características técnicas

Martillo perforador recargable PABH 20-Li B2

Tensión nominal	20 V === (corriente continua)
Velocidad de ralentí	n ₀ 0–900 r.p.m.
Número de impactos	0–5000 r.p.m.
Energía del impacto	aprox. 1 julio
Máx. diámetro de taladrado	8 mm para metal 10 mm para hormigón 16 mm para madera

Batería PAP 20 A1 *

Tipo	IONES DE LITIO
Tensión nominal	20 V === (corriente continua)
Capacidad	2 Ah
Células	5

Cargador rápido de la batería PLG 20 A1 *

ENTRADA/Input

Tensión nominal 230-240 V ~, 50 Hz
(corriente alterna)

Consumo nominal de potencia 65 W

Fusible (interior) 3,15 A

SALIDA/Output

Tensión nominal 21,5 V ---
(corriente continua)

Corriente nominal 2,4 A

Duración de la carga aprox. 60 min

Clase de protección II/ (aislamiento doble)

* BATERIA Y CARGADOR NO SE INCLUYEN EN SUMINISTRO

Valor de emisión sonora

Medición de ruidos según la norma EN 60745.

Valores típicos del nivel sonoro con ponderación A de la herramienta eléctrica:

Taladrado por percusión

Nivel de presión sonora $L_{pA} = 86,5$ dB (A)

Incertidumbre $K_{pA} = 3$ dB (A)

Nivel de potencia acústica $L_{WA} = 97,5$ dB (A)

Incertidumbre $K_{WA} = 3$ dB (A)

¡Use protección auditiva!

Valor total de vibraciones:

Valores totales de vibraciones (suma vectorial de tres líneas) calculados según la norma EN 60745:

Taladrado por percusión en

hormigón $a_{h(HD)} = 4,724$ m/s²
 $K = 1,5$ m/s²

INDICACIÓN

- El nivel de vibraciones especificado en estas instrucciones de uso se ha calculado según un proceso de medición estandarizado en la norma EN 60745 y puede utilizarse para la comparación de aparatos. El valor de emisión de vibraciones especificado también puede utilizarse para realizar una valoración preliminar de la exposición.

¡ADVERTENCIA!

- El nivel de vibraciones varía en función del uso de la herramienta eléctrica y, en algunos casos, puede superar los valores especificados en estas instrucciones. Por este motivo, la carga de las vibraciones puede estar infravalorada si se utiliza la herramienta eléctrica regularmente de esta manera. Intente que la carga de las vibraciones sea lo más reducida posible. Ejemplos de medidas para reducir la carga de las vibraciones son el uso de guantes al manejar la herramienta y la limitación del tiempo de trabajo. Para ello, deben tenerse en cuenta todas las partes del ciclo de funcionamiento (por ejemplo, los momentos en los que la herramienta eléctrica está desconectada y los momentos en los que está conectada, pero funciona sin carga).

Indicaciones generales de seguridad para las herramientas eléctricas



¡ADVERTENCIA!

- Lea detenidamente todas las indicaciones de seguridad y las instrucciones. El incumplimiento de las indicaciones de seguridad y de las instrucciones especificadas puede provocar descargas eléctricas, incendios y/o lesiones graves.



Conservar todas las indicaciones de seguridad y las instrucciones para el futuro.

El término "herramienta eléctrica" utilizado en las indicaciones de seguridad se refiere a las herramientas eléctricas de accionamiento eléctrico (con cable de red) y a las de accionamiento por batería (sin cable de red).

1. Seguridad en el lugar de trabajo

- Mantenga limpia y bien iluminada la zona de trabajo. El desorden y la falta de iluminación en el lugar de trabajo pueden provocar accidentes.

- b) No trabaje con la herramienta eléctrica en un entorno potencialmente explosivo en el que haya líquidos, gases o polvos inflamables. Las herramientas eléctricas generan chispas que pueden incendiar el polvo o los vapores.
- c) Mantenga a los niños y a otras personas alejados durante el manejo de la herramienta eléctrica. Si se distrae, podría perder el control del aparato.

2. Seguridad eléctrica

- a) La clavija de conexión de la herramienta eléctrica debe encajar en la base de enchufe. No debe modificarse la clavija de ninguna forma. No utilice ningún enchufe adaptador junto con herramientas eléctricas con conexión a tierra. El uso de clavijas sin manipular conectadas a una base de enchufe correcta reduce el riesgo de descarga eléctrica.
- b) Evite el contacto físico con cualquier superficie que esté conectada a tierra, como tubos, sistemas de calefacción, cocinas y neveras. Si su cuerpo hace contacto con la toma de tierra, existe mayor riesgo de descarga eléctrica.
- c) Mantenga el aparato alejado de la lluvia o de humedades. La penetración de agua en un aparato eléctrico aumenta el riesgo de descarga eléctrica.
- d) No utilice el cable para otros usos, p. ej., para transportar y colgar la herramienta eléctrica o para tirar de la clavija de red y extraerla de la base de enchufe. Mantenga el cable apartado del calor, del aceite, de los bordes cortantes o de las piezas móviles del aparato. Un cable dañado o enredado aumenta el riesgo de descarga eléctrica.
- e) Si desea utilizar la herramienta eléctrica al aire libre, utilice exclusivamente los alargadores de cable homologados para su uso en exteriores. Su uso reduce el riesgo de descarga eléctrica.
- f) Si no puede evitarse el uso de la herramienta eléctrica en un entorno húmedo, utilice un interruptor diferencial residual. Su uso reduce el riesgo de descarga eléctrica.

3. Seguridad de las personas

- a) Esté siempre atento, preste atención a lo que hace y proceda con sensatez a la hora de trabajar con una herramienta eléctrica. No utilice ninguna herramienta eléctrica si se siente cansado o se encuentra bajo la influencia de drogas, alcohol o medicamentos. Un solo momento de distracción mientras utiliza la herramienta eléctrica puede causar lesiones graves.
- b) Utilice siempre un equipo de protección personal y gafas de protección. El uso de un equipo de protección personal, como, por ejemplo, mascarilla antipolvo, calzado de seguridad antideslizante, casco o protecciones auditivas según el tipo de herramienta eléctrica en cuestión, reduce el riesgo de lesiones.
- c) Evite que el aparato pueda ponerse en marcha accidentalmente. Asegúrese de que la herramienta eléctrica esté apagada antes de conectarla a la red eléctrica o a la batería, asírla o transportarla. Si transporta la herramienta eléctrica con los dedos en el interruptor o conecta el aparato ya encendido a la red eléctrica, puede provocar accidentes.
- d) Antes de encender la herramienta eléctrica, retire las herramientas de ajuste o las llaves. Las herramientas o llaves que se encuentren dentro del alcance de la pieza giratoria del aparato pueden producir lesiones.
- e) Evite mantener una postura corporal forzada. Busque una postura segura y mantenga el equilibrio en todo momento. Así podrá controlar mejor la herramienta eléctrica, especialmente en situaciones inesperadas.
- f) Utilice ropa adecuada. No lleve ropa ancha ni joyas. Mantenga el pelo, la ropa y los guantes lejos de las piezas móviles. La ropa holgada, las joyas o el pelo suelto pueden quedar atrapados en las piezas móviles.
- g) Si se admite el montaje de dispositivos de aspiración y de acumulación de polvo, asegúrese de que estén conectados y cerciórese de que se utilicen correctamente. El uso de un dispositivo de aspiración de polvo puede reducir los riesgos causados por el polvo.

4. Uso y manejo de la herramienta eléctrica

- No sobrecargue el aparato. Utilice la herramienta eléctrica adecuada para el trabajo en cuestión. De esta manera, trabajará mejor y de forma más segura dentro del rango de potencia indicado.
- No utilice ninguna herramienta eléctrica con el interruptor averiado. Una herramienta que no pueda encenderse o apagarse es peligrosa y debe repararse.
- Extraiga la clavija de la base de enchufe y/o retire la batería antes de realizar cualquier ajuste en el aparato, cambiar los accesorios o abandonar el aparato. Estas medidas de seguridad evitan que la herramienta eléctrica se encienda de forma accidental.
- Guarde las herramientas eléctricas que no vaya a utilizar fuera del alcance de los niños. No permita el uso del aparato a personas que no estén familiarizadas con su manejo o que no hayan leído estas indicaciones. Las herramientas eléctricas son peligrosas cuando están en manos de personas inexpertas.
- Mantenga las herramientas eléctricas en perfecto estado. Compruebe que las piezas móviles funcionen correctamente y no se atasquen y asegúrese de que ninguna pieza se haya roto ni esté dañada de forma que el funcionamiento del aparato pueda verse afectado. Encargue la reparación de las piezas dañadas antes de utilizar el aparato. Muchos accidentes se deben al mal estado de las herramientas.
- Mantenga las herramientas de corte limpias y afiladas, ya que así se atascan menos y son más fáciles de guiar.
- Utilice la herramienta eléctrica, los accesorios, las herramientas de ajuste, etc. según lo dispuesto en estas indicaciones. Tenga en cuenta las condiciones de trabajo y los procedimientos que deban seguirse. El uso de las herramientas eléctricas para aplicaciones distintas a las previstas puede causar situaciones peligrosas.

Uso y manejo de la herramienta inalámbrica

- Cargue la batería exclusivamente en los cargadores recomendados por el fabricante. Utilizar un cargador con una batería que no le corresponde entraña peligro de incendios.
- Utilice exclusivamente las baterías indicadas para las herramientas eléctricas. El uso de otras baterías puede provocar lesiones y peligro de incendios.
- Mantenga la batería que no utilice alejada de grapas, monedas, llaves, clavos, tornillos u otros pequeños objetos de metal que puedan provocar un puenteadado de los contactos. Un cortocircuito entre los contactos de la batería puede provocar quemaduras o incendios.
- Un uso incorrecto puede provocar una fuga de líquidos en la batería. Evite el contacto con dichos líquidos. En caso de contacto accidental, lave la zona afectada con agua. Si el líquido entra en contacto con los ojos, busque también asistencia médica. El líquido derramado de la batería puede causar irritaciones cutáneas o quemaduras.



¡CUIDADO! ¡RIESGO DE EXPLOSIÓN!
No recargue nunca las pilas no recargables.



Proteja la batería contra el calor, p. ej., también contra la radiación solar duradera, el fuego, el agua y la humedad. Existe peligro de explosión.



5. Asistencia técnica

- Encargue exclusivamente la reparación de su herramienta eléctrica al personal cualificado especializado y solo con recambios originales. De esta forma, se garantiza que la seguridad del aparato no se vea afectada.

Indicaciones de seguridad para los cargadores

- Este aparato puede ser utilizado por niños a partir de 8 años y por personas cuyas facultades físicas, sensoriales o mentales sean reducidas o carezcan de los conocimientos y de la experiencia necesaria siempre que sean vigilados o hayan sido instruidos correctamente sobre el uso seguro del aparato y hayan comprendido los peligros que entraña. Los niños no deben jugar con el aparato. Los niños no deben realizar las tareas de limpieza y mantenimiento del aparato sin supervisión.
- Si se estropea el cable de conexión de red de este aparato, encomiende su sustitución al fabricante, a su servicio de atención al cliente o a una persona que posea una cualificación similar para evitar peligros.



El cargador solo es apto para su uso en interiores.

¡ATENCIÓN!

- ▶ Este cargador solo puede cargar las siguientes baterías: PAP 20 A1/PAP 20 A2/PAP 20 A3/PAP 20 B1/PAP 20 B3.
- ▶ Encontrará la lista actual de baterías compatibles en www.lidl.de/akku.

Indicaciones de seguridad para los taladros percutores

-  ¡Utilice protección auditiva! El efecto del ruido puede provocar pérdidas auditivas.
- Utilice el mango adicional suministrado con el aparato. La pérdida de control puede provocar lesiones.
- Sujete el aparato por los mangos aislados si pretende utilizarlo para trabajos en los que la herramienta pueda entrar en contacto con conexiones eléctricas ocultas. El contacto con cables conductores de electricidad también puede someter las piezas metálicas del aparato a la tensión eléctrica y provocar una descarga eléctrica.
-  Utilice una mascarilla de protección antipolvo.

¡ADVERTENCIA! ¡POLVOS TÓXICOS!

- ▶ El tratamiento de polvos tóxicos/nocivos entraña un riesgo contra la salud del usuario o de las personas que se encuentren próximas a él.

- ¡ATENCIÓN A LOS CABLES Y TUBERÍAS! ¡PELIGRO! Asegúrese de no golpear ningún cable eléctrico ni tubería de gas o agua al trabajar con la herramienta eléctrica. Si es necesario, compruebe la superficie con un detector de cables antes de taladrar o perforar una pared.

Accesorios/equipos adicionales originales

- Utilice exclusivamente los accesorios y equipos adicionales especificados en las instrucciones de uso y compatibles con el aparato.

¡ADVERTENCIA!

- No utilice accesorios no recomendados por PARKSIDE, ya que podrían ocasionar descargas eléctricas o incendios.

Antes de la puesta en marcha

Carga de la batería (consulte la fig. A)

¡CUIDADO!

- ▶ Retire la clavija de red antes de extraer la batería **9** del cargador o introducirla en él.
- ▶ Nunca cargue la batería **9** con una temperatura ambiental inferior a 10 °C o superior a 40 °C.
- ◆ Conecte la batería **9** al cargador rápido **12** (consulte la fig. A).
- ◆ Introduzca la clavija de red en la base de enchufe. El LED de control **13** se ilumina en rojo.
- ◆ El LED verde de control **14** señala que el proceso de carga ha finalizado y que la batería **9** está lista para su uso.
- ◆ Entre cada carga consecutiva, apague el cargador durante al menos 15 minutos. Para ello, extraiga la clavija de red.

Comprobación del estado de la batería

- ◆ Para comprobar el estado de la batería, pulse la tecla de estado de la batería **7** (consulte también la ilustración principal). El estado o la carga restante se muestran en el LED de capacidad de la batería **8** de la manera siguiente:
 ROJO/NARANJA/VERDE = carga máxima
 ROJO/NARANJA = carga media
 ROJO = poca carga; cargue la batería

Inserción/extracción de la batería del aparato

Inserción de la batería

- ◆ Ajuste el interruptor de sentido de giro **5** en la posición intermedia (bloqueo). Encastre la batería **9** en el mango.

Extracción de la batería

- ◆ Pulse el botón de desencastre **10** y retire la batería **9**.

Puesta en funcionamiento

INDICACIÓN

- ▶ Antes de realizar cualquier tarea en la herramienta eléctrica (p. ej., mantenimiento, cambio de herramienta, etc.) y antes de su transporte y almacenamiento, ajuste el interruptor del sentido de giro **5** en la posición central. Existe peligro de lesiones si se activa accidentalmente el interruptor de encendido/apagado **6**.

Selección de la herramienta

- Para taladrar por percusión, se requiere una herramienta SDS-Plus.
- Para taladrar sin percusión en madera, metal, cerámica y plástico, puede utilizarse una herramienta SDS-Plus adecuada o una herramienta con vástago hexagonal.
- Para atornillar, utilice las puntas de destornillador **17** que se insertan a través del adaptador para brocas SDS **18**.

Cambio de la herramienta

- Con el portaherramientas SDS-Plus **1**, puede cambiar las herramientas de forma sencilla y cómoda sin necesidad de utilizar herramientas adicionales.
- La herramienta SDS-Plus se mueve libremente de forma inherente al sistema. Por este motivo, cuando funciona al ralentí, la marcha no es concéntrica, lo que no influye sobre la precisión de la perforación, ya que la broca se centra por sí sola durante el taladrado.
- La cubierta de protección antipolvo **2** previene en gran medida la penetración del polvo de taladrado en el portaherramientas **1** durante el funcionamiento. Al insertar la herramienta, procure no dañar la cubierta de protección antipolvo **2**.

INDICACIÓN

- ▶ Si la cubierta de protección antipolvo **2** está dañada, debe sustituirse inmediatamente. Se recomienda encomendar su sustitución al servicio de atención al cliente.

Inserción de la herramienta SDS/ Portabrocas de sujeción rápida

¡ADVERTENCIA!

- ▶  ¡No utilice el portabrocas sin llave **13** en modo martillo perforador o cincel!

- ◆ Engrase ligeramente el portaherramientas **1** antes de insertar la herramienta.
- ◆ Ajuste la herramienta de giro en el portaherramientas **1** hasta que haga clic.
- ◆ Compruebe que la herramienta esté debidamente fijada tirando de ella. La herramienta posee una holgura radial inherente al sistema.

Extracción de la herramienta SDS

- ◆ Tire del casquillo de bloqueo **3** hacia atrás y extraiga la herramienta.

Manejo

Selección del modo de funcionamiento

- Con el interruptor "taladrado/taladrado por percusión" **4**, se selecciona el modo de funcionamiento de la herramienta eléctrica.

INDICACIÓN

- ▶ ¡Solo puede cambiarse el modo de funcionamiento con la herramienta eléctrica apagada! De lo contrario, podría dañarse la herramienta eléctrica.

- ◆ Para cambiar el modo de funcionamiento, gire el interruptor "taladrado/taladrado por percusión" **4** en la posición deseada.

 Taladrado por percusión = mecanismo percutor encendido

 Taladrado = mecanismo percutor apagado

Ajuste del sentido de giro

INDICACIÓN

- ▶ Accione el interruptor del sentido de giro **5** exclusivamente con la herramienta eléctrica detenida.
- Con el interruptor del sentido de giro **5**, puede modificarse el sentido de giro de la herramienta eléctrica. No obstante, no es posible hacerlo con el interruptor de encendido/apagado **6** pulsado.

Giro a la derecha

- ◆ Para taladrar o atornillar tornillos, ajuste el interruptor del sentido de giro **5** hacia la izquierda hasta el tope.

Giro a la izquierda

- ◆ Para extraer o desatornillar tornillos y tuercas, ajuste el interruptor del sentido de giro **5** hacia la derecha hasta el tope.

Encendido/apagado

Encendido

- ◆ Mantenga pulsado el interruptor de encendido/apagado **(6)** para poner en funcionamiento la herramienta eléctrica.
- La luz de trabajo **(11)** se ilumina al pulsar ligera o completamente el interruptor de encendido/apagado **(6)** y permite la iluminación de la zona de trabajo si las condiciones de luz son desfavorables.

Apagado

- ◆ Para apagar la herramienta eléctrica, suelte el interruptor de encendido/apagado **(6)**.
- En condiciones de baja temperatura, la herramienta eléctrica alcanza toda su potencia de percusión/impacto tras un cierto periodo de tiempo.
- Para ahorrar energía, encienda solo la herramienta eléctrica cuando pretenda utilizarla.

Ajuste de la velocidad/número de impactos

- Puede regular gradualmente la velocidad/número de impactos de la herramienta eléctrica según la presión que ejerza sobre el interruptor de encendido/apagado **(6)**. Si pulsa ligeramente el interruptor de encendido/apagado **(6)**, la velocidad/número de impactos será reducido. Si ejerce una mayor presión, aumentará la velocidad/número de impactos.

Frenado:

- Al soltar el interruptor de encendido/apagado **(6)**, el portabrocas se frena, lo que impide que la herramienta siga en marcha.

Mantenimiento y limpieza



¡ADVERTENCIA! ¡PELIGRO DE LESIONES! Antes de realizar cualquier tarea en el aparato, apáguelo y extraiga la batería.

- La herramienta eléctrica no necesita mantenimiento.
- Utilice un paño seco para la limpieza de la carcasa.
- Si pretende almacenar la batería de iones de litio durante un periodo prolongado de tiempo, debe comprobar regularmente el estado de carga. El estado de carga óptimo está entre el 50 % y el 80 %. Debe almacenarse el producto en un lugar fresco y seco.

INDICACIÓN

- ▶ Los recambios no especificados (como, p. ej., escobillas de carbón o interruptores) pueden solicitarse a través de nuestro servicio de asistencia técnica.

Desecho



El embalaje protege el aparato durante el transporte. El material de embalaje se ha seleccionado teniendo en cuenta criterios ecológicos y de desecho, por lo que es reciclable.

El reciclaje del embalaje permite ahorrar en materias primas y reduce el volumen de residuos. Deseche el material de embalaje innecesario de la forma dispuesta por las normativas locales aplicables.

INDICACIÓN

- ▶ Si es posible, conserve el embalaje original durante el periodo de garantía del aparato para poder empaquetarlo correctamente en caso de una reclamación conforme a la garantía.



No deseche las herramientas eléctricas con la basura doméstica.

Según la Directiva europea 2012/19/EU, las herramientas eléctricas usadas deben recogerse por separado para someterse a un reciclaje ecológico.

⚠ ¡ADVERTENCIA!

■ ¡Retire la batería antes de desechar el aparato!



¡No deseche la batería con la basura doméstica!

Las baterías defectuosas o agotadas deben reciclarse según la directiva 2006/66/EC. Deseche la batería

y el aparato a través de los puntos de recogida disponibles.

En su ayuntamiento o administración local puede informarse acerca de las posibilidades de desecho de las herramientas eléctricas y baterías usadas.

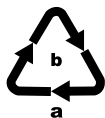

Deseche el embalaje de forma respetuosa con el medio ambiente. Observe las indicaciones de los distintos materiales de embalaje y, si procede, reciclelos de la manera correspondiente. Los materiales de embalaje cuentan con abreviaciones (a) y cifras (b) que significan lo siguiente: 1-7: plásticos; 20-22: papel y cartón; 80-98: materiales compuestos.



Puede informarse acerca de las posibilidades de desecho de los aparatos usados en su administración municipal o ayuntamiento.

Garantía de Kompennass Handels GmbH

Estimado cliente:

Este aparato cuenta con una garantía de 3 años a partir de la fecha de compra. Si se detectan defectos en el producto, puede ejercer sus derechos legales frente al vendedor. Estos derechos legales no se ven limitados por la garantía descrita a continuación.

Condiciones de la garantía

El plazo de la garantía comienza con la fecha de compra. Guarde bien el comprobante de caja, ya que lo necesitará como justificante de compra.

Si dentro de un periodo de tres años a partir de la fecha de compra de este producto se detecta un defecto en su material o un error de fabricación, asumiremos la reparación o sustitución gratuita del producto o restituiremos el precio de compra a nuestra elección. La prestación de la garantía requiere la presentación del aparato defectuoso y del justificante de compra (comprobante de caja), así como una breve descripción por escrito del defecto detectado y de las circunstancias en las que se haya producido dicho defecto, dentro del plazo de tres años.

Si el defecto está cubierto por nuestra garantía, le devolveremos el producto reparado o le suministraremos uno nuevo. La reparación o sustitución del producto no supone el inicio de un nuevo periodo de garantía.

Las baterías de la serie X 12 V y X 20 V Team cuentan con una garantía de 3 años a partir de la fecha de compra.

Duración de la garantía y reclamaciones legales por vicios

La duración de la garantía no se prolonga por hacer uso de ella. Este principio también se aplica a las piezas sustituidas y reparadas. Si después de la compra del aparato, se detecta la existencia de daños o de defectos al desembalarlo, deben notificarse de inmediato. Cualquier reparación que se realice una vez finalizado el plazo de garantía estará sujeta a costes.

Alcance de la garantía

El aparato se ha fabricado cuidadosamente según estándares elevados de calidad y se ha examinado en profundidad antes de su entrega.

La prestación de la garantía se aplica a defectos en los materiales o errores de fabricación. Esta garantía no cubre las piezas del producto normalmente sometidas al desgaste y que, en consecuencia, puedan considerarse piezas de desgaste ni los daños producidos en los componentes frágiles, p. ej., interruptores o piezas de vidrio.

Se anulará la garantía si el producto se daña o no se utiliza o mantiene correctamente. Para utilizar correctamente el producto, deben observarse todas las indicaciones especificadas en las instrucciones de uso. Debe evitarse cualquier uso y manejo que esté desaconsejado o frente al que se advierta en las instrucciones de uso.

El producto está previsto exclusivamente para su uso privado y no para su uso comercial. En caso de manipulación indebida e incorrecta, uso de la fuerza y apertura del aparato por personas ajenas a nuestros centros de asistencia técnica autorizados, la garantía perderá su validez.

La garantía no cubre los siguientes casos

- Desgaste normal de la capacidad de la batería.
- Uso comercial o industrial del producto.
- Daño o alteración del producto por parte del cliente.
- Incumplimiento de las instrucciones de seguridad y mantenimiento y errores en el manejo.
- Daños provocados por fuerza mayor.

Proceso de reclamación conforme a la garantía

Para garantizar una tramitación rápida de su reclamación, le rogamos que observe las siguientes indicaciones:

- Mantenga siempre a mano el comprobante de caja y el número de artículo (p. ej., IAN 12345) como justificante de compra.
- Podrá ver el número de artículo en la placa de características del producto, grabado en el producto, en la portada de las instrucciones de uso (parte inferior izquierda) o en el adhesivo de la parte trasera o inferior del producto.

- Si se producen errores de funcionamiento u otros defectos, póngase primero en contacto con el departamento de asistencia técnica especificado a continuación **por teléfono o por correo electrónico**.
- Podrá enviar el producto calificado como defectuoso junto con el justificante de compra (comprobante de caja) y la descripción del defecto y de las circunstancias en las que se haya producido de forma gratuita a la dirección de correo proporcionada.



En www.lidl-service.com, podrá descargar este manual de usuario y muchos otros más, así como vídeos sobre los productos y software de instalación.

Con este código QR, accederá directamente a la página del Servicio Lidl (www.lidl-service.com) y podrá abrir las instrucciones de uso mediante la introducción del número de artículo (IAN) 360585_2010.

Asistencia técnica

ES Servicio España

Tel.: 902 59 99 22
 (0,08 EUR/Min. + 0,11 EUR/
 llamada (tarifa normal))
 (0,05 EUR/Min. + 0,11 EUR/
 llamada (tarifa reducida))
 E-Mail: kompennass@lidl.es

IAN 360585_2010

Importador

Tenga en cuenta que la dirección siguiente no es una dirección de asistencia técnica. Póngase primero en contacto con el centro de asistencia técnica especificado.

KOMPENASS HANDELS GMBH
 BURGSTRASSE 21
 44867 BOCHUM
 ALEMANIA
www.kompennass.com

Traducción de la Declaración de conformidad original

En virtud del presente documento, nosotros, KOMPERNASS HANDELS GMBH, responsable de los documentos: Semi Uguzlu, BURGSTR. 21, 44867 BOCHUM (Alemania), declaramos que este producto cumple con lo dispuesto por las siguientes normas, documentos normativos y directivas CE:

Directiva relativa a las máquinas
(2006/42/EC)

Directiva de baja tensión UE
(2014/35/EU, solo el cargador)

Compatibilidad electromagnética
(2014/30/EU)

Directiva sobre las restricciones a la utilización de determinadas sustancias peligrosas en aparatos eléctricos y electrónicos
(2011/65/EU)*

*La responsabilidad exclusiva de la expedición de esta declaración de conformidad recaerá sobre el fabricante.

El objeto descrito de la declaración cumple con las disposiciones de la Directiva 2011/65/EU del Parlamento Europeo y del Consejo del 8 de junio de 2011 sobre las restricciones a la utilización de determinadas sustancias peligrosas en aparatos eléctricos y electrónicos.

Normas armonizadas aplicadas:

EN 60745-1:2009/A11:2010

EN 60745-2-6:2010

EN 60335-1:2012/A13:2017

EN 60335-2-29:2004/A2:2010

EN 62233:2008

EN 55014-1:2017

EN 55014-2:2015

EN 61000-3-2:2014

EN 61000-3-3:2013

EN 50581:2012

Denominación de la máquina: Martillo perforador recargable PABH 20-Li B2

Año de fabricación: 12-2020

Número de serie: IAN 360585_2010

Bochum, 14/12/2020



Semi Uguzlu

- Responsable de calidad -

Reservado el derecho de realizar modificaciones técnicas en relación con el desarrollo tecnológico.

Pedido de una batería de repuesto

Si desea solicitar una batería de repuesto para su aparato, puede hacerlo cómodamente por Internet en www.kompernass.com o por teléfono.

No obstante, es posible que este artículo se agote rápidamente debido a las existencias limitadas.



INDICACIÓN

- ▶ Es posible que, en algunos países, no pueda realizarse el pedido de recambios por Internet. En tal caso, póngase en contacto con la línea de atención al cliente.

Pedido por teléfono

- ES Servicio España Tel.: 902 59 99 22
(0,08 EUR/Min. + 0,11 EUR/llamada (tarifa normal))
(0,05 EUR/Min. + 0,11 EUR/llamada (tarifa reducida))

Para garantizar la rápida tramitación de su pedido, tenga a mano el número de artículo (p. ej., IAN 360585) del aparato para todas sus consultas. Podrá consultar el número de artículo en la placa de características o en la portada de estas instrucciones de uso.

Indice

Introduzione	16
Uso conforme	16
Componenti illustrati	16
Volume della fornitura	16
Dati tecnici	16
Indicazioni generali relative alla sicurezza per elettrotensili	17
1. Sicurezza sul posto di lavoro	17
2. Sicurezza elettrica	18
3. Sicurezza delle persone	18
4. Uso e manipolazione dell'elettrotensile	19
Uso e manipolazione dell'utensile a batteria	19
5. Assistenza	19
Indicazioni relative alla sicurezza per caricabatterie	20
Indicazioni relative alla sicurezza per martelli	20
Accessori/apparecchi aggiuntivi originali	20
Prima della messa in funzione	21
Carica del pacco batteria (vedi fig. A)	21
Controllo della carica della batteria	21
Inserimento/rimozione del pacco batteria dall'apparecchio	21
Messa in funzione	21
Selezione dell'utensile	21
Sostituzione dell'utensile	21
Inserimento della punta SDS/mandrino a serraggio rapido	22
Rimozione della punta SDS	22
Comando	22
Selezione della modalità operativa	22
Impostazione del senso di rotazione	22
Accensione/spengimento	23
Impostazione del numero di giri/numero di impulsi	23
Manutenzione e pulizia	23
Smaltimento	23
Garanzia della Kompernass Handels GmbH	24
Assistenza	25
Importatore	25
Traduzione della dichiarazione di conformità originale	26
Ordine di una batteria di ricambio	27
Ordine telefonico	27

TRAPANO BATTENTE RICARICABILE PABH 20-Li B2

Introduzione



Ci congratuliamo per l'acquisto del vostro nuovo apparecchio. È stato scelto un prodotto di alta qualità. Il manuale di istruzioni è parte integrante del presente prodotto. Esso contiene importanti indicazioni per la sicurezza, l'uso e lo smaltimento. Prima di utilizzare il prodotto, familiarizzare con tutte le indicazioni relative ai comandi e alla sicurezza. Utilizzare il prodotto solo come descritto e per i campi d'impiego indicati. In caso di cessione del prodotto a terze persone, consegnare anche tutta la relativa documentazione.

Uso conforme

Il trapano battente ricaricabile PABH 20-Li B2 (nel seguito denominato "apparecchio") è adatto per:

- trapanare laterizio, calcestruzzo e pietra
- perforare pietra, legno e metallo
- Avvitare su legno e metallo

Qualunque altro impiego e qualunque modifica dell'apparecchio è da considerarsi non conforme alla destinazione e comporta il rischio di infortuni. Il produttore non si assume alcuna responsabilità per i danni derivanti da uso non conforme. L'apparecchio non è destinato all'uso commerciale.

Componenti illustrati

- 1 Portapunte SDS-plus
- 2 Cappuccio di protezione dalla polvere
- 3 Bussola di bloccaggio
- 4 Commutatore "trapanatura/trapanatura a percussione"
- 5 Commutatore del senso di rotazione
- 6 Interruttore ON/OFF
- 7 Tasto Livello di carica della batteria
- 8 LED di visualizzazione batteria
- 9 Pacco batteria *
- 10 Tasto per lo sbloccaggio del pacco batteria
- 11 Spia di lavoro LED
- 12 Caricabatterie rapido *

- 13 LED di controllo carica rosso
- 14 LED di controllo carica verde
- 15 Punta HSS con stelo circolare
- 16 Punta con portapunta SDS-plus
- 17 Inserti per avvatura
- 18 Mandrino a serraggio rapido
- 19 Portainseri universale
- 20 Grasso

Volume della fornitura

- 1 trapano battente ricaricabile PABH 20-Li B2
- 3 x 150 mm punta SDS-plus Ø 6/8/10 mm
- 3 x punte HSS con stelo circolare (5/6/8 mm)
- 8 x 50 mm inserti (S2):
5.5/PH1/PH2(2 x)/PZ1/PZ2/T20/T25
- 1 x prolunga inserto (portapunte esagonale)
- 1 x mandrino a serraggio rapido da 10 mm per
punte con stelo circolare (portapunte SDS-plus)
- 1 valigetta
- 50 g grasso
- 1 manuale di istruzioni per l'uso

Dati tecnici

Trapano battente ricaricabile PABH 20-Li B2

Tensione nominale	20 V === (corrente continua)
Numero di giri in folle	n_0 0-900 min ⁻¹
Numero di impulsi	0-5000 min ⁻¹
Forza della battuta	ca. 1 Joule
Diametro massimo di foratura	8 mm per metallo 10 mm per calcestruzzo 16 mm per legno

Pacco batteria PAP 20 A1 *

Tipo	IONI DI LITIO
Tensione di misurazione	20 V === (corrente continua)
Capacità	2 Ah
Celle	5

Caricabatterie rapido PLG 20 A1 *

INGRESSO/Input

Tensione nominale 230-240 V ~, 50 Hz
(corrente alternata)

Potenza assorbita
nominale 65 W

Fusibile (interno) 3,15 A

USCITA/Output

Tensione nominale 21,5 V ---
(corrente continua)

Corrente nominale 2,4 A

Durata del
caricamento circa 60 min

Classe di protezione II / (isolamento doppio)

* BATTERIA E CARICABATTERIE NON INCLUSI NELLA
CONSEGNA

Valore di emissione acustica

Valore misurato relativo al rumore rilevato ai sensi della norma EN 60745. Valori tipici del livello di rumore dell'elettrotensile classificato A:

Trapanatura a percussione

Livello di pressione acustica $L_{pA} = 86,5 \text{ dB(A)}$

Fattore di convergenza $K_{pA} = 3 \text{ dB(A)}$

Livello di potenza acustica $L_{WA} = 97,5 \text{ dB(A)}$

Fattore di convergenza $K_{WA} = 3 \text{ dB(A)}$

Indossare paraorecchi!

Valore complessivo delle vibrazioni:

Valori totali di vibrazione (somma dei vettori di tre direzioni) rilevati ai sensi della norma EN 60745: Trapanatura a percussione in calcestruzzo

$$a_{h(HD)} = 4,724 \text{ m/s}^2$$

$$K = 1,5 \text{ m/s}^2$$

NOTA

- Il livello di vibrazioni indicato nelle presenti istruzioni è stato misurato secondo un procedimento di misurazione conforme alla norma EN 60745 e può essere usato per un confronto tra vari apparecchi. Il coefficiente di emissione delle vibrazioni indicato può anche essere usato per una stima introduttiva dell'esposizione.

ATTENZIONE!

- Il livello di vibrazioni cambia in base all'uso dell'elettrotensile e in alcuni casi può essere superiore al valore indicato nelle presenti istruzioni. La sollecitazione da vibrazioni potrebbe risultare sottostimata se l'elettrotensile viene utilizzato regolarmente in tal modo. Cercare di ridurre il più possibile la sollecitazione da vibrazioni. Provvedimenti adeguati per la riduzione della sollecitazione da vibrazioni prevedono di indossare guanti nell'utilizzo dell'elettrotensile e di limitare la durata d'impiego. Occorre tenere in considerazione tutte le componenti del ciclo di esercizio (per esempio i tempi nei quali l'elettrotensile è spento e i tempi in cui è acceso ma funziona senza subire carichi).

Indicazioni generali relative alla sicurezza per elettrotensili



ATTENZIONE!

- Leggere tutte le indicazioni relative alla sicurezza e le istruzioni. L'errata applicazione delle indicazioni relative alla sicurezza e delle istruzioni può causare scosse elettriche, incendi e/o gravi lesioni.

Conservare le indicazioni relative alla sicurezza e le istruzioni per il futuro.

Il termine "elettrotensile" utilizzato nelle indicazioni relative alla sicurezza si riferisce a elettrotensili collegabili alla rete elettrica (con cavo di rete) e a elettrotensili a batteria (senza cavo di rete).

1. Sicurezza sul posto di lavoro

- Mantenere l'area di lavoro pulita e ben illuminata.** Il disordine e la scarsa illuminazione dell'area di lavoro potrebbero dare luogo a infortuni.
- Non lavorare con elettrotensili in ambienti a rischio di esplosione, in cui siano presenti liquidi, gas o polveri infiammabili.** Gli elettrotensili generano scintille che possono incendiare la polvere o i vapori.

- c) Tenere lontani i bambini e altre persone durante l'uso dell'elettrotensile. In caso di distrazione, si potrebbe perdere il controllo dell'apparecchio.

2. Sicurezza elettrica

- a) La spina dell'elettrotensile deve essere idonea all'inserimento nella presa. La spina non deve essere assolutamente modificata. Non utilizzare connettori adattatori con elettrotensili collegati a terra. Le spine non modificate e le prese idonee riducono il rischio di scosse elettriche.
- b) Evitare il contatto corporeo con superfici collegate a terra, come tubi, termosifoni, stufe e frigoriferi. Quando il corpo è a diretto contatto con la terra sussiste un maggiore pericolo di scosse elettriche.
- c) Tenere gli elettrotensili lontano dalla pioggia o dall'umidità. La penetrazione di acqua in un apparecchio elettrico aumenta il rischio di scosse elettriche.
- d) Non utilizzare il cavo elettrico per scopi non conformi, come ad es. per trasportare l'elettrotensile, per appenderlo o per scollare la spina dalla presa. Tenere il cavo lontano dal calore, dall'olio, da angoli acuminati o da parti dell'apparecchio in movimento. Cavi danneggiati o aggrovigliati aumentano il rischio di scosse elettriche.
- e) Se si lavora all'aperto con un elettrotensile, utilizzare solo una prolunga omologata anche per uso esterno. L'utilizzo di una prolunga idonea all'uso esterno riduce il rischio di scosse elettriche.
- f) Se è inevitabile l'uso dell'elettrotensile in un ambiente umido, utilizzare un circuito di sicurezza per correnti di guasto. L'uso di un circuito di sicurezza per correnti di guasto evita il rischio di scosse elettriche.

3. Sicurezza delle persone

- a) Prestare sempre attenzione controllando le operazioni in corso e procedere con cura quando si lavora con un elettrotensile. Non utilizzare l'elettrotensile se non si è concentrati o riposati a sufficienza, o se si è sotto l'influsso di droghe, alcol o farmaci. Un solo momento di disattenzione nell'uso dell'elettrotensile può dare luogo a gravi lesioni.
- b) Indossare dispositivi di protezione individuale e sempre occhiali di protezione. Indossare un dispositivo di protezione individuale come mascherina antipolvere, scarpe antiscivolo, casco protettivo o paraocchi acustici, a seconda dell'uso e dell'impiego dell'elettrotensile, riduce il rischio di lesioni.
- c) Evitare l'accensione involontaria. Accertarsi che l'elettrotensile sia spento prima di collegarlo all'alimentazione e/o alla batteria, sollevarlo o movimentarlo. Se si tiene il dito sull'interruttore mentre si sposta l'elettrotensile o si collega l'apparecchio alla rete elettrica con l'interruttore su ON, si possono verificare infortuni.
- d) Rimuovere gli utensili di regolazione o le chiavi per dadi prima di accendere l'elettrotensile. Un utensile o una chiave lasciati in una parte rotante dell'apparecchio possono provocare lesioni.
- e) Evitare posture innaturali. Provvedere a una posizione sicura e mantenere sempre l'equilibrio. In tal modo si può controllare meglio l'elettrotensile, soprattutto in situazioni impreviste.
- f) Indossare un abbigliamento idoneo. Non indossare abiti ampi o gioielli. Tenere lontani i capelli, gli abiti e i guanti dalle parti in movimento. Gli abiti ampi e pendenti, i gioielli o i capelli lunghi possono impigliarsi nelle parti mobili.
- g) Se è possibile montare aspiratori per polvere e trucioli, accertarsi che siano collegati e vengano utilizzati correttamente. L'uso di un aspiratore per polvere può ridurre i pericoli associati alla polvere.

4. Uso e manipolazione dell'elettro-utensile

- a) Non sovraccaricare l'apparecchio. Utilizzare l'elettro-utensile idoneo al proprio lavoro. Con l'elettro-utensile adatto si lavora meglio e con maggiore sicurezza nell'intervallo di potenza indicato.
- b) Non utilizzare elettro-utensili con interruttore difettoso. Un elettro-utensile che non si riesce più a spegnere o ad accendere è pericoloso e deve essere riparato.
- c) Staccare la spina dalla presa di corrente e/o rimuovere la batteria prima di eseguire impostazioni dell'apparecchio, sostituire gli accessori o riporre l'apparecchio. Questa misura precauzionale impedisce l'avvio involontario dell'elettro-utensile.
- d) Conservare gli elettro-utensili non utilizzati fuori della portata dei bambini. Non consentire l'uso dell'apparecchio a persone inesperte o che non hanno letto le presenti istruzioni. Gli elettro-utensili sono pericolosi se utilizzati da persone inesperte.
- e) Trattare gli elettro-utensili con cura. Controllare che le parti mobili dell'apparecchio funzionino perfettamente e non si inceppino e che non vi siano elementi rotti o danneggiati al punto da compromettere la funzione dell'elettro-utensile. Fare riparare le parti danneggiate prima di utilizzare l'apparecchio. Molti infortuni derivano da una cattiva manutenzione degli elettro-utensili.
- f) Mantenere gli utensili da taglio ben affilati e puliti. Gli utensili da taglio trattati con cura e con angoli di taglio affilati si inceppano meno spesso e sono più facili da controllare.
- g) Utilizzare elettro-utensili, accessori, utensili, ecc. conformi a queste istruzioni. Tenere conto delle condizioni di lavoro e dell'attività da eseguire. L'uso di elettro-utensili per applicazioni diverse da quelle previste può dare luogo a situazioni di pericolo.

Uso e manipolazione dell'utensile a batteria

- a) Caricare le batterie solo con i caricabatterie che vengono consigliati dal costruttore. Se un caricabatterie adatto a un determinato tipo di batteria viene utilizzato con batterie diverse, vi è pericolo di incendio.
- b) Utilizzare solo le batterie appositamente previste per gli elettro-utensili. L'uso di batterie diverse può dare luogo a lesioni e al rischio di incendio.
- c) Tenere la batteria non utilizzata lontano da graffette, monete, chiavi, chiodi, viti o altra minuteria in metallo, poiché tali oggetti potrebbero provocare un cortocircuito fra i contatti. Un cortocircuito fra i contatti della batteria può dare luogo a ustioni o incendio.
- d) In caso di utilizzo scorretto, potrebbe fuoriuscire del liquido dalla batteria. Evitare il contatto con questo liquido. In caso di contatto accidentale, sciacquare con acqua. Se il liquido entra a contatto con gli occhi, consultare un medico. Il liquido che fuoriesce dalla batteria potrebbe provocare irritazioni cutanee o ustioni.



ATTENZIONE! PERICOLO DI ESPLOSIONE! Non caricare mai batterie non ricaricabili.



Proteggere la batteria dal calore, per es. anche da irradiazione solare permanente, fuoco, acqua e umidità.



Sussiste il pericolo di esplosione.



5. Assistenza

- a) Fare riparare l'elettro-utensile solo da personale qualificato specializzato e solo con ricambi originali. In tal modo si garantisce la sicurezza dell'elettro-utensile.

Indicazioni relative alla sicurezza per caricabatterie

- Questo apparecchio può essere utilizzato dai bambini di almeno 8 anni di età e da persone con capacità fisiche, sensoriali o mentali ridotte o insufficiente esperienza o conoscenza, solo se sorvegliati o istruiti sull'uso sicuro dell'apparecchio e qualora ne abbiano compreso i pericoli associati. I bambini non devono giocare con l'apparecchio. La pulizia e la manutenzione a cura dell'utente non devono essere eseguite da bambini, a meno che non siano sorvegliati.
- In caso di danni al cavo di collegamento dell'apparecchio, farlo sostituire dal produttore, dal servizio di assistenza clienti o da personale altrettanto qualificato per evitare pericoli.





Il caricabatteria è indicato solo per l'uso in ambienti interni.

⚠ ATTENZIONE!

- ▶ Il presente caricabatteria è indicato solamente per la ricarica delle seguenti batterie: PAP 20 A1/PAP 20 A2/PAP 20 A3/PAP 20 B1/PAP 20 B3.
- ▶ Su www.lidl.de/akku è disponibile un elenco aggiornato di tutte le batterie compatibili.

Indicazioni relative alla sicurezza per martelli

-  Indossare un paraorecchi. Il forte rumore potrebbe provocare la perdita dell'udito.
- Utilizzare le impugnature supplementari fornite in dotazione con l'apparecchio. La perdita del controllo potrebbe provocare incidenti.
- Afferrare sempre l'apparecchio dai manici isolati quando si eseguono lavori nei quali l'utensile potrebbe colpire cavi elettrici nascosti. Il contatto con una linea che conduce tensione potrebbe mettere sotto tensione anche le parti dell'apparecchio di metallo e provocare così una scossa elettrica.
-  Indossare una mascherina anti-polvere.

⚠ ATTENZIONE! POLVERI TOSSICHE!

- ▶ La lavorazione di polveri dannose/tossiche rappresenta un pericolo per la salute dell'utente o delle altre persone presenti nell'ambiente di lavoro.
- **ATTENZIONE CAVI! PERICOLO!** Accertarsi di non intercettare linee di corrente, condutture di gas o acqua, mentre si lavora con l'elettro-utensile. Controllare eventualmente con un rivelatore di linee, prima di perforare o fendere una parete.

Accessori/apparecchi aggiuntivi originali

- Utilizzare solo accessori e apparecchi aggiuntivi che sono indicati nel manuale o il cui supporto è compatibile con l'apparecchio.

⚠ AVVERTENZA!

- Non usare accessori che non siano stati consigliati da PARKSIDE. In caso contrario vi è pericolo di folgorazione o incendio.

Prima della messa in funzione

Carica del pacco batteria (vedi fig. A)

⚠ ATTENZIONE!

- ▶ Staccare sempre la spina dalla presa prima di prelevare o inserire il pacco batteria **9** nell'apparecchio.
- ▶ Non caricare il pacco batteria **9** se la temperatura ambiente è al di sotto di 10 °C o al di sopra di 40 °C.

- ◆ Inserire il pacco batteria **9** nel caricabatterie rapido **12** (vedi fig. A).
- ◆ Inserire la spina nella presa. Il LED di controllo **13** rosso si accende.
- ◆ Il LED di controllo verde **14** segnala che il procedimento di carica è concluso e che il pacco batteria **9** è pronto per l'uso.
- ◆ Spegnerne il caricatore per almeno 15 minuti fra due procedimenti di carica consecutivi scollegando la spina dalla presa di corrente.

Controllo della carica della batteria

- ◆ Per verificare le condizioni della batteria premere il tasto Livello di carica della batteria **7** (vedi anche la figura principale). Le condizioni della batteria ossia la carica residua vengono visualizzate sul LED di visualizzazione stato di carica batteria **8**:
ROSSO/ARANCIONE/VERDE = carica massima
ROSSO/ARANCIONE = carica media
ROSSO = carica debole - caricare la batteria

Inserimento/rimozione del pacco batteria dall'apparecchio

Inserimento del pacco batteria

- ◆ Portare il commutatore del senso di rotazione **5** nella posizione centrale (blocco). Fare in modo che il pacco batteria **9** si innesti in posizione nell'impugnatura.

Rimozione del pacco batteria

- ◆ Premere il tasto per lo sbloccaggio **10** e prelevare il pacco batteria **9**.

Messa in funzione

NOTA

- ▶ Prima di effettuare qualsiasi lavoro sull'elettrotensile (per es. manutenzione, cambio dell'utensile, ecc.) nonché prima di trasportarlo o ritirarlo, portare il commutatore del senso di rotazione **5** in posizione centrale. In caso di azionamento accidentale dell'interruttore ON/OFF **6** vi è pericolo di ferirsi.

Selezione dell'utensile

- Per trapanare a percussione è necessaria una punta SDS-plus.
- Per trapanare senza percussione in legno, metallo, ceramica e plastica si può utilizzare una punta SDS-plus adeguata o una punta con gambo esagonale.
- Per avvitare, utilizzare gli inserti per avvitatura **17**, da inserire tramite l'adattatore per inserti SDS **18**.

Sostituzione dell'utensile

- Con il portapunte SDS-plus **1** si può sostituire l'utensile in modo semplice e comodo senza dover utilizzare ulteriori attrezzi.
- La punta SDS-plus, conformemente al sistema, si può muovere liberamente. In tal modo nel funzionamento in folle si verifica un'eccentricità. Ciò non ha effetti sulla precisione del foro, in quanto la punta durante la trapanatura si posiziona autonomamente al centro.
- Il cappuccio di protezione dalla polvere **2** impedisce ampiamente la penetrazione di polvere da trapanatura nel portapunte **1** durante il funzionamento. Quando si inserisce la punta, fare attenzione che il cappuccio di protezione dalla polvere **2** non venga danneggiato.

NOTA

- ▶ Se il cappuccio di protezione dalla polvere **2** è danneggiato, occorre sostituirlo immediatamente. Si consiglia di far eseguire tale sostituzione dal servizio di assistenza clienti.

Inserimento della punta SDS/ mandrino a serraggio rapido

ATTENZIONE!

- ▶  Non utilizzare il mandrino autoserrante **18** in modalità martello o scalpello!

- ◆ Ingrassare leggermente il portautensili **1** prima di inserire l'utensile.
- ◆ Impostare lo strumento girando nel portautensili **1** finché non scatta.
- ◆ Verificare il perfetto bloccaggio tirando l'utensile. L'utensile, per ragioni legate al sistema, ha un gioco radiale.

Rimozione della punta SDS

- ◆ Tirare indietro la bussola di bloccaggio **3** e prelevare la punta.

Comando

Selezione della modalità operativa

- Con il commutatore "trapanatura/trapanatura a percussione" **4** selezionare la modalità operativa dell'elettro-utensile.

NOTA

- ▶ Cambiare la modalità operativa solo quando l'elettro-utensile è spento! Altrimenti si potrebbe danneggiare.
- ◆ Per cambiare la modalità operativa ruotare il commutatore "trapanatura/trapanatura a percussione" **4** portandolo nella posizione desiderata.

 Trapanatura = Percussione ON

 Trapanatura/avvitatura = Percussione OFF

Impostazione del senso di rotazione

NOTA

- ▶ Azionare il commutatore del senso di rotazione **5** solo quando l'elettro-utensile è fermo.
- Con il commutatore del senso di rotazione **5** si può cambiare il senso di rotazione dell'elettro-utensile. Tuttavia se l'interruttore ON/OFF **6** è premuto, ciò non è possibile.

Rotazione verso destra

- ◆ Per trapanare e avvitare viti, premere completamente il commutatore del senso di rotazione **5** verso sinistra fino alla battuta.

Rotazione verso sinistra

- ◆ Per allentare o svitare viti e dadi, premere completamente il commutatore del senso di rotazione **5** verso destra fino alla battuta.

Accensione/spengimento

Accensione:

- ◆ Per mettere in funzione l'elettrotensile, premere e tenere premuto l'interruttore ON/OFF **6**.
- La spia **11** si accende se l'interruttore ON/OFF **6** è leggermente o completamente premuto e consente in tal modo l'illuminazione dell'area di lavoro quando l'illuminazione dell'ambiente non è favorevole.

Spegnimento

- ◆ Per spegnere l'elettrotensile, rilasciare l'interruttore ON/OFF **6**.
- In presenza di basse temperature l'elettrotensile raggiunge solo dopo qualche tempo la piena potenza di martellatura/percussione.
- Per risparmiare energia, accendere l'elettrotensile solo quando lo si utilizza.

Impostazione del numero di giri/numero di impulsi

- Si può regolare in continuo il numero di giri/numero di impulsi dell'elettrotensile acceso a seconda di quanto si preme l'interruttore ON/OFF **6**. Una leggera pressione sull'interruttore ON/OFF **6** genera un numero di giri/numero di impulsi basso. Aumentando la pressione cresce anche il numero di giri/numero di impulsi.

Freno di sicurezza

- quando si rilascia l'interruttore ON/OFF **6** il mandrino viene frenato; in tal modo si impedisce che l'elettrotensile continui a lavorare.

Manutenzione e pulizia



ATTENZIONE! PERICOLO DI LESIONI!
Prima di qualsiasi lavoro sull'apparecchio, rimuovere la batteria.

- Il cacciavite a batteria non necessita di manutenzione.
- Per la pulizia dell'alloggiamento, utilizzare un panno asciutto.
- Se si intende conservare la batteria agli ioni di litio per un periodo prolungato, occorre controllare periodicamente la sua carica. La carica ottimale è compresa tra il 50% e l'80%. Si consiglia di conservare la batteria in un luogo fresco e asciutto.

NOTA

- I pezzi di ricambio non indicati (come ad es. spazzole di carbone, interruttori) possono essere ordinati tramite il nostro call center.

Smaltimento



L'imballaggio protegge l'apparecchio dai danni da trasporto. I materiali di imballaggio sono stati selezionati in relazione alla loro ecocompatibilità e alle caratteristiche di smaltimento e pertanto sono riciclabili.

Il riciclo dell'imballaggio consente di risparmiare materie prime e riduce la generazione di rifiuti. Smaltire il materiale di imballaggio inutilizzato in conformità alle norme vigenti locali.

NOTA

- Durante il periodo di validità della garanzia, se possibile, conservare l'imballaggio originale per poter imballare adeguatamente l'apparecchio in caso di intervento in garanzia.



Non smaltire gli elettrodomestici assieme ai normali rifiuti domestici!

In base alla direttiva europea 2012/19/EU, gli apparecchi elettrici usati devono essere raccolti separatamente e inviati a un centro per il riciclaggio ecologico.

⚠ ATTENZIONE!

- Prima dello smaltimento dell'apparecchio rimuovere la batteria!



Non smaltire le batterie assieme ai normali rifiuti domestici!

Le batterie difettose o esauste devono essere riciclate in base alla direttiva 2006/66/EC. Riconsegnare il pacco

batteria e/o l'apparecchio presso gli appositi centri di raccolta.

Per le possibilità di smaltimento relative agli elettrodomestici/al pacco batteria usati, informarsi presso il municipio o l'amministrazione comunale di residenza.

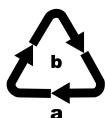

Smaltire l'imballaggio conformemente alle norme di tutela ambientale. Tenere conto dei codici presenti sui vari materiali di imballaggio ed eventualmente separare i materiali effettuando una raccolta differenziata. I materiali di imballaggio presentano codici costituiti da abbreviazioni (a) e numeri (b) con il seguente significato: 1-7: materie plastiche, 20-22: carta e cartone, 80-98: materiali compositi.



Per lo smaltimento del prodotto una volta che ha terminato la sua funzione, informarsi presso l'amministrazione comunale.

Garanzia della Kompernass Handels GmbH

Egregio Cliente,

Questo apparecchio ha una garanzia di 3 anni dalla data di acquisto. Qualora questo prodotto presentasse vizi, Le spettano diritti legali nei confronti del venditore del prodotto. La garanzia qui di seguito descritta non costituisce alcun limite a tali diritti legali.

Condizioni di garanzia

Il periodo di garanzia decorre dalla data di acquisto. Si prega di conservare bene lo scontrino di cassa. Quest'ultimo è necessario come prova d'acquisto.

Qualora entro tre anni a partire dalla data d'acquisto del prodotto si presentasse un difetto del materiale o di fabbricazione, provvederemo a nostra discrezione a riparare o a sostituire gratuitamente il prodotto oppure a rimborsare il prezzo d'acquisto. Questa prestazione di garanzia ha come presupposto che l'apparecchio guasto e la prova d'acquisto (scontrino di cassa) vengano presentati entro il termine di tre anni e che si descriva per iscritto in cosa consiste il difetto e quando si è evidenziato.

Se il vizio rientra nell'ambito della nostra garanzia, il Suo prodotto verrà riparato o sostituito da uno nuovo. Con la riparazione o la sostituzione del prodotto non decorre un nuovo periodo di garanzia.

I pacchi batteria della serie X 12 V e X 20 V Team hanno una garanzia di 3 anni dalla data di acquisto.

Periodo di garanzia e diritti legali di rivendicazione di vizi

Il periodo di garanzia non viene prolungato da interventi in garanzia. Ciò vale anche per le parti sostituite e riparate. Danni e vizi eventualmente già presenti al momento dell'acquisto devono venire segnalati immediatamente dopo che l'apparecchio è stato disimballato. Le riparazioni eseguite dopo la scadenza del periodo di garanzia sono a pagamento.

Ambito della garanzia

L'apparecchio è stato prodotto con cura secondo severe direttive qualitative e debitamente collaudato prima della consegna.

La prestazione in garanzia vale per difetti del materiale o di fabbricazione. Questa garanzia non si estende a componenti del prodotto esposti a normale logorio, che possono pertanto essere considerati come componenti soggetti a usura o a danni che si verificano su componenti delicati, come ad es. interruttori o parti realizzate in vetro.

Questa garanzia decade se il prodotto è stato danneggiato oppure utilizzato o sottoposto a interventi di manutenzione in modo non conforme. Per un utilizzo adeguato del prodotto si devono rigorosamente rispettare tutte le istruzioni espresse nel manuale di istruzioni per l'uso. Si devono assolutamente evitare modalità di utilizzo e azioni che il manuale di istruzioni per l'uso sconsiglia o da cui esso mette in guardia.

Il prodotto è destinato esclusivamente all'uso domestico e non a quello commerciale. La garanzia decade in caso di impiego improprio o manomissione, uso della forza e interventi non eseguiti dalla nostra filiale di assistenza autorizzata.

Il periodo di garanzia non si applica nei seguenti casi

- normale usura della capacità della batteria
- uso commerciale del prodotto
- danneggiamento o modifica del prodotto da parte del cliente
- mancata osservanza delle prescrizioni di sicurezza e manutenzione, errori di utilizzo
- danni derivanti da eventi naturali

Trattamento dei casi di garanzia

Per garantire una rapida evasione della Sua richiesta, La preghiamo di seguire le seguenti istruzioni:

- Tenga a portata di mano per qualsiasi richiesta lo scontrino di cassa e il codice dell'articolo (per es. IAN 12345) come prova di acquisto.
- Il codice dell'articolo è riportato sulla targhetta identificativa o su un'incisione presenti sul prodotto, sul frontespizio del manuale di istruzioni (in basso a sinistra) o su un adesivo applicato alla parte posteriore o inferiore del prodotto.

- Qualora si presentassero malfunzionamenti o altri tipi di vizi, contatti innanzitutto il reparto assistenza clienti qui di seguito indicato **telefonticamente** o via **e-mail**.
- Una volta che il prodotto è stato registrato come difettoso, lo può poi spedire a nostro carico, provvedendo ad allegare la prova di acquisto (scontrino di cassa), una descrizione del vizio e l'indicazione della data in cui si è presentato, all'indirizzo del servizio di assistenza clienti che Le è stato comunicato.



Sul sito www.lidl-service.com è possibile scaricare questo e molti altri manuali di istruzioni, filmati sui prodotti e software d'installazione.

Con questo codice QR si giunge direttamente al sito dell'assistenza clienti Lidl (www.lidl-service.com) e con la digitazione del codice articolo (IAN) 360585_2010 si può aprire il manuale di istruzioni di proprio interesse.

Assistenza

IT Assistenza Italia

Tel.: 02 36003201

E-Mail: kompennass@lidl.it

MT Service Malta

Tel.: 80062230

E-Mail: kompennass@lidl.com.mt

IAN 360585_2010

Importatore

Badi che il seguente indirizzo non è quello del servizio di assistenza clienti. Contatti innanzitutto il servizio di assistenza clienti indicato.

KOMPENASS HANDELS GMBH

BURGSTRASSE 21

44867 BOCHUM

GERMANIA

www.kompennass.com

Traduzione della dichiarazione di conformità originale

La KOMPERNASS HANDELS GMBH, responsabile della documentazione: Sig. Semi Uguzlu, BURGSTR. 21, 44867 BOCHUM, Germania, dichiara con la presente che questo prodotto è conforme alle seguenti norme, ai documenti normativi e alle direttive CE:

Direttiva macchine

(2006/42/EC)

Direttiva CE bassa tensione

(2014/35/EU, solo caricabatteria)

Compatibilità elettromagnetica

(2014/30/EU)

Direttiva RoHS

(2011/65/EU)*

* Il produttore è il responsabile esclusivo del rilascio di questa dichiarazione di conformità. L'oggetto della dichiarazione sopra descritto soddisfa le prescrizioni della Direttiva 2011/65/EU del Parlamento Europeo e del Consiglio Europeo dell'8 giugno 2011 sulla restrizione dell'uso di determinate sostanze pericolose nelle apparecchiature elettriche ed elettroniche.

Norme armonizzate utilizzate:

EN 60745-1:2009/A11:2010

EN 60745-2-6:2010

EN 60335-1:2012/A13:2017

EN 60335-2-29:2004/A2:2010

EN 62233:2008

EN 55014-1:2017

EN 55014-2:2015

EN 61000-3-2:2014

EN 61000-3-3:2013

EN 50581:2012

Denominazione della macchina: Trapano battente ricaricabile PABH 20-Li B2

Anno di produzione: 12-2020

Numero di serie: IAN 360585_2010

Bochum, 14/12/2020



Semi Uguzlu

- Direttore qualità -

Con riserva di modifiche tecniche volte al miglioramento del prodotto.

Ordine di una batteria di ricambio

Se si desidera ordinare una batteria di ricambio per il proprio apparecchio, lo si può fare comodamente via Internet sul sito www.kompernass.com o telefonicamente.

Dato che le scorte sono limitate, questo articolo potrebbe esaurirsi entro breve tempo.



NOTA

- In alcuni paesi non è possibile ordinare online i pezzi di ricambio. In questo caso, contattare l'hotline di assistenza.

Ordine telefonico

IT Assistenza Italia Tel.: 02 36003201

MT Service Malta Tel.: 80062230

Per garantire un'evasione rapida dell'ordine, tenere a portata di mano il numero di articolo (ad es. IAN 360585) dell'apparecchio. Il codice di articolo è indicato sulla targhetta di m

Índice

Introdução	30
Utilização correta	30
Componentes ilustrados	30
Conteúdo da embalagem	30
Dados técnicos	30
Instruções gerais de segurança para ferramentas elétricas	31
1. Segurança no local de trabalho	31
2. Segurança elétrica	32
3. Segurança de pessoas	32
4. Utilização e conservação da ferramenta elétrica	33
Utilização e manuseamento da ferramenta sem fio	33
5. Assistência técnica	33
Instruções de segurança para carregadores	34
Indicações de segurança para berbequins de percussão	34
Acessórios/aparelhos adicionais de origem	34
Antes da colocação em funcionamento	35
Carregar o bloco acumulador (ver fig. A)	35
Verificar o estado do acumulador	35
Colocar/retirar o bloco acumulador do aparelho	35
Colocação em funcionamento	35
Selecionar a ferramenta	35
Substituição da ferramenta	35
Inserir a ferramenta SDS/mandril porta-brocas de aperto rápido	36
Retirar a ferramenta SDS	36
Operação	36
Selecionar modo de funcionamento	36
Ajustar o sentido de rotação	36
Ligar/desligar	37
Ajustar a velocidade de rotação/o número de impactos	37
Manutenção e limpeza	37
Eliminação	37
Garantia da Kompernass Handels GmbH	38
Assistência Técnica	39
Importador	39
Tradução da Declaração de Conformidade original	40
Encomenda do acumulador de substituição	41
Encomenda por telefone	41

MARTELO PERFURADOR A BATERIA PABH 20-Li B2

Introdução



Parabéns pela compra do seu novo aparelho. Optou por um produto de elevada qualidade. O manual de instruções é parte integrante deste produto. Este contém instruções importantes para a segurança, utilização e eliminação. Antes de utilizar o produto, familiarize-se com todas as instruções de operação e segurança. Utilize o produto apenas como descrito e nas áreas de aplicação indicadas. Ao transferir o produto para terceiros, entregue todos os respetivos documentos.

Utilização correta

O martelo perfurador com bateria PABH 20-Li B2 (a seguir designado aparelho) é apropriado para:

- Furar com percussão em tijolo, betão e pedra
- Furar pedra, madeira e metal
- Aparafusar em madeira e metal

Qualquer outra utilização ou alteração do aparelho é considerada incorreta e acarreta perigo de acidentes graves.

O fabricante não se responsabiliza por quaisquer danos causados pela utilização incorreta.

Este aparelho não se destina à utilização comercial.

Componentes ilustrados

- 1 Encabadouro SDS-Plus
- 2 Tampa de proteção antipoeiras
- 3 Casquilho de bloqueio
- 4 Comutador "Furar/furar com percussão"
- 5 Comutador do sentido de rotação
- 6 Interruptor Ligar/desligar
- 7 Botão do estado do acumulador
- 8 LED do visor do acumulador
- 9 Bloco acumulador*
- 10 Botão para desbloqueio do bloco acumulador
- 11 Luz LED de trabalho
- 12 Carregador rápido*
- 13 LED vermelho de controlo da carga
- 14 LED verde de controlo da carga
- 15 Broca com entrada de haste redonda

- 16 Broca com encabadouro SDS-Plus
- 17 Pontas de aparafusar
- 18 Mandril porta-brocas de aperto rápido
- 19 Porta-pontas universal
- 20 Graxa

Conteúdo da embalagem

- 1 Martelo perfurador a bateria PABH 20-Li B2
- 3 Brocas SDS-Plus de 150 mm e 6/8/10 mm de diâmetro
- 3 Pontas de aparafusar SDS-Plus de 5/6/8 mm (HSS) de diâmetro com entrada de haste redonda
- 8 Pontas de 50 mm (S2):
5.5/PH1/PH2 (2 x)/PZ1/PZ2/T20/T25
- 1 Prolongamento de ponta (encabadouro sextavado)
- 1 mandril porta-brocas de aperto rápido de 10 mm para brocas de cabo redondo (encabadouro SDS-Plus)
- 1 Mala
- 50 g graxa
- 1 Manual de instruções

Dados técnicos

Martelo perfurador a bateria PABH 20-Li B2

Tensão nominal	20 V \equiv (corrente contínua)
Velocidade de rotação em marcha lenta	n_0 0–900 rpm
Número de impactos	0–5000 rpm
Força de percussão	aprox. 1 joule
Diâmetro de furo máx.	8 mm para metal 10 mm para betão 16 mm para madeira

Bloco acumulador PAP 20 A1 *

Tipo	IÕES DE LÍTIU
Tensão admissível	20 V \equiv (corrente contínua)
Capacidade	2 Ah
Células	5

Carregador rápido de acumuladores PLG 20 A1 *

ENTRADA/Input

Tensão admissível 230-240 V ~, 50 Hz
(corrente alternada)

Consumo admissível 65 W

Fusível (interior) 3,15 A 

SAÍDA/Output

Tensão admissível 21,5 V ---
(corrente contínua)

Corrente admissível 2,4 A

Duração do carregamento aprox. 60 min.

Classe de proteção II/
(isolamento duplo)

* ACUMULADOR E CARREGADOR NÃO SÃO FORNECIDOS

Valor de emissões sonoras

Valor de medição de ruído, determinado de acordo com a Norma EN 60745. O nível sonoro ponderado A da ferramenta elétrica é, em geral:

Furar com percussão

Nível de pressão acústica $L_{PA} = 86,5 \text{ dB(A)}$

Incerteza $K_{PA} = 3 \text{ dB(A)}$

Nível de potência acústica $L_{WA} = 97,5 \text{ dB(A)}$

Incerteza $K_{WA} = 3 \text{ dB(A)}$

Usar protetores auriculares!

Valor total de vibração

Valor total da vibração (soma vetorial de três direções) determinado de acordo com a norma EN 60745:

Furar com percussão em betão $a_{h(HD)} = 4,724 \text{ m/s}^2$
 $K = 1,5 \text{ m/s}^2$

NOTA

- ▶ O nível de vibração indicado nestas instruções foi medido de acordo com um processo de medição normalizado pela norma EN 60745 e pode ser utilizado para a comparação de aparelhos. O valor da emissão de vibração indicado também pode ser utilizado para uma avaliação preliminar da intermitência.

AVISO!

- ▶ O nível de vibração altera-se de acordo com a utilização da ferramenta elétrica e pode, em alguns casos, exceder o valor indicado nestas instruções. O grau de vibração pode ser subestimado, caso a ferramenta elétrica seja utilizada regularmente desta forma. Tente manter a pressão exercida por vibrações tão baixa quanto possível. Podem ser tomadas medidas para reduzir a pressão exercida pela vibração, como por exemplo, o uso de luvas ao utilizar a ferramenta e a limitação do tempo de trabalho. Ao mesmo tempo, todas as partes do ciclo de funcionamento têm de ser tidas em conta (por exemplo, os períodos em que a ferramenta elétrica está desligada e aqueles em que está ligada, mas funciona sem pressão).



Instruções gerais de segurança para ferramentas elétricas



AVISO!

- ▶ Leia todas as instruções de segurança e indicações. O não cumprimento das instruções de segurança e indicações pode causar choque elétrico, incêndio e/ou ferimentos graves.



Guarde todas as instruções de segurança e indicações para futuras consultas.

O conceito "ferramenta elétrica", utilizado nas instruções de segurança, refere-se a ferramentas elétricas operadas por rede elétrica (com cabo de alimentação) e a ferramentas elétricas operadas por acumulador (sem cabo de alimentação).

1. Segurança no local de trabalho

- Mantenha o seu local de trabalho limpo e bem iluminado. Desarrumação e áreas de trabalho pouco iluminadas podem causar acidentes.
- Não trabalhe com a ferramenta elétrica em ambientes com perigo de explosão, onde se encontram líquidos, gases ou poeiras inflamáveis. As ferramentas elétricas originam faíscas que podem inflamar poeiras e vapores.

- c) Durante a utilização da ferramenta elétrica, mantenha crianças e outras pessoas afastadas. Em caso de distração pode perder o controlo do aparelho.

2. Segurança elétrica

- a) A ficha de ligação da ferramenta elétrica tem de ser adequada à tomada. A ficha não pode, de forma alguma, ser alterada. Não utilize quaisquer fichas de adaptadores em conjunto com ferramentas elétricas com proteção de ligação à terra. Fichas inalteradas e tomadas adequadas reduzem o risco de choque elétrico.
- b) Evite o contacto físico com superfícies ligadas à terra, como tubos, aquecimentos, fogões e frigoríficos. Existe um risco elevado de choque elétrico se o seu corpo estiver ligado à terra.
- c) Mantenha as ferramentas elétricas afastadas de chuva ou humidade. A infiltração de água num aparelho elétrico aumenta o risco de choque elétrico.
- d) Não utilize o cabo para um fim diferente do previsto, p. ex. para transportar, pendurar a ferramenta elétrica ou puxar a ficha da tomada. Mantenha o cabo afastado de calor, óleo, arestas afiadas ou peças do aparelho móveis. Cabos danificados ou enrolados aumentam o risco de choque elétrico.
- e) Se trabalhar com uma ferramenta elétrica ao ar livre, utilize apenas extensões que também sejam adequadas para exterior. A utilização de uma extensão adequada para o exterior diminui o risco de choque elétrico.
- f) Se não for possível evitar a utilização da ferramenta elétrica num ambiente húmido, utilize um disjuntor diferencial residual. A utilização de um disjuntor diferencial residual reduz o risco de choque elétrico.

3. Segurança de pessoas

- a) Esteja sempre atento, observe o que está a fazer e utilize a ferramenta elétrica de forma sensata. Não utilize uma ferramenta elétrica se estiver cansado, com sono ou sob a influência de drogas, álcool ou medicamentos. Um momento de distração durante a utilização da ferramenta elétrica pode causar ferimentos graves.
- b) Use o equipamento de proteção individual e sempre óculos de proteção. O uso do equipamento de proteção individual, como máscaras de proteção antipoeiras, calçado de segurança antiderrapante, capacete de proteção ou protetores auriculares, de acordo com o tipo e a aplicação da ferramenta elétrica, reduz o risco de ferimentos.
- c) Evite uma colocação em funcionamento involuntária. Certifique-se de que a ferramenta elétrica se encontra desligada antes de a ligar à fonte de alimentação e/ou ao acumulador, elevar ou transportar. Se, durante o transporte da ferramenta elétrica, tiver o dedo no interruptor ou ligar o aparelho a uma fonte de alimentação quando este já se encontra ligado, podem ocorrer acidentes.
- d) Retire as ferramentas de ajuste ou a chave de parafusos antes de ligar a ferramenta elétrica. Uma ferramenta ou uma chave numa parte rotativa do aparelho pode causar ferimentos.
- e) Evite uma postura corporal incorreta. Assegure uma posição estável e mantenha sempre o equilíbrio. Desta forma, consegue controlar melhor a ferramenta elétrica em situações inesperadas.
- f) Use vestuário adequado. Não use roupas largas ou joias. Mantenha o cabelo, o vestuário e as luvas afastados das peças móveis. Vestuário solto, joias ou cabelos compridos podem ser recolhidos pelas peças móveis.
- g) Se existir a possibilidade de montar dispositivos de aspiração ou de recolha de pó, certifique-se de que são ligados e utilizados corretamente. A utilização de um dispositivo de aspiração pode reduzir eventuais perigos devido a poeiras.

4. Utilização e conservação da ferramenta elétrica

- a) Não sobrecarregue o aparelho. Utilize a ferramenta elétrica apropriada para o seu trabalho. Com a ferramenta elétrica adequada, trabalhará melhor e de forma mais segura na respetiva área de trabalho.
- b) Não utilize qualquer ferramenta elétrica, cujo interruptor esteja avariado. Uma ferramenta elétrica que não se consegue ligar nem desligar constitui perigo e tem de ser reparada.
- c) Retire a ficha da tomada e/ou o acumulador antes de realizar ajustes no aparelho, substituir acessórios ou se não estiver a utilizar o aparelho. Esta medida de segurança impede o arranque involuntário da ferramenta elétrica.
- d) Guarde as ferramentas elétricas que não estão a ser utilizadas fora do alcance das crianças. Não autorize a utilização do aparelho por pessoas que não estejam familiarizadas com o mesmo ou que não tenham lido estas instruções. As ferramentas elétricas são perigosas, caso sejam utilizadas por pessoas inexperientes.
- e) Faça uma manutenção cuidadosa das ferramentas elétricas. Verifique se as peças móveis funcionam corretamente e não se encontram encravadas, se peças estão partidas ou danificadas a ponto de interferir no bom funcionamento da ferramenta elétrica. Antes de utilizar o aparelho, as peças danificadas devem ser reparadas. Muitos acidentes ocorrem devido à má manutenção das ferramentas elétricas.
- f) Mantenha as ferramentas de corte afiadas e limpas. Ferramentas de corte bem conservadas e afiadas encravam muito menos e são mais fáceis de conduzir.
- g) Utilize a ferramenta elétrica, os acessórios, as ferramentas de aplicação, etc., de acordo com estas instruções. Tenha em consideração as condições de trabalho e a atividade a exercer. A utilização de ferramentas elétricas para utilizações diferentes das previstas pode levar a situações perigosas.

Utilização e manuseamento da ferramenta sem fio

- a) Carregue os acumuladores apenas em carregadores recomendados pelo fabricante. Se um carregador adequado a um tipo específico de acumuladores for utilizado com outros acumuladores, existe perigo de incêndio.
- b) Utilize apenas os acumuladores previstos para a ferramenta elétrica em questão. A utilização de outros acumuladores pode causar ferimentos e perigo de incêndio.
- c) Mantenha o acumulador que não está a ser utilizado afastado de cliques, moedas, chaves, pregos, parafusos ou outros objetos de metal pequenos que possam causar um curto-circuito nos contactos. Um curto-circuito entre os contactos do acumulador pode levar à ocorrência de queimaduras ou incêndio.
- d) Se o acumulador for utilizado de forma incorreta, é possível que verta líquido. Evite o contacto com este líquido. Em caso de contacto accidental, lave com água. Se o líquido entrar em contacto com os olhos, procure adicionalmente assistência médica. O líquido vertido do acumulador pode provocar irritações ou queimaduras na pele.



CUIDADO! PERIGO DE EXPLOSÃO!
Nunca carregue acumuladores que não sejam recarregáveis.



Proteja o acumulador contra calor, p. ex. também contra incidência solar prolongada, fogo, água e humidade.



Perigo de explosão.



5. Assistência técnica

- a) A sua ferramenta elétrica só pode ser reparada por técnicos especializados e com peças sobresselentes de origem. Desta forma, é garantida a segurança da ferramenta elétrica.

Instruções de segurança para carregadores

- Este aparelho pode ser utilizado por crianças com idades superiores a 8 anos, bem como por pessoas com capacidades físicas, sensoriais ou mentais reduzidas, ou com falta de experiência e/ou conhecimento, caso sejam vigiadas ou instruídas sobre a utilização segura do aparelho e compreendam os perigos daí resultantes. As crianças não podem brincar com o aparelho. A limpeza e a manutenção pelo utilizador não podem ser realizadas por crianças não vigiadas.
- Se o cabo de alimentação deste aparelho for danificado, terá de ser substituído pelo fabricante, pelo seu serviço de apoio ao cliente ou por uma pessoa igualmente qualificada, a fim de evitar situações de perigo.





O carregador destina-se apenas ao funcionamento em espaços interiores.

⚠ ATENÇÃO!

- ▶ Este carregador apenas pode carregar as seguintes pilhas: PAP 20 A1/PAP 20 A2/PAP 20 A3/PAP 20 B1/PAP 20 B3.
- ▶ Em www.lidl.de/akku pode consultar uma lista atualizada da compatibilidade dos acumuladores.

Indicações de segurança para berbequins de percussão

-  Use protetores auriculares. A exposição ao ruído pode provocar perda de audição.
- Utilize o punho adicional fornecido com o aparelho. A perda de controlo pode causar ferimentos.
- Segure o aparelho pelas superfícies isoladas do punho quando realizar trabalhos em que a ferramenta de aplicação possa atingir cabos elétricos escondidos. O contacto com um cabo condutor de tensão também pode colocar peças metálicas do aparelho sob tensão, levando à ocorrência de um choque elétrico.
-  Use uma máscara de proteção antipoeiras.

⚠ AVISO! POEIRAS TÓXICAS!

- ▶ Trabalhar poeiras tóxicas/nocivas representa um perigo para a saúde, para o operador da máquina e para as pessoas que se encontram na proximidade.

■ ATENÇÃO TUBOS/CABOS! PERIGO!

Certifique-se de que não entra em contacto com cabos de electricidade, tubos de gás ou a canalização de água quando estiver a trabalhar com uma ferramenta elétrica. Se necessário, verifique com um localizador de tubos/cabos antes de furar ou abrir uma parede.

Acessórios/aparelhos adicionais de origem

- Utilize apenas acessórios e aparelhos adicionais indicados no manual de instruções ou cuja montagem seja compatível com o aparelho.

⚠ AVISO!

- Não utilize acessórios que não tenham sido recomendados pela PARKSIDE. Isto pode provocar um choque elétrico ou incêndio.

Antes da colocação em funcionamento

Carregar o bloco acumulador (ver fig. A)

⚠ CUIDADO!

- ▶ Retire sempre a ficha da tomada antes de colocar o acumulador 9 no carregador ou de o retirar do mesmo.
- ▶ Nunca carregue o bloco acumulador 9 se a temperatura ambiente for inferior a 10 °C ou superior a 40 °C.

- ◆ Insira o bloco acumulador 9 no carregador rápido 12 (ver fig. A).
- ◆ Insira a ficha na tomada. O LED de controlo 13 acende-se a vermelho.
- ◆ O LED verde de controlo 14 indica que o processo de carregamento está finalizado e o acumulador 9 operacional.
- ◆ Desligue o aparelho de carregamento entre os processos sequenciais durante, no mínimo, 15 minutos. Para tal, retire a ficha da tomada.

Verificar o estado do acumulador

- ◆ Para verificar o estado da bateria, prima o botão de estado da bateria 7 (ver também imagem principal). O estado ou a potência restante é visualizado(a) no LED do visor do acumulador 8 da seguinte forma:
VERMELHO/LARANJA /VERDE = carga máxima
VERMELHO/LARANJA = carga média
VERMELHO = carga fraca - carregar o acumulador

Colocar/retirar o bloco acumulador do aparelho

Colocar o bloco acumulador

- ◆ Coloque o comutador do sentido de rotação 5 na posição intermédia (bloqueio). Encaixe o bloco acumulador 9 no punho.

Retirar o bloco acumulador

- ◆ Prima o botão de desbloqueio 10 e retire o bloco acumulador 9.

Colocação em funcionamento

NOTA

- ▶ Coloque o comutador do sentido de rotação 5 na posição intermédia, antes de todos os trabalhos na ferramenta elétrica (p. ex. manutenção, substituição de ferramenta, etc.), bem como durante o seu transporte e armazenamento. Em caso de uma ativação involuntária do interruptor Ligar/desligar 6 existe perigo de ferimentos.

Selecionar a ferramenta

- Para furar com percussão, necessita de uma ferramenta de aplicação SDS-Plus.
- Para furar sem impacto em madeira, metal, cerâmica e plástico, pode utilizar uma ferramenta de aplicação SDS-Plus ou uma ferramenta de aplicação com haste sextavada.
- Para aparafusar, utilize as pontas de aparafusar 17 que coloca no adaptador de pontas SDS 18.

Substituição da ferramenta



- Com o encabadoiro SDS-Plus 1 pode mudar a ferramenta de aplicação, de forma simples e confortável, sem a utilização de ferramentas adicionais.
- A ferramenta de aplicação SDS-Plus possui um movimento livre próprio do sistema, ocorrendo, por isso, um desvio radial na marcha em vazio. Isto não afeta a precisão do furo, porque a broca se centra automaticamente ao furar.
- A tampa de proteção antipoeiras 2 impede quase totalmente a entrada do pó de perfuração no encabadoiro 1 durante o funcionamento. Ao colocar a ferramenta, certifique-se de que a tampa de proteção antipoeiras 2 não é danificada.

NOTA

- ▶ Uma tampa de proteção antipoeiras 2 danificada tem de ser imediatamente substituída. Aconselhamos que solicite a substituição a um serviço de apoio ao cliente.

Inserir a ferramenta SDS/mandril porta-brocas de aperto rápido

⚠ AVISO!

- ▶  Não use o mandril sem chave **18**  no modo furadeira ou cinzel!
- ◆ Lubrifique ligeiramente o porta-ferramentas **1** antes de inserir a ferramenta.
- ◆ Defina a ferramenta de giro no porta-ferramentas **1** até encaixar.
- ◆ Verifique o bloqueio correto, puxando a ferramenta. A ferramenta tem uma folga radial própria do sistema.

Retirar a ferramenta SDS



- ◆ Puxe o casquilho de bloqueio **3** para trás e retire a ferramenta de aplicação.

Operação

Selecionar modo de funcionamento

- Selecione o modo de funcionamento da ferramenta elétrica com o comutador "Furar/furar com percussão" **4**.

NOTA

- ▶ Altere o modo de funcionamento apenas com a ferramenta elétrica desligada! Caso contrário, a ferramenta elétrica pode ser danificada.
- ◆ Para mudar o modo de funcionamento, rode o comutador "Furar/furar com percussão" **4** para a posição desejada.
 -  Furar com percussão = Mecanismo de impacto LIGADO
 -  Furar/aparafusar = Mecanismo de impacto DESLIGADO

Ajustar o sentido de rotação

NOTA

- ▶ Acione o comutador do sentido de rotação **5** apenas com a ferramenta elétrica parada.
- Pode alterar o sentido de rotação da ferramenta elétrica com o comutador do sentido de rotação **5**. No entanto, isto não é possível com o interruptor Ligar/desligar **6** premido.

Rotação à direita

- ◆ Para furar e aparafusar parafusos, prima o comutador do sentido de rotação **5** para a esquerda até ao encosto.

Rotação à esquerda

- ◆ Para soltar e desaparafusar parafusos, prima o comutador do sentido de rotação **5** para a direita até ao encosto.

Ligar/desligar

Ligar

- ◆ Para colocar a ferramenta elétrica em funcionamento, prima o interruptor Ligar/desligar **6** e mantenha-o premido.
- A lâmpada **11** acende-se com o interruptor Ligar/desligar **6** ligeira ou totalmente premido, permitindo assim a iluminação da zona de trabalho, caso as condições não sejam satisfatórias.

Desligar

- ◆ Para desligar a ferramenta elétrica, solte o interruptor Ligar/desligar **6**.
- A baixas temperaturas, a ferramenta elétrica só alcança o rendimento total de percussão/ impacto após algum tempo.
- Para poupar energia, ligue a ferramenta elétrica apenas quando a utilizar.

Ajustar a velocidade de rotação/o número de impactos

- Pode regular continuamente a velocidade de rotação/o número de impactos da ferramenta elétrica ligada, dependendo da pressão que exerce sobre o interruptor Ligar/desligar **6**. Uma ligeira pressão no interruptor Ligar/desligar **6** proporciona uma velocidade de rotação/um número de impactos reduzida(o). Ao aumentar a pressão, a velocidade de rotação/o número de impactos aumenta.

Travão de paragem

- Ao soltar o interruptor Ligar/desligar **6**, o mandril porta-brocas é travado e o funcionamento por inércia da ferramenta elétrica é impedido.

Manutenção e limpeza



AVISO! PERIGO DE FERIMENTOS!
Antes de realizar quaisquer trabalhos no aparelho, desligue-o e retire o acumulador.

- O berbequim de percussão sem fio não necessita de manutenção.
- Utilize um pano seco para limpar o corpo do aparelho.
- Se for necessário guardar um acumulador de íões de lítio durante um longo período de tempo, o estado de carga tem de ser controlado regularmente. O estado de carga ideal situa-se entre 50 % e 80 %. O ambiente de armazenamento ideal é fresco e seco.

NOTA

- ▶ Peças sobresselentes não especificadas (como p. ex. escovas de carvão, interruptores) podem ser encomendadas através do nosso centro de atendimento telefónico.

Eliminação



A embalagem protege o aparelho de danos durante o transporte. Os materiais de embalagem são selecionados tendo em conta os aspetos ambientais e técnicos relativamente à eliminação, sendo, por isso, recicláveis.

A reciclagem da embalagem permite a poupança de matérias-primas e reduz a formação de lixo. Elimine os materiais de embalagem que já não são necessários de acordo com os regulamentos locais em vigor.

NOTA

- ▶ Se possível, conserve a embalagem original durante o período de garantia do aparelho, para que possa embalar o aparelho corretamente em caso de acionamento da mesma.

**Não coloque ferramentas elétricas no lixo doméstico!**

Em conformidade com a Diretiva Europeia 2012/19/EU, as ferramentas elétricas usadas têm de ser recolhidas separadamente e submetidas a reciclagem adequada.

⚠ AVISO!

■ Remova o acumulador antes da eliminação!

**Não deite acumuladores no lixo doméstico!**

Acumuladores com defeito ou usados têm de ser reciclados em conformidade com a Diretiva 2006/66/EC. Devolva

o bloco acumulador e/ou o aparelho nos pontos de recolha disponibilizados.

Relativamente às possibilidades de eliminação de ferramentas elétricas/do acumulador, informe-se junto da junta de freguesia ou câmara municipal da sua área de residência.



Elimine a embalagem de modo ecológico. Tenha em atenção a marcação nos diversos materiais de embalagem e separe-os convenientemente.

Os materiais de embalagem estão identificados com abreviaturas (a) e algarismos (b), com os seguintes significados: 1-7: plásticos, 20-22: papel e cartão, 80-98: compostos.



Relativamente às possibilidades de eliminação do produto em fim de vida, informe-se na junta de freguesia ou câmara municipal da sua área de residência.

Garantia da Kompennass Handels GmbH

Estimada Cliente, Estimado Cliente,

Este aparelho tem uma garantia de 3 anos a contar da data de compra. No caso deste produto ter defeitos, tem direitos legais contra o vendedor do produto. Estes direitos legais não são limitados pela nossa garantia que passamos a transcrever.

Condições de garantia

O prazo de garantia tem início na data da compra. Por favor, guarde bem o talão de compra. Este é necessário como comprovativo da compra.

Se, no prazo de três anos a contar da data de compra deste produto, ocorrer um defeito de material ou de fabrico, o produto será reparado ou substituído por nós, ao nosso critério, gratuitamente, ou o preço de compra será reembolsado. Esta garantia parte do princípio que o aparelho avariado e o comprovativo da compra (talão de compra) são apresentados no prazo de três anos, junto com uma descrição breve, por escrito, da falha e das circunstâncias em que a mesma ocorreu.

Se o defeito estiver coberto pela nossa garantia, receberá o produto reparado ou um novo produto.

Prazo de garantia e direitos legais

O período de garantia não é prolongado pelo acionamento da mesma. Isto também se aplica a peças substituídas e reparadas. Danos e defeitos que possam eventualmente já existir no momento da compra devem ser imediatamente comunicados, após retirar o aparelho da embalagem. Expirado o período da garantia, quaisquer reparações necessárias estão sujeitas a pagamento.

O bloco acumulador da série X 12 V e X 20 V Team possuem 3 anos de garantia a partir da data de compra.

Âmbito da garantia

O aparelho foi fabricado segundo diretivas de qualidade rigorosas, com o maior cuidado, e testado escrupulosamente antes da sua distribuição.

A garantia abrange apenas defeitos de material ou de fabrico. Esta garantia não abrange peças do produto sujeitas ao desgaste normal e que podem, por isso, ser consideradas peças de desgaste, ou danos em peças frágeis, p. ex., interruptores ou peças de vidro.

Esta garantia perde a validade, se o produto for danificado, utilizado incorretamente ou se a manutenção tenha sido realizada indevidamente. Para garantir uma utilização correta do produto, é necessário cumprir todas as instruções contidas no manual de instruções. Ações ou fins de utilização que são desaconselhados, ou para os quais é alertado no manual de instruções, têm de ser impreterivelmente evitados.

O produto foi concebido apenas para uso privado e não para uso comercial. A garantia extingue-se em caso de utilização incorreta, uso de força e intervenções que não tenham sido efetuadas pela nossa Filial de Assistência Técnica autorizada.

O período de garantia não é válido para

- desgaste normal da capacidade do acumulador
- utilização comercial do produto
- danificação ou alteração do produto pelo cliente
- incumprimento das instruções de segurança e manutenção, utilização incorreta
- danos por motivos de força maior

Procedimento em caso de acionamento da garantia

Para garantir um processamento rápido do seu pedido, siga, por favor, as seguintes instruções:

- Para todos os pedidos de esclarecimento, tenha à mão o talão de compra e o número do artigo (p. ex. IAN 12345) como comprovativo da compra.

- O número do artigo consta da capa do manual de instruções (em baixo à esquerda), da placa de características, de uma impressão no produto ou do autocolante na traseira ou lado inferior do produto.
- Caso ocorram falhas de funcionamento ou outros defeitos, contacte primeiro o Serviço de Assistência Técnico, indicado em seguida, **telefonicamente** ou **por e-mail**.
- De seguida, pode enviar gratuitamente o produto registado como defeituoso, incluindo o comprovativo da compra (talão de compra) e indique o defeito e quando este ocorreu, para a morada do Serviço de Assistência Técnica que lhe foi indicada.



Em www.lidl-service.com poderá descarregar este manual de instruções e muitos outros manuais, bem como vídeos sobre produtos e software de instalação.

Com o código QR acede diretamente à página da Assistência Técnica Lidl (www.lidl-service.com) e poderá abrir o seu manual de instruções, introduzindo o número de artigo (IAN) 360585_2010.

Assistência Técnica

PT Assistência Portugal

Tel.: 70778 0005 (0,12 EUR/Min.)

E-Mail: kompernass@lidl.pt

IAN 360585_2010

Importador

Por favor, observe que a seguinte morada não é a morada do Serviço de Assistência Técnica. Primeiro entre em contacto com o Serviço de Assistência Técnica.

KOMPERNASS HANDELS GMBH

BURGSTRASSE 21

44867 BOCHUM

ALEMANHA

www.kompernass.com

Tradução da Declaração de Conformidade original

Nós, A KOMPERNASS HANDELS GMBH, responsável pela documentação: Sr. Semi Uguzlu, BURGSTR. 21, 44867 BOCHUM, Alemanha, declaramos que este produto cumpre as seguintes normas, os documentos normativos e diretivas CE:

Diretiva Máquinas

(2006/42/EC)

Diretiva Baixa Tensão CE

(2014/35/EU, apenas carregador)

Compatibilidade Eletromagnética

(2014/30/EU)

Diretiva RSP (Restrição de Substâncias Perigosas)

(2011/65/EU)*

* O fabricante é o único responsável pela emissão desta declaração de conformidade. O objeto da declaração acima descrito cumpre os regulamentos da Diretiva 2011/65/EU do Parlamento Europeu e do Conselho de 8 de junho de 2011 relativamente à limitação da utilização de determinadas substâncias perigosas em aparelhos elétricos e eletrônicos.

Normas harmonizadas aplicadas:

EN 60745-1:2009/A11:2010

EN 60745-2-6:2010

EN 60335-1:2012/A13:2017

EN 60335-2-29:2004/A2:2010

EN 62233:2008

EN 55014-1:2017

EN 55014-2:2015

EN 61000-3-2:2014

EN 61000-3-3:2013

EN 50581:2012

Designação de tipo da máquina: Martelo perfurador a bateria PABH 20-Li B2

Ano de fabrico: 12 - 2020

Número de série: IAN 360585_2010

Bochum, 14.12.2020



Semi Uguzlu

- Gestor de qualidade -

Reservado o direito a alterações técnicas no âmbito do desenvolvimento.

Encomenda do acumulador de substituição

Se pretender encomendar um acumulador de substituição para o seu aparelho, pode fazê-lo comodamente via internet, em www.kompernass.com, ou pelo telefone.

Como os stocks são limitados, este artigo pode-se esgotar rapidamente.



NOTA

- ▶ Em alguns países pode não ser possível efetuar a encomenda de peças sobresselentes online. Neste caso, contacte a linha direta de Assistência Técnica.

Encomenda por telefone

PT Assistência Portugal Tel.: 70778 0005 (0,12 EUR/Min.)

Para garantir um rápido processamento da sua encomenda, tenha o número de artigo (p. ex. IAN 360585) do aparelho disponível para eventuais questões. O número de artigo pode ser consultado na placa de características ou na folha de rosto deste manual.

Contents

Introduction	44
Intended use	44
Depicted components	44
Package contents	44
Technical data	44
General Power Tool Safety Warnings	45
1. Work area safety	45
2. Electrical safety	46
3. Personal safety	46
4. Use and handling of the power tool	47
Use and handling of the cordless electrical power tool	47
5. Service	47
Safety guidelines for battery chargers	48
Safety instructions for hammer drills	48
Original accessories/auxiliary equipment	48
Before use	49
Charging the battery pack (see fig. A)	49
Checking the battery charge level	49
Attaching/disconnecting the battery pack to/from the appliance	49
Operation	49
Selecting a tool	49
Tool-changing	49
Fitting an SDS tool/Keyless chuck	50
Removing an SDS tool	50
Operation	50
Select operating mode	50
Setting the rotation direction	50
Switching on/off	51
Set drill/hammer speed	51
Maintenance and cleaning	51
Disposal	51
Kompernass Handels GmbH warranty	52
Service	53
Importer	53
Translation of the original Conformity Declaration	54
Ordering a replacement battery	55
Telephone ordering	55

CORDLESS HAMMER DRILL PABH 20-LI B2

Introduction



Congratulations on the purchase of your new appliance. You have selected a high-quality product. The operating instructions are part of this product. They contain important information about safety, usage and disposal. Before using the product, please familiarise yourself with all operating and safety instructions. Use the product only as described and for the range of applications specified. Please also pass these operating instructions on to any future owner.

Intended use

The cordless hammer drill PABH 20-Li B2 (hereinafter appliance) is suitable for:

- Hammer-drilling into brickwork, concrete and stone
- Drilling into stone, wood and metal
- Screwing into wood and metal

Any other usage of or modification to the appliance is deemed to be improper and carries a significant risk of accidents.

The manufacturer accepts no responsibility for damage(s) attributable to misuse.

The appliance is not intended for commercial use.

Depicted components

- 1 SDS-plus tool holder
- 2 Dust protection cap
- 3 Locking collar
- 4 "Drill/hammer drill" switch
- 5 Rotation direction switch
- 6 On/Off switch
- 7 Battery charge level button
- 8 Battery display LED
- 9 Battery pack*
- 10 Release button for the battery pack
- 11 LED work light
- 12 High-speed charger*
- 13 Red charge control LED
- 14 Green charge control LED

- 15 Drill with round shank holder
- 16 Drill with SDS-plus fitting
- 17 Screwdriver bits
- 18 Keyless chuck
- 19 Universal bit holder
- 20 Grease

Package contents

- 1 cordless hammer drill PABH 20-Li B2
- 3 x 150 mm SDS-plus drills Ø 6/8/10 mm
- 3 x drill bits Ø 5/6/8 mm (HSS) with round shank holder
- 8 x 50 mm bits (S2):
5.5/PH1/PH2(2 x)/PZ1/PZ2/T20/T25
- 1 x bit extension (hexagonal shank)
- 1 x 10 mm keyless chuck for round shank drill bits (SDS-plus fitting)
- 1 carrying case
- 50 g grease
- 1 set of operating instructions

Technical data

Cordless hammer drill PABH 20-Li B2

Nominal voltage	20 V \equiv (DC)
Idle speed	n_0 0–900 rpm
Stroke rate	0–5000 spm
Stroke energy	approx. 1 joule
Max. drill diameter	8 mm for metal 10 mm for concrete 16 mm for wood

Battery pack PAP 20 A1 *

Type	LITHIUM ION
Rated voltage	20 V \equiv (DC)
Capacity	2 Ah
Cells	5

High-speed charger PLG 20 A1 *

INPUT

Rated voltage	230–240 V \sim , 50 Hz (AC)
Rated power consumption	65 W
Fuse (internal)	3.15 A 

OUTPUT

Rated voltage	21.5 V $\overline{\text{---}}$ (DC)
Rated current	2.4 A
Charging time	approx. 60 min
Protection class	II/ \square (double insulation)

* BATTERY AND CHARGER ARE NOT INCLUDED

Noise emission value

Noise measurement value determined in accordance with EN 60745. The A-rated noise level of the power tool is typically:

Hammer drilling

Sound pressure level	$L_{pA} = 86.5 \text{ dB(A)}$
Uncertainty	$K_{pA} = 3 \text{ dB(A)}$
Sound power level	$L_{WA} = 97.5 \text{ dB(A)}$
Uncertainty	$K_{WA} = 3 \text{ dB(A)}$

Wear hearing protection!

Total vibration value

Total vibration values (vector total of three directions) determined in accordance with EN 60745:

Hammer drilling in concrete	$a_{h(HD)} = 4.724 \text{ m/s}^2$
	$K = 1.5 \text{ m/s}^2$

⚠ WARNING!

- ▶ The vibration level varies in accordance with the use of the power tool and may be higher than the value specified in these instructions in some cases. Regular use of the electric tool in such a way may cause the user to underestimate the vibration. Try to keep the vibration loads as low as possible. Measures to reduce the vibration load are, e.g. wearing gloves and limiting the working time. All states of operation must be taken into account (e.g. times when the power tool is switched off and times where the power tool is switched on but running without load).

NOTE

- ▶ The vibration level specified in these instructions has been measured in accordance with the standardised measuring procedure specified in EN 60745 and can be used to make equipment comparisons. The specified vibration emission value can also be used to make an initial exposure estimate.



General Power Tool Safety Warnings



⚠ WARNING!

- ▶ Read all safety warnings and all instructions. Failure to follow the warnings and instructions may result in electric shock, fire and/or serious injury.

Save all warnings and instructions for future reference.

The term "power tool" in the warnings refers to your mains-operated (corded) power tool or battery-operated (cordless) power tool.

1. Work area safety

- a) **Keep work area clean and well lit.** Cluttered or dark areas invite accidents.
- b) **Do not operate power tools in explosive atmospheres, such as in the presence of flammable liquids, gases or dust.** Power tools create sparks which may ignite the dust or fumes.
- c) **Keep children and bystanders away while operating a power tool.** Distractions can cause you to lose control.

2. Electrical safety

- a) Power tool plugs must match the outlet. Never modify the plug in any way. Do not use any adapter plugs with earthed (grounded) power tools. Unmodified plugs and matching outlets will reduce risk of electric shock.
- b) Avoid body contact with earthed or grounded surfaces, such as pipes, radiators, ranges and refrigerators. There is an increased risk of electric shock if your body is earthed or grounded.
- c) Do not expose power tools to rain or wet conditions. Water entering a power tool will increase the risk of electric shock.
- d) Do not abuse the cord. Never use the cord for carrying, pulling or unplugging the power tool. Keep cord away from heat, oil, sharp edges or moving parts. Damaged or entangled cords increase the risk of electric shock.
- e) When operating a power tool outdoors, use an extension cord suitable for outdoor use. Use of a cord suitable for outdoor use reduces the risk of electric shock.
- f) If operating a power tool in a damp location is unavoidable, use a residual current device (RCD) protected supply. Use of an RCD reduces the risk of electric shock.

3. Personal safety

- a) Stay alert, watch what you are doing and use common sense when operating a power tool. Do not use a power tool while you are tired or under the influence of drugs, alcohol or medication. A moment of inattention while operating power tools may result in serious personal injury.
- b) Use personal protective equipment. Always wear eye protection. Protective equipment such as dust mask, non-skid safety shoes, hard hat, or hearing protection used for appropriate conditions will reduce personal injuries.
- c) Prevent unintentional starting. Ensure the switch is in the off-position before connecting to power source and/or battery pack, picking up or carrying the tool. Carrying power tools with your finger on the switch or energising power tools that have the switch on invites accidents.
- d) Remove any adjusting key or wrench before turning the power tool on. A wrench or a key left attached to a rotating part of the power tool may result in personal injury.
- e) Do not overreach. Keep proper footing and balance at all times. This enables better control of the power tool in unexpected situations.
- f) Dress properly. Do not wear loose clothing or jewellery. Keep your hair, clothing and gloves away from moving parts. Loose clothes, jewellery or long hair can be caught in moving parts.
- g) If devices are provided for the connection of dust extraction and collection facilities, ensure these are connected and properly used. Use of dust collection can reduce dust-related hazards.

4. Use and handling of the power tool

- a) Do not force the power tool. Use the correct power tool for your application. The correct power tool will do the job better and safer at the rate for which it was designed.
- b) Do not use the power tool if the switch does not turn it on and off. Any power tool that cannot be controlled with the switch is dangerous and must be repaired.
- c) Disconnect the plug from the power source and/or the battery pack from the power tool before making any adjustments, changing accessories, or storing power tools. Such preventive safety measures reduce the risk of starting the power tool accidentally.
- d) Store idle power tools out of the reach of children. Do not allow persons unfamiliar with the power tool or these instructions to operate the power tool. Power tools are dangerous in the hands of untrained users.
- e) Maintain power tools diligently. Check for misalignment or binding of moving parts, breakage of parts and any other condition that may affect the power tool's operation. If damaged, have the power tool repaired before use. Many accidents are caused by poorly maintained power tools.
- f) Keep cutting tools sharp and clean. Properly maintained cutting tools with sharp cutting edges are less likely to bind and are easier to control.
- g) Use the power tool, accessories and tool bits, etc. in accordance with these instructions, taking into account the working conditions and the work to be performed. Use of the power tool for operations different from those intended could result in a hazardous situation.

Use and handling of the cordless electrical power tool

- a) Charge a rechargeable battery unit using only the charger recommended by the manufacturer. Chargers are often designed for a particular type of rechargeable battery unit. There is the danger of fire if other types of rechargeable battery units are used.
- b) Only the rechargeable battery units supplied are to be used with an electrical power tool. The use of other rechargeable battery units may lead to the danger of injury or fire.
- c) When they are not being used, store rechargeable battery units away from paper-clips, coins, keys, nails, screws or other small metal objects that could cause the contacts to be bridged. Short-circuiting the contacts of a rechargeable battery unit may result in heat damage or fire.
- d) Fluids may leak out of rechargeable battery units if they are misused. If this happens, avoid contact with the fluid. If contact occurs, flush the affected area with water. Seek additional medical help if any of the fluid gets into your eyes. Escaping battery fluid may cause skin irritation or burns.



CAUTION! RISK OF EXPLOSION!
Never charge non-rechargeable batteries!



Protect the rechargeable battery from heat, for example from continuous exposure to sunlight, fire, water and moisture.



There is a risk of explosion.



5. Service

- a) Have your power tool serviced by a qualified repair person using only identical replacement parts. This will ensure that the safety of the power tool is maintained.

Safety guidelines for battery chargers

- This appliance may be used by children aged 8 years and above and by persons with limited physical, sensory or mental capabilities or lack of experience and knowledge, provided that they are under supervision or have been told how to use the appliance safely and are aware of the potential risks. Children must not play with the appliance. Cleaning and user maintenance tasks may not be carried out by children unless they are supervised.
- To avoid potential risks, damaged mains cables should be replaced by the manufacturer, their customer service department or a similarly qualified person.



The charger is suitable for indoor use only.

⚠ ATTENTION!

- ◆ This charger can only charge the following batteries: PAP 20 A1/PAP 20 A2/PAP 20 A3/PAP 20 B1/PAP 20 B3.
- ◆ A current list of battery compatibility can be found at www.lidl.de/Akku.

Safety instructions for hammer drills

-  Wear hearing protection. Exposure to loud noise can lead to hearing loss.
- Use the additional handles supplied with the appliance. Loss of control can lead to injuries.
- Hold the appliance using the insulated handle areas if you are carry out any work during which the attached tool could contact hidden power cables. Contact with a live wire may electrify exposed metal parts of the power tool and could give the operator an electric shock.
-  Wear a dust mask.

⚠ WARNING! TOXIC DUST!

- ▶ Working with the tool can produce harmful/toxic dusts which represent a health hazard for the person operating the appliance and for anyone else in the vicinity.

■ CAUTION, POWER CABLES! DANGER!

Ensure that you are not likely to hit power, gas or water supply lines when you are working with the power tool. If necessary, check with a service line detector before you start to cut or drill into a surface.

Original accessories/auxiliary equipment

- Only use the accessories and additional equipment that are specified in the operating instructions and compatible with the appliance.

⚠ WARNING!

- Do not use any accessories which are not recommended by PARKSIDE. This can lead to an electric shock and fire.

Before use

Charging the battery pack (see fig. A)

CAUTION!

- ▶ Always pull out the plug before you remove the battery pack **9** from or connect the battery pack to the charger.
- ▶ Never charge the battery pack **9** when the ambient temperature is below 10°C or above 40°C.

- ◆ Connect the battery pack **9** to the high-speed battery charger **12** (see Fig. A).
- ◆ Insert the power plug into the socket. The control LED **13** lights up red.
- ◆ The green LED **14** indicates that the charging process is complete and the battery pack **9** is ready.
- ◆ Switch off the charger for at least 15 minutes between successive charging sessions. Also disconnect the power plug from the mains power socket.

Checking the battery charge level

- ◆ Press the battery charge level button **7** to check the status of the battery (see also main diagram). The status/remaining charge will be shown on the battery display LED **8** as follows:
RED/ORANGE/GREEN = maximum charge
RED/ORANGE = medium charge
RED = low charge – charge the battery

Attaching/disconnecting the battery pack to/from the appliance

Inserting the battery pack

- ◆ Push the rotation direction switch **5** into the middle position (lock). Allow the battery pack **9** to click into the handle.

Removing the battery pack

- ◆ Press the release button **10** and remove the battery pack **9**.

Operation

NOTE

- ▶ Push the rotation direction switch **5** into the middle position before carrying out any work on the power tool (e.g. maintenance, tool-changing, etc.) as well as during carriage and storage of the power tool. Unintentional activation of the On/Off switch **6** can result in injury.

Selecting a tool

- For hammer drilling, you will need an SDS-plus drilling tool.
- For standard drilling in wood, metal, ceramics and plastic, you can use an appropriate SDS-plus drilling tool or a tool with a hexagonal shank.
- For screwing, use the screwdriver bits **17** that you can attach using the SDS bit adapter **18**.

Tool-changing

- You can use the SDS-plus tool holder **1** to change tools quickly and easily without the need for any additional tools.
- The SDS-plus drilling tool moves freely (depending on the system). This leads to a radial run-out deviation while idling. This has no effect on the accuracy of the drill hole as the drill centres itself during drilling.
- The dust protection cap **2** largely prevents the entry of drilling dust into tool holder **1** during operation. Ensure that the dust protection cap **2** does not get damaged when fitting tools.

NOTE

- ▶ A damaged dust protection cap **2** must be replaced immediately. We recommend having this done by a customer service workshop.

Fitting an SDS tool/Keyless chuck

WARNING!

- ▶  Do not use the quick-action drill chuck **18** in hammer drilling or chiselling operation!

- ◆ Grease the tool holder **1** slightly before inserting the tool.
- ◆ Insert the tool rotatingly into the tool holder **1** until it clicks into place.
- ◆ Check that the tool is properly locked by pulling it. The system has radial play because of the design.

Removing an SDS tool

- ◆ Pull the locking sleeve **3** backwards and remove the tool.

Operation

Select operating mode

- Use the “Drill/hammer drill” switch **4** to select the operating mode of the power tool.

NOTE

- ▶ Change the mode only when power tool is switched off. Otherwise, the tool could be damaged.
- ◆ To change the operating mode, turn the “Drill/hammer drill” switch **4** to the desired position.



Hammer drilling = Hammer ON

Drilling/screwing = Hammer OFF

Setting the rotation direction

NOTE

- ▶ Operate the rotation direction switch **5** only when the appliance is at a standstill.
- You can use the rotation direction switch **5** to change the direction of rotation of the power tool. This is not possible, however, while the on/off switch **6** is pressed in.

Clockwise

- ◆ For drilling and screwing in screws, turn the rotation direction switch **5** to the left as far as the stop.

Anti-clockwise

- ◆ For undoing and removing screws and nuts, turn the rotation direction switch **5** to the right as far as the stop.

Switching on/off

Switching on

- ◆ To start the power tool, press the on/off switch **6** and keep it pressed in.
- The lamp **11** lights up when the on/off switch **6** is pushed in slightly or fully and illuminates the working area in low light conditions.

Switching off

- ◆ To switch off the power tool, let go of the on/off switch **6**.
- At low temperatures, the power tool will only reach its full hammer performance/strike power after a certain time.
- To save energy, do not switch the power tool on unless you plan to use it.

Set drill/hammer speed

- You can infinitely adjust the drill/hammer speed of the switched on power tool, depending on how far the on/off switch **6** is pressed in. Pressing the on/off switch **6** lightly yields a low drill/hammer speed. Increasing pressure increases the speed.

Run-on brake

- When you release the on/off switch **6**, the brake stops the chuck and prevents run-on of the tool.

Maintenance and cleaning



WARNING! RISK OF INJURY! Always switch the appliance off and remove the battery before carrying out any work on the appliance.

- The cordless hammer drill is maintenance-free.
- Use a soft, dry cloth to clean the housing.
- If a lithium-ion battery is to be stored for an extended period, the charge level should be checked regularly. The optimum charge level is between 50% and 80%. The optimum storage environment is cool and dry.

NOTE

- Replacement parts not listed (such as carbon brushes, switch) can be ordered via our service hotline.

Disposal



The packaging protects the device from damage during transport. The packaging materials have been selected for their environmental friendliness and disposal attributes, and are therefore recyclable.

Returning the packaging into the material cycle conserves raw materials and reduces the amount of waste generated. Dispose of packaging materials that are no longer needed in accordance with applicable local regulations.

NOTE

- If possible, keep the original packaging of the device for the entire duration of the warranty period so that the device can be packed properly for return shipment in the event of a warranty claim.



Do not dispose of power tools in your normal domestic waste!

European Directive 2012/19/EU requires that worn-out power tools be collected separately and recycled in an environmentally compatible manner.

⚠ WARNING!

- Remove the battery before disposal.



Do not dispose of batteries in your normal household waste!

Defective or worn-out rechargeable batteries must be recycled according to Directive 2006/66/EC. Take the battery pack and/or appliance to a nearby collection facility.

Please consult your local authorities regarding suitable disposal of worn out power tools/battery packs.



Dispose of the packaging in an environmentally friendly manner.

Note the labelling on the packaging and separate the packaging material components for disposal if necessary. The packaging material is labelled with abbreviations (a) and numbers (b) with the following meanings:

1–7: plastics, 20–22: paper and cardboard, 80–98: composites.



Your local community or municipal authorities can provide information on how to dispose of the worn-out product.

Kompernass Handels GmbH warranty

Dear Customer,

This appliance has a 3-year warranty valid from the date of purchase. If this product has any faults, you, the buyer, have certain statutory rights. Your statutory rights are not restricted in any way by the warranty described below.

Warranty conditions

The warranty period starts on the date of purchase. Please keep your receipt in a safe place. This will be required as proof of purchase.

If any material or manufacturing fault occurs within three years of the date of purchase of the product, we will either repair or replace the product for you or refund the purchase price (at our discretion). This warranty service requires that you present the defective appliance and the proof of purchase (receipt) within the three-year warranty period, along with a brief written description of the fault and of when it occurred.

If the defect is covered by the warranty, your product will either be repaired or replaced by us. The repair or replacement of a product does not signify the beginning of a new warranty period.

X 12 V and X 20 V Team Series battery packs come with a 3-year warranty valid from the date of purchase.

Warranty period and statutory claims for defects

The warranty period is not prolonged by repairs effected under the warranty. This also applies to replaced and repaired components. Any damage and defects present at the time of purchase must be reported immediately after unpacking. Repairs carried out after expiry of the warranty period shall be subject to a fee.

Scope of the warranty

This appliance has been manufactured in accordance with strict quality guidelines and inspected meticulously prior to delivery.

The warranty covers material faults or production faults. The warranty does not extend to product parts subject to normal wear and tear or to fragile parts which could be considered as consumable parts such as switches or parts made of glass.

The warranty does not apply if the product has been damaged, improperly used or improperly maintained. The directions in the operating instructions for the product regarding proper use of the product are to be strictly followed. Uses and actions that are discouraged in the operating instructions or which are warned against must be avoided.

This product is intended solely for private use and not for commercial purposes. The warranty shall be deemed void in cases of misuse or improper handling, use of force and modifications / repairs which have not been carried out by one of our authorised Service centres.

The warranty period does not apply to

- Normal reduction of the battery capacity over time
- Commercial use of the product
- Damage to or alteration of the product by the customer
- Non-compliance with safety and maintenance instructions, operating errors
- Damage caused by natural hazards

Warranty claim procedure

To ensure quick processing of your case, please observe the following instructions:

- Please have the till receipt and the item number (e.g. IAN 12345) available as proof of purchase.
- You will find the item number on the type plate on the product, an engraving on the product, on the front page of the operating instructions (below left) or on the sticker on the rear or bottom of the product.
- If functional or other defects occur, please contact the service department listed either by **telephone** or by **e-mail**.

- You can return a defective product to us free of charge to the service address that will be provided to you. Ensure that you enclose the proof of purchase (till receipt) and information about what the defect is and when it occurred.



You can download these instructions along with many other manuals, product videos and installation software at www.lidl-service.com.

This QR code will take you directly to the Lidl service page (www.lidl-service.com) where you can open your operating instructions by entering the item number (IAN) 360585_2010.

Service

GB Service Great Britain
 Tel.: 0800 404 7657
 E-Mail: kompennass@lidl.co.uk

MT Service Malta
 Tel.: 80062230
 E-Mail: kompennass@lidl.com.mt

IAN 360585_2010

Importer

Please note that the following address is not the service address. Please use the service address provided in the operating instructions.

KOMPENASS HANDELS GMBH
 BURGSTRASSE 21
 44867 BOCHUM
 GERMANY
www.kompennass.com

Translation of the original Conformity Declaration

We, KOMPERNASS HANDELS GMBH, documents officer: Mr. Semi Uguzlu, BURGSTR. 21, 44867 BOCHUM, Deutschland, hereby declare that this product complies with the following standards, normative documents and the EC directives:

Machinery Directive

(2006/42/EC)

EC Low Voltage Directive

(2014/35/EU, charger only)

EMC (Electromagnetic Compatibility)

(2014/30/EU)

RoHS Directive

(2011/65/EU)*

* The manufacturer bears the full responsibility for compliance with this conformity declaration. The object of the declaration described above complies with the requirements of the Directive 2011/65/EU of the European Parliament and Council of 8 June 2011 on the limitations of use of certain dangerous substances in electrical and electronic appliances.

Applied harmonised standards:

EN 60745-1:2009/A11:2010

EN 60745-2-6:2010

EN 60335-1:2012/A13:2017

EN 60335-2-29:2004/A2:2010

EN 62233:2008

EN 55014-1:2017

EN 55014-2:2015

EN 61000-3-2:2014

EN 61000-3-3:2013

EN 50581:2012

Type designation of machine: Cordless hammer drill PABH 20-Li B2

Year of manufacture: 12-2020

Serial number: IAN 360585_2010

Bochum, 14/12/2020



Semi Uguzlu

- Quality Manager -

The right to effect technical changes in the context of further development is reserved.

Ordering a replacement battery

If you want to order a replacement battery for your appliance, you can do so easily via the internet on www.kompernass.com or by telephone.

Due to limited stocks, this item may sell out in a relatively short time.



NOTE

- ▶ Online ordering of replacement parts might not be possible in some countries. In this is the case, please contact the Service hotline.

Telephone ordering

GB Service Great Britain Tel.: 0800 404 7657

MT Service Malta Tel.: 80062230

To ensure fast processing of your order, have the article number of your appliance to hand (e.g. IAN 360585) in case of questions. The article number can be found on the type plate or the title page of these instructions.

Inhaltsverzeichnis

Einleitung	58
Bestimmungsgemäßer Gebrauch	58
Abgebildete Komponenten	58
Lieferumfang	58
Technische Daten	58
Allgemeine Sicherheitshinweise für Elektrowerkzeuge	59
1. Arbeitsplatz-Sicherheit	59
2. Elektrische Sicherheit	60
3. Sicherheit von Personen	60
4. Verwendung und Behandlung des Elektrowerkzeugs	61
Verwendung und Behandlung des Akkuwerkzeugs	61
5. Service	61
Sicherheitshinweise für Ladegeräte	62
Sicherheitshinweise für Hämmer	62
Originalzubehör/-zusatzgeräte	62
Vor der Inbetriebnahme	63
Akku-Pack laden (siehe Abb. A)	63
Akkuzustand prüfen	63
Akku-Pack ins Gerät einsetzen/entnehmen	63
Inbetriebnahme	63
Werkzeug auswählen	63
Werkzeugwechsel	63
SDS-Werkzeug/Schnellspannbohrfutter einsetzen	64
SDS-Werkzeug entnehmen	64
Bedienung	64
Betriebsart wählen	64
Drehrichtung einstellen	64
Ein-/Ausschalten	65
Drehzahl/Schlagzahl einstellen	65
Wartung und Reinigung	65
Entsorgung	65
Garantie der Kompernaß Handels GmbH	66
Service	67
Importeur	67
Original-Konformitätserklärung	68
Ersatz-Akku Bestellung	69
Telefonische Bestellung	69

AKKU-BOHRHAMMER PABH 20-Li B2

Einleitung



Wir beglückwünschen Sie zum Kauf Ihres neuen Gerätes. Sie haben sich damit für ein hochwertiges Produkt entschieden. Die

Bedienungsanleitung ist Teil dieses Produkts. Sie enthält wichtige Hinweise für Sicherheit, Gebrauch und Entsorgung. Machen Sie sich vor der Benutzung des Produkts mit allen Bedien- und Sicherheitshinweisen vertraut. Benutzen Sie das Produkt nur wie beschrieben und für die angegebenen Einsatzbereiche. Händigen Sie alle Unterlagen bei Weitergabe des Produkts an Dritte mit aus.

Bestimmungsgemäßer Gebrauch

Der Akku-Bohrhammer PABH 20-Li B2 (nachfolgend Gerät) ist geeignet zum:

- Hammerbohren in Ziegel, Beton und Gestein
- Bohren in Gestein, Holz und Metall
- Schrauben in Holz und Metall

Jede andere Verwendung oder Veränderung des Gerätes gilt als nicht bestimmungsgemäß und birgt erhebliche Unfallgefahren.

Für aus bestimmungswidriger Verwendung entstandene Schäden übernimmt der Hersteller keine Haftung.

Das Gerät ist nicht für den gewerblichen Einsatz bestimmt.

Abgebildete Komponenten

- 1 Werkzeugaufnahme SDS-Plus
- 2 Staubschutzkappe
- 3 Verriegelungshülse
- 4 Umschalter „Bohren/Hammerbohren“
- 5 Drehrichtungsumschalter
- 6 Ein-/Ausschalter
- 7 Taste Akkuzustand
- 8 Akku-Display-LED
- 9 Akku-Pack*
- 10 Taste zur Entriegelung des Akku-Packs
- 11 LED-Arbeitsleuchte
- 12 Schnell-Ladegerät*
- 13 Rote Ladekontroll-LED

- 14 Grüne Ladekontroll-LED
- 15 Bohrer mit Rundschaft-Aufnahme
- 16 Bohrer mit SDS-Plus-Aufnahme
- 17 Schrauberrbits
- 18 Schnellspannbohrfutter
- 19 Universalbithalter
- 20 Fett

Lieferumfang

- 1 Akku-Bohrhammer PABH 20-Li B2
- 3 x 150 mm SDS-Plus Bohrer Ø 6/8/10 mm
- 3 x Bohrer-Bits Ø 5/6/8 mm (HSS) mit Rundschaft-Aufnahme
- 8 x 50 mm Bits (S2): 5.5/PH1/PH2(2x)/PZ1/PZ2/T20/T25
- 1 x Bit-Verlängerung (Sechskant-Aufnahme)
- 1 x 10 mm Rundschaft-Spannbohrfutter (SDS-Plus-Aufnahme)
- 1 Tragekoffer
- 50g Fett
- 1 Bedienungsanleitung

Technische Daten

Akku-Bohrhammer PABH 20-Li B2

Nennspannung	20 V --- (Gleichstrom)
Leerlaufdrehzahl	n_0 0 - 900 min^{-1}
Schlagzahl	0 - 5000 min^{-1}
Schlagenergie	ca. 1 Joule
Max. Bohrdurchmesser	8 mm für Metall 10 mm für Beton 16 mm für Holz

Akku-Pack PAP 20 A1*

Typ	LITHIUM-IONEN
Bemessungsspannung	20 V --- (Gleichstrom)
Kapazität	2 Ah
Zellen	5

Akku-Schnellladegerät PLG 20 A1*

EINGANG/Input

Bemessungsspannung	230 - 240 V \sim , 50 Hz (Wechselstrom)
Bemessungsaufnahme	65 W
Sicherung (innen)	3,15 A $\frac{T3,15A}{\text{---}}$

AUSGANG/Output

Bemessungsspannung	21,5 V $\overline{\text{---}}$ (Gleichstrom)
Bemessungsstrom	2,4 A
Ladedauer	ca. 60 min
Schutzklasse	II/□ (Doppelisolierung)

* AKKU UND LADEGERÄT SIND NICHT IM LIEFERUMFANG ENTHALTEN

Geräuschemissionswert

Messwert für Geräusch ermittelt entsprechend EN 60745. Der A-bewertete Geräuschpegel des Elektrowerkzeugs beträgt typischerweise:

Bohrhämmer

Schalldruckpegel	$L_{pA} = 86,5 \text{ dB (A)}$
Unsicherheit K	$K_{pA} = 3 \text{ dB}$
Schallleistungspegel	$L_{WA} = 97,5 \text{ dB (A)}$
Unsicherheit K	$K_{WA} = 3 \text{ dB}$

Gehörschutz tragen!

Schwingungsgesamtwert:

Schwingungsgesamtwerte (Vektorsumme dreier Richtungen) ermittelt entsprechend EN 60745:

Bohrhämmer in Beton	$a_{h(HD)} = 4,724 \text{ m/s}^2$
	$K = 1,5 \text{ m/s}^2$

WARNUNG!

- Der Schwingungspegel wird sich entsprechend dem Einsatz des Elektrowerkzeugs verändern und kann in manchen Fällen über dem in diesen Anweisungen angegebenen Wert liegen. Die Schwingungsbelastung könnte unterschätzt werden, wenn das Elektrowerkzeug regelmäßig in solcher Weise verwendet wird. Versuchen Sie, die Belastung durch Vibrationen so gering wie möglich zu halten. Beispielhafte Maßnahmen zur Verringerung der Vibrationsbelastung sind das Tragen von Handschuhen beim Gebrauch des Werkzeugs und die Begrenzung der Arbeitszeit. Dabei sind alle Anteile des Betriebszyklus zu berücksichtigen (beispielsweise Zeiten, in denen das Elektrowerkzeug abgeschaltet ist, und solche, in denen es zwar eingeschaltet ist, aber ohne Belastung läuft).

HINWEIS

- Der in diesen Anweisungen angegebene Schwingungspegel ist entsprechend einem in EN 60745 genormten Messverfahren gemessen worden und kann für den Gerätevergleich verwendet werden. Der angegebene Schwingungsemissionswert kann auch zu einer einleitenden Einschätzung der Aussetzung verwendet werden.



Allgemeine Sicherheitshinweise für Elektrowerkzeuge



WARNUNG!

- Lesen Sie alle Sicherheitshinweise und Anweisungen. Versäumnisse bei der Einhaltung der Sicherheitshinweise und Anweisungen können elektrischen Schlag, Brand und/oder schwere Verletzungen verursachen.



Bewahren Sie alle Sicherheitshinweise und Anweisungen für die Zukunft auf.

Der in den Sicherheitshinweisen verwendete Begriff „Elektrowerkzeug“ bezieht sich auf netzbetriebene Elektrowerkzeuge (mit Netzkabel) und auf akkubetriebene Elektrowerkzeuge (ohne Netzkabel).

1. Arbeitsplatz-Sicherheit

- Halten Sie Ihren Arbeitsbereich sauber und gut beleuchtet. Unordnung und unbeleuchtete Arbeitsbereiche können zu Unfällen führen.
- Arbeiten Sie mit dem Elektrowerkzeug nicht in explosionsgefährdeter Umgebung, in der sich brennbare Flüssigkeiten, Gase oder Stäube befinden. Elektrowerkzeuge erzeugen Funken, die den Staub oder die Dämpfe entzünden können.
- Halten Sie Kinder und andere Personen während der Benutzung des Elektrowerkzeugs fern. Bei Ablenkung können Sie die Kontrolle über das Gerät verlieren.

2. Elektrische Sicherheit

- a) Der Anschlussstecker des Elektrowerkzeuges muss in die Steckdose passen. Der Stecker darf in keiner Weise verändert werden. Verwenden Sie keine Adapterstecker gemeinsam mit schutzgeerdeten Elektrowerkzeugen. Unveränderte Stecker und passende Steckdosen verringern das Risiko eines elektrischen Schlages.
- b) Vermeiden Sie Körperkontakt mit geerdeten Oberflächen, wie von Rohren, Heizungen, Herden und Kühlschränken. Es besteht ein erhöhtes Risiko durch elektrischen Schlag, wenn Ihr Körper geerdet ist.
- c) Halten Sie Elektrowerkzeuge von Regen oder Nässe fern. Das Eindringen von Wasser in ein Elektrogerät erhöht das Risiko eines elektrischen Schlages.
- d) Zweckentfremden Sie das Kabel nicht, um das Elektrowerkzeug zu tragen, aufzuhängen oder um den Stecker aus der Steckdose zu ziehen. Halten Sie das Kabel fern von Hitze, Öl, scharfen Kanten oder sich bewegenden Geräteteilen. Beschädigte oder verwickelte Kabel erhöhen das Risiko eines elektrischen Schlages.
- e) Wenn Sie mit einem Elektrowerkzeug im Freien arbeiten, verwenden Sie nur Verlängerungskabel, die auch für den Außenbereich zugelassen sind. Die Anwendung eines für den Außenbereich geeigneten Verlängerungskabels verringert das Risiko eines elektrischen Schlages.
- f) Wenn der Betrieb des Elektrowerkzeuges in feuchter Umgebung nicht vermeidbar ist, verwenden Sie einen Fehlerstromschutzschalter. Der Einsatz eines Fehlerstromschutzschalters vermindert das Risiko eines elektrischen Schlages.

3. Sicherheit von Personen

- a) Seien Sie stets aufmerksam, achten Sie darauf, was Sie tun und gehen Sie mit Vernunft an die Arbeit mit einem Elektrowerkzeug. Benutzen Sie kein Elektrowerkzeug, wenn Sie müde sind oder unter dem Einfluss von Drogen, Alkohol oder Medikamenten stehen. Ein Moment der Unachtsamkeit beim Gebrauch des Elektrowerkzeuges kann zu ernsthaften Verletzungen führen.
- b) Tragen Sie persönliche Schutzausrüstung und immer eine Schutzbrille. Das Tragen persönlicher Schutzausrüstung wie Staubmaske, rutschfeste Sicherheitsschuhe, Schutzhelm oder Gehörschutz, je nach Art und Einsatz des Elektrowerkzeuges, verringert das Risiko von Verletzungen.
- c) Vermeiden Sie eine unbeabsichtigte Inbetriebnahme. Vergewissern Sie sich, dass das Elektrowerkzeug ausgeschaltet ist, bevor Sie es an die Stromversorgung und/oder den Akku anschließen, es aufnehmen oder tragen. Wenn Sie beim Tragen des Elektrowerkzeuges den Finger am Schalter haben oder das Gerät bereits eingeschaltet an die Stromversorgung anschließen, kann dies zu Unfällen führen.
- d) Entfernen Sie Einstellwerkzeuge oder Schraubenschlüssel, bevor Sie das Elektrowerkzeug einschalten. Ein Werkzeug oder Schlüssel, der sich in einem drehenden Geräteteil befindet, kann zu Verletzungen führen.
- e) Vermeiden Sie eine abnormale Körperhaltung. Sorgen Sie für einen sicheren Stand und halten Sie jederzeit das Gleichgewicht. Dadurch können Sie das Elektrowerkzeug in unerwarteten Situationen besser kontrollieren.
- f) Tragen Sie geeignete Kleidung. Tragen Sie keine weite Kleidung oder Schmuck. Halten Sie Haare, Kleidung und Handschuhe fern von sich bewegenden Teilen. Lockere Kleidung, Schmuck oder lange Haare können von sich bewegenden Teilen erfasst werden.
- g) Wenn Staubabsaug- und -auffangeinrichtungen montiert werden können, vergewissern Sie sich, dass diese angeschlossen sind und richtig verwendet werden. Die Verwendung einer Staubabsaugung kann Gefährdungen durch Staub verringern.

4. Verwendung und Behandlung des Elektrowerkzeugs

- a) Überlasten Sie das Gerät nicht. Verwenden Sie für Ihre Arbeit das dafür bestimmte Elektrowerkzeug. Mit dem passenden Elektrowerkzeug arbeiten Sie besser und sicherer im angegebenen Leistungsbereich.
- b) Benutzen Sie kein Elektrowerkzeug, dessen Schalter defekt ist. Ein Elektrowerkzeug, das sich nicht mehr ein- oder ausschalten lässt, ist gefährlich und muss repariert werden.
- c) Ziehen Sie den Stecker aus der Steckdose und/oder entfernen Sie den Akku, bevor Sie Geräteeinstellungen vornehmen, Zubehörteile wechseln oder das Gerät weglegen. Diese Vorsichtsmaßnahme verhindert den unbeabsichtigten Start des Elektrowerkzeuges.
- d) Bewahren Sie unbenutzte Elektrowerkzeuge außerhalb der Reichweite von Kindern auf. Lassen Sie Personen das Gerät nicht benutzen, die mit diesem nicht vertraut sind oder diese Anweisungen nicht gelesen haben. Elektrowerkzeuge sind gefährlich, wenn sie von unerfahrenen Personen benutzt werden.
- e) Pflegen Sie Elektrowerkzeuge mit Sorgfalt. Kontrollieren Sie, ob bewegliche Teile einwandfrei funktionieren und nicht klemmen, ob Teile gebrochen oder so beschädigt sind, dass die Funktion des Elektrowerkzeuges beeinträchtigt ist. Lassen Sie beschädigte Teile vor dem Einsatz des Gerätes reparieren. Viele Unfälle haben ihre Ursache in schlecht gewarteten Elektrowerkzeugen.
- f) Halten Sie Schneidwerkzeuge scharf und sauber. Sorgfältig gepflegte Schneidwerkzeuge mit scharfen Schneidkanten verklemmen sich weniger und sind leichter zu führen.
- g) Verwenden Sie Elektrowerkzeug, Zubehör, Einsatzwerkzeuge usw. entsprechend diesen Anweisungen. Berücksichtigen Sie dabei die Arbeitsbedingungen und die auszuführende Tätigkeit. Der Gebrauch von Elektrowerkzeugen für andere als die vorgesehenen Anwendungen kann zu gefährlichen Situationen führen.

Verwendung und Behandlung des Akkuwerkzeugs

- a) Laden Sie die Akkus nur in Ladegeräten auf, die vom Hersteller empfohlen werden. Für ein Ladegerät, das für eine bestimmte Art von Akkus geeignet ist, besteht Brandgefahr, wenn es mit anderen Akkus verwendet wird.
- b) Verwenden Sie nur die dafür vorgesehenen Akkus in den Elektrowerkzeugen. Der Gebrauch von anderen Akkus kann zu Verletzungen und Brandgefahr führen.
- c) Halten Sie den nicht benutzten Akku fern von Büroklammern, Münzen, Schlüsseln, Nägeln, Schrauben oder anderen kleinen Metallgegenständen, die eine Überbrückung der Kontakte verursachen könnten. Ein Kurzschluss zwischen den Akkukontakten kann Verbrennungen oder Feuer zur Folge haben.
- d) Bei falscher Anwendung kann Flüssigkeit aus dem Akku austreten. Vermeiden Sie den Kontakt damit. Bei zufälligem Kontakt mit Wasser abspülen. Wenn die Flüssigkeit in die Augen kommt, nehmen Sie zusätzlich ärztliche Hilfe in Anspruch. Austretende Akkufflüssigkeit kann zu Hautreizungen oder Verbrennungen führen.



VORSICHT! EXPLOSIONSGEFAHR!
Laden Sie nicht aufladbare Batterien niemals auf.



Schützen Sie den Akku vor Hitze, z. B. auch vor dauernder Sonneneinstrahlung, Feuer, Wasser und Feuchtigkeit. Es besteht Explosionsgefahr.



5. Service

- a) Lassen Sie Ihr Elektrowerkzeug nur von qualifiziertem Fachpersonal und nur mit Original-Ersatzteilen reparieren. Damit wird sichergestellt, dass die Sicherheit des Elektrowerkzeugs erhalten bleibt.

Sicherheitshinweise für Ladegeräte

- Dieses Gerät kann von Kindern ab 8 Jahren und darüber sowie von Personen mit verringerten physischen, sensorischen oder mentalen Fähigkeiten oder Mangel an Erfahrung und Wissen benutzt werden, wenn sie beaufsichtigt oder bezüglich des sicheren Gebrauchs des Gerätes unterwiesen wurden und die daraus resultierenden Gefahren verstehen. Kinder dürfen nicht mit dem Gerät spielen. Reinigung und Benutzer-Wartung dürfen nicht von Kindern ohne Beaufsichtigung durchgeführt werden.
- Wenn die Netzanschlussleitung dieses Gerätes beschädigt wird, muss sie durch den Hersteller oder seinen Kundendienst oder eine ähnlich qualifizierte Person ersetzt werden, um Gefährdungen zu vermeiden.





Das Ladegerät ist nur für den Betrieb im Innenbereich geeignet.

⚠️ ACHTUNG!

- ◆ Dieses Ladegerät kann nur die folgenden Batterien laden: PAP 20 A1/PAP 20 A2/PAP 20 A3/PAP 20 B1/PAP 20 B3.
- ◆ Eine aktuelle Liste der Akkukompatibilität finden Sie unter www.lidl.de/Akku.

Sicherheitshinweise für Hämmer

-  **Tragen Sie Gehörschutz.** Die Einwirkung von Lärm kann Gehörverlust bewirken.
- **Benutzen Sie mit dem Gerät gelieferten Zusatzhandgriff.** Der Verlust der Kontrolle kann zu Verletzungen führen.
- **Halten Sie das Gerät an den isolierten Griffflächen, wenn Sie Arbeiten ausführen, bei denen das Einsatzwerkzeug verborgene Stromleitungen treffen kann.** Der Kontakt mit einer spannungsführenden Leitung kann auch metallene Geräteteile unter Spannung setzen und zu einem elektrischen Schlag führen.
-  **Tragen Sie eine Staubschutzmaske.**

⚠️ WARNUNG! GIFTIGE STÄUBE!

- ▶ Das Bearbeiten von schädlichen/giftigen Stäuben stellt eine Gesundheitsgefährdung für die Bedienperson oder in der Nähe befindliche Personen dar.
- **ACHTUNG LEITUNGEN! GEFAHR!**
Vergewissern Sie sich, dass Sie nicht auf Strom-, Gas- oder Wasserleitungen stoßen, wenn Sie mit dem Elektrowerkzeug arbeiten. Prüfen Sie ggf. mit einem Leitungssucher, bevor Sie in eine Wand bohren bzw. diese aufschlitzen.

Originalzubehör/-zusatzgeräte

- **Benutzen Sie nur Zubehör und Zusatzgeräte, die in der Bedienungsanleitung angegeben sind bzw. deren Aufnahme mit dem Gerät kompatibel ist.**

⚠️ WARNUNG!

- **Verwenden Sie kein Zubehör welches nicht von PARKSIDE empfohlen wurde. Dies kann zu elektrischem Schlag und Feuer führen.**

Vor der Inbetriebnahme

Akku-Pack laden (siehe Abb. A)

VORSICHT!

- ▶ Ziehen Sie immer den Netzstecker, bevor Sie den Akku-Pack **9** aus dem Ladegerät nehmen bzw. einsetzen.
- ▶ Laden Sie den Akku-Pack **9** nie, wenn die Umgebungstemperatur unterhalb 10 °C oder oberhalb 40 °C liegt.

- ◆ Stecken Sie den Akku-Pack **9** in das Schnell-Ladegerät **12** (siehe Abb. A).
- ◆ Stecken Sie den Netzstecker in die Steckdose. Die Kontroll-LED **13** leuchtet rot.
- ◆ Die grüne Kontroll-LED **14** signalisiert Ihnen, dass der Ladevorgang abgeschlossen und der Akku-Pack **9** einsatzbereit ist.
- ◆ Schalten Sie das Ladegerät zwischen aufeinanderfolgenden Ladevorgängen für mindestens 15 Minuten ab. Ziehen Sie dazu den Netzstecker.

Akkuzustand prüfen

- ◆ Drücken Sie zum Prüfen des Akkuzustands die Taste Akkuzustand **7** (siehe auch Hauptabbildung). Der Zustand bzw. die Restleistung wird in der Akku-Display-LED **8** wie folgt angezeigt:
 ROT/ORANGE/GRÜN = maximale Ladung
 ROT/ORANGE = mittlere Ladung
 ROT = schwache Ladung - Akku aufladen

Akku-Pack ins Gerät einsetzen/ entnehmen

Akku-Pack einsetzen

- ◆ Bringen Sie den Drehrichtungsumschalter **5** in Mittelstellung (Sperr). Lassen Sie den Akku-Pack **9** in den Griff einrasten.

Akku-Pack entnehmen

- ◆ Drücken Sie die Taste zur Entriegelung **10** und entnehmen Sie den Akku-Pack **9**.

Inbetriebnahme

HINWEIS

- ▶ Bringen Sie vor allen Arbeiten am Elektrowerkzeug (z. B. Wartung, Werkzeugwechsel etc.) sowie bei dessen Transport und Aufbewahrung den Drehrichtungsumschalter **5** in Mittelstellung. Bei unbeabsichtigtem Betätigen des Ein-/Ausschalters **6** besteht Verletzungsgefahr.

Werkzeug auswählen

- Zum Hammerbohren benötigen Sie ein SDS-Plus-Einsatzwerkzeug.
- Zum Bohren ohne Schlag in Holz, Metall, Keramik und Kunststoff können Sie ein geeignetes SDS-Plus-Einsatzwerkzeug oder ein Einsatzwerkzeug mit Sechskantschaft verwenden.
- Zum Schrauben verwenden Sie die Schrauberrbits **17**, die Sie über den SDS-Bitadapter **18** einsetzen.

Werkzeugwechsel

- Mit der Werkzeugaufnahme SDS-Plus **1** können Sie das Einsatzwerkzeug einfach und bequem ohne Verwendung zusätzlicher Werkzeuge wechseln.
- Das SDS-Plus-Einsatzwerkzeug ist systembedingt frei beweglich. Dadurch entsteht beim Leerlauf eine Rundlaufabweichung. Dies hat keine Auswirkungen auf die Genauigkeit des Bohrlochs, da sich der Bohrer beim Bohren selbst zentriert.
- Die Staubschutzkappe **2** verhindert weitgehend das Eindringen von Bohrstaub in die Werkzeugaufnahme **1** während des Betriebes. Achten Sie beim Einsetzen des Werkzeuges darauf, dass die Staubschutzkappe **2** nicht beschädigt wird.

HINWEIS

- ▶ Eine beschädigte Staubschutzkappe **2** ist sofort zu ersetzen. Es wird empfohlen, dies von einem Kundendienst vornehmen zu lassen.

SDS-Werkzeug/Schnellspannbohrfutter einsetzen

⚠️ WARNUNG!

- ▶  Benutzen Sie das Schnellspannbohrfutter **13** nicht im Hammerbohr- oder Meißelbetrieb!

- ◆ Fetten Sie vor dem Einsetzen des Werkzeugs die Werkzeugaufnahme **1** leicht ein.
- ◆ Setzen Sie das Werkzeug drehend in die Werkzeugaufnahme **1** ein, bis es hörbar einrastet.
- ◆ Überprüfen Sie durch Ziehen des Werkzeugs die einwandfreie Verriegelung. Das Werkzeug hat systembedingt ein radiales Spiel.

SDS-Werkzeug entnehmen

- ◆ Ziehen Sie die Verriegelungshülse **3** nach hinten und entnehmen Sie das Einsatzwerkzeug.

Bedienung

Betriebsart wählen

- Mit dem Umschalter „Bohren/Hammerbohren“ **4** wählen Sie die Betriebsart des Elektrowerkzeugs.

HINWEIS

- ▶ Ändern Sie die Betriebsart nur bei ausgeschaltetem Elektrowerkzeug! Das Elektrowerkzeug kann sonst beschädigt werden.
- ◆ Drehen Sie zum Wechsel der Betriebsart den Umschalter „Bohren/Hammerbohren“ **4** in die gewünschte Position.



Hammer-Bohren = Schlagwerk EIN



Bohren/Schrauben = Schlagwerk AUS

Drehrichtung einstellen

HINWEIS

- ▶ Betätigen Sie den Drehrichtungsumschalter **5** nur bei Stillstand des Elektrowerkzeuges.
- Mit dem Drehrichtungsumschalter **5** können Sie die Drehrichtung des Elektrowerkzeuges ändern. Bei gedrücktem Ein-/Ausschalter **6** ist dies jedoch nicht möglich.

Rechtslauf

- ◆ Zum Bohren und Eindrehen von Schrauben drücken Sie den Drehrichtungsumschalter **5** nach links bis zum Anschlag durch.

Linkslauf

- ◆ Zum Lösen bzw. Herausdrehen von Schrauben und Muttern drücken Sie den Drehrichtungsumschalter **5** nach rechts bis zum Anschlag durch.

Ein-/Ausschalten

Einschalten

- ◆ Drücken Sie zur Inbetriebnahme des Elektrowerkzeuges den Ein-/Ausschalter **6** und halten Sie ihn gedrückt.
- Die Lampe **11** leuchtet bei leicht oder vollständig gedrücktem Ein-/Ausschalter **6** und ermöglicht das Ausleuchten des Arbeitsbereiches bei ungünstigen Lichtverhältnissen.

Ausschalten

- ◆ Um das Elektrowerkzeug auszuschalten, lassen Sie den Ein-/Ausschalter **6** los.
- Bei niedrigen Temperaturen erreicht das Elektrowerkzeug erst nach einer gewissen Zeit die volle Hammerleistung/Schlagleistung.
- Um Energie zu sparen, schalten Sie das Elektrowerkzeug nur ein, wenn Sie es benutzen.

Drehzahl/Schlagzahl einstellen

- Sie können die Drehzahl/Schlagzahl des eingeschalteten Elektrowerkzeugs stufenlos regulieren, je nachdem, wie weit Sie den Ein-/Ausschalter **6** eindrücken. Leichter Druck auf den Ein-/Ausschalter **6** bewirkt eine niedrige Drehzahl/Schlagzahl. Mit zunehmendem Druck erhöht sich die Drehzahl/Schlagzahl.

Auslaufbremse

- Beim Loslassen des Ein-/Ausschalters **6** wird das Bohrfutter abgebremst und dadurch das Nachlaufen des Einsatzwerkzeuges verhindert

Wartung und Reinigung



WARNUNG! VERLETZUNGSGEFAHR!
Schalten Sie vor allen Arbeiten am Gerät das Gerät aus und entnehmen Sie den Akku.

- Der Akku-Bohrhammer ist wartungsfrei.
- Verwenden Sie zum Reinigen des Gehäuses ein trockenes Tuch.
- Soll ein Lithium-Ionen-Akku längere Zeit gelagert werden, muss regelmäßig der Ladezustand kontrolliert werden. Der optimale Ladezustand liegt zwischen 50 und 80 %. Das optimale Lagerungsklima ist kühl und trocken.

HINWEIS

- ▶ Nicht aufgeführte Ersatzteile (wie z.B. Kohlebürsten, Schalter) können Sie über unsere Callcenter bestellen.

Entsorgung



Die Verpackung schützt das Gerät vor Transportschäden. Die Verpackungsmaterialien sind nach umweltverträglichen und entsorgungstechnischen Gesichtspunkten ausgewählt und deshalb recyclebar.

Die Rückführung der Verpackung in den Materialkreislauf spart Rohstoffe und verringert das Abfallaufkommen. Entsorgen Sie nicht mehr benötigte Verpackungsmaterialien gemäß den örtlich geltenden Vorschriften.

HINWEIS

- ▶ Heben Sie wenn möglich die Originalverpackung während der Garantiezeit des Gerätes auf, um das Gerät im Garantiefall ordnungsgemäß verpacken zu können.



Werfen Sie Elektrowerkzeuge nicht in den Hausmüll!

Gemäß Europäischer Richtlinie 2012/19/EU müssen verbrauchte

Elektrowerkzeuge getrennt gesammelt und einer umweltgerechten Wiederverwertung zugeführt werden.

⚠️ WARNUNG!

■ Entfernen Sie den Akku vor der Entsorgung!



Werfen Sie Akkus nicht in den Hausmüll!

Defekte oder verbrauchte Akkus müssen gemäß Richtlinie 2006/66/EC

recycelt werden. Geben Sie Akku-Pack und /oder das Gerät über die angebotenen Sammeleinrichtungen zurück.

Über Entsorgungsmöglichkeiten für ausgediente Elektrowerkzeuge/Akku-Pack informieren Sie sich bitte bei Ihrer Gemeinde- oder Stadtverwaltung.

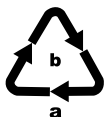

Entsorgen Sie die Verpackung umweltgerecht. Beachten Sie die Kennzeichnung auf den verschiedenen Verpackungsmaterialien und trennen Sie diese gegebenenfalls gesondert. Die Verpackungsmaterialien sind gekennzeichnet mit Abkürzungen (a) und Ziffern (b) mit folgender Bedeutung: 1-7: Kunststoffe, 20-22: Papier und Pappe, 80-98: Verbundstoffe.



Möglichkeiten zur Entsorgung des ausgedienten Produkts erfahren Sie bei Ihrer Gemeinde- oder Stadtverwaltung.

Garantie der Kompernaß Handels GmbH

Sehr geehrte Kundin, sehr geehrter Kunde,

Sie erhalten auf dieses Gerät 3 Jahre Garantie ab Kaufdatum. Im Falle von Mängeln dieses Produkts stehen Ihnen gegen den Verkäufer des Produkts gesetzliche Rechte zu. Diese gesetzlichen Rechte werden durch unsere im Folgenden dargestellte Garantie nicht eingeschränkt.

Garantiebedingungen

Die Garantiefrist beginnt mit dem Kaufdatum. Bitte bewahren Sie den Kassenbon gut auf. Dieser wird als Nachweis für den Kauf benötigt.

Tritt innerhalb von drei Jahren ab dem Kaufdatum dieses Produkts ein Material- oder Fabrikationsfehler auf, wird das Produkt von uns – nach unserer Wahl – für Sie kostenlos repariert, ersetzt oder der Kaufpreis erstattet. Diese Garantieleistung setzt voraus, dass innerhalb der Dreijahresfrist das defekte Gerät und der Kaufbeleg (Kassenbon) vorgelegt und schriftlich kurz beschrieben wird, worin der Mangel besteht und wann er aufgetreten ist.

Wenn der Defekt von unserer Garantie gedeckt ist, erhalten Sie das reparierte oder ein neues Produkt zurück. Mit Reparatur oder Austausch des Produkts beginnt kein neuer Garantiezeitraum.

Sie erhalten auf die Akku-Packs der X12V und X20V Team Serie 3 Jahre Garantie ab Kaufdatum.

Garantiezeit und gesetzliche Mängelansprüche

Die Garantiezeit wird durch die Gewährleistung nicht verlängert. Dies gilt auch für ersetzte und reparierte Teile. Eventuell schon beim Kauf vorhandene Schäden und Mängel müssen sofort nach dem Auspacken gemeldet werden. Nach Ablauf der Garantiezeit anfallende Reparaturen sind kostenpflichtig.

Garantieumfang

Das Gerät wurde nach strengen Qualitätsrichtlinien sorgfältig produziert und vor Auslieferung gewissenhaft geprüft.

Die Garantieleistung gilt für Material- oder Fabrikationsfehler. Diese Garantie erstreckt sich nicht auf Produktteile, die normaler Abnutzung ausgesetzt sind und daher als Verschleißteile angesehen werden können oder für Beschädigungen an zerbrechlichen Teilen, z. B. Schalter oder Teile, die aus Glas gefertigt sind.

Diese Garantie verfällt, wenn das Produkt beschädigt, nicht sachgemäß benutzt oder gewartet wurde. Für eine sachgemäße Benutzung des Produkts sind alle in der Bedienungsanleitung aufgeführten Anweisungen genau einzuhalten. Verwendungszwecke und Handlungen, von denen in der Bedienungsanleitung abgeraten oder vor denen gewarnt wird, sind unbedingt zu vermeiden.

Das Produkt ist nur für den privaten und nicht für den gewerblichen Gebrauch bestimmt. Bei missbräuchlicher und unsachgemäßer Behandlung, Gewaltanwendung und bei Eingriffen, die nicht von unserer autorisierten Serviceniederlassung vorgenommen wurden, erlischt die Garantie.

Garantiezeit gilt nicht bei

- normaler Abnutzung der Akkukapazität
- gewerblichen Gebrauch des Produktes
- Beschädigung oder Veränderung des Produktes durch den Kunden
- Missachtung der Sicherheits- und Wartungsvorschriften, Bedienungsfehler
- Schäden durch Elementarereignisse

Abwicklung im Garantiefall

Um eine schnelle Bearbeitung Ihres Anliegens zu gewährleisten, folgen Sie bitte den folgenden Hinweisen:

- Bitte halten Sie für alle Anfragen den Kassenschein und die Artikelnummer (z. B. IAN 123456) als Nachweis für den Kauf bereit.
- Die Artikelnummer entnehmen Sie bitte dem Typenschild am Produkt, einer Gravur am Produkt, dem Titelblatt der Bedienungsanleitung (unten links) oder dem Aufkleber auf der Rück- oder Unterseite des Produktes.

- Sollten Funktionsfehler oder sonstige Mängel auftreten, kontaktieren Sie zunächst die nachfolgend benannte Serviceabteilung **telefonisch** oder per **E-Mail**.
- Ein als defekt erfasstes Produkt können Sie dann unter Beifügung des Kaufbelegs (Kassenbonn) und der Angabe, worin der Mangel besteht und wann er aufgetreten ist, für Sie portofrei an die Ihnen mitgeteilte Serviceanschrift übersenden.



Auf www.lidl-service.com können Sie diese und viele weitere Handbücher, Produktvideos und Installationssoftware herunterladen.

Mit diesem QR-Code gelangen Sie direkt auf die Lidl-Service-Seite (www.lidl-service.com) und können mittels der Eingabe der Artikelnummer (IAN) 360585_2010 Ihre Bedienungsanleitung öffnen.

Service

DE Service Deutschland

Tel.: 0800 5435 111 (Kostenfrei aus dem dt. Festnetz/Mobilfunknetz)
E-Mail: kompernass@lidl.de

AT Service Österreich

Tel.: 0820 201 222 (0,15 EUR/Min.)
E-Mail: kompernass@lidl.at

CH Service Schweiz

Tel.: 0842 665566 (0,08 CHF/Min., Mobilfunk max. 0,40 CHF/Min.)
E-Mail: kompernass@lidl.ch

IAN 360585_2010

Importeur

Bitte beachten Sie, dass die folgende Anschrift keine Serviceanschrift ist. Kontaktieren Sie zunächst die benannte Servicestelle.

KOMPERNASS HANDELS GMBH
BURGSTRASSE 21
44867 BOCHUM
DEUTSCHLAND
www.kompernass.com

Original-Konformitätserklärung

Wir, KOMPERNASS HANDELS GMBH, Dokumentenverantwortlicher: Herr Semi Uguzlu, BURGSTR. 21, 44867 BOCHUM, Deutschland, erklären hiermit, dass dieses Produkt mit den folgenden Normen, normativen Dokumenten und EG-Richtlinien übereinstimmt:

Maschinenrichtlinie

(2006/42/EG)

EG-Niederspannungsrichtlinie

(2014/35/EU, nur Ladegerät)

Elektromagnetische Verträglichkeit

(2014/30/EU)

RoHS Richtlinie

(2011/65/EU)*

* Die alleinige Verantwortung für die Ausstellung dieser Konformitätserklärung trägt der Hersteller. Der oben beschriebene Gegenstand der Erklärung erfüllt die Vorschriften der Richtlinie 2011/65/EU des Europäischen Parlaments und des Rates vom 8. Juni 2011 zur Beschränkung der Verwendung bestimmter gefährlicher Stoffe in Elektro- und Elektronikgeräten.

Angewandte harmonisierte Normen:

EN 60745-1:2009/A11:2010

EN 60745-2-6:2010

EN 60335-1:2012/A13:2017

EN 60335-2-29:2004/A2:2010

EN 62233:2008

EN 55014-1:2017

EN 55014-2:2015

EN 61000-3-2:2014

EN 61000-3-3:2013

EN 50581:2012

Typbezeichnung der Maschine: Akku-Bohrhammer PABH 20-Li B2

Herstellungsjahr: 12-2020

Seriennummer: IAN 360585_2010

Bochum, 14.12.2020



Semi Uguzlu

- Qualitätsmanager -

Technische Änderungen im Sinne der Weiterentwicklung sind vorbehalten.

Ersatz-Akku Bestellung

Wenn Sie einen Ersatz-Akku für Ihr Gerät bestellen möchten, so können Sie dies entweder bequem im Internet unter www.kompernass.com oder telefonisch abwickeln.

Dieser Artikel kann aufgrund begrenzter Vorratsmenge nach kurzer Zeit ausverkauft sein.



HINWEIS

- ▶ Die Bestellung von Ersatzteilen kann in einigen Ländern nicht online vorgenommen werden. Kontaktieren Sie in diesem Fall bitte die Service-Hotline.

Telefonische Bestellung

- (DE) **Service Deutschland** Tel.: 0800 5435 111 (Kostenfrei aus dem dt. Festnetz/Mobilfunknetz)
- (AT) **Service Österreich** Tel.: 0820 201 222 (0,15 EUR/Min.)
- (CH) **Service Schweiz** Tel.: 0842 665566 (0,08 CHF/Min., Mobilfunk max. 0,40 CHF/Min.)

Um eine schnelle Bearbeitung Ihrer Bestellung zu gewährleisten, halten Sie bitte für alle Anfragen die Artikelnummer (z. B. IAN 360585) des Gerätes bereit. Die Artikelnummer entnehmen Sie bitte dem Typenschild oder dem Titelblatt dieser Anleitung.

KOMPERNASS HANDELS GMBH

BURGSTRASSE 21

44867 BOCHUM

GERMANY

www.kompernass.com

Estado de las informaciones · Versione delle informazioni · Estado
das informações · Last Information Update · Stand der Informationen:
12 / 2020 · Ident.-No.: PABH20-LiB2-122020-1

IAN 360585_2010