



12V CORDLESS RATCHET PAR 12 B1

(GB)

12V CORDLESS RATCHET

User manual

Translation of the original instructions

(FI)

12 V AKKUKÄYTTÖINEN RÄIKKÄ

Käyttöohje

Akkuperäisten ohjeiden käännös

(SE)

12 V BATTERIDRIVEN HYLSNYCKEL

Bruksanvisning

Översättning av bruksanvisning i original

(DK)

12 V BATTERIDREVEN SKRALDE

Betjeningsvejledning

Oversættelse af den originale bruksanvisning

(PL)

12 V AKUMULATOROWA GRZECHOTKA

Instrukcja obsługi

Tłumaczenie instrukcji oryginalnej

(LT)

12 V AKUMULIATORINIS REKETINIS MECHANIZMAS

Naudojimo instrukcija

Originalios instrukcijos vertimas

(EE)

12 V AKU-KÄRISTI

Kasutusjuhend

Originaalkasutusjuhendi tõlge

(LV)

12 V AR AKUMULATORU DARBINĀMA SPRŪDRATA ATSLĒGA

Lietošanas pamācība

Orīģinālās pamācības tulkojums

(DE) (AT) (BE) (CH)

12 V AKKU-RATSCHÉ

Bedienungsanleitung

Originalbetriebsanleitung

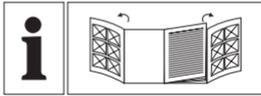

GB	User manual	Page	5
FI	Käyttöohje	Sivu	20
SE	Bruksanvisning	Sidan	36
DK	Betjeningsvejledning	Side	52
PL	Instrukcja obsługi	Strona	68
LT	Naudojimo instrukcija	Psil	85
EE	Kasutusjuhend	Lehekülg	101
LV	Lietošanas pamācība	Lpp.	116
DE/AT/BE/CH	Bedienungsanleitung	Seite	132

A

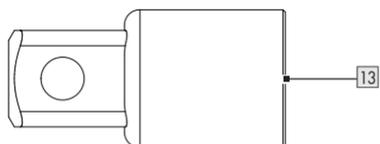
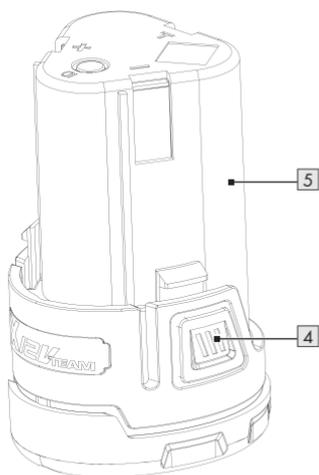
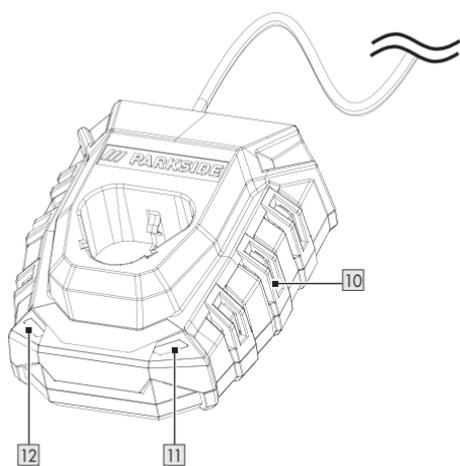
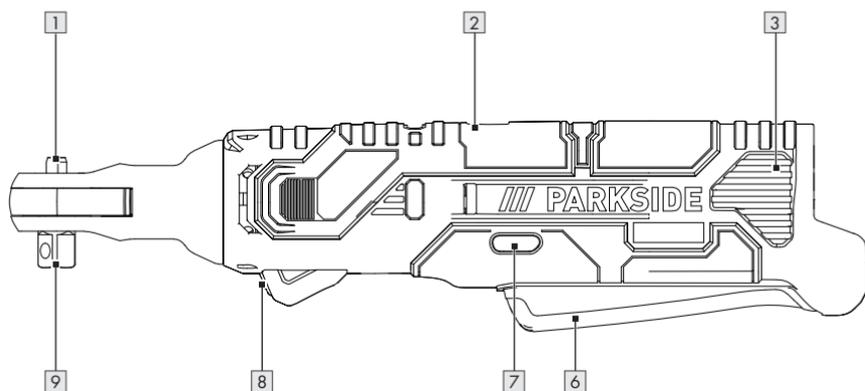

/// PARKSIDE
X12V TEAM

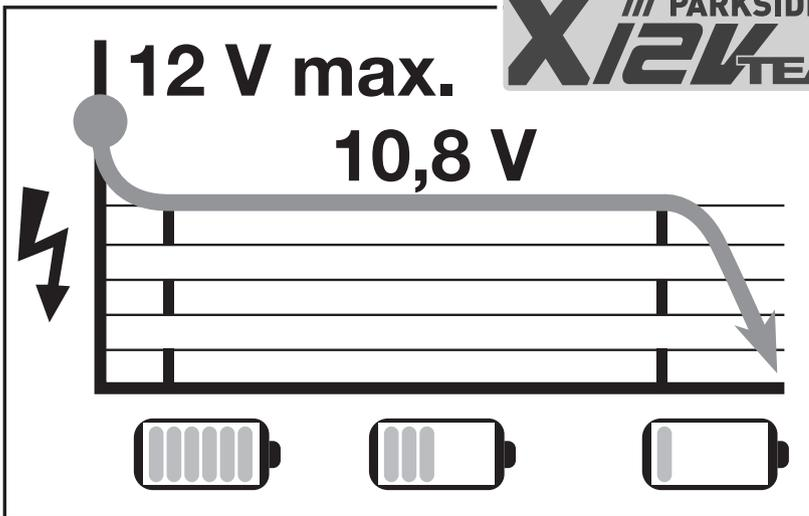

The battery pack may only be charged using chargers of the X 12V TEAM series.
The battery pack has the following charging times depending on the charger:

Akun saa ladata vain X 12 V TEAM -sarjan latureilla.
Akussa on laturista riippuen seuraavat latausajat:

Batterisatsen får bara laddas med laddare i serien X 12V TEAM.
Batterisatsen har, beroende på laddare, följande laddningstider:

Batteripakken må kun oplades med batterioplader fra serien X 12 V TEAM.
Batteripakken har afhængigt af batteriopladeren følgende opladningstider:

Akumulator można ładować wyłącznie ładowarkami z serii X 12 V TEAM.
W zależności od ładowarki akumulator ma następujące czasy ładowania:

Akumulatorių bloką galima įkrauti tik su X 12V TEAM serijos įkrovikliais.
Priklausomai nuo įkroviklio, akumulatorių bloko įkrovimo laikas yra toks:

Akupatareid tohib laadida ainult X 12 V TEAM seeria laadijatega.
Akupatareil on olenevalt laadijast järgmised laadimisajad:

Akumulatoru bloku drīkst uzlādēt tikai ar X 12 V TEAM sērijas lādētājiem.
Atkarībā no lādētāja akumulatoru bloka uzlādes laiks ir šāds:

Der Akku-Pack darf nur mit Ladegeräten der Serie X 12V TEAM geladen werden.
Der Akku-Pack hat je nach Ladegerät folgende Ladezeiten:

	** PAK 12 A3/ A4 2 Ah	** PAK 12 B3 4 Ah	** PAK 12 C1 2.5 Ah	** PAK 12 D1/ D2 5 Ah
* PLGK 12 A2 (max. 2.4 A)	60 min	120 min	75 min	150 min
* PLGK 12 A3 (max. 2.4 A)	60 min	120 min	75 min	150 min
* PDSLK 12 A2 (max. 4.5 A)	30 min	60 min	40 min	80 min
* Battery charger/Laturi/Laddare/Batterioplader/Ladowarka/Ikroviklis/Laadija/Lādētājs/Ladegerät ** Battery pack/Akku/Batterisats/Batteripakke/Akumulator/Akumulatorių blokas/Akupatarei/ Akumulatoru bloks/Akku-Pack				
<p>NOTE: The actual charging time may be slightly different from the above stated depending on the ambient temperature and the condition of the battery pack. The information is subject to change without prior notice.</p> <p>HUOMAUTUS: Todellinen latausaika voi poiketa hieman yllä mainituista tiedoista ympäristön lämpötilasta ja akun tilasta riippuen. Oikeudet tietojen muutoksiin pidätetään.</p> <p>HÄNVISNING: Den faktiska laddningstiden kan skilja sig något från ovanstående, beroende på omgivningstemperaturen och batteriets tillstånd. Vi förbehåller oss rätten att ändra informationen.</p> <p>BEMÆRK: Den faktiske opladningstid kan variere lidt i forhold til de ovenstående oplysninger afhængigt af omgivelsestemperaturen og batteriets tilstand. Med forbehold for ændringer af informationerne.</p> <p>RADA: Rzeczywisty czas ładowania może nieznacznie różnić się od powyższych informacji w zależności od temperatury otoczenia i stanu akumulatora. Informacje mogą ulec zmianie.</p> <p>PASTABA: Tikrasis įkrovimo laikas gali šiek tiek skirtis nuo aukščiau pateiktos informacijos, priklausomai nuo aplinkos temperatūros ir akumulatoriaus būklės. Informacija gali keistis.</p> <p>MÄRKUS: Tegelik laadimisaeg võib ülaltoodud andmetest veidi erineda, sõltuvalt ümbritseva keskkonna temperatuurist ja aku seisukorrast. Jätame endale info muutmise õiguse.</p> <p>NORĀDE: Faktiskais uzlādes laiks var nedaudz atšķirties no iepriekš minētās informācijas atkarībā no apkārtējās vides temperatūras un akumulatora stāvokļa. Informācija var tikt mainīta bez iepriekšēja brīdinājuma.</p> <p>HINWEIS: Die tatsächliche Ladezeit kann in Abhängigkeit von der Umgebungstemperatur und dem Zustand des Akkus geringfügig von den oben genannten Angaben abweichen. Änderungen der Informationen vorbehalten.</p>				

List of pictograms used Page 6

Introduction Page 7

 Intended use Page 7

 Scope of delivery Page 7

 Parts list Page 7

 Technical data Page 7

General safety notes Page 9

 Battery charger safety warnings Page 13

Assembly Page 14

 Unpacking the product and basic cleaning Page 14

 Inserting/removing the battery Page 14

 Charging the battery Page 14

Operation Page 15

 Selecting the direction of rotation Page 15

 Attaching the adapter to the product Page 15

 Attaching a socket to the product Page 15

 Switching the product on/off Page 15

Troubleshooting Page 16

Cleaning and maintenance Page 16

Storage Page 17

Disposal Page 17

Warranty Page 18

 Warranty claim procedure Page 18

Service Page 18

EU declaration of conformity Page 19

List of pictograms used

	Read the instruction manual.		Use the product in dry indoor spaces only.
	WARNING! – Designating a hazard with moderate risk, which can result in death or severe injury if not avoided (e.g. risk of electric shock)		Alternating current/voltage
			Direct current/voltage
	CAUTION! – Designating a hazard with low risk, which could result in minor or moderate injury if not avoided (e.g. risk of scalding)		Fuse
			Protection class II (double insulation)
	NOTICE! – Warns of possible damage to property/the product if not avoided (e.g. risk of short circuit)		Switch the product off and remove the battery pack before replacing attachments, cleaning and when not in use.
	Wear a safety helmet!		Protect the battery pack against heat and continuous intense sunlight.
	Wear a dust mask!		Protect the battery pack against water and moisture.
	Wear eye protection!		Protect the battery pack from fire.
	Wear ear protection!		Wear safety gloves!
	Safety information Instructions for use		Wear protective, slip-resistant footwear!
	CE mark indicates conformity with relevant EU directives applicable for this product.		

12V CORDLESS RATCHET

● Introduction

We congratulate you on the purchase of your new product. You have chosen a high quality product. The instructions for use are part of the product. They contain important information concerning safety, use and disposal. Before using the product, please familiarise yourself with all of the safety information and instructions for use. Only use the product as described and for the specified applications. If you pass the product on to anyone else, please ensure that you also pass on all the documentation with it.

● Intended use

- This product is intended for tightening and loosening screw connection. Use this product only as described and for the areas of applications specified.
- Any other usage of or modification to the product is deemed to be improper and carries the risk of serious personal injury. The manufacturer accepts no responsibility for damage(s) attributable to misuse.
- This product is not intended for commercial use.
- The product is part of the series **Parkside X 12 V TEAM**. The product can be operated using batteries from the series **Parkside X 12 V TEAM**. The batteries may only be charged using chargers from the series **Parkside X 12 V TEAM**.

● Scope of delivery

⚠ WARNING!

- ▶ The product and the packaging are not children's toys! Children must not play with plastic bags, sheets and small parts! There is a danger of choking and suffocation!

- 1 12V Cordless Ratchet
- 1 Adapter 3/8" to 1/2"
- 1 Carrying case
- 1 User manual
- 1 Battery pack
- 1 Charger

● Parts list

Before reading, unfold the page containing the illustrations and familiarise yourself with all functions of the product.

- 1 Rotation direction switch
- 2 Battery charge level display
- 3 Handle
- 4 Release button
- 5 Battery
- 6 ON/OFF switch
- 7 Safety lock-out
- 8 LED work light
- 9 Tool holder
- 10 Charger
- 11 Charging control LED – Green
- 12 Charging control LED – Red
- 13 Adapter

● Technical data

12V Cordless Ratchet	PAR 12 B1
Model number:	HG10173
Idling speed n_0 :	0–250 min ⁻¹
Max. torque:	54 N m
Square drive:	3/8"
Rated voltage:	12 V \equiv

NOTE

- ▶ The declared total vibration value and the declared noise emission value may also be used for a preliminary assessment of exposure.



General safety notes

General power tool safety warnings

WARNING!

- ▶ **Read all safety warnings, instructions, illustrations and specifications provided with this power tool.** Failure to follow all instructions listed below may result in electric shock, fire and/or serious injury.

Save all warnings and instructions for future reference.

The term “power tool” in the warnings refers to your mains-operated (corded) power tool or battery-operated (cordless) power tool.

Work area safety

- 1) **Keep work area clean and well lit.** Cluttered or dark areas invite accidents.
- 2) **Do not operate power tools in explosive atmospheres, such as in the presence of flammable liquids, gases or dust.** Power tools create sparks which may ignite the dust or fumes.
- 3) **Keep children and bystanders away while operating a power tool.** Distractions can cause you to lose control.

Electrical safety

- 1) **Power tool plugs must match the outlet. Never modify the plug in**

any way. Do not use any adapter plugs with earthed (grounded) power tools. Unmodified plugs and matching outlets will reduce risk of electric shock.

- 2) **Avoid body contact with earthed or grounded surfaces, such as pipes, radiators, ranges and refrigerators.** There is an increased risk of electric shock if your body is earthed or grounded..
- 3) **Do not expose power tools to rain or wet conditions.** Water entering a power tool will increase the risk of electric shock.
- 4) **Do not abuse the cord. Never use the cord for carrying, pulling or unplugging the power tool. Keep cord away from heat, oil, sharp edges or moving parts.** Damaged or entangled cords increase the risk of electric shock.
- 5) **When operating a power tool outdoors, use an extension cord suitable for outdoor use.** Use of a cord suitable for outdoor use reduces the risk of electric shock.
- 6) **If operating a power tool in a damp location is unavoidable, use a residual current device (RCD) protected supply.** Use of an RCD reduces the risk of electric shock.

Personal safety

- 1) **Stay alert, watch what you are doing and use common sense when operating a power tool. Do not use a power tool while you are tired or under the influence of drugs, alcohol or medication.** A moment of inattention while operating power tools may result in serious personal injury.
- 2) **Use personal protective equipment. Always wear eye protection.** Protective equipment such as dust mask, non-skid safety shoes, hard hat, or hearing

protection used for appropriate conditions will reduce personal injuries.

- 3) **Prevent unintentional starting. Ensure the switch is in the off-position before connecting to power source and/or battery pack, picking up or carrying the tool.** Carrying power tools with your finger on the switch or energising power tools that have the switch on invites accidents.
- 4) **Remove any adjusting key or wrench before turning the power tool on.** A wrench or a key left attached to a rotating part of the power tool may result in personal injury.
- 5) **Do not overreach. Keep proper footing and balance at all times.** This enables better control of the power tool in unexpected situations.
- 6) **Dress properly. Do not wear loose clothing or jewellery. Keep your hair, clothing and gloves away from moving parts.** Loose clothes, jewellery or long hair can be caught in moving parts.
- 7) **If devices are provided for the connection of dust extraction and collection facilities, ensure these are connected and properly used.** Use of dust collection can reduce dust-related hazards.
- 8) **Do not let familiarity gained from frequent use of tools allow you to become complacent and ignore tool safety principles.** A careless action can cause severe injury within a fraction of a second.

Power tool use and care

- 1) **Do not force the power tool. Use the correct power tool for your application.** The correct power tool will do the job better and safer at the rate for which it was designed.

- 2) **Do not use the power tool if the switch does not turn it on and off.** Any power tool that cannot be controlled with the switch is dangerous and must be repaired.
- 3) **Disconnect the plug from the power source and/or the battery pack from the power tool before making any adjustments, changing accessories, or storing power tools.** Such preventive safety measures reduce the risk of starting the power tool accidentally.
- 4) **Store idle power tools out of the reach of children and do not allow persons unfamiliar with the power tool or these instructions to operate the power tool.** Power tools are dangerous in the hands of untrained users.
- 5) **Maintain power tools and accessories. Check for misalignment or binding of moving parts, breakage of parts and any other condition that may affect the power tool's operation. If damaged, have the power tool repaired before use.** Many accidents are caused by poorly maintained power tools.
- 6) **Keep cutting tools sharp and clean.** Properly maintained cutting tools with sharp cutting edges are less likely to bind and are easier to control.
- 7) **Use the power tool, accessories and tool bits etc. in accordance with these instructions, taking into account the working conditions and the work to be performed.** Use of the power tool for operations different from those intended could result in a hazardous situation.
- 8) **Keep handles and grasping surfaces dry, clean and free from oil and grease.** Slippery handles

and grasping surfaces do not allow for safe handling and control of the tool in unexpected situations.

Battery tool use and care

- 1) **Recharge only with the charger specified by the manufacturer.** A charger that is suitable for one type of battery pack may create a risk of fire when used with another battery pack.
- 2) **Use power tools only with specifically designated battery packs.** Use of any other battery packs may create a risk of injury and fire.
- 3) **When a battery pack is not in use, keep it away from other metal objects, like paper clips, coins, keys, nails, screws or other small metal objects, that can make a connection from one terminal to another.** Shorting the battery terminals together may cause burns or a fire.
- 4) **Under abusive conditions, liquid may be ejected from the battery; avoid contact. If contact accidentally occurs, flush with water. If liquid contacts eyes, additionally seek medical help.** Liquid ejected from the battery may cause irritation or burns.
- 5) **Do not use a battery pack for tool that is damaged or modified.** Damaged or modified batteries exhibit unpredictable behaviour resulting in fire, explosion or risk of injury.
- 6) **Do not expose a battery pack or tool to fire or excessive temperature.** Exposure to fire or temperature above +130 °C may cause explosion.
- 7) **Follow all charging instruction and do not charge the battery pack or tool outside the**

temperature range specified in the instruction. Charging improperly or at temperatures outside the specified range may damage the battery and increase the risk of the fire.

⚠ WARNING!



Do not dispose of batteries in household waste, fire or water. Do not subject the battery to strong sunlight over long periods and do not leave it on a heater (max. 50 °C).

Service

- 1) **Have your power tool serviced by a qualified repair person using only identical replacement parts.** This will ensure that the safety of the power tool is maintained.
- 2) **Never service damaged battery packs.** Service of battery packs should be only be performed by the manufactured or authorized service providers.

Additional safety instructions for cordless ratchets

- **Hold the appliance using the insulated handles if you carry out any work during which the screw could contact hidden power cables.**
Contact with a live wire may electrify exposed metal parts of the tool and could give the operator an electric shock.
- **Secure the workpiece.** A workpiece securely held by a clamping device or vice is much safer than one held in your hand.
- **Hold the power tool firmly.** High reaction moments can occur for brief periods while tightening and loosening screws.

- **Switch the power off immediately if the tool blocks while in use.** Be prepared for high reaction moments as these can cause kickback.
- **Disconnect the battery pack before carrying out any work on the appliance.** This prevents the power tool from starting up unintentionally.

⚠ CAUTION! Risk of hitting power cables!

- ▶ Ensure that you are not likely to hit power, gas or water supply lines when you are working with the power tool.

Original accessories/attachments

- **Use only the additional equipment and accessories specified in the operating instructions.** Using attachments or accessory tools other than those recommended in the operating instructions can lead to a risk of injury.

Vibration and noise reduction

To reduce the impact of noise and vibration emission, limit the time of operation, use low-vibration and low-noise operating modes as well as wear personal protective equipment.

Take the following points into account to minimise the vibration and noise exposure risks:

- Only use the product as intended by its design and these instructions.
- Ensure that the product is in good condition and well maintained.
- Use correct accessory tools for the product and ensure they are in good condition.
- Keep tight grip on the handles/grip surface.

- Maintain this product in accordance with these instructions and keep it well lubricated (where appropriate).
- Plan your work schedule to spread any high vibration tool use across a longer period of time.

Behaviour in emergency situations

Familiarise yourself with the use of this product by means of this instruction manual. Memorise the safety warnings and follow them to the letter. This will help to prevent risks and hazards.

- Always be alert when using this product, so that you can recognise and handle risks early. Fast intervention can prevent serious injury and damage to property.
- Switch the product off and disconnect it from the mains if there are malfunctions. Have the product checked by a qualified professional and repaired, if necessary, before you operate it again.

Residual risks

NOTE

- ▶ This product produces an electromagnetic field during operation! This field may under some circumstances interfere with active or passive medical implants! To reduce the risk of serious or fatal injury, we recommend persons with medical implants to consult their doctor and the medical implant manufacturer before operating this product!

- Even if properly operating and handling the product, some residual risks will remain. Due to its construction and build, the product may present the following hazards:
 - Cuts

- Hearing loss if working without hearing protection.
- Damage caused to your health resulting from hand/arm vibrations if the power tool is used over a longer period of time or if it is not properly used and maintained.

● Battery charger safety warnings

- This appliance can be used by children aged from 8 years and above and persons with reduced physical, sensory or mental capabilities or lack of experience and knowledge if they have been given supervision or instruction concerning use of the appliance in a safe way and understand the hazards involved. Children shall not play with the appliance. Cleaning and user maintenance shall not be made by children without supervision.
- Do not charge non-rechargeable batteries. Disregarding this instruction is hazardous.
- If the supply cord is damaged, it must be replaced by the

manufacturer, its service agent or similarly qualified persons in order to avoid a hazard.

- Protect the electrical parts against moisture. Do not immerse such parts in water or other liquids to avoid electrical shock. Never hold the appliance under running water. Pay attention to the instructions provided for cleaning, maintenance and repair.
- The appliance is suitable for indoor use only.

⚠ ATTENTION! This charger is only designed for charging the battery pack types:

Parkside 12 V battery pack		
PAPK 12 A3	2 Ah	3 cells
PAPK 12 A4	2 Ah	3 cells
PAPK 12 B4	4 Ah	6 cells

- Customers can order compatible replacement batteries and chargers from Lidl online shops for the following countries: Germany (lidl.de), France (lidl.fr), Belgium (lidl.be),

Czech Republic (lidl.cz),
Netherlands (lidl.nl),
Poland (lidl.pl), Slovakia
(lidl.sk), Spain (lidl.es)
Customers from all other
countries can order from
www.optimex-shop.com.

Suitable battery packs and chargers

Battery pack:	Parkside X 12 V Team
Charger:	Parkside X 12 V Team

● Assembly

● **Unpacking the product and basic cleaning**

⚠ WARNING!

▶ The product and packaging materials are not toys! Children must not be allowed to play with plastic bags, film and small parts! There is a risk of swallowing and suffocation!

1. Take the product out of the packaging and remove all packaging materials and plastic wrappings.
2. Check to make sure that all listed parts are included (see “Scope of delivery”).
3. Check whether the product and all parts are in good condition, if any damage or defect is detected, do not use the product, but follow the procedure described in chapter “Warranty”.

Accessories

- To operate this product safely and correctly, always wear suitable personal protective equipment.
- This includes:
 - Safety goggles
 - Hearing protection
 - Protective gloves
 - Protective footwear

● **Inserting/removing the battery**

- **Removing the battery:** Press the release buttons **4** and remove the battery **5**.
- **Inserting the battery:** Snap the battery into the handle **3**.

● **Charging the battery**

NOTE

- ▶ Allow a hot battery **5** to cool down before charging.
- ▶ Switch the charger **10** off for at least 15 minutes between successive charging processes.
- ▶ Always disconnect the plug before removing or inserting the battery from the charger.

1. Remove the battery from the product if required.
2. Insert the battery in the charging compartment of the charger. The red charging control LED **12** lights up.
3. Connect the charger to a mains outlet.
4. Once the battery is fully recharged, the green charging control LED **11** lights up. Unplug the charger from the mains outlet.
5. Remove the battery from the charger.

Charging time

Battery pack	Charging time (h)
PAPK 12 A3, 2.0 Ah, 3 cells	1
PAPK 12 A4, 2.0 Ah, 3 cells	1
PAPK 12 B4, 4.0 Ah, 6 cells	2

● Operation

WARNING! Risk of injury!



Wear safety gloves!



Wear ear protection!



Wear eye protection!



Wear protective, slip-resistant footwear!

● Selecting the direction of rotation

WARNING! Risk of injury!

- ▶ Only use or adjust the rotation direction switch **1** when the product is at a standstill.

NOTE

- ▶ Some types of screws, nuts and bolts have a left-hand thread. In this case, use the directions below in reverse.

- Turn the rotation direction switch to the left or right to tighten or loosen the screw:

Rotation direction switch	Direction of rotation
Left	<ul style="list-style-type: none">■ Clockwise■ Screw in/tighten screws/nuts
Right	<ul style="list-style-type: none">■ Counterclockwise■ Loosen screws/nuts

● Attaching the adapter to the product

- Push the adapter **13** onto the tool holder **9** if required.

● Attaching a socket to the product

- Place a suitable socket on the tool holder **9** or on the adapter **13**. Keep the product pointed straight at the screw/nut.

● Switching the product on/off

WARNING! Risk of injury!

- ▶ Hold the product firmly, especially when the screw/nut reaches the sitting position.
- ▶ Keep fingers and hands away from the adapter **13** or the screw/nut during the tightening or unscrewing process.

⚠ CAUTION! Risk of injury!

- ▶ The screw/nut may heat up during the tightening or unscrewing process. Allow the screw/nut to cool down.
- ▶ Always check the actually attained tightening torque with a torque spanner.

NOTE

- ▶ Pressing the ON/OFF switch **[6]** lightly yields a low speed/torque. Increasing the pressure increases the speed/tightening torque.

NOTE

- ▶ The LED work light **[8]** lights up when the ON/OFF switch is pressed lightly or fully. This provides illumination of the work area in poor lighting conditions.

Switching on

1. Press and hold down the safety lock-out **[7]**.
2. Press and hold the ON/OFF switch **[6]**.
3. Once the product is running, release the safety lock-out.

Switching off

- Release the ON/OFF switch **[6]**. The product switches off.

● Troubleshooting

Problem	Possible cause	Action
The product does not start.	The battery [5] is empty.	Charge the battery [5] (see „Charging the battery“).
	The battery [5] is not properly inserted.	Insert the battery [5] correctly (see „Inserting/removing the battery“).
	The ON/OFF switch [6] is defective.	Have the product repaired by the Service Centre.
	The motor is defective.	
The product works with intermittent operation.	Internal loose contact.	Have the product repaired by the Service Centre.
	The ON/OFF switch [6] is defective.	

● Cleaning and maintenance

⚠ WARNING! Risk of injury!



Always switch the product off, remove the battery **[5]** and let the product cool down before performing inspection, maintenance or cleaning works.

⚠ WARNING! Risk of electric shock!

- ▶ Do not spray the product with water and do not immerse it in water. Never allow liquids to get into the product.

CAUTION!

- ▶ Any maintenance and repair other than described in this manual: Contact an authorised service centre or a similarly qualified person to check or repair the product. Only use original parts.

NOTE

- ▶ The following cleaning and servicing should be done regularly. This will ensure a long and reliable service life.
- ▶ Do not use cleaning agents or solvents. You may otherwise irreparably damage the product.
- ▶ The product must always be kept clean, dry and free from oil or grease.
- ▶ The product is maintenance-free.

- Clean the product with a dry cloth.

● Storage

- Store the product in a dry and dust-protected place out of reach of children.
- The storage temperature for the rechargeable battery  and the product is between 0 °C and +45 °C. Avoid extreme cold or heat during storage to ensure the battery output is not adversely affected.
- If the battery is to be stored for an extended period, the charge level should be checked regularly. The optimum charge level is between 50 % and 80 %.

● Disposal

The packaging is made entirely of recyclable materials, which you may dispose of at local recycling facilities.



Observe the marking of the packaging materials for waste separation, which are marked with abbreviations (a) and numbers (b) with following meaning: 1–7: plastics/20–22: paper and fibreboard/80–98: composite materials.

Product:



Contact your local refuse disposal authority for more details of how to dispose of your worn-out product.



To help protect the environment, please dispose of the product properly when it has reached the end of its useful life and not in the household waste. Information on collection points and their opening hours can be obtained from your local authority.

Faulty or used batteries/rechargeable batteries must be recycled. Return the batteries/rechargeable batteries and/or the product to the available collection points.



Environmental damage through incorrect disposal of the batteries/rechargeable batteries!

Batteries/rechargeable batteries may not be disposed of with the usual domestic waste. They may contain toxic heavy metals and are subject to hazardous waste treatment rules and regulations. The chemical symbols for heavy metals are as follows: Cd = cadmium, Hg = mercury, Pb = lead. That is why you should dispose of used batteries/rechargeable batteries at a local collection point.

● **Warranty**

The product has been manufactured to strict quality guidelines and meticulously examined before delivery. In the event of material or manufacturing defects you have legal rights against the retailer of this product. Your legal rights are not limited in any way by our warranty detailed below.

The warranty for this product is 3 years from the date of purchase. The warranty period begins on the date of purchase. Keep the original sales receipt in a safe location as this document is required as proof of purchase.

Any damage or defects already present at the time of purchase must be reported without delay after unpacking the product.

Should the product show any fault in materials or manufacture within 3 years from the date of purchase, we will repair or replace it – at our choice – free of charge to you. The warranty period is not extended as a result of a claim being granted. This also applies to replaced and repaired parts.

This warranty becomes void if the product has been damaged, or used or maintained improperly.

The warranty covers material or manufacturing defects. This warranty does not cover product parts subject to normal wear and tear, thus considered consumables (e.g. batteries, tubes, cartridges), nor damage to fragile parts, e.g. switches or glass parts.

For this product, rechargeable battery is also covered by its warranty period.

● **Warranty claim procedure**

So that your request can be processed quickly, please observe the following instructions:

For all inquiries, please have the receipt and item number (IAN 497020_2504) ready as proof of purchase.

The article number can be taken from the identification label on the product, engraving on the product, the front cover of your manual (at the bottom left), or the sticker on the back or bottom of the product.

If malfunctions or other defects arise, first contact the service department indicated below by phone or email.

You can then send a product recorded as defective to the communicated service address postage-free, making sure to enclose proof of purchase (receipt) and information on the details of the defect and when it occurred.



You can download and view this and numerous other manuals at parkside-diy.com. This QR code takes you directly to parkside-diy.com. Choose your country and use the search screen to search for the operating instructions. Entering the item number (IAN) 497020_2504 takes you to the operating instructions for your item.

● **Service**

 **Service Great Britain**

Tel.: 08000518970

Contact form on parkside-diy.com
IAN 497020_2504

● EU declaration of conformity

EU DECLARATION OF CONFORMITY (No. 497020_2504)	
--	--

IAN: 497020_2504
Product identification: "Parkside" Cordless Ratchet
Model Number: HG10173

The object of the declaration described above is in conformity with the relevant Union harmonisation legislation:

Directive 2006/42/EC
Directive 2014/30/EU
Directive 2011/65/EU and all related amendments

References to the relevant harmonised standards used or references to the other technical specifications in relation to which conformity is declared:

N° / Parts
Directive 2006/42/EC
EN 62841-1:2015/A11:2022
EN 62841-2-2:2014/AC:2015
Directive 2014/30/EU
EN IEC 55014-1:2021
EN IEC 55014-2:2021

The object of the declaration described above is in conformity with Directive 2011/65/EU of the European Parliament and of the Council of 8 June 2011 on the restriction of the use of certain hazardous substances in electrical and electronic equipment:

N° / Parts
Directive 2011/65/EU
EN IEC 63000:2018

Keeper of the technical documentation: OWIM GmbH & Co.KG

Signed for and on behalf of:

OWIM GmbH & Co. KG, Stiftsbergstraße 1, 74167 Neckarsulm, Germany

This declaration of conformity is issued under the sole responsibility of the manufacturer.

Translation of the original declaration of conformity

Neckarsulm	14.10.2025	<i>ppa. Buchheim</i>	<i>ppa. Dr. Maier</i>
Place	Date	ppa. Jens Buchheim Authorised Signatory	ppa. Dr. Thorsten Maier Authorised Signatory

EN



Luettelo käytetyistä kuvamerkeistä/symboleista	Sivu	21
Johdanto	Sivu	22
Tarkoituksenmukainen käyttö	Sivu	22
Toimituksen sisältö	Sivu	22
Osien kuvaus	Sivu	22
Tekniset tiedot	Sivu	22
Yleiset turvallisuusohjeet	Sivu	24
Latureita koskevat turvallisuusohjeet	Sivu	28
Asennus	Sivu	29
Tuotteen purkaminen pakkauksesta ja puhdistus	Sivu	29
Akun poistaminen/asettaminen	Sivu	29
Akun lataaminen	Sivu	30
Käyttö	Sivu	30
Pyörimissuunnan valitseminen	Sivu	30
Sovittimen asettaminen tuotteeseen	Sivu	30
Kiinnittimen asettaminen tuotteeseen	Sivu	30
Tuotteen päälle- ja poiskytkeminen	Sivu	31
Vianmääritys	Sivu	31
Puhdistus ja huolto	Sivu	32
Säilytys	Sivu	32
Hävittäminen	Sivu	32
Takuu	Sivu	33
Toimiminen takuutapauksessa	Sivu	33
Huoltopalvelu	Sivu	34
EU-vaatimustenmukaisuusvakuutus	Sivu	35

Luettelo käytetyistä kuvamerkeistä/symboleista

	Lue käyttöohje.		Käytä tuotetta vain kuivissa sisätiloissa.
	VAARA! – Osoittaa korkean riskitason vaaraa, joka johtaa kuolemaan tai vakavaan loukkaantumiseen, jos sitä ei vältetä (esim. tukehtumisvaara)		Vaihtovirta/-jännite
			Tasavirta/-jännite
	VAROITUS! – Osoittaa keskitasoisien riskitason vaaraa, joka voi johtaa kuolemaan tai vakavaan loukkaantumiseen, jos sitä ei vältetä (esim. sähköiskun vaara)		Hienosulake
			Suojausluokka II (kaksoiseristys)
	VARO! – Osoittaa matalan riskitason vaaraa, joka voi johtaa lievään tai kohtalaiseen loukkaantumiseen, jos sitä ei vältetä (esim. palovamman vaara)		Kytke tuote pois päältä ja irrota akku ennen lisävarusteiden vaihtoa, puhdistusta ja kun sitä ei käytetä.
	Käytä suojakypärää!		Suoja akkua kuumuudelta ja jatkuvalta, voimakkaalta auringonsäteilyltä.
	Käytä pölysuojainta!		Suoja akkua vedeltä ja kosteudelta.
	Käytä suojalaseja!		Suoja akkua avotulelta.
	Käytä kuulosuojaimia!		Käytä turvakäsineitä.
	Turvallisuusohjeet Käyttöohjeet		Käytä liukumattomia turvajalkineita!
	CE-merkintä takaa, että tuote vastaa siihen sovellettavia EU-direktiivejä.		

12 V AKKUKÄYTTÖINEN RÄIKKÄ

● Johdanto

Onnittelemme sinua uuden tuotteen hankinnasta. Valitsit erittäin korkealaatuisen tuotteen. Käyttöohje on osa tätä tuotetta. Se sisältää tärkeitä turvallisuusohjeita sekä käyttöä ja hävitystä koskevia ohjeita. Tutustu ennen tuotteen käyttöä huolellisesti kaikkiin käyttöjä turvallisuusohjeisiin. Käytä tuotetta ainoastaan ohjeen mukaan ja siinä mainittuihin tarkoituksiin. Anna kaikki ohjeet mukaan, jos luovutat tuotteen edelleen.

● Tarkoituksenmukainen käyttö

- Tuote on tarkoitettu ruuviliitosten kiristämiseen ja löysäämiseen. Käytä tuotetta vain ohjeessa kuvatulla tavalla ja siinä mainittuun käyttötarkoitukseen.
- Kaikki muu käyttö tai tuotteen muuttaminen katsotaan sopimattomaksi ja siihen liittyy huomattavia onnettomuusriskejä. Valmistaja ei ota vastuuta vahingoista, jotka johtuvat tarkoituksenvastaisesta käytöstä.
- Tuotetta ei ole tarkoitettu ammattimaiseen käyttöön.
- Tuote on osa **Parkside X 12 V TEAM** -sarjaa. Tuotetta voidaan käyttää **Parkside X 12 V TEAM** -sarjaan kuuluvien akkujen kanssa. Akut saa ladata vain **Parkside X 12 V TEAM** -sarjan latureilla.

● Toimituksen sisältö

⚠ VAROITUS!

- ▶ Tuote ja pakkausmateriaalit eivät ole leluja! Lapset eivät saa leikkiä muovipusseilla, kalvoilla tai pienillä osilla! Muutoin tukehtumisvaara nieluun joutuvien osien vuoksi!

- 1 12 V Akkukäyttöinen räikkä
- 1 Sovitin 3/8"-1/2"
- 1 Säilytyslaukku
- 1 Käyttöohje
- 1 Akku
- 1 Laturi

● Osien kuvaus

Ennen lukemista avaa kuvasivu ja tutustu tuotteen kaikkiin toimintoihin.

- 1 Pyörimissuunnan kytkin
- 2 Akun tilanäyttö
- 3 Kahva
- 4 Vapautuspainike
- 5 Akku
- 6 On-/off-kytkin
- 7 Käynnistyslukko
- 8 LED-työvalo
- 9 Työkalun kiinnitin
- 10 Laturi
- 11 Laturin merkkivalo – vihreä
- 12 Laturin merkkivalo – punainen
- 13 Sovitin

● Tekniset tiedot

12 V Akkukäyttöinen räikkä	PAR 12 B1
Mallinumero:	HG10173
Joutokäyntinopeus n_0 :	0–250 min ⁻¹
Suurin vääntömomentti:	54 N m
Käyttöneliö:	3/8"
Mitoitusjännite:	12 V ===

Akku	PAPK 12 A4
Mallinumero:	HG10031
Tyyppi:	Litiumioni
Nimellisjännite:	12 V === maks.
Kapasiteetti:	2,0 Ah
Energia-arvo:	24 Wh

Pikalaturi	PLGK 12 A3
Mallinumero:	HG10038 HG10038-BS

Otto:	
Nimellisjännite:	220–240 V~
Nimellistaajuus:	50–60 Hz
Nimellisteho:	50 W
Sulake (sisällä):	2 A / 
Anto:	
Nimellisjännite:	12 V ===
Latausvirta:	2,4 A
Latausaika:	n. 60 min
Suojausluokka:	II/□ (kaksoiseristys)

Suosittelava ympäristön lämpötila:	
Maksimi-lämpötila yhteensä:	+45 °C
Lataus:	+4 °C korkeintaan +40 °C
Käyttö:	+4 °C korkeintaan +40 °C
Säilytys:	+20 °C korkeintaan +26 °C

Melupäästöarvot

Mitatut arvot on määritetty EN 62841 -standardin mukaisesti. Sähkötyökalun A-painotettu melutaso on tyypillisesti:

Äänenpainetaso:	$L_{pA} = 79,3 \text{ dB}$
Epävarmuus:	$K_{pA} = 3 \text{ dB}$

Äänitehotaso:	$L_{WA} = 87,3 \text{ dB}$
Epävarmuus:	$K_{WA} = 3 \text{ dB}$

Tärinäpäästöarvot

Tärinän kokonaisarvot (kolmen suunnan vektorisumma) määritetty EN 62841 -standardin mukaisesti:

Ruuvit	$a_h < 3,533 \text{ m/s}^2$
Epävarmuus	$K = 1,5 \text{ m/s}^2$

VAROITUS!



Käytä kuulosuojaimia!

VAROITUS!

- ▶ Sähkötyökalua käytettäessä tärinä- ja melupäästöt voivat poiketa mainituista arvoista; tähän vaikuttaa sähkötyökalun käyttötapa ja etenkin työkappaleen ominaisuudet.
- ▶ Kuormitus tulisi yrittää pitää mahdollisimman alhaisena. Tärinäkuormitusta vähentävät esimerkiksi suojakäsineiden käyttö työkalua käytettäessä ja työajan rajoittaminen. Tässä on huomioitava kaikki käyttöjakson vaiheet (esimerkiksi ajat, jolloin sähkötyökalu on kytketty pois päältä ja ajat, jolloin se on päällekytketty, mutta sitä ei juuri silloin käytetä).

HUOMAUTUS

- ▶ Mainittu tärinän kokonaisarvo ja melupäästöarvo on mitattu standardoidun testausmenetelmän mukaan, joten niitä voidaan käyttää toisen sähkötyökalun arvojen vertaamiseen.

HUOMAUTUS

- Mainittua tärinän kokonaisarvoa ja melupäästöarvoa voidaan käyttää myös kuormituksen alustavaan arvioimiseen.



Yleiset turvallisuusohjeet

Sähkötyökaluja koskevat yleiset turvallisuusohjeet

⚠ VAROITUS!

- **Lue kaikki sähkötyökalua koskevat turvallisuusohjeet, käyttöohjeet, kuvitukset ja tekniset tiedot.** Seuraavien ohjeiden noudattamatta jättäminen voi aiheuttaa sähköiskun, tulipalon ja/tai vakavia vammoja.

Säilytä kaikki käyttö- ja turvallisuusohjeet myöhempää tarvetta varten.

Turvallisuusohjeissa käytetty käsite ”sähkötyökalu” tarkoittaa verkkokäyttöisiä sähkötyökaluja (johdolliset) tai akkukäyttöisiä sähkötyökaluja (ilman johtoa).

Työpaikkaturvallisuus

- 1) **Pidä työtilasi puhtaana ja hyvin valaistuna.** Epäjärjestys ja valaisemattomat työtilat voivat johtaa onnettomuuksiin.
- 2) **Älä käytä sähkötyökalua räjähdysalttiissa tiloissa, joissa on syttyviä nesteitä, kaasuja tai pölyä.** Sähkötyökalut synnyttävät kipinöitä, jotka voivat sytyttää pölyn ja höyryt.
- 3) **Pidä lapset ja muut henkilöt etäällä, kun sähkötyökalua käytetään.** Huomion kohdistuessa muualle voit menettää sähkötyökalun hallinnan.

Sähköturvallisuus

- 1) **Sähkötyökalun pistokkeen täytyy sopia pistorasiaan. Pistoketta ei saa muuttaa millään tavalla. Älä käytä sovittipistokkeita yhdessä suojamaadoitettujen sähkötyökalujen kanssa.** Muuttamattomat pistokkeet ja sopivat pistorasiat pienentävät sähköiskun vaaraa.
- 2) **Vältä kosketusta maadoitettuihin pintoihin kuten putkiin, lämpöpattereihin, liesiin ja jääkaappeihin.** Kohonnut sähköiskun vaara, jos keho on maadoitettu.
- 3) **Älä altista sähkötyökaluja sateelle tai kosteudelle.** Veden pääseminen sähkötyökalun sisään suurentaa sähköiskun vaaraa.
- 4) **Älä käytä virtajohtoa sähkötyökalun kantamiseen, ripustamiseen tai pistokkeen irrottamiseen pistorasiasta. Pidä virtajohto etäällä kuumuudesta, öljystä, terävistä reunoista ja liikkuvista laiteosista.** Vaurioituneet tai kiertyneet virtajohdot suurentavat sähköiskun vaaraa.
- 5) **Jos käytät sähkötyökalua ulkona, käytä vain jatkojohtoja, jotka soveltuvat ulkokäyttöön.** Ulkokäyttöön soveltuvan jatkojohdon käyttö pienentää sähköiskun vaaraa.
- 6) **Jos sähkötyökalun käyttöä kosteassa ympäristössä ei voida välttää, käytä silloin vikavirtasuojakytkintä.** Vikavirtasuojakytkimen käyttö pienentää sähköiskun vaaraa.

Henkilöturvallisuus

- 1) **Ole tarkkaavainen tekemisissäsi ja käsittele sähkötyökalua järkevästi. Älä käytä sähkötyökalua, jos olet väsynyt tai huumausaineiden, alkoholin tai lääkkeiden**

- vaikutuksen alainen.** Hetken epähuomio sähkötyökalun käytössä voi johtaa vakaviin vammoihin.
- 2) **Käytä henkilönsuojaimia ja aina suojalaseja.** Sähkötyökalun käytöstä riippuvien henkilönsuojainten, kuten pölynaamarin, liukumattomien turvajalkineiden, suojakypärän tai kuulosuojaimen, käyttö pienentää loukkaantumisvaaraa.
 - 3) **Vältä laitteen tahatonta käynnistymistä. Varmista, että sähkötyökalu on kytketty pois päältä ennen sähköverkkoon ja/ tai akkuun liittämistä, käynnistystä ja siirtämistä.** Jos sormesi on kytkimellä sähkötyökalua kannettaessa tai sähkötyökalu liitetään päällekytkettyinä sähköverkkoon, tämä voi johtaa onnettomuuksiin.
 - 4) **Irrota säätötyökalut tai ruuviavaimet ennen sähkötyökalun päällekytkemistä.** Työkalu tai avain, joka on kiinnitetty sähkötyökalun pyörivään osaan, voi johtaa loukkaantumiseen.
 - 5) **Vältä epätavallisia työasentoja. Asetu tukevasti paikalle ja pidä tasapaino.** Näin voit hallita paremmin sähkötyökalua odottamattomissa tilanteissa.
 - 6) **Käytä sopivaa vaateusta. Älä käytä väljiä vaatteita tai koruja. Pidä hiukset, vaatteet ja käsiineet etäällä pyörivistä osista.** Väljät vaatteet, korut ja pitkät hiukset voivat tarttua liikkuviin osiin.
 - 7) **Jos pölynpoisto- ja keräyslaitteet on mahdollista asentaa, varmista, että ne on liitetty ja niitä käytetään oikein.** Pölynpoiston käyttö voi pienentää pölystä johtuvia vaaroja.
 - 8) **Älä tuudittaudu väärään turvallisuuden tunteeseen äläkä laiminlyö sähkötyökalun**

turvallisuusohjeita, vaikka olisit käyttänyt sähkötyökalua jo useita kertoja ongelmitta. Huoleton käsittely voi johtaa silmänräpäyksessä vakaviin vammoihin.

Sähkötyökalun käyttö ja käsittely

- 1) **Älä ylikuormita sähkötyökalua. Käytä työhösi soveltuvaa sähkötyökalua.** Sopivalla sähkötyökalulla työsi sujuu paremmin ja turvallisemmin annetulla tehoalueella.
- 2) **Älä käytä sähkötyökalua, jonka kytkin on viallinen.** Sähkötyökalu, jota ei voi enää kunnolla kytkeä päälle tai pois päältä, on vaarallinen ja se täytyy korjata.
- 3) **Irrota pistoke pistorasiasta ja/ tai poista akku ennen kuin teet säätöjä laitteeseen, vaihdat vaihtotyökaluja tai asetat sähkötyökalun työpöydälle.** Tämä varotoimenpide estää sähkötyökalun tahattoman käynnistymisen.
- 4) **Säilytä käyttämättömiä sähkötyökaluja lasten ulottumattomissa. Sähkötyökalua eivät saa käyttää henkilöt, joilla ei ole kokemusta sen käytöstä tai jotka eivät ole lukeneet käyttöohjeita.** Sähkötyökalut ovat vaarallisia, jos niitä käyttävät kokemattomat henkilöt.
- 5) **Hoida sähkötyökaluja ja vaihtotyökaluja huolella. Tarkista, että liikkuvat osat toimivat moitteettomasti ilman juuttumista, osissa ei ole murtumia tai vaurioita, jotka haittaavat sähkötyökalun toimintaa. Korjauta vaurioituneet osat ennen sähkötyökalun käyttöä.** Monet onnettomuudet johtuvat huonosti huolletuista sähkötyökaluista.

- 6) **Pidä sahaustyökalut terävinä ja puhtaina.** Huolellisesti hoidetut, teräväreunaiset sahaustyökalut eivät juutu yhtä helposti ja niitä on helpompi käyttää.
- 7) **Käytä sähkötyökalua, lisävarusteita, vaihtotyökaluja jne. näiden ohjeiden mukaisesti. Huomioi aina työolosuhteet ja työtehtävä.** Sähkötyökalujen käyttö muuhun kuin niiden käyttötarkoitukseen voi johtaa vaaratilanteisiin.
- 8) **Pidä kahvat ja otepinnat kuivina, puhtaina sekä öljyttöminä ja voitelurasvattomina.** Liukkaat kahvat ja otepinnat vaarantavat turvallisen käytön ja sähkötyökalun hallinnan odottamattomissa tilanteissa.

Akkukäyttöisen työkalun käyttö ja käsittely

- 1) **Lataa akut vain valmistajan hyväksymillä latureilla.** Tiettytyypisille akuille tarkoitettuun laturiin liittyy tulipalon vaara, jos sitä käytetään toisenlaisten akkujen lataukseen.
- 2) **Käytä sähkötyökaluissa vain niihin soveltuvia akkuja.** Toisenlaisten akkujen käyttö voi johtaa loukkaantumisiin ja tulipalon vaaraan.
- 3) **Pidä käyttämätöntä akkua etäällä paperiliittimistä, kolikoista, avaimista, nauloista, ruuveista tai muista pienistä metalliesineistä, jotka voivat johtaa kontaktien siltaukseen.** Akun kontaktien välinen oikosulku voi aiheuttaa palovammoja tai tulipalon.
- 4) **Väärin käytettäessä akusta voi vuotaa nestettä. Vältä koskettamasta siihen. Jos nestettä kuitenkin joutuu iholle, huuhtelee runsaalla vedellä. Jos nestettä joutuu silmiin, hakeudu**

lisäksi lääkärin hoitoon. Vuotava akkuneste voi aiheuttaa ihoärsytystä tai palovammoja.

- 5) **Älä käytä vaurioitunutta tai muutettua akkua.** Vaurioituneet ja muutetut akut voivat toimia arvaamattomasti ja johtaa tulipaloon, räjähdyksen tai loukkaantumisiin.
- 6) **Älä altista akkua avotulelle tai liian korkeille lämpötiloille.** Avotuli tai yli +130 °C:n lämpötila voivat johtaa räjähdyksen.
- 7) **Noudata kaikkia latausohjeita äläkä koskaan lataa akkua tai akkukäyttöistä työkalua käyttöohjeessa mainitun lämpötila-alueen ulkopuolella.** Virheellinen lataus tai sallitun lämpötila-alueen ulkopuolella lataaminen voi vaurioittaa akkua ja lisätä tulipalon vaaraa.

VAROITUS!



Älä heitä akkua talousjätteisiin, avotuleen tai vesistöön. Älä altista akkua pitkäaikaiselle suoralle auringonsäteilylle äläkä aseta sitä lämpöpatterin päälle (maks. 50 °C).

Huoltopalvelu

- 1) **Korjauta sähkötyökalu vain pätevällä ammattihenkilöllä, joka käyttää alkuperäisiä varaosia.** Näin varmistetaan sähkötyökalun turvallisuus.
- 2) **Älä koskaan huolla vaurioituneita akkuja.** Akkujen kaikenlainen huolto tulisi teettää vain valmistajalla tai valtuutetulla huoltopalvelulla.

Akkuräikkävääntimiä koskevat lisäturvallisuusohjeet

- **Pidä laitetta eristetyistä otepinnoista kiinni, kun käytät sitä työhön, jossa ruuvi voi koskettaa**

piilossa olevia sähköjohtoja.

Kontakti jännitteenalaiseen johtoon voi siirtää virran myös metallisiin laitteen osiin ja johtaa sähköiskuun.

- **Kiinnitä työkappale.** Kiinnitysvälineillä tai ruuvipuristimella kiinnitetty työkappale pysyy varmemmin paikoillaan kuin kädessä pidettynä.
- **Pidä sähkötyökalusta kiinni.** Ruuveja kiristettäessä ja löysätessä voi esiintyä lyhytaikaisia korkeita reaktiomomentteja.
- **Kytke sähkötyökalu välittömästi pois päältä, jos vaihtotyökalu jumittuu.** Varaudu voimakkaisiin reaktiomomentteihin, jotka aiheuttavat takaiskun.
- **Irrota akku, kun työskentelet laitteella.** Näin vältät sähkötyökalun tahattoman käynnistymisen.

⚠ VARO! Vaara, voi osua sähköjohtoon!

- ▶ Varmista, että et osu sähkö-, kaasu- tai vesijohtoihin sähkötyökalua käyttäessäsi.

Alkuperäiset lisävarusteet/lisälaitteet

- **Käytä vain käyttöohjeessa mainittuja lisävarusteita ja lisälaitteita.** Muiden kuin käyttöohjeessa suositeltujen vaihtotyökalujen ja lisävarusteiden käyttö voi johtaa loukkaantumisvaaraan.

Tärinän ja melun vähentäminen

Vähennä tärinää ja melua rajoittamalla käyttöaikaa, sahaamalla tärinää ja melua vähentävillä käyttötavoilla ja käyttämällä henkilönsuojaimia.

Seuraavat toimenpiteet auttavat vähentämään tärinästä ja melusta johtuvia riskejä:

- Käytä tuotetta vain sen käyttötarkoituksen ja tämän käyttöohjeen mukaisesti.
- Pidä huolta siitä, että tuote on aina moitteettomassa kunnossa ja hyvin huollettu.
- Käytä tuotteessa sopivia vaihtotyökaluja ja tarkista, että ne ovat moitteettomassa kunnossa.
- Pidä tuotetta tukevasti kahvoista ja otepinnoista kiinni.
- Huolla tuote ohjeiden mukaisesti ja voitele se kunnolla (tarvittaessa).
- Suunnittele työvaiheet niin, että tärinää aiheuttavien tuotteiden sahaus jakautuu pidemmälle aikajaksolle.

Toiminta hätätapauksessa

Tutustu tuotteen käyttöön tämän käyttöohjeen avulla. Lue turvallisuusohjeet huolella läpi ja noudata niitä ehdottomasti. Tämä auttaa vaarojen ja vaaratilanteiden välttämässä.

- Käytä tuotetta aina tarkkaavaisesti, jotta pystyt havaitsemaan vaarat hyvissä ajoin ja toimimaan oikein. Nopeasti toimimalla voidaan välttää vakavat loukkaantumiset ja ainevahingot.
- Toimintahäiriöiden sattuessa kytke tuote välittömästi pois päältä ja poista akku. Anna pätevän ammattihenkilön tarkastaa ja tarvittaessa korjata tuote ennen kuin jatkat sen käyttöä.

HUOMAUTUS

▶ Tuotteen käyttö saa aikaan sähkömagneettisen kentän! Tämä kenttä voi tietyissä tilanteissa vaikuttaa aktiivisiin ja passiivisiin lääkinnällisiin istutteisiin! Vakavan ja hengenvaarallisen loukkaantumisvaaran pienentämiseksi suosittelemme, että lääkinnällisiä istutteen käyttävät henkilöt kysyvät neuvoa lääkäriltä tai istutteen valmistajalta ennen kuin käyttävät tuotetta!

- Vaikka sähkötyökalua käytetään ohjeiden mukaisesti, jäännösriskejä ei voi poistaa. Seuraavat vaarat voivat esiintyä sähkötyökalun rakenteesta ja mallista riippuen:
 - Viiltovammat
 - Kuulon menetys, jos työskentelet ilman kuulosuojaimia.
 - Käden ja käsivarren tärinästä johtuvat terveyshaitat, jos laitetta käytetään pidemmän aikaa tai jos sitä ei käytetä ja huolleta asianmukaisesti.

● Latureita koskevat turvallisuusohjeet

- Laitetta voivat käyttää 8 vuotta täyttäneet lapset ja henkilöt, jotka ovat ruumiillisilta tai henkisiltä kyvyiltään tai aisteiltaan rajoittuneita tai joilla ei ole kokemusta tai tietoa laitteen käytöstä, jos heitä valvotaan tai heitä on opastettu laitteen turvallisessa käytössä ja

he ymmärtävät laitteen käyttöön liittyvät vaarat. Lapset eivät saa leikkiä laitteella.

Lapset eivät saa puhdistaa tai huoltaa laitetta ilman valvontaa.

- Älä koskaan lataa paristoja. Tämän huomautuksen laiminlyöminen johtaa vaaratilanteisiin.
 - Jos virtajohto vaurioituu, valmistajan, tämän huoltopalvelun tai muun pätevän henkilön täytyy vaihtaa se uuteen vaaratilanteiden välttämiseksi.
 - Suojaa sähköiset osat kosteudelta. Älä koskaan upota niitä veteen tai muihin nesteisiin välttääksesi sähköiskun. Älä koskaan pidä laitetta juoksevan veden alla. Noudata puhdistusta, huoltoa ja korjauksia koskevia ohjeita.
 - Laite soveltuu käytettäväksi sisätiloissa.
- ⚠ **HUOMIO!** Tämä laturi soveltuu ainoastaan seuraavien akkutyypin lataukseen:

Parkside 12 V akku		
PAPK 12 A3	2 Ah	3 kennoa
PAPK 12 A4	2 Ah	3 kennoa
PAPK 12 B4	4 Ah	6 kennoa

- Asiakkaat voivat tilata yhteensopivia vaihtoakkuja ja latureita Lidl-verkkokaupoista seuraavissa maissa: Saksa (lidl.de), Ranska (lidl.fr), Belgia (lidl.be), Tšekki (lidl.cz), Alankomaat (lidl.nl), Puola (lidl.pl), Slovakia (lidl.sk), Espanja (lidl.es). Asiakkaat voivat tilata näitä kaikissa muissa maissa osoitteesta www.optimex-shop.com.

Sopivat akut ja laturit

Akku:	Parkside X 12 V Team
Laturi:	Parkside X 12 V Team

● Asennus

● Tuotteen purkaminen pakkauksesta ja puhdistus

⚠ VAROITUS!

- Tuote ja pakkausmateriaalit eivät ole leluja! Lapset eivät saa leikkiä muovipusseilla, kalvoilla tai pienillä osilla! Muutoin tukehtumisvaara nieluun joutuvien osien vuoksi!

- Ota tuote pakkauksesta ja poista kaikki pakkausmateriaalit ja suojakalvot.
- Tarkista, että pakkaus sisältää kaikki osat ja että toimitus on täydellinen (katso "Toimituksen sisältö").
- Tarkista, että tuote ja kaikki osat ovat moitteettomassa kunnossa. Jos havaitset tuotteessa jonkin vaurion tai vian, älä käytä tuotetta vaan toimi luvussa "Takuu" kuvatulla tavalla.

Lisävarusteet

- Käytä tuotteen turvallisen ja asianmukaisen käytön varmistamiseksi aina sopivia henkilönsuojaimia.
- Näitä ovat:
 - Suojalasit
 - Kuulosuojaimet
 - Suojäkäsineet
 - Suojaavat jalkineet

● Akun poistaminen/asettaminen

- Акun poistaminen:** Paina vapautuspainikkeita **4** ja poista akku **5**.
- Акun asettaminen:** Kiinnitä akku kahvaan **3**.

● Akun lataaminen

HUOMAUTUS

- ▶ Anna lämmenneen akun [5] jäähtyä ennen lataamista.
- ▶ Kytke laturi [10] pois päältä vähintään 15 minuutiksi peräkkäisten latausten välillä.
- ▶ Irrota pistoke aina ennen kuin poistat tai asetat akun laturiin.

1. Tarvittaessa ota akku tuotteesta.
2. Aseta akku laturin latauspaikkaan. Punainen laturin merkkivalo [12] syttyy.
3. Kytke laturi pistorasiaan.
4. Kun lataus on päättynyt, vihreä laturin merkkivalo [11] palaa. Irrota laturi sähköverkosta.
5. Poista akku laturista.

Latausaika

Akku	Latausaika (h)
PAPK 12 A3, 2,0 Ah, 3 kennoa	1
PAPK 12 A4, 2,0 Ah, 3 kennoa	1
PAPK 12 B4, 4,0 Ah, 6 kennoa	2

● Käyttö

⚠ VAROITUS! Loukkaantumisvaara!



Käytä suojakäsineitä!



Käytä kuulosuojaimia!



Käytä suojalaseja!



Käytä liukumattomia, suojaavia jalkineita!

● Pyörimissuunnan valitseminen

⚠ VAROITUS! Loukkaantumisvaara!

- ▶ Käytä tai säädä pyörimissuunnan kytkintä [1] vain, kun tuote on pysähdyksissä.

HUOMAUTUS

- ▶ Joissakin ruuveissa, muttereissa ja pulteissa on vasen kierre. Käytä tässä tapauksessa alla mainittuja suuntia päinvastoin.

- Kiristä tai löysää ruuvia kääntämällä pyörimissuunnan kytkin vasemmalle tai oikealle:

Pyörimis-suunnan kytkin	Pyörimissuunta
Vasen	<ul style="list-style-type: none">■ Myötäpäivään■ Ruuvien/ muttereiden sisäänkiertäminen/ kiristäminen
Oikea	<ul style="list-style-type: none">■ Vastapäivään■ Ruuvien/ muttereiden löysääminen

● Sovittimen asettaminen tuotteeseen

- Tarvittaessa aseta sovitin [13] työkalun kiinnittimen [9] päälle.

● Kiinnittimen asettaminen tuotteeseen

- Aseta sopiva kiinnitin työkalun kiinnittimen [9] päälle tai sovittimen [13] päälle. Pidä tuote suoraan suunnattuna ruuviin/ Mutteriin.

● Tuotteen päälle- ja poiskytkeminen

⚠ **VAROITUS! Loukkaantumisaara!**

- ▶ Pidä tuotteesta kiinni varsinkin silloin, kun ruuvi/mutteri saavuttaa istuma-asennon.
- ▶ Pidä sormet ja kädet etäällä sovitimesta [13] tai ruuvista/mutterista kiristyksen tai irrotuksen aikana.

⚠ **VARO! Loukkaantumisaara!**

- ▶ Ruuvi/mutteri voi kuumeta kiristyksen tai irrotuksen aikana. Anna ruuvin/mutterin jäähtyä.
- ▶ Tarkista todellinen saavutettu kiristysmomentti aina momenttiavaimella.

HUOMAUTUS

- ▶ Kevyt on-/off-kytkimen [6] painaminen pienentää nopeutta/kiristysmomenttia. Lisäämällä painetta nopeus/kiristysmomentti suurenee.
- ▶ LED-työvalo [8] palaa, kun on-/off-kytkintä painetaan kevyesti tai pohjaan. Sillä voidaan valaista työskentelyalue heikoissa valaisuolosuhteissa.

Päällekytkeminen

1. Pidä käynnistyslukkoa [7] alaspainettuna.
2. Pidä on-/off-kytkintä [6] alaspainettuna.
3. Kun tuote on käynnistynyt, voit vapauttaa käynnistyslukon.

Poiskytkeminen

- Vapauta on-/off-kytkin [6]. Tuote kytketty pois päältä.

● Vianmääritys

Ongelma	Mahdollinen syy	Toimenpide
Tuote ei käynnisty.	Akun [5] lataus on purkautunut.	Lataa akku [5] (katso "Akun lataaminen").
	Akkua [5] ei ole asetettu oikein.	Aseta akku [5] oikein (katso "Akun poistaminen/asettaminen").
	On-/off-kytkin [6] on viallinen.	Korjauta tuote huoltopalvelussa.
	Moottori on viallinen.	
Tuote toimii ajoittain.	Sisäinen kosketushäiriö.	Korjauta tuote huoltopalvelussa.
	On-/off-kytkin [6] on viallinen.	

● Puhdistus ja huolto

⚠ VAROITUS! Loukkaantumiswaara!



Kytke tuote pois päältä, irrota akku [5] ja anna tuotteen jäähtyä ennen kuin tarkastat, huollat tai puhdistat tuotetta!

⚠ VAROITUS! Sähköiskun vaara!

- ▶ Tuotetta ei saa suihkuttaa vedellä eikä asettaa veteen. Tuotteen sisään ei saa päästä mitään nesteitä.

⚠ HUOMIO!

- ▶ Kaikki huolto- ja korjaustyöt, joita ei ole mainittu tässä ohjeessa: Tarkistuta tai korjauta tuote kääntymällä valtuutetun huoltopalvelun tai pätevän ammattihenkilön puoleen. Käytä vain alkuperäisiä osia.

HUOMAUTUS

- ▶ Suorita seuraavat puhdistus- ja huoltotyöt säännöllisesti. Näin voidaan taata pitkäikäinen ja luotettava käyttö.
- ▶ Älä käytä puhdistus- tai liuotainaineita. Ne voisivat vaurioittaa tuotteen käyttökelvottomaksi.
- ▶ Tuotteen on oltava aina puhdas, kuiva sekä öljytön ja rasvaton.
- ▶ Tuote on huoltovapaa.

- Puhdista tuote kuivalla liinalla.

● Säilytys

- Säilytä tuotetta kuivassa ja pölyltä suojatussa paikassa lasten ulottumattomissa.
- Akun [5] ja tuotteen säilytyslämpötila on 0 °C:n ja +45 °C:n välillä. Vältä säilytyksen aikana äärimmäistä kylmyyttä tai kuumuutta, jotta akun teho ei heikkene.

- Jos akkua säilytetään pidemmän aikaa, lataustila on tarkistettava säännöllisesti. Optimaalinen lataustila on 50 %:n ja 80 %:n välissä.

● Hävittäminen

Pakkaus on valmistettu ympäristöystävällisistä materiaaleista, jotka voidaan viedä paikalliseen kierrätyspisteeseen.



Noudata pakkausmateriaalien jätteiden lajittelua koskevia merkintöjä. Ne koostuvat lyhenteistä (a) sekä numeroista (b) ja tarkoittavat seuraavaa: 1–7 = muovit/20–22 = paperi ja pahvi/80–98 = komposiitit.

Tuote:



Lisätietoja käytöstä poistetun tuotteen hävittämismahdollisuuksista saat kuntasi tai kaupunkisi viranomaisilta.



Älä heitä käytettyä tuotetta kotitalousjätteisiin. Hävitä tuote ympäristöystävällisesti toimittamalla se asianmukaiseen jätehuoltoon. Lisätietoja keräyspaikoista ja niiden aukioloajoista saat kuntasi viranomaisilta.

Violliset ja käytetyt paristot/akut on kierrätettävä. Palauta paristot/akut ja/tai tuote lähimpään keräyspisteeseen.



Paristojen/akkujen väärä hävittäminen aiheuttaa ympäristövahinkoja!

Paristoja/akkuja ei saa hävittää talousjätteenä. Ne voivat sisältää myrkyllisiä raskasmetalleja, minkä vuoksi ne kuuluvat ongelmajättekäsittelyyn. Raskasmetallien kemialliset merkit ovat seuraavat: Cd = kadmium, Hg = elohopea, Pb = lyijy. Toimita tästä

syystä käytetyt paristot/akut paikalliseen keräyspisteeseen.

● Takuu

Tuote on valmistettu huolellisesti tiukkojen laatuohjeiden mukaan ja tarkistettu huolella ennen toimitusta. Materiaali- tai valmistusvirheiden tapauksessa kuluttajalla on laillisia oikeuksia tuotteen myyjää kohtaan. Alla oleva takuu ei rajoita kuluttajan lakisääteisiä oikeuksia millään tavalla.

Tämän tuotteen takuu on 3 vuotta ostopäivästä lukien. Takuu-aika alkaa ostopäivästä. Säilytä alkuperäinen ostokuitti turvallisessa paikassa, koska tätä asiakirjaa vaaditaan ostotositteena.

Mahdollisista ostopäivästä esiintyneistä vaurioista tai vioista on ilmoitettava välittömästi tuotteen pakkauksesta purkamisen jälkeen.

Jos 3 vuoden sisällä tuotteen ostopäivästä alkaen tuotteesta löytyy materiaali- tai valmistusvirhe, korjaamme tuotteen ilmaiseksi harkintamme mukaan. Takuu-aikaa ei pidennetä myönnetyn takuuvaatimuksen vuoksi. Tämä koskee myös vaihdettuja ja korjattuja osia.

Takuun voimassaolo lakkaa, jos tuote on vioittunut, sitä on käytetty tai huollettu tarkoituksenvastaisesti.

Takuu kattaa materiaali- ja valmistusvirheet. Takuu ei kata tuotteen osia, jotka kuluvat normaalisti (esim. paristot, letkut, väripatruunat) ja joita voidaan sen vuoksi pitää kuluvin osina eikä myöskään rikkoutuvia osia esim. kytkimiä, akkuja tai lasista valmistettuja osia.

Tämän tuotteen takuu-aika koskee myös akkuja.

● Toimiminen takuutapauksessa

Jotta pyyntösi voidaan käsitellä nopeasti, noudata seuraavia ohjeita:

Säilytä tiedusteluja varten kassakuitti ja tuotenro (IAN 497020_2504) todisteena ostosta.

Löydät tuotenumeron tuotteen tyyppikilvestä, tuotteesta olevasta kaiverruksesta, käyttöohjeen kansilehdestä (alavasemmalla) tai tuotteen taka- tai alaosan tarrasta.

Jos tuotteen toiminnassa ilmenee vikoja tai muita puutteita, ota ensin yhteyttä alla mainittuun huoltopalveluun puhelimitse tai sähköpostitse.

Voit tämän jälkeen lähettää vialliseksi todetun tuotteen veloituksetta huoltopalvelun ilmoittamaan osoitteeseen. Liitä mukaan ostokuitti (kassakuitti) sekä tiedot viasta ja sen esiintymisajasta.



Voit tarkastella ja ladata näitä ja monia muita käyttöoppaita osoitteessa parkside-diy.com. Skannaamalla tämän QR-koodin pääset suoraan osoitteeseen parkside-diy.com. Valitse maa ja etsi käyttöohjeet hakukentän avulla. Syöttämällä tuotenumeron (IAN) 497020_2504 löydät tuotteesi käyttöohjeen.

● Huoltopalvelu

FI **Huoltopalvelu Suomi**

Puhelin: 0800916210

Yhteydenottolomake osoitteessa

parkside-diy.com

IAN 497020_2504

● EU-vaatimustenmukaisuusvakuutus

EU-VAATIMUSTENMUKAISUUSVAKUUTUS (nro. 497020_2504)

IAN: 497020_2504
Tuotetunniste: "Parkside" Akkusakseli
Mallinumero: HG10173

Edellä kuvattu vakuutuksen kohde on asiaa koskevan unionin yhdenmukaistamislainsäädännön vaatimusten mukainen:

Direktiivi 2006/42/EY
Direktiivi 2014/30/EU
Direktiivi 2011/65/EU kaikkine siihen liittyvine muutoksineen

Viittaukset niihin asiaankuuluviin yhdenmukaistettuihin standardeihin tai viittaus muihin tekniisiin eritelmiin, joiden perusteella vaatimustenmukaisuusvakuutus on annettu:

Nro / osat
Direktiivi 2006/42/EY
EN 62841-1:2015/A11:2022
EN 62841-2-2:2014/AC:2015
Direktiivi 2014/30/EU
EN IEC 55014-1:2021
EN IEC 55014-2:2021

Edellä kuvattu vakuutuksen kohde on Euroopan parlamentin ja neuvoston direktiivin 2011/65/EU, annettu 8 päivänä kesäkuuta 2011, tiettyjen vaarallisten aineiden käytön rajoittamisesta sähkö- ja elektroniikkalaitteissa, vaatimusten mukainen:

Nro / osat
Direktiivi 2011/65/EU
EN IEC 63000:2018

Teknisten asiakirjojen säilyttäjä: OWIM GmbH & Co.KG

Puolesta allekirjoittanut:

OWIM GmbH & Co. KG, Stiftsbergstraße 1, 74167 Neckarsulm, Saksa

Tämä vaatimustenmukaisuusvakuutus on annettu valmistajan yksinomaisella vastuulla.

Käännös alkuperäisen vaatimustenmukaisuusvakuutuksen

Neckarsulm

Paikka

14.10.2025

Päivämäärä

ppa. Jens Buchheim *ppa. Dr. Thorsten Maier*
valtuutettu allekirjoittaja valtuutettu allekirjoittaja

FI

CE

FI 35

Teckenförklaring till de piktogram/symboler som använts	Sidan	37
Inledning	Sidan	38
Avsedd användning	Sidan	38
Leverans	Sidan	38
Beskrivning av delarna	Sidan	38
Tekniska data	Sidan	38
Allmänna säkerhetsanvisningar	Sidan	40
Säkerhetsanvisningar för laddare	Sidan	44
Montering	Sidan	45
Packa upp produkten och rengör den noggrant	Sidan	45
Urtagning/isättning av batteri	Sidan	46
Laddning av batteriet	Sidan	46
Hantering	Sidan	46
Val av rotationsriktning	Sidan	46
Montering av adaptern på produkten	Sidan	46
Montering av fattning på produkten	Sidan	47
Slå på/av produkt	Sidan	47
Felsökning	Sidan	47
Rengöring och underhåll	Sidan	48
Förvaring	Sidan	48
Avfallshantering	Sidan	48
Garanti	Sidan	49
Handläggning av garantianspråk	Sidan	49
Service	Sidan	50
EG-försäkran om överensstämmelse	Sidan	51

Teckenförklaring till de piktogram/symboler som använts

 	Läs bruksanvisningen.		Använd endast produkten i torra inomhusrum.
	FARA! – Betecknar en riskkälla med hög grad av risk som om den inte undviks kan leda till dödsfall eller svåra personskador (t.ex. kvävningsrisk)		Växelström/-spänning
			Likström/-spänning
	WARNING! – Betecknar en farokälla med medelhög grad av risk som om den inte undviks kan leda till dödsfall eller svåra personskador (t.ex. fara för elektrisk stöt)		Finsäkring
			Skyddsklass II (dubbelisolering)
	VAR FÖRSIKTIG! – Betecknar en risk med en låg riskgrad som om den inte undviks kan leda till lätta eller måttliga personskador (t.ex. risk för brännskador)		Stäng av produkten och ta ut batterisatsen innan tillbehör byts, rengöring utförs eller när produkten ska förvaras.
	Använd skyddshjälm!		Skydda batterisatsen mot värme och långvarig, stark solbelysning.
	Använd andningskydd!		Skydda batterisatsen mot vatten och fukt.
	Bär skyddsglasögon!		Skydda batterisatsen mot eld.
	Använd hörselskydd!		Använd skyddshandskar.
 	Säkerhetsanvisningar Hanteringsanvisningar		Bär halkfria skyddsskor!
	CE-märket bekräftar överensstämmelse med de EU-direktiv som gäller för produkten.		

12 V BATTERIDRIVEN HYLSNYCKEL

● Inledning

Grattis till köpet av din nya produkt. Du har köpt en högklassig produkt. Bruksanvisningen hör till produkten. Den innehåller viktiga anvisningar för säkerhet, användning och avfallshantering. Läs säkerhetsanvisningarna och monteringsanvisningen innan du använder produkten. Använd produkten endast enligt beskrivningen och endast för de angivna ändamålen. Se till att bruksanvisningen alltid finns tillgänglig även vid vidare användning av tredje man.

● Avsedd användning

- Denna produkt är avsedd för att dra åt och lossa skruvförband. Använd produkten endast enligt beskrivningen och för de tillämpningar som anges.
- All annan användning eller modifiering av produkten betraktas som icke avsedd och innebär en betydande risk för olyckor. Tillverkaren åtar sig inget ansvar för skador som uppstått genom att produkten använts för andra ändamål än de avsedda.
- Produkten är inte avsedd för kommersiellt bruk.
- Produkten ingår i serien **Parkside X 12 V TEAM**. Produkten måste användas med batterier i serien **Parkside X 12 V TEAM**. Batterierna får bara laddas med laddare i serien **Parkside X 12 V TEAM**.

● Leverans

⚠ VARNING!

- ▶ Produkten och förpackningsmaterialet är ingen leksak! Barn får inte leka med plastpåsar, folie och smådelar! Förtäring medför fara för kvävning!

- 1 12 V Batteridrivnen hylsnyckel
- 1 Adapter 3/8" till 1/2"
- 1 Bärfodral
- 1 Bruksanvisning
- 1 Batterisats
- 1 Laddare

● Beskrivning av delarna

Vik ut sidan med bilderna innan du läser bruksanvisningen och gör dig förtrogen med alla funktioner hos produkten.

- 1 Rotationsriktningsomkopplare
- 2 Batteristatusindikator
- 3 Handtag
- 4 Spärrknapp
- 5 Batteri
- 6 Till/från-omkopplare
- 7 Startspärr
- 8 LED-arbetslampa
- 9 Verktygsfattning
- 10 Laddare
- 11 Laddningsnivålampa – grön
- 12 Laddningsnivålampa – röd
- 13 Adapter

● Tekniska data

12 V Batteridrivnen hylsnyckel	PAR 12 B1
Modellnummer:	HG10173
Tomgångsvarvtal n_0 :	0–250 min ⁻¹
Max. vridmoment:	54 N m
Fyrkantstapp:	3/8"
Märkspänning:	12 V ===

Batterisats	PAPK 12 A4
Modellnummer:	HG10031
Typ:	Litiumjon
Märkspänning:	12 V --- max.
Kapacitet:	2,0 Ah
Energiinnehåll:	24 Wh

Snabbladdare	PLGK 12 A3
Modellnummer:	HG10038 HG10038-BS
Ingång:	
Märkspänning:	220–240 V~
Märkfrekvens:	50–60 Hz
Nominell effekt:	50 W
Säkring (intern):	2 A I^2A
Utgång:	
Märkspänning:	12 V ---
Laddningsström:	2,4 A
Laddningstid:	ca 60 min
Skyddsklass:	II \square (dubbelisolering)

Rekommenderad omgivningstemperatur:	
Max. temperatur för komplett produkt:	+45 °C
Vid laddning:	+4 °C till +40 °C
Under drift:	+4 °C till +40 °C
Vid förvaring:	+20 °C till +26 °C

Bulleremissionsvärden

De uppmätta värdena har fastställts i enlighet med EN 62841. Elverktygets A-klassificerade ljudnivå uppgår typiskt till:

Ljudtrycksnivå:	$L_{pA} = 79,3 \text{ dB}$
Osäkerhet:	$K_{pA} = 3 \text{ dB}$
Ljudeffektsnivå:	$L_{WA} = 87,3 \text{ dB}$
Osäkerhet:	$K_{WA} = 3 \text{ dB}$

Vibrationsvärden

Vibrationstotalvärden (vektorsumma i tre riktningar) har fastställts i enlighet med EN 62841:

Skrudar	$a_h < 3,533 \text{ m/s}^2$
Osäkerhet	$K = 1,5 \text{ m/s}^2$

VARNING!



Använd hörselskydd!

VARNING!

- ▶ Vibrations- och bullernivåerna kan under praktisk användning av elverktyget avvika från de angivna värdena, beroende på hur elverktyget används, särskilt beroende på vilket material som bearbetas.
- ▶ Försök att minimera belastningen så mycket som möjligt. Exempel på hur du kan reducera vibrationsbelastningen är att använda handskar vid användning av verktyget och att begränsa arbetstiden. Alla delar av driftcykeln ska beaktas (även de tider då elverktyget inte används och tider då det arbetar men utan belastning).

HÄNVISNING

- ▶ De angivna vibrationstotalvärdena och de angivna bulleremissionsvärdena har mätts enligt ett normerat provningsförfarande och kan användas för att jämföra olika elverktyg.
- ▶ De angivna vibrationstotalvärdena och de angivna bulleremissionsvärdena kan även användas för en preliminär uppskattning av belastning på kroppen.



Allmänna säkerhetsanvisningar

Allmänna säkerhetsanvisningar för elverktyg

VARNING!

- ▶ **Läs alla säkerhetsanvisningar, övriga anvisningar, bilder och tekniska data som hör till detta elverktyg.** Underlåtenhet att iaktta följande anvisningar kan orsaka elektrisk stöt, brand och/eller leda till svåra personskador.

Förvara alla säkerhetsanvisningar och andra anvisningar för framtida referens.

Begreppet "elverktyg" som används i säkerhetsanvisningarna syftar på nätdrivna elverktyg (som används med anslutningskabel) eller på batteridrivna elverktyg (som används utan anslutningskabel).

Arbetsplatssäkerhet

- 1) **Håll arbetsplatsen ren och väl belyst.** Stökiga eller dåligt belysta arbetsplatser kan ge upphov till olyckor.

- 2) **Arbeta inte med elverktyget i en omgivning där det finns fara för explosion, t.ex. där det förekommer brännbara vätskor och gaser, eller stoft.** Elverktyg ger upphov till gnistor som kan antända stoft eller ånga.
- 3) **Håll barn och andra personer borta medan du använder elverktyget.** Om du distraheras kan du förlora kontrollen över elverktyget.

Elsäkerhet

- 1) **Stickkontakten på elverktyget måste passa eluttaget.** Stickkontakten får under inga omständigheter ändras. Använd inte någon adapterkontakt tillsammans med skyddsjordade elverktyg. Stickkontakter som inte modifierats och passande eluttag minskar risken för elektrisk stöt.
- 2) **Undvik kroppskontakt med jordade ytor, som rör, värmeelement, ugnar och kylskåp.** Om din kropp är jordad ökar risken att få en elektrisk stöt.
- 3) **Håll elverktyg skyddade mot regn och fukt.** Om det tränger in vatten i ett elverktyg ökar risken för elektrisk stöt.
- 4) **Använd inte anslutningskabeln på felaktigt sätt, genom att bära elverktyget i den, hänga upp det i den eller använda den för att dra stickkontakten ut ur eluttaget. Skydda anslutningskabeln mot stark värme, olja, vassa kanter och rörliga apparatdelar.** Skadade eller intrasslade anslutningskablar ökar risken för elektrisk stöt.
- 5) **Om du arbetar med elverktyg utomhus, använd endast förlängningskablar som är avsedda att användas utomhus.** Om du använder en förlängningskabel avsedd att

användas utomhus minskar du risken för elektrisk stöt.

- 6) **Om det inte går att undvika att arbeta med ett elverktyg i fuktig miljö, använd en jordfelsbrytare.** Om du använder en jordfelsbrytare minskar risken för elektrisk stöt.

Personsäkerhet

- 1) **Var uppmärksam på vad du gör och arbeta med sunt förnuft med ett elverktyg. Använd inte något elverktyg om du är trött eller är påverkad av droger, alkohol eller mediciner.** Ett enda ögonblick av ouppmärksamhet vid användningen av elverktyget kan leda till allvarliga personskador.
- 2) **Använd personlig skyddsutrustning och alltid skyddsglasögon.** Att bära personlig skyddsutrustning som andningsskydd, hals säkra skyddsskor, skyddshjälm eller hörselskydd, allt beroende på vilket slags elverktyg du arbetar med och vilket slag av arbete du utför, minskar risken för personskador.
- 3) **Säkerställ att du inte oavsiktligt kan starta produkten. Försäkra dig om att elverktyget har kopplats från innan du ansluter det till elnätet och/eller batteriet, eller tar upp eller bär det.** Om du har fingret på till-/frånknappen då du bär elverktyget eller ansluter det till elnätet, kan det uppstå olyckor.
- 4) **Ta bort inställningsverktyg och skruvnycklar innan du ansluter elverktyget.** Ett verktyg eller en nyckel som lämnas kvar i en del av ett elverktyg som roterar, kan leda till personskador.
- 5) **Undvik en onormal kroppsställning. Stå stadigt och behåll alltid balansen.** På så sätt

kan du lättare kontrollera elverktyget i oväntade situationer.

- 6) **Använd lämpliga kläder. Använd inte vida kläder eller smycken. Se till att hår, kläder och handskar är långt ifrån rörliga delar.** Löst hängande kläder, smycken eller långt hår kan fångas upp av rörliga delar.
- 7) **Om stoftutsugnings- och uppsamlingsenheter kan installeras, säkerställ att de är korrekt anslutna och används korrekt.** Användning av stoftutsugning kan minska faror från stoft.
- 8) **Låt dig inte invaggas i en falsk känsla av säkerhet och negligera inte säkerhetsreglerna för elverktyg, även om du är väl insatt i elverktyget och har använt det ofta.** Oaktsam hantering kan mycket snabbt ge upphov till svåra personskador.

Användning och skötsel av elverktyget

- 1) **Överbelasta inte elverktyget. Använd det elverktyg som bäst passar för ditt arbete.** Med lämpligt elverktyg arbetar du bättre och säkrare inom angivet effektområde.
- 2) **Använd inte ett elverktyg med defekt till/från-omkopplare.** Ett elverktyg som inte längre går att koppla till och från är farligt och måste repareras.
- 3) **Dra stickkontakten ut ur eluttaget och/eller ta ut ett uttagbart batteri, innan du gör inställningarna på apparaten, byter insatsverktyg eller lägger ifrån dig elverktyget.** Dessa försiktighetsåtgärder hindrar att elverktyget startar oavsiktligt.
- 4) **Förvara elverktyg som inte används utom räckhåll för barn. Låt inte personer som inte är**

- väl förtrogna med elverktyget eller som inte läst anvisningarna använda det.** Elverktyg är farliga om de används av oerfarna personer.
- 5) **Sköt dina elverktyg och insatsverktyg noggrant. Kontrollera att rörliga delar fungerar väl och inte kärvar, om delar har gått sönder eller är så skadade att de hindrar elverktygets funktion. Låt reparera skadade delar innan du använder elverktyget.** Många olyckor sker på grund av att elverktyg inte har underhållits väl.
 - 6) **Säkerställ att dina skärverktyg är vassa och rena.** Skärverktyg som är väl underhållna och har vassa eggar kärvar mindre och är lättare att styra.
 - 7) **Använd elverktyg, tillbehör, insatsverktyg osv. i enlighet med dessa anvisningar. Beakta villkoren för arbetet och vilken verksamhet som ska utföras.** Att använda elverktyg för andra ändamål än de som avses, kan leda till farliga situationer.
 - 8) **Håll handtag och greppytor torra, rena och fria från olja och fett.** Handtag och greppytor som är hala gör att du inte kan använda och kontrollera elverktyget på ett säkert sätt vid oförutsedda situationer.
- 3) **De batterier du använder ska hållas borta från gem, mynt, nycklar, spik, skruvar och andra mindre metallföremål som skulle kunna kortsluta kontakterna.** Om kortslutning uppstår mellan batterikontakter kan det leda till brännskador eller brand.
 - 4) **Vid felaktig användning kan vätska tränga ut ur batteriet. Undvik kontakt med sådan vätska. Om du råkat röra vid dem, skölj huden med vatten. Om vätskan kommer in i ögonen, sök läkare.** Vätska som tränger ut ur batterier kan leda till hudirritationer eller brännskador.
 - 5) **Använd inte skadat eller modifierat batteri.** Skadade eller modifierade batterier kan leda till situationer som är omöjliga att förutse och därmed till brand, explosion eller personskador.
 - 6) **Utsätt inte batteriet för eld eller alltför hög temperatur.** Eld eller temperatur över +130 °C kan orsaka explosion.
 - 7) **Följ alla anvisningar för laddning och ladda alltid batteriet eller det batteridrivna verktyget inom det temperaturintervall som anges i bruksanvisningen.** Om batteriet laddas felaktigt eller utanför tillåtet temperaturintervall kan batteriet förstöras och brand uppstå.

Användning och skötsel av det batteridrivna verktyget

- 1) **Ladda endast batterierna med laddare som rekommenderats av tillverkaren.** En laddare som är avsedd för ett visst slags batteri orsakar brandfara om den används med andra batterier.
- 2) **Använd bara de batterier som är avsedda för elverktyget.** Att använda andra batterier kan leda till personskador och fara för brand.

VARNING!



Max. 50 °C

Bortskaffa inte batterisatsen med hushållsavfall eller i eld eller vatten. Utsätt inte batterisatsen för direkt solljus under längre perioder och placera den inte på ett värmeelement (max. 50 °C).

Service

- 1) **Låt ditt elverktyg repareras endast av kvalificerad fackpersonal och endast med originalreservdelar.** Detta garanterar att elverktyget förblir säkert.
- 2) **Utför aldrig underhåll på skadade batterier.** Allt underhåll av batterier ska utföras av tillverkaren eller av en auktoriserad verkstad.

Ytterligare säkerhetsanvisningar för batteridrivna spärrskaf

- **Håll apparaten i de isolerade greppytorna när du utför arbeten där skruvarna skulle kunna komma i kontakt med dolda elledningar.** Kontakt med en spänningsförande ledning kan även leda till att apparatdelar av metall blir spänningsförande och därmed skulle kunna orsaka elektrisk stöt.
- **Säkra arbetsstycket.** Om arbetsstycket hålls fast med spännanordningar eller i ett skruvstäd istället för med handen blir arbetet säkrare.
- **Håll elverktyget i ett stadigt grepp.** Vid åtdragning och lossning av skruvar kan kraftiga men kortvariga reaktionsmoment uppstå.
- **Koppla genast ifrån elverktyget om insatsverktyget sitter fast.** Var beredd på kraftiga reaktionsmoment som kan orsaka kast.
- **Ta ut batterisatsen om du behöver åtgärda apparaten.** Detta förhindrar oavsiktlig start av elverktyget.

⚠ VAR FÖRSIKTIG! Fara för kontakt med elledningar!

- ▶ Säkerställ att du inte kan komma åt el-, gas- eller vattenledningar när du arbetar med elverktyget.

Originaltillbehör/-extrautrustning

- **Använd bara tillbehör och insatsverktyg som anges i bruksanvisningen.** Användning av andra insatsverktyg och tillbehör än vad som rekommenderas i bruksanvisningen kan ge upphov till personsador.

Minskning av vibration och buller

Begränsa arbetstiden, välj driftlägen med låg vibrations- och bullernivå och använd personlig skyddsutrustning för att reducera vibrations- och bullerexponering.

Följande åtgärder bidrar till att minska risker som har att göra med vibration och buller:

- Använd produkten endast för sitt avsedda ändamål och så som beskrivs i anvisningarna.
- Säkerställ att produkten är i perfekt skick och väl underhållen.
- Använd rätt insatsverktyg för denna produkt och säkerställ att dessa är i felfritt tillstånd.
- Håll ett stadigt grepp om produktens handtag/greppytorna.
- Utför underhåll på produkten i enlighet med anvisningarna och se till att den är tillräckligt smord (om detta krävs).
- Planera arbetet så att användningen av produkter med hög vibrationsnivå fördelas över en längre tidsrymd.

Åtgärder vid nödsituation

Använd denna bruksanvisning för att bli väl förtrogen med produkten. Studera säkerhetsanvisningarna noggrant och följ dem minutiöst. Därigenom bidrar du till att undvika risker och faror.

- Vid användning av denna produkt, var alltid uppmärksam så att du tidigt uppfattar faror och kan agera på rätt sätt. Att snabbt ingripa kan

förebygga svåra personskador och saksador.

- Stäng omedelbart av produkten vid felfunktioner och ta ut batterisatsen. Låt en kvalificerad yrkesperson kontrollera och reparera produkten innan du åter tar den i drift.

Eventuella kvarstående risker

HÄNVISNING

- ▶ Denna produkt alstrar ett elektromagnetiskt fält under drift! Detta fält kan under vissa omständigheter inverka negativt på aktiva eller passiva medicinska implantat! För att minska faran för svåra personskador eller dödsfall rekommenderar vi personer som har medicinska implantat att konsultera sin läkare och tillverkaren av det medicinska implantatet innan de använder produkten!

- Även om du hanterar detta elverktyg enligt föreskrifterna kvarstår alltid restrisker. Bland annat följande faror kan uppträda i samband med elverktygets konstruktion och utförande:
 - Skärskador
 - Hörselskador, om du arbetar utan hörselskydd.
 - Skador på grund av vibrationer som inverkar på händer och armar om apparaten används under långa perioder och inte hanteras och underhålls korrekt.

● Säkerhetsanvisningar för laddare

- Denna apparat får användas av barn från och med 8 år samt av

personer med nedsatt fysisk, motorisk eller mental förmåga eller med bristande erfarenhet och kunskap, om de hålls under uppsikt eller instruerats om en säker användning av apparaten och om de förstått de risker som användningen kan medföra.

Barn får inte leka med apparaten.

Rengöring och användarunderhåll får inte utföras av barn om de inte övervakas.

- Återladda aldrig engångsbatterier. Om du inte följer denna anvisning kan du utsätta dig för faror.
- Om denna produkts anslutningskabel skadas måste den ersättas av tillverkaren eller dennes kundtjänst eller annan liknande kvalificerad person, för att undvika att det uppstår faror.
- Skydda de elektriska delarna mot fukt. Doppa aldrig elverktyget i vatten eller andra vätskor, för att undvika skador och

elektrisk stöt. Håll aldrig apparaten under rinnande vatten. Följ anvisningarna för rengöring, underhåll och reparation.

- Denna apparat är endast avsedd att användas inomhus.

⚠ SE UPP! Denna laddare är endast avsedd för laddning av batterisatser av följande typer:

Parkside 12 V Batterisats		
PAPK 12 A3	2 Ah	3 celler
PAPK 12 A4	2 Ah	3 celler
PAPK 12 B4	4 Ah	6 celler

- Kunder från följande länder kan beställa kompatibla ersättningsbatterier och laddare i Lidl-Onlineshops:
Tyskland (lidl.de), Frankrike (lidl.fr), Belgien (lidl.be), Tjeckien (lidl.cz), Nederländerna (lidl.nl), Polen (lidl.pl), Slovakien (lidl.sk), Spanien (lidl.es)
Kunder från alla andra länder kan beställa dessa på www.optimex-shop.com.

Passande batterisatser och laddare

Batterisats:	Parkside X 12 V Team
Laddare:	Parkside X 12 V Team

● Montering

- **Packa upp produkten och rengör den noggrant**

⚠ VARNING!

- ▶ Produkten och förpackningsmaterialet är ingen leksak! Barn får inte leka med plastpåsar, folie och smådelar! Förtäring medför fara för kvävning!

1. Ta ut produkten ur förpackningen och avlägsna allt förpackningsmaterial och all skyddsfolie.
2. Kontrollera att alla delar finns med och att den beskrivna leveransomfattningen är komplett (se "Leverans").
3. Kontrollera att produkten och samtliga delar är i gott skick. Använd inte produkten om du upptäcker en skada eller en defekt, fortsatt i stället enligt beskrivningen i kapitlet "Garanti".

Tillbehör

- Använd alltid lämplig personlig skyddsutrustning för säker och korrekt användning av denna produkt.
- Här ingår:
 - Skyddsglasögon
 - Hörselskydd
 - Skyddshandskar
 - Skyddsskor

● Urtagning/isättning av batteri

- **Urtagning av batteri:** Tryck på spärknapparna [4] och ta bort batteriet [5].
- **Isättning av batteri:** Sätt in batteriet i handtaget [3].

● Laddning av batteriet

HÄNVISNING

- ▶ Låt batteriet [5] svalna före laddning.
- ▶ Låt laddaren [10] svalna i minst 15 minuter mellan efter varandra följande laddningar.
- ▶ Dra alltid ut stickkontakten innan du tar ut eller sätter i batteriet i laddaren.

1. Ta vid behov bort batteriet från produkten.
2. Skjut in batteriet i sitt fack på laddaren. Den röda laddningsnivålampen [12] tänds.
3. Anslut laddaren till ett eluttag.
4. När laddningsprocessen har slutförts tänds den gröna laddningsnivålampen [11]. Skilj laddaren från elnätet.
5. Ta ut batteriet ur laddaren.

Laddningstid

Batterisats	Laddningstid (h)
PAPK 12 A3, 2,0 Ah, 3 celler	1
PAPK 12 A4, 2,0 Ah, 3 celler	1
PAPK 12 B4, 4,0 Ah, 6 celler	2

● Hantering

⚠ VARNING! Risk för personskador!



Bär skyddshandskar!



Använd hörselskydd!



Använd skyddsglasögon!



Använd halkfria skyddsskor!

● Val av rotationsriktning

⚠ VARNING! Risk för personskador!

- ▶ Manövrera rotationsriktningsomkopplaren [1] endast när elverkytet står stilla.

HÄNVISNING

- ▶ Vissa skruvar, muttrar och bultar har vänstergänga. Arbeta i sådana fall med motsatt rotationsriktning.
- Vrid rotationsriktningsomkopplaren åt vänster eller höger för att dra åt respektive lossa skruven:

Rotationsriktningsomkopplare	Rotationsriktning
Vänster	<ul style="list-style-type: none">■ Medurs■ Skruva in/dra åt skruvar/muttrar
Höger	<ul style="list-style-type: none">■ Moturs■ Lossa skruvar/muttrar

● Montering av adaptern på produkten

- Montera vid behov adaptern [13] på verktygsfattningen [9].

● Montering av fattning på produkten

- Sätt en lämplig fattning på verktygsfattningen [9] eller på adaptern [13]. Håll produkten riktad rakt mot skruven/muttern.

● Slå på/av produkt

⚠ VARNING! Risk för personskador!

- ▶ Håll produkten stadigt, särskilt när skruven/muttern når sin slutliga position.
- ▶ Håll fingrar och händer på avstånd från adaptern [13] respektive skruven/muttern under åtdragning och lossning.

⚠ VAR FÖRSIKTIG! Risk för personskador!

- ▶ Skruven/muttern kan bli varm upp under åtdragning och lossning. Låt skruven/muttern svalna.
- ▶ Kontrollera alltid det faktiska åtdragningsmomentet som uppnåtts med hjälp av en momentnyckel.

HÄNVISNING

- ▶ Ett lätt tryck på till/från-omkopplaren [6] ger ett lågt varvtal/åtdragningsmoment. Varvtalet/åtdragningsmomentet ökar med ökande tryck.
- ▶ LED-arbetslampan [8] tänds när till/från-omkopplaren är något eller helt intryckt. Den belyser arbetsområdet under ogynnsamma ljusförhållanden.

Tillkoppling

1. Tryck på och håll in startspärren [7].
2. Tryck på och håll in till/från-omkopplaren [6].
3. När produkten har startat kan du släppa startspärren igen.

Avstängning

- Släpp till/från-omkopplaren [6].
Produkten stängs av.

● Felsökning

Problem	Möjlig orsak	Åtgärd
Produkten startar inte.	Batteriet [5] är urladdat.	Ladda batteriet [5] (se "Laddning av batteriet").
	Batteriet [5] är inte korrekt isatt.	Sätt i batteriet [5] korrekt (se "Urtagning/isättning av batteri").
	Till/från-omkopplaren [6] är defekt.	Låt vår kundtjänst reparera produkten.
	Motorn är defekt.	
Produkten fungerar med avbrott.	Intern glappkontakt.	Låt vår kundtjänst reparera produkten.
	Till/från-omkopplaren [6] är defekt.	

● Rengöring och underhåll

⚠ VARNING! Risk för personskador!



Koppla ifrån produkten, ta av batteriet [5] och låt produkten svalna innan du genomför inspektions-, underhålls- eller rengöringsarbeten!

⚠ VARNING! Fara för elektrisk stöt!

- ▶ Produkten får inte sprutas med vatten eller hållas under rinnande vatten. Inga vätskor får rinna in i produktens inre.

⚠ SE UPP!

- ▶ För allt underhålls- och reparationsarbete som inte beskrivs i denna bruksanvisning: Vänd dig till ett auktoriserat servicecentrum eller en liknande kvalificerad person för att låta kontrollera och reparera produkten. Använd endast originaldelar.

HÄNVISNING

- ▶ Utför följande rengörings- och underhållsarbeten regelbundet. Detta säkerställer lång tids tillförlitlig funktion.
- ▶ Använd inga rengörings- eller lösningsmedel. Sådana kan skada produkten allvarigt.
- ▶ Håll alltid produkten ren, torr och fri från olja och smörjfett.
- ▶ Produkten behöver inte underhållas.

- Rengör produkten med en torr trasa.

● Förvaring

- Förvara produkten på en torr och dammskyddad plats, utom räckhåll för barn.
- Den tillåtna förvaringstemperaturen för batteriet [5] och produkten är mellan 0 °C och +45 °C. Undvik extrem kyla och värme under lagring, så att batterisatsen inte tappar laddning.
- Om batteriet ska förvaras under en längre tid måste laddningsnivån kontrolleras regelbundet. Optimal laddningsnivå är mellan 50 % och 80 %.

● Avfallshantering

Förpackningen består av miljövänliga material, som kan lämnas på lokala återvinningsstationer.



Beakta märkningen på förpackningsmaterialet för rätt källsortering vid avfallshantering. Dessa har markerats med förkortningar (a) och siffror (b) med följande betydelse: 1–7: plaster/20–22: papper och kartong/80–98: kompositmaterial.

Produkt:



Kontakta kommunen för närmare information om avfallshantering av den förbrukade produkten.



Var rädd om miljön och kasta inte den uttjänta produkten i hushållsavfallet utan säkerställ en fackmässig avfallshantering. Information om återvinningsstationer och deras öppettider erhåller du hos de lokala myndigheterna.

Defekta eller förbrukade batterier/ batteripack måste återvinnas. Lämna batterier/batteripack och/eller produkten på befintliga återvinningsstationer.



Risk för miljöskador på grund av felaktig avfallshantering av batterier/batteripack!

Batterier/batteripack får inte kastas i hushållssoporna. De kan innehålla giftiga tungmetaller och ska behandlas som farligt avfall. De kemiska symbolerna för tungmetaller är följande: Cd = kadmium, Hg = kvicksilver, Pb = bly. Lämna därför förbrukade batterier/batteripack på kommunens återvinningsstation.

● Garanti

Produkten har tillverkats enligt stränga kvalitetskrav och kontrollerats noggrant före leverans. I händelse av materialfel eller tillverkningsfel har du lagstadgade rättigheter mot säljaren av produkten. Dina lagstadgade rättigheter begränsas inte på något sätt av vår garanti som anges nedan.

Garantin för den här produkten är 3 år från och med inköpsdatum. Garantitiden börjar från och med inköpsdagen. Förvara originalkvittot på en säker plats eftersom detta dokument krävs som inköpsbevis.

Alla skador eller brister som redan finns vid tidpunkten för köpet måste rapporteras omedelbart efter uppäckning av produkten.

Om det uppstår ett materialfel eller ett tillverkningsfel på denna produkt inom 3 år efter köpet, kommer vi, efter eget gottfinnande, att antingen reparera eller byta ut produkten åt dig utan kostnad. Garantiperioden förlängs inte av ett beviljat garantianspråk. Det gäller även för utbytta eller reparerade delar.

Denna garanti är ogiltig om produkten har skadats eller använts eller underhållits felaktigt.

Garantin täcker material- och tillverkningsfel. Denna garanti täcker inte produktdelar som är föremål för normalt slitage och som därför anses vara sliddelar (t.ex. batterier, slangar, bläckpatroner) och inte heller skador på ömtåliga delar, t.ex. strömbrytare eller delar av glas.

För denna produkt gäller garantitiden även för batteriet.

● Handläggning av garantianspråk

läkta anvisningarna nedan för att säkerställa en snabb handläggning av din förfrågan:

Ha alltid kassakvittot och artikelnumret i beredskap (IAN 497020_2504) för att bevisa köpet.

Artikelnumret finns på produktens typskylt, en gravyr på produkten, omslaget till din handledning (längts ner till vänster) eller etiketten på baksidan eller undersidan av produkten.

Om funktionsfel eller andra brister uppstår kontakta först nedanstående serviceavdelning via telefon eller e-post.

Du kan sedan utan kostnad skicka en produkt som har registrerats som defekt till den serviceadress som du har fått. Bifoga inköpsbeviset (kassakvitto) och uppgifter om vilket fel det handlar om och när det inträffade.



På parkside-diy.com kan du titta på och ladda ner denna och många andra handböcker. Med denna QR-kod kommer du direkt till parkside-diy.com. Välj ditt land och sök efter bruksanvisningen via sökmasken. Genom inmatning av artikelnumret (IAN) 497020_2504 kommer du till din artikels bruksanvisning.

● **Service**



Service Sverige

Tel.: 020795049

Kontaktformulär på

parkside-diy.com

IAN 497020_2504



Service Finland

Tel: 0800916210

Kontaktformulär på

parkside-diy.com

IAN 497020_2504

● EG-försäkran om överensstämmelse

EG-FÖRSÄKRAN OM ÖVERENSSTÄMMELSE (nr 497020_2504)

IAN: 497020_2504
Produktidentifikation: "Parkside" Sladdlös spärr
Modellnummer: HG10173

Föremålet för försäkran ovan överensstämmer med den relevanta harmoniserade unionslagstiftningen:

Direktiv 2006/42/EG
Direktiv 2014/30/EU
Direktiv 2011/65/EU med alla relaterade ändringar

Hänvisningar till de relevanta harmoniserade standarder eller andra tekniska specifikationer enligt vilka överensstämmelsen försakras:

N° / Delar
Direktiv 2006/42/EG
EN 62841-1:2015/A11:2022
EN 62841-2-2:2014/AC:2015
Direktiv 2014/30/EU
EN IEC 55014-1:2021
EN IEC 55014-2:2021

Föremålet för försäkran ovan överensstämmer som beskrivs ovan är i överensstämmelse med Europaparlamentets och rådets direktiv 2011/65/EU av den 8 juni 2011 om begränsning av användningen av vissa farliga ämnen i elektrisk och elektronisk utrustning:

N° / Delar
Direktiv 2011/65/EU
EN IEC 63000:2018

Arkivering av teknisk dokumentation: OWIM GmbH & Co.KG

Undertecknat för:

OWIM GmbH & Co. KG, Stiftsbergstraße 1, 74167 Neckarsulm, Tyskland

Denna försäkran om överensstämmelse utfärdas under tillverkarens eget ansvar.

Översättning av den ursprungliga försäkran om överensstämmelse

Neckarsulm	14.10.2025	<i>ppa. Budner</i>	<i>ppa. Dr. Thorsten Maier</i>
Ort	Datum	ppa. Jens Buchheim	ppa. Dr. Thorsten Maier
		Prokurist	Prokurist

SE



SE 51

Liste over anvendte piktogrammer/symboler	Side	53
Indledning	Side	54
Forskriftsmæssig anvendelse.....	Side	54
Leveringsomfang.....	Side	54
Beskrivelse af delene.....	Side	54
Tekniske data.....	Side	54
Almindelige sikkerhedsanvisninger	Side	56
Sikkerhedsanvisninger for batteriopladere.....	Side	60
Montering	Side	61
Udpakning og rengøring af produktet.....	Side	61
Fjernelse/isætning af batteri.....	Side	62
Opladning af det genopladelige batteri.....	Side	62
Betjening	Side	62
Valg af drejeretning.....	Side	62
Påsætning af adapter på produktet.....	Side	63
Påsætning af holder på produktet.....	Side	63
Tænd/sluk produktet.....	Side	63
Fejlafhjælpning	Side	63
Rengøring og vedligeholdelse	Side	64
Opbevaring	Side	64
Bortskaffelse	Side	64
Garanti	Side	65
Afvikling af garantisager.....	Side	65
Service	Side	66
EU-overensstemmelseserklæring	Side	67

Liste over anvendte piktogrammer/symboler

 	<p>Læs betjeningsvejledningen.</p>		<p>Anvend kun produktet indendørs i tørre lokaler.</p>
	<p>FARE! – Betegner en fare med høj risikograd, som medfører dødsfald eller alvorlige kvæstelser, hvis den ikke undgås (fx kvælningfare)</p>		<p>Vekselstrøm/-spænding</p>
	<p>ADVARSEL! – Betegner en fare med middel risikograd, som kan medføre dødsfald eller alvorlige kvæstelser, hvis den ikke undgås (fx risiko for elektrisk stød)</p>		<p>Mikrosikring</p>
	<p>FORSIGTIG! – Betegner en fare med lav risikograd, som kan medføre lette til moderate kvæstelser, hvis den ikke undgås (f.eks. forbrændingsfare)</p>		<p>Sluk for produktet, og tag batteripakken ud, før du skifter tilbehør, rengør enheden og/eller når den ikke er i brug.</p>
	<p>Brug sikkerhedshjelm!</p>		<p>Beskyt batteripakken mod varme og permanent, stærkt sollys.</p>
	<p>Brug en støvmaske!</p>		<p>Beskyt batteripakken mod vand og fugt.</p>
	<p>Anvend sikkerhedsbriller!</p>		<p>Beskyt batteripakken mod ild.</p>
	<p>Brug høreværn!</p>		<p>Anvend sikkerhedshandsker.</p>
 	<p>Sikkerhedsanvisninger Handlingsanvisninger</p>		<p>Brug skridsikre sikkerhedssko!</p>
	<p>CE-mærket bekræfter overensstemmelse med de for produktet gældende EU-direktiver.</p>		

12 V BATTERIDREVEN SKRALDE

● Indledning

Hjerteligt tillykke med købet af deres nye produkt. Du har besluttet dig for et produkt af høj kvalitet. Brugervejledningen er en del af dette produkt. Den indeholder vigtige informationer om sikkerhed, brug og bortskaffelse. Gør dig inden ibrugtagning af produktet fortrolig med alle betjenings- og sikkerhedsanvisninger. Benyt kun produktet som beskrevet og til de oplyste formål. Videregiv alle papirer, hvis du giver produktet videre til tredjemand.

● Forskriftsmæssig anvendelse

- Dette produkt er beregnet til at spænde og løsne skrueforbindelser. Anvend kun produktet som beskrevet og til de oplyste anvendelsesområder.
- Enhver anden brug eller ændring af produktet gælder som ikke-forskriftsmæssig og udgør en betydelig risiko for ulykker. For skader, som er opstået på grund af anvendelse mod bestemmelserne, giver producenten ingen garanti.
- Produktet er ikke beregnet til erhvervsmæssig anvendelse.
- Produktet er en del af serien **Parkside X 12 V TEAM**. Produktet kan bruges med batterier fra serien **Parkside X 12 V TEAM**. Batterierne må kun oplades med batteriopladere fra serien **Parkside X 12 V TEAM**.

● Leveringsomfang

⚠ ADVARSEL!

- ▶ Produktet og emballagen er ikke legetøj for børn! Børn må ikke lege med plastposer, folier og smådele! Der er fare for slugning og kvælning!

- 1 12 V Batteridreven skralde
- 1 Adapter 3/8" til 1/2"
- 1 Transportkuffert
- 1 Betjeningsvejledning
- 1 Batteripakke
- 1 Batterioplader

● Beskrivelse af delene

Slå før læsningen op på siden med figurerne, og gør dig fortrolig med alle produktets funktioner.

- 1 Drejeretningsomskifter
- 2 Visning af batteritilstand
- 3 Håndtag
- 4 Låseknop
- 5 Genopladeligt batteri
- 6 Afbryder
- 7 Tilkoblingsspærre
- 8 LED arbejdslys
- 9 Værktøjsholder
- 10 Batterioplader
- 11 Ladekontrollampe – grøn
- 12 Ladekontrollampe – rød
- 13 Adapter

● Tekniske data

12 V Batteridreven skralde	PAR 12 B1
Modelnummer:	HG10173
Tomgangshastighed n_0 :	0–250 min ⁻¹
Maks. drejemoment:	54 N m
Firkantet drev:	3/8"
Mærkespænding:	12 V ===

Batteripakke	PAPK 12 A4
Modelnummer:	HG10031
Type:	Lithium-ion
Nominel spænding:	12 V --- maks.
Kapacitet:	2,0 Ah
Energiværdi:	24 Wh

Hurtiglader	PLGK 12 A3
Modelnummer:	HG10038 HG10038-BS

Indgang:	
Nominel spænding:	220–240 V~
Nominel frekvens:	50–60 Hz
Nominel effekt:	50 W
Sikring (intern):	2 A --- 

Udgang:	
Nominel spænding:	12 V ---
Ladestrøm:	2,4 A
Opladningstid:	ca. 60 min
Beskyttelsesklasse:	II/□ (dobbeltisolering)

Anbefalet omgivelsestemperatur:	
Maksimal temperatur i alt:	+45 °C
Ved opladning:	+4 °C til +40 °C
Ved drift:	+4 °C til +40 °C
Ved opbevaring:	+20 °C til +26 °C

Støjemission

De målte værdier er fastlagt i overensstemmelse med EN 62841. Det A-vægtede støjniveau for elektroværktøjet udgør typisk:

Lydtryksniveau:	$L_{pA} = 79,3 \text{ dB}$
Usikkerhed:	$K_{pA} = 3 \text{ dB}$

Lydeffektniveau:	$L_{WA} = 87,3 \text{ dB}$
Usikkerhed:	$K_{WA} = 3 \text{ dB}$

Vibrationsemissionsværdier

Totale vibrationsværdier (vektorsum i tre retninger), fastlagt i henhold til EN 62841:

Skruning	$a_h < 3,533 \text{ m/s}^2$
Usikkerhed	$K = 1,5 \text{ m/s}^2$

ADVARSEL!



Benyt høreværn!

ADVARSEL!

- ▶ Vibrations- og støjemissionsværdier kan afvige fra de angivne værdier i forhold til den faktiske anvendelse af elektroværktøjet og afhængigt af den måde elektroværktøjet anvendes på og til, især i forhold til hvilken materialetype, der bearbejdes.
- ▶ Forsøg at holde belastningen så lav som muligt. Til reduktion af vibrationsbelastningen kan der eksempelvis anvendes handsker ved brug af værktøjet, og arbejdstiden med værktøjet kan begrænses. Dertil skal alle dele af driftscyklussen tages med i betragtning (fx de tidsrum, hvor elektroværktøjet er slukket og de tidsrum, hvor det er tændt, men kører uden belastning).

BEMÆRK

- ▶ Den angivne totale vibrationsværdi og den angivne støjemissionsværdi er målt i henhold til normerede testmetoder og kan derfor anvendes til sammenligning med et andet elektroværktøj.
- ▶ Den angivne totale vibrationsværdi og den angivne støjemissionsværdi kan også anvendes til en foreløbig vurdering af belastningen.



Almindelige sikkerhedsanvisninger

Generelle sikkerhedsinstruktioner for elektroværktøj

⚠ ADVARSEL!

- ▶ **Læs alle sikkerhedsanvisninger, vejledninger, illustrationer og tekniske data, der medfølger til dette elektroværktøj.** Hvis nedenstående sikkerhedsanvisninger og vejledninger ikke overholdes, er der fare for elektriske stød, brand og/eller alvorlige kvæstelser.

Gem alle sikkerhedsanvisninger og vejledninger til senere anvendelse.

Begrebet "elektroværktøj", der anvendes i sikkerhedsanvisningen refererer til netdrevne elektroværktøjer (med netledning) eller til batteridrevne elektroværktøjer (uden netledning).

Sikkerhed på arbejdspladsen

- 1) **Sørg for at arbejdsområdet er rent og godt belyst.** Uorden og et dårligt belyst arbejdsområde kan medføre uheld.

- 2) **Elektroværktøjerne må ikke anvendes i eksplosionsfarlige miljøer, hvor der befinder sig brændbare væsker, gasser eller støv.** Elektroværktøjer udsender gnister, der kan antænde støv eller dampe.
- 3) **Hold børn og andre personer på afstand ved brug af elektroværktøjet.** Ved forstyrrelser kan kontrollen over elektroværktøjet gå tabt.

Elektrisk sikkerhed

- 1) **Elektroværktøjets tilslutningsstik skal passe til stikkontakten. Stikket må under ingen omstændigheder modificeres. Anvend aldrig et adapterstik sammen med elektroværktøjer med jordforbindelse.** Originale stik og passende stikkontakter mindsker risikoen for elektriske stød.
- 2) **Undgå, at kroppen får kontakt med jordforbundne genstande, som rør, radiatorer, komfurer og køleskabe.** Der er øget risiko for elektriske stød hvis kroppen er jordforbundet.
- 3) **Elektroværktøjer må ikke udsættes for regn og fugt.** Risikoen for et elektrisk stød øges, hvis der trænger vand ind i elektroværktøjet.
- 4) **Netledningen må ikke bruges til at bære elektroværktøjet, hænge det op eller til at trække stikket ud af stikkontakten. Hold netledningen væk fra varme, olie, skarpe kanter eller apparatets bevægelige dele.** Beskadigede eller snoede netledninger øger risikoen for et elektrisk stød.
- 5) **Hvis elektroværktøjet anvendes udendørs, må der kun bruges forlængerledninger, der er beregnet til udendørs brug.** Anvendelse af en forlængerledning, der er beregnet til

udendørs brug, mindsker risikoen for et elektrisk stød.

- 6) **Hvis det ikke er muligt at undgå at bruge elektroværktøjet i fugtige miljøer, skal der anvendes et fejlstrømsrelæ.** Anvendelse af et fejlstrømsrelæ mindsker risikoen for et elektrisk stød.

Sikkerhed for personer

- 1) **Vær opmærksom på, hvad og hvordan du gør, og brug den sunde fornuft ved arbejde med et elektroværktøj. Brug ikke et elektroværktøj, hvis du er ukoncentreret eller træt, påvirket af stoffer, alkohol eller medicin.** Bare et øjeblik uopmærksomhed ved brugen af elektroværktøjet kan føre til alvorlige kvæstelser.
- 2) **Benyt personlige værnemidler og altid sikkerhedsbriller.** Ved at bære personlige værnemidler, som støvmaske, skridsikre sikkerhedssko, beskyttelsehjelm eller høreværn, der passer til den konkrete anvendelse af elektroværktøjet, mindskes risikoen for kvæstelser.
- 3) **Undgå utilsigtet idriftsættelse. Kontrollér, at elektroværktøjet er slukket, før det tilsluttes strømforsyningen, og/eller batteriet, frakobles eller bæres.** Hvis elektroværktøjet bæres med fingeren på afbryderen, eller hvis elektroværktøjet er tændt, når det tilsluttes strømforsyningen, kan det medføre ulykker.
- 4) **Fjern indstillingsværktøjer eller skruenøgler, før elektroværktøjet tændes.** Et værktøj eller en nøgle, der er i kontakt med en roterende del af elektroværktøjet, kan forårsage kvæstelser.

- 5) **Undgå unormale kropsholdninger. Sørg for at stå sikkert, og hold altid balancen.** Sådan kan elektroværktøjet nemmere kontrolleres i uventede situationer.
- 6) **Anvend egnet beklædning. Undgå at anvende tøj med vidde og smykker. Hår, klæder og handsker skal holdes væk fra bevægelige dele.** Løst tøj, smykker eller langt hår kan gribes af bevægelige dele.
- 7) **Hvis der anvendes støvudsugning, og der er monteret udsugningstragte, skal det kontrolleres, at de er tilsluttet og anvendes korrekt.** Anvendelse af støvudsugning kan forebygge farlige situationer med støv.
- 8) **Pas på falsk sikkerhed, og gå ikke på kompromis med sikkerhedsreglerne for elektroværktøjer, også selvom du er fortrolig med elektroværktøjet efter lang tids anvendelse.** Uopmærksomhed kan inden for brøkdelen af et sekund medføre alvorlige kvæstelser.

Anvendelse og håndtering af elektroværktøjer

- 1) **Elektroværktøjet må ikke overbelastes. Anvend det korrekte elektroværktøj til arbejdsopgaven.** Med det korrekte elektroværktøj arbejder du bedre og mere sikkert i det anførte effektområde.
- 2) **Anvend ikke et elektroværktøj med en defekt afbryder.** Et elektroværktøj, der ikke længere kan tændes og slukkes, er farligt og skal repareres.
- 3) **Træk stikket ud af stikkontakten, og/eller fjern et udtagelig genopladeligt batteri, før der foretages indstillinger på apparater, skiftes indsatsværktøj,**

- eller når **elektroværktøjet lægges væk**. Disse forholdsregler forhindrer utilsigtet start af elektroværktøjet.
- 4) **Opbevar elektroværktøjer, der ikke benyttes, uden for børns rækkevidde. Personer, der ikke er fortrolige med elektroværktøjet eller ikke har læst disse anvisninger, må ikke anvende værktøjet.** Elektroværktøj, der anvendes af uerfarne personer, er farligt.
 - 5) **Vedligehold elektroværktøjer og indsatsværktøjer omhyggeligt. Kontrollér om bevægelige dele fungerer korrekt og ikke klemmer, om dele er ødelagt og har taget skade i en sådan grad at elektroværktøjets funktion påvirkes. Beskadigede dele skal repareres før de anvendes med elektroværktøjet.** Mange ulykker skyldes dårligt vedligeholdte elektroværktøjer.
 - 6) **Skæreværktøjer skal være skarpe og rene.** Skæreværktøjer, der er plejet korrekt, har skarpe skærekanter og sætter sig ikke fast og er nemmere at styre.
 - 7) **Anvend elektroværktøj, tilbehør, indsatsværktøjer etc. i henhold til disse anvisninger. Vær opmærksom på arbejdsforholdene og den opgave, der skal udføres.** Brug af elektroværktøjer til andre opgaver, end de er beregnet til, kan medføre farlige situationer.
 - 8) **Hold håndtag og gribeflader tørre, rene og fri for olie og fedt.** Glatte håndtag og gribeflader forhindrer sikker betjening og kontrol over elektroværktøjet under uforudsete situationer.

Anvendelse og håndtering af batteridrevne værktøjer

- 1) **Oplad kun akkumulatører med batteriopladere, der anbefales af fabrikanten.** Hvis en batterioplader, der er beregnet til en bestemt type akkumulatører, anvendes med en anden akkumulator, er der fare for brand.
- 2) **Anvend kun den dertil beregnede akkumulator i elektroværktøjet.** Anvendelse af andre akkumulatører kan medføre brandfare og kvæstelser.
- 3) **Hold akkumulatører, der ikke anvendes, væk fra kontorclips, mønter, nøgler, søm, skruer eller andre små metalgenstande, der kan forårsage en kortslutning af kontakterne.** Ved kortslutning af akkumulatorkontakterne er der risiko for forbrændinger eller brand.
- 4) **Ved forkert anvendelse kan der trænge væsker ud af akkumulatøren. Undgå kontakt med disse væsker. Ved tilfældig kontakt, skylles med vand. Hvis væske kommer i øjnene skal der desuden tages kontakt med en læge.** Væsker fra akkumulatører kan give hudirritationer eller forbrændinger.
- 5) **Anvend ikke beskadigede eller modificerede batterier.** Beskadigede eller modificerede batterier kan medføre uforudsigelige hændelser, brand, eksplosion eller fare for kvæstelser.
- 6) **Udsæt aldrig et batteri for ild eller for høje temperaturer.** Ild eller temperaturer over +130 °C kan fremkalde en eksplosion.
- 7) **Følg alle anvisninger for opladning, og oplad aldrig batteriet eller det batteridrevne værktøj uden for det i brugsvejledningen anførte temperaturområde.** Forkert

opladning eller opladning uden for det tilladte temperaturområde kan ødelægge batteriet og øge risikoen for brand.

⚠ ADVARSEL!



Smid ikke batteripakken i husholdningsaffaldet, i ild eller i vand. Udsæt ikke batteripakken for stærkt sollys i længere tid, og læg den ikke på radiatorer (maks. 50 °C).

Service

- 1) **Elektroværktøjet må kun repareres af fagfolk og kun ved anvendelse af originale reservedele.** Herved sikres at elektroværktøjets sikkerhedsstandard bibeholdes.
- 2) **Reparér aldrig beskadigede batterier.** Al vedligeholdelse af batterier må kun udføres af fabrikanten eller autoriseret kundeservice.

Yderligere sikkerhedsanvisninger for batteridrevne skralder

- **Hold apparatet i de isolerede gribeplader, når der udføres arbejde med risiko for, at skruen kan ramme skjulte spændingsførende ledninger.** Kontakt med en strømførende ledning kan også sætte apparatets andre metaldele under spænding og medføre elektrisk stød.
- **Arbejdsemnet skal sikres.** Et arbejdsemne, der holdes fast med en spændeandordning eller et skruestik, er sikrere fastholdt end i hånden.
- **Hold fast i elektroværktøjet.** Der kan kortvarigt opstå høje reaktionsmomenter, når skruer spændes og løsnes.
- **Sluk straks for elektroværktøjet, hvis indsatsværktøjet**

blokerer. Vær forberedt på høje reaktionsmomenter, som kan forårsage et tilbageslag.

- **Fjern batteripakken, når du udfører arbejde på apparatet.** Sådan forhindrer du, at elektroværktøjet starter utilsigtet.

⚠ FORSIGTIG! Fare for at ramme strømkabler!

- ▶ Sørg for, at du ikke rammer strøm-, gas- eller vandledninger, når du arbejder med elektroværktøjet.

Originalt tilbehør/ekstraudstyr

- **Brug kun tilbehør og ekstraudstyr, der er angivet i betjeningsvejledningen.** Brug af andre indsatsværktøjer end dem, som er anbefalet i brugsanvisningen, kan betyde, at du er udsat for en fare for kvæstelser.

Vibrations- og støjrreduktion

Begræns anvendelsestiden, anvend driftsformer med lave vibrationer og støj og bær desuden personlige værnemidler for at reducere vibrations- og støjpåvirkninger.

Følgende foranstaltninger bidrager til reduktion af støj- og vibrationsbestemte risici:

- Anvend kun produktet i henhold til den forskriftsmæssige anvendelse og som beskrevet i denne vejledning.
- Kontrollér at produktet er fejlfrit og godt vedligeholdt.
- Anvend de rigtige indsatsværktøjer til dette produkt og kontrollér, at de er fejlfri.
- Hold produktet sikkert fast i håndtag/gribeplader.
- Vedligehold produktet i henhold til anvisningerne og sørg for korrekt smøring (hvis det forekommer).

- Planlæg arbejdsforløbet således, at langvarig anvendelse af produkter med høje vibrationstal fordeles over et længere tidsrum.

Procedurer i nødstilfælde

Bliv først fortrolig med anvendelse af dette produkt i henhold til betjeningsvejledningen. Husk sikkerhedsanvisningerne, og sørg for at overholde dem. Dette hjælper med at reducere risici og farer.

- Ved anvendelse af dette produkt skal du altid være opmærksom på hurtig registrering og afhjælpning af farer. Hurtig reaktion kan forhindre alvorlige kvæstelser og materielle skader.
- Hvis produktet ikke fungerer korrekt, skal du straks slukke for det og fjerne batteripakken fra det. Lad produktet kontrollere og eventuelt reparere af kvalificerede fagfolk, før det tages i brug igen.

Restrisici

BEMÆRK

► Dette produkt udsender et elektrisk felt under brug! Under bestemte forhold kan dette felt påvirke aktive eller passive medicinske implantater! For at reducere faren for alvorlige eller dødelige kvæstelser, anbefales det, at personer med medicinske implantater konsulterer egen læge eller implantatets fabrikant før produktet anvendes!

- Også når dette elektroværktøj betjenes forskriftsmæssigt, vil der altid være restrisici. Følgende faresituationer kan forekomme i sammenhæng med konstruktion og opbygning af dette elektroværktøj:
 - Skæresnit

- Mistet hørelse, hvis arbejdet udføres uden høreværn.
- Sundhedsskader som følge af hånd-arm-vibrationer, hvis apparatet anvendes over et længere tidsrum, ikke er korrekt håndteret og vedligeholdt.

● Sikkerhedsanvisninger for batteriopladere

- Dette apparat kan bruges af børn fra 8 år og opefter, samt af personer med begrænsede fysiske, følelsesmæssige eller mentale evner eller med mangel på erfaring og viden, når de er under opsyn eller blevet vejledt i sikker brug af apparatet og har forståelse for de derudaf resulterende farer.

Børn må ikke lege med apparatet.

Rengøring og brugervedligeholdelse må kun udføres af børn, hvis de er under opsyn.

- Oplad aldrig ikke-genopladelige batterier. Hvis denne anvisning ikke overholdes er der fare.
- Hvis produktets netledning er beskadiget, skal den udskiftes af

producenten eller dennes kundeservice eller en tilsvarende kvalificeret person for at undgå farlige situationer.

- Beskyt elektriske dele mod fugt. For at undgå elektriske stød, må de aldrig nedsænkes i vand eller andre væsker. Apparatet må aldrig holdes under rindende vand. Følg henvisningerne om rengøring, vedligeholdelse og reparation.
- Apparatet er kun egnet til indendørs brug.

⚠ OBS! Denne batterioplader er kun egnet til opladning af batteripakker af følgende typer:

Parkside 12 V batteripakke		
PAPK 12 A3	2 Ah	3 celler
PAPK 12 A4	2 Ah	3 celler
PAPK 12 B4	4 Ah	6 celler

- Kunder i følgende lande kan bestille kompatible erstatningsbatterier og

batteriopladere i Lidl's onlinebutikker:
Tyskland (lidl.de),
Frankrig (lidl.fr), Belgien (lidl.be), Tjekkiet (lidl.cz),
Holland (lidl.nl), Polen (lidl.pl), Slovakiet (lidl.sk),
Spanien (lidl.es)
Kunder i andre lande kan bestille disse på www.optimex-shop.com.

Passende batteripakker og batteriopladere

Batteri-pakke:	Parkside X 12 V Team
Batteri-oplader:	Parkside X 12 V Team

- **Montering**
- **Udpakning og rengøring af produktet**

⚠ ADVARSEL!

► Produktet og emballagen er ikke legetøj for børn! Børn må ikke lege med plastposer, folier og smådele! Der er fare for slugning og kvælning!

1. Tag produktet ud af emballagen, og fjern alle emballagematerialer og beskyttelsesfolier.
2. Kontrollér, om alle dele er til stede, og om det beskrevne leveringsomfang er fuldstændigt (se "Leveringsomfang").

3. Kontrollér, at produktet og alle dele er i god stand. Hvis du konstaterer en beskadigelse eller en defekt, så anvend ikke produktet, men gå frem som beskrevet i kapitlet "Garanti".

Tilbehør

- Til sikker og forskriftsmæssig brug af dette produkt skal der altid benyttes passende personlige værnemidler.
- Omfattet herunder er:
 - Beskyttelsesbriller
 - Høreværn
 - Beskyttelseshandsker
 - Sikkerhedssko

● Fjernelse/isætning af batteri

- Fjernelse af batteriet:** Tryk på låseknapen **[4]**, og fjern batteriet **[5]**.
- Isætning af batteriet:** Sæt batteriet i håndtaget **[3]**.

● Opladning af det genopladelige batteri

BEMÆRK

- ▶ Lad det opvarmede batteri **[5]** køle af før opladningen.
- ▶ Sluk for opladeren **[10]** i mindst 15 minutter mellem de forskellige opladninger.
- ▶ Træk altid stikket ud af stikkontakten, før du tager batteriet ud af opladeren eller sætter det i.

1. Fjern eventuelt batteriet fra produktet.
2. Skub batteriet i opladningsrummet i opladeren. Den røde ladekontrollampe **[12]** lyser op.
3. Tilslut opladeren til en stikkontakt.
4. Når opladningen er udført, lyser den grønne ladekontrollampe **[11]** op. Adskil opladeren fra netspændingen.
5. Fjern batteriet fra opladeren.

Opladningstid

Batteripakke	Ladetid (h)
PAPK 12 A3, 2,0 Ah, 3 celler	1
PAPK 12 A4, 2,0 Ah, 3 celler	1
PAPK 12 B4, 4,0 Ah, 6 celler	2

● Betjening

⚠ ADVARSEL! Fare for kvæstelser!



Anvend beskyttelseshandsker!



Benyt høreværn!



Benyt sikkerhedsbriller!



Benyt skridsikre sikkerhedssko!

● Valg af drejeretning

⚠ ADVARSEL! Fare for kvæstelser!

- ▶ Brug eller indstil kun drejeretningsomskifteren **[1]**, når produktet er bragt til stilstand.

BEMÆRK

- ▶ Nogle typer skruer, møtrikker og bolte har et venstregevind. Anvend i dette tilfælde de nedenfor nævnte retninger omvendt.

- Drej drejeretningsomskifteren til venstre eller højre for at spænde eller løsne skruen:

Drejeretnings- omskifter	Drejeretning
Venstre	<ul style="list-style-type: none"> ■ Med uret ■ Indskruining/ spænding af skruer/møtrikker
Højre	<ul style="list-style-type: none"> ■ Mod uret ■ Løsning af skruer/møtrikker

● Påsætning af adapter på produktet

- Sæt ved behov adapteren [13] på værktøjsholderen [9].

● Påsætning af holder på produktet

- Sæt en egnet holder på værktøjsholderen [9] eller på adapteren [13]. Hold produktet lige på skruen/møtrikken.

● Tænd/sluk produktet

⚠ ADVARSEL! Fare for kvæstelser!

- ▶ Hold godt fast i produktet, især når skruen/møtrikken når siddepositionen.
- ▶ Hold fingre og hænder væk fra adapteren [13] og skruen/møtrikken under tilspænding eller udskruining.

⚠ FORSIGTIG! Fare for kvæstelser!

- ▶ Skruen/møtrikken kan blive varm under tilspænding eller udskruining. Lad skruen/møtrikken køle af.
- ▶ Kontrollér altid det faktiske tilspændingsmoment med en momentnøgle.

BEMÆRK

- ▶ Let tryk på afbryderen [6] udløser en lav hastighed/et lavt tilspændingsmoment. Med tiltagende tryk øges hastigheden/tilspændingsmomentet.
- ▶ LED-arbejdslyset [8] lyser, når afbryderen trykkes let eller helt ned. Det gør det muligt at belyse arbejdsområdet under ugunstige lysforhold.

Tænding

1. Tryk og hold tilkoblingsspærren [7] nede.
2. Tryk og hold afbryderen [6] nede.
3. Når produktet er startet op, så slip tilkoblingsspærren.

Slukning

- Slip afbryderen [6]. Produktet slukkes.

● Fejlafhjælpning

Problem	Mulig årsag	Handling
Produktet starter ikke.	Batteriet [5] er afladet.	Oplad batteriet [5] (se "Opladning af batteriet").
	Batteriet [5] er ikke isat korrekt.	Sæt batteriet [5] korrekt i (se "Fjernelse/isætning af batteri").
	Afbryderen [6] er defekt.	Lad produktet reparere på servicecentret.
	Motoren er defekt.	

Problem	Mulig årsag	Handling
Produktet arbejder med afbrydelser.	Intern løs kontakt.	Lad produktet reparere på servicecentret.
	Afbryderen  er defekt.	

● Rengøring og vedligeholdelse

ADVARSEL! Fare for kvæstelser!



Sluk for produktet, fjern batteriet , og lad produktet køle af, før der udføres inspektions-, vedligeholdelses- eller rengøringsarbejde!

ADVARSEL! Risiko for elektriske stød!

- ▶ Produktet må ikke udsættes for vandsprøjt eller nedsænkes i vand. Der må aldrig trænge væsker ind i produktets indre.

OBS!

- ▶ Alle former for vedligeholdelses- og reparationsarbejde, som ikke er beskrevet i denne vejledning: Ret henvendelse til et autoriseret servicecenter eller en tilsvarende kvalificeret person for at få produktet kontrolleret eller repareret. Brug kun originale dele.

BEMÆRK

- ▶ Udfør følgende rengørings- og vedligeholdelsesopgaver regelmæssigt. Sådan garanteres en lang og pålidelig anvendelse.
- ▶ Anvend ikke rengørings- eller opløsningsmidler. De kan forårsage uoprettelig skade på produktet.
- ▶ Produktet skal altid holdes rent, tørt og fri for olie eller smørefedt.
- ▶ Produktet er vedligeholdelsesfri.

- Rengør produktet med en tør klud.

● Opbevaring

- Opbevar produktet på et tørt og støvbeskyttet sted og uden for børns rækkevidde.
- Opbevaringstemperaturen for batteriet  og produktet er på mellem 0 °C og +45 °C. Undgå ekstrem kulde eller varme under opbevaring for at forhindre, at batteriet mister ydeevne.
- Hvis et batteri opbevares i længere tid, skal ladestanden kontrolleres regelmæssigt. Den optimale ladestand ligger mellem 50 % og 80 %.

● Bortskaffelse

Indpakningen består af miljøvenlige materialer, som De kan bortskaffe over de lokale genbrugssteder.



Bemærk forpakkingsmaterialernes mærkning til affaldssorteringen, disse er mærket med forkortelser (a) og numre (b) med følgende betydning: 1–7: kunststoffer/20–22: papir og pap/80–98: kompositmaterialer.

Produkt:



De får oplyst muligheder til bortskaffelse af det udtjente produkt hos deres lokale myndigheder eller bystyre.



For miljøets skyld, så må produktet aldrig smides ud sammen med husholdningsaffaldet, når det er udtjent, men skal afleveres til en fagmæssig korrekt bortskaffelse. De kan

informere Dem vedrørende opsamlingssteder og deres åbningstider hos deres ansvarlige forvaltning.

Defekte eller brugte batterier/genopladelige batterier skal genanvendes. Aflever batterier/akkuer og/eller produktet via et af de tilbudte indsamlingssteder.



Miljøskader gennem forkeret bortskaffelse af batterierne/akkuerne!

Batterier/akkuer må ikke bortskaffes via husholdningsaffaldet. De kan indeholde giftige tungmetaller og er underlagt behandlingen for særaffald. De kemiske symboler for tungmetaller er følgende: Cd = kadmium, Hg = kviksølv, Pb = bly. Aflever derfor brugte batterier/akkuer hos en kommunal genbrugsstation.

● **Garanti**

Produktet er blevet fremstillet efter strenge kvalitetsstandarder og kontrolleret nøje før udlevering. I tilfælde af materiale- eller produktionsfejl kan du i medfør af loven gøre krav gældende over for sælgeren af produktet. Dine lovmæssige rettigheder begrænses på ingen måde af den af os nedennævnte garanti.

Garantien på dette produkt gælder i 3 år regnet fra købsdatoen. Garantien gælder fra købsdatoen. Opbevar den originale kvittering et sikkert sted, da dette dokument forlanges forlagt som dokumentation for købet.

Alle skader eller mangler, der allerede forefindes på tidspunktet for købet, skal straks meddeles efter udpakningen af produktet.

Hvis der inden for 3 år regnet fra købsdatoen viser sig en materiale- eller produktionsfejl på produktet, reparerer

eller udskifter vi det – efter vores valg – gratis for dig. Garantiperioden forlænges ikke som følge af et imødekommet krav om garanti. Dette gælder også for udskiftede og reparerede dele.

Denne garanti bortfalder, hvis produktet er blevet beskadiget eller anvendt og vedligeholdt forkert.

Garantien dækker materiale- og produktionsfejl. Denne garanti dækker hverken produktdele, der er udsat for normal slitage og derfor er at betragte som sliddele (f.eks. batterier, slanger, farvepatroner), eller skader på skrøbelige dele, f.eks. kontakter eller dele af glas.

Ved dette produkt gælder garantiperioden også for batteriet.

● **Afvikling af garantisager**

For at sikre en hurtig behandling af din forespørgsel, bedes du overholde følgende instruktioner:

Ved alle forespørgsler, skal kvitteringen og varenummeret (IAN 497020_2504) kunne forevises som dokumentation på købet.

Varenummeret kan du aflæse på produktets typeskilt, en gravering på produktet, forsiden af din betjeningsvejledning (nederst til venstre) eller på en mærkat på bagsiden eller undersiden af produktet.

Hvis der opstår funktionsfejl eller andre mangler, skal du i første omgang kontakte serviceafdelingen via telefon eller e-mail.

Et defekt produkt kan gratis sendes til den serviceadresse, der er blevet oplyst, vedlagt kvitteringen (kassebonen) og en beskrivelse af, hvilken defekt der er opstået og hvornår den er opstået.



På parkside-diy.com kan du se og downloade denne og mange andre manualer. Ved at scanne QR-koden får du adgang til parkside-diy.com. Vælg dit land og søg efter betjeningsvejledningen i søgefeltet. Ved at indtaste varenummeret (IAN) 497020_2504 finder du frem til betjeningsvejledningen af dit produkt.

● **Service**



Service Danmark

Tel.: 80254583

Kontaktformular på

parkside-diy.com

IAN 497020_2504

● EU-overensstemmelseserklæring

EU-OVERENSSTEMMELSESERKLÆRING (Nr. 497020_2504)

IAN: 497020_2504
Produktidentifikation: "Parkside" Batteri-skralde
Modelnummer: HG10173

Genstanden for erklæringen, som beskrevet ovenfor, er i overensstemmelse med den relevante EU-harmoniseringslovgivning:

Direktiv 2006/42/EF
Direktiv 2014/30/EU
Direktiv 2011/65/EU med alle relaterede ændringer

Referencer til de relevante anvendte harmoniserede standarder eller referencer til de andre tekniske specifikationer, som der erklæres overensstemmelse med:

Nr. / dele
Direktiv 2006/42/EF
EN 62841-1:2015/A11:2022
EN 62841-2-2:2014/AC:2015
Direktiv 2014/30/EU
EN IEC 55014-1:2021
EN IEC 55014-2:2021

Genstanden for ovennævnte erklæring er i overensstemmelse med Europa-Parlamentets og Rådets direktiv 2011/65/EU af den 8. juni 2011 om begrænsning af brugen af visse farlige stoffer i elektrisk og elektronisk udstyr:

Nr. / dele
Direktiv 2011/65/EU
EN IEC 63000:2018

Ikændehaver af den tekniske dokumentation: OWIM GmbH & Co.KG

Underskrevet for og på vegne af:

OWIM GmbH & Co. KG, StiftsbergstraÙe 1, 74167 Neckarsulm, Tyskland

Denne overensstemmelseserklæring udstedes udelukkende under fabrikantens ansvar.

Øversættelse af original overensstemmelseserklæring

Neckarsulm
Sted

14.10.2025
Dato

ppa. Jens Buchheim
ppa. Dr. Thorsten Maier

Prokurist

Prokurist

DK



DK 67

Wykaz użytych piktogramów i symboli	Strona	69
Wstęp	Strona	70
Użytkowanie zgodne z przeznaczeniem	Strona	70
Zakres dostawy	Strona	70
Opis części	Strona	70
Dane techniczne	Strona	70
Ogólne instrukcje bezpieczeństwa	Strona	72
Instrukcje bezpieczeństwa dla ładowarek	Strona	77
Montaż	Strona	78
Rozpakowanie i dokładne czyszczenie produktu	Strona	78
Wymywanie i wkładanie akumulatora	Strona	78
Doładować akumulator	Strona	78
Obsługa	Strona	79
Wybieranie kierunku obrotów	Strona	79
Mocowanie przejściówki w produkcie	Strona	79
Mocowanie uchwytu w produkcie	Strona	79
Włączanie i wyłączanie produktu	Strona	79
Rozwiązywanie problemów	Strona	80
Czyszczenie i konserwacja	Strona	81
Przechowywanie	Strona	81
Utylizacja	Strona	81
Gwarancja	Strona	82
Sposób postępowania w przypadku naprawy gwarancyjnej	Strona	83
Serwis	Strona	83
Deklaracja zgodności UE	Strona	84

Wykaz użytych piktogramów i symboli

 	<p>Przeczytać instrukcję obsługi.</p>		<p>Produkt stosować tylko w pomieszczeniach suchych.</p>
	<p>NIEBEZPIECZEŃSTWO! – Wskazuje niebezpieczeństwo o wysokim stopniu ryzyka, które, jeśli się go nie uniknie, spowoduje śmierć lub poważne obrażenia (np. uduszenie)</p>		<p>Prąd przemienny/napięcie przemiennie</p>
	<p>OSTRZEŻENIE! – Wskazuje niebezpieczeństwo o średnim stopniu ryzyka, które, jeśli się go nie uniknie, może spowodować śmierć lub poważne obrażenia (np. ryzyko porażenia prądem)</p>		<p>Bezpiecznik</p>
	<p>OSTROŻNIE! – Wskazuje niebezpieczeństwo o niskim stopniu ryzyka, które, jeśli się go nie uniknie, może spowodować niewielkie lub umiarkowane obrażenia (np. ryzyko poparzenia)</p>		<p>Wyłączać produkt i wyjmować akumulator przed wymianą akcesoriów, czyszczeniem i kiedy nie jest używany.</p>
	<p>Należy nosić kask ochronny!</p>		<p>Chronić akumulator przed gorącem i bezpośrednim działaniem promieni słonecznych.</p>
	<p>Używać maski przeciwpyłowej!</p>		<p>Chronić akumulator przed wodą i wilgocią.</p>
	<p>Należy nosić okulary ochronne!</p>		<p>Chronić akumulator przed ogniem.</p>
	<p>Nosić ochronę słuchu!</p>		<p>Nosić rękawice ochronne.</p>
 	<p>Instrukcje bezpieczeństwa Instrukcje użytkowania</p>		<p>Należy nosić antypoślizgowe obuwie ochronne!</p>
	<p>Znak CE potwierdza zgodność z dyrektywami UE mającymi zastosowanie do produktu.</p>		

12 V AKUMULATOROWA GRZECHOTKA

● **Wstęp**

Gratulujemy Państwu zakupu nowego produktu. Tym samym zdecydowali się Państwo na zakup produktu wysokiej jakości. Instrukcja obsługi jest częścią tego produktu. Zawiera ona ważne wskazówki dotyczące bezpieczeństwa, użytkowania i utylizacji. Przed pierwszym użyciem produktu należy zapoznać się ze wszystkimi wskazówkami dotyczącymi obsługi i bezpieczeństwa. Używać produktu wyłącznie zgodnie z jego poniżej opisanym przeznaczeniem. W przypadku przekazania produktu innej osobie należy dołączyć do niego całą jego dokumentację.

● **Użytkowanie zgodne z przeznaczeniem**

- Produkt przeznaczony do skręcania i rozkręcania połączeń śrubowych. Produkt powinien być używany tylko zgodnie z opisem i do określonych obszarów zastosowań.
- Każde inne użycie lub modyfikacja produktu jest uważane za niewłaściwe i wiąże się z ryzykiem znacząco wypadków. Producent nie ponosi odpowiedzialności za szkody powstałe w wyniku użycia produktu niezgodnie z jego przeznaczeniem.
- Produkt nie jest przeznaczony do użytku komercyjnego.
- Produkt jest elementem serii **Parkside X 12 V TEAM**. Produkt może być używany z akumulatorami serii **Parkside X 12 V TEAM**. Akumulator można ładować wyłącznie ładowarkami z serii **Parkside X 12 V TEAM**.

● **Zakres dostawy**

⚠ OSTRZEŻENIE!

- ▶ Produkt i materiały opakowaniowe nie są zabawkami dla dzieci! Dzieci nie mogą bawić się plastikowymi torbami, foliami i drobnymi częściami! Istnieje niebezpieczeństwo połknięcia i uduszenia się!

- 1 12 V Akumulatorowa grzechotka
- 1 Przejściówka z 3/8" na 1/2"
- 1 Kuferek
- 1 Instrukcja obsługi
- 1 Akumulator
- 1 Ładowarka

● **Opis części**

Przed przeczytaniem rozłożyć stronę z rysunkami i zapoznać się ze wszystkimi funkcjami produktu.

- 1 Przełącznik kierunku obrotów
- 2 Wskaźnik stanu akumulatora
- 3 Uchwyt
- 4 Przycisk zwalniający
- 5 Akumulator
- 6 Przełącznik zasilania
- 7 Przełącznik blokady
- 8 Oświetlenie LED miejsca pracy
- 9 Uchwyt narzędzia
- 10 Ładowarka
- 11 Kontrolka ładowania – zielona
- 12 Kontrolka ładowania – czerwona
- 13 Przejściówka

● **Dane techniczne**

12 V Akumulatorowa grzechotka	PAR 12 B1
Numer modelu:	HG10173
Prędkość biegu jałowego n_0 :	0–250 min ⁻¹
Maks. moment obrotowy:	54 N m

Trzpień napędowy o przekroju kwadratowym:	3/8"
Napięcie znamionowe:	12 V ---

Akumulator	PAPK 12 A4
Numer modelu:	HG10031
Typ:	Litowo-jonowy
Napięcie znamionowe:	maks. 12 V ---
Pojemność:	2,0 Ah
Wartość energetyczna:	24 Wh

Szybka ładowarka	PLGK 12 A3
Numer modelu:	HG10038 HG10038-BS

Wejście:	
Napięcie znamionowe:	220–240 V~
Częstotliwość znamionowa:	50–60 Hz
Moc znamionowa:	50 W
Bezpiecznik (wewnętrzny):	2 A / 

Wyjście:	
Napięcie znamionowe:	12 V ---
Prąd ładowania:	2,4 A
Czas ładowania:	ok. 60 min
Klasa ochronności:	II/□ (podwójna izolacja)

Zalecana temperatura otoczenia:	
Maksymalna temperatura całkowita:	+45 °C
Podczas ładowania:	+4 °C do +40 °C

Podczas pracy:	+4 °C do +40 °C
Podczas przechowywania:	+20 °C do +26 °C

Wartości emisji hałasu

Zmierzone wartości zostały określone zgodnie z normą EN 62841. Ważony poziom A hałasu elektronarzędzia wynosi zazwyczaj:

Poziom ciśnienia akustycznego:	$L_{pA} = 79,3 \text{ dB}$
Niepewność:	$K_{pA} = 3 \text{ dB}$
Poziom mocy akustycznej:	$L_{WA} = 87,3 \text{ dB}$
Niepewność:	$K_{WA} = 3 \text{ dB}$

Wartości emisji drgań

Wartości całkowite drgań (suma wektorowa trzech kierunków), określone zgodnie z normą EN 62841:

Przykręcanie	$a_h < 3,533 \text{ m/s}^2$
Niepewność	$K = 1,5 \text{ m/s}^2$

OSTRZEŻENIE!



Nosić ochronę słuchu!

OSTRZEŻENIE!

- ▶ Emisje drgań i hałasu podczas rzeczywistego użytkowania elektronarzędzia mogą odbiegać od podanych wartości, zależnie od sposobu używania elektronarzędzia, a w szczególności od rodzaju obrabianego przedmiotu.

OSTRZEŻENIE!

- ▶ Starać się, aby ekspozycja była jak najniższa. Przykładowe środki zmniejszające narażenie się na drgania obejmują noszenie rękawic podczas używania narzędzia i ograniczanie czasu pracy. W takim przypadku należy wziąć pod uwagę wszystkie fazy cyklu operacyjnego (na przykład czas, w którym elektronarzędzie jest wyłączone i te, w których jest włączone, ale działa bez obciążenia).

RADA

- ▶ Deklarowana całkowita wartość drgań i deklarowana wartość emisji hałasu zostały zmierzone zgodnie ze znormalizowaną procedurą testową i mogą być wykorzystane do porównania jednego elektronarzędzia z innym.
- ▶ Określona całkowita wartość drgań i podana wartość emisji hałasu mogą być również wykorzystane do wstępnej oceny obciążenia.



Ogólne instrukcje bezpieczeństwa

Ogólne instrukcje bezpieczeństwa dla uchwytów elektronarzędzi

OSTRZEŻENIE!

- ▶ **Przeczytać wszystkie instrukcje bezpieczeństwa, instrukcje użytkownika, ilustracje i dane techniczne dostarczone z tym elektronarzędziem.** Nieprzestrzeganie poniższych instrukcji może spowodować porażenie prądem, pożar i/lub poważne obrażenia.

Zachować wszystkie instrukcje bezpieczeństwa oraz instrukcje użytkownika do przyszłego wglądu.

Użyty w instrukcji bezpieczeństwa termin „elektronarzędzie” odnosi się do elektronarzędzi zasilanych z sieci (z przewodem zasilającym) i elektronarzędzi zasilanych z akumulatora (bez przewodu zasilającego).

Bezpieczeństwo pracy

- 1) **Miejsce pracy powinno być czyste i dobrze oświetlone.** Nieuporządkowane lub nieoświetlone obszary robocze mogą prowadzić do wypadków.
- 2) **Nie należy pracować z elektronarzędziem w środowisku potencjalnie wybuchowym, w którym znajdują się łatwopalne ciecze, gazy lub pyły.** Elektronarzędzia generują iskry, które mogą zapalić pył lub opary.
- 3) **Podczas korzystania z elektronarzędzia trzymać z daleka dzieci i inne osoby.** W przypadku rozproszenia uwagi można utracić kontrolę nad elektronarzędziem.

Bezpieczeństwo elektryczne

- 1) **Wtyczka elektronarzędzia musi pasować do gniazda. Wtyczki nie wolno w żaden sposób zmieniać. Z elektrycznie uziemionymi elektronarzędziami nie używać wtyczek przejściowych.** Niezmodyfikowane wtyczki i dopasowane gniazda zmniejszają ryzyko porażenia prądem.
- 2) **Unikać kontaktu ciała z uziemionymi powierzchniami, takimi jak rury, grzejniki, piece i lodówki.** Jeśli ciało jest uziemione, istnieje zwiększone ryzyko porażenia prądem.

- 3) **Elektronarzędzia należy chronić przed deszczem i wilgocią.** Wnikanie wody do elektronarzędzia zwiększa ryzyko porażenia prądem.
- 4) **Nie używać kabla zasilającego do przenoszenia elektronarzędzia, zawieszania lub odłączania od gniazdka ściennego. Kabel zasilania trzymać z dala od źródeł ciepła, oleju, ostrych krawędzi lub ruchomych części urządzenia.** Uszkodzone lub splątane kable zasilające zwiększają ryzyko porażenia prądem.
- 5) **Podczas pracy z elektronarzędziem na zewnątrz należy używać wyłącznie przedłużaczy przystosowanych do użytku na zewnątrz.** Używanie przedłużacza przystosowanego do użytku na zewnątrz zmniejsza ryzyko porażenia prądem.
- 6) **Jeśli działanie elektronarzędzia w wilgotnym otoczeniu jest nieuniknione, należy zastosować zasilanie z zabezpieczeniem różnicowoprądowym.** Zastosowanie wyłącznika różnicowoprądowego zmniejsza ryzyko porażenia prądem.

Bezpieczeństwo osób

- 1) **Zawsze zwracać uwagę na to, co się robi i zachowywać rozsądek podczas pracy z elektronarzędziem. Nie używać elektronarzędzia będąc zmęczonym lub pod wpływem narkotyków, alkoholu albo leków.** Chwila nieuwagi podczas używania elektronarzędzia może spowodować poważne obrażenia.
- 2) **Nosić sprzęt ochrony osobistej i zawsze okulary ochronne.** Noszenie osobistego sprzętu ochronnego, takiego jak maska przeciwpyłowa,

antypoślizgowe obuwie ochronne, kask ochronny lub ochrona słuchu, w zależności od rodzaju i zastosowania elektronarzędzi, zmniejsza ryzyko obrażeń.

- 3) **Unikać niezamierzonego uruchomienia. Przed przemieszczeniem, podniesieniem lub podłączeniem do źródła zasilania upewnić się, że elektronarzędzia jest wyłączone.** Trzymanie palca na spuście elektronarzędzia podczas przenoszenia lub przenoszenie włączonego elektronarzędzia to zaproszenie do wypadku.
- 4) **Przed włączeniem elektronarzędzia usunąć narzędzia regulacyjne lub klucze.** Narzędzie lub klucz umieszczony w obracającej się części elektronarzędzia może spowodować obrażenia.
- 5) **Unikać nieprawidłowej postawy. Upewnić się, że stopy są bezpieczne i zachowywać równowagę przez cały czas.** Pozwala to lepiej kontrolować elektronarzędzie w nieoczekiwanych sytuacjach.
- 6) **Nosić odpowiednią odzież. Nie nosić luźnej odzieży ani biżuterii. Włosy, ubranie i rękawice należy trzymać z dala od ruchomych części.** Luźne ubranie, biżuteria lub długie włosy mogą zostać pochwycone przez ruchome części.
- 7) **Jeśli istnieje możliwość zainstalowania urządzeń do odpylania i zbierania kurzu, upewnić się, że są one podłączone i prawidłowo używane.** Używanie odpylacza zmniejsza zagrożenia związane z zapyleniem.
- 8) **Nie dopuszczać, aby wiedza zdobyta podczas częstego używania elektronarzędzia była przyczyną utraty czujności i ignorowania zasad**

bezpieczeństwa dotyczących elektronarzędzi. Nieostrożne działanie może w ułamku sekundy doprowadzić do poważnych obrażeń.

Używanie i konserwacja elektronarzędzia

- 1) **Nie przeciążać elektronarzędzia. Używać elektronarzędzia odpowiedniego do wykonywanej pracy.** Odpowiednie elektronarzędzie wykona zadanie lepiej i bezpieczniej w zakresie, do którego zostało zaprojektowane.
- 2) **Nie używać elektronarzędzia, którego przełącznik jest uszkodzony.** Elektronarzędzie, którego nie można włączyć lub wyłączyć, jest niebezpieczne i musi być naprawione.
- 3) **Przed dokonaniem regulacji urządzenia, wymianą narzędzia wkładanego lub odłożeniem elektronarzędzia należy odłączyć wtyczkę od gniazdka ściennego i/lub wyjąć wymienny akumulator.** To zabezpieczenie chroni przed niezamierzonym uruchomieniem elektronarzędzia.
- 4) **Nieużywane elektronarzędzia trzymać w miejscu niedostępnym dla dzieci. Nie pozwalać, aby elektronarzędzie było używane przez osoby, które nie znają tego elektronarzędzia lub nie przeczytały tej instrukcji.** Elektronarzędzia są niebezpieczne, gdy są używane przez niedoświadczonych ludzi.
- 5) **Zachowywać ostrożność podczas używania elektronarzędzi i narzędzi wkładanych. Sprawdzać, czy części ruchome działają prawidłowo i nie zacinają się, czy nie są zepsute lub uszkodzone w stopniu, wykluczającym poprawne funkcjonowanie elektronarzędzia.**

Przed użyciem elektronarzędzia należy naprawić uszkodzone części. Wiele wypadków spowodowanych jest przez źle konserwowane elektronarzędzia.

- 6) **Narzędzia tnące muszą być ostre i czyste.** Starannie konserwowane narzędzia tnące o ostrych krawędziach tnących są mniej podatne na zakleszczenie i łatwiejsze w prowadzeniu.
- 7) **Elektronarzędzia, akcesoria, narzędzia wkładane, itp. powinny być używane zgodnie z tymi instrukcjami. Pod uwagę należy brać warunki i pracę, jaką należy wykonać.** Używanie elektronarzędzi do innych celów niż zamierzone może prowadzić do niebezpiecznych sytuacji.
- 8) **Uchwyty i powierzchnie chwytne utrzymywać w stanie suchym, czystym i wolnym od oleju i smaru.** Śliskie uchwyty i powierzchnie chwytne nie zapewniają bezpiecznej obsługi i kontroli elektronarzędzia w nieprzewidzianych sytuacjach.

Używanie i obsługa narzędzia bezprzewodowego

- 1) **Akumulatory ładować tylko za pomocą ładowarek zalecanych przez producenta.** Ładowarka odpowiednia dla określonego typu akumulatora może spowodować pożar podczas używania z innym akumulatorem.
- 2) **W elektronarzędziach używać tylko odpowiednich akumulatorów.** Użycie innych akumulatorów może spowodować obrażenia lub pożar.
- 3) **Nieużywany akumulator należy trzymać z dala od spinaczy, monet, kluczy, gwoździ, śrub lub innych małych metalowych przedmiotów,**

- które mogłyby spowodować zwarcie styków. Zwarcie między stykami akumulatora może spowodować oparzenia lub pożar.
- 4) **Nieprawidłowo używany akumulator może spowodować wycieki płynu. Unikać kontaktu z płynem. W razie przypadkowego kontaktu spłukać wodą. Jeśli płyn dostanie się do oczu, zasięgnąć dodatkowej pomocy medycznej.** Wyciekający z akumulatora płyn może spowodować podrażnienie skóry lub poparzenia.
 - 5) **Nie używać uszkodzonego lub zmodyfikowanego akumulatora.** Uszkodzone lub zmienione akumulatory mogą zachowywać się w nieprzewidywany sposób i spowodować pożar, wybuch lub obrażenia.
 - 6) **Nie narażać akumulatora na działanie ognia ani innych źródeł ciepła.** Ogień lub temperatura powyżej +130 °C może spowodować wybuch.
 - 7) **Przestrzegać wszystkich instrukcji ładowania i nigdy nie ładować akumulatora ani narzędzia bezprzewodowego poza zakresem temperatur podanym w instrukcji obsługi.** Nieprawidłowe ładowanie lub ładowanie poza dopuszczalnym zakresem temperatur może zniszczyć akumulator i zwiększa ryzyko pożaru.

OSTRZEŻENIE!



Nie wyrzucać akumulatora z odpadami domowymi i nie wrzucać do ognia ani wody.



Nie wystawiać akumulatora na długotrwałe działanie silnego światła słonecznego i nie kłaść na kaloryferach (maks. 50 °C).



Serwis

- 1) **Elektronarzędzie powinno być naprawiane tylko przez wykwalifikowany personel i tylko z użyciem oryginalnych części zamiennych.** Zapewnia to utrzymanie bezpieczeństwa elektronarzędzia.
- 2) **Nigdy nie serwisować uszkodzonych akumulatorów.** Wszystkie czynności związane z konserwacją akumulatorów powinny być wykonywane wyłącznie przez producenta lub autoryzowane centrum serwisowe.

Dodatkowe wskazówki bezpieczeństwa dotyczące grzechotek akumulatorowych

- **Podczas wykonywania prac, w których śruba mogłaby uderzyć w ukryte przewody energetyczne, urządzenie należy trzymać za izolowane powierzchnie chwytne.** Kontakt z kablami pod napięciem może spowodować porażenie prądem poprzez metalowe części urządzenia.
- **Zabezpieczać obrabiany przedmiot.** Obrabiany przedmiot jest trzymany pewniej w przyrządzenie lub w imadle niż za pomocą dłoni.
- **Mocno trzymać elektronarzędzie.** Podczas dokręcania i odkręcania śrub może przez krótki czas wystąpić reakcja o dużym momencie.
- **Natychmiast wyłączyć elektronarzędzie, jeśli narzędzie wkładane zablokuje się.** Należy być przygotowanym na nagły skok momentu, który może spowodować odrzut.
- **Wykonując prace przy urządzeniu należy wyjmować akumulator.** Zapobiegnie to niezamierzonemu uruchomieniu elektronarzędzia.

⚠ OSTROŻNIE! Niebezpieczeństwo uderzenia w kable zasilania!

- ▶ Upewnić się, że podczas używania elektronarzędzia nie trafi się na przewody elektryczne, gazowe lub wodne.

Akcesoria oryginalne i urządzenia dodatkowe

- **Używać wyłącznie akcesoriów i urządzeń dodatkowych określonych w instrukcji obsługi.** Używanie narzędzi wkładanych lub akcesoriów innych niż zalecane w instrukcji obsługi może narazić obrażenia.

Redukcja wibracji i hałasu

Ograniczyć czas użytkowania, korzystać z trybów niskiego poziomu wibracji i niskiego poziomu hałasu oraz nosić osobiste wyposażenie ochronne, aby zmniejszyć wibracje i hałas.

Poniższe środki pomagają zmniejszyć ryzyko związane z drganiami i hałasem:

- Używać produktu tylko zgodnie z jego przeznaczeniem i zgodnie z opisem w tej instrukcji.
- Upewnić się, że produkt jest w dobrym stanie i dobrze utrzymany.
- Używać narzędzi wkładanych odpowiednich dla tego produktu i upewniać się, że są w dobrym stanie.
- Trzymać produkt bezpiecznie za uchwyty/powierzchnie chwytne.
- Utrzymywać produkt zgodnie z instrukcjami i zapewniać odpowiednie smarowanie (jeśli dotyczy).
- Planować pracę tak, aby produkty o wysokiej wibracji były używane przez dłuższy okres czasu.

Zachowanie w sytuacjach awaryjnych

Zapoznać się z użytkowaniem tego produktu z pomocą niniejszej instrukcji obsługi. Zapamiętać instrukcje bezpieczeństwa i stosować się do nich. Pomaga to uniknąć ryzyka i niebezpieczeństw.

- Zawsze zachowywać czujność korzystając z tego produktu, aby wcześniej wykryć niebezpieczeństwo i podjąć odpowiednie działania. Szybka interwencja może zapobiec poważnym obrażeniom i uszkodzeniu mienia.
- W przypadku awarii należy natychmiast wyłączyć produkt i wyjąć akumulator. Przed ponownym uruchomieniem powinien być sprawdzony przez wykwalifikowanego technika i naprawiony w razie potrzeby.

Inne zagrożenia

RADA

- ▶ Ten produkt wytwarza pole elektromagnetyczne podczas pracy! W pewnych okolicznościach pole to może mieć wpływ na aktywne lub pasywne implanty medyczne! Aby zmniejszyć niebezpieczeństwo poważnych lub śmiertelnych obrażeń, przed użyciem produktu zaleca się, aby osoby z implantami medycznymi skonsultowały się z lekarzem i producentem implantu medycznego!

- Nawet przy prawidłowej obsłudze tego elektronarzędzia zawsze istnieje ryzyko wystąpienia innych zagrożeń. W związku ze strukturą i konstrukcją tego elektronarzędzia mogą wystąpić następujące niebezpieczeństwa:
 - Rozciążenia

- Ubytek słuchu podczas pracy bez ochrony słuchu.
- Uszczerbek na zdrowiu wynikający z wibracji rąk lub ramion, jeśli urządzenie jest używane przez dłuższy czas lub nie jest prawidłowo obsługiwane i konserwowane.

● Instrukcje bezpieczeństwa dla ładowarek

- Urządzenie może być używane przez dzieci w wieku powyżej 8 lat i osoby o ograniczonych zdolnościach fizycznych, zmysłowych lub umysłowych lub braku doświadczenia i wiedzy, pod warunkiem, że takie osoby są nadzorowane lub pouczone o bezpiecznym użyciu urządzenia i wynikających z niego niebezpieczeństwach. Dzieci nie powinny bawić się urządzeniem. Czyszczenia i prac konserwacyjnych nie mogą przeprowadzać dzieci pozostawione bez nadzoru.
- Nie ładować baterii jednorazowych.

Naruszenie tej rady prowadzi do zagrożeń.

- W celu uniknięcia zagrożeń uszkodzony kabel zasilający musi być wymieniony przez producenta, jego serwisanta lub też osobę posiadającą podobne kwalifikacje.
- Części elektryczne chronić przed wilgocią. Nigdy nie zanurzać w wodzie lub innych płynach, aby uniknąć porażenia prądem. Nie trzymać urządzenia pod bieżącą wodą. Postępować zgodnie z instrukcjami dotyczącymi czyszczenia, konserwacji i naprawy.
- Urządzenie nadaje się tylko do użytku w pomieszczeniach.
- ⚠ **UWAGA!** Ta ładowarka nadaje się tylko do ładowania akumulatorów następującego typu:

Akumulator Parkside 12 V		
PAPK 12 A3	2 Ah	3 ogniwa
PAPK 12 A4	2 Ah	3 ogniwa
PAPK 12 B4	4 Ah	6 ogniw

- Klienci z następujących krajów mogą zamówić kompatybilne baterie zamienne i ładowarki w sklepach internetowych Lidl: Niemcy (lidl.de), Francja (lidl.fr), Belgia (lidl.be), Czechy (lidl.cz), Holandia (lidl.nl), Polska (lidl.pl), Słowacja (lidl.sk), Hiszpania (lidl.es)
- Klienci ze wszystkich pozostałych krajów mogą je zamówić na stronie www.optimex-shop.com.

Odpowiednie akumulatory i ładowarki

Akumulator:	Parkside X 12 V Team
Ładowarka:	Parkside X 12 V Team

- **Montaż**
- **Rozpakowanie i dokładne czyszczenie produktu**

⚠ OSTRZEŻENIE!

- ▶ Produkt i materiały opakowaniowe nie są zabawkami dla dzieci! Dzieci nie mogą bawić się plastikowymi torbami, foliami i drobnymi częściami! Istnieje niebezpieczeństwo połknięcia i uduszenia się!

1. Wyjąć produkt z opakowania i usunąć wszystkie materiały opakunkowe oraz folie ochronne.
2. Sprawdzić, czy są wszystkie części i czy opisany zakres dostawy jest kompletny (patrz akapit „Zakres dostawy”).
3. Sprawdzić, czy produkt i wszystkie części są w dobrym stanie. W razie zauważenia jakichkolwiek uszkodzeń lub defektów nie używać produktu, ale postępować zgodnie z opisem w rozdziale „Gwarancja”.

Akcesoria

- Zawsze nosić odpowiedni sprzęt ochrony osobistej, aby zapewnić bezpieczne i prawidłowe użytkowanie tego produktu.
- Zawiera:
 - Okulary ochronne
 - Ochrona słuchu
 - Rękawice ochronne
 - Obuwie ochronne

● **Wyjmowanie i wkładanie akumulatora**

- Wyjmowanie akumulatora:** Nacisnąć przycisk zwalniający **[4]** i wyciągnąć akumulator **[5]**.
- Wkładanie akumulatora:** Akumulator zatrasnąć w uchwycie **[3]**.

● **Doładować akumulator**

RADA

- ▶ Przed ładowaniem odczekać, aż nagrany akumulator **[5]** ostygnie.
- ▶ Między kolejnymi ładowaniami wyłączać ładowarkę **[10]** na co najmniej 15 minut.
- ▶ Zawsze odłączać kabel przed wyjęciem lub włożeniem akumulatora z ładowarki.

1. W razie potrzeby akumulator należy wyjąć z produktu.
2. Akumulator wsunąć do gniazda ładowania ładowarki. Czerwona kontrolka ładowania [12] zaświeci się.
3. Ładowarkę podłączyć do gniazdka sieciowego.
4. Po zakończeniu ładowania zaświeci się zielona kontrolka ładowania [11]. Odłączyć ładowarkę od źródła zasilania.
5. Akumulator wyjąć z ładowarki.

Czas ładowania

Akumulator	Czas ładowania (h)
PAPK 12 A3, 2,0 Ah, 3 ogniwa	1
PAPK 12 A4, 2,0 Ah, 3 ogniwa	1
PAPK 12 B4, 4,0 Ah, 6 ogniw	2

● Obsługa

⚠ OSTRZEŻENIE! Ryzyko obrażeń!



Nosić rękawice ochronne!



Nosić ochronę słuchu!



Nosić okulary ochronne!



Nosić antypoślizgowe obuwie ochronne!

● Wybieranie kierunku obrotów

⚠ OSTRZEŻENIE! Ryzyko obrażeń!

- ▶ Przełącznika kierunku obrotów [1] używać tylko wtedy, gdy produkt nie pracuje.

RADA

- ▶ Niektóre rodzaje nakrętek i śrub mają gwint lewoskrętny. W takim przypadku należy poniższe wskazówki należy stosować w odwrotnej kolejności.

- Przełącznik kierunku obrotów przekręcić w lewo lub w prawo, aby dokręcić lub odkręcić śrubę:

Przełącznik kierunku obrotów	Kierunek obrotów
Lewe	<ul style="list-style-type: none"> ■ Zgodnie z ruchem wskazówek zegara ■ Dokręcanie lub odkręcanie śruby lub nakrętki
Prawe	<ul style="list-style-type: none"> ■ Przeciwnie do ruchu wskazówek zegara ■ Odkręcanie śruby lub nakrętki

● Mocowanie przejściówki w produkcie

- W razie potrzeby na uchwycie narzędzia [9] należy zamocować przejściówkę [13].

● Mocowanie uchwytu w produkcie

- Odpowiedni uchwyt zamocować w uchwycie narzędzia [9] lub w przejściówce [13]. Produkt trzymać skierowany na wprost na śrubę lub nakrętkę.

● Włączanie i wyłączenie produktu

⚠ OSTRZEŻENIE! Ryzyko obrażeń!

- ▶ Trzymać produkt mocno, zwłaszcza gdy śruba lub nakrętka zostanie dokręcona.

⚠ OSTRZEŻENIE! Ryzyko obrażeń!

- ▶ Podczas dokręcania i odkręcania trzymać palce i dłonie z dala od przejściówki [13] albo śruby lub nakrętki.

⚠ OSTROŻNIE! Ryzyko obrażeń!

- ▶ Śruba lub nakrętka może się rozgrzać podczas dokręcania lub odkręcania. Poczekać, aż śruba lub nakrętka ostygnie.
- ▶ Za pomocą klucza dynamometrycznego zawsze sprawdzać faktycznie uzyskany moment dokręcania.

RADA

- ▶ Lekki nacisk na przełącznik zasilania [6] daje małą prędkość i mały moment dokręcania. Wraz ze wzrostem nacisku wzrasta prędkość oraz moment dokręcania.

RADA

- ▶ Po lekkim lub całkowitym naciśnięciu przełącznika zasilania zaczyna świecić oświetlenie LED miejsca pracy [8]. Pozwala to doświetlić miejsce pracy w niesprzyjających warunkach oświetleniowych.

Włączenie

1. Przytrzymać wciśnięty przełącznik blokady [7].
2. Przytrzymać wciśnięty przełącznik zasilania [6].
3. Po włączeniu produktu przełącznik blokady można zwolnić.

Wyłączenie

- Zwolnić przycisk zasilania [6]. Produkt wyłączy się.

● Rozwiązywanie problemów

Problem	Możliwa przyczyna	Działanie
Produkt nie uruchamia się.	Akumulator [5] jest rozładowany.	Naładować akumulator [5] (patrz akapit „Doładować akumulator”).
	Akumulator [5] nie jest włożony do produktu.	Włożyć prawidłowo akumulator [5] (patrz akapit „Wymywanie i wkładanie akumulatora”).
	Uszkodzony przełącznik zasilania [6].	Zlecić naprawę produktu w centrum serwisowym.
	Silnik jest uszkodzony.	
Produkt działa z przerwami.	Wewnętrzny luźny styk.	Zlecić naprawę produktu w centrum serwisowym.
	Uszkodzony przełącznik zasilania [6].	

● Czyszczenie i konserwacja

⚠ OSTRZEŻENIE! Ryzyko obrażeń!



Przed przystąpieniem do jakiegokolwiek prac kontrolnych, konserwacyjnych lub czyszczenia wyłączyć produkt, wyjąć akumulator [5] i poczekać, aż produkt ostygnie!

⚠ OSTRZEŻENIE! Ryzyko porażenia prądem!

- ▶ Produktu nie wolno spryskiwać wodą ani umieszczać w wodzie. Nie pozwalać, aby płyny dostały się do wnętrza produktu.

⚠ UWAGA!

- ▶ Wszystkie prace konserwacyjne i naprawcze, których nie opisano w niniejszej instrukcji: W celu sprawdzenia i naprawy produktu skontaktować się z autoryzowanym centrum serwisowym lub osobą o podobnych kwalifikacjach. Używać tylko oryginalnych części.

RADA

- ▶ Należy regularnie przeprowadzać następujące prace związane z czyszczeniem i konserwacją. Zapewnia to długie i niezawodne użytkowanie.
- ▶ Nie używać środków czyszczących ani rozpuszczalników. Mogłyby to nieodwracalnie uszkodzić produkt.
- ▶ Produkt musi być zawsze czysty, suchy i wolny od oleju lub smaru.
- ▶ Produkt nie wymaga żadnych prac konserwacyjnych.

- Produkt czyścić suchą szmatką.

● Przechowywanie

- Produkt należy przechowywać w miejscu suchym i wolnym od kurzu oraz niedostępnym dla dzieci.
- Temperatura przechowywania akumulatora [5] i produktu wynosi od 0 °C do +45 °C. Unikać ekstremalnego zimna lub ciepła podczas przechowywania, aby zapobiec utracie wydajności akumulatora.
- Jeśli akumulator ma być przechowywany przez dłuższy czas, to stan naładowania należy regularnie sprawdzać. Optymalny stan naładowania wynosi od 50 % do 80 %.

● Utylizacja

Opakowanie wykonane jest z materiałów przyjaznych dla środowiska, które można przekazać do utylizacji w lokalnym punkcie przetwarzania surowców wtórnych.



Przy segregowaniu odpadów prosimy zwrócić uwagę na oznakowanie materiałów opakowaniowych, oznaczone są one skrótami (a) i numerami (b) o następującym znaczeniu: 1–7: Tworzywa sztuczne/20–22: Papier i tektura/80–98: Materiały kompozytowe.

Produkt:



Informacji na temat możliwości utylizacji wyeksploatowanego produktu udziela urząd gminy lub miasta.



Z uwagi na ochronę środowiska nie wyrzucać urządzenia po zakończeniu eksploatacji do odpadów domowych, lecz prawidłowo zutylizować. Informacji o punktach zbiorczych i ich godzinach otwarcia udziela odpowiedni urząd.

Elektroodpady nie mogą być wyrzucane do pojemników do selektywnej zbiórki odpadów komunalnych. Można je oddać w specjalnie wyznaczonych miejscach np. Punkt Selektywnej Zbiórki Odpadów Komunalnych lub/bądź w punktach handlowych oferujących w sprzedaży sprzęt elektroniczny.

Należy postępować zgodnie z obowiązującymi w Polsce przepisami dotyczącymi selektywnej zbiórki urządzeń elektrycznych i elektronicznych. Zużyty sprzęt może mieć szkodliwy wpływ na środowisko i zdrowie ludzi z uwagi na potencjalną zawartość niebezpiecznych substancji, mieszanin oraz części składowych. Gospodarstwo domowe spełnia ważną rolę w przyczynianiu się do ponownego użycia i odzysku surowców wtórnych, w tym recyklingu zużytego sprzętu. Na tym etapie kształtuje się postawy, które wpływają na zachowanie wspólnego dobra jakim jest czyste środowisko naturalne.

Uszkodzone lub zużyte baterie/akumulatory muszą być poddane recyklingowi. Oddać baterie/akumulatory i/lub produkt w dostępnych punktach zbiórki.



Niewłaściwa utylizacja baterii/akumulatorów stwarza zagrożenie dla środowiska naturalnego!

Baterii/akumulatorów nie należy wyrzucać razem z odpadami domowymi. Mogą one zawierać szkodliwe metale ciężkie i należy je traktować jak odpady specjalne. Symbole chemiczne metali ciężkich są następujące: Cd = kadm, Hg = rtęć, Pb = ołów. Dlatego też zużyte baterie/akumulatory należy przekazywać do komunalnych punktów gromadzenia odpadów niebezpiecznych.

● **Gwarancja**

Produkt został wyprodukowany zgodnie z surowymi wytycznymi dotyczącymi jakości i dokładnie przetestowane przed dostawą. W przypadku wad materiałowych lub produkcyjnych przysługują Państwu prawa ustawowe wobec sprzedawcy produktu. Państwa prawa ustawowe nie są w żaden sposób ograniczone przez naszą gwarancję przedstawioną poniżej.

Gwarancja na ten produkt wynosi 3 lata od daty zakupu. Okres gwarancji rozpoczyna się od daty zakupu. Proszę przechowywać oryginalny rachunek w bezpiecznym miejscu, ponieważ ten dokument jest wymagany jako dowód zakupu.

Wszelkie uszkodzenia lub wady obecne już w momencie zakupu należy zgłosić niezwłocznie po rozpakowaniu produktu.

Jeżeli w ciągu 3 lat od daty zakupu produkt wykaże wady materiałowe lub produkcyjne, to – według naszego uznania – bezpłatnie go naprawimy lub wymienimy. Okres gwarancji nie ulega przedłużeniu o przyznane roszczenie gwarancyjne. Dotyczy to również wymienionych i naprawionych części.

Niniejsza gwarancja traci ważność, jeśli produkt został uszkodzony, był niewłaściwie użytkowany lub konserwowany.

Gwarancja obejmuje wady materiałowe i produkcyjne. Niniejsza gwarancja nie obejmuje części produktu, które podlegają normalnemu zużyciu i dlatego są uważane za części zużywalne (np. baterie, węże, wkłady atramentowe), ani nie obejmuje uszkodzeń części delikatnych, np. przełączników lub części wykonanych ze szkła.

Zgodnie z Kodeksem Cywilnym art. 581 §1 wraz z wymianą urządzenia lub ważnej części czas gwarancji rozpoczyna się na nowo.

W przypadku tego produktu czas gwarancji obowiązuje również dla akumulatora.

● Sposób postępowania w przypadku naprawy gwarancyjnej

Aby zapewnić szybkie rozpatrzenie wniosku, należy postępować zgodnie z poniższymi instrukcjami:

Do wszystkich zapytań proszę mieć przygotowany paragon i numer artykułu (IAN 497020_2504) jako dowód zakupu.

Numer artykułu można znaleźć na tabliczce znamionowej produktu, na grawerze na produkcie, na stronie tytułowej instrukcji (w lewym dolnym rogu) lub na naklejce z tyłu lub na spodzie produktu.

W przypadku wystąpienia usterek funkcjonalnych lub innych wad należy najpierw skontaktować się telefonicznie lub pocztą elektroniczną z wymienionym poniżej działem serwisowym.

Następnie można wysłać produkt zarejestrowany jako wadliwy na podany adres serwisowy bezpłatnie, załączając dowód zakupu (paragon) i określając, na czym polega wada i kiedy wystąpiła.



Te i wiele innych instrukcji można przeglądać i pobrać na stronie parkside-diy.com. Ten kod QR przeniesie Cię bezpośrednio na stronę parkside-diy.com. Wybierz swój kraj i użyj maski wyszukiwania, aby wyszukać instrukcje obsługi. Wprowadź numer artykułu (IAN) 497020_2504, aby uzyskać dostęp do instrukcji obsługi artykułu.

● Serwis

PL Serwis Polska

Tel.: 008004912069

Formularz kontaktowy na stronie
parkside-diy.com

IAN 497020_2504

● Deklaracja zgodności UE

DEKLARACJA ZGODNOŚCI UE (nr. 497020_2504)

IAN: 497020_2504
Nazwa produktu: "Parkside" Grzechotka akumulatorowa
Oznaczenie modelu: HG10173

Opisany powyżej przedmiot niniejszej deklaracji jest zgodny z odpowiednimi wymaganiami unijnego prawodawstwa harmonizacyjnego:

Dyrektywa 2006/42/WE
Dyrektywa 2014/30/UE
Dyrektywa 2011/65/UE wraz ze wszystkimi poprawkami

Odniesienia do odpowiednich norm zharmonizowanych lub do innych specyfikacji technicznych, w stosunku do których deklarowana jest zgodność:

Nr / Części
Dyrektywa 2006/42/WE
EN 62841-1:2015/A11:2022
EN 62841-2-2:2014/AC:2015
Dyrektywa 2014/30/UE
EN IEC 55014-1:2021
EN IEC 55014-2:2021

Opisany powyżej przedmiot deklaracji jest zgodny z dyrektywą Parlamentu Europejskiego i Rady 2011/65/UE z dnia 8 czerwca 2011 r. w sprawie ograniczenia stosowania niektórych niebezpiecznych substancji w sprzęcie elektrycznym i elektronicznym:

Nr / Części
Dyrektywa 2011/65/UE
EN IEC 63000:2018

Osoba odpowiedzialna za dokumentację techniczną: OWIM GmbH & Co.KG

Podpisano w imieniu:

OWIM GmbH & Co. KG, Stiftsbergstraße 1, 74167 Neckarsulm, Niemcy

Niniejsza deklaracja zgodności wydana zostaje na wyłączną odpowiedzialność producenta.

Tłumaczenie oryginalnej deklaracji zgodności

Neckarsulm

Miejsce

14.10.2025

Data

ppa. Jens Buchheim *ppa. Dr. Thorsten Maier*

Prokurent

Prokurent

PL



Naudojamų piktogramų/simbolių sąrašas	Psl	86
Ižanga	Psl	87
Naudojimas pagal paskirtį	Psl	87
Komplektacija	Psl	87
Dalių aprašymas	Psl	87
Techniniai duomenys	Psl	87
Bendrosios saugos nuorodos	Psl	89
Saugos nuorodos įkrovikliams	Psl	93
Montavimas	Psl	94
Gaminio išpakavimas ir valymas	Psl	94
Akumulatoriaus išėmimas/įdėjimas	Psl	95
Akumulatoriaus įkrovimas	Psl	95
Naudojimas	Psl	95
Sukimosi krypties pasirinkimas	Psl	95
Adapterio tvirtinimas prie gaminio	Psl	96
Lizdo tvirtinimas prie gaminio	Psl	96
Gaminio įjungimas/išjungimas	Psl	96
Sutrikimų šalinimas	Psl	97
Valymas ir techninė priežiūra	Psl	97
Laikymas	Psl	97
Išmetimas	Psl	98
Garantija	Psl	98
Veiksmai norint pasinaudoti garantija	Psl	99
Klientų aptarnavimas	Psl	99
ES atitikties deklaracija	Psl	100

Naudojamų piktogramų/simbolių sąrašas

 	<p>Perskaitykite naudojimo instrukciją.</p>		<p>Naudokite produktą tik sausose patalpose.</p>
	<p>PAVOJUS! – Nurodo aukštos rizikos pavojų, kuris, jei nebus išvengta, gali baigtis mirtimi arba rimtu sužalojimu (pvz., uždusimo pavojus)</p>		<p>Kintamoji srovė/įtampa</p>
			<p>Nuolatinė srovė/įtampa</p>
	<p>PERSPĖJIMAS! – Nurodo vidutinės rizikos pavojų, kuris, jei nebus išvengta, gali baigtis mirtimi arba rimtu sužalojimu (pvz., elektros smūgio pavojus)</p>		<p>Saugiklis</p>
			<p>II apsaugos klasė (dviguba izoliacija)</p>
	<p>ATSARGIAI! – Nurodo žemos rizikos pavojų, kuris, jei nebus išvengta, gali baigtis lengvu arba vidutinio sunkumo sužalojimu (pvz., pavojus nusiplikyti)</p>		<p>Prieš keisdami priedus, atlikdami valymo darbus ir nenaudodami prietaiso ilgesnį laiką, išjunkite gaminį ir išimkite akumuliatorių bloką.</p>
	<p>Dėvėkite šalną!</p>		<p>Saugokite akumuliatorių bloką nuo karščio ir ilgalaikio saulės spindulių poveikio.</p>
	<p>Naudokite nuo dulkių saugančią kaukę!</p>		<p>Saugokite akumuliatorių bloką nuo vandens ir drėgmės.</p>
	<p>Naudokite apsauginius akinius!</p>		<p>Saugokite akumuliatorių bloką nuo ugnies.</p>
	<p>Naudokite klausos organų apsaugą!</p>		<p>Mūvėkite apsaugines pirštines.</p>
 	<p>Saugos nuorodos Veiksmų nurodymai</p>		<p>Apsiaukite batus su neslystančiu padu!</p>
	<p>CE ženklas patvirtina gaminių galiojančių ES direktyvų atitikimą.</p>		

12 V AKUMULIATORINIS REKETINIS MECHANIZMAS

● Įžanga

Sveikiname Jus įsigijus naują gaminį. Tai aukštos kokybės gaminys. Naudojimo instrukcija yra neatskiriama šio gaminio dalis. Joje yra svarbių nurodymų dėl saugos, naudojimo ir grąžinamojo perdurbimo. Prieš naudodami šį gaminį, gerai susipažinkite su visais jo naudojimo ir saugos nurodymais. Naudokite gaminį tik pagal aprašymą ir nurodytą paskirtį. Perduodami šį gaminį kitiems asmenims, kartu perduokite visus jo dokumentus.

● Naudojimas pagal paskirtį

- Šis gaminys yra skirtas priveržti ir atlaisvinti sraigtnes jungtis. Naudokite gaminį tik taip, kaip aprašyta, ir tik nurodytoms naudojimo sritims.
- Bet koks kitoks gaminio naudojimas arba pakeitimas laikomi neatitinkančiais paskirties ir kelia didelę nelaimingų atsitikimų riziką. Už dėl naudojimo ne pagal paskirtį atsiradusius pažeidimus gamintojas atsakomybės neprisiima.
- Gaminys neskirtas naudoti komercinėms reikmėms.
- Gaminys yra **Parkside X 12 V TEAM** serijos dalis. Gaminys gali būti naudojamas su **Parkside X 12 V TEAM** serijos akumulatoriais. Akumulatorius galima įkrauti tik su **Parkside X 12 V TEAM** serijos įkrovikliais.

● Komplektacija

⚠ PERSPĖJIMAS!

- ▶ Gaminys ir pakuotės medžiagos nėra vaikams skirtas žaislas! Neleiskite vaikams žaisti plastikiniais maišeliais, folijomis ar smulkiomis dalimis! Kyla uždusimo ar užspringimo pavojus!

- 1 12 V Akumulatorinis reketinis mechanizmas
- 1 Adapteris nuo 3/8" iki 1/2"
- 1 Nešiojimo dėklas
- 1 Naudojimo instrukcija
- 1 Akumuliatorių blokas
- 1 Įkroviklis

● Dalių aprašymas

Prieš pradėdami skaityti, atverskite puslapį su iliustracijomis ir susipažinkite su visomis gaminio funkcijomis.

- 1 Sukimosi krypties perjungiklis
- 2 Akumulatoriaus būsenos indikatorius
- 3 Rankena
- 4 Atblokavimo mygtukas
- 5 Akumulatorius
- 6 Įjungiklis/išjungiklis
- 7 Įjungimo blokatorius
- 8 Darbinė LED lemputė
- 9 Įrankio laikiklis
- 10 Įkroviklis
- 11 Įkrovimo kontrolinė lemputė – žalia
- 12 Įkrovimo kontrolinė lemputė – raudona
- 13 Adapteris

● Techniniai duomenys

12 V Akumulatorinis reketinis mechanizmas	PAR 12 B1
Modelių numeriai:	HG10173
Sūkių skaičius tuščiąja eiga n_0 :	0–250 min ⁻¹
Maks. sukimo momentas:	54 N m

Kvadratinė pavara:	3/8"
Nurodytoji įtampa:	12 V ===

Akumuliatorių blokas	PAPK 12 A4
Modelių numeriai:	HG10031
Tipas:	Ličio jonų
Nominalioji įtampa:	12 V === maks.
Talpa:	2,0 Ah
Energinė vertė:	24 Wh

Greito veikimo įkroviklis	PLGK 12 A3
Modelių numeriai:	HG10038 HG10038-BS

Įvadas:	
Nominalioji įtampa:	220–240 V~
Nominalusis dažnis:	50–60 Hz
Nominalioji galia:	50 W
Saugiklis (vidinis):	2 A / 

Išvadas:	
Nominalioji įtampa:	12 V ===
Įkrovimo srovė:	2,4 A
Įkrovimo trukmė:	maždaug 60 min
Apsaugos klasė:	II/□ (dviguba izoliacija)

Rekomenduojama aplinkos temperatūra:	
Maks. bendra temperatūra:	+45 °C
Įkraunant:	nuo +4 °C iki +40 °C
Eksploatuojant:	nuo +4 °C iki +40 °C
Laikant:	nuo +20 °C iki +26 °C

Skleidžiamo triukšmo vertės

Vertės nustatytos pagal EN 62841. Elektrinio įrankio A svertinis garso slėgio lygis paprastai būna toks:

Garso slėgio lygis:	$L_{pA} = 79,3$ dB
Neapibrėžtis:	$K_{pA} = 3$ dB
Garso galios lygis:	$L_{WA} = 87,3$ dB
Neapibrėžtis:	$K_{WA} = 3$ dB

Skleidžiamos vibracijos vertės

Bendras vibracijos dydis (trijų ašių vektorinė suma), nustatytas pagal EN 62841:

Varžtai	$a_h < 3,533$ m/s ²
Neapibrėžtis	$K = 1,5$ m/s ²

PERSPĖJIMAS!



Nešiokite klausos apsaugas!

PERSPĖJIMAS!

- ▶ Vibracija ir triukšmas, sklindantis naudojant elektrinį įrankį, gali skirtis nuo rodmenų verčių, priklausomai nuo to, kokių būdu naudojamas elektrinis įrankis, ypač nuo to, kokio tipo ruošiniai yra apdorojami.
- ▶ Stenkitės kiek įmanoma sumažinti vibracijos ir triukšmo poveikį. Priemonių, skirtų vibracijos poveikiui mažinti, pavyzdžiai galėtų būti pirštinių mėvėjimas naudojant įrankį ir darbo laiko ribojimas. Reikia atsižvelgti į visus darbo etapus (pvz., laikus, kada elektrinis įrankis išjungtas, ir laikus, kada jis įjungtas, bet veikia be apkrovos).

PASTABA

- ▶ Nurodytos bendros vibracijos ir skleidžiamo triukšmo vertės išmatuotos taikant standartizuotus bandymų metodus, jomis galima remtis lyginant vienus elektrinius įrankius su kitais.
- ▶ Nurodytos bendros vibracijos ir skleidžiamo triukšmo vertės gali būti naudojamos ir pirminiam apkrovos vertinimui atlikti.



Bendrosios saugos nuorodos

Bendrosios darbo su elektriniais įrankiais saugos nuorodos

PERSPĖJIMAS!

- ▶ **Perskaitykite visas saugos nuorodas, instrukcijas, iliustracijas ir techninius duomenis, kurie pateikti kartu su šiuo elektriniu įrankiu.** Nesilaikant toliau pateiktų instrukcijų galima sukelti elektros smūgį, gaisrą ir (arba) sunkių kūno sužalojimų.

Laikykitės saugos nuorodas ir instrukcijas saugioje vietoje, nes jų gali prireikti ateityje.

Saugos nuorodose vartojama sąvoka „elektrinis įrankis“ taikoma iš tinklo maitinamiems elektriniams įrankiams (su maitinimo laidu) ir akumuliatoriais varomiems elektriniams įrankiams (be maitinimo laido).

Darbo vietos saugumas

- 1) **Pasirūpinkite, kad darbo vieta būtų švari ir gerai apšviesta.** Netvarkingose ir neapšviestose darbo zonose gali įvykti nelaimingų atsitikimų.

- 2) **Nesinaudokite elektriniais įrankiais sprogiuose atmosferose, pvz., jei šalia yra degių skysčių, dujų ar dulkių.** Elektriniai įrankiai sukelia žiežirbas, kurios gali uždegti dulkes ar dujas.
- 3) **Pasirūpinkite, kad vaikai ir pašaliniai žmonės nesiartintų prie elektrinio įrankio.** Nukreipus dėmesį galima prarasti elektrinio įrankio kontrolę.

Elektros sauga

- 1) **Elektrinio įrankio maitinimo laido kištukai turi atitikti kištukinį lizdą. Kištuko negalima jokia būdu modifikuoti. Su įžemintais elektriniais įrankiais nenaudokite jokių adapterių.** Nemodifikuoti kištukai ir tinkantys kištukiniai lizdai sumažina elektros šoko riziką.
- 2) **Venkite kūno kontakto su įžemintais paviršiais, tokiais kaip vamzdžiai, radiatoriai, viryklės ir šaldytuvai.** Kai kūnas įžemintas, kyla elektros šoko rizika.
- 3) **Saugokite elektrinius įrankius nuo lietaus ir drėgmės.** Vandeniui prisiskverbęs į elektrinį įrankį padidėja elektros smūgio rizika.
- 4) **Nenaudokite maitinimo laido elektriniam įrankiui nešti, pakabinti ir netraukite už jo kištuko iš kištukinio lizdo. Saugokite maitinimo laidą nuo karščio, alyvos, aštrių kraštų ir judančių prietaiso dalių.** Pažeidus arba sulenkus maitinimo laidą padidėja elektros smūgio rizika.
- 5) **Jeigu dirbate su elektriniu įrankiu lauke, naudokite tik tokį ilginamąjį kabelį, kuris tinkamas naudoti lauko sąlygomis.** Išorei tinkamo ilginamojo kabelio naudojimas sumažina elektros smūgio riziką.

- 6) **Jei būtina naudoti elektrinį įrankį drėgnoje aplinkoje, naudokite liekamosios srovės apsaugą.** Naudojant jungtuvą su liekamosios srovės apsauga sumažinama elektros smūgio rizika.

Asmeninis saugumas

- 1) **Būkite atidūs, sutelkite dėmesį į savo veiksmus ir dirbdami elektriniu įrankiu elkitės atsakingai. Nesinaudokite elektriniu įrankiu, jei esate pavargęs, veikiamas kvaišalų, alkoholio ar vaistų.** Neatidumo akimirka, naudojant elektrinį įrankį, gali turėti rimtų sužalojimų pasekmes.
- 2) **Naudokite asmenines apsaugines priemones ir – būtinai – apsauginius akinius.** Asmeninių apsauginių priemonių, tokių kaip dulkių kaukė, neslidūs apsauginiai batai, apsauginis šalmas arba klausos apsaugai, priklausomai nuo elektrinio įrankio rūšies ir naudojimo, nešiojimas sumažina sužalojimų riziką.
- 3) **Apsaugokite nuo atsitiktinio įsijungimo. Prieš jungdami prie maitinimo šaltinio ir (arba) akumulatoriaus, paimdami ar nešdami elektrinį įrankį, įsitikinkite, kad elektrinis įrankis išjungtas.** Jei, nešdami elektrinį įrankį, laikysite pirštą prie jungiklio, arba jei įjungtą elektrinį įrankį prijungsite prie maitinimo šaltinio, gali kilti nelaimingų atsitikimų.
- 4) **Prieš įjungdami elektrinį įrankį nuimkite bet kokį reguliavimo raktą ar veržliaraktį.** Įrankis arba raktas, atsidūręs besisukančioje elektrinio įrankio dalyje, gali sunkiai sužaloti.

- 5) **Venkite netaisyklingos laikysenos. Visada tinkamai stovėkite ir išlaikykite pusiausvyrą.** Taip geriau suvaldysite elektrinį įrankį netikėtose situacijose.

- 6) **Tinkamai apsirenkite. Nevilkėkite laisvų rūbų ir nesisekite papuošalų. Laikykite plaukus, drabužius ir pirštines atokiai nuo besisukančių dalių.** Laisvus rūbus, papuošalus ar ilgus plaukus judančios dalys gali įtraukti.
- 7) **Jeigu galima sumontuoti dulkių ištraukimo ir surinkimo įrenginius, įsitikinkite, kad jie prijungti ir tinkamai naudojami.** Naudojant dulkių ištraukimo įrangą galima sumažinti dulkių keliamus pavojus.
- 8) **Nesijauskite visiškai saugūs ir neignoraukite naudojimosi elektriniais įrankiais saugos taisyklių, net jei turite nemažai naudojimosi elektriniais įrankiais patirties.** Nedėmesingai naudojantis galima sunkiai susižeisti vos per kelias akimirkas.

Elektrinio įrankio naudojimas ir priežiūra

- 1) **Neperkraukite elektrinio įrankio. Naudokite tinkamą pagal paskirtį elektrinį įrankį.** Tinkamu elektriniu įrankiu pasieksite geresnius rezultatus tokiu greičiu, kaip įrankiui numatyta.
- 2) **Nesinaudokite elektriniu įrankiu, jei negalite jo įjungti ar išjungti mygtuku.** Bet koks įjungiklio/išjungiklio nevaldomas elektrinis įrankis yra pavojingas, todėl būtinai turi būti suremontuotas.
- 3) **Prieš nustatydami prietaisą, keisdami elektrinio įrankio antgalius arba padėdami elektrinį įrankį ištraukite kištuką iš kištukinio lizdo ir (arba) nuimkite akumuliatorių.**

Ši atsargumo priemonė užkerta kelią nenumatytam elektrinio įrankio paleidimui.

- 4) **Nenaudojamą elektrinį įrankį laikykite vaikams nepasiekiamoje vietoje. Neleiskite elektrinio įrankio naudoti asmenims, kurie nemoka juo dirbti arba nėra perskaitę šių instrukcijų.** Elektriniai įrankiai yra pavojingi, kai juos naudoja nepatyrę asmenys.
- 5) **Rūpestingai prižiūrėkite elektrinius įrankius ir įrankio antgalius. Patikrinkite, ar judančios dalys sklandžiai veikia ir nestringa, ar nėra pažeistų dalių ar kitų dalykų, kurie trikdytų elektrinio įrankio veikimą. Prieš naudodami elektrinį įrankį paveskite pažeistas dalis suremontuoti.** Daugybė nelaimingų atsitikimų įvyksta dėl neprižiūrimų elektrinių įrankių.
- 6) **Pasirūpinkite, kad pjovimo įrankiai būtų aštrūs ir švarūs.** Tinkamai prižiūrimi pjovimo įrankiai su aštriais kraštais mažiau linkę strigti, todėl juos paprasčiau valdyti.
- 7) **Elektrinį įrankį, priedus, įrankio antgalius ir pan. naudokite pagal šias instrukcijas. Įvertinkite darbo sąlygas ir atliktiną darbą.** Naudodami elektrinius įrankius kitiems nei nurodyta veiksmams keliate pavojingas situacijas.
- 8) **Rankenos ir laikymo paviršiai turi būti sausi, švarūs, neištepti alyva ir tepalu.** Esant slidžioms rankenoms ir laikymo paviršiams negalima užtikrinti saugaus elektrinio įrankio naudojimo ir valdymo įvykus nenumatytoms situacijoms.

Akumulatorinio įrankio naudojimas ir priežiūra

- 1) **Akumulatorius įkraukite tik gamintojo rekomenduojamuose įkrovikliuose.** Jeigu įkroviklis, kuris skirtas naudoti tam tikros rūšies akumulatoriams, yra naudojamas su kitais akumulatoriais, kyla gaisro pavojus.
- 2) **Elektriniuose įrankiuose naudokite tik jiems numatytus akumulatorius.** Naudojant kitus akumulatorius galimi kūno sužalojimai ir nudegimai.
- 3) **Nenaudojamą akumuliatorių laikykite atokiai nuo popieriaus sąvaržėlių, monetų, raktų, vinių, varžtų ar kitų smulkių metalinių daiktų, kurie gali sukelti kontaktų apeinamąjį jungimą.** Trumpasis jungimas tarp akumulatoriaus kontaktų gali sukelti nudegimus arba gali įsiliepsnoti.
- 4) **Netinkamai naudojant iš akumulatoriaus gali ištėkėti skystis. Nesilieskite prie jo. Netyčia prisilietus nuplaukite vandeniu. Skysčiui patekus į akis papildomai kreipkitės į gydytojus.** Ištėkėjęs akumulatoriaus skystis gali dirginti arba nudeginti odą.
- 5) **Nenaudokite pažeistų ar modifikuotų akumuliatorių.** Pažeisti ar modifikuoti akumulatoriai gali veikti neprognozuojamai ir įsiliepsnoti, sprogti ar sukelti pavojų susižaloti.
- 6) **Nelaikykite akumulatoriaus prie ugnies ar aukštos temperatūros židinių.** Ugnis arba aukštesnė nei +130 °C temperatūra gali sukelti sprogimą.
- 7) **Laikykitės visų instrukcijų dėl įkrovimo ir jokia būdu nekraukite akumulatoriaus ar akumulatorinio įrankio už temperatūros**

diapazono, nurodyto naudojimo instrukcijoje, ribų. Įkraunant netinkamai arba nesilaikant leidžiamo temperatūros diapazono galima pažeisti akumuliatorių ir padidinti gaisro riziką.

⚠ PERSPĖJIMAS!



Akumuliatorių bloko neišmeskite kartu su buitinėmis atliekomis, nemeskite į ugnį ar vandenį. Nelaikykite akumuliatoriaus bloko ilgą laiką tiesioginiuose saulės spinduliuose ir nedėkite jo ant radiatoriaus (maks. 50 °C).

Techninė priežiūra

- 1) **Elektrinį įrankį remontuoti patikėkite tik kvalifikuotam technikui, naudojančiam originalias atsargines dalis.** Taip bus užtikrinta, kad elektrinis įrankis būtų saugus.
- 2) **Neatlikite akumuliatoriaus techninės priežiūros darbų, jei jis pažeistas.** Akumuliatoriaus techninę priežiūrą atlikti gali tik gamintojas ar įgaliotos klientų aptarnavimo tarnybos.

Papildomos saugos nuorodos akumuliatoriniams veržliarakčiams

- **Laikykite prietaisą už izoliuotų laikymo paviršių, kai atliekate darbus, kai varžtas gali kliudyti paslėptus elektros laidus.** Susilietus su srovės veikiamais laidais, įtampa gali būti perduota ir į metalines prietaiso dalis ir taip sukelti elektros smūgį.
- **Pritvirtinkite ruošinį.** Su veržimo įtaisais ar spaustuvais pritvirtintas ruošinys laikomas saugiau nei jūsų ranka.

- **Gerai laikykite elektrinį įrankį.** Priveržiant ir atsukant varžtus, per trumpą laiką gali įvykti didelės reakcijos momentai.
- **Iškart išjunkite elektrinį įrankį, jei įrankio antgalis užstrigo.** Būkite pasirengę didelės reakcijos momentams, nes jie gali lemti atatraką.
- **Atjunkite akumuliatorių bloką prieš taisydami prietaisą.** Tai apsaugos nuo elektrinio įrankio netyčinio įsijungimo.

⚠ ATSARGIAI! Elektros kabelių pažeidimo pavojus!

- ▶ Įsitinkite, kad dirbdami su elektriniu įrankiu nepažeisite elektros, dujų ar vandens vamzdžių.

Originalūs priedai/papildomi įrenginiai

- **Naudokite tik naudojimo instrukcijoje nurodytus priedus ir papildomus įrenginius.** Naudodami kitas dalis ar kitus įrankio antgalius, nei rekomenduojami naudojimo instrukcijose, galite susižeisti.

Vibracijų ir triukšmo mažinimas

Norėdami sumažinti triukšmo ir vibracijų sklaidimo poveikį, apribokite darbo trukmę, rinkitės silpnos vibracijos ir triukšmo režimus, taip pat naudokite asmenines apsaugines priemones.

Toliau nurodytos priemonės padeda sumažinti vibracijos ir triukšmo keliamą riziką:

- Gaminį naudokite tik pagal jam numatytą paskirtį ir taip, kaip aprašyta šioje instrukcijoje.
- Pasirūpinkite, kad gaminys būtų geros būklės ir prižiūrėtas.
- Naudokite šiam gaminiui tinkamus įrankio antgalius ir įsitinkite, kad jie yra nepriekaištingos būklės.

- Tvirtai laikykite gaminį už rankenų/ laikymo paviršių.
- Gaminį prižiūrėkite pagal instrukcijas ir užtikrinkite, kad jis būtų pakankamai suteptas (kai to reikia).
- Taip suplanuokite darbo eigą, kad didelę vibraciją skleidžiančius gaminius galėtumėte naudoti darydami ilgesnes pertraukas.

Veiksmai nelaimingo atsitikimo atveju

Susipažinkite su gaminio naudojimo informacija, pateikta šioje naudojimo instrukcijoje. Įsiminkite saugos nuorodas ir būtinai jomis vadovaukitės. Tai padės jums išvengti rizikos ir pavojų.

- Naudodami šį gaminį visada būkite atidūs, kad laiku pastebėtumėte pavojų ir jo išvengtumėte. Greitai įsikišę galite apsisaugoti nuo rimtų sužeidimų ir išvengti materialinės žalos.
- Gaminiumi netinkamai veikiant nedelsdami jį išjunkite ir išimkite akumuliatorių bloką. Prieš pradėdami naudoti kitą kartą, paveskite kvalifikuotam specialistui gaminį patikrinti ir, prireikus, jį suremontuoti.

Liekamoji rizika

PASTABA

- ▶ Šis gaminys veikdamas sukuria elektromagnetinį lauką! Šis laukas kai kuriais atvejais gali trikdyti aktyvių ar pasyvių medicininių implantų veiklą! Siekiant sumažinti rimtų ar mirtinų sužeidimų pavojų, rekomenduojame asmenims, turintiems medicininių implantų, prieš naudojantis gaminiu pasikonsultuoti su gydytoju ar medicininio implanto gamintoju!

- Net jei valdote šį elektrinį įrankį tinkamai, visada lieka liekamosios rizikos. Naudojant šį elektrinį įrankį

gali kilti tokie ir kiti pavojai, susiję su konstrukcija ir modeliu:

- Įsijovimas
- Klausos praradimas dirbant be klausos apsaugos priemonių.
- Sveikatos sutrikdymas dėl rankos ir plaštakos vibracijos, jei prietaisas naudojamas ilgą laiką arba netinkamai valdomas ir prižiūrimas.

● Saugos nuorodos įkrovikliams

- Šiuo prietaisu gali naudotis vyresni nei 8 metų vaikai, taip pat ribotų fizinių, jutiminių ar protinių galimybių asmenys ar asmenys, kuriems trūksta patirties ir žinių, jei jie yra prižiūrimi arba buvo išmokyti saugiai naudotis prietaisu ir suvokia dėl to kylančius pavojus.

Vaikams draudžiama žaisti šiuo prietaisu.

Neprižiūrimiems vaikams neleidžiama prietaiso valyti ir atlikti naudotojo atliekamų techninės priežiūros darbų.

- Neįkraukite vienkartinį neįkraunamų baterijų. Nesilaikant šios pastabos kyla grėsmė.

- Jei pažeistas maitinimo laidas, kad būtų išvengta pavojų, jį turi pakeisti gamintojas, jo klientų aptarnavimo skyrius arba panašią kvalifikaciją turintis asmuo.
- Saugokite elektrines dalis nuo drėgmės. Jokiu būdu nemerkitė jų į vandenį arba kitus skysčius, kad išvengtumėte elektros smūgio. Jokiu būdu neikiškite prietaiso po tekančiu vandeniu. Laikykitės valymo, techninės priežiūros ir remonto instrukcijų.
- Prietaisas skirtas naudoti tik vidaus patalpose.

⚠ DĖMESIO! Šis įkroviklis skirtas tik šių tipų akumuliatorių blokams įkrauti:

„Parkside“ 12 V akumuliatorių blokas		
PAPK 12 A3	2 Ah	3 elementų
PAPK 12 A4	2 Ah	3 elementų
PAPK 12 B4	4 Ah	6 elementų

- Klientai iš toliau išvardytų šalių gali užsisakyti suderinamus atsarginius akumuliatorius ir

įkroviklius iš Lidl internetinių parduotuvių: Vokietijos (lidl.de), Prancūzijos (lidl.fr), Belgijos (lidl.be), Čekijos (lidl.cz), Nyderlandų (lidl.nl), Lenkijos (lidl.pl), Slovakijos (lidl.sk), Ispanijos (lidl.es)
Klientai iš visų kitų šalių gali juos užsisakyti iš www.optimex-shop.com.

Tinkami akumuliatorių blocai ir įkrovikliai

Akumuliatorių blokas:	Parkside X 12 V Team
Įkroviklis:	Parkside X 12 V Team

- **Montavimas**
- **Gaminio išpakavimas ir valymas**

⚠ PERSPĖJIMAS!

- ▶ Gaminys ir pakuotės medžiagos nėra vaikams skirtas žaislas! Neleiskite vaikams žaisti plastikiniais maišeliais, folijomis ar smulkiais dalimis! Kyla uždusimo ar užspringimo pavojus!

1. Išimkite gaminį iš pakuotės ir nuimkite visas pakavimo medžiagas bei apsaugines plėveles.
2. Patikrinkite, ar yra visos dalys ir ar yra visas aprašytas pristatymo komplektas (žr. „Komplektacija“).

3. Patikrinkite, ar gaminys ir visos dalys yra geros būklės. Jei pastebėjote kokių nors pažeidimų ar defektų, nenaudokite gaminio, o elkites taip, kaip aprašyta skyriuje „Garantija“.

Priedai

- Visada dėvėkite tinkamas asmeninės apsaugos priemones, kad galėtumėte saugiai ir tinkamai naudoti šį gaminį.
- Tai yra:
 - Apsauginiai akiniai
 - Klausos apsauga
 - Apsauginės pirštinės
 - Apsauginė avalynė

● Akumulatoriaus išėmimas/įdėjimas

- **Akumulatoriaus išėmimas:** Paspauskite atblokavimo mygtukus [4] ir išimkite akumuliatorių [5].
- **Akumulatoriaus įdėjimas:** Įdėkite akumuliatorių į rankeną [3].

● Akumulatoriaus įkrovimas

PASTABA

- ▶ Prieš įkraudami leiskite įkaitusiam akumuliatoriui [5] atvėsti.
- ▶ Išjunkite įkroviklį [10] bent 15 minučių tarp iš eilės einančių įkrovimų.
- ▶ Visada atjunkite akumuliatorių prieš išimdami jį iš įkroviklio arba įdėdami į jį.

1. Jei reikia, išimkite akumuliatorių iš gaminio.
2. Įstumkite akumuliatorių į įkroviklio įkrovimo griovelį. Užsidega raudona įkrovimo kontrolinė lemputė [12].
3. Prijunkite įkroviklį prie lizdo.

4. Įkrovus užsidega žalia įkrovimo kontrolinė lemputė [11]. Atjunkite įkroviklį nuo maitinimo tinklo.
5. Išimkite akumuliatorių iš įkroviklio.

Įkrovimo laikas

Akumuliatorių blokas	Įkrovimo laikas (h)
PAPK 12 A3, 2,0 Ah, 3 elementų	1
PAPK 12 A4, 2,0 Ah, 3 elementų	1
PAPK 12 B4, 4,0 Ah, 6 elementų	2

● Naudojimas

⚠ PERSPĖJIMAS! Pavojus susižeisti!



Mūvėkite apsaugines pirštines!



Nešiokite klausos apsaugas!



Dėvėkite apsauginius akinius!



Dėvėkite neslystančią, apsauginę avalynę!

● Sukimosi krypties pasirinkimas

⚠ PERSPĖJIMAS! Pavojus susižeisti!

- ▶ Sukimosi krypties perjungiklį [1] naudokite arba reguliuokite tik tada, kai gaminys sustoja.

PASTABA

- ▶ Kai kurių tipų sraigtai, veržlės ir varžtai turi kairįjį sriegį. Tokiu atveju naudokite toliau pateiktas sukimosi kryptis atvirkštine tvarka.

- Pasukite sukimosi krypties perjungiklį į kairę arba dešinę, kad priveržtumėte arba atsuktumėte varžtą:

Sukimosi krypties perjungiklis	Sukimosi kryptis
Kairėn	<ul style="list-style-type: none"> ■ Laikrodžio rodyklės kryptimi ■ Įsukti/priveržti varžtus/veržles
Dešinėn	<ul style="list-style-type: none"> ■ Sukimas prieš laikrodžio rodyklę ■ Atsukti varžtus/veržles

● Adapterio tvirtinimas prie gaminio

- Jei reikia, pritvirtinkite adapterį **13** prie įrankio laikiklio **9**.

● Lizdo tvirtinimas prie gaminio

- Uždėkite tinkamą laikiklį ant įrankio laikiklio **9** arba ant adapterio **13**. Laikykite gaminį nukreiptą tiesiai į varžtą ar veržlę.

● Gaminio įjungimas/išjungimas

⚠ **PERSPĖJIMAS! Pavojus susižeisti!**

- ▶ Laikykite gaminį tvirtai, ypač kai varžtas ar veržlė yra įstatymo padėtyje.
- ▶ Priverždami arba atsukdami laikykite pirštus ir rankas atokiau nuo adapterio **13** arba varžto/veržlės.

⚠ **ATSARGIAI! Pavojus susižeisti!**

- ▶ Priveržiant arba atsukant varžtas ar veržlė gali įkaisti. Leiskite varžtui ar veržlei atvėsti.
- ▶ Visada patikrinkite tikrąjį priveržimo momentą, pasiektą naudojant dinamometrinį raktą.

PASTABA

- ▶ Kad sukimosi greitis būtų nedidelis, švelniai spauskite įjungiklį/išjungiklį **6**. Smarkiai spaudžiant greitis/sukimosi momentas didėja.
- ▶ Darbinė LED lemputė **8** užsidega švelniai arba visiškai paspaudus įjungiklį/išjungiklį. Taip galima apšviesti darbo sritį, jei aplinkos apšvietimas yra prastas.

Įjungimas

1. Paspauskite ir laikykite nuspaudę įjungimo blokatorių **7**.
2. Paspauskite ir laikykite nuspaudę įjungiklį/išjungiklį **6**.
3. Įjungę gaminį, atleiskite įjungimo blokatorių.

Išjungimas

- Įjungiklį/išjungiklį **6** atleiskite. Gaminys išsijungia.

● Sutrikimų šalinimas

Problema	Galima priežastis	Veiksmas
Gaminys nepasileidžia.	Akumuliatorius [5] išsikrovęs.	Įkraukite akumuliatorių [5] (žr. „Akumuliatoriaus įkrovimas“).
	Akumuliatorius [5] netinkamai įdėtas.	Tinkamai įdėkite akumuliatorių [5] (žr. „Akumuliatoriaus įdėjimas/išėmimas“).
	Įjungiklis/išjungiklis [6] yra sugedęs.	Patikėkite gaminį taisyti techninės priežiūros centrui.
	Sugedo variklis.	
Gaminys veikia su pertraukomis.	Laisvas vidinis kontaktas.	Patikėkite gaminį taisyti techninės priežiūros centrui.
	Įjungiklis/išjungiklis [6] yra sugedęs.	

● Valymas ir techninė priežiūra

⚠ PERSPĖJIMAS! Pavojus susižeisti!



Prieš pradėdami patikros, techninės priežiūros arba valymo darbus, išjunkite gaminį, išimkite akumuliatorių [5] ir palikite gaminį atvėsti!

⚠ PERSPĖJIMAS! Elektros šoko pavojus!

- ▶ Gaminio negalima purkšti vandeniu ar dėti į vandenį. Skysčiai negali patekti į gaminio vidų.

⚠ DĖMESIO!

- ▶ Visi techninės priežiūros ir remonto darbai, kurie nėra aprašyti šiose instrukcijose: Kreipkitės į įgaliotą aptarnavimo centrą ar panašios kvalifikacijos asmenį, kad patikrintų arba suremontuotų gaminį. Naudokite tik originalias dalis.

PASTABA

- ▶ Reguliariai atlikite šiuos valymo ir techninės priežiūros darbus. Tai užtikrina ilgą ir patikimą naudojimą.
- ▶ Nenaudokite valymo priemonių ar tirpiklių. Taip galima nepataisomai sugadinti gaminį.
- ▶ Gaminys visada turi būti švarus, sausas ir be alyvos ar tepalo.
- ▶ Gaminio techninė priežiūra nereikalinga.

- Gaminį valykite sausa šluoste.

● Laikymas

- Gaminį laikykite sausoje, nuo dulkių apsaugotoje ir vaikams nepasiekiamoje vietoje.
- Akumuliatoriaus [5] ir gaminio laikymo temperatūra yra nuo 0 °C iki +45 °C. Laikydami saugokite nuo didelio šalčio ar karščio, kad akumuliatorius neprarastų našumo.
- Jei akumuliatorius bus laikomas ilgiau, įkrovimo būseną turi būti reguliariai tikrinama. Optimalus įkrovos lygis yra tarp 50 % ir 80 %.

● Išmetimas

Pakuotė pagaminta iš aplinkai nekenksmingų medžiagų, kurias galite išmesti įprastose grąžinamojo perdirbimo vietose.



Rūšiuodami atliekas, atkreipkite dėmesį į pakuočių ženkliniimą, kurį sudaro santrumpos (a) ir skaičiai (b), reiškiantys: 1–7: plastikai/20–22: popierius ir kartonas/80–98: kombinuotosios pakuotės.

Produktas:



Daugiau informacijos apie nebetinkamo naudoti gaminio išmetimą sužinosite savo savivaldybės ar miesto administracijoje.



Aplinkos apsaugos sumetimais neišmeskite nebetinkamo naudoti gaminio kartu su buitinėmis atliekomis; pristatykite jį į nurodytus surinkimo punktus. Informacijos apie surinkimo punktus ir jų darbo laiką suteiks vietos kompetentingos institucijos.

Pažeistos arba nebetinkamos naudoti baterijos/akumuliatoriai turi būti perdirbti. Nugabenkite baterijas/akumuliatorius ir (arba) produktą į nurodytas surinkimo vietas.



Netinkamai išmetant baterijas/akumuliatorius daroma žala aplinkai!

Baterijas/akumuliatorius draudžiama išmesti kartu su buitinėmis atliekomis. Juose gali būti nuodingų sunkiųjų metalų, todėl baterijos/akumuliatoriai turi būti tvarkomi kaip specialiosios atliekos. Šie cheminiai simboliai nurodo sunkiuosius metalus: Cd = kadmis, Hg = gyvsidabris, Pb = švinas. Todėl nebetinkamas naudoti baterijas/

akumuliatorius nugabenkite į komunalinius surinkimo punktus.

● Garantija

Gaminys buvo pagamintas laikantis griežtų kruopštumo principų ir prieš pristatant buvo atidžiai patikrintas. Esant medžiagų ar gamybos defektams, jūs turite įstatymines teises gaminio pardavėjo atžvilgiu. Ši garantija jokiais būdais neapriboja įstatymais nustatytų jūsų teisių.

Šiam produktui suteikiama 3 metų garantija nuo pirkimo datos. Garantijos teikimo laikotarpis skaičiuojamas nuo pirkimo datos. Pirkimo kvito originalą laikykite saugioje vietoje, nes šis dokumentas reikalingas kaip pirkimo įrodymas.

Išpakavus gaminį, būtina nedelsiant pranešti apie bet kokius pažeidimus ar defektus, kurie jau buvo pirkimo metu.

Jei per 3 metus nuo šio produkto pirkimo datos išryškės medžiagų ar gamybos trūkumų, produktą savo nuožiūra nemokamai pataisysime arba pakeisime. Patvirtinus garantinį reikalavimą garantinis laikotarpis nepratęsiamas. Ta pati sąlyga taikoma ir pakeistoms bei pataisytoms dalims.

Garantija netaikoma, jei šis produktas apgadinamas, netinkamai naudojamas ar netinkamai prižiūrimas.

Garantija taikoma medžiagų ir gamybos trūkumams. Ši garantija netaikoma gaminio dalims, kurios paprastai susidėvi ir todėl yra laikomos susidėvinčiomis dalimis (pvz., baterijos, žarnos, rašalo kasetės), taip pat netaikoma trapioms dalims, pvz., jungikliams arba dalims iš stiklo.

Šiam produktui garantinis laikotarpis taikomas ir akumuliatoriui.

● Veiksmai norint pasinaudoti garantija

Kad galėtume greitai apdoroti Jūsų prašymą, vadovaukitės toliau pateikiamais nurodymais:

Prašome dėl visų užklausų išsaugoti kasos čekį ir gaminio numerį (IAN 497020_2504) kaip pirkimo įrodymą.

Gaminio numerį rasite duomenų lentelėje, išgraviruotą ant gaminio, ant naudojimo instrukcijos viršelio (apačioje kairėje) arba užklijuotą prietaiso užpakalinėje pusėje ar apačioje.

Jei išryškėtų produkto veikimo ar kitokių trūkumų, pirmiausia telefonu arba elektroniniu paštu kreipkitės į toliau nurodytą klientų aptarnavimo skyrių.

Tada sugedusiu pripažintą produktą, pridėję pirkimo dokumentą (kasos čekį) ir nurodę trūkumą bei jo atsiradimo laiką, nemokamai galėsite išsiųsti Jums nurodytu klientų aptarnavimo tarnybos adresu.



parkside-diy.com svetainėje galite atidaryti ir atsisiųsti šią ir daugelį kitų instrukcijų. Su šiuo QR kodu galite tiesiogiai patekti į parkside-diy.com svetainės puslapį. Pasirinkite savo šalį ir pagal paieškos formą susiraskite savo šalies naudojimo instrukciją. Įvesdami gaminio numerį (IAN) 497020_2504

surasite jūsų gaminio naudojimo instrukciją.

● Klientų aptarnavimas

LT

Klientų aptarnavimo tarnyba Lietuva

Tel.: 0 800 33062

Užklausos forma parkside-diy.com

IAN 497020_2504

● ES atitikties deklaracija

ES ATITIKTIES DEKLARACIJA (Nr. 497020_2504)

IAN: 497020_2504
Gaminio identifikacija: "Parkside" Akumulatoriaus reketas
Modelio numeris: HG10173

Pirmiau aprašytas deklaracijos objektas atitinka susijusius derinamuosius Sąjungos teisės aktus:

Direktyva 2006/42/EB
Direktyva 2014/30/ES
Direktyva 2011/65/ES su visais susijusiais pakeitimais

Nuorodos į atitinkamus darniuosius standartus arba į kitas technines specifikacijas, pagal kurias deklaruota atitikti:

Nr. / Dalys
Direktyva 2006/42/EB
EN 62841-1:2015/A11:2022
EN 62841-2-2:2014/AC:2015
Direktyva 2014/30/ES
EN IEC 55014-1:2021
EN IEC 55014-2:2021

Prieš tai aprašytas objektas atitinka Europos parlamento ir Tarybos 2011 m. birželio 8 dienos Direktyvą 2011/65/ES dėl tam tikrų pavojingų medžiagų naudojimo elektros ir elektroninėje įrangoje apribojimo:

Nr. / Dalys
Direktyva 2011/65/ES
EN IEC 63000:2018

Techninę dokumentaciją saugo: OWIM GmbH & Co.KG

Už ką ir kieno vardu pasirašyta:

OWIM GmbH & Co. KG, Stiftsbergstraße 1, 74167 Neckarsulm, Vokietija

Ši atitikties deklaracija yra išduota tik gamintojo atsakomybe.

Originalios atitikties deklaracijos vertimas

Neckarsulm

Vieta

14.10.2025

Data

ppa. Jens Buchheim
įgaliotas signataras

ppa. Dr. Thorsten Maier
įgaliotas signataras

LT



Kasutatud piktogrammide/sümbolite nimekiri	Lehekülg	102
Sissejuhatus	Lehekülg	103
Otstarbekohane kasutamine	Lehekülg	103
Tarnekomplekt	Lehekülg	103
Osade kirjeldus	Lehekülg	103
Tehnilised andmed	Lehekülg	103
Üldised ohutusjuhised	Lehekülg	105
Laadijate ohutusjuhised	Lehekülg	109
Paigaldamine	Lehekülg	110
Toote lahtipakkimine ja põhipuhastus	Lehekülg	110
Aku eemaldamine/sisestamine	Lehekülg	110
Laadige akut	Lehekülg	110
Kasutamine	Lehekülg	111
Pöörlemissuuna valimine	Lehekülg	111
Adapteri paigaldamine tootele	Lehekülg	111
Hoidiku paigaldamine tootele	Lehekülg	111
Toote sisse- ja väljalülitamine	Lehekülg	111
Veakõrvaldus	Lehekülg	112
Puhastamine ja hooldus	Lehekülg	112
Hoiustamine	Lehekülg	113
Jäätmekäitlus	Lehekülg	113
Garantii	Lehekülg	113
Garantii käsitlemine	Lehekülg	114
Teenindus	Lehekülg	114
ELi vastavusdeklaratsioon	Lehekülg	115

Kasutatud piktogrammide/sümbolite nimekiri

 	<p>Lugege kasutusjuhendit.</p>		<p>Kasutage toodet ainult kuivades siseruumides.</p>
	<p>OHT! – Tähistab suure riskiastmega ohtu, mis eiramise korral põhjustab surma või tõsiseid vigastusi (nt lämbumisoht)</p>		<p>Vahelduvvool/-pinge</p>
			<p>Alalisvool/-pinge</p>
	<p>HOIATUS! – Tähistab keskmise riskiastmega ohtu, mis eiramise korral võib põhjustada surma või tõsiseid vigastusi (nt elektrilöögi oht)</p>		<p>Peenkaitse</p>
			<p>Kaitseklass II (topeltisolatsioon)</p>
	<p>ETTEVAATUST! – Tähistab madala riskiastmega ohtu, mis eiramise korral võib põhjustada kergeid või mõõdukaid vigastusi (nt põletusoht)</p>		<p>Enne tarvikute vahetamist ja puhastamist ning nende mittekasutamisel lülitage toode välja ning eemaldage akupatarei.</p>
	<p>Kandke kaitsekiivrit!</p>		<p>Kaitske akupatareid kuumuse ja intensiivse päikese kiirguse eest.</p>
	<p>Kasutage tolmu maski!</p>		<p>Kaitske akupatareid vee ja niiskuse eest.</p>
	<p>Kandke kaitseprille!</p>		<p>Kaitske akupatareid tule eest.</p>
	<p>Kandke kuulmiskaitsevahendit!</p>		<p>Kandke kaitsekindaid.</p>
 	<p>Ohutusjuhised Tegevusjuhised</p>		<p>Kandke libisemiskindlaid turvajalatsid!</p>
	<p>CE-märkis kinnitab, et toode vastab asjakohastele ELi direktiividele.</p>		

12 V AKU-KÄRISTI

● Sissejuhatus

Õnnitleme teid selle uue toote ostu puhul! Olete endale saanud kõrgevaliteedilise toote. Kasutusjuhend kuulub toote juurde. Selles on olulisi juhiseid ohutuse, kasutamise ja jäätmekäitluse kohta. Enne toote kasutamist tutvuge selle kohta antud kasutus- ja ohutuse alaste juhistega. Kasutage toodet üksnes kirjeldatud viisil ja otstarbel. Toote edasiandmisel kolmandatele isikutele andke kaasa ka kõik toote dokumendid.

● Otstarbekohane kasutamine

- See toode on mõeldud kruviühenduste kinni- ja lahtikeeramiseks. Kasutage toodet ainult kirjeldatud viisil ja eesmärgipäraselt.
- Toote mis tahes muul moel kasutamine või modifitseerimine on mitteotstarbekohane kasutamine ja toob kaasa tõsise õnnetuste ohu. Tootja ei vastuta kahjustuste eest, mis tulenevad otstarbevastsest kasutamisest.
- Toode ei ole ette nähtud kasutamiseks ettevõtluses.
- Toode on tooteseeria **Parkside X 12 V TEAM** osa. Toodet saab kasutada tooteseeria **Parkside X 12 V TEAM** akudega. Akusid tohib laadida ainult seeria **Parkside X 12 V TEAM** laadijatega.

● Tarnekomplekt

⚠ HOIATUS!

- ▶ Seade ja pakendid ei sobi lastele mängimiseks! Lapsed ei tohi mängida kilekottide, kilede ja väikedetailidega! Allaneelamise ja lämbumise oht!

- 1 12 V Aku-käristi
- 1 Adapter 3/8"-1/2"
- 1 Kohver
- 1 Kasutusjuhend
- 1 Akupatarei
- 1 Laadija

● Osade kirjeldus

Enne juhendi lugemist avage joonistega leht ja tutvuge toote kõigi funktsioonidega.

- 1 Pöörlemissuuna vahetaja
- 2 Aku olekunäidik
- 3 Käepide
- 4 Vabastusnupp
- 5 Aku
- 6 Toitelüliti
- 7 Sisselülitustõkesti
- 8 LED-töötuli
- 9 Tööriistahoidik
- 10 Laadija
- 11 Laadimise märgutuli – roheline
- 12 Laadimise märgutuli – punane
- 13 Adapter

● Tehnilised andmed

12 V Aku-käristi	PAR 12 B1
Mudeli number:	HG10173
Tühikäigu pöörlemiskiirus n_0 :	0–250 min ⁻¹
Max pöördemoment:	54 N m
Nelikantajam:	3/8"
Nimipinge:	12 V ===

Akupatarei	PAPK 12 A4
Mudeli number:	HG10031
Tüüp:	Liitiumioon
Nimipinge:	12 V === max
Mahtuvus:	2,0 Ah
Energiaväärtus:	24 Wh

Kiiralaadija	PLGK 12 A3
Mudeli number:	HG10038 HG10038-BS
Sisend:	
Nimipinge:	220–240 V~
Nimisagedus:	50–60 Hz
Nimivõimsus:	50 W
Kaitse (sisemine):	2 A / 
Väljund:	
Nimipinge:	12 V ===
Laadimisvool:	2,4 A
Laadimisaeg:	u 60 min
Kaitseklass:	II/□ (topeltisolatsioon)

Soovitatud keskkonnatemperatuur:	
Maksimaalne temperatuur üldiselt:	+45 °C
Laadimise ajal:	+4 °C kuni +40 °C
Kasutamise ajal:	+4 °C kuni +40 °C
Hoiustamise ajal:	+20 °C kuni +26 °C

Müraemissioonide väärtused

Mõõdetud väärtused tuvastati standardit EN 62841 järgides. Elektritööriista A-korrigeeritud müratase on tavaliselt järgmine:

Helirõhutase:	$L_{pA} = 79,3$ dB
Määramatus:	$K_{pA} = 3$ dB
Helivõimsustase:	$L_{WA} = 87,3$ dB
Määramatus:	$K_{WA} = 3$ dB

Vibratsiooniemissioonide väärtused

Vibratsiooni koguväärtused (kolme suuna vektorsumma), tuvastatud standardit EN 62841 järgides:

Kruvimine	$a_h < 3,533$ m/s ²
Määramatus	$K = 1,5$ m/s ²

HOIATUS!



Kandke kuulmiskaitset!

HOIATUS!

- ▶ Vibratsiooni- ja müraemissioonid võivad elektritööriista tegeliku kasutamise ajal erineda esitatud väärtustest olenevalt viisist, kuidas elektritööriista kasutatakse, eriti aga sellest, millist materjali sellega töödeldakse.
- ▶ Püüdke hoida koormust võimalikult väiksena. Vibratsioonikoormuse vähendamiseks saab kanda nt tööriista kasutamisel kindaid ja piirata tööaega. Seejuures tuleb silmas pidada kõiki kaitustsükli osi (nt ajad, millal elektritööriist on välja lülitatud, ja ajad, kus see on sisse lülitatud, kuid töötab koormuseta).

MÄRKUS

- ▶ Esitatud vibratsiooni koguväärtus ja müraemissiooni väärtus on mõõdetud standardiseeritud kontrollmeetodiga ja neid saab kasutada selleks, et võrrelda üht elektritööriista teisega.
- ▶ Esitatud vibratsiooni koguväärtus ja müraemissiooni väärtust saab kasutada ka kokkupuute esialgseks hindamiseks.



Üldised ohutusjuhised

Elektritööriistade üldised ohutusjuhised

⚠ HOIATUS!

- ▶ **Lugege läbi kõik ohutusjuhised, suunised, pildid ja tehnilised andmed, mis selle elektritööriista juurde kuuluvad.** Järgmiste juhiste eiramise tagajärjeks võib olla elektrilöökk, tulekahju ja/või rasked vigastused.

Hoidke kõik ohutusjuhised ja juhised edaspidiseks alles.

Ohutusjuhistes kasutatud mõiste „elektritööriist“ viitab niihästi võrgu kaudu töötavatele elektritööriistadele (toitejuhtmega) kui ka akuga töötavatele elektritööriistadele (toitejuhtmeta).

Töökoha ohutus

- 1) **Tagage töökohas puhtus ja korralik valgustus.** Segadus või valgustamata töökohad võivad põhjustada vigastusi.
- 2) **Ärge töötage elektritööriistaga plahvatusohtlikus keskkonnas, kus leidub süttivaid vedelikke, gaase või tolmu.** Elektritööriistad tekitavad sädemeid, mille mõjul võib tolm või aurud süttida.
- 3) **Ärge lubage lapsi ega kõrvalisi isikuid elektritööriista kasutamise ajal lähedusse.** Tähelepanu kõrvalejuhtimise korral võite kaotada kontrolli elektritööriista üle.

Elektriohutus

- 1) **Elektritööriista pistik peab sobima pistikupesasse. Pistikut ei tohi vähimalgi määral muuta. Ärge kasutage adapterpistikut kaitsemaandusega**

elektritööriistadega. Muutmata pistikud ja sobivad pistikupesad vähendavad elektrilöögi ohtu.

- 2) **Vältige kokkupuudet maandatud pindadega, nagu torud, radiaatorid, pliidid ja külmkapid.** Kui teie keha on maandatud, on elektrilöögi oht suurem.
- 3) **Elektritööriistad ei tohi saada märjaks.** Vee sattumine elektritööriista suurendab elektrilöögi ohtu.
- 4) **Ärge kasutage toitejuhet elektritööriista kandmiseks või riputamiseks ja ärge hoidke juhtmest, et tõmmata pistikut pistikupesast. Toitejuhe ei tohi kokku puutuda kuumuse, õli, teravate servade ega ka liikuvate osadega.** Kahjustatud või millegi ümber keerdunud toitejuhtmed tõstavad elektrilöögi ohtu.
- 5) **Kui töötate elektritööriistaga välitingimustes, kasutage ainult selliseid pikenduskaableid, mis sobivad välitingimuste jaoks.** Välitingimuste jaoks sobiva pikenduskaabli kasutamine vähendab elektrilöögi ohtu.
- 6) **Kui elektritööriista tuleb kindlasti kasutada niiskes keskkonnas, kasutage rikkevoolukaitaselüliti.** Rikkevoolukaitaselüliti kasutamine vähendab elektrilöögi ohtu.

Inimeste ohutus

- 1) **Olge tähelepanelik ja jälgige oma tegevust ning töötage elektritööriistaga mõistlikult. Ärge kasutage elektritööriista, kui olete väsinud või narkootikumide, alkoholi või ravimite mõju all.** Üks hajevil hetk elektritööriista kasutamisel võib põhjustada raskeid vigastusi.

- 2) **Kandke isikukaitsevahendeid ja alati kaitseprille.** Kui kannate elektritööriista tüübi ja kasutusviisiga sobivaid isikukaitsevahendeid, nagu tolumumask, libisemiskindlad turvajalatsid, kaitsekiiver või kuulmiskaitsevahendid, väheneb vigastuste oht.
- 3) **Vältige juhuslikku käivitamist. Elektritööriista ei tohi ühendada vooluvõrku ja/või akuga ega ka üles tõsta või kanda, kui te pole eelnevalt veendunud, et tööriist on välja lülitatud.** Kui hoiate elektritööriista kandmise ajal sõrme lülil või kui ühendate sisselülitatud elektritööriista vooluvõrku, võivad tagajärjeks olla õnnetused.
- 4) **Eemaldage seadistamistöriistad või mutrivõtmed enne elektritööriista sisselülitamist.** Tööriist või võti, mis asub elektritööriista pöörlevas osas, võib põhjustada vigastusi.
- 5) **Hoidke oma keha normaalselt. Seiske kindlalt ja hoidke alati tasakaalu.** Nii saate elektritööriista ootamatutes olukordades paremini kontrollida.
- 6) **Kandke sobivaid riideid. Ärge kandke avaraid riideid ega ehteid. Hoidke juukseid, riideid ja kindaid liikuvatest osadest eemal.** Lahtised riided, ehted või pikad juuksed võivad sattuda liikuvatesse osadesse.
- 7) **Kui tolmuimejad ja tolmu kogumisseadmed on võimalik seadmele paigaldada, siis veenduge selles, et need oleksid ühendatud ja õigesti kasutuses.** Tolmuimeja kasutamine võib vähendada tolmust lähtuvaid ohtusid.
- 8) **Ärge olge ülemäära enesekindel ja ärge eirake elektritööriistade ohutusreegleid ka siis, kui**

tunnete elektritööriista pärast mitmekordset kasutamist. Hooletu käitumine võib viia mõne sekundiga raskete vigastusteni.

Elektritööriista kasutamine ja hooldamine

- 1) **Ärge koormake elektritööriista üle. Kasutage oma töö jaoks selleks ettenähtud elektritööriista.** Õige elektritööriistaga töötate tõhusamalt ja turvalisemalt ning ettenähtud võimsusvahemikus.
- 2) **Ärge kasutage rikkis lülitiga elektritööriista.** Elektritööriist, mida ei saa enam sisse või välja lülitada, on ohtlik ja vajab parandamist.
- 3) **Tõmmake pistik pistikupesast ja/või eemaldage eemaldatav aku enne, kui hakkate seadet seadistama, tarvikuid vahetama või elektritööriista ära panete.** See ettevaatusabinõu aitab vältida elektritööriista juhuslikku käivitamist.
- 4) **Kui te ei kasuta elektritööriista, hoidke neid selliselt, et need ei satuks laste kätte. Ärge lubage elektritööriista kasutada inimestel, kes seda ei tunne või kes pole neid juhiseid lugenud.** Elektritööriistad on kogemusteta inimeste käes ohtlikud.
- 5) **Hooldage elektritööriista ja tarvikuid hoolikalt. Kontrollige, kas liikuvad osad töötavad laitmatult ega kiilu kinni, kas mõni osa on murdunud või selliselt kahjustatud, et elektritööriista toimimine on mõjutatud. Laske kahjustatud osad enne elektritööriista kasutamist parandada.** Paljud õnnetused juhtuvad halvasti hooldatud elektritööriistade tõttu.
- 6) **Jälgige, et lõikavad tööriistad oleksid teravad ja puhtad.** Hoolikalt hooldatud lõiketööriistad, millel on

teravad lõikeservad, kiiluvad vähem kinni ja neid on kergem juhtida.

- 7) **Järgige neid juhiseid elektritööriista, tarvikute ja lisaseadmete jms kasutamisel. Pidage seejuures silmas ka töötingimusi ja tehtavat tööd.** Kui kasutate elektritööriista ettenähtust muul eesmärgil, võib see põhjustada ohtlikke olukordi.
- 8) **Jälgige, et käepidemed ja haardepinnad oleksid kuivad ja puhtad ning et neil poleks õli ega määrderasva.** Libedad käepidemed ja haardepinnad ei võimalda elektritööriista kindlalt käsitseda ega ootamatutes olukordades kontrolli all hoida.

Akuga tööriista kasutamine ja hooldamine

- 1) **Laadige akusid ainult tootja soovitatud laadijatega.** Kui kasutate kindlat liiki akule sobivat laadijat mõne muu akuga, võib see põhjustada tulekahju.
- 2) **Kasutage elektritööriistades ainult neile ettenähtud akusid.** Kui kasutate teistsuguseid akusid, võivad tagajärjeks olla vigastused ja tulekahju.
- 3) **Jälgige, et mittekasutatud akude läheduses poleks kirjaklambreid, münste, võtmeid, naelu, kruvisid või muid väikemeid metallist esemeid, mis võiva kontaktide vahel ühenduse tekitada.** Akukontaktide vahel tekkiv lühis võib põhjustada põletusi või tulekahju.
- 4) **Vale kasutamise korral võib vedelik akust välja tungida. Sellega ei tohi kokku puutuda. Kokkupuutumise korral loputage seda kohta veega. Kui vedelik satub silma, pöörduge lisaks arsti poole.** Väljuv akuvedelik võib põhjustada nahaärritusi või põletusi.

- 5) **Ärge kasutage kahjustatud või muudetud akut.** Kahjustatud või muudetud akud võivad käituda ettearvamatult ning põhjustada tulekahju, plahvatusi või vigastusi.
- 6) **Akule ei tohi olla tule läheduses ega liiga kõrgete temperatuuridega kohas.** Tulekahju või temperatuurid, mis ületavad +130 °C, võivad põhjustada plahvatuse.
- 7) **Järgige laadimisjuhiseid ja ärge laadige akut või akuga tööriista mingil juhul väljaspool kasutusjuhendis nimetatud temperatuurivahemikku.** Vale laadimine või laadimine väljaspool temperatuurivahemikku võib aku hävitada ja tõsta tulekahju ohtu.

⚠ HOIATUS!



Ärge visake akupatareid olmeprügi hulka, tulle ega vette. Ärge pange akupatareid pikemaks ajaks tugeva päikesekiirguse kätte ega asetage seda küttekehadele (max 50 °C).

Teenindus

- 1) **Laske oma elektritööriista parandada ainult spetsialistil, kes kasutab originaalvaruosi.** See tagab elektritööriista ohutuse säilitamise.
- 2) **Ärge üritage hooldada kahjustatud akusid.** Kõik akude hooldustööd peab tegema tootja või volitatud esindused.

Täiendavad ohutusjuhised akukäristite jaoks

- **Hoidke tööde tegemise ajal seadet kinni isoleeritud haardepindadest, kui kruvi võib tabada varjatud elektrijuhtmeid.** Kokkupuude pingele all oleva juhtmega võib ka metallist

seadmed pinge alla seada ja põhjustada elektrilöögi.

- **Kinnitage toorik.** Kinnitusvahenditega või kruustangidega kinnihoidud toorik on stabiilsem kui käega kinni hoitud toorik.
- **Hoidke elektritööriista kinni.** Kruvide kinni- ja lahtikeeramisel võib lühiajaliselt esineda suur pöördemoment.
- **Kui elektritööriist kiilub kinni, lülitage tarvik kohe välja.** Olge valmis suure pöördemomendi tekkimiseks, mis põhjustab tagasilööki.
- **Seadme kallal töötamise ajaks võtke akupatarei välja.** Nii takistate elektritööriista juhuslikku käivitumist.

⚠ ETTEVAATUST! Voolujuhtmega kokkupuutumise oht!

- ▶ Veenduge, et te ei puutuks elektritööriistaga töötamisel vastu voolujuhtmeid, gaasi- või veetorusid.

Originaaltarvikud/-lisaseadmed

- **Kasutage ainult lisatarvikuid ja lisaseadmeid, mis on kasutusjuhendis nimetatud.** Muude tarvikute või lisatarvikute kasutamine, peale kasutusjuhendis soovitatute, võib tekitada vigastuste ohtu.

Vibratsiooni ja müra vähendamine

Piirake kasutamisaega, kasutage vibratsiooni- ja müravaeseid töörežiime ja kandke isikukaitsevahendeid, et vähendada vibratsiooni ja müra toimet.

Järgmised meetmed aitavad vähendada vibratsioonist ja mürast tulenevaid riske:

- Kasutage toodet ainult otstarbekohaselt ja selle juhendi juhiseid järgides.

- Veenduge, et toode oleks laitmatult korras ja korralikult hooldatud.
- Kasutage tootega õigeid tarvikuid ja veenduge, et need oleks laitmatult korras.
- Hoidke seadet kindlalt käepidemetest/haardepindadest kinni.
- Kasutage seadet kasutusjuhendit järgides ja tagage piisav määrimine (kui on vajalik).
- Planeerige oma töid selliselt, et tugevat vibratsiooni tekitavate toodete kasutamine oleks jaotatud pikema aja peale.

Käitumine hädaolukorras

Lugege see kasutusjuhend läbi, et tutvuda toote kasutamisega. Jätke ohutusjuhised meelde ja pidage neist täpselt kinni. Nii saate ohtusid vältida.

- Olge toote kasutamisel alati tähelepanelik, et saaksite ohtusid varakult märgata ja neile reageerida. Kiire sekkumine võib aidata vältida raskeid vigastusi ja varalist kahju.
- Lülitage toode rikete korral kohe välja ja eemaldage akupatarei. Enne kasutamise jätkamist laske kvalifitseeritud spetsialistil toodet kontrollida ja vajaduse korral parandada.

Jääkohud

MÄRKUS

- ▶ See toode tekitab käitamise ajal elektromagnetilise välja! Väli võib teatud oludes mõjutada aktiivseid või passiivseid meditsiinilisi implantaate! Raskete või surmavate vigastuste ohu vähendamiseks soovime meditsiiniliste implantaatidega inimestel enne toote kasutamist arsti ja implantaadi tootjaga nõu pidada!

- Isegi kui kasutate elektritööriista õigesti, siis esinevad alati jääkohud. Selle elektritööriista konstruktsioonist ja teostusest lähtuvalt võivad ohud olla järgmised:
 - Lõikevigastused
 - Kuulmiskahjustused, kui töötate ilma kuulmiskaitseta.
 - Käe rappumisest tulenevad tervisekahjustused, kui seadet kasutatakse pikemat aega või kui seda ei juhita või ei hooldata õigesti.

● Laadijate ohutusjuhised

- Lapsed alates 8. eluaastast ning inimesed, kelle füüsilised, sensoorsed või vaimsed võimed on piiratud või kellel on liiga vähe kogemusi või teadmisi, tohivad seda seadet kasutada juhul, kui nad teevad seda järelevalve all või kui neid õpetatakse seadet ohutult kasutama ja nad mõistavad kasutamisega seonduvaid ohtusid. Lapsed ei tohi seadmega mängida. Lapsed ei tohi toodet ilma järelevalveta puhastada ega hooldada.
- Mittelaetavaid patareisid ei tohi laadida.

Selle juhise rikkumine on ohtlik.

- Kui toitejuhe saab kahjustada, tuleb see ohtude vältimiseks välja vahetada. Seda peab tegema tootja või tema klienditeenindus või muu sarnaselt kvalifitseeritud isik.
- Kaitske elektrikomponente niiskuse eest. Ärge kastke neid kunagi vette ega muudesse vedelikesse, et vältida elektrilööki. Ärge hoidke seadet voolava vee all. Järgige puhastamise, hooldamise ja parandamise juhiseid.
- Seade sobib ainult siseruumides kasutamiseks.

⚠ TÄHELEPANU!

See laadija sobib üksnes järgmist tüüpi akupatareide laadimiseks:

Parkside 12 V akupatarei		
PAPK 12 A3	2 Ah	3 elementi
PAPK 12 A4	2 Ah	3 elementi
PAPK 12 B4	4 Ah	6 elementi

- Järgmiste riikide kliendid saavad osta ühilduvaid

varuakusid ja laadijaid
Lidli veebipoest:
Saksamaa (lidl.de),
Prantsusmaa (lidl.fr),
Belgia (lidl.be), Tšehhi
Vabariik (lidl.cz),
Holland (lidl.nl), Poola
(lidl.pl), Slovakkia (lidl.sk),
Hispaania (lidl.es)
Muude riikide
kliendid saavad neid
tellida veebisaidilt
www.optimex-shop.com.

Sobivad akupatareid ja laadijad

Akupatarei:	Parkside X 12 V Team
Laadija:	Parkside X 12 V Team

● Paigaldamine

● Toote lahtipakkimine ja põhipuhastus

⚠ HOIATUS!

► Seade ja pakendid ei sobi lastele mängimiseks! Lapsed ei tohi mängida kilekottide, kilede ja väikedetailidega! Allaneelamise ja lämbumise oht!

1. Võtke toode pakendist välja ning eemaldage kõik pakendimaterjalid ja kaitsekiled.
2. Kontrollige, kas kõik osad on olemas ja kas kirjeldatud tarnekomplekt on terviklik (vt „Tarnekomplekt“).

3. Kontrollige, kas toode ja kõik osad on heas seisukorras. Kui tuvastate kahjustusi või defekte, ärge toodet kasutage, vaid tegutsege, nagu kirjeldatud peatükis „Garantii“.

Tarvikud

- Selle toote ohutuks ja nõuetekohaseks kasutamiseks kandke alati sobivaid isikukaitsevahendeid.
- Nende hulka kuuluvad:
 - Kaitseprillid
 - Kuulmiskaitse
 - Kaitsekindad
 - Turvajalatsid

● Aku eemaldamine/ sisestamine

- **Aku eemaldamine:** Vajutage vabastusnuppe 4 akul ja võtke aku 5 välja.
- **Aku sisestamine:** Pange aku 3 sisse.

● Laadige akut

MÄRKUS

- Laske soojenenud akul 5 enne laadimist maha jahtuda.
- Lülitage laadija 10 kahe järjestikuse laadimistsükli vahel vähemalt 15 minutiks välja.
- Enne aku laadijast eemaldamist või sellesse sisestamist tõmmake pistik alati välja.

1. Vajadusel võtke aku tootest välja.
2. Lükake aku laadija laadimispesasse. Punane laadimise märgutuli 12 süttib.
3. Ühendage laadija pistikupesasse.
4. Pärast laadimise lõpulejõudmist süttib roheline laadimise märgutuli 11. Lahutage laadija vooluvõrgust.
5. Lahutage aku laadijast.

Laadimisaeg

Akupatarei	Laadimisaeg (h)
PAPK 12 A3, 2,0 Ah, 3 elementi	1
PAPK 12 A4, 2,0 Ah, 3 elementi	1
PAPK 12 B4, 4,0 Ah, 6 elementi	2

● Kasutamine

⚠ HOIATUS! Vigastuste oht!



Kandke kaitsekindaid!



Kandke kuulmiskaitset!



Kandke kaitseprille!



Kandke libisemist takistavaid kaitsejalatseid!

● Pöörlemissuuna valimine

⚠ HOIATUS! Vigastuste oht!

- ▶ Kasutage või reguleerige pöörlemissuuna vahetajat **1** ainult siis, kui toode ei tööta.

MÄRKUS

- ▶ Mõnedel kruvidel, mutritel ja poltidel on vasakkeere. Sellisel juhul kasutage allpool nimetatud pöörlemissuundi ümberpööratult.
- Keerake pöörlemissuuna vahetaja vasakule või paremale, et kruvi kinni või lahti keerata:

Pöörlemissuuna vahetaja	Pöörlemissuund
Vasakul	<ul style="list-style-type: none">■ Päripäeva■ Kruvide/mutrite sissekeeramine/pingutamine
Paremal	<ul style="list-style-type: none">■ Vastupäeva■ Kruvide/mutrite lahtikeeramine

● Adapteri paigaldamine tootele

- Vajadusel pistke adapter **13** tööriistahoidiku **9** peale.

● Hoidiku paigaldamine tootele

- Pange sobiv hoidik tööriistahoidiku **9** või adapteri **13** peale. Hoidke toodet otse kruvi/mutri poole suunatud.

● Toote sisse- ja väljalülitamine

⚠ HOIATUS! Vigastuste oht!

- ▶ Hoidke toodet kinni, eriti kui kruvi/mutter jõuab fikseeritud asendisse.
- ▶ Hoidke sõrmed ja käed adapteri **13** või kruvi/mutri kinni-/lahtikeeramise ajal eemal.

⚠ ETTEVAATUST! Vigastuste oht!

- ▶ Kruvi/mutter võib kinni- või lahtikeeramise ajal kuumeneda. Laske kruvil/mutril jahtuda.
- ▶ Kontrollige tegelikult saavutatud pingutusmomenti alati momentvõtme abil.

MÄRKUS

- ▶ Vajutage toitelüliti [6] kergelt, et seada väiksem pöörlemiskiirus/pingutusmoment. Surve suurenedes suureneb ka pöörlemiskiirus/pingutusmoment.
- ▶ LED-töötuli [8] põleb toitelüliti kergel vajutamisel või täielikul allavajutamisel. See võimaldab tööpiirkonna valgustamist kehvade valgustingimuste korral.

Sisselülitamine

1. Vajutage ja hoidke all sisselülitustõkestit [7].
2. Vajutage ja hoidke all toitelüliti [6].
3. Kui toode on käivitud, laske sisselülitustõkesti lahti.

Väljalülitamine

- Laske toitelüliti [6] lahti. Toode lülitub välja.

● Veakõrvaldus

Probleem	Võimalik põhjus	Kõrvaldamine
Toode ei käivitu.	Aku [5] on tühi.	Laadige aku [5] täis (vt „Laadige akut“).
	Aku [5] pole õigesti sisestatud.	Paigaldage aku [5] õigesti (vt „Aku eemaldamine/sisestamine“).
	Toitelüliti [6] on defektne.	Laske toodet hoolduskeskuses remontida.
	Mootor on defektne.	
Toode töötab katkestustega.	Sisemine lõtv ühendus.	Laske toodet hoolduskeskuses remontida.
	Toitelüliti [6] on defektne.	

● Puhastamine ja hooldus

⚠ HOIATUS! Vigastuste oht!



Lülitage toode välja, eemaldage aku [5] ja laske tootel maha jahtuda, enne kui teete ülevaatus-, hooldus- või puhastustöid!

⚠ HOIATUS! Elektrilöögi oht!

- ▶ Toodet ei tohi veega pritsida ega vette kasta. Toote sisemusse ei tohi sattuda vedelikke.

⚠ TÄHELEPANU!

- ▶ Kõik hooldus- ja remonditööde puhul, mida pole käesolevas juhendis kirjeldatud: Võtke ühendust volitatud hoolduskeskusega või sarnase kvalifikatsiooniga isikuga, et lasta seadet kontrollida ja parandada. Kasutage ainult originaalvaruosasid.

MÄRKUS

- ▶ Tehke järgmiseid puhastus- ja hooldustöid regulaarselt. Sel moel tagate pika ja ohutu kasutusea.

MÄRKUS

- ▶ Ärge kasutage puhastusvahendeid ega lahusteid. Need võivad toodet pöördumatult kahjustada.
- ▶ Toode tuleb alati hoida puhtana, kuivana ning õlist või mäaretest eemal.
- ▶ Toode on hooldusvaba.

- Puhastage toodet kuiva lapiga.

● Hoiustamine

- Hoidke toodet kuivas ja tolmu eest kaitstud kohas ja lastele kättesaamatult.
- Aku [5] ja toote hoiustamise temperatuur on 0 °C kuni +45 °C. Vältige hoiustamise ajal äärmuslikku külma või kuumust, et aku jõudlus ei väheneks.
- Kui akut hoiustatakse pikemat aega, tuleb selle laetust regulaarselt kontrollida. Optimaalne laetuse olek on vahemikus 50 % kuni 80 %.

● Jäätmekäitus

Pakend koosneb keskkonناسõbralikest materjalidest, mida saab käidelda kohalikes ringlussevõtu keskustes.



Jälgige prügi sorteerimisel pakkematerjalide tähistusi, mis koosnevad lühenditest (a) ja numbritest (b) ning nende tähendused on järgmised: 1–7: plastik/20–22: paber ja papp/80–98: liitmaterjalid.

Toode:



Küsige vana toote käitlemise võimaluste kohta oma valla- või linnavalitsusest.



Ärge visake oma vana toodet keskkonna kaitsmise huvides olmeprügi hulka,

käideldge see nõuetekohaselt. Kogumispunktide ja nende lahtioleku aegade kohta saate teavet asjakohasest haldusasutusest.

Katkised ja kasutatud patareid/akud tuleb ringlusse võtta. Viige patareid/akud ja/või toode selleks ettenähtud kogumiskohta.



Patareide/akude vales jäätmekäitlusest tulenevad keskkonnakahjustused!

Patareid/akusid ei tohi visata olmeprügi hulka. Need võivad sisaldada mürgiseid raskemetalle ning kuuluvad eriprügi hulka. Raskemetallide keemilised sümbolid on järgmised: Cd = kaadmium, Hg = elavhõbe, Pb = plii. Seetõttu viige kasutatud patareid/akud kohaliku omavalitsuse kogumispunkti.

● Garantii

Toode on valmistatud rangete kvaliteedijuhiste järgi ja seda on enne tarnimist põhjalikult kontrollitud. Materjali- või tootmisdefektide korral on teil seaduslikud õigused toote müüja suhtes. Teie seadusjärgsed õigused ei ole mingil juhul piiratud meie allpool sätestatud garantiiga.

Selle toote garantii kehtib 3 aastat alates ostukuupäevast. Garantiiäeg algab ostukuupäevaga. Hoidke müügitõeki originaali kindlas kohas, kuna see dokument on vajalik ostu tõendamiseks.

Kõikidest kahjustustest või defektidest, mis esinesid juba ostmise ajal, tuleb teatada kohe pärast toote lahtipakkimist.

Kui tootel ilmneb 3 aasta jooksul alates ostukuupäevast materjali- või teostusviga, parandame või asendame selle omal valikul teie eest tasuta. Garantii perioodi ei pikendata kinnitatud

garantiinõudega. See kehtib ka asendatud ja parandatud osade kohta.

See garantii kaotab kehtivuse, kui toode on kahjustatud, või kui seda on valesti kasutatud või hooldatud.

Garantii katab materjali- ja tootmisdefektid. See garantii ei laiene tooteosadele, mis on tavapäraselt kulunud ja mida seetõttu peetakse kuluvateks osadeks (nt akud, voolikud, värvikassetid), ega ka purunevate osade kahjustustele, nt lülitid või klaasist osad.

Selle toote puhul kehtib garantiiaeg ka akule.

● Garantii käsitlemine

Selleks et teie mureküsimus saaks kiire lahenduse, järgige palun alltoodud juhiseid:

Kõikide päringute jaoks hoidke oma ostu tõendamiseks alles kassatšekk ja tootenumber (IAN 497020_2504).

Tootenumbri leiате tootel olevalt tüübisildilt või graveeringult, oma kasutusjuhendi tiitellehelt (all vasakul) või toote taga- või allosas olevalt kleebiselt.

Toote toimivusvigade või muude puuduste korral võtke kõigepealt telefoni või e-posti teel ühendust alltoodud teenindusosakonnaga.

Lisades defektsele tootele ostudokumendi (kassatšeki), kirjelduse toote puuduste kohta ja andmed selle kohta, millal need ilmnesid, saate selle tasuta saata teile teadaantud teeninduse aadressile.



Neid ja paljusid teisi käsiraamatuid saate vaadata ja alla laadida lehelt parkside-diy.com. Selle QR-koodi abil satute otse lehele parkside-diy.com. Valige oma riik ja otsige otsinguvälja abil kasutusjuhendeid. Tootenumbri (IAN) 497020_2504 sisestamisel pääsete ligi oma toote kasutusjuhendile.

● Teenindus

EE Teenindus Eestis

Tel: 8000049141
Kontakti vorm parkside-diy.com
IAN 497020_2504

● Eli vastavusdeklaratsioon

ELI VASTAVUSDEKLARATSIOON (nr 497020_2504)

IAN: 497020_2504
Tootekood: "Parkside" Aku rattarell
Mudeli number: HG10173

Elkirjeldatud deklareeritav toode on kooskõlas asjaomaste liidu ühtlustatud õigusaktidega:

Direktiiv 2006/42/EÜ
Direktiiv 2014/30/EL
Direktiiv 2011/65/EL koos kõigi sellega seotud muudatustega

Viited kasutatud harmoneeritud standarditele või viited muudele tehnilistele spetsifikatsioonidele, millele vastavust deklareeritakse:

Nr / Osad
Direktiiv 2006/42/EÜ
EN 62841-1:2015/A1:2022
EN 62841-2-2:2014/AC:2015
Direktiiv 2014/30/EL
EN IEC 55014-1:2021
EN IEC 55014-2:2021

Eespool kirjeldatud deklareeritav ese on kooskõlas Euroopa Parlamendi ja nõukogu 8. juuni 2011. aasta direktiiviga 2011/65/EL teatavate ohtlike ainete kasutamise piiramise kohta elektri- ja elektroonikaseadmetes:

Nr / Osad
Direktiiv 2011/65/EL
EN IEC 63000:2018

Tehnilise dokumentatsiooni valdaja: OWIM GmbH & Co.KG

Alla kirjutanud:

OWIM GmbH & Co. KG, Stiftsbergstraße 1, 74167 Neckarsulm, Saksamaa

Käesolev vastavusdeklaratsioon on välja antud tootja ainuvastutusel.

Algse vastavusdeklaratsiooni tõlge

Neckarsulm
Koht

14.10.2025
Kuupäev

ppa. J. Buchheim
ppa. Dr. Thorsten Maier

Volitatud allkirjutanu

Volitatud allkirjutanu

EE



Izmantoto piktogrammu/simbolu saraksts	Lpp. 117
Ievads	Lpp. 118
Paredzētais lietojums	Lpp. 118
Komplektācija	Lpp. 118
Detaļu apraksts	Lpp. 118
Tehniskie parametri	Lpp. 118
Vispārīgi drošības norādījumi	Lpp. 120
Lādētāju drošības norādījumi	Lpp. 124
Montāža	Lpp. 126
Izstrādājuma izpakošana un pamattīrīšana	Lpp. 126
Akumulatora izņemšana/ievietošana	Lpp. 126
Akumulatora uzlāde	Lpp. 126
Lietošana	Lpp. 126
Griešanās virziena izvēle	Lpp. 127
Adaptēra uzstādīšana uz izstrādājuma	Lpp. 127
Turētāja uzstādīšana uz izstrādājuma	Lpp. 127
Izstrādājuma ieslēgšana/izslēgšana	Lpp. 127
Kļūdu novēršana	Lpp. 128
Tīrīšana un apkope	Lpp. 128
Glabāšana	Lpp. 129
Utilizācija	Lpp. 129
Garantija	Lpp. 129
Rīcība garantijas gadījumā	Lpp. 130
Serviss	Lpp. 130
ES atbilstības deklarācija	Lpp. 131

Izmantoto piktogrammu/simbolu saraksts

 	<p>Izlasiet lietošanas pamācību.</p>		<p>Izmantojiet izstrādājumu tikai sausās iekštelpās.</p>
	<p>BĪSTAMI! – Apzīmē augstas pakāpes risku, kuru nenovēršot, iestājas nāvējošu vai smagu traumu sekas (piemēram, nosmakšanas risks)</p>		<p>Maiņstrāva/spriegums</p>
			<p>Līdzstrāva/spriegums</p>
	<p>BRĪDINĀJUMS! – Apzīmē vidējas pakāpes risku, kuru nenovēršot, var iestāties nāvējošu vai smagu traumu sekas (piemēram, strāvas trieciena risks)</p>		<p>Smalkais drošinātājs</p>
			<p>II aizsardzības klase (dubultā izolācija)</p>
	<p>PIESARDZĪBU! – Apzīmē zemas pakāpes risku, kuru nenovēršot, var iestāties vieglu līdz vidēju traumu sekas (piemēram, applaucēšanās risks)</p>		<p>Pirms piederumu nomaigas, tīrīšanas un kad tos nelietojat, izslēdziet izstrādājumu un izņemiet akumulatoru bloku.</p>
	<p>Valkājiet aizsargķiveri!</p>		<p>Sargiet akumulatora bloku no karstuma un ilgstošas, spēcīgas saules gaismas iedarbības.</p>
	<p>Valkājiet masku pret putekļiem!</p>		<p>Sargiet akumulatora bloku no ūdens un mitruma.</p>
	<p>Lietojiet aizsargbrilles!</p>		<p>Sargiet akumulatora bloku no uguns.</p>
	<p>Valkājiet dzirdes aizsardzības līdzekļus!</p>		<p>Lietojiet aizsargcimdus.</p>
 	<p>Drošības norādījumi Norādījumi par apiešanos</p>		<p>Drošībai nēsājiet apavus, kas neslīd!</p>
	<p>CE zīme apstiprina atbilstību ES direktīvām, kas piemērojamas izstrādājumam.</p>		

12 V AR AKUMULATORU DARBINĀMA SPRŪDRATA ATSLĒGA

● **Ievads**

Apsveicam jūs ar jaunā izstrādājuma iegādi! Jūs esat izvēlēties augstas kvalitātes izstrādājumu. Lietošanas instrukcija ir šī izstrādājuma sastāvdaļa. Tā ietver svarīgas norādes attiecībā uz drošību, lietošanu un utilizāciju. Pirms izstrādājuma lietošanas iepazīstieties ar visiem lietošanas un drošības norādījumiem. Izmantojiet izstrādājumu tikai tā, kā aprakstīts un atbilstoši tam paredzētajam lietojumam. Ja nododat izstrādājumu citai personai, dodiet līdzi arī visu dokumentāciju.

● **Paredzētais lietojums**

- Šis izstrādājums ir paredzēts skrūvsavienojumu pievilkšanai un atskrūvēšanai. Lietojiet izstrādājumu tikai tā, kā aprakstīts, un tikai norādītajās izmantošanas jomās.
- Jebkāda cita veida izmantošana vai izstrādājuma pārveide uzskatāma par noteikumiem neatbilstošu un ir saistīta ar ievērojamu negadījuma risku. Ražotājs neuzņemas atbildību par bojājumiem, kas radušies nepareizas lietošanas dēļ.
- Izstrādājums nav paredzēts komerciālai lietošanai.
- Izstrādājums ir daļa no **Parkside X 12 V TEAM** sērijas. Izstrādājumu drīkst lietot ar **Parkside X 12 V TEAM** sērijas akumulatoriem. Akumulatorus drīkst lādēt tikai ar **Parkside X 12 V TEAM** sērijas lādētājiem.

● **Komplektācija**

⚠ BRĪDINĀJUMS!

- ▶ Izstrādājums un iepakojuma materiāli nav rotaļlietas bērniem! Bērni nedrīkst spēlēties ar plastmasas maisiņiem, folijām un sīkām detaļām! Pastāv aizrīšanās un nosmakšanas risks!

- 1 12 V Ar akumulatoru darbināma sprūdrata atslēga
- 1 Adapters no 3/8" uz 1/2"
- 1 Koferis
- 1 Lietošanas pamācība
- 1 Akumulatoru bloks
- 1 Lādētājs

● **Detaļu apraksts**

Pirms lasīšanas atlokiet lapu ar attēliem un iepazīstieties ar visām izstrādājuma funkcijām.

- 1 Griešanās virziena pārslēdzējs
- 2 Akumulatora stāvokļa rādītājs
- 3 Rokturis
- 4 Atbloķēšanas taustiņš
- 5 Akumulators
- 6 Ieslēgšanas/izslēgšanas slēdzis
- 7 Ieslēgšanās bloķētājs
- 8 LED darba lampa
- 9 Instrumentu turētājs
- 10 Lādētājs
- 11 Uzlādes kontrollampīņa – Zaļa
- 12 Uzlādes kontrollampīņa – Sarkana
- 13 Adapters

● **Tehniskie parametri**

12 V Ar akumulatoru darbināma sprūdrata atslēga	PAR 12 B1
Modeļa numurs:	HG10173
Tukšgaitas apgriezību skaits n_0 :	0–250 min ⁻¹

Maks. griezes moments:	54 N m
Piedziņas četrstūris:	3/8"
Nominālais spriegums:	12 V ---

Akumulatoru bloks	PAPK 12 A4
Modeļa numurs:	HG10031
Tips:	Litija jonu
Nominālais spriegums:	maks. 12 V ---
Ietilpība:	2,0 Ah
Enerģētiskā vērtība:	24 Wh

Ātrais lādētājs	PLGK 12 A3
Modeļa numurs:	HG10038 HG10038-BS

Ieeja:	
Nominālais spriegums:	220–240 V~
Nominālā frekvence:	50–60 Hz
Nominālā jauda:	50 W
Drošinātājs (iekšējais):	2 A --- 
Izeja:	
Nominālais spriegums:	12 V ---
Uzlādes strāva:	2,4 A
Uzlādes ilgums:	aptuveni 60 min
Aizsardzības klase:	II/□ (dubultā izolācija)

Ieteicamā apkārtējās vides temperatūra:	
Maksimālā kopējā temperatūra:	+45 °C
Uzlādes laikā:	no +4 °C līdz +40 °C

Darbības laikā:	no +4 °C līdz +40 °C
Uzglabāšanas laikā:	no +20 °C līdz +26 °C

Trokšņa emisijas vērtības

Izmērītās vērtības tika noteiktas saskaņā ar EN 62841. Elektroinstrumenta A svērtais trokšņa līmenis parasti ir:

Skaņas spiediena līmenis:	$L_{pA} = 79,3$ dB
Nenoteiktība:	$K_{pA} = 3$ dB
Skaņas jaudas līmenis:	$L_{WA} = 87,3$ dB
Nenoteiktība:	$K_{WA} = 3$ dB

Vibrāciju emisijas vērtības

Kopējās vibrācijas vērtības (vektoru summa trīs virzienos), kas noteiktas saskaņā ar EN 62841:

Skrūves	$a_h < 3,533$ m/s ²
Nenoteiktība	$K = 1,5$ m/s ²

BRĪDINĀJUMS!



Nēsājiet dzirdes aizsardzības līdzekļus!

BRĪDINĀJUMS!

- ▶ Vibrāciju un trokšņa emisijas elektroinstrumenta faktiskās lietošanas laikā var atšķirties no norādītajām vērtībām atkarībā no elektroinstrumenta izmantošanas veida, jo īpaši no tā, kāda veida sagatave tiek apstrādāta.

BRĪDINĀJUMS!

- ▶ Centieties, lai slodze būtu pēc iespējas mazāka. Pasākumi, lai samazinātu vibrācijas iedarbību lietojot instrumentu, ir valkāt cimdus un ierobežot darba laiku. Jāņem vērā visas darbības cikla daļas (piemēram, reizes, kad elektroinstrumenti tiek izslēgti, un reizes, kad tas tiek ieslēgti, bet darbojas bez slodzes).

NORĀDE

- ▶ Norādītā kopējā vibrāciju vērtība un noteiktā trokšņa emisijas vērtība ir izmērīta saskaņā ar standartizētu testa metodi, un tās var izmantot, lai salīdzinātu vienu elektroinstrumentu ar citu.
- ▶ Norādīto kopējo vibrācijas vērtību un noteikto trokšņa emisijas vērtību var izmantot arī sākotnējam slodzes novērtējumam.



Vispārīgi drošības norādījumi

Vispārīgi drošības norādījumi elektroinstrumentiem

BRĪDINĀJUMS!

- ▶ **Izlasiet visas drošības norādījumus, pamācības, aplūkojiet attēlus un tehniskos parametrus, kuri iekļauti elektroinstrumenta komplektācijā.** Neievērojot zemāk sniegtos norādījumus, var rasties elektriskās strāvas trieciens, ugunsgrēks un/vai nopietnas traumas.

Saglabājiet visus drošības norādījumus un pamācības turpmākai uzziņai.

Drošības norādījumos izmantotais termins “elektroinstrumenti” attiecas uz elektroinstrumentiem (ar tīkla vadu) vai ar akumulatoru darbināmiem elektroinstrumentiem (bez tīkla vada).

Darba vietas drošība

- 1) **Uzturiet darba vietu tīru un labi apgaismotu.** Nekārtība vai neapgaismotas darbavietas var izraisīt negadījumus.
- 2) **Nedarbojieties ar elektroinstrumentu sprādzienbīstamā vidē, kurā ir viegli uzliesmojoši šķidrums, gāzes vai putekļi.** Elektroinstrumenti rada dzirksteles, kas var aizdedzināt putekļus vai izgarojumus.
- 3) **Elektroinstrumenta lietošanas laikā turiet to drošā attālumā no bērniem un citām personām.** Ja esat izklaidīgs, varat zaudēt kontroli pār elektroinstrumentu.

Elektrodrošība

- 1) **Elektroinstrumenta kontaktdakšai jāatbilst kontaktlīgzdai. Kontaktdakšu nekādi nedrīkst pārveidot. Nelietojiet nevienu adaptera spraudni kopā ar iezemētiem elektroinstrumentiem.** Nepārveidotas kontaktdakšas un atbilstošās kontaktlīgzdas samazina elektriskās strāvas triecienu risku.
- 2) **Izvairieties no fiziska kontakta ar iezemētām virsmām, piemēram, caurulēm, sildītājiem, krāsnīm un ledusskapjiem.** Ja jūsu ķermenis ir iezemēts, palielinās elektriskās strāvas triecienu risks.
- 3) **Aizsargājiet elektroinstrumentus no lietus vai mitruma.** Ūdens iekļūšana elektroinstrumentā palielina elektriskās strāvas triecienu risku.

- 4) **Neizmantojiet pieslēguma vadu, lai pārnēsātu elektroinstrumentu, to pakārtu vai izvilktu kontaktdakšu no kontaktligzdas. Pieslēguma vadu neturiet karstuma, eļļas, asu malu vai kustīgu daļu tuvumā.** Bojāti vai samezglojušies pieslēguma vadi palielina elektriskās strāvas trieciena risku.
- 5) **Ja jūs strādājat ar elektroinstrumentu ārā, izmantojiet tikai pagarinātājus, kas ir piemēroti arī āra lietošanai.** Āra lietošanai piemērota pagarinātāja izmantošana samazina strāvas trieciena risku.
- 6) **Ja elektroinstrumenta darbība mitrumā ir neizbēgama, lietojiet atlikušās strāvas ķēdes pārtraucēju.** Atlikušās strāvas ķēdes pārtraucēja lietošana samazina elektriskās strāvas trieciena risku.

Personu drošība

- 1) **Sekojiēt līdzī, skatīeties, ko jūs darāt, un strādājiēt saprātīgi ar elektroinstrumentu. Nelīetojiēt elektroinstrumentu, ja esat noguris vai narkotiku, alkohola reibumā vai medikamentu ietekmē.** Neuzmanības brīdis, lietojot elektroinstrumentu, var izraisīt nopietnas traumas.
- 2) **Valkājiēt individuālos aizsardzības līdzekļus un vienmēr aizsargbrilles.** Individuālo aizsardzības līdzekļu, piemēram, putekļu maskas, neslīdošu drošības apavu, aizsargķiveres vai dzirdes aizsardzības līdzekļu izmantošana atkarībā no elektroinstrumenta veida un lietojuma samazina traumu risku.
- 3) **Izvaiērieties no netīšas iedarbināšanas. Pirms pievienojat to barošanas avotam un/vai akumulatoram, paceļat vai nēsājat, pārlīeciniēties, vai**

elektroinstrumenti ir izslēgti. Ja, nēsājiēt elektroinstrumentu, turēsiēt pirkstu uz slēdža vai, ja elektroinstrumenti ir pievienoti barošanas avotam, tas var izraisīt nelaiēmes gadijumiēus.

- 4) **Pirms elektroinstrumenta ieslēgšanas noņemiēt visus regulēšanas instrumentus vai uzgrīēžņu atslēgas.** Instrumenti vai atslēga, kas atrodas elektroinstrumenta rotējiēošajā daļā, var izraisīt traumas.
- 5) **Izvaiērieties no neparastas stājas. Nodrošiniēt drošu stāvēšanu un vienmēr saglabājiēt līdzsvaru.** Tas ļāuj labāk kontrolēt elektroinstrumentu neparedzētās situācijās.
- 6) **Valkājiēt piemērotu apģērbu. Nevalkājiēt vaļīgu apģērbu vai rotasliētas. Neturiēt matus, apģērbu un cimduēus kustīgu daļu tuvumā.** Vaļīgs apģērbis, rotasliētas vai gari mati var iēķerties kustīgājiēs daļās.
- 7) **Ja ir iespējams uzstādīt putekļu nosūkšanas un savākšanas ierīēces, pārlīeciniēties, ka tās ir pareizi pievienotas un tiek pareizi izmantotas.** Izmantojot putekļu nosūēcēju, var samazināt putekļu radīto apdraudējumu.
- 8) **Neļāujiēties viltus drošības sajiūtai un neignorējiēt drošības noteikumus par elektroinstrumentu, pat ja pēc daudzām lietošanas reizēm jūs jau esat iepaziniēis elektroinstrumentu.** Neuzmanīga rīēcība sekundes laikā var izraisīt nopietnas traumas.

Elektroinstrumenta lietošana un rīkošanās ar to

- 1) **Nepārslogojiet elektroinstrumentu. Lietojiet darbam paredzēto elektroinstrumentu.** Ar pareizo elektroinstrumentu jūs varat strādāt labāk un drošāk norādītajā jaudas diapazonā.
- 2) **Nelietojiet elektroinstrumentu, kura slēdzis ir bojāts.** Elektroinstruments, kuru vairs nevar ieslēgt vai izslēgt, ir bīstams, un tas ir jāremontē.
- 3) **Pirms veicat ierīces iestatījumus, maināt darba instrumenta daļas vai uzglabājat elektroinstrumentu, izvelciet kontaktdakšu no kontaktligzdas un/vai noņemiet noņemamo akumulatoru.** Šis piesardzības pasākums novērs elektroinstrumenta nejaušu iedarbināšanu.
- 4) **Nelietotos elektroinstrumentus glabājiet bērniem nepieejamā vietā. Neļaujiet izmantot elektroinstrumentu nevienai personai, kurai tas nav pazīstams vai kura nav izlasījusi šīs instrukcijas.** Elektroinstrumenti ir bīstami, ja tos izmanto nepieredzējušas personas.
- 5) **Rūpīgi kopiet elektroinstrumentu un darba instrumentu. Pārbaudiet, vai kustīgās daļas darbojas pareizi un vai tās nav iestrēgušas, vai daļas nav salauztas vai sabojātas tā, ka tiek traucēta elektroinstrumenta darbība. Pirms elektroinstrumenta lietošanas salabojiet bojātās daļas.** Daudzus negadījumus izraisa slikti uzturēti elektroinstrumenti.
- 6) **Griezējinstrumentiem jābūt asiem un tīriem.** Rūpīgi kopti griezējinstrumenti ar asām griešanas malām mazāk iesprūst un ir vieglāk vadāmi.

- 7) **Izmantojiet elektroinstrumentu, piederumus, darba instrumentus utt., saskaņā ar šīm instrukcijām. Nemiet vērā darba apstākļus un veicamo darbu.** Elektroinstrumentu izmantošana citām vajadzībām, nevis tām, kurām tie ir paredzēti, var izraisīt bīstamas situācijas.
- 8) **Rokturiem un satveršanas virsmām jābūt sausām, tīrām un bez eļļas un smērvielas.** Slidenie rokturi un satveršanas virsmas neļauj droši darbināt un kontrolēt elektroinstrumentu neparedzētās situācijās.

Ar akumulatoru darbināma instrumenta lietošana un rīkošanās ar to

- 1) **Akumulatoru uzlādējiet tikai ar ražotāja ieteiktajiem lādētājiem.** Lādētājs, kas piemērots noteikta veida akumulatoram, lietojot citus akumulatorus, rada ugunsbīstamību.
- 2) **Elektroinstrumentos lietojiet tikai šim nolūkam paredzētos akumulatorus.** Citu akumulatoru lietošana var izraisīt traumas un ugunsbīstamību.
- 3) **Neizmantotos akumulatorus turiet drošā attālumā no saspraudēm, monētām, atslēgām, naglām, skrūvēm vai citiem maziem metāla priekšmetiem, kas var izraisīt kontaktu savienojumu.** Īssavienojums starp akumulatora kontaktiem var izraisīt apdegumus vai ugunsgrēku.
- 4) **Nepareizi to lietojot, no akumulatora var noplūst šķidrums. Izvairieties no saskares ar to. Nejauša kontakta gadījumā skalojiet kontakta vietu ar ūdeni. Ja šķidrums nokļūst acīs, meklējiet papildu medicīnisko palīdzību.** Akumulatora šķidruma

noplūde var izraisīt ādas kairinājumu vai apdegumus.

- 5) **Nelietojiet bojātu vai pārveidotu akumulatoru.** Bojāti vai pārveidoti akumulatori var būt neparedzami un izraisīt ugunsgrēku, eksploziju vai traumu risku.
- 6) **Nepakļaujiet akumulatoru uguns vai pārmērīgi augstas temperatūras iedarbībai.** Uguns vai temperatūra virs $+130\text{ }^{\circ}\text{C}$ var izraisīt eksploziju.
- 7) **Izpildiet visus uzlādēšanas norādījumus un nekad neuzlādējiet akumulatoru vai ar akumulatoru darbināmu instrumentu ārpus temperatūras diapazona, kas norādīts lietošanas pamācībā.** Nepareiza uzlāde vai uzlādēšana ārpus pieļaujamās temperatūras diapazona var sabojāt akumulatoru un palielināt ugunsgrēka risku.

BRĪDINĀJUMS!



Neizmetiet akumulatoru bloku sadzīves atkritumos, ugunī vai ūdenī. Nepakļaujiet akumulatoru bloku ilgu laiku stipram saules starojumam un nenovietojiet to uz radiatoriem (maks. $50\text{ }^{\circ}\text{C}$).

Serviss

- 1) **Lūdziet, lai jūsu elektroinstrumentu remontē tikai kvalificēti speciālisti un tikai ar oriģinālajām rezerves daļām.** Tas nodrošina elektroinstrumenta drošības uzturēšanu.
- 2) **Nekad neveiciet apkopi bojātiem akumulatoriem.** Pilnīgu akumulatoru apkopi drīkst veikt tikai ražotājs vai pilnvarots servisa centrs.

Papildu drošības norādījumi ar akumulatoru darbināmām sprūdatslēgām

- **Veicot darbus vietās, kur skrūve var skart slēptu strāvas vadus, turiet ierīci aiz izolētajiem rokturiem.** Kontakts ar vadu zem sprieguma var arī pakļaut sprieguma iedarbībai ierīces metāla daļas un izraisīt elektriskās strāvas triecienu.
- **Nodrošiniet apstrādājamās daļas.** Apstrādājamās daļas, kas tiek iestiprinātas speciālās ierīcēs vai skrūvspīlēs, tiek noturētas drošāk nekā ar roku.
- **Elektroinstrumentu turiet cieši.** Pievelkot un atskrūvējot skrūves, īslaicīgi var rasties liels reakcijas griezes moments.
- **Ja darba instruments iestrēgst, nekavējoties izslēdziet elektroinstrumentu.** Esiet gatavi lieliem reakcijas griezes momentiem, kas var izraisīt atsitieni.
- **Strādājot ar ierīci, izņemiet akumulatoru bloku.** Tas novērš nejaušu elektroinstrumenta ieslēgšanos.

PIESARDZĪBU! Risks saskarties ar strāvas kabeļiem!

- ▶ Pārliecinieties, ka, strādājot ar elektroinstrumentu, nesaskaraties ar elektrības, gāzes vai ūdens cauruļvadiem.

Oriģinālie piederumi/papildu ierīces

- **Izmantojiet tikai tos piederumus un papildu ierīces, kas norādītas ekspluatācijas instrukcijā.** Citu darba instrumentu vai piederumu, kas nav ieteikti lietošanas pamācībā, izmantošana var radīt traumu risku.

Vibrāciju un trokšņu samazināšana

Lai samazinātu vibrāciju un trokšņa ietekmi, ierobežojiet lietošanas laiku, izmantojiet zemas vibrācijas un zema trokšņa līmeņa režīmus un valkājiet individuālos aizsardzības līdzekļus.

Turpmāk minētie pasākumi palīdz samazināt ar vibrācijām un troksni saistītos riskus:

- Izmantojiet izstrādājumu tikai paredzētajam lietojumam un, kā aprakstīts pamācībā.
- Pārlicinieties, ka izstrādājums ir nevainojami un labi uzturēts.
- Izstrādājumam lietojiet pareizo darba instrumentus un pārlicinieties, ka tie ir labā darba stāvoklī.
- Stingri turiet izstrādājumu aiz rokturiem/satveršanas virsmām.
- Veiciet izstrādājuma apkopi saskaņā ar pamācībām un nodrošiniet pietiekamu eļļošanu (ja piemērojams).
- Plānojiet darba plūsmu tā, lai izstrādājumus ar augstu vibrācijas līmeni izmantotu ilgākā laika periodā.

Rīcība ārkārtas situācijās

Izmantojiet lietošanas pamācību, lai iepazītos ar izstrādājuma lietošanu. Iegūstiet drošības norādījumus un stingri ievērojiet tos. Tas palīdz izvairīties no riskiem un apdraudējumiem.

- Lietojot izstrādājumu, vienmēr ievērojiet piesardzību, lai agrīnā stadijā varētu identificēt bīstamību un attiecīgi rīkoties. Ātra iejaukšanās var novērst nopietnas traumas un mantas bojājumus.
- Ja rodas darbības traucējumi, nekavējoties izslēdziet izstrādājumu un izņemiet akumulatora bloku. Pirms atkārtotas ekspluatācijas lūdziet, lai kvalificēts speciālists to pārbauda un nepieciešamības gadījumā salabo.

Citi riski

NORĀDE

- ▶ Izstrādājums darbības laikā rada elektromagnētisko lauku! Noteiktos apstākļos elektromagnētiskais lauks var ietekmēt aktīvos vai pasīvos medicīniskos implantus! Lai mazinātu nopietnu vai letālu savainojumu risku, mēs iesakām personām ar medicīniskajiem implantiem pirms izstrādājuma lietošanas konsultēties ar ārstu un medicīniskā implanta ražotāju!
- Arī tad, ja pareizi lietojat elektroinstrumentu, vienmēr pastāv citi riski. Saistībā ar minētā elektroinstrumenta uzbūvi un dizainu var rasties, piemēram, tālāk norādītie apdraudējumi:
 - Sagriešanās risks
 - Dzirdes zudums, strādājot bez dzirdes aizsardzības līdzekļiem.
 - Vibrāciju emisiju radīts veselības apdraudējums, ja izstrādājums, kuru ilgstoši lieto, netiek pareizi pārvaldīts un uzturēts.

● Lādētāju drošības norādījumi

- Ierīci var izmantot bērni no 8 gadu vecuma un vecāki, kā arī cilvēki ar samazinātām fiziskām, maņu vai garīgām spējām vai pieredzes un zināšanu trūkumu, ja viņi ir uzraudzīti vai viņiem ir sniegti norādījumi par drošu ierīces lietošanu un viņi

saprot no tā izrietošos apdraudējumus.

Bērni nedrīkst spēlēties ar ierīci.

Bērni tīrīšanu un apkopi nedrīkst veikt bez pieaugušo uzraudzības.

- Neuzlādējiet neuzlādējamās baterijas. Šī norādījuma neievērošana rada riskus.
- Ja pieslēguma vads ir bojāts, tas jānomaina ražotājam vai tā apkalpošanas dienestam, vai līdzīgi kvalificētai personai, lai izvairītos no iespējamām apdraudējumiem.
- Aizsargājiet elektriskās daļas no mitruma. Lai izvairītos no elektriskās strāvas trieciena, nekad neiegremdējiet tās ūdenī vai citos šķidrums. Nekad neturiet ierīci zem tekoša ūdens. Ievērojiet tīrīšanas, apkopes un remonta pamācības.
- Ierīce ir piemērota lietošanai tikai iekštelpās.

⚠ UZMANĪBU! Šis lādētājs ir piemērots tikai šāda veida akumulatoru bloku uzlādēšanai:

Parkside 12 V akumulatoru bloks		
PAPK 12 A3	2 Ah	3 elementi
PAPK 12 A4	2 Ah	3 elementi
PAPK 12 B4	4 Ah	6 elementi

- Pircēji no šādām valstīm var pasūtīt saderīgas rezerves baterijas un lādētājus Lidl tiešsaistes veikalos:
Vācija (lidl.de), Francija (lidl.fr), Beļģija (lidl.be), Čehija (lidl.cz), Nīderlande (lidl.nl), Polija (lidl.pl), Slovākija (lidl.sk), Spānija (lidl.es)
Klienti no citām valstīm tos var pasūtīt vietnē www.optimex-shop.com.

Atbilstošas akumulatoru bloki un lādētāji

Akumulatora bloks:	Parkside X 12 V Team
Lādētājs:	Parkside X 12 V Team

● Montāža

● Izstrādājuma izpakošana un pamattīrīšana

⚠ BRĪDINĀJUMS!

- ▶ Izstrādājums un iepakojuma materiāli nav rotaļlietas bērniem! Bērni nedrīkst spēlēties ar plastmasas maisiņiem, folijām un sīkām detaļām! Pastāv aizrīšanās un nosmakšanas risks!

1. Izņemiet izstrādājumu no iepakojuma un noņemiet visus iepakojuma materiālus un aizsargplēves.
2. Pārbaudiet, vai ir visas detaļas un vai aprakstītais piegādes apjoms ir pilnīgs (skatiet "Komplektācija").
3. Pārbaudiet, vai izstrādājums un visas detaļas ir labā stāvoklī. Ja konstatējat bojājumu vai defektu, nelietojiet izstrādājumu, bet rīkojieties, kā aprakstīts nodaļā "Garantija".

Piederumi

- Lai droši un pareizi lietotu šo izstrādājumu, vienmēr izmantojiet piemērotus individuālos aizsardzības līdzekļus.
- Pie tiem pieder:
 - Aizsargbrilles
 - Dzirdes aizsardzības līdzekļi
 - Aizsargcimdi
 - Droši darba apavi

● Akumulatora izņemšana/ievietošana

- **Akumulatora izņemšana:** Nospiediet atbloķēšanas taustiņus **[4]** un izņemiet akumulatoru **[5]**.
- **Akumulatora ievietošana:** Nofiksējiet akumulatoru rokturī **[3]**.

● Akumulatora uzlāde

NORĀDE

- ▶ Pirms uzlādes sakarsušanai akumulatoram **[5]** ļaujiet atdzist.
- ▶ Starp secīgiem uzlādes procesiem izslēdziet lādētāju **[10]** uz vismaz 15 minūtēm.
- ▶ Pirms akumulatora izņemšanas no lādētāja vai ievietošanas tajā vienmēr izņemiet kontaktdakšu.

1. Ja nepieciešams, izņemiet akumulatoru no izstrādājuma.
2. Ievietojiet akumulatoru lādētāja lādēšanas nodaļījumā. Ieslēdzas sarkanā uzlādes kontrollampīņa **[12]**.
3. Pievienojiet lādētāju kontaktligzdai.
4. Pēc lādēšanas procesa pabeigšanas ieslēdzas zaļā uzlādes kontrollampīņa **[11]**. Atvienojiet lādētāju no tīkla.
5. Izņemiet akumulatoru no lādētāja.

Uzlādes laiks

Akumulatora bloks	Uzlādes laiks (h)
PAPK 12 A3, 2,0 Ah, 3 elementi	1
PAPK 12 A4, 2,0 Ah, 3 elementi	1
PAPK 12 B4, 4,0 Ah, 6 elementi	2

● Lietošana

⚠ BRĪDINĀJUMS! Traumu risks!



Nēsājiet aizsargcimdus!



Nēsājiet dzirdes aizsardzības līdzekļus!

⚠ BRĪDINĀJUMS! Traumu risks!



Nēsājiet aizsargbrilles!



Valkājiet neslidošus, drošus apavus!

● Griešanās virziena izvēle

⚠ BRĪDINĀJUMS! Traumu risks!

- ▶ Griešanās virziena pārslēdzēju **[1]** lietojiet vai iestatiet tikai tad, kad izstrādājums ir apstājies.

NORĀDE

- ▶ Dažām skrūvēm, uzgriežņiem un bultskrūvēm ir kreisā vītne. Šajā gadījumā lietojiet zemāk minētos virzienus pretēja virzienā.
- Pagrieziet griešanās virziena pārslēdzēju pa kreisi vai pa labi, lai pievilktu vai izskrūvētu skrūvi:

Griešanās virziena pārslēdzējs	Griešanās virziens
Pa kreisi	<ul style="list-style-type: none">■ Pulksteņa rādītāju kustības virzienā■ Skrūvju/uzgriežņu ieskrūvēšana/pievilkšana
Pa labi	<ul style="list-style-type: none">■ Pretēji pulksteņa rādītāju kustības virzienam■ Skrūvju/uzgriežņu atskrūvēšana

● Adaptera uzstādīšana uz izstrādājuma

- Nepieciešamības gadījumā ievietojiet adapteri **[13]** instrumentu turētājā **[9]**.

● Turētāja uzstādīšana uz izstrādājuma

- Uzstādiet uz instrumentu turētāja **[9]** vai adaptera **[13]** piemērotu turētāju. Turiet izstrādājumu vērstu taisnā leņķī attiecībā pret skrūvi/uzgriezni.

● Izstrādājuma ieslēgšana/izslēgšana

⚠ BRĪDINĀJUMS! Traumu risks!

- ▶ Turiet izstrādājumu, īpaši tad, kad skrūve/uzgrieznis sasniedz stiprinājuma pozīciju.
- ▶ Pievilkšanas vai atskrūvēšanas laikā netuviniet pirkstus un rokas adapterim **[13]** vai skrūvei/uzgriežņim.

⚠ PIESARDZĪBU! Traumu risks!

- ▶ Pievilkšanas vai atskrūvēšanas laikā skrūve/uzgrieznis var sakarst. Ļaujiet skrūvei/uzgriežņim atdzist.
- ▶ Ar dinamometrisko uzgriežņu atslēgu vienmēr pārbaudiet faktisko pievilkšanas griezes momentu.

NORĀDE

- ▶ Nedaudz piespiežot ieslēgšanas/izslēgšanas slēdzi **[6]**, iespējams iestatīt mazāku apgriezību skaitu/pievilkšanas griezes momentu. Spiežot stiprāk, apgriezību skaits/pievilkšanas griezes moments palielinās.
- ▶ Nedaudz vai pilnībā nospiežot ieslēgšanas/izslēgšanas slēdzi, LED darba lampa **[8]** spīd. Tā nepietiekamas gaismas apstākļos izgaismo darba zonu.

Ieslēgšana

1. Piespiediet un turiet ieslēgšanas bloķētāju [7].
2. Nospiediet un turiet ieslēgšanas/izslēgšanas slēdzi [6].

3. Kad izstrādājums ir iedarbināts, atļaidiet ieslēgšanas bloķētāju.

Izslēgšana

- Atļaidiet ieslēgšanas/izslēgšanas slēdzi [6]. Izstrādājums ieslēdzas.

● Kļūdu novēršana

Problēmas	Iespējamie cēloņi	Darbība
Izstrādājums neieslēdzas.	Akumulators [5] ir izlādējies.	Uzlādējiet akumulatoru [5] (skatiet "Akumulatora uzlāde").
	Akumulators [5] nav pareizi ievietots.	Ievietojiet akumulatoru [5] pareizi (skatiet "Akumulatora izņemšana/ievietošana").
	Ieslēgšanas/izslēgšanas slēdzis [6] ir bojāts.	Lūdziet izstrādājumam veikt remontu servisa centrā.
	Motors ir bojāts.	
Izstrādājums darbojas ar pārtraukumiem.	Iekšēji vaļīgs kontakts.	Lūdziet izstrādājumam veikt remontu servisa centrā.
	Ieslēgšanas/izslēgšanas slēdzis [6] ir bojāts.	

● Tīrīšana un apkope

⚠ BRĪDINĀJUMS! Traumu risks!



Pirms pārbaudes, apkopes vai tīrīšanas darbu veikšanas izslēdziet izstrādājumu, izņemiet akumulatoru [5] un ļaujiet izstrādājumam atdzist!

⚠ BRĪDINĀJUMS! Elektriskās strāvas trieciena risks!

- ▶ Izstrādājumu nedrīkst apsmidzināt ar ūdeni, kā arī ievietot ūdenī. Nedrīkst pieļaut, ka izstrādājumā iekļūst šķidrums.

⚠ UZMANĪBU!

- ▶ Apkopes un remonta darbi, kas nav aprakstīti šajā pamācībā: Sazinieties ar pilnvarotu servisa centru vai atbilstoši kvalificētu personu, lai veiktu izstrādājuma pārbaudi un remontu. Lietojiet tikai oriģinālās rezerves daļas.

NORĀDE

- ▶ Regulāri veiciet tīrīšanas un apkopes darbus. Šādi tiek nodrošināta ilga un uzticama lietošana.
- ▶ Neizmantojiet tīrīšanas līdzekļus vai šķīdinātājus. Šādi iespējams neatgriezeniski sabojāt izstrādājumu.

NORĀDE

- ▶ Izstrādājumam vienmēr jābūt tīram, sausam un bez eļļas vai smērvielām.
- ▶ Izstrādājumam nav jāveic apkopes darbi.

□ Notīriet izstrādājumu ar sausu drānu.

● Glabāšana

- Glabājiet izstrādājumu sausā, bērniem nepieejamā vietā, kas pasargāta no putekļiem.
- Akumulatora  un izstrādājuma uzglabāšanas temperatūra ir no 0 °C līdz +45 °C. Lai novērstu akumulatoru bloka enerģijas zudumu, glabāšanas laikā izvairieties no liela aukstuma vai karstuma.
- Ja akumulatoru paredzēts uzglabāt ilgāku laiku, regulāri jāpārbauda tā uzlādes stāvoklis. Optimālais uzlādes stāvoklis ir starp 50 % un 80 %.

● Utilizācija

Iepakojums ražots no videi draudzīgiem materiāliem, kurus varat utilizēt vietējās atkritumu pārstrādes iestādēs.



Šķirojot atkritumus, ievērojiet marķējumus uz iepakojuma materiāliem, kas ir apzīmēti ar saīsinājumiem (a) un numuriem (b) ar šādu nozīmi: 1–7: plastmasas/20–22: papīrs un kartons/80–98: saistvielas.

Izstrādājums



Informāciju par nolietotā izstrādājuma utilizāciju varat saņemt savā novada vai pilsētas pašvaldībā.



Kad izstrādājums ir nolietots, vides aizsardzības nolūkā neizmetiet to sadzīves atkritumos, bet gan veiciet

pienācīgu utilizāciju. Informāciju par atkritumu nodošanas vietām un to darbalaikiem varat saņemt savā pašvaldībā.

Bojātas vai izlietotas baterijas/akumulatori ir atkārtoti jāpārstrādā. Nododiet baterijas/akumulatorus un/vai izstrādājumu pieejamajās nodošanas iestādēs.



Kaitējums videi nepareizas bateriju/akumulatoru utilizācijas dēļ!

Baterijas/akumulatorus nedrīkst izmest sadzīves atkritumos. Tās var saturēt indīgus smagos metālus un ir jāpārstrādā kā bīstamie atkritumi. Smago metālu ķīmiskie simboli ir šādi: Cd = kadmījs, Hg = dzīvsudrabs, Pb = svins. Tādēļ nododiet izlietotas baterijas/akumulatorus pašvaldības atkritumu nodošanas vietā.

● Garantija

Izstrādājums bija izgatavots atbilstoši stingrām kvalitātes vadlīnijām un pirms piegādes rūpīgi pārbaudīts. Materiālu vai ražošanas defektu gadījumā jums attiecībā pret izstrādājuma pārdevēju ir likumīgas tiesības. Mūsu zemāk minētā garantija nekādā veidā neierobežo jūsu likumīgās tiesības.

Šim izstrādājumam tiek piešķirta 3 gadu garantija, sākot ar pirkuma izdarīšanas datumu. Garantijas termiņš sākas ar pirkuma izdarīšanas datumu. Uzglabājiet oriģinālo pirkuma čeku drošā vietā, jo tas ir nepieciešams kā pirkuma dokumentāls pierādījums.

Par visiem bojājumiem vai trūkumiem, kas jau eksistē uz pirkuma izdarīšanas brīdi, nekavējoties jāziņo pēc izstrādājuma izpakošanas.

Ja 3 gadu laikā, sākot ar pirkuma izdarīšanas datumu, izstrādājumam

parādīsies kāds materiālu vai ražošanas defekts, mēs pēc savas izvēles izstrādājumu salabosim vai nomainīsim bez maksas. Garantijas laiks nepagarināsies uz notikušās garantijas prasības pamata. Tas attiecas arī uz aizvietotām un salabotām daļām.

Garantija zaudē spēku, ja izstrādājums bija bojāts vai nelietpratīgi lietots vai apkopts.

Garantija sedz materiālu un ražošanas defektus. Šī garantija neattiecas ne uz izstrādājuma daļām, kas ir pakļautas normālam nolietojumam, un līdz ar to ir uzskatāmas par nolietojuma daļām (piemēram, baterijas, šļūtenes, kārtņidži), ne uz plīstošu daļu bojājumiem, piemēram, slēdzis vai stikla daļas.

Šim izstrādājumam garantijas laiks attiecas arī uz akumulatoru.

● Rīcība garantijas gadījumā

Lai Jūsu prasība tiktu ātrāk apstrādāta, lūdzu, ievērojiet tālāk sniegtās norādes:

Jebkādu prasību apstrādei kā pirkuma apliecinājumu, lūdzu, uzglabājat kases čeku un izstrādājuma numuru (IAN 497020_2504).

Izstrādājuma numurs norādīts tipa plāksnītē uz izstrādājuma, gravējumā uz izstrādājuma, lietošanas instrukcijas titullapā (apakšā, kreisajā pusē) vai kā uzlīme izstrādājuma aizmugurē vai apakšā.

Ja izstrādājums darbojas kļūdaini vai tam ir citi trūkumi, lūdzu, vispirms sazinieties ar tālāk norādīto servisa daļu pa tālruni vai e-pastu.

Pēc tam izstrādājumu, kam konstatēts defekts, varat nosūtīt bez maksas uz Jums norādīto servisa adresi, pievienojot pirkuma apliecinājumu (kases čeku)

un norādi par attiecīgo defektu un tā rašanās laiku.



Vietnē parkside-diy.com varat apskatīt un lejupielādēt gan šo, gan daudzas citas rokasgrāmatas. Ar šo QR kodu Jūs varat atvērt vietni parkside-diy.com. Izvēlieties valsti un meklējiet lietošanas instrukcijas, izmantojot meklēšanas rīku. Ievadot preces numuru (IAN) 497020_2504, Jūs atvērsiet attiecīgās preces lietošanas instrukciju.

● Serviss

LV Serviss Latvijā

Tālr.: 80000040

Kontaktforma šeit parkside-diy.com

IAN 497020_2504

● ES atbilstības deklarācija

ES ATBILSTĪBAS DEKLARĀCIJA (Nr. 497020_2504)

IAN: 497020_2504
Produkta identifikācijas numurs: "Parkside" Akumulatora sprūdrats
Modeļa numurs: HG10173

Iepriekš aprakstītais deklarācijas priekšmets atbilst attiecīgajam Savienības saskaņošanas tiesību aktam:

Direktīva 2006/42/EK
Direktīva 2014/30/EU
Direktīva 2011/65/EU ar visiem saistītajiem grozījumiem

Atsauces uz attiecīgajiem izmantojamiem saskaņotajiem standartiem vai atsauces uz citām tehniskajām specifikācijām, attiecībā uz ko tiek deklarēta atbilstība:

N° / Daļas
Direktīva 2006/42/EK
EN 62841-1:2015/A11:2022
EN 62841-2-2:2014/AC:2015
Direktīva 2014/30/EU
EN IEC 55014-1:2021
EN IEC 55014-2:2021

Augstāk aprakstītais deklarācijas priekšmets ir saskaņā ar Eiropas Parlamenta un Padomes 2011. gada 8. jūnija Direktīvu 2011/65/EU par dažubīstamu vielu izmantošanas ierobežošanu elektriskās un elektroniskās iekārtās:

N° / Daļas
Direktīva 2011/65/EU
EN IEC 63000:2018

Tehniskās dokumentācijas turētājs: OWIM GmbH & Co.KG

Parakstīts šādas personas vārdā:

OWIM GmbH & Co. KG, Stiftsbergstraße 1, 74167 Neckarsulm, Germany

Šī atbilstības deklarācija ir izdota vienīgi uz šāda ražotāja atbildību.

Orģinālās atbilstības deklarācijas tulkojums

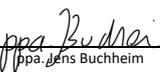
Neckarsulm	14.10.2025		
Vieta	Datums	ppa. Jens Buchheim	ppa. Dr. Thorsten Maier
		Pilnvarots parakstītājs	Pilnvarots parakstītājs

LV



LV 131

Liste der verwendeten Piktogramme/Symbole	Seite 133
Einleitung	Seite 134
Bestimmungsgemäße Verwendung	Seite 134
Lieferumfang	Seite 134
Teilebeschreibung	Seite 134
Technische Daten	Seite 134
Allgemeine Sicherheitshinweise	Seite 136
Sicherheitshinweise für Ladegeräte	Seite 141
Montage	Seite 142
Produkt auspacken und grundreinigen	Seite 142
Akku entnehmen/einsetzen	Seite 143
Akku aufladen	Seite 143
Bedienung	Seite 143
Drehrichtung auswählen	Seite 143
Adapter auf das Produkt aufsetzen	Seite 144
Aufnahme auf das Produkt aufsetzen	Seite 144
Produkt ein-/ausschalten	Seite 144
Fehlerbehebung	Seite 145
Reinigung und Wartung	Seite 145
Lagerung	Seite 145
Entsorgung	Seite 146
Garantie	Seite 147
Abwicklung im Garantiefall	Seite 148
Service	Seite 148
EU-Konformitätserklärung	Seite 149

Liste der verwendeten Piktogramme/Symbole

 	<p>Lesen Sie die Bedienungsanleitung.</p>		<p>Verwenden Sie das Produkt nur in trockenen Innenräumen.</p>
	<p>GEFAHR! – Bezeichnet eine Gefahr mit hohem Risikograd, die, wenn sie nicht vermieden wird, den Tod oder eine schwere Verletzung zur Folge hat (z. B. Erstickungsgefahr)</p>		<p>Wechselstrom/-spannung</p>
	<p>WARNING! – Bezeichnet eine Gefahr mit mittlerem Risikograd, die, wenn sie nicht vermieden wird, den Tod oder eine schwere Verletzung zur Folge haben kann (z. B. Stromschlagrisiko)</p>		<p>Gleichstrom/-spannung</p>
	<p>VORSICHT! – Bezeichnet eine Gefahr mit niedrigem Risikograd, die, wenn sie nicht vermieden wird, eine leichte bis mäßige Verletzung zur Folge haben kann (z. B. Verbrühungsgefahr)</p>		<p>Schalten Sie das Produkt aus und entnehmen Sie den Akku-Pack vor dem Auswechseln von Zubehör, Reinigung und bei Nichtgebrauch.</p>
	<p>Tragen Sie einen Schutzhelm!</p>		<p>Schützen Sie den Akku-Pack vor Hitze und dauerhafter, starker Sonneneinstrahlung.</p>
	<p>Verwenden Sie eine Staubmaske!</p>		<p>Schützen Sie den Akku-Pack vor Wasser und Feuchtigkeit.</p>
	<p>Tragen Sie eine Schutzbrille!</p>		<p>Schützen Sie den Akku-Pack vor Feuer.</p>
	<p>Tragen Sie Gehörschutz!</p>		<p>Tragen Sie Sicherheitshandschuhe.</p>
 	<p>Sicherheitshinweise Handlungsanweisungen</p>		<p>Tragen Sie rutschfeste Sicherheitsschuhe!</p>
	<p>Das CE-Zeichen bestätigt Konformität mit den für das Produkt zutreffenden EU-Richtlinien.</p>		

12 V AKKU-RATSCHER

● **Einleitung**

Wir beglückwünschen Sie zum Kauf Ihres neuen Produkts. Sie haben sich damit für ein hochwertiges Produkt entschieden. Die Bedienungsanleitung ist Teil dieses Produkts. Sie enthält wichtige Hinweise für Sicherheit, Gebrauch und Entsorgung. Machen Sie sich vor der Benutzung des Produkts mit allen Bedien- und Sicherheitshinweisen vertraut. Benutzen Sie das Produkt nur wie beschrieben und für die angegebenen Einsatzbereiche. Händigen Sie alle Unterlagen bei Weitergabe des Produkts an Dritte mit aus.

● **Bestimmungsgemäße Verwendung**

- Dieses Produkt ist bestimmt zum Festziehen und Lösen von Schraubverbindungen. Benutzen Sie das Produkt nur wie beschrieben und für die angegebenen Einsatzbereiche.
- Jede andere Verwendung oder Veränderung des Produkts gilt als nicht bestimmungsgemäß und birgt erhebliche Unfallgefahren. Für aus bestimmungswidriger Verwendung entstandene Schäden übernimmt der Hersteller keine Haftung.
- Das Produkt ist nicht für den gewerblichen Einsatz bestimmt.
- Das Produkt ist Teil der Serie **Parkside X 12 V TEAM**. Das Produkt kann mit Akkus der Serie **Parkside X 12 V TEAM** verwendet werden. Die Akkus dürfen nur mit Ladegeräten der Serie **Parkside X 12 V TEAM** geladen werden.

● **Lieferumfang**

⚠️ WARNUNG!

- ▶ Das Produkt und die Verpackungsmaterialien sind kein Kinderspielzeug! Kinder dürfen nicht mit Kunststoffbeuteln, Folien und Kleinteilen spielen! Es besteht Verschluckungs- und Erstickungsgefahr!

- 1 12 V Akku-Ratsche
- 1 Adapter 3/8" zu 1/2"
- 1 Tragekoffer
- 1 Bedienungsanleitung
- 1 Akku-Pack
- 1 Ladegerät

● **Teilebeschreibung**

Klappen Sie vor dem Lesen die Seite mit den Abbildungen auf und machen Sie sich mit allen Funktionen des Produkts vertraut.

- 1 Drehrichtungsumschalter
- 2 Akkuzustandsanzeige
- 3 Handgriff
- 4 Entriegelungstaste
- 5 Akku
- 6 EIN-/AUS-Schalter
- 7 Einschaltsperrleuchte
- 8 LED-Arbeitsleuchte
- 9 Werkzeugaufnahme
- 10 Ladegerät
- 11 Ladekontrollleuchte – Grün
- 12 Ladekontrollleuchte – Rot
- 13 Adapter

● **Technische Daten**

12 V Akku-Ratsche	PAR 12 B1
Modellnummer:	HG10173
Leerlaufdrehzahl n_0 :	0–250 min ⁻¹
Max. Drehmoment:	54 N m
Antriebsvierkant:	3/8"
Bemessungsspannung:	12 V ===

Akku-Pack	PAPK 12 A4
Modellnummer:	HG10031
Typ:	Lithium-Ionen
Nennspannung:	12 V $\overline{=}$ max.
Kapazität:	2,0 Ah
Energiewert:	24 Wh

Schnellladegerät	PLGK 12 A3
Modellnummer:	HG10038 HG10038-BS

Eingang:	
Nennspannung:	220–240 V~
Nennfrequenz:	50–60 Hz
Nennleistung:	50 W
Sicherung (intern):	2 A/ 

Ausgang:	
Nennspannung:	12 V $\overline{=}$
Ladestrom:	2,4 A
Ladedauer:	ca. 60 min
Schutzklasse:	II/□ (Doppelisolierung)

Empfohlene Umgebungstemperatur:	
Maximale Temperatur insgesamt:	+45 °C
Beim Laden:	+4 °C bis +40 °C
Beim Betrieb:	+4 °C bis +40 °C
Bei der Lagerung:	+20 °C bis +26 °C

Geräuschemissionswerte

Die gemessenen Werte wurden in Übereinstimmung mit EN 62841 ermittelt. Der A-bewertete Geräuschpegel des Elektrowerkzeugs beträgt typischerweise:

Schalldruckpegel:	$L_{pA} = 79,3 \text{ dB}$
Unsicherheit:	$K_{pA} = 3 \text{ dB}$
Schallleistungspegel:	$L_{WA} = 87,3 \text{ dB}$
Unsicherheit:	$K_{WA} = 3 \text{ dB}$

Schwingungsemissionswerte

Schwingungsgesamtwerte (Vektorsumme dreier Richtungen), ermittelt entsprechend EN 62841:

Schrauben	$a_h < 3,533 \text{ m/s}^2$
Unsicherheit	$K = 1,5 \text{ m/s}^2$

WARNUNG!



Gehörschutz tragen!

WARNUNG!

- ▶ Die Schwingungs- und Geräuschemissionen können während der tatsächlichen Benutzung des Elektrowerkzeugs von den Angabewerten abweichen, abhängig von der Art und Weise, in der das Elektrowerkzeug verwendet wird, insbesondere, welche Art von Werkstück bearbeitet wird.
- ▶ Versuchen Sie, die Belastung so gering wie möglich zu halten. Beispielhafte Maßnahmen zur Verringerung der Vibrationsbelastung sind das Tragen von Handschuhen beim Gebrauch des Werkzeugs und die Begrenzung der Arbeitszeit. Dabei sind alle Anteile des Betriebszyklus zu berücksichtigen (beispielsweise Zeiten, in denen das Elektrowerkzeug abgeschaltet ist, und solche, in denen es zwar eingeschaltet ist, aber ohne Belastung läuft).

HINWEIS

- ▶ Der angegebene Schwingungsgesamtwert und der angegebene Geräuschemissionswert sind nach einem genormten Prüfverfahren gemessen worden und können zum Vergleich eines Elektrowerkzeugs mit einem anderen verwendet werden.
- ▶ Der angegebene Schwingungsgesamtwert und der angegebene Geräuschemissionswert können auch zu einer vorläufigen Einschätzung der Belastung verwendet werden.



Allgemeine Sicherheitshinweise

Allgemeine Sicherheitshinweise für Elektrowerkzeuge

WARNUNG!

- ▶ **Lesen Sie alle Sicherheitshinweise, Anweisungen, Bilderungen und technischen Daten, mit denen dieses Elektrowerkzeug versehen ist.** Versäumnisse bei der Einhaltung der nachfolgenden Anweisungen können elektrischen Schlag, Brand und/oder schwere Verletzungen verursachen.

Bewahren Sie alle Sicherheitshinweise und Anweisungen für die Zukunft auf.

Der in den Sicherheitshinweisen verwendete Begriff „Elektrowerkzeug“ bezieht sich auf netzbetriebene Elektrowerkzeuge (mit Netzleitung) oder auf akkubetriebene Elektrowerkzeuge (ohne Netzleitung).

Arbeitsplatzsicherheit

- 1) **Halten Sie Ihren Arbeitsbereich sauber und gut beleuchtet.** Unordnung oder unbeleuchtete Arbeitsbereiche können zu Unfällen führen.
- 2) **Arbeiten Sie mit dem Elektrowerkzeug nicht in explosionsgefährdeter Umgebung, in der sich brennbare Flüssigkeiten, Gase oder Stäube befinden.** Elektrowerkzeuge erzeugen Funken, die den Staub oder die Dämpfe entzünden können.
- 3) **Halten Sie Kinder und andere Personen während der Benutzung des Elektrowerkzeugs fern.** Bei Ablenkung können Sie die Kontrolle über das Elektrowerkzeug verlieren.

Elektrische Sicherheit

- 1) **Der Anschlussstecker des Elektrowerkzeuges muss in die Steckdose passen. Der Stecker darf in keiner Weise verändert werden. Verwenden Sie keine Adapterstecker gemeinsam mit Schutzgeerdeten Elektrowerkzeugen.** Unveränderte Stecker und passende Steckdosen verringern das Risiko eines elektrischen Schlages.
- 2) **Vermeiden Sie Körperkontakt mit geerdeten Oberflächen wie von Rohren, Heizungen, Herden und Kühlschränken.** Es besteht ein erhöhtes Risiko durch elektrischen Schlag, wenn Ihr Körper geerdet ist.
- 3) **Halten Sie Elektrowerkzeuge von Regen oder Nässe fern.** Das Eindringen von Wasser in ein Elektrowerkzeug erhöht das Risiko eines elektrischen Schlages.
- 4) **Zweckentfremden Sie die Anschlussleitung nicht, um das Elektrowerkzeug zu tragen, aufzuhängen oder um den Stecker aus der Steckdose zu ziehen.**

- Halten Sie die Anschlussleitung fern von Hitze, Öl, scharfen Kanten oder sich bewegenden Geräteteilen.** Beschädigte oder verwickelte Anschlussleitungen erhöhen das Risiko eines elektrischen Schlages.
- 5) **Wenn Sie mit einem Elektrowerkzeug im Freien arbeiten, verwenden Sie nur Verlängerungskabel, die auch für den Außenbereich geeignet sind.** Die Anwendung eines für den Außenbereich geeigneten Verlängerungskabels verringert das Risiko eines elektrischen Schlages.
 - 6) **Wenn der Betrieb des Elektrowerkzeugs in feuchter Umgebung nicht vermeidbar ist, verwenden Sie einen Fehlerstromschutzschalter.** Der Einsatz eines Fehlerstromschutzschalters vermindert das Risiko eines elektrischen Schlages.

Sicherheit von Personen

- 1) **Seien Sie aufmerksam, achten Sie darauf, was Sie tun, und gehen Sie mit Vernunft an die Arbeit mit einem Elektrowerkzeug. Benutzen Sie kein Elektrowerkzeug, wenn Sie müde sind oder unter dem Einfluss von Drogen, Alkohol oder Medikamenten stehen.** Ein Moment der Unachtsamkeit beim Gebrauch des Elektrowerkzeuges kann zu ernsthaften Verletzungen führen.
- 2) **Tragen Sie persönliche Schutzausrüstung und immer eine Schutzbrille.** Das Tragen persönlicher Schutzausrüstung, wie Staubmaske, rutschfeste Sicherheitsschuhe, Schutzhelm oder Gehörschutz, je nach Art und Einsatz des Elektrowerkzeuges, verringert das Risiko von Verletzungen.
- 3) **Vermeiden Sie eine unbeabsichtigte Inbetriebnahme. Vergewissern Sie sich, dass das Elektrowerkzeug ausgeschaltet ist, bevor Sie es an die Stromversorgung und/oder den Akku anschließen, es aufnehmen oder tragen.** Wenn Sie beim Tragen des Elektrowerkzeuges den Finger am Schalter haben oder das Elektrowerkzeug eingeschaltet an die Stromversorgung anschließen, kann dies zu Unfällen führen.
- 4) **Entfernen Sie Einstellwerkzeuge oder Schraubenschlüssel, bevor Sie das Elektrowerkzeug einschalten.** Ein Werkzeug oder Schlüssel, der sich in einem drehenden Teil des Elektrowerkzeuges befindet, kann zu Verletzungen führen.
- 5) **Vermeiden Sie eine abnormale Körperhaltung. Sorgen Sie für einen sicheren Stand und halten Sie jederzeit das Gleichgewicht.** Dadurch können Sie das Elektrowerkzeug in unerwarteten Situationen besser kontrollieren.
- 6) **Tragen Sie geeignete Kleidung. Tragen Sie keine weite Kleidung oder Schmuck. Halten Sie Haare, Kleidung und Handschuhe fern von sich bewegenden Teilen.** Lockere Kleidung, Schmuck oder lange Haare können von sich bewegenden Teilen erfasst werden.
- 7) **Wenn Staubabsaug- und -auffangeinrichtungen montiert werden können, vergewissern Sie sich, dass diese angeschlossen sind und richtig verwendet werden.** Die Verwendung einer Staubabsaugung kann Gefährdungen durch Staub verringern.
- 8) **Wiegen Sie sich nicht in falscher Sicherheit und setzen Sie sich nicht über die Sicherheitsregeln**

für Elektrowerkzeuge hinweg, auch wenn Sie nach vielfachem Gebrauch mit dem Elektrowerkzeug vertraut sind. Achtloses Handeln kann binnen Sekundenbruchteilen zu schweren Verletzungen führen.

Verwendung und Behandlung des Elektrowerkzeugs

- 1) **Überlasten Sie das Elektrowerkzeug nicht. Verwenden Sie für Ihre Arbeit das dafür bestimmte Elektrowerkzeug.** Mit dem passenden Elektrowerkzeug arbeiten Sie besser und sicherer im angegebenen Leistungsbereich.
- 2) **Benutzen Sie kein Elektrowerkzeug, dessen Schalter defekt ist.** Ein Elektrowerkzeug, das sich nicht mehr ein- oder ausschalten lässt, ist gefährlich und muss repariert werden.
- 3) **Ziehen Sie den Stecker aus der Steckdose und/oder entfernen Sie einen abnehmbaren Akku, bevor Sie Geräteeinstellungen vornehmen, Einsatzwerkzeugteile wechseln oder das Elektrowerkzeug weglegen.** Diese Vorsichtsmaßnahme verhindert den unbeabsichtigten Start des Elektrowerkzeugs.
- 4) **Bewahren Sie unbenutzte Elektrowerkzeuge außerhalb der Reichweite von Kindern auf. Lassen Sie Personen das Elektrowerkzeug nicht benutzen, die mit diesem nicht vertraut sind oder diese Anweisungen nicht gelesen haben.** Elektrowerkzeuge sind gefährlich, wenn sie von unerfahrenen Personen benutzt werden.
- 5) **Pflegen Sie Elektrowerkzeuge und Einsatzwerkzeug mit Sorgfalt. Kontrollieren Sie, ob bewegliche Teile einwandfrei funktionieren und**

nicht klemmen, ob Teile gebrochen oder so beschädigt sind, dass die Funktion des Elektrowerkzeugs beeinträchtigt ist. Lassen Sie beschädigte Teile vor dem Einsatz des Elektrowerkzeugs reparieren. Viele Unfälle haben ihre Ursache in schlecht gewarteten Elektrowerkzeugen.

- 6) **Halten Sie Schneidwerkzeuge scharf und sauber.** Sorgfältig gepflegte Schneidwerkzeuge mit scharfen Schneidkanten verklemmen sich weniger und sind leichter zu führen.
- 7) **Verwenden Sie Elektrowerkzeug, Zubehör, Einsatzwerkzeuge usw. entsprechend diesen Anweisungen. Berücksichtigen Sie dabei die Arbeitsbedingungen und die auszuführende Tätigkeit.** Der Gebrauch von Elektrowerkzeugen für andere als die vorgesehenen Anwendungen kann zu gefährlichen Situationen führen.
- 8) **Halten Sie Griffe und Griffflächen trocken, sauber und frei von Öl und Fett.** Rutschige Griffe und Griffflächen erlauben keine sichere Bedienung und Kontrolle des Elektrowerkzeugs in unvorhergesehenen Situationen.

Verwendung und Behandlung des Akkuwerkzeugs

- 1) **Laden Sie die Akkus nur mit Ladegeräten auf, die vom Hersteller empfohlen werden.** Durch ein Ladegerät, das für eine bestimmte Art von Akkus geeignet ist, besteht Brandgefahr, wenn es mit anderen Akkus verwendet wird.
- 2) **Verwenden Sie nur die dafür vorgesehenen Akkus in den Elektrowerkzeugen.** Der Gebrauch von anderen Akkus kann zu

Verletzungen und Brandgefahr führen.

- 3) **Halten Sie den nicht benutzten Akku fern von Büroklammern, Münzen, Schlüsseln, Nägeln, Schrauben oder anderen kleinen Metallgegenständen, die eine Überbrückung der Kontakte verursachen könnten.** Ein Kurzschluss zwischen den Akkukontakten kann Verbrennungen oder Feuer zur Folge haben.
- 4) **Bei falscher Anwendung kann Flüssigkeit aus dem Akku austreten. Vermeiden Sie den Kontakt damit. Bei zufälligem Kontakt mit Wasser abspülen. Wenn die Flüssigkeit in die Augen kommt, nehmen Sie zusätzlich ärztliche Hilfe in Anspruch.** Austretende Akkufflüssigkeit kann zu Hautreizungen oder Verbrennungen führen.
- 5) **Benutzen Sie keinen beschädigten oder veränderten Akku.** Beschädigte oder veränderte Akkus können sich unvorhersehbar verhalten und zu Feuer, Explosion oder Verletzungsgefahr führen.
- 6) **Setzen Sie einen Akku keinem Feuer oder zu hohen Temperaturen aus.** Feuer oder Temperaturen über +130 °C können eine Explosion hervorrufen.
- 7) **Befolgen Sie alle Anweisungen zum Laden und laden Sie den Akku oder das Akkuwerkzeug niemals außerhalb des in der Betriebsanleitung angegebenen Temperaturbereichs.** Falsches Laden oder Laden außerhalb des zugelassenen Temperaturbereichs kann den Akku zerstören und die Brandgefahr erhöhen.

WARNUNG!



Werfen Sie den Akku-Pack nicht in den Hausmüll, ins Feuer oder ins Wasser. Setzen Sie den Akkupack nicht über längere Zeit starker Sonneneinstrahlung aus und legen Sie ihn nicht auf Heizkörpern ab (max. 50 °C).

Service

- 1) **Lassen Sie Ihr Elektrowerkzeug nur von qualifiziertem Fachpersonal und nur mit Original-Ersatzteilen reparieren.** Damit wird sichergestellt, dass die Sicherheit des Elektrowerkzeugs erhalten bleibt.
- 2) **Warten Sie niemals beschädigte Akkus.** Sämtliche Wartung von Akkus sollte nur durch den Hersteller oder bevollmächtigte Kundendienststellen erfolgen.

Zusätzliche Sicherheitshinweise für Akku-Ratschen

- **Halten Sie das Gerät an den isolierten Griffflächen, wenn Sie Arbeiten ausführen, bei denen die Schraube verborgene Stromleitungen treffen kann.** Der Kontakt mit einer spannungsführenden Leitung kann auch metallene Geräte teile unter Spannung setzen und zu einem elektrischen Schlag führen.
- **Sichern Sie das Werkstück.** Ein mit Spannvorrichtungen oder Schraubstock festgehaltenes Werkstück ist sicherer gehalten als mit Ihrer Hand.
- **Halten Sie das Elektrowerkzeug fest.** Beim Festziehen und Lösen von Schrauben können kurzfristig hohe Reaktionsmomente auftreten.

- **Schalten Sie das Elektrowerkzeug sofort aus, wenn das Einsatzwerkzeug blockiert.** Seien Sie auf hohe Reaktionsmomente gefasst, die einen Rückschlag verursachen.
- **Entnehmen Sie den Akku-Pack, wenn Sie Arbeiten am Gerät ausführen.** So verhindern Sie unbeabsichtigtes Anlaufen des Elektrowerkzeuges.

⚠ VORSICHT! Gefahr, Stromkabel zu treffen!

- ▶ Vergewissern Sie sich, dass Sie nicht auf Strom-, Gas- oder Wasserleitungen stoßen, wenn Sie mit dem Elektrowerkzeug arbeiten.

Originalzubehör/-zusatzgeräte

- **Benutzen Sie nur Zubehör und Zusatzgeräte, die in der Gebrauchsanweisung angegeben sind.** Der Gebrauch anderer als in der Bedienungsanleitung empfohlener Einsatzwerkzeuge oder anderen Zubehörs kann eine Verletzungsgefahr für Sie bedeuten.

Vibrations- und Geräuschminderung

Begrenzen Sie die Benutzungszeit, verwenden Sie vibrations- und geräuscharme Betriebsarten und tragen Sie persönliche Schutzausrüstung, um Vibrations- und Geräuschauswirkungen zu reduzieren.

Die folgenden Maßnahmen helfen, vibrations- und geräuschbedingte Risiken zu mindern:

- Verwenden Sie das Produkt nur gemäß seinem bestimmungsgemäßen Gebrauch und wie in diesen Anweisungen beschrieben.

- Stellen Sie sicher, dass das Produkt einwandfrei und gut gewartet ist.
- Verwenden Sie die richtigen Einsatzwerkzeuge für dieses Produkt und stellen Sie sicher, dass diese einwandfrei sind.
- Halten Sie das Produkt sicher an den Handgriffen/Griffflächen fest.
- Warten Sie das Produkt entsprechend den Anweisungen und sorgen Sie für ausreichende Schmierung (wenn anwendbar).
- Planen Sie Ihren Arbeitsablauf so, dass die Verwendung von Produkten mit hohem Vibrationswert auf einen längeren Zeitraum verteilt ist.

Verhalten im Notfall

Machen Sie sich anhand dieser Bedienungsanleitung mit der Benutzung dieses Produkts vertraut. Prägen Sie sich die Sicherheitshinweise ein und halten Sie sich unbedingt daran. Dies hilft, Risiken und Gefahren zu vermeiden.

- Seien Sie bei der Nutzung dieses Produkts immer aufmerksam, damit Sie Gefahren frühzeitig erkennen und handeln können. Rasches Einschreiten kann schwere Verletzungen und Sachschäden vermeiden.
- Schalten Sie das Produkt bei Fehlfunktionen umgehend aus und entnehmen Sie den Akku-Pack. Lassen Sie dieses von einer qualifizierten Fachkraft überprüfen und gegebenenfalls instand setzen, bevor Sie es wieder in Betrieb nehmen.

Restrisiken

HINWEIS

- ▶ Dieses Produkt erzeugt während des Betriebs ein elektromagnetisches Feld! Dieses Feld kann unter bestimmten Umständen aktive oder passive medizinische Implantate beeinträchtigen! Um die Gefahr von ernsthaften oder tödlichen Verletzungen zu verringern, empfehlen wir Personen mit medizinischen Implantaten, ihren Arzt und den Hersteller vom medizinischen Implantat zu konsultieren, bevor das Produkt bedient wird!

- Auch wenn Sie dieses Elektrowerkzeug vorschriftsmäßig bedienen, bleiben immer Restrisiken bestehen. Folgende Gefahren können im Zusammenhang mit der Bauweise und Ausführung dieses Elektrowerkzeugs auftreten:
 - Schnittverletzungen
 - Hörverlust, wenn Sie ohne Gehörschutz arbeiten.
 - Gesundheitsschäden, die aus Hand-Arm-Schwingungen resultieren, falls das Gerät über einen längeren Zeitraum verwendet wird oder nicht ordnungsgemäß geführt und gewartet wird.

- **Sicherheitshinweise für Ladegeräte**
- Dieses Gerät kann von Kindern ab 8 Jahren und darüber sowie von Personen mit verringerten physischen, sensorischen oder mentalen

- Fähigkeiten oder Mangel an Erfahrung und Wissen benutzt werden, wenn sie beaufsichtigt oder bezüglich des sicheren Gebrauchs des Geräts unterwiesen wurden und die daraus resultierenden Gefahren verstehen. Kinder dürfen nicht mit dem Gerät spielen. Reinigung und Benutzer-Wartung dürfen nicht von Kindern ohne Beaufsichtigung durchgeführt werden.
- Laden Sie keine nicht wieder aufladbaren Batterien auf. Verstoß gegen diesen Hinweis führt zu Gefährdungen.
 - Wenn die Anschlussleitung beschädigt wird, muss sie durch den Hersteller oder seinen Kundendienst oder eine ähnlich qualifizierte Person ersetzt werden, um Gefährdungen zu vermeiden.
 - Schützen Sie elektrische Teile gegen Feuchtigkeit. Tauchen Sie diese

nie in Wasser oder andere Flüssigkeiten, um einen elektrischen Schlag zu vermeiden. Halten Sie das Gerät nie unter fließendes Wasser. Beachten Sie die Anweisungen für Reinigung, Wartung und Reparatur.

- Das Gerät ist nur für den Gebrauch in Innenräumen geeignet.

⚠ ACHTUNG! Dieses Ladegerät ist ausschließlich zum Aufladen von Akku-Packs der folgenden Typen geeignet:

Parkside 12 V Akku-Pack		
PAPK 12 A3	2 Ah	3 Zellen
PAPK 12 A4	2 Ah	3 Zellen
PAPK 12 B4	4 Ah	6 Zellen

- Kunden aus den folgenden Ländern können in den Lidl-Onlineshops kompatible Ersatzbatterien und Ladegeräte bestellen: Deutschland (lidl.de), Frankreich (lidl.fr), Belgien (lidl.be), Tschechische

Republik (lidl.cz), Niederlande (lidl.nl), Polen (lidl.pl), Slowakei (lidl.sk), Spanien (lidl.es) Kunden aus allen anderen Ländern können diese unter www.optimex-shop.com bestellen.

Passende Akku-Packs und Ladegeräte

Akku-Pack:	Parkside X 12 V Team
Ladegerät:	Parkside X 12 V Team

- **Montage**
- **Produkt auspacken und grundreinigen**

⚠ WARNUNG!

► Das Produkt und die Verpackungsmaterialien sind kein Kinderspielzeug! Kinder dürfen nicht mit Kunststoffbeuteln, Folien und Kleinteilen spielen! Es besteht Verschluckungs- und Erstickungsgefahr!

1. Entnehmen Sie das Produkt aus der Verpackung und entfernen Sie sämtliche Verpackungsmaterialien und Schutzfolien.
2. Prüfen Sie, ob alle Teile vorhanden sind und ob der beschriebene Lieferumfang vollständig ist (siehe „Lieferumfang“).
3. Überprüfen Sie, ob sich das Produkt und sämtliche Teile in gutem

Zustand befinden. Sollten Sie eine Beschädigung oder einen Defekt feststellen, verwenden Sie das Produkt nicht, sondern verfahren Sie wie im Kapitel „Garantie“ beschrieben.

Zubehör

- Tragen Sie für den sicheren und ordnungsgemäßen Gebrauch dieses Produkts stets geeignete persönliche Schutzausrüstung.
- Dazu gehören:
 - Schutzbrille
 - Gehörschutz
 - Schutzhandschuhe
 - Schützendes Schuhwerk

● Akku entnehmen/einsetzen

- **Akku entnehmen:** Drücken Sie die Entriegelungstasten **4** und entnehmen Sie den Akku **5**.
- **Akku einsetzen:** Rasten Sie den Akku in den Handgriff **3** ein.

● Akku aufladen

HINWEIS

- ▶ Lassen Sie einen erwärmten Akku **5** vor dem Laden abkühlen.
- ▶ Schalten Sie das Ladegerät **10** zwischen aufeinanderfolgenden Ladevorgängen mindestens 15 Minuten lang aus.
- ▶ Ziehen Sie immer den Stecker, bevor Sie den Akku aus dem Ladegerät nehmen oder einsetzen.

1. Nehmen Sie gegebenenfalls den Akku aus dem Produkt.
2. Schieben Sie den Akku in den Ladeschacht des Ladegerätes. Die rote Ladekontrollleuchte **12** leuchtet auf.
3. Schließen Sie das Ladegerät an eine Steckdose an.

4. Nach erfolgtem Ladevorgang leuchtet die grüne Ladekontrollleuchte **11** auf. Trennen Sie das Ladegerät vom Netz.
5. Ziehen Sie den Akku aus dem Ladegerät.

Ladezeit

Akku-Pack	Ladezeit (h)
PAPK 12 A3, 2,0 Ah, 3 Zellen	1
PAPK 12 A4, 2,0 Ah, 3 Zellen	1
PAPK 12 B4, 4,0 Ah, 6 Zellen	2

● Bedienung

⚠️ WARNUNG! Verletzungsrisiko!



Schutzhandschuhe tragen!



Gehörschutz tragen!



Schutzbrille tragen!



Rutschfestes, schützendes Schuhwerk tragen!

● Drehrichtung auswählen

⚠️ WARNUNG! Verletzungsrisiko!

- ▶ Benutzen oder verstellen Sie den Drehrichtungsumschalter **1** nur bei Stillstand des Produkts.

HINWEIS

- ▶ Einige Arten von Schrauben, Muttern und Bolzen weisen ein Linksgewinde auf. Verwenden Sie in diesem Fall die unten genannten Richtungen umgekehrt.

- Drehen Sie den Drehrichtungsumschalter nach links bzw. rechts, um die Schraube anzuziehen oder zu lösen:

Drehrichtungsumschalter	Drehrichtung
Links	<ul style="list-style-type: none"> ■ Im Uhrzeigersinn ■ Schrauben/Muttern eindrehen/anziehen
Rechts	<ul style="list-style-type: none"> ■ Entgegen dem Uhrzeigersinn ■ Schrauben/Muttern lösen

● Adapter auf das Produkt aufsetzen

- Stecken Sie bei Bedarf den Adapter **[13]** auf die Werkzeugaufnahme **[9]**.

● Aufnahme auf das Produkt aufsetzen

- Setzen Sie eine geeignete Aufnahme auf die Werkzeugaufnahme **[9]** oder auf den Adapter **[13]** auf. Halten Sie das Produkt gerade auf die Schraube/Mutter gerichtet.

● Produkt ein-/ausschalten

⚠ **WARNUNG! Verletzungsrisiko!**

- ▶ Halten Sie das Produkt fest, insbesondere wenn die Schraube/Mutter die Sitzposition erreicht.
- ▶ Halten Sie Finger und Hände während des Anzieh- bzw. Abschraubvorgangs vom Adapter **[13]** bzw. der Schraube/Mutter fern.

⚠ **VORSICHT! Verletzungsrisiko!**

- ▶ Die Schraube/Mutter kann sich während des Anzieh- bzw. Abschraubvorgangs erhitzen. Lassen Sie die Schraube/Mutter abkühlen.
- ▶ Überprüfen Sie das tatsächlich erzielte Anziehdrehmoment grundsätzlich mit einem Drehmomentschlüssel.

HINWEIS

- ▶ Leichter Druck auf den EIN-/AUS-Schalter **[6]** bewirkt eine niedrige Drehzahl/Anziehdrehmoment. Mit zunehmendem Druck erhöht sich die Drehzahl/der Anziehdrehmoment.
- ▶ Die LED-Arbeitsleuchte **[8]** leuchtet bei leicht oder vollständig gedrücktem EIN-/AUS-Schalter. Sie ermöglicht so das Ausleuchten des Arbeitsbereiches bei ungünstigen Lichtverhältnissen.

Einschalten

1. Drücken und halten Sie die Einschaltsperrle **[7]**.
2. Drücken und halten Sie den EIN-/AUS-Schalter **[6]**.
3. Nachdem das Produkt angelaufen ist, lassen Sie die Einschaltsperrle los.

Ausschalten

- Lassen Sie den EIN-/AUS-Schalter **[6]** los. Das Produkt schaltet sich aus.

● Fehlerbehebung

Problem	Mögliche Ursache	Handlung
Das Produkt startet nicht.	Der Akku 5 ist entladen.	Laden Sie den Akku 5 (siehe „Akku aufladen“).
	Der Akku 5 ist nicht richtig eingesetzt.	Setzen Sie den Akku 5 korrekt ein (siehe „Akku entnehmen/einsetzen“).
	Der EIN-/AUS-Schalter 6 ist defekt.	Lassen Sie das Produkt durch das Service-Center reparieren.
	Der Motor ist defekt.	
Das Produkt arbeitet mit Unterbrechungen.	Interner Wackelkontakt.	Lassen Sie das Produkt durch das Service-Center reparieren.
	Der EIN-/AUS-Schalter 6 ist defekt.	

● Reinigung und Wartung

WARNUNG! Verletzungsrisiko!



Schalten Sie das Produkt aus, entnehmen Sie den Akku 5 und lassen Sie das Produkt abkühlen, bevor Sie Inspektions-, Wartungs- oder Reinigungsarbeiten durchführen!

WARNUNG! Stromschlagrisiko!

- ▶ Das Produkt darf weder mit Wasser abgespritzt werden noch in Wasser gelegt werden. Es dürfen keine Flüssigkeiten in das Innere des Produkts gelangen.

ACHTUNG!

- ▶ Alle Wartungs- und Reparaturarbeiten, die nicht in dieser Anleitung beschrieben sind: Wenden Sie sich an ein autorisiertes Servicezentrum oder eine ähnlich qualifizierte Person, um das Produkt zu überprüfen oder zu reparieren. Verwenden Sie nur Originalteile.

HINWEIS

- ▶ Führen Sie folgende Reinigungs- und Wartungsarbeiten regelmäßig durch. Dadurch ist eine lange und zuverlässige Nutzung gewährleistet.
- ▶ Verwenden Sie keine Reinigungs- bzw. Lösungsmittel. Sie könnten das Produkt damit irreparabel beschädigen.
- ▶ Das Produkt muss stets sauber, trocken und frei von Öl oder Schmierfetten sein.
- ▶ Das Produkt ist wartungsfrei.

- Reinigen Sie das Produkt mit einem trockenen Tuch.

● Lagerung

- Bewahren Sie das Produkt an einem trockenen und staubgeschützten Ort und außerhalb der Reichweite von Kindern auf.
- Die Lagertemperatur für den Akku 5 und das Produkt beträgt zwischen 0 °C und +45 °C. Vermeiden Sie während der Lagerung extreme Kälte

oder Hitze, damit der Akku nicht an Leistung verliert.

- Soll der Akku längere Zeit gelagert werden, muss regelmäßig der Ladezustand kontrolliert werden. Der optimale Ladezustand liegt zwischen 50 % und 80 %.

● **Entsorgung**

Die Verpackung besteht aus umweltfreundlichen Materialien, die Sie über die örtlichen Recyclingstellen entsorgen können.



Beachten Sie die Kennzeichnung der Verpackungsmaterialien bei der Abfalltrennung, diese sind gekennzeichnet mit Abkürzungen (a) und Nummern (b) mit folgender Bedeutung: 1–7: Kunststoffe/20–22: Papier und Pappe/80–98: Verbundstoffe.

Produkt:



Möglichkeiten zur Entsorgung des ausgedienten Produkts erfahren Sie bei Ihrer Gemeinde- oder Stadtverwaltung.



Gerät entsorgen

Das Symbol der durchgestrichenen Mülltonne bedeutet, dass dieses Gerät am Ende der Nutzungszeit nicht über den Hausmüll entsorgt werden darf. Das Gerät ist bei eingerichteten Sammelstellen, Wertstoffhöfen oder Entsorgungsbetrieben abzugeben. Zudem sind Vertreter von Elektro- und Elektronikgeräten sowie Vertreter von Lebensmitteln zur Rücknahme verpflichtet. LIDL bietet Ihnen Rückgabemöglichkeiten direkt

in den Filialen und Märkten an. Rückgabe und Entsorgung sind für Sie kostenfrei. Beim Kauf eines Neugeräts haben Sie das Recht, ein entsprechendes Altgerät unentgeltlich zurückzugeben.

Zusätzlich haben Sie die Möglichkeit, unabhängig vom Kauf eines Neugeräts, unentgeltlich (bis zu drei) Altgeräte abzugeben, die in keiner Abmessung größer als 25 cm sind.

Bitte löschen Sie vor der Rückgabe alle personenbezogenen Daten.

Bitte entnehmen Sie vor der Rückgabe Batterien oder Akkumulatoren, die nicht vom Altgerät umschlossen sind, sowie Lampen, die zerstörungsfrei entnommen werden können und führen diese einer separaten Sammlung zu.

Defekte oder verbrauchte Batterien/Akkus müssen recycelt werden. Geben Sie Batterien/Akkus und/oder das Produkt über die angebotenen Sammeleinrichtungen zurück.



Umweltschäden durch falsche Entsorgung der Batterien/Akkus!

Das Symbol der durchgestrichenen Mülltonne auf Batterien oder Akkus bedeutet, dass Sie Batterien und Akkus nicht im Hausmüll entsorgen dürfen.

Entnehmen Sie die Batterien/den Akku-Pack aus dem Produkt vor der Entsorgung.

Diese können giftige Schwermetalle enthalten und unterliegen der Sondermüllbehandlung.

Die chemischen Symbole der Schwermetalle sind wie folgt:
Cd = Cadmium, Hg = Quecksilber,
Pb = Blei.

Sie sind gesetzlich verpflichtet, alte Batterien und Akkus nach Gebrauch zurückzugeben. Geben Sie deshalb verbrauchte Batterien und Akkus kostenfrei im Handelsgeschäft z. B. in Ihrer LIDL Filiale oder bei einer kommunalen Sammelstelle ab.

Batterien und Akkus können Stoffe enthalten, die schädlich für die menschliche Gesundheit und Umwelt sind. Nur bei einer getrennten Sammlung und Verwertung von alten Batterien und Akkus können die negativen Auswirkungen vermieden werden.

Seien Sie besonders vorsichtig beim Umgang mit lithiumhaltigen Batterien und Akkus, da bei unsachgemäßer Verwendung eine erhöhte Brandgefahr besteht. Kleben Sie dazu die Pole ab, um einen äußeren Kurzschluss zu vermeiden.

Nutzen Sie Batterien mit langer Lebensdauer oder Akkus, um die Entstehung von Abfällen aus Alt-Batterien zu verringern. Beachten Sie die Anweisungen zum Lagern, und vermeiden Sie das vollständige Ent- und Aufladen des Akkus, um die Lebensdauer zu verlängern.

Darüber hinaus sollten Sie Batterien oder Elektro- und Elektronikgeräte mit Batterien oder Akkus nicht im öffentlichen Raum zurücklassen, um eine Vermüllung zu vermeiden. Prüfen Sie Möglichkeiten, Batterien einer Wiederverwendung zuzuführen, anstatt

diese zu entsorgen, beispielsweise durch Instandsetzung der Batterie.

● Garantie

Das Produkt wurde nach strengen Qualitätsrichtlinien hergestellt und vor der Auslieferung sorgfältig geprüft. Im Falle von Material- oder Herstellungsfehlern haben Sie gegenüber dem Verkäufer des Produkts gesetzliche Rechte. Ihre gesetzlichen Rechte werden in keiner Weise durch unsere unten aufgeführte Garantie eingeschränkt.

Die Garantie für dieses Produkt beträgt 3 Jahre ab Kaufdatum. Die Garantiezeit beginnt mit dem Kaufdatum. Bewahren Sie den Originalkaufbeleg an einem sicheren Ort auf, da dieses Dokument als Nachweis des Kaufs erforderlich ist.

Alle Schäden oder Mängel, die bereits zum Zeitpunkt des Kaufs vorhanden sind, müssen unverzüglich nach dem Auspacken des Produkts gemeldet werden.

Sollte das Produkt innerhalb von 3 Jahren ab Kaufdatum einen Material- oder Herstellungsfehler aufweisen, werden wir es – nach unserer Wahl – kostenlos für Sie reparieren oder ersetzen. Die Garantiezeit verlängert sich durch einen stattgegebenen Gewährleistungsanspruch nicht. Dies gilt auch für ersetzte und reparierte Teile.

Diese Garantie erlischt, wenn das Produkt beschädigt oder unsachgemäß verwendet oder gewartet wurde.

Die Garantie deckt Material- und Herstellungsfehler ab. Diese Garantie erstreckt sich weder auf Produktteile, die normalem Verschleiß unterliegen, und somit als Verschleißteile gelten (z. B. Batterien, Schläuche, Farbpatronen),

noch auf Schäden an zerbrechlichen Teilen, z. B. Schalter oder Teile aus Glas.

Bei diesem Produkt gilt die Garantiezeit auch für den Akku.

● Abwicklung im Garantiefall

Um eine schnelle Bearbeitung Ihres Anliegens zu gewährleisten, folgen Sie bitte den folgenden Hinweisen:

Bitte halten Sie für alle Anfragen den Kassenbon und die Artikelnummer (IAN 497020_2504) als Nachweis für den Kauf bereit.

Die Artikelnummer entnehmen Sie bitte dem Typenschild am Produkt, einer Gravur am Produkt, dem Titelblatt Ihrer Anleitung (unten links) oder dem Aufkleber auf der Rück- oder Unterseite des Produktes.

Sollten Funktionsfehler oder sonstige Mängel auftreten kontaktieren Sie zunächst die nachfolgend benannte Serviceabteilung telefonisch oder per EMail.

Ein als defekt erfasstes Produkt können Sie dann unter Beifügung des Kaufbelegs (Kassenbon) und der Angabe, worin der Mangel besteht und wann er aufgetreten ist, für Sie portofrei an die Ihnen mitgeteilte Service Anschrift übersenden.

einsehen und herunterladen. Mit diesem QR-Code gelangen Sie direkt auf parkside-diy.com. Wählen Sie Ihr Land aus, und suchen Sie über die Suchmaske nach den Bedienungsanleitungen. Mittels Eingabe der Artikelnummer (IAN) 497020_2504 gelangen Sie zur Bedienungsanleitung für Ihren Artikel.

● Service

DE Service Deutschland

Tel.: 08008855300

Kontaktformular auf
parkside-diy.com

IAN 497020_2504

AT Service Österreich

Tel.: 0800447750

Kontaktformular auf
parkside-diy.com

IAN 497020_2504

BE Service Belgien

Tel.: 080012614

Kontaktformular auf
parkside-diy.com

IAN 497020_2504

CH Service Schweiz

Tel.: 0800563601

Kontaktformular auf
parkside-diy.com

IAN 497020_2504



Auf parkside-diy.com können Sie diese und viele weitere Handbücher

● EU-Konformitätserklärung

EU-KONFORMITÄTserklärung (Nr. 497020_2504)

IAN: 497020_2504
Produkt-Identifikation: "Parkside" Akku-Ratsche
Modellnummer: HG10173

Der oben beschriebene Gegenstand der Erklärung erfüllt die einschlägigen Harmonisierungsvorschriften der Union:

Richtlinie 2006/42/EG
Richtlinie 2014/30/EU
Richtlinie 2011/65/EU mit allen dazugehörigen Änderungen

Angabe der einschlägigen harmonisierten Normen oder der anderen technischen Spezifikationen, für die die Konformität erklärt wird:

Nr. / Teile
Richtlinie 2006/42/EG
EN 62841-1:2015/A11:2022
EN 62841-2-2:2014/AC:2015
Richtlinie 2014/30/EU
EN IEC 55014-1:2021
EN IEC 55014-2:2021

Der Gegenstand der oben beschriebenen Erklärung steht im Einklang mit der Richtlinie 2011/65/EU des Europäischen Parlaments und des Rates vom 8. Juni 2011 zur Beschränkung der Verwendung bestimmter gefährlicher Stoffe in Elektro- und Elektronikgeräten:

Nr. / Teile
Richtlinie 2011/65/EU
EN IEC 63000:2018

Person, die die technische Dokumentation aufbewahrt: OWIM GmbH & Co.KG

Unterzeichnet für und im Namen von:

OWIM GmbH & Co. KG, Stiftsbergstraße 1, 74167 Neckarsulm, Deutschland

Diese Konformitätserklärung wird unter der alleinigen Verantwortung des Herstellers ausgestellt.

Original-Konformitätserklärung

Neckarsulm	14.10.2025	<i>ppa. Büchner</i>	<i>ppa. T. Maier</i>
Ort	Datum	ppa. Uens Buchheim	ppa. Dr. Thorsten Maier
		Prokurist	Prokurist

DE



OWIM GmbH & Co. KG

Stiftsbergstraße 1
74167 Neckarsulm
GERMANY

Model No.: HG10173

Version: 12/2025

IAN 497020_2504

