

**OWIM GmbH & Co. KG**  
Stiftsbergstraße 1  
74167 Neckarsulm  
GERMANY

Model No.: HG11898  
Version: 06/2025

**IAN 487354\_2501**

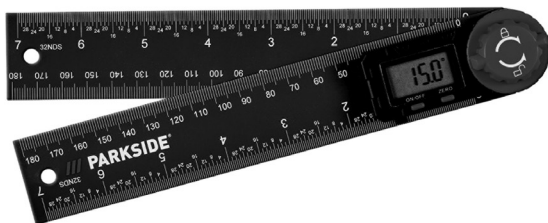



## TRANSPORTADOR DE ÁNGULOS DIGITAL / GONIOMETRO DIGITALE

ES

### TRANSPORTADOR DE ÁNGULOS DIGITAL

Instrucciones de utilización y de seguridad

IT MT

### GONIOMETRO DIGITALE

Indicazioni per l'uso e per la sicurezza

PT

### MEDIDOR DE ÂNGULOS DIGITAL

Instruções de utilização e de segurança

GB MT

### DIGITAL ANGLE FINDER

Operation and safety notes

DE AT CH

### DIGITALER WINKELMESSER

Bedienungs- und Sicherheitshinweise

ES	Instrucciones de utilización y de seguridad	Página	5
IT/MT	Indicazioni per l'uso e per la sicurezza	Pagina	14
PT	Instruções de utilização e de segurança	Página	23
GB/MT	Operation and safety notes	Page	32
DE/AT/CH	Bedienungs- und Sicherheitshinweise	Seite	41

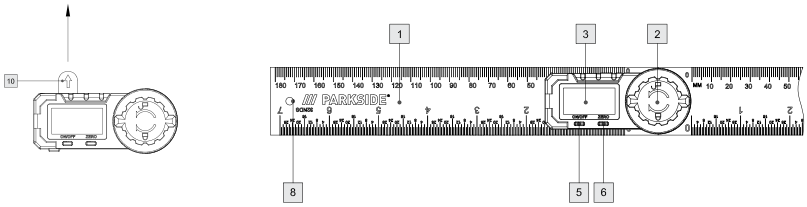
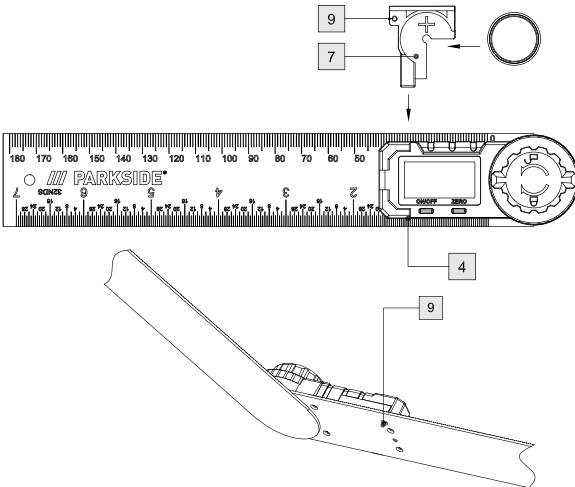
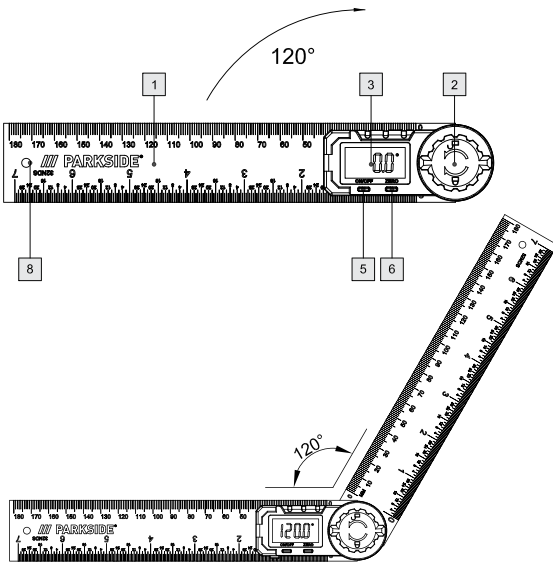
**A****B****C**



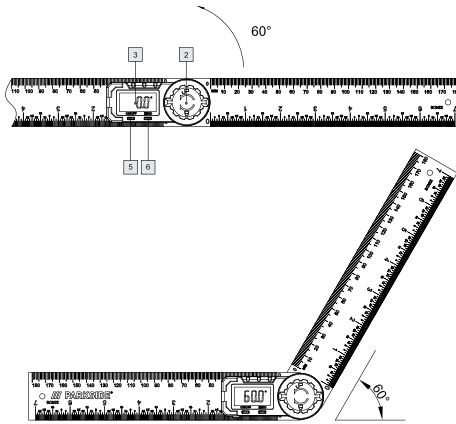

**D**

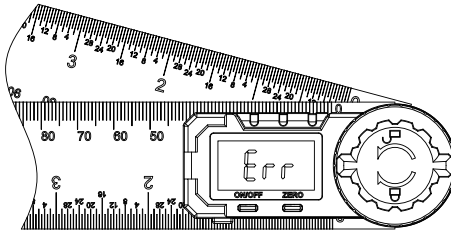

**E**



<b>Lista de pictogramas utilizados</b> .....	Página	6
<b>Introducción</b> .....	Página	6
Uso conforme a lo previsto .....	Página	6
Volumen de suministro .....	Página	6
Descripción de las partes .....	Página	6
Datos técnicos .....	Página	6
<b>Indicaciones de seguridad</b> .....	Página	6
Instrucciones de seguridad para pilas / pilas recargables .....	Página	8
Notas sobre las pilas de botón .....	Página	9
Síntomas no evidentes que pueden producirse por la ingestión de pilas ..	Página	9
<b>Antes de la puesta en servicio</b> .....	Página	10
Insertar/Cambiar la pila .....	Página	10
<b>Puesta en servicio</b> .....	Página	10
Uso del transportador de ángulos digital .....	Página	10
<b>Subsanar errores</b> .....	Página	11
<b>Mantenimiento y limpieza</b> .....	Página	11
<b>Eliminación</b> .....	Página	12
<b>Garantía</b> .....	Página	12
Tramitación de la garantía .....	Página	12
Asistencia .....	Página	13

Lista de pictogramas utilizados	
	Corriente/tensión continua
	Pila (pila de botón) incluida
	El marcado CE indica la conformidad con las directivas de la UE aplicables a este producto.
	<b>¡Advertencia!</b> El producto contiene una pila de botón. Peligroso si se ingiere - observar las instrucciones.

## TRANSPORTADOR DE ÁNGULOS DIGITAL

### ● **Introducción**

Enhorabuena por la adquisición de su nuevo producto. Ha optado por un producto de alta calidad. El manual de instrucciones forma parte de este producto. Contiene importantes indicaciones sobre seguridad, uso y eliminación. Antes de usar el producto, familiarícese con todas las indicaciones de manejo y de seguridad. Utilice el producto únicamente como se describe a continuación y para las aplicaciones indicadas. Adjunte igualmente toda la documentación en caso de entregar el producto a terceros.

### ● **Uso conforme a lo previsto**

Este producto es apropiado para la medición de ángulos y longitudes. El producto ha sido concebido únicamente para un uso privado. No está previsto para un uso comercial.

### ● **Volumen de suministro**

- 1 x Transportador de ángulos digital
- 1 x Batería
- 1 x Caja para guardar
- 1 x Instrucciones de uso

### ● **Descripción de las partes**

- 1 Regla
- 2 Perilla de bloqueo
- 3 Pantalla LCD
- 4 Botón del compartimiento de la batería
- 5 Botón encendido/apagado (ON/OFF)

- 6 Botón ZERO
- 7 Receptáculo de la batería
- 8 Agujero para colgar
- 9 Tornillo fijo negro
- 10 Separador de aislamiento

### ● **Datos técnicos**

Unidad de la magnitud a medir:	grados (°)
Campo de medida:	0 – 360°
Resolución:	0,1°
Precisión de escala del ángulo:	± 0,3°
Sistema de medida:	sistema CAP lineal, sin contacto
Indicador:	Pantalla LCD
Temperatura de funcionamiento:	+5°C – +40°C
Influencia por humedad ambiental:	entre 0% y 80% humedad relativa es irrelevante
Pila:	batería de litio (no recargable) 3V  CR2032 (incluida en el suministro)



### **Indicaciones de seguridad**

**¡LEER EL MANUAL DE INSTRUCCIONES ANTES DE UTILIZAR EL PRODUCTO! ¡CONSERVAR CUIDADOSAMENTE**

## EL MANUAL DE INSTRUCCIONES!

**⚠ ¡PRECAUCIÓN! Tenga cuidado con los bordes afilados.**

**⚠ ¡CUIDADO! ¡PELIGRO DE LESIONES!**

- **EL PRODUCTO NO DEBE CAER EN MANOS DE NIÑOS. ¡ESTE PRODUCTO NO ES UN JUGUETE!** Este producto no debe ser empleado por niños cuando estén sin vigilancia.

**⚠ ¡ADVERTENCIA!**

**MANTENER FUERA DEL ALCANCE DE LOS NIÑOS!**  
La ingestión puede provocar quemaduras químicas, perforación de tejidos blandos y la muerte. Pueden producirse quemaduras graves en las 2 horas siguientes a la ingestión. Busque atención médica inmediatamente.



**⚠ ¡PELIGRO DE MUERTE Y ACCIDENTES PARA BEBÉS Y NIÑOS! Nunca deje a los niños sin vigilancia con el material de embalaje.**

- Existe peligro de asfixia por el material de embalaje. Los niños suelen subestimar los peligros. Mantenga siempre a los niños alejados del producto.
- **¡ADVERTENCIA! ¡CONTIENE PILAS DE BOTÓN QUE SE PUEDEN TRAGAR! ¡PELIGRO DE ASFIXIA!**

- Este producto puede ser utilizado por niños mayores de 8 años, así como por personas con capacidades físicas, sensoriales o mentales reducidas o que cuenten con poca experiencia y / o falta de conocimientos, siempre y cuando se les haya enseñado cómo utilizar el aparato de forma segura y hayan comprendido los peligros que pueden resultar de un mal uso del mismo. No permita que los niños jueguen con el aparato. La limpieza y el mantenimiento no podrán llevarse a cabo por niños sin vigilancia.
- Nunca exponga al producto a elevadas temperaturas ni a humedad ya que el producto se puede dañar.
- No ponga el producto bajo tensión.
  - Mantenga alejado el producto de pines/ pernos con carga eléctrica.
  - Mantenga alejado el producto de partes que se encuentren bajo tensión eléctrica.Riesgo de daño del chip integrado en el producto.

- Mantenga el producto limpio y seco. El líquido puede dañar el producto.



### Instrucciones de seguridad para pilas / pilas recargables

- **¡PELIGRO DE MUERTE!** Mantenga las pilas / pilas recargables lejos del alcance de los niños. Si se traga una accidentalmente, busque atención médica de inmediato.
- La ingestión puede provocar quemaduras, perforación de tejidos blandos y muerte. Pueden producirse quemaduras graves en las 2 horas siguientes a la ingestión.
- **¡PELIGRO DE EXPLOSIÓN!** Nunca recargue las pilas no recargables. No cortocircuite las pilas / pilas no recargables y / o las abra. Puede ser el resultado de sobrecalentamiento, fuego o rotura.
- Nunca tire las pilas / pilas recargables al fuego o agua.
- No aplique cargas mecánicas a las pilas / pilas recargables.

### Riesgo de fuga de acidos de pilas

- Evite condiciones medioambientales y temperaturas extremas que puedan afectar a las pilas / pilas recargables, p. ej. radiadores / luz solar directa.
- Evite cualquier contacto con la piel, ojos y membranas mucosas. En caso de contacto con el ácido de la pila, enjuague minuciosamente el área afectada con agua limpia y busque atención médica de inmediato.
-  **¡USE GUANTES DE PROTECCIÓN!** Las pilas / pilas recargables dañadas o con fugas pueden provocar quemaduras en la piel. En caso de que ocurriese, use en todo momento guantes de protección apropiados.
- En caso de fuga, retire la pila del producto de inmediato para evitar daños.
- Retire las pilas / pilas recargables si no va a usar el producto durante un largo periodo de tiempo.

### Riesgo de daños al producto

- ¡Use solo el tipo de pilas / pilas recargables especificado!

- ¡Preste atención a la correcta polaridad cuando inserte las pilas! ¡Esto se muestra dentro del compartimento de las pilas!
- ¡Limpie los contactos de la batería y del compartimento antes de insertarlas!
- Retire inmediatamente del producto las pilas/pilas recargable agotadas.

### ● Notas sobre las pilas de botón



**¡ADVERTENCIA!** No ingerir la pila: peligro de quemaduras químicas.



**ADVERTENCIA:** Contiene una pila de botón

**¡ATENCIÓN!**

¡Contiene pilas de botón que se pueden tragar!

¡Peligro de asfixia!



**¡MANTENGA LAS PILAS FUERA DEL ALCANCE DE LOS**

**NIÑOS!** La ingestión de pilas puede causar quemaduras químicas, perforación de tejidos blandos y la muerte. Pueden producirse quemaduras graves en las 2 horas siguientes a la ingestión de las pilas.

Busque atención médica inmediatamente.



**¡ADVERTENCIA!**

Deseche

inmediatamente las pilas usadas. Mantenga las pilas nuevas y usadas fuera del alcance de los niños.

- Si el compartimento de las pilas no cierra bien, deje de utilizar el producto y manténgalo fuera del alcance de los niños.
- Si cree que las pilas pueden haber sido ingeridas o colocadas dentro de cualquier parte del cuerpo, busque atención médica inmediata.



**Síntomas no evidentes que pueden producirse por la ingestión de pilas**

Desgraciadamente, no es obvio cuando una pila de botón se atasca en el esófago (conducto alimentario) de un niño.



No hay síntomas específicos asociados. El niño podría:

- toser, tener arcadas o babear mucho;
- parecer tener un malestar estomacal o un virus;
- se siente enfermo;





- apuntar a su garganta o estómago;
- sentir dolor en el abdomen, el pecho o la garganta;
- estar cansado o aletargado;
- estar más callado o más apegado de lo habitual o “no ser él mismo”;
- pierden el apetito o tienen un apetito reducido; y
- no querer comer alimentos sólidos/ser incapaz de comer alimentos sólidos.
- Este tipo de síntomas varían o fluctúan, con el dolor aumentando y luego remitiendo.
- Un síntoma específico de la ingestión de pilas de botón es el vómito de sangre fresca (de color rojo vivo).
- Si el niño hace esto, busque ayuda médica inmediata.
- La falta de síntomas claros es la razón por la que es importante estar alerta con las pilas “planas” o de botón de repuesto en el hogar y los productos que las contienen.

## ● **Antes de la puesta en servicio**

### ● **Insertar/Cambiar la pila**











**Advertencia:** El símbolo de bajo voltaje  en la pantalla LCD  indica que la batería está descargada / agotada.

**Advertencia:** Al cargar la batería, la pantalla LCD  podría experimentar fallas. Saque la batería y vuelva a colocarla.

- Afloje el tornillo fijo negro  con un destornillador (no incluido).
- Presione el botón del compartimento de la batería  y saque el receptáculo de la batería  (consulte la fig. B).
- Saque la batería antigua.
- Inserte el receptáculo de la batería con la batería nueva en el compartimento y asegúrese de que la polaridad sea la correcta (+ y -). Asegúrese de que el terminal más apunte hacia afuera.
- Presione completamente el receptáculo de la batería  en (consulte la fig. B).
- Apriete el tornillo fijo negro  con un destornillador (no incluido).

## ● **Puesta en servicio**

### ● **Uso del transportador de ángulos digital**

- Retire la lámina aislante  antes de usar.
- Presione el botón ON / OFF  para encender la pantalla LCD .
- Suelte la perilla de bloqueo  girándola en sentido contrario a las manecillas del reloj.
-  = Sentido de giro para aflojar el botón de bloqueo .
- Coloque el transportador de ángulos digital sobre una superficie plana. Asegúrese de que las dos reglas  estén alineadas con la superficie (véase fig. C). A continuación, pulse el botón ZERO  para ajustar los datos a cero.
- Gire la regla para medir el ángulo.  
**Nota:** La perilla de bloqueo  se puede apretar girándola en el sentido de las manecillas del reloj, para mantener a la regla en un ángulo ya medido.
-  = Sentido de giro para apretar el botón de bloqueo .

- También puede abrir las 2 reglas en 180° alineadas con la superficie (consulte la fig. D) y luego presionar el botón ZERO [6] para colocarla en cero. Gire la regla para medir el ángulo.

**Advertencia:** El indicador muestra “Err” si se ha girado el transportador de ángulos digital más de 360° (véase fig. E). Vuelva a girar hacia atrás el transportador de ángulos digital hasta la posición inicial y mida de nuevo.

**Advertencia:** La pantalla LCD [3] se enciende automáticamente cuando se gira la regla [1].

**Advertencia:** La pantalla LCD [3] se apaga automáticamente cuando han transcurrido de 5 a 6 minutos aproximadamente.

## ● **Subsanar errores**

El artefacto contiene piezas electrónicas sensibles. Por ello es posible que artefactos de radiotransmisión ubicados en inmediata cercanía produzcan interferencias. Si aparecen errores en la pantalla, aleje tales dispositivos de las cercanías de la regla.

Las descargas electrostáticas pueden ocasionar fallas en el funcionamiento.

- En caso de tales fallas retire la pila y colóquela nuevamente.

Error	Causa	Ayuda
Símbolo de bajo voltaje [4] en la pantalla LCD [3].	El voltaje de la pila es inferior a 2,5 V.	Cambie la pila según el capítulo „Insertar/ Cambiar la pila“.
El Pantalla LCD [3] no sigue contando.	Conexión equivocada	Retirar la pila y volverla a insertar luego de 30 segundos.
Ninguna indicación en el Pantalla LCD [3]	<ol style="list-style-type: none"> <li>1. El Pantalla LCD está desconectado.</li> <li>2. La pila no tiene contacto correcto o ha sido colocada al revés.</li> <li>3. El voltaje de la pila es inferior a 2V.</li> </ol>	<ol style="list-style-type: none"> <li>1. Encienda el Pantalla LCD pulsando el botón encender/[5] apagar.</li> <li>2. Retire la pila e insértela siguiendo la polaridad y el capítulo „Insertar/ Cambiar la pila“ de tal forma que ésta toque todos los contactos.</li> <li>3. Cambie la pila según el capítulo „Insertar/ Cambiar la pila“.</li> </ol>

## ● **Mantenimiento y limpieza**

- Limpie el transportador de ángulos digital antes y después del uso con un paño seco. Nunca utilice gasolina, disolventes u otros limpiadores.
- No sumergir el transportador de ángulos digital en agua. Los líquidos pueden dañar el transportador de ángulos digital.

- Apague siempre el indicador LCD [3] si no se va a utilizar el transportador de ángulos digital. De este modo, prolonga la duración de la pila.

**Nota** – Después del uso o de la limpieza:

- Guarde el producto en la caja de almacenamiento o
- Cuélguelo con ayuda de la suspensión [8] en un gancho apropiado.

## ● Eliminación

El embalaje está compuesto por materiales no contaminantes que pueden ser desechados en el centro de reciclaje local.



Tenga en cuenta el distintivo del embalaje para la separación de residuos. Está compuesto por abreviaturas (a) y números (b) que significan lo siguiente: 1-7: plásticos / 20-22: papel y cartón / 80-98: materiales compuestos.



Para obtener información sobre las posibilidades de desecho del producto al final de su vida útil, acuda a la administración de su comunidad o ciudad.



Para proteger el medio ambiente no tire el producto junto con la basura doméstica cuando ya no le sea útil. Deséchelo en un contenedor de reciclaje. Diríjase a la administración competente para obtener información sobre los puntos de recogida de residuos y sus horarios.

Las pilas / baterías defectuosas o usadas deben ser recicladas. Recicle las pilas / baterías y / o el producto en los puntos de recogida adecuados.



**¡Daños en el medio ambiente por un reciclaje indebido de las pilas / baterías!**

Las pilas / baterías no deben eliminarse junto con los residuos domésticos. Estas pueden contener metales pesados tóxicos que deben tratarse conforme a la normativa aplicable a los residuos especiales. Los símbolos químicos de los metales pesados son: Cd = cadmio, Hg = mercurio, Pb = plomo. Las pilas / baterías deben reciclarse en un punto de recolección específico para ello.

## ● Garantía

El producto ha sido fabricado según normas de calidad exigentes y ha sido probado minuciosamente antes de la entrega. En caso de fallos de material o de fabricación, dispone de derechos legales frente al vendedor del producto. Nuestra garantía mencionada a continuación no restringe sus derechos legales de ningún modo.

La garantía para este producto es de 3 años a partir de la fecha de compra. La garantía empieza el día de la fecha de compra. Conserve el justificante de compra original en un lugar seguro, ya que este documento es necesario para demostrar la compra.

Todos los daños o defectos ya presente en el momento de la compra deben informarse inmediatamente tras desembalar el producto.

Si el producto presenta defectos de material o fabricación en los 3 años a partir de la fecha de compra, lo repararemos o sustituiremos, según nuestra elección, gratuitamente para usted. El período de garantía no se extiende por una reclamación de garantía aprobada. Esto también es aplicable a las piezas sustituidas y reparadas.

La garantía pierde su validez si el producto se daña o se utiliza o mantiene de forma inadecuada.

La garantía cubre defectos de material y fabricación. Esta garantía no cubre las piezas del producto sujetas a un uso y desgaste normal y, por lo tanto, consideradas piezas de desgaste (por ej. pilas, baterías, mangueras, cartuchos de tinta) ni los daños a las piezas frágiles, por ej. interruptores o piezas de cristal.

## ● Tramitación de la garantía

Para garantizar un procesamiento rápido de su consulta, por favor, siga las indicaciones siguientes:

Para cualquier consulta, tenga a mano el recibo y el número de artículo (p. ej. IAN 487354\_2501) como justificante de compra.

Encontrará el número de artículo en la placa de características del producto, un gravado en el producto, la portada de las instrucciones (abajo a la izquierda) o el adhesivo en la parte posterior o inferior del producto.

Si se producen fallos de funcionamiento o cualquier otro defecto, contacte primero por teléfono o correo electrónico con el departamento de servicio mencionado a continuación.

Entonces podrá enviar gratuitamente para usted un producto registrado como defectuoso a la dirección de servicio que se le proporcione adjuntando la factura de compra (recibo) e indicando cuál es el defecto y cuándo tuvo lugar.

En parkside-diy.com puede visualizar y descargar este y muchos otros manuales. Con este código QR accede directamente a parkside-diy.com. Seleccione su país y busque los manuales de instrucciones a través de la máscara de búsqueda. Introduciendo el número de artículo (IAN) 487354\_2501 accede al manual de instrucciones de su artículo.



#### **Información sobre la batería:**

Pila de litio (no recargable) 3V  CR2032  
Fecha de consumo preferente: 06/2028

#### **Fabricado por**

DONGGUAN TIANQIU ENTERPRISE CO.,  
LTD

TianQiu Industrial Park, Xinji Industrial  
Zone, Machong Town, Dongguan City,  
Guangdong, China  
Email : [idsale2@gdtianqiu.com](mailto:idsale2@gdtianqiu.com)  
[www.tmmq.cn](http://www.tmmq.cn)

#### **Importado por**





OWIM GmbH & Co. KG  
Stiftsbergstraße 1  
74167 Neckarsulm  
Email: [battery-service@lidl.com](mailto:battery-service@lidl.com)  
[www.owim.com](http://www.owim.com)

#### ● **Asistencia**

 **Asistencia en España**  
Tel.: 900984948  
E-Mail: [owim@lidl.es](mailto:owim@lidl.es)



<b>Elenco delle icone utilizzate</b> .....	Pagina	15
<b>Introduzione</b> .....	Pagina	15
Utilizzo previsto .....	Pagina	15
Volume di spedizione .....	Pagina	15
Descrizione dei pezzi .....	Pagina	15
Dati tecnici .....	Pagina	15
<b>Misure di sicurezza</b> .....	Pagina	15
Istruzioni per la sicurezza di batterie / batterie ricaricabili .....	Pagina	16
Avvertenze relative alle batterie a bottone .....	Pagina	18
Sintomi aspecifici che possono verificarsi a seguito dell'ingestione di una batteria .....	Pagina	18
<b>Prima della messa in funzione</b> .....	Pagina	19
Inserite/sostituite le pile .....	Pagina	19
<b>Messa in funzione</b> .....	Pagina	19
Utilizzo del goniometro digitale .....	Pagina	19
<b>Rimuovere l'errore</b> .....	Pagina	20
<b>Manutenzione e cura</b> .....	Pagina	20
<b>Smaltimento</b> .....	Pagina	20
<b>Garanzia</b> .....	Pagina	21
Gestione dei casi in garanzia .....	Pagina	21
Assistenza .....	Pagina	22

Elenco delle icone utilizzate	
	Alimentazione in corrente continua
	Batteria (a bottone) inclusa
	Il marchio CE indica la conformità con le rilevanti direttive UE applicabili a questo prodotto.
	<b>Avvertenza!</b> Il prodotto contiene una batteria a bottone. Pericolosa se ingerita. Leggere le istruzioni.

## GONIOMETRO DIGITALE

### ● Introduzione

Congratulazioni per l'acquisto del vostro nuovo prodotto. Avete optato per un prodotto di alta qualità. Le istruzioni d'uso sono parte integrante di questo prodotto. Esse contengono importanti avvertenze sulla sicurezza, l'impiego e lo smaltimento. Prima dell'utilizzo del prodotto, prendere conoscenza di tutte le istruzioni d'uso e delle avvertenze di sicurezza. Utilizzare il prodotto solo come descritto e per i campi di applicazione indicati. Consegnare tutte le documentazioni su questo prodotto quando viene ceduto a terzi.

### ● Utilizzo previsto

Questo prodotto è adatto per la misurazione di lunghezza e angolazione. Il prodotto è destinato esclusivamente all'uso personale. Non per uso commerciale.

### ● Volume di spedizione

- 1 x Goniometro digitale
- 1 x Batteria
- 1 x Scatola di custodia
- 1 x Istruzioni per l'uso

### ● Descrizione dei pezzi

- 1 Righelli
- 2 Manopola di blocco
- 3 Display LCD
- 4 Pulsante vano batterie
- 5 Pulsante ON / OFF
- 6 Pulsante ZERO
- 7 Alloggiamento batterie

- 8 Foro di attacco
- 9 Vite fissa nera
- 10 Linguetta isolante

### ● Dati tecnici

Unità di misura:	gradi (°)
Ambito di misurazione:	0 – 360°
Risoluzione:	0,1°
Precisione scala angolare:	± 0,3°
Sistema di misurazione:	lineare, senza contatto Sistema di misurazione CAP display LCD
Display:	
Temperatura di esercizio:	+ 5°C – + 40°C
Influsso per via dell'umidità ambiente:	entro 0% a 80% umidità ambiente relativa Irrilevante batteria al litio (non sostituibile) 3V  CR2032 (comprese nell'acquisto)
Pile:	



## Misure di sicurezza

**LEGGERE L'ISTRUZIONE D'USO PRIMA DELL'UTILIZZO!  
CONSERVARE PER BENE L'ISTRUZIONE D'USO!**

**⚠ ATTENZIONE! Prestare attenzione ai bordi affilati.**

**⚠ ATTENZIONE! PERICOLO DI LESIONE!**

- **IL PRODOTTO NON È ADATTO PER ANDARE IN MANO AI BAMBINI. QUESTO PRODOTTO NON È UN GIOCATTOLO!**

Questo prodotto non può essere usato dai bambini se non in presenzai di adulti.

**⚠ AVVERTENZA!**

**TENERE FUORI DALLA PORTATA DEI BAMBINI!**  
Se ingerita, la batteria a bottone può causare ustioni chimiche, perforazione dei tessuti molli e morte. Ustioni gravi possono verificarsi entro 2 ore dall'ingestione. Contattare immediatamente un medico.



**⚠ PERICOLO DI VITA E D'INFORTUNI PER INFANTI E BAMBINI! Non lasciate mai i Vostri bambini inosservati con il materiale d'imballaggio.**

- Persiste pericolo di soffocamento per via dei materiali d'imballaggio. I bambini sottovalutano spesso i pericoli. Tenete sempre lontano il prodotto dalla portata dei bambini.

- **AVVERTENZA! CONTIENE BATTERIE A BOTTONE. RISCHIO DI SOFFOCAMENTO SE INGERITE.**

- Quest'apparecchio può essere utilizzato da bambini di età superiore agli 8 anni, da persone con capacità fisiche, sensoriali o mentali ridotte

o da persone inesperte solo se supervisionate o preventivamente istruite sull'utilizzo in sicurezza del prodotto e solo se informate dei pericoli legati al prodotto stesso.

Non lasciare che i bambini giochino con l'apparecchio.

La pulizia e la manutenzione non devono essere eseguite dai bambini senza supervisione.

- Non sottoponete mai il prodotto a temperature elevate e all'umidità, altrimenti potrebbe danneggiarsi.
- Non mettere il prodotto sotto tensione.
  - Tenere il prodotto lontano da perni / spine caricate elettricamente.
  - Tenere il prodotto lontano da parti sotto tensione.
- Rischio di danni al chip incorporato nel prodotto.
- Mantenere il prodotto pulito e asciutto. Il liquido può danneggiare il prodotto.

**⚠ Istruzioni per la sicurezza di batterie / batterie ricaricabili**

- **PERICOLO DI MORTE!**  
Conservare le batterie / batterie ricaricabili fuori dalla portata dei bambini. In caso di ingerimento accidentale, consultare immediatamente un medico.
- L'ingestione comporta il rischio di ustioni perforazione dei tessuti molli e morte. Ustioni gravi possono verificarsi entro 2 ore dall'ingestione.



■ **PERICOLO DI ESPLOSIONE!** Non ricaricare mai

- batterie non ricaricabili. Non cortocircuitare né aprire batterie / batterie ricaricabili. Potrebbero verificarsi surriscaldamento, incendi o esplosioni.
- Non gettare mai batterie / batterie ricaricabili nel fuoco o nell'acqua.
- Non esercitare sollecitazioni meccaniche sulle batterie / batterie ricaricabili.

### Rischio di perdite delle batterie

- Evitare condizioni ambientali e temperature eccessive, che possano influire sulle batterie / batterie ricaricabili, ad es.: caloriferi / luce diretta del sole.

- Evitare il contatto diretto con la pelle, gli occhi e mucose membrane. In caso di contatto con l'acido della batteria, lavare abbondantemente la zona interessata con molta acqua pulita e consultare immediatamente un medico.

■  **INDOSSARE GUANTI PROTETTIVI!**

- Batterie / batterie ricaricabili esaurite o danneggiate possono provocare ustioni al contatto con la pelle. Indossare idonei guanti protettivi per tutto il tempo se ciò dovesse verificarsi.
- Nel caso di una batteria che perde, rimuoverla immediatamente dal prodotto per prevenire danni.
- Rimuovere le batterie / batterie ricaricabili se il prodotto non sarà utilizzato per un lungo periodo.

### Rischio di danni al prodotto

- Usare solo il tipo di batterie / batterie ricaricabili specificato!
- Quando si inseriscono, assicurarsi che la polarità sia corretta! Ciò è indicato all'interno del vano batteria!

- Pulire i contatti sulla batteria e nel vano batteria prima dell'inserimento!
- Rimuovere immediatamente dal prodotto le batterie / batterie ricaricabili esaurite.

● **Avvertenze relative alle batterie a bottone**



**AVVERTENZA!** Non ingerire la batteria. Rischio di ustioni chimiche.

-  **AVVERTENZA!** Contiene una batteria a bottone. **ATTENZIONE!**

Contiene batterie a bottone. Pericolo di soffocamento se ingerite.

-  **TENERE LE BATTERIE FUORI DALLA PORTATA DEI BAMBINI!**

Se ingerite, le batterie possono causare ustioni chimiche, perforazione dei tessuti molli e morte. Ustioni gravi possono verificarsi entro 2 ore dall'ingestione. Contattare immediatamente un medico.

-  **AVVERTENZA!** Smaltire immediatamente le

batterie scariche. Conservare le batterie nuove e usate fuori dalla portata dei bambini.

- Se il vano batteria non si chiude saldamente, non usare il prodotto e tenerlo fuori dalla portata dei bambini.
- Se si ritiene che le batterie siano state ingerite o introdotte in qualsiasi parte del corpo, contattare immediatamente un medico.



**Sintomi aspecifici che possono verificarsi a seguito dell'ingestione di una batteria**

Sfortunatamente, l'ostruzione dell'esofago a seguito dell'ingestione di una batteria non presenta sintomi specifici. Il bambino potrebbe:

- Tossire, deglutire a fatica o produrre molta saliva.
- Presentare disturbi allo stomaco come se avesse contratto un virus.
- Sentirsi male.
- Indicare la propria gola o lo stomaco.
- Provare dolore all'addome, al torace o alla gola.
- Sentirsi stanco o apparire letargico.

- Essere più silenzioso o desideroso di attenzione del solito o in generale esibire un comportamento anomalo.
- Perdere l'appetito o mangiare meno del solito.
- Non volere o potere mangiare alimenti solidi.
- Tali sintomi possono variare con la fluttuazione del dolore.
- Un sintomo specifico dell'ingestione di una batteria a bottone è il vomito di sangue fresco (rosso chiaro).
- In tal caso, consultare immediatamente un medico.
- L'assenza di sintomi evidenti è il motivo per cui è necessaria un'attenta supervisione delle batterie e dei prodotti che le contengono.

## ● Prima della messa in funzione

### ● Inserite/sostituite le pile

**Avvertenza:** Il simbolo di bassa tensione  sul display LCD **[3]** indica una batteria scarica/in esaurimento.

**Avvertenza:** Alla sostituzione della batteria, il display LCD **[3]** potrebbe restituire un errore. Rimuovere la batteria e inserirla nuovamente.

- Allentare la vite fissa nera **[9]** con un cacciavite (non incluso).

- Premere il pulsante del vano batterie **[4]**, quindi estrarre l'alloggiamento batterie **[7]** (vedere la Fig. B).
- Rimuovere la vecchia batteria.
- Inserire l'alloggiamento contenente la nuova batteria nell'apposito vano, osservando la giusta polarità (+ e -). Assicurarsi che il terminale positivo sia rivolto verso l'esterno.
- Inserire completamente l'alloggiamento batterie **[7]** (vedere la Fig. B).
- Serrare la vite fissa nera **[9]** con un cacciavite (non incluso).

## ● Messa in funzione



### ● Utilizzo del goniometro digitale

- Rimuovere la linguetta isolante **[10]** prima dell'uso.
- Premere il pulsante ON / OFF **[5]** per accendere il display LCD **[3]**.
- Allentare la manopola di blocco **[2]** ruotando in senso anti-orario.
-  = Senso di rotazione per allentare la manopola di bloccaggio **[2]**.
- Appoggiare il goniometro digitale su una superficie piana. Assicurarsi che entrambi i righelli **[1]** siano correttamente allineati alla superficie (vedi fig. C). Premere il pulsante ZERO **[6]** per azzerare i dati.
- Ruotare il righello per misurare l'angolo.

**Nota:** La manopola di blocco **[2]** può essere stretta con una rotazione in senso orario, in modo da mantenere uno specifico angolo misurato.

-  = Senso di rotazione per stringere la manopola di bloccaggio **[2]**.
- È inoltre possibile aprire i 2 righelli a 180° allineandoli alla superficie (vedere la Fig. D), quindi premere il pulsante ZERO **[6]** per impostare lo zero. Ruotare il righello per misurare l'angolo.

**Avvertenza:** Il display mostra la dicitura “Err” in caso il goniometro digitale sia stato ruotato più di 360° (vedi fig. E). Ruotare nuovamente il goniometro digitale per riportarlo nella sua posizione di partenza ed effettuare una nuova misurazione.

**Avvertenza:** Il display LCD  si accende automaticamente anche quando si ruota il righello .





**Avvertenza:** Il display LCD  si spegne automaticamente dopo circa 5-6 minuti.

## ● Rimuovere l'errore

L'apparecchio contiene componenti elettronici sensibili. Per cui è possibile che venga disturbato da apparecchi radiotrasmettenti nelle vicinanze. Se compare un errore di indicazione sul display, rimuovere i dispositivi vicini al goniometro.

Scariche elettrostatiche possono portare a disturbi di funzionamento.

- In caso di tali disturbi rimuovete per un breve tempo le pile e inseritele nuovamente.

Errore	Causa	Aiuto
Simbolo “di bassa tensione”  mostrato sul display LCD  .	La tensione della pila è sotto i 2,5 V.	Sostituire le pile secondo il capitolo „Inserite/sostituite le pile“.
Il display LCD  non continua a misurare.	Collegamento errato	Togliete le pile e reinseritele dopo 30 secondi.
Nessun'indicazione sul display LCD  .	<ol style="list-style-type: none"> <li>1. Il display LCD è spento.</li> <li>2. Le pile non hanno un giusto contatto oppure sono state inserite nella posizione contraria.</li> <li>3. La tensione della pila è sotto i 2 V.</li> </ol>	<ol style="list-style-type: none"> <li>1. Accendete il display LCD, premendo il tasto ON / OFF .</li> <li>2. Rimuovete le pile ed inseritele secondo la polarità ed il capitolo „Inserite/sostituite le pile“, in modo che tocchino tutti i contatti.</li> <li>3. Sostituire le pile secondo il capitolo „Inserite/sostituite le pile“.</li> </ol>

## ● Manutenzione e cura

- Pulire il goniometro digitale prima e dopo l'uso utilizzando un panno asciutto. Non utilizzare mai prodotti a base di benzina, solventi o altri detergenti.
- Non immergere il goniometro digitale in acqua. I liquidi possono danneggiare il goniometro digitale.
- Spegnerne sempre il display LCD  quando il goniometro digitale non viene utilizzato. In questo modo è possibile prolungare la durata della batteria.

**Suggerimento** – Dopo l'uso o la pulizia:

- Conservare il prodotto nella sua custodia o.

- Appendere il prodotto ad un gancio adatto utilizzando il foro di sospensione .

## ● Smaltimento

L'imballaggio è composto da materiali ecologici che possono essere smaltiti presso i siti di raccolta locali per il riciclo.



Osservare l'identificazione dei materiali di imballaggio per lo smaltimento differenziato, i quali sono contrassegnati da abbreviazioni (a) e da numeri (b) con il seguente significato: 1–7: plastiche / 20–22: carta e cartone / 80–98: materiali compositi.



E' possibile informarsi circa le possibilità di smaltimento del prodotto usato presso l'amministrazione comunale o cittadina.



Per questioni di tutela ambientale non gettare il prodotto usato tra i rifiuti domestici, ma provvedere invece al suo corretto smaltimento. Presso l'amministrazione competente è possibile ricevere informazioni circa i siti di raccolta e i relativi orari di apertura.

Le batterie / Gli accumulatori difettosi o usati devono essere riciclati. Smaltire le batterie / gli accumulatori e / o il prodotto presso i punti di raccolta indicati.



### **Uno smaltimento scorretto delle batterie / gli accumulatori procura danni all'ambiente!**

È vietato smaltire le batterie / gli accumulatori con i rifiuti domestici. Possono contenere metalli pesanti nocivi e sono soggetti a smaltimento come rifiuti speciali. I simboli chimici dei metalli pesanti sono i seguenti: Cd = cadmio, Hg = mercurio, Pb = piombo. Consegnare, pertanto, le batterie / gli accumulatori esausti presso un punto di raccolta comunale.

## ● **Garanzia**

Il prodotto è stato fabbricato accuratamente secondo severe direttive di qualità ed è stato controllato meticolosamente prima della consegna. In caso di difetti di materiale o fabbricazione l'acquirente può far valere diritti legali nei confronti del venditore. La nostra garanzia sotto riportata non costituisce alcun limite ai diritti legali dell'acquirente.

Questo prodotto è garantito per 3 anni con decorrenza dalla data di acquisto. La garanzia decorre dalla data d'acquisto. Conservare lo scontrino originale in un posto sicuro perché questo documento viene richiesto come prova dell'avvenuto acquisto.

Tutti i danni o difetti presenti già al momento dell'acquisto devono essere comunicati subito dopo l'apertura della confezione.

Se entro 3 anni dalla data di acquisto di questo prodotto si rileva un difetto di materiale o di fabbricazione, noi procederemo, a nostra discrezione, alla riparazione o sostituzione gratuite del prodotto o al rimborso del prezzo di acquisto. Un eventuale intervento in garanzia non prolunga né rinnova il periodo di garanzia stesso. Ciò vale anche per le parti sostituite e riparate.

Questa garanzia decade in caso di danneggiamento oppure uso o manutenzione impropri del prodotto.

La prestazione in garanzia vale per difetti del materiale o di fabbricazione. Questa garanzia non si estende a componenti del prodotto esposti a normale logorio, che possono pertanto essere considerati come componenti soggetti a usura (esempio capacità della batteria, calcificazione, lampade, pneumatici, filtri, spazzole...). La garanzia non si estende altresì a danni che si verificano su componenti delicati (esempio interruttori, batterie, parti realizzate in vetro, schermi, accessori vari) nonché danni derivanti dal trasporto o altri incidenti.

## ● **Gestione dei casi in garanzia**

Per permetterci di risolvere rapidamente il vostro problema, procedete nel seguente modo:

per tutte le richieste conservare lo scontrino e il codice articolo (ad es. IAN 487354\_2501) a prova dell'avvenuto acquisto.

Il codice articolo si trova nell'etichetta del prodotto, come incisione sul prodotto, nella pagina del titolo di queste istruzioni (in basso a sinistra) oppure nell'adesivo apposto sul retro o sul lato inferiore del prodotto.

In caso di errori di funzionamento o altri difetti contattare innanzitutto il seguente servizio di assistenza telefonicamente o per e-mail.

Potete inviare gratuitamente all'indirizzo dell'assistenza che vi è stato fornito un eventuale prodotto difettoso, allegando la ricevuta d'acquisto (scontrino), la descrizione del tipo di difetto e l'indicazione di quando si è verificato.

Su parkside-diy.com potete visionare e scaricare questo e molti altri manuali. Con questo codice QR accedete direttamente a parkside-diy.com. Scegliete il vostro paese e cercate le istruzioni per l'uso attraverso la maschera di ricerca. Inserendo il codice articolo (IAN) 487354\_2501 accedete alle istruzioni per l'uso relative al vostro articolo.

### Importato da

OWIM GmbH & Co. KG

Stiftsbergstraße 1

74167 Neckarsulm

E-mail: [battery-service@lidl.com](mailto:battery-service@lidl.com)

[www.owim.com](http://www.owim.com)

### ● Assistenza

#### IT Assistenza Italia

Tel.: 800790789

E-Mail: [owim@lidl.it](mailto:owim@lidl.it)

#### MT Assistenza Malta

Tel.: 80062960

E-Mail: [owim@lidl.com.mt](mailto:owim@lidl.com.mt)



### Informazioni sulla batteria:

Batteria al litio (non ricaricabile) 3 V ---  
CR2032

Data di scadenza: 06/2028

### Fabbricato da

DONGGUAN TIANQIU ENTERPRISE CO.,  
LTD

TianQiu Industrial Park, Xinji Industrial  
Zone, Machong Town, Dongguan City,  
Guangdong, Cina

E-mail: [idsale2@gdtianqiu.com](mailto:idsale2@gdtianqiu.com)

[www.tmmq.cn](http://www.tmmq.cn)

<b>Lista dos pictogramas utilizados</b> .....	Página 24
<b>Introdução</b> .....	Página 24
Utilização adequada .....	Página 24
Material fornecido .....	Página 24
Descrição das peças .....	Página 24
Dados técnicos .....	Página 24
<b>Indicações de segurança</b> .....	Página 24
Instruções de segurança para pilhas, normais e recarregáveis .....	Página 26
Notas relativas a pilhas do tipo botão .....	Página 27
Sintomas que não são óbvios e que podem ocorrer devido à ingestão de uma pilha .....	Página 27
<b>Antes da colocação em funcionamento</b> .....	Página 28
Colocar/Substituir a pilha .....	Página 28
<b>Colocação em funcionamento</b> .....	Página 28
Utilização do medidor de ângulos digital .....	Página 28
<b>Eliminação de avarias</b> .....	Página 29
<b>Manutenção e limpeza</b> .....	Página 29
<b>Eliminação</b> .....	Página 30
<b>Garantia</b> .....	Página 30
Procedimento no caso de ativação da garantia .....	Página 31
Assistência Técnica .....	Página 31

## Lista dos pictogramas utilizados

	Corrente contínua/tensão contínua
	Pilha (pilha tipo botão) fornecida
	A marcação CE indica a conformidade com diretivas relevantes da UE aplicáveis a este produto.
	<b>Aviso!</b> O produto contém uma pilha do tipo botão. Nocivo se engolido - Consulte as instruções.

## MEDIDOR DE ÂNGULOS DIGITAL

### ● Introdução

Damos-lhe os parabéns pela aquisição do seu novo produto. Acabou de adquirir um produto de grande qualidade. O manual de instruções é parte integrante deste produto. Contém indicações importantes referentes à segurança, utilização e eliminação. Familiarize-se com todas as indicações de utilização e de segurança do produto. Utilize o produto apenas como descrito e para as áreas de aplicação indicadas. Se transmitir o artigo a terceiros, entregue também os respectivos documentos.

### ● Utilização adequada

Este produto é adequado para a medição de comprimentos e ângulos. O produto foi concebido exclusivamente para o uso pessoal. Este produto não é indicado para uma utilização comercial.

### ● Material fornecido

- 1 x Medidor de ângulos digital
- 1 x Bateria
- 1 x Estojo de arrumação
- 1 x Instruções de utilização

### ● Descrição das peças

- 1 Régua
- 2 Botão de bloqueio
- 3 Ecrã LCD
- 4 Botão do compartimento da bateria
- 5 Botão LIGAR/DESLIGAR (ON/OFF)
- 6 Botão ZERO

- 7 Receptáculo da bateria
- 8 Orifício de suporte
- 9 Parafuso fixo preto
- 10 Espaçador de isolamento

### ● Dados técnicos

Medida de grandeza:	graus (°)
Intervalo de medição:	0 – 360°
Resolução:	0,1°
Exatidão do ângulo:	± 0,3°
Sistema de medição:	linear, sem contacto Sistema de medição CAP
Monitor:	ecrã LCD
Temperatura de funcionamento:	+ 5°C – + 40°C
Influência através da humidade do ar:	no intervalo de 0 % até 80 % a humidade relativa do ar não é considerável
Pilha:	Pilha de lítio (não recarregável) 3V --- CR2032 (incluída no material fornecido)



### Indicações de segurança

ANTES DE UTILIZAR,  
LEIA O MANUAL DE  
INSTRUÇÕES! CONSERVE  
CUIDADOSAMENTE O  
MANUAL DE INSTRUÇÕES!

**⚠ CUIDADO! Cuidado com as extremidades afiadas.**

**⚠ CUIDADO! PERIGO DE FERIMENTOS!**

- **O ARTIGO NÃO DEVE SER UTILIZADO POR CRIANÇAS. ESTE ARTIGO NÃO É NENHUM BRINQUEDO!** Este artigo não pode ser utilizado por crianças sem uma devida vigilância.

<b>⚠ AVISO!</b>	
<small>MANTENHA FORA DO ALCANCE DAS CRIANÇAS! Engolir a pilha pode dar origem a queimaduras químicas, perfuração do tecido suave e morte. Podem ocorrer queimaduras sérias no espaço de 2 horas após a ingestão. Consulte imediatamente um médico.</small>	

**⚠ PERIGO DE VIDA E DE ACIDENTE PARA BEBÉS E CRIANÇAS! Nunca deixe crianças juntamente com o material da embalagem sem a devida vigilância.**

- Existe perigo de asfixia através do material da embalagem. As crianças subestimam frequentemente os perigos. Mantenha as crianças sempre afastadas do artigo.

**⚠ AVISO! CONTÉM PILHAS DO TIPO BOTÃO EM QUE HÁ O RISCO DE SEREM ENGOLIDAS!  
PERIGO DE ASFIXIA!**

- Ente aparelho pode ser utilizado por crianças a partir dos 8 anos, assim como por pessoas com capacidades físicas, sensoriais ou mentais reduzidas ou deficiências na experiência e/ou conhecimento se for vigiadas ou instruídas em relação ao uso seguro do aparelho e se compreenderem os perigos que daí possam resultar.

As crianças não devem brincar com o aparelho. A limpeza e a manutenção de utilização não devem ser realizadas por crianças sem vigilância.

- Nunca submeta o artigo a altas temperaturas e à humidade, caso contrário ele poderá danificar-se.
- Não coloque o produto sob tensão.
  - Mantenha o produto afastado de canetas/pins que estão sob tensão.
  - Mantenha o produto afastado de peças que estão sob tensão.Risco de danos do chip integrado no produto.
- Mantenha o produto limpo e seco. O líquido pode danificar o produto.



## Instruções de segurança para pilhas, normais e recarregáveis

- **PERIGO DE VIDA!** Mantenha as pilhas, normais e recarregáveis, fora do alcance das crianças. Em caso de ingestão acidental deve procurar assistência médica imediata.
- Engolir a pilha pode dar origem a queimaduras químicas, perfuração do tecido suave e morte. Podem ocorrer queimaduras sérias no espaço de 2 horas após a ingestão.
- **PERIGO DE EXPLOSÃO!** Nunca recarregue as pilhas não-recarregáveis. Não cause curto-circuito nas pilhas normais ou recarregáveis, nem as abra. Isso pode resultar em sobreaquecimento, incêndio ou rebentamento.
- Nunca atire as pilhas normais ou recarregáveis para o lume ou para a água.
- Não exercer cargas mecânicas nas pilhas normais ou recarregáveis.



## Risco de derrame da pilha

- Evitar condições ambientais e temperaturas extremas, que podem afetar as pilhas normais ou recarregáveis, por ex. radiadores / luz solar direta.
- Evitar o contacto com a pele, olhos e mucosas. Em caso de contacto com o ácido da bateria, lavar minuciosamente a área afetada com água limpa em abundância e procurar assistência médica imediata.
- **USAR LUVAS DE PROTEÇÃO!** As pilhas normais ou recarregáveis, danificadas ou que derramaram, podem causar queimaduras em contacto com a pele. Deve usar sempre luvas de protecção adequadas se tal situação acontecer.
- Em caso de derrame da pilha, remova-a imediatamente do produto para evitar danos.
- Remova as pilhas recarregáveis se o produto não for utilizado durante um período mais prolongado.





## Risco de danos no produto

- Utilize apenas o tipo especificado de pilhas, normais ou recarregáveis!
- Inserir sempre as pilhas com a polaridade correta! Tal é mostrado no interior do compartimento das pilhas!
- Limpe os contactos das pilhas e do compartimento das pilhas antes de as inserir!
- Retire as pilhas usadas, normais ou recarregáveis, do produto imediatamente.

## ● Notas relativas a pilhas do tipo botão

 **AVISO!** Não ingira a pilha. Existe o perigo de queimaduras químicas.

-  **AVISO:** Contém uma pilha do tipo botão.  
 **ATENÇÃO!** Contém pilhas do tipo botão em que há o risco de serem engolidas!

Existe o perigo de sufocação!

-  **MANTENHA AS PILHAS FORA DO ALCANCE DAS CRIANÇAS!** Engolir as pilhas pode dar origem a queimaduras químicas, perfuração do tecido suave e morte. Podem ocorrer queimaduras sérias no

espaço de 2 horas após a ingestão. Procure imediatamente aconselhamento médico.

-  **AVISO!** Elimine imediatamente as pilhas gastas.

Mantenha as pilhas novas e usadas fora do alcance das crianças.

- Se o compartimento das pilhas não fechar devidamente, pare de usar o produto e mantenha-o afastado das crianças.
- Se achar que as pilhas possam ter sido engolidas ou colocadas no interior de qualquer parte do corpo, procure imediatamente aconselhamento médico.

 **Sintomas que não são óbvios e que podem ocorrer devido à ingestão de uma pilha**

Infelizmente, não é óbvio quando uma pilha do tipo botão ficar presa no esófago de uma criança.

Não existem sintomas específicos associados a isto. A criança pode:

- Tossir, engasgar-se ou babar-se muito.
- Parecer ter dores de estômago ou um vírus.
- Sentir-se doente.

- Apontar para a garganta ou estômago.
- Ter dores no abdómen, peito ou garganta.
- Ficar cansada ou letárgica.
- Ficar mais calma ou mais dependente do que o habitual, ou ficar “estranha”.
- Perder o apetite ou ficar com um apetite reduzido.
- Não querer comer alimentos sólidos ou for incapaz de comer alimentos sólidos.
- Estes sintomas podem variar e a dor pode aumentar e depois diminuir.
- Um sintoma específico da ingestão de uma pilha do tipo botão é o vômito de sangue muito vermelho.
- Se a criança passar por isto, consulte imediatamente um médico.
- A falta de sintomas claros é que aumenta a importância de estar vigilante às pilhas do tipo botão em casa, e aos produtos que as contêm.

### ● Antes da colocação em funcionamento

#### ● Colocar/Substituir a pilha

**Indicação:** Símbolo de baixa voltagem  exibido no ecrã LCD [3] e que indica uma bateria descarregada / vazia.

**Indicação:** Quando mudar a bateria, o ecrã LCD [3] poderá experienciar erros. Retire a bateria e volte a colocá-la.

- Desaperte o parafuso fixo preto [9] com uma chave de fendas (não incluída).
- Empurre o botão do compartimento da bateria [4] e depois puxe o receptáculo da bateria [7] (consulte a imagem B).
- Retire a bateria antiga.
- Insira o receptáculo da bateria que contém a nova bateria no compartimento da bateria e verifique a polaridade (+ e -). Certifique-se que o terminal mais aponta para fora.
- Empurre o receptáculo da bateria [7] na totalidade em (consultar imagem B).
- Aperte o parafuso preto [9] com uma chave de fendas (não incluída).

### ● Colocação em funcionamento

#### ● Utilização do medidor de ângulos digital

- Retire a película de isolamento [10] antes da utilização.
- Prima o botão ON / OFF [5] para ligar o ecrã LCD [3].
- Liberte o botão de bloqueio [2] rodando-o no sentido contrário ao dos ponteiros do relógio.
-  = Direção da rotação para soltar o botão de fixação [2].
- Coloque o medidor de ângulos digital em cima de uma superfície plana. Certifique-se de que ambas as réguas [1] estão alinhadas na superfície (ver imag. C). Em seguida prima o botão ZERO [6] para colocar os dados em posição zero.
- Rode a régua para medir o ângulo. **Observação:** O botão de bloqueio [2] pode ser apertado rodando-o no sentido dos ponteiros do relógio para obter o ângulo de medição desejado.
-  = Direção da rotação para fixar o botão de fixação [2].

- Poderá ainda abrir 2 réguas a 180° directamente alinhadas com a superfície (consultar imagem D) e depois prima botão ZERO [6] para colocar a zero. Rode a régua para medir o ângulo.

**Indicação:** A indicação mostra “Err” se o medidor de ângulos digital girou mais de 360° (ver imag. E). Volte a girar o medidor de ângulos digital para a posição inicial e meça novamente.

**Indicação:** O ecrã LCD [3] também liga automaticamente quando a régua [1] gira.

**Indicação:** O ecrã LCD [3] desliga-se automaticamente passados cerca de 5 a 6 minutos.

## ● Eliminação de avarias

O aparelho contém peças electrónicas sensíveis. Por essa razão é possível que elas sejam afectadas por aparelhos de transmissão de ondas de rádio nas suas proximidades. Se surgirem quaisquer erros de indicação no ecrã, retire tais dispositivos da proximidade da régua de ângulo.

As descargas de energia electrostática podem causar avarias de funcionamento.

- Em caso de se verificarem falhas de funcionalidade, remova a pilha por alguns momentos e coloque-a de novo.

Avaria	Causa	Solução
Símbolo de baixa voltagem  exibido no ecrã LCD [3].	A corrente da pilha situa-se abaixo dos 2,5 V.	Substitua a pilha de acordo com o capítulo „Colocar/ Substituir a pilha“.
O ecrã LCD [3] não continua a medir.	Ligação incorrecta	Remover a pilha e voltar a colocá-la novamente após 30 segundos.
Não existe nenhuma mensagem no ecrã LCD [3].	<ol style="list-style-type: none"> <li>1. O ecrã LCD está desligado.</li> <li>2. A pilha não está devidamente em contacto ou foi colocada erradamente.</li> <li>3. A corrente da pilha situa-se abaixo dos 2 V.</li> </ol>	<ol style="list-style-type: none"> <li>1. Ligue o ecrã LCD, carregando no botão LIGAR/DESLIGAR [5].</li> <li>2. Remova a pilha e coloque-a de novo, tendo em conta a respectiva polaridade e de acordo com o capítulo „Colocar/ Substituir a pilha“, de forma a que ela toque em todos os contactos.</li> <li>3. Substitua a pilha de acordo com o capítulo „Colocar/ Substituir a pilha“.</li> </ol>

## ● Manutenção e limpeza

- Limpe o medidor de ângulos digital antes e após a utilização utilizando um pano seco. Nunca utilize gasolina, solventes ou outros detergentes.
- Não mergulhe o medidor de ângulos digital por baixo de água. Os líquidos podem danificar o medidor de ângulos digital.

- Desligue sempre a indicação LCD [3] quando o medidor de ângulos digital não é utilizado. Desta forma prolonga a vida útil da pilha.

**Aviso** – Após a utilização ou a limpeza :

- Armazene o produto na caixa de armazenamento ou.
- Pendure o produto com a suspensão [8] num gancho adequado.

## ● Eliminação

A embalagem é feita de materiais não poluentes que podem ser eliminados nos contentores de reciclagem locais.



Esteja atento à especificação dos materiais da embalagem para a separação de lixo. Estas são identificadas com abreviações (a) e números (b) com o seguinte significado: 1-7: Plásticos / 20-22: Papel e papelão / 80-98: Materiais compostos.



As possibilidades de reciclagem dos artigos utilizados poderão ser averiguadas no seu Município ou Câmara Municipal.



Não deposite o produto utilizado no lixo doméstico, a favor da proteção do ambiente. Elimine-o de forma responsável. Pode informar-se no seu município sobre os locais de recolha adequados e o seu período de funcionamento.

As pilhas / baterias avariadas ou gastas têm de ser recicladas. Devolva as pilhas ou baterias e / ou o produto nos locais específicos destinados à sua recolha.



**Danos ambientais devido à eliminação incorreta das pilhas / baterias!**

As pilhas / baterias não podem ser eliminadas no lixo doméstico. Podem conter metais pesados nocivos e estão sujeitas à regulação de lixos tóxicos. Os símbolos químicos dos metais pesados são os seguintes: Cd = cádmio, Hg = mercúrio, Pb = chumbo. Como tal, deposite as pilhas / baterias utilizadas num ponto de recolha adequado do seu município.

## ● Garantia

O produto foi fabricado de acordo com diretrizes de qualidade rigorosas e cuidadosamente testado antes da entrega. Em caso de defeitos materiais ou de fabrico, tem direitos legais contra o vendedor do produto. Os seus direitos legais não são limitados de forma alguma pela nossa garantia abaixo apresentada.

A garantia para este produto é de 3 anos a partir da data de compra. O período de garantia começa na data da compra. Guarde o recibo de compra original num local seguro, pois este documento é exigido como prova de compra.

Quaisquer danos ou defeitos já presentes no momento da compra devem ser comunicados imediatamente após a desembalagem do produto.

No caso de o produto apresentar um defeito de material ou de fabrico dentro de 3 anos a partir da data de compra, repará-lo-emos ou substituí-lo-emos gratuitamente, à nossa critério. O período de garantia não pode ser prolongado por uma reclamação de garantia concedida. Isto também se aplica às peças substituídas e reparadas.

Esta garantia é nula se o produto tiver sido danificado ou utilizado ou mantido de forma inadequada.

A garantia cobre defeitos de material e de fabrico. Esta garantia não cobre peças do produto sujeitas a desgaste normal e, portanto, consideradas peças consumíveis (por ex., baterias, baterias recarregáveis, mangueiras, cartuchos de tinta), nem cobre danos em peças frágeis, por ex., interruptores ou peças feitas em vidro.

Com a troca do aparelho, de acordo com DL 67/2003, o tempo de garantia se inicia novamente.

## ● Procedimento no caso de ativação da garantia

Para garantir que o seu pedido é processado rapidamente, siga as instruções abaixo:

Por favor, prepare para todas os pedidos o recibo de compra e o número de artigo (p. ex. IAN 487354\_2501) como prova da compra.

Consulte a placa de identificação no produto, uma gravação no produto, a página de título das suas instruções (em baixo à esquerda) ou o autocolante no verso ou na parte inferior do produto para obter o número do artigo.

Se ocorrerem falhas de funcionamento ou outros defeitos, contacte primeiro o serviço de assistência técnica abaixo indicado, por telefone ou por e-mail.

O produto considerado defeituoso pode então ser enviado gratuitamente para o endereço de serviço que lhe foi fornecido, juntando a prova de compra (recibo) e indicando o tipo de defeito e a data em que ocorreu.

Pode ver e descarregar estes e muitos outros manuais em [parkside-diy.com](http://parkside-diy.com). Este código QR irá levá-lo diretamente para [parkside-diy.com](http://parkside-diy.com). Selecione o seu país e utilize a máscara de pesquisa para procurar o manual de instruções. Introduzindo o número do artigo (IAN) 487354\_2501, irá aceder ao manual de instruções do seu artigo.

## Informação acerca da pilha:

Pilha de lítio (não recarregável) de 3V --- CR2032

Data de validade: 06/2028

## Fabricada por

DONGGUAN TIANQIU ENTERPRISE CO., LTD

Parque Industrial de TianQiu, Zona Industrial de Xinji, Machong Town, Dongguan City, Guangdong, China  
E-mail: [idsale2@gdtianqiu.com](mailto:idsale2@gdtianqiu.com)

[www.tmmq.cn](http://www.tmmq.cn)

## Importado por

OWIM GmbH & Co. KG

Stiftsbergstraße 1  
74167 Neckarsulm

E-mail: [battery-service@lidl.com](mailto:battery-service@lidl.com)

[www.owim.com](http://www.owim.com)

## ● Assistência Técnica

**PT** Serviço Portugal

Tel.: 800849093

E-Mail: [owim@lidl.pt](mailto:owim@lidl.pt)



PDF ONLINE  
[parkside-diy.com](http://parkside-diy.com)

**List of pictograms used** ..... Page 33

**Introduction** ..... Page 33

    Intended use ..... Page 33

    Scope of delivery ..... Page 33

    Description of parts ..... Page 33

    Technical data ..... Page 33

**Safety instructions** ..... Page 33

    Safety instructions for batteries / rechargeable batteries ..... Page 34

    Notes for coin/button cell batteries ..... Page 36

    Non-obvious symptoms that might occur because of battery ingestion . . . Page 36

**Before start of operation** ..... Page 37

    Insert / replace battery ..... Page 37

**Starting up the device** ..... Page 37

    Using the digital angle finder ..... Page 37

**Troubleshooting** ..... Page 37

**Cleaning and maintenance** ..... Page 38

**Disposal** ..... Page 38

**Warranty** ..... Page 39

    Warranty claim procedure. .... Page 39

    Service ..... Page 40

List of pictograms used	
	Direct current / voltage
	Battery (Button cell) included
	CE mark indicates conformity with relevant EU directives applicable for this product.
	<b>Warning!</b> The product contains coin cell. Hazardous if swallowed – note the instructions.

## DIGITAL ANGLE FINDER

### ● Introduction

We congratulate you on the purchase of your new product. You have chosen a high quality product. The instructions for use are part of the product. They contain important information concerning safety, use and disposal. Before using the product, please familiarise yourself with all of the safety information and instructions for use. Only use the product as described and for the specified applications. If you pass the product on to anyone else, please ensure that you also pass on all the documentation with it.

### ● Intended use

This product is suitable for measuring length and angles. The product is intended for personal use only. Not for commercial use.

### ● Scope of delivery

- 1 x Digital angle finder
- 1 x Battery
- 1 x Storage box
- 1 x Instruction for use

### ● Description of parts

- 1 Rulers
- 2 Locking knob
- 3 LCD display
- 4 Battery compartment button
- 5 ON / OFF button
- 6 ZERO button
- 7 Battery receptacle

- 8 Hanging hole
- 9 Black fixed screw
- 10 Insulation spacer

### ● Technical data

Measurement unit:	degrees (°)
Measuring range:	0 to 360°
Resolution:	0.1°
Angle scaling accuracy:	± 0.3°
Measuring system:	Liner capacitive measuring system
Display:	LCD display
Operating temperature:	+5 °C to +40 °C
Influence of humidity:	within a range from 0 % to 80 % relative humidity irrelevant
Battery:	lithium battery (non-rechargeable) 3 V <sup>CR2032</sup> (included)

## Safety instructions

**BEFORE USING THIS DEVICE, PLEASE READ THE DIRECTIONS FOR USE! PLEASE KEEP THE DIRECTIONS FOR USE IN A SAFE PLACE!**

**⚠ CAUTION! Beware of sharp edges.**

**⚠ CAUTION! RISK OF INJURY!**

**■ KEEP THE PRODUCT OUT OF THE REACH OF CHILDREN. THIS PRODUCT IS NOT A TOY!**

This product should never be used by children unsupervised.

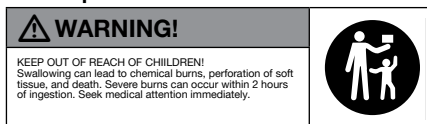

**⚠ DANGER TO LIFE AND RISK OF ACCIDENT FOR TODDLERS AND CHILDREN!**

Never leave children alone and unsupervised with the packaging material.

- There is a risk of suffocation from the packaging material. Children often underestimate risks. Always keep children away from the product.

**⚠ WARNING! CONTAINS SWALLOWABLE BUTTON/COIN CELLS! CHOKING HAZARD!**

- This product can be used by children aged from 8 years and above and persons with reduced physical, sensory or mental capabilities or lack of experience and knowledge

if they have been given supervision or instruction concerning use of the product in a safe way and understand the hazards involved.

Children shall not play with the product.

Cleaning and user maintenance shall not be made by children without supervision.

- Never expose the product to high temperatures, water or moisture as this may damage the product.
  - Do not put the product under tension.
    - Keep the product away from electrically charged pins.
    - Keep the product away from parts that are under electrical voltage.
- Risk of damage to the product's built-in chip.
- Keep the product clean and dry. Fluids could damage the product.

**⚠ Safety instructions for batteries / rechargeable batteries**

- **DANGER TO LIFE!** Keep batteries / rechargeable batteries out of reach of children. If accidentally swallowed seek immediate

medical attention.

- Swallowing may lead to burns, perforation of soft tissue and death. Severe burns can occur within 2 hours of ingestion.
-  **DANGER OF EXPLOSION!** Never recharge non-rechargeable batteries. Do not short-circuit batteries / rechargeable batteries and / or open them. Overheating, fire or bursting can be the result.
- Never throw batteries / rechargeable batteries into fire or water.
- Do not exert mechanical loads to batteries / rechargeable batteries.

### **Risk of battery leakage**

- Avoid extreme environmental conditions and temperatures, which could affect batteries / rechargeable batteries, e.g. radiators / direct sunlight.
- Avoid contact with the skin, eyes and mucous membranes. In the event of contact with battery acid, thoroughly flush the affected area with plenty of clean water and seek immediate medical attention.

-  **WEAR PROTECTIVE GLOVES!** Leaked or damaged batteries / rechargeable batteries can cause burns on contact with the skin. Wear suitable protective gloves at all times if such an event occurs.
- In the event of a battery leak, immediately remove it from the product to prevent damage.
- Remove the batteries / rechargeable batteries if the product will not be used for a longer period.

### **Risk of damage of the product**

- Only use the specified type of battery / rechargeable battery!
- When inserting ensure the correct polarity! This is shown inside the battery compartment!
- Clean the contacts on the battery and in the battery compartment before inserting!
- Remove exhausted batteries / rechargeable batteries from the product immediately.

## ● Notes for coin/button cell batteries



**WARNING!** Do not ingest the battery, chemical burn hazard.

-  **WARNING:** Contains coin battery
-  **ATTENTION!** Contains

swallowable button cells!

Danger of suffocation!

-  **KEEP BATTERIES OUT OF THE REACH OF**

**CHILDREN!** Swallowing batteries can cause chemical burns, perforation of soft tissue, and death. Severe burns may occur within 2 hours of swallowing batteries. Seek immediate medical attention.

-  **WARNING!** Dispose of used batteries immediately. Keep new and used batteries away from children.
- If the battery compartment does not close securely, stop using the product and keep it away from children.
- If you think batteries might have been swallowed or placed inside any part of the body, seek immediate medical attention.



## Non-obvious symptoms that might occur because of battery ingestion

Unfortunately, it is not obvious when a button or coin battery is stuck in a child's esophagus (food pipe).



There are no specific symptoms associated with this. The child might:

- cough, gag or drool a lot;
  - appear to have a stomach upset or a virus;
  - feel sick;
  - point to their throat or stomach;
  - have a pain in their abdomen, chest or throat;
  - be tired or lethargic;
  - be quieter or more clingy than usual or otherwise “not themselves”;
  - lose their appetite or have a reduced appetite; and
  - not want to eat solid food/ be unable to eat solid food.
- These sorts of symptoms vary or fluctuate, with the pain increasing and then subsiding.
  - A specific symptom to button and coin battery ingestion is vomiting fresh (bright red) blood.





- If the child does this seek immediate medical help.
- The lack of clear symptoms is why it is important to be vigilant with “flat” or spare button or coin batteries in the home and the products that contain them.

## ● Before start of operation

### ● Insert / replace battery







**Tip:** Low voltage symbol  showing in the LCD display  indicates a discharged / flat battery.







**Tip:** When changing the battery, the LCD display  may experience faults. Remove the battery and insert it again.

- Loosen the black fixed screw  with screwdriver (not included).
- Push the battery compartment button . Then, pull out the battery receptacle  (see Fig. B).
- Remove the old battery.
- Insert battery receptacle containing the new battery into the battery compartment and ensure correct polarity (+ and -). Make sure that the plus terminal points outwards.
- Push the battery receptacle  fully in (see Fig. B).
- Tighten the black fixed screw  with screwdriver (not included).



## ● Starting up the device

### ● Using the digital angle finder

- Remove the  insulation sheet before use.
- Press the ON / OFF button  to switch the LCD display  on.
- Loosen the locking knob  by turning it anti-clockwise.
-  = Direction of loosening the locking knob .

- Put the digital angle finder on a flat surface. Make sure both rulers  are aligned with the surface (see Fig. C). Then, press ZERO button  to set data to zero.
- Rotate the ruler to measure the angle. **Note:** The locking knob  can be tightened by turning it clockwise, so as to hold a desired measured angle.
-  = Direction of tightening the locking knob .
- You may also open the 2 rulers 180° straight aligned with the surface (see Fig. D), and then press ZERO button  to set zero. Rotate the ruler to measure the angle.

**Tip:** The display will show “Err”, if the digital angle finder has been turned over 360° (see Fig. E). Turn back the digital angle finder to the original starting point and measure again.

**Tip:** The LCD display  will also automatically switch on while rotating the ruler .

**Tip:** The LCD display  automatically switches itself off after approx. 5 minutes to 6 minutes.

## ● Troubleshooting

The product contains sensitive electronic components. That is why it experiences interference when in close proximity to radio transmission devices. If any indication errors appear in the display, remove such devices out of the proximity of the product.

Electrostatic discharge could result in malfunctions.

- When such malfunctions occur, remove the battery for a short while and re-insert.

Failure	Cause	Solution
Low voltage symbol  shown on LCD display <a href="#">3</a> .	The battery voltage is lower than 2.5 V.	Replace the battery in line with the chapter "Insert / replace battery".
The LCD display <a href="#">3</a> does not continue to count.	Faulty wiring or circuit	Remove battery and re-insert after 30 seconds.
Nothing is displayed on the LCD display <a href="#">3</a>	<ol style="list-style-type: none"> <li>1. LCD display is switched off.</li> <li>2. Battery is the wrong way round or the battery contact is poor.</li> <li>3. The battery voltage is lower than 2 V.</li> </ol>	<ol style="list-style-type: none"> <li>1. Switch the LCD display on by pressing the ON / OFF key <a href="#">5</a>.</li> <li>2. Remove the battery and insert / replace it in line with the terminals and the chapter "Insert / replace battery" so that it touches all contacts.</li> <li>3. Replace the battery in line with the chapter "Insert / replace battery".</li> </ol>

## ● **Cleaning and maintenance**

- Clean the digital angle finder before and after using it with a dry cloth; never use petrol, solvents or cleaning agents.
- Do not immerse the digital angle finder into water. Liquids can damage the digital angle finder.
- Always switch the LCD display [3](#) off when not using the digital angle finder. This will extend the life of the battery.

**Hint** – After use or cleaning:

- Store the product in its storage case or
- Hang the product on a suitable hook using the hanging hole [8](#).

## ● **Disposal**

The packaging is made of environmentally friendly materials, which may be disposed of through your local recycling facilities.



Observe the marking of the packaging materials for waste separation, which are marked with abbreviations (a) and numbers (b) with following meaning:  
 1–7: plastics/20–22: paper and fibreboard/80–98: composite materials.



Contact your local refuse disposal authority for more details of how to dispose of your wornout product.



To help protect the environment, please dispose of the product properly when it has reached the end of its useful life and not in the household waste. Information on collection points and their opening hours can be obtained from your local authority.

Faulty or used batteries/rechargeable batteries must be recycled. Return the batteries/rechargeable batteries and the product to the available collection points..



**Environmental damage through incorrect disposal of the batteries / rechargeable batteries!**

Batteries / rechargeable batteries may not be disposed of with the usual domestic waste. They may contain toxic heavy metals and are subject to hazardous waste treatment rules and regulations. The chemical symbols for heavy metals are as follows: Cd = cadmium, Hg = mercury, Pb = lead. That is why you should dispose of used batteries / rechargeable batteries at a local collection point.

## ● **Warranty**

The product has been manufactured to strict quality guidelines and meticulously examined before delivery. In the event of material or manufacturing defects you have legal rights against the retailer of this product. Your legal rights are not limited in any way by our warranty detailed below.

The warranty for this product is 3 years from the date of purchase. The warranty period begins on the date of purchase. Keep the original sales receipt in a safe location as this document is required as proof of purchase.

Any damage or defects already present at the time of purchase must be reported without delay after unpacking the product.

Should the product show any fault in materials or manufacture within 3 years from the date of purchase, we will repair or replace it – at our choice – free of charge to you. The warranty period is not extended as a result of a claim being granted. This also applies to replaced and repaired parts.

This warranty becomes void if the product has been damaged, or used or maintained improperly.

The warranty covers material or manufacturing defects. This warranty does not cover product parts subject to normal wear and tear, thus considered consumables (e.g. batteries, rechargeable batteries, tubes, cartridges), nor damage to fragile parts, e.g. switches or glass parts.

## ● **Warranty claim procedure**

So that your request can be processed quickly, please observe the following instructions:

For all inquiries, please have the receipt and item number (e.g., IAN 487354\_2501) ready as proof of purchase.

The article number can be taken from the identification label on the product, engraving on the product, the front cover of your manual (at the bottom left), or the sticker on the back or bottom of the product.

If malfunctions or other defects arise, first contact the service department indicated below by phone or email.

You can then send a product recorded as defective to the communicated service address postage-free, making sure to enclose proof of purchase (receipt) and information on the details of the defect and when it occurred.

You can download and view this and numerous other manuals at [parkside-diy.com](http://parkside-diy.com). This QR code takes you directly to [parkside-diy.com](http://parkside-diy.com). Choose your country and use the search screen to search for the operating instructions. Entering the item number (IAN) 487354\_2501 takes you to the operating instructions for your item.



### **Battery information:**

Lithium battery (non-rechargeable) 3V  CR2032

Best before date: 06/2028

### **Manufactured by**

DONGGUAN TIANQIU ENTERPRISE CO., LTD

TianQiu Industrial Park, Xinji Industrial Zone, Machong Town, Dongguan City, Guangdong, China

E-Mail : [idsale2@gdtianqiu.com](mailto:idsale2@gdtianqiu.com)

[www.tmmq.cn](http://www.tmmq.cn)

## Imported by

OWIM GmbH & Co. KG

Stiftsbergstraße 1

74167 Neckarsulm

E-Mail: [battery-service@lidl.com](mailto:battery-service@lidl.com)

[www.owim.com](http://www.owim.com)

## ● Service

### **Service Great Britain**

Tel.: 08000569216

E-Mail: [owim@lidl.co.uk](mailto:owim@lidl.co.uk)





### **Service Malta**

Tel.: 80062960



E-Mail: [owim@lidl.com.mt](mailto:owim@lidl.com.mt)



<b>Liste der verwendeten Piktogramme</b> .....	Seite 42
<b>Einleitung</b> .....	Seite 42
Bestimmungsgemäße Verwendung .....	Seite 42
Lieferumfang .....	Seite 42
Teilebeschreibung .....	Seite 42
Technische Daten .....	Seite 42
<b>Sicherheitshinweise</b> .....	Seite 43
Sicherheitshinweise für Batterien/Akkus .....	Seite 44
Hinweise zu Knopfzellen-Batterien .....	Seite 45
Nicht offensichtliche Symptome, die durch das Verschlucken von Batterien auftreten können .....	Seite 46
<b>Vor der Inbetriebnahme</b> .....	Seite 46
Batterie einsetzen / austauschen .....	Seite 46
<b>Inbetriebnahme</b> .....	Seite 47
Gebrauch des digitalen Winkelmessers .....	Seite 47
<b>Fehler beheben</b> .....	Seite 47
<b>Wartung und Reinigung</b> .....	Seite 48
<b>Entsorgung</b> .....	Seite 48
<b>Garantie</b> .....	Seite 49
Abwicklung im Garantiefall .....	Seite 49
Service .....	Seite 50

Liste der verwendeten Piktogramme	
	Gleichstrom / -spannung
	Batterie (Knopfzelle) mitgeliefert
	Das CE Zeichen bestätigt Konformität mit den für das Produkt zutreffenden EU-Richtlinien.
	<b>WARNUNG!</b> Das Produkt enthält Knopfzellen. Gefährlich falls sie verschluckt werden – beachten Sie die Hinweise.

## DIGITALER WINKELMESSER

-  Schwarze feste Schraube
-  Abstandshalter zur Isolierung

### ● Einleitung

Wir beglückwünschen Sie zum Kauf Ihres neuen Produkts. Sie haben sich damit für ein hochwertiges Produkt entschieden. Die Bedienungsanleitung ist Teil dieses Produkts. Sie enthält wichtige Hinweise für Sicherheit, Gebrauch und Entsorgung. Machen Sie sich vor der Benutzung des Produkts mit allen Bedien- und Sicherheitshinweisen vertraut. Benutzen Sie das Produkt nur wie beschrieben und für die angegebenen Einsatzbereiche. Händigen Sie alle Unterlagen bei Weitergabe des Produkts an Dritte mit aus.

### ● Bestimmungsgemäße Verwendung

Dieses Produkt eignet sich zur Längen- und Winkelmessung. Das Produkt ist nur für den persönlichen Gebrauch bestimmt. Nicht für den gewerblichen Einsatz.

### ● Lieferumfang

- 1 x Digitaler Winkelmesser
- 1 x Batterie
- 1 x Aufbewahrungsbox
- 1 x Bedienungsanleitung

### ● Teilebeschreibung

- 1 Lineale
- 2 Feststellknopf
- 3 LCD-Anzeige
- 4 Taste Batteriefach
- 5 Taste ON / OFF (EIN / AUS)
- 6 Taste ZERO (NULL)
- 7 Batteriehalterung
- 8 Aufhängung

### ● Technische Daten

- Messgrößeneinheit: Grad (°)
- Messbereich: 0 bis 360°
- Auflösung: 0,1°
- Genauigkeit: ± 0,3°
- Messsystem: lineares, kontaktloses CAP-Messsystem LCD-Anzeige
- Anzeige: LCD-Anzeige
- Betriebstemperatur: +5 °C bis +40 °C
- Einfluss durch Luftfeuchtigkeit: innerhalb von 0 % bis 80 % relative Luftfeuchtigkeit unerheblich
- Batterie: Lithium-Batterie (nicht wiederaufladbar) 3 V  CR2032 (im Lieferumfang enthalten)



## Sicherheitshinweise

VOR GEBRAUCH BITTE DIE  
BEDIENUNGSANLEITUNG  
LESEN!

BEDIENUNGSANLEITUNG  
BITTE SORGFÄLTIG  
AUFBEWAHREN!

**⚠ VORSICHT! Funktional  
bedingte Scharfkantigkeit.**

**⚠ VORSICHT!  
VERLETZUNGSGEFAHR!**

- **DAS PRODUKT  
GEHÖRT NICHT IN  
KINDERHÄNDE. DIESES  
PRODUKT IST KEIN  
SPIELZEUG!** Dieses  
Produkt sollte von Kindern  
nicht ohne Aufsicht benutzt  
werden.

<b>⚠ WARNUNG!</b>	
<small>BATTERIEN AUSSERHALB DER REICHWEITE VON KINDERN AUFBEWAHREN! Das Verschlucken kann chemische Verbrennungen, Perforation von Weichteilgewebe und den Tod verursachen. Schwere Verbrennungen können innerhalb von 2 Stunden nach dem Verschlucken auftreten. Sofort einen Arzt aufsuchen.</small>	

- ⚠ LEBENS- UND  
UNFALLGEFAHR  
FÜR KLEINKINDER  
UND KINDER!** Lassen  
Sie Kinder niemals  
unbeaufsichtigt mit dem  
Verpackungsmaterial.
- Es besteht  
Erstickengefahr durch  
Verpackungsmaterial.  
Kinder unterschätzen  
häufig die Gefahren. Halten

Sie Kinder stets vom  
Produkt fern.

**⚠ WARNUNG! ENTHÄLT  
VERSCHLUCKBARE  
KNOPFZELLEN!  
ERSTICKUNGSGEFAHR!**

- Dieses Produkt kann  
von Kindern ab 8 Jahren  
und darüber sowie von  
Personen mit verringerten  
physischen, sensorischen  
oder mentalen Fähigkeiten  
oder Mangel an Erfahrung  
und Wissen benutzt  
werden, wenn sie  
beaufsichtigt werden oder  
bezüglich des sicheren  
Gebrauchs des Produkts  
unterwiesen wurden und  
die daraus resultierenden  
Gefahren verstehen.  
Kinder dürfen nicht mit  
dem Produkt spielen.  
Reinigung und  
Benutzerwartung dürfen  
nicht von Kindern  
ohne Beaufsichtigung  
durchgeführt werden.
- Setzen Sie das  
Produkt niemals hohen  
Temperaturen und  
Feuchtigkeit aus, da sonst  
das Produkt Schaden  
nehmen kann.
- Setzen Sie das Produkt  
nicht unter Spannung.

- Halten Sie das Produkt von elektrisch geladenen Stiften/Pins fern.
- Halten Sie das Produkt von Teilen fern, die unter elektrischer Spannung stehen.

Risiko von Beschädigung des im Produkt eingebauten Chips.

- Halten Sie das Produkt sauber und trocken. Flüssigkeit kann das Produkt beschädigen.



### Sicherheitshinweise für Batterien/Akkus

- **LEBENSGEFAHR!** Halten Sie Batterien/Akkus außer Reichweite von Kindern. Suchen Sie im Falle eines Verschluckens sofort einen Arzt auf!

- Verschlucken kann zu Verätzungen, Perforation von Weichteilen und zum Tod führen. Schwere Verätzungen können innerhalb von 2 Stunden nach Verschlucken auftreten.

- **EXPLOSIONSGEFAHR!**



Laden Sie nicht aufladbare Batterien

niemals wieder auf. Schließen Sie Batterien/Akkus nicht kurz und/oder öffnen Sie diese nicht.

Überhitzung, Brandgefahr oder Platzen können die Folge sein.

- Werfen Sie Batterien/Akkus niemals in Feuer oder Wasser.
- Setzen Sie Batterien/Akkus keiner mechanischen Belastung aus.

### Risiko des Auslaufens der Batterien

- Vermeiden Sie extreme Bedingungen und Temperaturen, die auf Batterien/Akkus einwirken können, z. B. auf Heizkörpern / direkte Sonneneinstrahlung.
- Vermeiden Sie den Kontakt mit Haut, Augen und Schleimhäuten! Spülen Sie bei Kontakt mit Batteriesäure die betroffenen Stellen sofort mit klarem Wasser und suchen Sie umgehend einen Arzt auf!



### SCHUTZHANDSCHUHE TRAGEN!

Ausgelaufene oder beschädigte Batterien/Akkus können bei Berührung mit der Haut Verätzungen verursachen. Tragen Sie deshalb in diesem Fall geeignete Schutzhandschuhe.



- Im Falle eines Auslaufens der Batterien entfernen Sie diese sofort aus dem Produkt, um Beschädigungen zu vermeiden.
- Entfernen Sie die Batterien, wenn das Produkt längere Zeit nicht verwendet wird.

### Risiko der Beschädigung des Produkts

- Verwenden Sie ausschließlich den angegebenen Batterietyp/ Akkutyp!
- Achten Sie beim Einlegen auf die richtige Polarität! Diese wird im Batteriefach angezeigt!
- Reinigen Sie Kontakte an der Batterie und im Batteriefach vor dem Einlegen, falls erforderlich!
- Entfernen Sie erschöpfte Akkus/Batterien umgehend aus dem Produkt.

### ● Hinweise zu Knopfzellen-Batterien

 **WARNUNG!** Die Batterie nicht verschlucken, es besteht die Gefahr einer chemischen Verätzung.

-  **WARNUNG:** Enthält eine  Knopfzellenbatterie

**ACHTUNG!** Enthält verschluckbare Knopfzellen! Es besteht Erstickungsgefahr!

### ■ **BATTERIEN AUSSER REICHWEITE VON**

### **KINDERN HALTEN!**

Verschlucken von Batterien kann zu Verätzungen, Perforation von Weichteilen und Tod führen. Schwere Verätzungen können innerhalb von 2 Stunden nach Verschlucken der Batterien auftreten. Es ist unverzüglich ärztliche Hilfe hinzuzuziehen.

-  **WARNUNG!** Entsorgen Sie verbrauchte Batterien sofort. Halten Sie neue und gebrauchte Batterien von Kindern fern.

- Wenn sich das Batteriefach nicht sicher schließen lässt, verwenden Sie das Produkt nicht mehr und halten Sie es von Kindern fern.

- Wenn Sie vermuten, Batterien könnten verschluckt oder in irgendeinen Teil des Körpers gelangt sein, suchen Sie unverzüglich einen Arzt auf.



## Nicht offensichtliche Symptome, die durch das Verschlucken von Batterien auftreten können

Leider ist es nicht offensichtlich, wenn eine Knopfzellen- oder Münzbatterie im Ösophagus (in der Speiseröhre) eines Kindes steckt.



Es gibt keine spezifischen Symptome, die damit verbunden sind. Das Kind könnte:

- viel husten, würgen oder sabbern;
- den Eindruck machen, eine Magenverstimmung oder einen Virus zu haben;
- sich krank fühlen;
- auf seinen Hals oder seinen Bauch zeigen;
- Schmerzen im Bauch, in der Brust oder im Rachen haben;
- müde oder lethargisch sein;
- könnte vielleicht ruhiger oder anhänglicher als sonst sein oder „nicht es selbst“ sein;
- könnte seinen Appetit verlieren oder einen verminderten Appetit haben und

- möglicherweise keine feste Nahrung zu sich nehmen wollen / können.
- Diese Art von Symptomen variiert oder schwankt, wobei die Schmerzen zunehmen und dann wieder abklingen.
- Ein spezifisches Symptom für das Verschlucken von Knopfzellen oder Münzbatterien ist das Erbrechen von frischem (hellrotem) Blut.
- Wenn das Kind dies tut, suchen Sie sofort ärztliche Hilfe auf.
- Da es keine eindeutigen Symptome gibt, ist es wichtig, mit „leeren“ oder Ersatz-Knopfzellen oder Münzbatterien im Haushalt und den Produkten, die sie enthalten, vorsichtig umzugehen.

## ● Vor der Inbetriebnahme

### ● Batterie einsetzen / austauschen

**Hinweis:** Das Symbol „niedriger Batterieladestatus“  erscheint in der LCD-Anzeige , wenn die Batterie leer / verbraucht ist.

**Hinweis:** Nach dem Austauschen der Batterie kann es vorkommen, dass die LCD-Anzeige  nicht richtig funktioniert. Entfernen Sie die Batterie und setzen Sie sie erneut ein.

- Lösen Sie die Schwarze feste Schraube  mit einem Schraubendreher (nicht im Lieferumfang enthalten).

- Drücken Sie auf die Taste des Batteriefachs [4]. Ziehen Sie dann die Batteriehalterung [7] heraus (siehe Abb. B).
- Entnehmen Sie die alte Batterie.
- Schieben Sie die Batteriehalterung mit der neuen Batterie zurück in das Batteriefach. Beachten Sie beim Einlegen der Batterie die richtige Polarität (+ und -).
- Schieben Sie die Batteriehalterung [7] vollständig hinein (siehe Abb. B).
- Ziehen Sie die Schwarze feste Schraube [9] mit einem Schraubendreher fest (nicht im Lieferumfang enthalten).

## ● Inbetriebnahme

### ● Gebrauch des digitalen Winkelmessers

- Entfernen Sie die [10] Isolierfolie vor dem Gebrauch.
- Drücken Sie die Taste ON / OFF [5] zum Einschalten der LCD-Anzeige [3].
- Lösen Sie den Feststellknopf [2], indem Sie ihn links herum drehen.
-  = Drehrichtung zum Lösen des Feststellknopfs [2].
- Legen Sie den digitalen Winkelmesser auf eine flache Oberfläche. Sorgen Sie dafür, dass beide Lineale [1] an der Oberfläche ausgerichtet sind (siehe Abb. C). Drücken Sie dann die Taste ZERO [6], um die Daten auf Null zu setzen.
- Drehen Sie das Lineal zum Messen des Winkels.

**Hinweis:** Sie können den Feststellknopf [2] durch Rechtsdrehung festziehen, um einen bestimmten Messwinkel beizubehalten.

-  = Drehrichtung zum Festziehen des Feststellknopfs [2].
- Sie können die 2 Lineale auch bis auf 180° öffnen und mit der Oberfläche ausrichten (siehe Abb. D). Drücken Sie dann die Taste ZERO [6], um die Daten auf Null zu setzen. Drehen Sie das Lineal zum Messen des Winkels.

**Hinweis:** Die Anzeige zeigt „Err“, falls der digitale Winkelmesser über 360° gedreht wurde (siehe Abb. E). Drehen Sie den digitalen Winkelmesser wieder in die Ausgangsposition zurück und messen Sie erneut.

**Hinweis:** Die LCD-Anzeige [3] schaltet sich ebenfalls beim Drehen des Lineals [1] automatisch ein.





**Hinweis:** Nach ca. 5 bis 6 Minuten schaltet sich die LCD-Anzeige [3] automatisch ab.

## ● Fehler beheben

Das Produkt enthält empfindliche elektronische Bauteile. Daher ist es möglich, dass es durch Funkübertragungsgeräte in unmittelbarer Nähe gestört wird. Treten Fehlanzeigen im Display auf, entfernen Sie solche Geräte aus der Umgebung des Produkts.

Elektrostatische Entladungen können zu Funktionsstörungen führen.

- Entfernen Sie bei solchen Funktionsstörungen kurzzeitig die Batterie und setzen Sie sie erneut ein.

Fehler	Ursache	Abhilfe
Symbol „niedriger Batterieladestatus“  erscheint in der LCD-Anzeige  .	Die Batteriespannung liegt unter 2,5 V.	Tauschen Sie die Batterie aus (Kapitel „Batterie einsetzen / austauschen“).
Die LCD-Anzeige  zählt nicht weiter.	Fehlerhafte Schaltung	Batterie herausnehmen und nach 30 Sekunden wieder einsetzen.
Keine Anzeige in der LCD-Anzeige  .	<ol style="list-style-type: none"> <li>LCD-Anzeige ist ausgeschaltet.</li> <li>Batterie hat keinen richtigen Kontakt oder ist falsch herum eingesetzt.</li> <li>Die Batteriespannung liegt unter 2 V.</li> </ol>	<ol style="list-style-type: none"> <li>Schalten Sie die LCD-Anzeige ein, indem Sie die Taste ON / OFF  drücken.</li> <li>Entnehmen Sie die Batterie. Setzen Sie sie gemäß Polung und Kapitel „Batterie einsetzen/austauschen“ so ein, dass sie alle Kontakte berührt.</li> <li>Tauschen Sie die Batterie aus (Kapitel „Batterie einsetzen / austauschen“).</li> </ol>

## ● Wartung und Reinigung

- Reinigen Sie den digitalen Winkelmesser vor und nach dem Gebrauch mit einem trockenen Tuch. Verwenden Sie niemals Benzin, Lösungsmittel oder andere Reiniger.
- Den digitalen Winkelmesser nicht in Wasser tauchen. Flüssigkeiten können den digitalen Winkelmesser beschädigen.
- Schalten Sie die LCD-Anzeige  immer aus, wenn der digitale Winkelmesser nicht verwendet wird. So verlängern Sie die Betriebsdauer der Batterie.

**Hinweis** – Nach dem Gebrauch bzw. nach der Reinigung:

- Lagern Sie das Produkt in der Aufbewahrungsbox oder
- Hängen Sie das Produkt mithilfe der Aufhängung  an einem geeigneten Haken auf.

## ● Entsorgung

Die Verpackung besteht aus umweltfreundlichen Materialien, die Sie über die örtlichen Recyclingstellen entsorgen können.



Beachten Sie die Kennzeichnung der Verpackungsmaterialien bei der Abfalltrennung, diese sind gekennzeichnet mit Abkürzungen (a) und Nummern (b) mit folgender Bedeutung: 1–7: Kunststoffe/20–22: Papier und Pappe/80–98: Verbundstoffe.



Möglichkeiten zur Entsorgung des ausgedienten Produkts erfahren Sie bei Ihrer Gemeinde oder Stadtverwaltung.



Werfen Sie Ihr Produkt, wenn es ausgedient hat, im Interesse des Umweltschutzes nicht in den Hausmüll, sondern führen Sie es einer fachgerechten Entsorgung zu. Über Sammelstellen und deren Öffnungszeiten können Sie sich bei Ihrer zuständigen Verwaltung informieren.

Defekte oder verbrauchte Batterien/ Akkus müssen recycelt werden. Geben Sie Batterien /Akkus und/oder das Produkt über die angebotenen Sammeleinrichtungen zurück.



### **Umweltschäden durch falsche Entsorgung der Batterien / Akkus!**

Batterien / Akkus dürfen nicht über den Hausmüll entsorgt werden. Sie können giftige Schwermetalle enthalten und unterliegen der Sondermüllbehandlung. Die chemischen Symbole der Schwermetalle sind wie folgt: Cd = Cadmium, Hg = Quecksilber, Pb = Blei. Geben Sie deshalb verbrauchte Batterien / Akkus bei einer kommunalen Sammelstelle ab.

### **● Garantie**

Das Produkt wurde nach strengen Qualitätsrichtlinien hergestellt und vor der Auslieferung sorgfältig geprüft. Im Falle von Material- oder Herstellungsfehlern haben Sie gegenüber dem Verkäufer des Produkts gesetzliche Rechte. Ihre gesetzlichen Rechte werden in keiner Weise durch unsere unten aufgeführte Garantie eingeschränkt.

Die Garantie für dieses Produkt beträgt 3 Jahre ab Kaufdatum. Die Garantiezeit beginnt mit dem Kaufdatum. Bewahren Sie den Originalkaufbeleg an einem sicheren Ort auf, da dieses Dokument als Nachweis des Kaufs erforderlich ist.

Alle Schäden oder Mängel, die bereits zum Zeitpunkt des Kaufs vorhanden sind, müssen unverzüglich nach dem Auspacken des Produkts gemeldet werden.

Sollte das Produkt innerhalb von 3 Jahren ab Kaufdatum einen Material- oder Herstellungsfehler aufweisen, werden wir es – nach unserer Wahl – kostenlos für Sie reparieren oder ersetzen. Die Garantiezeit verlängert sich durch einen stattgegebenen Gewährleistungsanspruch nicht. Dies gilt auch für ersetzte und reparierte Teile.

Diese Garantie erlischt, wenn das Produkt beschädigt oder unsachgemäß verwendet oder gewartet wurde.

Die Garantie deckt Material- und Herstellungsfehler ab. Diese Garantie erstreckt sich weder auf Produktteile, die normalem Verschleiß unterliegen, und somit als Verschleißteile gelten (z. B. Batterien, Akkus, Schläuche, Farbpatronen), noch auf Schäden an zerbrechlichen Teilen, z. B. Schalter oder Teile aus Glas.

### **● Abwicklung im Garantiefall**

Um eine schnelle Bearbeitung Ihres Anliegens zu gewährleisten, folgen Sie bitte den folgenden Hinweisen:

Bitte halten Sie für alle Anfragen den Kassenbon und die Artikelnummer (z. B. IAN 487354\_2501) als Nachweis für den Kauf bereit.

Die Artikelnummer entnehmen Sie bitte dem Typenschild am Produkt, einer Gravur am Produkt, dem Titelblatt Ihrer Anleitung (unten links) oder dem Aufkleber auf der Rück- oder Unterseite des Produktes.

Sollten Funktionsfehler oder sonstige Mängel auftreten kontaktieren Sie zunächst die nachfolgend benannte Serviceabteilung telefonisch oder per Email.

Ein als defekt erfasstes Produkt können Sie dann unter Beifügung des Kaufbelegs (Kassenbon) und der Angabe, worin der Mangel besteht und wann er aufgetreten ist, für Sie portofrei an die Ihnen mitgeteilte Service Anschrift übersenden.

Auf parkside-diy.com können Sie diese und viele weitere Handbücher einsehen und herunterladen. Mit diesem QR-Code gelangen Sie direkt auf parkside-diy.com. Wählen Sie Ihr Land aus, und suchen Sie über die Suchmaske nach den Bedienungsanleitungen. Mittels Eingabe der Artikelnummer (IAN) 487354\_2501 gelangen Sie zur Bedienungsanleitung für Ihren Artikel.



### **Batterieinformationen**

Lithium-Batterie (nicht wiederaufladbar) 3V

CR2032

Mindesthaltbarkeitsdatum: 06/2028

### **Hergestellt von**

DONGGUAN TIANQIU ENTERPRISE CO.,  
LTD

TianQiu Industrial Park, Xinji Industrial  
Zone, Machong Town, Dongguan City,  
Guangdong, China

E-Mail: [idsale2@gdtianqiu.com](mailto:idsale2@gdtianqiu.com)

[www.tmmq.cn](http://www.tmmq.cn)

### **Importiert von**

OWIM GmbH & Co. KG

Stiftsbergstraße 1

74167 Neckarsulm

E-Mail: [battery-service@lidl.com](mailto:battery-service@lidl.com)

[www.owim.com](http://www.owim.com)

### ● **Service**

#### **DE Service Deutschland**

Tel.: 0800 5435 111

E-Mail: [owim@lidl.de](mailto:owim@lidl.de)

#### **AT Service Österreich**

Tel.: 0800 292726

E-Mail: [owim@lidl.at](mailto:owim@lidl.at)

#### **CH Service Schweiz**

Tel.: 0800562153

E-Mail: [owim@lidl.ch](mailto:owim@lidl.ch)

