



## 20V CORDLESS EXTENDABLE HEDGE TRIMMER PTHSA 20-Li D5

GB / CY

### 20V CORDLESS EXTENDABLE HEDGE TRIMMER

Translation of the original instructions

GR / CY

### 20 V ΕΠΑΝΑΦΟΡΤΙΖΟΜΕΝΟ ΤΗΛΕΣΚΟΠΙΚΟ ΜΠΟΡΝΤΟΥΡΟΨΑΛΙΔΟ

Μετάφραση των αυθεντικών οδηγιών λειτουργίας

DE / AT / CH

### 20 V AKKU-TELESKOP- HECKENSCHERE

Originalbetriebsanleitung

IAN 480993\_2410

GR / CY

**GB / CY**

Before reading, unfold the page containing the illustrations and familiarise yourself with all functions of the device.

---

**GR / CY**

Πριν ξεκινήσετε την ανάγνωση, ανοίξτε τη σελίδα με τις εικόνες και εξοικειωθείτε με όλες τις λειτουργίες της συσκευής.

---

**DE / AT / CH**

Klappen Sie vor dem Lesen die Seite mit den Abbildungen aus und machen Sie sich anschließend mit allen Funktionen des Gerätes vertraut.

GB/CY	Translation of the original instructions	Page	1
GR/CY	Μετάφραση των αυθεντικών οδηγιών λειτουργίας	Σελίδα	19
DE/AT/CH	Originalbetriebsanleitung	Seite	39

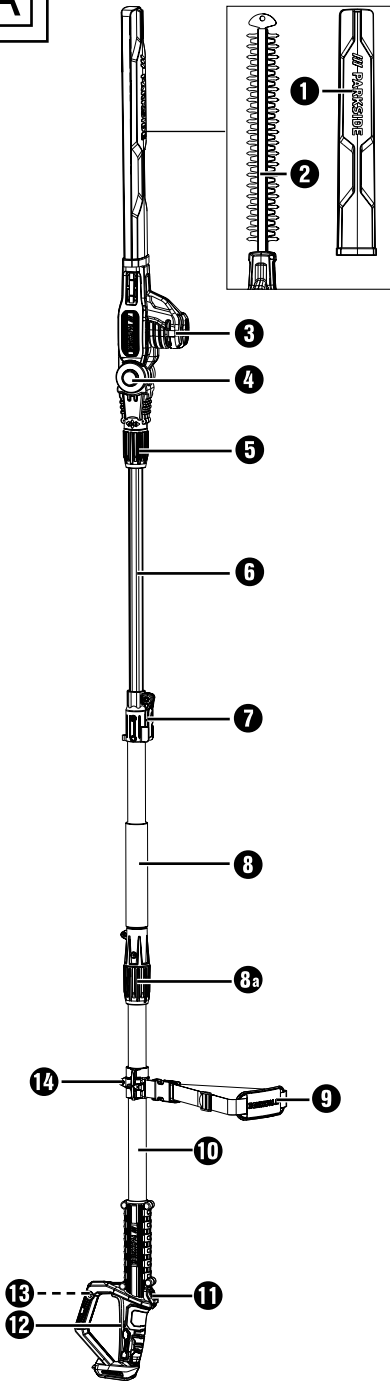
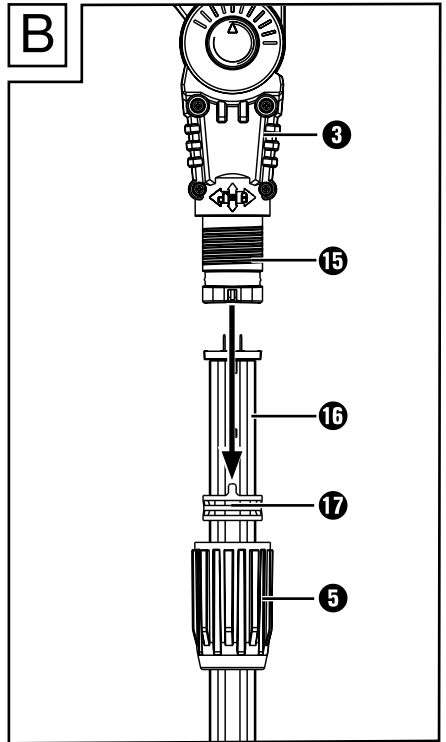
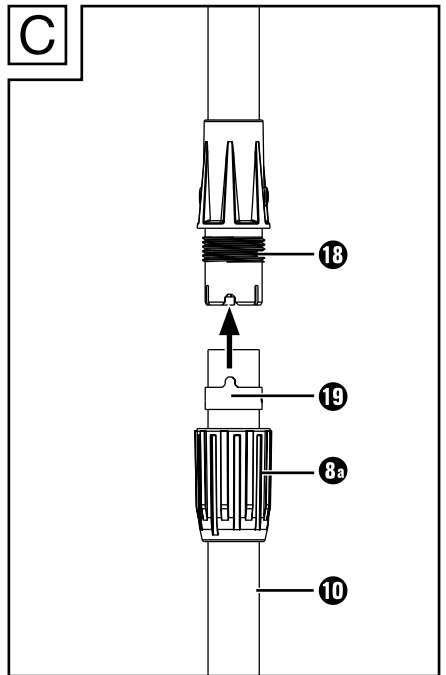
**A****B****C**

D

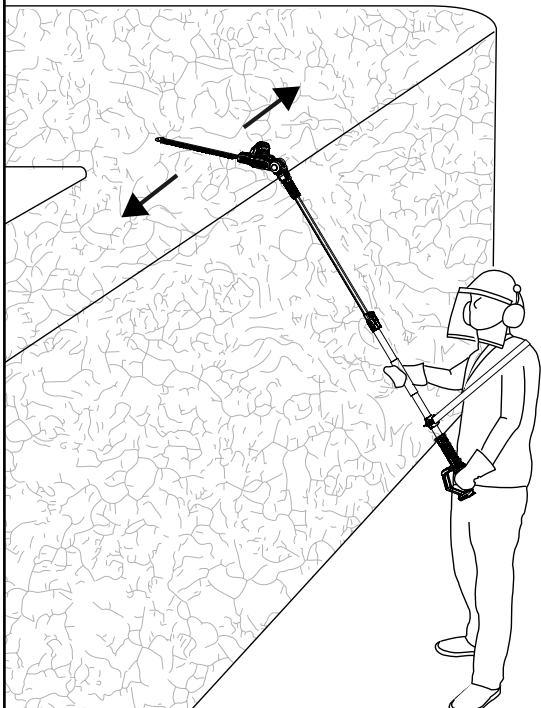
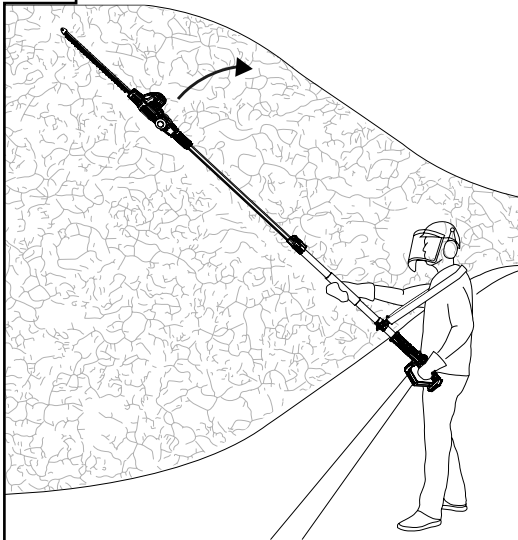

E

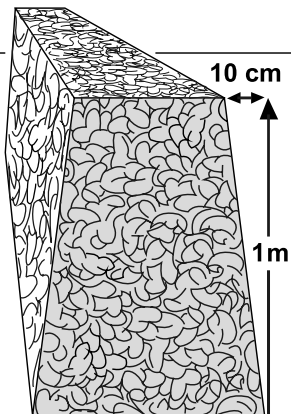
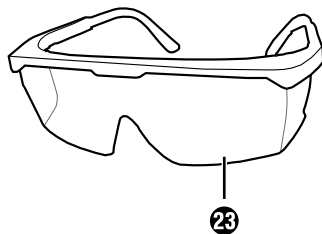
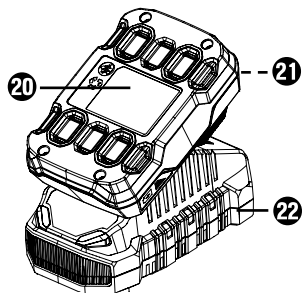

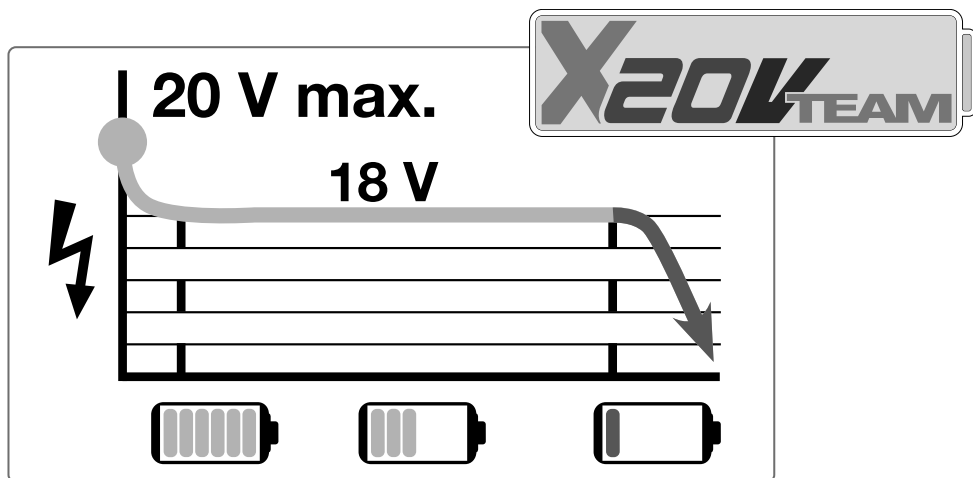

All Parkside tools and the chargers of the X20V Team series are compatible with the following battery packs.

Charging times Charging currents	max. 2,4 A Charger PLG 20 A1/ A4/C1	max. 3,5 A Charger PLG 20 A2/C2	max. 4,5 A Charger PLG 20 A3/C3	max. 4,5 A Charger PDSLГ 20 A1 PDSLГ 20 B2	max. 12,0 A Charger PLGS 2012 A1
<b>2 Ah PAP 20 A1/B1</b> Battery pack	<u>60 min</u> 2,4 A	<u>45 min</u> 3,5 A	<u>35 min</u> 3,8 A	<u>35 min</u> 3,8 A	<u>35 min</u> 3,8 A
<b>3 Ah PAP 20 A2</b> Battery pack	<u>90 min</u> 2,4 A	<u>60 min</u> 3,5 A	<u>45 min</u> 4,5 A	<u>45 min</u> 4,5 A	<u>32 min</u> 5,3 A
<b>4 Ah PAP 20 A3/B3</b> Battery pack	<u>120 min</u> 2,4 A	<u>80 min</u> 3,5 A	<u>60 min</u> 4,5 A	<u>60 min</u> 4,5 A	<u>35 min</u> 7,8 A
<b>4 Ah PAPS 204 A1</b> Battery pack	<u>120 min</u> 2,4 A	<u>80 min</u> 3,5 A	<u>50 min</u> 4,5 A	<u>50 min</u> 4,5 A	<u>35 min</u> 6,0 A
<b>8 Ah PAPS 208 A1</b> Battery pack	<u>210 min</u> 2,4 A	<u>165 min</u> 3,5 A	<u>120 min</u> 4,5 A	<u>120 min</u> 4,5 A	<u>45 min</u> 12,0 A

# Contents

<b>Introduction</b> . . . . .	<b>2</b>
Intended use . . . . .	2
Package contents . . . . .	2
Features . . . . .	2
Technical specifications . . . . .	3
<b>General power tool safety warnings.</b> . . . . .	<b>4</b>
1. Work area safety . . . . .	4
2. Electrical safety . . . . .	4
3. Personal safety . . . . .	5
4. Power tool use and care . . . . .	5
5. Use and handling of the cordless electrical power tool . . . . .	6
6. Service . . . . .	7
Safety instructions for hedge trimmers . . . . .	7
Safety instructions for extended hedge trimmers . . . . .	7
Supplementary safety instructions for hedge trimmers . . . . .	8
RESIDUAL RISKS . . . . .	9
Additional safety instructions . . . . .	9
<b>Before use.</b> . . . . .	<b>10</b>
Charging the battery pack . . . . .	10
Inserting/removing the battery pack . . . . .	10
Fixing/attaching the shoulder strap . . . . .	10
Fitting/removing the motor head for the telescopic handle . . . . .	11
Fitting/removing the tube shaft . . . . .	11
Adjusting the telescopic handle . . . . .	11
Adjusting the cutting angle . . . . .	11
<b>Use.</b> . . . . .	<b>12</b>
Switching on/off . . . . .	12
Working with the hedge trimmer . . . . .	12
Use of the machine . . . . .	12
Cutting techniques . . . . .	12
<b>Transport.</b> . . . . .	<b>12</b>
<b>Maintenance and cleaning</b> . . . . .	<b>12</b>
<b>Maintenance intervals: hedge trimmer</b> . . . . .	<b>13</b>
<b>Storage</b> . . . . .	<b>13</b>
<b>Troubleshooting: hedge trimmer</b> . . . . .	<b>13</b>
<b>Disposal.</b> . . . . .	<b>13</b>
<b>Ordering a replacement battery and charger</b> . . . . .	<b>14</b>
<b>Kompernass Handels GmbH warranty.</b> . . . . .	<b>14</b>
<b>Service.</b> . . . . .	<b>16</b>
<b>Importer.</b> . . . . .	<b>16</b>
<b>Translation of the original Conformity Declaration.</b> . . . . .	<b>17</b>

## Introduction

Congratulations on the purchase of your new appliance. You have selected a high-quality product. The operating instructions are part of this product. They contain important information about safety, usage and disposal. Before using the product, please familiarise yourself with all operating and safety instructions. Use the product only as described and for the specified range of applications. Please also pass these operating instructions on to any future owner.

## Intended use

This appliance is intended for cutting and trimming hedges, bushes and flowering shrubs in the home garden. This is a hand-held appliance with an integrated motor unit with linear reciprocating cutting blades. The appliance may only be used as described and for the specified application areas. The appliance is not intended for commercial use. The appliance is designed for use by adults. This appliance is not intended for use by anyone (including children) with reduced physical, sensory or mental capabilities or lack of experience and/or knowledge. The use of the appliance in rain or in humid environments is prohibited. Any other usage or modification of the appliance is deemed to be improper and carries a significant risk of accidents. The manufacturer accepts no responsibility for damage attributable to misuse.

### WARNING!

- ▶ Hedge trimmers are not suitable for use by children.

## Package contents

- 1 20V Cordless Extendable Hedge Trimmer (three-piece)
- 1 shoulder strap
- 1 blade guard
- 1 5 mm hex key
- 1 safety goggles
- 1 set of operating instructions

## Features

### Fig. A

- ❶ Blade guard
- ❷ Cutter bar
- ❸ Motor head
- ❹ Release button
- ❺ Screw sleeve (telescopic handle)
- ❻ Telescopic handle
- ❼ Quick release
- ❽ Handle
- ❽<sup>a</sup> Screw sleeve (tube shaft)
- ❾ Shoulder strap
- ❿ Tube shaft
- ⓫ Safety lock-out
- ⓬ On/Off switch
- ⓭ Hex key
- ⓮ Carrying lug

### Fig. B

- ⓯ Threaded piece (motor head)
- ⓰ Telescopic handle end
- ⓱ Ring

### Fig. C

- ⓲ Threaded piece (telescopic handle)
- ⓳ Ring

### Fig. E

- ⓴ Battery pack\*
- ⓵ Release button for the battery pack
- ⓶ High-speed charger\*
- ⓷ Safety goggles

\* BATTERY AND CHARGER ARE NOT SUPPLIED

## Technical specifications

Rated voltage	20 V $\equiv$ (DC)
 Lithium-ion battery	Lithium-ion battery
Idle stroke speed	1150 rpm
Working angle	-60° to +90°
Cutting length	410 mm
Tooth spacing	15 mm

## Noise and vibration data

Noise measurement value determined in accordance with EN 62841. The A-rated noise level of the power tool is typically:

Sound pressure level	$L_{PA} = 77.5$ dB
Uncertainty	$K = 3$ dB
Sound power level	$L_{WA} = 82.7$ dB
Uncertainty	$K = 2.02$ dB
Guaranteed sound power level	$L_{WA} = 86$ dB

**Vibration values** (vector total of three directions) determined in accordance with EN 62841:

Vibration emission value	
- on the handle	$a_h < 2.5$ m/s <sup>2</sup>
Uncertainty	$K = 1.5$ m/s <sup>2</sup>





**Wear ear muffs!**



## NOTE

- ▶ The vibration emission values and the noise emission values given in these instructions have been measured in accordance with a standardised test procedure and can be used for comparison of the power tool with another tool.
- ▶ The specified total vibration values and the noise emission values can also be used to make a provisional load estimate.

## WARNING!

- ▶ Depending on the manner in which the power tool is being used, and in particular the kind of workpiece being worked, the vibration and noise emission values can deviate from the values given in these instructions during actual use of the power tool.
- ▶ Try to keep the vibration load as low as possible. Measures to reduce the vibration load are, e.g. wearing gloves and limiting the working time. Wherein all states of operation must be included (e.g. times when the power tool is switched off and times where the power tool is switched on but running without load).

The appliance is part of the Parkside  series and can be operated using Parkside  batteries.

Batteries from the Parkside  series may only be charged using Parkside  series chargers.

We recommend that you only operate this appliance with the following batteries:  
 PAP 20 A1/PAP 20 A2/PAP 20 A3/  
 PAP 20 B1/PAP 20 B3/Smart PAPS 204 A1/  
 Smart PAPS 208 A1.

We recommend that you charge these batteries with the following chargers:  
 PLG 20 A3/PLG 20 A4/PLG 20 C1/  
 PLG 20 C3/PDSL20 A1/  
 Smart PLGS 2012 A1.

## Explanation of the symbols on the appliance



Read the operating instructions and safety advice before initial operation!



Wear ear muffs!



Wear a hard hat!



Wear safety goggles!



Keep bystanders away from the appliance!



Protect the appliance from rain and moisture!



Risk of fatal electrical shock!  
Keep at least 10 m away from overhead power lines.



Attention! Falling objects.  
Especially when cutting above head height.



Attention! Risk of injury due to running blades.



Sound power level LWA data in dB.

86 dB



## General power tool safety warnings

### ⚠ WARNING!

- ▶ **Read all safety warnings, instructions, illustrations and specifications provided with this power tool.** Failure to follow all instructions listed below may result in electric shock, fire and/or serious injury.

Save all warnings and instructions for future reference.

The term "power tool" in the warnings refers to your mains-operated (corded) power tool or battery-operated (cordless) power tool.

### 1. Work area safety

- Keep work area clean and well lit.** Cluttered or dark areas invite accidents.
- Do not operate power tools in explosive atmospheres, such as in the presence of flammable liquids, gases or dust.** Power tools create sparks which may ignite the dust or fumes.
- Keep children and bystanders away while operating a power tool.** Distractions can cause you to lose control.

### 2. Electrical safety

- Power tool plugs must match the outlet. Never modify the plug in any way.** Do not use any adapter plugs with earthed (grounded) power tools. Unmodified plugs and matching outlets will reduce risk of electric shock.
- Avoid body contact with earthed or grounded surfaces, such as pipes, radiators, ranges and refrigerators.** There is an increased risk of electric shock if your body is earthed or grounded.

- c) **Do not expose power tools to rain or wet conditions.** Water entering a power tool will increase the risk of electric shock.
- d) **Do not abuse the cord. Never use the cord for carrying, pulling or unplugging the power tool. Keep cord away from heat, oil, sharp edges or moving parts.** Damaged or entangled cords increase the risk of electric shock.
- e) **When working outdoors with an electrical power tool always use extension cords that are also suitable for use outdoors.** Use of a cord suitable for outdoor use reduces the risk of electric shock.
- f) **If operating a power tool in a damp location is unavoidable, use a residual current device (RCD) protected supply.** Use of an RCD reduces the risk of electric shock.

### **3. Personal safety**

- a) **Stay alert, watch what you are doing and use common sense when operating a power tool. Do not use a power tool while you are tired or under the influence of drugs, alcohol or medication.** A moment of inattention while operating power tools may result in serious personal injury.
- b) **Use personal protective equipment. Always wear eye protection.** Protective equipment such as a dust mask, non-skid safety shoes, hard hat or hearing protection used for appropriate conditions will reduce personal injuries.
- c) **Prevent unintentional starting. Ensure the switch is in the off-position before connecting to power source and/or battery pack, picking up or carrying the tool.** Carrying power tools with your finger on the switch or energising power tools that have the switch on invites accidents.

- d) **Remove any adjusting key or wrench before turning the power tool on.** A wrench or a key left attached to a rotating part of the power tool may result in personal injury.
- e) **Do not overreach. Keep proper footing and balance at all times.** This enables better control of the power tool in unexpected situations.
- f) **Dress properly. Do not wear loose clothing or jewellery. Keep your hair and clothing away from moving parts.** Loose clothes, jewellery or long hair can be caught in moving parts.
- g) **If devices are provided for the connection of dust extraction and collection facilities, ensure these are connected and properly used.** Use of dust collection can reduce dust-related hazards.
- h) **Do not allow yourself to get lulled into a false sense of security and do not ignore the safety rules for power tools, even if you are familiar with the power tool after repeated use.** A careless action can cause severe injury within a fraction of a second.

### **4. Power tool use and care**

- a) **Do not force the power tool. Use the correct power tool for your application.** The correct power tool will do the job better and safer at the rate for which it was designed.
- b) **Do not use the power tool if the switch does not turn it on and off.** Any power tool that cannot be controlled with the switch is dangerous and must be repaired.
- c) **Disconnect the plug from the power source and/or remove the battery pack, if detachable, from the power tool before making any adjustments, changing accessories, or storing power tools.** Such preventive safety measures reduce the risk of starting the power tool accidentally.

- d) Store idle power tools out of the reach of children. and do not allow persons unfamiliar with the power tool or these instructions to operate the power tool. Power tools are dangerous in the hands of untrained users.
- e) Maintain power tools and accessories. Check for misalignment or binding of moving parts, breakage of parts and any other condition that may affect the power tool's operation. If damaged, have the power tool repaired before use. Many accidents are caused by poorly maintained power tools.
- f) Keep cutting tools sharp and clean. Properly maintained cutting tools with sharp cutting edges are less likely to bind and are easier to control.
- g) Use the power tool, accessories and accessory tools, etc. in accordance with these instructions, taking into account the working conditions and the work to be performed. Use of the power tool for operations different from those intended could result in a hazardous situation.
- h) Keep handles and grasping surfaces dry, clean and free from oil and grease. Slippery handles and grasping surfaces do not allow for safe handling and control of the tool in unexpected situations.

## 5. Use and handling of the cordless electrical power tool

- a) Charge a rechargeable battery using only the charger recommended by the manufacturer. Chargers are often designed for a particular type of rechargeable battery unit. There is the danger of fire if other types of rechargeable battery units are used.

- b) Only the rechargeable battery units supplied are to be used with an electrical power tool. The use of other rechargeable battery units may lead to the danger of injury or fire.
- c) When they are not being used, store rechargeable battery units away from paperclips, coins, keys, nails, screws or other small metal objects that could cause the contacts to be bridged. Short-circuiting the contacts of a rechargeable battery unit may result in heat damage or fire.
- d) Fluids may leak out of rechargeable battery units if they are misused. If this happens, avoid contact with the fluid. If contact occurs, flush the affected area with water. Seek additional medical help if any of the fluid gets into your eyes. Escaping battery fluid may cause skin irritation or burns.
- e) Do not use a damaged or modified battery. Damaged or modified batteries may behave unexpectedly and cause fires, explosions or pose a risk of injury.
- f) Do not expose a battery to fire or excessively high temperatures. Fire or temperatures in excess of 130°C (265°F) can cause an explosion.
- g) Follow all instructions regarding charging and never charge the battery or the cordless tool outside of the temperature range given in the operating instructions. Incorrect charging or charging outside of the permissible temperature range can destroy the battery and increase the risk of fire.



**CAUTION! RISK OF EXPLOSION!**  
Never charge non-rechargeable batteries.



Protect the rechargeable battery from heat (for example, from continuous exposure to sunlight), fire, water and moisture. There is a risk of explosion.

## 6. Service

- a) **Have your power tool serviced by a qualified repair person using only identical replacement parts.** This will ensure that the safety of the power tool is maintained.
- b) **Never try to repair damaged batteries.** Batteries should only be maintained by the manufacturer or an approved customer service centre.

## Safety instructions for hedge trimmers

- a) **Do not use the hedge trimmer in bad weather, especially if there is a risk of a thunderstorm.** This reduces the risk of being struck by lightning.
- b) **Keep all mains cables away from the cutting area.** Cables can be hidden in hedges or bushes and could be cut accidentally by the blade.
- c) **Wear hearing protection.** Appropriate personal protective equipment reduces the risk of hearing loss.
- d) **Hold the hedge trimmer only by the insulated grips as the blade could come into contact with hidden power lines.** Contact between the blade and a live wire may make exposed metal parts of the power tool live and could give the operator an electric shock.
- e) **Keep your hands away from the blade. Do not attempt to clear clippings or hold onto the material being cut while the blades are still in motion.** The blades keep moving after the switch has been moved to the off position. A moment of inattention while operating the hedge trimmer may result in serious personal injury.
- f) **Make sure that all switches are switched off and the battery is removed or disconnected before removing trapped clippings or servicing the hedge trimmer.** Unexpected operation of the hedge trimmer when removing trapped material or during maintenance can cause serious injury.
- g) **Carry the hedge trimmer by the handle with the blade stationary and take care not to operate any switches.** Carrying the hedge trimmer correctly will reduce the risk of accidental activation and any resulting injury from the blade.
- h) **When transporting or storing the hedge trimmer, always pull the protective cover over the blades.** Proper handling of the hedge trimmer will reduce the risk of injury from the blades.

## Safety instructions for extended hedge trimmers

- a) **Wear a hard hat when working overhead with the extended hedge trimmer.** Falling cuttings can result in serious injury.
- b) **Always operate the extended hedge trimmer with both hands.** Hold the extended hedge trimmer with both hands to prevent any loss of control.
- c) **Reduce the risk of fatal electric shock by never using the hedge trimmer with extended reach in the vicinity of power lines.** Contact with or use in the vicinity of power lines can lead to serious injury or fatal electric shock.
- Inspect the surface to be cut carefully and remove any wires or other obstructions.
- The hedge trimmer is intended for work where the operator is standing on the ground and not on a ladder or other unstable surfaces.

## NOTE

- ▶ Illustrations showing the usage of the hedge trimmer and its operating controls can be found on the fold-out page.
- ▶ Notes and diagrams of the settings, maintenance and lubrication by the user can be found in these instructions.
- ▶ Notes on the working position (see fold-out page).
- ▶ Notes on the control elements (see fold-out page).
- ▶ Notes on exchange and repair (see section Maintenance and cleaning/Service).
- ▶ Explanation of all graphical symbols used on the hedge trimmer and technical data can be found in these instructions.
- ▶ The features of the hedge trimmer can be found in the technical data.
- ▶ Blocked tool: remove the jammed material from the cutter bar ②.



## ⚠ CAUTION!

- ▶ In the event of imminent danger or in an emergency, switch off the motor immediately and remove the battery.

## Supplementary safety instructions for hedge trimmers

### Preparation

- a) THE HEDGE TRIMMER CAN CAUSE SERIOUS INJURIES! Read the instructions on correct handling, preparation, maintenance, starting and stopping the hedge trimmer very carefully. Familiarise yourself with all manual controls and the proper use of the hedge trimmer.
- b) Children may never use the hedge trimmer.
- c) Beware of above-ground power lines.

- d) Do not use the hedge trimmer while anyone, especially children, is in the vicinity.
- e) Wear suitable clothing! Do not wear loose clothing or jewellery which could get caught in moving parts. We recommend wearing heavy-duty gloves, non-slip footwear and goggles.
- f) If the cutting unit comes in contact with a foreign object or if the operating noise increases or the hedge trimmer starts to vibrate abnormally, stop the motor and allow the hedge trimmer to come to a standstill. Take the following measures:
  - check for damage;
  - check for loose parts and secure all the loose parts;
  - replace damaged parts with equivalent parts or have them repaired.
- g)  Wear ear muffs!
- h)  Wear safety goggles!
- i) To stop the hedge trimmer in an emergency, remove the battery.

### Operation

- a) Remove the battery from the appliance before:
  - cleaning or removal of a blockage;
  - inspection, maintenance or work on the hedge trimmer;
  - setting the working position of the cutting unit;
  - if the hedge trimmer is to be left unattended.
- b) Always make sure that the hedge trimmer is in the proper working position and the tool head is properly engaged before the motor is started.
- c) When operating the hedge trimmer, always ensure that the operator is standing safely on the ground and not on a ladder or other unstable surface.
- d) Do not use the hedge trimmer if it has a defective or badly worn cutting unit.

- e) Ensure that all supplied handles and safety guards are mounted when operating the hedge trimmer. Never attempt to operate an incompletely assembled hedge trimmer or a hedge trimmer with non-approved modifications.
- f) Hold the hedge trimmer firmly with both hands using the handles provided.
- g) Always familiarise yourself with your environment and be aware of potential dangers that you may not be able to hear because of the noise of the hedge trimmer.

### **Maintenance and storage**

- a) If the hedge trimmer is shut down for maintenance, inspection or storage, switch off the motor and make sure that all rotating parts have come to a standstill. Allow the machine to cool down before carrying out an inspection, making adjustments, etc.
- b) Always allow the hedge trimmer to cool down before storage.
- c) When transporting or storing the hedge trimmer, cover the cutting unit with the protective cover for the cutting unit.

### **RESIDUAL RISKS**

Even if you operate this power tool properly, there will still be residual risks. The following risks can occur in relation to the power tool's design and structure:

- a) Cuts
  - b) Hearing damage, if no suitable hearing protection is worn.
  - c) Damage to health caused by hand-arm vibrations if the appliance is used for extended periods or is not properly used and maintained.
- Use only the additional equipment and accessories specified in the operating instructions. Using attachments or accessory tools other than those recommended in the operating instructions can lead to a risk of injury.

### **Additional safety instructions**

- Make sure that there are no bystanders or animals within a radius of 15 metres when using the tool. The operator is responsible for third parties within the working area.
- Keep the appliance, the cutting mechanism and the blade guard in good condition to prevent injury.
- Children must be supervised to make sure that they do not play with the appliance.
- Do not use the appliance until you have familiarised yourself with its use.
- Do not work with a damaged or incomplete appliance or an appliance that has been modified without the consent of the manufacturer. Never use the appliance with defective protective equipment. Do not use the appliance if it has a defective on/off switch. Before use, check the safety condition of the appliance, especially the blade and the saw chain. If the appliance has been dropped, check for significant damage or defects.
- Never start the appliance before it is correctly assembled.
- When starting and operating the appliance, ensure that it does not come into contact with the ground, stones, wire or other foreign material. Switch off the appliance before you put it down.
- The appliance is designed for two-handed operation. Never work with one hand. Make sure that the appliance is switched off when relocating the appliance and that you cannot accidentally touch the on/off switch. Carry the appliance with the blade facing backwards. Fit the blade guard during transportation.

## Before use

### Charging the battery pack

#### ⚠ CAUTION!

- ▶ Always unplug the appliance before you remove the battery pack from or connect the battery pack to the charger.

#### ⚠ WARNING!

- ▶ Observe the safety instructions and the instructions on charging and correct use given in the operating instructions for your  series battery and charger. A detailed description of the charging process and further information can be found in these separate operating instructions.

#### NOTE

- ▶ Ideally, charge the battery completely before use. You can charge the lithium-ion battery at any time without shortening its service life. Interrupting the charging process does not damage the battery.
- ▶ Never charge the battery pack if the ambient temperature is below 10°C or above 40°C. If a lithium-ion battery is to be stored for an extended period, the charge level should be checked regularly. The optimum charge level is between 50% and 80%. The storage climate should be cool and dry and the ambient temperature should be between 0°C and 50°C.
- ▶ The recommended ambient temperature range for using tools and batteries is between -5°C and 50°C.

- ◆ If necessary, remove the battery from the appliance.
- ◆ Insert the battery **20** into the charger **22**.
- ◆ Insert the mains plug into the mains socket.

- ◆ When charging is complete, disconnect the charger **22** from the mains.
- ◆ Pull the battery pack **20** out of the charger **22**.
- ◆ Switch off the charger for at least 15 minutes between successive charging sessions. Also disconnect the mains plug.

### Inserting/removing the battery pack

#### Inserting the battery pack

- ◆ Push the battery pack **20** into the handle until it clicks into place.

#### Removing the battery pack

- ◆ Press the release button **21** and remove the battery pack **20**.

#### ⚠ WARNING!

- ▶ Before any work on the appliance, remove the battery. Risk of electric shock!

### Fixing/attaching the shoulder strap

#### NOTE

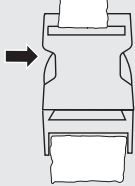

- ▶ Never use the device without the shoulder strap **9**. Always switch off the device before removing the shoulder strap **9**.
- ▶ Do not wear several belt holders and/or several shoulder straps at the same time.

- ▶  The shoulder strap **9** comes with a quick-release mechanism to quickly detach the device from the shoulder strap **9** in a dangerous situation. In a dangerous situation, press both sides of the quick-release mechanism to release the device from the shoulder strap **9**.

- ◆ Hook the shoulder strap **9** into the carrying lug **14**.

- ◆ Adjust the length of the shoulder strap **9** to your size so that the carrying lug **14** is at hip height when the strap is hooked in place.
- ◆ If necessary, you can adjust the carrying lug **14** by loosening the screw with the hex key **13** until the carrying lug **14** can be moved over the tube shaft **10**. Then tighten the screw again.

## Fitting/removing the motor head for the telescopic handle

- ◆ Undo the quick release **7** by pressing it in the direction of the arrow . Pull out the telescopic handle **6** until the ring **17** is exposed.
- ◆ Place the threaded piece **15** of the motor head **3** on the telescopic handle end **16** so that the motor head **3** can be pushed through to the ring **17**. Ensure that the ring **17** engages in the recess on the threaded piece **15** (Fig B).
- ◆ Close the quick release **7** again to secure the telescopic handle **6**.
- ◆ Tighten the red screw sleeve **5** by turning it towards the  symbol on the motor head **3**.
- ◆ To dismantle, unscrew the screw sleeve **5** by turning it towards the  symbol and pull the telescopic handle end **16** off the motor head **3**.

## Fitting/removing the tube shaft

- ◆ Insert the tube shaft **10** into the threaded piece **18** of the telescopic handle **6**.
- ◆ If necessary, turn the tube shaft **10** slightly so that the ring **19** engages in the recess on the threaded piece **18** (Fig C).
- ◆ Tighten the screw sleeve **18a** on the threaded piece **18**.
- ◆ To dismantle, proceed in reverse order.

## Adjusting the telescopic handle

The telescopic handle **6** can be adjusted continuously by means of the quick-release **7**.

- ◆ Undo the quick release **7** by pressing it in the direction of the arrow  and adjust the length by pushing or pulling as required.
- ◆ Close the quick release again **7** to fix the desired working length of the telescopic handle **6**.
- ◆ If the screws on the quick-release **7** have loosened, tighten them again with the hex key **13**.

## Adjusting the cutting angle

### NOTE

- ◆ The cutting angle can be adjusted in 11 stages.
- ◆ Remove the battery pack **20** from the appliance.
- ◆ Press the release button **4**.
- ◆ Adjust the angle of the motor unit to the required position.
- ◆ Let go of the release button **4** and the motor unit will click into place.
- ◆ Insert the battery pack **20** back into the appliance.

## Use

### NOTE

- ▶ Comply with regulations regarding noise protection and local rules. Using the appliance on certain days (e.g. on Sundays and public holidays), during certain times (midday, night time) or in certain locations (e.g. health resorts, clinics, etc.) may be restricted or prohibited.

## Switching on/off

### Turn on

- ◆ Press the safety lock-out **1** and keep it pressed and then press the On/Off switch **2**. You can now release the safety lock-out **1**.

### Switching off

- ◆ Release the On/Off switch **2**.

## Working with the hedge trimmer

### Use of the machine

### NOTE

- ▶ Please note that legal restrictions in your country may limit your use of the hedge trimmer.
- ▶ Inspect the hedge trimmer daily before every use. Also check the appliance after knocks and drops to identify any significant damage or defects.
- ▶ Wear sturdy shoes and snug-fitting clothing to reduce the risk of accidents. Stand firmly on the ground, pay attention to your balance and always use the supplied shoulder strap!
- ▶ For the sake of your health, take regular breaks while working. Physical fatigue increases the risk of injury!

### ⚠ WARNING!

- ▶ Never use the appliance when you are tired or ill or under the influence of alcohol or other drugs or medications.

## Cutting techniques

- See fold-out page (figure D).

### NOTE

- ▶ Remove thicker branches with a branch cutter.

## Transport

- Use the blade guard **1** when transporting the appliance.
- ◆ Loosen the sword guard **1** by pressing in the direction of the arrow .



- Ensure that the appliance cannot switch on during transport.

## Maintenance and cleaning

- The motor unit must always be kept clean, dry and free from oil or grease.
- The hedge trimmer must be cleaned of sawdust at regular intervals.
- Use a soft, dry cloth to clean the housing.
- Check the hedge trimmer for loose screws on the cutter bar **2** and tighten them if necessary.
- Remove stuck cuttings.
- Maintain the cutter bar **2** using a spray oil or an oil can.

## Maintenance intervals: hedge trimmer

The figures given here are based on normal operating conditions. In the event of more difficult conditions, such as strong dust generation and longer daily working hours, the given intervals are to be reduced correspondingly.

Appliance part	Action	Before starting work	After completion of work	As required
Cutting blade	Visual inspection	X		
	Cleaning		X	X

## Storage

- Always clean the appliance thoroughly before storing.
- Store the appliance in the supplied blade guard **1** in a dry place and out of the reach of children.
- Store the appliance horizontally or secured against falling.

## Troubleshooting: hedge trimmer

Problem	Possible cause	Troubleshooting
Motor will not start.	Motor head not mounted correctly	Check assembly
	Battery not inserted or not charged	Charge and/or insert battery

## Disposal



**Do not dispose of power tools in your normal domestic waste!**

The adjacent symbol of a crossed-out dustbin means that this appliance is subject to Directive 2012/19/EU. This directive states that this appliance may not be disposed of in the normal household waste at the end of its useful life, but must be taken to specially set-up collection locations, recycling depots or disposal companies.

**The disposal is free of charge for the user. Protect the environment and dispose of this appliance properly.**



Your local community or municipal authorities can provide information on how to dispose of the worn-out product.



**Do not dispose of batteries in your normal household waste!**

Defective or worn-out rechargeable batteries must be recycled. Batteries/rechargeable batteries must be treated as hazardous waste and must therefore be disposed of in an environmentally sound manner by appropriate bodies (dealers, specialist dealers, public municipal bodies, commercial disposal companies). Batteries/rechargeable batteries may contain toxic heavy metals.

If it is possible to do so without destroying the old appliance, remove the old batteries or rechargeable batteries before returning the appliance for disposal and take them to a separate collection point. In the case of permanently installed rechargeable batteries, you must indicate during disposal that the appliance contains a battery.

For this reason, do not dispose of batteries/rechargeable batteries in domestic waste. Take them to a specialist collection point. Only return batteries that are fully discharged.



The packaging is made from environmentally friendly material and can be disposed of at your local recycling plant.



Dispose of the packaging in an environmentally friendly manner. Note the labelling on the packaging and separate the packaging material components for disposal if necessary. The packaging material is labelled with abbreviations (a) and numbers (b) with the following meanings: 1–7: plastics, 20–22: paper and cardboard, 80–98: composites.

## Environmental protection

- Dispose of contaminated maintenance material and consumables at a collection point provided for this purpose.

## Ordering a replacement battery and charger

You can easily order a replacement battery or charger on the Internet at [www.kompernass.com](http://www.kompernass.com).



Scan the QR code with your smartphone/tablet. You can use this QR code to go directly to our web-

site to view and order the available spare parts.

### NOTE

- ▶ If you have problems with your online order, you can contact our service centre by phone or e-mail.
- ▶ Always quote the article number (IAN) 480993\_2410 in your order.
- ▶ Please note that online ordering of replacement parts is not possible for all countries.

## Kompernass Handels GmbH warranty

Dear Customer,

This appliance has a 3-year warranty valid from the date of purchase. If included with the product on delivery, the battery packs of the X12V and X20V Team series also come with a 3-year warranty from the date of purchase. If this product has any faults, you, the buyer, have certain statutory rights. Your statutory rights are not restricted in any way by the warranty described below.

### Warranty conditions

The warranty period starts on the date of purchase. Please keep your receipt in a safe place. This will be required as proof of purchase.

If any material or manufacturing fault occurs within three years of the date of purchase of the product, we will either repair or replace the product for you or refund the purchase price (at our discretion). This warranty service requires that you present the defective appliance and the proof of purchase (receipt) within the three-year warranty period, along with a brief written description of the fault and of when it occurred.

If the defect is covered by the warranty, your product will either be repaired or replaced by us. The repair or replacement of a product does not signify the beginning of a new warranty period.

### Warranty period and statutory claims for defects

The warranty period is not prolonged by repairs effected under the warranty. This also applies to replaced and repaired components. Any damage and defects present at the time of purchase must be reported immediately after unpacking. Repairs carried out after expiry of the warranty period shall be subject to a fee.

### Scope of the warranty

This appliance has been manufactured in accordance with strict quality guidelines and inspected meticulously prior to delivery.

The warranty covers material faults or production faults. The warranty does not cover product parts that are subject to normal wear and tear and can therefore be considered wearing parts, such as saw blades, replacement blades, abrasive papers, etc. or for damage to fragile parts, such as switches or parts made of glass.

The warranty does not apply if the product has been damaged, improperly used or improperly maintained. The directions in the operating instructions for the product regarding proper use of the product are to be strictly followed. Uses and actions that are discouraged in the operating instructions or which are warned against must be avoided.

This product is intended solely for private use and not for commercial purposes. The warranty shall be deemed void in cases of misuse or improper handling, use of force and modifications/repairs which have not been carried out by one of our authorised Service centres.

### The warranty does not apply to

- Normal reduction of the battery capacity over time
- Commercial use of the product
- Damage to or alteration of the product by the customer
- Non-compliance with safety and maintenance instructions, operating errors
- Damage caused by natural hazards

### Warranty claim procedure

To ensure quick processing of your case, please observe the following instructions:

- Please have the till receipt and the item number (IAN) 480993\_2410 available as proof of purchase.
- You will find the item number on the type plate on the product, an engraving on the product, on the front page of the operating instructions (below left) or on the sticker on the rear or bottom of the product.
- If functional faults or other defects occur, please first contact the service department listed below by telephone or use our contact form, which you can find on [parkside-diy.com](http://parkside-diy.com) in the Service category.
- You can return a defective product to us free of charge to the service address that will be provided to you. Ensure that you enclose the proof of purchase (till receipt) and information about what the defect is and when it occurred.



You can view and download these instructions along with many other manuals at [parkside-diy.com](http://parkside-diy.com). This QR code will take you directly to [parkside-diy.com](http://parkside-diy.com). Select your country and use the search box to search for the operating instructions. Enter the article number (IAN) 480993\_2410 to find the operating instructions for your article.

## NOTE

- ▶ For Parkside tools, please send us only the defective item without the accessories (e.g. battery, storage case, assembly tools, etc.).

## ⚠ WARNING!

- ▶ **Have your tools repaired by the Service Centre or a qualified electrician and only using genuine replacement parts.** This will ensure that the safety of the appliance is maintained.

## Service

### GB Service Great Britain

Tel.: 0800 404 7657

E-Mail: [kompernass@lidl.co.uk](mailto:kompernass@lidl.co.uk)

### CY Service Cyprus

Tel.: 8009 4241

E-Mail: [kompernass@lidl.com.cy](mailto:kompernass@lidl.com.cy)

IAN 480993\_2410

## Importer

Please note that the following address is not the service address. Please use the service address provided in the operating instructions.

KOMPERNASS HANDELS GMBH

BURGSTRASSE 21

44867 BOCHUM

GERMANY

[www.kompernass.com](http://www.kompernass.com)

## Translation of the original Conformity Declaration

We, KOMPERNASS HANDELS GMBH, document officer: Mr Semi Uguzlu, BURGSTR. 21, 44867 BOCHUM, GERMANY, hereby declare that this product complies with the following standards, normative documents and EC directives:

**Machinery Directive** (2006/42/EC)

**EMC (Electromagnetic Compatibility)** (2014/30/EU)

**Directives on noise emission** 2000/14/EC, 2005/88/EC Notified body no. 0036 TÜV SÜD Industrie Service GmbH, Westendstrasse 199, 80686 Munich, Germany Evaluation procedure for conformity as per appendix V.

Sound power level  $L_{WA}$ :

measured 84 dB (A), guaranteed 86 dB (A)

**RoHS Directive** (2011/65/EU)\*

\* The manufacturer bears the full responsibility for compliance with this conformity declaration. The subject of the declaration described above meets the requirements of Directive 2011/65/EU of the European Parliament and Council of 8 June 2011 on the restriction of the use of certain hazardous substances in electrical and electronic equipment.

### Applied harmonised standards

EN 62841-1:2015/A11:2022

EN 62841-4-2:2019/A11:2022

EN IEC 55014-1:2021

EN IEC 55014-2:2021

EN IEC 63000:2018

**Type/appliance designation:** 20V Cordless Extendable Hedge Trimmer PTHSA 20-Li D5

**Year of manufacture:** 02–2025

**Serial number:** IAN 480993\_2410

Bochum, 15/12/2024



Semi Uguzlu  
- Quality Manager -

We reserve the right to make technical changes in the context of further product development.



## Περιεχόμενα

<b>Εισαγωγή</b> . . . . .	<b>20</b>
Προβλεπόμενη χρήση . . . . .	20
Παραδοτέος εξοπλισμός . . . . .	20
Εξοπλισμός . . . . .	20
Τεχνικά χαρακτηριστικά . . . . .	21
<b>Γενικές υποδείξεις ασφαλείας για τα ηλεκτρικά εργαλεία</b> . . . . .	<b>22</b>
1. Ασφάλεια στον χώρο εργασίας . . . . .	22
2. Ηλεκτρική ασφάλεια . . . . .	23
3. Ασφάλεια ατόμων . . . . .	23
4. Χρήση και χειρισμός του ηλεκτρικού εργαλείου . . . . .	24
5. Χρήση και χειρισμός του επαναφορτιζόμενου εργαλείου . . . . .	25
6. Σέρβις . . . . .	26
Υποδείξεις ασφαλείας για τα μπορντουροψάλιδα . . . . .	26
Υποδείξεις ασφαλείας για τα μπορντουροψάλιδα με μακρύ κοντάρι . . . . .	26
Συμπληρωματικές υποδείξεις ασφαλείας για τα ψαλίδια μπορντούρας . . . . .	27
ΥΠΟΛΕΙΠΟΜΕΝΟΙ ΚΙΝΔΥΝΟΙ . . . . .	28
Περαιτέρω υποδείξεις ασφαλείας . . . . .	29
<b>Πριν από τη θέση σε λειτουργία</b> . . . . .	<b>29</b>
Φόρτιση συστοιχίας συσσωρευτών . . . . .	29
Τοποθέτηση/αφαίρεση της συστοιχίας συσσωρευτών στη/από τη συσκευή . . . . .	30
Στερέωση/τοποθέτηση ζώνης ώμου . . . . .	30
Τοποθέτηση / αφαίρεση κεφαλής μοτέρ στο τηλεσκοπικό κοντάρι . . . . .	30
Τοποθέτηση/αφαίρεση άξονα σωλήνα . . . . .	31
Ρύθμιση τηλεσκοπικού κονταριού . . . . .	31
Ρύθμιση γωνίας κοπής . . . . .	31
<b>Θέση σε λειτουργία</b> . . . . .	<b>31</b>
Ενεργοποίηση/Απενεργοποίηση . . . . .	31
Εργασία με το ψαλίδι μπορντούρας . . . . .	32
Χρήση μηχανήματος . . . . .	32
Τεχνικές κοπής . . . . .	32
<b>Μεταφορά</b> . . . . .	<b>32</b>
<b>Συντήρηση και καθαρισμός</b> . . . . .	<b>32</b>
<b>Διαστήματα συντήρησης ψαλιδιού μπορντούρας</b> . . . . .	<b>32</b>
<b>Αποθήκευση</b> . . . . .	<b>33</b>
<b>Αναζήτηση σφαλμάτων στο ψαλίδι μπορντούρας</b> . . . . .	<b>33</b>
<b>Απόρριψη</b> . . . . .	<b>33</b>
<b>Παραγγελία εφεδρικής μπαταρίας και φορτιστή</b> . . . . .	<b>34</b>
<b>Εγγύηση της Kompernass Handels GmbH</b> . . . . .	<b>34</b>
<b>Σέρβις</b> . . . . .	<b>36</b>
<b>Εισαγωγέας</b> . . . . .	<b>36</b>
<b>Μετάφραση της πρωτότυπης δήλωσης συμμόρφωσης</b> . . . . .	<b>37</b>

## Εισαγωγή

Συγχαρητήρια για την αγορά της νέας σας συσκευής. Το προϊόν που αποκτήσατε είναι ένα προϊόν υψηλής ποιότητας. Οι οδηγίες χρήσης αποτελούν τμήμα αυτού του προϊόντος. Περιλαμβάνουν σημαντικές υποδείξεις για την ασφάλεια, τη χρήση και την απόρριψη. Πριν από τη χρήση του προϊόντος, εξοικειωθείτε με όλες τις υποδείξεις χειρισμού και ασφάλειας. Χρησιμοποιείτε το προϊόν αποκλειστικά όπως περιγράφεται και για τους αναφερόμενους τομείς χρήσης. Σε περίπτωση παράδοσης του προϊόντος σε τρίτους, παραδώστε μαζί και όλα τα έγγραφα.

## Προβλεπόμενη χρήση

Η παρούσα συσκευή είναι σχεδιασμένη για την κοπή και το τριμάρισμα φραχτών, θάμνων και καλλυπτιστικών θάμνων στα πλαίσια οικιακής χρήσης. Πρόκειται για μια φορητή συσκευή με ενσωματωμένο σύστημα μετάδοσης κίνησης, στην οποία οι γραμμικά διατεταγμένες λεπίδες κινούνται πέρα-δώθε. Χρησιμοποιείτε τη συσκευή μόνο όπως περιγράφεται και για τους αναφερόμενους τομείς χρήσης.

Η συσκευή δεν προορίζεται για επαγγελματική χρήση. Η συσκευή προορίζεται για χρήση από ενήλικες. Η συσκευή αυτή δεν προορίζεται για χρήση από άτομα (συμπεριλαμβανομένων παιδιών) με περιορισμένες φυσικές, αισθητηριακές ή νοητικές δυνατότητες ή με έλλειψη εμπειρίας και/ή με έλλειψη γνώσεων. Η χρήση της συσκευής σε βροχή ή υγρό περιβάλλον απαγορεύεται. Κάθε άλλη χρήση ή μετατροπή της συσκευής θεωρείται ως μη σύμφωνη με τους κανονισμούς και ενέχει σημαντικούς κινδύνους ατυχημάτων. Για βλάβες από χρήση μη σύμφωνη με τους κανονισμούς, ο κατασκευαστής δεν αναλαμβάνει καμία ευθύνη.

### ΠΡΟΕΙΔΟΠΟΙΗΣΗ!

- Τα ψαλιδία μπροντούρας δεν ενδείκνυνται για χρήση από παιδιά.

## Παραδοτέος εξοπλισμός

- 1 20 V Επαναφορτιζόμενο τηλεσκοπικό μπροντούροψαλίδο (τριών τμημάτων)
- 1 Ζώνη ώμου
- 1 Προστατευτική θήκη κατευθυντήριας λάμας
- 1 Εσωτερικό εξαγωνικό κλειδί 5mm
- 1 ζευγάρι προστατευτικά γυαλιά
- 1 Εγχειρίδιο οδηγιών χρήσης

## Εξοπλισμός

### Εικ. Α

- 1 Προστατευτική θήκη κατευθυντήριας λάμας
- 2 Μαχαίρι
- 3 Κεφαλή μοτέρ
- 4 Πλήκτρο απασφάλισης
- 5 Βιδωτό χιτώνιο (τηλεσκοπικό κοντάρι)
- 6 Τηλεσκοπικό κοντάρι
- 7 Ταχυσύνδεσμος
- 8 Χειρολαβή
- 8a Βιδωτό χιτώνιο (άξονας σωλήνα)
- 9 Ζώνη ώμου
- 10 Άξονας σωλήνα
- 11 Φραγή ενεργοποίησης
- 12 Διακόπτης ενεργοποίησης/ απενεργοποίησης
- 13 Εσωτερικό εξαγωνικό κλειδί
- 14 Δακτύλιος μεταφοράς

### Εικ. Β

- 15 Τεμάχιο με σπείρωμα (κεφαλή μοτέρ)
- 16 Άκρο τηλεσκοπικού κονταριού
- 17 Δακτύλιος

### Εικ. C

- 18 Τεμάχιο με σπείρωμα (τηλεσκοπικό κοντάρι)
- 19 Δακτύλιος

**Εικ. Ε**

- 20 Συστοιχία συσσωρευτών\*
- 21 Πλήκτρο για την απασφάλιση της συστοιχίας συσσωρευτών
- 22 Ταχυφορτιστής\*
- 23 Ζευγάρι προστατευτικά γυαλιά

\* Ο ΣΥΣΣΩΡΕΥΤΗΣ ΚΑΙ Ο ΦΟΡΤΙΣΤΗΣ ΔΕΝ ΠΕΡΙΛΑΜΒΑΝΟΝΤΑΙ ΣΤΟΝ ΠΑΡΑΔΟΤΕΟ ΕΞΟΠΛΙΣΜΟ

**Τεχνικά χαρακτηριστικά**

Τάση μέτρησης 20 V ==  
(συνεχές ρεύμα)

Li-Ion Συσσωρευτής λιθίου-ιόντων

Αριθμός διαδρομών στο ρελαντί 1150 min<sup>-1</sup>

Γωνία εργασίας -60° έως +90°

Μήκος κοπής 410 mm

Απόσταση οδοντώσεων 15 mm

**Πληροφορίες θορύβου και κραδασμών**

Τιμή μέτρησης για θόρυβο προσδιορισμένη σύμφωνα με το EN 62841. Το επίπεδο θορύβου Α-στάθμησης του ηλεκτρικού εργαλείου ανέρχεται συνήθως:

Στάθμη ηχητικής πίεσης  $L_{PA} = 77,5$  dB

Αβεβαιότητα  $K = 3$  dB

Στάθμη ηχητικής ισχύος  $L_{WA} = 82,7$  dB

Αβεβαιότητα:  $K = 2,02$  dB

Εγγυημένη στάθμη ηχητικής ισχύος  $L_{WA} = 86$  dB

**Τιμές κραδασμών** (διανυσματικό άθροισμα τριών κατευθύνσεων) υπολογισμένες κατά EN 62841:

Τιμή εκπομπής κραδασμών  
- στη χειρολαβή  $a_h < 2,5$  m/s<sup>2</sup>

Αβεβαιότητα  $K = 1,5$  m/s<sup>2</sup>





**Φοράτε προστασία για την ακοή!**



**ΥΠΟΔΕΙΞΗ**

- ▶ Οι αναφερόμενες συνολικές τιμές κραδασμών και οι αναφερόμενες τιμές εκπομπής θορύβου έχουν μετρηθεί σύμφωνα με μια πρότυπη διαδικασία ελέγχου και μπορούν να χρησιμοποιηθούν για τη σύγκριση ενός ηλεκτρικού εργαλείου με ένα άλλο.
- ▶ Οι αναφερόμενες τιμές εκπομπής κραδασμών και οι αναφερόμενες τιμές εκπομπής θορύβου μπορούν, επίσης, να χρησιμοποιηθούν για μια αρχική εκτίμηση του φορτίου.

**⚠ ΠΡΟΕΙΔΟΠΟΙΗΣΗ!**

- ▶ Οι εκπομπές κραδασμών και θορύβου μπορεί, κατά τη διάρκεια της πραγματικής χρήσης του ηλεκτρικού εργαλείου, να αποκλίνουν από τις αναφερόμενες τιμές ανάλογα με το είδος και τον τρόπο που χρησιμοποιείται το ηλεκτρικό εργαλείο, κυρίως ανάλογα με το είδος του τεμαχίου επεξεργασίας.
- ▶ Προσπαθείτε να διατηρείτε την επιβάρυνση σε όσο το δυνατόν χαμηλότερα επίπεδα. Παραδειγματικά μέτρα μείωσης της επιβάρυνσης λόγω δονήσεων είναι η χρήση γαντιών κατά τη χρήση του εργαλείου και ο περιορισμός του χρόνου εργασίας. Εδώ πρέπει να συνηγορούνται όλα τα μέρη του κύκλου εργασίας (παραδείγματος χάριν, χρόνοι κατά τους οποίους το ηλεκτρικό εργαλείο είναι απενεργοποιημένο και χρόνοι κατά τους οποίους είναι μεν ενεργοποιημένο, αλλά λειτουργεί χωρίς φορτίο).

Η συσκευή αποτελεί μέρος της σειράς  της Parkside και λειτουργεί με συσσωρευτές της σειράς  της Parkside.

Οι συσσωρευτές της σειράς  της Parkside επιτρέπεται να φορτίζονται μόνο με φορτιστές της σειράς  της Parkside.

Συνιστούμε να λειτουργείτε την παρούσα συσκευή αποκλειστικά με τους εξής συσσωρευτές:

PAP 20 A1/PAP 20 A2/PAP 20 A3/  
PAP 20 B1/PAP 20 B3/Smart PAPS 204 A1/  
Smart PAPS 208 A1.

Συνιστούμε να φορτίζετε αυτούς τους συσσωρευτές με τους εξής φορτιστές:  
PLG 20 A3/PLG 20 A4/PLG 20 C1/  
PLG 20 C3/PDSLG 20 A1/  
Smart PLGS 2012 A1.

## Επεξηγήσεις των πινακίδων σήμανσης στη συσκευή



Πριν από τη θέση σε λειτουργία, διαβάστε τις οδηγίες χρήσης και τις υποδείξεις!



Φοράτε προστασία για την ακοή!



Φοράτε κράνος προστασίας!



Φοράτε γυαλιά προστασίας!



Διατηρείτε τα παρακείμενα άτομα μακριά από τη συσκευή!



Προστατεύετε τη συσκευή από τη βροχή ή την υγρασία!



Κίνδυνος θανάτου από ηλεκτροπληξία! Να παραμένετε τουλάχιστον 10 μέτρα μακριά από εναέριες γραμμές.



Προσοχή! Αντικείμενα που πέφτουν κάτω. Κυρίως κατά την κοπή πάνω από το ύψος του κεφαλιού.



Προσοχή! Κίνδυνος τραυματισμού από την κινούμενη λειπίδα.



Στοιχεία στάθμης ηχητικής ισχύος LWA σε dB.



## Γενικές υποδείξεις ασφαλείας για τα ηλεκτρικά εργαλεία

### ⚠️ ΠΡΟΕΙΔΟΠΟΙΗΣΗ!

- Διαβάστε όλες τις υποδείξεις ασφαλείας, τις οδηγίες, τις εικόνες και τα τεχνικά χαρακτηριστικά που συνοδεύουν αυτό το ηλεκτρικό εργαλείο. Παραλείψεις κατά την τήρηση των παρακάτω οδηγιών μπορούν να προκαλέσουν ηλεκτροπληξία, πυρκαγιά και/ή σοβαρούς τραυματισμούς.

**Φυλάξτε όλες τις υποδείξεις ασφαλείας και τις οδηγίες για να μπορείτε να ανατρέξετε σε αυτές μελλοντικά.**

Ο χρησιμοποιούμενος σε αυτές τις υποδείξεις ασφαλείας όρος «Ηλεκτρικό εργαλείο» αναφέρεται σε ηλεκτρικά εργαλεία (με καλώδιο ρεύματος) που λειτουργούν με ρεύμα και σε ηλεκτρικά εργαλεία (χωρίς καλώδιο ρεύματος) που λειτουργούν με συσσωρευτή.

### 1. Ασφάλεια στον χώρο εργασίας

- α) Διατηρείτε τον χώρο εργασίας σας καθαρό και φροντίζετε να υπάρχει επαρκής φωτισμός. Η ακαταστασία και οι μη φωτισμένοι χώροι εργασίας μπορούν να οδηγήσουν σε ατυχήματα.

- β) **Μην εργάζεστε με το ηλεκτρικό εργαλείο σε περιβάλλον, όπου υπάρχει κίνδυνος έκρηξης, εύφλεκτα υγρά, αέρια ή σκόνες.** Τα ηλεκτρικά εργαλεία δημιουργούν σπινθήρες, οι οποίοι μπορούν να προκαλέσουν ανάφλεξη στη σκόνη ή στους ατμούς.
- γ) **Κρατάτε τα παιδιά και άλλα άτομα μακριά κατά τη χρήση του ηλεκτρικού εργαλείου.** Σε περίπτωση διάσπασης της προσοχής, μπορεί να χάσετε τον έλεγχο του ηλεκτρικού εργαλείου.

## 2. Ηλεκτρική ασφάλεια

- α) **Το βύσμα σύνδεσης του ηλεκτρικού εργαλείου πρέπει να ταιριάζει στην πρίζα. Το βύσμα δεν επιτρέπεται να τροποποιηθεί με κανέναν τρόπο. Μη χρησιμοποιείτε βύσματα προσαρμογών μαζί με γειωμένα ηλεκτρικά εργαλεία.** Τα βύσματα που δεν έχουν τροποποιηθεί και οι κατάλληλες πρίζες μειώνουν τον κίνδυνο ηλεκτροπληξίας.
- β) **Αποφεύγετε τη σωματική επαφή με γειωμένες επιφάνειες, όπως σωλήνες, θερμαντικά σώματα, εστίες και ψυγεία.** Υπάρχει αυξημένος κίνδυνος λόγω ηλεκτροπληξίας, όταν το σώμα σας είναι γειωμένο.
- γ) **Κρατάτε τα ηλεκτρικά εργαλεία μακριά από τη βροχή ή την υγρασία.** Η διείσδυση νερού σε ένα ηλεκτρικό εργαλείο αυξάνει τον κίνδυνο ηλεκτροπληξίας.
- δ) **Μη χρησιμοποιείτε το καλώδιο σύνδεσης άσκοπα, π.χ. για να μεταφέρετε το ηλεκτρικό εργαλείο, να το κρεμάσετε ή για να αποσυνδέσετε το βύσμα από την πρίζα. Κρατάτε το καλώδιο σύνδεσης μακριά από υψηλές θερμοκρασίες, λάδια, αιχμηρές άκρες ή κινούμενα μέρη.** Τα φθαρμένα ή μπερδεμένα καλώδια σύνδεσης αυξάνουν τον κίνδυνο ηλεκτροπληξίας.

- ε) **Όταν εργάζεστε με ένα ηλεκτρικό εργαλείο σε εξωτερικό χώρο, χρησιμοποιείτε μόνο καλώδια προέκτασης, τα οποία ενδείκνυνται για εξωτερικούς χώρους.** Η χρήση κατάλληλου καλωδίου προέκτασης για εξωτερικό χώρο μειώνει τον κίνδυνο ηλεκτροπληξίας.
- στ) **Εάν δεν μπορεί να αποφευχθεί η λειτουργία του ηλεκτρικού εργαλείου σε υγρό περιβάλλον, χρησιμοποιείτε διακόπτη ασφαλείας.** Η χρήση διακόπτη ασφαλείας μειώνει τον κίνδυνο ηλεκτροπληξίας.

## 3. Ασφάλεια ατόμων

- α) **Να είστε προσεκτικοί, προσέχετε τι κάνετε και χρησιμοποιείτε τη λογική όταν εργάζεστε με ένα ηλεκτρικό εργαλείο. Μη χρησιμοποιείτε ηλεκτρικά εργαλεία, εάν είστε κουρασμένοι ή υπό την επήρεια ναρκωτικών, αλκοόλ ή φαρμάκων.** Ένα μόνο λεπτό απροσεξίας κατά τη χρήση του ηλεκτρικού εργαλείου αρκεί για να οδηγήσει σε σοβαρούς τραυματισμούς.
- β) **Φοράτε μέσα ατομικής προστασίας και πάντα γυαλιά προστασίας.** Όταν φοράτε μέσα ατομικής προστασίας, όπως μάσκα για τη σκόνη, αντιολισθητικά υποδήματα ασφαλείας, κράνος ή προστασία για την ακοή, ανάλογα με το είδος και τη χρήση του ηλεκτρικού εργαλείου, μειώνεται ο κίνδυνος τραυματισμών.
- γ) **Αποφεύγετε μια μη ηθελημένη θέση σε λειτουργία. Διασφαλίζετε ότι το ηλεκτρικό εργαλείο είναι απενεργοποιημένο, προτού το συνδέσετε στην παροχή ρεύματος ή/και τον συσσωρευτή, καθώς και προτού το σηκώσετε ή το μεταφέρετε.** Όταν μεταφέρετε το ηλεκτρικό εργαλείο και έχετε το δάχτυλο στον διακόπτη ή συνδέετε το ηλεκτρικό εργαλείο ενεργοποιημένο στην παροχή ρεύματος, μπορεί να προκληθούν ατυχήματα.

- δ) **Απομακρύνετε εργαλεία ρύθμισης ή μηχανικά κλειδιά, πριν ενεργοποιήσετε το ηλεκτρικό εργαλείο.** Ένα εργαλείο ή κλειδί, το οποίο βρίσκεται σε ένα περιστρεφόμενο τμήμα του ηλεκτρικού εργαλείου, μπορεί να οδηγήσει σε τραυματισμούς.
  - ε) **Αποφεύγετε λανθασμένες στάσεις του σώματος. Φροντίζετε να έχετε ασφαλή στάση και διατηρείτε πάντα την ισορροπία.** Έτσι, μπορείτε να ελέγχετε το ηλεκτρικό εργαλείο καλύτερα σε μη αναμενόμενες καταστάσεις.
  - στ) **Φοράτε κατάλληλο ρουχισμό. Μην φοράτε μακριά ρούχα ή κοσμήματα. Κρατάτε τα μαλλιά και τα ρούχα μακριά από κινούμενα τμήματα.** Τα χαλαρά ρούχα, τα κοσμήματα ή τα μακριά μαλλιά μπορούν να πιαστούν από κινούμενα τμήματα.
  - ζ) **Εάν μπορούν να συναρμολογηθούν διατάξεις αναρρόφησης και συλλογής σκόνης, αυτές θα πρέπει να συνδέονται και να χρησιμοποιούνται σωστά.** Η χρήση μιας διάταξης αναρρόφησης σκόνης μπορεί να μειώσει τους κινδύνους από τη σκόνη.
  - η) **Μην υπερεκτιμάτε τον εαυτό σας και μην αγνοείτε τους κανόνες ασφαλείας για τα ηλεκτρικά εργαλεία, ακόμη και εάν έχετε εξοικειωθεί με το ηλεκτρικό εργαλείο μετά από συχνή χρήση.** Απρόσεκτες ενέργειες μπορούν να οδηγήσουν μέσα σε κλάσματα του δευτερολέπτου σε σοβαρούς τραυματισμούς.
- #### 4. Χρήση και χειρισμός του ηλεκτρικού εργαλείου
- α) **Μην καταπονείτε το ηλεκτρικό εργαλείο. Χρησιμοποιείτε για την εργασία σας το αντίστοιχο ηλεκτρικό εργαλείο.** Με το κατάλληλο ηλεκτρικό εργαλείο εργάζεστε καλύτερα και ασφαλέστερα στο δοθέν πεδίο απόδοσης.
  - β) **Μη χρησιμοποιείτε ηλεκτρικά εργαλεία, των οποίων ο διακόπτης έχει υποστεί βλάβη.** Ένα ηλεκτρικό εργαλείο, το οποίο δεν μπορεί πλέον να ενεργοποιηθεί ή απενεργοποιηθεί, είναι επικίνδυνο και πρέπει να επισκευαστεί.
  - γ) **Αποσυνδέετε το βύσμα από την πρίζα και/ή απομακρύνετε τον αποσπώμενο συσσωρευτή, πριν διεξάγετε ρυθμίσεις στη συσκευή, πριν αλλάξετε μέρη των εργαλείων χρήσης ή πριν αποθηκεύσετε το ηλεκτρικό εργαλείο.** Αυτό το μέτρο ασφαλείας εμποδίζει τη μη ηθελημένη εκκίνηση του ηλεκτρικού εργαλείου.
  - δ) **Φυλάσσετε τα ηλεκτρικά εργαλεία που δεν χρησιμοποιούνται μακριά από παιδιά. Μην επιτρέπεται να χρησιμοποιούν το ηλεκτρικό εργαλείο άτομα, τα οποία δεν έχουν εξοικειωθεί μαζί του ή δεν έχουν διαβάσει αυτές τις οδηγίες.** Τα ηλεκτρικά εργαλεία είναι επικίνδυνα, όταν χρησιμοποιούνται από άτομα χωρίς εμπειρία.
  - ε) **Φροντίζετε τα ηλεκτρικά εργαλεία και τα εργαλεία χρήσης με προσοχή. Ελέγχετε εάν τα κινούμενα μέρη λειτουργούν σωστά και δεν μαγκώνουν, εάν κάποια μέρη έχουν σπάσει ή παρουσιάζουν τέτοια βλάβη που θα μπορούσε να επηρεάσει τη λειτουργία του ηλεκτρικού εργαλείου. Τα εξαρτήματα που έχουν υποστεί βλάβη πρέπει να επισκευάζονται πριν από τη χρήση του ηλεκτρικού εργαλείου.** Πολλά από τα ατυχήματα οφείλονται στην κακή συντήρηση των ηλεκτρικών εργαλείων.
  - στ) **Διατηρείτε τα εργαλεία κοπής αιχμηρά και καθαρά.** Τα εργαλεία κοπής, των οποίων η φροντίδα έχει εκτελεστεί με προσοχή και τα οποία διαθέτουν αιχμηρές ακμές κοπής, μαγκώνουν λιγότερο και είναι ευκολότερα στον χειρισμό.

ζ) Χρησιμοποιείτε το ηλεκτρικό εργαλείο, τα εργαλεία χρήσης, κλπ., σύμφωνα με αυτές τις οδηγίες. Λαμβάνετε υπόψη τις συνθήκες εργασίας και την προς διεξαγωγή ενέργεια. Η χρήση ηλεκτρικών εργαλείων για διαφορετικές από τις προβλεπόμενες χρήσεις μπορεί να οδηγήσει σε επικίνδυνες καταστάσεις.

η) Οι λαβές και οι επιφάνειες αυτών πρέπει να είναι στεγνές, καθαρές, χωρίς λάδια και γράσα. Οι ολισθηρές λαβές και επιφάνειες δεν επιτρέπουν τον ασφαλή χειρισμό και έλεγχο του ηλεκτρικού εργαλείου σε απρόβλεπτες καταστάσεις.

## 5. Χρήση και χειρισμός του επαναφορτιζόμενου εργαλείου

α) Φορτίζετε τους συσσωρευτές μόνο με φορτιστές που προτείνει ο κατασκευαστής. Σε περίπτωση χρήσης φορτιστών κατάλληλων για συγκεκριμένο τύπο συσσωρευτών με διαφορετικούς συσσωρευτές, υπάρχει κίνδυνος πυρκαγιάς.

β) Χρησιμοποιείτε μόνο τους προβλεπόμενους συσσωρευτές στα ηλεκτρικά εργαλεία. Σε περίπτωση χρήσης διαφορετικών συσσωρευτών, ενδέχεται να προκληθούν τραυματισμοί και πυρκαγιά.

γ) Όταν δεν χρησιμοποιείται ο συσσωρευτής, πρέπει να φυλάσσεται μακριά από συνδετήρες, νομίσματα, κλειδιά, καρφιά, βίδες ή άλλα μικρά μεταλλικά αντικείμενα, τα οποία θα μπορούσαν να προκαλέσουν γεφύρωση των επαφών. Τυχόν βραχυκύκλωμα μεταξύ των επαφών του συσσωρευτή μπορεί να έχει ως επακόλουθο εγκαύματα ή πυρκαγιά.

δ) Σε περίπτωση εσφαλμένης χρήσης, ενδέχεται να εξέλθει υγρό από τον συσσωρευτή. Αποφεύγετε την επαφή με το υγρό. Σε περίπτωση τυχαίας επαφής, ξεπλύνετε με νερό. Εάν το υγρό έλθει σε επαφή με τα μάτια, ζητήστε ιατρική βοήθεια. Το εκρέον υγρό των συσσωρευτών μπορεί να προκαλέσει δερματικούς ερεθισμούς ή εγκαύματα.

ε) Μη χρησιμοποιείτε κατεστραμμένους ή τροποποιημένους συσσωρευτές. Οι κατεστραμμένοι ή τροποποιημένοι συσσωρευτές έχουν απρόβλεπτη συμπεριφορά και ενδέχεται να προκαλέσουν φωτιά, έκρηξη ή τραυματισμούς.

στ) Μην εκθέτετε τους συσσωρευτές σε φωτιά ή υψηλές θερμοκρασίες. Η φωτιά ή θερμοκρασίες άνω των 130°C (265°F) μπορεί να οδηγήσουν σε έκρηξη.

ζ) Τηρείτε όλες τις οδηγίες σχετικά με τη φόρτιση και μη φορτίζετε ποτέ τον συσσωρευτή ή το επαναφορτιζόμενο εργαλείο εκτός του εύρους θερμοκρασιών που αναγράφεται στις οδηγίες χρήσης. Λανθασμένη φόρτιση ή φόρτιση εκτός του επιτρεπόμενου εύρους θερμοκρασίας μπορεί να προκαλέσει ζημιά στον συσσωρευτή και να αυξήσει τον κίνδυνο πυρκαγιάς.



**ΠΡΟΣΟΧΗ! ΚΙΝΔΥΝΟΣ ΕΚΡΗΞΗΣ!**  
Μη φορτίζετε ποτέ μη επαναφορτιζόμενες μπαταρίες.



Προστατεύετε τον συσσωρευτή από υψηλές θερμοκρασίες, καθώς και π. χ. από συνεχή ηλιακή ακτινοβολία, φωτιά, νερό και υγρασία. Υπάρχει κίνδυνος έκρηξης.

## 6. Σέρβις

- α) Το ηλεκτρικό εργαλείο σας πρέπει να επισκευάζεται αποκλειστικά από καταρτισμένο και εξειδικευμένο προσωπικό και μόνο με γνήσια ανταλλακτικά. Κατά αυτό τον τρόπο, διατηρείται η ασφάλεια του ηλεκτρικού εργαλείου.
- β) Μη συντηρείτε ποτέ συσσωρευτές που έχουν υποστεί βλάβη. Οποιαδήποτε εργασία συντήρησης συσσωρευτών πρέπει να διεξάγεται αποκλειστικά από τον κατασκευαστή ή εξουσιοδοτημένα σημεία εξυπηρέτησης πελατών.

## Υποδείξεις ασφαλείας για τα μπορντουροψάλιδα

- α) Μη χρησιμοποιείτε το μπορντουροψάλιδο σε άσχημες καιρικές συνθήκες, ιδιαίτερα όταν υπάρχει κίνδυνος καταιγίδας. Έτσι, μειώνεται ο κίνδυνος από κεραυνούς.
- β) Κρατάτε όλους τους αγωγούς δικτύου μακριά από την περιοχή κοπής. Σε φράχτες ή θάμνους, ενδέχεται να υπάρχουν κρυφοί αγωγοί και να κοπούν κατά λάθος από τη λεπίδα.
- γ) Φοράτε προστατευτικά ακοής. Τα ενδεδειγμένα μέσα ατομικής προστασίας μειώνουν τον κίνδυνο απώλειας ακοής.
- δ) Κρατάτε το ψαλίδι μπορντούρας μόνο από τις μονωμένες επιφάνειες λαβής, καθώς η λεπίδα κοπής μπορεί να έρθει σε επαφή με κρυφούς αγωγούς ρεύματος. Η επαφή των λεπίδων με έναν ρευματοφόρο αγωγό μπορεί να θέσει υπό τάση ακόμη και μεταλλικά τμήματα της συσκευής, προκαλώντας ηλεκτροπληξία.
- ε) Κρατάτε μακριά από τη λεπίδα όλα τα μέρη του σώματος. Μην επιχειρείτε να αφαιρέσετε το υλικό κοπής ή να συγκρατήσετε υλικό προς κοπή με τη λεπίδα να βρίσκεται σε κίνηση. Οι λεπίδες συνεχίζουν να κινούνται μετά την απενεργοποίηση του διακόπτη.

Μια στιγμή απροσεξίας κατά τη χρήση του μπορντουροψάλιδου μπορεί να οδηγήσει σε σοβαρούς τραυματισμούς.

- στ) Διασφαλίζετε ότι όλοι διακόπτες είναι απενεργοποιημένοι και ότι ο συσσωρευτής έχει απομακρυνθεί ή διαχωριστεί, πριν από την απομάκρυνση υλικού που έχει μαγκώσει ή τη συντήρηση του μπορντουροψάλιδου. Τυχόν μη αναμενόμενη έναρξη λειτουργίας του μπορντουροψάλιδου κατά την απομάκρυνση υλικού ή τη συντήρηση που έχει μαγκώσει ενδέχεται να έχει ως αποτέλεσμα σοβαρούς τραυματισμούς.
- ζ) Μεταφέρετε την ψαλίδα κοπής από τη λαβή με ακινητοποιημένη τη λεπίδα και προσέχετε ώστε να μην πατήσετε κάποιον διακόπτη. Η σωστή μεταφορά του μπορντουροψάλιδου μειώνει τον κίνδυνο μη ηθελημένης λειτουργίας και ενδεχόμενου συνεπακόλουθου τραυματισμού από τη λεπίδα.
- η) Κατά τη μεταφορά ή τη φύλαξη του μπορντουροψάλιδου, τοποθετείτε πάντα το κάλυμμα στις λεπίδες. Κατά τον σωστό χειρισμό του μπορντουροψάλιδου, μειώνεται ο κίνδυνος τραυματισμού από τη λεπίδα.

## Υποδείξεις ασφαλείας για τα μπορντουροψάλιδα με μακρύ κοντάρι

- α) Σε εργασίες πάνω από το κεφάλι με το μπορντουροψάλιδο με μακρύ κοντάρι, φοράτε προστασία για το κεφάλι. Τα κομμένα τεμάχια που πέφτουν ενδέχεται να προκαλέσουν σοβαρούς τραυματισμούς.
- β) Να χειρίζεστε το μπορντουροψάλιδο με μακρύ κοντάρι πάντα και με τα δύο χέρια. Κρατάτε το μπορντουροψάλιδο με μακρύ κοντάρι και με τα δύο χέρια, προς αποφυγή απώλειας ελέγχου.

γ) **Μειώνετε τον κίνδυνο θανατηφόρου ηλεκτροπληξίας όταν αποφεύγετε εντελώς χρήση του μπορντουροψάλιδου με μακρύ κοντάρι κοντά σε ηλεκτρικά καλώδια.** Η επαφή με ή η χρήση κοντά σε καλώδια ρεύματος μπορεί να οδηγήσει σε σοβαρούς τραυματισμούς ή θανατηφόρο ηλεκτροπληξία.

- Ελέγχετε προσεκτικά την επιφάνεια προς κοπή και απομακρύνετε όλα τα σύρματα ή λοιπά ξένα σώματα.
- Το ψαλίδι μπορντούρας προβλέπεται για εργασίες, κατά τις οποίες ο χειριστής βρίσκεται στο δάπεδο και όχι σε σκάλα ή λοιπές μη σταθερές επιφάνειες.

### ΥΠΟΔΕΙΞΗ

- ▶ Εικόνες σχετικά με τη χρήση του ψαλιδιού μπορντούρας ή των εξαρτημάτων χειρισμού του θα βρείτε στην αναδιπλούμενη σελίδα.
- ▶ Υποδείξεις και εικόνες σχετικά με τη ρύθμιση, τη συντήρηση, τη λίπανση από τον χρήστη θα βρείτε στις παρούσες οδηγίες.
- ▶ Υποδείξεις για τη θέση εργασίας (βλ. αναδιπλούμενη σελίδα).
- ▶ Υποδείξεις για τα εξαρτήματα χειρισμού (βλ. αναδιπλούμενη σελίδα).
- ▶ Υποδείξεις αντικατάστασης και επισκευής (βλ. Κεφάλαιο Συντήρηση και καθαρισμός/σέρβις).
- ▶ Επεξήγηση όλων των γραφικών συμβόλων και τεχνικών χαρακτηριστικών που χρησιμοποιούνται στο ψαλίδι μπορντούρας θα βρείτε στις παρούσες οδηγίες.
- ▶ Τα χαρακτηριστικά του ψαλιδιού μπορντούρας περιλαμβάνονται στα τεχνικά χαρακτηριστικά.
- ▶ Φραγμένο εργαλείο: Απομακρύνετε το υλικό που προκαλεί την έμφραξη από το μαχαίρι ②.



### ⚠ ΠΡΟΣΟΧΗ!

- ▶ Σε περίπτωση επαπειλούμενου κινδύνου ή έκτακτης ανάγκης, απενεργοποιήστε αμέσως το μοτέρ και αφαιρέστε τον συσσωρευτή.

### Συμπληρωματικές υποδείξεις ασφαλείας για τα ψαλίδια μπορντούρας

#### Προετοιμασία

- α) ΤΟ ΠΑΡΟΝ ΨΑΛΙΔΙ ΜΠΟΡΝΤΟΥΡΑΣ ΜΠΟΡΕΙ ΝΑ ΠΡΟΚΑΛΕΣΕΙ ΣΟΒΑΡΟΥΣ ΤΡΑΥΜΑΤΙΣΜΟΥΣ! Διαβάστε προσεκτικά τις οδηγίες σχετικά με τον ορθό χειρισμό, την προετοιμασία, τη συντήρηση, την έναρξη και την ακινητοποίηση του ψαλιδιού μπορντούρας. Εξοικειωθείτε με όλα τα εξαρτήματα χειρισμού και την ορθή χρήση του ψαλιδιού μπορντούρας.
- β) Χρήση του ψαλιδιού μπορντούρας από παιδιά απαγορεύεται ρητώς.
- γ) Προσοχή σε εναέριες γραμμές ρεύματος.
- δ) Η χρήση του ψαλιδιού μπορντούρας θα πρέπει να αποφεύγεται όταν κοντά στην περιοχή βρίσκονται άνθρωποι, κυρίως παιδιά.
- ε) Φοράτε κατάλληλο ρουχισμό! Μη φοράτε μακριά ρούχα ή κοσμήματα που μπορεί να πιαστούν από κινούμενα μέρη. Συστήνεται η χρήση σταθερών γαντιών, αντιολισθητικών υποδημάτων και προστατευτικών γυαλιών.
- στ) Σε περίπτωση που η μονάδα κοπής έρθει σε επαφή με ένα ξένο σώμα, ή ενισχυθούν οι θόρυβοι λειτουργίας, ή το ψαλίδι μπορντούρας αρχίσει να δονείται ασυνήθιστα, απενεργοποιήστε το μοτέρ και αφήστε το ψαλίδι να ακινητοποιηθεί. Λάβετε τα εξής μέτρα:
  - ελέγξτε για βλάβες,
  - ελέγξτε εάν υπάρχουν μέρη που έχουν λασκάρει και στερεώστε τα,
  - αντικαταστήστε ή επισκευάστε τα φθαρμένα μέρη με αντίστοιχα.

- ζ)  Φοράτε προστασία για την ακοή!
- η)  Φοράτε προστασία για τα μάτια!
- θ) Για να ακινητοποιήσετε το ψαλίδι μπορντούρας σε περίπτωση έκτακτης ανάγκης, αφαιρέστε τον συσσωρευτή.

## Λειτουργία

- α) Αφαιρέστε τον συσσωρευτή από τη συσκευή, πριν από:
  - Καθαρισμό ή αποκατάσταση μιας έμφραξης,
  - Έλεγχο, συντήρηση ή εργασίες στο ψαλίδι μπορντούρας,
  - Ρύθμιση της θέσης εργασίας της μονάδας κοπής,
  - Όταν το ψαλίδι μπορντούρας δεν επιτηρείται.
- β) Πριν από την εκκίνηση του μοτέρ, διασφαλίζετε πάντα ότι το ψαλίδι μπορντούρας βρίσκεται σε μια από τις προβλεπόμενες θέσεις εργασίας και ότι η κεφαλή εργαλείου έχει ασφαλίσει.
- γ) Κατά τη διάρκεια του χειρισμού του ψαλιδιού μπορντούρας, πρέπει να διασφαλίζεται πάντα μια ασφαλής στάση, κατά την οποία ο χειριστής βρίσκεται στο δάπεδο και όχι σε σκάλα ή λοιπές μη σταθερές επιφάνειες.
- δ) Μη χρησιμοποιείτε το ψαλίδι μπορντούρας με ελαττωματική ή έντονα φθαρμένη μονάδα κοπής.
- ε) Να βεβαιώνετε πάντα ότι όλες οι λαβές και οι διατάξεις ασφαλείας είναι τοποθετημένες κατά τη χρήση. Μην προσπαθήσετε ποτέ να χρησιμοποιήσετε ένα ψαλίδι μπορντούρας που δεν είναι πλήρες ή δεν έχει συντηρηθεί σωστά.
- στ) Κρατάτε το ψαλίδι μπορντούρας σταθερά με τα δύο χέρια στις προβλεπόμενες χειρολαβές.

- ζ) Να εξοικειώνεστε πάντα με το περιβάλλον σας και να προσέχετε πιθανούς κινδύνους, που ενδεχομένως να μην ακούσετε εξαιτίας των θορύβων του ψαλιδιού μπορντούρας.

## Συντήρηση και αποθήκευση

- α) Όταν το ψαλίδι μπορντούρας ακινητοποιηθεί λόγω συντήρησης, ελέγχου ή αποθήκευσης, απενεργοποιηθείτε το μοτέρ, ώστε να ακινητοποιηθούν όλα τα περιστρεφόμενα μέρη. Αφήστε το μηχάνημα να κρυώσει, πριν προβείτε σε έλεγχο, ρύθμιση, κτλ.
- β) Αφήνετε το ψαλίδι μπορντούρας πάντα να κρυώνει, προτού το αποθηκεύσετε.
- γ) Κατά τη μεταφορά ή την αποθήκευση του ψαλιδιού μπορντούρας, η μονάδα κοπής θα πρέπει πάντα να καλύπτεται με την αντίστοιχη προστασία.

## ΥΠΟΛΕΙΠΟΜΕΝΟΙ ΚΙΝΔΥΝΟΙ

Ακόμα και εάν χειρίζεστε αυτό το ηλεκτρικό εργαλείο σύμφωνα με τις προδιαγραφές, συνεχίζουν να υφίστανται κίνδυνοι. Οι ακόλουθοι κίνδυνοι μπορεί να προκύψουν σε σχέση με τον τύπο και το μοντέλο αυτού του ηλεκτρικού εργαλείου:

- α) Τραυματισμοί από κοπή
  - β) Βλάβες στην ακοή στην περίπτωση που δεν χρησιμοποιείται κατάλληλη προστασία για την ακοή.
  - γ) Βλάβες στην υγεία, οι οποίες προκύπτουν από δονήσεις άκρας χειρός-βραχίονα, στην περίπτωση που η συσκευή χρησιμοποιείται για μεγαλύτερο χρονικό διάστημα ή δεν γίνεται σωστός χειρισμός και συντήρηση.
- Χρησιμοποιείτε μόνο αξεσουάρ και πρόσθετες συσκευές που αναφέρονται στις οδηγίες χρήσης. Σε περίπτωση χρήσης άλλων εργαλείων ή αξεσουάρ από αυτά που προτείνονται στις οδηγίες χρήσης, μπορεί να υπάρξει κίνδυνος τραυματισμού.

## Περαιτέρω υποδείξεις ασφαλείας

- Κατά τη διάρκεια της λειτουργίας, δεν επιτρέπεται να βρίσκονται άλλα άτομα ή ζώα σε απόσταση 15 μέτρων. Ο χειριστής είναι υπεύθυνος έναντι τρίτων στην περιοχή εργασίας.
- Διατηρείτε τη συσκευή, τη μονάδα κοπής και την προστατευτική θήκη της κατευθυντήριας λάμας σε καλή κατάσταση, ώστε να προλαμβάνετε τραυματισμούς.
- Τα παιδιά πρέπει να επιτηρούνται, ώστε να είναι βέβαιο ότι δεν παίζουν με τη συσκευή.
- Χρησιμοποιείτε τη συσκευή μόνο εφόσον αισθάνεστε εξοικειωμένοι με αυτήν.
- Να μην εργάζεστε με φθαρμένη, ελλειπή συσκευή ή με συσκευή που έχει τροποποιηθεί χωρίς έγκριση του κατασκευαστή. Ποτέ μη χρησιμοποιείτε τη συσκευή με ελαττωματικό προστατευτικό εξοπλισμό. Μη χρησιμοποιείτε τη συσκευή με ελαττωματικό διακόπτη ενεργοποίησης/απενεργοποίησης. Πριν τη χρήση, ελέγχετε την κατάσταση ασφαλείας της συσκευής, κυρίως την κατευθυντήρια λάμα. Εάν η συσκευή πέσει κάτω, ελέγξτε εάν υπάρχουν σημαντικές ζημιές ή ελαττώματα.
- Ποτέ μην εκκινείτε τη συσκευή, προτού συναρμολογηθεί σωστά.
- Βεβαιώνετε ότι η συσκευή δεν έρχεται σε επαφή με το έδαφος, πέτρες, καλώδια ή άλλα ξένα σώματα κατά την εκκίνηση και κατά τη διάρκεια της εργασίας. Απενεργοποιείτε τη συσκευή, προτού την αποθηκεύσετε.
- Η συσκευή έχει κατασκευαστεί για λειτουργία και με τα δύο χέρια. Ποτέ μην εργάζεστε με το ένα χέρι. Κατά την αλλαγή τοποθεσίας, φροντίστε η συσκευή να είναι απενεργοποιημένη και το δάχτυλο να μην αγγίζει τον διακόπτη ενεργοποίησης/απενεργοποίησης. Μεταφέρετε τη συσκευή με την κατευθυντήρια λάμα στραμμένη προς τα πίσω. Για τη μεταφορά, τοποθετήστε την προστατευτική θήκη κατευθυντήριας λάμας.

## Πριν από τη θέση σε λειτουργία

### Φόρτιση συστοιχίας συσσωρευτών

#### ⚠ ΠΡΟΣΟΧΗ!

- ▶ Αποσυνδέετε πάντα το βύσμα, πριν από την αφαίρεση της συστοιχίας συσσωρευτών από τον φορτιστή ή την τοποθέτησή της.

#### ⚠ ΠΡΟΕΙΔΟΠΟΙΗΣΗ!

- ▶ Τηρείτε τις υποδείξεις ασφαλείας και τις υποδείξεις σχετικά με τη φόρτιση και τη σωστή χρήση, που αναγράφονται στις οδηγίες χρήσης του συσσωρευτή και του φορτιστή της σειράς . Για λεπτομερή περιγραφή σχετικά με τη διαδικασία φόρτισης και για περαιτέρω πληροφορίες, ανατρέξτε στις ξεχωριστές οδηγίες χρήσης.

### ΥΠΟΔΕΙΞΗ

- ▶ Ο συσσωρευτής είναι μερικώς φορτισμένος. Πριν από τη θέση σε λειτουργία, είναι προτιμότερο να φορτίσετε τελείως τον συσσωρευτή. Μπορείτε να φορτίζετε τον συσσωρευτή λιθίου-ιόντων ανά πάσα στιγμή, χωρίς να μειώνεται η διάρκεια ζωής του. Η διακοπή της διαδικασίας φόρτισης δεν προκαλεί βλάβη στον συσσωρευτή.
- ▶ Μην φορτίζετε ποτέ τη συστοιχία συσσωρευτών, όταν η θερμοκρασία περιβάλλοντος είναι χαμηλότερη από 10°C ή υψηλότερη από 40°C. Εάν απαιτείται αποθήκευση ενός συσσωρευτή λιθίου-ιόντων για μεγάλο χρονικό διάστημα, πρέπει να ελέγχεται τακτικά η κατάσταση φόρτισής του. Η ιδανική κατάσταση φόρτισης κυμαίνεται μεταξύ 50 % και 80 %. Το κλίμα αποθήκευσης πρέπει να είναι δροσερό και ξηρό με θερμοκρασία περιβάλλοντος μεταξύ 0°C και 50°C

## ΥΠΟΔΕΙΞΗ

- ▶ Το προτεινόμενο εύρος θερμοκρασίας περιβάλλοντος για τη χρήση εργαλείων και μπαταριών κυμαίνεται μεταξύ -5 και 50 °C.
- ◆ Εφόσον απαιτείται, αφαιρέστε τον συσσωρευτή από τη συσκευή.
- ◆ Εισαγάγετε τη συστοιχία συσσωρευτών 20 στον φορτιστή 22.
- ◆ Συνδέστε το βύσμα στην πρίζα.
- ◆ Όταν ολοκληρωθεί η διαδικασία φόρτισης, αποσυνδέστε τον ταχυφορτιστή 22 από το δίκτυο ρεύματος.
- ◆ Αφαιρέστε τη συστοιχία συσσωρευτών 20 από τον φορτιστή 22.
- ◆ Απενεργοποιείτε τον φορτιστή μεταξύ διαδοχικών διαδικασιών φόρτισης για τουλάχιστον 15 λεπτά. Για να γίνει αυτό, αποσυνδέστε το βύσμα.

## Τοποθέτηση/αφαίρεση της συστοιχίας συσσωρευτών στη/από τη συσκευή

### Τοποθέτηση της συστοιχίας συσσωρευτών

- ◆ Η συστοιχία συσσωρευτών 20 πρέπει να κουμπώσει στη λαβή.

### Αφαίρεση της συστοιχίας συσσωρευτών

- ◆ Πιέστε το πλήκτρο απασφάλισης 21 και αφαιρέστε τη συστοιχία συσσωρευτών 20.

## ⚠ ΠΡΟΕΙΔΟΠΟΙΗΣΗ!

- ▶ Πριν από όλες τις εργασίες στη συσκευή, απομακρύνετε τον συσσωρευτή. Κίνδυνος από ηλεκτροπληξία!

## Στερέωση/τοποθέτηση ζώνης ώμου

### ΥΠΟΔΕΙΞΗ

- ▶ Μην χρησιμοποιείτε ποτέ τη συσκευή χωρίς τη ζώνη ώμου 9. Απενεργοποιείτε πάντα τη συσκευή, προτού αφαιρέσετε τη ζώνη ώμου 9.
- ▶ Μην φοράτε ταυτόχρονα πολλά στηρίγματα ζώνης ή/και πολλές ζώνες ώμου.

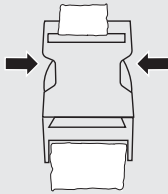

▶  Η ζώνη ώμου 9 διαθέτει διάταξη ταχείας απεμπλοκής, ώστε σε περίπτωση κινδύνου να είναι δυνατή μια ταχεία αποσύνδεση της ζώνης ώμου 9.

Σε κατάσταση κινδύνου, πιέστε και τις δύο πλευρές της διάταξης ταχείας απεμπλοκής, ώστε να λύσετε τη συσκευή από τη ζώνη ώμου 9.

- ◆ Γαντζώστε τη ζώνη ώμου 9 στον δακτύλιο μεταφοράς 14.
- ◆ Προσαρμόστε τη ζώνη ώμου 9 στο ύψος σας, έτσι ώστε ο δακτύλιος μεταφοράς 14 στην κατάσταση ανάρτησης να βρίσκεται στο ύψος των γοφών.
- ◆ Εφόσον απαιτείται, μπορείτε να μετατοπίσετε τον δακτύλιο μεταφοράς 14, λύνοντας τη βίδα με το εσωτερικό εξαγωνικό κλειδί 15, μέχρι να είναι δυνατή η μετατόπιση του δακτυλίου μεταφοράς 14 στον άξονα σωλήνα 10. Στη συνέχεια, σφίξτε ξανά τη βίδα.

## Τοποθέτηση / αφαίρεση κεφαλής μοτέρ στο τηλεσκοπικό κοντάρι

- ◆ Λύστε τον ταχυσύνδεσμο 7, πιέζοντας προς την κατεύθυνση του βέλους . Τραβήξτε το τηλεσκοπικό κοντάρι 6 προς τα έξω, μέχρι να απελευθερωθεί ο δακτύλιος 17.

- ♦ Τοποθετήστε το τεμάχιο με σπειρώμα **15** της κεφαλής μοτέρ **3** κατά τέτοιο τρόπο στο άκρο του τηλεσκοπικού κονταριού **16**, ώστε η κεφαλή μοτέρ **3** να μπορεί να εισαχθεί μέχρι τον δακτύλιο **17**. Φροντίστε ώστε ο δακτύλιος **17** να ασφαλίσει στην εσοχή του τεμαχίου με σπειρώμα **15** (εικ. Β).
- ♦ Κλείστε ξανά τον ταχυσύνδεσμο **7**, ώστε να σταθεροποιηθεί το τηλεσκοπικό κοντάρι **6**.
- ♦ Συσφίξτε το κόκκινο βιδωτό χιτώνιο **5** προς την κατεύθυνση του συμβόλου  στην κεφαλή μοτέρ **3**.
- ♦ Για την αφαίρεση, περιστρέψτε το βιδωτό χιτώνιο **5** προς την κατεύθυνση του συμβόλου  και αφαιρέστε το άκρο του τηλεσκοπικού κονταριού **16** από την κεφαλή μοτέρ **3**.

## Τοποθέτηση/αφαίρεση άξονα σωλήνα

- ♦ Εισαγάγετε τον άξονα σωλήνα **10** στο τεμάχιο με σπειρώμα **18** του τηλεσκοπικού κονταριού **6**.
- ♦ Εφόσον απαιτείται, βιδώστε ελαφρώς τον άξονα σωλήνα **10**, ώστε ο δακτύλιος **19** να ασφαλίσει στην εσοχή στο τεμάχιο με σπειρώμα **18** (εικ. C).
- ♦ Συσφίξτε το βιδωτό χιτώνιο **8a** στο εξάρτημα με σπειρώμα **18**.
- ♦ Για την αφαίρεση, ακολουθήστε την αντίστροφη σειρά.

## Ρύθμιση τηλεσκοπικού κονταριού

Το τηλεσκοπικό κοντάρι **6** μπορεί να ρυθμιστεί αβαθμίδωτα μέσω του ταχυσυνδέσμου **7**.

- ♦ Λασκάρετε τον ταχυσύνδεσμο **7** μέσω πίεσης προς την κατεύθυνση του βέλους  και αλλάξτε το μήκος κονταριού μέσω ώθησης και έλξης.
- ♦ Κλείστε πάλι τον ταχυσύνδεσμο **7** σταθεροποιώντας έτσι το επιθυμητό μήκος εργασίας του τηλεσκοπικού κονταριού **6**.

- ♦ Εάν η βίδα του ταχυσύνδεσμου **7** έχει λασκάρει, σφίξτε την πάλι με ένα εσωτερικό εξάγωνο κλειδί **13**.

## Ρύθμιση γωνίας κοπής

### ΥΠΟΔΕΙΞΗ

- ▶ Η γωνία κοπής ρυθμίζεται σε 11 βαθμίδες.
- ♦ Απομακρύνετε τη συστοιχία συσσωρευτών **20** από τη συσκευή.
- ♦ Πιέστε το πλήκτρο απασφάλισης **4**.
- ♦ Γείρετε τη μονάδα μοτέρ στην επιθυμητή θέση.
- ♦ Αφήστε το πλήκτρο απασφάλισης **4** και η μονάδα μοτέρ θα κουμπώσει.
- ♦ Τοποθετήστε πάλι τη συστοιχία συσσωρευτών **20** στη συσκευή.

## Θέση σε λειτουργία

### ΥΠΟΔΕΙΞΗ

- ▶ Λαμβάνετε υπόψη την αντιθρομβική προστασία και τις τοπικές προδιαγραφές. Η χρήση της συσκευής ενδέχεται ορισμένες ημέρες (π.χ. Κυριακές ή γιορτές), κατά τη διάρκεια συγκεκριμένων ωρών της ημέρας (μεσημέρι, νυχτερινή ησυχία) ή σε ορισμένα μέρη (π.χ. λουτροπόλεις, κλινικές κλπ.) να είναι περιορισμένη ή να απαγορεύεται.

## Ενεργοποίηση/Απενεργοποίηση

### Ενεργοποίηση

- ♦ Πιέστε και κρατήστε τη φραγή ενεργοποίησης **11** και πιέστε τον διακόπτη ενεργοποίησης/απενεργοποίησης **12**. Τώρα μπορείτε πάλι να αφήσετε τη φραγή ενεργοποίησης **11**.

### Απενεργοποίηση

- ♦ Αφήστε τον διακόπτη ενεργοποίησης/απενεργοποίησης **12**.

## Εργασία με το ψαλίδι μπορντούρας

### Χρήση μηχανήματος

#### ΥΠΟΔΕΙΞΗ

- ▶ Λάβετε υπόψη ότι οι εθνικές διατάξεις της χώρας σας μπορεί να περιορίζουν τη χρήση του ψαλιδιού μπορντούρας.
- ▶ Ο καθημερινός έλεγχος του ψαλιδιού μπορντούρας πριν από κάθε χρήση είναι απαραίτητος. Ελέγχετε επίσης, τη συσκευή σας μετά από χτυπήματα και πτώσεις, για να διαπιστώσετε σημαντικές βλάβες ή ελαττώματα.
- ▶ Φοράτε σταθερά υποδήματα και στενά ρούχα, για να ελαχιστοποιήσετε τον κίνδυνο ατυχήματος. Να στέκεστε σταθερά στο έδαφος, να προσέχετε την ισορροπία και να φοράτε πάντα την παρεχόμενη ζώνη μεταφοράς!
- ▶ Για λόγους υγείας, να κάνετε διαλείμματα κατά τη διάρκεια της εργασίας. Η σωματική εξάντληση αυξάνει τον κίνδυνο τραυματισμών!

#### ⚠ ΠΡΟΕΙΔΟΠΟΙΗΣΗ!

- ▶ Σε καμία περίπτωση μην ενεργοποιείτε τη συσκευή, εάν είστε κουρασμένοι, άρρωστοι ή υπό την επήρεια αλκοόλ ή άλλων φαρμάκων.

### Τεχνικές κοπής

- Βλ. αναδιπλούμενη σελίδα (Εικόνα D).

#### ΥΠΟΔΕΙΞΗ

- ▶ Απομακρύνετε τα μεγάλα κλαδιά με ένα ειδικό ψαλίδι.

### Μεταφορά

- Κατά τη μεταφορά, χρησιμοποιείτε την προστατευτική θήκη κατευθυντήριας λάμας ❶.
- ◆ Χαλαρώστε το προστατευτικό σπαθιού ❶ πιέζοντας προς την κατεύθυνση του βέλους ⇨ ⇩.



- Προσέχετε να μην ενεργοποιείτε τη συσκευή κατά τη μεταφορά.

### Συντήρηση και καθαρισμός

- Η μονάδα μοτέρ πρέπει να είναι πάντα καθαρή, στεγνή και να μη φέρει λάδι ή γράσο.
- Το ψαλίδι μπορντούρας πρέπει να καθαρίζεται από ρινίσματα ανά τακτά χρονικά διαστήματα.
- ◆ Για τον καθαρισμό του περιβλήματος, χρησιμοποιείτε ένα στεγνό πανί.
- ◆ Ελέγχετε εάν υπάρχουν λασκαρισμένες βίδες στο μαχαίρι ❷ του ψαλιδιού μπορντούρας και σφίξτε τις, εάν χρειάζεται.
- ◆ Απομακρύνετε τις πρασινάδες που έχουν κολλήσει.
- ◆ Συντηρείτε το μαχαίρι ❷ με ένα σπρέι λαδιού ή ένα λαδοτήρι.

### Διαστήματα συντήρησης ψαλιδιού μπορντούρας

Οι εδώ αναφερόμενες πληροφορίες αναφέρονται σε κανονικές συνθήκες χρήσης. Σε βεβαρημένες συνθήκες, όπως π.χ. σε περίπτωση έντονης σκόνης και παρατεταμένων καθημερινών χρόνων εργασίας, τα αναφερόμενα διαστήματα πρέπει να μειώνονται αντίστοιχα.

Μέρος συσκευής	Ενέργεια	Πριν την έναρξη εργασίας	Μετά το τέλος της εργασίας	Εφόσον απαιτείται
Λεπίδα κοπής	Οπτικός έλεγχος	Χ		
	Καθαρισμός		Χ	Χ

## Αποθήκευση

- Καθαρίζετε τη συσκευή πριν από τη φύλαξή της.
- Φυλάτε τη συσκευή με την παρεχόμενη προστατευτική θήκη κατευθυντήριας λάμας ❶ σε έναν στεγνό χώρο χωρίς πάγο και σε σημείο μη προσβάσιμο για τα παιδιά.
- Αποθηκεύετε τη συσκευή σε οριζόντια θέση και ασφαλισμένη από πτώση.

## Αναζήτηση σφαλμάτων στο ψαλίδι μπροντούρας

Πρόβλημα	Πιθανή αιτία	Αντιμετώπιση σφαλμάτων
Το μοτέρ δεν λειτουργεί.	Η κεφαλή μοτέρ δεν έχει τοποθετηθεί σωστά	Ελέγξτε τη συναρμολόγηση
	Ο συσσωρευτής δεν έχει τοποθετηθεί ή είναι άδειος	Φορτίστε ή/και τοποθετήστε τον συσσωρευτή

## Απόρριψη



**Μην απορρίπτετε τα ηλεκτρικά εργαλεία στα οικιακά απορρίμματα!**

Το παρακείμενο σύμβολο ενός διαγραμμένου τροχήλατου κάδου απορριμμάτων υποδηλώνει ότι η συσκευή αυτή υπόκειται στην οδηγία 2012/19/EU. Σύμφωνα με αυτήν την οδηγία, δεν επιτρέπεται να απορρίψετε αυτήν τη συσκευή στα οικιακά απορρίμματα στο τέλος του κύκλου ζωής της, αλλά σε ειδικά διαμορφωμένα σημεία συλλογής, κέντρα ανακύκλωσης ή επιχειρήσεις απόρριψης.

**Η δυνατότητα απόρριψης παρέχεται δωρεάν. Φροντίστε το περιβάλλον και τηρείτε τις οδηγίες απόρριψης.**

Εφόσον η παλαιά συσκευή σας περιέχει δεδομένα προσωπικού χαρακτήρα, φέρετε εσείς οι ίδιοι την ευθύνη της διαγραφής τους προτού την επιστρέψετε.



Για τις δυνατότητες απόρριψης του προϊόντος μετά το τέλος του κύκλου ζωής του, απευθυνθείτε στην αρμόδια υπηρεσία της κοινότητας ή του δήμου σας.



Li-ion

**Μην απορρίπτετε τους συσσωρευτές στα οικιακά απορρίμματα!**

Οι ελαττωματικοί ή χρησιμοποιημένοι συσσωρευτές πρέπει να ανακυκλώνονται σύμφωνα με την οδηγία. Οι μπαταρίες/οι συσσωρευτές θεωρούνται ειδικά απόβλητα και, συνεπώς, πρέπει να απορρίπτονται με φιλικό προς το περιβάλλον τρόπο από τους αντίστοιχους φορείς (αντιπρόσωποι, ειδικοί έμποροι, δημόσιες δημοτικές υπηρεσίες, επιχειρήσεις διάθεσης). Οι μπαταρίες/οι συσσωρευτές μπορεί να περιέχουν τοξικά βαρέα μέταλλα.

Εφόσον είναι δυνατό χωρίς να καταστραφεί η παλιά συσκευή, αφαιρέστε τις παλιές μπαταρίες ή τους συσσωρευτές πριν από την παράδοση της παλιάς συσκευής για απόρριψη και παραδώστε τις σε ξεχωριστό σημείο συλλογής. Στην περίπτωση που δεν είναι δυνατή η αφαίρεση των τοποθετημένων συσσωρευτών, κατά την απόρριψη πρέπει να δηλώσετε ότι η συσκευή περιέχει συσσωρευτή.

Συνεπώς, μην απορρίπτετε τις μπαταρίες/τους συσσωρευτές στα οικιακά απορρίμματα, αλλά παραδίδετε τις σε ξεχωριστά σημεία συλλογής. Επιστρέψετε τις μπαταρίες/τους συσσωρευτές μόνο σε αποφορτισμένη κατάσταση.



Η συσκευασία αποτελείται από φιλικό προς το περιβάλλον υλικό, τα οποία μπορείτε να απορρίψετε μέσω των τοπικών σημείων ανακύκλωσης.

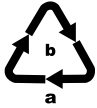

Απορρίψτε τη συσκευασία με τρόπο φιλικό προς το περιβάλλον. Λάβετε υπόψη τη σήμανση στα διάφορα υλικά συσκευασίας

και, εφόσον απαιτείται, ξεχωρίστε τα. Τα υλικά συσκευασίας φέρουν σήμανση με συντομογραφίες (a) και ψηφία (b) με την εξής σημασία: 1–7: Πλαστικά, 20–22: Χαρτί και χαρτόνι, 80–98: Συνθετικά υλικά.

## Περιβαλλοντική προστασία

- Παραδώστε τα ακάθαρτα υλικά συντήρησης και τα αναλώσιμα υλικά σε σχετικό σημείο συλλογής.

## Παραγγελία εφεδρικής μπαταρίας και φορτιστή

Μπορείτε πάντα να παραγγέλνετε με ευκολία μια εφεδρική μπαταρία και έναν φορτιστή στο διαδίκτυο, στην ιστοσελίδα [www.kompernass.com](http://www.kompernass.com).



Σαρώστε τον κωδικό QR με το Smartphone/Tablet σας. Με αυτό τον κωδικό QR, μεταβαίνετε απευθείας

στον ιστότοπό μας και μπορείτε να δείτε και να παραγγείλετε τα διαθέσιμα ανταλλακτικά.

## ΥΠΟΔΕΙΞΗ

- ▶ Εάν έχετε προβλήματα με την ηλεκτρονική παραγγελία, μπορείτε να απευθυνθείτε τηλεφωνικά ή με email στο κέντρο σέρβις μας.
- ▶ Όταν κάνετε την παραγγελία σας, να αναφέρετε πάντα τον κωδικό προϊόντος (IAN) 480993\_2410.
- ▶ Δεν είναι δυνατή η ηλεκτρονική παραγγελία των ανταλλακτικών για όλες τις χώρες παράδοσης.

## Εγγύηση της Kompernass Handels GmbH

Αξιοτίμη πελάτισσα, αξιοτίμη πελάτη,

Η παρούσα συσκευή διαθέτει 3 χρόνια εγγύηση από την ημερομηνία αγοράς. Για τις συστοιχίες συσσωρευτών της σειράς X12V και X20V Team, εφόσον περιλαμβάνονται στο σύνολο παράδοσης, επίσης παρέχουμε εγγύηση 3 ετών από την ημερομηνία αγοράς. Στην περίπτωση ελλείψεων στο προϊόν έχετε νομικά δικαιώματα έναντι του πωλητή του προϊόντος. Αυτά τα νομικά δικαιώματα δεν περιορίζονται μέσω της κατωτέρω αναφερόμενης εγγύησης.

## Προϋποθέσεις εγγύησης

Η περίοδος εγγύησης ξεκινά την ημερομηνία αγοράς. Φυλάσσετε την απόδειξη αγοράς. Απαιτείται ως αποδεικτικό αγοράς.

Εάν, εντός τριών ετών από την ημερομηνία αγοράς, παρατηρηθεί κάποιο σφάλμα υλικού ή κατασκευής στο προϊόν, θα επισκευάσουμε ή θα αντικαταστήσουμε (κατόπιν κρίσης μας) το προϊόν δωρεάν ή θα σας επιστραφεί το ποσό αγοράς. Η παρούσα εγγύηση προϋποθέτει ότι η ελαττωματική συσκευή και η απόδειξη αγοράς θα υποβληθούν μαζί με μια σύντομη περιγραφή αναφορικά με το πού βρίσκεται η έλλειψη και τότε παρατηρήθηκε, εντός της περιόδου των τριών ετών.

Εάν το ελάττωμα καλύπτεται από την εγγύησή μας, θα λάβετε το επισκευασμένο ή ένα νέο προϊόν. Η αντικατάσταση του προϊόντος συνεπάγεται, σύμφωνα με τον ΝΟΜΟΣ 2251/1994, ανανέωση του χρόνου εγγύησης. Για την Κύπρο ισχύει: Η επισκευή ή η αντικατάσταση του προϊόντος δε συνεπάγεται ανανέωση του χρόνου εγγύησης.

## Περίοδος εγγύησης και νομικές απαιτήσεις λόγω ελλείψεων

Ο χρόνος εγγύησης δεν παρατείνεται μέσω της παροχής εγγύησης. Αυτό ισχύει και για εξαρτήματα, τα οποία έχουν αντικατασταθεί και επισκευαστεί. Ενδεχόμενες ήδη υπάρχουσες ζημιές και ελλείψεις κατά την αγορά πρέπει να γνωστοποιούνται αμέσως μετά την αποσυσκευασία. Μετά τη λήξη του χρόνου εγγύησης, τυχόν εμφανιζόμενες επισκευές χρεώνονται.

## Εύρος εγγύησης

Η συσκευή κατασκευάστηκε σύμφωνα με αυστηρές οδηγίες ποιότητας και ελέγχθηκε προσεκτικά πριν από την αποστολή.

Η εγγύηση ισχύει για σφάλματα υλικού ή κατασκευής. Το εύρος εγγύησης δεν καλύπτει εξαρτήματα του προϊόντος που υπόκεινται σε φυσιολογική φθορά και, ως εκ τούτου, θεωρούνται αναλώσιμα εξαρτήματα όπως π.χ. λεπίδες πριονιού, εφεδρικές λεπίδες, γυαλόχαρτα κ.λπ. ή ζημιές σε εύθραυστα εξαρτήματα, π.χ. διακόπτες ή γυάλινα εξαρτήματα.

Η παρούσα εγγύηση ακυρώνεται εάν προκληθεί ζημιά στο προϊόν, εάν δεν γίνεται σωστή χρήση ή συντήρηση. Για μια σωστή χρήση του προϊόντος πρέπει να τηρούνται επακριβώς οι αναφερόμενες υποδείξεις στις οδηγίες χειρισμού. Σκοποί χρήσης και χειρισμοί που δεν συνιστώνται ή για τους οποίους υπάρχει προειδοποίηση πρέπει απαραίτητα να αποφεύγονται.

Το προϊόν προορίζεται μόνο για ιδιωτική και όχι για επαγγελματική χρήση. Σε περίπτωση κακής μεταχείρισης και ακατάλληλης χρήσης, χρήσης βίας και παρεμβάσεων, οι οποίες δεν διεξήχθησαν από το εξουσιοδοτημένο μας τμήμα σέρβις, η εγγύηση παύει να ισχύει.

## Η εγγύηση δεν ισχύει σε

- σε φυσιολογική εξασθένηση της χωρητικότητας συσσωρευτή
- σε περίπτωση επαγγελματικής χρήσης του προϊόντος
- σε περίπτωση ζημιάς ή τροποποίησης του προϊόντος από τον πελάτη
- σε περίπτωση μη τήρησης των προδιαγραφών ασφάλειας και συντήρησης, καθώς και σφαλμάτων χειρισμού
- σε περίπτωση ζημιών λόγω φυσικών φαινομένων

## Διαδικασία σε περίπτωση εγγύησης

Για την εξασφάλιση γρήγορης επεξεργασίας του ζητήματός σας, τηρείτε τις ακόλουθες υποδείξεις:

- Για όλες τις ερωτήσεις έχετε έτοιμη την απόδειξη αγοράς και τον κωδικό προϊόντος (IAN) 480993\_2410 ως απόδειξη για την αγορά.
- Για τον κωδικό προϊόντος, ανατρέξτε στην πινακίδα τύπου στο προϊόν, σε μια ετικέτα στο προϊόν, στο εξώφυλλο των οδηγιών χρήσης (κάτω αριστερά) ή σε ένα αυτοκόλλητο στην πίσω ή κάτω πλευρά του προϊόντος.
- Εάν παρατηρηθούν σφάλματα λειτουργίας ή λοιπές ελλείψεις, επικοινωνήστε αρχικά με το ακόλουθο τμήμα σέρβις τηλεφωνικά ή χρησιμοποιήστε τη φόρμα επικοινωνίας, την οποία μπορείτε να βρείτε στη διεύθυνση [parkside-diy.com](http://parkside-diy.com), στην κατηγορία Σέρβις.
- Ένα προϊόν που θεωρείται ελαττωματικό μπορείτε να το αποστείλετε ατελώς στην αναφερόμενη διεύθυνση του σέρβις επισυνάπτοντας την απόδειξη αγοράς (απόδειξη ταμείου) και αναφέροντας που βρίσκεται η έλλειψη και τότε εμφανίστε.



PDF ONLINE  
parkside-diy.com

Μπορείτε να τις βρείτε και να τις κατεβάσετε στο [parkside-diy.com](http://parkside-diy.com), μαζί με πολλά άλλα εγχειρίδια. Με αυτόν τον κωδικό QR αποκτάτε απευθείας πρόσβαση στη σελίδα

[parkside-diy.com](http://parkside-diy.com). Επιλέξτε τη χώρα σας και αναζητήστε τις οδηγίες χρήσης μέσω της μηχανής αναζήτησης. Καταχωρίζοντας τον αριθμό προϊόντος (IAN) 480993\_2410 μπορείτε να βρείτε τις οδηγίες χρήσης για το προϊόν σας.

## ΥΠΟΔΕΙΞΗ

- ▶ Σε ό,τι αφορά τα εργαλεία Parkside, πρέπει να αποστέλλετε αποκλειστικά το ελαττωματικό προϊόν χωρίς αξεσουάρ (π.χ. συσσωρευτή, βαλίτσα φύλαξης, εργαλεία συναρμολόγησης, κλπ.).

## ⚠ ΠΡΟΕΙΔΟΠΟΙΗΣΗ!

- ▶ **Αναθέτετε την επισκευή των συσκευών σας στην υπηρεσία σέρβις ή σε εξειδικευμένο ηλεκτρολόγο και μόνο με γνήσια ανταλλακτικά.** Έτσι, διασφαλίζεται η ασφάλεια της συσκευής.

## Σέρβις

### GR Σέρβις Ελλάδα

Tel.: 00800 491 824 928  
Φόρμα επικοινωνίας στο  
[parkside-diy.com](http://parkside-diy.com)

### CY Σέρβις Κύπρος

Tel.: 8009 4242  
Φόρμα επικοινωνίας στο  
[parkside-diy.com](http://parkside-diy.com)

IAN 480993\_2410

## Εισαγωγέας

Η ακόλουθη διεύθυνση δεν είναι διεύθυνση σέρβις. Επικοινωνήστε, κατ' αρχήν, με την αναφερόμενη υπηρεσία σέρβις.

KOMPERNASS HANDELS GMBH

BURGSTRASSE 21

44867 BOCHUM

GERMANIA

[www.kompernass.com](http://www.kompernass.com)

## Μετάφραση της πρωτότυπης δήλωσης συμμόρφωσης

Εμείς, η KOMPERNASS HANDELS GMBH, υπεύθυνος τεκμηριώσεων: κύριος Semi Uguzlu, BURGSTR. 21, 44867 BOCHUM, ΓΕΡΜΑΝΙΑ, δηλώνουμε διά της παρούσης ότι το παρόν προϊόν πληροί τα ακόλουθα πρότυπα, τα κανονιστικά έγγραφα και τις οδηγίες της ΕΚ:

**Οδηγία περί Μηχανών** (2006/42/EC)

**Ηλεκτρομαγνητική συμβατότητα** (2014/30/EU)

**Οδηγία για εκπομπές θορύβου** 2000/14/EC, 2005/88/EC

Κοινοποιημένος οργανισμός Αρ. 0036

TÜV SÜD Industrie Service GmbH, Westendstraße 199, 80686 München, Deutschland/Γερμανία

Διαδικασία αξιολόγησης της συμμόρφωσης κατά το Παράρτημα V.

Στάθμη ηχητικής ισχύος  $L_{WA}$ : Μετρημένη 84 dB (A), Εγγυημένη 86 dB (A)

**Οδηγία RoHS (Σχετικά με τον περιορισμό χρήσης συγκεκριμένων επικίνδυνων ουσιών στον ηλεκτρικό και ηλεκτρονικό εξοπλισμό)** (2011/65/EU)\*

\* Ο κατασκευαστής φέρει αποκλειστική ευθύνη για τη σύνταξη αυτής της δήλωσης συμμόρφωσης. Το αντικείμενο της δήλωσης που περιγράφεται παραπάνω πληροί τις προδιαγραφές της οδηγίας 2011/65/EU του Ευρωπαϊκού Κοινοβουλίου και του Συμβουλίου της 8ης Ιουνίου 2011 σχετικά με τον περιορισμό χρήσης συγκεκριμένων επικίνδυνων υλικών σε ηλεκτρικές και ηλεκτρονικές συσκευές.

**Εφαρμοσμένα εναρμονισμένα πρότυπα**

EN 62841-1:2015/A11:2022

EN 62841-4-2:2019/A11:2022

EN IEC 55014-1:2021

EN IEC 55014-2:2021

EN IEC 63000:2018

**Τύπος/Περιγραφή συσκευής:**

20 V Επαναφορτιζόμενο τηλεσκοπικό μπορντουροψάλιδο PTHSA 20-Li D5

**Έτος κατασκευής: 02–2025**

**Αύξων αριθμός: IAN 480993\_2410**

Bochum, 15.12.2024



Semi Uguzlu

- Διευθυντής ποιότητας -

Με την επιφύλαξη τεχνικών αλλαγών υπό την έννοια της συνεχούς ανάπτυξης.



# Inhaltsverzeichnis

<b>Einleitung</b> .....	<b>40</b>
Bestimmungsgemäßer Gebrauch .....	40
Lieferumfang .....	40
Ausstattung .....	40
Technische Daten .....	41
<b>Allgemeine Sicherheitshinweise für Elektrowerkzeuge</b> .....	<b>42</b>
1. Arbeitsplatzsicherheit .....	42
2. Elektrische Sicherheit .....	43
3. Sicherheit von Personen .....	43
4. Verwendung und Behandlung des Elektrowerkzeugs .....	44
5. Verwendung und Behandlung des Akkuwerkzeugs .....	45
6. Service .....	45
Sicherheitshinweise für Heckenscheren .....	45
Sicherheitshinweise für Heckenscheren mit verlängerter Reichweite .....	46
Ergänzende Sicherheitshinweise für Heckenscheren .....	47
RESTRISIKEN .....	48
Weiterführende Sicherheitshinweise .....	48
<b>Vor der Inbetriebnahme</b> .....	<b>49</b>
Akku-Pack laden .....	49
Akku-Pack ins Gerät einsetzen/entnehmen .....	49
Schultergurt befestigen/montieren .....	50
Motorkopf an Teleskopstiel montieren / demontieren .....	50
Rohrschaft montieren / demontieren .....	50
Teleskopstiel verstellen .....	50
Schnittwinkel verstellen .....	51
<b>Inbetriebnahme</b> .....	<b>51</b>
Ein-/ausschalten .....	51
Arbeiten mit der Heckenschere .....	51
Gebrauch der Maschine .....	51
Schnitttechniken .....	51
<b>Transport</b> .....	<b>52</b>
<b>Wartung und Reinigung</b> .....	<b>52</b>
<b>Wartungsintervalle Heckenschere</b> .....	<b>52</b>
<b>Lagerung</b> .....	<b>52</b>
<b>Fehlersuche Heckenschere</b> .....	<b>52</b>
<b>Entsorgung</b> .....	<b>53</b>
<b>Ersatz-Akku und Ladegerät Bestellung</b> .....	<b>54</b>
<b>Garantie der Kompernaß Handels GmbH</b> .....	<b>54</b>
<b>Service</b> .....	<b>56</b>
<b>Importeur</b> .....	<b>56</b>
<b>Original-Konformitätserklärung</b> .....	<b>57</b>

## Einleitung

Wir beglückwünschen Sie zum Kauf Ihres neuen Gerätes. Sie haben sich damit für ein hochwertiges Produkt entschieden. Die Bedienungsanleitung ist Teil dieses Produkts. Sie enthält wichtige Hinweise für Sicherheit, Gebrauch und Entsorgung. Machen Sie sich vor der Benutzung des Produkts mit allen Bedien- und Sicherheitshinweisen vertraut. Benutzen Sie das Produkt nur wie beschrieben und für die angegebenen Einsatzbereiche. Händigen Sie alle Unterlagen bei Weitergabe des Produkts an Dritte mit aus.

## Bestimmungsgemäßer Gebrauch

Dieses Gerät ist bestimmt zum Schneiden und Trimmen von Hecken, Büschen und Ziersträuchern im häuslichen Bereich. Es handelt sich hierbei um ein handgeführtes Gerät mit integriertem Antrieb, bei dem sich die linear angeordneten Schneiden hin und her bewegen.

Benutzen Sie das Gerät nur wie beschrieben und für die angegebenen Einsatzbereiche. Das Gerät ist nicht für den gewerblichen Einsatz bestimmt.

Das Gerät ist zum Gebrauch durch Erwachsene bestimmt. Dieses Gerät ist nicht dafür bestimmt, durch Personen (einschließlich Kinder) mit eingeschränkten physischen, sensorischen oder geistigen Fähigkeiten oder mangels Erfahrung und/oder mangels Wissen benutzt zu werden. Die Benutzung des Gerätes bei Regen oder feuchter Umgebung ist verboten.

Jede andere Verwendung oder Veränderung des Gerätes gilt als nicht bestimmungsgemäß und birgt erhebliche Unfallgefahren. Für aus bestimmungswidriger Verwendung entstandene Schäden übernimmt der Hersteller keine Haftung.

### **WARNUNG!**

- ▶ Heckenschere sind nicht für die Benutzung durch Kinder geeignet.

## Lieferumfang

- 1 20 V Akku-Teleskop-Heckenschere (dreiteilig)
- 1 Schultergurt
- 1 Schwertschutzhülle
- 1 Innensechskantschlüssel 5 mm
- 1 Schutzbrille
- 1 Bedienungsanleitung

## Ausstattung

### Abb. A

- ① Schwertschutzhülle
- ② Messerbalken
- ③ Motorkopf
- ④ Entriegelungstaste
- ⑤ Schraubhülse (Teleskopstiel)
- ⑥ Teleskopstiel
- ⑦ Schnellverschluss
- ⑧ Handgriff
- ⑧a Schraubhülse (Rohrschaft)
- ⑨ Schultergurt
- ⑩ Rohrschaft
- ⑪ Einschaltsperr
- ⑫ Ein-/Ausschalter
- ⑬ Innensechskantschlüssel
- ⑭ Trageöse

### Abb. B

- ⑮ Gewindestück (Motorkopf)
- ⑯ Teleskopstielende
- ⑰ Ring

### Abb. C

- ⑱ Gewindestück (Teleskopstiel)
- ⑲ Ring

### Abb. E

- ⑳ Akku-Pack\*
- ㉑ Taste zur Entriegelung des Akku-Packs
- ㉒ Schnell-Ladegerät\*
- ㉓ Schutzbrille

\* AKKU UND LADEGERÄT SIND NICHT IM LIEFERUMFANG ENTHALTEN

## Technische Daten

Bemessungsspannung	20 V $\text{---}$ (Gleichstrom)
 Li-Ion	Lithium-Ionen- Akku
Leerlaufdrehzahl	1150 min <sup>-1</sup>
Arbeitswinkel	-60° bis +90°
Schnittlänge	410 mm
Zahnabstand	15 mm

## Geräusch- und Vibrationsinformationen

Messwert für Geräusch ermittelt entsprechend EN 62841. Der A-bewertete Geräuschpegel des Elektrowerkzeugs beträgt typischerweise:

Schalldruckpegel	$L_{PA} = 77,5$	dB
Unsicherheit	$K = 3$	dB
Schalleistungspegel	$L_{WA} = 82,7$	dB
Unsicherheit	$K = 2,02$	dB
Garantierter Schalleistungspegel	$L_{WA} = 86$	dB

**Schwingungswerte** (Vektorsumme dreier Richtungen) ermittelt entsprechend EN 62841:

Schwingungsemissionswert	
- am Handgriff	$a_h < 2,5$ m/s <sup>2</sup>
Unsicherheit	$K = 1,5$ m/s <sup>2</sup>





**Gehörschutz tragen!**

## HINWEIS

- ▶ Die angegebenen Schwingungsgesamtwerte und die angegebenen Geräuschemissionswerte sind nach einem genormten Prüfverfahren gemessen worden und können zum Vergleich eines Elektrowerkzeugs mit einem anderen verwendet werden.
- ▶ Die angegebenen Schwingungsgesamtwerte und die angegebenen Geräuschemissionswerte können auch zu einer vorläufigen Einschätzung der Belastung verwendet werden.

## ⚠ WARNUNG!

- ▶ Die Schwingungs- und Geräuschemissionen können während der tatsächlichen Benutzung des Elektrowerkzeugs von den Angabewerten abweichen, abhängig von der Art und Weise, in der das Elektrowerkzeug verwendet wird, insbesondere, welche Art von Werkstück bearbeitet wird.
- ▶ Versuchen Sie die Belastung so gering wie möglich zu halten. Beispielhafte Maßnahmen zur Verringerung der Vibrationsbelastung sind das Tragen von Handschuhen beim Gebrauch des Werkzeugs und die Begrenzung der Arbeitszeit. Dabei sind alle Anteile des Betriebszyklus zu berücksichtigen (beispielsweise Zeiten, in denen das Elektrowerkzeug abgeschaltet ist, und solche, in denen es zwar eingeschaltet ist, aber ohne Belastung läuft).

Das Gerät ist Teil der Serie  von Parkside und kann mit Akkus der Serie  von Parkside betrieben werden.

Akkus der Serie  von Parkside dürfen nur mit Ladegeräten der Serie  von Parkside geladen werden.

Wir empfehlen Ihnen, dieses Gerät ausschließlich mit folgenden Akkus zu betreiben: PAP 20 A1/PAP 20 A2/PAP 20 A3/PAP 20 B1/PAP 20 B3/Smart PAPS 204 A1/Smart PAPS 208 A1.

Wir empfehlen Ihnen, diese Akkus mit folgenden Ladegeräten zu laden: PLG 20 A3/PLG 20 A4/PLG 20 C1/PLG 20 C3/ PDSLK 20 A1/B2/Smart PLGS 2012 A1.

## Erläuterungen der Hinweisschilder auf dem Gerät



Vor Inbetriebnahme Betriebsanleitung und Anweisungen lesen!



Gehörschutz tragen!



Schutzhelm tragen!



Schutzbrille tragen!



Umstehende Personen von dem Gerät fernhalten!



Gerät vor Regen oder Nässe schützen!



Lebensgefahr durch Stromschlag! Halten Sie sich mindestens 10 m von Überlandleitungen fern.



Achtung! Herabfallende Gegenstände. Insbesondere beim Schnitt über Kopfhöhe.



Achtung! Verletzungsgefahr durch laufende Messer.



Angabe des Schallleistungspegels LWA in dB.



## Allgemeine Sicherheitshinweise für Elektrowerkzeuge

### ! WARNUNG!

- ▶ **Lesen Sie alle Sicherheitshinweise, Anweisungen, Bebilderungen und technischen Daten, mit denen dieses Elektrowerkzeug versehen ist.** Versäumnisse bei der Einhaltung der nachfolgenden Anweisungen können elektrischen Schlag, Brand und/oder schwere Verletzungen verursachen.

### Bewahren Sie alle Sicherheitshinweise und Anweisungen für die Zukunft auf.

Der in den Sicherheitshinweisen verwendete Begriff „Elektrowerkzeug“ bezieht sich auf netzbetriebene Elektrowerkzeuge (mit Netzleitung) und auf akkubetriebene Elektrowerkzeuge (ohne Netzleitung).

### 1. Arbeitsplatzsicherheit

- Halten Sie Ihren Arbeitsbereich sauber und gut beleuchtet.** Unordnung und unbeleuchtete Arbeitsbereiche können zu Unfällen führen.
- Arbeiten Sie mit dem Elektrowerkzeug nicht in explosionsgefährdeter Umgebung, in der sich brennbare Flüssigkeiten, Gase oder Stäube befinden.** Elektrowerkzeuge erzeugen Funken, die den Staub oder die Dämpfe entzünden können.
- Halten Sie Kinder und andere Personen während der Benutzung des Elektrowerkzeugs fern.** Bei Ablenkung können Sie die Kontrolle über das Elektrowerkzeug verlieren.

## 2. Elektrische Sicherheit

- a) **Der Anschlussstecker des Elektrowerkzeugs muss in die Steckdose passen.** Der Stecker darf in keiner Weise verändert werden. Verwenden Sie **keine Adapterstecker gemeinsam mit schutzgeerdeten Elektrowerkzeugen.** Unveränderte Stecker und passende Steckdosen verringern das Risiko eines elektrischen Schlages.
- b) **Vermeiden Sie Körperkontakt mit geerdeten Oberflächen wie von Rohren, Heizungen, Herden und Kühlschränken.** Es besteht ein erhöhtes Risiko durch elektrischen Schlag, wenn Ihr Körper geerdet ist.
- c) **Halten Sie Elektrowerkzeuge von Regen oder Nässe fern.** Das Eindringen von Wasser in ein Elektrowerkzeug erhöht das Risiko eines elektrischen Schlages.
- d) **Zweckentfremden Sie die Anschlussleitung nicht, um das Elektrowerkzeug zu tragen, aufzuhängen oder um den Stecker aus der Steckdose zu ziehen. Halten Sie die Anschlussleitung fern von Hitze, Öl, scharfen Kanten oder sich bewegenden Teilen.** Beschädigte oder verwickelte Anschlussleitungen erhöhen das Risiko eines elektrischen Schlages.
- e) **Wenn Sie mit einem Elektrowerkzeug im Freien arbeiten, verwenden Sie nur Verlängerungsleitungen, die auch für den Außenbereich geeignet sind.** Die Anwendung einer für den Außenbereich geeigneten Verlängerungsleitung verringert das Risiko eines elektrischen Schlages.
- f) **Wenn der Betrieb des Elektrowerkzeugs in feuchter Umgebung nicht vermeidbar ist, verwenden Sie einen Fehlerstromschutzschalter.** Der Einsatz eines Fehlerstromschutzschalters vermindert das Risiko eines elektrischen Schlages.

## 3. Sicherheit von Personen

- a) **Seien Sie aufmerksam, achten Sie darauf, was Sie tun, und gehen Sie mit Vernunft an die Arbeit mit einem Elektrowerkzeug.** Benutzen Sie kein **Elektrowerkzeug, wenn Sie müde sind oder unter dem Einfluss von Drogen, Alkohol oder Medikamenten stehen.** Ein Moment der Unachtsamkeit beim Gebrauch des Elektrowerkzeugs kann zu ernsthaften Verletzungen führen.
- b) **Tragen Sie persönliche Schutzausrüstung und immer eine Schutzbrille.** Das Tragen persönlicher Schutzausrüstung, wie Staubmaske, rutschfeste Sicherheitsschuhe, Schutzhelm oder Gehörschutz, je nach Art und Einsatz des Elektrowerkzeugs, verringert das Risiko von Verletzungen.
- c) **Vermeiden Sie eine unbeabsichtigte Inbetriebnahme. Vergewissern Sie sich, dass das Elektrowerkzeug ausgeschaltet ist, bevor Sie es an die Stromversorgung und/oder den Akku anschließen, es aufnehmen oder tragen.** Wenn Sie beim Tragen des Elektrowerkzeugs den Finger am Schalter haben oder das Elektrowerkzeug eingeschaltet an die Stromversorgung anschließen, kann dies zu Unfällen führen.
- d) **Entfernen Sie Einstellwerkzeuge oder Schraubenschlüssel, bevor Sie das Elektrowerkzeug einschalten.** Ein Werkzeug oder Schlüssel, der sich in einem drehenden Teil des Elektrowerkzeugs befindet, kann zu Verletzungen führen.
- e) **Vermeiden Sie eine abnormale Körperhaltung. Sorgen Sie für einen sicheren Stand und halten Sie jederzeit das Gleichgewicht.** Dadurch können Sie das Elektrowerkzeug in unerwarteten Situationen besser kontrollieren.

- f) Tragen Sie geeignete Kleidung. Tragen Sie keine weite Kleidung oder **Schmuck. Halten Sie Haare und Kleidung fern von sich bewegenden Teilen.** Lockere Kleidung, Schmuck oder lange Haare können von sich bewegenden Teilen erfasst werden.
- g) **Wenn Staubabsaug- und -auffang-einrichtungen montiert werden können, sind diese anzuschließen und richtig zu verwenden.** Die Verwendung einer Staubabsaugung kann Gefährdungen durch Staub verringern.
- h) **Wiegen Sie sich nicht in falscher Sicherheit und setzen Sie sich nicht über die Sicherheitsregeln für Elektrowerkzeuge hinweg, auch wenn Sie nach vielfachem Gebrauch mit dem Elektrowerkzeug vertraut sind.** Achtloses Handeln kann binnen Sekundenbruchteilen zu schweren Verletzungen führen.

## 4. Verwendung und Behandlung des Elektrowerkzeugs

- a) **Überlasten Sie das Elektrowerkzeug nicht. Verwenden Sie für Ihre Arbeit das dafür bestimmte Elektrowerkzeug.** Mit dem passenden Elektrowerkzeug arbeiten Sie besser und sicherer im angegebenen Leistungsbereich.
- b) **Benutzen Sie kein Elektrowerkzeug, dessen Schalter defekt ist.** Ein Elektrowerkzeug, das sich nicht mehr ein- oder ausschalten lässt, ist gefährlich und muss repariert werden.
- c) **Ziehen Sie den Stecker aus der Steckdose und / oder entfernen Sie den abnehmbaren Akku, bevor Sie Geräteeinstellungen vornehmen, Einsatzwerkzeugteile wechseln oder das Elektrowerkzeug weglegen.** Diese Vorsichtsmaßnahme verhindert den unbeabsichtigten Start des Elektrowerkzeugs.
- d) **Bewahren Sie unbenutzte Elektrowerkzeuge außerhalb der Reichweite von Kindern auf. Lassen Sie keine Personen das Elektrowerkzeug benutzen, die mit diesem nicht vertraut sind oder diese Anweisungen nicht gelesen haben.** Elektrowerkzeuge sind gefährlich, wenn sie von unerfahrenen Personen benutzt werden.
- e) **Pflegen Sie Elektrowerkzeuge und Einsatzwerkzeug mit Sorgfalt. Kontrollieren Sie, ob bewegliche Teile einwandfrei funktionieren und nicht klemmen, ob Teile gebrochen oder so beschädigt sind, dass die Funktion des Elektrowerkzeugs beeinträchtigt ist. Lassen Sie beschädigte Teile vor dem Einsatz des Elektrowerkzeuges reparieren.** Viele Unfälle haben ihre Ursache in schlecht gewarteten Elektrowerkzeugen.
- f) **Halten Sie Schneidwerkzeuge scharf und sauber.** Sorgfältig gepflegte Schneidwerkzeuge mit scharfen Schneidkanten verklemmen sich weniger und sind leichter zu führen.
- g) **Verwenden Sie Elektrowerkzeug, Einsatzwerkzeug, Einstellwerkzeuge usw. entsprechend diesen Anweisungen. Berücksichtigen Sie dabei die Arbeitsbedingungen und die auszuführende Tätigkeit.** Der Gebrauch von Elektrowerkzeugen für andere als die vorgesehenen Anwendungen kann zu gefährlichen Situationen führen.
- h) **Halten Sie Griffe und Griffflächen trocken, sauber und frei von Öl und Fett.** Rutschige Griffe und Griffflächen erlauben keine sichere Bedienung und Kontrolle des Elektrowerkzeugs in unvorhergesehenen Situationen.

## 5. Verwendung und Behandlung des Akkuwerkzeugs

- a) **Laden Sie die Akkus nur mit Ladegeräten auf, die vom Hersteller empfohlen werden.** Durch ein Ladegerät, das für eine bestimmte Art von Akkus geeignet ist, besteht Brandgefahr, wenn es mit anderen Akkus verwendet wird.
- b) **Verwenden Sie nur die dafür vorgesehenen Akkus in den Elektrowerkzeugen.** Der Gebrauch von anderen Akkus kann zu Verletzungen und Brandgefahr führen.
- c) **Halten Sie den nicht benutzten Akku fern von Büroklammern, Münzen, Schlüsseln, Nägeln, Schrauben oder anderen kleinen Metallgegenständen, die eine Überbrückung der Kontakte verursachen könnten.** Ein Kurzschluss zwischen den Akkukontakten kann Verbrennungen oder Feuer zur Folge haben.
- d) **Bei falscher Anwendung kann Flüssigkeit aus dem Akku austreten. Vermeiden Sie den Kontakt damit. Bei zufälligem Kontakt mit Wasser abspülen. Wenn die Flüssigkeit in die Augen kommt, nehmen Sie zusätzlich ärztliche Hilfe in Anspruch.** Austretende Akkuflüssigkeit kann zu Hautreizungen oder Verbrennungen führen.
- e) **Benutzen Sie keinen beschädigten oder veränderten Akku.** Beschädigte oder veränderte Akkus können sich unvorhersehbar verhalten und zu Feuer, Explosion oder Verletzungsgefahr führen.
- f) **Setzen Sie einen Akku keinem Feuer oder zu hohen Temperaturen aus.** Feuer oder Temperaturen über 130 °C (265 °F) können eine Explosion hervorrufen.

- g) **Befolgen Sie alle Anweisungen zum Laden und laden Sie den Akku oder das Akkuwerkzeug niemals außerhalb des in der Betriebsanleitung angegebenen Temperaturbereichs.** Falsches Laden oder Laden außerhalb des zugelassenen Temperaturbereichs kann den Akku zerstören und die Brandgefahr erhöhen.



**VORSICHT! EXPLOSIONSGEFAHR!**  
Laden Sie nicht aufladbare Batterien niemals auf.



**Schützen Sie den Akku vor Hitze, z. B. auch vor dauernder Sonneneinstrahlung, Feuer, Wasser und Feuchtigkeit.** Es besteht Explosionsgefahr.

## 6. Service

- a) **Lassen Sie Ihr Elektrowerkzeug nur von qualifiziertem Fachpersonal und nur mit Original-Ersatzteilen reparieren.** Damit wird sichergestellt, dass die Sicherheit des Elektrowerkzeugs erhalten bleibt.
- b) **Warten Sie niemals beschädigte Akkus.** Sämtliche Wartung von Akkus sollte nur durch den Hersteller oder bevollmächtigte Kundendienststellen erfolgen.

## Sicherheitshinweise für Heckenscheren

- a) **Verwenden Sie die Heckenschere nicht bei schlechtem Wetter, besonders nicht bei Gewittergefahr.** Dies verringert die Gefahr, von einem Blitz getroffen zu werden.
- b) **Halten Sie jegliche Netzleitungen aus dem Schnittbereich fern.** Leitungen können in Hecken oder Büschen verborgen sein und versehentlich durch das Messer angeschnitten werden.

- c) Tragen Sie Gehörschutz. Geeignete persönliche Schutzausrüstung verringert das Risiko einer Hörminderung.
- d) **Halten Sie die Heckenschere nur an den isolierten Griffflächen, da das Schneidmesser verborgene Stromleitungen treffen kann.** Der Kontakt der Messer mit einer spannungsführenden Leitung kann auch metallene Geräteteile unter Spannung setzen und zu einem elektrischen Schlag führen.
- e) **Halten Sie alle Körperteile vom Messer fern. Versuchen Sie nicht, bei laufenden Messern Schnittgut zu entfernen oder zu schneidendes Material festzuhalten.** Die Messer bewegen sich nach dem Ausschalten des Schalters weiter. Ein Moment der Unachtsamkeit bei Benutzung der Heckenschere kann zu schweren Verletzungen führen.
- f) **Stellen Sie sicher, dass alle Schalter ausgeschaltet sind und der Akku entfernt oder getrennt ist, bevor Sie eingeklemmtes Schnittgut entfernen oder die Heckenschere warten.** Ein unerwarteter Betrieb der Heckenschere beim Entfernen von eingeklemmtem Material oder bei der Wartung kann zu ernsthaften Verletzungen führen.
- g) **Tragen Sie die Heckenschere am Griff bei stillstehendem Messer und achten Sie darauf, keinen Schalter zu betätigen.** Das richtige Tragen der Heckenschere verringert die Gefahr des unbeabsichtigten Betriebs und eine dadurch verursachte Verletzung durch das Messer.
- h) **Bei Transport oder Aufbewahrung der Heckenschere stets die Abdeckung über die Messer ziehen.** Sachgemäßer Umgang mit der Heckenschere verringert die Verletzungsgefahr durch das Messer.

## Sicherheitshinweise für Heckenscheren mit verlängerter Reichweite

- a) **Tragen Sie bei Überkopparbeiten mit der Heckenschere mit verlängerter Reichweite Kopfschutz.** Herabfallende Bruchstücke können zu schweren Verletzungen führen.
- b) **Bedienen Sie die Heckenschere mit verlängerter Reichweite immer mit beiden Händen.** Halten Sie die Heckenschere mit verlängerter Reichweite mit beiden Händen um den Verlust der Kontrolle zu vermeiden.
- c) **Verringern Sie die Gefahr eines tödlichen Stromschlags, indem Sie die Heckenschere mit verlängerter Reichweite niemals in der Nähe von Starkstromleitungen benutzen.** Die Berührung von oder die Benutzung in der Nähe von Starkstromleitungen kann zu schweren Verletzungen oder tödlichem Stromschlag führen.
  - Inspizieren Sie die zu schneidende Fläche sorgfältig und beseitigen Sie alle Drähte oder sonstigen Fremdkörper.
  - Die Heckenschere ist für Arbeiten vorgesehen, bei denen der Bediener auf dem Boden steht und nicht auf einer Leiter oder sonstigen instabilen Standflächen.

### HINWEIS

- ▶ Bildliche Darstellungen über den Gebrauch der Heckenschere bzw. deren Stellteile finden Sie auf der Ausklappseite.
- ▶ Hinweise und bildliche Darstellungen zur Einstellung, Wartung, Schmierung durch den Benutzer finden Sie in dieser Anleitung.
- ▶ Hinweise zur Arbeitsposition (siehe Ausklappseite).
- ▶ Hinweise zu Stellteilen (siehe Ausklappseite).

## HINWEIS

- ▶ Hinweise zu Austausch und Reparatur (siehe Kapitel *Wartung und Reinigung/Service*).
- ▶ Erklärung aller an der Heckenschere verwendeten grafischen Symbole und technische Daten finden Sie in dieser Anleitung.
- ▶ Die Merkmale der Heckenschere finden Sie in den technischen Daten.
- ▶ Blockiertes Werkzeug: Entfernen Sie das klemmende Material aus dem Messerbalken ②.

## ⚠ ACHTUNG!

- ▶ Bei drohender Gefahr bzw. im Notfall sofort den Motor ausschalten und Akku entfernen.

## Ergänzende Sicherheitshinweise für Heckenscheren

### Vorbereitung

- a) DIESE HECKENSCHERE KANN ERNSTHAFTHE VERLETZUNGEN VERURSACHEN! Lesen Sie sorgfältig die Anweisungen zum korrekten Umgang, zur Vorbereitung, zur Instandhaltung, zum Starten und Abstellen der Heckenschere. Machen Sie sich mit allen Stellteilen und der sachgerechten Benutzung der Heckenschere vertraut.
- b) Kinder dürfen die Heckenschere niemals benutzen.
- c) Vorsicht vor oberirdischen Stromleitungen.
- d) Der Gebrauch der Heckenschere ist zu vermeiden, wenn sich Personen, vor allem Kinder, in der Nähe befinden.
- e) Tragen Sie geeignete Kleidung! Tragen Sie keine weite Kleidung oder Schmuck, welcher von sich bewegenden Teilen erfasst werden kann. Es wird empfohlen, feste Handschuhe, rutschfeste Schuhe und Schutzbrille zu tragen.

- f) Berührt die Schneideinrichtung einen Fremdkörper oder sollten sich die Betriebsgeräusche verstärken oder die Heckenschere ungewöhnlich stark vibrieren, stellen Sie den Motor ab und lassen Sie die Heckenschere zum Stillstand kommen.

Ergreifen Sie folgende Maßnahmen:

- auf Schäden überprüfen;
- auf lose Teile überprüfen und alle losen Teile befestigen;
- beschädigte Teile gegen gleichwertige Teile austauschen oder reparieren lassen.



- g) Tragen Sie Gehörschutz!



- h) Tragen Sie Augenschutz!

- i) Um im Notfall die Heckenschere stillzusetzen, entfernen Sie den Akku.

### Betrieb

- a) Akku aus dem Gerät ziehen, vor:
  - Reinigung oder Beseitigung einer Blockierung;
  - Überprüfung, Instandhaltung oder Arbeiten an der Heckenschere;
  - Einstellung der Arbeitsposition der Schneideinrichtung;
  - wenn die Heckenschere unbeaufsichtigt bleibt.
- b) Stellen Sie immer sicher, dass sich die Heckenschere ordnungsgemäß in einer der vorgegebenen Arbeitspositionen befindet und der Werkzeugkopf eingerastet ist, bevor der Motor gestartet wird.
- c) Während des Betriebes der Heckenschere ist immer sicherzustellen, dass ein sicherer Stand eingenommen wird, bei denen der Bediener auf dem Boden steht und nicht auf einer Leiter oder sonstigen instabilen Standflächen.
- d) Benutzen Sie die Heckenschere nicht mit einer defekten oder stark abgenutzten Schneideinrichtung.

- e) Stellen Sie immer sicher, dass alle Griffe und Sicherheitseinrichtungen beim Gebrauch der Heckenschere angebaut sind. Versuchen Sie niemals, eine unvollständige Heckenschere oder eine mit nicht zulässigem Umbau zu benutzen.
- f) Halten Sie die Heckenschere fest mit beiden Händen an den dafür vorgesehenen Handgriffen.
- g) Machen Sie sich stets vertraut mit Ihrer Umgebung und achten Sie auf mögliche Gefahren, die Sie wegen der Geräusche der Heckenschere vielleicht nicht hören können.

## Wartung und Aufbewahrung

- a) Wenn die Heckenschere zwecks Wartung, Inspektion oder Lagerung stillgesetzt wird, schalten Sie den Motor aus, so dass alle rotierenden Teile zum Stillstand gekommen sind. Lassen Sie die Maschine abkühlen, bevor Sie diese überprüfen, einstellen usw.
- b) Lassen Sie die Heckenschere immer abkühlen, bevor Sie diese lagern.
- c) Beim Transportieren oder bei der Lagerung der Heckenschere ist die Schneideinrichtung immer mit dem Schutz für die Schneideinrichtung abzudecken.

## RESTRISIKEN

Auch wenn Sie dieses Elektrowerkzeug vorschriftsmäßig bedienen, bleiben immer Restrisiken bestehen. Folgende Gefahren können im Zusammenhang mit der Bauweise und Ausführung dieses Elektrowerkzeugs auftreten:

- a) Schnittverletzungen
- b) Gehörschäden, falls kein geeigneter Gehörschutz getragen wird.
- c) Gesundheitsschäden, die aus Hand-Arm-Schwingungen resultieren, falls das Gerät über einen längeren Zeitraum verwendet wird oder nicht ordnungsgemäß geführt und gewartet wird.

- Benutzen Sie nur Zubehör und Zusatzgeräte, die in der Gebrauchsanweisung angegeben sind. Der Gebrauch anderer als in der Bedienungsanleitung empfohlener Einsatzwerkzeuge oder anderen Zubehörs kann eine Verletzungsgefahr für Sie bedeuten.

## Weiterführende Sicherheitshinweise

- Während des Betriebes dürfen sich im **Umkreis von 15 Metern keine anderen Personen oder Tiere** aufhalten. Der Bedienende ist im Arbeitsbereich gegenüber Dritten verantwortlich.
- Halten Sie das Gerät, die Schneidgarnitur und die Schwertschutzhülle in einem guten Gebrauchszustand, um Verletzungen vorzubeugen.
- Kinder müssen beaufsichtigt werden, um sicherzustellen, dass sie nicht mit dem Gerät spielen.
- Benutzen Sie das Gerät erst, wenn Sie sich mit diesem vertraut fühlen.
- Arbeiten Sie nicht mit einem beschädigten, unvollständigen oder ohne Zustimmung des Herstellers geänderten Gerät. Benutzen Sie das Gerät nie mit defekter Schutzausrüstung. Benutzen Sie das Gerät nicht bei defektem Ein-/Ausschalter. Prüfen Sie vor dem Gebrauch den Sicherheitszustand des Gerätes, insbesondere das Schwert. Prüfen Sie nach **Fallenlassen das Gerät auf signifikante Schäden oder Defekte**.
- Starten Sie das Gerät nie, bevor es korrekt montiert wurde.
- Vergewissern Sie sich, dass das Gerät beim Starten und während der Arbeit nicht mit dem Erdboden, Steinen, Draht oder anderen Fremdkörpern in Berührung kommt. Schalten Sie das Gerät aus, bevor Sie es absetzen.

- Das Gerät ist für einen zweihändigen Betrieb ausgelegt. Arbeiten Sie niemals einhändig. Achten Sie beim Standortwechsel darauf, dass das Gerät ausgeschaltet ist und der Finger nicht den Ein-/Ausschalter berührt. Tragen Sie das Gerät mit nach hinten gerichteten Schwert. Bringen Sie für den Transport die Schwertschutzhülle an.

## Vor der Inbetriebnahme

### Akku-Pack laden

#### **⚠ VORSICHT!**

- ▶ Ziehen Sie immer den Netzstecker, bevor Sie den Akku-Pack aus dem Ladegerät nehmen bzw. einsetzen.





#### **⚠ WARNUNG!**

- ▶ Beachten Sie die Sicherheitshinweise und die Hinweise zum Aufladen und zur korrekten Verwendung, die in der Betriebsanleitung Ihres Akkus und Ladegeräts der Serie  angegeben sind. Eine detaillierte Beschreibung zum Ladevorgang und weitere Informationen finden Sie in dieser separaten Bedienungsanleitung.

#### **HINWEIS**

- ▶ Laden Sie den Akku vor Inbetriebnahme idealerweise vollständig auf. Sie können den Li-Ionen-Akku jederzeit aufladen, ohne die Lebensdauer zu verkürzen. Eine Unterbrechung des Ladevorgangs schädigt den Akku nicht.

#### **HINWEIS**



- ▶ Laden Sie den Akku-Pack nie, wenn die Umgebungstemperatur unterhalb 10 °C oder oberhalb 40 °C liegt. Soll ein Lithium-Ionen-Akku längere Zeit gelagert werden, muss regelmäßig der Ladezustand kontrolliert werden. Der optimale Ladezustand liegt zwischen 50 % und 80 %. Das Lagerungsklima soll kühl und trocken sein in einer Umgebungstemperatur zwischen 0 °C und 50 °C.
- ▶ Der empfohlene Umgebungstemperaturbereich für die Verwendung mit Werkzeugen und Batterien liegt zwischen -5 und 50 °C-.
- ◆ Nehmen Sie ggf. den Akku aus dem Gerät.
- ◆ Schieben Sie den Akku-Pack  in das Ladegerät .
- ◆ Stecken Sie den Netzstecker in die Steckdose.
- ◆ Wenn der Ladevorgang abgeschlossen ist, Trennen Sie das Schnell-Ladegerät  vom Stromnetz.
- ◆ Ziehen Sie den Akku-Pack  aus dem Ladegerät .
- ◆ Schalten Sie das Ladegerät zwischen aufeinander folgenden Ladevorgängen für mindestens 15 Minuten ab. Ziehen Sie dazu den Netzstecker.

### Akku-Pack ins Gerät einsetzen/entnehmen

#### Akku-Pack einsetzen

- ◆ Lassen Sie den Akku-Pack  in den Griff einrasten.

#### Akku-Pack entnehmen

- ◆ Drücken Sie die Taste zur Entriegelung  und entnehmen Sie den Akku-Pack .

#### **⚠ WARNUNG!**

- ▶ Entfernen Sie vor allen Arbeiten am Gerät den Akku. Gefahr durch elektrischen Schlag!

## Schultergurt befestigen/montieren

### HINWEIS

- ▶ Verwenden Sie das Gerät nie ohne Schultergurt 9. Schalten Sie immer das Gerät aus, bevor Sie den Schultergurt 9 ablegen.
- ▶ Tragen Sie nicht gleichzeitig mehrere Gürtelhalterungen und/oder mehrere Schultergurte.

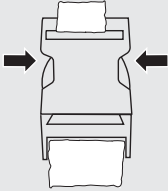

Der Schultergurt 9 ist mit einer Schnelllöse-Vorrichtung ausgestattet, um das Gerät in einer Gefahrensituation schnell vom Schultergurt 9 zu trennen. Drücken Sie in einer Gefahrensituation auf beide Seiten der Schnelllöse-Vorrichtung, um das Gerät vom Schultergurt 9 zu lösen.

- ◆ Haken Sie den Schultergurt 9 in die Trageöse 14 ein.
- ◆ Passen Sie den Schultergurt 9 an Ihre Größe an, so dass sich die Trageöse 14 im eingehängten Zustand auf Höhe der Hüfte befindet.
- ◆ Bei Bedarf können Sie die Trageöse 14 verstellen, indem Sie die Schraube mit dem Innensechskantschlüssel 13 so weit lösen, bis sich die Trageöse 14 über den Rohrschaft 10 verschieben lässt. Ziehen Sie anschließend die Schraube wieder fest.

## Motorkopf an Teleskopstiel montieren / demontieren

- ◆ Lösen Sie den Schnellverschluss 7 durch Drücken in Pfeilrichtung und ziehen Sie den Teleskopstiel 6 soweit heraus, dass der Ring 17 frei liegt.
- ◆ Setzen Sie das Gewindestück 15 des Motorkopfes 3 so auf das Teleskopstielende 16, dass der Motorkopf 3 bis zum Ring 17 durchgeschoben werden kann.

Achten Sie darauf, dass der Ring 17 in die Aussparung am Gewindestück 15 hineingreift (Abb B).

- ◆ Schließen Sie den Schnellverschluss 7 wieder, um den Teleskopstiel 6 zu fixieren.
- ◆ Drehen Sie die rote Schraubhülse 5 in Richtung des -Symbols auf dem Motorkopf 3 fest.
- ◆ Zum Demontieren drehen Sie die Schraubhülse 5 in Richtung des -Symbols auf und ziehen das Teleskopstielende 16 vom Motorkopf 3 ab.

## Rohrschaft montieren / demontieren

- ◆ Stecken Sie den Rohrschaft 10 in das Gewindestück 18 des Teleskopstiels 6.
- ◆ Falls nötig, drehen Sie den Rohrschaft 10 ein wenig, so dass der Ring 19 in die Aussparung am Gewindestück 18 hineingreift (Abb C).
- ◆ Drehen Sie die Schraubhülse 8a auf dem Gewindestück 18 fest.
- ◆ Zum Demontieren gehen Sie in umgekehrter Reihenfolge vor.

## Teleskopstiel verstellen

Der Teleskopstiel 6 kann stufenlos über den Schnellverschluss 7 verstellt werden.

- ◆ Lösen Sie den Schnellverschluss 7 durch Drücken in Pfeilrichtung und verändern Sie die Stiellänge durch Schieben und Ziehen.
- ◆ Schließen Sie den Schnellverschluss 7 wieder und fixieren Sie damit die gewünschte Arbeitslänge des Teleskopstiels 6.
- ◆ Sollte sich die Schraube des Schnellverschlusses 7 gelöst haben, ziehen Sie diese wieder mit dem Innensechskantschlüssel 13 fest.

## Schnittwinkel verstellen

### HINWEIS

- ▶ Der Schnittwinkel lässt sich in 11 Stufen verstellen.
- ◆ Entfernen Sie den Akku-Pack 20 aus dem Gerät.
- ◆ Drücken Sie die Entriegelungstaste 4.
- ◆ Neigen Sie den Motorblock in die gewünschte Position.
- ◆ Lassen Sie die Entriegelungstaste 4 los. Die Motoreinheit rastet ein.
- ◆ Setzen Sie den Akku-Pack 20 wieder in das Gerät ein.

## Inbetriebnahme

### HINWEIS

- ▶ Beachten Sie den Lärmschutz und örtliche Vorschriften. Die Benutzung des Gerätes kann an bestimmten Tagen (z. B. Sonn- und Feiertagen), während bestimmter Tageszeiten (Mittagszeiten, Nachtruhe) oder in besonderen Gebieten (z. B. Kurorten, Kliniken etc.) eingeschränkt oder verboten sein.

## Ein-/ausschalten

### Einschalten

- ◆ Drücken Sie die Einschaltperre 11, halten sie diese gedrückt und drücken Sie den Ein-/Ausschalter 12. Sie können die Einschaltperre 11 nun wieder loslassen.

### Ausschalten

- ◆ Lassen Sie den Ein-/Ausschalter 12 los.

## Arbeiten mit der Heckenschere

### Gebrauch der Maschine

#### HINWEIS

- ▶ Bitte beachten Sie, dass die nationalen Vorschriften Ihres Landes den Gebrauch der Heckenschere beschränken können.
- ▶ Die tägliche Inspektion der Heckenschere vor jeder Benutzung ist unabdingbar. Überprüfen Sie Ihr Gerät auch nach Stößen und Fallenlassen, um signifikante Schäden oder Defekte festzustellen.
- ▶ Tragen Sie bitte festes Schuhwerk und eng anliegende Kleidung um das Unfallrisiko zu minimieren. Stehen Sie fest auf dem Boden, achten Sie auf Ihr Gleichgewicht und tragen Sie immer den mitgelieferten Tragegurt!
- ▶ Bitte legen Sie, um Ihrer Gesundheit willen, Ruhepausen während des Arbeitens ein. Durch körperliche Erschöpfung erhöht sich das Verletzungsrisiko!

#### ⚠ WARNUNG!

- ▶ Betätigen Sie das Gerät keinesfalls unter Einfluss von Müdigkeit, Krankheit, Alkohol oder anderen Drogen.

## Schnitttechniken

- Siehe Ausklappseite (Abbildung D).

#### HINWEIS

- ▶ Entfernen Sie starke Äste mit einer Astschere.

## Transport

- Benutzen Sie beim Transport die Schwertschutzhülle ❶.
- ◆ Lösen Sie die Schwertschutzhülle ❶ durch Drücken in Pfeilrichtung .



- Achten Sie darauf, das Gerät beim Tragen nicht einzuschalten.

## Wartung und Reinigung

- Die Motoreinheit muss stets sauber, trocken und frei von Öl oder Schmierfetten sein.
- Die Heckenschere muss in regelmäßigen Abständen von Sägespänen gesäubert werden.
- ◆ Verwenden Sie zum Reinigen des Gehäuses ein trockenes Tuch.
- ◆ Kontrollieren Sie die Heckenschere auf gelockerte Schrauben am Messerbalken ❷ und ziehen Sie diese bei Bedarf nach.
- ◆ Entfernen Sie festsitzenden Grünschnitt.
- ◆ Pflegen Sie den Messerbalken ❷ mit einem Ölspray oder einem Ölkännchen.

## Wartungsintervalle

### Heckenschere

Die hier aufgeführten Angaben beziehen sich auf normale Einsatzbedingungen. Bei erschwerten Bedingungen, wie z. B. starke Staubbildung und längeren täglichen Arbeitszeiten sind die angegebenen Intervalle entsprechend zu verkürzen.

Geräteteil	Aktion	Vor Arbeitsbeginn	nach Arbeitende	bei Bedarf
Schneidmesser	Sichtprüfung	X		
	reinigen		X	X

## Lagerung

- Reinigen Sie das Gerät vor der Aufbewahrung.
- Bewahren Sie das Gerät in der mitgelieferten Schwertschutzhülle ❶ an einem frostfreien, trockenen Ort außerhalb der Reichweite von Kindern auf.
- Lagern Sie das Gerät liegend oder gegen Umfallen gesichert.

## Fehlersuche Heckenschere

Problem	Mögliche Ursache	Fehlerbehebung
Motor läuft nicht.	Motorkopf ❸ nicht richtig montiert	Montage prüfen
	Akku nicht eingesetzt oder leer	Akku laden und/oder einsetzen

## Entsorgung



### Werfen Sie Elektrowerkzeuge nicht in den Hausmüll!

Das nebenstehende Symbol einer durchgestrichenen Mülltonne auf Rädern zeigt an, dass dieses Gerät der Richtlinie 2012/19/EU unterliegt. Diese Richtlinie besagt, dass Sie dieses Gerät am Ende seiner Nutzungszeit nicht mit dem normalen Haushaltsmüll entsorgen dürfen, sondern in speziell eingerichteten Sammelstellen, Wertstoffhöfen oder Entsorgungsbetrieben abgeben müssen.

**Diese Entsorgung ist für Sie kostenfrei. Schonen Sie die Umwelt und entsorgen Sie fachgerecht.**

### Für den deutschen Markt gilt

Beim Kauf eines Neugerätes haben Sie das Recht, ein entsprechendes Altgerät an Ihren Händler zurückzugeben. Händler von Elektro- und Elektronikgeräten sowie Lebensmittelhändler, die regelmäßig Elektro- und Elektronikgeräte verkaufen, sind verpflichtet, bis zu drei Altgeräte unentgeltlich zurückzunehmen, auch ohne dass ein Neugerät gekauft wird, wenn die Altgeräte in keiner Abmessung größer als 25 cm sind. LIDL bietet Ihnen Rücknahmemöglichkeiten direkt in den Filialen und Märkten an.



Weitere Möglichkeiten zur Entsorgung des ausgedienten Produkts erfahren Sie bei Ihrer Gemeinde- oder Stadtverwaltung.



### Werfen Sie Akkus nicht in den Hausmüll!

Defekte oder verbrauchte Akkus müssen recycelt werden. Batterien/Akkus sind als Sondermüll zu behandeln und müssen daher durch entsprechende Stellen (Händler, Fachhändler, öffentliche kommunale Stellen, gewerbliche Entsorgungsunternehmen) umweltgerecht entsorgt werden. Batterien/Akkus können giftige Schwermetalle enthalten.

Sofern dies ohne Zerstörung des Altgerätes möglich ist, entnehmen Sie die alten Batterien oder Akkus sowie Lampen bevor Sie das Altgerät zur Entsorgung zurückgeben und führen Sie sie einer separaten Sammlung zu. Bei fest eingebauten Akkus ist bei der Entsorgung darauf hinzuweisen, dass das Gerät einen Akku enthält.

Werfen Sie Batterien/Akkus daher nicht in den Hausmüll, sondern führen Sie diese einer separaten Sammlung zu. Geben Sie Batterien/Akkus nur im entladenen Zustand zurück.



Die Verpackung besteht aus umweltfreundlichen Materialien, die Sie über die örtlichen Recyclingstellen entsorgen können.



Entsorgen Sie die Verpackung umweltgerecht. Beachten Sie die Kennzeichnung auf den verschiedenen Verpackungsmaterialien und trennen Sie diese gegebenenfalls gesondert. Die Verpackungsmaterialien sind gekennzeichnet mit Abkürzungen (a) und Ziffern (b) mit folgender Bedeutung: 1–7: Kunststoffe, 20–22: Papier und Pappe, 80–98: Verbundstoffe.

### Umweltschutz

- Geben Sie verschmutztes Wartungsmaterial und Betriebsstoffe in einer dafür vorgesehenen Sammelstelle ab.

## Ersatz-Akku und Ladegerät Bestellung

Sie können Ersatz-Akku oder ein Ladegerät bequem im Internet unter [www.kompennass.com](http://www.kompennass.com) dauerhaft nachbestellen.



Scannen Sie den QR-Code mit Ihrem Smartphone/Tablet. Mit diesem QR-Code gelangen Sie direkt auf unsere

Webseite und können die verfügbaren Ersatzteile einsehen und bestellen.

### HINWEIS

- ▶ Sollten Sie Probleme mit der Online-Bestellung haben, können Sie sich telefonisch oder per E-Mail an unser Servicecenter wenden.
- ▶ Geben Sie immer die Artikelnummer (IAN) 480993\_2410 bei Ihrer Bestellung mit an.
- ▶ Bitte beachten Sie, dass nicht für alle Lieferländer eine Online-Bestellung von Ersatzteilen möglich ist.

## Garantie der Kompennass Handels GmbH

Sehr geehrte Kundin, sehr geehrter Kunde, Sie erhalten auf dieses Gerät 3 Jahre Garantie ab Kaufdatum. Sofern im Lieferumfang enthalten, erhalten Sie auf die Akku-Packs der X12V und X20V Team Serie ebenfalls 3 Jahre Garantie ab Kaufdatum. Im Falle von Mängeln dieses Produkts stehen Ihnen gegen den Verkäufer des Produkts gesetzliche Rechte zu. Diese gesetzlichen Rechte werden durch unsere im Folgenden dargestellte Garantie nicht eingeschränkt.

### Garantiebedingungen

Die Garantiefrist beginnt mit dem Kaufdatum. Bitte bewahren Sie den Kassenbon gut auf. Dieser wird als Nachweis für den Kauf benötigt.

Tritt innerhalb von drei Jahren ab dem Kaufdatum dieses Produkts ein Material- oder Fabrikationsfehler auf, wird das Produkt von uns – nach unserer Wahl – für Sie kostenlos repariert, ersetzt oder der Kaufpreis erstattet. Diese Garantieleistung setzt voraus, dass innerhalb der Dreijahresfrist das defekte Gerät und der Kaufbeleg (Kassenbon) vorgelegt und schriftlich kurz beschrieben wird, worin der Mangel besteht und wann er aufgetreten ist.

Wenn der Defekt von unserer Garantie gedeckt ist, erhalten Sie das reparierte oder ein neues Produkt zurück. Mit Reparatur oder Austausch des Produkts beginnt kein neuer Garantiezeitraum.

## Garantiezeit und gesetzliche Mängelansprüche

Die Garantiezeit wird durch die Gewährleistung nicht verlängert. Dies gilt auch für ersetzte und reparierte Teile. Eventuell schon beim Kauf vorhandene Schäden und Mängel müssen sofort nach dem Auspacken gemeldet werden. Nach Ablauf der Garantiezeit anfallende Reparaturen sind kostenpflichtig.

## Garantieumfang

Das Gerät wurde nach strengen Qualitätsrichtlinien sorgfältig produziert und vor Auslieferung gewissenhaft geprüft.

Die Garantieleistung gilt für Material- oder Fabrikationsfehler. Der Garantieumfang erstreckt sich nicht auf Produktteile, die normaler Abnutzung ausgesetzt sind und daher als Verschleißteile angesehen werden können, wie z. B. Sägeblätter, Ersatzklingen, Schleifpapiere, etc. oder auf Beschädigungen an zerbrechlichen Teilen, wie z. B. Schalter oder Teile, die aus Glas gefertigt sind.

Diese Garantie verfällt, wenn das Produkt beschädigt, nicht sachgemäß benutzt oder gewartet wurde. Für eine sachgemäße Benutzung des Produkts sind alle in der Bedienungsanleitung aufgeführten Anweisungen genau einzuhalten. Verwendungszwecke und Handlungen, von denen in der Bedienungsanleitung abgeraten oder vor denen gewarnt wird, sind unbedingt zu vermeiden.

Das Produkt ist nur für den privaten und nicht für den gewerblichen Gebrauch bestimmt. Bei missbräuchlicher und unsachgemäßer Behandlung, Gewaltanwendung und bei Eingriffen, die nicht von unserer autorisierten Serviceniederlassung vorgenommen wurden, erlischt die Garantie.

## Garantieleistung gilt nicht bei

- normaler Abnutzung der Akkukapazität
- gewerblichen Gebrauch des Produktes
- Beschädigung oder Veränderung des Produktes durch den Kunden
- Missachtung der Sicherheits- und Wartungsvorschriften, Bedienungsfehler
- Schäden durch Elementarereignisse

## Abwicklung im Garantiefall

Um eine schnelle Bearbeitung Ihres Anliegens zu gewährleisten, folgen Sie bitte den folgenden Hinweisen:

- Bitte halten Sie für alle Anfragen den Kassenbon und die Artikelnummer (IAN) 480993\_2410 als Nachweis für den Kauf bereit.
- Die Artikelnummer entnehmen Sie bitte dem Typenschild am Produkt, einer Gravur am Produkt, dem Titelblatt der Bedienungsanleitung (unten links) oder dem Aufkleber auf der Rück- oder Unterseite des Produktes.
- Sollten Funktionsfehler oder sonstige Mängel auftreten kontaktieren Sie zunächst die nachfolgend benannte Serviceabteilung telefonisch oder nutzen Sie unser Kontaktformular, das Sie auf [parkside-diy.com](http://parkside-diy.com) in der Kategorie Service finden.
- Ein als defekt erfasstes Produkt können Sie dann unter Beifügung des Kaufbelegs (Kassenbon) und der Angabe, worin der Mangel besteht und wann er aufgetreten ist, für Sie portofrei an die Ihnen mitgeteilte Serviceanschrift übersenden.



Auf [parkside-diy.com](http://parkside-diy.com) können Sie diese und viele weitere Handbücher einsehen und herunterladen. Mit diesem QR-Code gelangen Sie direkt auf [parkside-diy.com](http://parkside-diy.com).

Wählen Sie Ihr Land aus, und suchen Sie über die Suchmaske nach den Bedienungsanleitungen.

Mittels Eingabe der Artikelnummer (IAN) 480993\_2410 gelangen Sie zur Bedienungsanleitung für Ihren Artikel.

## HINWEIS

- ▶ Bei Parkside Werkzeugen senden Sie bitte ausschließlich den defekten Artikel ohne Zubehör (z. B. Akku, Aufbewahrungskoffer, Montagewerkzeuge, etc.) ein.

## ⚠ WARNUNG!

- ▶ **Lassen Sie Ihre Geräte von der Servicestelle oder einer Elektrofachkraft und nur mit Original-Ersatzteilen reparieren.** Damit wird sichergestellt, dass die Sicherheit des Gerätes erhalten bleibt.

## Service

### DE Deutschland

Tel.: 0800 8855 300

Kontaktformular auf [parkside-diy.com](http://parkside-diy.com)

### AT Österreich

Tel.: 0800 447 750

Kontaktformular auf [parkside-diy.com](http://parkside-diy.com)

### CH Schweiz

Tel.: 0800 563 601

Kontaktformular auf [parkside-diy.com](http://parkside-diy.com)

IAN 480993\_2410

## Importeur

Bitte beachten Sie, dass die folgende Anschrift keine Serviceanschrift ist. Kontaktieren Sie zunächst die benannte Servicestelle.

KOMPERNASS HANDELS GMBH

BURGSTRASSE 21

44867 BOCHUM

DEUTSCHLAND

[www.kompernass.com](http://www.kompernass.com)

## Original-Konformitätserklärung

Wir, KOMPERNASS HANDELS GMBH, Dokumentenverantwortlicher: Herr Semi Uguzlu, BURGSTR. 21, 44867 BOCHUM, DEUTSCHLAND, erklären hiermit, dass dieses Produkt mit den folgenden Normen, normativen Dokumenten und EG-Richtlinien übereinstimmt:

### Maschinenrichtlinie (2006/42/EG)

### Elektromagnetische Verträglichkeit (2014/30/EU)

### Richtlinie für Geräuschemission

2000/14/EC, 2005/88/EC

Benannte Stelle Nr. 0036

TÜV SÜD Industrie Service GmbH, Westendstraße 199, 80686 München, Deutschland

Bewertungsverfahren der Konformität gemäß Anhang V.

Schallleistungspegel  $L_{WA}$ :

Gemessen 84 dB (A), Garantiert 86 dB (A)

### RoHS-Richtlinie (2011/65/EU)\*

\* Die alleinige Verantwortung für die Ausstellung dieser Konformitätserklärung trägt der Hersteller. Der oben beschriebene Gegenstand der Erklärung erfüllt die Vorschriften der Richtlinie 2011/65/EU des Europäischen Parlaments und des Rates vom 8. Juni 2011 zur Beschränkung der Verwendung bestimmter gefährlicher Stoffe in Elektro- und Elektronikgeräten.

### Angewandte harmonisierte Normen

EN 62841-1:2015/A11:2022

EN 62841-4-2:2019/A11:2022

EN IEC 55014-1:2021

EN IEC 55014-2:2021

EN IEC 63000:2018

**Typ/Gerätebezeichnung:** 20 V Akku-Teleskop-Heckenschere PTHSA 20-Li D5

**Herstellungsjahr:** 02-2025

**Seriennummer:** IAN 480993\_2410

Bochum, 15.12.2024



Semi Uguzlu

- Qualitätsmanager -

Technische Änderungen im Sinne der Weiterentwicklung sind vorbehalten.



**KOMPERNASS HANDELS GMBH**

BURGSTRASSE 21

44867 BOCHUM

GERMANY

[www.kompernass.com](http://www.kompernass.com)

Last Information Update · Έκδοση των πληροφοριών

Stand der Informationen: 02/2025 · Ident.-No.: PTHSA20-LiD5-112024-1

**IAN 480993\_2410**