



PDF ONLINE
parkside-diy.com

UNIVERSAL TOOL STAND PUG 1550 A1

GB CY

UNIVERSAL TOOL STAND PUG 1550 A1

Instructions for use

RS

UNIVERZALNO POSTOLJE ZA MAŠINE PUG 1550 A1

Uputstvo za korišćenje

GR CY

ΒΑΣΗ ΕΡΓΑΣΙΑΣ PUG 1550 A1

Οδηγίες χρήσης

DE AT CH

UNIVERSAL- MASCHINENUNTERGESTELL PUG 1550 A1

Gebrauchsanweisung

IAN 489232_2407

GB RS GR
CY DE AT CH

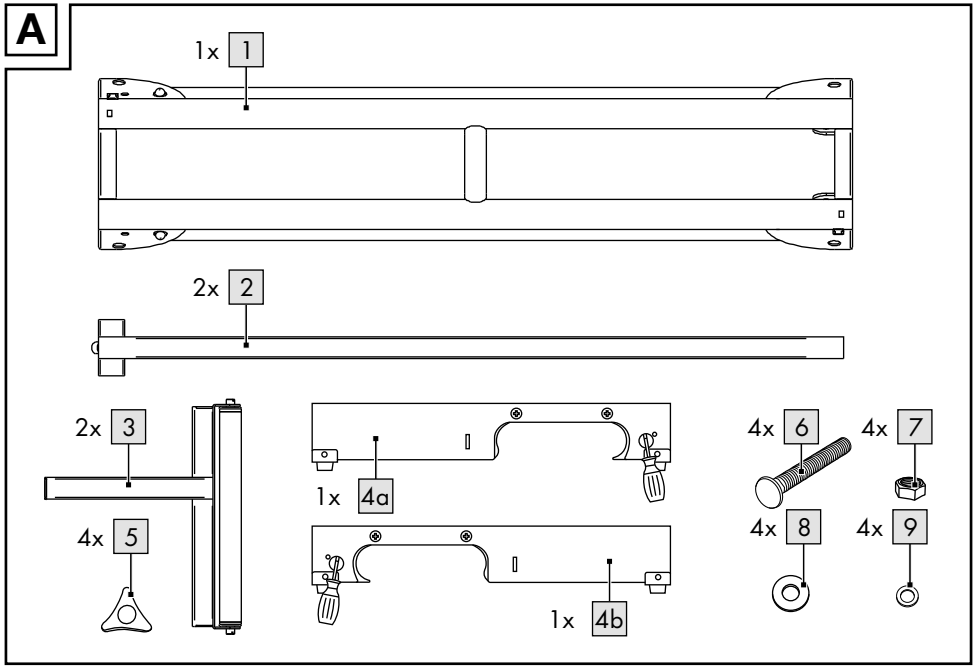
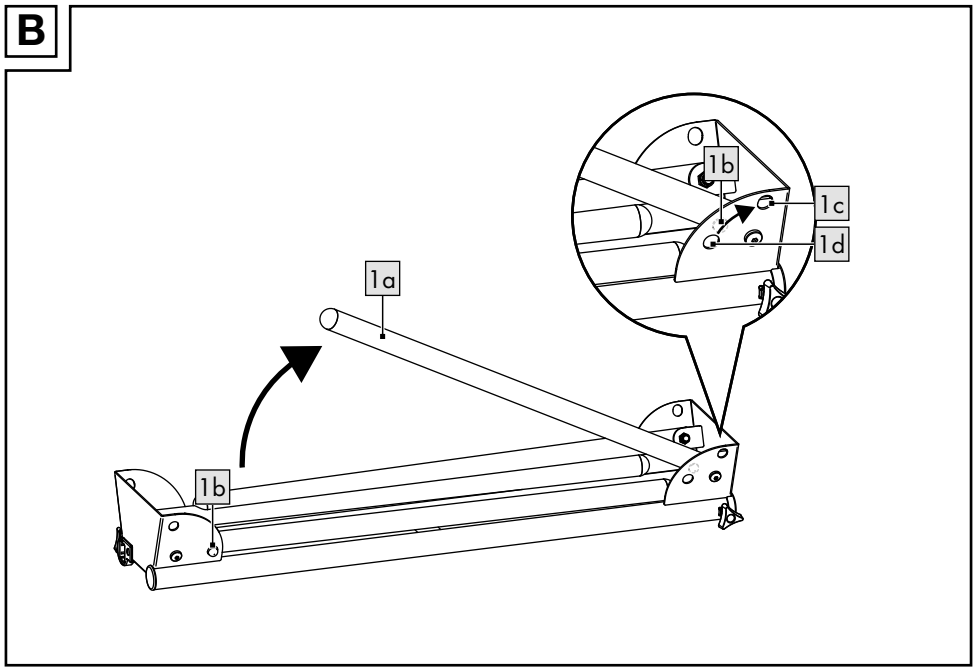
A**B**

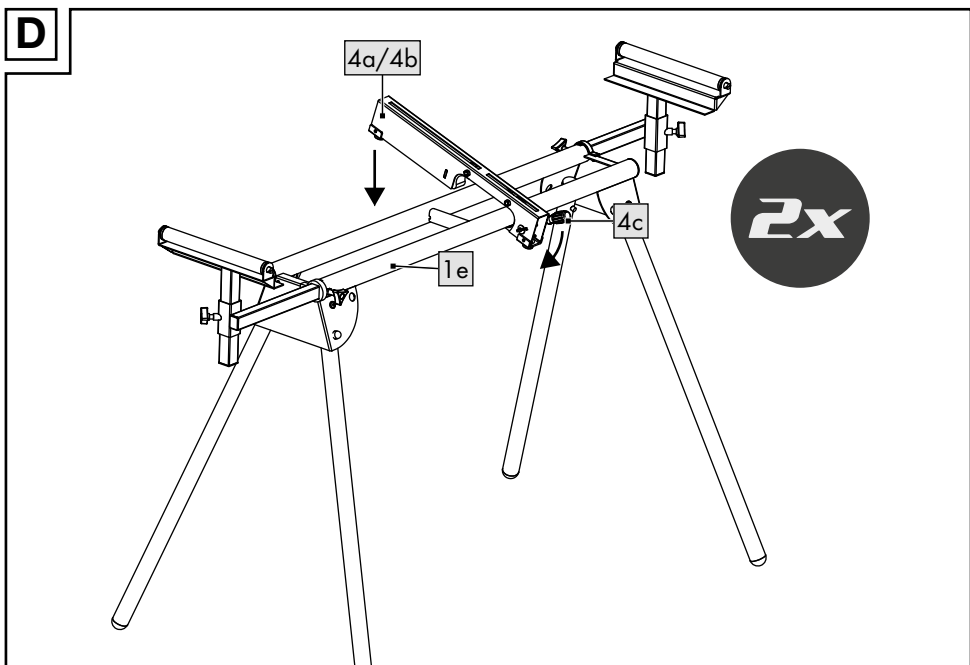
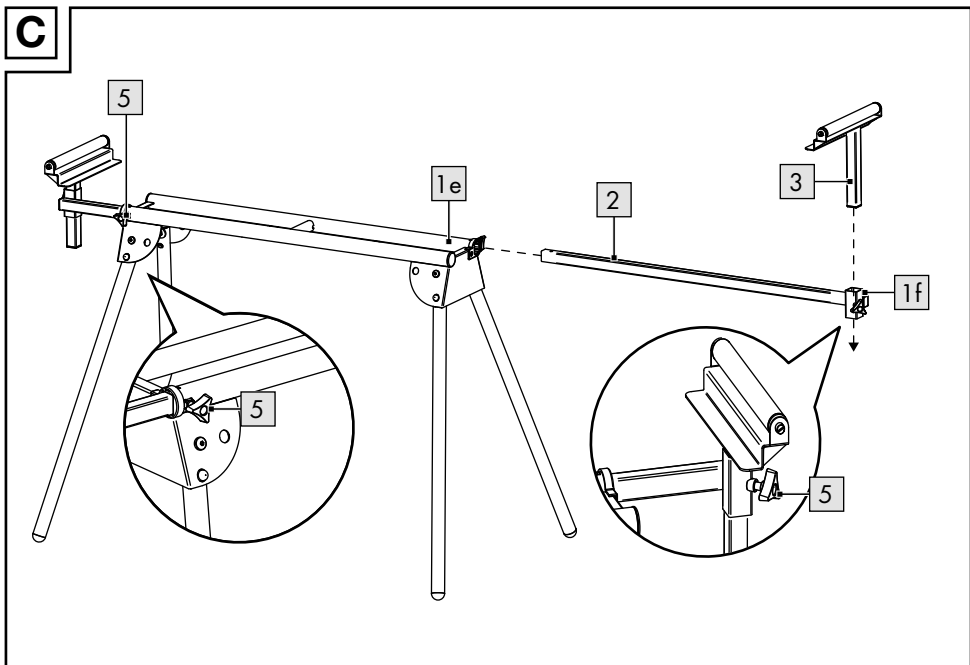

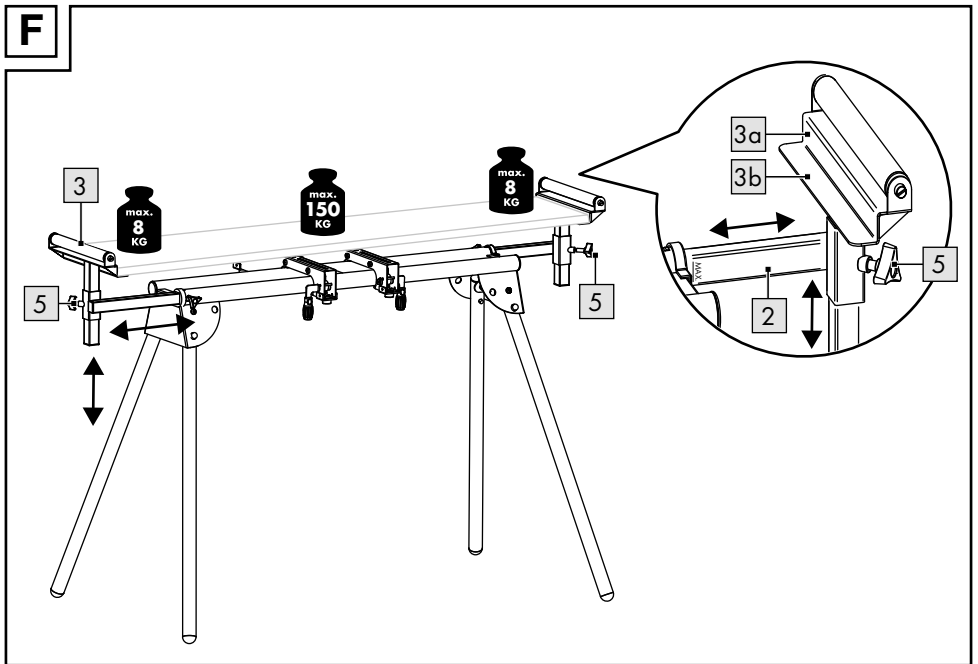
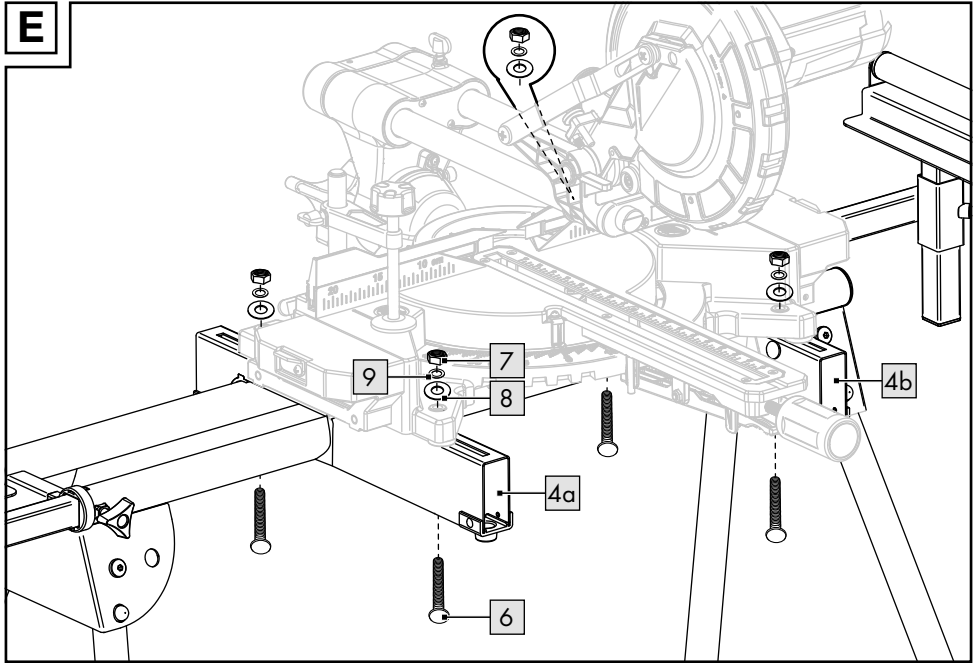

GB **CY**

Instructions for use..... 6

RS

Uputstvo za korišćenje..... 14

GR **CY**

Οδηγίες χρήσης 18

DE **AT** **CH**

Gebrauchsanweisung..... 23

Congratulations!

You have chosen to purchase a high-quality product. Familiarise yourself with the product before using it for the first time.



Read the following instructions for use carefully.

Use the product only as described and only for the given areas of application. Store these instructions for use carefully. When passing the product on to third parties, please also hand over all accompanying documents.

Package contents (Fig. A)

- 1 x universal machine base (1) incl.
 - 4 x foot (1a)
 - 4 x lock button (1b)
 - 4 x upper recess (1c)
 - 4 x lower recess (1d)
 - 1 x frame bed (1e)
 - 2 x attachment location (1f)
- 2 x base extension (2)
- 2 x workpiece support (3) incl.
 - 2 x stop surface (3a)
 - 2 x contact surface (3b)
- 1 x support arm (4a) incl. lever (4c)
- 1 x support arm (4b) incl. lever (4c)
- 4 x star grip screw (5)
- 4 x carriage bolt M6 x 60mm (6)
- 4 x nut M6 (7)
- 4 x washer M6 (8)
- 4 x spring washer M6 (9)
- 1 x instructions for use

Technical data

Dimensions:

min.: approx. 940 x 635 x 825mm

(L x W x H)

max.: approx. 1985 x 635 x 935mm

(L x W x H)

Height of frame bed with support arms:
approx. 780mm

Pull-out base extension:
approx. 940–1985mm

Setting the height of the workpiece support:
approx. 825–935mm

Weight: approx. 8.95kg

Uniform load:



max. nominal load: 150kg

One-sided load:



max. nominal load: 8kg



Date of manufacture (month/year):
01/2025

Intended use

The product is designed to be used with table devices such as mitre saws, scroll saws, table saws, etc., for personal use. Electrical devices must be securely fastened to the product before operation. Electrical devices without suitable fastening holes must not be used with the product.

Safety information

Important: read these instructions for use carefully and keep them in a safe place!



Life-threatening hazard!

- Never leave children unattended with the packaging materials. There is a risk of suffocation.



Risk of injury for children!

- Children must not be allowed to play with the product. Point out to children specifically that the product is not a toy.
- Bear in mind that children are playful and like to experiment. Avoid situations and behaviours that are not appropriate for the product.
- The product must be stored somewhere that is inaccessible to children when not in use.
- Cleaning and maintenance must not be carried out by children.



Risk of injury!

- No modifications may be made to the product!
- Check the product for damage or wear before each use. Use the product only if it is in perfect condition!
- The product may no longer be used if it is damaged or you suspect it is damaged.
- The product must not be assembled or used by children or persons who are mentally or physically handicapped. They cannot properly assess the risks posed by the product.
- Ensure that the product is standing firmly and keep your balance.
- Use on a hard and level surface only.
- Do not place a laterally-protruding load on it.
- Do not use this product as a trestle.
- Place the safety and adjustment devices in the correct position.
- Do not use this product if the safety or adjustment devices are damaged or if the weld seam is damaged.

Assembly (Figs. B–D)

Setting up the product (Fig. B)

1. Place the product (1) on the floor or a workbench so that the feet (1a) are facing upwards.
2. Press the lock button (1b) and move the foot outwards until this snaps into the recess (1c) provided.

Note: the foot must snap in with an audible click.

3. Repeat the process for the other three feet.

Note: attach the left foot first on each side.

4. Turn the product over and place it on the feet.

Mounting the base extensions and workpiece supports (Fig. C)

1. Insert the base extensions (2) in the frame bed (1e) and attach with the star grip screws (5).
2. Insert the workpiece supports (3) in the attachment location (1f) and attach with the star grip screws (5).

Assembling the support arms (Fig. D)

Mount the support arms (4a, 4b) on the frame bed (1e) and secure using the levers (4c).

Use

Attaching a table machine (Fig. E)

Note: different table machines can be attached to the product. Set the support arms (4a, 4b) to the distance between the mounting holes on your machine.

1. Position the table machine on the support arms (4a, 4b).
2. Attach the table machine to the support arms using four carriage bolts (6), four washers (8), four spring washers (9) and four nuts (7).
3. After assembly, use a suitable tool (not included in the package contents) to tighten the nuts.
4. Attach the support arms with the mounted table machine to the frame bed (see Assembling the support arms, Fig. D).

Using the workpiece support as a workpiece stop (Fig. F)

Note: the product can be used as a workpiece support when working with mitre saws or table saws for example. The workpiece supports (3) have built-in workpiece stops on both sides (3a) so that you can saw several boards to the same length at once.

Important: the max. workpiece length is 3m.

Important: use any additional workpiece supports (e.g. a dolly) to avoid any tilting of longer workpieces.

1. Open the star grip screw (5) on the desired side of the universal machine base and set the height of the workpiece support (3) such that the contact surface (3b) is at the same height as the workpiece support of the saw.

Important: do not extend the workpiece support beyond the marked line (MAX.) and tighten the star grip screw again.

2. Loosen the star grip screw (5) to shift the base extensions (2) horizontally.

Important: do not extend the base extensions beyond the marked line (Max Working Length) and tighten the star grip screw again.

3. Maintain the desired distance between the saw blade and stop surface (3a).

Storage, cleaning

When not in use, always store the product clean and dry at room temperature. Only clean the product with a damp cloth and wipe dry afterwards.

IMPORTANT! Never clean the product with harsh cleaning agents.

Maintenance

Check the product for damage or wear before each use. Use the product only if it is in perfect condition!

Transport

WARNING **Risk of injury!**

Do not transport with electrical devices running. Risk of injury due to surges and accidental startup of electrical devices! Before transport, disconnect the mounted electrical device from the mains power.

- Do not push the product along the floor. To move the product by hand, two people need to lift it by the frame bed.

- For transport in vehicles, remove the table machine, fold in the frame feet and ensure that the load is properly secured.

Disposal



Dispose of the product and packaging materials in accordance with current local regulations. Store the packaging materials (foil bags, for example) out of the reach of children. For further information about disposal of the product no longer needed, contact your local council. Dispose of the product and the packaging in an environmentally friendly manner.



The Recycling Code distinguishes different materials to be returned for recycling. The Code consists of the recycling symbol for the recycling process and a number that identifies the material.

Notes on the guarantee and service handling

The product was produced with great care and under continuous quality control. DELTA-SPORT HANDELSKONTOR GmbH gives private end customers a three-year guarantee on this product from the date of purchase (guarantee period) in accordance with the following provisions. The guarantee is only valid for material and manufacturing defects. The guarantee does not cover parts that are subject to normal wear and tear and that are thus considered wear parts (e.g. batteries) and it does not cover fragile parts such as switches or parts that are made of glass. Claims under this guarantee are excluded if the product has been used incorrectly, improperly, or contrary to the intended purpose, or if the provisions in the instructions for use were not observed, unless the end customer proves that a material or manufacturing defect exists that was not caused by one of the aforementioned circumstances.

Claims under the guarantee can only be made within the guarantee period by presenting the original sales receipt. Please therefore keep the original sales receipt. The guarantee period is not extended by any repairs carried out under the guarantee, under statutory guarantees, or as a gesture of goodwill. This also applies to replaced and repaired parts.

If you wish to make a claim please first contact the service hotline mentioned below or contact us by e-mail. If there is a guarantee case, then the product will be repaired or replaced free of charge to you or the purchase price will be refunded, depending on our choice. There are no further rights from the guarantee.

Your legal rights, in particular guarantee claims against the respective seller, are not limited by this guarantee.

Guarantee handling

To ensure rapid processing of your case please follow the following instructions:

- For all inquiries keep the sales receipt and product number (e.g. IAN 123456_7890) handy as proof of purchase.
- You will find the product number on the product label, on an engraving on the product, on the title page of your instructions (bottom left), or on the sticker on the back or bottom of the product.
- Should any functional problem or other defects occur, first contact the service department named below by telephone or use our contact form, which you will find at parkside-diy.com under service categories.
- Once the product is determined to be defective, you can then attach the proof of purchase (sales receipt) and state the nature of the defect and when it occurred and send it, postage free for you, to the address of the service department of which you have been notified.



At parkside-diy.com you can find and download these and many other manuals. With this QR code you can directly access parkside-diy.com. Select your country and use the search

template to look for the operating instructions. By entering the product number (e.g. IAN 123456_7890) you access the operating instructions for your product.

IAN: 489232_2407

Ⓒ Customer service United Kingdom
Telephone: 08000518970

Ⓒ Customer service Cyprus
Telephone: 80094242

Contact form at parkside-diy.com
Location: Germany

Srdačno čestitamo!

Ovom kupovinom ste se odlučili za kvalitetan proizvod. Upoznajte se sa proizvodom pre nego što počnete da ga koristite.



U tu svrhu pažljivo pročitate sledeće uputstvo za korišćenje.

Proizvod koristiti samo na opisani način i za navedenu oblast primene. Sačuvajte ova uputstvo za korišćenje. Kada proizvod predajete trećem licu, priložite i svu dokumentaciju.

Obim isporuke (sl. A)

- 1 x univerzalno postolje mašine (1) uklj.
- 4 x stopa postolja (1a)
- 4 x dugme za zabavljanje (1b)
- 4 x gornje udubljenje (1c)
- 4 x donje udubljenje (1d)
- 1 x ležište postolja (1e)
- 2 x prihvat (1f)
- 2 x produžetak postolja (2)
- 2 x podrška radnog komada (3) uklj.
 - 2 x zaustavna površina (3a)
 - 2 x noseća površina (3b)
- 1 x noseći krak (4a) uklj. polugu (4c)
- 1 x noseći krak (4b) uklj. polugu (4c)
- 4 x zavrtnj sa zvezdastom glavom (5)
- 4 x zavrtnj M6 x 60 mm (6)
- 4 x matica zavrtnja M6 (7)
- 4 x podloška M6 (8)
- 4 x opružni prsten M6 (9)
- 1 x uputstvo za korišćenje

Tehnički podaci

Dimenzije:

min: oko 940 x 635 x 825 mm (D x Š x V)

maks: oko 1985 x 635 x 935 mm (D x Š x V)

Visina ležišta postolja sa nosećim kracima: oko 780 mm

Produžetak postolja može da se izvlači: oko 940–1985 mm

Podešavanje visine podrške radnog komada:

oko 825–935 mm

Težina: oko 8,95 kg

Ravnomerno opterećenje:



Maksimalno nominalno opterećenje: 150 kg

Jednostrano opterećenje:



Maksimalno nominalno opterećenje: 8 kg



Datum proizvodnje (mesec/godina): 01/2025

Namenska upotreba

Proizvod je namenjen za upotrebu u privatne svrhe sa stonim uređajima kao što su testere za poprečno sečenje, ubodne testere, stolne kružne testere itd. Električni alati moraju biti čvrsto pričvršćeni na proizvod pre upotrebe. Električni alati bez odgovarajućih montažnih rupa ne smeju se koristiti sa ovim proizvodom.

Bezbednosne napomene

Važno: Pažljivo pročitate ovo uputstvo za korišćenje i obavezno ga sačuvajte!



Opasnost po život!

- Nikada ne ostavljajte decu bez nadzora sa ambalažnim materijalom. Postoji opasnost od gušenja.



Opasnost od povreda za decu!

- Deca ne smeju da se igraju proizvodom. Posebno upozorite decu da proizvod nije igračka.
- Imajte na umu prirodni instinkt za igru i želju deteta za eksperimentisanjem. Sprečite situacije i postupke, koji nisu predviđeni za ovaj proizvod.
- Kada se ne koristi, proizvod mora da se čuva van domašaja dece.
- Čišćenje i korisničko održavanje ne smeju da obavljaju deca.

Opasnost od povreda!

- Na proizvodu se ne smeju vršiti nikakve modifikacije!
- Pre svake upotrebe proverite da li je proizvod oštećen ili pohaban. Proizvod sme da se koristi samo ako je u besprekornom stanju!
- Ako se otkriju oštećenja ili se na njih posumnja, proizvod se više ne sme koristiti.
- Deca i osobe sa mentalnim ili fizičkim nedostacima ne smeju da sklapaju ili rukuju proizvodom. Oni ne mogu pravilno da procene opasnosti koje proizilaze od proizvoda.
- Vodite računa o stabilnosti proizvoda i održavajte ravnotežu.
- Za upotrebu samo na čvrstim i ravnim površinama.
- Ne stavljajte teret koji viri u stranu.
- Nemojte koristiti ovaj proizvod kao nosač skele.
- Proverite da li su sigurnosni uređaji i uređaji za podešavanje ispravno postavljeni.
- Ako je sigurnosni uređaj ili uređaj za podešavanje oštećen ili je oštećen zavareni šav, nemojte više koristiti ovaj proizvod.

Montaža (sl. B–D)

Postavljanje proizvoda (sl. B)

1. Postavite proizvod (1) na pod ili radni sto tako da stope postolja (1a) budu usmerene nagore.
2. Pritisnite dugme za zaključavanje (1b) i preklopite stopu postolja ka spolja dok ne ulegne u predviđeno udubljenje (1c).

Napomena: Stopa postolja mora da nalegne na svoje mesto uz čujni klik.

3. Ponovite postupak sa 3 preostale stope postolja.

Napomena: Prvo rasklopite levu stopu postolja sa svake strane.

4. Okrenite proizvod i postavite ga na stopu postolja.

Montaža produžetaka postolja i podrški radnog komada (sl. C)

1. Umetnite produžetke postolja (2) u ležište postolja (1e) i pričvrstite ih zavrtnjima sa zvezdastom glavom (5).
2. Umetnite podrške radnog komada (3) u prihvat (1f) i pričvrstite ga zavrtnjima sa zvezdastom glavom (5).

Montaža nosećih kraka (sl. D)

Postavite noseće krake (4a, 4b) na ležište postolja (1e) i pričvrstite ih polugama (4c).

Upotreba

Pričvršćivanje stone mašine (sl. E)

Napomena: Na proizvod mogu da se pričvrste razne stolne mašine. Podesite noseće krake (4a, 4b) na rastojanje montažnih rupa na vašoj mašini.

1. Postavite stonu mašinu na noseće krake (4a, 4b).
2. Pričvrstite stonu mašinu na noseće krake pomoću 4 zavrtnja (6), 4 podloške (8), 4 opružna prstena (9) i 4 matice zavrtnja (7).
3. Nakon montaže, čvrsto zategnite matice zavrtnja pomoću odgovarajućeg alata (nije sadržan u obimi isporuke).
4. Pričvrstite noseće krake na montiranu stonu mašinu na ležište postolja (pogledajte Montaža nosećih kraka, sl. D).

Upotreba podrške radnog komada kao graničnika za radni komad (sl. F)

Napomena: Proizvod može da se koristi kao podrška radnog komada pri radovima sa npr. testerama za poprečno sečenje ili stolnim kružnim testerama. Podrške radnog komada (3) imaju ugrađene graničnike za radni komad (3a) sa obe strane, tako da možete odjednom da testerišete nekoliko ploča iste dužine.

Važno: Maksimalna dužina radnog komada je 3 m.

Važno: Ako je potrebno, koristite dodatne oslonce za radni komad (npr. stalak sa točkovima) da sprečite moguće prevrtanje dugačkih komada.

1. Otvorite zavrtnaj sa zvezdastom glavom (5) na željenoj strani univerzalnog postolja mašine i podesite visinu podrške radnog komada (3) tako da noseća površina (3b) bude na istoj visini kao i podrška radnog komada testere.

Važno: Ne povlačite podršku radnog komada preko označene linije (MAX.) i ponovo čvrsto zategnite zavrtnaj sa zvezdastim glavom.

2. Otpustite zavrtnaj sa zvezdastim glavom (5) da biste produžetke postolja (2) pomerili horizontalno.

Važno: Ne povlačite produžetke postolja preko označene linije (Max Working Length) i ponovo čvrsto zategnite zavrtnaj sa zvezdastim glavom.

3. Podesite željeno rastojanje između lista testere i granične površine (3a).

Čuvanje, čišćenje

Kada se ne koristi, proizvod čuvati u suvom i čistom stanju na sobnoj temperaturi. Čistiti samo vlažnom krpom za čišćenje, a zatim osušiti suvom krpom za čišćenje. **VAŽNO!** Ne čistiti jakim sredstvima za čišćenje.

Održavanje

Pre svake upotrebe proverite da li je proizvod oštećen ili pohaban. Proizvod sme da se koristi samo ako je u besprekornom stanju!

Transport



UPOZORENJE

Opasnost od povreda!

Nemojte transportovati dok električni alat radi. Opasnost od povreda usled strujnog udara i slučajnog pokretanja električnog alata! Pre transporta proizvoda, izvucite mrežni utikač montiranog električnog alata!

- Nemojte da vučete proizvod po podu. Da biste premestili proizvod unutar prostorija, podignite proizvod za ležište postolja sa 2 osobe.

- Za transport u vozilima, skinite stonu mašinu, preklopite stope postolja i uverite se da je teret adekvatno osiguran.

Napomene u vezi odlaganja u otpad



Odložite artikal i ambalaže u skladu sa važećim lokalnim propisima. Držite materijale za pakovanje (kao što su kese od folije) van domašaja dece.

Za više informacija o načinu odlaganja dotrajalog artikla obratite se svojoj lokalnoj ili gradskoj upravi. Odložite artikal i pakovanje u skladu s principima za zaštitu životne sredine.



Kod za reciklažu se koristi za označavanje različitih materijala za povratak u ciklus reciklaže. Kod se sastoji od simbola za reciklažu i broja koji identifikuje materijal.

Napomene za garanciju i postupak za servisiranje

Ovaj proizvod proizveden je pod brižnim nadzorom i stalnom kontrolom. Za ovaj proizvod DELTA-SPORT HANDELSKONTOR GmbH odobrava privatnim krajnjim korisnicima garanciju od tri godine od datuma kupovine (garantni rok) u skladu sa sledećim odredbama. Garancija se odnosi samo na materijalne i obradne greške. Garancijom nisu obuhvaćeni delovi koji podležu standardnom habanju i stoga se smatraju potrošnim delovima (npr. baterije), kao ni lomljivi delovi kao što su prekiđači ili delovi izrađeni od stakla. Prava koja proizlaze iz ove garanciju gube se ako je predmet korišćen nenamenski ili nepravilno i izvan njegove predviđene namene ili predviđenog obima upotrebe, kao i ukoliko se korisnik nije pridržavao navoda iz uputstva za upotrebu izuzev ako krajnji korisnik dokaže da postoji greška u materijalu ili njegovoj obradi koja ne proizlazi iz gorepomenutih okolnosti.

Prava koja proizlaze iz garancije važe isključivo za period u okviru garantnog roka uz predočenje originalnog računa. Zato Vas molimo da sačuvate originalni račun. Garantni rok se ne produžava zbog popravki koje se vrše na osnovu garancije, zakonske garancije ili dobrih poslovnih običaja. To se odnosi i na zamenjene i popravljene delove.

U slučaju bilo kakvih pritužbi, molimo Vas da prvo kontaktirate niže navedeni telefon dežurne servisne službe ili nas kontaktirajte putem e-pošte. U slučaju prava na garanciju, mi ćemo - po našem izboru - besplatno popraviti ili zameniti proizvod ili Vam vratiti novac prema kupoprodajnoj ceni. Druga prava nisu obuhvaćena garancijom.

Ova garancija ne ograničava Vaša zakonska prava, a naročito ne Vaše pravo na potraživanje garancije prema predmetnom prodavcu.

Obrada u slučaju reklamacije

Da biste bili sigurni da će vaš zahtev biti brzo obrađen, pratite sledeća uputstva:

- Za sve upite, neka vam budu dostupni račun i broj artikla (npr. IAN 123456_7890) kao dokaz kupovine.
- Molimo pronađite broj artikla na natpisnoj pločici artikla, gravuru na artiklu, naslovcu vaših uputstava (dole levo) ili nalepnicu na poleđini ili dnu artikla.
- Ako dođe do funkcionalnih grešaka ili drugih kvarova, molimo vas da prvo kontaktirate dole navedenu servisnu službu telefonom ili koristite naš kontakt obrazac, koji možete pronaći na parkside-diy.com u kategoriji Servis.
- Zatim možete besplatno poslati artikal koji je evidentiran kao neispravan na adresu servisa koju ste dobili, prilažući račun (priznanicu) i detalje o tome šta je kvar i kada se pojavio.



Možete pogledati i preuzeti ove i mnoge druge priručnike na parkside-diy.com. Ovaj QR kod vas vodi direktno na parkside-diy.com. Izaberite svoju zemlju i potražite

uputstva za rukovanje koristeći okvir za pretragu. Unošenjem broja artikla (npr. IAN 123456_7890) bićete preusmereni na uputstva rukovanje vašima artiklom.

IAN: 489232_2407

 Korisnički servis Srbija
Telefon: 0800801807

Kontakt obrazac na parksidediy.com
Sedište: Nemačka

Uvoz i stavlja u promet:

Lidl Srbija KD,

Prva južna radna 3,
22330 Nova Pazova, Republika Srbija
Tel.: 0800 300 180,
E-Mail: kontakt@lidl.rs

Kako izjaviti reklamaciju?

Molimo Vas:

- da pozovete korisnički servis: 0800 300 180
- pošaljete e-mail na: kontakt@lidl.rs
- posetite najbližu Lidl prodavnicu.

Da bismo osigurali najbržu asistenciju, molimo da sačuvate fiskalni račun i date ga na uvid prilikom izjavljivanja reklamacije. Lidl i proizvođač nisu u mogućnosti da garantuju obezbeđivanje servisiranja i dostupnost rezervnih delova nakon isteka garantnog perioda/perioda saobraznosti. Ukoliko za tim bude potrebe, putem naše Službe za potrošače možete proveriti dostupnost rezervnih delova i opcije za popravku. Hvala na razumevanju.

Συγχαρητήρια!

Με την αγορά σας επιλέξατε ένα προϊόν όν υψηλής ποιότητας. Εξοικειωθείτε με το προϊόν, πριν το χρησιμοποιήσετε για πρώτη φορά.



Διαβάστε προσεκτικά τις οδηγίες χρήσης που ακολουθούν.

Χρησιμοποιείτε το προϊόν μόνο σύμφωνα με τον τρόπο περιγραφής και για τα πεδία εφαρμογής που αναφέρονται. Φυλάξτε τις παρούσες οδηγίες χρήσης. Παραδώστε όλα τα συνοδευτικά έγγραφα όταν παραχωρείτε το προϊόν σε τρίτους.

Παραδοτέος εξοπλισμός (εικ. Α)

- 1 x βάση μηχανημάτων γενικής χρήσης (1) με
 - 4 x πόδι βάσης (1a)
 - 4 x κουμπί ασφάλισης (1b)
 - 4 x άνω υποδοχή (1c)
 - 4 x κάτω υποδοχή (1d)
 - 1 x ράβδος βάσης (1e)
 - 2 x υποδοχή (1f)
- 2 x επέκταση βάσης (2)
- 2 x στήριγμα κομματιού κατεργασίας (3) με
 - 2 x επιφάνεια τέρματος (3a)
 - 2 x επιφάνεια κατεργασίας (3b)
- 1 x βραχίονας στήριξης (4a) με μοχλό (4c)
- 1 x βραχίονας στήριξης (4b) με μοχλό (4c)
- 4 x βίδα με πλαστική περιστρεφόμενη κεφαλή (5)
- 4 x μπουλόνι M6 x 60 mm (6)
- 4 x παξιμάδι M6 (7)
- 4 x ροδέλα M6 (8)
- 4 x γκρόβερ M6 (9)
- 1 x οδηγίες χρήσης

Τεχνικά χαρακτηριστικά

Διαστάσεις:

ελάχ.: περ. 940 x 635 x 825 mm (Μ x Π x Υ)

μέγ.: περ. 1985 x 635 x 935 mm (Μ x Π x Υ)

Μήκος ράβδου βάσης με βραχίονες στήριξης: περ. 780 mm

Πτυσσόμενη επέκταση βάσης:

περ. 940 – 1985 mm

Ρύθμιση ύψους στηρίγματος κομματιού

κατεργασίας: περ. 825 – 935 mm

Βάρος: περ. 8,95 kg

Ομοιόμορφο φορτίο:



Μέγ. ονομαστικό φορτίο: 150 kg

Μονόπλευρο φορτίο:



Μέγ. ονομαστικό φορτίο: 8 kg



Ημερομηνία κατασκευής
(μήνας/έτος): 01/2025

Προβλεπόμενη χρήση

Το προϊόν κατασκευάστηκε για χρήση με επιτραπέζιες συσκευές, όπως πριόνια λοξοτομής, πριόνια πάγκου, δισκοπριόνια πάγκου κ.λπ.

Τα ηλεκτρικά εργαλεία πρέπει να είναι σταθερά βιδωμένα με το προϊόν πριν τεθούν σε λειτουργία.

Ηλεκτρικά εργαλεία χωρίς τις κατάλληλες τρύπες στερέωσης απαγορεύεται να χρησιμοποιούνται με το προϊόν.

Προειδοποιήσεις ασφαλείας

Σημαντικό: Διαβάστε προσεκτικά και φυλάξτε οπωσδήποτε αυτές τις οδηγίες χρήσης!



Κίνδυνος για τη ζωή!

- Μην αφήνετε τα παιδιά με τα υλικά συσκευασίας χωρίς επιτήρηση. Υπάρχει κίνδυνος ασφυξίας.



Κίνδυνος τραυματισμού για παιδιά!

- Τα παιδιά απαγορεύεται να παίζουν με το προϊόν. Καταστήστε σαφές στα παιδιά ότι το προϊόν δεν είναι παιχνίδι.

- Λάβετε υπόψη το φυσικό ένστικτο των παιδιών για παιχνίδι και την τάση τους να πειραματίζονται. Μην επιτρέπετε καταστάσεις και συμπεριφορές που δεν ενδείκνυται για το προϊόν.
- Όταν δεν χρησιμοποιείται το προϊόν, πρέπει να φυλάσσεται σε μέρος που δεν είναι προσβάσιμο για παιδιά.
- Ο καθαρισμός και η συντήρηση απαγορεύεται να πραγματοποιούνται από παιδιά.



Κίνδυνος τραυματισμού!

- Δεν επιτρέπονται οι τροποποιήσεις στο προϊόν!
- Ελέγχετε το προϊόν πριν από κάθε χρήση για βλάβες ή φθορές. Το προϊόν επιτρέπεται να χρησιμοποιείται μόνο εφόσον βρίσκεται σε άριστη κατάσταση!
- Εάν υπάρχουν διαπιστωμένες ή πιθανές βλάβες, το προϊόν δεν πρέπει να χρησιμοποιείται πλέον.
- Παιδιά και άτομα με πνευματικούς ή σωματικούς περιορισμούς απαγορεύεται να συναρμολογούν ή να χρησιμοποιούν το προϊόν. Δεν μπορούν να αξιολογήσουν σωστά τους κινδύνους που προκύπτουν από το προϊόν.
- Φροντίστε να είναι σταθερό το προϊόν και διατηρήστε την ισορροπία σας.
- Για χρήση μόνο σε σταθερό και ίσιο δάπεδο.
- Μην τοποθετείτε φορτία που προεξέχουν στο πλάι.
- Μη χρησιμοποιείτε το προϊόν ως βάση σκαλωσιάς.
- Ελέγχετε τη σωστή θέση των διατάξεων ασφάλισης και προσαρμογής.
- Εάν οι διατάξεις ασφάλισης ή προσαρμογής ή οι ραφές συγκόλλησης έχουν υποστεί βλάβη, μη χρησιμοποιείτε το προϊόν.

Συναρμολόγηση (εικ. Β – D)

Τοποθέτηση προϊόντος (εικ. Β)

1. Τοποθετήστε το προϊόν (1) στο πάτωμα ή σε πάγκο εργασίας με τέτοιο τρόπο ώστε τα πόδια βάσης (1a) να δείχνουν προς τα πάνω.
2. Πιέστε το κουμπί ασφάλισης (1b) και ξεδιπλώστε το πόδι βάσης προς τα πάνω, μέχρι να κουμπώσει στην προβλεπόμενη εσοχή (1c).

Υπόδειξη: Το πόδι βάσης πρέπει να κουμπώσει με ένα «κλικ».

3. Επαναλάβετε τη διαδικασία και με τα άλλα 3 πόδια βάσης.

Υπόδειξη: Ξεδιπλώστε σε κάθε πλευρά πρώτα το αριστερό πόδι βάσης.

4. Γυρίστε το προϊόν και τοποθετήστε το με τα πόδια στο έδαφος.

Συναρμολόγηση επεκτάσεων βάσης και στηριγμάτων κομματιών κατεργασίας (εικ. C)

1. Τοποθετήστε τις επεκτάσεις βάσης (2) στη ράβδο βάσης (1e) και στερεώστε τις με τις βίδες με πλαστική περιστρεφόμενη κεφαλή (5).
2. Τοποθετήστε τα στηρίγματα κομματιών κατεργασίας (3) στην υποδοχή (1f) και στερεώστε τα με τις βίδες με πλαστική περιστρεφόμενη κεφαλή (5).

Συναρμολόγηση βραχιόνων στήριξης (εικ. D)

Συναρμολογήστε τους βραχιόνες στήριξης (4a, 4b) στη ράβδο βάσης (1e) και στερεώστε τους με τους μοχλούς (4c).

Χρήση

Στερέωση επιτραπέζιου μηχανήματος (εικ. E)

Υπόδειξη: Στο προϊόν μπορούν να στερεωθούν διάφορα επιτραπέζια μηχανήματα. Προσαρμόστε τους βραχιόνες στήριξης (4a, 4b) στην απόσταση των τρυπών υποδοχής του μηχανήματός σας.

1. Τοποθετήστε το επιτραπέζιο μηχάνημα στους βραχίονες στήριξης (4a, 4b).
2. Στερεώστε το επιτραπέζιο μηχάνημα με 4 μπουλόνια (6), 4 ροδέλες (8), 4 γκρόβερ (9) και 4 παξιμάδια (7) στους βραχίονες στήριξης.
3. Μετά τη συναρμολόγηση, σφίξτε τα παξιμάδια με ένα κατάλληλο εργαλείο (δεν περιλαμβάνεται στον παραδοτέο εξοπλισμό).
4. Στερεώστε τους βραχίονες στήριξης με το συναρμολογημένο επιτραπέζιο μηχάνημα στη ράβδο βάσης (βλ. Συναρμολόγηση βραχιόνων στήριξης, εικ. D).

Χρήση του στηρίγματος κομματιού κατεργασίας ως τέρμα κομματιού κατεργασίας (εικ. F)

Υποδείξη: Το προϊόν μπορεί να χρησιμοποιηθεί ως στηρίγματα κομματιού κατεργασίας π.χ. με πριόνια λοξοτομής ή δισκοπρίονα πάγκου. Τα στηρίγματα κομματιού κατεργασίας (3) έχουν και στις δύο πλευρές ενσωματωμένα τέρματα κομματιού κατεργασίας (3a), ώστε να μπορείτε να πριονίσετε πολλές σανίδες ταυτόχρονα στο ίδιο μήκος.

Σημαντικό: Το μέγ. μήκος κομματιού κατεργασίας είναι 3 m.

Σημαντικό: Εάν χρειάζεται, χρησιμοποιήστε πρόσθετα στηρίγματα κομματιού κατεργασίας (π.χ. ράμπα φόρτωσης), για να μην πέσουν μεγάλα κομμάτια.

1. Ανοίξτε τη βίδα με πλαστική περιστρεφόμενη κεφαλή (5) στην επιθυμητή πλευρά της βάσης γενικής χρήσης για μηχανήματα και ρυθμίστε το ύψος του κομματιού κατεργασίας (3) έτσι, ώστε η επιφάνεια στήριξης (3b) να βρίσκεται στο ίδιο ύψος με το κομμάτι κατεργασίας του πριονιού.

Σημαντικό: Μη σύρετε το στηρίγμα του κομματιού κατεργασίας πάνω από τη σημειωμένη γραμμή (MAX.) και σφίξτε ξανά τη βίδα με πλαστική περιστρεφόμενη κεφαλή.

2. Λύστε τη βίδα με πλαστική περιστρεφόμενη κεφαλή (5) για να σπρώξετε τις επεκτάσεις βάσης (2) οριζόντια.

Σημαντικό: Μη σύρετε τις επεκτάσεις βάσης πάνω από τη σημειωμένη γραμμή (Max Working Length) και σφίξτε ξανά τη βίδα με πλαστική περιστρεφόμενη κεφαλή.

3. Ρυθμίστε την επιθυμητή απόσταση μεταξύ λεπίδας πριονιού και επιφάνειας τέρματος (3a).

Αποθήκευση, καθαρισμός

Εάν δεν το χρησιμοποιείτε, αποθηκεύετε το προϊόν πάντα στεγνό και καθαρό σε θερμοκρασία δωματίου. Καθαρίστε το μόνο με ένα νωπό πανί καθαρισμού και έπειτα στεγνώστε το.

ΣΗΜΑΝΤΙΚΟ! Μην καθαρίζετε ποτέ το προϊόν με ισχυρά καθαριστικά.

Συντήρηση

Ελέγχετε το προϊόν πριν από κάθε χρήση για βλάβες ή φθορές. Το προϊόν επιτρέπεται να χρησιμοποιείται μόνο εφόσον βρίσκεται σε άριστη κατάσταση!

Μεταφορά



ΠΡΟΕΙΔΟΠΟΙΗΣΗ

Κίνδυνος τραυματισμού!

Δεν πρέπει να μεταφέρεται με ηλεκτρικό εργαλείο που λειτουργεί. Κίνδυνος τραυματισμού από υπέρταση ρεύματος και ακούσια εκκίνηση του ηλεκτρικού εργαλείου! Πριν από τη μεταφορά του προϊόντος, απουσνδέστε το βύσμα του συναρμολογημένου ηλεκτρικού εργαλείου!

- Μη σέρνετε το προϊόν πάνω στο δάπεδο. Για τη μετακίνηση του προϊόντος μεταξύ χώρων, ανασηκώστε το μαζί με 2 άτομα στη ράβδο βάσης.
- Για μεταφορά με όχημα, απομακρύνετε το επιτραπέζιο μηχάνημα, διπλώστε τα πόδια στήριξης και φροντίστε για την κατάλληλη ασφάλεια του φορτίου.

Υποδείξεις ως προς την απόρριψη



Απορρίψτε το προϊόν και τα υλικά συσκευασίας σύμφωνα με τις ισχύουσες τοπικές προδιαγραφές.

Διατηρείτε τα υλικά συσκευασίας (όπως σακούλες μεμβράνης) μακριά από τα παιδιά. Για περαιτέρω πληροφορίες απόρριψης του χρησιμοποιημένου προϊόντος μπορείτε να ενημερωθείτε από την κοινότητα ή τη δημοτική διοίκηση. Απορρίψτε το προϊόν και τη συσκευασία με φιλικό προς το περιβάλλον τρόπο.



Ο κωδικός ανακύκλωσης χρησιμεύει στη σήμανση διαφόρων υλικών για την επαναχρησιμοποίηση στο κύκλωμα ανακύκλωσης. Ο κωδικός αποτελείται από ένα σύμβολο ανακύκλωσης για το κύκλωμα αξιοποίησης και έναν αριθμό, ο οποίος επισημαίνει το υλικό.

Υποδείξεις σχετικά με την εγγύηση και τη διαδικασία σέρβις

Το προϊόν έχει κατασκευαστεί με μεγάλη προσοχή και υπό συνεχή έλεγχο. Η DELTA-SPORT HANDELSKONTOR GmbH παρέχει σε ιδιώτες τελικούς πελάτες τρία χρόνια εγγύηση για αυτό το προϊόν από την ημερομηνία αγοράς (διάρκεια εγγυήσεως), σύμφωνα με τους ακόλουθους όρους. Η εγγύηση ισχύει μόνο για σφάλματα υλικών και επεξεργασίας. Η εγγύηση δεν καλύπτει μέρη που υπόκεινται σε κανονική φθορά και επομένως θεωρούνται φθειρόμενα μέρη (π.χ. μπαταρίες) ή εύθραυστα μέρη όπως διακόπτες ή εξαρτήματα από γυαλί.

Αξιώσεις από αυτή την εγγύηση αποκλείονται, σε περίπτωση που το προϊόν χρησιμοποιήθηκε εσφαλμένα ή καταχρηστικά ή δεν χρησιμοποιήθηκε στα πλαίσια των προβλεπόμενων όρων ή του προβλεπόμενου εύρους χρήσης ή δεν έχουν τηρηθεί προδιαγραφές των οδηγιών χρήσης, εκτός και εάν ο τελικός πελάτης αποδείξει ότι υφίσταται σφάλμα υλικού ή επεξεργασίας, το οποίο δεν οφείλεται σε μια από τις ως άνω καταστάσεις.

Οι αξιώσεις εγγυήσεως ισχύουν μόνο εντός του χρόνου εγγυήσεως και με την υποβολή της γνήσιας απόδειξης αγοράς. Παρακαλείσθε, λοιπόν, όπως φυλάξετε τη γνήσια απόδειξη αγοράς.

Σε περίπτωση παραπόνων, απευθυνθείτε αρχικά στην κάτωθι ανοιχτή γραμμή τηλεφωνικής εξυπηρέτησης ή επικοινωνήστε μαζί μας μέσω email. Εάν υφίσταται θέμα εγγυήσεως, θα επισκευάσουμε ή θα αντικαταστήσουμε δωρεάν το προϊόν ή θα επιστρέψουμε το ποσό αγοράς – σύμφωνα με την κρίση μας. Λοιπά δικαιώματα εκ της εγγυήσεως δεν υφίστανται.

Τα νόμιμα δικαιώματά σας, ειδικά οι αξιώσεις εγγυήσεως έναντι του εκάστοτε πωλητή, δεν περιορίζονται λόγω της παρούσας εγγυήσης.

*Με την αντικατάσταση της συσκευής, σύμφωνα με το ΝΟΜΟ 2251/1994, ξεκινάει εκ νέου η περίοδος της εγγυήσης. Μετά την λήξη της εγγυήσης προκύπτουσες επισκευές είναι με κόστος.

Διεκπεραίωση σε περίπτωση αξίωσης εγγυήσης

Για τη διασφάλιση της γρήγορης επεξεργασίας του αιτήματός σας, ακολουθήστε τις παρακάτω οδηγίες:

- Για όλες τις ερωτήσεις, φυλάξτε την απόδειξη και τον κωδικό προϊόντος (π.χ. IAN 123456_7890) ως απόδειξη αγοράς.

- Ο κωδικός προϊόντος αναφέρεται στην πινακίδα τύπου του προϊόντος, σε μια γκραβούρα στο προϊόν, στο εξώφυλλο των οδηγιών (κάτω αριστερά) ή στο αυτοκόλλητο στο πίσω μέρος ή στο κάτω μέρος του προϊόντος.
- Εάν παρουσιαστούν λειτουργικά σφάλματα ή άλλα ελαττώματα, επικοινωνήστε πρώτα με το τμήμα σέρβις που αναφέρεται παρακάτω τηλεφωνικά ή χρησιμοποιήστε το έντυπο επικοινωνίας μας, το οποίο μπορείτε να βρείτε στον ιστότοπο parkside-diy.com, στην κατηγορία Σέρβις.
- Στη συνέχεια, μπορείτε να στείλετε ένα προϊόν που έχει καταγραφεί ως ελαττωματικό, δωρεάν, στη διεύθυνση εξυπηρέτησης που σας έχει δοθεί, επισυνάπτοντας την απόδειξη αγοράς (απόδειξη ταμείου) και λεπτομέρειες για το πού ακριβώς βρίσκεται το πρόβλημα και τότε παρουσιάστηκε.



Μπορείτε να δείτε και να κατεβάσετε αυτά και πολλά άλλα εγχειρίδια στον ιστότοπο parkside-diy.com. Με αυτόν τον κωδικό QR, μεταφέρεστε απευθείας στον ιστότοπο parkside-diy.com.

Επιλέξτε τη χώρα σας και αναζητήστε τις οδηγίες χειρισμού χρησιμοποιώντας τη μάσκα αναζήτησης. Εισάγοντας τον κωδικό προϊόντος (π.χ. IAN 123456_7890), θα μεταφερθείτε στις οδηγίες χειρισμού για το προϊόν σας.

IAN: 489232_2407

(GR) Υπηρεσία εξυπηρέτησης πελατών στην Ελλάδα
Τηλέφωνο: 00800491824928

(CY) Υπηρεσία εξυπηρέτησης πελατών στην Κύπρο
Τηλέφωνο: 80094242

Έντυπο επικοινωνίας στον ιστότοπο parkside-diy.com

Έδρα: Γερμανία

*ισχύει μόνο για την Ελλάδα

Herzlichen Glückwunsch!

Mit Ihrem Kauf haben Sie sich für einen hochwertigen Artikel entschieden. Machen Sie sich vor der ersten Verwendung mit dem Artikel vertraut.



Lesen Sie hierzu aufmerksam die nachfolgende Gebrauchsanweisung.

Benutzen Sie den Artikel nur wie beschrieben und für die angegebenen Einsatzbereiche. Bewahren Sie diese Gebrauchsanweisung gut auf. Händigen Sie alle Unterlagen bei Weitergabe des Artikels an Dritte ebenfalls mit aus.

Lieferumfang (Abb. A)

- 1 x Universal-Maschinenuntergestell (1) inkl.
 - 4 x Gestellfuß (1a)
 - 4 x Arretierknopf (1b)
 - 4 x obere Aussparung (1c)
 - 4 x untere Aussparung (1d)
 - 1 x Gestellbett (1e)
 - 2 x Aufnahme (1f)
- 2 x Untergestellerweiterung (2)
- 2 x Werkstückauflage (3) inkl.
 - 2 x Anschlagfläche (3a)
 - 2 x Auflagefläche (3b)
- 1 x Auflagearm (4a) inkl. Hebel (4c)
- 1 x Auflagearm (4b) inkl. Hebel (4c)
- 4 x Sterngriffschraube (5)
- 4 x Schlossschraube M6 x 60 mm (6)
- 4 x Schraubenmutter M6 (7)
- 4 x Unterlegscheibe M6 (8)
- 4 x Federring M6 (9)
- 1 x Gebrauchsanweisung

Technische Daten

Maße:

min.: ca. 940 x 635 x 825 mm (L x B x H)
max.: ca. 1985 x 635 x 935 mm (L x B x H)

Höhe Gestellbett mit Auflagearmen:
ca. 780 mm

Untergestellerweiterung ausziehbar:
ca. 940 - 1985 mm

Höheneinstellung Werkstückauflage:
ca. 825 - 935 mm

Gewicht: ca. 8,95 kg

Gleichmäßige Belastung:



max. Nennlast: 150 kg

Einseitige Belastung:



max. Nennlast: 8 kg



Herstellungsdatum (Monat/Jahr):
01/2025

Bestimmungsgemäße Verwendung

Der Artikel ist für die Verwendung mit Tischgeräten wie Kappsägen, Dekupiersägen, Tischkreissägen etc. für den privaten Gebrauch hergestellt.

Elektrowerkzeuge müssen vor Inbetriebnahme fest mit dem Artikel verschraubt werden.

Elektrowerkzeuge ohne passende Befestigungsbohrungen dürfen nicht mit dem Artikel betrieben werden.

Sicherheitshinweise

Wichtig: Lesen Sie diese Gebrauchsanweisung sorgfältig und bewahren Sie sie unbedingt auf!



Lebensgefahr!

- Lassen Sie Kinder niemals unbeaufsichtigt mit dem Verpackungsmaterial. Es besteht Erstickungsgefahr.



Verletzungsgefahr für Kinder!

- Kinder dürfen nicht mit dem Artikel spielen. Weisen Sie Kinder insbesondere darauf hin, dass der Artikel kein Spielzeug ist.
- Beachten Sie den natürlichen Spieltrieb und die Experimentierfreudigkeit von Kindern. Verhindern Sie Situationen und Verhaltensweisen, die nicht für den Artikel vorgesehen sind.

- Der Artikel muss bei Nichtgebrauch unzugänglich für Kinder gelagert werden.
- Reinigung und Benutzer-Wartung dürfen nicht von Kindern durchgeführt werden.

Verletzungsgefahr!

- Es dürfen keine Modifikationen am Artikel vorgenommen werden!
- Prüfen Sie den Artikel vor jedem Gebrauch auf Beschädigungen oder Abnutzungen.
Der Artikel darf nur in einwandfreiem Zustand verwendet werden!
- Bei festgestellten oder vermuteten Schäden darf der Artikel nicht mehr verwendet werden.
- Kinder und Personen, die geistig oder körperlich beeinträchtigt sind, dürfen den Artikel nicht montieren oder bedienen. Sie können die vom Artikel ausgehenden Gefahren nicht richtig einschätzen.
- Achten Sie auf einen sicheren Stand des Artikels und halten Sie Ihr Gleichgewicht.
- Nur zur Verwendung auf festem und ebenem Untergrund.
- Keine Last auflegen, welche seitlich übersteht.
- Diesen Artikel nicht als Gerüstbock verwenden.
- Die Sicherungs- und Verstellrichtungen auf korrekten Sitz überprüfen.
- Bei beschädigter Sicherungs- oder Verstellrichtung oder beschädigter Schweißnaht diesen Artikel nicht mehr benutzen.

Montage (Abb. B - D)

Artikel aufstellen (Abb. B)

1. Legen Sie den Artikel (1) so auf den Boden oder eine Werkbank, dass die Gestellfüße (1a) nach oben zeigen.
2. Drücken Sie den Arretierknopf (1b) und klappen den Gestellfuß nach außen, bis dieser in der dafür vorgesehenen Aussparung (1c) einrastet.

Hinweis: Der Gestellfuß muss mit einem hörbaren Klickgeräusch einrasten.

3. Wiederholen Sie den Vorgang mit den 3 übrigen Gestellfüßen.

Hinweis: Klappen Sie auf jeder Seite jeweils den linken Gestellfuß zuerst auf.

4. Drehen Sie den Artikel um und stellen Sie ihn auf die Gestellfüße.

Untergestellerweiterungen und Werkstückauflagen montieren (Abb. C)

1. Stecken Sie die Untergestellerweiterungen (2) in das Gestellbett (1e) und fixieren Sie diese mit den Sterngriffschrauben (5).
2. Stecken Sie die Werkstückauflagen (3) in die Aufnahme (1f) und fixieren Sie diese mit den Sterngriffschrauben (5).

Auflagearme montieren (Abb. D)

Bringen Sie die Auflagearme (4a, 4b) am Gestellbett (1e) an und fixieren Sie diese mit den Hebeln (4c).

Verwendung

Befestigen einer Tischmaschine (Abb. E)

Hinweis: Auf dem Artikel können verschiedene Tischmaschinen befestigt werden. Passen Sie die Auflagearme (4a, 4b) dem Abstand der Aufnahmebohrungen Ihrer Maschine an.

1. Platzieren Sie die Tischmaschine auf den Auflagearmen (4a, 4b).
2. Fixieren Sie die Tischmaschine mit je 4 Schlossschrauben (6), 4 Unterlegscheiben (8), 4 Federringen (9) und 4 Schraubenmuttern (7) an den Auflagearmen.
3. Ziehen Sie die Schraubenmutter nach der Montage mithilfe eines geeigneten Werkzeugs (nicht im Lieferumfang enthalten) fest an.
4. Fixieren Sie die Auflagearme mit der montierten Tischmaschine auf dem Gestellbett (siehe Auflagearme montieren, Abb. D).

Verwendung der Werkstückauflage als Werkstückanschlag (Abb. F)

Hinweis: Der Artikel kann als Werkstückauflage beim Arbeiten mit z. B. Kappsägen oder Tischkreissägen verwendet werden. Die Werkstückauflagen (3) haben auf beiden Seiten eingebaute Werkstückanschlüge (3a), sodass man mehrere Bretter gleichzeitig auf die gleiche Länge sägen kann.

Wichtig: Die max. Werkstücklänge beträgt 3 m.

Wichtig: Verwenden Sie ggf. zusätzliche Werkstückstützen (z. B. einen Rollbock), um ein eventuelles Kippen langer Werkstücke zu vermeiden.

1. Öffnen Sie die Sterngriffschraube (5) auf der gewünschten Seite des Maschinenuntergestells und stellen Sie die Höhe der Werkstückauflage (3) so ein, dass sich die Auflagefläche (3b) auf der gleichen Höhe wie die Werkstückauflage der Säge befindet.

Wichtig: Ziehen Sie die Werkstückauflage nicht über die markierte Linie (MAX.) hinaus und ziehen Sie die Sterngriffschraube wieder fest an.

2. Lösen Sie die Sterngriffschraube (5), um die Untergestellweiterungen (2) horizontal zu verschieben.

Wichtig: Ziehen Sie die Untergestellweiterungen nicht über die markierte Linie (Max Working Length) hinaus und ziehen Sie die Sterngriffschraube wieder fest an.

3. Stellen Sie den gewünschten Abstand zwischen Sägeblatt und Anschlagfläche (3a) ein.

Lagerung, Reinigung

Lagern Sie den Artikel bei Nichtbenutzung immer trocken und sauber bei Raumtemperatur. Nur mit einem feuchten Reinigungstuch reinigen und anschließend trockenwischen.

WICHTIG! Nie mit scharfen Reinigungsmitteln reinigen.

Wartung

Prüfen Sie den Artikel vor jedem Gebrauch auf Beschädigungen oder Abnutzungen. Der Artikel darf nur in einwandfreiem Zustand verwendet werden!

Transport



WARNUNG

Verletzungsgefahr!

Nicht bei laufendem Elektrowerkzeug transportieren. Verletzungsgefahr durch Stromstöße und versehentliches Anlaufen des Elektrowerkzeugs! Ziehen Sie vor dem Transport des Artikels den Netzstecker des montierten Elektrowerkzeugs!

- Ziehen Sie den Artikel nicht über den Boden. Heben Sie den Artikel zum Versetzen innerhalb von Räumen mit 2 Personen am Gestellbett an.
- Nehmen Sie zum Transport in Fahrzeugen die Tischmaschine ab, klappen Sie die Gestellfüße ein und sorgen Sie für eine ausreichende Ladungssicherung.

Hinweise zur Entsorgung



Entsorgen Sie den Artikel und die Verpackungsmaterialien entsprechend den aktuellen örtlichen Vorschriften. Bewahren Sie

Verpackungsmaterialien (wie z. B. Folienbeutel) für Kinder unerreikbaar auf.

Weitere Informationen zur Entsorgung des ausgesiedelten Artikels erhalten Sie bei Ihrer Gemeinde- oder Stadtverwaltung. Entsorgen Sie den Artikel und die Verpackung umweltschonend.



Der Recycling-Code dient der Kennzeichnung verschiedener Materialien zur Rückführung in den Wiederverwertungskreislauf (Recycling). Der Code besteht aus einem Recyclingsymbol für den Verwertungskreislauf und einer Nummer, die das Material kennzeichnet.

Hinweise zur Garantie und Serviceabwicklung

Der Artikel wurde mit großer Sorgfalt und unter ständiger Kontrolle produziert. DELTA-SPORT HANDELSKONTOR GmbH räumt privaten Endkunden auf diesen Artikel drei Jahre Garantie ab Kaufdatum (Garantiefrist) nach Maßgabe der folgenden Bestimmungen ein. Die Garantie gilt nur für Material- und Verarbeitungsfehler. Die Garantie erstreckt sich nicht auf Teile, die der normalen Abnutzung unterliegen und deshalb als Verschleißteile anzusehen sind (z. B. Batterien) sowie nicht auf zerbrechliche Teile wie Schalter oder Teile, die aus Glas gefertigt sind.

Ansprüche aus dieser Garantie sind ausgeschlossen, wenn der Artikel unsachgemäß oder missbräuchlich oder nicht im Rahmen der vorgesehenen Bestimmung oder des vorgesehenen Nutzungsumfangs verwendet wurde oder Vorgaben in der Anleitung/Anweisung nicht beachtet wurden, es sei denn, der Endkunde weist nach, dass ein Material- oder Verarbeitungsfehler vorliegt, der nicht auf einem der vorgenannten Umstände beruht.

Ansprüche aus der Garantie können nur innerhalb der Garantiefrist unter Vorlage des Originalkassenbelegs geltend gemacht werden. Bitte bewahren Sie deshalb den Originalkassenbeleg auf. Die Garantiefrist wird durch etwaige Reparaturen aufgrund der Garantie, gesetzlicher Gewährleistung oder Kulanz nicht verlängert. Dies gilt auch für ersetzte und reparierte Teile.

Bitte wenden Sie sich bei Beanstandungen zunächst an die untenstehende Service-Hotline oder setzen Sie sich per E-Mail mit uns in Verbindung. Liegt ein Garantiefall vor, wird der Artikel von uns – nach unserer Wahl – für Sie kostenlos repariert, ersetzt oder der Kaufpreis erstattet. Weitere Rechte aus der Garantie bestehen nicht.

Ihre gesetzlichen Rechte, insbesondere Gewährleistungsansprüche gegenüber dem jeweiligen Verkäufer, werden durch diese Garantie nicht eingeschränkt.

Abwicklung im Garantiefall

Um eine schnelle Bearbeitung Ihres Anliegens zu gewährleisten, folgen Sie bitte den folgenden Hinweisen:

- Bitte halten Sie für alle Anfragen den Kassenbon und die Artikelnummer (z. B. IAN 123456_7890) als Nachweis für den Kauf bereit.
- Die Artikelnummer entnehmen Sie bitte dem Typenschild am Artikel, einer Gravur am Artikel, dem Titelblatt Ihrer Anleitung (unten links) oder dem Aufkleber auf der Rück- oder Unterseite des Artikels.
- Sollten Funktionsfehler oder sonstige Mängel auftreten, kontaktieren Sie zunächst die nachfolgend benannte Serviceabteilung telefonisch oder nutzen Sie unser Kontaktformular, das Sie auf parksidediy.com in der Kategorie Service finden.
- Einen als defekt erfassten Artikel können Sie dann unter Beifügung des Kaufbelegs (Kassenbon) und der Angabe, worin der Mangel besteht und wann er aufgetreten ist, für Sie portofrei an die Ihnen mitgeteilte Serviceanschrift übersenden.



Auf parkside-diy.com können Sie diese und viele weitere Handbücher einsehen und herunterladen. Mit diesem QR-Code gelangen Sie direkt auf parkside-diy.com. Wählen

Sie Ihr Land aus, und suchen Sie über die Suchmaske nach den Anleitungen. Mittels Eingabe der Artikelnummer (z. B. IAN 123456_7890) gelangen Sie zur Anleitung für Ihren Artikel.

IAN: 489232_2407

ⒹE Kundenservice Deutschland
Telefon: 08008855300

ⒶT Kundenservice Österreich
Telefon: 0800447750

ⒸH Kundenservice Schweiz
Telefon: 0800563601

Kontaktformular auf parkside-diy.com
Sitz: Deutschland

DELTA-SPORT HANDELSKONTOR GMBH

Wragekamp 6 • 22397 Hamburg

GERMANY



01/2025

Delta-Sport-Nr.: UM-15847

IAN 489232_2407



GARANCIJA I GARANTNI LIST

Poštovani,

Ovim putem Vas upoznajemo sa Vašim pravima i obavezama koje proističu iz Zakona o zaštiti potrošača, a u pogledu ostvarivanja prava iz garancije.

Ova garancija ni na koji način ne utiče, niti isključuje prava koja kupac ima u skladu sa važećim Zakonom o zaštiti potrošača po osnovu zakonske odgovornosti prodavca za nesaobraznost robe ugovoru koja traje 2 godine od dana kada je roba predata kupcu.

Davalac garancije ovom izjavom preuzima obavezu da kupcima svojih aparata, a pod uslovima definisanim u ovoj izjavi, obezbedi:

- besplatno otklanjanje kvarova u garantnom roku, koji bi nastali kod uobičajene upotrebe ili zbog grešaka u proizvodnji i materijalu, ili
- zamenu aparata, u garantnom roku predviđenim ovom garancijskom izjavom, u slučaju da opravka nije moguća, ili
- ako otklanjanje kvara nije moguće, kupac ima pravo da zahteva od prodavca povrat novca.

Ukupan rok garancije je 3 godine.

Garantni rok počinje da važi od datuma kupovine proizvoda, odnosno od prijema istog od strane kupca, a što se dokazuje fiskalnim računom.

Garancija važi na teritoriji Republike Srbije.

Kupac može da izjavi reklamaciju usmeno u nekom od prodajnih objekata Lidl Srbija KD, odnosno telefonom, pisanim putem ili elektronskim putem na kontakte kompanije Lidl Srbija KD, uz dostavu fiskalnog računa na uvid.

U cilju ispravnog funkcionisanja proizvod se koristi u skladu sa njegovom namenom i Uputstvom za upotrebu.

Na zahtev kupca, koji je izjavljen u garantnom roku, prodavac će izvršiti otklanjanje kvarova i nedostataka na proizvodu u roku predviđenom Zakonom.

Garantni uslovi:

Pre obraćanja prodavcu za tehničku pomoć, potrebno je proveriti ispravnost instalacije i ostalih potrebnih uslova naznačenih u Uputstvu za upotrebu.

Kupac je dužan da prodavcu preda sve pripadajuće delove proizvoda koje je preuzeo u trenutku kupovine.

Popravke u roku garancije:

Garancija važi počev od dana kada je roba predata kupcu, a na osnovu fiskalnog odsečka. U istom periodu davalac garancije, odnosno prodavac je u obavezi da otkloni sve tehničke kvarove bez naknade, u zakonskom roku.

Garancija ne važi u sledećim slučajevima:

1. Ukoliko prodavcu uz aparat nije priložen fiskalni račun sa datumom prodaje.
2. Ukoliko je kvar prouzrokovan udarom грома, strujnim udarom ili sličnim delovanjem spoljne sile na sam uređaj (požar, poplava, naponski udar...).
3. Ukoliko su nastali kvarovi i oštećenja na uređaju posledica delovanja spoljnih uticaja, kao što su: velika vlaga, previsoka i suviše niska temperatura (pucanje cevi usled smrzavanja, oštećenja gumenih delova, rđanje, itd.)
4. Ukoliko proizvod nije korišćen u skladu sa Uputstvom za upotrebu.
5. Ukoliko je proizvod pokušalo da popravi treće neovlašćeno lice.
6. Ukoliko proizvod nije korišćen u skladu sa namenom.
7. Ukoliko je čišćenje i održavanje uređaja urađeno protivno Uputstvu za upotrebu.
8. Ukoliko je proizvod korišćen u profesionalne svrhe.

Naziv proizvoda:	Univerzalno postolje za mašine PUG 1550 A1
Model:	Delta-Sport-Nr.: UM-15847
IAN / Serijski broj:	IAN: 489232_2407
Proizvođač:	DELTA-SPORT HANDELSKONTOR GMBH • Wragekamp 6 22397 Hamburg • GERMANY
Davalac garancije- uvoznik:	Lidl Srbija KD, Prva južna radna 3, 22330 Nova Pazova, Republika Srbija, Tel.: 0800 300 180, E-mail: kontakt@lidl.rs
Datum predaje robe potrošaču:	datum sa fiskalnog računa
Uvozi i stavlja u promet:	Lidl Srbija KD, Prva južna radna 3, 22330 Nova Pazova, Republika Srbija, Tel.: 0800 300 180, E-mail: kontakt@lidl.rs