



SEGHETTO RICARICABILE PER POTATURA 12 V PAAS 12 B2

IT MT

SEGHETTO RICARICABILE PER POTATURA 12 V

Istruzioni per l'uso

Traduzione delle istruzioni originali

PT

SERROTE A BATERIA 12 V

Manual do utilizador

Tradução do manual original

GB MT

CORDLESS GARDEN SAW 12 V

User manual

Translation of the original instructions

DE AT CH

AKKU-ASTSÄGE 12 V

Bedienungsanleitung

Originalbetriebsanleitung

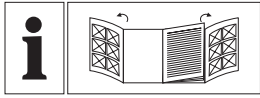

IT/MT	Istruzioni per l'uso	Pagina	5
PT	Manual do utilizador	Página	22
GB/MT	User manual	Page	40
DE/AT/CH	Bedienungsanleitung	Seite	56

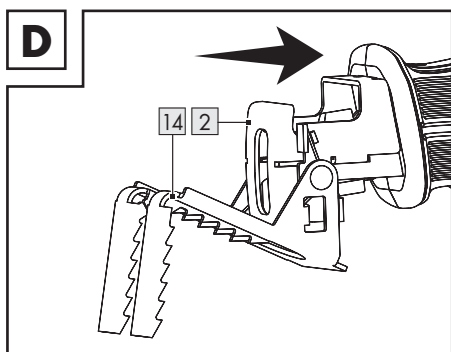
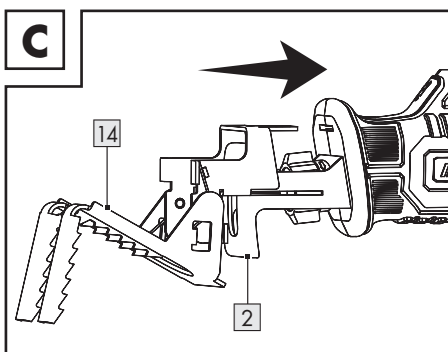
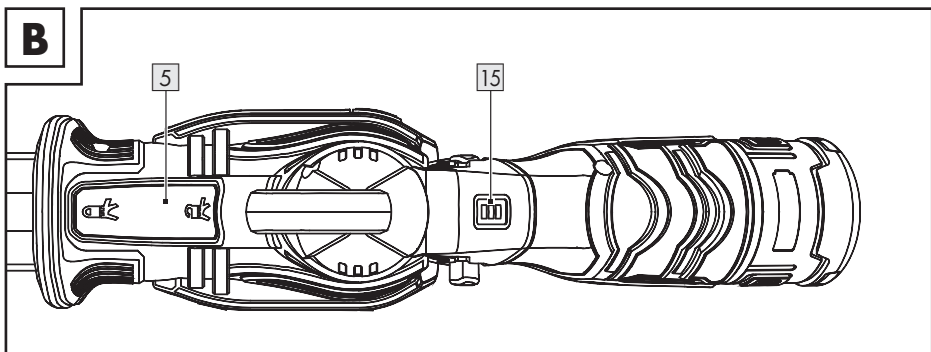
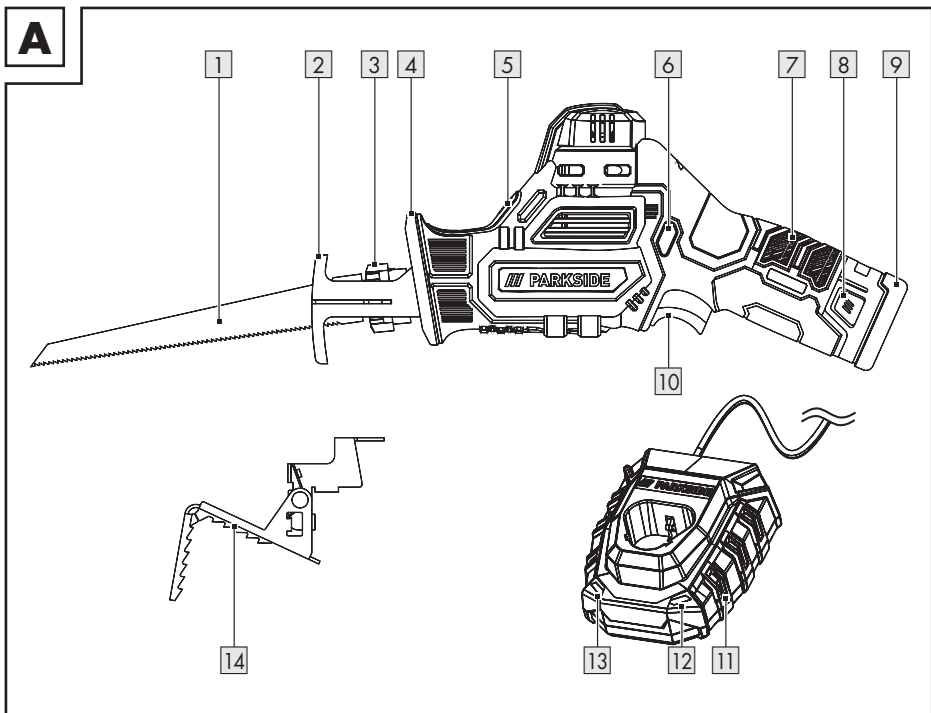

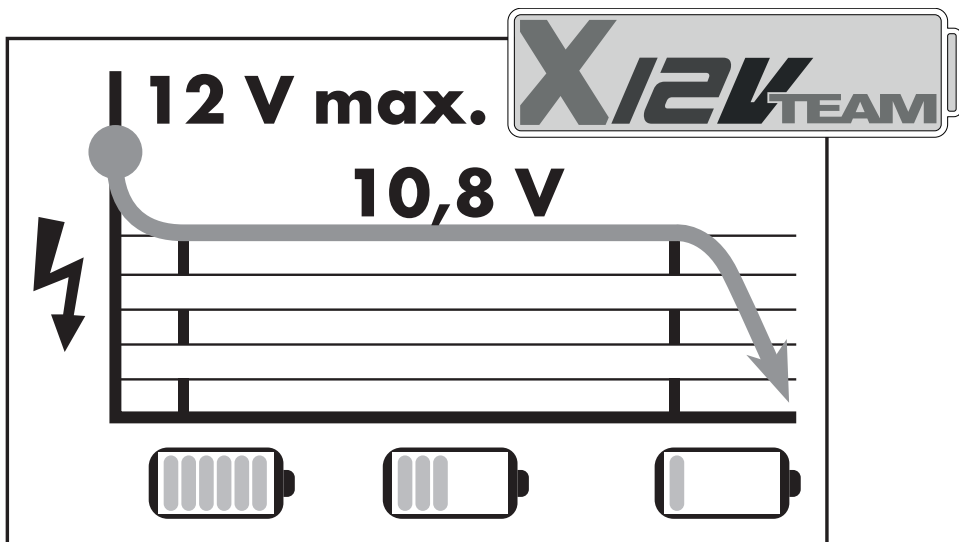

La batteria può essere caricata solo con caricabatterie della serie X 12 V TEAM. I tempi di ricarica della batteria sono i seguenti, a seconda del caricabatterie:

O conjunto da bateria apenas pode ser carregada com o carregador da série X 12 V TEAM. O conjunto da bateria tem os seguintes tempos de carregamento, dependendo do carregador:

The battery pack may only be charged using chargers of the X 12V TEAM series. The battery pack has the following charging times depending on the charger:

Der Akku-Pack darf nur mit Ladegeräten der Serie X 12V TEAM geladen werden. Der Akku-Pack hat je nach Ladegerät folgende Ladezeiten:

	** P APK 12 A3 2 Ah	** P APK 12 B3 4 Ah	** P APK 12 C1 2.5 Ah	** P APK 12 D1/D2 5 Ah
* PLGK 12 A2 (max. 2.4 A)	60 min	120 min	75 min	150 min
* PLGK 12 A3 (max. 2.4 A)	60 min	120 min	75 min	150 min
* PDSL G 12 A2 (max. 4.5 A)	30 min	60 min	40 min	80 min

* Caricabatterie/Carregador/Battery charger/Ladegerät

** Bateria/Conjunto da bateria/Battery pack/Akku-Pack

INDICAZIONE: Il tempo di ricarica effettivo può differire leggermente dalle informazioni sopra riportate a seconda della temperatura ambiente e delle condizioni della batteria. Le informazioni sono soggette a modifiche senza preavviso.

NOTA: O tempo de carregamento efetivo pode diferir ligeiramente das informações indicadas, dependendo da temperatura ambiente e do estado da bateria. As informações estão sujeitas a alterações sem aviso prévio.





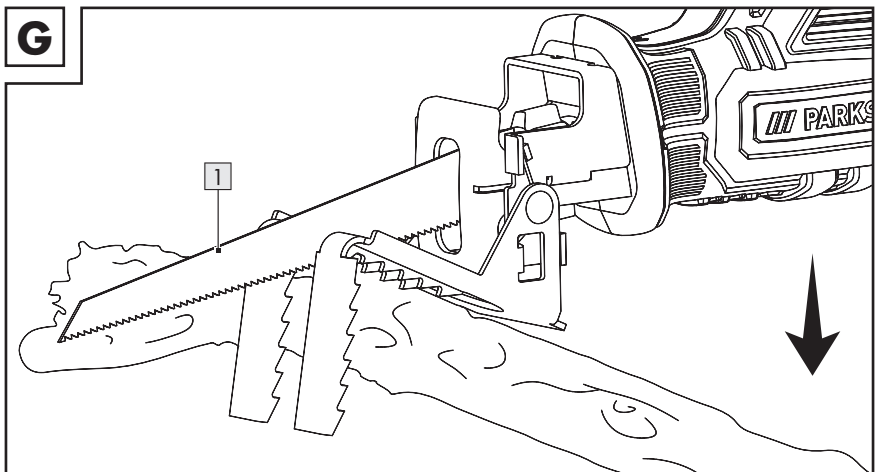
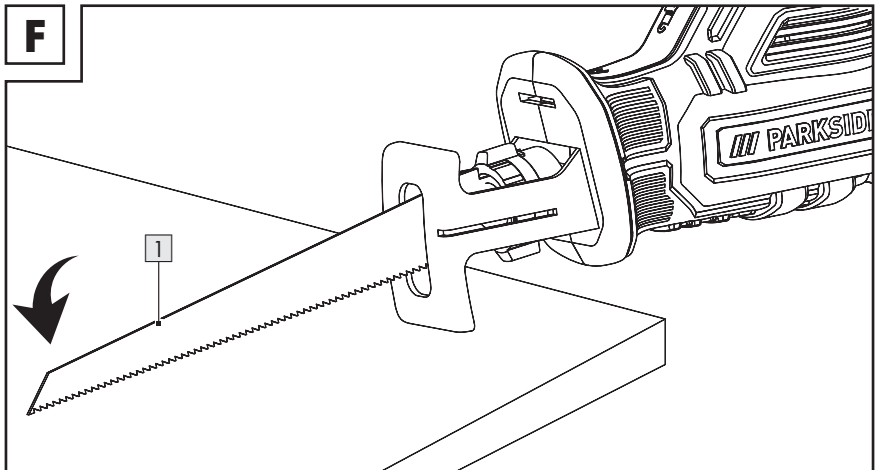
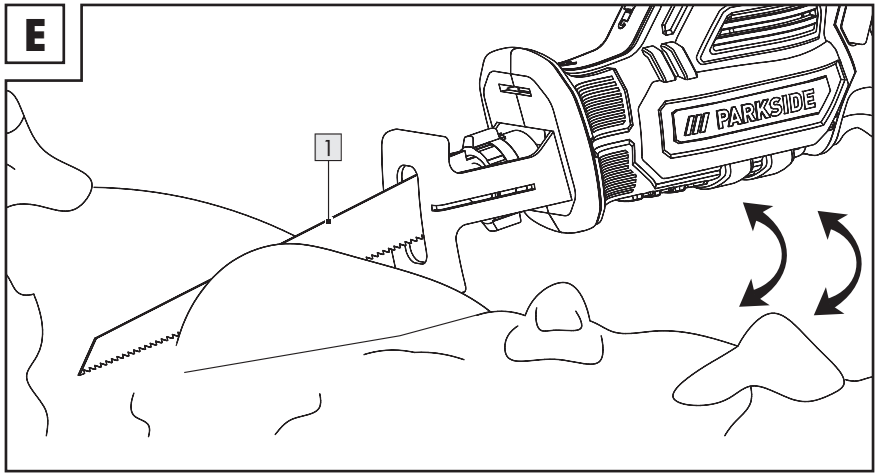















NOTE: The actual charging time may be slightly different from the above stated depending on the ambient temperature and the condition of the battery pack. The information is subject to change without prior notice.

HINWEIS: Die tatsächliche Ladezeit kann in Abhängigkeit von der Umgebungstemperatur und dem Zustand des Akkus geringfügig von den oben genannten Angaben abweichen. Änderungen der Informationen vorbehalten.



Elenco dei pittogrammi/simboli utilizzati	Pagina	6
Introduzione	Pagina	7
Uso previsto	Pagina	7
Contenuto della confezione	Pagina	7
Elenco delle parti	Pagina	7
Dati tecnici	Pagina	8
Istruzioni generali di sicurezza	Pagina	9
Istruzioni generali di sicurezza per gli elettrotensili	Pagina	9
Istruzioni di sicurezza specifiche per i seghetti alternativi	Pagina	12
Riduzione delle vibrazioni e del rumore	Pagina	12
Comportamento in caso di emergenza	Pagina	12
Rischi residui	Pagina	13
Istruzioni di sicurezza per i caricabatterie	Pagina	13
Prima del primo utilizzo	Pagina	14
Disimballo del prodotto	Pagina	14
Accessori	Pagina	14
Ricarica della batteria	Pagina	14
Fissaggio/rimozione della batteria	Pagina	15
Controllo del livello di carica della batteria	Pagina	15
Montaggio	Pagina	15
Montaggio/rimozione della staffa di fissaggio	Pagina	15
Montaggio/sostituzione della lama	Pagina	15
Funzionamento	Pagina	16
Accensione/spengimento	Pagina	16
Istruzioni operative	Pagina	16
Tagli normali	Pagina	17
Taglio con sega ad immersione	Pagina	17
Taglio a filo	Pagina	17
Pulizia e manutenzione	Pagina	17
Manutenzione	Pagina	18
Riparazione	Pagina	18
Pezzi di ricambio/accessori	Pagina	18
Conservazione	Pagina	18
Trasporto	Pagina	18
Smaltimento	Pagina	18
Garanzia	Pagina	19
Gestione dei casi in garanzia	Pagina	20
Assistenza	Pagina	20
Dichiarazione di conformità UE	Pagina	21

Elenco dei pittogrammi/simboli utilizzati

	<p>AVVERTENZA! - Indica un pericolo a medio rischio che, se non evitato, può causare la morte o gravi lesioni (ad es. rischio di scosse elettriche)</p>	 	<p>Questo simbolo indica che durante l'uso del prodotto va osservato il manuale delle istruzioni.</p>
	<p>CAUTELA! - Indica una minaccia a basso rischio che, se non evitata, può causare lesioni lievi o di media gravità (ad es. pericolo di scottature)</p>		<p>Scollegare sempre il caricabatterie [11] dall'alimentazione prima di rimuovere la batteria [9] dal caricabatterie o di inserire la batteria.</p>
	<p>ATTENZIONE! - Avverte di possibili danni materiali (ad es. pericolo di cortocircuito)</p>		<p>Spegnere sempre il prodotto, rimuovere la batteria [9] e lasciarlo raffreddare prima di effettuare qualsiasi operazione di adattamento.</p>
	<p>Indossare cuffie di protezione!</p>		<p>Indossare guanti protettivi!</p>
	<p>Corrente/tensione alternata</p>		<p>Corrente/tensione continua</p>
	<p>Utilizzare il prodotto solo in ambiente asciutto.</p>		<p>Fusibile</p>
		<p>min⁻¹</p>	<p>Giri al minuto</p>
	<p>Classe di protezione II (doppio isolamento)</p>		<p>Proteggere la batteria [9] da calore e luce del sole diretta.</p>
	<p>Proteggere la batteria [9] dal fuoco.</p>		<p>Proteggere la batteria [9] da acqua e umidità.</p>
	<p>Il marchio CE conferma la conformità alle direttive UE applicabili al prodotto.</p>	 	<p>Istruzioni di sicurezza Istruzioni</p>

SEGHETTO RICARICABILE PER POTATURA 12 V

● **Introduzione**

Congratulazioni per l'acquisto del vostro nuovo prodotto. Avete optato per un prodotto di alta qualità. Le istruzioni d'uso sono parte integrante di questo prodotto. Esse contengono importanti avvertenze sulla sicurezza, l'impiego e lo smaltimento. Prima dell'utilizzo del prodotto, prendere conoscenza di tutte le istruzioni d'uso e delle avvertenze di sicurezza. Utilizzare il prodotto solo come descritto e per i campi di applicazione indicati. Consegnare tutte le documentazioni su questo prodotto quando viene ceduto a terzi.

● **Usò previsto**

- Questo seghetto ricaricabile per potatura (di seguito denominato "prodotto" o "elettroutensile") è una sega alternativa con un dispositivo d'arresto fisso (piastra base) progettata per la segatura di legno, plastica e materiali da costruzione.
- Il prodotto è adatto per segare in modo grossolano, per tagli dritti e curvi e per tagliare le superfici a filo.
- Con la staffa di fissaggio montata, il prodotto è adatto a segare rami.
- Osservare le informazioni sulle lame e le istruzioni operative per la segatura.
- Qualsiasi altro uso o modifica del prodotto è considerato improprio e comporta notevoli pericoli di incidenti.
- Il produttore non si assume alcuna responsabilità per danni derivanti da un uso improprio.
- Il prodotto non è adatto per l'uso commerciale.

● **Contenuto della confezione**

⚠ AVVERTENZA!

- ▶ Il prodotto e i materiali di imballaggio non sono giocattoli per bambini! I bambini non devono giocare con sacchetti di plastica, pellicole e piccole parti! Sussiste il rischio di ingerimento e soffocamento!

INDICAZIONE

- ▶ HCS = High carbon steel = acciaio ad alto contenuto di carbonio
- ▶ TPI = teeth per inch = numero di denti per pollice (2,54 cm)

- 1 Seghetto ricaricabile per potatura
- 1 Staffa di fissaggio
- 1 Batteria
- 1 Caricabatterie
- 1 Lama per il legno (HCS, 152 × 1 mm, 6 TPI)
- 1 Valigetta da trasporto
- 1 Istruzioni per l'uso

● **Elenco delle parti**

Prima di leggere, aprire le pagine delle figure e familiarizzare con tutte le caratteristiche del prodotto.

(Fig. A, B)

- 1 Lama
- 2 Piastra base
- 3 Mandrino a serraggio rapido
- 4 Protezione per le mani
- 5 Sblocco (staffa di fissaggio)
- 6 Blocco di accensione
- 7 Impugnatura
- 8 Pulsante di sblocco (batteria)
- 9 Batteria
- 10 Interruttore ON/OFF
- 11 Caricabatterie
- 12 LED di carica (verde)
- 13 LED di carica (rosso)
- 14 Staffa di fissaggio
- 15 LED del livello di carica (rosso/arancione/verde)

● Dati tecnici

Seghetto ricaricabile per potatura 12 V	PAAS 12 B2
Numero del modello:	HG11034 (caricabatterie con spina VDE) HG11034-BS (caricabatterie con spina BS)
Tensione nominale:	12 V ===
Velocità nominale di corsa a vuoto n_0 :	0-2700 min ⁻¹
Lunghezza della corsa:	20 mm
Lunghezza massima di taglio:	80 mm (legno) 50 mm (profili metallici/tubi metallici)
Supporto lama:	½" (12,7 mm)
Batteria	PAPK 12 A4
N° del modello:	HG10031
Tipo:	Ioni di litio
Tensione nominale:	12 V ===
Capacità:	2,0 Ah
Caricabatterie	PLGK 12 A3
N° del modello:	HG10038 (spina VDE) HG10038-BS (spina BS)
Ingresso	
Tensione nominale:	220-240 V~, 50-60 Hz
Potenza assorbita nominale:	50 W
Fusibile (interno):	2 A 
Uscita	
Tensione nominale:	12 V ===
Tensione nominale:	2,4 A
Tempo di carica:	circa 60 minuti
Classe di protezione:	II/□ (doppio isolamento)

Temperatura ambiente consigliata

Durante la carica:	da +4 a +40 °C
Durante il funzionamento:	da +4 a +40 °C
Durante la conservazione:	da +20 a +26 °C

Valori di emissione di rumore

Valore misurato per il rumore determinato secondo la norma EN 62841. Il livello di rumore ponderato A dell'elettrotutensile sul luogo dell'utente è tipicamente:

Livello di pressione sonora L_{pA} :	77,5 dB
Incertezza K_{pA} :	5 dB
Livello d'intensità sonora L_{WA} :	85,5 dB
Incertezza K_{WA} :	5 dB

AVVERTENZA!



Indossare cuffie di protezione!

Valori di emissione di vibrazioni

Valori di vibrazione totale (somma vettoriale di tre direzioni) determinati secondo la norma EN 62841:

Taglio di pannello di truciolato $a_{h,B}$:	4,142 m/s ²
Incertezza K:	1,5 m/s ²
Taglio di travi in legno $a_{h,WB}$:	4,231 m/s ²
Incertezza K:	1,5 m/s ²

INDICAZIONE

- ▶ I valori di vibrazione totale dichiarati e i valori di emissione sonora dichiarati sono stati misurati secondo una procedura di prova standardizzata e possono essere utilizzati per confrontare un elettrotutensile con un altro.
- ▶ I valori di vibrazione totale dichiarati e i valori di emissione sonora dichiarati possono essere utilizzati anche per una stima preliminare del carico.

AVVERTENZA!

- ▶ Le emissioni di vibrazioni e di rumore durante l'uso effettivo dell'elettrotensile possono differire dai valori dichiarati a seconda del modo in cui l'elettrotensile viene utilizzato, in particolare il tipo di pezzo da lavorare.
- ▶ È necessario stabilire misure di sicurezza per proteggere l'operatore sulla base di una stima del carico di vibrazioni durante le condizioni effettive di utilizzo (si dovrebbe tenere conto di tutte le parti del ciclo operativo, come i periodi in cui l'elettrotensile è spento e quelli in cui è acceso ma funziona senza carico).

Istruzioni generali di sicurezza

● **Istruzioni generali di sicurezza per gli elettrotensili**

AVVERTENZA!

Leggere tutte le istruzioni di sicurezza, le istruzioni, le illustrazioni e i dati tecnici forniti con questo elettrotensile. Il mancato rispetto delle istruzioni riportate di seguito può causare scosse elettriche, incendi e/o lesioni gravi.



Conservare le istruzioni di sicurezza e le istruzioni per eventuali necessità future.

Il termine "elettrotensile" utilizzato nelle istruzioni di sicurezza si riferisce agli elettrotensili alimentati dalla rete (con cavo di alimentazione) o quelli a batteria (senza cavo di alimentazione).

Sicurezza sul posto di lavoro

- a) **Mantenere l'area di lavoro pulita e ben illuminata.** Aree di lavoro disordinate o non illuminate possono causare incidenti.
- b) **Non lavorare con l'elettrotensile in un ambiente potenzialmente esplosivo contenente liquidi, gas o polveri infiammabili.** Gli elettrotensili producono scintille che possono accendere la polvere o i vapori.
- c) **Tenere lontani i bambini e le altre persone durante l'uso dell'elettrotensile.** Una distrazione potrebbe provocare la perdita del controllo dell'elettrotensile.

Sicurezza elettrica

- a) **La spina del connettore dell'elettrotensile deve essere inserita nella presa. La spina non deve essere modificata in alcun modo. Non utilizzare adattatori per spine insieme agli elettrotensili con messa a terra.**
Spine non modificate e prese adatte riducono il rischio di scosse elettriche.
- b) **Evitare il contatto fisico con superfici collegate a terra come tubi, riscaldatori, stufe e frigoriferi.**
Se il corpo è a terra, il rischio di scossa elettrica aumenta.
- c) **Tenere gli elettrotensili lontano dalla pioggia o dall'umidità.**
La penetrazione dell'acqua in un elettrotensile aumenta il rischio di scosse elettriche.
- d) **Non usare impropriamente il cavo di alimentazione per trasportare, appendere o scollegare l'elettrotensile dalla presa di corrente. Tenere il cavo di alimentazione lontano da fonti di calore, olio, spigoli vivi o parti in movimento.**

I cavi di alimentazione danneggiati o aggrovigliati aumentano il rischio di scosse elettriche.

- e) **Quando si lavora con un elettro utensile all'aperto, utilizzare solo prolunghe adatte all'uso esterno.** L'uso di una prolunga per esterni riduce il rischio di scosse elettriche.
- f) **Se il funzionamento dell'elettro utensile in un ambiente umido è inevitabile, utilizzare un interruttore differenziale.** L'uso di un interruttore differenziale riduce il rischio di scosse elettriche.

Sicurezza personale

- a) **Stare attenti, prestare attenzione a ciò che si sta facendo e usare il buon senso quando si lavora con un elettro utensile.** Non usare un elettro utensile quando si è privi di stanchezza o sotto l'influenza di droghe, alcol o medicinali. Un istante di disattenzione durante l'utilizzo dell'elettro utensile potrebbe provocare gravi lesioni.
- b) **Indossare sempre dispositivi di protezione individuale e occhiali di sicurezza.** L'uso di dispositivi di protezione individuale, quali maschera antipolvere, scarpe di sicurezza antiscivolo, casco di sicurezza o protezione acustica, a seconda del tipo e dell'uso dell'elettro utensile, riduce il rischio di lesioni.
- c) **Evitare la messa in funzione accidentale. Accertarsi che l'elettro utensile sia spento prima di collegarlo all'alimentazione e/o alla batteria, sollevarlo o trasportarlo.** Se quando si trasporta l'elettro utensile si ha il dito sull'interruttore, o se si collega l'elettro utensile acceso all'alimentazione elettrica, si possono verificare incidenti.

d) **Rimuovere gli utensili di regolazione o le chiavi prima di accendere l'elettro utensile.** Un utensile o una chiave che si trova in una parte rotante dell'elettro utensile può causare lesioni.

- e) **Evitare una postura anomala. Garantire una base sicura e mantenere sempre l'equilibrio.** In questo modo è possibile controllare meglio l'elettro utensile in situazioni impreviste.
- f) **Indossare indumenti adatti. Non indossare abiti larghi o gioielli. Tenere capelli e vestiti lontano dalle parti in movimento.** Vestiti sciolti, gioielli o capelli lunghi possono rimanere impigliati in parti in movimento.
- g) **Se è possibile installare sistemi di aspirazione e raccolta della polvere, questi vanno collegati e utilizzati correttamente.** L'uso di un impianto di aspirazione della polvere può ridurre il rischio di pericoli legati alla polvere.
- h) **Non essere superficiali credendosi al sicuro e non ignorare le regole di sicurezza per gli elettro utensili, anche se si ha familiarità con l'elettro utensile avendolo utilizzato più volte.** Un uso sbadato può causare gravi lesioni in una frazione di secondo.

Uso e manipolazione dell'elettro utensile

- a) **Non sovraccaricare l'elettro utensile. Utilizzare l'elettro utensile adatto al proprio lavoro.** Con l'elettro utensile giusto si può lavorare meglio e in modo più sicuro per la prestazione specificata.
- b) **Non utilizzare un elettro utensile con un interruttore difettoso.** Un elettro utensile che non può più essere acceso o spento è pericoloso e va riparato.

c) **Scollegare la spina e/o rimuovere la batteria prima di apportare regolazioni all'apparecchio, cambiare le parti degli strumenti di inserimento o mettere da parte l'elettro utensile.** Questa precauzione

impedisce l'avviamento involontario dell'elettro utensile.

d) **Tenere gli elettro utensili non utilizzati fuori dalla portata dei bambini. Non consentire l'uso dell'elettro utensile a persone che non lo conoscono o non hanno letto le presenti istruzioni per l'uso.** Gli elettro utensili sono pericolosi se utilizzati da persone inesperte.

e) **Prestare cura nella manutenzione degli elettro utensili e dello strumento di inserimento.**

Controllare che le parti mobili funzionino correttamente e non si inceppino, che le parti siano rotte o danneggiate in modo tale da compromettere il funzionamento dell'elettro utensile. Far riparare le parti danneggiate prima di utilizzare l'elettro utensile. Molti incidenti sono causati da una cattiva manutenzione degli elettro utensili.

f) **Mantenere gli utensili da taglio affilati e puliti.** Gli utensili da taglio con taglienti affilati tenuti con cura si inceppano meno e sono più facili da guidare.

g) **Utilizzare elettro utensili, strumento di inserimento, strumenti di inserimento, ecc. secondo le presenti istruzioni. Tenere conto delle condizioni di lavoro e dell'attività da svolgere.** L'uso di elettro utensili per applicazioni diverse da quelle previste può portare a situazioni di pericolo.

h) **Tenere le impugnature e le superfici di presa asciutte, pulite e prive di olio e grasso.** Le impugnature

e le superfici di presa scivolose non consentono un uso e un controllo sicuro dell'elettro utensile in situazioni impreviste.

Uso e manipolazione dell'utensile a batteria

a) **Caricare le batterie solo con i caricabatterie raccomandati dal produttore.** Un caricabatterie adatto ad un particolare tipo di batteria crea un rischio di incendio se utilizzato con altre batterie.

b) **Utilizzare solo le batterie in dotazione con gli elettro utensili.** L'uso di altre batterie può causare lesioni e rischio di incendio.

c) **Tenere la batteria inutilizzata lontano da graffette, monete, chiavi, chiodi, viti o altri piccoli oggetti metallici che potrebbero causare il collegamento dei contatti.** Un cortocircuito tra i contatti della batteria può causare ustioni o incendi.

d) **Se usata in modo errato, dalla batteria potrebbe fuoriuscire del liquido. Evitare il contatto con esso. In caso di contatto accidentale, sciacquare con acqua. Se il liquido entra negli occhi, consultare un medico.** La fuoriuscita del liquido della batteria può causare irritazioni cutanee o ustioni.

e) **Non utilizzare batterie danneggiate o modificate.** Batterie danneggiate o modificate possono comportarsi in modo imprevedibile e causare incendi, esplosioni o lesioni.

f) **Non esporre la batteria al fuoco o a temperature elevate.** Il fuoco o temperature superiori a +130 °C (+265 °F) possono causare un'esplosione.

g) **Seguire tutte le istruzioni di carica e non caricare mai la batteria o l'utensile a batteria al di fuori dell'intervallo di temperatura specificato nelle istruzioni per l'uso.**

Una carica errata o al di fuori dell'intervallo di temperatura consentito può distruggere la batteria e aumentare il rischio di incendio.

	CAUTELA! RISCHIO DI ESPLOSIONE! Non caricare mai batterie non ricaricabili.
	Proteggere la batteria dal calore, ad es. luce solare continua, fuoco, acqua e umidità. Sussiste il rischio di esplosione.
	
	

Assistenza

- Far riparare l'elettrostrumento solo da personale qualificato e solo con pezzi di ricambio originali.** In questo modo si garantisce il mantenimento della sicurezza dell'elettrostrumento.
- Non sottoporre mai a manutenzione le batterie danneggiate.** Tutta la manutenzione delle batterie deve essere eseguita solo dal produttore o da un centro di assistenza autorizzato.

Istruzioni di sicurezza specifiche per i seghetti alternativi

- Tenere l'elettrostrumento dalle superfici di presa isolate quando si eseguono lavori in cui lo strumento di inserimento può colpire linee elettriche nascoste.** Il contatto con un filo sotto tensione può anche mettere sotto tensione le parti metalliche dell'apparecchio e causare scosse elettriche.
- Fissare e mettere in sicurezza il pezzo da lavorare ad una base stabile utilizzando morsetti o altri mezzi.**

Se si tiene il pezzo da lavorare solo a mano o contro il corpo, esso rimane instabile, con conseguente perdita di controllo.

- Indossare una maschera antipolvere!

AVVERTENZA!

- ▶ Non utilizzare accessori non raccomandati da PARKSIDE. Ciò può causare scosse elettriche e incendi.

Riduzione delle vibrazioni e del rumore

Limitare il tempo di utilizzo, utilizzare modalità a bassa vibrazione e bassa rumorosità e indossare dispositivi di protezione individuale per ridurre gli effetti delle vibrazioni e del rumore.

Le seguenti misure possono contribuire a ridurre i rischi legati a vibrazioni e rumore:

- Utilizzare il prodotto solo in conformità con l'uso previsto e come descritto nelle presenti istruzioni per l'uso.
- Assicurarsi che il prodotto sia perfetto e ben mantenuto.
- Tenere saldamente il prodotto dalle impugnature/superfici di presa.
- Mantenere il prodotto secondo le istruzioni e garantire un'adeguata lubrificazione (se del caso).
- Pianificare il processo di lavoro in modo che l'uso di prodotti con un elevato valore di vibrazione sia distribuito su un periodo più lungo.

Comportamento in caso di emergenza

Utilizzare le presenti istruzioni per l'uso per familiarizzare con l'uso di questo prodotto. Memorizzare le istruzioni di sicurezza e rispettarle a tutti i costi. Ciò aiuta ad evitare rischi e pericoli.

- Fare sempre attenzione durante l'uso di questo prodotto in modo da poter identificare tempestivamente i pericoli e agire di conseguenza. Un intervento rapido può prevenire gravi lesioni e danni materiali.
- In caso di malfunzionamenti, spegnere immediatamente il prodotto e rimuovere la batteria. Prima di rimetterlo in funzione, far controllare e, se necessario, riparare da uno specialista qualificato.

● **Rischi residui**

Anche se il prodotto viene utilizzato correttamente, sussiste comunque un potenziale rischio di lesioni personali e danni materiali. In relazione alla costruzione e alla progettazione di questo prodotto possono verificarsi, tra l'altro, i seguenti pericoli:

- Danni alla salute derivanti da emissioni di vibrazioni se il prodotto viene utilizzato per un lungo periodo, non viene gestito e sottoposto a manutenzione in modo adeguato.

INDICAZIONE

- ▶ Durante il funzionamento, questo prodotto genera un campo elettromagnetico! In determinate circostanze, questo campo può interferire con impianti medici attivi o passivi!
- ▶ Per ridurre il rischio di lesioni gravi o mortali, si consiglia alle persone con impianti medici di consultare il proprio medico e il produttore dell'impianto medico prima di utilizzare il prodotto!

● **Istruzioni di sicurezza per i caricabatterie**

- L'apparecchio può essere usato da bambini di almeno 8 anni e persone con ridotte capacità fisiche, psichiche o

sensoriali, oppure senza esperienza e conoscenza del prodotto, solo sotto supervisione o a seguito di istruzioni per un uso sicuro dell'apparecchio e conseguente comprensione dei pericoli connessi all'utilizzo dello stesso.

Non lasciare che i bambini giochino con l'apparecchio. La pulizia e la manutenzione utente non possono essere eseguite da bambini senza supervisione.

- Non ricaricare batterie non ricaricabili. La violazione di questa indicazione comporta dei pericoli.
- Se il cavo di alimentazione è danneggiato, deve essere sostituito dal costruttore o dal suo servizio assistenza o da una persona con qualifica simile, in modo da prevenire ogni rischio.
- Proteggere le componenti elettriche dall'umidità. Non immergere il dispositivo in acqua o in altri liquidi, per evitare scosse elettriche. Non tenere mai l'apparecchio sotto acqua corrente. Osservare le istruzioni per la pulizia, la manutenzione e la riparazione.

 L'apparecchio è adatto esclusivamente all'uso in interni.

⚠ ATTENZIONE! Questo caricabatterie è adatto solo per la ricarica di batterie dei seguenti tipi:

/// PARKSIDE 12 V Batteria		
PAPK 12 A3	2,0 Ah	3 celle
PAPK 12 B3	4,0 Ah	6 celle
PAPK 12 C1	2,5 Ah	3 celle
PAPK 12 D1	5,0 Ah	6 celle

Batterie e caricabatterie adatti

Batteria:	/// PARKSIDE X 12 V Team
Caricabatterie:	/// PARKSIDE X 12 V Team

- I clienti da ES (Spagna) e IT (Italia) possono ottenere batterie sostitutive e caricabatterie compatibili dal negozio online LIDL www.lidl.de. I clienti da PT (Portogallo) e MT (Malta) devono accedere all'indirizzo www.optimex-shop.com.

● Prima del primo utilizzo

● Disimballo del prodotto

1. Estrarre il prodotto dall'imballaggio e rimuovere tutto il materiale di imballaggio e le pellicole protettive.
2. Verificare la presenza di tutti i componenti e la completezza della fornitura descritta (vedi "Contenuto della confezione").
3. Controllare che il prodotto e tutte le parti siano in buone condizioni. Se si riscontrano danni o difetti, non utilizzare il prodotto, ma procedere come descritto nel capitolo "Garanzia".

● Accessori

- Per far funzionare questo prodotto in modo sicuro e corretto, sono necessari i seguenti accessori, cioè strumenti di inserimento e lame:
 - Lama adeguata
- Gli accessori e le lame sono disponibili presso il rivenditore autorizzato. Al momento dell'acquisto, osservare sempre i requisiti tecnici di questo prodotto (vedi "Dati tecnici").
- Utilizzare solo gli accessori e le attrezzature specificati nelle istruzioni per l'uso. L'uso di strumenti di inserimento diversi da quelli consigliati nelle istruzioni per l'uso e di altri accessori può causare lesioni.
- In caso di dubbi, chiedere consiglio a un esperto qualificato o al proprio rivenditore di fiducia.

● Ricarica della batteria

⚠ AVVERTENZA! Rischio di lesioni!



Scollegare sempre il caricabatterie **[11]** dall'alimentazione prima di inserire/rimuovere la batteria **[9]**.

INDICAZIONE

- ▶ È possibile caricare la batteria **[9]** in qualsiasi momento senza accorciarne la durata.
 - ▶ La batteria **[9]** non si danneggia se il processo di carica viene interrotto.
 - ▶ Lasciare raffreddare il caricabatterie **[11]** per almeno 15 minuti tra una ricarica e l'altra.
- Prima della messa in funzione: Ricaricare la batteria **[9]** se essa è a un livello di carica medio o basso (vedi "Controllo del livello di carica della batteria").
 - I LED di carica (rosso **[13]** e verde **[12]**) indicano lo stato del caricabatterie **[11]** e della batteria **[9]**.

LED	Condizione
Il LED rosso [13] è acceso	Batteria [9] in carica
Il LED verde [12] è acceso	Batteria [9] completamente carica
I LED verde [12] e LED rosso [13] lampeggiano	Batteria [9] difettosa
Il LED rosso [13] lampeggia	Batteria [9] troppo fredda o troppo calda
Il LED verde [12] è acceso (senza batteria [9])	Caricabatterie [11] pronto all'uso

1. Inserire la batteria [9] nel caricabatterie [11].
2. Collegare la spina del caricabatterie [11] a una presa.
3. Quando la batteria [9] è completamente carica:
 - Staccare la spina del caricabatterie [11] dalla presa.
 - Rimuovere la batteria [9] dal caricabatterie [11].

● Fissaggio/rimozione della batteria

Fissaggio della batteria

1. Far scorrere la batteria [9] sull'impugnatura [7].
2. Assicurarsi che la batteria [9] scatti in posizione in modo percettibile.

Rimozione della batteria

1. Premere il pulsante di sblocco [8] sulla batteria [9].
2. Estrarre la batteria [9] dall'impugnatura [7].

● Controllo del livello di carica della batteria

- Tenere premuti contemporaneamente il blocco di accensione [6] e l'interruttore ON/OFF [10]. I LED del livello di carica [15] indicano il livello di carica come segue:

Colore	Livello di carica
Rosso/arancione/verde	Massimo
Rosso/arancione	Medio
Rosso	Basso

● Montaggio

● Montaggio/rimozione della staffa di fissaggio

(Fig. B, C, D)

⚠ AVVERTENZA! Rischio di lesioni!



Spegnere sempre il prodotto, rimuovere la batteria [9] e lasciarlo raffreddare prima di effettuare qualsiasi operazione di adattamento.

Montaggio della staffa di fissaggio

- Far scorrere la staffa di fissaggio [14] sulla guida della piastra base [2] e sul prodotto.

Rimozione della staffa di fissaggio

- Premere lo sblocco [5] ed estrarre la staffa di fissaggio [14] dalla guida in avanti.

● Montaggio/sostituzione della lama

⚠ AVVERTENZA! Rischio di lesioni!



Spegnere sempre il prodotto, rimuovere la batteria [9] e lasciarlo raffreddare prima di effettuare qualsiasi operazione di adattamento.

⚠ CAUTELA! Rischio di lesioni!



Le lame sono affilate e possono surriscaldarsi durante l'uso. Indossare sempre dei guanti protettivi durante la manipolazione delle lame.

⚠ ATTENZIONE! Rischio di danni materiali!

- ▶ I denti della lama **1** devono essere rivolti verso il basso.

1. Ruotare il mandrino a serraggio rapido **3** in direzione della freccia fino all'arresto. Tenere il mandrino a serraggio rapido in questa posizione.
2. Spingere la lama **1** nel mandrino a serraggio rapido **3** fino all'arresto.
3. Rilasciare il mandrino a serraggio rapido **3** in modo che torni alla posizione iniziale.
4. La lama **1** è ora bloccata.

● Funzionamento

● Accensione/spegnimento

⚠ CAUTELA! Rischio di lesioni!



Indossare sempre dei guanti protettivi quando si maneggia o si lavora col prodotto.

⚠ CAUTELA! Rischio di lesioni!

- ▶ Prima di accendere il prodotto: Accertarsi che la lama **1** non tocchi il pezzo da lavorare.
- ▶ Assumere una postura sicura. Durante il lavoro, tenere sempre il prodotto con entrambe le mani.
- ▶ Tenere le mani lontane dalla lama **1** quando il prodotto è in uso.

INDICAZIONE

- ▶ Non è possibile bloccare l'interruttore ON/OFF **10** per un funzionamento continuo.

Accensione

1. Sbloccare il blocco di accensione **6** spingendolo sul lato sinistro o destro.
2. Tenere premuto l'interruttore ON/OFF **10**.

3. Regolare la velocità desiderata modificando la pressione sull'interruttore ON/OFF **10**.

Spegnimento

1. Rilasciare l'interruttore ON/OFF **10**.
2. Quando si rilascia l'interruttore ON/OFF **10**, il blocco di accensione **6** torna nella sua posizione iniziale.

● Istruzioni operative

⚠ CAUTELA! Rischio di lesioni e danni materiali!

- ▶ Indossare dei guanti protettivi durante la manipolazione della lama **1**. In questo modo si evitano lesioni da taglio.
- ▶ Non utilizzare lame smussate o piegate o danneggiate in altro modo.
- ▶ Prima di segare il pezzo in lavorazione, controllare che non vi siano oggetti nascosti, come chiodi e viti, e rimuoverli.
- ▶ Impiegare sempre una lama idonea.
- ▶ Fissare il pezzo al banco di lavoro tramite dispositivi di serraggio.
- ▶ Durante la segatura, applicare solo la pressione minima necessaria. Una pressione eccessiva può causare la piegatura o la rottura della lama.
- ▶ Spegnere immediatamente il prodotto se la lama si è inceppata. Provare ad allargare il taglio della sega ed estrarre con cautela la lama.
- ▶ Durante il lavoro, tenersi sempre a lato del prodotto.
- ▶ Assicurarsi sempre che il proprio posto di lavoro sia ben ventilato.
- ▶ Evitare di sovraccaricare il prodotto durante il lavoro.
- ▶ Segare il materiale con un avanzamento uniforme.

● Tagli normali

1. Accertarsi che la lama **1** non tocchi il pezzo da lavorare.
2. Accendere il prodotto.
3. Mettere la piastra base **2** sul pezzo da lavorare.
4. Applicare una pressione uniforme durante la segatura e procedere a ritmo costante. È possibile eseguire tagli orizzontali, diagonali o verticali (fig. E).
5. Quando si utilizza la staffa di fissaggio **14**, spostare il prodotto verso il basso ed esercitare una leggera pressione (fig. G).
6. Al termine:
 - Spegnerne il prodotto.
 - Estrarre la lama **1** dal pezzo da lavorare.

● Taglio con sega ad immersione

(Fig. F)

⚠ CAUTELA! Rischio di contraccolpo e lesioni!

- ▶ Eseguire tagli a immersione solo in materiali morbidi (ad es. legno o cartongesso) con una lama corta (lunghezza massima: 150 mm).
- ▶ I tagli a immersione sono molto impegnativi e comportano un maggior rischio di lesioni. Impiegare questa tecnica solo se si ha familiarità con essa.

INDICAZIONE

- ▶ Prima di tagliare ad immersione: Togliere la staffa di fissaggio **14**.

1. Posizionare il bordo anteriore della piastra base **2** sul pezzo in modo che la lama **1** non tocchi il pezzo.
2. Accendere il prodotto.
3. Immergere lentamente la lama **1** nel pezzo da tagliare.
4. Dopo aver tagliato il pezzo in profondità, proseguire come di consueto.

● Taglio a filo

⚠ CAUTELA! Rischio di contraccolpo e lesioni!

- ▶ Assicurarsi che la lama **1** sia sempre più lunga del diametro del tubo.

INDICAZIONE

- ▶ Prima di tagliare a filo: Togliere la staffa di fissaggio **14**.
- ▶ Con una lama bimetallica elastica è possibile separare dei pezzi sporgenti (ad es. i tubi dell'acqua) a filo muro.

1. Posizionare la lama **1** direttamente contro la parete.
2. Piegarne la lama **1** esercitando una leggera pressione laterale sul prodotto in modo che la piastra base **2** tocchi la parete.
3. Accendere il prodotto.
4. Segare il pezzo in lavorazione con una pressione costante.

● Pulizia e manutenzione

⚠ AVVERTENZA! Rischio di lesioni!



Spegnerne sempre il prodotto, rimuovere la batteria **9** e lasciarlo raffreddare prima di effettuare qualsiasi operazione di adattamento.

INDICAZIONE

- ▶ Non usare detergenti o disinfettanti chimici, alcalini, abrasivi o altri agenti aggressivi per pulire il prodotto, poiché questi possono attaccare le superfici.
- Non lasciare mai che dei liquidi penetrino nel prodotto.
- Mantenere sempre il prodotto pulito, asciutto e privo di olio o grasso.
- Dopo ogni utilizzo e prima della conservazione: Rimuovere i corpi estranei dal prodotto.

- Una pulizia regolare e accurata contribuisce ad un uso sicuro e allunga la vita del prodotto.
- Pulire il prodotto con un panno asciutto.
- Usare una spazzola morbida per i punti difficili da raggiungere.
- In particolare, pulire le aperture di ventilazione con un panno e una spazzola morbida dopo ogni utilizzo. Le aperture di ventilazione devono rimanere sempre libere.

● Manutenzione

- Prima e dopo ogni utilizzo: Controllare che il prodotto e gli accessori (ad es. le lame) non siano usurati e danneggiati. Se necessario, sostituire gli accessori usurati o danneggiati. Osservare i requisiti tecnici (vedi "Dati tecnici").
- Controllare che le coperture e i dispositivi di sicurezza siano in buone condizioni e correttamente installati. In caso contrario, farli sostituire da un esperto.
- Sostituire la lama **1** se è smussata, piegata o danneggiata in altro modo.

● Riparazione

- Questo prodotto non contiene parti che possono essere sottoposte a manutenzione da parte dell'utente.
- Contattare un'officina di riparazione autorizzata o una persona altrettanto qualificata per farlo controllare e riparare il prodotto.

● Pezzi di ricambio/accessori

- I clienti possono acquistare ricambi compatibili e accessori su www.optimex-shop.com.
- Tenere a portata di mano il numero d'ordine.
- È possibile effettuare ordini solo online.
- Per ulteriori informazioni, contattare il servizio di assistenza Lidl (vedi "Assistenza").

Parte	Numero d'ordine
Lama 1	99944974305
Staffa di fissaggio 14	99944974304

● Conservazione

- Pulire il prodotto come descritto in precedenza.
- Conservare il prodotto e gli accessori in un luogo buio, asciutto, al riparo dal gelo e ben ventilato.
- Conservare sempre il prodotto fuori dalla portata dei bambini.
- La temperatura ideale di stoccaggio a lungo termine (più di 3 mesi) è compresa tra +20 e +26 °C.
- Conservare il prodotto nella sua valigetta da trasporto.

Batteria

- Prima dello stoccaggio a lungo termine: Conservare la batteria **9** solo parzialmente carica. La batteria dovrebbe essere carica dal 40 al 60 % (i LED del livello di carica **15** rosso e arancione sono accesi).
- In caso di stoccaggio a lungo termine: Controllare il livello di carica della batteria **9** ogni 3 mesi circa. Se necessario, ricaricare la batteria.

● Trasporto

- Trasportare il prodotto nella sua valigetta da trasporto.
- Proteggere il prodotto da urti violenti e forti vibrazioni che possono verificarsi durante il trasporto in veicoli.
- Mettere in sicurezza il prodotto contro lo scivolamento o la caduta.

● Smaltimento

L'imballaggio è composto da materiali ecologici che possono essere smaltiti presso i siti di raccolta locali per il riciclo.



Osservare l'identificazione dei materiali di imballaggio per lo smaltimento differenziato, i quali sono contrassegnati da abbreviazioni (a) e da numeri (b) con il seguente significato: 1-7: plastiche/20-22: carta e cartone/80-98: materiali compositi.

Prodotto:



E' possibile informarsi circa le possibilità di smaltimento del prodotto usato presso l'amministrazione comunale o cittadina.



Per questioni di tutela ambientale non gettare il prodotto usato tra i rifiuti domestici, ma provvedere invece al suo corretto smaltimento. Presso l'amministrazione competente è possibile ricevere informazioni circa i siti di raccolta e i relativi orari di apertura.

Le batterie/gli accumulatori difettosi o usati devono essere riciclati secondo la direttiva 2006/66/CE e relative modifiche. Smaltire le batterie/gli accumulatori e/o il prodotto presso i punti di raccolta indicati.



Uno smaltimento scorretto delle batterie/gli accumulatori procura danni all'ambiente!

Estrarre le batterie/il pacchetto batteria dal prodotto prima dello smaltimento.

È vietato smaltire le batterie/gli accumulatori con i rifiuti domestici. Possono contenere metalli pesanti nocivi e sono soggetti a smaltimento come rifiuti speciali. I simboli chimici dei metalli pesanti sono i seguenti: Cd = cadmio, Hg = mercurio, Pb = piombo. Consegnare, pertanto, le batterie/gli accumulatori esausti presso un punto di raccolta comunale.

● **Garanzia**

Il prodotto è stato fabbricato accuratamente secondo severe direttive di qualità ed è stato controllato meticolosamente prima della consegna. In caso di difetti di materiale o fabbricazione l'acquirente può far valere diritti legali nei confronti del venditore. La nostra garanzia sotto riportata non costituisce alcun limite ai diritti legali dell'acquirente.

Questo prodotto è garantito per 3 anni con decorrenza dalla data di acquisto. La garanzia decorre dalla data d'acquisto. Conservare lo scontrino originale in un posto sicuro perché questo documento viene richiesto come prova dell'avvenuto acquisto.

Tutti i danni o difetti presenti già al momento dell'acquisto devono essere comunicati subito dopo l'apertura della confezione.

Se entro 3 anni dalla data di acquisto di questo prodotto si rileva un difetto di materiale o di fabbricazione, noi procederemo, a nostra discrezione, alla riparazione o sostituzione gratuita del prodotto o al rimborso del prezzo di acquisto. Un eventuale intervento in garanzia non prolunga né rinnova il periodo di garanzia stesso. Ciò vale anche per le parti sostituite e riparate.

Questa garanzia decade in caso di danneggiamento oppure uso o manutenzione impropri del prodotto.

La prestazione in garanzia vale per difetti del materiale o di fabbricazione. Questa garanzia non si estende a componenti del prodotto esposti a normale logorio, che possono pertanto essere considerati come componenti soggetti a usura (esempio capacità della batteria, calcificazione, lampade, pneumatici, filtri, spazzole...). La garanzia non si estende altresì a danni che si verificano su componenti delicati (esempio interruttori, batterie, parti realizzate in vetro, schermi, accessori vari) nonché danni derivanti dal trasporto o altri incidenti.

● Gestione dei casi in garanzia

Per garantire un rapido disbrigo delle proprie pratiche, seguire le istruzioni seguenti:

Per ogni richiesta si prega di conservare lo scontrino e il codice dell'articolo (IAN 449743_2310) come prova d'acquisto.

Il numero d'articolo può essere dedotto dalla targhetta, da un'incisione, dal frontespizio delle istruzioni (in basso a sinistra) oppure dall'adesivo applicato sul retro o sul lato inferiore.

In caso di disfunzioni o avarie, contattare innanzitutto i partner di assistenza elencati di seguito telefonicamente oppure via e-mail.

Si può inviare il prodotto ritenuto difettoso all'indirizzo del centro di assistenza indicato con spedizione esente da affrancatura, completo del documento di acquisto (scontrino) e della descrizione del difetto, specificando anche quando tale difetto si è verificato.

● Assistenza

IT

Assistenza Italia

Tel.: 800790789

E-Mail: owim@lidl.it

MT

Assistenza Malta

Tel.: 80062960

E-Mail: owim@lidl.com.mt



● Dichiarazione di conformità UE

DICHIARAZIONE DI CONFORMITÀ UE (N. 449743_2310)

IAN: 449743_2310
Identificazione del prodotto: "PARKSIDE" Seghetto ricaricabile per potatura
Numero di modello: HG11034

L'oggetto della dichiarazione di cui sopra è conforme alla pertinente normativa di armonizzazione dell'Unione:

Direttiva 2006/42/CE
Direttiva 2014/30/UE
Direttiva 2011/65/UE con tutte le relative modifiche

Riferimento alle pertinenti norme armonizzate o riferimenti alle altre specifiche tecniche in relazione alle quali è dichiarata la conformità:

N° / Parti
Direttiva 2006/42/CE
EN 62841-1:2015/A11:2022
EN 62841-2-11:2016/A1:2020
Direttiva 2014/30/UE
EN IEC 55014-1:2021
EN IEC 55014-2:2021
EN IEC 61000-3-2:2019/A1:2021
EN 61000-3-3:2013/A2:2021

L'oggetto della dichiarazione di cui sopra è conforme alla direttiva 2011/65/UE del Parlamento europeo e del Consiglio, dell'8 giugno 2011, sulla restrizione dell'uso di determinate sostanze pericolose nelle apparecchiature elettriche ed elettroniche:

N° / Parti
Direttiva 2011/65/UE
EN IEC 63000:2018

Ulteriori informazioni - Altri standard applicati:

N° / Parti
EN 60335-2-29:2021/A1:2021
EN 60335-1:2012/A15:2021
EN 62233:2008
EN 62841-1:2015/A11:2022 Annex K



Depositario della documentazione tecnica: OWIM GmbH & Co.KG

Firmato a nome e per conto di:

OWIM GmbH & Co. KG, Stiftsbergstraße 1, 74167 Neckarsulm, Germania



















La presente dichiarazione di conformità è rilasciata sotto la sola responsabilità del produttore.

Traduzione della dichiarazione di conformità originale

Neckarsulm	15.12.2023		
Luogo	Data	ppa. Stefan Haensel Firmatario autorizzato	ppa. Jens Buchheim Firmatario autorizzato

Lista dos pictogramas/símbolos utilizados	Página	23
Introdução	Página	24
Utilização adequada	Página	24
Conteúdo da embalagem	Página	24
Lista das peças	Página	24
Dados técnicos	Página	25
Indicações gerais de segurança	Página	26
Indicações gerais de segurança para ferramentas elétricas	Página	26
Indicações de segurança específicas para trabalhos com a serra de sabre	Página	29
Redução da vibração e do ruído	Página	30
Comportamento em caso de emergência	Página	30
Riscos residuais	Página	30
Indicações de segurança para carregadores	Página	30
Antes da primeira utilização	Página	31
Desembalar o produto	Página	31
Acessórios	Página	32
Carregar pack de pilhas	Página	32
Colocar/fixar o pack de pilhas	Página	32
Verificar o estado de carregamento do pack de pilhas	Página	33
Montagem	Página	33
Fixar/desligar o suporte de fixação	Página	33
Colocar/substituir a lâmina de serra	Página	33
Utilização	Página	33
Ligar/desligar	Página	33
Instruções de trabalho	Página	34
Cortes de serra normais	Página	34
Cortes de imersão	Página	35
Serragem encostada	Página	35
Limpeza e manutenção	Página	35
Manutenção	Página	36
Reparação	Página	36
Peças sobressalentes/acessórios	Página	36
Armazenamento	Página	36
Transporte	Página	36
Eliminação	Página	36
Garantia	Página	37
Procedimento no caso de ativação da garantia	Página	37
Assistência Técnica	Página	38
Declaração UE de conformidade	Página	39

Lista dos pictogramas/símbolos utilizados

	<p>AVISO! - Indica um perigo de médio risco, se não for evitada, resultará em morte ou ferimentos graves (p. ex. risco de choque elétrico)</p>	 	<p>Este símbolo significa que quando utilizar o produto deve respeitar o manual de instruções.</p>
	<p>CUIDADO! - Indica um perigo de baixo risco, se não for evitada, resultará ferimentos ligeiros ou graves (p. ex. risco de escaldamento)</p>		<p>Desligue sempre o carregador 11 da rede elétrica antes de retirar o pack de pilhas 9 do carregador ou de colocar o pack de pilhas.</p>
	<p>ATENÇÃO! - Avisa de possíveis danos materiais (p. ex. perigo de curto-circuito)</p>		<p>Desligue sempre o produto, remova o pack de pilhas 9 e deixe o produto arrefecer antes de realizar as adaptações.</p>
	<p>Utilize proteção auricular!</p>		<p>Use luvas de proteção!</p>
	<p>Corrente alternada/tensão alternada</p>		<p>Corrente contínua/tensão contínua</p>
	<p>Utilize o produto apenas em espaços interiores e secos.</p>		<p>Segurança particular</p>
		<p>min⁻¹</p>	<p>Rotações por minuto</p>
	<p>Classe de proteção II (isolamento duplo)</p>		<p>Proteja o pack de pilhas 9 contra calor e luz solar direta.</p>
	<p>Proteja o pack de pilhas 9 contra fogo.</p>		<p>Proteja o pack de pilhas 9 contra água e humidade.</p>
	<p>O sinal CE confirma a conformidade do produto com as respetivas diretivas da UE.</p>		<p>Indicações de segurança Instruções de manuseamento</p>

SERROTE A BATERIA 12 V

● Introdução

Damos-lhe os parabéns pela aquisição do seu novo produto. Acabou de adquirir um produto de grande qualidade. O manual de instruções é parte integrante deste produto. Contém indicações importantes referentes à segurança, utilização e eliminação. Familiarize-se com todas as indicações de utilização e de segurança do produto. Utilize o produto apenas como descrito e para as áreas de aplicação indicadas. Se transmitir o artigo a terceiros, entregue também os respectivos documentos.

● Utilização adequada

- Este serrote a bateria (doravante designada por “produto” ou “ferramenta elétrica”) é uma serra de sabre sem fio (placa de base) concebida para serrar madeira, plástico e materiais de construção.
- O produto é adequado para serrar grosseiramente, fazer cortes retos e curvos e cortar superfícies niveladas.
- Com o suporte de fixação montado, o produto é adequado para serrar ramos.
- Respeite as indicações sobre as lâminas de serra e as instruções de trabalho para serrar.
- Qualquer outra utilização ou alteração efetuada no produto é considerada inadequada e representa um risco significativo de acidentes.
- O fabricante não se responsabiliza pelos danos que resultam de uma utilização inadequada.
- Este produto não se destina à utilização comercial.

● Conteúdo da embalagem

⚠ AVISO!

- ▶ O produto e o material de embalagem não são nenhum brinquedo! As crianças não devem brincar com os sacos de plástico, películas ou peças de tamanho pequeno! As crianças podem engolir essas peças e existe perigo de asfixia!

NOTA

- ▶ HCS = high carbon steel = aço com elevado teor de carbono
- ▶ TPI = teeth per inch = o número de dentes por polegada (2,54 cm)

- 1 Serrote a bateria
- 1 Suporte de fixação
- 1 Conjunto da bateria
- 1 Carregador
- 1 Lâmina de serra para madeira (HCS, 152 × 1 mm, 6 TPI)
- 1 Caixa de transporte
- 1 Manual de instruções

● Lista das peças

Antes de ler abra as páginas com as imagens e tome conhecimento de todas as funções do produto.

(Imag. A, B)

- 1 Lâmina de serra
- 2 Placa de base
- 3 Mandril de ação rápida
- 4 Proteção das mãos
- 5 Lingueta (suporte de fixação)
- 6 Bloqueio de ligação
- 7 Pega
- 8 Botão de desbloqueio (pack de pilhas)
- 9 Pack de pilhas
- 10 Botão de ligar/desligar
- 11 Carregador
- 12 LED de controlo de carregamento (verde)
- 13 LED de controlo de carregamento (vermelho)
- 14 Suporte de fixação
- 15 LED estado de carregamento (vermelho/cor de laranja/verde)

● Dados técnicos

Serrote a bateria 12 V	PAAS 12 B2
Número de modelo:	HG11034 (carregador com ficha VDE) HG11034-BS (carregador com ficha BS)
Tensão nominal:	12 V ===
Rotação em ponto morto n_0 :	0–2700 min ⁻¹
Comprimento do curso:	20 mm
Máx. comprimento de corte:	80 mm (madeira) 50 mm (Perfis metálicos/tubos metálicos)
Encaixe de lâmina de serra:	½" (12,7 mm)
Pack de pilhas	PAPK 12 A4
Modelo n.º:	HG10031
Tipo:	Iões de lítio
Tensão nominal:	12 V ===
Capacidade:	2,0 Ah
Carregador	PLGK 12 A3
Modelo n.º:	HG10038 (ficha VDE) HG10038-BS (ficha BS)
Entrada	
Tensão nominal:	220–240 V~, 50–60 Hz
Consumo de potência nominal:	50 W
Fusível (fusíveis):	2 A 
Saída	
Tensão nominal:	12 V ===
Tensão nominal:	2,4 A
Tempo de carregamento:	aprox. 60 minutos
Classe de proteção:	II/□ (Isolamento duplo)

Temperatura ambiente recomendada

Durante o carregamento:	+4 a +40 °C
Durante o funcionamento:	+4 a +40 °C
Durante o armazenamento:	+20 a +26 °C

Valores de emissão de ruídos

Valor de medição de ruído determinado conforme EN 62841. O nível de ruído da ferramenta elétrica classificado com A no local do utilizador é normalmente de:

Nível de pressão acústica L_{pA} :	77,5 dB
Insegurança K_{pA} :	5 dB
Nível de capacidade acústica L_{WA} :	85,5 dB
Insegurança K_{WA} :	5 dB

AVISO!



Utilize proteção auricular!

Valores de emissão da vibração

Valores total da vibração (soma vetorial das três direções) determinados conforme EN 62841:

Serragem de placas de aglomerado $a_{h,B}$:	4,142 m/s ²
Insegurança K:	1,5 m/s ²
Serragem de vigas de madeira $a_{h,WB}$:	4,231 m/s ²
Insegurança K:	1,5 m/s ²

NOTA

- ▶ O valor total indicado de vibração e o valor indicado da emissão de ruído foram determinados conforme o método de ensaio normalizado e podem ser utilizados para a comparação de ferramentas elétricas.

NOTA

- ▶ O valor total indicado de vibração e o valor indicado da emissão de ruído podem ser utilizados para uma pré-avaliação da carga.

⚠ AVISO!

- ▶ As emissões de vibração e de ruído podem variar dos valores indicados durante a utilização da ferramenta elétrica dependendo da forma como a ferramenta elétrica é utilizada, sobretudo que tipo de peça é trabalhado.
- ▶ É necessário estabelecer medidas de segurança para proteger o operador, com base numa estimativa da exposição à vibração durante as condições reais de utilização (tendo em consideração todas as partes do ciclo de funcionamento, por exemplo, o tempo em que a ferramenta elétrica está desligada e o tempo em que está ligada, mas funciona sem carga).



Indicações gerais de segurança

- **Indicações gerais de segurança para ferramentas elétricas**

⚠ AVISO!



Leia todas as indicações de segurança, instruções, imagens e dados técnicos pertencentes à ferramenta elétrica. Se houver incumprimento das seguintes instruções pode causar choque elétrico, incêndio e/ou ferimentos graves.

Guarde todas as indicações de segurança e conselhos num local seguro para referência futura.

O termo “ferramenta elétrica” utilizado nas indicações de segurança refere-se às ferramentas elétricas com fio (com ligação à alimentação) e às ferramentas elétricas sem fios (sem ligação à alimentação).

Segurança no local de trabalho

- Mantenha a sua área de trabalho limpa e bem iluminada.** A confusão e as áreas de trabalho não iluminadas podem causar acidentes.
- Não trabalhe com a ferramenta elétrica em áreas explosivas onde se encontram líquidos, gases ou pó inflamáveis.** As ferramentas elétricas produzem faíscas que podem incendiar o pó ou o vapor.
- Mantenha as crianças e outras pessoas afastadas durante a utilização da ferramenta elétrica.** No caso de distração pode perder o controlo da ferramenta elétrica.

Segurança elétrica

- A ficha de ligação da ferramenta elétrica deve encaixar na tomada. A ficha não pode ser alterada de forma alguma. Não utilize fichas de adaptação com ferramentas elétricas ligadas à terra.** As fichas não alteradas e tomadas adequadas reduzem o risco de um choque elétrico.
- Evite o contacto físico com superfícies ligadas à terra, como tubos, aquecimentos, fornos e frigoríficos.** O risco de choque elétrico é mais elevado se o seu corpo estiver ligado à terra.
- Mantenha as ferramentas elétricas afastadas da chuva e da humidade.** A entrada de água para dentro de uma ferramenta elétrica aumenta o risco de choque elétrico.

- d) **Não utilize o cabo de ligação com outra finalidade para transportar ou pendurar a ferramenta elétrica ou para puxar a ficha da tomada. Mantenha o cabo de ligação afastado de calor, óleo, cantos afiados e outras peças móveis.** O cabo de ligação que está danificado ou enrolado aumenta o risco de um choque elétrico.
- e) **Quando está a trabalhar com uma ferramenta elétrica ao ar livre utilize apenas um cabo de extensão que é adequado para espaços exteriores.** A utilização de um cabo de extensão que é adequado para espaços exteriores diminui o risco de um choque elétrico.
- f) **Se não consegue evitar a utilização da ferramenta elétrica numa área húmida utilize um disjuntor diferencial.** A utilização de um disjuntor diferencial diminui o risco de um choque elétrico.

Segurança das pessoas

- a) **Esteja sempre atento e verifique sempre o que está a fazer e seja consciente quando está a trabalhar com a ferramenta elétrica.** Não utilize a ferramenta elétrica quando estiver cansado ou sob a influência de drogas, álcool ou medicamentos. Um momento de descuido durante a utilização da ferramenta elétrica pode causar ferimentos muito graves.
- b) **Utilize roupa de proteção pessoal e sempre uns óculos de proteção.** A utilização de roupa de proteção pessoal, como máscara contra o pó, sapatos de segurança antiderrapantes, capacete de proteção ou proteção auricular de acordo com a maneira da utilização da ferramenta elétrica diminui o risco de ferimentos.
- c) **Evite um funcionamento acidental. Certifique-se de que a ferramenta elétrica está desligada antes de ligar à alimentação elétrica e/ ou a pilha, ou antes recolhê-la ou carregá-la.** Quando estiver a carregar a ferramenta elétrica e tiver o dedo em cima do botão ou quando a ferramenta elétrica for ligada à alimentação elétrica em estado ligado pode causar acidentes.
- d) **Elimine as ferramentas de configuração ou a chave de fendas antes de ligar a ferramenta elétrica.** Uma ferramenta ou uma chave que se encontra numa peça de rotação da ferramenta elétrica pode causar ferimentos.
- e) **Evite uma postura corporal anormal. Assegure sempre uma posição segura e mantenha sempre o equilíbrio.** Desta forma pode controlar melhor a ferramenta elétrica em situações inesperadas.
- f) **Utilize roupa adequada. Não utilize roupa larga ou joias. Mantenha cabelos e roupa afastados das peças móveis.** Roupa larga, joias ou cabelo comprido podem ser apanhados pelas peças móveis.
- g) **Se montar os dispositivos de aspiração e de recolha, esse devem ser ligados e utilizados corretamente.** A utilização de uma aspiração pode reduzir o perigo causado pelo pó.
- h) **Não tenha um falso sentido de segurança e não ignore as regras de segurança referente às ferramentas elétricas mesmo que tenha muita experiência com a utilização de ferramentas elétricas.** Um descuido pode causar ferimentos graves dentro de uns segundos.

Utilização e tratamento da ferramenta elétrica

- a) **Não sobrecarregue a ferramenta elétrica. Utilize para o seu trabalho sempre a ferramenta elétrica adequada.** Com a ferramenta elétrica correta pode-se trabalhar melhor e com mais segurança respeitando os parâmetros indicados relativamente à capacidade.
- b) **Não utilize nenhuma ferramenta elétrica cujo botão esteja danificado.** Uma ferramenta elétrica que não se deixa ligar ou desligar representa um perigo e deve ser reparado.
- c) **Tire a ficha da tomada e/ou remova uma pilha removível antes de efetuar configurações no aparelho, substituir peças da ferramenta de trabalho ou colocar as ferramentas elétricas de lado.** Esta medida de precaução evita a ligação accidental da ferramenta elétrica.
- d) **Mantenha as ferramentas elétricas que não estão em uso fora do alcance de crianças. Não deixe que a ferramenta elétrica seja utilizada por pessoas que não sabem lidar com esse tipo de aparelho e que não leram as instruções.** As ferramentas elétricas são perigosas se são utilizadas por pessoas inexperientes.
- e) **Cuide bem das ferramentas elétricas e das ferramentas de trabalho. Verifique se as peças móveis funcionem sem falhas e que não fiquem presas, se existem peças partidas ou danificadas de tal forma que o funcionamento da ferramenta elétrica fica afetado. Antes da utilização da ferramenta elétrica realize a reparação das peças danificadas.** Muitos acidentes são causados por ferramentas elétricas de má manutenção.

- f) **Mantenha as ferramentas de corte afiadas e limpas.** As ferramentas de corte com cantos de corte afiados que são bem cuidadas não se prendem tanto e se deixam guiar com mais facilidade.
- g) **Utilize as ferramentas elétricas, ferramentas de trabalho etc. de acordo com as presentes instruções. Tenha em consideração as condições de trabalho e o trabalho a executar.** A utilização de ferramentas elétricas não previstas pode causar situações perigosas.
- h) **Mantenha as pegas e as áreas de agarrar secas, limpas, livre de óleo e de lubrificante.** As pegas e as áreas de agarrar que estão escorregadias não permitem nenhuma utilização e controlo da ferramenta elétrica em situações imprevistas.

Utilização e tratamento da ferramenta sem fio

- a) **Carregue as baterias apenas com carregadores que são recomendados pelo fabricante.** Num carregador que é adequado para determinadas baterias existe perigo de incêndio se é utilizado com outras baterias.
- b) **Utilize apenas as baterias previstas para as ferramentas elétricas.** A utilização de outras baterias pode causar ferimentos e incêndio.
- c) **Mantenha a bateria não usada afastada de cliques, moedas, chaves, pregos, parafusos ou outros objetos pequenos de metal que possam causar uma ligação de contactos.** Um curto-circuito entre os contactos da bateria podem causar queimaduras e incêndio.

- d) **Numa utilização não correta existe risco de derrame da bateria. Evite o contacto com o derrame. Em caso de contacto lavar com água. Se o líquido entrar nos olhos consulte um médico.** O líquido que sai da bateria pode causar irritação da pele ou queimaduras.
- e) **Não utilize baterias danificadas ou alteradas.** As baterias danificadas ou alteradas podem funcionar de forma imprevisível e causar incêndio, explosão ou ferimentos.
- f) **Não exponha a bateria ao fogo ou a temperaturas altas.** O fogo ou temperaturas superiores a +130 °C (+265 °F) podem causar uma explosão.
- g) **Siga todas as instruções referentes ao carregamento e nunca carregue a bateria ou a ferramenta sem fio fora dos parâmetros de temperatura que estão indicados no manual de instruções.** O carregamento não correto ou o carregamento fora dos parâmetros permitidos de temperatura podem destruir a bateria e aumentar o risco de perigo de incêndio.

	<p>CUIDADO! RISCO DE EXPLOSÃO! Não tente carregar baterias não recarregáveis.</p>
	<p>Proteja a bateria contra o calor e também, p. ex., contra a luz solar direta, fogo, água e humidade. Existe risco de explosão.</p>
	
	

Serviço

- a) **Solicite a reparação da ferramenta elétrica por pessoal qualificado e utilize apenas peças sobressalentes originais.** Desta forma é garantido que a segurança da ferramenta elétrica é preservada.
- b) **Nunca efetue a manutenção de baterias danificadas.** Todos os trabalhos de manutenção de pilhas devem ser realizados pelo fabricante ou pelo serviço de cliente autorizado.

● Indicações de segurança específicas para trabalhos com a serra de sabre

- a) **Segure exclusivamente a ferramenta elétrica nas áreas isoladas de agarrar quando efetue trabalhos onde a ferramenta de trabalho pode eventualmente tocar em cabos elétricos que estejam escondidos.** O contacto com um condutor elétrico pode colocar peças metálicas do aparelho sob tensão e provocar um choque elétrico.
- b) **Fixe e assegure a peça de trabalho através de cliques ou de outra forma em cima de uma superfície estável.** Se segurar a peça a trabalhar apenas com uma mão ou contra o seu corpo, essa ficará instável e causa a perda do controlo.
- c) Utilize máscara de pó!

AVISO!

- ▶ Não utilize acessórios que não foram recomendados pela PARKSIDE. Isso pode causar choque elétrico e incêndio.

● Redução da vibração e do ruído

Limite o tempo de utilização, utilize modos de funcionamento de vibração e ruídos reduzidos e utilize roupa de proteção pessoal para diminuir os efeitos da vibração e do ruído.

As seguintes medidas ajudam para reduzir os riscos causados pela vibração e ruído:

- Utilize o produto apenas conforme a utilização prevista e de acordo com as instruções aqui descritas.
- Certifique-se de que o produto funciona sem falhas e que a manutenção é realizada corretamente.
- Segure bem o produto nas pegadas/superfícies de agarrar.
- Realize a manutenção do produto conforme as instruções e assegure de que haja lubrificação suficiente (se aplicável).
- Organize o processo de trabalho de tal forma que a utilização de produtos que tenham um valor elevado de vibração estejam distribuídos durante um longo período.

● Comportamento em caso de emergência

Leia cuidadosamente o manual de instruções para saber como utilizar o produto. Recorde e respeite as indicações de segurança. Isso ajuda para evitar riscos e perigos.

- Enquanto esteja a utilizar o produto esteja sempre atento a fim de reconhecer os perigos a tempo e poder agir. Uma intervenção rápida pode evitar ferimentos graves e danos materiais.
- Desligue o produto e tire o conjunto da bateria em caso de uma falha na função. Solicite uma pessoa qualificada para verificar ou fazer a manutenção do produto antes de voltar a utilizar o produto.

● Riscos residuais

Mesmo que utilize o produto devidamente existe um risco para pessoas e danos materiais. Podem surgir os seguintes perigos relacionados com a construção e elaboração do produto:

- Problemas de saúde causados pelas emissões da vibração, no caso do produto ser utilizado durante um período longo ou não ser utilizado devidamente ou havendo uma má manutenção.

NOTA

- ▶ O presente produto produz um campo eletromagnético durante o funcionamento! Este campo pode afetar em alguns casos específicos implantes médicos de forma ativa ou passiva!
- ▶ Para diminuir o risco de morte e ferimentos graves, recomendamos às pessoas com implantes médicos de consultar o seu médico e o fabricante dos implantes antes de utilizar o produto!

● Indicações de segurança para carregadores

- Este aparelho pode ser utilizado por crianças a partir dos 8 anos, assim como por pessoas com capacidades físicas, sensoriais ou mentais reduzidas ou por pessoas sem experiência ou conhecimento, desde que sejam supervisionadas ou recebam instruções para utilizarem o aparelho de forma segura e compreendam os perigos envolvidos.

As crianças não devem brincar com o aparelho. A limpeza e a manutenção por parte do utilizador não devem ser realizadas por crianças sem vigilância.

- Não carregue pilhas não recarregáveis. O incumprimento contra a presente indicação causa perigos.
 - Se o cabo de ligação apresentar danos, o fabricante, o respetivo serviço de clientes ou uma pessoa autorizada devem substituí-lo para evitar perigos.
 - Protege as peças elétricas contra humidade. Não mergulhe as peças por baixo de água ou outros líquidos para evitar um choque elétrico. Nunca coloque o aparelho por baixo de água corrente. Respeite as instruções referente à limpeza, manutenção e reparação.
-  O aparelho foi concebido para ser utilizado apenas em espaços interiores.

⚠ ATENÇÃO! O presente carregador foi concebido exclusivamente para carregar conjuntos da bateria dos seguintes tipos:

/// PARKSIDE 12 V		
Pack de pilhas		
PAPK 12 A3	2,0 Ah	3 células
PAPK 12 B3	4,0 Ah	6 células
PAPK 12 C1	2,5 Ah	3 células
PAPK 12 D1	5,0 Ah	6 células

Packs de pilhas e carregadores adequados

Conjunto da bateria:	/// PARKSIDE X 12 V Team
Carregador:	/// PARKSIDE X 12 V Team

- Os clientes de ES (Espanha) e IT (Itália) podem obter pilhas e carregadores de substituição compatíveis através da loja online LIDL www.lidl.de. Os clientes de PT (Portugal) e MT (Malta) através da www.optimex-shop.com.

● Antes da primeira utilização

● Desembalar o produto

1. Retire o produto da embalagem e remova todos os materiais de embalagem e películas de proteção.
2. Verifique se todas as peças estão presentes e se o conteúdo da embalagem descrito está completo (ver "Conteúdo da embalagem").
3. Verifique se o produto e todas as peças estão em bom estado. Se detetar algum dano ou defeito, não utilize o produto, siga o procedimento descrito no capítulo "Garantia".

● Acessórios

- Para operar este produto de forma segura e correta, necessita dos seguintes acessórios, ou seja, ferramenta de trabalho e lâminas de serra:
 - Lâmina de serra adequada
- Os acessórios e as lâminas de serra estão disponíveis no seu revendedor autorizado. Ao adquirir o produto verifique sempre as condições técnicas deste (ver “Dados técnicos”).
- Utilize apenas os acessórios e dispositivos adicionais indicados no manual de instruções. A utilização de ferramentas de trabalho ou acessórios distintos dos recomendados no manual de instruções pode representar um risco de ferimentos.
- Em caso de dúvida, aconselhe-se junto de um especialista qualificado ou do seu revendedor de confiança.

● Carregar pack de pilhas

⚠ AVISO! Risco de ferimento!



Desligue sempre o carregador [11] da corrente antes de inserir/retirar o pack de pilhas [9].

NOTA

- ▶ Pode carregar o pack de pilhas [9] a qualquer momento, sem reduzir a respetiva vida útil.
 - ▶ O pack de pilhas [9] não será danificado se o carregamento for interrompido.
 - ▶ Permita que o carregador [11] arrefeça durante, pelo menos, 15 minutos entre processos de carregamento seguidos.
- Antes da colocação em funcionamento: Carregue o pack de pilhas [9] se o estado de carregamento for médio ou baixo (ver “Verificar o estado de carregamento do pack de pilhas”).

- Os LEDs de controlo de carregamento (vermelho [13] e verde [12]) indicam o estado do carregador [11] e do pack de pilhas [9].

LED	Estado
LED vermelho [13] está aceso	Pack de pilhas [9] está a carregar
LED verde [12] está aceso	Pack de pilhas [9] está completamente carregado
LED verde [12] e LED vermelho [13] a piscar	Pack de pilhas [9] está defeituoso
LED vermelho [13] a piscar	Pack de pilhas [9] demasiado frio ou demasiado quente
LED verde [12] está aceso (sem pack de pilhas [9])	Carregador [11] pronto a funcionar

1. Coloque o pack de pilhas [9] no carregador [11].
2. Ligue a ficha de alimentação do carregador [11] a uma tomada adequada.
3. Quando o pack de pilhas [9] está completamente carregado:
 - Puxe a ficha de alimentação do carregador [11] da tomada.
 - Remova o pack de pilhas [9] do carregador [11].

● Colocar/fixar o pack de pilhas

Fixar o pack de pilhas

1. Deslize o pack de pilhas [9] na pega [7].
2. Certifique-se de que o pack de pilhas [9] encaixa visivelmente.

Remover o pack de pilhas

1. Pressione o botão de desbloqueio [8] no pack de pilhas [9].
2. Retire o pack de pilhas [9] da pega [7].

● Verificar o estado de carregamento do pack de pilhas

- Prima ao mesmo tempo o bloqueio de ligação **6** e o botão de ligar/desligar **10**. Os LED de estado de carregamento **15** indicam o estado de carregamento da seguinte forma:

Cor	Estado de carregamento
Vermelho/cor de laranja/verde	Máximo
Vermelho/cor de laranja	Médio
Vermelho	Baixo

● Montagem

● Fixar/desligar o suporte de fixação

(Imag. B, C, D)

⚠ AVISO! Risco de ferimento!



Desligue sempre o produto, remova o pack de pilhas **9** e deixe o produto arrefecer antes de realizar as adaptações.

Fixar o suporte de fixação

- Deslize o suporte de fixação **14** sobre a guia da placa de base **2** e sobre o produto.

Retirar o suporte de fixação

- Prima a lingueta **5** e puxe o suporte de fixação **14** para a frente, para fora da guia.

● Colocar/substituir a lâmina de serra

⚠ AVISO! Risco de ferimento!



Desligue sempre o produto, remova o pack de pilhas **9** e deixe o produto arrefecer antes de realizar as adaptações.

⚠ CUIDADO! Risco de ferimento!



As lâminas de serra possuem arestas afiadas e podem aquecer durante a utilização. Utilize luvas de proteção quando estiver a trabalhar com lâminas de serra.

⚠ ATENÇÃO! Risco de danos materiais!

- ▶ Os dentes da lâmina de serra **1** devem estar voltados para baixo.

1. Rode o mandril de ação rápida **3** na direção da seta até ao batente. Mantenha mandril de ação rápida nesta posição.
2. Deslize a lâmina de serra **1** para dentro do mandril de ação rápida **3** até ao batente.
3. Solte o mandril de ação rápida **3** para que volte à sua posição original.
4. A lâmina de serra **1** está agora bloqueada.

● Utilização

● Ligar/desligar

⚠ CUIDADO! Risco de ferimento!



Use sempre luvas de proteção ao manusear ou trabalhar com o produto.

⚠ CUIDADO! Risco de ferimento!

- ▶ Antes de ligar o produto: Certifique-se de que a lâmina de serra **1** não toca na peça de trabalho.

⚠ CUIDADO! Risco de ferimento!

- ▶ Mantenha sempre uma posição estável. Segure sempre o produto com as duas mãos durante o trabalho.
- ▶ Mantenha as mãos afastadas da lâmina de serra [1] quando o produto estiver em funcionamento.

NOTA

- ▶ Não é possível bloquear o botão de ligar/desligar [10] para funcionamento contínuo.

Ligar

1. Solte o bloqueio de ligação [6] ao premir para a esquerda ou direita.
2. De seguida, mantenha premido o botão de ligar/desligar [10].
3. Regule a velocidade desejada ao alterar a pressão no botão de ligar/desligar [10].

Desligar

1. Solte o botão de ligar/desligar [10].
2. Quando soltar o botão de ligar/desligar [10], o bloqueio de ligação [6] retoma a sua posição original.

● Instruções de trabalho

⚠ CUIDADO! Risco de ferimentos e danos pessoais!

- ▶ Utilize luvas de proteção quando estiver a trabalhar com lâminas de serra [1]. Desta forma, evita ferimentos de corte.
- ▶ Não utilize lâminas de serra rombudas ou dobradas ou lâminas de serra que se encontrem danificadas de outra forma.
- ▶ Antes de serrar a peça de trabalho, verifique se existem objetos escondidos, como pregos e parafusos e remova-os.
- ▶ Utilize sempre uma lâmina de serra adequada.
- ▶ Fixe a peça de trabalho à bancada com dispositivos de fixação.

⚠ CUIDADO! Risco de ferimentos e danos pessoais!

- ▶ Aplique apenas a pressão mínima necessária ao serrar. Em caso de pressão excessiva, a lâmina de serra pode dobrar e partir.
- ▶ Desligue de imediato o produto quando a lâmina de serra estiver entalada. Tente passar por cima do corte feito com a serra e tire cuidadosamente a lâmina de serra para fora.
- ▶ Durante o trabalho, mantenha-se sempre ao lado do produto.
- ▶ Certifique-se de que o local de trabalho é bem ventilado.
- ▶ Evite uma sobrecarga do produto durante o trabalho.
- ▶ Serre o material com uma velocidade de avanço uniforme.

● Cortes de serra normais

1. Certifique-se de que a lâmina de serra [1] não toca na peça de trabalho.
2. Ligue o produto.
3. Coloque a placa de base [2] na peça de trabalho.
4. Ao serrar, exerça uma pressão uniforme e avance a um ritmo constante. Pode serrar cortes horizontais, diagonais ou verticais (imag. E).
5. Quando utilizar o suporte de fixação [14], movimente o produto para baixo e exerça uma pressão ligeira (imag. G).
6. Quando estiver pronto:
 - Desligue o produto.
 - Retire a lâmina de serra [1] da peça de trabalho.

● Cortes de imersão

(Imag. F)

⚠ CUIDADO! Perigo de retrocesso e ferimentos!

- ▶ Apenas efetue cortes de imersão em materiais macios (p. ex. madeira ou gesso cartonado) com uma lâmina de serra curta (comprimento máx: 150 mm).
- ▶ Os cortes de imersão são muito difíceis e possuem um risco acrescido de ferimentos. Apenas utilize essa técnica se estiver devidamente familiarizado.

NOTA

- ▶ Antes do corte de imersão: Retire o suporte de fixação **14**.

1. Coloque o bordo dianteiro da placa de base **2** na peça de trabalho, de tal forma que a lâmina de serra **1** não toque na peça de trabalho.
2. Ligue o produto.
3. Deixe a lâmina de serra **1** deslizar lentamente na peça de trabalho.
4. Quando tiver serrado a peça de trabalho em profundidade, continue como habitualmente.

● Serragem encostada

⚠ CUIDADO! Perigo de retrocesso e ferimentos!

- ▶ Certifique-se de que a lâmina de serra **1** é mais comprida que o diâmetro do tubo.

NOTA

- ▶ Antes da serragem encostada: Retire o suporte de fixação **14**.
- ▶ Com uma lâmina de serra bimetálica flexível, pode serrar peças de trabalho salientes (p. ex. tubos de água) encostadas a uma parede.

1. Coloque a lâmina de serra **1** diretamente na parede.
2. Dobre a lâmina de serra **1** pressionando ligeiramente o lado do produto de modo que a placa de base **2** toque na parede.
3. Ligue o produto.
4. Serre a peça de trabalho com pressão constante.

● Limpeza e manutenção

⚠ AVISO! Risco de ferimento!



Desligue sempre o produto, remova o pack de pilhas **9** e deixe o produto arrefecer antes de realizar as adaptações.

NOTA

- ▶ Não utilize produtos de limpeza químicos, alcalinos, abrasivos ou outros agentes de limpeza ou desinfetantes agressivos para limpar o produto, pois estes podem danificar as superfícies.
- Nunca permita a entrada de quaisquer líquidos no produto.
- Mantenha o produto sempre limpo, seco, livre de óleo e lubrificantes.
- Após cada utilização e antes do armazenamento: Retire corpos estranhos do produto.
- Uma limpeza regular e minuciosa garante uma utilização segura e prolonga a vida útil do produto.
- Para a limpeza do produto utiliza um pano seco.
- Utilize uma escova suave para as áreas de difícil acesso.
- Limpe em especial as aberturas da ventilação após cada utilização utilizando um pano e uma escova suave. As aberturas da ventilação devem estar sempre livres.

● Manutenção

- Antes e após cada utilização: Verifique se o produto e os acessórios (p. ex. lâmina de serra) apresentam sinais de desgaste ou danos. Se necessário, substitua os acessórios gastos ou danificados. Respeite as exigências técnicas (ver “Dados técnicos”).
- Verifique se as coberturas e os dispositivos de segurança estão em bom estado e corretamente instalados. Caso contrário, mande substituí-los por um especialista.
- Substitua a lâmina de serra **1** se estiver romba, dobrada ou danificada de qualquer outra forma.

● Reparação

- Este produto não contém peças que precisam de manutenção realizada pelo utilizador.
- Contacte uma oficina autorizada ou uma pessoa qualificada para verificar ou reparar o produto.

● Peças sobressalentes/ acessórios

- Os clientes podem adquirir peças de substituição e acessórios compatíveis em www.optimex-shop.com.
- Para a sua encomenda, tenha à mão o número de encomenda.
- Apenas é possível efetuar encomendas online.
- Para mais informações, contacte a linha direta de serviço Lidl (ver “Serviço”).

Peça	Número de encomenda
Lâmina de serra 1	99944974305
Suporte de fixação 14	99944974304

● Armazenamento

- Limpe o produto conforme descrito acima.

- Guarde o produto e os respetivos acessórios num local escuro, seco, livre de gelo e bem ventilado.
- Guarde sempre o produto fora do alcance de crianças.
- A temperatura ideal para armazenamento a longo prazo (mais de 3 meses) é entre +20 e +26 °C.
- Armazene o produto na respetiva caixa de transporte.

Conjunto da bateria

- Antes do armazenamento a longo prazo: Armazene o pack de pilhas **9** apenas parcialmente carregado. O pack de pilhas deve ser carregada de 40 a 60 % (os LEDs vermelho e laranja do estado de carregamento **15** acendem-se).
- Para armazenamento a longo prazo: Verifique o estado de carregamento do conjunto da bateria **9**, sensivelmente, a cada 3 meses. Se necessário, recarregue o pack de pilhas.

● Transporte

- Transporte o produto na respetiva caixa de transporte.
- Proteja o produto contra golpes e vibrações fortes que acontecem em especial durante o transporte em veículos.
- Fixe o produto para evitar que o mesmo escorregue ou caia.

● Eliminação

A embalagem é feita de materiais não poluentes que podem ser eliminados nos contentores de reciclagem locais.



Esteja atento à especificação dos materiais da embalagem para a separação de lixo. Estas são identificadas com abreviações (a) e números (b) com o seguinte significado: 1-7: Plásticos/20-22: Papel e papelão/80-98: Materiais compostos.

Produto:



As possibilidades de reciclagem dos artigos utilizados poderão ser averiguadas no seu Município ou Câmara Municipal.



Não deposite o produto utilizado no lixo doméstico, a favor da proteção do ambiente. Elimine-o de forma responsável. Pode informar-se no seu município sobre os locais de recolha adequados e o seu período de funcionamento.

As pilhas ou baterias avariadas ou gastas têm de ser recicladas de acordo com a diretiva 2006/66/CE e as suas alterações. Devolva as pilhas ou baterias e/ou o produto nos locais específicos destinados à sua recolha.



Danos ambientais devido à eliminação incorreta das pilhas/baterias!

Remova as pilhas/bloco de pilhas do produto antes de eliminar.

As pilhas/baterias não podem ser eliminadas no lixo doméstico. Podem conter metais pesados nocivos e estão sujeitas à regulação de lixos tóxicos. Os símbolos químicos dos metais pesados são os seguintes: Cd = cádmio, Hg = mercúrio, Pb = chumbo. Como tal, deposite as pilhas/baterias utilizadas num ponto de recolha adequado do seu município.

● **Garantia**

O produto foi fabricado de acordo com diretrizes de qualidade rigorosas e cuidadosamente testado antes da entrega. Em caso de defeitos materiais ou de fabrico, tem direitos legais contra o vendedor do produto. Os seus direitos legais não são limitados de forma alguma pela nossa garantia abaixo apresentada.

A garantia para este produto é de 3 anos a partir da data de compra. O período de garantia começa na data da compra. Guarde o recibo de compra original num local seguro, pois este documento é exigido como prova de compra.

Quaisquer danos ou defeitos já presentes no momento da compra devem ser comunicados imediatamente após a desembalagem do produto.

No caso de o produto apresentar um defeito de material ou de fabrico dentro de 3 anos a partir da data de compra, repará-lo-emos ou substituí-lo-emos gratuitamente, à nossa critério. O período de garantia não pode ser prolongado por uma reclamação de garantia concedida. Isto também se aplica às peças substituídas e reparadas.

Esta garantia é nula se o produto tiver sido danificado ou utilizado ou mantido de forma inadequada.

A garantia cobre defeitos de material e de fabrico. Esta garantia não cobre peças do produto sujeitas a desgaste normal e, portanto, consideradas peças consumíveis (por ex., baterias, baterias recarregáveis, mangueiras, cartuchos de tinta), nem cobre danos em peças frágeis, por ex., interruptores ou peças feitas em vidro.

Com a troca do aparelho, de acordo com DL 67/2003, o tempo de garantia se inicia novamente.

● **Procedimento no caso de ativação da garantia**

De forma a garantir um rápido processamento do seu pedido, solicitamos as seguintes indicações:

Para qualquer questão, guarde o talão de compra e o número de artigo (IAN 449743_2310) como comprovativo da mesma.

Podes ver o número do artigo na placa de identificação, gravura, na folha título do manual (em baixo esquerda) ou no adesivo na lado de baixo ou de trás.

Caso erros de função ou outras falhas ocorram, entre em contato primeiramente com o seguinte departamento de serviço por telefone ou e-mail.

Um produto identificado como falho, pode ser enviado gratuitamente para o endereço de serviço anexando o comprovativo de compra (nota) e a indicação da falha e quando ela ocorreu.

● **Assistência Técnica**

PT Serviço Portugal

Tel.: 800849093

E-Mail: owim@lidl.pt



● Declaração UE de conformidade

DECLARAÇÃO UE DE CONFORMIDADE (N°. 449743_2310)

IAN: 449743_2310
Identificação do produto: "PARKSIDE" Serrote a bateria
Número do Modelo: HG11034

O objeto da declaração acima descrito está em conformidade com a legislação de harmonização da União aplicável:

Diretiva 2006/42/CE
Diretiva 2014/30/EU
Diretiva 2011/65/EU cu toate modificările aferente

Referências às normas harmonizadas aplicáveis ou às outras especificações técnicas em relação às quais é declarada a conformidade:

N° / Peças
Diretiva 2006/42/CE
EN 62841-1:2015/A1:2022
EN 62841-2-11:2016/A1:2020
Diretiva 2014/30/EU
EN IEC 55014-1:2021
EN IEC 55014-2:2021
EN IEC 61000-3-2:2019/A1:2021
EN 61000-3-3:2013/A2:2021

O objeto da declaração acima mencionada está em conformidade com a Diretiva 2011/65 / UE do Parlamento Europeu e do Conselho de 8 de Junho de 2011, relativa à restrição do uso de determinadas substâncias perigosas em equipamentos elétricos e eletrônicos:

N° / Peças
Diretiva 2011/65/EU
EN IEC 63000:2018

Informações complementares:

N° / Peças
EN 60335-2-29:2021/A1:2021
EN 60335-1:2012/A15:2021
EN 62233:2008
EN 62841-1:2015/A11:2022 Annex K

Detentor da documentação técnica: OWIM GmbH & Co.KG

Assinado por e em nome de:

OWIM GmbH & Co. KG, Stiftsbergstraße 1, 74167 Neckarsulm, Alemanha





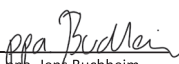



















Esta declaração de conformidade é emitida sob a exclusiva responsabilidade do fabricante.

Tradução da original declaração de conformidade

Neckarsulm	15.12.2023		
Lugar	Data	ppa. Stefan Haensel Signatário autorizado	ppa. Jeps Buchheim Signatário autorizado

List of pictograms used	Page	41
Introduction	Page	42
Intended use	Page	42
Scope of delivery	Page	42
Parts list	Page	42
Technical data	Page	43
General safety instructions	Page	44
General power tool safety warnings	Page	44
Safety instructions for reciprocating saws	Page	47
Vibration and noise reduction	Page	47
Behaviour in emergency situations	Page	47
Residual risks	Page	47
Battery charger safety warnings	Page	48
Before first use	Page	49
Unpacking the product	Page	49
Accessories	Page	49
Charging the battery pack	Page	49
Attaching/removing the battery pack	Page	49
Checking the battery pack's charging level	Page	50
Assembly	Page	50
Fitting/removing the grip bracket	Page	50
Fitting/changing the saw blade	Page	50
Operation	Page	50
Switching on/off	Page	50
Working instructions	Page	51
Regular cuts	Page	51
Plunge cuts	Page	51
Flush cuts	Page	52
Cleaning and care	Page	52
Maintenance	Page	52
Repair	Page	52
Replacement parts/Accessories	Page	52
Storage	Page	53
Transportation	Page	53
Disposal	Page	53
Warranty	Page	53
Warranty claim procedure	Page	54
Service	Page	54
EU declaration of conformity	Page	55

List of pictograms used

	<p>WARNING! - Designating a hazard with moderate risk, which can result in death or severe injury if not avoided (e.g. risk of electric shock)</p>	 	<p>This symbol means that the operating instructions must be observed when using the product.</p>
	<p>CAUTION! - Designating a hazard with low risk, which could result in minor or moderate injury if not avoided (e.g. risk of scalding)</p>		<p>Always unplug the charger  from the mains before removing the battery pack  from the charger or inserting the battery pack.</p>
	<p>NOTICE! - Warns of possible damage to property/the product if not avoided (e.g. risk of short circuit)</p>		<p>Always switch the product off, remove the battery pack  and let the product cool down before making any adjustments.</p>
	<p>Wear hearing protection!</p>		<p>Wear protective gloves!</p>
	<p>Alternating current/voltage</p>		<p>Direct current/voltage</p>
	<p>Use the product in dry indoor spaces only.</p>		<p>Fuse</p>
		<p>min⁻¹</p>	<p>Revolutions per minute</p>
	<p>Protection class II (double insulation)</p>		<p>Protect the battery pack  from heat and continuous intense sunlight.</p>
	<p>Protect the battery pack  from fire.</p>		<p>Protect the battery pack  from water and moisture.</p>
	<p>CE mark indicates conformity with relevant EU directives applicable for this product.</p>	 	<p>Safety information Instructions for use</p>

CORDLESS GARDEN SAW 12 V

● Introduction

We congratulate you on the purchase of your new product. You have chosen a high quality product. The instructions for use are part of the product. They contain important information concerning safety, use and disposal. Before using the product, please familiarise yourself with all of the safety information and instructions for use. Only use the product as described and for the specified applications. If you pass the product on to anyone else, please ensure that you also pass on all the documentation with it.

● Intended use

- This cordless garden saw (hereinafter “product” or “power tool”) is a reciprocating saw intended for sawing wood, plastics and building materials up to a fixed stop (base plate).
- The product is suitable for rough sawing, straight and curved cuts and cuts surfaces flush.
- With the grip bracket mounted, the product is suitable for sawing branches.
- Observe the information on saw blades and the working instructions for sawing.
- Any other uses of or modifications to the product are deemed to be improper usage and may result in serious physical injury.
- The manufacturer accepts no responsibility for damage(s) attributable to misuse.
- This product is not intended for commercial use.

● Scope of delivery

⚠ WARNING!

- ▶ The product and the packaging are not children’s toys! Children must not play with plastic bags, sheets and small parts! There is a danger of choking and suffocation!

NOTE

- ▶ HCS = High carbon steel
- ▶ TPI = teeth per inch = the number of teeth per inch (2.54 cm)

- 1 Cordless garden saw
- 1 Grip bracket
- 1 Battery pack
- 1 Charger
- 1 Saw blade for wood (HCS, 152 × 1 mm, 6 TPI)
- 1 Carrying case
- 1 User manual



● Parts list

Before reading, unfold the pages containing the illustrations and familiarise yourself with all functions of the product.

(Fig. A, B)

- 1 Saw blade
- 2 Base plate
- 3 Quick-release chuck
- 4 Hand guard
- 5 Release (grip bracket)
- 6 Switch lock
- 7 Handle
- 8 Release button (battery pack)
- 9 Battery pack
- 10 On/off switch
- 11 Charger
- 12 Charging control LED (green)
- 13 Charging control LED (red)
- 14 Grip bracket
- 15 Charging level LEDs (red/orange/green)

● Technical data

Cordless garden saw 12 V	PAAS 12 B2
Model number:	HG11034 (charger with VDE plug) HG11034-BS (charger with BS plug)
Rated voltage:	12 V ---
Rated idle stroke rate n_0 :	0–2700 min^{-1}
Stroke length:	20 mm
Max. cut length:	80 mm (Wood) 50 mm (Metal profiles/ metal pipes)
Saw blade holder:	½" (12.7 mm)
Battery pack	PAPK 12 A4
Model number:	HG10031
Type:	Lithium-Ion
Rated voltage:	12 V ---
Capacity:	2.0 Ah
Charger	PLGK 12 A3
Model number:	HG10038 (VDE plug) HG10038-BS (BS plug)
Input	
Rated voltage:	220–240 V~, 50–60 Hz
Rated power consumption:	50 W
Fuse (internal):	2 A 
Output	
Rated voltage:	12 V ---
Rated current:	2.4 A
Charging time:	approx. 60 minutes
Protection class:	II/  (double insulation)

Recommended ambient temperature

While charging:	+4 °C to +40 °C
During operation:	+4 °C to +40 °C
During storage:	+20 °C to +26 °C

Noise emission value

Noise measurement value determined in accordance with EN 62841. The A-rated noise level of the power tool at the working location is typically as follows:

Sound pressure level L_{pA} :	77.5 dB
Uncertainty K_{pA} :	5 dB
Sound power level L_{WA} :	85.5 dB
Uncertainty K_{WA} :	5 dB

WARNING!



Wear hearing protection!

Vibration emission value

Total vibration values (vector total of three directions) determined in accordance with EN 62841:

Sawing chipboard $a_{h,B}$:	4.142 m/s^2
Uncertainty K:	1.5 m/s^2
Sawing wood beams $a_{h,WB}$:	4.231 m/s^2
Uncertainty K:	1.5 m/s^2

NOTE

- ▶ The vibration emission values and the noise emission values given in these instructions have been measured in accordance with a standardised test procedure and can be used for comparison of the power tool with another tool.
- ▶ The specified total vibration values and the noise emission values can also be used to make a provisional load estimate.

WARNING!

- ▶ Depending on the manner in which the power tool is being used and, in particular, the kind of workpiece being worked, the vibration and noise emission values can deviate from the values given in these instructions during actual use of the power tool.
- ▶ It is necessary to establish safety measures to protect the operator based on an estimation of the vibration load during actual use (wherein all states of operation must be included, e.g. times when the power tool is switched off and times where the power tool is switched on but running without load).



General safety instructions

● General power tool safety warnings

WARNING!



Read all safety warnings, instructions, illustrations and specifications provided with this power tool. Failure to follow all instructions listed below may result in electric shock, fire and/or serious injury.

Save all warnings and instructions for future reference.

The term "power tool" in the warnings refers to your mains-operated (corded) power tool or battery-operated (cordless) power tool.

Work area safety

- a) **Keep work area clean and well lit.** Cluttered or dark areas invite accidents.
- b) **Do not operate power tools in explosive atmospheres, such as in the presence of flammable liquids, gases or dust.** Power tools create sparks which may ignite the dust or fumes.
- c) **Keep children and bystanders away while operating a power tool.** Distractions can cause you to lose control.

Electrical safety

- a) **Power tool plugs must match the outlet. Never modify the plug in any way. Do not use any adapter plugs with earthed (grounded) power tools.** Unmodified plugs and matching outlets will reduce risk of electric shock.
- b) **Avoid body contact with earthed or grounded surfaces, such as pipes, radiators, ranges and refrigerators.** There is an increased risk of electric shock if your body is earthed or grounded.
- c) **Do not expose power tools to rain or wet conditions.** Water entering a power tool will increase the risk of electric shock.
- d) **Do not abuse the cord. Never use the cord for carrying, pulling or unplugging the power tool. Keep cord away from heat, oil, sharp edges or moving parts.** Damaged or entangled cords increase the risk of electric shock.
- e) **When operating a power tool outdoors, use an extension cord suitable for outdoor use.** Use of a cord suitable for outdoor use reduces the risk of electric shock.

- f) **If operating a power tool in a damp location is unavoidable, use a residual current device (RCD) protected supply.** Use of an RCD reduces the risk of electric shock.

Personal safety

- a) **Stay alert, watch what you are doing and use common sense when operating a power tool.** Do not use a power tool while you are tired or under the influence of drugs, alcohol or medication. A moment of inattention while operating power tools may result in serious personal injury.
- b) **Use personal protective equipment. Always wear eye protection.** Protective equipment such as dust mask, non-skid safety shoes, hard hat, or hearing protection used for appropriate conditions will reduce personal injuries.
- c) **Prevent unintentional starting. Ensure the switch is in the off-position before connecting to power source and/or battery pack, picking up or carrying the tool.** Carrying power tools with your finger on the switch or energising power tools that have the switch on invites accidents.
- d) **Remove any adjusting key or wrench before turning the power tool on.** A wrench or a key left attached to a rotating part of the power tool may result in personal injury.
- e) **Do not overreach. Keep proper footing and balance at all times.** This enables better control of the power tool in unexpected situations.

- f) **Dress properly. Do not wear loose clothing or jewellery. Keep your hair, clothing and gloves away from moving parts.** Loose clothes, jewellery or long hair can be caught in moving parts.
- g) **If devices are provided for the connection of dust extraction and collection facilities, ensure these are connected and properly used.** Use of dust collection can reduce dust-related hazards.
- h) **Do not let familiarity gained from frequent use of tools allow you to become complacent and ignore tool safety principles.** A careless action can cause severe injury within a fraction of a second.



Power tool use and care

- a) **Do not force the power tool. Use the correct power tool for your application.** The correct power tool will do the job better and safer at the rate for which it was designed.
- b) **Do not use the power tool if the switch does not turn it on and off.** Any power tool that cannot be controlled with the switch is dangerous and must be repaired.
- c) **Disconnect the plug from the power source and/or the battery pack, if detachable, from the power tool before making any adjustments, changing accessories, or storing power tools.** Such preventive safety measures reduce the risk of starting the power tool accidentally.
- d) **Store idle power tools out of the reach of children and do not allow persons unfamiliar with the power tool or these instructions to operate the power tool.** Power tools are dangerous in the hands of untrained users.

- e) **Maintain power tools and accessories. Check for misalignment or binding of moving parts, breakage of parts and any other condition that may affect the power tool's operation. If damaged, have the power tool repaired before use.** Many accidents are caused by poorly maintained power tools.
- f) **Keep cutting tools sharp and clean.** Properly maintained cutting tools with sharp cutting edges are less likely to bind and are easier to control.
- g) **Use the power tool, accessories and tool bits etc. in accordance with these instructions, taking into account the working conditions and the work to be performed.** Use of the power tool for operations different from those intended could result in a hazardous situation.
- h) **Keep handles and grasping surfaces dry, clean and free from oil and grease.** Slippery handles and grasping surfaces do not allow for safe handling and control of the tool in unexpected situations.
- c) **When battery pack is not in use, keep it away from other metal objects, like paper clips, coins, keys, nails, screws or other small metal objects, that can make a connection from one terminal to another.** Shorting the battery terminals together may cause burns or a fire.
- d) **Under abusive conditions, liquid may be ejected from the battery; avoid contact. If contact accidentally occurs, flush with water. If liquid contacts eyes, additionally seek medical help.** Liquid ejected from the battery may cause irritation or burns.
- e) **Do not use a battery pack for tool that is damaged or modified.** Damaged or modified batteries exhibit unpredictable behaviour resulting in fire, explosion or risk of injury.
- f) **Do not expose a battery pack or tool to fire or excessive temperature.** Exposure to fire or temperature above +130 °C (+265 °F) may cause explosion.
- g) **Follow all charging instructions and do not charge the battery pack or tool outside the temperature range specified in the instructions.** Charging improperly or at temperatures outside the specified range may damage the battery and increase the risk of the fire.

Battery tool use and care

- a) **Recharge only with the charger specified by the manufacturer.** A charger that is suitable for one type of battery pack may create a risk of fire when used with another battery pack.
- b) **Use power tools only with specifically designated battery packs.** Use of any other battery packs may create a risk of injury and fire.

	<p>CAUTION! RISK OF EXPLOSION! Never charge non-rechargeable batteries!</p>
	<p>Protect the rechargeable battery from heat, for example from continuous exposure to sunlight, fire, water and moisture. There is a risk of explosion.</p>

Service

- a) **Have your power tool serviced by a qualified repair person using only identical replacement parts.**
This will ensure that the safety of the power tool is maintained.
- b) **Never service damaged battery packs.** Service of battery packs should be only be performed by the manufacturer or authorized service providers.

● Safety instructions for reciprocating saws

- a) **Hold the power tool by insulated gripping surfaces, when performing an operation where the cutting accessory may contact hidden wiring or its own cord.**
Cutting accessory contacting a "live" wire may make exposed metal parts of the power tool "live" and could give the operator an electric shock.
- b) **Use clamps or another practical way to secure and support the workpiece to a stable platform.**
Holding the workpiece by hand or against your body leaves it unstable and may lead to loss of control.
- c) Wear a dust mask!

WARNING!

- ▶ Do not use any accessories that are not recommended by PARKSIDE. This can lead to electric shock and fire.

● Vibration and noise reduction

To reduce the impact of noise and vibration emission, limit the time of operation, use low-vibration and low-noise operating modes as well as wear personal protective equipment.

Take the following points into account to minimise the vibration and noise exposure risks:

- Only use the product as intended by its design and these instructions.
- Ensure that the product is in good condition and well maintained.
- Keep tight grip on the handles/grip surface.
- Maintain this product in accordance with these instructions and keep it well lubricated (where appropriate).
- Plan your work schedule to spread any high vibration tool use across a longer period of time.

● Behaviour in emergency situations

Familiarise yourself with the use of this product by means of this instruction manual. Memorise the safety warnings and follow them to the letter. This will help to prevent risks and hazards.

- Always be alert when using this product, so that you can recognise and handle risks early. Fast intervention can prevent serious injury and damage to property.
- Switch the product off and remove the battery pack if there are malfunctions. Have the product checked by a qualified professional and repaired, if necessary, before you operate it again.

● Residual risks

Even if you are operating this product in accordance with all the safety requirements, potential risks of injury and damage remain. The following dangers can arise in connection with the structure and design of this product:

- Health defects resulting from vibration emission if the product is being used over long periods of time or not adequately managed and properly maintained.

NOTE

- ▶ This product produces an electromagnetic field during operation! This field may under some circumstances interfere with active or passive medical implants!

NOTE

- ▶ To reduce the risk of serious or fatal injury, we recommend persons with medical implants to consult their doctor and the medical implant manufacturer before operating this product!

● Battery charger safety warnings

- This appliance can be used by children aged from 8 years and above and persons with reduced physical, sensory or mental capabilities or lack of experience and knowledge if they have been given supervision or instruction concerning use of the appliance in a safe way and understand the hazards involved.

Children shall not play with the appliance.

Cleaning and user maintenance shall not be made by children without supervision.

- Do not charge non-rechargeable batteries. Disregarding this instruction is hazardous.

- If the supply cord is damaged, it must be replaced by the manufacturer, its service agent or similarly qualified persons in order to avoid a hazard.
- Protect the electrical parts against moisture. Do not immerse such parts in water or other liquids to avoid electrical shock. Never hold the appliance under running water. Pay attention to the instructions provided for cleaning, maintenance and repair.

🏠 The appliance is suitable for indoor use only.

⚠ NOTICE! This charger is only designed for charging the following battery pack types:

/// PARKSIDE 12 V battery pack		
PAPK 12 A3	2.0 Ah	3 cells
PAPK 12 B3	4.0 Ah	6 cells
PAPK 12 C1	2.5 Ah	3 cells
PAPK 12 D1	5.0 Ah	6 cells

Suitable battery packs and chargers

Battery pack:	/// PARKSIDE X 12 V Team
Charger:	/// PARKSIDE X 12 V Team

- Customers from ES (Spain) & IT (Italy) can obtain compatible replacement batteries and chargers from the LIDL online shop www.lidl.de. Customers from PT (Portugal) & MT (Malta) via www.optimex-shop.com.

● Before first use

● Unpacking the product

1. Take the product out of the packaging and remove all packaging materials and plastic wrappings.
2. Check to make sure that all listed parts are included (see "Scope of delivery").
3. Check whether the product and all parts are in good condition, if any damage or defect is detected, do not use the product, but follow the procedure described in chapter "Warranty".

● Accessories

- To operate this product safely and correctly, the following accessories, i.e. tools and saw blades, are necessary:
 - Suitable saw blade
- Accessories and saw blades are available through your authorised dealer. When buying always consider the technical requirements of this product (see "Technical data").
- Use only the additional equipment and accessories specified in the user manual. Using attachments or accessory tools other than those recommended in the user manual can lead to a risk of injury.
- If you are not certain, ask a qualified specialist and get advice from your trusted dealer.

● Charging the battery pack

WARNING! Risk of injury!



Always unplug the charger [11] from the mains before inserting/removing the battery pack [9].

NOTE

- ▶ You can charge the battery pack [9] at any time without reducing its life cycle.
- ▶ Interrupting the charging process does not damage the battery pack [9].

NOTE

- ▶ Let the charger [11] cool down for at least 15 minutes between successive charging processes.
- Before operation: Charge the battery pack [9] when it is at medium or low charging level (see "Checking the battery pack's charging level").
- The charging control LEDs (red [13] and green [12]) indicate the status of the charger [11] and the battery pack [9].

LED	Status
Red LED [13] lights up	Battery pack [9] charges
Green LED [12] lights up	Battery pack [9] fully charged
Green LED [12] and red LED [13] flashing	Battery pack [9] defective
Red LED [13] flashing	Battery pack [9] too cold or too warm
Green LED [12] lights up (without battery pack [9])	Charger [11] ready

1. Insert the battery pack [9] into the charger [11].
2. Connect the mains plug of the charger [11] to a mains outlet.
3. When the battery pack [9] is fully charged:
 - Disconnect the mains plug of the charger [11] from the mains outlet.
 - Remove the battery pack [9] from the charger [11].

● Attaching/removing the battery pack

Attaching the battery pack

1. Push the battery pack [9] into the handle [7].
2. Ensure the battery pack [9] clicks noticeably in place.

Removing the battery pack

1. Press the release button **8** on the battery pack **9**.
2. Pull the battery pack **9** from the handle **7**.

● Checking the battery pack's charging level

- Press the switch lock **6** and the on/off switch **10** simultaneously. The charging level LEDs **15** display the charging level as follows:

Colour	Charging level
Red/orange/green	Maximum
Red/orange	Medium
Red	Low

● Assembly

● Fitting/removing the grip bracket

(Fig. B, C, D)

⚠ WARNING! Risk of injury!



Always switch the product off, remove the battery pack **9** and let the product cool down before making any adjustments.

Fitting the grip bracket

- Push the grip bracket **14** over the guides on the base plate **2** and onto the product.

Removing the grip bracket

- Press the release **5** and pull the grip bracket **14** forwards out of the guides.

● Fitting/changing the saw blade

⚠ WARNING! Risk of injury!



Always switch the product off, remove the battery pack **9** and let the product cool down before making any adjustments.

⚠ CAUTION! Risk of injury!



Saw blades are sharp and can become hot during use. Always wear protective gloves when handling saw blades.

⚠ NOTICE! Risk of property damage!

- ▶ The teeth of the saw blade **1** must point downwards.

1. Turn the quick-release chuck **3** in the direction of the arrow until it stops. Hold the quick-release chuck in this position.
2. Push the saw blade **1** into the quick-release chuck **3** until it stops.
3. Release the quick-release chuck **3** so that it returns to its initial position.
4. The saw blade **1** is now locked.

● Operation

● Switching on/off

⚠ CAUTION! Risk of injury!



Always wear protective gloves when handling or working with the product.

⚠ CAUTION! Risk of injury!

- ▶ Before switching on the product: Ensure the saw blade **1** is not in contact with the workpiece.
- ▶ Ensure your stance is stable. Always hold the product firmly with both hands while working.
- ▶ Keep your hands away from the saw blade **1** when the product is in operation.

NOTE

- ▶ You cannot lock the on/off switch **10** for continuous operation.

Switching on

1. Release the switch lock [6] by pushing it in on the left or right side.
2. Press and hold the on/off switch [10].
3. Regulate the speed as required by changing the amount of pressure on the on/off switch [10].

Switching off

1. Release the on/off switch [10].
2. When releasing the on/off switch [10], the switch lock [6] moves back into its original position.

Working instructions

⚠ CAUTION! Risk of injury and damage to property!

- ▶ Wear protective gloves when handling the saw blade [1]. In this way, you avoid injury from cuts.
- ▶ Do not use any blunt or bent saw blades or saw blades which are damaged in any other way.
- ▶ Before sawing the workpiece, check for hidden foreign objects such as nails and screws and remove them.
- ▶ Always insert a suitable saw blade.
- ▶ Secure the workpiece with the aid of clamping devices on the workbench.
- ▶ Apply only as much pressure as is required for sawing. If there is excessive pressure, the saw blade may bend and break.
- ▶ Switch the product off immediately if the saw blade jams. Try to spread the saw cut and carefully pull the saw blade out.
- ▶ Always stand to the side of the product when working.
- ▶ Always make sure that the workplace is well ventilated.
- ▶ Avoid over-stressing the product while working.
- ▶ Saw the material at a constant speed.

Regular cuts

1. Verify the saw blade [1] is not touching the workpiece.
2. Switch the product on.
3. Apply the base plate [2] to the workpiece.
4. Use even pressure, advancing at a steady pace when making the cut.
You can make horizontal, diagonal, or vertical cuts (Fig. E).
5. When working with the grip bracket [14], move the product downwards while applying light pressure (Fig. G).
6. When you are finished:
 - Switch the product off.
 - Pull the saw blade [1] out of the workpiece.

Plunge cuts

(Fig. F)

⚠ CAUTION! Risk of kickback and personal injury!

- ▶ Only make plunge cuts in soft materials (e.g. wood or plasterboard) using a short saw blade (max. length: 150 mm).
- ▶ Plunge cuts are very challenging and are associated with a higher risk of injuries. Only use this technique if you are familiar with it.

NOTE

- ▶ Before making plunge cuts: Remove the grip bracket [14].

1. Place the front edge of the base plate [2] on the workpiece so that the saw blade [1] does not touch the workpiece.
2. Switch the product on.
3. Slowly plunge the saw blade [1] into the workpiece.
4. When you have cut through the depth of the workpiece, continue sawing as usual.

● Flush cuts

⚠ CAUTION! Risk of kickback and personal injury!

- ▶ Make sure that the saw blade **1** is longer than the pipe diameter.

NOTE

- ▶ Before making flush cuts: Remove the grip bracket **14**.
- ▶ Using a flexible bi-metal saw blade you can saw off protruding workpieces (e.g. water pipes) flush to a wall.

1. Place the saw blade **1** directly against the wall.
2. Bend the saw blade **1** by applying lateral pressure to the product so that the base plate **2** makes contact with the wall.
3. Switch the product on.
4. Saw off the workpiece by applying constant pressure.

● Cleaning and care

⚠ WARNING! Risk of injury!



Always switch the product off, remove the battery pack **9** and let the product cool down before making any adjustments.

NOTE

- ▶ Do not use chemical, alkaline, abrasive or other aggressive detergents or disinfectants to clean this product as they might be harmful to its surfaces.
- Never allow fluids to get into the product.
 - Always keep the product clean, dry and free from oil or grease.
 - After each use and before storage: Remove debris from the product.
 - Regular and proper cleaning helps to ensure safe use and prolongs the life of the product.

- Clean the product with a dry cloth.
- Use a soft brush for areas that are hard to reach.
- In particular, clean the air vents after every use with a cloth and soft brush. The vents must always be clear.

● Maintenance

- Before and after each use: Check the product and accessories (e.g. saw blades) for wear and damage. If required, replace worn or damaged accessories. Observe the technical requirements (see "Technical data").
- Check covers and safety devices for sound condition and correct installation. If that is not the case, have them replaced by an expert.
- Replace the saw blade **1** if it becomes blunt, bent or damaged in any other way.

● Repair

- This product does not contain any parts that can be repaired by the user.
- Contact an authorised service centre or a similarly qualified person to have the product checked and repaired.

● Replacement parts/ Accessories



- Customers can obtain compatible replacement parts and accessories via www.optimex-shop.com.
- Have the order number ready for your order.
- You can only place orders online.
- Contact the Lidl service hotline (see „Service“) for further information.

Part	Order number
Saw blade 1	99944974305
Grip bracket 14	99944974304

● Storage

- Clean the product as described above.
- Store the product and its accessories in a dark, dry, frost-free, well-ventilated place.
- Always store the product in a place that is inaccessible to children.
- The ideal temperature for a long term storage (longer than 3 months) is between +20 and +26 °C.
- Store the product in its carrying case.

Battery pack

- Before storing for extended periods: Only store the battery pack  partially charged. The battery pack should be charged at 40 to 60 % (red and orange charging level LEDs  light up).
- When storing for extended periods: Check the charging level of the battery pack  about every 3 months. Recharge the battery pack, if necessary.

● Transportation

- Transport the product in its carrying case.
- Protect the product from any heavy impact or strong vibrations which may occur during transportation in vehicles.
- Secure the product to prevent it from slipping or falling over.

● Disposal

The packaging is made entirely of recyclable materials, which you may dispose of at local recycling facilities.



Observe the marking of the packaging materials for waste separation, which are marked with abbreviations (a) and numbers (b) with following meaning: 1-7: plastics/20-22: paper and fibreboard/80-98: composite materials.

Product:



Contact your local refuse disposal authority for more details of how to dispose of your worn-out product.



To help protect the environment, please dispose of the product properly when it has reached the end of its useful life and not in the household waste. Information on collection points and their opening hours can be obtained from your local authority.

Faulty or used batteries/rechargeable batteries must be recycled in accordance with Directive 2006/66/EC and its amendments. Please return the batteries/rechargeable batteries and/or the product to the available collection points.



Environmental damage through incorrect disposal of the batteries/rechargeable batteries!

Remove the batteries/battery pack from the product before disposal.

Batteries/rechargeable batteries may not be disposed of with the usual domestic waste. They may contain toxic heavy metals and are subject to hazardous waste treatment rules and regulations. The chemical symbols for heavy metals are as follows: Cd = cadmium, Hg = mercury, Pb = lead. That is why you should dispose of used batteries/rechargeable batteries at a local collection point.

● Warranty

The product has been manufactured to strict quality guidelines and meticulously examined before delivery. In the event of material or manufacturing defects you have legal rights against the retailer of this product. Your legal rights are not limited in any way by our warranty detailed below.

The warranty for this product is 3 years from the date of purchase. The warranty period begins on the date of purchase. Keep the original sales receipt in a safe location as this document is required as proof of purchase.

Any damage or defects already present at the time of purchase must be reported without delay after unpacking the product.

Should the product show any fault in materials or manufacture within 3 years from the date of purchase, we will repair or replace it – at our choice – free of charge to you. The warranty period is not extended as a result of a claim being granted. This also applies to replaced and repaired parts.

This warranty becomes void if the product has been damaged, or used or maintained improperly.

The warranty covers material or manufacturing defects. This warranty does not cover product parts subject to normal wear and tear, thus considered consumables (e.g. batteries, rechargeable batteries, tubes, cartridges), nor damage to fragile parts, e.g. switches or glass parts.

● **Warranty claim procedure**

To ensure quick processing of your claim, observe the following instructions:

Make sure to have the original sales receipt and the item number (IAN 449743_2310) available as proof of purchase.

You can find the item number on the rating plate, an engraving on the product, on the front page of the instruction manual (bottom left), or as a sticker on the rear or bottom of the product.

If functional or other defects occur, contact the service department listed below either by telephone or by e-mail.

Once the product has been recorded as defective you can return it free of charge to the service address that will be provided to you. Ensure to enclose the proof of purchase (sales receipt) and a short, written description outlining the details of the defect and when it occurred.

● **Service**

Ⓜ **Service Great Britain**

Tel.: 0800 0569216

E-Mail: owim@lidl.co.uk

Ⓜ **Service Malta**

Tel.: 8006 2960

E-Mail: owim@lidl.com.mt



● EU declaration of conformity

EU DECLARATION OF CONFORMITY (No. 449743_2310)

IAN: 449743_2310
Product identification: "PARKSIDE" Cordless Garden Saw
Model Number: HG11034

The object of the declaration described above is in conformity with the relevant Union harmonisation legislation:

Directive 2006/42/EC
Directive 2014/30/EU
Directive 2011/65/EU and all related amendments

References to the relevant harmonised standards used or references to the other technical specifications in relation to which conformity is declared:

N° / Parts
Directive 2006/42/EC
EN 62841-1:2015/A11:2022
EN 62841-2-11:2016/A1:2020
Directive 2014/30/EU
EN IEC 55014-1:2021
EN IEC 55014-2:2021
EN IEC 61000-3-2:2019/A1:2021
EN 61000-3-3:2013/A2:2021

The object of the declaration described above is in conformity with Directive 2011/65/EU of the European Parliament and of the Council of 8 June 2011 on the restriction of the use of certain hazardous substances in electrical and electronic equipment:

N° / Parts
Directive 2011/65/EU
EN IEC 63000:2018

Additional information:

N° / Parts
EN 60335-2-29:2021/A1:2021
EN 60335-1:2012/A15:2021
EN 62233:2008
EN 62841-1:2015/A11:2022 Annex K

Keeper of the technical documentation: OWIM GmbH & Co.KG

Signed for and on behalf of:

OWIM GmbH & Co. KG, Stiftsbergstraße 1, 74167 Neckarsulm, Germany

This declaration of conformity is issued under the sole responsibility of the manufacturer.

Translation of the original declaration of conformity

Neckarsulm

Place

15.12.2023

Date

ppa. Stefan Haensel
Authorised Signatory

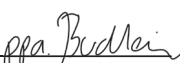
ppa. Jens Buchheim
Authorised Signatory

Liste der verwendeten Piktogramme/Symbole	Seite	57
Einleitung	Seite	58
Bestimmungsgemäße Verwendung	Seite	58
Lieferumfang	Seite	58
Liste der Teile	Seite	58
Technische Daten	Seite	59
Allgemeine Sicherheitshinweise	Seite	60
Allgemeine Sicherheitshinweise für Elektrowerkzeuge	Seite	60
Gerätespezifische Sicherheitshinweise für Säbelsägen	Seite	63
Vibrations- und Geräuschminderung	Seite	64
Verhalten im Notfall	Seite	64
Restrisiken	Seite	64
Sicherheitshinweise für Ladegeräte	Seite	65
Vor der ersten Verwendung	Seite	66
Produkt auspacken	Seite	66
Zubehör	Seite	66
Akku-Pack aufladen	Seite	66
Akku-Pack einsetzen/entnehmen	Seite	67
Ladezustand des Akku-Packs überprüfen	Seite	67
Zusammenbau	Seite	67
Haltebügel anbringen/entnehmen	Seite	67
Sägeblatt anbringen/auswechseln	Seite	67
Bedienung	Seite	67
Ein-/Ausschalten	Seite	67
Arbeitsanweisungen	Seite	68
Normale Sägeschnitte	Seite	68
Tauchsägen	Seite	69
Bündig sägen	Seite	69
Reinigung und Pflege	Seite	69
Wartung	Seite	70
Reparatur	Seite	70
Ersatzteile/Zubehör	Seite	70
Lagerung	Seite	70
Transport	Seite	70
Entsorgung	Seite	70
Garantie	Seite	71
Abwicklung im Garantiefall	Seite	71
Service	Seite	72
EU-Konformitätserklärung	Seite	73

Liste der verwendeten Piktogramme/Symbole

	WARNUNG! – Bezeichnet eine Gefahr mit mittlerem Risikograd, die, wenn sie nicht vermieden wird, den Tod oder eine schwere Verletzung zur Folge haben kann (z. B. Stromschlagrisiko)		Dieses Symbol bedeutet, dass bei der Verwendung des Produkts die Betriebsanleitung zu beachten ist.
	VORSICHT! – Bezeichnet eine Gefahr mit niedrigem Risikograd, die, wenn sie nicht vermieden wird, eine leichte bis mäßige Verletzung zur Folge haben kann (z. B. Verbrühungsgefahr)		Trennen Sie das Ladegerät 11 immer von der Stromversorgung, bevor Sie den Akku-Pack 9 aus dem Ladegerät entnehmen oder den Akku-Pack einsetzen.
	ACHTUNG! – Warnt vor möglichen Sachschäden (z. B. Kurzschlussgefahr)		Schalten Sie das Produkt immer aus, entnehmen Sie den Akku-Pack 9 und lassen Sie das Produkt abkühlen, bevor Sie Anpassungen vornehmen.
	Tragen Sie Gehörschutz!		Tragen Sie Schutzhandschuhe!
	Wechselstrom/-spannung		Gleichstrom/-spannung
	Verwenden Sie das Produkt nur in trockenen Innenräumen.		Feinsicherung
		min⁻¹	Umdrehungen pro Minute
	Schutzklasse II (Doppelisolierung)		Schützen Sie den Akku-Pack 9 vor Hitze und direkter Sonneneinstrahlung.
	Schützen Sie den Akku-Pack 9 vor Feuer.		Schützen Sie den Akku-Pack 9 vor Wasser und Feuchtigkeit.
CE	Das CE-Zeichen bestätigt Konformität mit den für das Produkt zutreffenden EU-Richtlinien.	 	Sicherheitshinweise Handlungsanweisungen

AKKU-ASTSÄGE 12 V

● **Einleitung**

Wir beglückwünschen Sie zum Kauf Ihres neuen Produkts. Sie haben sich damit für ein hochwertiges Produkt entschieden. Die Bedienungsanleitung ist Teil dieses Produkts. Sie enthält wichtige Hinweise für Sicherheit, Gebrauch und Entsorgung. Machen Sie sich vor der Benutzung des Produkts mit allen Bedien- und Sicherheitshinweisen vertraut. Benutzen Sie das Produkt nur wie beschrieben und für die angegebenen Einsatzbereiche. Händigen Sie alle Unterlagen bei Weitergabe des Produkts an Dritte mit aus.

● **Bestimmungsgemäße Verwendung**

- Diese Akku-Astsäge (nachfolgend „Produkt“ oder „Elektrowerkzeug“ genannt) ist eine Säbelsäge, die mit festem Anschlag (Fußplatte) zum Sägen von Holz, Kunststoff und Baustoffen bestimmt ist.
- Das Produkt eignet sich für grobe Sägearbeiten, gerade und kurvige Schnitte und trennt Flächen bündig ab.
- Mit montiertem Haltebügel eignet sich das Produkt zum Sägen von Ästen.
- Beachten Sie die Informationen zu Sägeblättern und Arbeitsanweisungen zum Sägen.
- Jede andere Verwendung oder Veränderung des Produkts gilt als nicht bestimmungsgemäß und birgt erhebliche Unfallgefahren.
- Für aus bestimmungswidriger Verwendung entstandene Schäden übernimmt der Hersteller keine Haftung.
- Das Produkt ist nicht für den gewerblichen Einsatz bestimmt.

● **Lieferumfang**

⚠️ WARNUNG!

- ▶ Das Produkt und die Verpackungsmaterialien sind kein Kinderspielzeug! Kinder dürfen nicht mit Kunststoffbeuteln, Folien und Kleinteilen spielen! Es besteht Verschluckungs- und Erstickungsgefahr!

HINWEIS

- ▶ HCS = High carbon steel = Stahl mit hohem Kohlenstoffgehalt
- ▶ TPI = teeth per inch = die Anzahl der Zähne je Zoll (2,54 cm)

- 1 Akku-Astsäge
- 1 Haltebügel
- 1 Akku-Pack
- 1 Ladegerät
- 1 Sägeblatt für Holz (HCS, 152 × 1 mm, 6 TPI)
- 1 Tragekoffer
- 1 Bedienungsanleitung

● **Liste der Teile**

Schlagen Sie vor dem Lesen die Seiten mit den Abbildungen auf und machen Sie sich mit allen Funktionen des Produkts vertraut.

(Abb. A, B)

- 1 Sägeblatt
- 2 Fußplatte
- 3 Schnellspannfutter
- 4 Handschutz
- 5 Entriegelung (Haltebügel)
- 6 Einschaltsperr
- 7 Handgriff
- 8 Entriegelungstaste (Akku-Pack)
- 9 Akku-Pack
- 10 Ein-/Aus-Schalter
- 11 Ladegerät
- 12 Ladekontroll-LED (grün)
- 13 Ladekontroll-LED (rot)
- 14 Haltebügel
- 15 Ladezustand-LEDs (rot/orange/grün)

● Technische Daten

Akku-Astsäge 12 V	PAAS 12 B2
Modellnummer:	HG11034 (Ladegerät mit VDE-Stecker) HG11034-BS (Ladegerät mit BS-Stecker)
Nennspannung:	12 V ===
Nennleerlaufhubzahl n_0 :	0–2700 min ⁻¹
Hublänge:	20 mm
Max. Schnittlänge:	80 mm (Holz) 50 mm (Metallprofile/ Metallrohre)
Sägeblattaufnahme:	½" (12,7 mm)
Akku-Pack	PAPK 12 A4
Modellnummer:	HG10031
Typ:	Lithium-Ionen
Nennspannung:	12 V ===
Kapazität:	2,0 Ah
Ladegerät	PLGK 12 A3
Modellnummer:	HG10038 (VDE-Stecker) HG10038-BS (BS-Stecker)
Eingang	
Nennspannung:	220–240 V~, 50–60 Hz
Nennleistungsaufnahme:	50 W
Sicherung (innen):	2 A 
Ausgang	
Nennspannung:	12 V ===
Nennstrom:	2,4 A
Ladedauer:	ca. 60 Minuten
Schutzklasse:	II/□ (Doppelisolierung)

Empfohlene Umgebungstemperatur

Während des Ladens:	+4 bis +40 °C
Während des Betriebs:	+4 bis +40 °C
Während der Lagerung:	+20 bis +26 °C

Geräuschemissionswerte

Messwert für Geräusch ermittelt entsprechend EN 62841. Der A-bewertete Geräuschpegel des Elektrowerkzeugs am Ort des Benutzers beträgt typischerweise:

Schalldruckpegel L_{pA} :	77,5 dB
Unsicherheit K_{pA} :	5 dB
Schallleistungspegel L_{WA} :	85,5 dB
Unsicherheit K_{WA} :	5 dB

WARNUNG!



Tragen Sie Gehörschutz!

Schwingungsemissionswerte

Schwingungsgesamtwerte (Vektorsumme dreier Richtungen) ermittelt entsprechend EN 62841:

Sägen von Spanplatte $a_{h,B}$:	4,142 m/s ²
Unsicherheit K:	1,5 m/s ²
Sägen von Holzbalken $a_{h,WB}$:	4,231 m/s ²
Unsicherheit K:	1,5 m/s ²

HINWEIS

- ▶ Die angegebenen Schwingungsgesamtwerte und die angegebenen Geräuschemissionswerte sind nach einem genormten Prüfverfahren gemessen worden und können zum Vergleich eines Elektrowerkzeugs mit einem anderen verwendet werden.
- ▶ Die angegebenen Schwingungsgesamtwerte und die angegebenen Geräuschemissionswerte können auch zu einer vorläufigen Einschätzung der Belastung verwendet werden.

WARNUNG!

- ▶ Die Schwingungs- und Geräuschemissionen können während der tatsächlichen Benutzung des Elektrowerkzeugs von den Angabewerten abweichen, abhängig von der Art und Weise, in der das Elektrowerkzeug verwendet wird, insbesondere, welche Art von Werkstück bearbeitet wird.
- ▶ Es ist notwendig, Sicherheitsmaßnahmen zum Schutz des Bedieners festzulegen, die auf einer Abschätzung der Schwingungsbelastung während der tatsächlichen Benutzungsbedingungen beruhen (hierbei sind alle Anteile des Betriebszyklus zu berücksichtigen, beispielsweise Zeiten, in denen das Elektrowerkzeug abgeschaltet ist, und solche, in denen es zwar eingeschaltet ist, aber ohne Belastung läuft).



Allgemeine Sicherheitshinweise

● **Allgemeine Sicherheitshinweise für Elektrowerkzeuge**

WARNUNG!

Lesen Sie alle Sicherheitshinweise, Anweisungen, Bilderungen und technischen Daten, mit denen dieses Elektrowerkzeug versehen ist. Versäumnisse bei der Einhaltung der nachfolgenden Anweisungen können elektrischen Schlag, Brand und/oder schwere Verletzungen verursachen.



Bewahren Sie alle Sicherheitshinweise und Anweisungen für die Zukunft auf.

Der in den Sicherheitshinweisen verwendete Begriff „Elektrowerkzeug“ bezieht sich auf netzbetriebene Elektrowerkzeuge (mit Netzleitung) oder auf akkubetriebene Elektrowerkzeuge (ohne Netzleitung).

Arbeitsplatzsicherheit

- a) **Halten Sie Ihren Arbeitsbereich sauber und gut beleuchtet.**
Unordnung oder unbeleuchtete Arbeitsbereiche können zu Unfällen führen.
- b) **Arbeiten Sie mit dem Elektrowerkzeug nicht in explosionsgefährdeter Umgebung, in der sich brennbare Flüssigkeiten, Gase oder Stäube befinden.**
Elektrowerkzeuge erzeugen Funken, die den Staub oder die Dämpfe entzünden können.
- c) **Halten Sie Kinder und andere Personen während der Benutzung des Elektrowerkzeugs fern.** Bei Ablenkung können Sie die Kontrolle über das Elektrowerkzeug verlieren.

Elektrische Sicherheit

- a) **Der Anschlussstecker des Elektrowerkzeugs muss in die Steckdose passen. Der Stecker darf in keiner Weise verändert werden. Verwenden Sie keine Adapterstecker gemeinsam mit schutzgeerdeten Elektrowerkzeugen.** Unveränderte Stecker und passende Steckdosen verringern das Risiko eines elektrischen Schlages.
- b) **Vermeiden Sie Körperkontakt mit geerdeten Oberflächen wie von Rohren, Heizungen, Herden und Kühlschränken.** Es besteht ein erhöhtes Risiko durch elektrischen Schlag, wenn Ihr Körper geerdet ist.

c) **Halten Sie Elektrowerkzeuge von Regen oder Nässe fern.**

Das Eindringen von Wasser in ein Elektrowerkzeug erhöht das Risiko eines elektrischen Schlages.

d) **Zweckentfremden Sie die Anschlussleitung nicht, um das Elektrowerkzeug zu tragen, aufzuhängen oder um den Stecker aus der Steckdose zu ziehen.**

Halten Sie die Anschlussleitung fern von Hitze, Öl, scharfen Kanten oder sich bewegenden Teilen. Beschädigte oder verwickelte Anschlussleitungen erhöhen das Risiko eines elektrischen Schlages.

e) **Wenn Sie mit einem Elektrowerkzeug im Freien arbeiten, verwenden Sie nur Verlängerungsleitungen, die auch für den Außenbereich geeignet sind.**

Die Anwendung einer für den Außenbereich geeigneten Verlängerungsleitung verringert das Risiko eines elektrischen Schlages.

f) **Wenn der Betrieb des Elektrowerkzeugs in feuchter Umgebung nicht vermeidbar ist, verwenden Sie einen Fehlerstromschutzschalter.**

Der Einsatz eines Fehlerstromschutzschalters vermindert das Risiko eines elektrischen Schlages.

Sicherheit von Personen

a) **Seien Sie aufmerksam, achten Sie darauf, was Sie tun, und gehen Sie mit Vernunft an die Arbeit mit einem Elektrowerkzeug.**

Benutzen Sie kein Elektrowerkzeug, wenn Sie müde sind oder unter dem Einfluss von Drogen, Alkohol oder Medikamenten stehen. Ein Moment der Unachtsamkeit beim Gebrauch des Elektrowerkzeugs kann zu ernsthaften Verletzungen führen.

b) **Tragen Sie persönliche Schutzausrüstung und immer eine Schutzbrille.**

Das Tragen persönlicher Schutzausrüstung, wie Staubmaske, rutschfeste Sicherheitsschuhe, Schutzhelm oder Gehörschutz, je nach Art und Einsatz des Elektrowerkzeugs, verringert das Risiko von Verletzungen.

c) **Vermeiden Sie eine unbeabsichtigte Inbetriebnahme. Vergewissern Sie sich, dass das Elektrowerkzeug ausgeschaltet ist, bevor Sie es an die Stromversorgung und/oder den Akku anschließen, es aufnehmen oder tragen.**

Wenn Sie beim Tragen des Elektrowerkzeugs den Finger am Schalter haben oder das Elektrowerkzeug eingeschaltet an die Stromversorgung anschließen, kann dies zu Unfällen führen.

d) **Entfernen Sie Einstellwerkzeuge oder Schraubenschlüssel, bevor Sie das Elektrowerkzeug einschalten.**

Ein Werkzeug oder Schlüssel, der sich in einem drehenden Teil des Elektrowerkzeugs befindet, kann zu Verletzungen führen.

e) **Vermeiden Sie eine abnormale Körperhaltung. Sorgen Sie für einen sicheren Stand und halten Sie jederzeit das Gleichgewicht.**

Dadurch können Sie das Elektrowerkzeug in unerwarteten Situationen besser kontrollieren.

f) **Tragen Sie geeignete Kleidung. Tragen Sie keine weite Kleidung oder Schmuck. Halten Sie Haare und Kleidung fern von sich bewegenden Teilen.**

Lockere Kleidung, Schmuck oder lange Haare können von sich bewegenden Teilen erfasst werden.

g) **Wenn Staubabsaug- und -auffangeinrichtungen montiert werden können, sind diese anzuschließen und richtig zu verwenden.** Verwendung einer Staubabsaugung kann Gefährdungen durch Staub verringern.

h) **Wiegen Sie sich nicht in falscher Sicherheit und setzen Sie sich nicht über die Sicherheitsregeln für Elektrowerkzeuge hinweg, auch wenn Sie nach vielfachem Gebrauch mit dem Elektrowerkzeug vertraut sind.** Achtloses Handeln kann binnen Sekundenbruchteilen zu schweren Verletzungen führen.

Verwendung und Behandlung des Elektrowerkzeugs

a) **Überlasten Sie das Elektrowerkzeug nicht. Verwenden Sie für Ihre Arbeit das dafür bestimmte Elektrowerkzeug.** Mit dem passenden Elektrowerkzeug arbeiten Sie besser und sicherer im angegebenen Leistungsbereich.

b) **Benutzen Sie kein Elektrowerkzeug, dessen Schalter defekt ist.** Ein Elektrowerkzeug, das sich nicht mehr ein- oder ausschalten lässt, ist gefährlich und muss repariert werden.

c) **Ziehen Sie den Stecker aus der Steckdose und/ oder entfernen Sie einen abnehmbaren Akku, bevor Sie Geräteeinstellungen vornehmen, Einsatzwerkzeugteile wechseln oder das Elektrowerkzeug weglegen.** Diese Vorsichtsmaßnahme verhindert den unbeabsichtigten Start des Elektrowerkzeugs.

d) **Bewahren Sie unbenutzte Elektrowerkzeuge außerhalb der Reichweite von Kindern auf. Lassen Sie keine Personen das Elektrowerkzeug benutzen, die mit diesem nicht vertraut sind oder diese Anweisungen nicht gelesen haben.** Elektrowerkzeuge sind gefährlich, wenn Sie von unerfahrenen Personen benutzt werden.

e) **Pflegen Sie Elektrowerkzeuge und Einsatzwerkzeug mit Sorgfalt. Kontrollieren Sie, ob bewegliche Teile einwandfrei funktionieren und nicht klemmen, ob Teile gebrochen oder so beschädigt sind, dass die Funktion des Elektrowerkzeugs beeinträchtigt ist. Lassen Sie beschädigte Teile vor dem Einsatz des Elektrowerkzeuges reparieren.**

Viele Unfälle haben ihre Ursache in schlecht gewarteten Elektrowerkzeugen.

f) **Halten Sie Schneidwerkzeuge scharf und sauber.** Sorgfältig gepflegte Schneidwerkzeuge mit scharfen Schneidkanten verkleben sich weniger und sind leichter zu führen.

g) **Verwenden Sie Elektrowerkzeug, Einsatzwerkzeug, entsprechend diesen Anweisungen. Berücksichtigen Sie dabei die Arbeitsbedingungen und die auszuführende Tätigkeit.** Der Gebrauch von Elektrowerkzeugen für andere als die vorgesehenen Anwendungen kann zu gefährlichen Situationen führen.

h) **Halten Sie Griffe und Griffflächen trocken, sauber und frei von Öl und Fett.** Rutschige Griffe und Griffflächen erlauben keine sichere Bedienung und Kontrolle des Elektrowerkzeugs in unvorhergesehenen Situationen.

Verwendung und Behandlung des Akkuwerkzeugs

- a) **Laden Sie die Akkus nur mit Ladegeräten auf, die vom Hersteller empfohlen werden.**
Durch ein Ladegerät, das für eine bestimmte Art von Akkus geeignet ist, besteht Brandgefahr, wenn es mit anderen Akkus verwendet wird.
- b) **Verwenden Sie nur die dafür vorgesehenen Akkus in den Elektrowerkzeugen.** Der Gebrauch von anderen Akkus kann zu Verletzungen und Brandgefahr führen.
- c) **Halten Sie den nicht benutzten Akku fern von Büroklammern, Münzen, Schlüsseln, Nägeln, Schrauben oder anderen kleinen Metallgegenständen, die eine Überbrückung der Kontakte verursachen könnten.** Ein Kurzschluss zwischen den Akkukontakten kann Verbrennungen oder Feuer zur Folge haben.
- d) **Bei falscher Anwendung kann Flüssigkeit aus dem Akku austreten. Vermeiden Sie den Kontakt damit. Bei zufälligem Kontakt mit Wasser abspülen. Wenn die Flüssigkeit in die Augen kommt, nehmen Sie zusätzlich ärztliche Hilfe in Anspruch.**
Austretende Akkuflüssigkeit kann zu Hautreizungen oder Verbrennungen führen.
- e) **Benutzen Sie keinen beschädigten oder veränderten Akku.** Beschädigte oder veränderte Akkus können sich unvorhersehbar verhalten und zu Feuer, Explosion oder Verletzungsfahrer führen.
- f) **Setzen Sie einen Akku keinem Feuer oder zu hohen Temperaturen aus.** Feuer oder Temperaturen über +130 °C (+265 °F) können eine Explosion hervorrufen.

- g) **Befolgen Sie alle Anweisungen zum Laden und laden Sie den Akku oder das Akkuwerkzeug niemals außerhalb des in der Betriebsanleitung angegebenen Temperaturbereichs.** Falsches Laden oder Laden außerhalb des zugelassenen Temperaturbereichs kann den Akku zerstören und die Brandgefahr erhöhen.

	VORSICHT! EXPLOSIONSRISIKO! Laden Sie nicht aufladbare Batterien niemals auf.
  	Schützen Sie den Akku vor Hitze, z. B. auch vor dauernder Sonneneinstrahlung, Feuer, Wasser und Feuchtigkeit. Es besteht ein Explosionsrisiko.

Service

- a) **Lassen Sie Ihr Elektrowerkzeug nur von qualifiziertem Fachpersonal und nur mit Original-Ersatzteilen reparieren.** Damit wird sichergestellt, dass die Sicherheit des Elektrowerkzeugs erhalten bleibt.
 - b) **Warten Sie niemals beschädigte Akkus.** Sämtliche Wartung von Akkus sollte nur durch den Hersteller oder bevollmächtigte Kundendienststellen erfolgen.
- **Gerätespezifische Sicherheitshinweise für Säbelsägen**
 - a) **Halten Sie das Elektrowerkzeug an den isolierten Griffflächen, wenn Sie Arbeiten ausführen, bei denen das Einsatzwerkzeug verborgene Stromleitungen treffen kann.**

Der Kontakt mit einer spannungsführenden Leitung kann auch metallene Geräteteile unter Spannung setzen und zu einem elektrischen Schlag führen.

- b) **Befestigen und sichern Sie das Werkstück mittels Zwingen oder auf andere Art und Weise an einer stabilen Unterlage.** Wenn Sie das Werkstück nur mit der Hand oder gegen Ihren Körper halten, bleibt es labil, was zum Verlust der Kontrolle führen kann.
- c) Tragen Sie eine Staubschutzmaske!

⚠️ WARNUNG!

- ▶ Verwenden Sie kein Zubehör welches nicht von PARKSIDE empfohlen wurde. Dies kann zu elektrischem Schlag und Feuer führen.

● **Vibrations- und Geräuschminderung**

Begrenzen Sie die Benutzungszeit, verwenden Sie vibrations- und geräuscharme Betriebsarten und tragen Sie persönliche Schutzausrüstung, um Vibrations- und Geräuschauswirkungen zu reduzieren.

Die folgenden Maßnahmen helfen, vibrations- und geräuschbedingte Risiken zu mindern:

- Verwenden Sie das Produkt nur gemäß seinem bestimmungsgemäßen Gebrauch und wie in diesen Anweisungen beschrieben.
- Stellen Sie sicher, dass das Produkt einwandfrei und gut gewartet ist.
- Halten Sie das Produkt sicher an den Handgriffen/Griffflächen fest.
- Warten Sie das Produkt entsprechend den Anweisungen und sorgen Sie für ausreichende Schmierung (wenn anwendbar).
- Planen Sie Ihren Arbeitsablauf so, dass die Verwendung von Produkten mit hohem Vibrationswert auf einen längeren Zeitraum verteilt ist.

● **Verhalten im Notfall**

Machen Sie sich anhand dieser Bedienungsanleitung mit der Benutzung dieses Produkts vertraut. Prägen Sie sich die Sicherheitshinweise ein und halten Sie sich unbedingt daran. Dies hilft, Risiken und Gefahren zu vermeiden.

- Seien Sie bei der Nutzung dieses Produkts immer aufmerksam, damit Sie Gefahren frühzeitig erkennen und handeln können. Rasches Einschreiten kann schwere Verletzungen und Sachschäden vermeiden.
- Schalten Sie das Produkt bei Fehlfunktionen umgehend aus und entnehmen Sie den Akku-Pack. Lassen Sie dieses von einer qualifizierten Fachkraft überprüfen und gegebenenfalls instand setzen, bevor Sie es wieder in Betrieb nehmen.

● **Restrisiken**

Auch wenn Sie dieses Produkt vorschriftsmäßig bedienen, bleibt ein potenzielles Risiko für Personen- und Sachschäden bestehen. Folgende Gefahren können im Zusammenhang mit der Bauweise und Ausführung dieses Produkts unter anderem auftreten:

- Gesundheitsschäden, die aus Vibrationsemissionen resultieren, falls das Produkt über einen längeren Zeitraum benutzt, nicht ordnungsgemäß geführt und gewartet wird.

HINWEIS

- ▶ Dieses Produkt erzeugt während des Betriebs ein elektromagnetisches Feld! Dieses Feld kann unter bestimmten Umständen aktive oder passive medizinische Implantate beeinträchtigen!
- ▶ Um das Risiko von ernsthaften oder tödlichen Verletzungen zu verringern, empfehlen wir Personen mit medizinischen Implantaten, ihren Arzt und den Hersteller vom medizinischen Implantat zu konsultieren, bevor das Produkt bedient wird!

● Sicherheitshinweise für Ladegeräte

- Dieses Gerät kann von Kindern ab 8 Jahren und darüber sowie von Personen mit verringerten physischen, sensorischen oder mentalen Fähigkeiten oder Mangel an Erfahrung und Wissen benutzt werden, wenn sie beaufsichtigt oder bezüglich des sicheren Gebrauchs des Geräts unterwiesen wurden und die daraus resultierenden Gefahren verstehen. Kinder dürfen nicht mit dem Gerät spielen. Reinigung und Benutzer-Wartung dürfen nicht von Kindern ohne Beaufsichtigung durchgeführt werden.
- Laden Sie keine nicht wieder aufladbaren Batterien auf. Verstoß gegen diesen Hinweis führt zu Gefährdungen.
- Wenn die Anschlussleitung beschädigt wird, muss sie durch den Hersteller oder seinen Kundendienst oder eine ähnlich qualifizierte Person ersetzt werden, um Gefährdungen zu vermeiden.

- Schützen Sie elektrische Teile gegen Feuchtigkeit. Tauchen Sie diese nie in Wasser oder andere Flüssigkeiten, um einen elektrischen Schlag zu vermeiden. Halten Sie das Gerät nie unter fließendes Wasser. Beachten Sie die Anweisungen für Reinigung, Wartung und Reparatur.

🏠 Das Gerät ist nur den Gebrauch in Innenräumen geeignet.

⚠️ ACHTUNG! Dieses Ladegerät ist ausschließlich zum Aufladen von Akku-Packs der folgenden Typen geeignet:

/// PARKSIDE® 12 V Akku-Pack		
PAPK 12 A3	2,0 Ah	3 Zellen
PAPK 12 B3	4,0 Ah	6 Zellen
PAPK 12 C1	2,5 Ah	3 Zellen
PAPK 12 D1	5,0 Ah	6 Zellen

Geeignete Akku-Packs und Ladegeräte

Akku-Pack:	/// PARKSIDE X 12 V Team
Ladegerät:	/// PARKSIDE X 12 V Team

- Kunden aus ES (Spanien) & IT (Italien) können kompatible Ersatzakkus und Ladegeräte über den LIDL-Onlineshop www.lidl.de beziehen. Kunden aus PT (Portugal) & MT (Malta) über www.optimex-shop.com.

● Vor der ersten Verwendung

● Produkt auspacken

1. Entnehmen Sie das Produkt aus der Verpackung und entfernen Sie sämtliche Verpackungsmaterialien und Schutzfolien.
2. Prüfen Sie, ob alle Teile vorhanden sind und ob der beschriebene Lieferumfang vollständig ist (siehe „Lieferumfang“).
3. Überprüfen Sie, ob sich das Produkt und sämtliche Teile in gutem Zustand befinden. Sollten Sie eine Beschädigung oder einen Defekt feststellen, verwenden Sie das Produkt nicht, sondern verfahren Sie wie im Kapitel „Garantie“ beschrieben.

● Zubehör

- Um dieses Produkt sicher und korrekt zu betreiben, ist das folgende Zubehör, d. h. Einsatzwerkzeuge und Sägeblätter, notwendig:
 - Geeignetes Sägeblatt
- Zubehör und Sägeblätter sind über Ihren zugelassenen Händler erhältlich. Achten Sie beim Kauf immer auf die technischen Anforderungen dieses Produkts (siehe „Technische Daten“).
- Benutzen Sie nur Zubehör und Zusatzgeräte, die in der Bedienungsanleitung angegeben sind. Der Gebrauch anderer als in der Bedienungsanleitung empfohlener Einsatzwerkzeuge oder anderen Zubehörs kann ein Verletzungsrisiko für Sie bedeuten.
- Falls Sie Zweifel haben, fragen Sie einen qualifizierten Experten oder den Händler Ihres Vertrauens um Rat.

● Akku-Pack aufladen

WARNUNG! Verletzungsrisiko!



Trennen Sie das Ladegerät **[11]** immer von der Stromversorgung, bevor Sie den Akku-Pack **[9]** einsetzen/entnehmen.

HINWEIS

- ▶ Sie können den Akku-Pack **[9]** zu jedem Zeitpunkt laden, ohne dessen Lebensdauer zu verringern.
 - ▶ Der Akku-Pack **[9]** wird bei einer Unterbrechung des Ladevorgangs nicht beschädigt.
 - ▶ Lassen Sie das Ladegerät **[11]** zwischen aufeinanderfolgenden Ladevorgängen für mindestens 15 Minuten abkühlen.
- Vor der Inbetriebnahme: Laden Sie den Akku-Pack **[9]** auf, wenn er einen mittleren oder niedrigen Ladezustand aufweist (siehe „Ladezustand des Akku-Packs überprüfen“).
 - Die Ladekontroll-LEDs (rot **[13]** und grün **[12]**) zeigen den Zustand des Ladegeräts **[11]** und des Akku-Packs **[9]** an.

LED	Zustand
Rote LED [13] leuchtet	Akku-Pack [9] lädt
Grüne LED [12] leuchtet	Akku-Pack [9] voll aufgeladen
Grüne LED [12] und rote LED [13] blinken	Akku-Pack [9] defekt
Rote LED [13] blinkt	Akku-Pack [9] zu kalt oder zu warm
Grüne LED [12] leuchtet (ohne Akku-Pack [9])	Ladegerät [11] betriebsbereit

1. Setzen Sie den Akku-Pack **[9]** in das Ladegerät **[11]** ein.
2. Verbinden Sie den Netzstecker des Ladegeräts **[11]** mit einer Steckdose.
3. Wenn der Akku-Pack **[9]** voll aufgeladen ist:
 - Ziehen Sie den Netzstecker des Ladegeräts **[11]** aus der Steckdose.
 - Entnehmen Sie den Akku-Pack **[9]** aus dem Ladegerät **[11]**.

● Akku-Pack einsetzen/ entnehmen

Akku-Pack einsetzen

1. Schieben Sie den Akku-Pack **9** auf den Handgriff **7**.
2. Stellen Sie sicher, dass der Akku-Pack **9** hörbar einrastet.

Akku-Pack entnehmen

1. Drücken Sie auf die Entriegelungstaste **8** am Akku-Pack **9**.
2. Ziehen Sie den Akku-Pack **9** vom Handgriff **7** ab.

● Ladezustand des Akku-Packs überprüfen

- Drücken Sie gleichzeitig die Einschaltsperrleiste **6** und den Ein-/Aus-Schalter **10**. Die Ladezustand-LEDs **15** zeigen den Ladezustand wie folgt an:

Farbe	Ladezustand
Rot/orange/grün	Maximal
Rot/orange	Mittel
Rot	Niedrig

● Zusammenbau

● Haltebügel anbringen/ entnehmen

(Abb. B, C, D)

⚠️ WARNUNG! Verletzungsrisiko!



Schalten Sie das Produkt immer aus, entnehmen Sie den Akku-Pack **9** und lassen Sie das Produkt abkühlen, bevor Sie Anpassungen vornehmen.

Haltebügel anbringen

- Schieben Sie den Haltebügel **14** über die Führung an der Fußplatte **2** und auf das Produkt.

Haltebügel entnehmen

- Drücken Sie die Entriegelung **5** und ziehen Sie den Haltebügel **14** nach vorne aus der Führung heraus.

● Sägeblatt anbringen/ auswechseln

⚠️ WARNUNG! Verletzungsrisiko!



Schalten Sie das Produkt immer aus, entnehmen Sie den Akku-Pack **9** und lassen Sie das Produkt abkühlen, bevor Sie Anpassungen vornehmen.

⚠️ VORSICHT! Verletzungsrisiko!



Sägeblätter sind scharfkantig und können während der Verwendung heiß werden. Tragen Sie immer Schutzhandschuhe, wenn Sie Sägeblätter handhaben.

⚠️ ACHTUNG! Risiko von Sachschäden!

- ▶ Die Zähne des Sägeblatts **1** müssen nach unten zeigen.

1. Drehen Sie das Schnellspannfutter **3** in Pfeilrichtung bis zum Anschlag. Halten Sie das Schnellspannfutter in dieser Position.
2. Schieben Sie das Sägeblatt **1** bis zum Anschlag in das Schnellspannfutter **3**.
3. Lassen Sie das Schnellspannfutter **3** los, sodass es in die Ausgangsposition zurückkehrt.
4. Das Sägeblatt **1** ist nun verriegelt.

● Bedienung

● Ein-/Ausschalten

⚠️ VORSICHT! Verletzungsrisiko!



Tragen Sie immer Schutzhandschuhe, wenn Sie das Produkt handhaben oder damit arbeiten.

⚠️ VORSICHT! Verletzungsrisiko!

- ▶ Bevor Sie das Produkt einschalten: Stellen Sie sicher, dass das Sägeblatt **1** das Werkstück nicht berührt.

⚠ VORSICHT! Verletzungsrisiko!

- ▶ Achten Sie auf einen sicheren Stand. Halten Sie das Produkt während der Arbeit immer mit beiden Händen fest.
- ▶ Halten Sie Ihre Hände vom Sägeblatt **1** fern, wenn das Produkt in Betrieb ist.

HINWEIS

- ▶ Sie können den Ein-/Aus-Schalter **10** nicht für einen Dauerbetrieb arretieren.

Einschalten

1. Lösen Sie die Einschaltsperrle **6**, indem Sie sie auf der linken oder rechten Seite hineindrücken.
2. Halten Sie den Ein-/Aus-Schalter **10** gedrückt.
3. Regeln Sie die gewünschte Geschwindigkeit, indem Sie die Druckstärke auf den Ein-/Aus-Schalter **10** ändern.

Ausschalten

1. Lassen Sie den Ein-/Aus-Schalter **10** los.
2. Wenn Sie den Ein-/Aus-Schalter **10** loslassen, kehrt die Einschaltsperrle **6** in ihre Ausgangsposition zurück.

● Arbeitsanweisungen

⚠ VORSICHT! Risiko von Verletzungen und Sachschäden!

- ▶ Tragen Sie Schutzhandschuhe, wenn Sie das Sägeblatt **1** handhaben. Auf diese Weise vermeiden Sie Schnittverletzungen.
- ▶ Verwenden Sie keine stumpfen oder verbogenen Sägeblätter oder Sägeblätter, die auf eine andere Weise beschädigt sind.
- ▶ Bevor Sie das Werkstück sägen, überprüfen Sie es auf verborgene Objekte wie Nägel und Schrauben und entfernen Sie diese.
- ▶ Setzen Sie immer ein geeignetes Sägeblatt ein.

⚠ VORSICHT! Risiko von Verletzungen und Sachschäden!

- ▶ Sichern Sie das Werkstück mit Klemmvorrichtungen auf der Werkbank.
- ▶ Wenden Sie nur den minimal notwendigen Druck beim Sägen an. Bei übermäßigem Druck kann sich das Sägeblatt verbiegen oder brechen.
- ▶ Schalten Sie das Produkt sofort aus, wenn sich das Sägeblatt verhakt hat. Versuchen Sie, den Sägeschnitt zu spreizen und ziehen Sie das Sägeblatt vorsichtig heraus.
- ▶ Stehen Sie während der Arbeit immer seitlich vom Produkt.
- ▶ Stellen Sie immer sicher, dass der Arbeitsplatz gut belüftet ist.
- ▶ Vermeiden Sie eine Überlastung des Produkts bei der Arbeit.
- ▶ Sägen Sie das Material mit gleichmäßigem Vorschub.

● Normale Sägeschnitte

1. Stellen Sie sicher, dass das Sägeblatt **1** das Werkstück nicht berührt.
2. Schalten Sie das Produkt ein.
3. Setzen Sie die Fußplatte **2** auf dem Werkstück an.
4. Üben Sie beim Sägen einen gleichmäßigen Druck aus und schreiten Sie in einem gleichmäßigen Tempo voran. Sie können waagerechte, diagonale oder senkrechte Schnitte sägen (Abb. E).
5. Wenn Sie den Haltebügel **14** verwenden, bewegen Sie das Produkt nach unten und üben Sie leichten Druck aus (Abb. G).
6. Wenn Sie fertig sind:
 - Schalten Sie das Produkt aus.
 - Ziehen Sie das Sägeblatt **1** aus dem Werkstück.

● Tauchsägen

(Abb. F)

⚠ VORSICHT! Risiko von Rückschlag und Verletzungen!

- ▶ Führen Sie Tauchsägeschnitte nur in weichen Materialien (z. B. Holz oder Gipsplatte) mit einem kurzen Sägeblatt (max. Länge: 150 mm) durch.
- ▶ Tauchsägeschnitte sind sehr herausfordernd und mit einem erhöhten Verletzungsrisiko verbunden. Wenden Sie diese Technik nur an, wenn Sie damit vertraut sind.

HINWEIS

- ▶ Vor dem Tauchsägen: Entnehmen Sie den Haltebügel **14**.

1. Setzen Sie die Vorderkante der Fußplatte **2** auf dem Werkstück an, sodass das Sägeblatt **1** das Werkstück nicht berührt.
2. Schalten Sie das Produkt ein.
3. Tauchen Sie das Sägeblatt **1** langsam in das Werkstück ein.
4. Wenn Sie das Werkstück der Tiefe nach durchsägt haben, fahren Sie normal fort.

● Bündig sägen

⚠ VORSICHT! Risiko von Rückschlag und Verletzungen!

- ▶ Stellen Sie sicher, dass das Sägeblatt **1** länger als der Rohrdurchmesser ist.

HINWEIS

- ▶ Bevor Sie bündig sägen: Entnehmen Sie den Haltebügel **14**.
- ▶ Mit einem flexiblen Bimetall-Sägeblatt können Sie hervorstehende Werkstücke (z. B. Wasserrohre) bündig an einer Wand absägen.

1. Setzen Sie das Sägeblatt **1** direkt an der Wand an.
2. Biegen Sie das Sägeblatt **1** durch leichten seitlichen Druck auf das Produkt, sodass die Fußplatte **2** die Wand berührt.
3. Schalten Sie das Produkt ein.
4. Sägen Sie das Werkstück mit konstantem Druck ab.

● Reinigung und Pflege

⚠ WARNUNG! Verletzungsrisiko!



Schalten Sie das Produkt immer aus, entnehmen Sie den Akku-Pack **9** und lassen Sie das Produkt abkühlen, bevor Sie Anpassungen vornehmen.

HINWEIS

- ▶ Verwenden Sie zur Reinigung des Produkts keine chemischen, alkalischen, scheuernden oder anderen aggressiven Reinigungsmittel oder Desinfektionsmittel, da diese die Oberflächen angreifen können.
- Lassen Sie niemals Flüssigkeiten in das Produkt gelangen.
- Halten Sie das Produkt immer sauber, trocken und frei von Öl oder Fett.
- Nach jeder Verwendung und vor der Lagerung: Entfernen Sie Fremdkörper vom Produkt.
- Eine regelmäßige und gründliche Reinigung gewährleistet eine sichere Verwendung und verlängert die Lebensdauer des Produkts.
- Reinigen Sie das Produkt mit einem trockenen Tuch.
- Verwenden Sie eine weiche Bürste für schwer erreichbare Stellen.
- Reinigen Sie insbesondere die Lüftungsöffnungen nach jeder Verwendung mit einem Tuch und einer weichen Bürste. Die Lüftungsöffnungen müssen immer frei bleiben.

● **Wartung**

- Vor und nach jeder Verwendung: Überprüfen Sie das Produkt und das Zubehör (z. B. Sägeblätter) auf Verschleiß und Beschädigungen. Falls nötig, ersetzen Sie verschlissenes oder beschädigtes Zubehör. Beachten Sie die technischen Anforderungen (siehe „Technische Daten“).
- Überprüfen Sie, ob Abdeckungen und Sicherheitsvorrichtungen in einwandfreiem Zustand und korrekt installiert sind. Ist dies nicht der Fall, lassen Sie sie von einem Experten ersetzen.
- Ersetzen Sie das Sägeblatt **1**, falls es stumpf, verbogen oder auf eine andere Weise beschädigt ist.

● **Reparatur**

- Dieses Produkt enthält keine Teile, die vom Nutzer repariert werden können.
- Kontaktieren Sie eine zugelassene Reparaturwerkstatt oder eine ähnlich qualifizierte Person, um das Produkt überprüfen und reparieren zu lassen.

● **Ersatzteile/Zubehör**

- Kunden können kompatible Ersatzteile und Zubehör über www.optimex-shop.com beziehen.
- Halten Sie die Bestellnummer für Ihre Bestellung bereit.
- Sie können Bestellungen nur online aufgeben.
- Wenden Sie sich für weitere Informationen an die Lidl-Service-Hotline (siehe „Service“).

Teil	Bestellnummer
Sägeblatt 1	99944974305
Haltebügel 14	99944974304

● **Lagerung**

- Reinigen Sie das Produkt wie zuvor beschrieben.

- Lagern Sie das Produkt inkl. Zubehör an einem dunklen, trockenen, frostfreien, gut belüfteten Ort.
- Lagern Sie das Produkt immer außer Reichweite von Kindern.
- Die ideale Temperatur für eine Langzeitlagerung (länger als 3 Monate) liegt zwischen +20 und +26 °C.
- Lagern Sie das Produkt in dessen Tragekoffer.

Akku-Pack

- Vor der Langzeitlagerung: Lagern Sie den Akku-Pack **9** nur teilweise aufgeladen. Der Akku-Pack sollte zu 40 bis 60 % aufgeladen sein (rote und orangefarbene Ladezustand-LEDs **15** leuchten).
- Bei Langzeitlagerung: Überprüfen Sie den Ladezustand des Akku-Packs **9** ungefähr alle 3 Monate. Falls nötig, laden Sie den Akku-Pack wieder auf.

● **Transport**

- Transportieren Sie das Produkt in dessen Tragekoffer.
- Schützen Sie das Produkt vor schweren Stößen oder starken Vibrationen, welche beim Transport in Fahrzeugen auftreten können.
- Sichern Sie das Produkt, damit es nicht verrutschen oder umfallen kann.

● **Entsorgung**

Die Verpackung besteht aus umweltfreundlichen Materialien, die Sie über die örtlichen Recyclingstellen entsorgen können.



Beachten Sie die Kennzeichnung der Verpackungsmaterialien bei der Abfalltrennung, diese sind gekennzeichnet mit Abkürzungen (a) und Nummern (b) mit folgender Bedeutung: 1-7: Kunststoffe/20-22: Papier und Pappe/80-98: Verbundstoffe.

Produkt:



Möglichkeiten zur Entsorgung des ausgedienten Produkts erfahren Sie bei Ihrer Gemeinde- oder Stadtverwaltung.



Werfen Sie Ihr Produkt, wenn es ausgedient hat, im Interesse des Umweltschutzes nicht in den Hausmüll, sondern führen Sie es einer fachgerechten Entsorgung zu. Über Sammelstellen und deren Öffnungszeiten können Sie sich bei Ihrer zuständigen Verwaltung informieren.

Defekte oder verbrauchte Batterien/Akkus müssen gemäß Richtlinie 2006/66/EG und deren Änderungen recycelt werden. Geben Sie Batterien/Akkus und/oder das Produkt über die angebotenen Sammeleinrichtungen zurück.



Umweltschäden durch falsche Entsorgung der Batterien/Akkus!

Entnehmen Sie die Batterien/den Akku-Pack aus dem Produkt vor der Entsorgung.

Batterien/Akkus dürfen nicht über den Hausmüll entsorgt werden. Sie können giftige Schwermetalle enthalten und unterliegen der Sondermüllbehandlung. Die chemischen Symbole der Schwermetalle sind wie folgt: Cd = Cadmium, Hg = Quecksilber, Pb = Blei. Geben Sie deshalb verbrauchte Batterien/Akkus bei einer kommunalen Sammelstelle ab.

● Garantie

Das Produkt wurde nach strengen Qualitätsrichtlinien hergestellt und vor der Auslieferung sorgfältig geprüft. Im Falle von Material- oder Herstellungsfehlern haben Sie gegenüber dem Verkäufer des Produkts gesetzliche Rechte. Ihre gesetzlichen Rechte werden in keiner Weise durch unsere unten aufgeführte Garantie eingeschränkt.

Die Garantie für dieses Produkt beträgt 3 Jahre ab Kaufdatum. Die Garantiezeit beginnt mit dem Kaufdatum. Bewahren Sie den Originalkaufbeleg an einem sicheren Ort auf, da dieses Dokument als Nachweis des Kaufs erforderlich ist.

Alle Schäden oder Mängel, die bereits zum Zeitpunkt des Kaufs vorhanden sind, müssen unverzüglich nach dem Auspacken des Produkts gemeldet werden.

Sollte das Produkt innerhalb von 3 Jahren ab Kaufdatum einen Material- oder Herstellungsfehler aufweisen, werden wir es – nach unserer Wahl – kostenlos für Sie reparieren oder ersetzen. Die Garantiezeit verlängert sich durch einen stattgegebenen Gewährleistungsanspruch nicht. Dies gilt auch für ersetzte und reparierte Teile.

Diese Garantie erlischt, wenn das Produkt beschädigt oder unsachgemäß verwendet oder gewartet wurde.

Die Garantie deckt Material- und Herstellungsfehler ab. Diese Garantie erstreckt sich weder auf Produktteile, die normalem Verschleiß unterliegen, und somit als Verschleißteile gelten (z. B. Batterien, Akkus, Schläuche, Farbpatronen), noch auf Schäden an zerbrechlichen Teilen, z. B. Schalter oder Teile aus Glas.

● Abwicklung im Garantiefall

Um eine schnelle Bearbeitung Ihres Anspruchs zu gewährleisten, beachten Sie die folgenden Hinweise:

Halten Sie den Originalkaufbeleg und die Artikelnummer (IAN 449743_2310) als Nachweis für den Kauf bereit.

Sie finden die Artikelnummer auf dem Typenschild, einer Gravur auf dem Produkt, der Startseite der Bedienungsanleitung (unten links) oder als Aufkleber auf der Rück- oder Unterseite des Produkts.

Sollten Funktionsfehler oder sonstige Mängel auftreten, wenden Sie sich zunächst telefonisch oder per E-Mail an die unten aufgeführte Serviceabteilung.

Sobald das Produkt als defekt erfasst wurde, können Sie es kostenlos an die Ihnen mitgeteilte Service-Anschrift zurücksenden. Stellen Sie sicher, dass Sie den Originalkaufbeleg (Kassenbon) sowie eine kurze, schriftliche Beschreibung beilegen, in der die Einzelheiten des Defekts und der Zeitpunkt des Auftretens dargelegt sind.

● **Service**

DE Service Deutschland

Tel.: 0800 5435 111

E-Mail: owim@lidl.de

AT Service Österreich

Tel.: 0800 292726

E-Mail: owim@lidl.at

CH Service Schweiz

Tel.: 0800 562153

E-Mail: owim@lidl.ch



● EU-Konformitätserklärung

EU-KONFORMITÄTSERKLÄRUNG (Nr. 449743_2310)

IAN: 449743_2310
Produkt-Identifikation: "PARKSIDE" Akku-Astsäge
Modellnummer: HG11034

Der oben beschriebene Gegenstand der Erklärung erfüllt die einschlägigen Harmonisierungsvorschriften der Union:

Richtlinie 2006/42/EG
Richtlinie 2014/30/EU
Richtlinie 2011/65/EU mit allen dazugehörigen Änderungen

Angabe der einschlägigen harmonisierten Normen oder der anderen technischen Spezifikationen, für die die Konformität erklärt wird:

Nr. / Teile
Richtlinie 2006/42/EG
EN 62841-1:2015/A11:2022
EN 62841-2-11:2016/A1:2020
Richtlinie 2014/30/EU
EN IEC 55014-1:2021
EN IEC 55014-2:2021
EN IEC 61000-3-2:2019/A1:2021
EN 61000-3-3:2013/A2:2021

Der Gegenstand der oben beschriebenen Erklärung steht im Einklang mit der Richtlinie 2011/65/EU des Europäischen Parlaments und des Rates vom 8. Juni 2011 zur Beschränkung der Verwendung bestimmter gefährlicher Stoffe in Elektro- und Elektronikgeräten:

Nr. / Teile
Richtlinie 2011/65/EU
EN IEC 63000:2018

Zusatzangaben:

Nr. / Teile
EN 60335-2-29:2021/A1:2021
EN 60335-1:2012/A15:2021
EN 62233:2008
EN 62841-1:2015/A11:2022 Annex K

Person, die die technische Dokumentation aufbewahrt: OWIM GmbH & Co.KG

Unterzeichnet für und im Namen von:

OWIM GmbH & Co. KG, Stiftsbergstraße 1, 74167 Neckarsulm, Deutschland

Diese Konformitätserklärung wird unter der alleinigen Verantwortung des Herstellers ausgestellt.

Original-Konformitätserklärung

Neckarsulm
Ort

15.12.2023
Datum

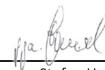
ppa. Stefan Haensel
Prokurist

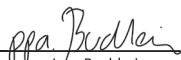
ppa. Jöns Buchheim
Prokurist

OWIM GmbH & Co. KG

Stiftsbergstraße 1
74167 Neckarsulm
GERMANY

Model No.: HG11034

Version: 03/2024

IAN 449743_2310

