



Akku-Astsäge 20 V / Rechargeable Branch Cutter 20V / Coupe-branches sans fil 20 V PASA 20-Li A1

(DE) (AT) (CH)

Akku-Astsäge 20 V

Originalbetriebsanleitung

(FR) (BE)

Coupe-branches sans fil 20 V

Traduction des instructions d'origine

(PL)

Akumulatorowa piła do gałęzi 20 V

Tłumaczenie oryginalnej instrukcji obsługi

(SK)

Akumulátorová píla na konáre 20 V

Preklad originálneho návodu na obsluhu

(ES)

Sierra cortarramas recargable 20 V

Traducción del manual de instrucciones original

(HU)

Akkus kerti fűrész 20 V

Az originál használati utasítás fordítása

(GB) (MT)

Rechargeable Branch Cutter 20V

Translation of the original instructions

(NL) (BE)

Accu takkenzaag 20 V

Vertaling van de originele gebruiksaanwijzing

(CZ)

Aku pilka na větve 20 V

Překlad originálního provozního návodu

(DK)

Batteridreven grensav 20 V

Oversættelse af den originale driftsvejledning

(IT) (MT)

Seghetto ricaricabile per potatura 20 V

Traduzione delle istruzioni d'uso originali

(SI)

Žaga za rezanje vej na akumulator 20 V

Prevod originalnega navodila za uporabo

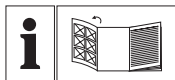

DE AT CH

Klappen Sie vor dem Lesen die Seite mit den Abbildungen aus und machen Sie sich anschließend mit allen Funktionen des Gerätes vertraut.

GB MT

Before reading, unfold the page containing the illustrations and familiarise yourself with all functions of the device.

FR BE

Avant de lire le mode d'emploi, ouvrez la page contenant les illustrations et familiarisez-vous ensuite avec toutes les fonctions de l'appareil.

NL BE

Vouw vóór het lezen de pagina met de afbeeldingen open en maak u vertrouwd met alle functies van het apparaat.

PL

Przed przeczytaniem proszę rozłożyć stronę z ilustracjami, a następnie proszę zapoznać się z wszystkimi funkcjami urządzenia.

CZ

Před čtením si otevřete stranu s obrázky a potom se seznámte se všemi funkcemi přístroje.

SK

Pred čítaním si odklopte stranu s obrázkami a potom sa oboznámte so všetkými funkciami prístroja.

DK

Før du læser, vend siden med billeder frem og bliv bekendt med alle apparatets funktioner.

ES

Antes de empezar a leer abra la página que contiene las imágenes y, en seguida, familiarícese con todas las funciones del dispositivo.

IT MT

Prima di leggere aprire la pagina con le immagini e prendere confidenza con le diverse funzioni dell'apparecchio.

HU

Olvasás előtt kattintson az ábrát tartalmazó oldalra és végezetül ismerje meg a készülék mindegyik funkcióját.

SI

Pred branjem odprite stran s slikami in se nato seznanite z vsemi funkcijami naprave.

DE / AT / CH	Originalbetriebsanleitung	Seite	4
GB / MT	Translation of the original instructions	Page	20
FR / BE	Traduction des instructions d'origine	Page	35
NL / BE	Vertaling van de originele gebruiksaanwijzing	Pagina	53
PL	Tłumaczenie oryginalnej instrukcji obsługi	Strona	69
CZ	Překlad originálního provozního návodu	Strana	85
SK	Preklad originálneho návodu na obsluhu	Strana	100
DK	Oversættelse af den originale driftsvejledning	Side	115
ES	Traducción del manual de instrucciones original	Página	129
IT/MT	Traduzione delle istruzioni d'uso originali	Pagina	145
HU	Az originál használati utasítás fordítása	Oldal	161
SI	Prevod originalnega navodila za uporabo	Stran	177

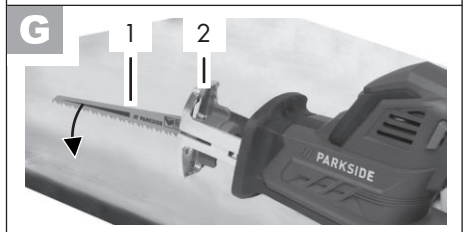
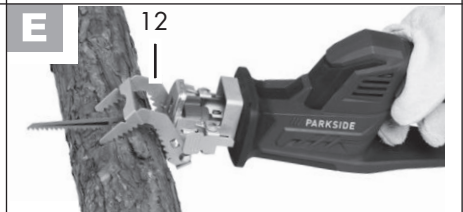
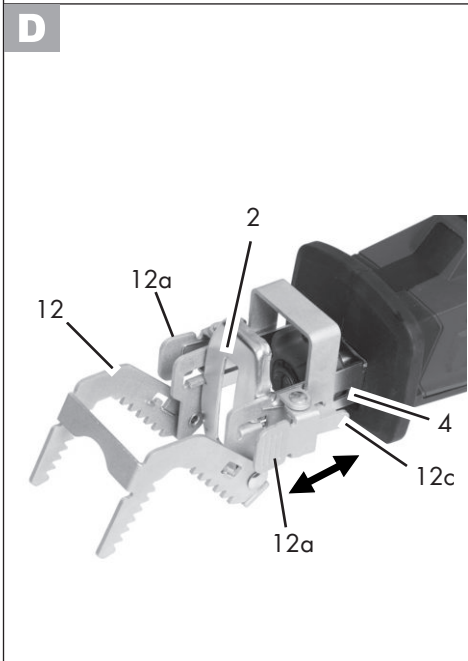
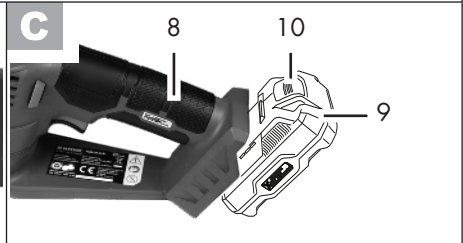
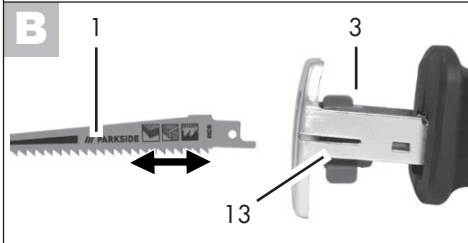
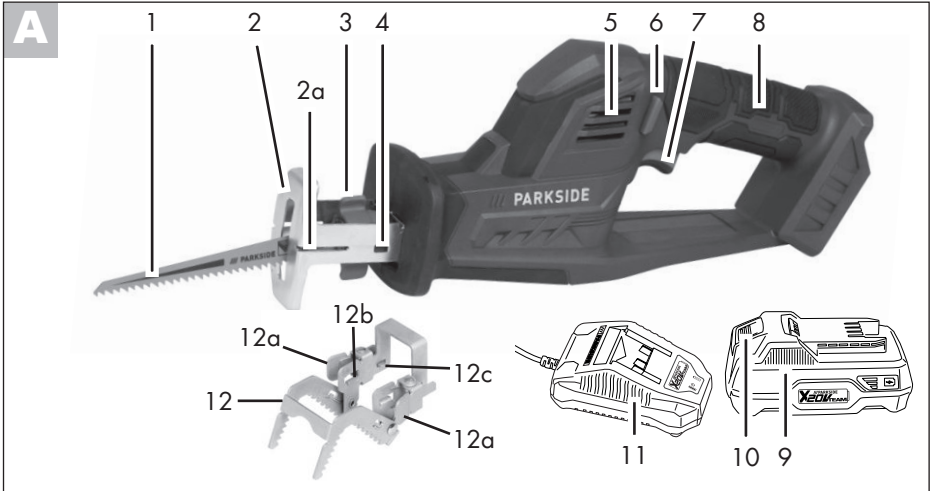

Inhalt

Einleitung	4
Bestimmungsgemäße	
Verwendung	4
Allgemeine Beschreibung	5
Lieferumfang	5
Funktionsbeschreibung	5
Übersicht	5
Technische Daten	5
Ladezeiten	6
Sicherheitshinweise	7
Bildzeichen in der Betriebsanleitung ...	7
Bildzeichen auf dem Gerät.....	7
Allgemeine Sicherheitshinweise	
für Elektrowerkzeuge	7
Sicherheitshinweise für hin- und	
hergehende Sägen	10
Restrisiken	12
Montageanleitung	12
Sägeblatt montieren/entnehmen	12
Ast-Haltebügel einsetzen/entfernen ..	13
Bedienung	13
Akku entnehmen/einsetzen	13
Ein-/Ausschalten	13
Akku aufladen	13
Allgemeine Arbeitshinweise.....	14
Sägen ohne Ast-Haltebügel	14
Sägen mit Ast-Haltebügel	14
Tauschnitte durchführen.....	14
Reinigung/Wartung	15
Reinigung	15
Allgemeine Wartungsarbeiten	15
Lagerung	15
Entsorgung/Umweltschutz	16
Fehlersuche	17
Ersatzteile/Zubehör	17
Garantie	18
Reparatur-Service	19
Service-Center	19
Importeur	19
Original-EG-Konformitäts-	
erklärung	192
Explosionszeichnung	205

Einleitung

Herzlichen Glückwunsch zum Kauf Ihres neuen Gerätes. Sie haben sich damit für ein hochwertiges Gerät entschieden. Dieses Gerät wurde während der Produktion auf Qualität geprüft und einer Endkontrolle unterzogen. Die Funktionsfähigkeit Ihres Gerätes ist somit sichergestellt.



Die Betriebsanleitung ist Bestandteil dieses Gerätes. Sie enthält wichtige Hinweise für Sicherheit, Gebrauch und Entsorgung. Machen Sie sich vor der Benutzung des Gerätes mit allen Bedien- und Sicherheitshinweisen vertraut. Benutzen Sie das Gerät nur wie beschrieben und für die angegebenen Einsatzbereiche. Bewahren Sie die Betriebsanleitung gut auf und händigen Sie alle Unterlagen bei Weitergabe des Gerätes an Dritte mit aus.

Bestimmungsgemäße Verwendung

Das Gerät ist für leichte und mittlere Sägearbeiten in Holz bestimmt. Mit montiertem Ast-Haltebügel eignet sich das Gerät zum Sägen von Ästen.

Das Gerät ist Teil der Serie Parkside X 20 V TEAM und kann mit Akkus der Parkside X 20 V TEAM Serie betrieben werden. Die Akkus dürfen nur mit Ladegeräten der Serie Parkside X 20 V TEAM geladen werden.

Jede andere Verwendung, die in dieser Betriebsanleitung nicht ausdrücklich zugelassen wird, kann zu Schäden am Gerät führen und eine ernsthafte Gefahr für den Benutzer darstellen.

Das Gerät ist zum Gebrauch durch Erwachsene bestimmt. Erlauben Sie niemals Personen, die mit diesen Anweisungen

nicht vertraut sind, oder Kindern die Verwendung der Maschine. Örtlich geltende Vorschriften können das Alter des Benutzers beschränken.

Der Bediener oder Nutzer ist für Unfälle oder Schäden an anderen Menschen oder deren Eigentum verantwortlich.

Der Hersteller haftet nicht für Schäden, die durch bestimmungswidrigen Gebrauch oder falsche Bedienung verursacht wurden. Dieses Gerät ist nicht zur gewerblichen Nutzung geeignet. Bei gewerblichem Einsatz erlischt die Garantie.

Allgemeine Beschreibung

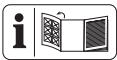

Die Abbildung der wichtigsten Funktionsteile finden Sie auf der Ausklappseite.

Lieferumfang

Nehmen Sie das Gerät vorsichtig aus der Packung und prüfen Sie, ob die nachfolgenden Teile vollständig sind:

- Akku-Astsäge
- Ast-Haltebügel
- Sägeblatt
- Aufbewahrungskoffer
- Betriebsanleitung



Akku und Ladegerät sind nicht im Lieferumfang enthalten.

Funktionsbeschreibung

Die Akku-Astsäge ist eine handgeführte Säge mit einem sich hin- und herbewegenden Sägeblatt.

Die Funktion der Bedienteile entnehmen Sie bitte den nachfolgenden Beschreibungen.

Übersicht

- | | | |
|----------|-----------------|-------------------------------|
| A | 1 | Sägeblatt |
| | 2 | Fußplatte mit Einkerbung (2a) |
| | 3 | Schnellwechselfutter |
| | 4 | Ausnehmung für Ast-Haltebügel |
| | 5 | Lüftungsöffnungen |
| | 6 | Einschaltsperr |
| | 7 | Ein-/Ausschalter |
| | 8 | Handgriff |
| | 9 | Akku |
| | 10 | Entriegelungstaste, Akku |
| | 11 | Ladegerät |
| | 12 | Ast-Haltebügel |
| 12a | Flügelklemme | |
| 12b | Führungsschiene | |
| 12c | Rasthaken | |

- | | | |
|----------|----|-------------------|
| B | 13 | Sägeblattaufnahme |
|----------|----|-------------------|

Technische Daten

Akku-Astsäge 20 V...PASA 20-Li A1

Motorspannung U 20 V ==

Hubzahl..... 0-2700 min⁻¹

Hub..... 20 mm

Max. Schnitttiefe
(ohne Ast-Haltebügel) max. 90 mm

Gewicht (ohne Akku) 1,45 kg

Akku-Temperaturen..... max. 50 °C

Ladevorgang 4 - 40 °C

Betrieb..... -20 - 50 °C

Lagerung 0 - 45 °C

Schalldruckpegel

(L_{PA})..... 79,7 dB (A), K_{PA}= 3 dB

Schalleistungspegel (L_{WA})

gemessen..... 90,7 dB(A); K_{WA}=3 dB

Vibration (a_v) beim Sägen von

Spanplatten a_{h,B} 4,194 m/s²; K=1,5 m/s²

Holz balken a_{h,WB} 4,524 m/s²; K=1,5 m/s²

Ladezeiten

Das Gerät ist Teil der Serie Parkside X 20 V TEAM und kann mit Akkus der Parkside X 20 V TEAM Serie betrieben werden.

Akkus der Serie Parkside X 20 V TEAM dürfen nur mit Ladegeräten der Serie Parkside X 20 V TEAM geladen werden.

Wir empfehlen Ihnen, dieses Gerät ausschließlich mit folgenden Akkus zu betrei-

ben: PAP 20 A1, PAP 20 A2, PAP 20 A3, PAP 20 B1, PAP 20 B3, Smart PAPS 204 A1.

Wir empfehlen Ihnen, diese Akkus mit folgenden Ladegeräten zu laden: PLG 20 A1, PLG 20 A2, PLG 20 A3, PLG 20 A4, PLG 20 C1, PLG 20 C3, PDSLIG 20 A1, Smart PLGS 2012 A1.

Eine aktuelle Liste der Akkukompatibilität finden Sie unter: www.lidl.de/akku

Ladezeit (Min.)	PAP 20 A1 PAP 20 B1	PAP 20 A2	PAP 20 A3 PAP 20 B3	Smart PAPS 204 A1	Smart PAPS 208 A1
PLG 20 A1 PLG 20 A4 PLG 20 C1	60	90	120	120	210
PLG 20 A2	45	60	80	80	165
PLG 20 A3 PLG 20 C3	35	45	60	50	120
PDSLIG 20 A1	35	45	60	50	120
Smart PLGS 2012 A1	35	40	40	40	50

Lärm- und Vibrationswerte wurden entsprechend den in der Konformitätserklärung genannten Normen und Bestimmungen ermittelt.

Die angegebenen Schwingungsgesamtwerte und die angegebenen Geräuschemissionswerte sind nach einem genormten Prüfverfahren gemessen worden und können zum Vergleich eines Elektrowerkzeugs mit einem anderen verwendet werden.

Die angegebenen Schwingungsgesamtwerte und die angegebenen Geräuschemissionswerte können auch zu einer vorläufigen Einschätzung der Belastung verwendet werden.



Warnung: Die Schwingungs- und Geräuschemissionen können während der tatsächlichen Benutzung des Elektrowerkzeugs von den Angabewerten abweichen, abhängig von der Art und Weise, in der das Elektrowerkzeug verwendet wird, insbesondere, welche Art von Werkstück bearbeitet wird.

Versuchen Sie, die Belastung durch Vibrationen und Geräusch so gering wie möglich zu halten. Beispielhafte Maßnahmen zur Verringerung der Belastung sind das Tragen von Handschuhen beim Gebrauch des Werkzeugs und die Begrenzung der Arbeitszeit. Dabei sind alle Anteile des Betriebszyklus zu berücksichtigen

(beispielsweise Zeiten, in denen das Elektrowerkzeug abgeschaltet ist, und solche, in denen es zwar eingeschaltet ist, aber ohne Belastung läuft).

Sicherheitshinweise

Dieser Abschnitt behandelt die grundlegenden Sicherheitsvorschriften bei der Arbeit mit dem Gerät.

Bildzeichen in der Betriebsanleitung



Gefahrenzeichen mit Angaben zur Verhütung von Personen- oder Sachschäden



Gebotszeichen mit Angaben zur Verhütung von Schäden



Tragen Sie beim Umgang mit dem Sägeblatt Handschuhe.



Hinweiszeichen mit Informationen zum besseren Umgang mit dem Gerät

Bildzeichen auf dem Gerät



Achtung!



Betriebsanleitung lesen



Setzen Sie das Gerät nicht der Feuchtigkeit aus. Arbeiten Sie nicht bei Regen.



Elektrogeräte gehören nicht in den Hausmüll.



Dieses Gerät ist Teil des Parkside X 20 V TEAM.

Allgemeine Sicherheitshinweise für Elektrowerkzeuge



WARNUNG! Lesen Sie alle Sicherheitshinweise, Anweisungen, Bilderungen und technischen Daten, mit denen dieses Elektrowerkzeug versehen ist.

Versäumnisse bei der Einhaltung der nachfolgenden Anweisungen können elektrischen Schlag, Brand und/oder schwere Verletzungen verursachen.

Bewahren Sie alle Sicherheitshinweise und Anweisungen für die Zukunft auf.

Der in den Sicherheitshinweisen verwendete Begriff „Elektrowerkzeug“ bezieht sich auf netzbetriebene Elektrowerkzeuge (mit Netzleitung) oder auf akkubetriebene Elektrowerkzeuge (ohne Netzleitung).

1) ARBEITSPLATZSICHERHEIT

- a) **Halten Sie Ihren Arbeitsbereich sauber und gut beleuchtet.** Unordnung oder unbeleuchtete Arbeitsbereiche können zu Unfällen führen.
- b) **Arbeiten Sie mit dem Elektrowerkzeug nicht in explosionsgefährdeter Umgebung, in der sich brennbare Flüssigkeiten, Gase oder Stäube befinden.** Elektrowerkzeuge erzeugen Funken, die den Staub oder die Dämpfe entzünden können.
- c) **Halten Sie Kinder und andere Personen während der Benutzung des Elektrowerkzeugs fern.** Bei Ablenkung können Sie die Kontrolle über das Elektrowerkzeug verlieren.

2) ELEKTRISCHE SICHERHEIT

- a) **Der Anschlussstecker des Elektrowerkzeugs muss in die Steckdose passen. Der Stecker darf in keiner Weise verändert werden. Verwenden Sie keine Adapterstecker gemeinsam mit Schutzgeerdeten Elektrowerkzeugen.**

Unveränderte Stecker und passende Steckdosen verringern das Risiko eines elektrischen Schlages.

- b) **Vermeiden Sie Körperkontakt mit geerdeten Oberflächen wie von Rohren, Heizungen, Herden und Kühlschränken.** Es besteht ein erhöhtes Risiko durch elektrischen Schlag, wenn Ihr Körper geerdet ist.
- c) **Halten Sie Elektrowerkzeuge von Regen oder Nässe fern.** Das Eindringen von Wasser in ein Elektrowerkzeug erhöht das Risiko eines elektrischen Schlages.
- d) **Zweckentfremden Sie die Anschlussleitung nicht, um das Elektrowerkzeug zu tragen, aufzuhängen oder um den Stecker aus der Steckdose zu ziehen. Halten Sie die Anschlussleitung fern von Hitze, Öl, scharfen Kanten oder sich bewegendem Teilen.** Beschädigte oder verwickelte Anschlussleitungen erhöhen das Risiko eines elektrischen Schlages.
- e) **Wenn Sie mit dem Elektrowerkzeug im Freien arbeiten, verwenden Sie nur Verlängerungsleitungen, die auch für den Außenbereich geeignet sind.** Die Anwendung einer für den Außenbereich geeigneten Verlängerungsleitung verringert das Risiko eines elektrischen Schlages.
- f) **Wenn der Betrieb des Elektrowerkzeugs in feuchter Umgebung**

nicht vermeidbar ist, verwenden Sie einen Fehlerstromschutzschalter. Der Einsatz eines Fehlerstromschutzschalters vermindert das Risiko eines elektrischen Schlages.

3) SICHERHEIT VON PERSONEN

- a) **Seien Sie aufmerksam, achten Sie darauf, was Sie tun, und gehen Sie mit Vernunft an die Arbeit mit dem Elektrowerkzeug. Benutzen Sie kein Elektrowerkzeug, wenn Sie müde sind oder unter Einfluss von Drogen, Alkohol oder Medikamenten stehen.** Ein Moment der Unachtsamkeit beim Gebrauch des Elektrowerkzeugs kann zu ernsthaften Verletzungen führen.
- b) **Tragen Sie persönliche Schutzausrüstung und immer eine Schutzbrille.** Das Tragen persönlicher Schutzausrüstung, wie Staubmaske, rutschfeste Sicherheitsschuhe, Schutzhelm oder Gehörschutz je nach Art und Einsatz des Elektrowerkzeugs, verringert das Risiko von Verletzungen.
- c) **Vermeiden Sie eine unbeabsichtigte Inbetriebnahme. Vergewissern Sie sich, dass das Elektrowerkzeug ausgeschaltet ist, bevor Sie es an die Stromversorgung und/oder den Akku anschließen, es aufnehmen oder tragen.** Wenn Sie beim Tragen des Elektrowerkzeugs den Finger am Schalter haben oder das Elektrowerkzeug eingeschaltet an die Stromversorgung anschließen, kann dies zu Unfällen führen.
- d) **Entfernen Sie Einstellwerkzeuge oder Schraubenschlüssel, bevor Sie das Elektrowerkzeug einschalten.** Ein Werkzeug oder Schlüssel, der sich in einem drehenden Teil

des Elektrowerkzeugs befindet, kann zu Verletzungen führen.

- e) **Vermeiden Sie eine abnormale Körperhaltung. Sorgen Sie für einen sicheren Stand und halten Sie jederzeit das Gleichgewicht.** Dadurch können Sie das Elektrowerkzeug in unerwarteten Situationen besser kontrollieren.
 - f) **Tragen Sie geeignete Kleidung. Tragen Sie keine weite Kleidung oder Schmuck. Halten Sie Haare und Kleidung fern von sich bewegenden Teilen.** Lockere Kleidung, Schmuck oder lange Haare können von sich bewegenden Teilen erfasst werden.
 - g) **Wenn Staubabsaug- und -auffangeinrichtungen montiert werden können, sind diese anzubringen und richtig zu verwenden.** Verwendung einer Staubabsaugung kann Gefährdungen durch Staub verringern.
 - h) **Wiegen Sie sich nicht in falscher Sicherheit und setzen Sie sich nicht über die Sicherheitsregeln für Elektrowerkzeuge hinweg, auch wenn Sie nach vielfachem Gebrauch mit dem Elektrowerkzeug vertraut sind.** Achtloses Handeln kann binnen Sekundenbruchteilen zu schweren Verletzungen führen.
- 4) VERWENDUNG UND BEHANDLUNG DES ELEKTROWERKZEUGES**
- a) **Überlasten Sie das Elektrowerkzeug nicht. Verwenden Sie für Ihre Arbeit das dafür bestimmte Elektrowerkzeug.** Mit dem passenden Elektrowerkzeug arbeiten Sie besser und sicherer im angegebenen Leistungsbereich.
 - b) **Benutzen Sie kein Elektrowerkzeug, dessen Schalter defekt ist.** Ein Elektrowerkzeug, das sich nicht mehr ein- oder ausschalten lässt, ist gefährlich und muss repariert werden.
 - c) **Ziehen Sie den Stecker aus der Steckdose und/oder entfernen Sie einen abnehmbaren Akku, bevor Sie Geräteeinstellungen vornehmen, Einsatzwerkzeugteile wechseln oder das Elektrowerkzeug weglegen.** Diese Vorsichtsmaßnahme verhindert den unbeabsichtigten Start des Elektrowerkzeugs.
 - d) **Bewahren Sie unbenutzte Elektrowerkzeuge außerhalb der Reichweite von Kindern auf. Lassen Sie keine Personen das Elektrowerkzeug benutzen, die mit diesem nicht vertraut sind oder diese Anweisungen nicht gelesen haben.** Elektrowerkzeuge sind gefährlich, wenn sie von unerfahrenen Personen benutzt werden.
 - e) **Pflegen Sie das Elektrowerkzeug und Einsatzwerkzeug mit Sorgfalt. Kontrollieren Sie, ob bewegliche Teile einwandfrei funktionieren und nicht klemmen, ob Teile gebrochen oder so beschädigt sind, dass die Funktion des Elektrowerkzeugs beeinträchtigt ist. Lassen Sie beschädigte Teile vor dem Einsatz des Elektrowerkzeugs reparieren.** Viele Unfälle haben ihre Ursache in schlecht gewarteten Elektrowerkzeugen.
 - f) **Halten Sie Schneidwerkzeuge scharf und sauber.** Sorgfältig gepflegte Schneidwerkzeuge mit scharfen Schneidkanten verklemmen sich weniger und sind leichter zu führen.
 - g) **Verwenden Sie Elektrowerkzeug, Einsatzwerkzeug, Einsatz-**

werkzeuge usw. entsprechend diesen Anweisungen. Berücksichtigen Sie dabei die Arbeitsbedingungen und die auszuführende Tätigkeit. Der Gebrauch von Elektrowerkzeugen für andere als die vorgesehenen Anwendungen kann zu gefährlichen Situationen führen.

h) Halten Sie Griffe und Griffflächen trocken, sauber und frei von Öl und Fett. Rutschige Griffe und Griffflächen erlauben keine sichere Bedienung und Kontrolle des Elektrowerkzeugs in unvorhergesehenen Situationen.

5) VERWENDUNG UND BEHANDLUNG DES AKKUWERKZEUGS

a) Laden Sie die Akkus nur in Ladegeräten auf, die vom Hersteller empfohlen werden. Durch ein Ladegerät, das für eine bestimmte Art von Akkus geeignet ist, besteht Brandgefahr, wenn es mit anderen Akkus verwendet wird.

b) Verwenden Sie nur die dafür vorgesehenen Akkus in den Elektrowerkzeugen. Der Gebrauch von anderen Akkus kann zu Verletzungen und Brandgefahr führen.

c) Halten Sie den nicht benutzten Akku fern von Büroklammern, Münzen, Schlüsseln, Nägeln, Schrauben oder anderen kleinen Metallgegenständen, die eine Überbrückung der Kontakte verursachen könnten. Ein Kurzschluss zwischen den Akkukontakten kann Verbrennungen oder Feuer zur Folge haben.

d) Bei falscher Anwendung kann Flüssigkeit aus dem Akku austreten. Vermeiden Sie den Kontakt damit. Bei zufälligem Kontakt mit Wasser abspülen. Wenn

die Flüssigkeit in die Augen kommt, nehmen Sie zusätzlich ärztliche Hilfe in Anspruch. Austretende Akkufflüssigkeit kann zu Hautreizungen oder Verbrennungen führen.

e) Benutzen Sie keine beschädigten oder veränderten Akkus. Beschädigte oder veränderte Akkus können sich unvorhersehbar verhalten und zu Feuer, Explosion oder Verletzungsgefahr führen.

f) Setzen Sie einen Akku keinem Feuer oder zu hohen Temperaturen aus. Feuer oder Temperaturen über 130 °C können eine Explosion hervorrufen.

g) Befolgen Sie alle Anweisungen zum Laden und laden Sie den Akku oder das Akkuwerkzeug niemals außerhalb des in der Betriebsanleitung angegebenen Temperaturbereichs. Falsches Laden oder Laden außerhalb des zugelassenen Temperaturbereichs kann den Akku zerstören und die Brandgefahr erhöhen.

6) SERVICE

a) Lassen Sie Ihr Elektrowerkzeug nur von qualifiziertem Fachpersonal und nur mit Original-Ersatzteilen reparieren. Damit wird sichergestellt, dass die Sicherheit des Elektrowerkzeugs erhalten bleibt.

b) Warten Sie niemals beschädigte Akkus. Sämtliche Wartung von Akkus sollte nur durch den Hersteller oder bevollmächtigte Kundendienststellen erfolgen.

Sicherheitshinweise für hin- und hergehende Sägen

- Halten Sie das Elektrowerkzeug an den isolierten Griffflächen, wenn Sie Arbeiten ausführen, bei

denen das Einsatzwerkzeug verborgene Stromleitungen treffen kann. Der Kontakt mit einer spannungsführenden Leitung kann auch metallene Geräteteile unter Spannung setzen und zu einem elektrischen Schlag führen.

- **Befestigen und sichern Sie das Werkstück mittels Zwingen oder auf andere Art und Weise an einer stabilen Unterlage.** Wenn Sie das Werkstück nur mit der Hand oder gegen Ihren Körper halten, bleibt es labil, was zum Verlust der Kontrolle führen kann.
- **Halten Sie die Hände vom Sägebereich fern. Greifen Sie nicht unter das Werkstück.** Bei Kontakt mit dem Sägeblatt besteht Verletzungsgefahr.
- **Prüfen Sie das zu bearbeitende Material auf Fremdkörper wie Nägel, Schrauben usw. und entfernen Sie diese.**
- **Führen Sie das Elektrowerkzeug nur eingeschaltet gegen das Werkstück.** Es besteht die Gefahr eines Rückschlages, wenn das Einsatzwerkzeug im Werkstück verkantet.
- **Achten Sie darauf, dass die Fußplatte oder der Ast-Haltebügel beim Sägen immer am Werkstück anliegt.** Das Sägeblatt kann verkanten und zum Verlust der Kontrolle über das Elektrowerkzeug führen.
- **Schalten Sie nach Beendigung des Arbeitsvorgangs das Elektrowerkzeug aus und ziehen Sie das Sägeblatt erst dann aus dem Schnitt, wenn dieses zum Stillstand gekommen ist.** So vermeiden Sie einen Rückschlag und können das Elektrowerkzeug sicher ablegen.
- **Verwenden Sie nur unbeschädigte, einwandfreie Sägeblätter.** Verborgene oder unscharfe Sägeblätter können

brechen, den Schnitt negativ beeinflussen oder einen Rückschlag verursachen.

- **Bremsen Sie das Sägeblatt nach dem Ausschalten nicht durch seitliches Gegendrücken ab.** Das Sägeblatt kann beschädigt werden, brechen oder einen Rückschlag verursachen.
- **Spannen Sie das Material gut fest. Stützen Sie das Werkstück nicht mit der Hand oder dem Fuß ab. Berühren Sie keine Gegenstände oder den Erdboden mit der laufenden Säge.** Es besteht Rückschlaggefahr.
- **Verwenden Sie geeignete Suchgeräte, um verborgene Versorgungsleitungen aufzuspüren, oder fragen Sie die örtliche Versorgungsgesellschaft.** Kontakt mit Elektroleitungen kann zu elektrischem Schlag und Feuer, Kontakt mit einer Gasleitung zur Explosion führen. Beschädigung einer Wasserleitung kann zu Sachbeschädigung und elektrischem Schlag führen.
- **Halten Sie das Elektrowerkzeug beim Arbeiten fest und sorgen Sie für einen sicheren Stand.**
- **Warten Sie, bis das Elektrowerkzeug zum Stillstand gekommen ist, bevor Sie es ablegen.** Das Einsatzwerkzeug kann verkanten und zum Verlust der Kontrolle über das Elektrowerkzeug führen.
- **Schalten Sie das Gerät sofort aus, wenn das Sägeblatt verkantet. Spreizen Sie den Sägeschnitt und ziehen Sie das Sägeblatt vorsichtig heraus.** Es kann zum Verlust der Kontrolle über das Elektrowerkzeug führen.
- **Sägen Sie keine Materialien (z. B. bleihaltige Farben und Lacke oder asbesthaltiges Mate-**

rial), deren Stäube gesundheits-schädlich sein können.

- **Verwenden Sie kein Zubehör, welches nicht von PARKSIDE empfohlen wurde.** Dies kann zu einem elektrischen Schlag oder Feuer führen.

Restrisiken

Auch wenn Sie dieses Elektrowerkzeug vorschriftsmäßig bedienen, bleiben immer Restrisiken bestehen. Folgende Gefahren können im Zusammenhang mit der Bauweise und Ausführung dieses Elektrowerkzeugs auftreten:

- Lungenschäden, falls kein geeigneter Atemschutz getragen wird.
- Schnittverletzungen
- Gehörschäden, falls kein geeigneter Gehörschutz getragen wird.
- Gesundheitsschäden, die aus Hand-Arm-Schwingungen resultieren, falls das Gerät über einen längeren Zeitraum verwendet wird oder nicht ordnungsgemäß geführt und gewartet wird.



Warnung! Dieses Elektrowerkzeug erzeugt während des Betriebs ein elektromagnetisches Feld. Dieses Feld kann unter bestimmten Umständen aktive oder passive medizinische Implantate beeinträchtigen. Um die Gefahr von ernsthaften oder tödlichen Verletzungen zu verringern, empfehlen wir Personen mit medizinischen Implantaten ihren Arzt und den Hersteller des medizinischen Implantats zu konsultieren, bevor das Gerät bedient wird.



Beachten Sie die Sicherheitshinweise und Hinweise zum Aufladen und der korrekten

Verwendung, die in der Betriebsanleitung Ihres Akkus und Ladegeräts der Serie Parkside X 20 V Team gegeben sind. Eine detaillierte Beschreibung zum Ladevorgang und weitere Informationen finden Sie in dieser separaten Bedienungsanleitung.

Montageanleitung



Setzen Sie den Akku erst ein, wenn das Gerät vollständig montiert ist. Bei unbeabsichtigtem Einschalten des Gerätes besteht Verletzungsgefahr.



Tragen Sie beim Umgang mit dem Sägeblatt Schutzhandschuhe, um Schnittverletzungen zu vermeiden.



Sägeblatt montieren/entnehmen



Achtung Verletzungsgefahr!

- Verwenden Sie keine stumpfen, verbogenen oder anderweitig beschädigten Sägeblätter.
- Verwenden Sie nur Sägeblätter mit dem identischen Sägeblattschaft wie das mitgelieferte Sägeblatt.



Tragen Sie beim Umgang mit dem Sägeblatt Schutzhandschuhe, um Schnittverletzungen zu vermeiden.



Ersatz-Sägeblätter finden Sie unter „Ersatzteile/Zubehör“.

Sägeblatt montieren:

1. Drehen Sie das Schnellwechselfutter (3) in Pfeilrichtung ← und setzen Sie den Schaft des Sägeblatts (1) bis zum

Anschlag in den Schlitz der Sägeblattaufnahme (13) ein.

Die Zähne des Sägeblattes müssen nach unten zeigen.

- Zum Verriegeln lassen Sie das Schnellwechselfutter (3) wieder in die Ausgangsposition zurückschnappen.
- Prüfen Sie durch Ziehen am Sägeblatt den festen Sitz.

Sägeblatt entnehmen:

- Drehen Sie das Schnellwechselfutter (3) in Pfeilrichtung  und ziehen Sie das Sägeblatt (1) aus der Sägeblattaufnahme (13) heraus.

D Ast-Haltebügel einsetzen/entfernen

Ast-Haltebügel einsetzen

- Schieben Sie den Ast-Haltebügel (12) über die Fußplatte (2). Drücken Sie hierzu die Flügelklemmen (12a) zusammen. Die Führungsschienen (12b) am Ast-Haltebügel passen in die Einkerbungen (2a) an der Fußplatte (2).
- Lassen Sie die Flügelklemmen los. Der Rasthaken (12c) des Ast-Haltebügel greift in die Ausnehmung (4) der Fußplatte (2) ein und ist somit fixiert.
- Prüfen Sie den festen Sitz des Ast-Haltebügels (12) durch Ziehen.

Ast-Haltebügel entfernen

- Drücken Sie die Flügelklemmen (12a).
- Ziehen Sie den Ast-Haltebügel (12) aus der Aufnahme an der Akku-Astsäge.
- Lassen Sie die Flügelklemmen (12a) los.

Bedienung

C Akku entnehmen/einsetzen

Akku entnehmen:

- Drücken Sie die Entriegelungstaste (10) am Ende des Handgriffes (8).
- Ziehen Sie den Akku (9) heraus.

Akku einsetzen:

- Schieben Sie den Akku (9) entlang der Führungsschiene in das Gerät.

A Ein-/Ausschalten

Einschalten:

- Vergewissern Sie sich, dass der Akku (9) eingesetzt ist (siehe „Akku entnehmen/einsetzen“).
- Drücken Sie die Einschaltsperr (6).
- Drücken Sie bei gedrückter Einschaltsperr den Ein-/Ausschalter (7). Sie können die Einschaltsperr loslassen.
- Mit dem Ein-/Ausschalter (7) können Sie die Hubzahl stufenlos regulieren.
Leichter Druck: niedrige Hubzahl.
Größerer Druck: höhere Hubzahl.
 Der Ein-/Ausschalter lässt sich nicht arretieren.

Ausschalten:

- Lassen Sie den Ein-/Ausschalter (7) los.

Akku aufladen

- Nehmen Sie gegebenenfalls den Akku (9) aus dem Gerät.
- Schieben Sie den Akku (9) in den Ladeschacht des Ladegerätes (11).
- Schließen Sie das Ladegerät (11) an eine Steckdose an.
- Nach erfolgtem Ladevorgang trennen Sie das Ladegerät (11) vom Netz.

5. Ziehen Sie den Akku (9) aus dem Ladegerät (11).



Eine detaillierte Beschreibung zum Ladevorgang und weitere Informationen finden Sie in der separaten Bedienungsanleitung für Akku/Ladegerät der Serie Parkside X 20 V Team.

Allgemeine Arbeitshinweise



Tragen Sie beim Hantieren mit dem Sägeblatt Schutzhandschuhe. So vermeiden Sie Schnittverletzungen.



Achtung! Gefahr von Personen- und Sachschäden!

- Verwenden Sie keine stumpfen, verbogenen oder anderweitig beschädigten Sägeblätter.
- Prüfen Sie vor dem Sägen das Werkstück auf verborgene Fremdkörper wie Nägel, Schrauben. Entfernen Sie diese.
- Verwenden Sie nur Sägeblätter mit dem identischen Sägeblattschaft wie das mitgelieferte Sägeblatt.
- Wenden Sie nur soviel Druck an, wie zum Sägen gerade notwendig ist. Bei übermäßigem Druck kann das Sägeblatt verbiegen und brechen.
- Schalten Sie das Gerät sofort aus, wenn das Sägeblatt verkantet. Spreizen Sie den Sägeschnitt und ziehen Sie das Sägeblatt vorsichtig heraus.
- Stellen Sie sich beim Arbeiten immer seitlich zur Säge.
- Vermeiden Sie die Überbeanspruchung des Gerätes während der Arbeit.

F Sägen ohne Ast-Haltebügel

Bei größeren Astdurchmessern und Holz sägen Sie ohne Ast-Haltebügel.

1. Schalten Sie das Gerät ein. Achten Sie vor dem Einschalten darauf, dass das Gerät das Werkstück nicht berührt.
2. Setzen Sie die Fußplatte (2) auf das Werkstück auf.
3. Sägen Sie mit gleichmäßigem Vorschub. Sie können waagrecht, schräg oder senkrecht sägen.
4. Nehmen Sie nach der Arbeit das Sägeblatt (1) aus dem Sägeschnitt und schalten Sie erst dann das Gerät aus.



E Sägen mit Ast-Haltebügel

Bei kleineren Astdurchmessern sägen Sie mit Ast-Haltebügel.

1. Schalten Sie das Gerät ein. Achten Sie vor dem Einschalten darauf, dass das Gerät das Werkstück nicht berührt.
2. Setzen Sie den Ast-Haltebügel (12) auf das Werkstück auf.
3. Bewegen Sie die Säge mit leichtem Druck nach unten.



G Tauchschnitte durchführen



Rückschlaggefahr! Halten Sie das Gerät gut fest.

1. Setzen Sie das Gerät mit der Unterkante der Fußplatte (2) auf das Werkstück auf.
2. Tauchen Sie das Sägeblatt (1) in das Werkstück ein, indem Sie das Gerät nach vorne kippen, bis das Gerät senkrecht steht.

3. Sägen Sie entlang der gewünschten Schnittlinie.

Reinigung/Wartung



Nehmen Sie vor allen Arbeiten und zum Transport den Akku aus dem Gerät. Bei unbeabsichtigtem Einschalten des Gerätes besteht Verletzungsgefahr.



Lassen Sie Instandsetzungsarbeiten und Wartungsarbeiten, die nicht in dieser Betriebsanleitung beschrieben sind, von unserem Service-Center durchführen. Verwenden Sie nur Originalteile.



Tragen Sie beim Umgang mit dem Sägeblatt stets Schutzhandschuhe, um Schnittverletzungen zu vermeiden.

Führen Sie folgende Wartungs- und Reinigungsarbeiten regelmäßig durch. Dadurch ist eine lange und zuverlässige Nutzung gewährleistet:

Reinigung



Das Gerät darf weder mit Wasser abgespritzt werden noch in Wasser gelegt werden. Es besteht die Gefahr eines Stromschlages.

- Halten Sie Lüftungsöffnungen (A 5) und Motorgehäuse des Gerätes sauber. Verwenden Sie dazu ein feuchtes Tuch oder eine Bürste. Verwenden Sie keine Reinigungs- bzw. Lösungsmittel. Sie könnten das Gerät damit irreparabel beschädigen.

- Reinigen Sie die Sägeblattaufnahme (B 13) mit einem Pinsel oder durch Ausblasen mit Druckluft. Nehmen Sie dazu das Sägeblatt aus dem Gerät.
- Versuchen Sie verharzte Oberflächen mit einem gut ausgewringenen, feuchten, lauwarmen Tuch zu reinigen. Achten Sie darauf, dass keine Flüssigkeiten in das Innere des Gehäuses gelangen! Alternativ können Sie einen Spezialreiniger (Harzlöser) oder Multispray verwenden. Beachten Sie die Sicherheitshinweise und Hinweise des Herstellers des Spezialreinigers/Multisprays.

Allgemeine Wartungsarbeiten

- Kontrollieren Sie das Gerät vor jedem Gebrauch auf offensichtliche Mängel wie lose, abgenutzte oder beschädigte Teile.
- Überprüfen Sie Abdeckungen und Schutzeinrichtungen auf Beschädigungen und korrekten Sitz. Tauschen Sie diese gegebenenfalls aus.
- Wechseln Sie ein stumpfes, verbogenes oder anderweitig beschädigtes Sägeblatt aus.

Lagerung

- Bewahren Sie das Gerät an einem trockenen und staubgeschützten Ort auf, außerhalb der Reichweite von Kindern.
- Nehmen Sie den Akku vor einer längeren Lagerung (z. B. Überwinterung) aus dem Gerät.
- Die Lagertemperatur für den Akku und das Gerät beträgt zwischen 0 °C und 45 °C. Vermeiden Sie während der Lagerung extreme Kälte oder Hitze, damit der Akku nicht an Leistung verliert.

Entsorgung/ Umweltschutz

Nehmen Sie den Akku aus dem Gerät und führen Sie Gerät, Akku, Zubehör und Verpackung einer umweltgerechten Wiederverwertung zu. Entsorgungshinweise zum Akku finden Sie in der separaten Betriebsanleitung Ihres Akkus und Ladegeräts.



Elektrogeräte gehören nicht in den Hausmüll.

- Führen Sie geschnittene Äste der Kompostierung zu und werfen Sie diese nicht in die Mülltonne.

Verbrauchte Elektrogeräte müssen, gemäß der Richtlinie 2012/19/EU über Elektro- und Elektronik-Altgeräte, getrennt gesammelt und einer umweltgerechten Wiederverwertung zugeführt werden.

Je nach Umsetzung in nationales Recht können Sie folgende Möglichkeiten haben:

- an einer Verkaufsstelle zurückgeben,
- an einer offiziellen Sammelstelle abgeben,
- an den Hersteller/Inverkehrbringer zurücksenden. Die Entsorgung Ihrer defekten, eingesendeten Geräte führen wir kostenlos durch

Nicht betroffen sind den Altgeräten beigefügte Zubehörteile und Hilfsmittel ohne Elektrobestandteile.

Geben Sie das Gerät an einer Verwertungsstelle ab. Die verwendeten Kunststoff- und Metallteile können sortenrein getrennt werden und so einer Wiederverwertung zugeführt werden. Fragen Sie hierzu unser Service-Center.

A Fehlersuche

Problem	Mögliche Ursache	Fehlerbehebung
Gerät startet nicht	Akku (9) entladen	Akku aufladen (siehe separate Bedienungsanleitung)
	Akku (9) nicht eingesetzt	Akku einsetzen (siehe „Akku entnehmen/einsetzen“)
	Einschaltsperr (6) nicht richtig betätigt	Einschalten (siehe „Bedienung“)
	Ein-/Ausschalter (7) defekt	Reparatur durch Service-Center
Gerät arbeitet mit Unterbrechungen	Interner Wackelkontakt	Reparatur durch Service-Center
	Ein-/Ausschalter (7) defekt	
Geringe Sägeleistung	Sägeblatt (1) stumpf	Neues Sägeblatt einsetzen
	Falsche Sägegeschwindigkeit	Sägegeschwindigkeit anpassen
	Geringe Akkuleistung	Akku aufladen (siehe separate Bedienungsanleitung)
Sägeblatt wird schnell stumpf	Zu viel Druck angewandt	Druck verringern
	Sägegeschwindigkeit zu hoch	Sägegeschwindigkeit verringern

Ersatzteile/Zubehör

Ersatzteile und Zubehör erhalten Sie unter www.grizzlytools.shop

Sollten Sie Probleme mit dem Bestellvorgang haben, verwenden Sie bitte das Kontaktformular. Bei weiteren Fragen wenden Sie sich an das „Service-Center“ (siehe Seite 19).

Position Betriebsanleitung	Position Explosionszeichnung	Bezeichnung	Bestell-Nr.
1	1	Sägeblatt	13800404
12	2	Ast-Haltebügel	91105609

Garantie

Sehr geehrte Kundin, sehr geehrter Kunde, Sie erhalten auf dieses Gerät 3 Jahre Garantie ab Kaufdatum.

Im Falle von Mängeln dieses Gerätes stehen Ihnen gegen den Verkäufer des Gerätes gesetzliche Rechte zu. Diese gesetzlichen Rechte werden durch unsere im Folgenden dargestellte Garantie nicht eingeschränkt.

Garantiebedingungen

Die Garantiefrist beginnt mit dem Kaufdatum. Bitte bewahren Sie den Originalkassenbon gut auf. Diese Unterlage wird als Nachweis für den Kauf benötigt.

Tritt innerhalb von drei Jahren ab dem Kaufdatum dieses Gerätes ein Material- oder Fabrikationsfehler auf, wird das Gerät von uns – nach unserer Wahl – für Sie kostenlos repariert oder ersetzt. Diese Garantieleistung setzt voraus, dass innerhalb der Drei-Jahres-Frist das defekte Gerät und der Kaufbeleg (Kassenbon) vorgelegt und schriftlich kurz beschrieben wird, worin der Mangel besteht und wann er aufgetreten ist.

Wenn der Defekt von unserer Garantie gedeckt ist, erhalten Sie das reparierte oder ein neues Gerät zurück. Mit Reparatur oder Austausch des Gerätes beginnt kein neuer Garantiezeitraum.

Garantiezeit und gesetzliche Mängelansprüche

Die Garantiezeit wird durch die Gewährleistung nicht verlängert. Dies gilt auch für ersetzte und reparierte Teile. Eventuell schon beim Kauf vorhandene Schäden und Mängel müssen sofort nach dem Auspacken gemeldet werden. Nach Ablauf der Garantiezeit anfallende Reparaturen sind kostenpflichtig.

Garantieumfang

Das Gerät wurde nach strengen Qualitätsrichtlinien sorgfältig produziert und vor Anlieferung gewissenhaft geprüft.

Die Garantieleistung gilt für Material- oder Fabrikationsfehler. Diese Garantie erstreckt sich nicht auf Geräteteile, die normaler Abnutzung ausgesetzt sind und daher als Verschleißteile angesehen werden können (z. B. Sägeblatt) oder für Beschädigungen an zerbrechlichen Teilen (z. B. Schalter). Diese Garantie verfällt, wenn das Gerät beschädigt, nicht sachgemäß benutzt oder nicht gewartet wurde. Für eine sachgemäße Benutzung des Gerätes sind alle in der Betriebsanleitung aufgeführten Anweisungen genau einzuhalten. Verwendungszwecke und Handlungen, von denen in der Betriebsanleitung abgeraten oder vor denen gewarnt wird, sind unbedingt zu vermeiden.

Das Gerät ist lediglich für den privaten und nicht für den gewerblichen Gebrauch bestimmt. Bei missbräuchlicher und unsachgemäßer Behandlung, Gewaltanwendung und bei Eingriffen, die nicht von unserer autorisierten Service-Niederlassung vorgenommen wurden, erlischt die Garantie.

Abwicklung im Garantiefall

Um eine schnelle Bearbeitung Ihres Anliegens zu gewährleisten, folgen Sie bitte den folgenden Hinweisen:

- Bitte halten Sie für alle Anfragen den Kassenbon und die Artikelnummer (IAN 410564_2110) als Nachweis für den Kauf bereit.
- Die Artikelnummer entnehmen Sie bitte dem Typenschild.
- Sollten Funktionsfehler oder sonstige Mängel auftreten, kontaktieren Sie zunächst die nachfolgend benannte

Serviceabteilung **telefonisch** oder per **E-Mail**. Sie erhalten dann weitere Informationen über die Abwicklung Ihrer Reklamation.

- Ein als defekt erfasstes Gerät können Sie, nach Rücksprache mit unserem Kundenservice, unter Beifügung des Kaufbelegs (Kassenbons) und der Angabe, worin der Mangel besteht und wann er aufgetreten ist, für Sie portofrei an die Ihnen mitgeteilte Service-Anschrift übersenden. Um Annahmeprobleme und Zusatzkosten zu vermeiden, benutzen Sie unbedingt nur die Adresse, die Ihnen mitgeteilt wird. Stellen Sie sicher, dass der Versand nicht unfrei, per Sperrgut, Express oder sonstiger Sonderfracht erfolgt. Senden Sie das Gerät bitte inkl. aller beim Kauf mitgelieferten Zubehörteile ein und sorgen Sie für eine ausreichend sichere Transportverpackung.

Reparatur-Service

Sie können Reparaturen, **die nicht der Garantie unterliegen**, gegen Berechnung von unserer Service-Niederlassung durchführen lassen. Sie erstellt Ihnen gerne einen Kostenvoranschlag.

Wir können nur Geräte bearbeiten, die ausreichend verpackt und frankiert eingeschickt wurden.

Achtung: Bitte senden Sie Ihr Gerät gereinigt und mit Hinweis auf den Defekt an unsere Service-Niederlassung.

Nicht angenommen werden unfrei eingeschickte Geräte und Geräte, die per Sperrgut, Express oder mit sonstiger Sonderfracht eingeschickt werden.

Die Entsorgung Ihrer defekten, eingesendeten Geräte führen wir kostenlos durch.

Service-Center

DE Service Deutschland
Tel.: 0800 54 35 111
E-Mail: grizzly@lidl.de
IAN 410564_2110

AT Service Österreich
Tel.: 0820 201 222
(0,15 EUR/Min.)
E-Mail: grizzly@lidl.at
IAN 410564_2110

CH Service Schweiz
Tel.: 0800 56 44 33
E-Mail: grizzly@lidl.ch
IAN 410564_2110

Importeur

Bitte beachten Sie, dass die folgende Anschrift keine Serviceanschrift ist. Kontaktieren Sie zunächst das oben genannte Service-Center.

Grizzly Tools GmbH & Co. KG
Stockstädter Straße 20
D-63762 Großostheim
DEUTSCHLAND
www.grizzlytools.de

Content

Introduction	20
Intended purpose.....	20
General description.....	21
Scope of delivery.....	21
Function Description	21
Overview.....	21
Technical data	21
Charging time	22
Safety information	23
Symbols used in the instruction manual.....	23
Symbols on the device	23
General Safety Directions for Power Tools	23
Safety information for sawing back and forth.....	26
Residual risks.....	27
Assembly instructions.....	27
Installing/removing the saw blade ...	27
Inserting/ removing the branch support.....	28
Operation	28
Removing/ inserting the rechargeable battery	28
Switching on/off.....	28
Charging the battery	29
General working instructions	29
Sawing without the branch support ..	29
Sawing with the branch support.....	29
Plunge cuts.....	29
Cleaning/maintenance	30
Cleaning.....	30
General maintenance work	30
Storage.....	30
Disposal/ environmental protection	31
Replacement parts/Accessories ..	31
Trouble shooting	32
Guarantee	33
Repair Service.....	34
Service-Center	34
Importer	34

Translation of the original EC declaration of conformity	193
Exploded Drawing	205

Introduction

Congratulations on the purchase of your new device. With it, you have chosen a high quality product.

During production, this equipment has been checked for quality and subjected to a final inspection. The functionality of your equipment is therefore guaranteed.



The operating instructions constitute part of this product. They contain important information on safety, use and disposal. Before using the product, familiarise yourself with all of the operating and safety instructions. Use the product only as described and for the applications specified. Keep this manual safely and in the event that the product is passed on, hand over all documents to the third party.

Intended purpose

The device is designed for small- to mid-scale sawing work into wood. The device is ideal for cutting through branches thanks to the in-built branch support.

The device is part of the Parkside X 20 V TEAM series and can be operated using Parkside X 20 V TEAM series batteries. The batteries may only be charged using chargers from the Parkside X 20 V TEAM series.

Any other use that is not expressly permitted in this instruction manual may result in damage to the device and pose a serious hazard to the user.

The device is intended for use by adults. Never allow people who are not familiar with the instructions or children to use the

machine. Local regulations may specify an age limit for the user. The operator or user is responsible for any accidents or personal injury and/or material damage to third parties or their property. The manufacturer is not liable for damage caused by improper use or incorrect operation. This device is not suitable for commercial use. The warranty is void in the case of commercial use.

General description

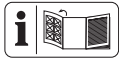

An illustration of the most important functional components can be found on the fold-out page.

Scope of delivery

Carefully remove the tool from the packaging and check that the following parts are complete:

- Cordless Garden Saw
- Branch support
- Saw blade
- Storage case
- Instruction manual



The rechargeable battery and charger are not included in delivery.

Function Description

The cordless branch saw is a hand-held saw with a saw blade that moves back and forth. Please refer to the descriptions below for information on how the operating elements work.

Overview

- | | | |
|----------|-----|---|
| A | 1 | Saw blade |
| | 2 | Foot plate with indentations (2a) |
| | 3 | Quick-change chuck |
| | 4 | Recess for branch support |
| | 5 | Ventilation holes |
| | 6 | Switch lock |
| | 7 | On/off switch |
| | 8 | Handle |
| | 9 | Rechargeable battery |
| | 10 | Release button for rechargeable battery |
| | 11 | Charger |
| | 12 | Branch support |
| | 12a | Wing clamp |
| | 12b | Guide rail |
| | 12c | Locking hook |

- | | | |
|----------|----|--------------------|
| B | 13 | Saw blade retainer |
|----------|----|--------------------|

Technical data

Rechargeable Branch Cutter 20V....	
..... PASA 20-Li A1	
Motor voltage U	20 V ==
Idling stroke rate	0-2700 min ⁻¹
Stroke	20 mm
Max. cutting depth	
(without branch support)	max. 90 mm
Weight (without battery)	1.45 kg
Battery temperatures	max 50 °C
Charging process	4 - 40 °C
Operation	-20 - 50 °C
Storage	0 - 45 °C
Sound pressure specification	
(L _{pA})	79.7 dB (A), K _{pA} = 3 dB
Noise level specification (L _{WA})	
measured	90.7 dB(A); K _{WA} = 3 dB
Vibration (a _v) when sawing	
Chipboard a _{h,B}	4.194 m/s ² ; K = 1.5 m/s ²
Wood beams a _{h,WB}	4.524 m/s ² ; K = 1.5 m/s ²

Charging time

The device is part of the Parkside X 20 V TEAM series and can be operated with batteries of the Parkside X 20 V TEAM series.

Batteries of the Parkside X 20 V TEAM series may only be charged using chargers of the Parkside X 20 V TEAM series.

We recommend that you operate this appliance with the following batteries

only: PAP 20 A1, PAP 20 A2, PAP 20 A3, PAP 20 B1, PAP 20 B3, Smart PAPS 204 A1.

We recommend charging these batteries with the following chargers: PLG 20 A1, PLG 20 A2, PLG 20 A3, PLG 20 A4, PLG 20 C1, PLG 20 C3, PDSL G 20 A1, Smart PLGS 2012 A1.

An up-to-date list of battery compatibility can be found at: www.lidl.de/akku

Charging time (min)	PAP 20 A1 PAP 20 B1	PAP 20 A2	PAP 20 A3 PAP 20 B3	Smart PAPS 204 A1	Smart PAPS 208 A1
PLG 20 A1 PLG 20 A4 PLG 20 C1	60	90	120	120	210
PLG 20 A2	45	60	80	80	165
PLG 20 A3 PLG 20 C3	35	45	60	50	120
PDSL G 20 A1	35	45	60	50	120
Smart PLGS 2012 A1	35	40	40	40	50

Levels of noise and vibration were determined according to the standards and regulations in the declaration of conformity.

The specified total vibration values and the stated noise emission values have been measured according to a standardised test method and can be used to compare one power tool with another.

The specified total vibration values and the stated specified noise emission values can also be used for a provisional assessment of the load.

the power tool is being used and, in particular, what kind of material is being worked on.

Try to keep the exposure to vibrations and noise as low as possible. Examples of measures to reduce exposure are the wearing of gloves when using the tool and limiting the working hours. All parts of the operating cycle have to be considered while doing so (for example, times when the power tool is switched off and times when it is switched on but running without any load).



Warning: The vibration and noise emissions may deviate from the specified values during actual use of the power tool, depending on how

Safety information

This section describes the basic safety rules when working with the device.

Symbols used in the instruction manual



Hazard symbols with information on prevention of personal injury and property damage.



Precaution symbol with information on prevention of harm / damage.



Wear gloves when handling the saw blade.



Notice symbol with information on how to handle the device properly.

Symbols on the device



Attention!



Read the instruction manual



Do not expose the device to moisture. Never operate the device in rain.



Electrical devices must not be disposed of with domestic waste.



This device is part of the PARKSIDE X 20 V TEAM series

General Safety Directions for Power Tools



WARNING! Read all safety notices, instructions, illustrations and technical data that have been provided with this power tool. Omissions in the compliance with safety directions and instructions can cause electrical shock, fire and/or severe injuries.

Retain all safety directions and instructions for future use.

The term „power tool“ in the warnings refers to your mains-operated (corded) power tool or battery-operated (cordless) power tool).

1) WORK AREA SAFETY

- a) **Keep work area clean and well lit.** Cluttered or dark areas invite accidents.
- b) **Do not operate power tools in explosive atmospheres, such as in the presence of flammable liquids, gases or dust.** Power tools create sparks which may ignite the dust or fumes.
- c) **Keep children and bystanders away while operating a power tool.** Distractions can cause you to lose control.

2) ELECTRICAL SAFETY

- a) **Power tool plugs must match the outlet. Never modify the plug in any way. Do not use any adapter plugs with earthed (grounded) power tools.** Unmodified plugs and matching outlets will reduce risk of electric shock.

- b) **Avoid body contact with earthed or grounded surfaces, such as pipes, radiators, ranges and refrigerators.** There is an increased risk of electric shock if your body is earthed or grounded.
- c) **Do not expose power tools to rain or wet conditions.** Water entering a power tool will increase the risk of electric shock.
- d) **Do not abuse the cord. Never use the cord for carrying, pulling or unplugging the power tool. Keep cord away from heat, oil, sharp edges or moving parts.** Damaged or entangled cords increase the risk of electric shock.
- e) **When operating a power tool outdoors, use an extension cord suitable for outdoor use.** Use of a cord suitable for outdoor use reduces the risk of electric shock.
- f) **If operation of the power tool in a damp environment is unavoidable, please use a residual current circuitry.** The use of a residual current circuitry reduces the risk of an electric shock.

3) PERSONAL SAFETY

- a) **Stay alert, watch what you are doing and use common sense when operating a power tool. Do not use a power tool while you are tired or under the influence of drugs, alcohol or medication.** A moment of inattention while operating power tools may result in serious personal injury.
- b) **Use personal protective equipment. Always wear eye protection.** Protective equipment such as dust

mask, non-skid safety shoes, hard hat, or hearing protection used for appropriate conditions will reduce personal injuries.

- c) **Prevent unintentional starting. Ensure the switch is in the off-position before connecting to power source and/or battery pack, picking up or carrying the tool.** Carrying power tools with your finger on the switch or energising power tools that have the switch on invites accidents.
- d) **Remove any adjusting key or wrench before turning the power tool on.** A wrench or a key left attached to a rotating part of the power tool may result in personal injury.
- e) **Do not overreach. Keep proper footing and balance at all times.** This enables better control of the power tool in unexpected situations.
- f) **Dress properly. Do not wear loose clothing or jewellery. Keep your hair, clothing and gloves away from moving parts.** Loose clothes, jewellery or long hair can be caught in moving parts.
- g) **If dust extraction and collection devices can be installed, make sure that these are connected and used correctly.** Use of dust collection can reduce dust-related hazards.
- h) **Do not allow yourself to be lulled into a false sense of security and do not disregard the safety rules for power tools, even if you are familiar with the power tool after using it many times.** Careless action can lead to serious injuries within a fraction of a second.

4) POWER TOOL USE AND CARE

- a) **Do not force the power tool. Use the correct power tool for your application.** The correct power tool will do the job better and safer at the rate for which it was designed.
- b) **Do not use the power tool if the switch does not turn it on and off.** Any power tool that cannot be controlled with the switch is dangerous and must be repaired.
- c) **Remove the plug from the wall socket and/or remove the rechargeable battery before you change the device's settings, change accessory parts or put away the power tool.** Such preventive safety measures reduce the risk of starting the power tool accidentally.
- d) **Store idle power tools out of the reach of children and do not allow persons unfamiliar with the power tool or these instructions to operate the power tool.** Power tools are dangerous in the hands of untrained users.
- e) **Look after the power tool and application tool carefully. Check for misalignment or binding of moving parts, breakage of parts and any other condition that may affect the power tool's operation. If damaged, have the power tool repaired before use.** Many accidents are caused by poorly maintained power tools.
- f) **Keep cutting tools sharp and clean.** Properly maintained cutting tools with sharp cutting edges are less likely to bind and are easier to control.
- g) **Use the power tool, accessories and tool bits etc. in accordance with these instructions, taking**

into account the working conditions and the work to be performed. Use of the power tool for operations different from those intended could result in a hazardous situation.

- h) **Keep handles and grip surfaces dry, clean and free from oil and grease.** Slippery handles and grip surfaces do not permit safe operation and control over the power tool in unexpected situations.

5) CAREFUL HANDLING AND USE OF BATTERY DEVICES

- a) **Charge the batteries only in chargers that are recommended by the manufacturer.** Risk of fire if a charger that is suitable for a specific type of battery is used with other batteries.
- b) **In the power tools, use only the batteries designed for the purpose.** The use of other batteries may result in injuries and risk of fire.
- c) **Keep the unused battery away from paper clips, coins, keys, nails, screws and other small metal objects, which could cause bridging of the contacts.** A short circuit between the battery contacts may cause burns or fire.
- d) **If used incorrectly, liquid may leak from the battery. Avoid contact with this. In the event of accidental contact, rinse off with water.** If the liquid gets into eyes, seek medical assistance. Leaking battery fluid may cause skin irritations or burns.
- e) **Do not use damaged or altered batteries.** Damaged or altered batteries can be unpredictable and lead to fire, explosion or risk of injury.
- f) **Do not expose batteries to fire or elevated temperatures.** Fire or

temperatures over 130 °C can cause an explosion.

- g) Follow all instructions for charging and never charge the battery or the battery-powered tool outside the temperature range stated in the operating instructions.** Incorrect charging or charging outside the permitted temperature range may destroy the battery and increase the risk of fire.

6) SERVICE

- a) Have your power tool serviced by a qualified repair person using only identical replacement parts.** This will ensure that the safety of the power tool is maintained.
- b) Never repair damaged batteries.** All battery repairs should be carried out by the manufacturer or authorised customer service centres only.

Safety information for sawing back and forth

- **Hold the electric tool by the insulated gripping surfaces when performing work in which the tool insert may come into contact with hidden wiring.** Contact with a live wire can also cause a charge in metal parts of the appliance and result in an electric shock.
- **Fasten and secure the workpiece by means of clamps or with another method on a stable underground.** If you hold the workpiece only with your hand or against your own body, it will stay instable and this can lead to a loss of control.
- **Keep hands away from the sawing area. Do not reach underneath the workpiece.** Upon

contact with the saw blade there is a risk of injury.

- **Check the material to be processed for foreign bodies, such as nails, screws etc. which must be removed.**
- **Move the power tool against the workpiece only when it is turned on.** There is a risk of kickback if the tool insert jams in the workpiece.
- **Make sure that the footplate or branch support is securely placed against the workpiece during sawing.** The saw blade can tilt and lead to loss of control over the power tool.
- **After you have finished work, turn the power tool off and do not pull the saw blade out of the cut until it has come to a standstill.** In this way you will avoid any kickback and can safely put down the power tool.
- **Use only undamaged saw blades in perfect condition.** Bent or blunt blades can break, adversely affect the cut or cause kickback.
- **Do not brake the saw blade after switching the device off by applying side pressure.** The saw blade may be damaged, break or cause a kickback.
- **Tighten the material firmly. Do not support the workpiece by hand or foot. Do not touch any objects or the ground with the saw running.** There is a risk of kickback.
- **Use suitable detectors in order to find hidden supply lines or ask the local utility company.** Contact with electrical cables can lead to electric shock and fire. Contact with a gas line can result in an explosion. Damage

to a water pipe can lead to property damage and electric shock.

- **Hold the power tool tightly while working and ensure a secure footing.**
- **Wait until the power tool has stopped before placing it down.** The tool insert can tilt and lead to loss of control over the power tool.
- **Switch the appliance off immediately if the saw blade jams. Force apart the saw cut and pull the blade out carefully.** This can lead to loss of control over the power tool.
- **Do not saw any materials (e.g. lead-based paints and coatings or materials containing asbestos) whose dust can be harmful.**
- **Do not use any accessories that are not recommended by PARKSIDE.**

This can result in electric shock or fire.

Residual risks

There will always be residual risks even if you operate this electrical tool according to the instructions. The following hazards may occur in connection with the type and design of this electric tool:

- a) Lung damage if suitable respiratory protection is not worn.
- b) Cutting injuries
- c) Hearing damage if suitable ear protection is not worn.
- d) Health injuries which result from hand/arm vibration, in the event that the device is used over a longer period of time or is not used and maintained properly.



Warning! During operation, this power tool produces an electromagnetic field. Under certain circumstances, this field may negatively affect active or passive medical implants. In order to reduce the danger of serious or fatal injuries, we recommend that individuals who wear medical implants should consult their doctor and the manufacturer of the implant before operating the device.



Observe the safety information and notes on charging and proper use as shown in the instruction manual for your battery and charger from the PARKSIDE X 20 V Team series. A detailed description of the charging process and further information can be found in the separate operating instructions.

Assembly instructions



Only insert the rechargeable battery once the device is completely assembled. If the device is switched on accidentally, there is a danger of injury.



Wear protective gloves when handling the saw blade in order to avoid cutting yourself.



Installing/removing the saw blade



Caution! Risk of injury!
- Do not use any blunt or bent

blades or blades which are damaged in any other way.

- Only use saw blades with the same saw blade shank as the saw blade provided.



Wear protective gloves when handling the saw blade in order to avoid cutting yourself.



You will find the spare saw blades in "Spare Parts/Accessories".

Mounting the saw blade:

1. Turn the quick-change chuck (3) in the direction of the arrow ← and insert the shank of the saw blade (1) all the way into the slot of the saw blade holder (13).
The teeth of the saw blade must point downwards.
2. To unlock, release the quick-change chuck (3) so that it snaps back into the initial position.
3. Check that the saw blade is secure by pulling on it.

Removing the saw blade:

4. Turn the quick-change chuck (3) in the direction of the arrow ← and pull the saw blade (1) out of the saw blade holder (13).

D Inserting/removing the branch support

Inserting the branch support

1. Slide the branch support (12) over the foot plate (2). To do so, press the wing clamps (12a) together.
The guide rails (12b) on the branch support fit into the indentations (2a) on the foot plate (2).
2. Release the wing clamps. The locking hook (12c) on the branch support en-

gages in the recess (4) on the footplate (2), locking it in place.

3. Check that the branch support (12) is secure by pulling on it.

Removing the branch support

4. Press the wing clamps (12a).
5. Pull the branch support (12) out of the retainer on the cordless branch saw.
6. Release the wing clamps (12a).

Operation

C Removing/inserting the rechargeable battery

Removing the rechargeable battery:

1. Press the release button (10) on the end of the handle (8).
2. Remove the battery (9).

Inserting the rechargeable battery:

3. Push the battery (9) along the guide rail into the device.

A Switching on/off

Switching on:

1. Ensure that the battery (9) is inserted (see "Removing/inserting the battery").
2. Press the switch lock (6).
3. With the switch lock pressed, push the on/off switch (7).

You can release the switch lock.

4. You can progressively control the stroke rate by using the on/off switch (7).

Gentle pressure: low stroke rate.

Greater pressure: higher stroke rate.

The on/off switch cannot be locked.

Switching off:

5. Release the on/off switch (7).

Charging the battery

1. If necessary, remove the rechargeable battery (9) from the device.
2. Slide the battery (9) into the charging slot of the charger (11).
3. Plug the charger (11) into a socket.
4. Once charging is complete, disconnect the charger (11) from the mains supply.
5. Remove the battery (9) from the charger (11).



A detailed description of the charging process and further information can be found in the separate operating instructions for your PARKSIDE X 20 V Team series battery and charger.

General working instructions



Wear protective gloves when handling the saw blade. In this way, you avoid injury from cuts.



Attention! Risk of injury and damage to property!

- Do not use any blunt or bent blades or blades which are damaged in any other way.
- Before sawing the workpiece, check for hidden foreign objects such as nails, screws. These must be removed.
- Only use saw blades with the same saw blade shank as the saw blade provided.
- Apply only as much pressure as is required for sawing. Excessive pressure may bend and break the saw blade.
- Switch the appliance off immediately if the saw blade jams. Force apart the saw cut and pull the saw blade out carefully.
- Always stand to the side of the saw when working.

- Avoid over-stressing the device while working.

F Sawing without the branch support

The branch support unit is not to be used on wide diameter branches or wood.

1. Turn the device on. Before switching the device on, ensure it is not in contact with the workpiece.
2. Place the footplate (2) on the workpiece.
3. Cut with a uniform forward motion. You can saw horizontally, diagonally or vertically.
4. After finishing your work, first remove the saw blade (1) from the saw cut and then switch the device off.

E Sawing with the branch support

In the case of smaller diameter branches, use the branch support.

1. Turn the device on. Before switching the device on, ensure it is not in contact with the workpiece.
2. Place the branch support (12) onto the workpiece.
3. Move the saw downwards by applying light pressure.

G Plunge cuts



Risk of kickback! Hold the device firmly.

1. Place the device with the bottom edge of the footplate (2) on the workpiece.
2. Insert the saw blade (1) in the workpiece by tipping the device forward until the device is vertical.

3. Continue sawing along the desired cutting line.

Cleaning/maintenance



Remove the battery from the device before carrying out any work or transporting it. If the device is switched on accidentally, there is a danger of injury.



You should have any repair and maintenance work that is not described in this instruction manual carried out by our Service Centre. Only use original parts.



Always wear protective gloves when handling the saw blade in order to avoid cutting yourself.

Perform the following maintenance and cleaning work regularly. This will guarantee long and reliable use:

Cleaning



The device must not be sprayed with water or placed in water. Otherwise there is a risk of electric shock.

- Keep the ventilation holes (A 5) and the motor housing of the device clean. Use a damp cloth or brush to do this. Do not use any cleaning agents or solvents. This could damage the device irreparably.
- Clean the saw blade holder (B 13) with a brush or by blowing out with compressed air. To do this, remove the saw blade from the device.

- Try to clean resinous surfaces with a damp, lukewarm cloth that has been wrung out well. Make sure that no liquids can get into the interior of the housing! Alternatively, you can use a special cleaner (resin solvent) or multispray. Please take notice of the safety information and instructions provided by the manufacturer of the special cleaner/multispray.

General maintenance work

- Check the device before each use for obvious defects such as loose, worn or damaged parts.
- Check the covers and protective devices for damage and correct fit. Replace these if necessary.
- Replace a blunt or bent saw blade or one which has been damaged in some other way.

Storage

- Store the device in a dry and dustproof location and out of reach of children.
- Remove the rechargeable battery from the device before storing the device.
- The storage temperature for the rechargeable battery and device is between 0°C and 45°C. Avoid extreme cold or heat during storage, so that the battery does not lose performance.

Disposal/environmental protection

Remove the battery from the device and recycle the device, battery, accessories and packaging in an environmentally-friendly manner.

Instructions on how to dispose of the rechargeable battery can be found in the separate instruction manual for your battery and charger.



Electrical devices must not be disposed of with domestic waste

- Feed clipped branches to composting and do not throw them into the refuse bin.

In accordance with the Directive 2012/19/EU on waste electrical and electronic equipment, used electrical devices must be collected separately for disposal and recycled in an environmentally sound manner.

Depending on the implementation in national law, you may have the following options:

- Return to a shop,
- Hand over to an official collection point. For more information, please contact your local waste management provider or our service centre.
- Return to the manufacturer/distributor. We will dispose of any defective devices that you send to us free of charge.

This does not affect accessories enclosed with the old devices or tools without any electrical components.

Take the machine to a recycling point. The waste plastic and metal parts can be separated, accurately graded and passed on for recycling. Contact our Service Centre for more details.

Replacement parts/Accessories

Spare parts and accessories can be obtained at www.grizzlytools.shop

If you have issues ordering, please use the contact form.

If you have any other questions, contact the "Service-Center" (see page 34).

Position manual	Position exploded drawing	Description	Order no.
1	1	Saw blade	13800404
12	2	Branch support	91105609

A Trouble shooting

Problem	Possible cause	Corrective action
Device does not start	Discharge the battery (9)	Charge rechargeable battery (see separate operating instructions)
	Battery (9) not inserted	Insert the battery (see "Inserting/removing the battery")
	Switch lock (6) has not been activated properly	Switch it on (see "Operation")
	On/off switch (7) is broken	Repair by Service Centre
Device works with interruptions	Internal loose contact	Repair by Service Centre
	On/off switch (7) is defective	
Poor sawing performance	Saw blade (1) blunt	Insert a new saw blade
	Incorrect sawing speed	Adjust sawing speed
	Low battery power	Charge rechargeable battery (see separate operating instructions)
Saw blade quickly becomes blunt	Too much pressure applied	Reduce the pressure
	Sawing speed too high	Reduce the sawing speed

Guarantee

Dear Customer,
 This equipment is provided with a 3-year guarantee from the date of purchase. In case of defects, you have statutory rights against the seller of the product. These statutory rights are not restricted by our guarantee presented below.

Terms of Guarantee

The term of the guarantee begins on the date of purchase. Please retain the original receipt. This document is required as proof of purchase.

If a material or manufacturing defect occurs within three years of the date of purchase of this product, we will repair or replace – at our choice – the product for you free of charge. This guarantee requires the defective equipment and proof of purchase to be presented within the three-year period with a brief written description of what constitutes the defect and when it occurred.

If the defect is covered by our guarantee, you will receive either the repaired product or a new product. No new guarantee period begins on repair or replacement of the product.

Guarantee Period and Statutory Claims for Defects

The guarantee period is not extended by the guarantee service. This also applies for replaced or repaired parts. Any damages and defects already present at the time of purchase must be reported immediately after unpacking. Repairs arising after expiry of the guarantee period are chargeable.

Guarantee Cover

The equipment has been carefully produced in accordance with strict quality guidelines and conscientiously checked prior to delivery.

The guarantee applies for all material and manufacturing defects. This guarantee does not extend to cover product parts that are subject to normal wear and may therefore be considered as wearing parts (e.g. saw blade) or to cover damage to breakable parts (e.g. switches).

This guarantee shall be invalid if the product has been damaged, used incorrectly or not maintained. Precise adherence to all of the instructions specified in the operating manual is required for proper use of the product. Intended uses and actions against which the operating manual advises or warns must be categorically avoided.

The product is designed only for private and not commercial use. The guarantee will be invalidated in case of misuse or improper handling, use of force, or interventions not undertaken by our authorised service branch.

Processing in Case of Guarantee

To ensure quick handling of you issue, please follow the following directions:

- Please have the receipt and item number (IAN 410564_2110) ready as proof of purchase for all enquiries.
- Please find the item number on the rating plate.
- Should functional errors or other defects occur, please initially contact the service department specified below by **telephone** or by **e-mail**. You will then receive further information on the processing of your complaint.



- After consultation with our customer service, a product recorded as defective can be sent postage paid to the service address communicated to you, with the proof of purchase (receipt) and specification of what constitutes the defect and when it occurred. In order to avoid acceptance problems and additional costs, please be sure to use only the address communicated to you. Ensure that the consignment is not sent carriage forward or by bulky goods, express or other special freight. Please send the equipment inc. all accessories supplied at the time of purchase and ensure adequate, safe transport packaging.

Repair Service

For a charge, **repairs not covered by the guarantee** can be carried out by our service branch, which will be happy to issue a cost estimate for you.

We can handle only equipment that has been sent with adequate packaging and postage.

Attention: Please send your equipment to our service branch in clean condition and with an indication of the defect.

Equipment sent carriage forward or by bulky goods, express or other special freight will not be accepted.

We will dispose of your defective devices free of charge when you send them to us.

Service-Center

GB **Service Great Britain**
Tel.: 0800 404 7657
E-Mail: grizzly@lidl.co.uk
IAN 410564_2110

MT **Service Malta**
Tel.: 80062230
E-Mail: grizzly@lidl.com.mt
IAN 410564_2110

Importer

Please note that the following address is not a service address. Please initially contact the service centre specified above.

Grizzly Tools GmbH & Co. KG
Stockstädter Straße 20
63762 Großostheim
GERMANY
www.grizzlytools.de

Sommaire

Introduction	35
Utilisation conforme	35
Description générale	36
Volume de la livraison	36
Description fonctionnelle	36
Aperçu	36
Caractéristiques techniques	36
Temps de charge.....	37
Consignes de sécurité.....	38
Pictogrammes dans la notice d'utilisation	38
Symboles apposés sur l'appareil	38
Consignes de sécurité générales pour outils électriques	38
Consignes de sécurité pour le sciage en va-et-vient.....	42
Risques résiduels.....	43
Notice de montage.....	43
Monter/retirer la lame de scie	44
Mettre en place/ retirer le serre-branches.....	44
Utilisation	44
Retirer/insérer la batterie	44
Mise en marche/arrêt.....	44
Recharger la batterie	45
Consignes générales de travail	45
Scier sans serre-branches	45
Scier avec le serre-branches	46
Effectuer des coupes plongeantes.....	46
Nettoyage/Entretien.....	46
Nettoyage.....	46
Travaux généraux de maintenance	47
Stockage.....	47
Recyclage/	
Protection de l'environnement....	47
Dépannage	48
Pièces de rechange / Accessoires ..	48
Garantie - France	49
Garantie - Belgique.....	51
Service Réparations	52
Service-Center.....	52
Importateur	52

Traduction de la déclaration de conformité CE originale	194
Vue éclatée	205

Introduction

Toutes nos félicitations pour l'achat de votre nouvel appareil. Vous avez ainsi choisi un produit de qualité supérieure. La qualité de l'appareil a été vérifiée pendant la production et il a été soumis à un contrôle final. Le fonctionnement de votre appareil est donc ainsi garanti.



La notice d'utilisation fait partie de ce produit.

Elle contient des instructions importantes pour la sécurité, l'utilisation et l'élimination des déchets. Avant d'utiliser ce produit, lisez attentivement les consignes d'emploi et de sécurité. N'utilisez le produit que tel que décrit et uniquement pour les domaines d'emploi indiqués. Conservez cette notice et remettez-la avec tous les documents si vous cédez le produit à un tiers.

Utilisation conforme

L'appareil est adapté pour des travaux de sciage légers et moyens dans le bois.

Avec un serre-branches intégré, l'appareil convient au sciage de branches.

L'appareil fait partie de la gamme Parkside X 20 V TEAM et peut être utilisé avec les batteries de la gamme Parkside X 20 V TEAM. Les batteries doivent être chargées uniquement avec des chargeurs appartenant à la gamme Parkside X 20 V TEAM.

Toute autre utilisation qui n'est pas explicitement préconisée dans ce mode d'emploi peut entraîner des dommages à l'appareil et

constituer un sérieux danger pour l'utilisateur. L'appareil est destiné à être utilisé par des adultes. Ne laissez jamais des personnes qui ne sont pas familiarisées avec ces instructions ou des enfants utiliser la machine. Des prescriptions applicables localement peuvent restreindre l'âge de l'utilisateur. L'opérateur ou l'utilisateur est responsable des accidents ou des dommages causés aux autres personnes ou à leurs biens. Le fabricant ne peut être tenu pour responsable des dommages causés par une utilisation inappropriée ou par une manipulation incorrecte.

Cet appareil n'est pas conçu pour une utilisation commerciale. Une utilisation commerciale annule la garantie.

Description générale



Vous trouverez la représentation des fonctions les plus importantes sur le volet rabattable.

Volume de la livraison

Déballer l'appareil et vérifiez que la livraison est complète :

- Coupe-branches sans fil
- Serre-branches
- Lame de scie
- Mallette de rangement
- Notice d'utilisation



La batterie et le chargeur ne sont pas inclus.

Description fonctionnelle

La scie à élaguer sans fil est une scie à guidage manuel, dotée d'une lame de scie à mouvement de va-et-vient.

Vous trouverez le fonctionnement des pièces de service dans les descriptions suivantes.

Aperçu



- 1 lame de scie
- 2 Plaque d'appui avec encoche (2a)
- 3 Mandrin à serrage rapide
- 4 Évidement pour serre-branches
- 5 Outils de ventilation
- 6 Verrouillage d'enclenchement
- 7 Interrupteur Marche/Arrêt
- 8 Poignée
- 9 Batterie
- 10 Touche de déverrouillage, batterie
- 11 Chargeur
- 12 Serre-branches
- 12a Pince à ressort
- 12b Rail de guidage
- 12c Crochet de blocage



- 13 Porte-lame

Caractéristiques techniques

Coupe-branches sans fil 20 V

.....**PASA 20-Li A1**

Tension du moteur U..... 20 V ==

Vitesse du ralenti 0-2700 min⁻¹

Course..... 20 mm

Profondeur de coupe max.

(sans serre-branches)..... max. 90 mm

Poids (sans batterie) 1,45 kg

Températures de la batterie.... max. 50 °C

Procédure de charge 4 - 40 °C

Utilisation..... -20 - 50 °C

Stockage..... 0 - 45 °C

Niveau de pression acoustique
 $(L_{pA}) \dots\dots\dots 79,7 \text{ dB (A)}$, $K_{pA} = 3 \text{ dB}$
 Niveau de puissance acoustique (L_{WA})
 mesuré..... $90,7 \text{ dB(A)}$; $K_{WA} = 3 \text{ dB}$
 Vibration (a_i) pendant le sciage de
 panneaux agglomérés $a_{h,B} \dots 4,194 \text{ m/s}^2$;
 $K=1,5 \text{ m/s}^2$
 poutres en bois $a_{h,WB} \dots\dots\dots 4,524 \text{ m/s}^2$;
 $K=1,5 \text{ m/s}^2$

avec des chargeurs appartenant à la gamme Parkside X 20 V TEAM.

Nous vous recommandons de faire fonctionner cet appareil exclusivement avec les batteries suivantes : PAP 20 A1, PAP 20 A2, PAP 20 A3, PAP 20 B1, PAP 20 B3, Smart PAPS 204 A1.

Nous vous recommandons de recharger ces batteries avec les chargeurs suivants : PLG 20 A1, PLG 20 A2, PLG 20 A3, PLG 20 A4, PLG 20 C1, PLG 20 C3, PDSL G 20 A1, Smart PLGS 2012 A1.

Temps de charge

L'appareil fait partie de la gamme Parkside X 20 V TEAM et peut être utilisé avec les batteries de la gamme Parkside X 20 V TEAM.
 Les batteries de la gamme Parkside X 20 V TEAM doivent être chargées uniquement

Vous trouverez une liste actualisée de la compatibilité des batteries à l'adresse : www.lidl.de/akku

Temps de charge (min)	PAP 20 A1 PAP 20 B1	PAP 20 A2	PAP 20 A3 PAP 20 B3	Smart PAPS 204 A1	Smart PAPS 208 A1
PLG 20 A1 PLG 20 A4 PLG 20 C1	60	90	120	120	210
PLG 20 A2	45	60	80	80	165
PLG 20 A3 PLG 20 C3	35	45	60	50	120
PDSL G 20 A1	35	45	60	50	120
Smart PLGS 2012 A1	35	40	40	40	50

Les valeurs sonores et de vibration ont été déterminées selon les normes et réglementations citées dans la déclaration de conformité.

Les valeurs totales de vibrations et les valeurs d'émissions sonores indiquées peuvent également être utilisées pour une évaluation préliminaire de la charge.

Les valeurs totales de vibrations et les valeurs d'émissions sonores indiquées ont été calculées selon une méthode d'essai standardisée et peuvent être utilisées comme moyen de comparaison entre un outil électrique et un autre.



Avertissement :

Les émissions de vibrations et sonores peuvent être différentes des valeurs indiquées au cours de la réelle utilisation de l'outil électrique, indépendamment de la façon et de la manière dont l'outil électrique est

utilisé, en particulier quel type de pièce à usiner sera traité. Essayez de maintenir aussi faible que possible la contrainte que constituent les vibrations et le bruit. Mesures à titre d'exemple pour réduire la contrainte : porter des gants lors de l'utilisation de l'outil et limiter le temps de travail. Il faut à ce titre tenir compte de toutes les parties du cycle d'exploitation (par exemple les temps au cours desquels l'outil électroportatif est éteint, et ceux au cours desquels il est certes allumé, mais fonctionne hors charge).

Consignes de sécurité

Ce paragraphe traite les directives de sécurité fondamentales à respecter pendant l'utilisation de l'appareil.

Pictogrammes dans la notice d'utilisation



Symbole de danger et indications relatives à la prévention de dommages corporels ou matériels.



Symbole d'interdiction et indications relatives à la prévention de dommages.



Portez des gants lorsque vous manipulez la lame de scie.



Symboles de remarque et informations permettant une meilleure utilisation de l'appareil.

Symboles apposés sur l'appareil



Attention !



Lire la notice d'utilisation



N'exposez pas l'appareil à l'humidité. Ne travaillez pas sous la pluie.



Les appareils électriques ne doivent pas être jetés avec les déchets ménagers



Cet appareil fait partie de la gamme Parkside X 20 V TEAM.

Consignes de sécurité générales pour outils électriques



AVERTISSEMENT ! Lisez toutes les consignes de sécurité, instructions, illustrations et caractéristiques techniques fournies avec cet outil électrique. Des omissions lors de l'observation des consignes de sécurité et des instructions peuvent causer une décharge électrique, un incendie et / ou de graves blessures.

Conservez toutes les consignes de sécurité et les instructions pour les consulter ultérieurement.

Le terme «outil» dans les avertissements fait référence à votre outil électrique alimenté par le secteur (avec cordon d'alimentation) ou votre outil fonctionnant sur batterie (sans cordon d'alimentation).

1) SECURITE SUR LE LIEU DE TRAVAIL:

- a) **Conservez votre zone de travail propre et bien éclairée.** Les zones de travail en désordre et non éclairées peuvent être à l'origine d'accidents.
- b) **Avec l'outil électrique, ne travaillez pas dans un environnement soumis à un risque d'explosion et dans lequel se trouvent des poussières, des gaz et des liquides inflammables.** Les outils électriques produisent des étincelles qui peuvent enflammer la poussière ou les vapeurs.
- c) **Pendant l'utilisation de l'outil électrique, tenez à distance les enfants et les autres personnes.** En cas de déflexion, vous pouvez perdre le contrôle de l'appareil.

2) SECURITE ELECTRIQUE:

- a) **La fiche de raccordement de l'outil électrique doit convenir à la prise de courant. La fiche ne doit pas être modifiée de quelle manière que ce soit. N'utilisez aucune prise d'adaptateur conjointement avec des outils électriques ayant une mise à la terre de protection.** Les fiches inchangées et les prises de courant appropriées diminuent le risque de décharge électrique.
- b) **Évitez le contact du corps avec les surfaces mises à la terre, telles que les tubes, les chauffages, les fours et les réfrigérateurs.** Il existe un risque accru de décharge électrique, si votre corps est mis à la terre.
- c) **Tenez les outils électriques à distance de la pluie ou de l'hu-**

midité. La pénétration de l'eau dans un outil électrique augmente le risque d'une décharge électrique.

- d) **Ne pas maltraiter le cordon. Ne jamais utiliser le cordon pour porter, tirer ou débrancher l'outil. Maintenir le cordon à l'écart de la chaleur, du lubrifiant, des arêtes ou des parties en mouvement.** Des cordons endommagés ou emmêlés augmentent le risque de choc électrique.
- e) **Si vous travaillez avec un outil électrique en plein air, utilisez uniquement un câble de prolongation qui soit adapté pour l'extérieur.** L'emploi d'un câble de prolongation approprié pour le domaine extérieur diminue le risque d'une décharge électrique.
- f) **Si l'utilisation de l'outil électrique dans un environnement humide ne peut être évitée, utilisez un disjoncteur à courant de défaut.** L'utilisation d'un disjoncteur à courant de défaut réduit le risque d'électrocution.

3) SECURITE DES PERSONNES:

- a) **Restez vigilant, faites attention à ce que vous faites et utilisez raisonnablement l'outil électrique pendant votre travail. N'utilisez aucun outil électrique si vous êtes fatigué ou vous trouvez sous l'influence de drogues, d'alcool ou de médicaments.** Un moment d'inattention durant l'utilisation de l'outil électrique peut être la cause de graves blessures.
- b) **Portez toujours un équipement de protection individuel et des lunettes protectrices.** Le port d'un

équipement de protection individuel, comme un masque anti-poussières, des chaussures de sécurité anti-dérapantes, un casque de protection ou des protections auriculaires, en fonction du type et de l'utilisation de l'outil électrique, diminue le risque des blessures.

- c) **Évitez une mise en service non prévue. Assurez-vous que l'outil électrique est éteint avant que vous ne le connectiez à l'alimentation en courant et / ou à l'accumulateur, le portiez ou le déplaciez.** Si en portant l'appareil électrique, votre doigt appuie sur le commutateur ou que l'appareil se mette en marche lorsque vous le connectez, cela peut entraîner un accident.
- d) **Retirez les outils de réglage ou la clé à écrous avant de mettre l'outil électrique sous tension.** Un outil ou une clé qui se trouve dans une partie mobile de l'appareil peut être à l'origine de blessures.
- e) **Ne pas se précipiter. Assurez-vous d'avoir une position stable et d'être tout le temps en équilibre.** Vous pourrez ainsi mieux contrôler mieux l'outil électrique dans des situations inattendues.
- f) **Portez des vêtements appropriés convenables. Ne portez aucun habit large ou parure. Maintenez vos cheveux, habits et gants loin des parties mobiles.** Les habits légers, les parures ou les longs cheveux peuvent être saisis par les parties mobiles.
- g) **Lorsque des dispositifs d'aspiration ou de réception de poussière peuvent être montés, ceux-ci doivent être placés et correctement utilisés.** L'utilisation

d'un dispositif d'aspiration diminue le risque de formation de poussières.

- h) **Ne pensez pas être en sécurité et n'ignorez pas les réglementations en matière de sécurité, même si après de nombreuses utilisations, vous êtes habitué à l'outil électrique.** Un comportement insouciant peut en l'espace de quelques secondes provoquer des blessures graves.

4) UTILISATION ET MANIPULATION DE L'OUTIL ELECTRIQUE:

- a) **Ne pas forcer l'outil. Utilisez pour votre travail l'outil électrique le mieux adapté.** Avec un outil électrique approprié, vous travaillez mieux et avec davantage de sécurité dans le secteur de travail donné.
- b) **N'utilisez aucun outil électrique dont le commutateur est défectueux.** Un outil électrique qui ne peut plus être allumé ou éteint est dangereux et doit être réparé.
- c) **Débranchez la fiche de la prise et/ou retirez une batterie amovible avant de régler l'appareil, de changer des pièces d'outils d'intervention ou de ranger l'outil électrique.** Cette mesure de précaution empêche un démarrage involontaire de l'outil électrique.
- d) **Conservez les outils électriques inutilisés hors de la portée des enfants. Ne laissez pas des personnes qui ne connaissent pas l'appareil ou n'ont pas lu ces instructions utiliser l'appareil.** Les outils électriques sont dangereux s'ils sont utilisés par des personnes inexpérimentées.
- e) **Prenez soin de l'outil électrique et de l'outil d'intervention. Contrôlez si les parties mobiles**

fonctionnent correctement et ne se coincent pas ; vérifiez l'appareil pour voir si des pièces sont rompues ou sont endommagées, perturbant ainsi le fonctionnement de l'outil électrique. Faites réparer les pièces endommagées avant d'utiliser l'appareil. Beaucoup d'accidents ont pour origine des outils électriques mal entretenus.

- f) **Maintenez les outils coupants aiguisés et propres.** Les outils tranchants bien entretenus ayant des bords de coupe aiguisés se coincent moins et s'utilisent plus facilement.
- g) **Utilisez l'outil électrique, les accessoires, les outils, etc. conformément à ces instructions. Prenez également en compte les conditions de travail et l'activité à réaliser.** L'utilisation des outils électriques pour des buts autres que ceux prévus peut mener à des situations dangereuses.
- h) **Gardez les manches et les surfaces de prise secs, propres et exempts d'huiles et de graisses.** Des manches et des surfaces de prise glissantes ne permettent pas une utilisation et un contrôle sûrs de l'outil électrique dans des situations imprévisibles.

5) UTILISATION DES OUTILS FONCTIONNANT SUR BATTERIES ET PRECAUTION D'EMPLOI

- a) **Charger les accumulateurs uniquement avec les chargeurs qui sont recommandés par le fabricant.** Il y a un risque d'incendie si un chargeur, approprié pour un type précis d'accumulateur, est utilisé avec d'autres accumulateurs.
- b) **N'utiliser que les accumulateurs prévus à cet effet avec les outils électriques.** L'utilisation d'un autre accumulateur peut entraîner des blessures ou déclencher un incendie.
- c) **Tenir l'accumulateur non utilisé à distance des trombones de bureau, des pièces de monnaie, des clés, des clous, des vis ou de tous autres petits objets en métal qui pourraient causer un découplage des contacts.** Un court-circuit entre les contacts d'accumulateur peut entraîner des combustions ou un début d'incendie.
- d) **En cas de mauvaise utilisation, le liquide peut sortir de l'accumulateur. Evitez tout contact avec celui-ci. En cas de contact accidentel, rincer avec de l'eau. Si le liquide pénètre dans les yeux, consulter un médecin.** Des fuites de liquide provenant de l'accumulateur peuvent entraîner des irritations de la peau ou des brûlures.
- e) **N'utilisez pas de batterie endommagée ou altérée.** Des batteries endommagées ou altérées peuvent se comporter de façon imprévisible et provoquer un incendie, une explosion ou un risque de blessure.
- f) **N'exposez pas une batterie à un feu ou à des températures trop élevées.** Le feu ou des températures supérieures à 130 °C peuvent provoquer une explosion.
- g) **Suivez toutes les instructions relatives au chargement et ne rechargez jamais la batterie ou l'outil sans fil à des températures en dehors de la plage indiquée dans le mode d'emploi.** Un chargement incorrect ou à des températures en dehors de la plage autorisée

peut détruire la batterie et augmenter le risque d'incendie.

6) SERVICE:

- a) **Ne laissez réparer votre outil électrique que par des professionnels qualifiés et seulement avec des pièces de rechange d'origine.** Vous serez ainsi sûr de conserver la sécurité pour l'outil électrique correspondant.
- b) **Ne réparez jamais des batteries endommagées.** L'ensemble de la maintenance des batteries ne peut être effectué que par le fabricant ou par les centres de service après-vente mandats.

Consignes de sécurité pour le sciage en va-et-vient

- **Tenez l'outil électrique par ses surfaces de prise isolées lorsque vous réalisez des travaux pendant lesquels l'outil inséré peut toucher des câbles électriques cachés.** Le contact avec un fil sous tension peut également mettre les parties métalliques sous tension et provoquer une électrocution.
- **Fixez et sécurisez la pièce à usiner avec des viroles ou d'une autre manière sur une surface stable.** Si vous maintenez la pièce à usiner uniquement avec la main ou contre votre corps, elle reste instable ce qui peut conduire à la perte de contrôle.
- **Éloignez vos mains de la zone de sciage. Ne mettez pas les mains sous la pièce à usiner.** En cas de contact avec la lame de scie, il existe un risque de blessure.
- **Vérifiez la présence de corps étrangers sur le matériau à travailler, par ex. clous, vis, etc., et retirez-les.**
- **Utilisez l'outil électrique contre la pièce à usiner uniquement lorsqu'il est allumé.** Il existe un risque de rebond si l'outil inséré se coince dans la pièce à usiner.
- **Veillez à ce que la plaque d'appui ou le serre-branches reposent toujours sur la pièce à usiner en sciant.** La lame de scie peut se coincer et entraîner la perte de contrôle de l'outil électrique.
- **Éteignez l'outil électrique à la fin de l'opération et retirez la lame de scie de la coupe uniquement lorsque celle-ci s'est arrêtée.** Vous éviterez ainsi un rebond et vous pourrez déposer l'outil électrique en toute sécurité.
- **Utilisez uniquement des lames de scie intactes et irréprochables.** Des lames de scie tordues ou non aiguisées peuvent casser, influencer négativement la coupe ou causer un rebond.
- **Ne ralentissez pas la lame de scie après l'arrêt en appuyant dessus latéralement.** La lame de scie peut être endommagée, casser ou provoquer un rebond.
- **Serrez bien fort le matériau. Ne soutenez pas la pièce à usiner avec la main ou le pied. Ne touchez aucun objet ou le sol avec la lame de scie en marche.** Risque de recul.
- **Utilisez des appareils de détection appropriés, afin de détecter des conduites d'alimentation cachées ou interrogez le fournisseur local.** Le contact avec des fils

électriques peut causer une électrocution et un incendie ; le contact avec une conduite de gaz peut causer une explosion. L'endommagement d'une conduite d'eau peut causer des dégâts matériels et une électrocution.

- **Tenez fermement l'outil électrique en travaillant et veillez à avoir une position sûre.**
- **Attendez que l'outil électrique soit complètement immobilisé avant de le ranger.** L'outil inséré peut se coincer et entraîner la perte de contrôle de l'outil électrique.
- **Éteignez immédiatement l'outil si la lame de scie se bloque. Écartez la coupe et retirez prudemment la lame de scie.** Il est possible de perdre le contrôle de l'outil électrique.
- **Ne sciez pas de matériaux (par ex. peintures et laques contenant du plomb ou matériau contenant de l'amiante) dont les poussières peuvent être nocives pour la santé.**
- **N'utilisez pas d'accessoires non recommandés par PARKSIDE.** Cela pourrait entraîner une électrocution ou un incendie.

Risques résiduels

Même si cet outil électrique est utilisé d'une manière conforme, il reste toujours des risques résiduels. Les risques suivants peuvent exister dans le cadre de la construction et l'exécution de cet appareil électrique :

- a) dégâts pulmonaires, si aucune protection respiratoire appropriée n'est portée.
- b) blessures par coupure
- c) dégâts auditifs, si aucune protection auditive appropriée n'est portée.

- d) dommages à la santé, résultant des oscillations main-bras, lorsque l'appareil est utilisé trop longtemps ou qu'il n'est pas utilisé ou entretenu correctement.



Avertissement! Pendant son fonctionnement, cet outil électrique génère un champ électromagnétique. Ce champ peut dans certaines circonstances nuire aux implants médicaux actifs ou passifs. Pour réduire les risques de blessures graves voire mortelles, nous recommandons aux personnes porteuses d'implants médicaux de consulter leur médecin, ainsi que le fabricant de leur implant médical avant d'utiliser l'appareil.



Respectez les consignes de sécurité et informations relatives au chargement et à l'utilisation correcte qui sont indiquées dans la notice d'utilisation de votre batterie et chargeur de la gamme Parkside X 20 V Team. Vous trouverez une description détaillée du processus de charge et de plus amples informations dans ce mode d'emploi séparé.

Notice de montage



Insérez la batterie uniquement lorsque l'appareil est monté correctement. Risque de blessures en cas de démarrage involontaire de l'appareil.



Portez des gants de protection en manipulant la lame de scie afin d'éviter toutes blessures par coupure.

B Monter/retirer la lame de scie



Attention risque de blessures !

- N'utilisez pas de lames de scie émoussées, tordues ou endommagées.
- Utilisez uniquement des lames de scie dotées d'un arbre de lame identique à celui de la lame de scie fournie..



Portez des gants de protection en manipulant la lame de scie afin d'éviter toutes blessures par coupure.



Vous trouverez des lames de scie de remplacement sous „Pièces de rechange/Accessoires“.

Monter la lame de scie :

1. Tournez le mandrin à serrage rapide (3) dans le sens de la flèche ← et insérez la tige de la lame de scie (1) dans la fente du porte-lame (13) jusqu'à la butée.

Les dents de la lame de scie doivent être orientées vers le bas.

2. Pour le verrouillage, laissez le mandrin à serrage rapide (3) s'enclencher à nouveau dans sa position initiale.
3. Contrôlez le bon serrage en tirant sur la lame de scie.

Retirer la lame de scie :

4. Tournez le mandrin à serrage rapide (3) dans le sens de la flèche ← et retirez la lame de scie (1) du porte-lame (13).

D Mettre en place/retirer le serre-branches

Mettre en place le serre-branches

1. Poussez le serre-branches (12) au-dessus de la plaque d'appui (2). Pour ce faire, appuyez sur les pinces à ressort (12a). Les rails de guidage (12b) sur le serre-branches passent dans les encoches (2a) sur la plaque d'appui (2).
2. Relâchez les pinces à ressort. Le crochet de blocage (12c) du serre-branches pénètre dans l'évidement (4) du socle (2) et il est ainsi fixé.
3. Vérifiez en tirant que le serre-branches (12) est bien serré.

Retirer le serre-branches

4. Appuyez sur les pinces à ressort (12a).
5. Retirez le serre-branches (12) du logement sur la scie à élaguer sans fil.
6. Relâchez les pinces à ressort (12a).

Utilisation

C Retirer/insérer la batterie

Retirer la batterie :

1. Appuyez sur la touche de déverrouillage (10) à l'extrémité de la poignée (8).
2. Retirez la batterie (9).

Insérer la batterie :

3. Glissez la batterie (9) le long du rail de guidage dans l'appareil.

A Mise en marche/arrêt

Mise en marche :

1. Assurez-vous que la batterie (9) est insérée (voir „Retirer/insérer la batterie“).
2. Appuyez sur le verrouillage d'enclenchement (6).

- Appuyez sur l'interrupteur Marche/Arrêt (7) tout en maintenant le verrouillage d'enclenchement enfoncé. Vous pouvez relâcher le verrouillage d'enclenchement.
- Vous pouvez ajuster le nombre de cycles en continu avec l'interrupteur Marche/Arrêt (7).

Légère pression : nombre de cycles peu élevé.

Forte pression : nombre de cycles plus élevé.

L'interrupteur Marche/Arrêt ne peut pas être bloqué.

Arrêt :

- Relâchez l'interrupteur Marche/Arrêt (7).

Recharger la batterie

- Le cas échéant, retirez la batterie (9) de l'appareil.
- Faites glisser la batterie (9) dans le compartiment de charge du chargeur (11).
- Branchez le chargeur (11) sur une prise électrique.
- À la fin de la charge complète, retirez le chargeur (11) de la prise électrique.
- Retirez la batterie (9) du chargeur (11).



Vous trouverez une description détaillée du processus de charge et de plus amples informations dans le mode d'emploi séparé de la batterie/du chargeur de la gamme Parkside X 20 V Team.

Consignes générales de travail



Portez des gants de protection en manipulant la lame de scie. Vous éviterez ainsi de vous couper.



Attention ! Risque de dommages corporels et matériels !

- N'utilisez pas de lames de scie émoussées, tordues ou endommagées.
- Vérifiez avant de scier si la pièce à usiner ne comporte pas de corps étrangers cachés tels que clous ou vis. Retirez-les.
- Utilisez uniquement des lames de scie dotées d'un arbre de lame identique à celui de la lame de scie fournie.
- Appliquez juste la pression qu'il faut pour scier. Si la pression est trop forte, la lame de scie peut se tordre et casser.
- Éteignez immédiatement l'outil si la lame de scie se bloque. Écartez la coupe et retirez prudemment la lame de scie.
- Placez-vous toujours latéralement à la scie en travaillant.
- Évitez de trop solliciter l'appareil pendant le travail.



Scier sans serre-branches

Pour des diamètres de branches plus grands et le bois, sciez sans serre-branches.

- Mettez l'appareil en marche. Avant la mise en marche, veillez à ce que l'outil ne touche pas la pièce à usiner.
- Posez la plaque d'appui (2) sur la pièce à usiner.
- Sciez avec une avance uniforme dans le matériau. Vous pouvez scier horizontalement, obliquement ou verticalement.

- Retirez après le travail la lame de scie (1) de la coupe et n'arrêtez qu'ensuite l'outil.

E Scier avec le serre-branches

Pour des diamètres de branches plus petits, sciez avec le serre-branches.

- Mettez l'appareil en marche. Avant la mise en marche, veillez à ce que l'outil ne touche pas la pièce à usiner.
- Posez le serre-branches (12) sur la pièce à usiner.
- Déplacez la scie avec une légère pression vers le bas.

G Effectuer des coupes plongeantes

 **Risque de recul ! Tenez fermement l'appareil.**

- Posez le bord inférieur de la plaque d'appui (2) de l'appareil sur la pièce à usiner.
- Plongez la lame de scie (1) dans la pièce à usiner en basculant l'appareil vers l'avant jusqu'à ce que l'appareil soit à la verticale.
- Sciez le long de la ligne de coupe souhaitée.

Nettoyage/Entretien

 **Avant tous travaux et pour le transport, retirez la batterie de l'appareil. Risque de blessures en cas de démarrage involontaire de l'appareil.**

 Faites effectuer les travaux de réparation et de maintenance qui

ne sont pas mentionnés dans cette notice d'utilisation par notre Centre de service après-vente. Utilisez exclusivement des pièces d'origine



Portez toujours des gants de protection en manipulant la lame de scie afin d'éviter toutes coupures.

Effectuez régulièrement les travaux de maintenance et de nettoyage suivants. Cela garantit une durée d'utilisation longue et fiable :

Nettoyage



L'appareil ne doit être ni nettoyé au jet d'eau ni plongé dans l'eau. Il existe un risque d'électrocution.

- Maintenez propre les ouïes de ventilation (A 5) et le carter du moteur de l'appareil. Utilisez pour cela un chiffon humide ou une brosse. N'utilisez aucun produit de nettoyage ou de détergent. Vous pourriez endommager l'appareil de manière irréversible.
- Nettoyez le porte-lame (B 13) avec un pinceau ou en soufflant avec de l'air comprimé. Retirez pour cela la lame de scie de l'appareil.
- Essayez de nettoyer les surfaces couvertes de résine avec un chiffon humidifié à l'eau tiède, bien essoré. Veillez à ce qu'aucun liquide ne pénètre à l'intérieur du carter !
Ou vous pouvez utiliser un détergent spécial (dissolvant de résine) ou un spray universel. Respectez les consignes de sécurité et les indications du fabricant du détergent spécial/spray universel.

Travaux généraux de maintenance

- Avant chaque utilisation, contrôlez l'appareil pour trouver des défauts tels que des pièces détachées, usées ou endommagées.
- Vérifiez les caches et les dispositifs de protection du point de vue des dégradations et de la bonne tenue. Si nécessaire, remplacez-les.
- Remplacez une lame de scie émoussée, tordue ou autrement endommagée.

Stockage

- Conservez l'appareil dans un endroit sec et protégé de la poussière et hors de portée des enfants.
- Retirez la batterie de l'appareil avant un stockage prolongé (par ex hivernage).
- La température de stockage pour la batterie et l'appareil se situe entre 0 °C et 45 °C.
Évitez une chaleur ou un froid extrême pendant le stockage afin que la batterie ne perde pas en performance.

Recyclage/Protection de l'environnement

Enlevez la batterie de l'appareil et veuillez mettre au rebut l'appareil, la batterie, les accessoires et l'emballage dans le respect de l'environnement

Vous trouverez les consignes de recyclage de la batterie dans le mode d'emploi séparé de votre batterie et chargeur.



Les appareils électriques ne doivent pas être jetés avec les déchets ménagers



Le produit est recyclable, est soumis à une responsabilité élargie du fabricant et est collecté dans le cadre du tri sélectif.



Portez le carton à un point de recyclage.

- Jetez les branches coupées dans le compost et non avec les déchets ménagers.

Conformément à la directive 2012/19/UE relative aux déchets d'équipements électriques et électroniques, les appareils électriques usagés doivent être collectés séparément et introduits dans un circuit de recyclage respectueux de l'environnement. Suivant la transposition en droit national, vous pouvez disposer des possibilités suivantes :

- Restitution à un point de vente,
- Restitution à un point de collecte officiel. Pour cela, veuillez vous adresser à la société de gestion des déchets de votre ville ou à notre centre de SAV.
- Renvoi au fabricant / au distributeur. Nous effectuons gratuitement la mise au rebut de votre appareil défectueux retourné.

Ne sont pas concernés les accessoires qui accompagnent les appareils usagés et les moyens auxiliaires sans composants électriques.

Déposez l'appareil à un centre de recyclage. Les pièces de plastique et de métal utilisées peuvent faire l'objet d'une collecte sélective et être ainsi recyclées. Vous pouvez demander conseil sur ce point à notre centre de services.

A Dépannage

Problème	Cause possible	Élimination des pannes
L'appareil ne démarre pas	Batterie (9) déchargée	Recharger la batterie (voir mode d'emploi séparé)
	La batterie (9) n'est pas insérée	Insérer la batterie (voir „Retirer/insérer la batterie“)
	Verrouillage d'enclenchement (6) mal actionné	Allumer (voir „Utilisation“)
	Interrupteur Marche/Arrêt (7) défectueux	Réparation par un centre de SAV
L'outil fonctionne avec des interruptions	Mauvais contact interne	Réparation par un centre de SAV
	Interrupteur Marche/Arrêt (7) défectueux	
Faible puissance de coupe	Lame de scie (1) émoussée	Insérer une nouvelle lame de scie
	Mauvaise vitesse de coupe	Adapter la vitesse de coupe
	Faible capacité de la batterie	Recharger la batterie (voir mode d'emploi séparé)
La lame de scie s'émousse rapidement	Trop de pression	Réduire la pression
	Vitesse de coupe trop élevée	Réduire la vitesse de coupe

Pièces de rechange / Accessoires

Vous obtiendrez des pièces de rechange et des accessoires à l'adresse www.grizzlytools.shop

Les pièces détachées indispensables à l'utilisation du produit sont disponibles pendant la durée de la garantie du produit.

Si vous avez des problèmes lors du passage de la commande, merci d'utiliser le formulaire de contact. Pour toute autre question, adressez-vous au « Service-Center » (voir page 52).

Position notice d'utilisation	Position Vue éclatée	Désignation	Numéro de commande
1	1	Lame de scie	13800404
12	2	Serre-branches	91105609

Garantie - France

Chère cliente, cher client,
Ce produit bénéficie d'une garantie de 3 ans, valable à compter de la date d'achat.

En cas de manques constatés sur ce produit, vous disposez des droits légaux contre le vendeur du produit. Ces droits légaux ne sont pas limités par notre garantie présentée par la suite.

Article L217-4 du Code de la consommation

Le vendeur livre un bien conforme au contrat et répond des défauts de conformité existant lors de la délivrance.

Il répond également des défauts de conformité résultant de l'emballage, des instructions de montage ou de l'installation lorsque celle-ci a été mise à sa charge par le contrat ou a été réalisée sous sa responsabilité.

Article L217-5 du Code de la consommation

Le bien est conforme au contrat :

1° S'il est propre à l'usage habituellement attendu d'un bien semblable et, le cas échéant :

- s'il correspond à la description donnée par le vendeur et posséder les qualités que celui-ci a présentées à l'acheteur sous forme d'échantillon ou de modèle ;
- s'il présente les qualités qu'un acheteur peut légitimement attendre eu égard aux déclarations publiques faites par le vendeur, par le producteur ou par son représentant, notamment dans la publicité ou l'étiquetage ;

2° Ou s'il présente les caractéristiques définies d'un commun accord par les parties ou être propre à tout usage spécial recherché par l'acheteur, porté à la connaissance du vendeur et que ce dernier a accepté.

Article L217-16 du Code de la consommation

Lorsque l'acheteur demande au vendeur, pendant le cours de la garantie commerciale qui lui a été consentie lors de l'acquisition ou de la réparation d'un bien meuble, une remise en état couverte par la garantie, toute période d'immobilisation d'au moins sept jours vient s'ajouter à la durée de la garantie qui restait à courir. Cette période court à compter de la demande d'intervention de l'acheteur ou de la mise à disposition pour réparation du bien en cause, si cette mise à disposition est postérieure à la demande d'intervention.

Indépendamment de la garantie commerciale souscrite, le vendeur reste tenu des défauts de conformité du bien et des vices rédhibitoires dans les conditions prévues aux articles L217-4 à L217-13 du Code de la consommation et aux articles 1641 à 1648 et 2232 du Code Civil.

Article L217-12 du Code de la consommation

L'action résultant du défaut de conformité se prescrit par deux ans à compter de la délivrance du bien.

Conditions de garantie

Le délai de garantie débute avec la date d'achat. Veuillez conserver soigneusement le ticket de caisse original. En effet, ce document vous sera réclamé comme preuve d'achat.

Si un défaut de matériel ou un défaut de fabrication se présente au cours des trois ans suivant la date d'achat de ce produit, nous réparons gratuitement ou remplaçons ce produit - selon notre choix. Cette garantie suppose que l'appareil défectueux et le justificatif d'achat (ticket de caisse) nous soient présentés durant cette période de trois ans

et que la nature du manque et la manière dont celui-ci est apparu soient explicités par écrit dans un bref courrier.

Si le défaut est couvert par notre garantie, le produit vous sera retourné, réparé ou remplacé par un neuf. Aucune nouvelle période de garantie ne débute à la date de la réparation ou de l'échange du produit.

Durée de garantie et demande légale en dommages-intérêts

La durée de garantie n'est pas prolongée par la garantie. Ce point s'applique aussi aux pièces remplacées et réparées. Les dommages et les manques éventuellement constatés dès l'achat doivent immédiatement être signalés après le déballage. A l'expiration du délai de garantie les réparations occasionnelles sont à la charge de l'acheteur.

Volume de la garantie

L'appareil a été fabriqué avec soin, selon de sévères directives de qualité et il a été entièrement contrôlé avant la livraison. La garantie s'applique aux défauts de matériel ou aux défauts de fabrication. Cette garantie ne s'étend pas aux parties du produit qui sont exposées à une usure normale et peuvent être donc considérées comme des pièces d'usure (par ex. lame de scie) ou pour des dommages affectant les parties fragiles (par exemple les commutateurs).

Cette garantie prend fin si le produit endommagé n'a pas été utilisé ou entretenu d'une façon conforme. Pour une utilisation appropriée du produit, il faut impérativement respecter toutes les instructions citées dans le manuel de l'opérateur. Les actions et les domaines d'utilisation déconseillés dans la notice d'utilisation ou vis-à-vis desquels une mise en garde est émise, doivent absolument être évités.

Le produit est conçu uniquement pour un usage privé et non pour un usage industriel. En cas d'emploi impropre et incorrect, de recours à la force et d'interventions entreprises et non autorisées par notre succursale, la garantie prend fin.

Les pièces détachées indispensables à l'utilisation du produit sont disponibles pendant la durée de la garantie du produit.

Article 1641 du Code civil

Le vendeur est tenu de la garantie à raison des défauts cachés de la chose vendue qui la rendent impropre à l'usage auquel on la destine, ou qui diminuent tellement cet usage que l'acheteur ne l'aurait pas acquise, ou n'en aurait donné qu'un moindre prix, s'il les avait connus.

Article 1648 1er alinéa du Code civil

L'action résultant des vices rédhibitoires doit être intentée par l'acquéreur dans un délai de deux ans à compter de la découverte du vice.

Marche à suivre dans le cas de garantie

Pour garantir un traitement rapide de votre demande, veuillez suivre les instructions suivantes :

- Tenez vous prêt à présenter, sur demande, le ticket de caisse et le numéro d'identification (IAN 410564_2110) comme preuve d'achat.
- Vous trouverez le numéro d'article sur la plaque signalétique.
- Si des pannes de fonctionnement ou d'autres manques apparaissent, prenez d'abord contact, par **téléphone** ou par **e-Mail**, avec le service après-vente dont les coordonnées sont indiquées ci-dessous. Vous recevrez alors des renseignements supplémentaires sur le déroulement de votre réclamation.

- En cas de produit défectueux vous pouvez, après contact avec notre service clients, envoyer le produit, franco de port à l'adresse de service après-vente indiquée, accompagné du justificatif d'achat (ticket de caisse) et en indiquant quelle est la nature du défaut et quand celui-ci s'est produit. Pour éviter des problèmes d'acceptation et des frais supplémentaires, utilisez absolument seulement l'adresse qui vous est donnée. Assurez-vous que l'expédition ne se fait pas en port dû, comme marchandises encombrantes, envoi express ou autre taxe spéciale. Veuillez renvoyer l'appareil, y compris tous les accessoires livrés lors de l'achat et prenez toute mesure pour avoir un emballage de transport suffisamment sûr.

Garantie - Belgique

Chère cliente, cher client,
Ce produit bénéficie d'une garantie de 3 ans, valable à compter de la date d'achat. En cas de manques constatés sur ce produit, vous disposez des droits légaux contre le vendeur du produit. Ces droits légaux ne sont pas limités par notre garantie présentée par la suite.

Conditions de garantie

Le délai de garantie débute avec la date d'achat. Veuillez conserver soigneusement le ticket de caisse original. En effet, ce document vous sera réclamé comme preuve d'achat.

Si un défaut de matériel ou un défaut de fabrication se présente au cours des trois ans suivant la date d'achat de ce produit, nous réparons gratuitement ou remplaçons ce produit - selon notre choix. Cette garantie suppose que l'appareil défectueux et le justificatif d'achat (ticket de caisse)

nous soient présentés durant cette période de trois ans et que la nature du manque et la manière dont celui-ci est apparu soient explicités par écrit dans un bref courrier. Si le défaut est couvert par notre garantie, le produit vous sera retourné, réparé ou remplacé par un neuf. Aucune nouvelle période de garantie ne débute à la date de la réparation ou de l'échange du produit.

Durée de garantie et demande légale en dommages-intérêts

La durée de garantie n'est pas prolongée par la garantie. Ce point s'applique aussi aux pièces remplacées et réparées. Les dommages et les manques éventuellement constatés dès l'achat doivent immédiatement être signalés après le déballage. A l'expiration du délai de garantie les réparations occasionnelles sont à la charge de l'acheteur.

Volume de la garantie

L'appareil a été fabriqué avec soin, selon de sévères directives de qualité et il a été entièrement contrôlé avant la livraison.

La garantie s'applique aux défauts de matériel ou aux défauts de fabrication. Cette garantie ne s'étend pas aux parties du produit qui sont exposées à une usure normale et peuvent être donc considérées comme des pièces d'usure (par ex. lame de scie) ou pour des dommages affectant les parties fragiles (par exemple les commutateurs). Cette garantie prend fin si le produit endommagé n'a pas été utilisé ou entretenu d'une façon conforme. Pour une utilisation appropriée du produit, il faut impérativement respecter toutes les instructions citées dans le manuel de l'opérateur. Les actions et les domaines d'utilisation déconseillés dans la notice d'utilisation ou vis-à-vis desquels une mise en garde est émise, doivent absolument être évités.

Marche à suivre dans le cas de garantie

Pour garantir un traitement rapide de votre demande, veuillez suivre les instructions suivantes :

- Tenez vous prêt à présenter, sur demande, le ticket de caisse et le numéro d'identification (IAN 410564_2110) comme preuve d'achat.
- Vous trouverez le numéro d'article sur la plaque signalétique.
- Si des pannes de fonctionnement ou d'autres manques apparaissent, prenez d'abord contact, par **téléphone** ou par **e-Mail**, avec le service après-vente dont les coordonnées sont indiquées ci-dessous. Vous recevrez alors des renseignements supplémentaires sur le déroulement de votre réclamation.
- En cas de produit défectueux vous pouvez, après contact avec notre service clients, envoyer le produit, franco de port à l'adresse de service après-vente indiquée, accompagné du justificatif d'achat (ticket de caisse) et en indiquant quelle est la nature du défaut et quand celui-ci s'est produit. Pour éviter des problèmes d'acceptation et des frais supplémentaires, utilisez absolument seulement l'adresse qui vous est donnée. Assurez-vous que l'expédition ne se fait pas en port dû, comme marchandises encombrantes, envoi express ou autre taxe spéciale. Veuillez renvoyer l'appareil, y compris tous les accessoires livrés lors de l'achat et prenez toute mesure pour avoir un emballage de transport suffisamment sûr.

Service Réparations

Vous pouvez, contre paiement, faire exécuter par notre service, des réparations **qui ne font pas partie de la garantie**. Nous vous enverrons volontiers un devis estimatif. Nous ne pouvons traiter que des appareils qui ont été correctement emballés et qui ont envoyés suffisamment affranchis.

Attention: veuillez renvoyer à notre agence de service votre appareil nettoyé et avec une note indiquant le défaut constaté.

Les appareils envoyés en port dû - comme marchandises encombrantes, en envoi express ou avec toute autre taxe spéciale ne seront pas acceptés. Nous exécutons gratuitement la mise aux déchets de vos appareils défectueux renvoyés.

Service-Center

FR

Service France

Tel.: 0800 919270

E-Mail: grizzly@lidl.fr

IAN 410564_2110

BE

Service Belgique

Tel.: 0800 12089

E-Mail: grizzly@lidl.be

IAN 410564_2110

Importateur

Veuillez noter que l'adresse suivante n'est pas une adresse de service après-vente. Contactez d'abord le service après-vente cité plus haut.

Grizzly Tools GmbH & Co. KG

Stockstädter Straße 20

63762 Großostheim

Allemagne

www.grizzlytools.de

Inhoud

Inleiding53
Reglementair gebruik53
Algemene beschrijving54
 Omvang van de levering 54
 Beschrijving van de werking..... 54
 Overzicht..... 54
Technische specificaties54
 Laadtijd 55
Veiligheidsaanwijzingen56
 Pictogrammen in de
 gebruiksaanwijzing 56
 Symbolen op het apparaat..... 56
 Algemene veiligheidsinstructies voor
 elektrisch gereedschap 56
 Veiligheidsinstructies voor
 reciprozagen..... 60
 Restriscio's 61
Montagehandleiding61
 Zaagblad monteren/vervangen 61
 Takkenbeugel aanbrengen/
 verwijderen..... 62
Bediening62
 Accu verwijderen/plaatsen 62
 In-/uitschakelen 62
 Accu opladen..... 62
 Algemene werkinstructies 63
 Zagen zonder takkenbeugel 63
 Zagen met takkenbeugel..... 63
 Insteeksmeden uitvoeren 63
Reiniging/onderhoud63
 Reiniging 64
 Algemene
 onderhoudswerkzaamheden..... 64
Opslag.....64
Afval/milieubescherming64
Foutmeldingen65
**Reserveonderdelen/
 Accessoires66**
Garantie66
Reparatieservice67
Service-Center.....68
Importeur68

**Vertaling van de originele
 CE-conformiteitsverklaring 195**
Explosietekening..... 205

Inleiding

Hartelijk gefeliciteerd met de aankoop van uw nieuw apparaat. Daarmee hebt u voor een hoogwaardig product gekozen. Dit apparaat werd tijdens de productie op kwaliteit gecontroleerd en aan een eindcontrole onderworpen. De functionaliteit van uw apparaat is bijgevolg verzekerd.



De gebruiksaanwijzing vormt een bestanddeel van dit product.

Ze omvat belangrijke aanwijzingen voor veiligheid, gebruik en afvalverwijdering. Maak u vóór het gebruik van het product met alle bedienings- en veiligheidsinstructies vertrouwd. Gebruik het product uitsluitend zoals beschreven en voor de aangegeven toepassingsgebieden. Bewaar de handleiding goed en overhandig alle documenten bij het doorgeven van het product mee aan derden.

Reglementair gebruik

Het apparaat is bestemd voor lichte en middelzware zaagwerkzaamheden in hout. Met gemonteerde takkenbeugel is het apparaat geschikt voor het zagen van takken.

Het apparaat maakt deel uit van de reeks Parkside X 20 V TEAM en kan met accu's van de reeks Parkside X 20 V TEAM worden gebruikt. De accu's mogen alleen met originele laders van de serie Parkside X 20 V TEAM worden geladen.

Elk ander gebruik dat in deze handleiding niet expliciet wordt toegestaan, kan leiden

tot schade aan het apparaat en kan een ernstig risico voor de gebruiker inhouden. Het apparaat is bedoeld voor gebruik door volwassenen. Laat de machine nooit gebruiken door kinderen of door personen die deze instructies niet hebben gelezen. Plaatselijk geldende voorschriften leggen mogelijk beperkingen op voor de leeftijd van de gebruiker.

De bediener of gebruiker is verantwoordelijk voor letsel- of materiële schade aan derde partijen of hun eigendom.

De fabrikant is niet aansprakelijk voor schade die voortvloeit uit oneigenlijk gebruik of uit een foute bediening.

Dit apparaat is niet bedoeld voor commercieel gebruik. Bij commercieel gebruik vervalt de garantie.

Algemene beschrijving

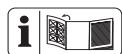

Een afbeelding van de belangrijkste functionele onderdelen bevindt zich op de uitklappagina.

Omvang van de levering

Pak het apparaat uit en controleer, of de inhoud volledig is:

- Accu-takkenzaag
- Takkenbeugel
- Zaagblad
- Opbergkoffer
- Gebruiksaanwijzing



Batterij en lader zijn niet inbegrepen.

Beschrijving van de werking

De accutakkenzaag is een handmatig gehanteerde zaag met een heen-en-weer bewegend zaagblad.

De werking van de verschillende bedieningselementen wordt hieronder beschreven.

Overzicht

- | | |
|----------|--------------------------------|
| A | 1 Zaagblad |
| | 2 Voetplaat met inkerving (2a) |
| | 3 Snelspanklauwplaat |
| | 4 Uitsparing voor takkenbeugel |
| | 5 Verlichtingsopeningen |
| | 6 Inschakelblokkering |
| | 7 Aan-/uitknop |
| | 8 Handgreep |
| | 9 Accu |
| | 10 Ontgrendelknop, accu |
| | 11 Lader |
| | 12 Takkenbeugel |
| | 12a Vleugelklem |
| | 12b Geleiderail |
| | 12c Klikhaak |
| B | 13 Zaagbladopname |

Technische specificaties

Accu-takkenzaag 20 V

.....	PASA 20-Li A1
Motorspanning U	20 V ===
Leerlaufhubzahl	0-2700 min ⁻¹
Slag	20 mm
Max. snijdiepte (zonder takkenbeugel)	max. 90 mm
gewicht (zonder accu)	1,45 kg
Accu-temperaturen	max 50 °C
Laadproces	4 - 40 °C
Bedrijf	-20 - 50 °C
Opslag	0 - 45 °C
Geluidsrukniveau (L _{pA})	79,7 dB (A), K _{pA} = 3 dB

Akoestisch niveau (L_{WA})
 gemeten 90,7 dB(A); $K_{WA}=3$ dB
 Trilling (a_i) bij het zagen van
 spanplaten $a_{h,B}$.. 4,194 m/s²; $K=1,5$ m/s²
 houten balken $a_{h,WB}$ 4,524 m/s²;
 $K=1,5$ m/s²

Laadtijd

Het apparaat maakt deel uit van de reeks Parkside X 20 V TEAM en kan met accu's van de reeks Parkside X 20 V TEAM worden gebruikt.

Accu's van de reeks Parkside X 20 V TEAM mogen alleen met originele laders van

de reeks Parkside X 20 V TEAM worden geladen.

We bevelen u aan dit apparaat uitsluitend met volgende accu's: PAP 20 A1, PAP 20 A2, PAP 20 A3, PAP 20 B1, PAP 20 B3, Smart PAPS 204 A1.

We bevelen u aan deze accu's met volgende laders te laden: PLG 20 A1, PLG 20 A2, PLG 20 A3, PLG 20 A4, PLG 20 C1, PLG 20 C3, PDSL G 20 A1, Smart PLGS 2012 A1.

Een actuele lijst van de accu-compatibiliteit vindt u op: www.lidl.de/akku

Laadtijd (min.)	PAP 20 A1 PAP 20 B1	PAP 20 A2	PAP 20 A3 PAP 20 B3	Smart PAPS 204 A1	Smart PAPS 208 A1
PLG 20 A1 PLG 20 A4 PLG 20 C1	60	90	120	120	210
PLG 20 A2	45	60	80	80	165
PLG 20 A3 PLG 20 C3	35	45	60	50	120
PDSL G 20 A1	35	45	60	50	120
Smart PLGS 2012 A1	35	40	40	40	50

De geluids- en trilwaarden zijn vastgesteld in overeenstemming met de normen en bepalingen die in de conformiteitsverklaring zijn vermeld.

De aangegeven totale trillingswaarden en de aangegeven geluidsemisiewaarden zijn gemeten volgens een genormeerde testprocedure en kunnen worden gebruikt om een elektrisch gereedschap met een ander gereedschap te vergelijken. De aangegeven totale trillingswaarden en de aangegeven geluidsemisiewaarden kunnen ook worden gebruikt voor een voorlopige inschatting van de belasting.



Waarschuwing:

De trillings- en geluidsemisies kunnen tijdens het werkelijke gebruik van het elektrische gereedschap afwijken van de vermelde waarden, afhankelijk van de manier waarop het elektrische werktuig wordt gebruikt en vooral van de aard van het bewerkte werkstuk.

Probeer de belasting door trillingen en lawaai zo gering mogelijk te houden. Voorbeelden van maatregelen voor de reductie van de belasting zijn het dragen van handschoenen tijdens het gebruik van het

gereedschap en de beperking van de werktijd. Houd daarbij rekening met alle fasen van de bedrijfscyclus (bijvoorbeeld ook periodes wanneer het elektrische gereedschap is uitgeschakeld en periodes wanneer het weliswaar is ingeschakeld maar zonder belasting draait).

Veiligheidsaanwijzingen

Dit hoofdstuk bevat elementaire veiligheidsvoorschriften voor het werken met dit apparaat.

Pictogrammen in de gebruiksaanwijzing



Gevaarsymbool met informatie over de preventie van personen- of zaakschade.



Gebodsteken met informatie over de preventie van schade.



Draag handschoenen als u het zaagblad hanteert.



Aanduidingsteken met informatie over hoe u het apparaat beter kunt gebruiken.

Symbolen op het apparaat



Let op!



Lees de gebruiksaanwijzing



Stel het apparaat niet bloot aan vochtigheid. Werk niet bij regen.



Elektrische apparaten horen niet thuis bij het huisvuil.



Dit apparaat maakt deel uit van Parkside X 20 V Team.

Algemene veiligheidsinstructies voor elektrisch gereedschap



WAARSCHUWING! Lees alle veiligheidsaanwijzingen, instructies, borden en technische gegevens die voor dit elektrische gereedschap gelden.

Verzuim bij de naleving van de veiligheidsinstructies en aanwijzingen kan een elektrische schok, brand en/of ernstige verwondingen veroorzaken.

Bewaar alle veiligheidsinstructies en aanwijzing voor de toekomst.

Het in de veiligheidsinstructies gebruikte begrip „Elektrisch gereedschap“ heeft betrekking op elektrisch gereedschap met netvoeding (met netsnoer) en op elektrisch gereedschap met batterijvoeding (zonder netsnoer).

1) VEILIGHEID OP DE WEKPLAATS

- a) **Houd uw werkruimte netjes en goed verlicht.** Wanorde of onverlichte werkomgevingen kunnen tot ongevallen leiden.
- b) **Werk met het elektrische gereedschap niet in een explosieve omgeving, waarin er zich brandbare vloeistoffen, gasen of stoffen bevinden.** Elektrisch gereedschap produceert vonken, die het stof of de dampen kunnen doen ontsteken.
- c) **Houd kinderen en andere personen tijdens het gebruik van het elektrische gereedschap op een veilige afstand.** In geval van

afleiding kunt u de controle over het apparaat verliezen.

2) ELEKTISCHE VEILIGHEID

- a) **De aansluitstekker van het elektrische gereedschap moet in het stopcontact passen. De stekker mag op geen enkele manier veranderd worden. Gebruik geen adapterstekkers samen met geaard elektrisch gereedschap.** Ongewijzigde stekkers en passende stopcontacten doen het risico voor een elektrische schok afnemen.
- b) **Vermijd lichamelijk contact met geaarde oppervlakken, zoals van buizen, verwarmingsinstallaties, fornuizen en koelkasten.** Er bestaat een verhoogd risico door een elektrische schok als uw lichaam geaard is.
- c) **Houd elektrisch gereedschap op een veilige afstand tot regen of nattigheid.** Het binnendringen van water in elektrisch gereedschap doet het risico voor een elektrische schok toenemen.
- d) **Gebruik het snoer niet voor een ander doeleinde om het elektrische gereedschap te dragen, op te hangen of om de stekker uit het stopcontact te trekken. Houd het snoer op een veilige afstand tot hitte, olie, scherpe kanten of bewegende apparatuuronderdelen.** Beschadigde of verstrikt geraakte snoeren doen het risico voor een elektrische schok toenemen.
- e) **Als u met elektrisch gereedschap in de open lucht werkt, maakt u enkel gebruik van verlengsnoeren, die ook voor buiten geschikt zijn.** Het gebruik van

een voor buiten geschikt verlengsnoer doet het risico voor een elektrische schok afnemen.

- f) **Wanneer het gebruik van het elektrische gereedschap in een vochtige omgeving niet te vermijden is, gebruik dan een aardlekschakelaar.** Het gebruik van een aardlekschakelaar reduceert het risico op een elektrische schok.

3) VEILIGHEID VAN PERSONEN

- a) **Wees aandachtig, let erop wat u doet en ga verstandig aan het werk met elektrisch gereedschap. Gebruik geen elektrisch gereedschap als u moe bent of onder de invloed van drugs, alcohol of medicijnen staat.** Een moment van onoplettendheid bij het gebruik van het elektrische gereedschap kan tot ernstige verwondingen leiden.
- b) **Draag persoonlijke beschermingsuitrusting en altijd een beschermbril.** Het dragen van een persoonlijke beschermingsuitrusting, zoals stofmasker, slipvrije veiligheidschoenen, beschermende helm of gehoorbescherming, al naargelang de aard en de toepassing van het elektrische gereedschap, doet het risico voor verwondingen afnemen.
- c) **Vermijd een onopzettelijke ingebruikname. Vergewis u dat het elektrische gereedschap uitgeschakeld is voordat u het op de stroomvoorziening en/of de accu aansluit, het opneemt of draagt.** Als u bij het dragen van het elektrische gereedschap uw vinger aan de schakelaar hebt of het apparaat ingeschakeld op de stroomvoorziening aansluit, kan dit tot ongevallen leiden.

d) Verwijder instelgereedschap of schroefsleutel voordat u het elektrische gereedschap inschakelt.

Gereedschap of een sleutel, die zich in een draaiend apparaatonderdeel bevindt, kan tot verwondingen leiden.

e) Vermijd een abnormale lichaamshouding. Zorg voor een veilige stand en houd te allen tijde uw evenwicht.

Daardoor kunt u het elektrische gereedschap in onverwachte situaties beter controleren.

f) Draag geschikte kledij. Draag geen ruimzittende kleding of sieraden. Houd haar, kledij en handschoenen op een veilige afstand tot bewegende onderdelen.

Loszittende kledij, sieraden of lang haar kan/kunnen door bewegende onderdelen vastgegrepen worden.

g) Wanneer stofafzuig- en opvangsystemen kunnen worden gemonteerd, moeten deze aangesloten worden en correct worden gebruikt.

Gebruik van een stofafzuigrichting kan gevaren door stof doen afnemen.

h) Laat u niet verleiden tot een vals gevoel van veiligheid en negeer nooit de veiligheidsregels voor elektrische gereedschappen, ook wanneer u na veelvuldig gebruik vertrouwd bent met het elektrisch gereedschap.

Onoplettende handelingen kunnen in fracties van seconden ernstig lichamelijk letsel tot gevolg hebben.

4) GEBUIK EN BEHANDELING VAN HET ELEKTRISCHE GEREEDSCHAP

a) Overbelast het apparaat niet. Gebruik voor uw werk het daarvoor bestemde elektrische gereed-

schap. Met het passende elektrische gereedschap werkt u beter en veiliger in het aangegeven vermogensgebied.

b) Gebruik geen elektrisch gereedschap, waarvan de schakelaar defect is.

Elektrisch gereedschap, dat niet meer in- of uitgeschakeld kan worden, is gevaarlijk en moet gerepareerd worden.

c) Trek de stekker uit het stopcontact en/of verwijder de afneembare accu, voordat u instellingen aan het apparaat verricht, gebruiksassesoires verwisselt of het elektrische gereedschap weglegt.

Deze voorzorgsmaatregel voorkomt een onopzettelijke start van het elektrische gereedschap.

d) Bewaar ongebruikt elektrisch gereedschap buiten het bereik van kinderen. Laat personen het apparaat niet gebruiken, die daarmee niet vertrouwd zijn of deze aanwijzingen niet gelezen hebben.

Elektrisch gereedschap is gevaarlijk als het door onervaren personen gebruikt wordt.

e) Verzorg het elektrische gereedschap en de bijbehorende werktuigen zorgvuldig.

Controleer, of beweegbare onderdelen foutloos functioneren en niet klemmen, of er onderdelen gebroken of zodanig beschadigd zijn, dat de werking van het elektrische gereedschap in negatieve zin beïnvloed wordt. Laat beschadigde onderdelen vóór het gebruik van het apparaat repareren. Tal van ongevallen hebben hun oorzaak in slecht onderhouden elektrisch gereedschap.

f) Houd snijd-/snoeigereedschap scherp en netjes.

Zorgvuldig onderhouden snijd-/snoeigereedschap met

scherpe snijkanten geraken minder gekneld en is gemakkelijker te bedienen.

- g) **Gebruik elektrisch gereedschap, toebehoren, gebruiksgereedschap enz. in overeenstemming met deze aanwijzingen. Houd daarbij rekening met de arbeidssomstandigheden en de uit te voeren activiteit.** Het gebruik van elektrisch gereedschap voor andere dan de voorziene toepassingen kan tot gevaarlijke situaties leiden.
- h) **Houd grepen en greepvlakken droog, schoon en vrij van olie en vet.** Gladde grepen en greepvlakken maken het moeilijk om elektrisch gereedschap in onvoorziene situaties veilig te bedienen en onder controle te houden.

5) ZORGVULDIG OMGAAN MET EN GEBRUIKEN VAN ACCUTOESTELLEN

- a) **Laad de accu's alleen op in accusladers, die door de producent aanbevolen worden.** Voor een accuslader die geschikt is voor een bepaalde soort accu's bestaat brandgevaar als hij met andere accu's gebruikt wordt.
- b) **Gebruik alleen de daarvoor voorziene accu's in de elektro-werktuigen.** Het gebruik van andere accu's kan tot verwondingen en brandgevaar leiden.
- c) **Houd de niet-gebruikte accu uit de buurt van paperclips, munten, sleutels, nagels, schroeven of andere kleine metalen voorwerpen, die een overbrugging van de contacten zouden kunnen veroorzaken.** Een kortsluiting tussen de accucontacten kan tot brandwonden of brand leiden.

- d) **Bij verkeerd gebruik kan vloeistof uit de accu vrijkomen. Vermijd contact daarmee. Bij toevallig contact met water afspoelen. Als de vloeistof in de ogen komt, moet u bovendien een arts consulteren.** Vrijkomende accuvloeistof kan tot geïrriteerde huid of brandwonden leiden.
- e) **Gebruik geen beschadigde of gemodificeerde accu.** Beschadigde of gemodificeerde accu's kunnen zich onverwacht gedragen en brand, explosies en lichamelijk letsel veroorzaken.
- f) **Stel een accu niet bloot aan brand of te hoge temperaturen.** Brand of temperaturen boven 130 °C kunnen een explosie veroorzaken.
- g) **Volg alle aanwijzingen voor het laden op en laad de accu of het accugereedschap nooit buiten het in de gebruiksaanwijzing aangegeven temperatuurbereik.** Foutief laden of laden buiten het toegelaten temperatuurbereik kan de accu vernielen en het brandgevaar verhogen.

6) SERVICE

- a) **Laat uw elektrisch gereedschap uitsluitend door gekwalificeerd, vakkundig geschoold personeel en enkel met originele reserveonderdelen repareren.** Daardoor wordt verzekerd dat de veiligheid van het elektrische gereedschap in stand gehouden wordt.
- b) **Verricht nooit onderhoud aan beschadigde accu's.** Alle onderhoud aan accu's zou alleen door de fabrikant of een geautoriseerde serviceorganisatie moeten worden verricht.

Veiligheidsinstructies voor reciprozagen

- **Houd het elektrisch apparaat vast aan de geïsoleerde grijpvlakken als u werkzaamheden uitvoert waarbij het gebruikte werktuig verborgen elektrische leidingen kan raken.** Het contact met een leiding die onder spanning staat, kan ook metalen onderdelen van het apparaat onder spanning zetten en een elektrische schok veroorzaken.
- **Bevestig en fixeer het werkstuk met klemmen of op een andere wijze aan een stabiel oppervlak.** Als u het werkstuk uitsluitend vasthoudt met de hand of tegen het lichaam houdt, blijft het onstabiel, wat kan leiden tot verlies van controle.
- **Houd de handen weg uit het zaagbereik. Kom niet met de handen onder het werkstuk.** Bij contact met het zaagblad bestaat een risico op verwondingen.
- **Controleer het te bewerken materiaal op vreemde voorwerpen zoals spijkers, schroeven enz. en verwijder deze.**
- **Beweeg elektrisch gereedschap alleen langs het werkstuk als het is ingeschakeld.** Er bestaat een risico op een terugslag, wanneer het gebruikte zaagblad scheef in het werkstuk komt te zitten.
- **Let erop dat de voetplaat of de takkenbeugel bij het zagen altijd tegen het werkstuk aanligt.** Het zaagblad kan anders scheef komen te zitten waardoor de controle over het elektrische gereedschap verloren kan gaan.
- **Schakel na beëindiging van het werkproces het elektrische gereedschap uit en trek het zaagblad pas uit de snede, als het tot stilstand is gekomen.** Zo vermijdt u een terugslag en kunt u het elektrische gereedschap veilig wegleggen.
- **Gebruik alleen onbeschadigde zaagbladen zonder onregelmatigheden.** Verbogen of botte zaagbladen kunnen breken, de zaagsnede negatief beïnvloeden of een terugslag veroorzaken.
- **Rem na het uitschakelen het zaagblad niet af door zijdelings tegendruk uit te oefenen.** Het zaagblad kan beschadigd raken, breken of een terugslag veroorzaken.
- **Span het materiaal goed vast. Ondersteun het werkstuk niet met de hand of voet. Raak met de lopende zaag geen voorwerpen of de grond aan.** Er bestaat een risico op een terugslag.
- **Gebruik geschikte detectoren om verborgen elektrische leidingen op te sporen of vraag raad bij het plaatselijke nutsbedrijf.** Contact met elektrische leidingen kan leiden tot een elektrische schok en brand, contact met een gasleiding kan leiden tot een ontploffing. Beschadiging van een waterleiding kan leiden tot materiële schade en een elektrische schok.
- **Houd het elektrisch werktuig vast wanneer u ermee werkt en zorg ervoor dat het stevig vaststaat.**
- **Wacht tot het elektrisch gereedschap tot stilstand is gekomen alvorens het weg te leggen.** Het zaagblad kan anders scheef komen te zitten waardoor de controle over het elektrische gereedschap verloren kan gaan.
- **Schakel het apparaat meteen uit als het zaagblad scheef trekt. Spreid de zaagsnede en trek het**

zaagblad er voorzichtig uit. De controle over het elektrische gereedschap kan verloren gaan.

- **Zaag geen materialen (b. v. loodhoudende verven en lakken of asbesthoudende materialen) waarvan het stof schadelijk voor de gezondheid kan zijn.**
- **Gebruik geen toebehoren dat niet door PARKSIDE is aanbevolen.** Dat kan namelijk leiden tot elektrische schok of brand.

Restrisico's

Ook wanneer u dit elektrische werktuig volgens de voorschriften gebruikt, blijven er risico's bestaan. De volgende risico's kunnen optreden als gevolg van de constructie en de uitvoering van dit elektrische gereedschap:

- a) schade aan de longen, indien geen geschikte ademhalingsbescherming wordt gedragen.
- b) snijwonden
- c) gehoorschade indien geen passende gehoorbescherming wordt gedragen.
- d) Schade aan de gezondheid, die resulteert uit trillingen van hand en arm, indien het apparaat gedurende langere tijd wordt gebruikt of niet naar behoren wordt bewogen en onderhouden.



Waarschuwing! Dit elektrische gereedschap genereert tijdens het bedrijf een elektromagnetisch veld. Dit veld kan onder bepaalde omstandigheden actieve of passieve medische implantaten negatief beïnvloeden. Om het risico op ernstige of dodelijke letsels te reduceren, adviseren wij personen met medische implantaten om hun arts en de fabrikant van het medische implantaat te raadplegen voordat zij het apparaat bedienen.

taat te raadplegen voordat zij het apparaat bedienen.



Neem de veiligheids- en acculaad instructies in acht die vermeld staan in de gebruiksaanwijzing van uw accu en van de lader van de reeks Parkside X 20 V TEAM. Een gedetailleerde beschrijving van het laadproces en andere informatie vindt u in de aparte gebruiksaanwijzing ervan.

Montagehandleiding



Plaats de accu pas als het apparaat volledig is gemonteerd. Bij per ongeluk inschakelen van het apparaat bestaat een risico op letsel.



Draag bij de omgang met het zaagblad steeds beschermende handschoenen om snijwonden te vermijden.



Zaagblad monteren/vervangen



Let op: letselgevaar!

- Gebruik geen botte, verbogen of anderszins beschadigde zaagbladen.
- Gebruik alleen zaagbladen met dezelfde zaagbladas als het meegeleverde zaagblad.



Draag bij de omgang met het zaagblad steeds beschermende handschoenen om snijwonden te vermijden.

i Reserve-zaagbladen vindt u onder „Reserveonderdelen/toebehoren“.

Zaagblad monteren:

1. Draai de snelspanklauwplaat (3) in pijlrichting ← en plaats de schacht van het zaagblad (1) tot aan de aanslag in de sleuf van de zaagbladopname (13). De tanden van het zaagblad moeten naar beneden wijzen.
2. Voor het vergrendelen laat de snelspanklauwplaat (3) zich weer in de uitgangspositie vastklikken.
3. Controleer of het zaagblad vastzit door eraan te trekken.

Zaagblad verwijderen:

4. Draai de snelspanklauwplaat (3) in pijlrichting ← en trek het zaagblad (1) uit de zaagbladopname (13).

D Takkenbeugel aanbrengen/verwijderen

Takkenbeugel aanbrengen

1. Schuif de takkenbeugel (12) over de voetplaat (2). Daartoe de vleugelklemmen (12 a) samendrukken. De geleidingsrails (12b) aan de takkenbeugel passen in de inkervingen (2a) aan de voetplaat (2).
2. Laat de vleugelklemmen los. De klikhak (12c) van de takkenbeugel grijpt in de uitsparing (4) van de voetplaat (2) en wordt zo vastgezet.
3. Controleer of de takkenbeugel (12) vastzit door eraan te trekken.

Takkenbeugel verwijderen

4. Druk op de vleugelklemmen (12a).
5. Trek de takkenbeugel (12) uit de opname aan de accu-snoeizaag.
6. Laat de vleugelklemmen (12a) los.

Bediening

G Accu verwijderen/plaatsen

Accu verwijderen:

1. Druk op de ontgrendelingstoets (10) aan het einde van de handgreep (8).
2. Trek de accu (9) eruit.

Accu plaatsen:

3. Schuif de accu (9) langs de geleidingsrail in het apparaat.

A In-/uitschakelen

Inschakelen:

1. Overtuig u ervan dat de batterij (9) is geplaatst (zie "Batterij verwijderen / plaatsen").
2. Druk u op de inschakelblokkering (6).
3. Druk bij ingedrukte inschakelblokkering op de aan-/uitschakelaar (7). U kunt de inschakelblokkering loslaten.
4. Met de aan/uit-schakelaar (7) kunt u het aantal slagen traploos regelen.
Lichte druk: laag aantal slagen.
Grotere druk: hoger aantal slagen.
De aan/uit-schakelaar laat zich niet vastzetten.

Uitschakelen:

5. Laat de aan/uit schakelaar (7) los.

Accu opladen

1. Neem indien nodig de accu (9) uit het apparaat.
2. Schuif de accu (9) in de laadschacht van de lader (11).
3. Sluit de lader (11) aan op een stop-contact.
4. Na het laden, koppelt u de lader (11) los van het elektriciteitsnet.
5. Trek de accu (9) uit de lader (11).



Een gedetailleerde beschrijving van het laadproces en andere informatie vindt u in de aparte gebruiksaanwijzing van uw accu/lader van de reeks Parkside X 20 V Team.

Algemene werkinstructies



Draag beschermende handschoenen bij handelingen met het zaagblad. Zo vermijdt u snijwonden.



Let op! Risico op lichamelijk letsel en materiële schade!

- Gebruik geen botte, verbogen of anderszins beschadigde zaagbladen.
- Controleer voor het zagen het werkstuk op verborgen vreemde voorwerpen zoals spijkers en schroeven. Verwijder deze.
- Gebruik alleen zaagbladen met dezelfde zaagbladas als het meegeleverde zaagblad.
- Oefen slechts net zoveel druk uit, als nodig is voor het zagen. Bij overmatige druk kan het zaagblad verbogen worden en breken.
- Schakel het apparaat meteen uit als het geplaatste zaagblad scheef trekt. Spreid de zaagsnede en trek het zaagblad er voorzichtig uit.
- Ga bij de zaagwerkzaamheden altijd zijdelings ten opzichte van de zaag staan.
- Vermijd een te grote belasting van het apparaat tijdens het werk.



Zagen zonder takkenbeugel

Bij grotere takken- en houtdiameters zaagt u zonder takkenbeugel.

1. Schakel het apparaat in. Let op dat het apparaat niet in contact is met het werkstuk, alvorens het in te schakelen.
2. Zet de voetplaat (2) tegen het werkstuk aan.
3. Zaag met een gelijkmatige voedingssnelheid. U kunt horizontaal, schuin of verticaal zagen.
4. Neem na de bewerking het zaagblad (1) uit de zaagsnede en schakel daarna pas het apparaat uit.



Zagen met takkenbeugel

Bij kleine takkendiameters zaagt u met de takkenbeugel.

1. Schakel het apparaat in. Let op dat het apparaat niet in contact is met het werkstuk, alvorens het in te schakelen.
2. Zet de takkenbeugel (12) tegen het werkstuk aan.
3. Beweeg de zaag met lichte druk naar beneden.



Insteeksneden uitvoeren



Gevaar voor terugslag! Houd het apparaat goed vast.

1. Zet het apparaat met de onderkant van de voetplaat (2) op het werkstuk.
2. Duw het zaagblad (1) in het werkstuk door het apparaat naar voren te kantelen totdat het apparaat verticaal staat.
3. Zaag langs de gewenste zaaglijn.

Reiniging/onderhoud



Haal voor alle werkzaamheden aan het apparaat en voor vervoer van het apparaat de accu eruit. Bij per

ongeluk inschakelen van het apparaat bestaat een risico op letsel.



Laat reparatiewerkzaamheden en onderhoud, die niet zijn beschreven in deze handleiding, uitvoeren door ons service-center. Gebruik uitsluitend originele onderdelen.



Draag bij de omgang met het zaagblad steeds beschermende handschoenen om snijwonden te vermijden.

Voer de volgende onderhouds- en reinigingswerkzaamheden regelmatig uit. Daardoor is een lange levensduur en een betrouwbare werking gegarandeerd:

Reiniging



Het apparaat mag niet met water worden afgespoeld of in water worden gedompeld. Er bestaat anders een risico op een elektrische schok.

- Houd de ventilatieopeningen (A 5) en de motorbehuizing van het apparaat zuiver. Gebruik daartoe een vochtige doek of een borstel. Gebruik geen reinigings- of oplosmiddelen. U kunt het apparaat op die manier zodanig beschadigen dat het niet meer kan worden gerepareerd.
- Reinig de zaagbladopname (B 13) met een penseel of blaas deze uit met perslucht. Neem het zaagblad uit het apparaat.
- Probeer verharste oppervlakken met een goed uitgewrongen, vochtige, lauwe doek te reinigen. Let erop dat er

geen vloeistoffen in het binnenste van de behuizing kan dringen!

Als alternatief kunt u een speciale reiniger (harsverwijderaar) of multispray gebruiken. Neem de veiligheidsinstructies en instructies van de fabrikant van de speciale reiniger/multispray in acht.

Algemene onderhoudswerkzaamheden

- Controleer het apparaat voor elk gebruik op zichtbare gebreken zoals losse, versleten of beschadigde onderdelen.
- Controleer de afdekkingen en veiligheidsvoorzieningen op schade en losse zit. Vervang ze indien nodig.
- Vervang een bot, verbogen of anderszins beschadigd zaagblad.

Opslag

- Berg het apparaat op een droge, stofvrije plek en buiten bereik van kinderen op.
- Neem de accu uit het apparaat als u het apparaat gedurende langere tijd niet zult gebruiken (bv. tijdens de winter).
- De opslagtemperatuur voor de accu en het apparaat bedraagt tussen 0 °C en 45 °C.
Bescherm het apparaat tijdens opslag tegen extreme koude en hitte, om te voorkomen dat het vermogen van de accu wordt aangetast.

Afval/milieubescherming

Neem de accu uit het apparaat en lever het apparaat, de accu, toebehoren en verpakking in voor een milieuvriendelijke recycling.

Instructies voor verwijdering van de accu vindt u in de aparte handleiding voor uw accu en lader.



Elektrische apparaten horen niet thuis bij het huisvuil

- Voer het snoeigoed af bij de compost-productie en werp dit niet in de vuilnisbakken.

Gebruikte elektrische apparaten moeten gescheiden worden ingezameld en op een milieuvriendelijke manier worden gerecycled overeenkomstig Richtlijn 2012/19/EU betreffende afgedankte elektrische en elektronische apparatuur.

Afhankelijk van de omzetting in nationaal recht, hebt u de volgende mogelijkheden:

- retourneren naar een verkooppunt,
- brengen naar een officieel verzamel-punt. Vraag hiervoor raad bij uw plaatselijke afvalmaatschappij of bij ons servicecenter.
- retourneren naar de fabrikant/distributeur. De afvoer van uw ingezonden defecte apparaten voeren we gratis uit.

Dit is niet van toepassing op accessoires die bij oude apparaten zijn gevoegd en hulpmiddelen zonder elektrische bestanddelen.

Geef u het apparaat bij een recyclingplaats af. De gebruikte kunststof- en metalen onderdelen worden op materiaal gesorteerd en kunnen worden hergebruikt. Voor vragen hieromtrent kunt u terecht bij ons servicecenter.

A Foutmeldingen

Probleem	Mogelijke oorzaak	Oplossing van de fout
Apparaat start niet	Accu (9) leeg	Accu opladen (zie afzonderlijke gebruiksaanwijzing)
	Accu (9) niet geplaatst	Accu plaatsen (zie "Accu plaatsen/verwijderen")
	Inschakelblokkering (6) niet correct bediend	Inschakelen (zie „Bediening“)
	Aan-/uitschakelaar (7) defect	Reparatie door service-center
Apparaat werkt met onderbrekingen	Intern loszittend contact	Reparatie door service-center
	Aan-/uitknop (7) defect	
Gering zaagvermogen	Bot zaagblad (1)	Nieuw zaagblad plaatsen
	Foute zaagsnelheid	Zaagsnelheid aanpassen
	Gering accuvermogen	Accu opladen (zie afzonderlijke gebruiksaanwijzing)
Zaagblad wordt snel bot	Teveel druk uitgeoefend	Druk verlagen
	Zaagsnelheid te hoog	Zaagsnelheid verlagen

Reserveonderdelen/Accessoires

Reserveonderdelen en accessoires verkrijgt u op www.grizzlytools.shop

Ondervindt u problemen bij het orderproces, gebruik dan het contactformulier. Bij andere vragen neemt u contact op met het "Service-Center" (zie pag. 68).

Pos. gebruiksaanwijzing	Pos. Explosietekening	Benaming	Bestelnr
1	1	Zaagblad	13800404
12	2	Takkenbeugel	91105609

Garantie

Geachte cliënte, geachte klant,
U krijgt op dit apparaat 3 jaar garantie, te rekenen vanaf de datum van aankoop. Ingeval van gebreken aan dit product heeft u tegenover de verkoper van het product wettelijke rechten. Deze wettelijke rechten worden door onze hierna beschreven garantie niet beperkt.

Garantievoorwaarden

De garantietermijn begint met de datum van aankoop. Gelieve de originele kassabon goed te bewaren. Dit document wordt als bewijs van de aankoop benodigd.

Indien er zich binnen drie jaar, te rekenen vanaf de datum van aankoop van dit product, een materiaal- of fabricagefout voordeet, wordt het product door ons – naar onze keuze – voor u gratis gerepareerd of vervangen. Deze garantievergoeding stelt voorop dat binnen de termijn van drie jaar het defecte apparaat en het bewijs van aankoop (kassabon) voorgelegd en dat schriftelijk kort beschreven wordt, waarin het gebrek bestaat en wanneer het zich voorgedaan heeft.

Als het defect door onze garantie gedekt is, krijgt u het gerepareerde of een nieuw product terug. Met herstelling of uitwissel-

ing van het product begint er geen nieuwe garantieperiode.

Garantieperiode en wettelijke kwaliteitsgarantie

De garantieperiode wordt door de garantievergoeding niet verlengd. Dit geldt ook voor vervangen en gerepareerde onderdelen. Eventueel al bij de aankoop bestaande beschadigingen en gebreken moeten onmiddellijk na het uitpakken gemeld worden. Na het verstrijken van de garantieperiode tot stand komende reparaties worden tegen verplichte betaling van de kosten uitgevoerd.

Omvang van de garantie

Het apparaat werd volgens strikte kwaliteitsrichtlijnen zorgvuldig geproduceerd en vóór aflevering nauwgezet getest.

De garantievergoeding geldt voor materiaal- of fabricagefouten. Deze garantie is niet van toepassing op productonderdelen, die aan een normale slijtage blootgesteld zijn en daarom als aan slijtage onderhevige onderdelen beschouwd kunnen worden (bv. zaagblad) of op beschadigingen aan breekbare onderdelen (b.v. schakelaars). Deze garantie valt weg wanneer het product beschadigd, niet oordeelkundig ge-

bruikt of niet onderhouden werd. Voor een vakkundig gebruik van het product dienen alle in de gebruiksaanwijzing vermelde aanwijzingen nauwgezet in acht genomen te worden. Gebruiksdoeleinden en handelingen, die in de gebruiksaanwijzing afgeraden worden of waarvoor gewaarschuwd wordt, dienen onvoorwaardelijk vermeden te worden.

Het product is uitsluitend voor het privé- en niet voor het commerciële gebruik bestemd. Bij een verkeerde of onoordeelkundige behandeling, toepassing van geweld en bij ingrepen, die niet door het door ons geautoriseerde servicefiliaal doorgevoerd werden, valt de garantie weg.

Afhandeling ingeval van garantie

Gelieve aan de volgende aanwijzingen gevolg te geven om een snelle behandeling van uw verzoek te garanderen:

- Gelieve voor alle aanvragen de kassabon en het artikelnummer (IAN 410564_2110) als bewijs van de aankoop klaar te houden.
- Gelieve het artikelnummer uit het typeplaatje.
- Indien er zich functiefouten of andere gebreken voordien, contacteert u in eerste instantie de hierna vernoemde serviceafdeling **telefonisch** of per **e-mail**. U krijgt dan bijkomende informatie over de afhandeling van uw klacht.
- Een als defect geregistreerd product kunt u, na overleg met onze klantenservice, mits toevoeging van het bewijs van aankoop (kassabon) en de vermelding, waarin het gebrek bestaat en wanneer het zich voorgedaan heeft, voor u franco naar het u medegedeelde serviceadres zenden. Om problemen bij de acceptatie en extra kosten te vermijden, maakt u onvoorwaarde-

lijk uitsluitend gebruik van het adres, dat u medegedeeld wordt. Zorg ervoor dat de verzending niet ongefrankeerd, als volumegoed, per expresse of via een andere speciale verzendingswijze plaatsvindt. Gelieve het apparaat met inbegrip van alle bij de aankoop bijgeleverde accessoires in te zenden en voor een voldoende veilige transportverpakking te zorgen.

Reparatieservice

U kunt reparaties, **die niet onder de garantie vallen**, tegen berekening door ons servicefiliaal laten doorvoeren. Zij maakt graag voor u een kostenraming op. Wij kunnen uitsluitend apparaten behandelen, die voldoende verpakt en gefrankeerd ingezonden werden.

Opgelet: Gelieve uw apparaat gereinigd en met een aanwijzing op het defect naar ons servicefiliaal te zenden.

Ongefrankeerd – als volumegoed, per expresse of via een andere speciale verzendingswijze – ingezonden apparaten worden niet geaccepteerd.

De afvalverwerking van uw defecte ingezonden apparaten voeren wij gratis door.



Service-Center

NL **Service Nederland**
Tel.: 0800 0249630
E-Mail: grizzly@lidl.nl
IAN 410564_2110

BE **Service België**
Tel.: 0800 12089
E-Mail: grizzly@lidl.be
IAN 410564_2110

Importeur

Gelieve in acht te nemen dat het volgende adres geen serviceadres is. Contacteer in eerste instantie het hoger vermelde servicecenter.

Grizzly Tools GmbH & Co. KG
Stockstädter Straße 20
63762 Großostheim
DUITSLAND
www.grizzlytools.de

Spis treści

Wstęp	69
Użytkowanie zgodne z przeznaczeniem	69
Opis ogólny	70
Zawartość opakowania	70
Opis działania	70
Zestawienie	70
Dane techniczne	70
Czas ładowania	71
Uwagi dotyczące bezpieczeństwa	72
Symbole graficzne użyte w instrukcji	72
Symbole w instrukcji obsługi	72
Ogólne zasady bezpieczeństwa dotyczące narzędzi elektrycznych	72
Wskazówki bezpieczeństwa dotyczące cięcia oscylacyjnego	76
Pozostałe zagrozenia	77
Instrukcja montażu	78
Zakładanie / zdejmowanie brzeszczotu	78
Montaż / demontaż przytrzymywacza gałęzi	78
Obsługa	79
Wymywanie / wkładanie akumulatora	79
Włączanie / wyłączenie urządzenia	79
Ładowanie akumulatora	79
Ogólne instrukcje pracy	79
Piłowanie bez przytrzymywacza gałęzi	80
Piłowanie z przytrzymywaczem gałęzi	80
Wykonywać cięcia wgłębne	80
Czyszczenie / konserwacja	80
Czyszczenie	80
Ogólne prace konserwacyjne	81
Przechowywanie	81
Utylizacja/ochrona środowiska	81
Części zamienne / Akcesoria	82
Poszukiwanie błędów	82

Gwarancja	83
Serwis naprawczy	84
Service-Center	84
Importer	84
Tłumaczenie oryginalnej deklaracji zgodności WE	196
Rysunki eksplozyjne	205

Wstęp

Gratulujemy zakupu nowego urządzenia. Zdecydowali się Państwo na zakup wartościowego produktu. Niniejsze urządzenie sprawdzono w trakcie produkcji pod kątem jakości, a także dokonano jego kontroli ostatecznej. W ten sposób zapewniona jest jego sprawność.



Instrukcja obsługi jest częścią składową produktu. Zawiera ona ważne wskazówki dotyczące bezpieczeństwa, eksploatacji i utylizacji. Przed rozpoczęciem użytkowania produktu należy się zapoznać ze wszystkimi wskazówkami dotyczącymi obsługi i bezpieczeństwa. Produkt należy użytkować tylko zgodnie z opisem i podanym przeznaczeniem. Instrukcję należy przechowywać starannie, a w przypadku przekazania produktu osobom trzecim należy dostarczyć nabywcy kompletną dokumentację.

Użytkowanie zgodne z przeznaczeniem

Urządzenie jest przeznaczone do lekkich i średnio ciężkich prac w zakresie cięcia w drewnie. Urządzenie z zamontowanym przytrzymywaczem gałęzi nadaje się do cięcia gałęzi.

Urządzenie jest częścią serii PARKSIDE X 20 V TEAM i może być zasilane za pomocą akumulatorów serii PARKSIDE X 20 V Team. Akumulatory można łado-

wać tylko za pomocą ładowarek z serii PARKSIDE X 20 V TEAM.

Każdy inny rodzaj zastosowania, który nie został wyraźnie dopuszczony w tej instrukcji obsługi, może prowadzić do uszkodzenia urządzenia i stanowić źródło poważnych niebezpieczeństw dla użytkownika.

Urządzenie jest przeznaczone do użytku przez osoby dorosłe. Nie należy zezwalać osobom niezaznajomionym z niniejszymi instrukcjami lub dzieciom na korzystanie z urządzenia. Lokalne przepisy mogą ograniczać wiek użytkownika.

Operator lub użytkownik jest odpowiedzialny za wypadki lub szkody innych osób lub ich własności.

Producent nie odpowiada za szkody spowodowane użyciem urządzenia w sposób niezgodny z przeznaczeniem lub jego nieprawidłową obsługą.

To urządzenie nie nadaje się do użytku profesjonalnego. Korzystanie z urządzenia do celów komercyjnych powoduje utratę gwarancji.

Opis ogólny

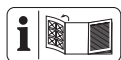

Ilustracja najważniejszych elementów funkcyjnych znajduje się na rozkładanej stronie.

Zawartość opakowania

Rozpakuj urządzenie i sprawdź, czy jest ono kompletne.

- Akumulatorowa piła do gałęzi
- Przytrzymywacz gałęzi
- Brzeszczot
- Walizka do przechowywania
- instrukcja obsługi



Bateria i ładowarka nie są wliczone.

Opis działania

Akumulatorowy obcinak do gałęzi jest ręczną wyrzynarką z brzeszczotem wykonującym ruchy posuwisto-zwrotne. Funkcje elementów obsługowych podano w poniższych opisach.

Zestawienie



- 1 Brzeszczot
- 2 Podstawa z wcięciem (2a)
- 3 Uchwyt szybkozmenny
- 4 Wycięcie pod podtrzymywacz gałęzi
- 5 Otwory wentylacyjne
- 6 Blokada włącznika
- 7 Włącznik/wyłącznik
- 8 Rękojeść
- 9 Akumulator
- 10 Przycisk zwalniający akumulator
- 11 Ładowarka
- 12 Podtrzymywacz gałęzi
- 12a Zacisk motylkowy
- 12b Prowadnica szynowa
- 12c Haczyk mocujący



- 13 Uchwyt brzeszczotu

Dane techniczne

Akumulatorowa piła do gałęzi 20 V

.....**PASA 20-Li A1**

Napięcie silnika U..... 20 V ==

Ilość skoków

na biegu jałowym 0-2700 min⁻¹

Skok..... 20 mm

Maks. głębokość cięcia (bez przytrzymywacza gałęzi)maks. 90 mm

Waga (bez akumulatora) 1,45 kg

Temperatury akumulatora..... maks 50 °C
 Tryb 4 - 40 °C
 ładowania -20 - 50 °C
 Przechowywanie..... 0 - 45 °C

Poziom ciśnienia akustycznego
 (L_{pA})..... 79,7 dB (A), K_{pA} = 3 dB

Poziom mocy akustycznej (L_{WA})
 gemessen..... 90,7 dB(A); K_{WA} =3 dB

Drgania ($a_{h,i}$) w trakcie cięcia
 płyt
 wiórowych $a_{h,B}$.. 4,194 m/s²; K=1,5 m/s²
 drewnianych
 belek $a_{h,WB}$ 4,524 m/s²; K=1,5 m/s²

Akumulatory serii Parkside X 20 V TEAM
 można ładować tylko za pomocą ładowarek
 z serii Parkside X 20 V TEAM.

Zalecamy użytkowanie urządzenia
 wyłącznie z następującymi akumulatorami:
 PAP 20 A1, PAP 20 A2, PAP 20 A3,
 PAP 20 B1, PAP 20 B3,
 Smart PAPS 204 A1.

Zalecamy ładowanie akumulatorów
 za pomocą następujących ładowarek:
 PLG 20 A1, PLG 20 A2, PLG 20 A3,
 PLG 20 A4, PLG 20 C1, PLG 20 C3,
 PDSL G 20 A1, Smart PLGS 2012 A1.

Czas ładowania

Urządzenie jest częścią serii Parkside
 X 20 V TEAM i może być zasilane za po-
 mocą akumulatorów serii Parkside X 20 V
 TEAM.

Aktualna lista kompatybilnych akumula-
 torów znajduje się na stronie:
www.lidl.de/akku

Czas ładowania (min.)	PAP 20 A1 PAP 20 B1	PAP 20 A2	PAP 20 A3 PAP 20 B3	Smart PAPS 204 A1	Smart PAPS 208 A1
PLG 20 A1 PLG 20 A4 PLG 20 C1	60	90	120	120	210
PLG 20 A2	45	60	80	80	165
PLG 20 A3 PLG 20 C3	35	45	60	50	120
PDSL G 20 A1	35	45	60	50	120
Smart PLGS 2012 A1	35	40	40	40	50

Wartości emisji hałasu i wibracji zostały
 ustalone zgodnie z normami i przepisami,
 wyszczególnionymi w deklaracji zgodności.

Podane łączne wartości drgań i wartości
 emisji hałasu zostały zmierzone zgodnie
 z unormowaną metodą pomiarów i mogą
 zostać wykorzystane do porównania tego
 elektronarzędzia z innym.

Podane łączne wartości drgań i wartości
 emisji hałasu mogą zostać wykorzystane
 także do tymczasowej oceny narażenia.



Ostrzeżenie:

Wartości emisji drgań i hałasu
 mogą różnić się w trakcie rze-
 czywistego użytkowania elektro-
 narzędzia od wartości podanej, w

zależności od sposobu eksploatacji elektronarzędzia, w szczególności od rodzaju obrabianego detalu. Należy podejmować próby maksymalnego ograniczenia narażenia na drgania i hałas. Przykładowymi sposobami zmniejszenia narażenia na drgania jest noszenie rękawic w trakcie pracy z narzędziem oraz ograniczenie czasu pracy. Należy przy tym uwzględnić wszystkie elementy cyklu eksploatacji (na przykład czas, w którym elektronarzędzie jest wylączone, oraz czas, w których jest ono wprawdzie włączone, ale pracuje bez obciążenia).

Uwagi dotyczące bezpieczeństwa

W tym punkcie opisano podstawowe zasady bezpieczeństwa podczas korzystania z urządzenia.

Symbole graficzne użyte w instrukcji



Symbol niebezpieczeństwa z informacjami na temat ochrony osób i zapobiegania szkodom materialnym.



Znak nakazu z informacjami na temat zapobiegania szkodom.



Podczas kontaktu z brzeszczotem należy zawsze nosić rękawice ochronne.



Znak informacyjny ze wskazówkami ułatwiającymi posługiwanie się urządzeniem.

Symbole w instrukcji obsługi



Uwaga!



Przeczytać instrukcję obsługi



Nie narażać urządzenia na działanie wilgoci. Nie pracować w czasie deszczu.



Urządzeń elektrycznych nie należy wyrzucać razem ze śmieciami domowymi



To urządzenie należy do serii Parkside X 20 V TEAM

Ogólne zasady bezpieczeństwa dotyczące narzędzi elektrycznych



OSTRZEŻENIE! Proszę zapoznać się ze wszystkimi wskazówkami bezpieczeństwa, instrukcjami, ilustracjami i danymi technicznymi, dotyczącymi do tego elektronarzędzia. Niedokładne przestrzeganie zasad i instrukcji bezpieczeństwa może spowodować porażenie prądem, pożar i/lub inne ciężkie zranienia.

Zachowaj wszystkie zasady bezpieczeństwa i instrukcje na przyszłość.

Użyte w zasadach bezpieczeństwa pojęcie „narzędzie elektryczne” dotyczy narzędzi elektrycznych zasilanych prądem sieciowym (za kablem sieciowym) oraz narzędzi elektrycznych zasilanych z baterii (bez kabla sieciowego).

1) BEZOIECZEŃSTWO MIEJSCA PRACY

- a) **Zapewnij porządek i wystarczające oświetlenie w miejscu pracy.** Nieporządek lub nieoświetlone miejsce pracy może spowodować wypadek.
- b) **Nie pracuj narzędziem elektrycznym w atmosferze potencjalnie wybuchowej, w której znajdują się palne ciecze, gazy lub pyły.** Narzędzia elektryczne wytwarzają iskry, które mogą zapalić pył lub parę.
- c) **Trzymaj od dzieci i innych ludzi w bezpiecznej odległości podczas używania narzędzia elektrycznego.** Odwrócenie uwagi może spowodować utratę kontroli nad urządzeniem.

2) BEZOIECZEŃSTWO ELEKTRYCZNE

- a) **Wtyczka narzędzia elektrycznego musi pasować do gniazdka. Wtyczki nie można w żaden sposób modyfikować. Nie używaj adapterów wtyczek razem z narzędziami elektrycznymi posiadającymi zestyk ochronny (uziemiający).** Nienaruszone wtyczki i dopasowane gniazdka zmniejszają ryzyko porażenia prądem.
- b) **Unikaj dotykania uziemionych powierzchni, takich jak rury, kaloryfery, piecyki, kuchenki, lodówki.** Gdy Twoje ciało jest uziemione, ryzyko porażenia prądem jest większe.
- c) **Trzymaj narzędzia elektryczne z daleka od deszczu i wilgoci/wody.** Dostanie się wody do wnętrza

urządzenia elektrycznego zwiększa ryzyko porażenia prądem.

- d) **Nie używaj kabla do przeniesienia narzędzia elektrycznego, do jego zawieszania ani do wyciągania wtyczki z gniazdka. Chroń kabel przed gorącym, olejem, ostrymi krawędziami i ruchomymi częściami urządzenia.** Uszkodzone i splątane kable zwiększają ryzyko porażenia prądem.
- e) **Pracując narzędziem elektrycznym na dworze, używaj tylko przedłużaczy dopuszczonych do używania na dworze.** Używanie przedłużacza przystosowanego do używania na dworze zmniejsza ryzyko porażenia prądem.
- f) **Jeśli nie da się uniknąć pracy elektronarzędzia w środowisku wilgotnym, należy zastosować wyłącznik różnicowoprądowy.** Zastosowanie wyłącznika różnicowoprądowego zmniejsza niebezpieczeństwo porażenia prądem elektrycznym.

3) BEZPIECZEŃSTWO OSÓB

- a) **Zachowuj uwagę, uważaj na to, co robisz i pracuj narzędziem elektrycznym rozsądnie. Nie używaj narzędzi elektrycznych, jeżeli jesteś zmęczony albo jeżeli pod wpływem narkotyków, alkoholu albo leków.** Chwila nieuwagi podczas używania narzędzia elektrycznego może doprowadzić do poważnych zranień.
- b) **Noś środki ochrony osobistej, zawsze zakładaj okulary ochronne.** Noszenie środków ochrony osobistej, takich jak maska przeciwpyłowa, buty z antypoślizgowymi podszewkami

zwami, kask i nauszniki – zależnie od rodzaju i sposobu używania narzędzia elektrycznego – zmniejsza ryzyko zranienia.

- c) **Unikaj przypadkowego uruchomienia narzędzia. Przed podłączeniem narzędzia elektrycznego do źródła zasilania i/lub baterii, przed jego podniesieniem i przeniesieniem upewnij się, że jest ono wyłączone.** Jeżeli podczas przenoszenia narzędzia elektrycznego palec osoby niosącej znajdzie się na włączniku, albo jeżeli włączone urządzenie zostanie podłączone do źródła zasilania, może dojść do wypadku.
- d) **Przed włączeniem narzędzia elektrycznego usuń przyrządy nastawcze i klucze do śrub.** Narzędzie lub klucz znajdujący się w obrotowej części urządzenia może spowodować zranienie.
- e) **Unikaj anormalnych pozycji ciała. Zapewnij sobie stabilną pozycję i zawsze zachowuj równowagę ciała.** Dzięki temu możliwe będzie zachowanie lepszej kontroli nad urządzeniem elektrycznym w nieoczekiwanych sytuacjach.
- f) **Noś odpowiednie ubranie. Nie zakładaj obszernych, luźnych ubrań ani ozdób. Trzymaj włosy, części ubrania i rękawice z daleka od ruchomych części.** Luźne ubranie, ozdoby lub długie włosy mogą zostać pochwycone lub wkręcone przez ruchome części.
- g) **Jeżeli urządzenie posiada możliwość zamontowania systemu odpylania, należy go zamontować i prawidłowo używać.** Używanie przyrządu odsysającego pył może zmniejszyć zagrożenia związane z pyłem.

- h) **Nie kieruj się fałszywym poczuciem bezpieczeństwa i nie naruszaj zasad bezpieczeństwa obowiązujących dla elektonarzędzi, nawet jeśli po częstym korzystaniu jesteś zaznajomiony z elektonarzędziem.** Nieuważne postępowanie może w ułamku sekundy doprowadzić do poważnych obrażeń.

4) UŻYWANIE I OBSŁUGA NARZĘDZIA ELEKTRYCZNEGO

- a) **Nie przeciążaj urządzenia. Do każdej pracy używaj właściwego narzędzia elektrycznego.** Pasującym narzędziem elektrycznym można pracować lepiej i bezpieczniej w podanym zakresie mocy.
- b) **Nigdy nie używaj narzędzia elektrycznego z uszkodzonym wyłącznikiem.** Narzędzie elektryczne, którego nie można włączyć i wyłączyć, jest niebezpieczne i wymaga naprawy.
- c) **Przed dokonaniem ustawień urządzenia, wymianą narzędzia końcowego lub odłożeniem elektonarzędzia wyciągnij wtyk z gniazda sieciowego i/lub usuń wyjmowany akumulator.** Ten środek ostrożności unieвозможи przypadkowe uruchomienie narzędzia elektrycznego.
- d) **Przechowuj nieużywane narzędzia elektryczne w niedostępnym dla dzieci miejscu. Nie pozwalaj używać urządzenia osobom, które nie są z nim obeznane i które nie przeczytały tych wskazówek.** Narzędzia elektryczne są niebezpieczne, jeżeli używają ich niedoświadczone osoby.

- e) **Dbaj o staranną pielęgnację elektronarzędzia i narzędzi obróbkowych. Sprawdzaj, czy ruchome części prawidłowo funkcjonują i nie są zablokowane, czy części nie są potamane lub inaczej uszkodzone i czy prawidłowe działanie narzędzia elektrycznego nie jest zakłócone.**
Przed użyciem urządzenia zleć naprawę uszkodzonych części. Przyczyną wielu wypadków są źle konserwowane narzędzia elektryczne.
- f) **Narzędzia tnące muszą być zawsze ostre i czyste.** Starannie pielęgnowane narzędzia tnące z ostrymi ostrzami rzadziej się blokują i są łatwiejsze w prowadzeniu.
- g) **Używaj narzędzia elektrycznego, akcesoriów, oprzyrządowania itd. tylko zgodnie z tymi wskazówkami. Zwracaj przy tym uwagę na warunki pracy i uwzględniaj rodzaj wykonywanej pracy.** Używanie narzędzi elektrycznych do celów niezgodnych z ich przeznaczeniem może prowadzić do niebezpiecznych sytuacji.
- h) **Uchwyty i powierzchnie chwytne utrzymuj w stanie suchym, czystym oraz wolnym od oleju i smaru.** Śliskie uchwyty i powierzchnie chwytne uniemożliwiają bezpieczną obsługę i kontrolę elektronarzędzia w nieprzewidzianych sytuacjach.
- 5) UWAGNE OBCHODZENIE SIĘ Z URZĄDZENIAMI NAPĘDZANYMI AKUMULATORAMI I ICH STOSOWANIE**
- a) **Ładuj akumulatory tylko przy użyciu zaleconych przez producenta ładowarek.** Używanie ładowarki przystosowanej do jednego typu akumulatorów do ładowania akumulatorów innego typu grozi pożarem.
- b) **Stosuj w urządzeniach elektrycznych tylko przystosowane do nich akumulatory.** Używanie innych akumulatorów może prowadzić do zranień i pożaru.
- c) **Trzymaj nieużywane akumulatory z daleka od spinaczy biurowych, monet, kluczy, gwoździ, śrub i innych drobnych przedmiotów metalowych, które mogłyby spowodować połączenie biegunów.** Zwarcie między biegunami akumulatora może spowodować oparzenia lub pożar.
- d) **Nieprawidłowe stosowanie może doprowadzić do wycieku elektrolitu z akumulatora. Unikaj kontaktu z elektrolitem. Jeżeli elektrolit zetknął się z oczami, umyj oczy wodą. Jeżeli elektrolit dostał się do oka, skorzystaj dodatkowo z pomocy lekarskiej.** Wyciekający z akumulatora elektrolit może spowodować podrażnienia skóry lub oparzenia.
- e) **Nie używaj uszkodzonego lub zmienionego akumulatora.** Uszkodzone lub zmienione akumulatory mogą zachowywać się nieprzewidywalnie i spowodować pożar, wybuch lub obrażenia ciała.
- f) **Nie wystawiaj akumulatora na działanie ognia lub wysokich temperatur.** Ogień lub temperatury powyżej 130 °C mogą spowodować wybuch.
- g) **Przestrzegaj wszystkich instrukcji ładowania i nigdy nie ładuj akumulatora lub narzędzia akumulatorowego poza zakresem**

temperatur podanym w instrukcji obsługi. Niewłaściwe ładowanie lub ładowanie poza dopuszczalnym zakresem temperatur może zniszczyć akumulator i zwiększyć niebezpieczeństwo pożaru.

6) SERWIS

a) Zlecaj naprawę narzędzia elektrycznego tylko wykwalifikowanemu personelowi i tylko z użyciem oryginalnych części zamiennych. Pozwoli to zachować bezpieczeństwo użytkownika narzędzia elektrycznego.

b) Nigdy nie wykonuj konserwacji uszkodzonych akumulatorów.

Wszystkie czynności konserwacyjne przy akumulatorach powinny być wykonywane tylko przez producenta lub autoryzowane punkty serwisowe.

Wskazówki bezpieczeństwa dotyczące cięcia oscylacyjnego

- **Podczas prac, w trakcie których istnieje ryzyko natrafienia na ukryte przewody elektryczne, elektronarzędzie należy trzymać za zaizolowane uchwyty.** Kontakt metalowych części urządzenia z będącym pod napięciem przewodem elektrycznym może spowodować przepływ prądu także w częściach urządzenia i grozić porażeniem prądem elektrycznym
- **Zamocować i zabezpieczyć obrabiany element na stabilnym podłożu za pomocą zacisków lub w inny sposób.** Jeśli będziesz trzymać obrabiany element tylko dłonią lub przytrzymać go ciałem, pozostanie

on labilny, co może doprowadzić do utraty kontroli.

- **Dłonie trzymać z dala od strefy cięcia. Nie chwycić pod obrabiany element.** Kontakt z brzeszczotem grozi urazem.
- **Obrabiany materiał należy skontrolować pod kątem obecności ciał obcych, takich jak gwoździe, śruby itd. i usunąć je.**
- **Elektronarzędzie prowadzić po obrabianym elemencie tylko wtedy, gdy jest ono włączone.** Zablokowanie się narzędzia końcowego w obrabianym elemencie grozi odbiciem.
- **Należy zwracać uwagę, aby podczas cięcia podstawa lub przytrzymywacz gałęzi zawsze przylegały do obrabianego elementu.** Brzeszczot może się zablokować, co może spowodować utratę kontroli nad elektronarzędziem.
- **Po zakończeniu pracy elektronarzędzie należy wyłączyć; brzeszczot należy wyciągnąć z ciętego przedmiotu dopiero po jego całkowitym zatrzymaniu.** Dzięki temu unikniemy odbicia i możemy bezpiecznie odłożyć elektronarzędzie.
- **Należy używać tylko nieuszkodzonych brzeszczotów, których stan techniczny nie budzi zastrzeżeń.** Wygięte i tępe brzeszczoty mogą pękać, negatywnie wpływając na proces cięcia lub powodować odbicie.
- **Po wyłączeniu urządzenia nie wyhamowywać brzeszczotu przez dociskanie jego bocznej powierzchni.** Brzeszczot może zostać uszkodzony, może pęknąć lub spowodować odbicie.
- **Dobrze zamocować materiał. Nie podierać obrabianego elementu**

dłonią ani stopą. Nie dotykać pracującą piłą żadnych przedmiotów ani ziemi. Niebezpieczeństwo odbicia.

- **Należy stosować odpowiednie detektory w celu lokalizacji ukrytych przewodów zasilających lub zasięgnąć porady w miejscowym zakładzie energetycznym.** Kontakt z przewodami elektrycznymi grozi porażeniem prądem elektrycznym i pożarem, kontakt z instalacją gazową może spowodować wybuch. Uszkodzenie instalacji wodnej może grozić uszkodzeniami i porażeniem prądem elektrycznym.
- **Podczas prac elektronarzędzie należy trzymać obiema rękami, dbając o stabilną pozycję.**
- **Przed odłożeniem elektronarzędzia, należy odczekać do jego całkowitego zatrzymania się.** Narzędzie końcówce może się zablokować i spowodować utratę kontroli nad elektronarzędziem.
- **Jeśli brzeszczot zablokuje się, urządzenie natychmiast wyłączyć. Rozeprzeć rzaz i ostrożnie wyciągnąć brzeszczot.** Może to spowodować utratę kontroli nad elektronarzędziem.
- **Nie ciąć materiałów (np. pomalowanych farbami i lakierami zawierającymi ołów lub materiałów zawierających azbest), których pyły mogą być szkodliwe dla zdrowia.**
- **Nie używać akcesoriów, które nie są zalecane przez PARKSIDE.** Może to spowodować porażenie elektryczne lub pożar.

Pozostałe zagrożenia

Nawet przy prawidłowej obsłudze tego elektronarzędzia zawsze istnieje ryzyko resztkowe. Z uwagi na konstrukcję i wykonanie tego elektronarzędzia mogą wystąpić następujące niebezpieczeństwa:

- a) uszkodzenie płuc w przypadku niestosowania odpowiedniej ochrony dróg oddechowych.
- b) niebezpieczeństwo ran ciętych
- c) uszkodzenie słuchu w przypadku niestosowania odpowiednich środków ochrony słuchu.
- d) szkody dla zdrowia, generowane przez drgania przenoszone na ręce, jeśli urządzenie jest użytkowane przez dłuższy czas lub jest nieprawidłowo prowadzone i konserwowane.



Ostrzeżenie! To elektronarzędzie wytwarza w trakcie pracy pole elektromagnetyczne. Pole to może w określonych okolicznościach zakłócać aktywnie lub pasywnie pracę implantów medycznych. Aby zmniejszyć niebezpieczeństwo poważnych lub śmiertelnych obrażeń ciała, przed przystąpieniem do obsługi urządzenia przez osoby z implantami medycznymi zalecamy konsultację się z lekarzem i producentem implantu medycznego..



Przestrzegaj zasad bezpieczeństwa, ładowania i prawidłowego użytkowania, podanych w instrukcji obsługi akumulatora i ładowarki serii PARKSIDE X 20 V Team. Szczegółowy opis procesu ładowania i dalsze informacje można zna-

leżać w tej oddzielnej instrukcji obsługi.

Instrukcja montażu



Akumulator włóż dopiero po całkowitym zmontowaniu urządzenia. W razie przypadkowego załączenia urządzenia istnieje niebezpieczeństwo urazu.



Podczas kontaktu z brzeszczotem należy zawsze nosić rękawice ochronne, aby uniknąć skaleczenia w wyniku rozcięcia skóry.

B

Zakładanie/ zdejmowanie brzeszczotu



Uwaga: niebezpieczeństwo urazu!

- Nie stosować tępych, wygiętych lub uszkodzonych w inny sposób brzeszczotów.
- Należy stosować jedynie brzeszczoty z identycznym trzpieniem, jak dostarczony brzeszczot.



Podczas kontaktu z brzeszczotem należy zawsze nosić rękawice ochronne, aby uniknąć skaleczenia w wyniku rozcięcia skóry.



Informacje na temat brzeszczotów zapasowych podano w rozdziale „Części zamienne/akcesoria”.

Montaż brzeszczotu:

1. Obrócić uchwyt szybkozmienny (3) w kierunku wskazywanym przez ← i umieścić trzpień brzeszczotu (1), wsuwając go do oporu w szczelinę

uchwyty brzeszczotu (13).

Zęby brzeszczotu muszą być skierowane w dół.

2. W celu zablokowania należy pozwolić na powrót uchwyty szybkozmiennego (3) do położenia wyjściowego.
3. Pociągając za brzeszczot skontrolować jego prawidłowe zamocowanie

Wyjmowanie brzeszczotu:

4. Obrócić uchwyt szybkozmienny (3) w kierunku wskazywanym przez strzałkę ← i wyciągnąć brzeszczot (1) z uchwyty (13)

D

Montaż/ demontaż przytrzymywacza gałęzi

Montaż przytrzymywacza gałęzi

1. Nasunąć przytrzymywacz gałęzi (12) na podstawę (2). W tym celu należy ścisnąć zaciski motylkowe (12 a). Prowadnice szynowe (12b) przytrzymywacza gałęzi pasują do wcięć (2a) podstawy (2).
2. Zwolnić zaciski motylkowe. Haczyk mocujący (12c) podtrzymywacza gałęzi wchodzi w wycięcie (4) podstawy (2), dzięki czemu zostaje zamocowany.
3. Pociągając za przytrzymywacz gałęzi (12), skontrolować jego prawidłowe zamocowanie.

Demontaż przytrzymywacza gałęzi

4. Wcisnąć zaciski motylkowe (12a)
5. Zdjąć przytrzymywacz gałęzi (12) z uchwyty akumulatorowego obcinaka do gałęzi.
6. Zwolnić zaciski motylkowe (12a).

Obsługa

C Wymywanie/wkładanie akumulatora

Wyciąganie akumulatora:

1. Wcisnąć przycisk zwalniający (10) na końcu rękojeści (8).
2. Wyciągnąć akumulator (9).

Wkładanie akumulatora:

3. Wsunąć akumulator (9) wzdłuż prowadnicy szynowej do urządzenia.

A Włączanie / wyłączenie urządzenia

Włączanie:

1. Upewnić się, czy akumulator (9) został umieszczony w urządzeniu (patrz „Wymywanie/ wkładanie akumulatora“).
2. Wcisnąć blokadę włącznika (6).
3. Wcisnąć włącznik/wyłącznik (7) - blokada włącznika musi być wciśnięta. Teraz można ponownie zwolnić blokadę włącznika.
4. Za pomocą włącznika/wyłącznika (7) można płynnie regulować liczbę skoków.

Słabszy docisk: mała ilość skoków.

Mocniejszy docisk: większa ilość skoków.

Włącznika/wyłącznika nie da się unieruchomić

Wyłączanie:

5. Puścić włącznik/wyłącznik (7).

Ładowanie akumulatora

1. W razie potrzeby wyjąć akumulator (9) z urządzenia.
2. Wsunąć akumulator (9) do wnęki ładowarki (11).
3. Podłączyć ładowarkę (11) do gniazda sieciowego.

4. Po zakończeniu ładowania odłączyć ładowarkę (11) od sieci.
5. Wyciągnąć akumulator (9) z ładowarki (11).



Szczegółowy opis ładowania oraz więcej informacji podano w oddzielnej instrukcji obsługi akumulatora/ładowarki serii Parkside X 20 V Team.

Ogólne instrukcje pracy



Podczas kontaktu z brzeszczotem należy nosić rękawice. Dzięki temu unikniemy skaleczenia.



Uwaga! Niebezpieczeństwo urazów ciała i szkód materialnych!

- Nie stosować tępych, wygiętych lub uszkodzonych w inny sposób brzeszczotów.
- Przed rozpoczęciem piłowania należy sprawdzić obrabiany element pod kątem obecności ukrytych ciał obcych, takich jak gwoździe i śruby. Należy je usunąć.
- Należy stosować jedynie brzeszczoty z identycznym trzpieniem, jak dostarczony brzeszczot.
- Podczas piłowania należy stosować jedynie taką siłę docisku, jaka jest rzeczywiście potrzebna. W przypadku zbyt mocnego docisku brzeszczot może się wygiąć i pęknąć.
- Jeśli brzeszczot zablokuje się, należy natychmiast wyłączyć urządzenie. Rozeprzeć rzaz i ostrożnie wyciągnąć brzeszczot.
- Podczas pracy należy zawsze ustawiać się z boku piły.
- Unikać nadmiernego obciążania urządzenia podczas pracy.

F Piłowanie bez przytrzymawca gałęzi

W przypadku gałęzi o większych średnicach i drewna piłować bez przytrzymawca gałęzi.

1. Włączyć urządzenie. Przed załączeniem zwrócić uwagę, aby urządzenie nie dotykało obrabianego elementu.
2. Przyłożyć podstawę (2) do obrabianego elementu.
3. Piłować z równomiernym posuwem. Można piłować w kierunku poziomym, ukośnym lub pionowym.
4. Po zakończeniu pracy wyciągnąć brzeszczot (1) z rzazu i dopiero wówczas wyłączyć urządzenie.

E Piłowanie z przytrzymywaczem gałęzi

W przypadku gałęzi o mniejszej średnicy piłować z założonym przytrzymywaczem gałęzi.

1. Włączyć urządzenie. Przed załączeniem zwrócić uwagę, aby urządzenie nie dotykało obrabianego elementu.
2. Przyłożyć przytrzymywacz gałęzi (12) do obrabianego elementu.
3. Prowadzić piłę dociskając ją lekko w dół.

G Wykonywać cięcia wgłębne

 **Niebezpieczeństwo odrzutu! Mocno trzymać urządzenie.**

1. Przyłożyć urządzenie dolną krawędzią podstawy (2) do obrabianego elementu.

2. Zanurzyć brzeszczot (1) w obrabianym elemencie, przechylając urządzenie w przód, aż znajdzie się ono w ustawieniu pionowym.
3. Cięcie wykonywać wzdłuż żądanej linii cięcia.

Czyszczenie / konserwacja



Przed wykonaniem wszelkich prac na urządzeniu i przed transportem należy wyciągnąć akumulator. W razie przypadkowego załączenia urządzenia istnieje niebezpieczeństwo urazu.



Wykonywanie prac naprawczych i konserwacyjnych, które nie zostały opisane w tej instrukcji, należy powierzać naszym specjalistom z działu serwisowego. Stosuj tylko oryginalne części.



W czasie prac z brzeszczotem zawsze nosić rękawice ochronne, aby uniknąć skaleczenia.

Regularnie wykonywać opisane poniżej zabiegi czyszczenia i konserwacji. Zapewni to długie i niezawodne użytkowanie urządzenia:

Czyszczenie



Nie wolno chłapać wodą na urządzenie, ani wkładać urządzenia do wody. Istnieje niebezpieczeństwo porażenia prądem elektrycznym.

- Dbać o czystość otworów wentylacyjnych (A 5) i obudowy silnika urządzenia. Doczyszczenia należy stosować wilgotną ściereczkę lub szczotkę. Nie stosować żadnych środków myjących ani rozpuszczalników. Mogłyby to spowodować nieodwracalne uszkodzenie urządzenia.
- Oczyszczyć uchwyt brzeszczotu (B 13) pędzlem lub przedmuchać go sprężonym powietrzem. W tym celu wyjąć brzeszczot z urządzenia.
- Powierzchnie zanieczyszczone żywicą należy czyścić przy użyciu dobrze wyciśniętej, nawilżonej letnią wodą ściereczki. Należy zwracać uwagę, aby do wnętrza obudowy nie dostały się płyny!
Alternatywnie można stosować specjalny środek czyszczący (środek rozpuszczający żywicę) lub spray uniwersalny. Należy przestrzegać instrukcji bezpieczeństwa i zaleceń producenta specjalnego środka czyszczącego.
- Przed dłuższym przechowywaniem (np. przed sezonem zimowym) należy wyciągnąć akumulator z urządzenia.
- Temperatura przechowywania akumulatora i urządzenia wynosi od 0 °C do 45 °C. Podczas przechowywania należy unikać ekstremalnie niskich lub wysokich temperatur, aby akumulator nie stracił swojej wydajności.

Utylizacja/ochrona środowiska

Wyciągnąć akumulator z urządzenia i przekazać urządzenie, akumulator, akcesoria oraz opakowanie do punktu recyklingu opadów.

Instrukcje dotyczące utylizacji akumulatora można znaleźć w osobnej instrukcji obsługi akumulatora i ładowarki.



Urządzeń elektrycznych nie należy wyrzucać razem ze śmieciami domowymi

Ogólne prace konserwacyjne

- Przed każdym użyciem urządzenie sprawdzić pod kątem występowania widocznych usterek, takich jak luźne, zużyte lub uszkodzone części.
- Sprawdzić osłony i elementy ochronne pod kątem uszkodzeń oraz prawidłowego zamocowania. W razie potrzeby wymienić je.
- Tępy, wygięty lub uszkodzony w inny sposób brzeszczot należy wymienić.

Przechowywanie

- Urządzenie przechowywać w suchym i chronionym przed kurzem miejscu, poza zasięgiem dzieci.

- Ucięte gałęzie należy przekazać do kompostowania, nie wyrzucać ich do kosza na śmieci.

Zużyte urządzenia elektryczne muszą być zbierane oddzielnie i poddawane recyklingowi w sposób przyjazny dla środowiska, zgodnie z dyrektywą 2012/19/UE.

W zależności od adaptacji na gruncie prawa krajowego mogą być do wyboru następujące możliwości:

- zwrot w miejscu zakupu,
 - zwrot w oficjalnym punkcie zbiórki.
- o szczegóły należy pytać w lokalnym zakładzie gospodarki odpadami lub w naszym Centrum Serwisowym.
- odesłanie do producenta/podmiotu wprowadzającego produkt na rynek.

Utylizację przestanych przez Państwa uszkodzonych urządzeń wykonujemy bezpłatnie.

Przepisy te nie obejmują akcesoriów i środków pomocniczych dołączonych do starych urządzeń, które nie zawierających elementów elektrycznych.

Oddaj urządzenie w punkcie recyklingowym. Użyte w produkcji urządzenia elementy z tworzyw sztucznych i metalu można od siebie oddzielić i poddać oddzielnej utylizacji. Zwróć się po poradę do naszego Centrum Serwisowego.

Części zamienne / Akcesoria

Części zamienne i akcesoria można zakupić na www.grizzlytools.shop

W przypadku problemów z zamawianiem należy skorzystać z formularza kontaktowego. W razie kolejnych pytań należy zwracać się do „Service-Center” (patrz strona 84)

Pozycja instrukcja obsługi	Pozycja Rysunek-samorozwijający	Nazwa	Nr zamówienia.
1	1	Brzeszczot	13800404
12	2	Przytrzymywacz gałęzi	91105609

A Poszukiwanie błędów

Problem	Możliwa przyczyna	Sposób usunięcia
Urządzenie nie uruchamia się	Akumulator (9) rozładowany	Naładować akumulator (patrz osobna instrukcja obsługi)
	Barka akumulatora w urządzeniu (9)	Włożyć akumulator (patrz „Wkładanie i wyjmowanie akumulatora”)
	Blokada włącznika 6) nie została prawidłowo wciśnięta	Załączanie (patrz „Obsługa”)
	Uszkodzony włącznik/wyłącznik (7)	Zlecić naprawę w dziale serwisu
Urządzenie pracuje z przerwami	Chwiejny styk wewnątrz urządzenia	Zlecić naprawę w dziale serwisu
	Uszkodzony włącznik/wyłącznik (7)	

Niska wydajność piłowania	Tępy brzeszczot (1)	Włożyć nowy brzeszczot
	Nieprawidłowa prędkość piłowania	Dostosować prędkość piłowania
	Niska wydajność akumulatora	Naładować akumulator (patrz osobna instrukcja obsługi)
Brzeszczot ulega szybkiemu stopniowi	Za duży docisk	Zmniejszyć docisk
	Prędkość piłowania za wysoka	Zmniejszyć prędkość piłowania

Gwarancja

Szanowna Klientko, Szanowny Kliencie, na zakupione urządzenie otrzymują Państwo 3 lata gwarancji od daty zakupu.

W przypadku wad tego produktu przysługują Państwu ustawowe prawa w stosunku do sprzedawcy produktu. Prawa te nie są ograniczone przez naszą przedstawioną niżej gwarancję.

Warunki gwarancji

Okres gwarancji rozpoczyna się z datą zakupu. Prosimy zachować oryginalny paragon. Będzie on potrzebny jako dowód zakupu.

Jeśli w okresie trzech lat od daty zakupu tego produktu wystąpi wada materiałowa lub fabryczna, produkt zostanie – wedle naszego wyboru – bezpłatnie naprawiony lub wymieniony. Gwarancja zakłada, że w okresie trzech lat uszkodzone urządzenie zostanie przesłane wraz z dowodem zakupu (paragonem) z krótkim opisem, gdzie wystąpiła wada i kiedy się pojawiła. Jeśli defekt jest objęty naszą gwarancją, otrzymają Państwo z powrotem naprawiony lub nowy produkt. Wraz z wymianą urządzenia lub ważnej części, zgodnie z art. 581 § 1 aktualnej wersji Kodeksu cywilnego, okres gwarancji rozpoczyna się od nowa.

Okres gwarancji i ustawowe roszczenia z tytułu wad

Okres gwarancji nie wydłuża się z powodu świadczenia gwarancyjnego. Obowiązuje to również dla wymienionych lub naprawionych części. Ewentualne uszkodzenia i wady istniejące już w momencie zakupu należy zgłosić bezzwłocznie po rozpakowaniu. Naprawy przypadające po upływie okresu gwarancji są odpłatne.

Zakres gwarancji

Urządzenie wyprodukowano z zachowaniem staranności zgodnie z surowymi normami jakościowymi i dokładnie sprawdzono przed wysyłką.

Gwarancja obowiązuje dla wad materiałowych lub fabrycznych. Gwarancja nie rozciąga się na części produktu, które podlegają normalnemu zużyciu i można je uznać za części zużywalne (np. brzeszczot), oraz na uszkodzenia części delikatnych (np. przełączniki).

Gwarancja przepada, jeśli produkt został uszkodzony, nie był zgodnie z przeznaczeniem użytkowany i konserwowany. Użytkowanie zgodnie z przeznaczeniem wiąże się z przestrzeganiem wszystkich wskazówek zawartych w instrukcji obsługi.

Należy bezwzględnie unikać zastosowań i działań, których odradza się lub przed którymi ostrzega się w instrukcji obsługi. Produkt jest przeznaczony do użytku prywatnego, a nie komercyjnego. W przypadku niewłaściwego i nieodpowiedniego obchodzenia się z urządzeniem, stosowania „na siłę” i zabiegów, które nie zostały przeprowadzone przez nasz autoryzowany oddział, gwarancja wygasa.

Realizacja w przypadkach objętych gwarancją

Aby zagwarantować szybkie przetworzenie Państwa sprawy, prosimy o przestrzeganie poniższych wskazówek:

- W przypadku wszelkich zapytań prosimy o przygotowanie paragonu i numeru artykułu jako dowodu zakupu (IAN 410564_2110).
- Numer artykułu znajduje się na tabliczce znamionowej.
- W przypadku wystąpienia usterek lub innych wad prosimy o skontaktowanie się z wymienionym niżej działem serwisowym **telefonicznie** lub **mailowo**. Uzyskają Państwo wówczas szczegółowe informacje na temat realizacji reklamacji.
- Uszkodzony produkt mogą Państwo wystać po skontaktowaniu się z naszym działem obsługi klienta, załączając dowód zakupu (paragon) i określając, na czym polega wada i kiedy wystąpiła, bezpłatnie na podany adres serwisu. Aby uniknąć problemów z odbiorem i dodatkowych kosztów, prosimy o wysłanie przesyłki na adres, który Państwu podano. Należy się upewnić, żeby przesyłka nie nastąpiła odpłatnie, jako ponadwymiarowa, ekspresowo lub na innych specjalnych warunkach. Prosimy o przesłanie urządzenia wraz ze wszystkimi częściami wyposażenia

otrzymanymi przy zakupie i zadbanie o wystarczająco bezpieczne opakowanie.

Serwis naprawczy

Naprawy, **które nie są objęte gwarancją**, można zlecić odpłatnie w naszym oddziale serwisowym. Serwis sporządzi Państwu kosztorys naprawy.

Podajemy się wyłącznie naprawy urządzeń, które zostały prawidłowo zapakowane i ofrankowane.

Uwaga: Prosimy o przesłanie czystego urządzenia ze wskazaniem usterki.

Urządzenia przesłane dla nas odpłatnie, jako przesyłka ponadwymiarowa, ekspresowa lub na innych warunkach specjalnych, nie zostaną odebrane.

Utylizację przestanych do nas uszkodzonych urządzeń przeprowadzamy bezpłatnie.

Service-Center



Serwis Polska

Tel.: 22 397 4996

E-Mail: grizzly@lidl.pl

IAN 410564_2110

Importer

Prosimy mieć na uwadze, że poniższy adres nie jest adresem serwisu. Prosimy o kontakt z wymienionym wyżej centrum serwisowym.

Grizzly Tools GmbH & Co. KG

Stockstädter Straße 20

63762 Großostheim

NIEMCY

www.grizzlytools.de

Obsah

Úvod.....	85
Použití dle určení.....	85
Obecný popis.....	86
Objem dodávky.....	86
Popis funkce	86
Přehled	86
Technické údaje.....	86
Doba nabíjení	87
Bezpečnostní pokyny	88
Grafické symboly v návodu k použití... ..	88
Piktogramy na přístroji	88
Všeobecné bezpečnostní pokyny pro elektrické nářadí	88
Bezpečnostní pokyny pro pily s pilovou čepelí	91
Zbytková rizika	92
Návod k montáži	93
Montáž/vyjmutí pilového listu	93
Nasazení/ sejmutí držáku k přidržení větve	93
Obsluha	94
Vyjmutí/vložení akumulátoru	94
Zapnutí/vypnutí	94
Nabíjení akumulátoru	94
Všeobecné pokyny k práci	94
Řezání bez držáku k přidržení větve ..	94
Řezání s držákem k přidržení větve ..	95
Provádějte ponorné řezy	95
Čištění/údržba	95
Čištění	95
Obecné údržbové práce	95
Skladování	96
Likvidace/ ochrana životního prostředí	96
Vyhledávání závad	97
Náhradní díly / Příslušenství	97
Záruka	98
Oprava	99
Service-Center	99
Dovozce	99

Překlad originálního prohlášení o shodě CE.....	197
Rozvinutý výkres	205

Úvod

Blahopřejeme vám ke koupi vašeho nového přístroje. Rozhodli jste se pro vysoce kvalitní výrobek.

Kvalita tohoto přístroje byla kontrolována během výroby a byla provedena také závěrečná kontrola. Tím je zaručena funkčnost přístroje.



Návod k obsluze je součástí tohoto výrobku.

Obsahuje důležité pokyny týkající se bezpečnosti, používání a likvidace. Před použitím výrobku se seznamte se všemi pokyny k obsluze a bezpečnosti. Výrobek používejte jen k popsaným účelům a v rámci uvedených oblastí použití.

Návod dobře uschovejte a při předávání výrobku třetímu předejte i všechny podklady.

Použití dle určení

Zařízení je vhodné pro lehké a střední řezání dřeva. S namontovaným držákem k přidržení větve je zařízení vhodné pro řezání větví.

Přístroj je součástí série Parkside X 20 V TEAM a lze jej provozovat s akumulátory série Parkside X 20 V TEAM. Akumulátory se smí nabíjet pouze nabíječkami série Parkside X 20 V TEAM.

Jakékoliv jiné použití, které není v tomto návodu k obsluze výslovně povoleno, může vést k poškození přístroje a pro uživatele představovat vážné nebezpečí. Přístroj je určen pro použití dospělými.

Nikdy nedovolte osobám, které nejsou obeznámeny s těmito pokyny, ani dětem, aby tento stroj používaly. Místní platné pře-

dpisy mohou omezit věk uživatele.
 Obsluha nebo uživatel nese zodpovědnost za nehody či škody na jiných osobách nebo jejich majetku.
 Výrobce neručí za škody způsobené nesprávným použitím nebo nesprávnou obsluhou.
 Tento přístroj není vhodný pro komerční využití. Při řemeslném použití záruka zaniká.

Obecný popis

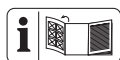

Zobrazení nejdůležitějších funkčních dílů naleznete na výklopné stránce.

Objem dodávky

Vybalte nástroj a zkontrolujte, je-li kompletní:

- Aku pila ocaska
- držák k přidržení větve
- pilový list
- úložný kufrík
- návod k obsluze



Baterie a nabíječka nejsou součástí dodávky.

Popis funkce

Akumulátorová pila na větve je ručně vedená pila s přímočarým a vratným pohybem pilového listu.
 Funkce ovládacích prvků naleznete v následujících popisech.

Přehled

- A**
- 1 pilový list
 - 2 nožní deska s vroubkem (2a)
 - 3 rychlovýměnné sklíčidlo
 - 4 vybrání pro držák k přidržení větve

- 5 větrací otvory
- 6 blokace zapnutí
- 7 zapínač/vypínač
- 8 rukojeť
- 9 akumulátor
- 10 odblokovací tlačítko akumulátoru
- 11 nabíječka
- 12 držák k přidržení větve
- 12a křídélková spona
- 12b vodící lišta
- 12c zajišťovací hák

- B** 13 upínací hlava pilového listu

Technické údaje

Aku pilka na větve 20 V
.....PASA 20-Li A1
 Napětí motoru U..... 20 V ==
 Počet zdvihů při
 volnoběžných otáčkách 0-2700 min⁻¹
 Kmit 20 mm
 Max. hloubka řezu
 (bez držáku k přidržení větve) max 90 mm
 Hmotnost (bez akumulátorů) 1,45 kg
 Teplota akumulátorů max 50 °C
 Nabíjení 4 - 40 °C
 Provoz -20 - 50 °C
 Skladování 0 - 45 °C
 Hladina akustického tlaku
 (L_{PA}) 79,7 dB (A), K_{PA} = 3 dB
 Úroveň akustického výkonu (L_{WA})
 měřená 90,7 dB(A); K_{WA} = 3 dB
 Vibrace (a_h) při řezání
 dřevotřísky a_{h,B} .. 4,194 m/s²; K=1,5 m/s²
 dřevěných trámů a_{h,WB} 4,524 m/s²;
 K=1,5 m/s²

Doba nabíjení

Přístroj je součástí série Parkside X 20 V TEAM a lze jej provozovat s akumulátory série Parkside X 20 V TEAM.

Akumulátory série Parkside X 20 V TEAM se smí nabíjet pouze nabíječkami série Parkside X 20 V TEAM.

PAP 20 A1, PAP 20 A2, PAP 20 A3,
PAP 20 B1, PAP 20 B3,
Smart PAPS 204 A1.

Doporučujeme Vám, nabíjet tyto akumulátory pomocí následujících nabíječek:
PLG 20 A1, PLG 20 A2, PLG 20 A3,
PLG 20 A4, PLG 20 C1, PLG 20 C3,
PDSLГ 20 A1, Smart PLGS 2012 A1.

Doporučujeme Vám, provozovat tento přístroj pouze s následujícími akumulátory:

Aktuální seznam kompatibility akumulátorů najdete na: www.lidl.de/akku

Doba nabíjení (minut)	PAP 20 A1 PAP 20 B1	PAP 20 A2	PAP 20 A3 PAP 20 B3	Smart PAPS 204 A1	Smart PAPS 208 A1
PLG 20 A1 PLG 20 A4 PLG 20 C1	60	90	120	120	210
PLG 20 A2	45	60	80	80	165
PLG 20 A3 PLG 20 C3	35	45	60	50	120
PDSLГ 20 A1	35	45	60	50	120
Smart PLGS 2012 A1	35	40	40	40	50

Hladina hluku a vibrací byla stanovena dle norem a předpisů uvedených v prohlášení o shodě.

Udávané hodnoty vibrací a udávané hodnoty emisí hluku byly změřeny pomocí standardizované zkušební metody a mohou být použity k porovnání určitého elektrického nástroje s jiným nástrojem.

Udávané hodnoty vibrací a udávané hodnoty emisí hluku mohou být použity také k předběžnému odhadu zatížení.

používán, a především pak podle typu zpracovávaného obrobku. Dle možnosti se snažte udržet co nejnižší zatížení, způsobené vibracemi a hlukem. Příklady opatření ke snížení zatížení je nošení rukavic při použití nástroje a omezení pracovní doby. Přitom se musí brát v úvahu všechny části pracovního cyklu (například doby, během kterých je elektrický nástroj vypnutý, a ty, ve kterých je sice zapnutý, ale běží bez zátěže).



Výstraha:

Hodnoty vibrací a hodnoty emisí hluku se mohou během skutečného používání elektrického nástroje lišit od udávaných hodnot v závislosti na způsobu, jakým je elektrický nástroj

Bezpečnostní pokyny

V této části jsou uvedeny základní bezpečnostní předpisy při práci s přístrojem.

Grafické symboly v návodu k použití



Výstražné značky s údaji pro zabránění škodám na zdraví anebo věcným škodám.



Příkazové značky s údaji pro prevenci škod.



Při manipulaci s pilovým kotoučem noste rukavice.



Informační značky s informacemi pro lepší zacházení s nástrojem.

Piktogramy na přístroji



Pozor!



Přečtěte si návod k obsluze



Přístroj nevystavujte působení vlhkosti. Nepracujte v dešti.



Elektrická zařízení nepatří do domácího odpadu



Tento přístroj je součástí PARKSIDE X 20 V TEAM.

Všeobecné bezpečnostní pokyny pro elektrické nářadí



VÝSTRAHA! Přečtěte si všechny bezpečnostní pokyny a instrukce, prohlédněte si obrázky a technické údaje, které jsou dodávány k tomu-

to elektrickému nářadí. Pochybení při dodržování bezpečnostních pokynů a instrukcí mohou způsobit úder elektrickým proudem, popálení a/nebo těžká zranění.

Všechny bezpečnostní pokyny a instrukce uchovejte pro budoucí použití.

Pojem „elektrické nářadí“ používaný v bezpečnostních pokynech se vztahuje na elektrické nářadí napájené z elektrické sítě (prostřednictvím síťového kabelu) a na elektrické nářadí napájené akumulátorem (bez síťového kabelu).

1) BEZPEČNOST PRACOVNÍHO MÍSTA:

- a) **Udržujte svůj pracovní úsek čistý a dobře osvětlený.** Nepořádek nebo neosvětlené pracovní oblasti mohou vést k nehodám.
- b) **Nepracujte s elektrickým nástrojem v okolí ohroženém výbuchem, v kterém se nachází hořlavé tekutiny, plyny anebo prachy.** Elektrické nástroje vytváří jiskry, které mohou zapálit prach anebo páry.
- c) **Během používání elektrického nástroje udržujte děti a jiné osoby vzdáleně od sebe.** Při nepozornosti můžete ztratit kontrolu nad nástrojem.

2) ELEKTRICKÁ BEZPEČNOST:

- a) **Přípojná zástrčka elektrického nástroje se musí hodit do zásuvky. Zástrčka se nesmí žádným způsobem změnit. Nepoužívejte žádné adaptérové zástrčky ve spojení elektrickými nástroji s ochranným uzemněním. Nez-**

měněné zástrčky a vhodné zásuvky zmenšují riziko elektrického úderu.

- b) **Vyvarujte se tělesnému kontaktu se zemněnými povrchy jako jsou roury, topná tělesa, sporáky a ledničky.** Existuje zvýšené riziko skrze elektrický úder, když je Vaše tělo zemněné.
- c) **Nevystavujte elektrický nástroj dešti anebo mokru.** Vniknutí vody do elektrického nástroje zvyšuje riziko elektrického úderu.
- d) **Nepoužívejte kabel k jinému účelu, jako je nošení nebo zavěšení elektrického nástroje anebo vytažení zástrčky ze zásuvky. Udržujte kabel vzdáleně od žáru, od oleje, od ostrých hran anebo od pohybujících se částí nástrojů.** Poškozené anebo zamotané kabely zvyšují riziko elektrického úderu.
- e) **Když pracujete s elektrickým nástrojem pod širým nebem, pak používejte pouze prodlužovací kabely, které jsou vhodné i pro venkovní oblast.** Použití prodlužovacího kabelu vhodného pro venkovní oblast, zmenšuje riziko elektrického úderu.
- f) **Pokud nelze zabránit provozu elektrického nástroje ve vlhkém prostředí, použijte proudový chránič.** Použití proudového chrániče snižuje riziko úrazu elektrickým proudem.

3) BEZPEČNOST OSOB:

- a) **Bud'te pozorní, dbejte na to, co děláte a pusťte se s elektrickým nástrojem rozumně do práce. Nepoužívejte elektrický nástroj, když jste unaveni anebo pod**
- vlivem drog, alkoholu anebo léků.** Jediný okamžik nepozornosti při používání elektrického nástroje může vést k vážným poraněním.
- b) **Noste osobní ochrannou výstroj a vždy ochranné brýle.** Nošení osobní ochranné výstroje, jako je protiskluzová bezpečnostní obuv, ochranná přilba a ochrana sluchu, snižuje riziko poranění.
- c) **Vyvarujte se nezáměrnému uvedení do provozu. Přesvědčte se o tom, že je elektrický nástroj vypnutý předtím, než ho připojíte na napájení elektrickým proudem, než ho zvednete anebo nesete.** Když při nošení elektrického nástroje držíte prst na spínači anebo když tento nástroj v zapnutém stavu připojíte na napájení elektrickým proudem, pak toto může vést k nehodám.
- d) **Odstraňte nastavovací nářadí anebo šroubováky předtím, než elektrický nástroj zapnete.** Nářadí anebo klíč, který se nachází v otáčející se části nástroje, může vést k poraněním.
- e) **Vyvarujte se abnormálnímu držení těla. Postarejte se o bezpečný postoj a udržujte vždy rovnováhu.** Tímto můžete v neočekávaných situacích lépe kontrolovat elektrický nástroj.
- f) **Noste vhodný oděv. Nenoste žádné volné oblečení anebo šperky. Udržujte vlasy, oděv a rukavice vzdáleně od pohybujících se částí.** Volné oblečení, šperky anebo dlouhé vlasy mohou být zachycené pohybujícími se částmi.
- g) **Lze-li namontovat zařízení na odsávání či zachytávání prachu, musí se takové zařízení namontovat a správně používat.**

Při používání zařízení na odsávání prachu lze snížit nebezpečí vznikající v důsledku prachu.

h) Držadla a úchopné plochy udržujte v suchém a čistém stavu bez stop oleje či mastnoty.

Kluzká držadla a kluzké úchopné plochy neumožňují bezpečné ovládání a kontrolu elektrického nářadí v neočekávaných situacích.

4) POUŽÍVÁNÍ A OŠETŘOVÁNÍ ELEKTRICKÉHO NÁSTROJE:

a) Nepřetěžujte tento nástroj.

Použijte pro svoji práci elektrické nářadí, určené pro tento účel. S vhodným elektrickým nástrojem pracujete v udaném výkonovém rozsahu lépe a bezpečněji.

b) Nepoužívejte žádné elektrické nářadí, jehož spínač je defektní.

Elektrické nářadí, které se již nedá zaanebo vypnout, je nebezpečné a musí být opravené.

c) Vytáhněte zástrčku ze zásuvky a/nebo vyjměte vyjímatelný akumulátor před jakýmkoliv seřizováním, výměnou nástroje nebo odložením nářadí.

Toto preventivní bezpečnostní opatření zabrání neúmyslnému startu elektrického nástroje.

d) Uložte nepoužívaný elektrický nástroj mimo dosahu dětí.

Nepřenechávejte používání tohoto nástroje osobám, které s tímto nástrojem nejsou obeznámené anebo tyto pokyny nečetly. Elektrické nástroje jsou nebezpečné, když je používají nezkušené osoby.

e) Údržbu elektrického nářadí a používaného nástroje pro-

vádějte s maximální pečlivostí. Kontrolujte, jestli pohyblivé díly bezvadně fungují a nevážnou, jestli jsou části zlomené anebo natolik poškozené, že je funkce elektrického nástroje narušena. Nechte poškozené části před použitím nástroje opravit.

Příčiny mnohých nehod tkví ve špatně udržovaných elektrických nástrojích.

f) Udržujte řezné nástroje ostré a čisté. Pečlivě ošetřované řezné nástroje s ostrými řeznými hranami se méně zaseknou a lépe se vedou.

g) Používejte tento elektrický nástroj, jeho příslušenství, vložné nástroje atd. v souladu s těmito instrukcemi. Zohledněte přitom pracovní podmínky a činnost, která se má vykonávat.

Používání elektrického nástroje pro jiné účely, než pro které je určený, může vést k nebezpečným situacím.

h) Držadla a úchopné plochy udržujte v suchém a čistém stavu bez stop oleje či mastnoty.

Kluzká držadla a kluzké úchopné plochy neumožňují bezpečné ovládání a kontrolu elektrického nářadí v neočekávaných situacích.

5) Pečlivé zacházení s akumulátory a jejich používání

a) Nabíjejte akumulátory pouze v nabíjecích přístrojích, které jsou výrobcem doporučené. U nabíjecího přístroje, který je vhodný pro určitý druh akumulátorů, existuje nebezpečí požáru, když se používá s jinými akumulátory.

b) V elektrických nástrojích používejte pouze pro ně určené aku-

mulátory. Použití jiných akumulátorů může vést k poraněním a k nebezpečí požáru.

- c) **Udržujte nepoužívané akumulátory vzdáleně od kancelářských sponek, mincí, klíčů, hřebíků, šroubů anebo jiných malých kovových předmětů, které by mohly zapříčinit přemostění kontaktů.** Zkrat mezi kontakty akumulátoru může mít za následek popáleniny anebo oheň.
- d) **Při nesprávném používání může z akumulátoru unikat tekutina. Vyvarujte se kontaktu s ní. Při náhodném kontaktu opláchněte vodou. Když se tato tekutina dostane do očí, přidavně vyhledejte lékařskou pomoc.** Uniknutá tekutina může vést k podrážděním pokožky anebo k popáleninám.
- e) **Nepoužívejte poškozené nebo modifikované akumulátory.** Poškozené nebo modifikované akumulátory se mohou chovat nepředvídatelně a způsobit požár, výbuch nebo zranění.
- f) **Nevystavujte akumulátor ohni ani vysokým teplotám.** Oheň nebo teploty nad 130 °C mohou způsobit výbuch.
- g) **Dodržujte všechny pokyny pro nabíjení a nikdy nenabíjejte akumulátor ani akumulátory nástroj mimo rozsah teplot, uvedených v návodu k obsluze.** Nesprávné nabíjení nebo nabíjení mimo povolený teplotní rozsah může zničit akumulátor a zvýšit nebezpečí požáru.
- 6) **SERVIS:**
- a) **Svoje elektrické nářadí nechte opravit pouze kvalifikovaným**

odborným personálem a jenom pomocí originálních náhradních dílů. Tímto se zajistí to, že bezpečnost elektrického nářadí zůstává zachována.

- b) **Na poškozených akumulátorech nikdy neprovádějte údržbu.** Veškerá údržba akumulátorů by měla být prováděna pouze výrobcem nebo autorizovanými servisními středisky.

Bezpečnostní pokyny pro pily s pilovou čepelí

- **Držte elektrické nářadí za izolované části rukojetí při provádění prací, kdy se může použité nářadí dotknout skrytého elektrického vedení.** Při kontaktu s napětovým vedením mohou být kovové součásti přístroje pod napětím, a proto může dojít k úrazu elektrickým proudem.
- **Upevněte a zajistěte obrobek na stabilním podkladu pomocí sklíčidla nebo jiným způsobem.** Budete-li obrobek přidržovat pouze rukou nebo proti tělu, je obrobek nestabilní, což může vést ke ztrátě kontroly.
- **Mějte ruce mimo oblast řezání. Nesahejte pod obrobek.** Nebezpečí zranění při kontaktu s pilovým listem.
- **Zkontrolujte zpracovaný materiál na výskyt cizích předmětů, jako jsou hřebíky, šrouby a odstraňte je.**
- **Elektrický nástroj přiblížte k obrobku pouze v zapnutém stavu.** Když se používané nářadí sklopí uvnitř obrobku, hrozí nebezpečí zpětného rázu.
- **Dbejte na to, aby nožní deska nebo držák k přidržení větve při řezání vždy doléhaly na ob-**

robek. Pilový list se může naklonit, což může vést ke ztrátě kontroly nad elektrickým nářadím.

- **Po dokončení prací vypněte elektrický nástroj a vytáhněte pilový list z řezu teprve tehdy, až když je pilový list zcela v klidovém stavu.** Tak zabráníte zpětnému rázu a můžete elektrický nástroj bezpečně odložit.
- **Používejte pouze nepoškozené, bezvadné pilové listy.** Ohnuté nebo neostře pilové listy se mohou zlomit, negativně ovlivnit řez nebo způsobit zpětný ráz.
- **Po vypnutí nezpomalujte pilový list bočním tlakem na něj.** Pilový list se může poškodit, zlomit nebo způsobit zpětný ráz.
- **Materiál dobře upevněte. Nepodírejte obrobek rukou nebo nohou. Nedotýkejte se žádných předmětů nebo země, když je pila v provozu.** Hrozí nebezpečí zpětného rázu.
- **Používejte vhodná vyhledávací zařízení, pomocí nichž vyhledáte skryté napájecí kabely, nebo konzultujte místní energetickou společnost.** Při kontaktu s elektrickým vedením může dojít k úrazu elektrickým proudem a požáru, kontakt s plynovým vedením může způsobit explozi. Při poškození vodovodního vedení může dojít k hmotným škodám a úrazu elektrickým proudem.
- **Při práci držte pevně elektrické nářadí a zajistěte bezpečný postoj.**
- **Před odložením elektrického nástroje počkejte, než se elektrický nástroj úplně zastaví.** Používané nářadí se může naklonit,

což může vést ke ztrátě kontroly nad elektrickým nářadím.

- **Okamžitě zařízení vypněte, když se pilový list vzpříčí. Roztáhněte řez a pilový list opatrně vytáhněte ven.** Může dojít ke ztrátě kontroly nad elektrickým nářadím.
- **Neřežte žádné materiály (např. barvy a laky obsahující olovo nebo materiály obsahující azbest), jejichž prach může být zdraví nebezpečný.**
- **Nepoužívejte příslušenství, které nebylo doporučeno společností PARKSIDE.** To může vést k úrazu elektrickým proudem nebo k požáru.

Zbytková rizika

I když správně používáte toto elektrické nářadí, existují vždy zbytková rizika. V souvislosti s konstrukčním návrhem a provedením tohoto elektrického zařízení mohou vyvstávat níže uvedená rizika:

- a) poškození plic, pokud se nenosí vhodná ochrana dýchacích cest.
- b) řezná zranění
- c) poškození sluchu, pokud není použita žádná vhodná ochrana sluchu.
- d) újmy na zdraví, k nimž dochází v důsledku vibrací ruky a paže při delším používání zařízení, nebo není-li zařízení správně vedeno a udržováno.



Výstraha! Tento elektrický nástroj vytváří během provozu elektromagnetické pole. Toto pole může za určitých okolností ovlivňovat aktivní nebo pasivní lékařské implantáty. Aby bylo omezeno nebezpečí vážných nebo smrtelných zranění, doporučujeme osobám s lékařskými implantáty konzultovat svého lékaře

a výrobce lékařského implantátu, než budou zařízení obsluhovat.



Dodržujte bezpečnostní pokyny a pokyny k nabíjení a správnému použití, uvedené v návodu k obsluze Vašeho akumulátoru a Vaší nabíječky série PARKSIDE X 20 V Team. Podrobný popis procesu nabíjení a další informace naleznete v tomto samostatném návodu k obsluze.

Návod k montáži



Akumulátor vložte teprve tehdy, až bude přístroj zcela namontován. V případě náhodného zapnutí zařízení hrozí nebezpečí poranění.



Při práci s pilovým listem noste ochranné rukavice, abyste se vyhnuli poraněním z důvodu pořezání.



Montáž/vyjmutí pilového listu



Pozor, nebezpečí poranění!

- Nepoužívejte tupé, ohnuté nebo jinak poškozené pilové listy.
- Používejte pouze pilové listy se stejnou stopkou pilového listu, jak dodaný pilový list.



Při práci s pilovým listem noste ochranné rukavice, abyste se vyhnuli poraněním z důvodu pořezání.



Náhradní pilové listy najdete v části „Náhradní díly / příslušenství“.

Montáž pilového listu:

1. Otočte rychlovýměnné sklíčidlo (3) ve směru šipky ← a až na doraz zasuňte dřík pilového listu (1) do šterbiny upínací hlavy pilového listu (13). Zuby pilového listu musí ukazovat směrem dolů.
2. Pro zajištění zasuňte rychlovýměnné sklíčidlo (3) zpět do výchozí polohy.
3. Zkontrolujte pevné usazením utažením pilového listu.

Vyjmutí pilového listu:

4. Otočte rychlovýměnné sklíčidlo (3) ve směru šipky ← a vytáhněte pilový list (1) z upínací hlavy pilového listu (13) ven.

D Nasazení/sejmutí držáku k přidržení větve

Nasazení držáku k přidržení větve

1. Posuňte držák k přidržení větve (12) přes nožní desku (2). K tomu účelu stiskněte k sobě křídélkové spony (12a). Vodicí lišty (12b) na držáku k přidržení větve zapadají do drážek (2a) na nožní desce (2).
2. Křídélkové spony pusťte. Zajišťovací hák (12c) držáku k přidržení větve zapadne do vybrání (4) drážky (2), čímž se upevní.
3. Zatáhnutím zkontrolujte pevné usazení držáku k přidržení větve (12) větve.

Sejmutí držáku k přidržení větve

4. Stiskněte křídélkové spony (12a).
5. Vytáhněte držák k přidržení větve (12) z upnutí na akumulátorové pile na větve.
6. Křídélkové spony (12a) pusťte.

Obsluha

C Vyjmutí/vložení akumulátoru

Vyjmutí akumulátoru:

1. Stiskněte odblokovací tlačítko (10) na konci rukojeti (8).
2. Vytáhněte akumulátor (9) ven.

Vložení akumulátoru:

3. Zasuňte akumulátor (9) podél vodící lišty do přístroje.

A Zapnutí/vypnutí

Zapnutí:

1. Ujistěte se, zda je akumulátor (9) vložen (viz „Vyjmutí/vložení akumulátoru“).
2. Stiskněte tlačítko zapnutí (6).
3. Stiskněte blokaci zapnutí spolu se zapínačem/vypínačem (7). Blokaci zapnutí můžete pustit.
4. Pomocí zapínače/vypínače (7) můžete plynule regulovat počet kmitů.

Lehčí tlak: nízký počet kmitů.

Větší tlak: vyšší počet kmitů.

Zapínač/vypínač nelze zablokovat.

Vypnutí:

5. Pustíte zapínač/vypínač (7).

Nabíjení akumulátoru

1. Popřípadě vyjměte akumulátor (9) z přístroje.
2. Zasuňte akumulátor (9) do nabíjecí prohloubeniny v nabíječce (11).
3. Nabíječku (11) zapojte do síťové zásuvky.
4. Po úspěšném dokončení nabíjení odpojte nabíječku (11) od sítě.
5. Vytáhněte akumulátor (9) z nabíječky (11).



Podrobný popis nabíjení a další informace naleznete v samostatném návodu k obsluze akumulátoru a nabíječky série PARKSIDE X 20 V Team.

Všeobecné pokyny k práci



Při práci s pilovým listem noste ochranné rukavice. Tak se vyhněte poraněním z důvodu pořezání.



Pozor! Nebezpečí zranění osob a poškození majetku!

- Nepoužívejte tupé, ohnuté nebo jinak poškozené pilové listy.
- Před řezáním zkontrolujte obrobek, zda v něm nejsou skryté cizí předměty, např. hřebíky, šrouby. Odstraňte je.
- Používejte pouze pilové listy se stejnou stopkou pilového listu, jak dodaný pilový list.
- Aplikujte pouze takový tlak, který je právě k řezání nezbytný. Při nadměrném tlaku se pilový list může ohnout a zlomit.
- Okamžitě zařízení vypněte, když se pilový list vzpříčí. Roztáhněte řez a vytáhněte opatrně pilový list ven.
- Při práci se vždy stave vůči pile z boku.
- Vyhněte se přílišnému zatížení přístroje během práce.



Řezání bez držáku k přidržení větve

V případě větších průměrů větví a dřeva řežte bez držáku k přidržení větve.

1. Zapněte přístroj. Před zapnutím dbejte na to, aby se zařízení nedotýkalo obrobku.
2. Nasadte nožní desku (2) na obrobek.

3. Řezejte s pravidelným záběrem. Můžete řezat vodorovně, šikmo nebo svisle.
4. Po práci vyjměte pilový list (1) z řezu a až poté vypněte zařízení.

E Řezání s držákem k přidržení větve

V případě menších průměrů větvi řezejte s pomocí držáku k přidržení větve.

1. Zapněte přístroj. Před zapnutím dbejte na to, aby se zařízení nedotýkalo obrobku.
2. Nasadte držák k přidržení větve (12) na obrobek.
3. Přesouvejte pilu mírným tlakem směrem dolů.

G Provádějte ponorné řezy



Nebezpečí zpětného rázu! Přístroj pevně držte.

1. Přiložte přístroj na obrobek spodní hranou nožní desky (2).
2. Zanořte pilový list (1) do obrobku nakloněním přístroje vpřed, dokud nebude přístroj ve svislé poloze.
3. Řezejte podél požadované linie řezu.

Čištění/údržba



Před veškerými pracemi a přepravou zařízení vyjměte baterii ze zařízení. V případě náhodného zapnutí zařízení hrozí nebezpečí poranění.



Opravné a údržbářské práce, které nejsou popsány v tomto návodu k obsluze, přenechejte našemu servisnímu středisku. Používejte pouze originální díly.



Při práci s pilovým listem noste vždy ochranné rukavice, abyste se vyhnuli poraněním z důvodu pořezání.

Pravidelně provádějte následující údržbu a čištění. Tím zajistíte dlouhou životnost a spolehlivé užívání:

Čištění



Zařízení nesmí být postříkáno vodou ani do ní nesmí být položeno. Hrozí nebezpečí úrazu el. proudem.

- Větrací otvory (**A** 5) a kryt motoru udržujte v čistotě. Použijte za tím účelem vlhký hadřík nebo kartáč. Nepoužívejte čisticí prostředky ani rozpouštědla. Ty by mohly neopravitelně přístroj poškodit.
- Vyčistěte upínací hlavu pilového listu (**B** 13) štětcem nebo vyfouknutím stlačeným vzduchem. Za tímto účelem vyjměte pilový list ze zařízení.
- Pokuste se prosmolené povrchy očistit dobře vyždímaným hadříkem navlhčeným ve vlažné vodě. Zajistěte, aby do vnitřku nepronikly žádné kapaliny!
- Alternativně můžete použít speciální čistič (odstraňovač pryskyřice) nebo multisprej. Dodržujte bezpečnostní pokyny a pokyny výrobce speciálního čističe/multispreje.

Obecné údržbové práce

- Před každým použitím přístroje zkontrolujte případné zjevné vady, např. uvolněné, opotřebované nebo poškozené součásti.
- Zkontrolujte kryty a ochranná zařízení, zda nejsou poškozena a zda

jsou správně nasazena. Je-li to nutné, vyměňte je.

- Vyměňte tupý, ohnutý nebo jinak poškozený pilový list.

Skladování

- Skladujte přístroj na suchém místě chráněném před prachem a mimo dosah dětí.
- Před delším uskladněním (např. zázimování) vyjměte akumulátor z přístroje.
- Skladovací teplota akumulátoru a přístroje je mezi 0 °C a 45 °C. Během skladování zabraňte extrémnímu chladu nebo teplu, aby nedošlo ke ztrátě výkonu akumulátoru.

Likvidace/ochrana životního prostředí

Vyjměte akumulátor z přístroje a přístroj, akumulátor, příslušenství a obal odevzdejte k ekologické recyklaci.

Pokyny k likvidaci akumulátoru naleznete v samostatném návodu k obsluze Vašeho akumulátoru a nabíječky.



Elektrická zařízení nepatří do domácího odpadu.

- Odřezané větve dejte do kompostu, neházejte je do popelnice.

V souladu se směrnicí 2012/19/EU o odpadních elektrických a elektronických zařízeních se opotřebované elektrické přístroje musí sbírat odděleně a ekologicky zlikvidovat.

V závislosti na tom, jak je vše implementováno ve vnitrostátním právu, máte následující možnosti:

- vrátit v prodejně,

- odevzdat na oficiálním sběrném místě. V případě dotazů se obraťte na místní organizaci pro likvidaci odpadů nebo na naše servisní centrum.
- zaslat zpět výrobci/distributorovi. Likvidaci Vašich zaslaných vadných přístrojů provádíme zdarma.

Toto se netýká příslušenství starých přístrojů a pomocných prostředků bez elektrických součástí.

Odevzdejte jej ve sběrně šrotu. Použité díly z plastu a kovu se tam dle druhu materiálu roztřídí a mohou se pak zavést do recyklace. Zeptejte se v našem Service-Center.

A Vyhledávání závad

Problém	Možné příčiny	Odstranění závad
Přístroj se nespustí	Akumulátor (9) je vybitý	Nabijte akumulátor (viz samostatný návod k obsluze)
	Akumulátor (9) není vložen	Vložte akumulátor (viz „Vložení/vyjmutí akumulátoru“)
	Blokace zapnutí (6) nebyla správně stisknuta	Zapínání (viz „Obsluha“)
	Zapínač/vypínač (7) je vadný	Oprava prostřednictvím servisního střediska
Přístroj pracuje přerušovaně	Vnitřní uvolněný kontakt	Oprava prostřednictvím servisního střediska
	Zapínač/vypínač (7) je vadný	
Nízký výkon pily	Pilový list (1) je tupý	Vložte nový pilový list
	Chybná rychlost pily	Uzpůsobte rychlost řezání
	Nízký výkon akumulátoru	Nabijte akumulátor (viz samostatný návod k obsluze)
Pilový list se rychle ztupí	Použito příliš mnoho tlaku	Snížit tlak
	Rychlost pily je vysoká	Snižte rychlost řezání

Náhradní díly / Příslušenství

**Náhradní díly a příslušenství obdržíte na stránkách
www.grizzlytools.shop**

Pokud máte problémy při objednávání, použijte prosím kontaktní formulář.
V případě jakýchkoliv dalších dotazů se obraťte na servisní středisko / „Service-Center“
(viz strana 99).

Pol. návod k obsluze	Pol. výkres sestavení	Označení	Objedn.č.
1	1	pilový list	13800404
12	2	držák k přidržení větve	91105609

Záruka

Vážení zákazníci,

Na tento přístroj poskytujeme 3letou záruku od data zakoupení.

V případě závady tohoto výrobku vám vůči prodejci výrobku přináležejí zákonná práva. Tato zákonná práva nejsou omezena naší následovně uvedenou zárukou.

Záruční podmínky

Záruční doba začíná běžet ode dne nákupu. Uschovejte si, prosím, originál účtenky pro pozdější použití. Tento dokument budete potřebovat jako doklad o koupi.

Zjistíte-li během tří let od data koupě u tohoto výrobku materiálovou nebo výrobní vadu, bude výrobek námi, podle našeho výběru, bezplatně opraven nebo nahrazen. Tato záruční oprava předpokládá, že během 3leté lhůty předložíte poškozený přístroj s dokladem o koupi (pokladní stvrženka) a písemně krátce popíšete, v čem spočívá závada a kdy k ní došlo.

Bude-li závada kryta naší zárukou, získáte zpět opravený nebo nový výrobek. Opravou nebo výměnou výrobku nezačíná záruční doba běžet od začátku.

Záruční doba a zákonné nároky na odstranění vady

Záruční doba se neprodlužuje poskytnutím záruky. Toto platí i pro nahrazené a opravené díly. Již při koupi zjištěné závady a nedostatky musíte nahlásit okamžitě po vybalení výrobku. Po uplynutí záruční doby musíte uhradit náklady za provedené opravy.

Rozsah záruky

Přístroj byl precizně vyroben podle přísných jakostních směrnic a před dodáním byl svědomitě zkontrolován.

Záruční oprava se vztahuje na materiálové nebo výrobní vady. Tato záruka se netýká dílů výrobku, které jsou vystaveny normálnímu opotřebení, a lze je považovat za spotřební materiál (např. pilový list), nebo poškození křehkých dílů (např. spínač).

Tato záruka neplatí, je-li výrobek poškozen z důvodu neodborného používání, nebo pokud u něj nebyla prováděna údržba. Pro odborné používání výrobku musí být přesně dodržovány všechny pokyny uvedené v návodu k obsluze. Bezpodmínečně je třeba zabránit používání a manipulacím s výrobkem, které nejsou v návodu k obsluze doporučeny, nebo je před nimi varováno. Výrobek je určen jen pro soukromé účely a ne pro komerční využití. Záruka zaniká v případě zneužívání a neodborné manipulace, používání nadměrné síly a při zásazích, které nebyly provedeny naším autorizovaným servisem.

Postup v případě uplatňování záruky

Pro zajištění rychlého zpracování vaší žádosti, prosím, postupujte podle následujících pokynů:

- Na důkaz, že jste výrobek zakoupili, mějte pro jakékoli případné dotazy připravenou pokladní stvrženku a číslo výrobku (IAN 410564_2110).
- Číslo výrobku je uvedeno na typovém štítku.
- Pokud by došlo k funkční poruše nebo jiným závadám, nejdříve **telefonicky** nebo **e-mailem** kontaktujte níže uvedené servisní oddělení. Pak získáte další informace o vyřízení vaší reklamace.
- Výrobek označený jako vadný můžete po domluvě s našim zákaznickým servisem, s připojením dokladu o koupi (pokladní stvrženku) a po uvedení, v

čem závada spočívá a kdy k ní došlo, přeposlat bez platby poštovního na vám sdělenou adresu příslušného servisu. Aby bylo zabráněno problémům s přijetím a dodatečnými náklady, bezpodmínečně použijte jen tu adresu, která vám bude sdělena. Zajistěte, aby zásilka nebyla odeslána nevyplaceně jako nadměrné zboží, expres nebo jiný, zvláštní druh zásilky. Přístroj zašlete včetně všech částí příslušenství dodaných při zakoupení a zajistěte dostatečně bezpečný přepravní obal.

Dovozce

Prosím, respektujte, že následující adresa není adresou servisu. Nejdříve kontaktujte shora uvedené servisní středisko.

Grizzly Tools GmbH & Co. KG

Stockstädter Straße 20
63762 Großostheim
NĚMECKO
www.grizzlytools.de

Opravná

Opravy, **které nespádají do záruky**, můžete nechat udělat v našem servisu oproti zúčtování. Rádi vám připravíme předběžný odhad nákladů. Můžeme zpracovávat jen ty přístroje, které byly dostatečně zabalené a odeslány vyplaceně.

Pozor: Prosím, přístroj zašlete našemu autorizovanému servisu vyčištěný a s upozorněním na závadu.

Nepřijmeme přístroje zaslané nevyplaceně jako nadměrné zboží, expres nebo jiný, zvláštní druh zásilky.

Likvidaci vašich poškozených zaslaných přístrojů provedeme bezplatně.

Service-Center



Servis Česko

Tel.: 800 143 873

E-Mail: grizzly@lidl.cz

IAN 410564_2110

Obsah

Úvod.....	100
Používanie podľa určenia	100
Všeobecný popis.....	101
Objem dodávky.....	101
Opis funkcie.....	101
Prehľad.....	101
Technické údaje.....	101
Čas nabíjania	102
Bezpečnostné pokyny	103
Piktogramy v návode na obsluhu....	103
Symboly na prístroji	103
Všeobecné bezpečnostné pokyny pre elektrické nástroje	103
Bezpečnostné pokyny pre píly vykonávajúce vratný pohyb....	106
Zostatkové riziká.....	107
Návod na montáž.....	108
Montáž/odobratie pílového listu	108
Nasadenie/odstránenie spony na konár	108
Obsluha.....	109
Vybratie/vloženie akumulátora	109
Zapnutie/vypnutie.....	109
Nabíjanie akumulátora.....	109
Všeobecné pracovné pokyny	109
Pílenie bez spony na konár	110
Pílenie so sponou na konár	110
Realizácia ponorných rezov	110
Čistenie/údržba	110
Čistenie	110
Bežné údržbárske práce	111
Skladovanie.....	111
Likvidácia/ochrana životného ..	111
Zisťovanie závad	112
Náhradné diely/Príslušenstvo.....	112
Záruka	113
Servisná oprava	114
Service-Center.....	114
Dovozca.....	114

Preklad originálneho prehlásenia o zhode CE.....	198
Výkres náhradných dielov	205

Úvod

Gratulujeme Vám k zakúpeniu Vášho nového prístroja. Tým ste sa rozhodli pre kvalitný produkt.

Tento prístroj bol počas výroby testovaný na kvalitu a podrobený výstupnej kontrole. Tým je zabezpečená funkčnosť vášho prístroja.



Návod na obsluhu je súčasťou tohto produktu.

Obsahuje dôležité upozornenia ohľadom bezpečnosti, obsluhy a likvidácie. Pred používaním produktu sa oboznámte so všetkými pokynmi pre obsluhu a bezpečnosť. Používajte produkt len predpísaným spôsobom a len v uvedených oblastiach použitia.

Návod na obsluhu uschovajte a v prípade odovzdania produktu tretím osobám odovzdajte aj všetky podklady.

Používanie podľa určenia

Prístroj je určený na ľahké a stredné píliace práce v dreve. S namontovanou sponou na konár sa prístroj hodí na pílenie konárov. Prístroj je súčasťou série X 20 V TEAM a môže sa prevádzkovať s akumulátormi série X 20 V TEAM. Akumulátory sa smú nabíjať iba s nabíjačkami série Parkside X 20 V TEAM.

Každé iné používanie, ktoré nie je v tomto návode na obsluhu výslovne povolené, môže viesť k poškodeniu prístroja a predstavovať vážne nebezpečenstvo pre používateľa.

Prístroj je určený pre dospelých. Nikdy nedovoľte osobám, ktoré nie sú oboznáme-

né s týmito pokynmi alebo deťom, aby používali stroj. Miestne predpisy môžu obmedziť vek používateľa.

Obsluhujúci alebo používateľ je zodpovedný za zranenia iných ľudí alebo poškodenia ich majetku.

Výrobca neručí za škody, ktoré vzniknú iným používaním než podľa určenia alebo nesprávnu obsluhu.

Tento prístroj nie je vhodný na komerčné používanie. Pri komerčnom používaní záruka zaniká.

Všeobecný popis

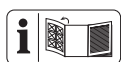

Obrázky najdôležitejších funkčných dielov nájdete na výklopnej strane.

Objem dodávky

Vybaľte nástroj a skontrolujte, či je kompletný:

- Aku chvostová píla
- Spona na konár
- Pílový list
- Úložný kufrík
- Návod na obsluhu



Batéria a nabíjačka nie sú súčasťou balenia.

Opis funkcie

Akumulátorová píla na konáre je ručne vedená píla s pílovým listom pohybujúcim sa tam a sem.

Funkcia jednotlivých prvkov obsluhy je uvedená v nasledujúcich popisoch.

Prehľad

- | | | |
|----------|--------------------|----------------------------------|
| A | 1 | Pílový list |
| | 2 | Vodiaca pätko so zárezom (2a) |
| | 3 | Rýchlopínacie skľučovadlo |
| | 4 | Vybranie pre sponu na konár |
| | 5 | Vetracie otvory |
| | 6 | Blokovanie zapnutia |
| | 7 | Vypínač zap/vyp |
| | 8 | Držadlo |
| | 9 | Akumulátor |
| | 10 | Uvoľňovacie tlačidlo akumulátora |
| | 11 | Nabíjačka |
| | 12 | Spona na konár |
| | 12a | Krídlová svorka |
| 12b | Vodiaca kolajnička | |
| 12c | Zaisťovací hák | |
| B | 13 | Upínadlo pílového listu |

Technické údaje

Akumulátorová píla na konáre

20 VPASA 20-Li A1

Napätie motora U..... 20 V ==

Počet zdvihov pri chode

naprázdno 0-2700 min⁻¹

Zdvih..... 20 mm

Max. hĺbka rezu

(bez spony na konár)..... max 90 mm

Hmotnosť (bez akumulátora) 1,45 kg

Teploty akumulátora max 50 °C

Nabíjania 4 - 40 °C

Prevádzka -20 - 50 °C

Skladovanie 0 - 45 °C

hladina akustického tlaku

(L_{pA}) 79,7 dB (A), K_{pA} = 3 dB

hladina akustického výkonu (L_{WA})

nameraná 90,7 dB(A); K_{WA} = 3 dB

Vibrácia (a_h) pri pílení

drevotrieskových dosiek a_{h,B} 4,194 m/s²;

K=1,5 m/s²

drevených hranolov $a_{h,WB} \dots 4,524 \text{ m/s}^2$;
 $K=1,5 \text{ m/s}^2$

Čas nabíjania

Prístroj je súčasťou série Parkside X 20 V TEAM a môže sa prevádzkovať s akumulátormi série Parkside X 20 V TEAM. Akumulátory série Parkside X 20 V TEAM sa smú nabíjať iba s nabíjačkami série Parkside X 20 V TEAM.

Odporúčame vám prevádzkovať tento prístroj výlučne s nasledujúcimi akumulátormi: PAP 20 A1, PAP 20 A2, PAP 20 A3, PAP 20 B1, PAP 20 B3, Smart PAPS 204 A1.

Odporúčame vám nabíjať tieto akumulátory výlučne s nasledujúcimi nabíjačkami: PLG 20 A1, PLG 20 A2, PLG 20 A3, PLG 20 A4, PLG 20 C1, PLG 20 C3, PDSLGS 20 A1, Smart PLGS 2012 A1.

Aktuálny zoznam kompatibility akumulátora nájdete na: www.lidl.de/akku

Čas nabíjania (min)	PAP 20 A1 PAP 20 B1	PAP 20 A2	PAP 20 A3 PAP 20 B3	Smart PAPS 204 A1	Smart PAPS 208 A1
PLG 20 A1 PLG 20 A4 PLG 20 C1	60	90	120	120	210
PLG 20 A2	45	60	80	80	165
PLG 20 A3 PLG 20 C3	35	45	60	50	120
PDSLGS 20 A1	35	45	60	50	120
Smart PLGS 2012 A1	35	40	40	40	50

Hodnoty hluku a vibrácií boli stanovené podľa noriem a ustanovení uvedených vo vyhlásení o zhode.

Uvedené celkové hodnoty vibrácií a uvedené hodnoty emisií hluku boli odmerané podľa normovaného skúšobného postupu a môžu sa použiť na porovnanie jedného elektrického náradia s druhým.

Uvedené celkové hodnoty vibrácií a uvedené hodnoty emisií hluku sa môžu použiť tiež na predbežný odhad zaťaženia.

elektrického náradia odlišovať od uvedených hodnôt, v závislosti od druhu a spôsobu, akým sa elektrické náradie používa a zvlášť od toho, aký druh obrobku sa obrába. Zaťaženie spôsobené vibráciami a hluk sa pokúste udržať tak malé, ako je to možné. Príkladné opatrenia na zníženie zaťaženia sú nosenie rukavíc pri používaní nástroja a obmedzenie pracovného času. Pritom sa zohľadnia všetky podiely cyklu prevádzky (napríklad časy, kedy je elektrické náradie vypnuté a také, kedy je zapnuté, ale bez zaťaženia).



Výstraha:

Emisie vibrácií a hluku sa môžu počas skutočného používania

Bezpečnostné pokyny

V tomto odseku sú uvedené základné bezpečnostné pokyny pri práci s prístrojom.

Piktogramy v návode na obsluhu



Výstražné značky s údajmi pre zabránenie škodám na zdraví alebo vecným škodám.



Príkazové značky s údajmi pre prevenciu škôd.



Pri manipulácii s pilovým listom noste ochranné rukavice.



Informačné značky s informáciami pre lepšie zaobchádzanie s nástrojom.

Symbols na prístroji



Pozor!



Prečítajte si návod na obsluhu



Prístroj nevystavujte vlhkosti. Nepracujte v daždi.



Elektrické prístroje nepatria do domového odpadu



Tento prístroj je súčasťou Parksidex 20 V TEAM.

Všeobecné bezpečnostné pokyny pre elektrické nástroje



VÝSTRAHA! Prečítajte si všetky bezpečnostné pokyny, pokyny, ilustrácie a technické údaje, ktorými je opatrené toto elektrické náradie. Zanedbanie dodržiavania bezpečnostných pokynov a nariadení môže zapríčiňiť zásah elektrickým prúdom, požiar a/alebo ťažké poranenia.

Všetky bezpečnostné pokyny a nariadenia si uschovajte pre budúcnosť.

Pojem „elektrický nástroj“ použitý v bezpečnostných pokynoch sa vzťahuje na elektrické nástroje napájané zo siete (so sieťovým káblom) a na elektrické nástroje napájané z akumulátora (bez sieťového kábla).

1) BEZPEČNOSŤ PRACOVISKA:

- a) **Udržujte svoj pracovný úsek čistý a dobre osvetlený.** Neporiadok alebo neosvetlené pracovné oblasti môžu viesť k nehodám.
- b) **Nepracujte s elektrickým nástrojom v okolí ohrozenom výbuchom, v ktorom sa nachádzajú horľavé tekutiny, plyny alebo prachy.** Elektrické stroje vytvárajú iskry, ktoré môžu zapáliť prach alebo pary.
- c) **Behom používania elektrického nástroja udržiavajte deti a iné osoby vzdialene od seba.** Pri nepozornosti môžete stratiť kontrolu nad nástrojom.

2) ELEKTRICKÁ BEZPEČNOSŤ:

- a) **Prípojná zástrčka elektrického nástroja sa musí hodiť do zásuvky. Zástrčka sa nesmie žiadnym spôsobom zmeniť. Nepoužívajte žiadne adaptérové zástrčky v spojení s elektrickými nástrojmi s ochranným uzemnením.** Nezmenené zástrčky a zásuvky znižujú riziko elektrického úderu.
- b) **Vyvarujte sa telesnému kontaktu s uzemnenými povrchmi ako sú rúry, vyhrievacie telesá, sporáky a chladničky.** Existuje zvýšené riziko skrz elektrický úder, keď je Vaše telo uzemnené.
- c) **Nevystavujte elektrický nástroj dažďu alebo mokrosti.** Vniknutie vody do elektrického nástroja zvyšuje riziko elektrického úderu.
- d) **Nepoužívajte kábel na iný účel, ako je nosenie alebo zavesenie elektrického nástroja alebo vytiahnutie zástrčky zo zásuvky. Udržujte kábel vzdialene od horúčavy, od oleja, od ostrých hrán alebo od pohybujúcich sa častí nástrojov.** Poškodené alebo zamotané káble zvyšujú riziko elektrického úderu.
- e) **Keď pracujete s elektrickým nástrojom pod šírým nebom, potom používajte iba predĺžovacie káble, ktoré sú vhodné aj pre vonkajšiu oblasť.** Použitie predĺžovacieho kábla vhodného pre vonkajšiu oblasť, znižuje riziko elektrického úderu.
- f) **Keď nie je možné zabrániť prevádzke elektrického náradia vo vlhkom prostredí, použite prí-**

dový chránič. Použitie prúdového chrániča znižuje riziko zásahu elektrickým prúdom.

3) BEZPEČNOSŤ OSÔB:

- a) **Buďte pozorní, dbajte na to, čo robíte a pustiť sa s elektrickým nástrojom rozumne do práce. Nepoužívajte elektrický nástroj, keď ste unavení alebo pod vplyvom drog, alkoholu alebo liekov.** Jediný okamžik nepozornosti pri používaní elektrického nástroja môže viesť k vážnym poraneniam.
- b) **Noste osobný ochranný výstroj a vždy ochranné okuliare.** Nosenie osobného ochranného výstroja, ako je protišmyková obuv, ochranná prilba a ochrana sluchu, znižuje riziko poranenia.
- c) **Vyvarujte sa nezámernému uvedeniu do prevádzky. Presvedčte sa o tom, že elektrický nástroj vypnutý predtým, než ho pripojíte na napájanie elektrickým prúdom, než ho zdvihnete alebo nesiete.** Keď pri nosení elektrického nástroja držíte prst na spínači alebo keď tento nástroj v zapnutom stave pripojíte na napájanie elektrickým prúdom, potom toto môže viesť k nehodám.
- d) **Odstráňte nastavovacie náradie alebo skrutkovače predtým, než zapnete elektrický nástroj.** Náradie alebo kľúč, ktorý sa nachádza v otáčajúcej sa časti nástroja, môže viesť k poraneniam.
- e) **Vyvarujte sa abnormálnemu držaniu tela. Postarajte sa o bezpečný postoj a udržujte vždy rovnováhu.** Týmto môžete pri neoč-

kávaných situáciách lepšie kontrolovať elektrický nástroj.

- f) **Noste vhodný odev. Nenoste žiadne voľné oblečenie alebo šperky. Udržujte vlasy, odev a rukavice vzdialene od pohybujúcich sa častí.** Voľné oblečenie, šperky alebo dlhé vlasy môžu byť zachytené pohybujúcimi sa časťami.
- g) **Ak možno namontovať zariadenia na odsávanie a zachytávanie prachu, tak treba tieto upevniť a správne používať.** Používanie odsávania prachu môže znížiť ohrozenia prachom.
- h) **Neuspokojíte sa s falošnou bezpečnosťou a nepovznášajte sa nad bezpečnostné predpisy pre elektrické náradie, aj keď ste s elektrickým náradím oboznámení po jeho mnohonásobnom používaní.** Nepozorné zaobchádzanie môže počas zlomku sekundy spôsobiť ťažké zranenia.

4) POUŽÍVANIE A OŠETROVANIE ELEKTRICKÉHO NÁSTROJA:

- a) **Nepreťažujte tento nástroj. Použite pre svoju prácu elektrické náradie, určené pre tento účel.** S vhodným elektrickým nástrojom pracujete v udanom výkonovom rozsahu lepšie a bezpečnejšie.
- b) **Nepoužívajte žiadne elektrické náradie, ktorého spínač je defektný.** Elektrické náradie, ktoré sa už nedá za- alebo vypnúť, je nebezpečné a musí byť opravené.
- c) **Vytiahnite zástrčku zo zásuvky a/alebo vyberte odoberateľný akumulátor, skôr ako vykonáte nastavenia náradia, vymeníte diely použitého náradia alebo odložíte elektrické náradie.** Toto preventívne bezpečnostné opatrenie zabráni neúmyselnému štartu elektrického nástroja.
- d) **Uložte nepoužívanú elektrický nástroj mimo dosahu detí. Neprenehávajte používanie tejto píly osobám, ktoré nie sú oboznámené s týmto nástrojom alebo tieto pokyny nečítali.** Elektrické nástroje sú nebezpečné, keď ich používajú neskúsené osoby.
- e) **Elektrické náradie a použitý nástroj ošetrujte so starostlivosťou. Kontrolujte, či pohyblivé diely bezchybne fungujú a neviaznu, či sú časti zlomené alebo natoľko poškodené, že je funkcia elektrického nástroja narušená.** Nechajte poškodené časti pred použitím nástroja opraviť. Príčiny mnohých nehôd spočívajú v zle udržiavaných elektrických nástrojoch.
- f) **Udržujte rezné nástroje ostré a čisté.** Starostlivo ošetrované rezné nástroje s ostrými reznými hranami sa menej zaseknú a lepšie sa vedú.
- g) **Používajte tento elektrický nástroj, jeho príslušenstvo, vložné nástroje atď. v súlade s týmito inštrukciami. Zohľadnite pritom pracovné podmienky a činnosť, ktorá sa má vykonávať.** Používanie elektrického nástroja pre iné účely, než pre ktoré je určený, môže viesť k nebezpečným situáciám.
- h) **Držadlá a úchopné plochy udržiavajte suché, čisté a bez oleja a masťnôt.** Klzké držadlá a úchopné plochy neumožňujú bezpečné ovládanie a kontrolu elektrického náradia v neočakávaných situáciách.

5) STAROSTLIVÉ ZAOBCHÁDZANIE S AKUMULÁTOROVYMI NÁSTROJMI A ICH POUŽÍVANIE

- a) **Nabíjajte akumulátory iba v nabíjajúcich prístrojoch, ktoré sú výrobcom odporúčané.** U nabíjacieho prístroja, ktorý je vhodný pre určitý druh akumulátorov, existuje nebezpečenstvo požiaru, keď sa používa s inými akumulátormi.
- b) **V elektrických nástrojoch používajte iba pre ne určené akumulátory.** Použitie iných akumulátorov môže viesť k poraniam a k nebezpečenstvu požiaru.
- c) **Udržujte nepoužívané akumulátory vzdialene od kancelárskych spíniek, mincí, kľúčov, klincov, skrutiek alebo iných malých kovových predmetov, ktoré by mohli zapríčiniť premostenie kontaktov.** Skrat medzi kontaktmi akumulátora môže mať popáleniny alebo oheň za následok.
- d) **Pri nesprávnom používaní môže z akumulátora uniknúť tekutina. Vyvarujte sa kontaktu s ňou. Pri náhodnom kontakte opláchnite vodou. Keď sa táto tekutina dostane do očí, prídavne vyhľadajte lekársku pomoc.** Uniknutá tekutina môže viesť k podráždeniam pokožky alebo k popáleninám.
- e) **Nepoužívajte poškodený alebo zmenený akumulátor.** Poškodené alebo zmenené akumulátory sa môžu správať nepredvídateľne a viesť k požiaru, výbuchu alebo nebezpečenstvu poranenia.
- f) **Akumulátor nevystavujte požiaru ani príliš vysokým teplotám.** Požiar alebo teploty vyššie ako 130 °C môžu spôsobiť výbuch.
- g) **Dodržiavajte všetky pokyny k nabíjaniu a akumulátor alebo náradie s akumulátorom nepoužívajte nikdy mimo teplotného rozsahu uvedeného v návode na obsluhu.** Nesprávne nabíjanie alebo nabíjanie mimo dovoleného teplotného rozsahu môže zničiť akumulátor a viesť k nebezpečenstvu požiaru.

6) SERVIS:

- a) **Svoje elektrické náradie nechajte opraviť iba kvalifikovaným odborným personálom a iba pomocou originálnych náhradných dielov.** Týmto sa zaisťuje, že bezpečnosť elektrického náradia zostane zachovaná.
- b) **Nikdy nevykonávajte údržbu na poškodených akumulátoroch.** Všetka údržba akumulátorov by sa mala uskutočniť prostredníctvom výrobcu alebo splnomocnených miest zákazníckeho servisu.

Bezpečnostné pokyny pre píly vykonávajúce vratný pohyb

- **Elektrické náradie držte na izolovaných drždákoch, keď vykonávate prácu, pri ktorých použitý nástroj sa môže dostať do kontaktu so skrytými elektrickými vedeniami.** Kontakt s elektrickým vedením pod napätím môže spojiť s napätím tiež kovové časti náradia a tak môže nastať úraz elektrickým prúdom.
- **Upevnite a zabezpečte obrábaný predmet pomocou zvierok alebo iným spôsobom na pevnú podložku.** Ak obrobok držíte len rukou alebo proti vášmu telu, obrobok zostáva labilný, čo môže spôsobiť stratu kontroly.

- **Ruky nemajte v blízkosti oblasti pílenia. Nesiahajte pod obrábajúci predmet.** Pri kontakte s pílovým listom existuje nebezpečenstvo poranenia.
- **Obrábaný materiál skontrolujte vzhľadom na cudzie telesá ako klince, skrutky atď. a odstráňte ich.**
- **Elektrické náradie vedte proti obrábanému predmetu len vtedy, keď je zapnuté.** Existuje nebezpečenstvo spätného rázu, keď sa vložený nástroj vzprieči v obrábanom predmete.
- **Dávajte pozor, aby vodiaca päťka alebo spona na konár bola pri pílení vždy na obrábanom predmete.** Pílový list sa môže vzpriečiť a viesť k strate kontroly nad elektrickým náradím.
- **Po ukončení pracovného postupu vypnite elektrické náradie a pílový list vytiahnite z rezu až vtedy, keď sa tento zastaví.** Tak sa vyhnete spätnému rázu a elektrické náradie môžete bezpečne odložiť.
- **Používajte len nepoškodené, bezchybné pílové listy.** Pokrivené alebo tupé pílové listy sa môžu zlomiť, negatívne ovplyvniť rez alebo spôsobiť spätný ráz.
- **Pílový list nebrzdte po vypnutí bočným pritlačením.** Pílový list sa môže poškodiť, zlomiť alebo spôsobiť spätný ráz.
- **Materiál dobre pevne upnite. Obrábaný predmet nepodpierajte rukou alebo nohou. S pracujúcou pilou sa nedotýkajte predmetov alebo zeme.** Existuje nebezpečenstvo spätného rázu.
- **Na vyhľadávanie skrytých rozvodných vedení používajte vhodné vyhľadávacie prístroje alebo sa informujte v miestnej rozvodnej spoločnosti.** Kontakt s vedeniami elektrického prúdu môže spôsobiť zásah a požiar, kontakt s plynovým vedením môže spôsobiť výbuch. Poškodené vodovodné potrubie môže spôsobiť poškodenie majetku alebo zásah elektrickým prúdom.
- **Pri práci držte elektrické náradie pevne oboma rukami a udržiajte bezpečný postoj.**
- **Skôr než elektrické náradie odložíte, počkajte, kým sa nezastaví.** Nástroj sa môže vzpriečiť a to vedie k strate kontroly nad elektrickým náradím.
- **Keď sa pílový list vzprieči, okamžite prístroj vypnite. Rozovrite rez pily a pílový list opatrne vytiahnite von.** To môže viesť k strate kontroly nad elektrickým náradím.
- **Nepilte materiály (napr. farby a laky obsahujúce olovo alebo materiály obsahujúce azbest), ktorých prach môže byť zdraviu škodlivý.**
- **Nepoužívajte žiadne príslušenstvo, ktoré bolo odporúčané spoločnosťou PARKSIDE.** To môže viesť k zásahu elektrickým prúdom alebo požiaru.

Zostatkové riziká

Aj keď toto elektrické náradie obsluhujete podľa predpisov, vždy ostávajú existovať zostatkové riziká. V súvislosti s konštrukciou a prevedením elektrického zariadenia môžu vzniknúť nasledujúce ohrozenia:

- a) Poškodenia pľúc, ak sa nenosí vhodná ochrana dýchania.
- b) Rezné poranenia
- c) Poškodenia sluchu, ak sa nenosí vhodná ochrana sluchu.
- d) Poškodenia zdravia, ktoré sú spôsobené vibráciami na rameno – ruku, ak sa prí-

stroj používa dlhší čas alebo sa riadne nepoužíva ani neutržiava.



Výstraha! Toto elektrické náradie vytvára počas prevádzky elektromagnetické pole. Toto pole môže za určitých okolností rušiť aktívne alebo pasívne lekárske implantáty. Aby sa znížilo nebezpečenstvo ťažkých alebo smrteľných zranení, odporúčame osobám s lekáskymi implantátmi, aby skôr než začnú prístroj obsluhovať, prekonzultovali to so svojím lekárom a výrobcom medicínskeho implantátu.



Dodržiavajte bezpečnostné pokyny a pokyny k nabíjaniu a správne použitiu, ktoré sú uvedené v návode na obsluhu vášho akumulátora a vašej nabíjačky série Parkside X 20 V Team. Podrobnejší opis k nabíjaniu a ďalšie informácie nájdete v tomto samostatnom návode na používanie.

Návod na montáž



Akumulátor vložte až vtedy, keď prístroj je úplne zmontovaný. V prípade neúmyselného zapnutia prístroja existuje nebezpečenstvo úrazu.



Pri manipulácii s pílovým listom noste ochranné rukavice, aby ste zabránili rezným poraneniam.

B Montáž/odobratie pílového listu



Pozor, nebezpečenstvo poranenia!

- Nepoužívajte tupé, pokrivené alebo inak poškodené pílové listy.
- Používajte iba pílové listy s identickou stopkou pílového listu ako dodaný pílový list.



Pri manipulácii s pílovým listom noste ochranné rukavice, aby ste zabránili rezným poraneniam.



Náhradné pílové listy nájdete pod „Náhradné diely/príslušenstvo“.

Montáž pílového listu:

1. Otočte rýchloupínacie skľučovadlo (3) v smere šíčky ← a nasadte stopku pílového listu (1) až na doraz do zárezu upínadla pílového listu (13). Zuby pílového listu musia ukazovať nadol.
2. Na zablokovanie pustite rýchloupínacie skľučovadlo (3) znova späť do východiskovej polohy.
3. Potiahnutím za pílový list skontrolujte jeho pevné uloženie.

Odobratie pílového listu:

4. Otočte rýchloupínacie skľučovadlo (3) do smeru šíčky ← a vyťahnite pílový list (1) von z upínadla pílového listu (13).



D Nasadenie/odstránenie spony na konár

Vloženie spony na konár

1. Nasuňte sponu na konár (12) nad vodiacu pätku (2). Krídlové svorky (12) stlačte k sebe. Vodiace koľajničky (12b) na sponu na konár sa hodia do zárezov (2a) na vodiacej pätky (2).

2. Uvoľnite krídlové svorky. Zaisťovací hák (12c) spony na konár zapadne do vybrania (4) vodiacej pätky (2) a zafixuje sa.
3. Skontrolujte pevné osadenie spony na konár (12) potiahnutím.

Odstránenie spony na konár

4. Stlačte krídlové svorky (12a).
5. Vytiahnite sponu na konár (12) z upínadla na akumulátorovej píle na konáre.
6. Uvoľnite krídlové svorky (12a).

Obsluha

C Vybratie/vloženie akumulátora

Vybratie akumulátora:

1. Stlačte uvoľňovacie tlačidlo (10) na konci držadla (8).
2. Vytiahnite akumulátor (9) von.

Vloženie akumulátora:

3. Zasuňte akumulátor (9) pozdĺž vodiacej koľajničky do prístroja.

A Zapnutie/vypnutie

Zapnutie:

1. Presvedčte sa, či je vložený akumulátor (9) (pozri „Vybratie/vloženie akumulátora“).
2. Stlačte tlačidlo blokovania zapnutia (6).
3. Pri stlačení blokovania zapnutia stlačte vypínač zap/vyp (7). Blokovanie zapnutia môžete pustiť.
4. Vypínačom zap/vyp (7) môžete plynulo regulovať počet zdvihov.

Mierny tlak: nízky počet zdvihov.

Väčší tlak: vyšší počet zdvihov.

Vypínač zap/vyp nie je možné aretovať.

Vypnutie:

5. Pustíte vypínač zap/vyp (7).

Nabíjanie akumulátora

1. V prípade potreby vyberte akumulátor (9) z prístroja.
2. Zasuňte akumulátor (9) do nabíjacej šachty nabíjačky (11).
3. Pripojte nabíjačku (11) do zásuvky.
4. Po úspešnom nabíjaní odpojte nabíjačku (11) od siete.
5. Vytiahnite akumulátor (9) z nabíjačky (11).



Podrobnejší opis k nabíjaniu a ďalšie informácie nájdete v samostatnom návode na obsluhu pre akumulátor/nabíjačku série PARKSIDE X 20 V Team.

Všeobecné pracovné pokyny



Pri manipulácii s pílovým listom nosite ochranné rukavice. Vyhnete sa rezným poraneniam.



Pozor! Nebezpečenstvo zranenia osôb a vecných škôd!

- Nepoužívajte tupé, pokrivené alebo inak poškodené pílové listy.
- Pred pílením skontrolujte obrábaný predmet či nie sú v ňom cudzie predmety ako klince alebo skrutky. Odstráňte ich.
- Používajte iba pílové listy s identickou stopkou pílového listu ako dodaný pílový list.
- Prítlačte len toľko, ako je to práve potrebné na pílenie. Pri nadmernom tlaku sa pílový list môže prehnúť a zlomiť.
- Keď sa pílový list vzpriechi, okamžite prístroj vypnite. Rozovrite rez píly a pílový list opatrne vytiahnite von.
- Pri práci stojte vždy tak, aby ste mali pílu na boku.
- Zabráňte preťaženiu prístroja počas práce.

F Pílenie bez spony na konár

Pri väčších priemeroch konárov a dreva píľte bez spony na konár.

1. Zapnite prístroj. Pred zapnutím dávajte pozor na to, aby sa náradie nedotýkalo obrábaného predmetu.
2. Na obrábaný predmet položte vodiacu pätku (2).
3. Píľte s rovnomerným posuvom. Píľiť môžete vodorovne, šikmo alebo kolmo.
4. Po práci vyberte pílový list (1) z pílového rezu a až potom vypnite prístroj.

E Pílenie so sponou na konár

Pri menších priemeroch konára píľte so sponou na konár.

1. Zapnite prístroj. Pred zapnutím dávajte pozor na to, aby sa náradie nedotýkalo obrábaného predmetu.
2. Na obrábaný predmet položte sponu na konár (12).
3. Píľou pohybujte s ľahkým tlakom nadol.

G Realizácia ponorných rezov

 **Nebezpečenstvo spätného rázu! Prístroj držte dobre pevne.**

1. Nasadíte prístroj so spodnou hranou vodiacej pätky (2) na obrábaný predmet.
2. Pílový list (1) ponorte do obrábaného predmetu tak, že ho naklopíte smerom dopredu, až bude prístroj zvislo stáť.
3. Píľte pozdĺž zelenej línie rezu.

Čistenie/údržba



Pred všetkými prácami a pri preprave vyberte akumulátor z náradia. V prípade neúmyselného zapnutia prístroja existuje nebezpečenstvo úrazu.



Údržbárske a opravárske práce, ktoré nie sú opísané v tomto návode na obsluhu, nechajte vykonať nášmu servisnému centru. Používajte len originálne náhradné diely.



Pri manipulácii s pílovým listom stále noste ochranné rukavice, aby ste zabránili rezným poraneniam.

Pravidelne vykonávajúte údržbárske a čistiace práce. Tým bude zaručené dlhé a spoľahlivé používanie:

Čistenie



Prístroj sa nesmie striekať s vodou ani vkladať do vody. Existuje nebezpečenstvo zásahu elektrickým prúdom.

- Vetracie otvory (A 5) a kryt motora prístroja udržiavajte čisté. K tomu použite vlhkú textíliu alebo kefu. Nepoužívajte žiadne čistiace prostriedky ani rozpúšťadlá. Tým môžete náradie poškodiť tak, že nie je možné ho už opraviť.
- Upínadlo pílového listu (B 13) vyčistite štetcom alebo vyfúkaním stlačeným vzduchom. Pílový list pritom vyberte z náradia.
- Zoživičnatené povrchy sa pokúste vyčistiť dobre vyžmýkanou, vlhkou, vlažnou handrou. Dávajte pozor na to, aby sa do vnútra prístroja nedostali žiadne tektutiny!

Alternatívne môžete použiť špeciálny čistič (rozpúšťač živice) alebo multifunkčný sprej. Dodržiavajte bezpečnostné pokyny a pokyny výrobcu špeciálneho čističa/multifunkčného spreja.

Bežné údržbárske práce

- Pred každým použitím skontrolujte prístroj vzhľadom na viditeľné nedostatky ako uvoľnené, opotrebované alebo poškodené časti.
- Skontrolujte kryty a ochranné zariadenia vzhľadom na poškodenia a správne osadenie. Prípadne tieto vymeňte.
- Tupý, skrivený alebo inak poškodený pilový list vymeňte.

Skladovanie

- Prístroj majte odložený na suchom mieste chránenom pred prachom, mimo dosahu detí.
- Pred dlhším skladovaním (napr. cez zimu) vyberte akumulátor z prístroja.
- Teplota skladovania pre akumulátor a prístroj je medzi 0 °C a 45 °C. Počas skladovania zabráňte extrémnemu chladu alebo extrémnemu teplu, aby akumulátor nestratil výkon.

Likvidácia/ochrana životného

Z prístroja vyberte akumulátor a prístroj, akumulátor, príslušenstvo a balenie prineste na ekologické zhodnotenie. Pokyny pre likvidáciu akumulátora nájdete v samostatnom návode na obsluhu vášho akumulátora a nabíjačky.



Elektrické prístroje nepatria do domového odpadu

- Pokosené konáre dajte na kompostovanie a neodhadzujte ich do kontajnera na odpad.

V súlade so smernicou 2012/19/EÚ o odpade z elektrických a elektronických zariadení musia byť použité elektrické zariadenia zbierané oddelene a recyklované spôsobom šetrným k životnému prostrediu. V závislosti od národných zákonov, máte tieto možnosti:

- vrátenie na predajnom mieste,
- odovzdanie na oficiálnom zbernom mieste. O tom sa informujte na vašom miestnom zbernom mieste alebo v našom servisnom centre.
- zaslanie späť výrobcovi/distribútorovi. Likvidáciu vašich zaslaných chybných prístrojov vykonáme bezplatne.

Netýka sa to dielov príslušenstva a pomocných prostriedkov bez elektrických komponentov, pripojených k starým prístrojom.

Prístroj odovzdajte do recyklačnej zberne. Použité umelohmotné a kovové časti sa môžu podľa druhu materiálu roztriediť a tak odovzdať do recyklačnej zberne. V prípade otázok sa obráťte na naše servisné stredisko.

A Zisťovanie závad

Problém	Možná príčina	Odstránenie závady
Prístroj sa nespustí	Akumulátor (9) je vybitý	Nabite akumulátor (pozri samostatný návod na obsluhu)
	Akumulátor (9) nie je vložený	Vložte akumulátor (pozri „Vloženie/vybratie akumulátora“)
	Blokovanie zapnutia (6) nie je správne stlačené	Zapnite (pozri „Obsluha“)
	Vypínač zap/vyp (7) je chybný	Nechajte opraviť cez servisné centrum
Prístroj pracuje prerušovane	Uvoľnený vnútorný kontakt	Nechajte opraviť cez servisné centrum
	Chybný vypínač zap/vyp (7)	
Nízky výkon rezania	Pílový list (1) nie je vhodný pre obrábaný predmet	Použite vhodný pílový list
	Pílový list (1) je tupý	Použite nový pílový list
	Nesprávna rýchlosť píly	Prispôbte rýchlosť
	Nepatrný výkon akumulátora	Nabite akumulátor (pozri samostatný návod na obsluhu)
Pílový list sa rýchlo otupí	Aplikuje sa príliš vysoký tlak	Znížte tlak
	Rýchlosť rezania veľmi vysoká	Znížte rýchlosť rezania

Náhradné diely / Príslušenstvo

Náhradné diely a príslušenstvo nájdete na strane
www.grizzlytools.shop

Ak by sa mali vyskytnúť problémy s procesom objednávky, použite, prosím, kontaktný formulár. Pri ďalších otázkach sa obráťte na „Service-Center“ (pozri stranu 114).

Pol. návod na obsluhu	Pol. výkres náhradných dielov	Označenie	Obj. číslo.
1	1	Pílový list	13800404
12	2	Spona na konár	91105609

Záruka

Vážená zákazníčka, vážený zákazník,
Pre tento prístroj platí záruka 3 roky od dátumu zakúpenia.

Ak je prístroj poškodený, podľa zákona máte právo ho reklamovať u výrobcu produktu. Tieto práva vyplývajúce zo zákona nie sú našou následne opísanou zárukou obmedzené.

Záručné podmienky

Záručná lehota začína dňom zakúpenia. Pokladničný doklad ako originál prosím starostlivo uschovajte. Je potrebný ako dôkaz o zakúpení.

Ak sa počas troch rokov od dátumu zakúpenia tohto produktu vyskytne materiálna alebo výrobná chyba, produkt - podľa nášho rozhodnutia - bezplatne opravíme alebo nahradíme. Predpokladom záruky je, že v priebehu trojročnej lehoty bude predložený poškodený prístroj a pokladničný doklad a stručne opísaná chyba a kedy sa vyskytla.

Ak sa v rámci našej záruky chyba pokryje, obdržíte späť opravený alebo nový prístroj. S opravou alebo výmenou produktu sa nezačína nová záručná doba.

Záručná doba a nárok na odstránenie vady

Záručná doba sa poskytnutím záruky nepredlžuje. To platí aj pre nahradené a opravené diely. Prípadné škody a nedostatky vzniknuté už pri zakúpení sa musia ihneď po vybalení ohlásiť. Opravy vykonané po uplynutí záručnej doby sú spoplatnené.

Rozsah záruky

Prístroj bol vyrobený podľa prísnych smerníc kvality a pred dodaním bol svedomite kontrolovaný.

Záruka sa týka materiálových alebo výrobných chýb. Táto záruka sa nevzťahuje na diely produktu, ktoré sú vystavené normálnemu opotrebeniu a preto sa môžu považovať za opotrebované diely (napr. pilový list) alebo na poškodenia na krehkých dieloch (napr. vypínač).

Táto záruka zaniká, ak bol produkt používaný poškodený, neodborne alebo nebola vykonávaná údržba. Pre odborné používanie produktu je nutné presne dodržiavať všetky návody uvedené v návode na obsluhu. Bezpodmienečne sa vyhnite používaniu, ktoré sa v návode na obsluhu neodporúča alebo pred ktorým ste boli varovaní.

Produkt je určený len pre súkromné použitie a nie v oblasti podnikania. Záruka zaniká pri nesprávnom a neodbornom používaní, pri násilnom používaní a pri zásahoch, ktoré neboli vykonané v našej servisnej pobočke.

Postup v prípade reklamácie

Pre zabezpečenie rýchleho spracovania vašej žiadosti postupujte prosím podľa nasledujúcich pokynov:

- Pri všetkých požiadavkách predložte pokladničný doklad a číslo artiklu (IAN 410564_2110) ako dôkaz o zakúpení.
- Číslo artiklu nájdete na typovom štítku.
- Ak sa vyskytnú chyby funkcie alebo iné nedostatky, kontaktujte najskôr následne uvedené servisné oddelenie **telefonicky** alebo **emailom**. Následne obdržíte ďalšie informácie o priebehu vašej reklamácie.
- Produkt evidovaný ako poškodený môžete po dohode s našim zákazníckym servisom, s priloženým dokladom o zakúpení (pokladničný doklad) a s údajmi, v čom chyba spočíva a kedy vznikla, zaslať bez poštovného na

SK

adresu servisu, ktorá vám bude oznámená. Pre zabránenie dodatočných nákladov a problémov pri prevzatí použijete len tú adresu, ktorá vám bude oznámená. Nezasielajte prístroj ako nadmerný tovar na náklady príjemcu, expresne alebo s iným špeciálnym nákladom. Prístroj zašlite so všetkými časťami príslušenstva dodanými pri zakúpení a zabezpečte dostatočne bezpečné prepravné balenie.

Servisná oprava

Opravy, ktoré nepodliehajú záruke, môžeme nechať vykonať v našej servisnej pobočke za úhradu. Radi vám poskytneme predbežnú kalkuláciu nákladov.

Môžeme spracovať len prístroje, ktoré boli doručené dostatočne zabalené a so zaplateným poštovným.

Pozor: Prístroj zašlite do našej servisnej pobočky vyčistený a s informáciami o chybe. Neprevezmeme prístroje zaslané ako nadmerný tovar na náklady príjemcu, expresne alebo s iným špeciálnym nákladom.

Likvidáciu vašich poškodených zaslaných prístrojov vykonáme bezplatne.

Service-Center

SK

Servis Slovensko

Tel.: 0850 232001

E-Mail: grizzly@lidl.sk

IAN 410564_2110

Dovozca

Nasledujúca adresa nie je adresa servisu. Najskôr kontaktujte hore uvedené servisné centrum.

Grizzly Tools GmbH & Co. KG

Stockstädter Straße 20

63762 Großostheim

NEMECKO

www.grizzlytools.de

Indhold

Introduktion	115
Anvendelsesformål	115
Generel beskrivelse	116
Leveringsomfang	116
Oversigt.....	116
Funktionsbeskrivelse	116
Tekniske data	116
Opladningstid	117
Sikkerhedsinformationer	118
Billedtegn på apparatet	118
Billedtegn i vejledningen	118
Generelle sikkerhedsinfor-mationer for el-værktøjer	118
Sikkerhedsanvisninger til save, der bevæges frem og tilbage.....	121
Monteringsvejledning	122
Montering/aftagning af savblad	122
Indsættelse/ udtagning af grenholdebøjlen.....	123
Betjening	123
Udtagning/isætning af batteriet	123
Tænding/slukning	123
Opladning af det genopladelige batteri	123
Generelle arbejdsanvisninger	124
Savning uden grenholdebøjle	124
Savning med grenholdebøjle.....	124
Udfør dykskæring	124
Rengøring og vedligeholdelse ..	124
Rengøring	125
Generelle vedligeholdelsesarbejder ...	125
Opbevaring	125
Bortskaffelse/ miljøbeskyttelse 125	
Fejlsøgning	126
Reserve dele/Tilbehør	127
Garanti	127
Reparations-service	128
Service-Center	128
Importør	128
Oversættelse af den originale CE-konformitetserklæring	199
Ekspllosionstegning	205

Introduktion

Hjertelig tillykke med købet af dit nye apparat. Du har besluttet dig for et produkt af højeste kvalitet.

Dette apparats kvalitet blev kontrolleret under produktionen og det blev underkastet en slutkontrol. Dermed er dit apparats funktionsevne garanteret.



Betjeningsvejledningen er bestanddel af dette produkt. Den indeholder vigtige informationer vedrørende sikkerhed, brug, vedligeholdelse og bortskaffelse. Gør dig inden brugen af produktet fortrolig med alle betjenings- og sikkerhedsinformationer. Benyt kun produktet som beskrevet og kun til de anførte indsatsområder. Opbevar vejledningen godt og lad alle dokumenter følge med ved videregivelse af produktet til tredje.

Anvendelsesformål

Apparatet er beregnet til let og mellemhårdt savearbejde i træ. Når grenholdebøjlen er monteret, er apparatet egnet til at save grene.

Enhver anden anvendelse, som ikke er udtrykkeligt tilladt i denne vejledning, kan medføre skader på maskinen og udgøre en alvorlig fare for brugeren.

Producenten påtager sig intet ansvar for skader, der forårsages på grund af ukorrekt brug eller forkert betjening.

Dette apparat er ikke egnet til erhvervs-mæssig brug. Ved erhvervs-mæssig brug bortfalder garantien.

Dette apparat er del af PARKSIDE X 20 V TEAM-serien og kan bruges med genopladelige batterier fra X 20 V TEAM-serien. De genopladelige batterier må kun oplades med opladere fra PARKSIDE X 20 V TEAM-serien.

Apparatet må kun anvendes af voksne. Tillad aldrig, at maskinen anvendes af andre personer, der ikke er fortrolige med disse anvisninger, eller børn. Lokalt gældende forskrifter fastsætter muligvis en minimumsalder for brugeren.

Brugeren er ansvarlig for ulykker eller skader på andre mennesker eller disses ejendom.

Generel beskrivelse

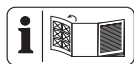

Illustrationerne finder du på den forreste foldeudside.

Leveringsomfang

Kontrollér indholdet ved udpakningen af maskinen: Bortskaf indpakningsmaterialet forskriftsmæssigt.

- Batteridreven grensav
- Grenholdebøjle
- Savblad
- Opbevaringskuffert
- Betjeningsvejledning



Batteri og oplader er ikke inkluderet.

Oversigt

- | | |
|----------|----------------------------------|
| A | 1 Savblad |
| | 2 Fodplade med rille (2a) |
| | 3 Hurtigskiftepatron |
| | 4 Fordybning til gren-holdebøjle |
| | 5 Ventilationsåbninger |
| | 6 Startspærre |
| | 7 Tænd/sluk-kontakt |
| | 8 Håndtag |
| | 9 Genopladeligt batteri |
| | 10 Oplåsningsknap batteri |
| | 11 Oplader |
| | 12 Gren-holdebøjle |

- | | |
|--|-------------------|
| | 12a Vingeklemme |
| | 12b Føringsskinne |
| | 12c Hvilekrog(b) |

- B** 13 Savbladsholder

Funktionsbeskrivelse

Den batteridrevne grensav er en håndført sav med et savblad, der bevæger sig frem og tilbage.

Betjeningsdelenes funktion beskrives i det følgende.

Tekniske data

Batteridreven grensav 20 V

.....	PASA 20-Li A1
Motorspænding U	20 V==
Slagtal	0-2700 min ⁻¹
Slag	20 mm
Maks. skæredybde (uden grenholdebøjle)	maks. 90 mm
Vægt (uden batteri)	1,45 kg
Temperatur	max. 50 °C
Opladning	4 - 40 °C
Drift	-20 - 50 °C
Opbevaring	0 - 45 °C
Lydtryksniveau (L _{PA})	79,7 dB (A); K _{PA} = 3 dB
Lydeffektniveau (L _{WA})	målt
.....	90,7 dB(A); K _{WA} = 3 dB
Vibration (a _h)	
Spånplader a _{h,B}	4,194 m/s ² ; K=1,5 m/s ²
Træbjælker a _{h,WB}	4,524 m/s ² ; K=1,5 m/s ²

Opladningstid

Dette produkt er en del af Parkside X 20 V TEAM-serien og kan anvendes sammen med genopladelige batterier fra Parkside X 20 V TEAM-serien.

De genopladelige batterier fra Parkside X 20 V TEAM-serien må kun oplades med opladere fra Parkside X 20 V TEAM-serien.

Dette produkt kan kun anvendes med følgende genopladelige batterier:

PAP 20 A1, PAP 20 A2, PAP 20 A3, PAP 20 B1, PAP 20 B3, Smart PAPS 204 A1

Vi anbefaler, at du oplader disse batterier med følgende opladere: PLG 20 A1, PLG 20 A2, PLG 20 A3, PLG 20 A4, PLG 20 C1, PLG 20 C3, PDSLGL 20 A1, Smart PLGS 2012 A1.

Den aktuelle liste over kompatibiliteten af det genopladelige batteri kan du finde på: www.lidl.de/akku

Opladningstid (min.)	PAP 20 A1 PAP 20 B1	PAP 20 A2	PAP 20 A3 PAP 20 B3	Smart PAPS 204 A1	Smart PAPS 208 A1
PLG 20 A1 PLG 20 A4 PLG 20 C1	60	90	120	120	210
PLG 20 A2	45	60	80	80	165
PLG 20 A3 PLG 20 C3	35	45	60	50	120
PDSLGL 20 A1	35	45	60	50	120
Smart PLGS 2012 A1	35	40	40	40	50

Støj- og vibrationsværdier er blevet målt efter standarderne og bestemmelserne, som er angivet i overensstemmelseserklæringen.

Den anførte svingningsemissionsværdi blev målt iht. en standardiseret prøvemethode og kan anvendes til sammenligning af et el-værktøj med et andet.

Den anførte svingningsemissionsværdi kan også anvendes til en indledende vurdering af afbrydelsen.



Advarsel:

Der er nødvendigt af fastlægge forholdsregler til beskyttelse af brugeren, der beror på en vurdering

af afbrydelsen under de faktiske brugsbetingelser

Svingningsemissionsværdien kan adskille sig fra den angivne værdi under brugen af el-værktøjet, afhængig af den måde som værktøjet bruges på.

Forsøg at holde belastningen så lav som mulig pga. vibrationer. En måde at reducere vibrationsbelastningen på er at begrænse arbejdstiden. Her er det nødvendigt at tage hensyn til alle dele af driftscyklussen (f.eks. tider, hvor elværktøjet er slukket og tider, hvor det ganske vist er tændt, men kører uden belastning).

Sikkerhedsinformationer

Dette afsnit beskriver de grundlæggende sikkerhedsforskrifter ved arbejde med apparatet.

Billedtegn på apparatet



OBS!



Læs betjeningsvejledningen



Udsæt ikke apparatet for fugt. Arbejd ikke i regnvej.



El-apparater må ikke komme i husholdningsaffaldet



Produktet er en del af Parkside X 20 V TEAM-serien.

Billedtegn i vejledningen



Faresymboler med oplysninger om forebyggelse af person- eller materielle skader.



Påbudstegn med oplysninger om forebyggelse af skader.



Tag handsker på ved håndtering af savbladet.



Henvisningstegn med informationer om bedre håndtering af udstyret.

Generelle sikkerhedsinformationer for el-værktøjer



ADVARSEL! Læs alle sikkerhedsanvisninger, anvisninger, illustrationer og tekniske data, der følger med dette elværktøj. Forsømmelighed ved

overholdelse af sikkerhedsinformationer og anvisninger kan forårsage elektrisk stød, brand og/eller alvorlige kvæstelser.

Opbevar alle sikkerhedsinformationer og anvisninger.

Det i sikkerhedsinformationerne anvendte udtryk "el-værktøj" vedrører netdrevne el-værktøjer (med forsyningskabel) og akkudrevne el-værktøjer (uden forsyningskabel).

1) SIKKERHED PÅ ARBEJDSPLADSEN:

- a) **Sørg for at dit arbejdsområde er rent og godt belyst.** Uorden og uoplyste arbejdsområder kan medføre ulykker.
- b) **El-værktøjet må ikke benyttes i eksplosionstruede omgivelser, hvor der er brændbare væsker, gasser eller støv.** El-værktøj kan slå gnister, som kan antænde støvet eller dampene.
- c) **Sørg for at børn og andre personer holdes væk fra arbejdsområdet, når el-værktøjet er i brug.** Hvis man distraheres, kan man miste kontrollen over maskinen.

2) ELEKTRISK SIKKERHED:

- a) **El-værktøjets stik skal passe til kontakten. Stikket må ikke ændres på nogen måde. Brug ikke adapterstik sammen med jordforbundet el-værktøj.** Unændrede stik, der passer til kontakterne, nedsætter risikoen for elektrisk stød.
- b) **Undgå kropskontakt med jordforbundne overflader som f.eks. rør, radiatorer, komfurer og køleskabe.** Hvis din krop er jordforbundet, øges risikoen for elektrisk stød.

- c) **El-værktøjet må ikke udsættes for regn eller fugt.** Indtrængning af vand i et el-værktøj øger risikoen for elektrisk stød.
- d) **Brug ikke ledningen til formål, den ikke er beregnet til, ved f.eks. at bære el-værktøjet i ledningen, hænge den op i ledningen eller rykke i ledningen for at trække stikket ud af kontakten. Beskyt ledningen mod varme, olie, skarpe kanter eller maskindele, der er i bevægelse.** Beskadigede eller indviklede ledninger øger risikoen for elektrisk stød.
- e) **Hvis el-værktøjet bruges i det fri, må der kun benyttes en forlængerledning, der er egnet til udendørs brug.** Anvendelsen af forlængerledning til udendørs brug nedsætter risikoen for elektrisk stød.
- f) **Hvis arbejde med elværktøjet i fugtige omgivelser ikke kan undgås, skal der anvendes en fejlstrømsafbryder.** Brugen af en fejlstrømsafbryder reducerer risikoen for elektrisk stød.
- 3) PERSONLIG SIKKERHED:**
- a) **Det er vigtigt at være opmærksom, se hvad man laver og bruge el-værktøjet fornuftigt. Brug aldrig el-værktøjet hvis du er træt, har nydt alkohol eller er påvirket af medicin eller euforiserende stoffer.** Et øjeblik uopmærksomhed ved brug af el-værktøjet kan medføre alvorlige personskader.
- b) **Brug personligt beskyttelsesudstyr og hav altid beskyttelsesbriller på.** Brug af personligt beskyttelsesudstyr som f.eks. skridsikre sikkerhedssko, beskyttelseshjelm eller høreværn reducerer faren for personskader.
- c) **Undgå utilsigtet igangsætning. Forvis dig om at el-værktøjet er slukket, før stikket sættes i stikkontakten og før du løfter eller bærer den.** Undgå at bære el-værktøjet med fingeren på afbryderen og sørg for, at maskinen ikke er tændt når den slutes til nettet, fordi dette kan medføre ulykker.
- d) **Fjern indstillingsværktøj og skruenøgler, inden el-værktøjet tændes.** Hvis et stykke værktøj eller en nøgle sidder i en roterende maskindiel, kan dette medføre personskader.
- e) **Undgå unormale kropsholdninger. Sørg for at stå sikkert og hold altid balancen.** Det gør det lettere at kontrollere el-værktøjet i uventede situationer.
- f) **Brug egnet arbejdstøj. Undgå løse beklædningsgenstande eller smykker.** Hold hår, tøj og handsker væk fra dele, der bevæger sig. Dele, der er i bevægelse, kan gribe fat i løst-siddende tøj, smykker eller langt hår.
- g) **Hvis der kan monteres støvudsugnings- og opsamlingsudstyr, skal dette anbringes og anvendes korrekt.** Brug af støvudsugning kan reducere farerne ved støv.
- h) **Føl dig ikke for sikker, og sæt dig ikke ud over sikkerhedsreglerne for elværktøjer, heller ikke når du er fortrolig med elværktøjet, efter at have brugt det mange gange.** Skødesløs adfærd kan på brøkdeler af sekunder medføre alvorlige kvæstelser.

4) BRUG OG HÅNDTERING AF EL-VÆRKTØJET:

- a) **Overbelast ikke maskinen. Brug altid det el-værktøj, der er beregnet til det arbejde, der skal udføres.** Med det passende el-værktøj arbejder man bedst og mest sikkert inden for det angivne effektområde.
- b) **Brug ikke et el-værktøj, hvis afbryder er defekt.** Et el-værktøj, der ikke kan startes og stoppes, er farligt og skal repareres.
- c) **Træk stikket ud af stikkontakten og/eller fjern det aftagelige batteri, før du foretager indstillinger på maskinen, udskifter indsatsværktøjsdele eller lægger elværktøjet fra dig.** Denne sikkerhedsforanstaltning forhindrer utilsigtet start af el-værktøjet.
- d) **Opbevar el-værktøjet uden for børns rækkevidde, når det ikke benyttes. Lad aldrig personer, der ikke er fortrolige med maskinen eller ikke har gennemlæst disse instrukser, benytte maskinen.** El-værktøj er farligt, hvis det benyttes af ukyndige personer.
- e) **Vedligehold elværktøjet og indsatsværktøjet omhyggeligt. Kontrollér om bevægelige dele fungerer korrekt og ikke sidder fast, og om delene er brækket eller beskadiget, således at elværktøjets funktion påvirkes.** Få beskadigede dele repareret, inden maskinen tages i brug. Mange ulykker skyldes dårligt vedligeholdte maskiner.
- f) **Sørg for, at skæreværktøjer er skarpe og rene.** Omhyggeligt vedligeholdte skæreværktøjer med skarpe skærekanter sætter sig ikke så hurtigt fast og er nemmere at føre.

- g) **Brug el-værktøjet, tilbehør, indsatsværktøj osv. iht. disse instrukser. Tag herved hensyn til arbejdsforholdene og det arbejde, der skal udføres.** Brug af el-værktøjet til andre end de fastsatte formål kan medføre farlige situationer.
- h) **Hold greb og grebsoverflader tørre, rene og fri for olie og fedt.** Hvis greb og grebsoverflader er glatte, er en sikker betjening af og kontrol over elværktøjet i uforudselige situationer ikke givet.

5) OMHYGGELIG HÅNDTERING OG BRUG AF APPARATER MED AKKU

- a) **Oplad kun akku'erne i opladere, der er anbefalet af fabrikanten.** Opladere, der er beregnet til en bestemt type akku'er, udsættes for brandfare, hvis der anvendes andre akku'er.
- b) **Anvend kun de dertil beregnede akku'er i elværktøjerne.** Brug af andre akku'er kan medføre kvæstelser og brandfare.
- c) **Hold den ubenyttede akku væk fra clips, mønter, nøgler, søm, skruer eller andre små metalgenstande, der evt. kan forårsage en kortslutning af kontakterne.** En kortslutning mellem akku'ens kontakter kan medføre forbrændinger eller brand.
- d) **Ved forkert anvendelse kan der løbe væske ud af batteriet. Undgå kontakt med denne. Ved tilfældig kontakt skal der skylles med vand. Skulle du få væske i øjnene, skal du yderligere opsøge læge.** Udløbet akku-væske kan medføre hudirritationer eller forbrændinger.

- e) **Anvend ikke beskadigede eller ændrede batterier.** Beskadigede eller ændrede batterier kan udvise uforudsigelig adfærd og resultere i brand, eksplosion eller risiko for skader.
- f) **Udsæt ikke batterier for ild eller for høje temperaturer.** Ild eller temperaturer over 130 °C kan resultere i eksplosioner.
- g) **Følg anvisningerne til opladning, og oplad aldrig batteriet eller det batteridrevne værktøj uden for temperaturområdet, der er angivet i driftsvejledningen.** Forkert opladning eller opladning uden for det tilladte temperaturområde kan ødelægge batteriet og øge brandfaren.
- 6) **SERVICE:**
- a) **Sørg for, at dit el-værktøj kun reparerer af kvalificerede fagfolk, og at der kun benyttes originale reservedele.** Dermed sikrer man sig at el-værktøjets sikkerhed opretholdes.
- b) **Vedligehold aldrig beskadigede batterier.** Enhver vedligeholdelse af batterier bør udelukkende udføres af producenten eller kundeservicesteder, der er autoriseret af producenten.
- **Fastgør og sikr arbejdsemnet ved hjælp af tvinger eller på anden vis på et stabilt underlag.** Hvis du kun holder arbejdsemnet med hånden eller ind mod kroppen, er det ikke stabilt, og kontrollen over det kan gå tabt.
 - **Hold hænderne væk fra saveområdet. Grib ikke ned under arbejdsemnet.** Ved kontakt med savbladet er der risiko for kvæstelser.
 - **Kontrollér materialet, der skal bearbejdes, for fremmedlegemer som f.eks. søm, skruer osv., og fjern disse.**
 - **Før kun elværktøjet mod arbejdsemnet i tændt tilstand.** Der er risiko for tilbageslag, hvis indsatsværktøjet sætter sig fast i arbejdsemnet.
 - **Sørg for, at fodpladen eller grenholdebøjlen altid ligger op til arbejdsemnet, når der saves.** Savbladet kan sætte sig fast og medføre tab af kontrol over elværktøjet.
 - **Sluk for elværktøjet efter afsluttet arbejde, og træk først savbladet ud af snittet, når det står stille.** På denne måde forhindrer du tilbageslag og kan lægge elværktøjet sikkert til side.
 - **Anvend kun ubeskadigede savblade i perfekt stand.** Bøjede eller uskarpe savblade kan knække og påvirke skæringen negativt eller forårsage tilbageslag.
 - **Brems ikke savbladet efter slukning ved at presse mod det på siden.** Savbladet kan blive beskadiget, knække eller medføre tilbageslag.
 - **Fastspænd materialet solidt. Støt ikke arbejdsemnet med hånden eller foden. Berør ikke andre genstande eller jorden med den kørende sav.** Der er risiko for tilbageslag.

Sikkerhedsanvisninger til save, der bevæges frem og tilbage

- **Hold elværktøjet i de isolerede gribflader, når du udfører arbejde, hvor indsatsværktøjet kan ramme skjulte elkabler.** Kontakt med en spændingsførende ledning kan også sætte apparatets metaldele under spænding og medføre elektrisk stød.

- **Anvend egnede søgeapparater for at finde skjulte forsyningsledninger eller spørg det lokale forsyningselskab.** Kontakt med elektriske ledninger kan føre til elektrisk stød og brand, og kontakt med en gasledning kan føre til eksplosion. Beskadigelse af en vandledning kan føre til materielle skader og elektrisk stød.
- **Hold godt fast i elværktøjet under arbejdet, og sørg for at stå stabilt.**
- **Vent med at lægge elværktøjet fra dig, til det står stille.** Indsatsværktøjet kan sætte sig fast og medføre tab af kontrol over elværktøjet.
- **Sluk straks for apparatet, hvis savbladet sætter sig fast. Udvid savsnittet og træk forsigtigt savbladet ud.** Dette kan medføre tab af kontrol over elværktøjet.
- **Sav ikke i materialer (f. eks. blyholdig maling og lak eller asbestholdigt materiale), hvis støv kan være sundhedsskadeligt.**
- **Anvend ikke tilbehør, som ikke er anbefalet af PARKSIDE.** Dette kan føre til elektrisk stød eller brand.

RESTRISICI

Også hvis du betjener dette elværktøj korrekt, vil der altid være restrisici. Følgende risici kan optræde i forbindelse med dette elværktøjs konstruktion og udførelse:

- a) Snitlæsioner
- b) Høreskader, hvis der ikke bruges et egnet høreværn.
- c) Sundhedsskader, der stammer fra hånd/arm vibrationer, hvis apparatet bruges i længere tid eller ikke bruges og vedligeholdes korrekt.
- d) lungeskader, hvis der ikke bæres egnet åndedrætsværn.



Advarsel! Dette elværktøj genererer et elektromagnetisk felt under brugen. Dette felt kan under visse omstændigheder påvirke aktive eller passive medicinske implantater. For at reducere risikoen for alvorlige eller dødelige kvæstelser, anbefaler vi personer med medicinske implantater at konsultere deres læge eller producenten af det medicinske implantat, inden de bruger maskinen.



Følg sikkerhedsanvisningerne og henvisningerne vedrørende opladning og korrekt brug, som fremgår af betjeningsvejledningen til dit genopladelige batteri og din oplader i PARKSIDE X 20 V Team-serien. En detaljeret beskrivelse af opladningen og yderligere oplysninger findes i den separate betjeningsvejledning.

Monteringsvejledning



Isæt først det genopladelige batteri, når apparatet er monteret fuldstændigt. Utsigtet tilkobling af apparatet medfører risiko for kvæstelser.



Bær beskyttelseshandsker ved håndtering af savbladet for at undgå snitsår.



B Montering/aftagning af savblad



Obs: Risiko for kvæstelser!

- Anvend ikke sløve, bøjede eller på anden vis beskadigede savblade.

- Anvend kun savblade med det samme savbladsskaft som det leverede savblad.



Bær beskyttelseshandsker ved håndtering af savbladet for at undgå snitsår.



Reservesavblade findes under „Reserve dele/tilbehør“.

Montering af savblad:

1. Drej hurtigskiftepatronen (3) i pilens retning ←, og sæt skaffet til savbladet (1) ind i slidser på savbladsholderen (13) til anslag. Tænderne på savbladet skal pege nedad.
2. Lad hurtigskiftepatronen (3) springe tilbage til udgangspositionen til låsning.
3. Kontrollér, at savbladet sidder godt fast, ved at trække i det.

Aftagning af savblad:

4. Drej hurtigskiftepatronen (3) i pilens retning ←, og træk savbladet (1) ud af savbladsholderen (13).

D Indsættelse/udtagning af grenholdebøjlen

Indsættelse af grenholdebøjlen

1. Skub grenholdebøjlen (12) hen over fodpladen (2). Tryk hertil vingeklemmen (12a) sammen. Føringssskinnerne (12b) på grenholdebøjlen passer ind i rillerne (2a) på fodpladen (2).
2. Slip vingeklemmen. Hvilekrogen (12c) af grenholdebøjlen griber ind i fordybningen (4) af fodpladen (2) og er dermed fastgjort.
3. Kontrollér, at grenholdebøjlen (12) sidder godt fast, ved at trække i den.

Udtagning af grenholdebøjlen

4. Tryk på vingeklemmen (12a).

5. Træk grenholdebøjlen (12) ud af optaget på den batteridrevne grensav.
6. Slip vingeklemmen (12a).

Betjening

C Udtagning/isætning af batteriet

Udtagning af batteriet:

1. Tryk på oplåsningsknappen (10) på enden af håndtaget (8).
2. Træk batteriet (9) ud.

Isætning af batteriet:

3. Skub batteriet (9) langs føringskinnen ind i apparatet.

A Tænding/slukning

Tænding:

1. Kontrollér, at batteriet (9) er sat i (se „Udtagning/isætning af batteriet“).
2. Tryk på startspærren (6).
3. Tryk på tænd/sluk-kontakten (7), mens du trykker på startspærren. Du kan slippe startspærren.
4. Slagtallet kan reguleres trinløst med tænd/sluk-kontakten (7).

Let tryk: lavt slagstal.

Kraftigere tryk: højere slagstal.

Tænd/sluk-kontakten kan ikke fikseres.

Slukning:

5. Slip tænd/sluk-kontakten (7).

Opladning af det genopladelige batteri

1. Tag i givet fald det genopladelige batteri (9) ud af apparatet.
2. Skub batteriet (9) ind i ladeskakt på opladeren (11).
3. Tilslut opladeren (11) til en stikkontakt.

4. Når opladningen er udført, fjernes opladeren (11) fra strømforsyningen.
5. Tag batteriet (9) ud af opladeren (11).



En detaljeret beskrivelse af opladningen og yderligere oplysninger findes i den separate betjeningsvejledning til batteriet/opladeren fra serien Parkside X 20 V Team.

Generelle arbejdsanvisninger



Bær beskyttelseshandsker ved håndtering af savbladet. Derved undgås snitlæsioner.



OBS! Fare for personskader eller materielle skader!

- Anvend ikke sløve, bøjede eller på anden vis beskadigede savblade.
- Kontrollér arbejdsemnet for skjulte fremmedlegemer såsom søm og skruer, før der savs. Fjern sådanne.
- Isæt altid det passende savblad.
- Anvend kun så meget tryk, som der lige akkurat behøves til savning. Hvis der anvendes for meget tryk, kan savbladet blive bøjet og knække.
- Sluk straks for apparatet, hvis savbladet sætter sig fast. Udvid savsnittet og træk forsigtigt savbladet ud.
- Stå altid ved siden af saven under arbejdet.
- Undgå overbelastning af apparatet under arbejdet.

F Savning uden grenholdebøjle

Ved større grendiameter og træ skal der savs uden grenholdebøjle.

1. Tænd apparatet. Sørg, inden der tændes, for, at apparatet ikke er i berøring med arbejdsemnet.
2. Anbring fodpladen (2) på arbejdsemnet.
3. Sav med ensartet fremføring. Der kan saves vandret, på skrå eller lodret.
4. Tag savbladet (1) ud af savsnittet efter afsluttet arbejde, og sluk først derefter for apparatet.



E Savning med grenholdebøjle

Ved mindre grendiameter skal der savs med grenholdebøjle.

1. Tænd apparatet. Sørg, inden der tændes, for, at apparatet ikke er i berøring med arbejdsemnet.
2. Sæt grenholdebøjlen (12) på arbejdsemnet.
3. Før saven nedad med et let tryk.



G Udfør dykskæring



Risiko for tilbageslag! Hold godt fast i apparatet.

1. Anbring apparatet med undersiden af fodpladen (2) på arbejdsemnet.
2. Lad savbladet (1) dykke ned i arbejdsemnet, idet du vipper apparatet fremad, indtil apparatet står lodret.
3. Sav langs den ønskede snitlinje.

Rengøring og vedligeholdelse



Tag batteriet ud af apparatet før al arbejde og i forbindelse med transport. Utsigtet tilkobling af apparatet medfører risiko for kvæstelser.



Lad istandsættelses- og vedligeholdelsesarbejder, der ikke er beskrevet i denne vejledning, udføre af vores servicecenter. Anvend kun originaldele. Fare for tilskadekomst!

Gennemfør regelmæssigt følgende rengørings- og vedligeholdelsesarbejder. Derigennem er en lang og tilforladelig brug garanteret.

Rengøring



Apparatet må hverken sprøjtevaske med eller dypes i vand. Der er fare for at få et elektrisk stød!

- Hold ventilationsåbninger (**A** 5) og motorhus på apparatet i ren stand. Brug en fugtig klud eller en børste hertil. Brug ikke rengørings- eller opløsningsmiddel. Produktet kan blive beskadiget i en grad, så det ikke kan repareres.
- Rengør savbladsholderen (**B** 13) med en pensel eller ved udblæsning med trykluft. Tag hertil savbladet ud af apparatet.
- Forsøg at rengøre klæbrige overflader med en grundigt opvredet, fugtig og lunken klud. Vær opmærksom på, at der ikke slipper væske ind i det indre af huset. Alternativt kan der anvendes en specialreenser (harpiksopløsning) eller multispray. Vær opmærksom på sikkerhedsanvisningerne og anvisningerne fra producenten af specialreenser/ multisprayen.

Generelle vedligeholdelsesarbejder

- Før hver brug skal apparatet kontrolleres for tydelige mangler såsom løse, slidte eller beskadigede dele.
- Kontrollér afdækninger og sikkerhedsanordninger for beskadigelser og korrekt position. Udskift dem om nødvendigt.
- Savblade, der er sløve, bøjedede eller på anden måde beskadigede, skal skiftes ud.

Opbevaring

- Opbevar maskinen et tørt og støvbeskyttet sted uden for børns rækkevidde.
- Tag batteriet ud af apparatet inden længerevarende opbevaring (f.eks. over vinteren).
- Opbevaringstemperaturen for det genopladelige batteri og apparatet ligger på mellem 0 °C og 45 °C. Undgå ekstrem kulde eller varme under opbevaringen, så det genopladelige batteris ydeevne ikke forringes.

Bortskaffelse/ miljøbeskyttelse

Tag batteriet ud af apparatet, før apparatet bortskaffes!

Apparatet, tilbehøret og emballagen skal afleveres til miljøvenlig genanvendelse.

Bortskaffelsesanvisninger for batteriet findes i den separate betjeningsvejledning til batteriet og opladeren.



Opladere hører ikke i husholdningsaffaldet.

- Aflever afskårne grene til kompostering. Put dem ikke i skraldespanden.

Brugt elektrisk udstyr skal iht. direktivet 2012/19/EU om affald af elektrisk og elektronisk udstyr indsamles separat og afleveres til miljøvenlig genanvendelse. Afhængigt af hvordan det implementeres i national lovgivning, har du følgende muligheder:

- at give det tilbage til salgsstedet,
- at aflevere det til et officielt indsamlingssted. Rådfør dig med dit lokale renovationselskab eller vores service-center.
- at sende det tilbage til producenten/distributøren. Defekte produkter, som du indsender til os, bortskaffer vi uden vederlag.

Tilbehørsdele og hjælpemidler uden elektriske bestanddele, der følger med det udtjente udstyr, er ikke omfattet heraf. Aflever apparat på en genbrugsstation. De anvendte plast- og metaldele kan sorteres efter materiale og således afleveres til genbrug. Spørg i denne forbindelse vort Service Center.

A Fejlsøgning

Problem	Mulig årsag	Fejlfhjælpning
Apparatet starter ikke	Batteriet (9) er afladet	Oplad batteriet (se den separate betjeningsvejledning)
	Batteriet (9) ikke isat	Isæt batteriet (se „Udtagning/isætning af batteriet“)
	Startspærren (6) er ikke aktivret korrekt	Tilkobling (se "Betjening")
	Tænd/sluk-kontakten (7) er defekt	Lad service-centret udføre reparationen
Apparatet arbejder med afbrydelser	Intern løs forbindelse	Lad service-centret udføre reparationen
	Tænd/sluk-kontakten (7) er defekt	
Lav saveffekt	Savbladet (1) er sløvt	Isæt et nyt savblad
	Forkert savehastighed	Tilpas savehastigheden
	Lav batteriydelse	Oplad batteriet (se den separate betjeningsvejledning)
Savbladet bliver hurtigt sløvt	Der anvendes for højt tryk	Reducér trykket
	Savehastigheden er for høj	Reducér savehastigheden

Reserve dele/Tilbehør

Reserve dele og tilbehør kan bestilles på
www.grizzlytools.shop

Hvis du har problemer med bestillingsprocessen, bedes du bruge kontaktformularen.
 Hvis du har yderligere spørgsmål, bedes du kontakte "Service-Center" (se side 128).

Position Befjenings- vejledning	Position Eksplodings- tegning	Betegnelse	Bestillings-nr.
1	1	Savblad	13800404
12	2	Grenholdebøjle	91105609

Garanti

Kære kunde!

På dette apparat yder vi 3 års garanti fra købsdato.

Skulle der forekomme defekter på dette produkt har du lovpligtige rettigheder mod sælgeren af produktet. Disse lovpligtige rettigheder bliver ikke indskrænket af den efterfølgende anførte garanti.

Garantibetingelser

Garantien træder i kraft med købsdatoen.

Opbevar den originale kassebon godt.

Dette bilag kræves som dokumentation for købet.

Skulle der indenfor tre år efter dette produkts købsdato optræde en materiale- eller fabriksfejl, bliver produktet – efter vores skøn – repareret eller ombyttet gratis. Denne garantiydelse forudsætter, at det defekte apparat og købsbilaget (kassebon) indenfor den tre års frist bliver indsendt og at der vedlægges en kort skriftligt beskrivelse af defekten og hvornår den er optrådt.

Hvis defekten er dækket af vores garanti, får du apparatet repareret eller ombyttet.

Med reparationen eller ombytningen begynder garantiperioden ikke forfra

Garantiperiode og lovpligtige produktansvarskrav

Garantiperioden bliver ikke forlænget af garantien. Dette gælder også for ombyggede og reparerede dele. Eventuel allerede ved købet eksisterende skader og defekter skal meldes straks efter udpakningen. Efter udløb af garantiperioden forefaldende reparationer er omkostningspligtige.

Garantiens omfang

Apparatet blev produceret meget omhyggeligt efter strenge kvalitetsretningslinjer og kontrolleret grundigt inden det forlod fabrikken.

Garantiydelsen gælder for materiale- eller fabriksfejl. Denne garanti gælder ikke for produktdele som er udsat for en normal nedslidning (f.eks. savblad) og derfor kan anses som sliddele eller for beskadigelser på skrøbelige dele (f.eks. kontakter).

Garantien bortfalder, hvis produktet bliver beskadiget, ikke-formålsbestemt anvendt el-



ler ikke vedligeholdt. For en korrekt brug af produktet skal alle i betjeningsvejledningen anførte anvisninger følges nøje. Anvendelsesformål og handlinger, som der frarådes eller advares imod i betjeningsvejledningen, skal ubetinget undgås.

Produktet er kun beregnet til privat og ikke til erhvervsmæssig brug. Ved misbrug og usagkyndig håndtering vold og ved indgreb, der ikke er foretaget på vores autoriserede servicestede, bortfalder garantien.

Afvikling af et garantitilfælde

For at garantere en hurtig behandling af dit anliggende, bedes du følge følgende henvisninger:

- Hav ved alle forespørgsler kassebonen og identifikationsnummeret (IAN 410564_2110) parat som dokumentation for købet.
- Artikelnummeret fremgår af mærkepladen, en indgravering, forrest på din vejledning (forneden til venstre) eller som mærkat på bag- eller undersiden.
- Skulle der optræde funktionsfejl eller andre defekter bedes du først kontakte den efterfølgende anførte serviceafdeling, **telefonisk** eller pr. **e-mail**. Der får du så yderligere informationer om afviklingen af din reklamation.
- Et som defekt registreret produkt kan du, efter aftale med vores kundeservice og med vedlagt købsbilag (kassebon) samt en kort beskrivelse af, hvori defekten består og hvornår denne defekt er optrådt indsende portofrit til den serviceadresse, som du får meddelt. For at undgå problemer med modtagelsen og ekstra omkostninger, bedes du ubetinget benytte den adresse, som du får meddelt. Sørg for, at forsendelsen ikke sker ufrankeret, som voluminøs pakke, ekspres eller som en anden specialforsendelse. Indsend apparatet inkl. alle

ved købet medfølgende tilbehørsdele og sørg for en tilstrækkelig sikker transportemballage.

Reparations-service

Du kan lade reparationer, der ikke er omfattet af garantien, udføre hos vores service-filial mod betaling. Denne udfærdiger dig gerne et omkostningsoverslag.

Vi kan kun bearbejde apparater, der er indsendt tilstrækkeligt emballeret og frankeret.

OBS: Indsend dit apparat rengjort og med en beskrivelse af defekten til vores service-filial.

Ufrankerede - som voluminøs pakke, ekspres eller som en anden specialforsendelse indsendte apparater bliver ikke modtaget. Vi bortskaffer dine defekte indsendte apparater gratis.

Service-Center



Service Danmark

Tel.: 32 710005

E-Mail: grizzly@lidl.dk

IAN 410564_2110

Importør

Vær opmærksom på, at følgende adresse ikke er en serviceadresse. Kontakt først det ovenfor nævnte servicecenter.

Grizzly Tools GmbH & Co. KG

Stockstädter Straße 20

63762 Großostheim

Tyskland

www.grizzlytools.de

Contenido

Introducción	129
Uso previsto	129
Descripción general	130
Volumen de suministro	130
Descripción del funcionamiento	130
Vista general	130
Datos técnicos	130
Tiempo de carga	131
Indicaciones de seguridad	132
Gráficos en el manual de instrucciones.....	132
Gráficos en el aparato.....	132
Instrucciones generales de seguridad para herramientas eléctricas.....	132
Advertencias de seguridad para el aserrado en vaivén	135
Riesgos residuales.....	137
Instrucciones de montaje	137
Montar/cambiar la hoja de sierra..	137
Insertar/retirar el estribo de fijación para ramas	138
Manejo	138
Retirar/insertar la batería	138
Encender/apagar	138
Cargar la batería.....	138
Indicaciones generales de trabajo..	139
Aserrado sin estribo de fijación para ramas	139
Aserrado con estribo de fijación para ramas	139
Realizar cortes que traspasan los materiales	140
Limpieza/mantenimiento	140
Limpieza	140
Mantenimiento general	140
Almacenamiento	141
Eliminación/protección del medio ambiente	141
Piezas de repuesto/Accesorios ..	141
Localización de averías	142
Garantía	143

Servicio de reparación	144
Service-Center	144
Importador	144
Traducción de la Declaración de conformidad CE original	200
Plano de explosión	205

Introducción

¡Felicitaciones por la compra de su nueva aspiradora! Con ello se ha decidido por un producto de suprema calidad. Este aparato fue examinado durante la producción con respecto a su calidad y sometido a un control final. Con ello queda garantizada la capacidad de funcionamiento de su aparato.



Las instrucciones de servicio forman parte de este producto. Éstas contienen importantes indicaciones para la seguridad, el uso y la eliminación del aparato. Familiarícese con todas las indicaciones de manejo y seguridad antes de usar el producto. Utilice el producto sólo como se describe y para los campos de aplicación indicados. Guarde bien estas instrucciones y entréguelas al dar este producto a terceros.

Uso previsto

El aparato está concebido para trabajos de aserrado sencillos y de dificultad media en madera. El aparato se puede utilizar para el aserrado de ramas si se ha montado el estribo de fijación para ramas. Este aparato forma parte de la Serie PARKSIDE X 20 V TEAM, y puede utilizarse con baterías de la serie PARKSIDE X 20 V TEAM. Las baterías solo pueden cargarse con cargadores de la serie PARKSIDE X 20 V TEAM.

Cualquier otro uso que no esté expresamente permitido en este manual de instrucciones puede provocar daños en el aparato y suponer un serio peligro para el usuario. El aparato está destinado a ser utilizado por adultos. Nunca permita el uso de la máquina a personas que no estén familiarizadas con estas instrucciones ni a niños. La edad del usuario puede estar restringida por las normas vigentes locales. El usuario será responsable de los accidentes y daños causados a otras personas o sus propiedades. El fabricante no se responsabiliza de los daños derivados de un uso erróneo o distinto del previsto. El aparato no está pensado para uso profesional. Si se le da un uso profesional, se anulará la garantía.

Descripción general

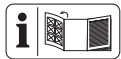

En la página desplegable encontrará imágenes de los componentes más importantes.

Volumen de suministro

Desembale el aparato y compruebe que esté completo:

- Sierra cortarramas recargable
- Estribo de fijación para ramas
- Hoja de sierra
- Maletín
- Manual de instrucciones



La batería y el cargador no se incluyen en el suministro.

Descripción del funcionamiento

La sierra de poda a batería es una sierra manual con una hoja de sierra de vaivén. En la siguiente descripción encontrará la función de los elementos de operación.

Vista general



- 1 Hoja de sierra
- 2 Placa base con muesca (2a)
- 3 Mandril de cambio rápido
- 4 Entrada para el estribo de fijación para ramas
- 5 Ranuras de ventilación
- 6 Bloqueo de encendido
- 7 Interruptor de encendido/apagado
- 8 Empuñadura
- 9 Batería
- 10 Tecla de desbloqueo de la batería
- 11 Cargador
- 12 Estribo de fijación para ramas
- 12a Abrazadera de mariposa
- 12b Carril guía
- 12c Gancho de sujeción



- 13 Alojamiento de la hoja de sierra

Datos técnicos

Sierra cortarramas recargable 20 V.....PASA 20-Li A1

Tensión del motor U	20 V ==
Número de carreras al ralentí	0-2700 min ⁻¹
Carrera.....	20 mm
Profundidad de corte máx. (sin estribo de fijación para ramas)	máx. 90 mm
Peso (sin batería)	1,45 kg
Temperaturas de la batería	máx. 50 °C
Procedimiento de carga	4 - 40 °C
Funcionamiento.....	-20 - 50 °C

Almacenamiento..... 0 - 45 °C
 Nivel de presión acústica
 (L_{pA})..... 79,7 dB (A), K_{pA} = 3 dB
 Nivel de potencia acústica (L_{WA})
 medido..... 90,7 dB(A); K_{WA} = 3 dB
 Vibración (a_h) al serrar
 tablero de madera
 aglomerada $a_{h,B}$...4,194 m/s²; K =1,5 m/s²
 vigas de madera $a_{h,WB}$ 4,524 m/s²;
 K =1,5 m/s²

Las baterías de la serie Parkside X 20 V TEAM solo pueden cargarse con cargadores de la serie Parkside X 20 V TEAM.

Le recomendamos utilizar este aparato únicamente con las siguientes baterías: PAP 20 A1, PAP 20 A2, PAP 20 A3, PAP 20 B1, PAP 20 B3, Smart PAPS 204 A1.

Le recomendamos cargar estas baterías con los siguientes cargadores: PLG 20 A1, PLG 20 A2, PLG 20 A3, PLG 20 A4, PLG 20 C1, PLG 20 C3, PDSL G 20 A1, Smart PLGS 2012 A1.

Tiempo de carga

Este aparato forma parte de la Serie Parkside X 20 V TEAM y puede utilizarse con baterías de la serie Parkside X 20 V TEAM.

¡Atención! Encontrará una lista actual de la compatibilidad de la batería en: www.lidl.de/akku

Tiempo de carga (min.)	PAP 20 A1 PAP 20 B1	PAP 20 A2	PAP 20 A3 PAP 20 B3	Smart PAPS 204 A1	Smart PAPS 208 A1
PLG 20 A1					
PLG 20 A4	60	90	120	120	210
PLG 20 C1					
PLG 20 A2	45	60	80	80	165
PLG 20 A3					
PLG 20 C3	35	45	60	50	120
PDSL G 20 A1	35	45	60	50	120
Smart PLGS 2012 A1	35	40	40	40	50

Los valores de ruido y vibración se han obtenido según la normativa y disposiciones indicadas en la declaración de conformidad.

Los valores de emisión de vibraciones y los valores de emisiones sonoras indicados se obtienen mediante la medición en un procedimiento de ensayo normalizado y se pueden utilizar para hacer una comparación entre una herramienta eléctrica y otra. Los valores de emisión de vibraciones y los valores de emisiones sonoras indicados

también pueden utilizarse para una evaluación preliminar de la carga.



Advertencia:

Los valores de emisión de vibraciones y sonoras reales pueden variar frente a los valores indicados cuando se hace un uso real de la herramienta electrónica, dependiendo del tipo y forma en que se utiliza la herramienta y, en particular, del

tipo de pieza de trabajo que se procesa.

Intente minimizar la exposición a las vibraciones y al ruido en la medida de lo posible. Las medidas para reducir la carga son, por ejemplo, llevar guantes al usar la herramienta y limitar el tiempo de trabajo. En este sentido, se deben tener en cuenta todas las fases del ciclo de trabajo (por ejemplo, los tiempos en los que la herramienta eléctrica está desconectada y aquellos en los que está encendida, pero funciona sin carga).

Indicaciones de seguridad

En este apartado se presentan las normas de seguridad básicas para trabajar con el aparato.

Gráficos en el manual de instrucciones



Símbolos de riesgo con indicaciones para prevención de daños personales y materiales.



Señal prescriptiva con indicaciones para la prevención de accidentes y daños.



Utilice guantes cuando trabaje con la hoja de sierra.



Señal de indicación con información para un mejor manejo del equipo.

Gráficos en el aparato



¡Atención!



Lea las instrucciones de uso



No exponga el aparato a la humedad. No trabaje con lluvia.



Los aparatos eléctricos no deben tirarse a la basura doméstica.



Este aparato forma parte de la serie PARKSIDE X 20 V TEAM.

Instrucciones generales de seguridad para herramientas eléctricas



¡ATENCIÓN! Lea todas las indicaciones de seguridad, instrucciones, ilustraciones y datos técnicos que acompañan a esta herramienta electrónica. Si se incumplen las instrucciones de seguridad o de procedimiento, puede sufrirse una descarga eléctrica, un incendio o graves lesiones.

Guarde todas las instrucciones de seguridad y de procedimiento, para poderlas consultar en un momento dado.

El concepto de "herramienta eléctrica", usado en las instrucciones de seguridad, se refiere a las que funcionan enchufadas a la corriente (con cable de alimentación) y también a las que funcionan con baterías recargables (sin cable de alimentación).

1) SEGURIDAD EN EL PUESTO DE TRABAJO:

- a) **Mantener el puesto de trabajo limpio y bien iluminado.** El desorden y las zonas de trabajo no iluminadas pueden producir accidentes.
- b) **No trabajar con la herramienta eléctrica en zonas bajo peligro de explosión, donde se encuentren líquidos, gases o polvos inflamables.** Los aparatos eléctricos generan chispas que podrían encender el polvo o los vapores.
- c) **Mantener alejados de la herramienta eléctrica a los niños y otras personas mientras la use.** Si se despistase podría perder el control de la herramienta eléctrica.

2) SEGURIDAD ELÉCTRICA:

- a) **El enchufe conector de la herramienta eléctrica debe caber en la caja de empalme. No debe modificarse el enchufe de ninguna manera. No utilizar adaptadores junto a aparatos eléctricos con toma de tierra.** Los enchufes genuinos y las cajas de empalme adecuadas disminuyen el riesgo de descarga eléctrica.
- b) **Evite el contacto físico con superficies puestas a tierra como tuberías, calefacciones, hornos y neveras.** Existe un mayor riesgo de descarga eléctrica cuando el cuerpo está puesto a tierra.
- c) **Mantener la herramienta eléctrica alejada de la lluvia y la humedad.** Si penetra agua en el aparato eléctrico, aumenta el riesgo de descarga eléctrica.
- d) **No utilizar el cable para llevar o colgar la herramienta eléctrica, ni para sacar el enchufe de la caja de empalme. Mantener el cable alejado del calor,**

aceite, bordes afilados o piezas de aparatos en movimiento. Los cables deteriorados o bobinados aumentan el riesgo de descarga eléctrica.

- e) **Si trabaja con la herramienta eléctrica en el exterior, utilice solamente cables de alargo que estén autorizados para exterior.** El uso de cables de alargo adecuados para exterior disminuye el riesgo de descarga eléctrica.
- f) **Cuando no sea posible evitar el uso de la herramienta eléctrica en entornos húmedos, utilice un interruptor de protección contra corriente residual.** El uso de un interruptor de protección contra corriente residual reduce el riesgo de descarga eléctrica.

3) SEGURIDAD DE PERSONAS:

- a) **Esté atento, observe lo que hace y utilice la herramienta eléctrica con esmero. No utilice la herramienta eléctrica cuando esté cansado o se encuentra bajo los efectos de drogas, alcohol o medicamentos.** Un momento de distracción al utilizar la herramienta eléctrica puede producir graves accidentes.
- b) **Lleve un equipo protector personal y siempre unas gafas protectoras.** Al llevar un equipo protector personal, como zapatos de seguridad antideslizantes, casco protector o protección contra el ruido disminuye el riesgo de sufrir daños.
- c) **Evite la puesta en marcha inadvertida. Asegúrese de que la herramienta eléctrica esté desconectada antes de conectarla a la corriente, recogerla o llevarla a cuestras.** Si al llevar a cuestras la herramienta eléctrica mantiene el dedo en el interruptor o conecta el aparato accionado a la corriente, pueden producirse accidentes.

- d) **Extraiga todas las herramientas de ajuste y llaves inglesas antes de trabajar con la herramienta eléctrica.** Las herramientas y llaves que se encuentran en piezas giratorias del aparato, pueden producir accidentes.
- e) **Evite adoptar una posición del cuerpo anómala. Procure estar firmemente erguido y mantenga en todo momento el equilibrio.** De esta forma podrá controlar mejor la herramienta eléctrica en situaciones inesperadas.
- f) **Lleve ropa adecuada. No llevar ropa amplia ni joyería. Mantener el pelo, la ropa y los guantes alejados de las piezas móviles.** La ropa suelta, las joyas y el pelo largo podrían ser atrapados por las piezas móviles.
- g) **Cuando se puedan montar dispositivos para aspirar polvo o colectores, estos se deberán colocar y utilizar correctamente.** Si se utiliza la aspiración de polvo, se pueden reducir los peligros provocados por el polvo.
- h) **No se deje llevar por una falsa sensación de seguridad y no ignore las reglas de seguridad para herramientas eléctricas, aun estando familiarizado con la herramienta después de usarla con frecuencia.** Un uso negligente puede provocar lesiones graves en una fracción de segundo.

4) UTILIZACIÓN Y TRATAMIENTO DE LA HERRAMIENTA ELÉCTRICA:

- a) **No sobrecargue el aparato. Utilice para trabajar la herramienta eléctrica adecuada en cada caso.** Con las herramientas eléctricas trabajará mejor y de forma más segura dentro de la gama de potencias indicada.
- b) **No utilice herramientas eléctricas que tengan el interruptor defectuoso.** Las herramientas eléctricas que ya no se pueden conectar o desconectar son peligrosas y deben ser reparadas.
- c) **Saque el enchufe de la toma de corriente y/o quite la batería extraíble antes de realizar ajustes en la herramienta, cambiar piezas intercambiables de la herramienta o guardar la herramienta eléctrica.** Esta medida de precaución evitará que la herramienta eléctrica se ponga en marcha de forma inadvertida.
- d) **Guardar la herramienta eléctrica fuera del alcance de los niños cuando no la utilice. No permita que utilicen el aparato personas que no estén familiarizadas con él o que no hayan leído estas instrucciones.** Las herramientas eléctricas son peligrosas cuando son utilizadas por personas sin experiencia.
- e) **Conserve con cuidado la herramienta eléctrica y piezas de la misma. Compruebe que las piezas móviles funcionen perfectamente y no estén atascadas, que no haya piezas rotas o tan dañadas que se inhiba la funcionalidad de la herramienta eléctrica. Haga reparar las piezas dañadas antes de utilizar el aparato.** Muchos accidentes tiene su origen en herramientas eléctricas mal mantenidas.
- f) **Mantener las herramientas cortantes afiladas y limpias.** Las herramientas cortantes bien cuidadas con un borde afilado se atascan menos y son más fáciles de dirigir.
- g) **Utilizar la herramienta eléctrica, los accesorios, las herramientas correspondientes, etc. según estas instrucciones. Tener en cuenta también las condiciones de trabajo y la actividad a realizar.** El uso de la herramienta eléctrica para otros fines que los previstos puede producir situaciones peligrosas.

h) **Mantenga las empuñaduras y las zonas de agarre secas, limpias y libres de aceite y grasa.** Las empuñaduras y zonas de agarre resbaladizas impiden un manejo seguro y pueden hacer perder el control de la herramienta eléctrica en situaciones imprevistas.

5) MANEJO Y USO CUIDADOSO DE APARATOS CON PILAS RECARGABLES

- a) **Cargue las pilas recargables sólo con los cargadores que hayan sido recomendados por el fabricante.** Existe peligro de incendio si se utiliza el cargador para tipos extraños de pilas, que no son adecuadas para el mismo.
- b) **Utilice por ello solamente las pilas recargables previstas para cada herramienta eléctrica.** El uso de otros tipos de pilas recargables puede producir lesiones y provocar incendios.
- c) **Mantenga la pila recargable no usada, alejada de clips de oficina, monedas, llaves, clavos, tornillos y demás pequeños objetos metálicos que podrían causar el puenteo de los contactos.** Un cortocircuito entre los contactos de la pila recargable puede causar quemaduras o provocar incendios.
- d) **Si se usa la pila recargable de forma equivocada, puede emanar líquido. Evite todo contacto con ese líquido. En caso de contacto casual, aclarar con agua. Si el líquido penetrase en los ojos, deberá solicitar además ayuda médica.** El líquido emanado de las pilas recargables puede producir irritación o quemaduras cutáneas.
- e) **No utilice una batería dañada o modificada.** Las baterías dañadas o modificadas pueden comportarse de forma

impredecible y provocar incendios, explosiones o lesiones.

- f) **No exponga las baterías al fuego o a temperaturas elevadas.** El fuego o las temperaturas superiores a 130 °C pueden provocar una explosión.
- g) **Siga todas las instrucciones de carga y nunca cargue la batería o la herramienta a batería fuera del rango de temperatura especificado en las instrucciones de uso.** Una carga incorrecta o fuera del rango de temperatura permitido puede destruir la batería y aumentar el riesgo de incendio.

6) ASISTENCIA:

- a) **Haga reparar la herramienta eléctrica solamente por personal técnico cualificado y sólo con piezas de recambio originales.** De esta forma se asegura el mantenimiento de la seguridad de la herramienta eléctrica.
- b) **Nunca realice tareas de mantenimiento en una batería dañada.** El mantenimiento íntegro de la batería debe ser efectuado únicamente por el fabricante o por centros de asistencia autorizados.

Advertencias de seguridad para el aserrado en vaivén

- **Sujete la herramienta eléctrica de las empuñaduras aisladas cuando realice trabajos en los que la herramienta pueda entrar en contacto con líneas de cableado no visibles.** El contacto con un conducto bajo tensión puede transmitir la tensión a las partes metálicas del aparato y provocar una descarga eléctrica.
- **Fije y asegure la pieza de trabajo con manivelas de sujeción**

o con otros medios a una base estable. Si solo sujeta la pieza de trabajo con la mano o con su cuerpo, la estabilidad no estará garantizada y puede perder el control.

- **Mantenga las manos alejadas de la zona donde vaya a serrar. No coloque las manos debajo de la pieza de trabajo.** Si entra en contacto con la hoja de sierra existe peligro de lesión.
- **Observe si material que va a serrar presenta cuerpos extraños como clavos, tornillos, etc. y retírelos.**
- **Lleve la herramienta electrónica hacia la pieza de trabajo solo cuando esté en funcionamiento.** Existe peligro de retroceso si la herramienta se bloquea en la pieza de trabajo.
- **Procure que la placa base o el estribo de fijación para ramas esté siempre en contacto con la pieza de trabajo durante el aserrado.** La hoja de sierra puede quedar bloqueada y provocar la pérdida de control de la herramienta electrónica.
- **Cuando haya terminado de trabajar, apague la herramienta eléctrica y retire la hoja de sierra del corte cuando esté parada.** Así evitará un retroceso de la herramienta electrónica y podrá soltarla de manera segura.
- **Utilice únicamente hojas de sierra en perfecto estado.** Las hojas de sierra dobladas o desafiladas se pueden romper, influir negativamente en el corte o provocar un retroceso.
- **No frene la hoja de sierra ejerciendo contrapresión lateral después de la desconexión.** La

hoja de sierra se puede dañar, romper o provocar un retroceso.

- **Sujete firmemente el material. No sostenga la pieza de trabajo ni con la mano ni con el pie. No toque ningún objeto o el suelo con la sierra en funcionamiento.** Existe peligro de retroceso.
- **Utilice detectores apropiados para localizar redes de suministro de agua o de electricidad, o pregunte en la empresa de suministro local.** El contacto con conductos eléctricos puede provocar descarga eléctrica y fuego, el contacto con un conducto de gas puede originar una explosión. Dañar un conducto de agua puede provocar daños materiales y descarga eléctrica.
- **Mientras esté trabajando, sujete firmemente la herramienta eléctrica y procure estar en una posición segura.**
- **Espere hasta que la herramienta electrónica se pare antes de soltarla.** La herramienta intercambiable puede quedar bloqueada y provocar la pérdida de control de la herramienta electrónica.
- **Apague inmediatamente el aparato si la hoja de sierra se bloquea. Separe la ranura de corte y, con cuidado, retire la hoja de sierra.** Se puede perder el control sobre la herramienta electrónica.
- **No sierre materiales (por ejemplo, colores y pinturas que contengan plomo o material que contenga asbesto) cuyos polvos pueden ser nocivos para la salud.**
- **Utilice exclusivamente accesorios recomendados por PARKSIDE.** De lo contrario, existe el riesgo de descarga eléctrica o fuego.

Riesgos residuales

Incluso aunque esta herramienta eléctrica se maneje con precaución, existen siempre riesgos residuales. Debido a su diseño y ejecución, esta herramienta eléctrica puede presentar los siguientes peligros:

- Daños en los pulmones, si no se utiliza mascarilla adecuada.
- Lesiones por cortes
- Daños auditivos, si no se lleva una protección adecuada para los oídos.
- Daños para la salud provocados por las vibraciones en manos y brazos si el aparato se utiliza por un periodo prolongado o si no se utiliza ni mantiene correctamente.



¡Advertencia! Esta herramienta eléctrica genera durante su funcionamiento un campo electromagnético. En determinadas circunstancias este campo puede afectar a implantes médicos activos o pasivos. Para reducir el peligro de lesiones graves o mortales, recomendamos a las personas que tengan implantes médicos que consulten a su médico y al fabricante de los implantes médicos antes de utilizar la máquina.



Observe las indicaciones de seguridad y las indicaciones de carga y de uso seguro que aparecen en las instrucciones de funcionamiento de su batería y cargador de la serie Parkside X 20 V Team. Para una descripción más detallada sobre el proceso de carga y para más información, consulte este manual de instrucciones separado.

Instrucciones de montaje



Introduzca la batería cuando el aparato esté completamente montado. Existe peligro de lesión si el aparato se enciende involuntariamente.



Utilice guantes de protección cuando trabaje con la hoja de sierra para evitar lesiones por cortes.



Montar/cambiar la hoja de sierra



¡Cuidado, peligro de lesiones!

- No utilice hojas de sierra desafiladas, dobladas o que tengan algún otro desperfecto.
- Utilice sólo hojas de sierra con el mismo vástago que la hoja de sierra suministrada.



Utilice guantes de protección cuando trabaje con la hoja de sierra para evitar lesiones por cortes.



Encontrará hojas de sierra de repuesto en «Piezas de repuesto/accesorios».

Montar la hoja de sierra:

- Gire el mandril de cambio rápido (3) en el sentido de la flecha ← y coloque el vástago de la hoja de sierra (1) hasta el tope en la ranura del alojamiento de la hoja de sierra (13). Los dientes de la hoja de sierra deben apuntar hacia abajo.
- Para que quede bloqueada, haga que el mandril de cambio rápido (3) encastre de nuevo en su posición inicial.

3. Compruebe que la hoja de sierra está colocada correctamente tirando de ella.

Sacar la hoja de sierra:

4. Gire el anillo del mandril de cambio rápido (3) en el sentido de la flecha ← y extraiga la hoja de sierra (1) del alojamiento de la hoja de sierra (13).

D Insertar/retirar el estribo de fijación para ramas

Insertar el estribo de fijación para ramas

1. Deslice el estribo de fijación para ramas (12) sobre la placa base (2). Para ello, presione las abrazaderas de mariposa (12 a). Los carriles guía (12b) del estribo de fijación para ramas entran en las muescas (2a) de la placa base (2).
2. Suelte las abrazaderas de mariposa. El gancho de sujeción (12c) del estribo de fijación para ramas encaja en la entrada (4) de la placa base (2) y queda así fijado.
3. Compruebe el asiento firme del estribo de fijación para ramas (12) tirando de él.

Retirar el estribo de fijación para ramas

4. Presione las abrazaderas de mariposa (12a).
5. Saque el estribo de fijación para ramas (12) del alojamiento de la sierra de poda a batería.
6. Suelte las abrazaderas de mariposa (12a).

Manejo

C Retirar/insertar la batería

Retirar la batería:

1. Presione el botón de desbloqueo (10) en el extremo de la empuñadura (8).
2. Saque la batería (9).

Insertar la batería:

3. Inserte la batería (9) deslizándola por el carril guía correspondiente en el aparato.

A Encender/apagar

Encender:

1. Asegúrese de que la batería (9) está insertada (véase «Retirar/insertar la batería»).
2. Presione el bloqueo de encendido (6).
3. Con el bloqueo de encendido presionado, pulse el interruptor de encendido/apagado (7). Ahora ya puede soltar el bloqueo de encendido.
4. Con el interruptor de encendido/apagado (7), puede regular de manera continua el número de carreras.

Presión ligera: número de carreras bajo.

Presión fuerte: mayor número de carreras.

Apagar:

5. Suelte el interruptor de encendido/apagado (7).

Cargar la batería

1. Saque la batería (9) del aparato.
2. Introduzca la batería (9) en el receptáculo del cargador (11).

3. Conecte el cargador (11) a una toma de corriente.
 4. Cuando se haya cargado, retire el cargador (11) de la corriente.
 5. Saque la batería (9) del cargador (11).
- Evite que el aparato haga un esfuerzo excesivo durante el trabajo.



Para una descripción más detallada sobre el proceso de carga y para más información, consulte las instrucciones de uso separadas de la batería y cargador de la serie Parkside X 20 V Team.

Indicaciones generales de trabajo



Cuando esté trabajando con la hoja de sierra deberá llevar guantes de protección. Así evitará cortarse.



¡Atención! ¡Peligro de daños personales y materiales!

- No utilice hojas de sierra desafiladas, dobladas o que tengan algún otro defecto.
- Antes de serrar revise la pieza de trabajo para ver si tienen cuerpos extraños ocultos como pueden ser puntillas, tornillos. Si este es el caso, retírelos.
- Utilice sólo hojas de sierra con el mismo vástago que la hoja de sierra suministrada.
- Ejercer únicamente la presión necesaria para el aserrado. Una presión excesiva puede provocar que la hoja de sierra se doble y se rompa.
- Apague inmediatamente el aparato si la hoja de sierra se bloquea. Separe la ranura de corte y, con cuidado, retire la hoja de sierra.
- Durante el trabajo, colóquese siempre al lado de la sierra.

F Aserrado sin estribo de fijación para ramas

Utilice el aparato sin el estribo de fijación para ramas para serrar ramas con un diámetro más grande y madera.

1. Encienda el aparato. Antes de encender el aparato procure que el aparato no toque la pieza de trabajo.
2. Coloque la placa base (2) sobre la pieza de trabajo.
3. Sierre realizando un avance uniforme. Puede serrar horizontal, diagonal o verticalmente.
4. Después del trabajo, saque la hoja de sierra (1) de la ranura de corte y, después, apague el aparato.

E Aserrado con estribo de fijación para ramas

Utilice el aparato con el estribo de fijación para ramas cuando vaya a serrar ramas con un diámetro más pequeño.

1. Encienda el aparato. Antes de encender el aparato procure que el aparato no toque la pieza de trabajo.
2. Coloque el estribo de fijación para ramas (12) sobre la pieza de trabajo.
3. Mueva la sierra ejerciendo una ligera presión hacia abajo.

G Realizar cortes que traspasan los materiales



¡Peligro de retroceso! Sujete bien el aparato.

1. Coloque el aparato con el borde inferior de la placa base (2) sobre la pieza de trabajo.
2. Introduzca la hoja de sierra (1) en la pieza de trabajo inclinando el aparato hacia delante hasta que se quede en vertical.
3. Sierre a lo largo de la línea de corte deseada.

Limpieza/ mantenimiento



Antes de empezar con cualquier trabajo o transportar el aparato, retire la batería. Existe peligro de lesión si el aparato se enciende involuntariamente.



Los trabajos de arreglo y mantenimiento que no están descritos en estas instrucciones han de llevarse a cabo por nuestro centro de servicio. Utilice exclusivamente piezas originales.



Utilice siempre guantes de protección cuando trabaje con la hoja de sierra para evitar lesiones por cortes.

Realice regularmente los siguientes trabajos de limpieza y mantenimiento. Así se garantiza que podrá hacer un uso duradero y seguro:

Limpieza



No puede rociar el aparato con agua ni introducirlo en el agua. Existe peligro de descarga eléctrica.

- Mantenga limpias las aberturas de ventilación (**A** 5) y la carcasa del motor del aparato. Para ello, utilice un trapo húmedo o un cepillo. No utilice detergentes o disolventes. Pueden causar daños irreparables al aparato.
- Limpie el alojamiento de la hoja de sierra (**B** 13) con un pincel o con aire comprimido. Para ello, extraiga la hoja de sierra del aparato.
- Intente limpiar las superficies resinosas con un paño bien escurrido, húmedo y tibio. Procure que no entre líquido en el interior de la carcasa. Alternativamente, puede utilizar un limpiador especial (disolvente de resina) o un spray multiusos. Observe las indicaciones de seguridad y las indicaciones del fabricante del producto de limpieza/espray.

Mantenimiento general

- Antes de cualquier uso, revise el aparato para ver si presenta desperfectos visibles como pueden ser piezas sueltas, desgastadas o dañadas.
- Revise las cubiertas y dispositivos de protección para ver si tienen desperfectos y si están en la posición correcta. Si es necesario, cámbielos.
- Sustituya las hojas de sierra desafiladas, dobladas o que tengan algún otro desperfecto.

Almacenamiento

- Mantenga el aparato en un lugar seco y protegido del polvo y fuera del alcance de los niños.
- Cuando vaya a almacenar el aparato durante un largo periodo de tiempo retire la batería (p. ej. durante el invierno).
- La temperatura de almacenamiento de la batería y del aparato debe encontrarse entre 0 °C y 45 °C.
Durante el almacenamiento, evite el frío o calor extremos para que la batería no pierda potencia.

Eliminación/protección del medio ambiente

Retire la batería del aparato y lleve el aparato, la batería, los accesorios y el embalaje a un punto verde para su reciclaje. En el manual de instrucciones separado de su batería y cargador encontrará las indicaciones para el desecho de la batería.



Los aparatos eléctricos no deben tirarse a la basura doméstica.

- Lleve las ramas cortadas a un lugar de compostaje y no las tire a la basura.

Según la directiva europea 2012/19/UE sobre residuos de aparatos eléctricos y electrónicos, los aparatos eléctricos usados deben eliminarse por separado y reciclarse de forma respetuosa con el medio ambiente.

Dependiendo de las normas estatales, puede tener las siguientes opciones:

- devolverlo a un punto de venta,
- entregarlo a un punto de recogida oficial. Pregunte en la empresa municipal de gestión de residuos o en nuestro centro de servicio.
- devolver al fabricante/distribuidor. Nosotros nos encargaremos de eliminar gratuitamente los aparatos defectuosos que recibamos.

Esto no afecta a los accesorios y a otros medios sin componentes electrónicos.

Entregue su equipo a un centro de reciclaje. Las partes plásticas y metálicas empleadas pueden ser separadas por tipo y llevadas al reciclaje. Consulte nuestro Centro de Servicio para mayor información.

Piezas de repuesto/Accesorios

Encontrará las piezas de repuesto y accesorios en www.grizzlytools.shop

Si tiene problemas con el proceso de pedido, utilice el formulario de contacto. Si tiene más preguntas, póngase en contacto con el «Service-Center» (ver página 144).

Position Betriebsanleitung	Position Explosionszeichnung	Denominación	N.º de pedido
1	1	Hoja de sierra	13800404
12	2	Estribo de fijación para ramas	91105609

A Localización de averías

Problema	Origen posible	Subsanación del error
El aparato no arranca	Batería (9) descargada	Cargar la batería (véanse las instrucciones de uso separadas)
	Batería (9) no insertada	Insertar la batería (véase «Insertar/retirar la batería»)
	Bloqueo de encendido (6) no está accionado correctamente	Encender (véase «Manejo»)
	Interruptor de encendido/apagado (7) defectuoso	Reparación por parte del centro de servicio
El aparato funciona con interrupciones	Contacto flojo en el interior	Reparación por parte del centro de servicio
	Interruptor de encendido/apagado (7) defectuoso	
Poca potencia de aserrado	La hoja de sierra (1) no tiene filo	Insertar una nueva hoja de sierra
	Velocidad de aserrado incorrecta	Adaptar la velocidad de la sierra
	Poca capacidad de la batería	Cargar la batería (véanse las instrucciones de uso separadas)
La hoja de sierra se desafilada rápidamente	Se ha aplicado demasiada presión	Reducir la presión
	Velocidad de aserrado demasiado alta	Reducir la velocidad de aserrado

Garantía

Estimada clienta, estimado cliente: Por este aparato se le concede una garantía de 3 años a partir de la fecha de compra. En caso de defectos de este producto, le corresponden derechos legales contra el vendedor del producto. Estos derechos no serán limitados por la garantía expuesta a continuación

Condiciones de garantía

El plazo de garantía empieza con la fecha de compra. Por favor, conserve bien el resguardo de caja original. Este documento se necesitará como prueba de la compra. Si dentro del plazo de tres años después de la fecha de compra del aparato se detecta un defecto de material o fabricación, según nuestra elección, el producto será reparado o sustituido gratuitamente. Esta prestación de garantía presupone entregar el aparato defectuoso y el comprobante de compra (resguardo de caja) dentro del plazo de los tres años, describiendo brevemente por escrito en qué consiste el defecto y cuándo se detectó. Si el defecto está cubierto por nuestra garantía, le devolveremos el aparato reparado o uno nuevo. Con la reparación o la sustitución del producto no se inicia un nuevo período de garantía.

Período de garantía y exigencias legales en caso de defectos

El período de garantía no será prolongado por la prestación de garantía. Esto se aplica igualmente a las partes sustituidas y reparadas. Daños y defectos ya existentes eventualmente al comprar el aparato, tienen que ser notificados inmediatamente después de haberlo desempacado. Las reparaciones a efectuar al cabo del período de garantía están sujetas a pago

Volumen de la garantía

El aparato fue producido cuidadosamente según las directivas estrictas de la calidad y examinado concienzudamente antes de la entrega. La prestación de garantía tiene validez para defectos de material o fabricación. Esta garantía no se extiende a partes del producto que están sometidas a un desgaste natural y, por lo tanto, pueden ser consideradas como piezas de desgaste (p. ej. hoja de sierra), o a daños en partes frágiles (por ejemplo, el interruptor, protección frente al arranque de virutas, zapata deslizante).

Esta garantía caduca si el producto fue dañado, utilizado impropriamente o no sometido a mantenimiento. Para un uso apropiado del producto, se han de cumplir exactamente todas las indicaciones contenidas en las instrucciones de manejo. Se tienen que evitar absolutamente fines de aplicación y manejos, de los cuales desaconsejan o advierten las instrucciones de servicio. El producto está previsto solamente para el uso privado y no comercial. La garantía caducará en el caso de un tratamiento abusivo e impropio, uso de la fuerza o manipulaciones que no fueron efectuadas por una filial de servicio autorizada

Gestión en caso de garantía

Para garantizar una gestión rápida de su reclamación, le rogamos seguir las siguientes indicaciones:

- Para todas las consultas, tenga preparado por favor el resguardo de caja y el número de identificación (IAN 410564_2110) como prueba de la compra.
- Por favor, saque el número de artículo de la placa de características.
- Si surgen fallas en el funcionamiento o cualquier defecto, contacte pri-

meramente a la sección de servicio indicada a continuación por **teléfono** o vía **E-Mail**. Se le darán otras informaciones acerca de la gestión de su reclamación.

- Tras consultar con nuestro servicio de postventa, un aparato identificado como defectuoso puede ser enviado libre de franqueo a la dirección de servicio ya conocida por usted, adjuntando el comprobante de compra (resguardo de caja) e indicando en qué consiste el defecto y cuándo surgió. Para evitar problemas de recepción y costes adicionales, utilice de todas maneras sólo la dirección que se le comunicará. Asegúrese de que el envío no se efectúe sin franqueo, como mercancía voluminosa, exprés u otro tipo de transporte especial. Envíe por favor el aparato incluyendo todos los accesorios entregados con la compra y garantice un embalaje de transporte lo suficientemente seguro.

Servicio de reparación

Reparaciones **que no están cubiertas por la garantía**, las puede dejar efectuar por nuestra filial de servicio por cuenta suya. Ésta le elaborará gustosamente un presupuesto. Sólo atenderemos aparatos que hayan sido enviados en un embalaje suficiente y franqueados.

Atención: Por favor, envíe el aparato limpio, señalando el defecto a nuestra filial de servicio. No aceptaremos aparatos que hayan sido enviados sin franqueo, como mercancía voluminosa, exprés o cualquier tipo de transporte especial. Nos encargamos gratuitamente de la eliminación de sus aparatos defectuosos enviados.

Service-Center

ES

Servicio España

Tel.: 900 984 989

E-Mail: grizzly@lidl.es

IAN 410564_2110

Importador

Por favor, observe que la siguiente dirección no es una dirección de servicio. Contacte primeramente al centro de servicio mencionado arriba.

Grizzly Tools GmbH & Co. KG

Stockstädter Straße 20

63762 Großostheim

ALEMANIA

www.grizzlytools.de

Contenuto

Introduzione	145
Uso conforme.....	145
Descrizione generale.....	146
Contenuto della confezione	146
Descrizione del funzionamento	146
Panoramica.....	146
Dati tecnici	146
Tempo di ricarica.....	147
Avvertenze di sicurezza	148
Simboli nelle istruzioni per l'uso.....	148
Simboli sull'apparecchio	148
Indicazioni di sicurezza generali per utensili elettrici	148
Avvertenze di sicurezza per la segatura alternata.....	151
Rischi residui	152
Istruzioni di montaggio	153
Montaggio/rimozione della lama ..	153
Inserimento/rimozione staffa di sostegno rami	154
Uso.....	154
Estrarre/inserire la batteria	154
Accensione/spengimento.....	154
Caricare la batteria	154
Avvertenze generali	155
Utilizzo della sega senza staffa di sostegno rami.....	155
Tagliare con staffa di sostegno rami..	155
Eseguire tagli a tuffo.....	155
Pulizia/manutenzione	156
Pulizia	156
Operazioni di manutenzione generali	156
Conservazione	156
Smaltimento/ Rispetto dell'ambiente.....	157
Ricerca dei guasti.....	158
Pezzi di ricambio/Accessori	158
Garanzia	159
Servizio di riparazione	160
Service-Center.....	160
Importatore	160

Traduzione della dichiarazione di conformità CE originale	201
Vista esplosa	205

Introduzione

Congratulazioni per l'acquisto del Suo nuovo apparecchio. Ha scelto un prodotto altamente pregiato. Le istruzioni per l'uso costituiscono parte integrante di questo prodotto. Questo apparecchio è stato sottoposto a un controllo di qualità durante la produzione e quindi sottoposto a un controllo finale. Quindi è garantito il funzionamento del vostro apparecchio.



Contengono indicazioni importanti per la sicurezza, l'uso e lo smaltimento. Prima dell'uso del prodotto, si raccomanda di familiarizzare con tutte le indicazioni di comando e di sicurezza. Usare il prodotto solo come descritto e per i campi d'impiego specificati. Conservare le istruzioni in un luogo sicuro e consegnare la documentazione in caso di cessione del prodotto a terzi.

Uso conforme

L'apparecchio è destinato a lavori con livello di difficoltà bassa e media su legno. Con la staffa di sostegno per rami, l'apparecchio è adatto a tagliare rami. L'apparecchio fa parte della serie PARKSIDE X 20 V TEAM e funziona mediante le batterie della serie PARKSIDE X 20 V TEAM. Le batterie possono essere caricate solo con i caricabatterie della serie PARKSIDE X 20 V TEAM. Ogni altro impiego non espressamente consentito nelle presenti istruzioni per l'uso, può causare danni all'apparecchio

e rappresentare un serio pericolo per l'utente.

L'apparecchio è destinato all'utilizzo da parte di adulti. Non consentire mai a persone che non hanno dimestichezza con le presenti istruzioni o a bambini di utilizzare la macchina. Le normative vigenti in loco possono limitare l'età dell'utente.

L'utente od operatore è responsabile di eventuali incidenti o danni ad altre persone o alla loro proprietà.

Il produttore non si fa carico di eventuali danni causati da un uso improprio o da un azionamento errato.

L'apparecchio non è destinato ad un uso commerciale. Un eventuale utilizzo commerciale comporta l'estinzione della garanzia.

Descrizione generale

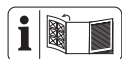

Le immagini dei principali componenti funzionali sono riportate nella pagina ripiegabile.

Contenuto della confezione

Rimuovere l'apparecchio dalla confezione e controllare se è completo:

- Seghetto ricaricabile per potatura
- Staffa di sostegno rami
- Lama
- Valigetta
- Istruzioni per l'uso



La batteria e il caricabatteria non sono in dotazione.

Descrizione del funzionamento

La sega per rami a batteria è una sega a controllo manuale con una lama flottante. Il funzionamento degli elementi di comando è riportato nelle seguenti descrizioni.

Panoramica



- 1 Lama
- 2 Piastra base con intaglio (2a)
- 3 Mandrino a cambio rapido
- 4 Cavità per staffa di sostegno rami
- 5 Aperture di ventilazione
- 6 Blocco accensione
- 7 Interruttore di accensione/spegnimento
- 8 Impugnatura
- 9 Batteria
- 10 Tasto di sblocco, batteria
- 11 Caricabatterie
- 12 Staffa di sostegno rami
- 12a Morsetto ad ala
- 12b Barra di guida
- 12c Gancio a scatto



- 13 Alloggiamento della lama

Dati tecnici

Seghetto ricaricabile

per potatura 20 V...PASA 20-Li A1

Tensione del motore U 20 V ==

Numero di corse a vuoto ... 0-2700 min⁻¹

Corsa 20 mm

Profondità di taglio max.

(senza staffa di sostegno rami) max 90 mm

Peso (senza caricabatteria) 1,45 kg

Temperature batteria max. 50 °C

Processo di carica 4 - 40 °C

Esercizio -20 - 50 °C

Stoccaggio 0 - 45 °C

Livello di pressione acustica
 (L_{pA}) 79,7 dB (A), $K_{pA} = 3$ dB
 Livello di potenza acustica (L_{WA})
 misurato 90,7 dB(A); $K_{WA} = 3$ dB
 Vibrazione (a_h) durante la segatura di
 Pannelli di truciolato $a_{h,B}$ 4,194 m/s²;
 $K = 1,5$ m/s²
 Travi di legno $a_{h,WB}$ 4,524 m/s²;
 $K = 1,5$ m/s²

caricabatterie della serie Parkside X 20 V TEAM.

Consigliamo di utilizzare questo apparecchio esclusivamente con le seguenti batterie: PAP 20 A1, PAP 20 A2, PAP 20 A3, PAP 20 B1, PAP 20 B3, Smart PAPS 204 A1.

Consigliamo di caricare queste batterie con i seguenti caricabatterie: PLG 20 A1, PLG 20 A2, PLG 20 A3, PLG 20 A4, PLG 20 C1, PLG 20 C3, PDSLGS 20 A1, Smart PLGS 2012 A1.

Tempo di ricarica

L'apparecchio è parte della serie Parkside X 20 V TEAM e può essere utilizzato con le batterie della serie Parkside X 20 V TEAM.

Le batterie della serie Parkside X 20 V TEAM possono essere caricate solo con i

Un elenco aggiornato della compatibilità della batteria è disponibile al link: www.lidl.de/akku

Tempo di ricarica (min)	PAP 20 A1 PAP 20 B1	PAP 20 A2	PAP 20 A3 PAP 20 B3	Smart PAPS 204 A1	Smart PAPS 208 A1
PLG 20 A1 PLG 20 A4 PLG 20 C1	60	90	120	120	210
PLG 20 A2	45	60	80	80	165
PLG 20 A3 PLG 20 C3	35	45	60	50	120
PDSLGS 20 A1	35	45	60	50	120
Smart PLGS 2012 A1	35	40	40	40	50

I valori relativi alla rumorosità e alle vibrazioni sono stati determinati in base alle norme e alle disposizioni indicate nella dichiarazione di conformità.

I valori complessivi di vibrazione indicati e i valori sulle emissioni rumorose riportati sono stati misurati secondo una procedura di controllo regolata da norme e possono essere utilizzati per il confronto di un utensile elettrico con un altro.

I valori complessivi di vibrazione indicati

e i valori sulle emissioni rumorose riportati possono essere utilizzati anche per una stima temporanea del carico.



Avvertenza:

Le emissioni sulle vibrazioni e la rumorosità possono differire dai valori indicati durante l'uso effettivo dell'utensile elettrico, in base alla tipologia e la modalità in cui si utilizza l'utensile elettrico, in particolare quale tipo di pezzo viene lavorato.

Cercare di limitare il più possibile l'esposizione alle vibrazioni e ai rumori. Per attenuare l'esposizione si possono ad esempio indossare guanti durante l'utilizzo dell'utensile e limitare l'orario di lavoro. In tal senso occorre tenere conto di tutte le componenti del ciclo operativo (ad esempio i momenti in cui l'apparecchio elettrico è spento e quelli in cui è acceso, ma opera senza carico).

Avvertenze di sicurezza

Questo paragrafo illustra le norme di sicurezza fondamentali da seguire per l'utilizzo dell'apparecchio.

Simboli nelle istruzioni per l'uso



Simboli dei pericoli con apposite indicazioni per prevenire danni a persone o cose.



Simboli dei divieti con indicazioni relative alla prevenzione di danni.



Indossare i guanti per maneggiare la lama.



Simboli di avvertenza con informazioni relative ad un migliore trattamento dell'apparecchio.

Simboli sull'apparecchio



Attenzione!



Leggere le istruzioni per l'uso



Non esporre l'apparecchio all'umidità. Non lavorare in presenza di pioggia.



Gli apparecchi elettrici non vanno smaltiti con i rifiuti domestici



Questo apparecchio fa parte di Parksidex X 20 V TEAM.

Indicazioni di sicurezza generali per utensili elettrici



AVVERTENZA! Leggere tutte le avvertenze di sicurezza, le istruzioni, le diciture e i dati tecnici di cui è provvisto questo utensile elettrico. La mancata osservanza delle indicazioni di sicurezza e delle istruzioni possono provocare scosse elettriche, incendi e/o lesioni gravi.

Conservare tutte le indicazioni di sicurezza e le istruzioni per una consultazione futura.

Il termine usato nelle indicazioni di sicurezza „Utensile elettrico“ si riferisce a utensili elettrici azionati con tensione di rete (con cavo di rete) e a utensili elettrici azionati con accumulatori (senza cavo di rete).

1) SICUREZZA SUL POSTO DI LAVORO

- a) **Tenere la zona di lavoro pulita e ben illuminata.** Disordine o zone di lavoro non sufficientemente illuminate possono causare infortuni.
- b) **Non lavorare con l'utensile elettrico in un ambiente a rischio di esplosioni, nel quale sono presenti liquidi, gas o polveri infiammabili.** Utensili elettrici generano scintille che possono infiammare la polvere o i vapori.
- c) **Tenere bambini e altre persone lontane durante l'uso dell'uten-**

sile. In caso di distrazioni si può perdere il controllo dell'apparecchio.

2) SICUREZZA ELETTRICA:

- a) **La spina di allacciamento dell'utensile elettrico deve essere adatto alla presa. La spina non deve essere modificata in alcun modo. Non usare un adattatore insieme a utensili elettrici collegati a massa.** Spine non modificate riducono il rischio di scosse elettriche.
- b) **Evitare il contatto del corpo con superfici collegate a massa, come anche da tubi, termosifoni, fornelli e frigoriferi.** Aumento del pericolo di scosse elettriche, quando il corpo è collegato a massa.
- c) **Tenere gli utensili elettrici lontani dalla pioggia e dall'umidità.** L'infiltrazione di acqua nell'utensile elettrico aumenta il pericolo di scosse elettriche.
- d) **Non usare il cavo per trasportare, appendere l'utensile elettrico o per staccare la spina dalla presa. Tenere il cavo lontano da calore, olio, spigoli vivi o componenti in movimento.** Cavi danneggiati o attorcigliati aumentano il rischio di una scossa elettrica.
- e) **Quando si lavora con un utensile elettrico all'aperto, usare solo prolunghe adatte anche per l'esterno.** L'uso di una prolunga adatta per l'esterno riduce il rischio di scosse elettriche.
- f) **Se non è possibile evitare l'utilizzo dell'elettroscopio in ambiente umido, usare un interruttore differenziale.** L'impiego di un interruttore differenziale riduce il rischio di scossa elettrica.

3) SICUREZZA DELLE PERSONE:

- a) **Prestare attenzione ai propri movimenti e lavorare con l'utensile elettrico usando razziocinio. Non usare un utensile elettrico, quando si è stanchi o si è sotto effetto di droghe, alcol o farmaci.** Un attimo di disattenzione durante l'uso dell'utensile elettrico può causare lesioni gravi.
- b) **Indossare un'attrezzatura di sicurezza personale e sempre occhiali protettivi.** Indossando un'attrezzatura di sicurezza personale, come maschera antipolvere, scarpe di sicurezza antiscivolo, casco o protezione dell'udito a seconda dell'impiego dell'utensile elettrico si riduce il pericolo di lesioni.
- c) **Evitare la messa in esercizio incustodita. Assicurarsi che l'utensile elettrico sia spento, prima di allacciarlo all'alimentazione elettrica e/o all'accumulatore, di sollevarlo o trasportarlo.** Se durante il trasporto dell'utensile elettrico si tiene il dito sull'interruttore oppure si allaccia l'apparecchio all'alimentazione elettrica in condizioni accese, possono verificarsi infortuni.
- d) **Rimuovere gli strumenti di regolazione o i cacciaviti, prima di accendere l'utensile elettrico.** Un utensile o un cacciavite che si trova in un componente rotante dell'apparecchio, può provocare lesioni.
- e) **Evitare una postura anormale. Garantire una posizione stabile e mantenere l'equilibrio in ogni momento.** In questo modo l'utensile elettrico può essere controllato meglio in situazioni impreviste.

- f) **Indossare abbigliamento adeguato. Non indossare abiti larghi o gioielli. Tenere i capelli, l'abbigliamento e i guanti lontani dalle parti in movimento.**

Capi di abbigliamento larghi, gioielli o capelli lunghi possono essere catturati dalle parti in movimento.

- g) **Se è possibile montare apparecchi aspirapolvere o di raccolta della polvere, applicarli e utilizzarli in modo corretto.** Il ricorso all'aspirapolvere può ridurre i danni dovuti alla polvere.

- h) **Non lasciarsi ingannare da un falso senso di sicurezza e rispettare regole di sicurezza per gli utensili elettrici, anche se dopo aver utilizzato più volte l'utensile elettrico si ha acquistato una certa confidenza.** Una movimentazione accidentale può causare gravi lesioni nell'arco di una frazione di secondo.

4) USO E TRATTAMENTO DELL'UTENSILE ELETTRICO

- a) **Non sovraccaricare l'apparecchio. Usare l'utensile elettrico destinato al tipo di lavoro da svolgere.** Con l'utensile elettrico adatto si lavora in modo migliore e più sicuro nel campo di potenza specificato.

Con l'utensile elettrico adatto si lavora in modo migliore e più sicuro nel campo di potenza specificato.

- b) **Non usare utensili elettrici con l'interruttore difettoso.** Un utensile elettrico che non può essere acceso o spento è pericoloso e deve essere riparato.

- c) **Tirare la spina dalla presa e/o rimuovere una batteria rimovibile, prima di apportare modifiche all'apparecchio, sostituire pezzi di utensili a inserto o rimuovere l'utensile elettrico.**

Questa misura previene l'avviamento involontario dell'utensile elettrico.

- d) **Conservare gli utensili elettrici non usati fuori dalla portata di bambini. Non lasciare usare l'apparecchio a persone che non hanno familiarizzato con lo stesso o che non hanno letto le istruzioni.** Utensili elettrici sono pericolosi se usati da persone inesperte.

- e) **Pulire l'utensile elettrico e l'utensile a inserto con accuratezza. Controllare se le parti in movimento funzionano perfettamente e non si inceppano, se sono presenti parti spezzate o danneggiate che possono compromettere il funzionamento dell'utensile elettrico. Fare riparare le parti danneggiate prima dell'impiego dell'apparecchio.**

Le cause di molti infortuni risiedono in una scarsa manutenzione degli utensili elettrici.

- f) **Tenere gli utensili da taglio appuntiti e puliti.** Utensili da taglio curati con bordi taglienti appuntiti si inceppano meno facilmente e sono più facili da maneggiare.

- g) **Usare l'utensile elettrico, gli accessori e i ricambi ecc. conformemente alle istruzioni. A tale proposito tenere in considerazione le condizioni di lavoro e l'attività da svolgere.** L'uso di utensili elettrici per scopi diversi da quelli previsti può generare situazioni pericolose.

- h) **Mantenere le impugnature e le relative superfici asciutte, pulite e prive di olio e grasso.** Le impugnature e le relative superfici scivolose non consentono un uso e un controllo

sicuri dell'utensile elettrico in situazioni imprevedibili.

5) RATTAMENTO E USO ACCURATO DI APPARECCHI A BATTERIA

- a) **Ricaricare le batterie solo con caricabatteria consigliati dal produttore.** Un caricabatteria adatto per un determinato tipo di batterie è a rischio di incendio se viene usato con altri tipi di batteria.
- b) **Usare solo batterie previste per gli elettrodomestici.** L'uso di altre batterie può causare lesioni e pericolo di incendio.
- c) **Tenere la batteria non usata lontana da graffe, monete, chiavi, chiodi, viti o altri oggetti di minuteria metallici che possono causare un cavallottamento dei contatti.** Un corto circuito tra i contatti della batteria può causare ustioni o incendi.
- d) **In caso di un'applicazione non corretta possono verificarsi fuoriuscite di liquidi dalla batteria. Evitare il contatto. In caso di contatto involontario, sciacquare con acqua. Se il liquido viene a contatto con gli occhi, consultare anche un medico.** Fuoriuscite di liquido della batteria può causare irritazioni della pelle o ustioni.
- e) **Non usare batterie danneggiate o modificate.** Le batterie danneggiate o modificate possono comportarsi in modo imprevedibile e causare incendi, esplosione o pericolo di lesioni.
- f) **Non esporre le batterie a fiamme o a temperature troppo elevate.** Le fiamme o temperature superiori a 130 °C possono essere causa di un'esplosione.

- g) **Seguire tutte le indicazioni sulla ricarica e non caricare mai la batteria o l'utensile a batteria al di fuori dell'intervallo di temperatura indicato nelle istruzioni per l'uso.** Una ricarica errata o al di fuori dell'intervallo di temperatura ammesso può danneggiare irreparabilmente la batteria e aumentare il pericolo di incendio.

6) ASSISTENZA TECNICA

- a) **Fare riparare l'utensile elettrico da personale specializzato qualificato e solo con ricambi originali.** In questo modo si garantisce il mantenimento della sicurezza dell'utensile elettrico.
- b) **Non effettuare mai la manutenzione di batterie danneggiate.** È opportuno far eseguire tutti gli interventi di manutenzione delle batterie esclusivamente dal produttore o da centri di assistenza autorizzati.

Avvertenze di sicurezza per la segatura alternata

- **Durante l'esecuzione di lavori in cui l'utensile a inserto può entrare a contatto con cavi elettrici nascosti, afferrare l'utensile elettrico dalle superfici isolate previste per l'impugnatura.** Per effetto del contatto con un cavo conduttore di tensione, i componenti metallici dell'apparecchio possono trovarsi sotto tensione e rilasciare una scossa elettrica.
- **Fissare e assicurare il pezzo da lavorare tramite morsetti oppure in altro modo ad una base stabile.** Tenendo il pezzo da lavorare solamente con la mano o contro il proprio

corpo, essendo lo stesso malfermo, si può provocare la perdita del controllo della macchina.

- **Tenere le mani fuori dalla zona di lavoro. Non posizionare le mani sotto il pezzo da lavorare.** Al contatto con la lama sussiste il pericolo di lesioni.
- **Controllare che il materiale da lavorare non presenti corpi estranei come chiodi, viti ecc. e rimuoverli.**
- **Portare l'elettrotensile verso il pezzo da lavorare solo dopo aver acceso l'utensile stesso.** Se l'utensile a inserto si inceppa nel pezzo da lavorare, sussiste il rischio di contraccolpi.
- **Assicurarsi che durante il lavoro la piastra di base o la staffa di sostegno per rami aderisca sempre al pezzo da lavorare.** La lama può incepparsi e causare la perdita di controllo sull'utensile elettrico.
- **Al termine del lavoro, spegnere l'utensile elettrico e rimuovere la lama dal taglio solo dopo che questa si è fermata.** Così si evitano contraccolpi ed è possibile deporre l'utensile elettrico in modo sicuro.
- **Utilizzare solo lame da sega non danneggiate e in perfetto stato.** Le lame piegate o non affilate possono rompersi, influire negativamente sul taglio o causare un contraccolpo.
- **Non frenare la lama dopo lo spegnimento dell'apparecchio esercitando una contropressione laterale.** La lama potrebbe danneggiarsi, rompersi o causare un contraccolpo.
- **Bloccare il materiale accuratamente. Non sorreggere il pezzo da lavorare con la mano o con**

il piede. Non toccare altri oggetti o il terreno con la sega in funzione. Pericolo di contraccolpo.

- **Utilizzare appositi rilevatori per individuare le linee di alimentazione nascoste o rivolgersi alla società di fornitura locale.** Il contatto con le linee elettriche può provocare scosse elettriche e incendi, il contatto con una condotta del gas può causare esplosioni. Il danneggiamento delle tubature dell'acqua può portare a danni materiali e a scosse elettriche.
- **Durante il suo utilizzo, tenere saldamente l'elettrotensile e assicurarsi del suo posizionamento sicuro.**
- **Prima di appoggiare l'elettrotensile, attendere che si sia arrestato.** L'utensile a inserto può incepparsi e causare la perdita di controllo sull'utensile elettrico.
- **Spegnere immediatamente l'apparecchio se la lama si inceppa. Allargare il taglio e rimuovere la lama con cautela.** Può causare la perdita di controllo sull'utensile elettrico.
- **Non segare materiali (ad es. colori e vernici al piombo o materiali contenenti amianto) le cui polveri possono arrecare danni alla salute.**
- **Non utilizzare alcun accessorio diverso da quelli raccomandati da PARKSIDE.** Ciò può causare scosse elettriche o incendi.

Rischi residui

Anche utilizzando l'utensile elettrico in modo conforme, rimangono dei rischi residui. I seguenti pericoli possono verificarsi in funzione del modello e del tipo di utensile elettrico:

- a) Danni ai polmoni, in caso di mancato utilizzo di un apposito dispositivo di protezione delle vie respiratorie.
- b) lesioni da taglio
- c) danni all'udito, in caso di mancato utilizzo di un'apposita protezione acustica.
- d) danni alla salute, derivanti dalle vibrazioni della mano e del braccio, qualora l'apparecchio venga utilizzato per un periodo di tempo prolungato o il suo uso e la sua manutenzione non siano effettuati in modo conforme.



Avvertenza! Durante il suo utilizzo, il presente elettroutensile produce un campo elettromagnetico. In presenza di determinate condizioni, questo campo può danneggiare i dispositivi medici attivi e passivi. Per ridurre il rischio di lesioni gravi o mortali, raccomandiamo alle persone che portano dispositivi medici di consultare il proprio medico e il costruttore dello stesso prima dell'utilizzo dell'apparecchio.



Rispettare le avvertenze di sicurezza e le indicazioni per la ricarica e l'uso corretto indicato nelle istruzioni per l'uso delle batterie e del caricabatterie della serie Parkside X 20 V Team. Una descrizione dettagliata sul processo di carica e altre informazioni sono riportate nelle istruzioni per l'uso accluse separatamente.

Istruzioni di montaggio



Inserire la batteria solo quando l'apparecchio è completamente montato. In caso di accensione accidentale dell'apparecchio sussiste il pericolo di lesioni.



Quando si maneggia la lama, indossare guanti protettivi per evitare di tagliarsi.



Montaggio/rimozione della lama



Attenzione, pericolo di lesioni!

- Non utilizzare lame non affilate, piegate o che presentano altri tipi di danni.
- Utilizzare solo lame di tipologia identica alla lama in dotazione.



Maneggiando la lama, indossare guanti protettivi per evitare di tagliarsi.



Alla sezione „Pezzi di ricambio/accessori“ sono indicate le lame di ricambio.

Montaggio della lama da sega:

1. Ruotare il mandrino a cambio rapido (3) in direzione della freccia ← e inserire il corpo della lama (1) fino all'arresto nella fessura dell'alloggiamento della lama (13).
I denti della lama devono essere rivolti verso il basso.
2. Per bloccare rilasciare il mandrino a cambio rapido (3), che ritornerà nella posizione iniziale.

3. Tirando la lama da sega, verificarne il corretto posizionamento.

Rimozione della lama da sega:

4. Ruotare il mandrino a cambio rapido (3) in direzione della freccia ← ed estrarre la lama (1) dall'alloggiamento della lama (13).

D Inserimento/rimozione staffa di sostegno rami

Inserire la staffa di sostegno per rami

1. Spingere la staffa di sostegno per rami (12) sulla piastra di base (2). A tal fine premere le ali del morsetto (12a) l'una contro l'altra. Le barre di guida (12b) sulla staffa di sostegno per rami entrano negli intagli (2a) sulla piastra di base (2).
2. Rilasciare il morsetto ad ala. Il gancio a scatto (12c) della staffa di sostegno rami si inserisce nella cavità (4) della piastra di base (2) e viene fissato in questo modo.
3. Verificare il posizionamento saldo della staffa di sostegno per rami (12) tirandola.

Rimozione della staffa di sostegno rami

4. Premere le ali del morsetto (12a).
5. Tirare la staffa di sostegno per rami (12) dall'alloggiamento della sega per rami a batteria.
6. Rilasciare le ali del morsetto (12a).

Uso

C Estrarre/inserire la batteria

Rimozione della batteria:

1. Premere il tasto di sblocco (10) all'estremità dell'impugnatura (8).

2. Staccare la batteria (9).

Inserimento batteria:

3. Inserire la batteria (9) nell'apparecchio agendo lungo la barra di guida.

A Accensione/spegnimento

Accensione:

1. Accertarsi che la batteria (9) sia inserita (vedere „Rimozione/inserimento batteria“).
2. Premere il blocco di accensione (6).
3. Con il blocco di accensione premuto, premere l'interruttore ON/OFF (7). È possibile rilasciare il blocco di accensione.
4. L'interruttore di accensione/spegnimento (7) consente di regolare il numero di corse in maniera continua.

Pressione lieve:

numero di corse basso.

Pressione maggiore: numero di corse più alto. L'interruttore di accensione/spegnimento non può essere bloccato.

Spegnimento:

5. Rilasciare l'interruttore di accensione/spegnimento (7).

Caricare la batteria

1. All'occorrenza rimuovere la batteria (9) dall'apparecchio.
2. Inserire la batteria (9) nel vano del caricabatterie (11).
3. Collegare il caricabatterie (11) a una presa elettrica.
4. Quando la batteria è completamente carica, staccare il caricabatteria (11) dalla presa.
5. Staccare la batteria (9) dal caricabatterie (11).



Per una descrizione dettagliata sul processo di carica e altre informazioni consultare le istruzioni per l'uso separate della batteria / del carica-batterie della serie PARKSIDE X 20 V Team.

Avvertenze generali



Indossare i guanti di protezione per maneggiare la lama. In questo modo si evitano ferite da taglio.



Attenzione! Pericolo di danni materiali e a persone!

- Non utilizzare lame non affilate, piegate o che presentano altri tipi di danni.
- Prima di utilizzare l'apparecchio, verificare che il pezzo da lavorare sia privo di corpi estranei piegati, quali chiodi o viti. Se necessario, rimuoverli.
- Utilizzare solo lame di tipologia identica alla lama in dotazione.
- Esercitare solo la pressione necessaria al momento per effettuare il lavoro. In caso di pressione eccessiva, la lama può piegarsi e rompersi.
- Spegnerlo immediatamente l'apparecchio se la lama si inceppa. Allargare il taglio e rimuovere la lama con cautela.
- Prima di iniziare a lavorare, posizionarsi sempre lateralmente rispetto alla sega.
- Evitare di sollecitare eccessivamente l'apparecchio durante il lavoro.



Utilizzo della sega senza staffa di sostegno rami

In caso di diametri di ramo grandi e legno, tagliare senza staffa di sostegno rami.

1. Accendere l'apparecchio. Prima di accenderlo, assicurarsi che l'apparecchio non sia a contatto con il pezzo da lavorare.
2. Posizionare la piastra di base (2) sul pezzo da lavorare.
3. Segare con un avanzamento uniforme. È possibile segare in posizione orizzontale, trasversale o verticale.
4. Al termine del lavoro rimuovere la lama dal taglio (1) e solo successivamente spegnere l'apparecchio.



Tagliare con staffa di sostegno rami

In caso di diametro di rami più piccoli, tagliare con la staffa di sostegno rami.

1. Accendere l'apparecchio. Prima di accenderlo, assicurarsi che l'apparecchio non sia a contatto con il pezzo da lavorare.
2. Posizionare la staffa di sostegno per rami (12) sul pezzo da lavorare.
3. Muovere la lama con leggera pressione verso il basso.



Eeguire tagli a tuffo



Pericolo di contraccolpo! Tenere l'apparecchio ben saldo.

1. Appoggiare l'apparecchio al pezzo in lavorazione con il bordo inferiore della piastra di base (2).
2. Affondare la lama (1) nel pezzo in lavorazione, inclinando in avanti l'apparecchio finché questo non è in verticale.
3. Tagliare lungo la linea di taglio desiderata.

Pulizia/manutenzione



Prima di qualsiasi lavoro e del trasporto rimuovere la batteria dall'apparecchio. In caso di accensione accidentale dell'apparecchio sussiste il pericolo di lesioni.



Per i lavori di riparazione e manutenzione non descritti nelle presenti istruzioni per l'uso chiedere l'intervento del nostro Centro Assistenza. Usare solo componenti originali.



Maneggiando la lama, indossare sempre guanti protettivi per evitare di tagliarsi.

Eseguire i seguenti lavori di manutenzione e pulizia regolarmente. In questo modo può essere garantito un utilizzo duraturo e affidabile:

Pulizia



Tenere l'apparecchio al riparo da spruzzi e non immergerlo in acqua. Pericolo di scossa elettrica.

- Tenere pulite le aperture di ventilazione (A 5) e l'alloggiamento del motore dell'apparecchio. A tale scopo utilizzare un panno umido o una spazzola. Non utilizzare detergenti o solventi. In caso contrario si rischierebbe di danneggiare irrimediabilmente l'apparecchio.
- Pulire l'alloggiamento della lama (B 13) con un pennello o con aria compressa. A tal fine rimuovere la lama dall'apparecchio.

- Provare a pulire le superfici incrostate con un panno ben strizzato, umido, tiepido. Assicurarsi che all'interno dell'alloggiamento non entrino liquidi! In alternativa è possibile utilizzare un detergente speciale (solvente per rimuovere la resina) o uno spray multiuso. Osservare le avvertenze di sicurezza e le indicazioni del produttore del detergente speciale/spray multiuso.

Operazioni di manutenzione generali

- Prima di ogni utilizzo verificare l'assenza di difetti visibili sull'apparecchio, ad es. componenti non fissati, usurati o danneggiati.
- Verificare l'assenza di danni e il corretto posizionamento delle coperture e dei dispositivi di protezione. All'occorrenza sostituire le parti danneggiate.
- Sostituire la lama qualora non sia affilata, sia piegata o presenti altri tipi di danni.

Conservazione

- Riporre l'apparecchio in un luogo asciutto al riparo dalla polvere, fuori dalla portata dei bambini.
- Prima di uno stoccaggio prolungato (ad es. durante il periodo invernale) rimuovere la batteria dall'apparecchio.
- La temperatura di conservazione per la batteria e l'apparecchio è compresa tra 0 °C e 45 °C. Durante lo stoccaggio evitare condizioni estreme di freddo o caldo che comportino una perdita di autonomia della batteria.

Smaltimento/Rispetto dell'ambiente

Rimuovere la batteria dall'apparecchio e smaltire l'apparecchio, la batteria, gli accessori e l'imballo in modo da garantirne il corretto riciclaggio nel rispetto dell'ambiente.

Per le istruzioni sullo smaltimento della batteria, consultare le istruzioni per l'uso della batteria e del caricabatterie accluse separatamente.



Gli apparecchi elettrici non vanno smaltiti con i rifiuti domestici.

- Conferire i rami tagliati nel compostaggio e non smaltirli nel cassonetto dei rifiuti.

Ai sensi della direttiva 2012/19/UE sui rifiuti di apparecchiature elettriche ed elettroniche, i dispositivi elettrici usati devono essere raccolti separatamente e riciclati secondo procedure ecologicamente corrette. A seconda del recepimento nel diritto nazionale, le possibilità sono le seguenti:

- restituzione ad un punto vendita,
- conferimento ad un centro di raccolta ufficiale. Per informazioni in merito rivolgersi al servizio di raccolta locale o al nostro centro di assistenza.
- restituzione al produttore/commerciante. Ci occupiamo gratuitamente dello smaltimento dei vostri apparecchi difettosi.

Tali disposizioni non contemplano gli accessori e i dispositivi ausiliari privi di componenti elettrici, a corredo dell'apparecchio da smaltire.

Portare l'apparecchio ad un centro di riciclaggio. Si possono separare i pezzi in plastica e metallo secondo il genere e poi

portarli al centro di riciclaggio. Chiedere a tal proposito al nostro servizio assistenza clienti.

A Ricerca dei guasti

Problema	Possibile causa	Soluzione
L'apparecchio non si accende	Batteria (9) scarica	Ricaricare la batteria (vedere le istruzioni per l'uso separate)
	Batteria (9) non inserita	Inserire la batteria (vedere "Estrazione/inserimento della batteria")
	Blocco accensione (6) non azionato correttamente	Effettuare l'accensione (vedere „Utilizzo“)
	Interruttore ON/OFF (7) difettoso	Riparazione al centro assistenza
Nell'apparecchio si verificano interruzioni	Contatto difettoso interno	Riparazione al centro assistenza
	Interruttore di accensione/spengimento (7) difettoso	
Potenza di taglio limitata	Lama (1) non affilata	Inserire una lama nuova
	Velocità di taglio errata	Adeguare la velocità di taglio
	Potenza ridotta della batteria	Ricaricare la batteria (vedere le istruzioni per l'uso separate)
In breve tempo la lama non è più affilata	Pressione esercitata eccessiva	Ridurre la pressione
	Velocità di taglio eccessiva	Ridurre la velocità di taglio

Pezzi di ricambio/Accessori

È possibile ordinare pezzi di ricambio e accessori all'indirizzo www.grizzlytools.shop

In caso di problemi con la procedura d'ordine, utilizzare il modulo di contatto. Per ulteriori domande rivolgersi al „Service-Center“ (vedere pagina 160).

Position Istruzioni per l'uso	Position Disegno esploso	Denominazione	N° d'ordine
1	1	Lama	13800404
12	2	Staffa di sostegno rami	91105609

Garanzia

Gentile cliente, Su questo apparecchio Le viene concessa una garanzia di 3 anni a partire dalla data di acquisto. In caso di difetti di questo prodotto può avanzare diritti legali nei confronti del venditore del prodotto. Tali diritti legali non vengono limitati dalla nostra garanzia qui di seguito rappresentata.

Condizioni di garanzia

Il termine di garanzia inizia con la data di acquisto. La preghiamo di conservare in un luogo sicuro lo scontrino fiscale originale. Questo documento viene richiesto come prova d'acquisto. Qualora subentrasse un difetto di materiale o di fabbricazione entro tre anni a partire dalla data di acquisto di questo prodotto, il prodotto verrà riparato o sostituito – a nostra discrezione - gratuitamente da noi. Questa prestazione di garanzia presuppone che venga presentata entro il termine di tre anni l'apparecchio difettoso e la prova d'acquisto (scontrino fiscale) e descritto brevemente per iscritto in che cosa consiste il difetto e quando si è verificato. Se il difetto è coperto dalla nostra garanzia, riceverà il prodotto riparato oppure un prodotto nuovo. Con la riparazione o la sostituzione del prodotto non inizia un nuovo periodo di garanzia.

Tempo di garanzia e diritti legali per vizi della cosa

Il periodo di garanzia non viene prolungato. Questo vale anche per parti sostituite e riparate. Difetti e vizi presenti già al momento dell'acquisto devono essere segnalati immediatamente dopo la rimozione dall'imballaggio.

Riparazioni che accorrono dopo il periodo di garanzia sono a pagamento.

Volume di garanzia

L'apparecchio è stato prodotto accuratamente secondo severe direttive di qualità e controllato con coscienza prima della consegna.

La prestazione di garanzia vale per difetti di materiale o di fabbricazione. Questa garanzia non si estende ai componenti del prodotto che sono soggetti a normale usura e che quindi possono essere visti come parti di usura (ad es. lama) oppure per danneggiamenti delle parti fragili (ad esempio, lo switch, Pattino, Protezione da distacco trucioli).

Questa garanzia decade se il prodotto è stato danneggiato, non usato correttamente o non mantenuto. Per un uso corretto del prodotto devono essere osservate tutte le indicazioni riportate nelle istruzioni per l'uso. Destinazioni d'uso e azioni sconsigliate nelle istruzioni d'uso o dalle quali si viene avvertiti, sono tassativamente da evitare. Il prodotto è destinato solo per i privati e non per uso commerciale. In caso di uso improprio, esercizio della forza e interventi non effettuati dalla nostra filiale di assistenza tecnica autorizzata, decade la garanzia.

Svolgimento in caso di garanzia

Per garantire una rapida elaborazione della Sua pratica, La preghiamo di seguire le seguenti indicazioni:

- Per tutte le richieste tenere a portata di mano lo scontrino fiscale e il codice di identificazione (IAN 410564_2110) come prova d'acquisto.
- I codici articolo sono riportati sulla targhetta del tipo.
- Nel caso in cui si dovessero verificare difetti funzionali o altri vizi, La preghiamo di contattare **telefonticamente** o per **e-mail**. Riceverà ulteriori informazioni sullo svolgimento del Suo reclamo.



- Un prodotto rilevato come difettoso può essere inviato con porto franco all'indirizzo di assistenza comunicato, previa consultazione del nostro servizio di assistenza tecnica, allegando la prova d'acquisto (scontrini fiscali) e l'indicazione, in che cosa consiste il difetto e quando si è verificato. Per evitare problemi di accettazione e costi aggiuntivi, usare tassativamente solo l'indirizzo che Le è stato comunicato. Assicurarsi che la spedizione non avvenga in porto assegnato, con merce ingombrante, corriere espresso o altro carico speciale. Spedire l'apparecchio inclusi tutti gli accessori forniti insieme al momento dell'acquisto e garantire un imballaggio di trasporto sufficientemente sicuro.

Servizio di riparazione

Riparazioni **non soggette alla garanzia** possono essere effettuate dietro fattura dalla nostra filiale di assistenza tecnica previo preventivo gratuito da parte della stessa. Possiamo lavorare solo apparecchi che vengono spediti sufficientemente imballati e affrancati.

Attenzione: Spedire l'apparecchio alla nostra filiale in condizioni pulite e con l'indicazione del difetto.

Apparecchi spediti in porto assegnato - con merce ingombrante, corriere espresso o altro carico speciale - non vengono accettati. Lo smaltimento degli apparecchi difettosi spediti viene effettuato da noi gratuitamente.

Service-Center

IT Assistenza Italia
Tel.: 8007 81188
E-Mail: grizzly@lidl.it
IAN 410564_2110

MT Assistenza Malta
Tel.: 80062230
E-Mail: grizzly@lidl.com.mt
IAN 410564_2110

Importatore

Non dimenticare che il seguente indirizzo non è un indirizzo di assistenza tecnica. Contattare prima di tutto il centro di assistenza tecnica sopra nominato.

Grizzly Tools GmbH & Co. KG
Stockstädter Straße 20
63762 Großostheim
GERMANY
www.grizzlytools.de

Sadržaj

Bevezető	161
Rendeltetésszerű használat	161
Általános leírás	162
Szállítási terjedelem	162
Működés leírása	162
Áttekintés	162
Műszaki adatok	162
Töltési idő.....	163
Biztonsági utasítások	164
A használati útmutatóban használt szimbólumok	164
A készüléken található képjelek	164
Általános biztonsági tudnivalók elektromos szerszámgépekhez.....	164
Biztonsági utasítások ide-oda mozgó fűrészekhez	168
Maradvány-kockázatok.....	169
Összeszerelési útmutató	169
Ág-tartókengyel behelyezése/ kivétele	170
Használat	170
Akkumulátor kivétele/behelyezése... ..	170
Be-/kikapcsolás	170
Akkumulátor töltése	170
Általános munkavégzéssel kapcsolatos utasítások.....	171
Fűrészelés ág-tartókengyel nélkül....	171
Fűrészelés ág-tartókengyellel	171
Merülővágás végzése.....	171
Tisztítás / karbantartás	172
Tisztítás.....	172
Általános karbantartási munkák	172
Tárolás	172
Ártalmatlanítás/ Környezetvédelem	173
Hibakeresés	174
Pótalkatrészek / Tartozékok	174
HU JÓTÁLLÁSI TÁJÉKOZTATÓ	175
Az eredeti CE megfelelőségi nyilatkozat fordítása	202
Robbantott ábra	205

Bevezető

Gratulálunk az Ön által megvásárolt új berendezéshez. Ezzel egy kiváló minőségű termék mellett döntött. A jelen készülék minőségét a gyártás alatt ellenőrizték és alátették egy végső ellenőrzésnek. Ezzel a készülék működőképessége biztosított.



A használati útmutató a termék részét képezi.

Fontos utasításokat tartalmaz a biztonságra, a használatra és a hulladéktávoltásra vonatkozóan. A termék használata előtt ismerkedjen meg az összes kezelési és biztonsági útmutatással. A terméket csak a leírtaknak megfelelően és a megadott használati területen lehet alkalmazni. Órizzze meg jól az útmutatót és a termék harmadik személynek való továbbadása esetén mellékelje az összes dokumentumot.

Rendeltetésszerű használat

A készüléket faanyagon végzett, könnyű és közepesen nehéz fűrészelési munkákhoz tervezték. A készülék felszerelt ág-tartókengyellel ágak fűrészelésére alkalmas.

A készülék minden más, a jelen használati útmutatóban nem kifejezetten engedélyezett alkalmazása esetén kár keletkezhet a készülékben és komoly veszélyt jelenthet a felhasználó számára.

A készüléket felnőttek használhatják. Soha ne engedje, hogy gyerekek vagy olyan személyek használják a gépet, akik nem ismerik ezt a használati útmutatót. Helyi előírások korlátozhatják a géphasználó életkorát.

A készüléket kezelő vagy felhasználó személy felel más személyeknek okozott

balesetekért vagy tulajdonukon okozott károkért.

A gyártó nem vállal felelősséget a nem rendeltetésszerű használatból vagy helytelen kezeléssel eredő károkért. A készülék nem alkalmas ipari használatra. Ipari használat esetén a garancia érvényét veszti.

A készülék a Parkside X 20 V TEAM sorozat része és a Parkside X 20 V TEAM sorozat akkumulátoraival üzemeltethető.

Az akkumulátorokat csak a Parkside X 20 V TEAM sorozat töltőivel szabad tölteni.

Általános leírás

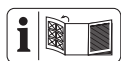

A fontosabb komponensek ábrája a kihajtható oldalon található.

Szállítási terjedelem

Csomagolja ki a készüléket és ellenőrizze teljességét:

- Akkus ágfűrész
- ág-tartókengyel
- fűrészlap
- tároló koffer
- használati útmutató



Az akkumulátor és a töltő nem része a csomagnak.

Működés leírása

Az akkumulátoros ágfűrész egy kézi fűrész egy oda-vissza mozgó fűrészlappal.

A kezelőelemek funkciója az alábbi leírásban található.

Áttekintés



- 1 fűrészlap
- 2 talplemez bevágással (2a)
- 3 gyorstokmány
- 4 mélyedés az ág-tartókengyelhez
- 5 szellőzőnyílások
- 6 kapcsolózár
- 7 be-/kikapcsoló
- 8 markolat
- 9 akkumulátor
- 10 akkumulátor kioldó gombja
- 11 töltő
- 12 ág-tartókengyel
- 12a szárnyas szorító
- 12b vezetősín
- 12c akasztókampó



- 13 fűrészlap-befogó

Műszaki adatok

Akkus kerti fűrész 20 V	
.....PASA 20-Li A1	
Motorfeszültség U	20 V ==
Üresjáratú löketség 0-2700 min ⁻¹	
Löklet	20 mm
Max. vágásmélység (ág-tartókengyel nélkül).....	max. 90 mm
Súly (akkumulátor nélkül).....	1,45 kg
Akkumulátor-hőmérsékletek	max. 50 °C
Töltés	4 - 40 °C
Üzemeltetés.....	-20 - 50 °C
Tárolás.....	0 - 45 °C
Hangnyomásszint	
(L _{pA}).....	79,7 dB (A); K _{pA} = 3 dB
Hangteljesítményszint (L _{WA})	
mért	90,7 dB(A); K _{WA} =3 dB
Rezgés (a _h)	
faforgácslapok fűrészélése	
esetén a _{h,B}	4,194 m/s ² ; K=1,5 m/s ²
fagerendák fűrészélése	
esetén a _{h,WB}	4,524 m/s ² ; K=1,5 m/s ²

Töltési idő

A készülék a Parkside X 20 V TEAM sorozat része és a Parkside X 20 V TEAM sorozat akkumulátoraival üzemeltethető.

A Parkside X 20 V TEAM sorozat akkumulátorait csak a Parkside X 20 V TEAM sorozat töltőivel szabad tölteni.

Javasoljuk, hogy ezt a készüléket kizárólag az alábbi akkumulátorokkal üzemeltesse: PAP 20 A1, PAP 20 A2, PAP 20 A3,

PAP 20 B1, PAP 20 B3, Smart PAPS 204 A1.

Javasoljuk, hogy ezeket az akkumulátorokat az alábbi töltőkkel töltsse: PLG 20 A1, PLG 20 A2, PLG 20 A3, PLG 20 A4, PLG 20 C1, PLG 20 C3, PDSLГ 20 A1, Smart PLGS 2012 A1.

Figyelem! A kompatibilis akkumulátorok aktuális listája az alábbi oldalon található: www.lidl.de/akku

Töltési idő (perc)	PAP 20 A1 PAP 20 B1	PAP 20 A2	PAP 20 A3 PAP 20 B3	Smart PAPS 204 A1	Smart PAPS 208 A1
PLG 20 A1 PLG 20 A4 PLG 20 C1	60	90	120	120	210
PLG 20 A2	45	60	80	80	165
PLG 20 A3 PLG 20 C3	35	45	60	50	120
PDSLГ 20 A1	35	45	60	50	120
Smart PLGS 2012 A1	35	40	40	40	50

A zaj- és rezgésszint értékek a megfelelőségi nyilatkozatban megnevezett szabványoknak és előírásoknak megfelelően kerültek meghatározásra.

A megadott rezgés-összértékek és a megadott zajkibocsátási értékek szabványosított mérési eljárással lettek meghatározva és felhasználhatók az elektromos kéziszerszámok egymással való összehasonlítására.

A megadott rezgés-összértékek és a megadott zajkibocsátási értékek a terhelés előzetes megbecsléséhez is felhasználhatók.



Figyelmeztetés:

A rezgés- és zajkibocsátási értékek az elektromos kéziszerszám tényleges használata során eltérhetnek a megadott értékektől az elektromos kéziszerszám használatától és különösen attól függően, hogy milyen munkadarab kerül megmunkálásra. Próbálja a lehető legalacsonyabb szinten tartani a rezgés- és zajterhelést. A terhelés csökkentésére tett intézkedés lehet például a kesztyű viselése a szerszám használata során és a munkaidő korlátozása. Ebben az esetben a működési ciklus minden részét figyelembe kell venni (például amikor az elektromos kéziszerszám ki van kapcsolva, és

amikor bár be van kapcsolva, de terhelés nélkül fut).

Biztonsági utasítások

Ez a fejezet a készülékkel történő munkavégzés során betartandó alapvető biztonsági előírásokat tartalmazza.

A használati útmutatóban használt szimbólumok



Veszélyjelek a személyi sérülés vagy anyagi kár elhárítására vonatkozó utasításokkal.



Utasító jelzések az anyagi kár elhárítására vonatkozó utasításokkal.



Viseljen kesztyűt a fűrészlap kezelése során.



Tájékoztató jelzések, amelyek a szerszámgép optimális kezeléséről informálnak.

A készüléken található képek



Figyelem!



Olvassa el a használati útmutatót



Ne tegye ki a készüléket nedvességnek. Ne dolgozzon esőben.



Az elektromos készülékek nem tartoznak a háztartási hulladékba



Ez a készülék a PARKSIDE X 20 V TEAM sorozat része.

Általános biztonsági tudnivalók elektromos szerszámgépekhez



FIGYELMEZTETÉS! Olvassa el az elektromos kéziszerszámhoz tartozó összes biztonsági utasítást, tudnivalót, illusztrációt és műszaki adatot. A biztonsági tudnivalók és utasítások betartásának elmulasztása áramütést, tüzet és/vagy súlyos sérüléseket okozhat.

A jövőbeni használat érdekében őrizzen meg minden biztonsági tudnivalót és útmutatót.

A biztonsági tudnivalókban alkalmazott „elektromos szerszámgép” fogalom hálózatról működtetett elektromos szerszámgépekre (hálózati kábellel) és akkuval működtetett elektromos szerszámgépekre (hálózati kábel nélkül) vonatkozik.

1) MUNKAHELYI BIZTONSÁG

- a) **Munkaterületét mindig tartsa tisztán és jól megvilágítva.** A rendtelenség vagy a megvilágítatlan munkaterületek balesetekhez vezethetnek.
- b) **Ne dolgozzon az elektromos szerszámgéppel robbanásveszélyes környezetben, ahol éghető folyadékok, gázok vagy porok találhatóak.** Az elektromos szerszámgépek szikrákat hoznak létre, melyek meggyújthatják a port vagy a gőzöket.
- c) **Az elektromos szerszámgép használata közben tartsa távol a gyermekeket és az egyéb személyeket.** Ha elvonják a figyelmét, elveszítheti a szerszámgép feletti uralmat.

2) ELEKTROMOS BIZTONSÁG

- a) **Az elektromos szerszám gép csatlakozó dugójának passzolnia kell a dugaszoló aljzatba. A dugót semmilyen módon sem szabad módosítani. Ne használjon adapterdugókat védőföldelt elektromos szerszámgépekkel együtt.** A módosítás nélküli dugók és a megfelelő dugaszoló aljzatok csökkentik az áramütés kockázatát.
- b) **Kerülje teste érintkezését a földelt felületekkel, mint pl. csövekkel, fűtőtestekkel, tűzhelyekkel és hűtőszekrényekkel.** Megné az áramütés veszélyének kockázata, ha az Ön teste földelve van.
- c) **Az elektromos szerszám gépeket esőtől és nedvességtől távol kell tartani.** Nő az áramütés kockázata, ha víz hatol be az elektromos szerszám gépbe.
- d) **Ne használja a kábelt rendeltetésétől eltérő célokra, az elektromos szerszám gép hordozásához, felakasztásához vagy a dugó dugaszoló aljzatból történő kihúzásához. Tartsa távol a kábelt hőtől, olajtól, éles peremektől vagy mozgásban lévő készülékelemektől.** A sérült vagy összegabalyodott kábelek növelik az áramütés kockázatát.
- e) **Ha egy elektromos szerszám géppel a szabadban akar dolgozni, csak olyan hosszabbító kábelt használjon, amely külső terekben is alkalmazható.** A kültéri használatra alkalmas hosszabbító kábel alkalmazása csökkenti az áramütés kockázatát.

- f) **Ha az elektromos kéziszerszám nedves helyen történő használata elkerülhetetlen, használjon áram-védőkapcsolót.** Az áram-védőkapcsoló használata csökkenti az áramütés kockázatát.

3) SZEMÉLYEK BIZTONSÁGA

- a) **Legyen figyelmes, ügyeljen arra, hogy mit csinál és végezze a munkát racionálisan az elektromos szerszám géppel. Soha ne használjon elektromos szerszám gépet, ha fáradt, illetve kábítószerek, alkohol vagy gyógyszerek hatása alatt áll.** Egy elektromos szerszám gép használata közben egyetlen figyelmetlen pillanatra is komoly sérülésekhez vezethet.
- b) **Hordjon személyi védőfelszerelést és mindig egy védőszemüveget.** A személyi védőfelszerelés, mint a pormaszok, a csúszásálló biztonsági cipők, a védősisak vagy a hallásvédő viselése, az elektromos szerszám gép mindenkorai fajtája és alkalmazása függvényében, csökkenti a sérülések kockázatát.
- c) **Kerülje a véletlen üzembe helyezést. Győződjön meg arról, hogy az elektromos szerszám gép ki van kapcsolva, mielőtt áramellátásra és/vagy akkora csatlakoztatja, felemeli vagy hordozza.** Balesetekhez vezethet, ha az elektromos szerszám gép hordozása közben a kapcsolón tartja az ujját, vagy a készüléket bekapcsolva csatlakoztatja az áramellátásra.
- d) **Az elektromos szerszám gép bekapcsolása előtt távolítsa el a beállító szerszámokat vagy a csavarkulcsot.** A forgó készülékérés-

zekben lévő szerszám vagy kulcs sérülésekhez vezethet.

- e) **Kerülje az abnormális testtartást. Gondoskodjon a stabil álló helyzetről és mindenkor tartsa meg egyensúlyát.** Így váratlan helyzetekben jobban tudja kontrollálni az elektromos szerszám-gépet.
- f) **Viseljen megfelelő ruházatot. Ne viseljen bő ruházatot vagy ékszereket. Haját, ruházatát és kesztyűit tartsa távol a mozgásban lévő alkotóelemektől.** A mozgásban lévő alkotóelemek elkapathatják a laza ruházatot, az ékszereket vagy a hosszú haját.
- g) **Amennyiben a készülékhez porszívó és porgyűjtő berendezés is szerelhető, akkor azokat fel kell helyezni és megfelelően használni kell.** Porszívó alkalmazása csökkentheti a por miatti veszélyeztetéseket.
- h) **Ne gondolja, hogy biztonságban van és ne hagyja figyelmen kívül az elektromos kéziszerszámokra vonatkozó biztonsági előírásokat akkor sem, ha többszöri használat után jól ismeri az elektromos kéziszerszám használatát.** A figyelmetlenség már a másodperc törtrésze alatt is súlyos sérülésekhez vezethet.

4) AZ ELEKTROMOS SZERSZÁMGÉP ALKALMAZÁSA KEZELÉSE

- a) **Ne terhelje túl a készüléket. Munkájához használja az annak megfelelő elektromos szerszám-gépet.** A megfelelő elektromos szerszám-géppel jobban és biz-

tonságosabban dolgozhat a megadott teljesítménytartományban.

- b) **Ne használjon olyan elektromos szerszám-gépet, melynek meghibásodott a kapcsolója.** A nem be- vagy kikapcsolható elektromos szerszám-gép veszélyes és meg kell javíttatni.
- c) **Húzza ki a hálózati csatlakozódugót a csatlakozóaljzatból és/vagy távolítsa el a levehető akkumulátort, mielőtt beállításokat végez a készüléken, betétszerszámokat cserél vagy az elektromos kéziszerszámot elteszi.** Ez az óvintézkedés megakadályozza az elektromos szerszám-gép véletlen beindulását.
- d) **A használaton kívül lévő elektromos szerszám-gépek tárolása gyermekek által el nem érhető helyen történjen. Ne engedje, hogy olyan személyek használják a készüléket, akik azt nem ismerik és jelen utasításokat nem olvasták el.** Az elektromos szerszám-gépek veszélyesek, ha azokat tapasztalatlan személyek használják.
- e) **Gondosan ápolja az elektromos kéziszerszámot és a betétszerszámokat. Ellenőrizze, hogy a mozgatható alkotóelemek kifogástalanul működjenek, és ne szoruljanak, illetve hogy ne legyenek eltörve vagy olyan mértékben megsérülve alkotóelemek, hogy az csorbítsa az elektromos szerszám-gép működését.** A készülék használata előtt a sérült alkotóelemeket javíttassa meg. Számos baleset okát a rosszul karbantartott elektromos szerszám-gépek képezik.
- f) **A vágószerszámokat tartsa élesen és tisztán.** A gondosan ápol-

éles vágóélekkel rendelkező vágószerszámok kevésbé szorulnak be és könnyebben vezethetők.

- g) Az elektromos szerszámgépet, a tartozékokat, a behelyezhető szerszámokat stb. alkalmazza jelen utasításoknak megfelelően. Eközben vegye figyelembe a munkafeltételeket és a kivitelezendő tevékenységet.** Az elektromos szerszámgépek rendeltetés szerinti alkalmazásoktól eltérő célra történő használata veszélyes szituációkat teremthet.
- h) A markolatokat és fogófelületeket tartsa szárazon, tisztán és olaj- illetve zsírinten. A csúszós markolatok és fogófelületek nem teszik lehetővé az elektromos kéziszerszám biztonságos használatát és irányítását váratlan helyzetekben.**

5) AKKUS KÉSZÜLÉKEK GONDOS KEZELÉSE ÉS HASZNÁLATA

- a) Az akkukat csak a gyártó által javasolt akkutöltőkben töltsse fel.** Meghatározott fajtájú akkukhoz készült akkutöltő eltérő fajtájú akkukkal történő használata esetén tűzveszély áll fenn.
- b) Az elektromos szerszámgépekben mindig csak az azokkal történő használat céljára rendeltetett akkukat használja.** Az eltérő akkuk használata sérüléseket okozhat és tűzveszélyt rejt magában.
- c) A használaton kívüli akkut tartsa távol gemkapcsoktól, érméktől, kulcsoktól, szögektől, csavaroktól és egyéb olyan apró fémtárgyaktól, melyek az érintkezők áthidalását okozhatják.** Az akku érintkezői között fellépő

rövidzárlat égési sérüléseket okozhat és tűzveszélyes.

- d) Hibás alkalmazás esetén folyadék juthat ki az akkuból. Kerülje az azzal való érintkezést. Véletlen érintkezés esetén vízzel alaposan le kell öblíteni.** Ha a folyadék szembe kerül, kérje orvos segítségét is. A kifolyt akkufolyadék irritálhatja a bőrt vagy égési sérüléseket okozhat.
- e) Ne használjon sérült vagy átalakított akkumulátort.** A sérült vagy átalakított akkumulátorok előre nem látható módon viselkedhetnek, és tüzet, robbanást vagy személyi sérülést okozhatnak.
- f) Ne tegyen ki akkumulátort tűznek vagy magas hőmérsékletnek.** Tűz vagy 130 °C feletti hőmérséklet robbanást okozhat.
- g) Kövesse a töltésre vonatkozó utasításokat és soha ne töltsse az akkumulátort vagy az akkumulátoros szerszámot a használati útmutatóban megadott hőmérsékleti tartományon kívül.** A helytelen vagy a megengedett hőmérsékleti tartományon kívüli töltés tönkre teheti az akkumulátort és növeli a tűzveszélyt.

6) VEVŐSZOLGÁLAT

- a) Elektromos szerszámgépe javíttatásához csak szakképzett szakszemélyzetet és csak eredeti pótalkatrészeket vegyen igénybe.** Ezzel biztosított, hogy az elektromos szerszámgép biztonságos marad.
- b) Soha ne végezzen karbantartást sérült akkumulátorokon.** Az akkumulátorok valamennyi karbantartását

csak a gyártó vagy hivatalos vevőszolgálatok végezhetik.

Biztonsági utasítások ide-oda mozgó fűrészekhez

- **Az elektromos kéziszerszámot csak a szigetelt markoló felületénél fogja meg, ha olyan munkát végez, ahol a használatban lévő szerszám rejtett kábelekbe ütközhet.** Feszültség alatt álló vezetékkel való érintkezés feszültség alá helyezheti a készülék fém részeit is és áramütést okozhat.
- **Erősítse és rögzítse a munkadarabot satuval vagy más módon egy stabil felületre.** Ha a munkadarabot csak kézzel vagy testének támasztva tartja, akkor az instabil marad és irányíthatatlanná válhat.
- **Ne nyúljon a fűrészelési terület közelébe. Ne nyúljon a munkadarab alá.** Sérülésveszély áll fenn, ha hozzáér a fűrészlaphoz.
- **Ellenőrizze a megmunkálandó anyagot, hogy nincsenek-e benne idegen tárgyak, például szögek, csavarok stb. és távolítsa el azokat.**
- **Az elektromos kéziszerszámot csak bekapcsolt állapotban vezesse a munkadarab felé.** Ha a vágószerszám megakad a munkadarabban, fennáll a visszaütés veszélye.
- **Ügyeljen arra, hogy a talplemez vagy az ág-tartókengyel fűrészelés közben mindig felfeküdjön a munkadarabra.** A fűrészlap megakadhat és Ön elveszítheti uralmát az elektromos kéziszerszám fölött.
- **A munkafolyamat befejezése után kapcsolja ki az elektromos kéziszerszámot és csak akkor**

húzza ki a fűrészlapot a vágatból, ha az már teljesen leállt. Ily módon elkerülhető a visszaütés és biztonságosan leteheti a szerszámot.

- **Csak ép, kifogástalan fűrészlapokat használjon.** Az elgörbült vagy tompa fűrészlapok könnyen eltörhetnek, negatívan befolyásolhatják a vágást vagy visszaütést okozhatnak.
- **Ne fékezze le a fűrészlapot kikapcsolás után oldalirányú ellennyomással.** A fűrészlap megsérülhet, eltörhet vagy visszaütést okozhat.
- **Rögzítse megfelelően az anyagot. Ne kézzel vagy lábbal támassza a munkadarabot. Ne érjen hozzá a működő fűrészsel semmilyen tárgyhoz vagy a talajhoz.** Visszaütés veszélye áll fenn.
- **Használjon megfelelő kereső készüléket a rejtett vezetékek érzékeléséhez vagy kérje a helyi energiaszolgáltató cég segítségét.** Elektromos vezetékkel történő érintkezés áramütést vagy tüzet, gázvezetékkel történő érintkezés robbanást okozhat. Vízvezetékek sérülése anyagi kárt és áramütést okozhat.
- **Munka közben tartsa erősen az elektromos kéziszerszámot és gondoskodjon a biztos álló helyzetről.**
- **Várja meg, amíg az elektromos kéziszerszám teljesen leáll, mielőtt leteszi azt.** A vágószerszám elakadhat és Ön elveszítheti uralmát az elektromos kéziszerszám fölött.
- **Azonnal kapcsolja ki a készüléket, ha a fűrészlap megakad. Feszítse szét a vágatot és óvatosan húzza ki a fűrészlapot.** Előfordulhat, hogy elveszíti uralmát az elektromos kéziszerszám fölött.

- **Ne fűrészeljen olyan anyagokat (pl. ólomtartalmú festékeket és bevonatokat vagy azbeszt-tartalmú anyagokat), amelyek pora káros lehet az egészségre.**
- **Ne használjon olyan tartozékokat, amelyeket a PARKSIDE nem ajánl.** Ez áramütést vagy tüzet okozhat.

Maradvány-kockázatok

Akkor is mindig maradnak maradvány-kockázatok, ha az elektromos kéziszerszámot az előírtaknak megfelelően kezeli. A következő veszélyek léphetnek fel a jelen elektromos kéziszerszám felépítéséből és kivitelezéséből adódóan:

- tüdőkárosodás, ha nem visel megfelelő légzésvédőt.
- vágási sérülések
- halláskárosodás, ha nem visel megfelelő hallásvédőt.
- a kéz és kar rezgésből adódó egészségkárosodása, amennyiben a készüléket hosszabb ideig vagy nem megfelelően használja vagy a készülék nincs megfelelően karbantartva.



Figyelmeztetés! Ez az elektromos kéziszerszám elektromágneses mezőt generál működés közben. Ez a mező adott esetben hátrányosan befolyásolhatja az aktív és passzív orvosi implantátumokat. A súlyos vagy halálos sérülések kockázatának csökkentése érdekében azt javasoljuk az orvostechikai implantátummal élő személyeknek, hogy a készülék használata előtt kérjék orvosuk vagy az orvosi implantátum gyártójának tanácsát.



Vegye figyelembe a Parkside X 20 V Team akkumulátor és töltő használati útmutatójában lévő töltésre és helyes használatra vonatkozó biztonsági utasításokat és tudnivalókat. A töltés részletes leírása és további információk ebben a külön használati útmutatóban található.

Összeszerelési útmutató



Csak akkor helyezze be az akkumulátort, ha a készülék teljesen össze van szerelve. A készülék véletlen bekapcsolása esetén sérülésveszély áll fenn.



A vágási sérülések elkerülése érdekében, viseljen mindig védőkesztyűt a fűrészlap használata során.



B Fűrészlap felszerelése/levétele



Vigyázat, sérülésveszély!

- Ne használjon életlen, hajlott vagy más módon sérült fűrészlapokat.
- Csak olyan fűrészlapokat használjon, amelyek fűrészlappszára megegyezik a mellékelt fűrészlappal.



A vágási sérülések elkerülése érdekében, viseljen mindig védőkesztyűt a fűrészlap használata során.



Pót-fűrészlapok az „Alkatrészek/tartozékok” fejezetben található.

Fűrészlap felszerelése:

1. Forgassa el a gyorstokmányt (3) a ← nyíl irányába és helyezze be a fűrészlap (1) szárát a fűrészlap-befogó (13) nyílásába ütközésig. A fűrészlap fogainak lefelé kell mutatniuk.
2. A reteszeléshez hagyja, hogy a gyorstokmány (3) visszaugorjon a kiindulási helyzetbe.
3. A fűrészlap meghúzásával ellenőrizze a fűrészlap stabil helyzetét.

Fűrészlap levétele:

4. Forgassa el a gyorstokmányt (3) a ← nyíl irányába és húzza ki a fűrészlapot (1) a fűrészlap-befogóból (13).

D Ág-tartókengyel behelyezése/kivétele

Ág-tartókengyel behelyezése

1. Tolja az ág-tartókengyelt (12) a talplemezre (2). Ehhez nyomja össze a szárnyas szorítókat (12a). Az ág-tartókengyelen lévő vezetősínek (12b) beleillenek a talplemezen (2) lévő bevágásokba (2a).
2. Engedje el a szárnyas szorítókat. Az ág-tartókengyel akasztókampója (12c) beakad a talplemez (2) mélyedésébe (4) és ezzel rögzül.
3. Az ág-tartókengyel meghúzásával ellenőrizze az ág-tartókengyel (12) stabil helyzetét.

Ág-tartókengyel kivétele

4. Nyomja meg a szárnyas szorítókat (12a).
5. Húzza ki az ág-tartókengyelt (12) az akkumulátoros ágfűrész befogójából.
6. Engedje el a szárnyas szorítókat (12a).

Használat

G Akkumulátor kivétele/behelyezése

Akkumulátor kivétele:

1. Nyomja meg a markolat (8) végén lévő kioldó gombot (10).
2. Húzza ki az akkumulátort (9).

Akkumulátor behelyezése:

3. Csúsztassa be az akkumulátort (9) a vezetősínek mentén a készülékbe.

A Be-/kikapcsolás

Bekapcsolás:

1. Győződjön meg arról, hogy az akkumulátor (9) be van helyezve (lásd „Akkumulátor kivétele/behelyezése”).
2. Nyomja meg a kapcsolózárt (6).
3. Nyomja meg a be-/kikapcsolót (7) megnyomott kapcsolózárral együtt. Elengedheti a kapcsolózárt.
4. A be-/kikapcsoló gombbal (7) fokozatmentesen szabályozható a löketség. **Enyhe nyomás:** alacsony löketség. **Nagyobb nyomás:** magasabb löketség. A be-/kikapcsoló gomb nem zárható le.

Kikapcsolás:

5. Engedje el a be-/kikapcsolót (7).

Akkumulátor töltése

1. Adott esetben vegye ki a töltőt (9) a készülékből.
2. Csúsztassa az akkumulátort (9) a töltő (11) töltőnyílásába.
3. Csatlakoztassa a töltőt (11) egy csatlakozójához.
4. Feltöltést követően válassza le a töltőt (11) a hálózatról.

5. Húzza ki az akkumulátort (9) a töltőből (11).



A töltés részletes leírása és további információk a PARKSIDE X 20 V Team termékcsalád akkumulátoraihoz/ töltőjéhez tartozó külön használati útmutatóban található.

Általános munkavégzéssel kapcsolatos utasítások



Viseljen védőkesztyűt, ha a fűrészlappal dolgozik. Ily módon elkerülheti a vágási sérüléseket.



Figyelem! Személyi sérülés és anyagi kár veszélye!

- Ne használjon életlen, hajlott vagy más módon sérült fűrészlapokat.
- Fűrészelés előtt ellenőrizze a munkadarabot, hogy nincs-e rajta rejtett idegen test, mint például szögek, csavarok. Ezeket távolítsa el.
- Csak olyan fűrészlapokat használjon, amelyek fűrészlapszára megegyezik a mellékelt fűrészlapéval.
- Csak akkora nyomást fejtsen ki, amennyi a fűrészeléshez éppen szükséges. Túl erős nyomás kifejtése esetén a fűrészlap elferdülhet vagy eltörhet.
- Azonnal kapcsolja ki a készüléket, ha a fűrészlap megakad. Feszítse szét a vágatot és óvatosan húzza ki a fűrészlapot.
- Munkavégzés közben a fűrészhez képest mindig oldalt álljon.
- Kerülje a készülék túlzott igénybevételét a munka során.

F Fűrészelés ág-tartókengyel nélkül

Nagy átmérőjű ágak és fa esetén fűrészeljen ág-tartókengyel nélkül.

1. Kapcsolja be a készüléket. Ügyeljen arra a készülék bekapcsolása előtt, hogy a készülék ne érjen hozzá a munkadarabhoz.
2. Helyezze fel a talplemezt (2) a munkadarabra.
3. Fűrészeljen egyenletes előretolással. Vízszintesen, átlósan vagy függőlegesen is fűrészelhet.
4. A munka után vegye ki a fűrészlapot (1) a vágatból és csak ezután kapcsolja ki a készüléket.

E Fűrészelés ág-tartókengyellel

Kisebb átmérőjű ágak esetén fűrészeljen ág-tartókengyellel.

1. Kapcsolja be a készüléket. Ügyeljen arra a készülék bekapcsolása előtt, hogy a készülék ne érjen hozzá a munkadarabhoz.
2. Helyezze fel az ág-tartókengyelt (12) a munkadarabra.
3. Mozgassa a fűrészlet enyhe nyomással lefelé.

G Merülővágás végzése



Visszaütés veszélye! Tartsa erősen a készüléket.

1. Helyezze fel a készüléket a talplemez (2) alsó szélével a munkadarabra.
2. Merítse a fűrészlapot (1) a munkadarabra úgy, hogy a készüléket előre billenti, amíg a készülék függőlegesen áll.

3. Fűrészljen a kívánt vágásvonal mentén.

Tisztítás / karbantartás



Vegye ki az akkumulátort a készülékből minden művelet előtt, illetve a szállításhoz. A készülék véletlen bekapcsolása esetén sérülésveszély áll fenn.



A jelen használati útmutatóban nem szereplő javítási és karbantartási munkákat szervizközpontunkkal végeztesse el. Kizárólag eredeti alkatrészeket használjon.



A vágási sérülések elkerülése érdekében, mindig viseljen védőkesztyűt a fűrészlap használata során.

Rendszeresen végezze el az alábbi karbantartási és tisztítási munkákat. Ezzel biztosítható a hosszan tartó és megbízható használat:

Tisztítás



A készüléket nem szabad lefröcskölni vízzel és nem szabad vízbe rakni. Áramütés veszélye áll fenn.

- Tartsa tisztán a szellőzőnyílásokat (A 5) és a készülék motorházát. Ehhez használjon nedves törlőkendőt vagy keféjét. Ne használjon tisztító-, ill. oldószereket. Ezek helyrehozhatatlan kárt tehetnek a készülékben.
- A fűrészlap-befogót (B 13) ecsettel vagy sűrített levegővel történő kifújással tisztítsa meg. Ehhez vegye ki a fűrészlapot a készülékből.

- A gyantával szennyezett felületeket próbálja egy jól kicsavart, nedves, langyos törlőkendővel megtisztítani. Ügyeljen arra, hogy ne kerüljön folyadék a készülékház belsejébe! Alternatív megoldásként speciális tisztítószer (gyantaoldó) vagy multispray használható. Vegye figyelembe a biztonsági utasításokat és a speciális tisztítószer/multispray gyártójának utasításait.

Általános karbantartási munkák

- Minden használat előtt ellenőrizze a készülék esetleges hibáit, például meglazult, kopott vagy sérült alkatrészeket.
- Ellenőrizze a burkolatok és védőberendezések esetleges sérüléseit és megfelelő illeszkedését. Szükség esetén cserélje ki.
- Cserélje ki a tompa, hajlott vagy más módon sérült fűrészlapokat.

Tárolás

- A készüléket száraz és portól védett helyen, gyermekektől elzárva kell tárolni.
- Hosszabb tárolás (pl. téliesítés) előtt vegye ki az akkumulátort a készülékből.
- Az akkumulátor és a készülék tárolási hőmérséklete 0 °C és 45 °C között van. A tárolás során kerülje a túlzott hideget vagy meleget, hogy az akkumulátor ne veszítsen a teljesítményéből.

Ártalmatlanítás/ Környezetvédelem

Vegye ki az akkumulátort a készülékből és juttassa el a készüléket, az akkumulátort, a tartozékokat és a csomagolást környezetbarát újrahasznosításra.

Az akkumulátor ártalmatlanítására vonatkozó utasítások az akkumulátor és a töltő külön használati útmutatójában található.



Az elektromos készülékek nem tartoznak a háztartási hulladékba.

- A levágott ágakat juttassa el komposztálásra, ne dobja a szeméthyűjtőbe.

Az elektromos és elektronikus berendezések hulladékairól szóló 2012/19/EU irányelv szerint az elhasználdott elektromos készülékeket külön kell gyűjteni és környezetbarát módon újra kell hasznosítani.

A nemzeti jogba való átültetéstől függően a következő lehetőségek állnak rendelkezésre:

- visszaadás egy értékesítő helyen,
- leadás egy hivatalos gyűjtőhelyen. Érdeklődjön a helyi hulladékkezelő szolgáltatónál vagy szervizközpontunkban.
- visszaküldés a gyártónak/forgalmazónak. Meghibásodott beküldött készüléke ártalmatlanítását ingyen elvégezzük.

Ez nem érinti a hulladékká vált készülékekhez mellékelt tartozékokat és elektromos alkatrészek nélküli segédeszközöket.

Adja le a készüléket egy hasznosító telepen. A felhasznált műanyag- és fémrészek fajtájuk szerint szétválaszthatók, és újra hasznosíthatók. Kérdezze meg e felől szervizközpontunkat.

A Hibakeresés

Probléma	Lehetséges okok	Hibakezelés
A készülék nem indul	Akkumulátor (9) lemerült	Töltse fel az akkumulátort (lásd a külön használati útmutatót)
	Akkumulátor (9) nincs behelyezve	Helyezze be az akkumulátort (lásd „Akkumulátor kivétele/behelyezése”)
	A kapcsolózár (6) nem lett megnyomva	Kapcsolja be (lásd „Használat”)
	A be-/kikapcsoló (7) meghibásodott	Javítás a szervizközpontban
A készülék szakaszosan működik	Belső érintkezési hiba	Javítás a szervizközpontban
	Be-/kikapcsoló (7) meghibásodott	
Gyenge fűrészelési teljesítmény	A fűrészlap (1) tompa	Helyezzen be új fűrészlapot
	Helytelen fűrészelési sebesség	Alkalmazzon megfelelő fűrészelési sebességet
	Alacsony akkumulátor teljesítmény	Töltse fel az akkumulátort (lásd a külön használati útmutatót)
A fűrészlap gyorsan tompa lesz	Túl nagy a kifejtett nyomás	Csökkentse a kifejtett nyomást
	Túl nagy a fűrészelési sebesség	Csökkentse a fűrészelési sebességet

Pótalkatrészek / Tartozékok

Pótalkatrészeket és tartozékokat az alábbi honlapon rendelhet:
www.grizzlytools.shop

Ha esetleg problémája akad a rendelési folyamattal kapcsolatban, kérjük, használja a kapcsolatfelvételi űrlapot. További kérdések esetén forduljon a szervizközpontba (lásd a(z) 175. oldalon).

Pozíció használati útmutató	Pozíció Robbantott ábra	Megnevezés	Rendelési sz.
1	1	fűrészlap	13800404
12	2	ág-tartókengyel	91105609



HU JÓTÁLLÁSI TÁJÉKOZTATÓ

A termék megnevezése: Akkus kerti fűrészes 20 V	Gyártási szám: IAN 410564_2110
A termék típusa: PASA 20-Li A1	
A gyártó cégneve, címe, e-mail címe: Grizzly Tools GmbH & Co. KG Stockstädter Straße 20 63762 Großostheim Germany E-Mail: service@grizzlytools.de	Szerviz neve, címe, telefonszáma: Szerviz Magyarország Tel.: 06800 21225 E-Mail: grizzly@lidl.hu W+T Környezetvédelmi és Szolgáltató Kft. Dunapart also 138 2318 Szigetszentmárton Tel.: 0624 456 672
Az importáló/ forgalmazó neve és címe: Lidl Magyarország Kereskedelmi Bt., H-1037 Budapest, Rádl árok 6.	

1. A jótállási idő a Magyarország területén, Lidl Magyarország Kereskedelmi Bt. üzlethelyén történt vásárlás napjától számított 1 év, amely jogvesztő. A jótállási idő a fogyasztó részére történő átadással, vagy ha az üzembe helyezést a forgalmazó, vagy annak megbízottja végzi, az üzembe helyezés napjával kezdődik.
2. A jótállási igény a jótállási jeggyel és/vagy a vásárlást igazoló blokkal érvényesíthető. A jótállási jegy szabálytalan kiállítása, vagy átadásának elmaradása nem érinti a jótállási kötelezettség-vállalás érvényességét. Kérjük, hogy a vásárlás tényének és időpontjának bizonyítására őrizze meg a pénztári fizetésnél kapott jótállási jegyet és a vásárlást igazoló blokkot.
3. A vásárlástól számított három munkanapon belül érvényesített csereigény esetén a forgalmazó köteles a terméket kicserélni, feltéve ha a hiba a rendeltetészerű használatot akadályozza. A jótállási jogokat a termék tulajdonosaként a fogyasztó érvényesítheti az áruházakban, valamint a jótállási tájékoztatóban feltüntetett szervizekben. (A magyar Polgári Törvénykönyv alapján fogyasztónak minősül a szakmája, önálló foglalkozása vagy üzleti tevékenysége körén kívül eljáró természetes személy.)

A jótállás ideje alatt a fogyasztó hibás teljesítés esetén kérheti a termék kijavítását, kicserélését, vagy ha a termék nem javítható vagy cserélhető, vagy az a forgalmazónak aránytalan többletköltséggel járna, illetve a fogyasztó kijavításhoz, kicseréléshez fűződő érdeke alapos ok miatt megszűnt, áruszállítást kérhet, vagy elállhat a szerződéstől és visszakérheti a vételárat. A kijavítás során a termékbe csak új alkatrészt kerülhet beépítésre.

4. A fogyasztó a hiba felfedezése után a lehető legrövidebb időn belül köteles a hibát bejelenteni és a terméket a jótállási jogok érvényesítése céljából átadni. A hiba felfedezésétől számított két hónapon belül bejelentett jótállási igényt időben közöltnek kell

tekinteni. A közlés elmaradásából eredő kárért a fogyasztó felelős. A jótállási igény érvényesíthetőségének határideje a termék, vagy fődarabjának kicserélése esetén a csere napján újraindul.

5. A rögzített bekötésű, illetve a 10 kg-nál súlyosabb, vagy tömegközlekedési eszközön nem szállítható terméket az üzemeltetés helyén kell megjavítani. Abban az esetben, ha a javítás a helyszínen nem végezhető el, a termék ki- és visszaszereléséről, valamint szállításáról a forgalmazónak kell gondoskodnia.
6. A jótállás nem áll fenn, ha a hiba a nem rendeltetésszerű használatból, átalakításból, helytelen tárolásból, vagy a használati utasítástól eltérő kezeléssel, vagy bármely a vásárlást követő behatásból fakad, vagy elemi kár okozta, és azt a forgalmazó, vagy a szerviz bizonyítja. A jótállás nem vonatkozik a mozgó kopó alkatrészek (pl. fűrészlap) rendeltetésszerű felhasználására. A szerviz és a forgalmazó a kijavítás során nem felel a termékben a fogyasztó vagy harmadik személyek által tárolt adatokért vagy beállításokért.
7. Fogyasztói jogvita esetén a fogyasztó a megyei (fővárosi) kereskedelmi és iparkamarák mellett működő békéltető testület eljárását is kezdeményezheti.

A jótállás a fogyasztó törvényből eredő szavatossági jogait és azok érvényesíthetőségét nem érinti.

Kijavítást ellenőrző szelvény:

A jótállási igény bejelentésének időpontja:	A hiba oka:
Javításra átvétel időpontja:	A hiba javításának módja:
A fogyasztó részére történő visszaadás időpontja:	
A szerviz bélyegzője, kelt és aláírás:	

Kicserélést ellenőrző szelvény:

A jótállási igény bejelentésének időpontja:
Kicserelés időpontja:
A cserélő bolt bélyegzője, kelt és aláírás:

Kazalo

Predgovor	177
Namenska uporaba	177
Splošen opis	178
Obseg dobave	178
Opis delovanja.....	178
Pregled.....	178
Tehnični podatki	178
Čas polnjenja.....	179
Varnostna opozorila	180
Simboli v navodilih za uporabo	180
Simboli na orodju	180
Splošni varnostni predpisi za električna orodja.....	180
Varnostna opozorila za žaganje v obe smeri.....	183
Druga tveganja.....	184
Navodila za namestitvev	185
Namestitvev/ odstranitev žaginega lista	185
Namestitvev/ odstranitev ročaja za veje.....	185
Uporaba	185
Odstranitev/ vstavljanje akumulatorske baterije ..	185
Vklon in izklon	186
Polnjenje akumulatorske baterije	186
Splošna opozorila za delo	186
Žaganje brez ročaja za veje	186
Žaganje z ročajem za veje	187
Izvajanje potopnih rezov	187
Čiščenje/vzdrževanje	187
Čiščenje.....	187
Splošna vzdrževalna dela.....	187
Shranjevanje	188
Odstranjevanje/varstvo okolja	188
Garancijski list	189
Odpravljanje napak	191
Nadomestni deli / Pribor	191
Prevod originalne izjave o skladnosti CE	203
Eksplozijska risba	205

Predgovor

Čestitke ob nakupu vaše nove naprave. Odločili ste se za visokokakovosten izdelak. Kakovost naprave je bila preverjena med postopkom proizvodnje in pri končnem preverjanju, s čimer je zagotovljeno pravilno delovanje vaše naprave.



Izdelku so priložena navodila za uporabo.

Vsebujejo pomembna navodila glede varnosti uporabe in odstranitve. Pred uporabo izdelka se seznanite z navodili za uporabo in varnostnimi navodili. Izdelek uporabljajte zgolj na opisani način in v naštetih namene.

Navodila skrbno shranite in pri predaji naprave tretji osebi priložite tudi vso dokumentacijo.

Namenska uporaba

Orodje je namenjeno za lažje in srednje težko žaganje lesa. Z nameščenim ročajem za veje je orodje primerno za žaganje vej.

Vsakršna drugačna uporaba, ki ni izrecno dovoljena v teh navodilih za uporabo, lahko povzroči škodo na orodju in predstavlja resno nevarnost za uporabnika.

Orodje je namenjeno odraslim. Nikoli ne dovolite, da bi osebe, ki niso seznanjene s temi navodili, ali otroci uporabljali orodje. Lokalni veljavni predpisi lahko omejujejo starost uporabnika.

Upravljaavec ali uporabnik je odgovoren za nezgode ali poškodbe drugih ljudi ali njihove lastnine.

Proizvajalec ne jamči za škodo, nastalo zaradi nenamenske ali napačne uporabe.

Orodje ni primerno za profesionalno uporabo. Veljavnost garancije preneha, če orodje uporabljate v profesionalne namene.

Orodje sodi v serijo PARKSIDE X 20 V TEAM in ga lahko uporabljate z akumulatorskimi baterijami za serijo PARKSIDE X 20 V TEAM. Akumulatorske baterije lahko polnite samo s polnilniki iz serije PARKSIDE X 20 V TEAM.

Splošen opis

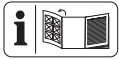

Sliko najpomembnejših komponent poiščite na zložljivi strani.

Obseg dobave

Orodje vzemite iz embalaže in preverite, ali je popolno:

- Akumulatorska žaga za veje
- Ročaj za veje
- Žagin list
- Kovček za shranjevanje
- Navodila za uporabo



Akumulator in polnilnik nista del obsega dobave.

Opis delovanja

Akumulatorska žaga za veje je ročno vodena žaga z žaginim listom, ki se premika sem in tja.

Funkcije elementov za upravljanje so opisane v naslednjih opisih.

Pregled

- A**
- 1 Žagin list
 - 2 Podnožje z vdolbino (2a)
 - 3 Obroč vpenjalne glave
 - 4 Odprtina za držalni lok vej
 - 5 Prezračevalne odprtine
 - 6 Gumb za varnostno zaporo vklopa

- 7 Stikalo za vklop in izklop
- 8 Ročaj
- 9 Akumulatorska baterija
- 10 Tipka za sprostitve, akumulatorska baterija
- 11 Polnilnik
- 12 Držalni lok vej
- 12a Krilata sponka
- 12b Vodilo
- 12c Zaskočni kavelj

- B** 13 Vpetje za žagin list

Tehnični podatki

Žaga za rezanje vej na akumulator 20 VPASA 20-Li A1

Napetost motorja U..... 20 V ==

Število gibov v prostem teku 0-2700 min⁻¹

Gib 20 mm

Maks. globina rezanja

(brez ročaja za veje)maks. 90 mm

Teža (brez akumulatorja)..... 1,45 kg

Temperature akumulatorske

baterije..... maks. 50 °C

Polnjenje Obratovanje 4 - 40 °C

Delovanje -20 - 50 °C

Shranjevanje 0 - 45 °C

Raven zvočnega tlaka

(L_{pA}) 79,7 dB (A), K_{pA}= 3 dB

Raven zvočne moči (L_{WA})

izmerjena 90,7 dB(A); K_{WA}=3 dB

Treslji (a_h) pri žaganju

Iverne plošče a_{h,B} 4,194 m/s²; K=1,5 m/s²

Leseni

tramovi a_{h,WB}..... 4,524 m/s²; K=1,5 m/s²

Čas polnjenja

Naprava je del serije Parkside X 20 V TEAM in se lahko uporablja z akumulatorji serije Parkside X 20 V TEAM.

Akumulatorje serije Parkside X 20 V TEAM je dovoljeno polniti samo s polnilniki serije Parkside X 20 V TEAM.

Priporočamo vam, da to napravo uporabljate izključno z naslednjimi akumulatorji: PAP 20 A1, PAP 20 A2, PAP 20 A3,

PAP 20 B1, PAP 20 B3, Smart PAPS 204 A1.

Priporočamo vam, da te akumulatorje polnite z naslednjimi polnilniki: PLG 20 A1, PLG 20 A2, PLG 20 A3, PLG 20 A4, PLG 20 C1, PLG 20 C3, PDSLGS 20 A1, Smart PLGS 2012 A1.

Veljaven seznam združljivosti akumulatorskih baterij najdete tu: www.lidl.de/akku

Čas polnjenja (min)	PAP 20 A1 PAP 20 B1	PAP 20 A2	PAP 20 A3 PAP 20 B3	Smart PAPS 204 A1	Smart PAPS 208 A1
PLG 20 A1 PLG 20 A4 PLG 20 C1	60	90	120	120	210
PLG 20 A2	45	60	80	80	165
PLG 20 A3 PLG 20 C3	35	45	60	50	120
PDSLGS 20 A1	35	45	60	50	120
Smart PLGS 2012 A1	35	40	40	40	50

Podatki o hrupu in tresljajih so določeni v skladu z določili in standardi, navedenimi v izjavi o skladnosti.

Navedene skupne vrednosti treslajev in vrednosti hrupa so izmerjene po standardiziranem postopku, zato jih je mogoče uporabiti za medsebojno primerjavo električnih orodij.

Navedene skupne vrednosti treslajev in vrednosti hrupa je mogoče uporabiti tudi za predhodno oceno obremenitve.



Opozorilo:

Vrednosti treslajev in hrupa med dejansko uporabo se lahko razlikujejo od navedenih vrednosti, odvis-

no od načina uporabe električnega orodja in zlasti od vrste obdelovanca.

Poskušajte zagotoviti čim manjšo obremenitev s tresljaji in hrupom. Obremenitev lahko na primer zmanjšate tako, da med uporabo orodja nosite rokavice in omejite čas uporabe orodja. Pri tem je treba upoštevati celotni čas uporabe orodja (na primer čas, v katerem je orodje izklopljeno, in čas, v katerem je vklopljeno, vendar deluje brez obremenitve).

Varnostna opozorila

To poglavje obravnava osnovna varnostna opozorila za delo z orodjem.

Simboli v navodilih za uporabo



Znaki za nevarnost z napotki za preprečevanje osebne in materialne škode.



Znaki za navodilo z napotki za preprečevanje škode.



Pri rokovanju z žaginim listom nosite rokavice.



Znaki za napotek z informacijami o primernem rokovanju z napravo.

Simboli na orodju



Pozor!



Preberite navodila za uporabo



Orodja ne izpostavljajte vlagi. Ne delajte v dežju.



Električnih orodij ne odvrzite med hišne odpadke



Ta aparat sodi v serijo PARKSIDE X 20 V TEAM.

Splošni varnostni predpisi za električna orodja



OPOZORILO! Preberite vsa varnostna opozorila, navodila, ilustracije in tehnične podatke, s katerimi je opremljeno to električno orodje.

Neupoštevanje varnostnih navodil in opozoril lahko povzroči električni udar, požar in/ali težke poškodbe.

Varnostna navodila in opozorila shranite za prihodnjo uporabo.

Pojem „električno orodje“, uporabljen v varnostnih navodilih, se nanaša na električna orodja s priklopom na omrežje (s priključnim kablom) in na akumulatorska električna orodja (brez priključnega kabla).

1) VARNOST NA DELOVNEM MESTU

- a) **Poskrbite, da bo vaše delovno mesto vedno čisto in dobro osvetljeno.** Nered ali neosvetljena delovna področja lahko povzročijo nezgode.
- b) **Električnega orodja ne uporabljajte v okolju, kjer obstaja nevarnost eksplozije in v katerem se nahajajo gorljive tekočine, plini ali prah.** Električna orodja povzročajo iskrenje, zato se gorljiv prah ali pare lahko vnamejo.
- c) **Ne dovolite otrokom in drugim osebam, da bi se med delom približale električnemu orodju.** Druge osebe lahko odvrnejo vašo pozornost in izgubili boste nadzor nad orodjem.

2) ELEKTRIČNA VARNOST:

- a) **Priključni vtič električnega orodja mora ustrezati vtičnici. V nobenem primeru vtiča ne smete spreminjati.** Uporaba adapterskih vtičev v kombinaciji z zaščitno ozemljenimi električnimi orodji ni dovoljena. Nespremenjen vtič in ustrezna vtičnica zmanjšujeta nevarnost električnega udara.

- b) **Izogibajte se telesnemu stiku z ozemljenimi površinami, na primer s cevmi, grelci, štedilniki in hladilniki.** Če je ozemljeno tudi vaše telo, obstaja povečano tveganje električnega udara.
- c) **Električno orodje zavarujte pred dežjem in vlago.** Vstop vode v električno orodje povečuje nevarnost električnega udara.
- d) **Električnega kabla ne uporabljajte za prenašanje ali obešanje električnega orodja in ne vlecite vtiča iz vtičnice tako, da vlečete za kabel.** Kabel zavarujte pred vročino, oljem, ostrimi robovi in premikajočimi se deli orodja. Poškodovan ali zavozlan kabel povečuje nevarnost električnega udara.
- e) **Če električno orodje uporabljate na prostem, uporabljajte samo podaljšek,** ki je primeren za delo na prostem. Uporaba podaljševalnega kabla, ki je primeren za uporabo na prostem, zmanjšuje nevarnost električnega udara.
- f) **Če se uporabi električnega orodja v vlažnem okolju ni mogoče izogniti, uporabite zaščitno stikalo za udarne tokove.** Uporaba zaščitnega stikala za udarne tokove zmanjša tveganje električnega udara.
- ### 3) VARNOST OSEB
- a) **Bodite zbrani in pazite, kaj delate. Dela z električnim orodjem se lotite razumno.** Električnega orodja ne uporabljajte, ko ste utrujeni ali pod vplivom mamil, alkohola oziroma zdravil. En sam trenutek nepazljivosti pri uporabi električnega orodja ima lahko za posledico resne telesne poškodbe.
- b) **Uporabljajte osebno zaščitno opremo in vedno nosite zaščitna očala.** Nošenje osebne zaščitne opreme, na primer nedrsečih zaščitnih čevljev, zaščitne čelade ali glušnikov, zmanjšuje tveganje telesnih poškodb.
- c) **Izogibajte se nenamernemu vklopu orodja. Preden električno orodje priključite na električno omrežje, ga dvignite ali prenašate, se prepričajte, da je izključeno.** Če pri nošenju električnega orodja držite prst na stikalu ali če vklopljeno orodje priključite na omrežje, lahko pride do nesreče.
- d) **Pred vklopom z električnega orodja odstranite nastavitvena orodja ali vijačni ključ.** Orodje ali ključ, ki se nahaja na vrtečem se delu orodja, lahko povzročita nezgodo.
- e) **Izogibajte se nenormalni telesni drži. Poskrbite za varno stojišče in ohranite ravnotežje.** Tako boste lahko v nepričakovani situaciji bolje obvladali električno orodje.
- f) **Uporabljajte primerno obleko. Ne nosite širokih oblačil ali nakita. Lasje, oblačila in rokavice naj se ne približujejo premikajočim se delom orodja.** Premikajoči se deli orodja lahko zgrabijo ohlapno obleko, nakit ali dolge lase.
- g) **Če je mogoče namestiti naprave za odsesavanje in prestrezanje prahu, jih namestite in zagotovite njihovo pravilno uporabo.** Če so na voljo priključki za odsesavanje in lovilnik prahu, se prepričajte, da so pravilno priklopljeni in da jih pravilno uporabljate.
- h) **Ne pustite se preslepiti lažnemu občutku varnosti in ne zemarjajte varnostnih navodil za električna orodja, tudi če po**

večkratni uporabi električno orodje dobro poznate. Nepazljivo ravnanje lahko v nekaj delčkih sekundah povzroči hude poškodbe.

4) UPORABA IN RAVNANJE Z ELEKTRIČNIM ORODJEM

- a) **Ne preobremenjujte orodja. Uporabljajte samo električno orodje, ki je predvideno za opravljanje določenega dela.** Z ustreznim električnim orodjem boste delali bolje in varneje v predvidenem območju zmogljivosti.
- b) **Ne uporabljajte električnega orodja, ki ima pokvarjeno stikalo.** Električno orodje, ki ga ni možno vklopiti ali izklopiti, je nevarno in ga je treba popraviti.
- c) **Izvlcite vtič iz vtičnice in/ali odstranite akumulatorsko baterijo, preden se lotite nastavitve orodja, zamenjate pribor ali odložite orodje.** Ta previdnostni ukrep onemogoča nenamerni zagon električnega orodja.
- d) **Električno verižno orodje, ki ga ne uporabljate, shranjujte izven dosega otrok.** Osebam, ki orodja ne poznajo ali niso prebrale teh navodil, ne dovolite uporabljati orodja. Električna orodja so nevarna, če jih uporabljajo neizkušene osebe.
- e) **Električno orodje in vpenjalne nastavke skrbno negujte. Prepričajte se, da gibljivi deli delujejo brezhibno in da niso stisnjeni. Prav tako ne smejo biti zlomljeni ali poškodovani do te mere, da ovirajo delovanje električnega orodja. Pred ponovno uporabo je treba poškodovani del orodja popraviti.**

Vzrok za številne nezgode so prav slabo vzdrževana električna orodja.

- f) **Rezalna orodja naj bodo ostrá in čista.** Skrbno negovana rezalna orodja z ostrimi robovi se manj zatikajo in so lažje vodljiva.
- g) **Električno orodje, pribor, nastavke itd. uporabljajte v skladu s temi navodili. Pri tem upoštevajte delovne pogoje in vrsto dela, ki ga nameravate opravljati.** Zaradi uporabe električnega orodja v druge, nepredvidene namene, lahko nastanejo nevarne situacije.
- h) **Skrbite za to, da so ročaji in prijemalne površine suhi, čisti in brez olja ali masti. Spolzki ročaji in prijemalne površine ne omogočajo varne uporabe in nadzora nad električnim orodjem v nepredvidenih situacijah.**

5) SKRIBNO RAVNANJE Z AKUMULATORSKIMI ORODJI IN NJIHOVA UPORABA

- a) **Akumulatorske baterije polnite samo v polnilnikih, ki jih priporoča proizvajalec.** Na polnilniku, predvidenem za polnjenje določene vrste akumulatorskih baterij, lahko pride do požara, če ga uporabite za polnjenje drugih vrst akumulatorskih baterij.
- b) **Za pogon električnih orodij uporabljajte samo zanje predvidene akumulatorske baterije.** Uporaba drugačnih akumulatorskih baterij lahko povzroči telesne poškodbe in požar.
- c) **Akumulatorska baterija, ki ni v uporabi, ne sme priti v stik s pisarniškiimi sponkami, kovaneci, ključi, žebliji, vijaki ali z drugimi kovinskimi predmeti, ki**

bi lahko povzročili premostitev kontaktov. Kratek stik med kontakti akumulatorske baterije lahko povzroči opekline ali požar.

- d) Pri napačni uporabi lahko iz akumulatorske baterije izteče tekočina. Izogibajte se kontaktu z njo. Če vseeno pride do stika, prizadeto mesto spirajte z vodo.**

Če pride tekočina v oči, po spiranju poiščite zdravniško pomoč. Iztekajoča tekočina lahko povzroči draženje kože in opekline.

- e) Ne uporabljajte poškodovanih ali predelanih akumulatorskih baterij.** Poškodovane ali predelane akumulatorske baterije se lahko obnašajo nepredvidljivo in povzročijo požar, eksplozije ali poškodbe.
- f) Akumulatorskih baterij ne izpostavljajte ognju ali previsokim temperaturam.** Ogenj ali temperature, višje od 130 °C, lahko povzročijo eksplozijo.
- g) Upoštevajte vsa navodila za polnjenje in akumulatorske baterije ali akumulatorskega orodja nikoli ne polnite izven temperaturnega območja, navedenega v navodilih za uporabo.** Nepravilno polnjenje ali polnjenje izven dovoljneg temperaturenega območja lahko uniči akumulatorsko baterijo in poveča nevarnost požara.

6) SERVIS

- a) Električno orodje lahko popravlja samo usposobljen strokovnjak, in to izključno z originalnimi nadomestnimi deli.** Le tako bo tudi vnaprej zagotovljena varna raba električnega orodja.

- b) Poškodovanih akumulatorjev ne popravljajte.** Kakršna koli popravila akumulatorskih baterij lahko izvaja samo proizvajalec ali njegovi pooblašteni serviserji.

Varnostna opozorila za žaganje v obe smeri

- **Če med delom obstaja tveganje, da nastavek pride v stik s skritimi električnimi vodniki, orodje prijemajte samo za izolirane prijemalne površine.** Zaradi stika z električnimi vodniki pod napetostjo lahko napetost preide tudi na kovinske dele orodja, posledica česar je električni udar.
- **Pritrdite in zavarujte obdelovanec z vpenjalnimi sponami ali z drugim pripomočkom na stabilno podlago.** Obdelovanec, ki ga držite le z roko ali ga pritisnete ob svoje telo, ni stabilen in lahko povzroči izgubo nadzora.
- **Rok ne približujte območju žaganja. Z rokami ne segajte pod obdelovanec.** Ob stiku z žaginim listom obstaja nevarnost poškodb.
- **Preverite, ali so v materialu, ki ga želite obdelovati, tujki, npr. žebliji, vijaki itd., in jih odstranite.**
- **Električno orodje približajte obdelovancu le, ko orodje deluje.** Če se nastavek zatakne v obdelovanec, obstaja nevarnost povratnega udarca.
- **Pazite na to, da bosta podnožje ali ročaj za veje pri žaganju vedno prislonjena ob obdelovanec.** Žagin list se lahko zatakne in lahko pride do izgube nadzora nad električnim orodjem.
- **Po končanem delu izklopite električno orodje in žagin list iz**

obdelovanca izvlcite šele, ko se je orodje ustavilo. Tako boste preprečili povratni udarec in boste lahko orodje varno odložili.

- **Uporabljajte samo nepoškodovane, brezhibne žagine liste.** Upognjeni ali neostri žagini listi se lahko prelomijo, negativno vplivajo na rezanje in povzročijo povratni udarec.
- **Po izklopu ne ustavljajte žaginega lista na silo s stranskim pritiskanjem ob njega.** Žagin list se lahko poškoduje, prelomi ali pa pride do povratnega udarca.
- **Material mora biti dobro vpet. Obdelovanca ne podpirajte z roko ali nogo. Z delujočo žago se ne dotikajte nobenih predmetov ali tal.** Obstaja nevarnost povratnega udarca.
- **Uporabite ustrezne detektorje, da preverite položaj skritih električnih vodnikov ali se pozanimajte pri lokalnem podjetju za distribucijo električne energije.** Stik z električnimi vodniki lahko povzroči električni udar ali požar, stik s plinsko napeljavo lahko povzroči eksplozijo. Poškodbe vodovodnih cevi lahko povzročijo materialno škodo in električni udar.
- **Med delom trdno držite električno orodje in poskrbite za to, da boste varno stali.**
- **Preden odložite električno orodje, počakajte, dokler se povsem ne zaustavi.** Električno orodje se lahko zatakne, kar lahko privede do izgube nadzora nad električnim orodjem.
- **Če se žagin list zatakne, orodje nemudoma izklopite. Razprite zarezo rezanja in žagin list previdno izvlcite.** Lahko pride do izgube nadzora nad orodjem.

- **Ne žagajte materialov (npr. barv ali lakov, ki vsebujejo svinec ali azbest), ki pri žaganju proizvajajo zdravju škodljiv prah.**
- **Ne uporabljajte pribora, ki ni priporočen s strani PARKSIDE.** Ta lahko povzroči električni udar ali požar.

Druga tveganja

Tudi če to orodje uporabljate v skladu s predpisi, se pri njegovi uporabi pojavlja nekaj tveganj. Naslednje nevarnosti se lahko pojavijo v povezavi s konstrukcijo in izvedbo tega električnega orodja:

- Poškodbe pljuč, če ne uporabljate ustrezne zaščite za dihala.
- Ureznine
- Poškodbe sluha, če ne uporabljate ustrezne zaščite za sluh.
- Škoda za zdravje zaradi tresljajev dlani in rok, če orodje uporabljate dalj časa ali če ga nepravilno uporabljate in vzdržujete.



Opozorilo! To električno orodje med delovanjem ustvarja elektromagnetno polje. To polje lahko v določenih pogojih vpliva na aktivne in pasivne medicinske vsadke. Da bi zmanjšali nevarnost resnih ali smrtnih poškodb, osebam z medicinskimi vsadki priporočamo, da se pred uporabo orodja posvetujejo s svojim zdravnikom in proizvajalcem medicinskega vsadka.



Upoštevajte varnostna opozorila in navodila za polnjenje in pravilno uporabo v navodilih za uporabo polnilnika serije Parkside X 20 V Team. Podroben opis postopka polnjenja in druge informacije.

je najdete v ločenih navodilih za uporabo.

Navodila za namestitev



Akumulatorsko baterijo vstavite šele, ko je orodje povsem sestavljeno. Pri ne-namernem vklopu orodja obstaja nevarnost poškodb.



Pri delu z žaginim listom nosite zaščitne rokavice, da preprečite poškodbe.

B

Namestitev/odstranitev žaginega lista



Pozor, nevarnost poškodb!

- Ne uporabljajte topih, ukrivljenih ali kako drugače poškodovanih žaginih listov.
- Uporabljajte samo žagine liste z identičnim stebлом žaginega lista kot pri priloženem žaginem listu.



Pri delu z žaginim listom nosite zaščitne rokavice, da preprečite poškodbe.

i

Primerne žagine liste najdete v poglavju „Nadomestni deli/dodatna oprema“.

Namestitev žaginega lista:

1. Obroč vpenjalne glave (3) zavrtite v smeri puščice ← in vstavite steblo žaginega lista (1) do prislonu v zarezo vpetja žaginega lista (13). Zobje žaginega lista morajo biti obrnjeni navzdol.
2. Da se obroč vpenjalne glave (3) zapre, ga spustite, da skoči v izhodiščni položaj.
3. Povlecite za žagin list in preverite, ali je trdno nameščen.

Odstranitev žaginega lista:

4. Obroč vpenjalne glave (3) zavrtite v smeri puščice ← in izvlecite žagin list (1) iz vpetja žaginega lista (13).

D Namestitev/odstranitev ročaja za veje

Namestitev ročaja za veje

1. Ročaj za veje (12) potisnite nad podnožje (2). V ta namen krilati sponki (12a) stisnite skupaj. Vodili (12b) na ročaju za veje se prilegata v vdolbini (2a) na podnožju (2).
2. Krilati sponki spustite. Zaskočni kavelj (12c) držalnega loka vej sega v odprtino (4) nožne plošče (2) in je tako pritrjen.
3. Preverite, ali je ročaj za veje (12) trdno nameščen, tako da ga povlečete.

Odstranitev ročaja za veje

4. Pritisnite krilati sponki (12a).
5. Ročaj za veje (12) izvlecite iz vpetja na akumulatorski žagi za veje.
6. Krilati sponki (12a) spustite.

Uporaba

C Odstranitev/vstavljanje akumulatorske baterije

Odstranitev akumulatorske baterije:

1. Če želite akumulatorsko baterijo (9) odstraniti iz orodja, pritisnite tipko za sprostitve (10) na akumulatorski bateriji in izvlecite akumulatorsko baterijo.

Vstavljanje akumulatorske baterije:

2. Akumulatorsko baterijo (9) ob vodilu potisnite v orodje.

A Vklp in izklp

Vklp:

1. Prepričajte se, da je akumulatorska baterija (9) vstavljena (glejte „Odstranitev/vstavljanje akumulatorske baterije“).
2. Pritisnite gumb za varnostno zaporo vklopa (6).
3. Medtem ko je gumb za varnostno zaporo vklopa pritisnjen, pritisnite stikalo za vklop in izklp (7). Zdaj lahko gumb za varnostno zaporo vklopa izpustite.

4. S stikalom za vklop in izklp (7) lahko brezstopenjsko uravnate število gibov.

Rahel pritisk: manjše število gibov.

Večji pritisk: večje število gibov.

Stikala za vklop in izklp ni mogoče blokirati.

Izklp:

5. Izpustite stikalo za vklop in izklp (7).

Polnjenje akumulatorske baterije

1. Akumulatorsko baterijo (9) po potrebi odstranite iz orodja.
2. Akumulatorsko baterijo (9) potisnite v odprtino polnilnika (11).
3. Polnilnik (11) priključite v vtičnico.
4. Po končanem polnjenju izključite polnilnik (11) iz električnega omrežja.
5. Izvlecite akumulatorsko baterijo (9) iz polnilnika (11).



Podroben opis postopka polnjenja in druge informacije najdete v ločenih navodilih za uporabo akumulatorskih baterij/polnilnika iz serije Parkside X 20 V Team.

Splošna opozorila za delo



Pri rokovanju z žaginim listom nosite zaščitne rokavice. Tako boste preprečili, da bi se porezali.



Pozor! Nevarnost telesnih poškodb in materialne škode!

- Ne uporabite topih, ukrivljenih ali kako drugače poškodovanih žaginih listov.
- Pred žaganjem preverite, ali so v obdelovancu skriti tujki, npr. žebliji ali vijaki. Te odstranite.
- Uporabljajte samo žagine liste z identičnim stebлом žaginega lista kot pri priloženem žaginem listu.
- Uporabite le toliko pritiska, kot je za potrebno za žaganje. Če boste prekomerno pritisnili ob obdelovanca, se lahko žagin list ukrivi in prelomi.
- Če se žagin list zatakne, potem orodje nemudoma izklopite. Razprite zarezo rezanja in žagin list previdno izvlecite.
- Pri izvajanju dela se vedno postavite stransko ob žago.
- Preprečite preobremenitev orodja med delom.

F Žaganje brez ročaja za veje

Pri žaganju debelejših vej in lesa žagajte brez ročaja za veje.

1. Vklpote orodje. Preden vklopote orodje, preverite, da se ne dotika nobene ga obdelovanca.
2. Podnožje (2) položite na obdelovanec.
3. Žagajte z enakomernim premikanjem naprej. Žagate lahko vodoravno, poševno ali navpično.
4. Po opravljenem delu odstranite žagin list (1) iz reza in šele po tem izklopite orodje.

E Žaganje z ročajem za veje

Tanjše veje žagajte z ročajem za veje.

1. Vklonite orodje. Preden vklopite orodje, preverite, da se ne dotika nobene ga obdelovanca.
2. Držalo za veje (12) položite na obdelovanec.
3. Z rahlim pritiskom pomikajte žago navzdol.

G Izvajanje potopnih rezov



Nevarnost povratnega udarca! Orodje trdno držite.

1. Orodje s spodnjim robom podnožja (2) položite na obdelovanec.
2. Žagin list (1) potopite v obdelovanec, tako da orodje nagibate naprej, dokler ne stoji navpično.
3. Žagajte po zeleni črti.

Čiščenje/vzdrževanje



Pred vsakršnim izvajanjem del na orodju in transport odstranite akumulator. Pri nenamernem vklopu orodja obstaja nevarnost poškodb.



Popravila in vzdrževalna dela, ki niso opisana v teh navodilih za uporabo, mora opraviti naš servisni center. Uporabljajte samo originalne dele.



Kadar izvajate dela z žaganim listom si vedno nadenite zaščitne rokavice, tako da preprečite poškodbe.

Orodje redno čistite in opravljajte naslednja vzdrževalna dela. S tem boste zagotovili dolgo življenjsko dobo in varno uporabo orodja:

Čiščenje



Orodja ni dovoljeno škropiti z vodo ali ga dajati v vodo. Sicer obstaja nevarnost električnega udara.

- Poskrbite, da bodo prezračevalne odprtine (**A** 5) in ohišje motorja vedno čisti. Za čiščenje uporabljajte vlažno krpo ali ščetko. Ne uporabljajte čistilnih sredstev oz. topil. Z njimi lahko orodje nepopravljivo poškodujete.
- Vpetje žaginega lista (**B** 13) očistite s čopičem ali izpihovanjem komprimiranega zraka. Za to vzemite žagin list iz orodja.
- Površine, umazane od smole, poskusite očistiti z dobro ožeto, vlažno, toplo krpo. Pazite, da v notranjost ohišja ne prodre tekočina! Druga možnost je, da uporabite posebno čistilo (za topljenje smole) ali večnamensko pršilo. Upoštevajte varnostne napotke in navodila proizvajalca posebnega čistila/večnamenskega pršila.

Splošna vzdrževalna dela

- Pred vsako uporabo orodje preverite glede vidnih napak, kot so zrahljani, obrabljeni ali poškodovani deli.
- Preverite, da pokrovi in zaščitne naprave niso poškodovani in da so pravilno nameščeni. Po potrebi jih zamenjajte.
- Top, ukrivljen ali kako drugače poškodovan žagin list zamenjajte.

Shranjevanje

- Orodje hranite na suhem in pred prahom zaščitenem mestu izven dosega otrok.
- Če nameravate orodje shraniti za dlje časa (npr. čez zimo), odstranite akumulatorsko baterijo.
- Temperatura za shranjevanje akumulatorja in naprave je med 0 °C in 45 °C. Izogibajte se ekstremnemu mrazu ali vročini pri shranjevanju, da akumulatorska baterija ne izgubi svoje moči.

Odstranjevanje/varstvo okolja

Odstranite akumulatorsko baterijo iz orodja in orodje, akumulatorsko baterijo, pribor in embalažo oddajte v okolju prijazno reciklažo. Napotke za odstranjevanje akumulatorja najdete v ločenih navodilih za uporabo svojega akumulatorja in polnilnika.



Električnih orodij ne odvrzite med hišne odpadke

- Odrezane veje dajte v kompostiranje in jih ne odvrzite v smetnjak.

Rabljene električne naprave je treba v skladu z Direktivo 2012/19/EU o odpadni električni in elektronski opremi zbirati ločeno in jih reciklirati na okolju primeren način.

Odvisno od prenosa Direktive v nacionalno pravo so vam na voljo naslednje možnosti:

- odsluženo napravo lahko oddate na prodajnem mestu,
- ali na uradnem zbirališču. V zvezi s tem povprašajte svoje lokalno podjetje za odstranjevanje odpadkov ali našo servisno službo.
- ali jo pošljete nazaj proizvajalcu/osebi, ki jo je dala na trg. Odstranjevanje vaših

okvarjenih poslanih naprav izvedemo brezplačno.

To ne velja za priloženi pribor in pripomočke za odpadne naprave, če nimajo električnih sestavnih delov.

Napravo oddajte v reciklažo. Uporabljene plastične in kovinske dele lahko ločite glede na material in jih oddate v reciklažo.

Več informacij dobite pri našem servisnem centru.

Grizzly Tools GmbH & Co. KG

Stockstädter Straße 20, 63762 Großostheim, Germany

Pooblašчени serviser:

Tel.: 080 080917

E-Mail: grizzly@lidl.si

(Birotehnika, Hodošček Renata s.p., Lendavska ULICA 23, 9000 Murska Sobota)

Garancijski list

1. S tem garancijskim listom «Grizzly Tools GmbH & Co. KG, Stockstädter Straße 20, 63762 Großostheim, Germany» jamčimo, da bo izdelek v garancijskem roku ob normalni in pravilni uporabi brezhibno deloval in se zavezujemo, da bomo ob izpolnjenih spodaj navedenih pogojih odpravili morebitne pomanjkljivosti in okvare zaradi napak v materialu ali izdelavi oziroma po svoji presoji izdelek zamenjali ali vrnili kupnino.
2. Garancija je veljavna na ozemlju Republike Slovenije.
3. Garancijski rok za proizvod je 36 mesecev od datuma izročitve blaga. Datum izročitve blaga je razviden iz računa.
4. Kupec je dolžan okvaro javiti pooblaščenemu servisu oziroma se informirati o nadaljnjih postopkih na zgoraj navedeni telefonski številki. Svetujemo vam, da pred tem natančno preberete navodila o sestavi in uporabi izdelka.
5. Kupec je dolžan pooblaščenemu servisu predložiti garancijski list in račun, kot potrdilo in dokazilo o nakupu ter dnevu izročitve blaga.
6. V primeru, da proizvod popravlja nepooblaščen servis ali oseba, kupec ne more uveljavljati zahtevkov iz te garancije.
7. Vzroki za okvaro oziroma nedelovanje izdelka morajo biti lastnosti stvari same in ne vzroki, ki so zunaj proizvajalčeve oziroma prodajalčeve sfere. Kupec ne more uveljavljati zahtevkov iz te garancije, če se ni držal priloženih navodil za sestavo in uporabo izdelka ali če je izdelek kakorkoli spremenjen ali nepravilno vzdrževan.
8. Jamčimo servis in rezervne dele še 3 leta po preteku garancijskega roka.
9. Obrabni deli oz. potrošni material so izvzeti iz garancije.
10. Vsi potrebni podatki za uveljavljanje garancije se nahajajo na dveh ločenih dokumentih (garancijski list, račun).
11. Ta garancija proizvajalca ne izključuje pravic potrošnika, ki izhajajo iz odgovornosti prodajalca za napake na blagu.

Prodajalec:

Lidl Slovenija d.o.o. k.d., Pod lipami 1, SI-1218 Komenda

SI

A Odpravljanje napak

Težava	Možen vzrok	Odpravljanje napak
Orodje se ne zažene	Akumulatorska baterija (9) je prazna.	Napolnite akumulatorsko baterijo (glejte ločena navodila za uporabo)
	Akumulatorska baterija (9) ni vstavljena.	Vstavite akumulatorsko baterijo (glejte „Odstranitev/vstavljanje akumulatorske baterije“)
	Gumb za varnostno zaporo vklopa (6) ni pravilno pritisnjen	Vklopite orodje (glejte „Uporaba“)
	Stikalo za vklop in izklop (7) je v okvari	Popravilo naj opravijo na servisnem centru
Orodje deluje s prekinitvami	Notranji kontakt je zrahljan	Popravilo naj opravijo na servisnem centru
	Stikalo za vklop in izklop (7) je v okvari	
Majhna zmogljivost žaganja	Žagin list (1) je top	Uporabite nov žagin list
	Napačna hitrost žaganja	Prilagodite hitrost žaganja
	Majhna zmogljivost akumulatorske baterije	Napolnite akumulatorsko baterijo (glejte ločena navodila za uporabo)
Žagin list se hitro otopi	Orodje ste premočno pritiskali na obdelovanec	Zmanjšajte pritisno silo
	Hitrost žaganja je prevelika	Zmanjšajte hitrost žaganja

Nadomestni deli / Pribor

Nadomestni deli in pribor so na voljo na spletni strani
www.grizzlytools.shop

Če imate težave s postopkom naročanja, uporabite obrazec za stik.

Če imate dodatna vprašanja, se obrnite na »Service-Center« (glejte stran 189).

Položaj navodila za uporabo	Položaj eksplozijska risba	Oznaka	Kataloška št.
1	1	Žagin list	13800404
12	2	Ročaj za veje	91105609

DE

AT

CH

Original- EG-Konformitätserklärung

Hiermit bestätigen wir, dass die
Akku-Astsäge 20 V
Modell: PASA 20-Li A1
Seriennummer 000001 - 130000

folgenden einschlägigen EU-Richtlinien in ihrer jeweils gültigen Fassung entspricht:

2006/42/EG • 2014/30/EU • 2011/65/EU* & (EU) 2015/863

Um die Übereinstimmung zu gewährleisten, wurden folgende harmonisierte Normen sowie nationale Normen und Bestimmungen angewendet:

EN 62841-1:2015 • EN 62841-2-11:2016/A1:2020
EN IEC 63000:2018 • EN 55014-1:2017/A11:2020 • EN 55014-2:2015

Die alleinige Verantwortung für die Ausstellung dieser Konformitätserklärung trägt der Hersteller:



Grizzly Tools GmbH & Co. KG
Stockstädter Straße 20
63762 Großostheim
Germany
25.04.2022

Christian Frank
Dokumentationsbevollmächtigter

** Der oben beschriebene Gegenstand der Erklärung erfüllt die Vorschriften der Richtlinie 2011/65/EU des Europäischen Parlaments und des Rates vom 8. Juni 2011 zur Beschränkung der Verwendung bestimmter gefährlicher Stoffe in Elektro- und Elektronikgeräten.*



Translation of the original EC declaration of conformity

We hereby confirm that the
Rechargeable Branch Cutter 20 V
PASA 20-Li A1 series
Serial number 000001 - 130000

conforms with the following applicable relevant version of the EU guidelines:

2006/42/EC • 2014/30/EU • 2011/65/EU* & (EU) 2015/863

In order to guarantee consistency, the following harmonised standards as well as national standards and stipulations have been applied:

EN 62841-1:2015 • EN 62841-2-11:2016/A1:2020
EN IEC 63000:2018 • EN 55014-1:2017/A11:2020 • EN 55014-2:2015

This declaration of conformity is issued under the sole responsibility of the manufacturer:

CE Grizzly Tools GmbH & Co. KG
Stockstädter Straße 20
63762 Großostheim
Germany
25.04.2022

Christian Frank
Documentation Representative

** The object of the declaration described above satisfies the provisions of Directive 2011/65/EU of the European Parliament and the Council of 8 June 2011 on limiting the use of certain harmful substances in electrical and electronic appliances.*

FR

BE

Traduction de la déclaration de conformité CE originale

Nous certifions par la présente que le

**Coupe-branches sans fi I 20 V
de construction PASA 20-Li A1**

Numéro de série
000001 - 130000

est conforme aux directives UE actuellement en vigueur :

2006/42/EC • 2014/30/EU • 2011/65/EU* & (EU) 2015/863

En vue de garantir la conformité les normes harmonisées ainsi que les normes et décisions nationales suivantes ont été appliquées :

**EN 62841-1:2015 • EN 62841-2-11:2016/A1:2020
EN IEC 63000:2018 • EN 55014-1:2017/A11:2020 • EN 55014-2:2015**

Le fabricant assume seul la responsabilité d'établir la présente déclaration de conformité :

CE Grizzly Tools GmbH & Co. KG
Stockstädter Straße 20
63762 Großostheim
Germany
25.04.2022



Christian Frank
Chargé de documentation

**L'objet de la déclaration décrit ci-dessus est conforme aux dispositions de la directive 2011/65/UE du Parlement Européen et du Conseil du 8 juin 2011 sur la limitation de l'utilisation de certaines substances dangereuses dans les équipements électriques et électroniques*



Vertaling van de originele CE-conformiteitsverklaring

Hiermede bevestigen wij dat de
Accu takkenzaag 20 V
bouwserie PASA 20-Li A1
Serienummer
000001 - 130000

is overeenkomstig met de hierna volgende, van toepassing zijnde EU-richtlijnen:

2006/42/EC • 2014/30/EU • 2011/65/EU* & (EU) 2015/863

Om de overeenstemming te waarborgen, werden de hierna volgende, in overeenstemming gebrachte normen en nationale normen en bepalingen toegepast:

EN 62841-1:2015 • EN 62841-2-11:2016/A1:2020
EN IEC 63000:2018 • EN 55014-1:2017/A11:2020 • EN 55014-2:2015

De exclusieve verantwoordelijkheid voor de uitgifte van deze conformiteitsverklaring wordt gedragen door de fabrikant:

C E Grizzly Tools GmbH & Co. KG
Stockstädter Straße 20
63762 Großostheim
Germany
25.04.2022

Christian Frank
Documentatiegelastigde

** Het hierboven beschreven voorwerp van de verklaring voldoet aan de voorschriften van de richtlijn 2011/65/EU van het Europese Parlement en van de Raad van 8 juni 2011 inzake beperking van het gebruik van bepaalde gevaarlijke stoffen in elektrische en elektronische apparaten.*

PL

Tłumaczenie oryginalnej deklaracji zgodności WE

Niniejszym zaświadczamy, że
Akumulatorowa piła do gałęzi 20 V
typoszeregu PASA 20-Li A1
Numer seryjny
000001 - 130000

spełnia wymogi odpowiednich Dyrektyw UE w ich aktualnie obowiązującym brzmieniu:

2006/42/EC • 2014/30/EU • 2011/65/EU* & (EU) 2015/863

W celu zapewnienia zgodności z powyższymi dyrektywami zastosowano następujące normy harmonizujące oraz normy i przepisy krajowe:

EN 62841-1:2015 • EN 62841-2-11:2016/A1:2020
EN IEC 63000:2018 • EN 55014-1:2017/A11:2020 • EN 55014-2:2015

Wyłącznie odpowiedzialność za wystawienie tej deklaracji zgodności ponosi producent:

CE Grizzly Tools GmbH & Co. KG
Stockstädter Straße 20
63762 Großostheim
Germany
25.04.2022



Christian Frank
Osoba upoważniona do sporządzania dokumentacji technicznej

* Wyżej opisany przedmiot deklaracji spełnia wymogi dyrektywy 2011/65/UE Parlamentu Europejskiego i Rady z dnia 8 czerwca 2011 r. w sprawie ograniczenia stosowania niektórych niebezpiecznych substancji w sprzęcie elektrycznym i elektronicznym



Překlad originálního prohlášení o shodě CE

Potvrzujeme tímto, že konstrukce

Aku pilka na větvě 20 V
konstrukční řady PASA 20-Li A1

Pořadové číslo
000001 - 130000

odpovídá následujícím příslušným směrnícím EÚ v jejich právě platném znění:

2006/42/EC • 2014/30/EU • 2011/65/EU* & (EU) 2015/863

Aby byl zaručen souhlas, byly použity následující harmonizované normy, národní normy a ustanovení:

EN 62841-1:2015 • EN 62841-2-11:2016/A1:2020
EN IEC 63000:2018 • EN 55014-1:2017/A11:2020 • EN 55014-2:2015

Výhradní odpovědnost za vystavení tohoto prohlášení o shodě nese výrobce:



Grizzly Tools GmbH & Co. KG
Stockstädter Straße 20
63762 Großostheim
Germany
25.04.2022

Christian Frank
Osoba zplnomocněná k sestavení
dokumentace

* Výše popsaný předmět prohlášení splňuje předpisy směrnice 2011/65/EU Evropského parlamentu a Rady z 8. června 2011 o omezení používání některých nebezpečných látek v elektrických a elektronických zařízeních.



Preklad originálneho prehlásenia o zhode CE

Týmto potvrdzujeme, že
Akumulátorová píla na konáre 20 V
konštrukčného radu PASA 20-Li A1
Poradové číslo
Serienummer 000001 - 130000

zodpovedá nasledujúcim príslušným smerniciam EÚ v ich práve platnom znení:

2006/42/EC • 2014/30/EU • 2011/65/EU* & (EU) 2015/863

Aby bola zaručená zhoda, boli použité nasledovné harmonizované normy ako i národné normy a predpisy:

EN 62841-1:2015 • EN 62841-2-11:2016/A1:2020
EN IEC 63000:2018 • EN 55014-1:2017/A11:2020 • EN 55014-2:2015

Jediný zodpovedný za vystavenie tohto vyhlásenia o zhode je výrobca:

CE Grizzly Tools GmbH & Co. KG
Stockstädter Straße 20
63762 Großostheim
Germany
25.04.2022

Christian Frank
Osoba splnomocnená na zostavenie
dokumentácie

* Vyššie popísaný predmet vyhlásenia spĺňa predpisy smernice 2011/65/EU Európskeho parlamentu a Rady z 8. júna 2011 pre obmedzenie používania určitých nebezpečných látok v elektrických a elektronických prístrojoch.



Oversættelse af den originale CE-konformitetserklæring

Hermed bekræfter vi, at
Batteridreven grensav 20 V
af serien PASA 20-Li A1
Serienummer 000001 - 130000

opfylder følgende gældende EF-direktiver i deres respektive gyldige version:

2006/42/EC • 2014/30/EU • 2011/65/EU* & (EU) 2015/863

For at sikre overensstemmelsen, blev følgende harmoniserede standarder samt nationale standarder og regler anvendt:

EN 62841-1:2015 • EN 62841-2-11:2016/A1:2020
EN IEC 63000:2018 • EN 55014-1:2017/A11:2020 • EN 55014-2:2015

Det er udelukkende producentens ansvar at udarbejde denne overensstemmelseserklæring :

CE Grizzly Tools GmbH & Co. KG
Stockstädter Straße 20
63762 Großostheim
Germany
25.04.2022

Christian Frank
Dokumentationsbefuldmægtiget

** Erklæringens ovennævnte genstand opfylder forskrifterne i Europaparlamentets og Rådets direktiv 2011/65/EU af 8. juni 2011 til begrænsning af anvendelsen af visse farlige stoffer i elektrisk og elektronisk udstyr*

ES

Traducción de la Declaración de conformidad CE original

Mediante la presente declaramos que
**Sierra cortarramas recargable 20 V
de la serie PASA 20-Li A1**
Número de serie 000001 - 130000

corresponde a las siguientes Directivas de la UE corrientes en su respectiva versión vigente:

2006/42/EC • 2014/30/EU • 2011/65/EU* & (EU) 2015/863

Para garantizar la conformidad, se aplicaron las siguientes normas armonizadas, así como las normas y regulaciones nacionales:

**EN 62841-1:2015 • EN 62841-2-11:2016/A1:2020
EN IEC 63000:2018 • EN 55014-1:2017/A11:2020 • EN 55014-2:2015**

El fabricante es el único responsable de expedir esta Declaración de Conformidad :

CE Grizzly Tools GmbH & Co. KG
Stockstädter Straße 20
63762 Großostheim
Germany
25.04.2022



Christian Frank
Apoderado de documentación

** El objeto de la declaración arriba descrito cumple con las directrices de la Directiva 2011/65/UE del Parlamento Europeo y del Consejo de 8 de junio de 2011 sobre restricciones a la utilización de determinadas sustancias peligrosas en aparatos eléctricos y electrónicos.*

IT

MT

Traduzione della dichiarazione di conformità CE originale

Con la presente dichiariamo che
Seghetto ricaricabile per potatura 20 V
serie di costruzione PASA 20-Li A1
numero di serie 000001 - 130000

corrisponde alle seguenti direttive UE in materia nella rispettiva versione valida:

2006/42/EC • 2014/30/EU • 2011/65/EU* & (EU) 2015/863

Per garantire la conformità sono state applicate le seguenti norme armonizzate e anche le norme e disposizioni nazionali che seguono:

EN 62841-1:2015 • EN 62841-2-11:2016/A1:2020
EN IEC 63000:2018 • EN 55014-1:2017/A11:2020 • EN 55014-2:2015

Il produttore è il solo responsabile della stesura della presente dichiarazione di conformità :

CE Grizzly Tools GmbH & Co. KG
Stockstädter Straße 20
63762 Großostheim
Germany
25.04.2022



Christian Frank
Responsabile documentazione tecnica

** L'oggetto descritto sopra è conforme alle prescrizioni della Direttiva 2011/65/EU del Parlamento Europeo e del Consiglio dell'8 giugno 2011 sulla restrizione dell'uso di determinate sostanze pericolose nelle apparecchiature elettriche ed elettroniche.*



Az eredeti CE megfelelőségi nyilatkozat fordítása

Ezennel igazoljuk, hogy a

**Akkus kerti fűrészes 20 V
olló PASA 20-Li A1**

Sorozatszám

000001 - 130000

kezdve a következő vonatkozó EU irányelveknek felel meg a mindenkor érvényes megfogalmazásban:

2006/42/EC • 2014/30/EU • 2011/65/EU* & (EU) 2015/863

A meggyezés biztosítása érdekében a következő harmonizált szabványokat, valamint nemzeti szabványokat és rendelkezéseket alkalmaztuk:

**EN 62841-1:2015 • EN 62841-2-11:2016/A1:2020
EN IEC 63000:2018 • EN 55014-1:2017/A11:2020 • EN 55014-2:2015**

Za izdajo te izjave o skladnosti je odgovoren izključno proizvajalec:

CE Grizzly Tools GmbH & Co. KG
Stockstädter Straße 20
63762 Großostheim
Germany
25.04.2022

Christian Frank
Dokumentációs megbízott

* A nyilatkozat fent ismertetett tárgya összhangban van az Európai Parlament és a Tanács 2011/65/EU (2011. június 8.) egyes veszélyes anyagok elektromos és elektronikus berendezésekben való alkalmazásának korlátozásáról szóló irányelv előírásaival.



Prevod originalne izjave o skladnosti CE

S tem potrjujemo, da
Žaga za rezanje vej na akumulator 20 V
serije PASA 20-Li A1
Serijska številka
000001 - 130000

ustreza veljavnim verzijam zadevnih smernic Evropske unije:

2006/42/EC • 2014/30/EU • 2011/65/EU* & (EU) 2015/863

Za zagotavljanje skladnosti so bile navedene sledeče usklajene norme,
kot tudi nacionalne norme in določila:

EN 62841-1:2015 • EN 62841-2-11:2016/A1:2020
EN IEC 63000:2018 • EN 55014-1:2017/A11:2020 • EN 55014-2:2015

Za izdajo te izjave o skladnosti je odgovoren izključno proizvajalec:



Grizzly Tools GmbH & Co. KG
Stockstädter Straße 20
63762 Großostheim
Germany
25.04.2022

Christian Frank
Pooblaščen oseba za dokumentacijo

* Zgoraj opisani predmet izjave izpolnjuje predpise direktive 2011/65/EU Evropskega parlamenta in Sveta z dne 8. junija 2011 o omejevanju uporabe določenih nevarnih snovi v električni in elektronski opremi.

**Explosionszeichnung • Exploded Drawing
 Vue éclatée • Explosietekening • Rysunki eksplozyjne
 Rozvinutý výkres • Výkres náhradných dielov
 Eksplosionstegning • Plano de explosión
 Vista esplosa • Robbantott ábra • Eksplozijska risba**

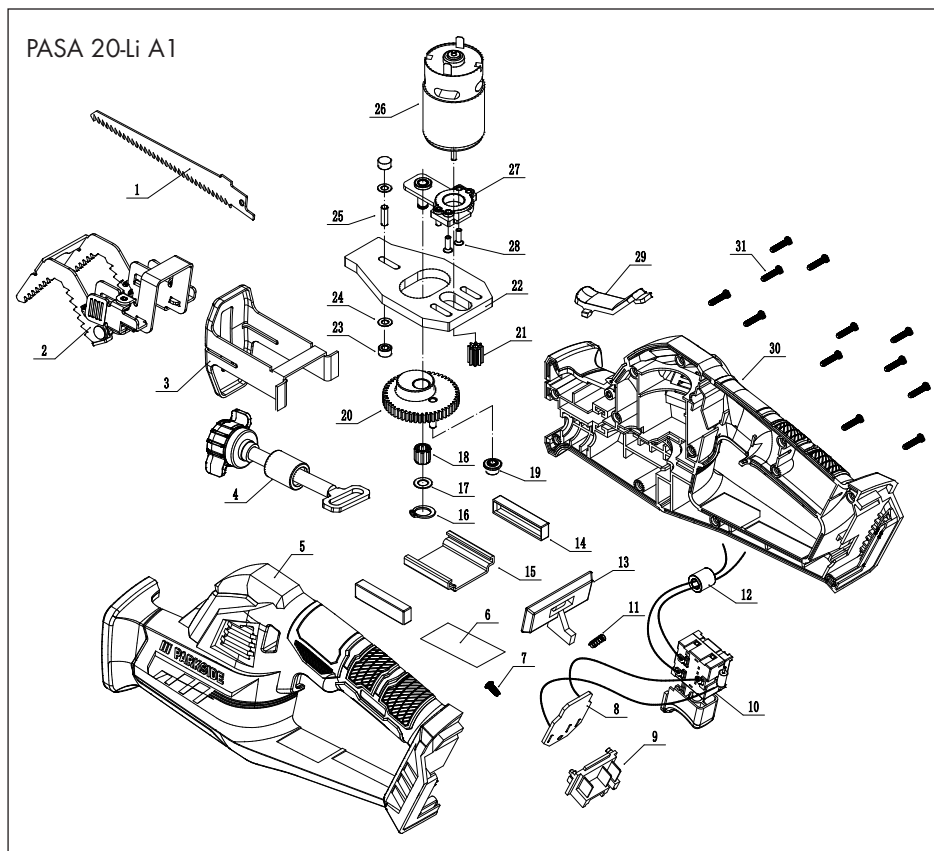

informativ, informative, informatif, informatief, pouczający, informační, informatívny,
 informativo, informativ, informativen.

GRIZZLY TOOLS GMBH & CO. KG

Stockstädter Straße 20
63762 Großostheim
GERMANY

Stand der Informationen · Last Information Update · Version
des informations · Stand van de informatie · Stan informacii ·
Stav informací · Stav informácií · Tilstand af information ·
Estado de las informaciones · Versione delle informazioni ·
Információk állása · Stanje informacij: 03/2022
Ident.-No.: 72031255032022-8

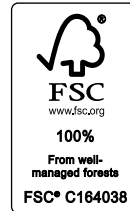

IAN 410564_2110



8 