



OWIM GmbH & Co. KG
Stiftsbergstraße 1
74167 Neckarsulm
GERMANY

Model No.: HG12067
Version: 01/2025

IAN 492555_2407



**20 V / 4 AH BATERÍA INTELIGENTE /
20 V / 4 AH BATTERIA SMART
PAPS 204 B1**

ES

20 V / 4 Ah BATERÍA INTELIGENTE

Instrucciones de utilización y de seguridad

IT

MT

20 V / 4 Ah BATTERIA SMART

Indicazioni per l'uso e per la sicurezza

GB

MT

20V / 4Ah SMART BATTERY

Operation and safety notes

DE

AT

CH

20 V / 4 Ah SMART-AKKU

Bedienungs- und Sicherheitshinweise

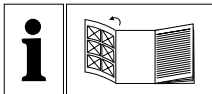

ES			
Instrucciones de utilización y de seguridad	Página		5
<hr/>			
IT/MT			
Indicazioni per l'uso e per la sicurezza	Pagina		34
<hr/>			
GB/MT			
Operation and safety notes	Page		63
<hr/>			
DE/AT/CH			
Bedienungs- und Sicherheitshinweise	Seite		90
<hr/>			

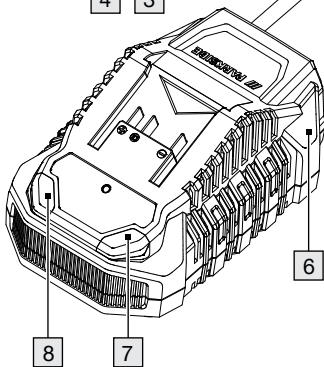
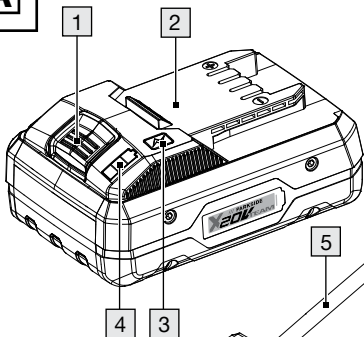
A

Advertencias y símbolos utilizados	Página	7
Introducción	Página	9
Uso previsto	Página	9
Contenido	Página	10
Lista de piezas	Página	10
Datos técnicos	Página	11
Notas generales sobre seguridad	Página	13
Primer uso	Página	17
Cargar la batería recargable	Página	17
Funcionamiento	Página	19
Estado del indicador LED	Página	19
Comprobar el nivel de carga de la batería	Página	19
Retirar o insertar la batería recargable	Página	20

Necesitará (para usar con la aplicación PARKSIDE)	Página 21
---	-----------

Conexión de la batería a la aplicación PARKSIDE.	Página 21
---	-----------

Activar/Desactivar el Bluetooth.	Página 23
---	-----------

Limpieza.	Página 25
----------------------------	-----------

Mantenimiento y almacenamiento.	Página 26
--	-----------

Eliminación.	Página 27
-------------------------------	-----------

Declaración de conformidad simplificada para la UE	Página 29
---	-----------

Garantía y servicio	Página 30
--------------------------------------	-----------

Garantía	Página 30
--------------------	-----------

Tramitación de la garantía	Página 31
--------------------------------------	-----------

Asistencia	Página 33
----------------------	-----------

Advertencias y símbolos utilizados

Las siguientes advertencias se utilizan en este manual de instrucciones, en el embalaje y en la etiqueta de valores nominales:



¡Seguir las advertencias y notas de seguridad!



Voltaje y corriente continuos



Proteja la batería contra el calor y la luz solar intensa continua.



Proteja la batería contra el agua y la humedad.



Proteja la batería del fuego.



Lea y observe el manual de instrucciones.



Este símbolo junto con la palabra “Información” proporciona información útil adicional.



El nombre y los registros de Bluetooth son marcas comerciales registradas propiedad de Bluetooth SIG, Inc. y cualquier uso de dicha marca por parte de OWIM GmbH & Co. KG está sujeto a una licencia. Otras marcas comerciales y nombres comerciales son propiedad de sus respectivos dueños.



Información relacionada con la seguridad y otras notas



Instrucciones de uso

20 V / 4 Ah BATERÍA INTELIGENTE

● Introducción

Enhorabuena por la adquisición de su nuevo producto. Ha optado por un producto de alta calidad. El manual de instrucciones forma parte de este producto. Contiene importantes indicaciones sobre seguridad, uso y eliminación. Antes de usar el producto, familiarícese con todas las indicaciones de manejo y de seguridad. Utilice el producto únicamente como se describe a continuación y para las aplicaciones indicadas. Adjunte igualmente toda la documentación en caso de entregar el producto a terceros.

● Uso previsto

El producto es compatible con todos los dispositivos de la serie Parkside X 20 V Team. El producto solo se pueden cargar

con cargadores de la serie Parkside X 20 V TEAM.

Este producto no está diseñado para uso comercial. Cualquier otro uso o modificación del producto se consideran inapropiados y conllevan un riesgo considerable de accidentes. El fabricante no acepta ninguna responsabilidad por los daños atribuibles al mal uso.

● Contenido

- 1 Batería inteligente
- 1 Manual de instrucciones

● Lista de piezas

- 1 Botón de liberación para la batería recargable
- 2 Batería recargable
- 3 Botón  (nivel de carga)
- 4 LED de nivel de carga (rojo, naranja y verde)
- 5 Cable de red eléctrica con enchufe de red eléctrica

- 6 Cargador de batería rápido (no incluido)
- 7 LED de control de la carga: rojo
- 8 LED de control de la carga: verde

● Datos técnicos

Nº de modelo:	HG12067
Batería:	PAPS 204 B1
Tipo:	Iones de litio
Voltaje nominal:	20V máximo === (corriente continua)
Capacidad:	4Ah
Celdas:	5
Valor de energía:	80 Wh
Rendimiento de frecuencia:	≤ 20dBm
Banda de frecuencia:	2400 – 2483,5MHz
Temperatura ambiente recomendada:	45 °C máximo Durante la carga: De +4 a +40 °C

Durante el

funcionamiento: De +4 a +40 °C

Durante el

almacenamiento: De +20 a +26 °C

Para cargar la batería recargable, utilice únicamente los cargadores de la serie Parkside X 20 V TEAM.

Tiempo de carga para la batería PAPS 204 B1:

Cargador	Tiempo de carga
PLG 20 A4, PLG 20 C1	120 minutes
PLG 20 A3, PLG 20 C3, PDSLK 20 A1	60 minutes
Smart PLGS 2012 A1	45 minutes

NOTA: El tiempo de carga real puede diferir ligeramente del indicado anteriormente en función de la temperatura ambiente y del estado de la batería.

La información está sujeta a cambios sin previo aviso.

Los clientes de ES (España) e IT (Italia) pueden adquirir cargadores y baterías de repuesto compatibles en la tienda online de LIDL www.lidl.de. Los clientes de PT (Portugal) y MT (Malta) en [www. optimex-shop.com](http://www.optimex-shop.com).



Notas generales sobre seguridad

⚠ ¡ADVERTENCIA! Lea todas las advertencias de seguridad y todas las instrucciones. Si no sigue las advertencias e instrucciones, se pueden producir descargas eléctricas, un incendio y graves lesiones personales.

GUARDE TODAS LAS ADVERTENCIAS E INSTRUCCIONES POR SI TUVIERA QUE CONSULTARLAS EN EL FUTURO.

- a) **Realice la recarga solamente con el cargador especificado por el fabricante.** Un cargador adecuado para un tipo de batería recargable puede crear riesgo de incendio cuando se utiliza con otra batería recargable.
- b) **Utilice herramientas eléctricas solamente con las baterías específicamente designadas.** El uso de cualquier otra batería recargable puede aumentar el riesgo de lesiones e incendio.
- c) **Cuando no utilice la batería recargable manténgala alejada de otros objetos metálicos como clips de papel, monedas, llaves, clavos, tornillos u otros objetos metálicos pequeños que puedan crear una conexión entre terminales.** Si cortocircuita los terminales de la batería se pueden provocar quemaduras o un incendio.

- d) **En condiciones inadecuadas, la batería recargable puede expulsar líquido; evite entrar en contacto con él. Si se produce un contacto accidental, enjuague la zona afectada con agua. Si el líquido entra en contacto con los ojos, también debe acudir a un médico.** El líquido expulsado de la batería puede provocar irritaciones o quemaduras.



¡PRECAUCIÓN! ¡RIESGO DE EXPLOSIÓN!



Nunca cargue baterías no recargables.



Proteja la batería recargable del calor, por ejemplo, de la exposición continua a la luz solar, al fuego, al agua y a la humedad.



Existe el riesgo de explosión.

- e) **No utilice una batería recargable dañada o modificada con la herramienta.** Las baterías dañadas o modificadas presentan un comportamiento impredecible, lo que puede provocar un incendio, explosiones o riesgo de lesiones.
- f) **No exponga una batería recargable o herramienta al fuego ni a una temperatura excesiva.** La exposición al fuego o a una temperatura superior a 130 °C puede provocar una explosión.
- g) **Siga todas las instrucciones de carga y no cargue la batería recargable o la herramienta fuera del intervalo de temperatura especificado en las instrucciones.** La carga incorrecta o a temperaturas que queden fuera del intervalo especificado puede dañar la batería y aumentar el riesgo de incendio.

- h)** Deben observarse las instrucciones de seguridad de los cargadores compatibles.

Servicio

- a)** **La herramienta eléctrica debe ser reparada por una persona de mantenimiento cualificada y solo se deben utilizar piezas de repuesto idénticas.** De esta forma se garantizará que se mantiene la seguridad de la herramienta eléctrica.
- b)** **Nunca realice tareas de servicio en paquetes de baterías dañados.** Las tareas de servicio en los paquetes de baterías solo deben ser realizadas por el fabricante o los proveedores de servicio autorizados.

● **Primer uso**

● **Cargar la batería recargable**

① INFORMACIÓN:

- La batería recargable **2** se puede cargar en cualquier momento sin

reducir su período de vida útil de servicio. La interrupción del proceso de carga no daña la batería recargable.

- Cargue la batería recargable antes de usarla cuando su carga se encuentre en un nivel medio o bajo.
 - Los LED de control de la carga (rojo **7** y verde **8**) indican el estado del cargador **6** (no incluido) y de la batería recargable (consulte la figura A).
1. Inserte la batería recargable **2** en el cargador **6** (no incluido).
 2. Conecte el enchufe de la red eléctrica **5** a una toma de corriente eléctrica.
 3. Cuando la batería recargable esté completamente cargada, retírela del cargador **6** (no incluido). Desconecte el enchufe de la red eléctrica de la toma de corriente eléctrica.

● Funcionamiento

● Estado del indicador LED

Los indicadores LED rojos [7] se iluminan La batería recargable [2] se está cargando.

Los indicadores LED verdes [8] se iluminan La batería recargable está completamente cargada.

Los LED verde y rojo parpadean La batería recargable está defectuosa.

El LED rojo parpadea La batería recargable está demasiado fría o demasiado caliente.

Los LED verdes se ilumina (sin batería recargable) Cargador [6] listo para usarse.

● Comprobar el nivel de carga de la batería

- Presione el botón  [3] para comprobar el estado de la batería recargable [2].

El estado y la carga restante se muestran en los LED de nivel de

carga **4** como se describe a continuación (consulte la figura A):

- Rojo + naranja + verde = carga máxima
- Rojo + naranja = carga media
- Rojo = carga baja

● Retirar o insertar la batería recargable

¡PRECAUCIÓN! ¡RIESGO DE LESIONES!

- Inserte la batería recargable solamente cuando la herramienta que funciona con batería esté lista para su uso.
- Para insertar la batería recargable **2**, colóquela en la guía y empújela hacia el interior del cargador **6**. Escuchará un sonido cuando la batería recargable quede encajada en su posición.

- Para quitar la batería recargable del cargador, presione el botón de liberación **1** de la misma y extráigala.



La aplicación **PARKSIDE** se puede utilizar con este producto cuando está instalada una batería inteligente **PARKSIDE**.

● Necesitará (para usar con la aplicación **PARKSIDE**)



Dispositivo móvil:
iOS 15.0 o superior
Android 6.0 o superior

● Conexión de la batería a la aplicación **PARKSIDE**

Solo se pueden conectar baterías inteligentes a la aplicación **PARKSIDE**

1. Habilite la función Bluetooth del dispositivo móvil

2. Ejecute la aplicación PARKSIDE

3. Seleccionar 

4. Seleccione la batería de la lista

① Si la batería inteligente ya se había conectado antes, dicho nombre de batería se mostrará en la lista.

Si no hay ninguna batería disponible en la lista, se puede agregar siguiendo los siguientes pasos.

1. Asegúrese de que la batería inteligente esté emparejada con el dispositivo móvil a través de Bluetooth.
2. Seleccione **+** para **agregar un dispositivo**.
3. Siga las instrucciones de la aplicación. La aplicación escanea los alrededores en busca de dispositivos disponibles.
4. Seleccione la batería que desea agregar.
5. Confirme la conexión exitosa con **“Hecho”** o seleccionando **“Agregar más dispositivos”** directamente.

6. Si es necesario, se puede cambiar el nombre de la batería agregada siguiendo las instrucciones de la aplicación.

La batería está ahora listada bajo  de los dispositivos conectados y se puede seleccionar.

● Activar/Desactivar el Bluetooth

Para activar el Bluetooth

- Mantenga presionado el botón **3** de la batería recargable **2** durante 5 segundos.
- Sólo se ilumina el LED central amarillo de los LED de nivel de carga **4**.
- Esto indica que Bluetooth está activado.
- Suelte el botón **3**.

Para desactivar el Bluetooth

- Mantenga presionado el botón **3** de la batería recargable **2** durante 10 segundos.



- Sólo el LED central de color amarillo de los LED de nivel de carga **4** se enciende primero y luego se apaga.
- Esto indica que Bluetooth está desactivado.
- Suelte el botón **3**.

i El icono de la batería aparece con un fondo blanco debajo  de la aplicación PARKSIDE. Indica que está fuera de línea.



Características de la aplicación

- Primero, seleccione una batería de la lista y accederá a la página de descripción general.
- Para obtener información más detallada, seleccione .



Política de privacidad

- Se puede obtener de  **Privacy** en .

Desconexión del dispositivo y eliminación de datos de la aplicación

- Vaya a  para seleccionar el dispositivo que desea eliminar y borrar esos datos.
- Mantenga presionada la selección y deslícese de derecha a izquierda de la pantalla .

Encontrar soluciones con la aplicación - Preguntas frecuentes

- Seleccionar .
- Seleccione  acceso a Preguntas Frecuentes (FAQ).
- Descubra las preguntas más frecuentes y sus correspondientes respuestas.

● Limpieza

 ¡PRECAUCIÓN! ¡RIESGO DE LESIONES Y DAÑOS!

- Nunca use disolventes inflamables o combustibles alrededor de baterías, cargadores o herramientas.
- Limpie el polvo y la suciedad de las rejillas de ventilación y de los contactos eléctricos del cargador **6** y de la batería recargable **2** con un cepillo suave.

● Mantenimiento y almacenamiento

- Guarde la batería recargable **2** solo parcialmente cargada. La batería recargable se debe cargar entre el 40 y el 60 % (LED rojo y naranja de los LED de nivel de carga **4** iluminados) antes de guardarla durante prolongados períodos de tiempo.
- Compruebe la carga de la batería recargable aproximadamente cada 3 meses cuando la guarde durante prolongados períodos de tiempo. Recárguela cuando sea necesario.

● Eliminación

El embalaje está compuesto por materiales no contaminantes que pueden ser desechados en el centro de reciclaje local.



Tenga en cuenta el distintivo del embalaje para la separación de residuos. Está compuesto por abreviaturas (a) y números (b) que significan lo siguiente: 1-7: plásticos / 20-22: papel y cartón / 80-98: materiales compuestos.



Para obtener información sobre las posibilidades de desecho del producto al final de su vida útil, acuda a la administración de su comunidad o ciudad.



Para proteger el medio ambiente no tire el producto junto con la basura doméstica cuando ya no le sea útil. Deséchelo en un contenedor de reciclaje. Diríjase a la administración competente para obtener información sobre los puntos de recogida de residuos y sus horarios.

Las pilas / baterías defectuosas o usadas deben ser recicladas. Recicle las pilas / baterías y / o el producto en los puntos de recogida adecuados.



¡Daños en el medio ambiente por un reciclaje indebido de las pilas / baterías!

Retire las baterías / paquete de pilas del producto antes de desecharlo.

Las pilas / baterías no deben eliminarse junto con los residuos domésticos. Estas pueden contener metales pesados tóxicos que deben tratarse conforme a la normativa aplicable a los residuos especiales. Los símbolos químicos de los metales pesados son: Cd = cadmio, Hg = mercurio, Pb = plomo. Las pilas / baterías deben reciclarse en un punto de recolección específico para ello.

● Declaración de conformidad simplificada para la UE

CE El marcado CE indica la conformidad con las directivas de la UE aplicables a este producto.

● Garantía y servicio

● Garantía

El producto ha sido fabricado según normas de calidad exigentes y ha sido probado minuciosamente antes de la entrega. En caso de fallos de material o de fabricación, dispone de derechos legales frente al vendedor del producto. Nuestra garantía mencionada a continuación no restringe sus derechos legales de ningún modo.

La garantía para este producto es de 3 años a partir de la fecha de compra. La garantía empieza el día de la fecha de compra. Conserve el justificante de compra original en un lugar seguro, ya que este documento es necesario para demostrar la compra.

Todos los daños o defectos ya presente en el momento de la compra deben informarse inmediatamente tras desembalar el producto.

Si el producto presenta defectos de material o fabricación en los 3 años a partir de la fecha de compra, lo repararemos o sustituiremos, según nuestra elección, gratuitamente para usted. El período de garantía no se extiende por una reclamación de garantía aprobada. Esto también es aplicable a las piezas sustituidas y reparadas.

La garantía pierde su validez si el producto se daña o se utiliza o mantiene de forma inadecuada.

La garantía cubre defectos de material y fabricación.

● **Tramitación de la garantía**

Para garantizar un procesamiento rápido de su consulta, por favor, siga las indicaciones siguientes:

Para cualquier consulta, tenga a mano el recibo y el número de artículo (p. ej. IAN 492555_2407) como justificante de compra.

Encontrará el número de artículo en la placa de características del producto, un gravado en el producto, la portada de las instrucciones (abajo a la izquierda) o el adhesivo en la parte posterior o inferior del producto.

Si se producen fallos de funcionamiento o cualquier otro defecto, contacte primero por teléfono o correo electrónico con el departamento de servicio mencionado a continuación.

Entonces podrá enviar gratuitamente para usted un producto registrado como defectuoso a la dirección de servicio que se le proporcione adjuntando la factura de compra (recibo) e indicando cuál es el defecto y cuándo tuvo lugar.

En parkside-diy.com puede visualizar y descargar este y muchos otros manuales. Con este código QR accede directamente a parkside-diy.com. Seleccione su país y busque los manuales de instrucciones a través de la

máscara de búsqueda. Introduciendo el número de artículo (IAN) 492555_2407 accede al manual de instrucciones de su artículo.



● Asistencia

ES

Asistencia en España

Tel.: 900984948

E-Mail:owim@lidl.es

Avvertenze e simboli impiegati	Pagina	36
Introduzione	Pagina	38
Usato consigliato	Pagina	38
Indice	Pagina	39
Elenco delle parti	Pagina	39
Dati tecnici	Pagina	40
Note generali sulla sicurezza	Pagina	42
Primo utilizzo	Pagina	46
Carica della batteria ricaricabile	Pagina	46
Funzionamento	Pagina	47
Stato del LED	Pagina	47
Controllo del livello di carica della batteria ricaricabile	Pagina	48
Rimozione/inserimento della batteria ricaricabile	Pagina	49
È necessario (per l'uso con la app PARKSIDE) . . .	Pagina	50

Collegamento della batteria alla app PARKSIDE	Pagina	50
Attivazione/ disattivazione del Bluetooth	Pagina	52
Pulizia	Pagina	54
Manutenzione e conservazione	Pagina	54
Smaltimento	Pagina	55
Dichiarazione di conformità UE semplificata	Pagina	57
Garanzia e assistenza	Pagina	58
Garanzia	Pagina	58
Gestione dei casi in garanzia	Pagina	59
Assistenza.	Pagina	62

Avvertenze e simboli impiegati

Le seguenti avvertenze vengono utilizzate nel manuale di istruzioni, sulla confezione e sull'etichetta dei valori nominali:



Osservare le avvertenze e le note sulla sicurezza!



Corrente continua/tensione



Proteggere la batteria dal calore e dalla luce solare intensa continua.



Proteggere la batteria da acqua e umidità.



Proteggere la batteria dal fuoco.



Leggere e osservare il manuale di istruzioni.



Questo simbolo in combinazione con la dicitura "Info" fornisce ulteriori informazioni utili.



Il nome e il logo Bluetooth sono marchi commerciali registrati di proprietà di Bluetooth SIG, Inc. e qualsiasi utilizzo di tali marchi da parte di OWIM GmbH & Co. KG è su licenza. Altri marchi e nomi commerciali appartengono ai rispettivi proprietari.



Informazioni relative alla sicurezza e altre note
Istruzioni per l'uso

20 V / 4 Ah BATTERIA SMART

● Introduzione

Congratulazioni per l'acquisto del vostro nuovo prodotto. Avete optato per un prodotto di alta qualità. Le istruzioni d'uso sono parte integrante di questo prodotto. Esse contengono importanti avvertenze sulla sicurezza, l'impiego e lo smaltimento. Prima dell'utilizzo del prodotto, prendere conoscenza di tutte le istruzioni d'uso e delle avvertenze di sicurezza. Utilizzare il prodotto solo come descritto e per i campi di applicazione indicati. Consegnare tutte le documentazioni su questo prodotto quando viene ceduto a terzi.

● **Uso consigliato**

Il prodotto è compatibile con tutti i dispositivi della serie Parkside X 20 V Team. Il prodotto può essere caricato solo utilizzando caricatori della serie Parkside X 20 V TEAM.

Questo prodotto non è destinato ad uso commerciale. Qualsiasi altro utilizzo o modifica del prodotto è considerato improprio e comporta un rischio significativo di incidenti. Il produttore non si assume alcuna responsabilità per danni attribuibili a un uso improprio.

● **Indice**

- 1 Batteria smart
- 1 Manuale di istruzioni

● **Elenco delle parti**

- 1 Tasto di rilascio per batteria ricaricabile
- 2 Batteria ricaricabile
- 3 Tasto  (livello di carica)
- 4 LED di livello di carica (rosso/arancione/verde)
- 5 Cavo di alimentazione con spina di rete
- 6 Caricatore rapido batteria (non incluso)

7 LED di controllo carica – rosso

8 LED di controllo carica – verde

● Dati tecnici

Modello	HG12067
Batteria:	PAPS 204 B1
Tipo:	Ioni di litio
Tensione nominale:	max. 20V === (corrente continua)
Capacità:	4Ah
Celle:	5
Valore di energia:	80 Wh
Prestazioni di frequenza:	≤ 20 dBm
Banda di frequenza:	2400 – 2483,5 MHz
Temperatura ambientale consigliata:	max. 45°C
Durante la carica:	Da +4 a +40°C
Durante il funzionamento:	Da +4 a +40°C

Durante la
conservazione:

Da +20 a
+26°C

Per caricare la batteria ricaricabile,
utilizzare solo i caricatori della serie
Parkside X 20 V TEAM.

Tempo di ricarica per la batteria PAPS
204 B1:

Caricatore	Tempo di carica
PLG 20 A4, PLG 20 C1	120 minuti
PLG 20 A3, PLG 20 C3, PDSLGL 20 A1	60 minuti
Smart PLGS 2012 A1	45 minuti

NOTA: Il tempo di ricarica effettivo
potrebbe variare leggermente rispetto
a quello indicato a seconda della
temperatura ambiente e delle condizioni
del pacco batteria.

Le informazioni sono soggette a
modifiche senza preavviso.

I clienti da ES (Spagna) e IT (Italia) possono ottenere batterie sostitutive e caricabatterie compatibili dal negozio online LIDL www.lidl.de. I clienti da PT (Portogallo) e MT (Malta) devono accedere all'indirizzo www.optimex-shop.com.



Note generali sulla sicurezza

⚠ AVVERTENZA! Leggere tutte le avvertenze e le istruzioni di sicurezza. La mancata osservanza di tutte le avvertenze e le istruzioni, si potrebbero verificare scosse elettriche, incendi e lesioni gravi.

CONSERVARE TUTTE LE AVVERTENZE E LE ISTRUZIONI PER RIFERIMENTO FUTURO.

- a) **Ricaricare esclusivamente con il caricabatterie specificato dal produttore.** Un caricatore adeguato per un tipo di batteria ricaricabile potrebbe causare rischio di incendi se utilizzato con un'altra batteria ricaricabile.

- b) **Utilizzare gli elettroutensili solo con batterie ricaricabili specifiche.** L'uso di un'altra batteria ricaricabile potrebbe causare lesioni e incendi.

- c) **Quando la batteria ricaricabile non è in uso, tenerla lontano da altri oggetti metallici, graffette, monete, chiavi, chiodi, viti o altri piccoli oggetti metallici, che possono collegare un terminale ad un altro.** Il cortocircuito dei terminali della batteria potrebbe causare ustioni o incendi.

- d) In condizioni di uso non corretto, potrebbe fuoriuscire liquido dalla batteria ricaricabile; evitare il contatto. In caso di contatto accidentale, sciacquare l'area interessata con acqua. In caso di contatto con gli occhi, consultare un medico.** Il liquido fuoriuscito dalla batteria potrebbe causare irritazioni o ustioni.



ATTENZIONE! RISCHIO DI ESPLOSIONE!



Non caricare mai batterie non ricaricabili!



Proteggere la batteria ricaricabile dal calore, ad esempio dall'esposizione continua alla luce solare, al fuoco, all'acqua e all'umidità.



Si potrebbe verificare il rischio di esplosione.

- e) Non utilizzare una batteria ricaricabile danneggiata o**

modificata con l'utensile. Le batterie danneggiate o modificate possono presentare comportamenti imprevedibili con conseguente incendi, esplosioni o rischi di lesioni.

- f) Non esporre una batteria ricaricabile o un utensile a fuoco o temperatura eccessiva.**

L'esposizione al fuoco o a temperature superiori a 130°C potrebbe provocare esplosioni.

- g) Osservare tutte le istruzioni di carica e non caricare la batteria ricaricabile o l'utensile oltre l'intervallo di temperatura specificato nelle istruzioni.** La carica impropria o a temperature oltre l'intervallo specificato potrebbe danneggiare la batteria e aumentare il rischio di incendi.

- h) È necessario osservare le istruzioni di sicurezza dei caricatori compatibili.**

Assistenza

- a) **La manutenzione dell'apparecchio deve essere eseguita da personale qualificato utilizzando solo pezzi di ricambio identici.** Ciò consente il mantenimento della sicurezza dell'elettrooutensile.
- b) **Non eseguire mai la manutenzione di batterie danneggiate.** La manutenzione dei pacchi batteria deve essere eseguita solo dal produttore o dai fornitori di servizi autorizzati.

● Primo utilizzo

● Carica della batteria ricaricabile

① **INFO:**

- La batteria ricaricabile 2 può essere caricata in qualsiasi momento senza ridurne la durata. L'interruzione del processo di carica non danneggia la batteria ricaricabile.

- Caricare la batteria ricaricabile prima dell'uso quando è a un livello di carica medio o basso.
 - I LED di controllo della carica (rosso **7** e verde **8**) indicano lo stato del caricatore **6** (non incluso) e della batteria ricaricabile (vedere Fig. A).
1. Inserire la batteria ricaricabile **2** nel caricatore **6** (non incluso).
 2. Collegare la spina di rete **5** ad una presa di corrente.
 3. Quando la batteria ricaricabile è completamente carica, rimuoverla dal caricatore **6** (non incluso):
Scollegare la spina di rete dalla presa di corrente.

● Funzionamento

● Stato del LED

LED rosso **7 acceso** – La batteria ricaricabile **2** si sta caricando.

LED verde [8] acceso – La batteria ricaricabile è completamente carica.

LED verde e rosso lampeggianti – La batteria ricaricabile è difettosa.

LED rosso lampeggiante – La batteria ricaricabile è troppo fredda o calda.

LED verde acceso (senza batteria ricaricabile) – Il caricatore [6] è pronto per l'uso.

● **Controllo del livello di carica della batteria ricaricabile**



- Premere il tasto  [3] per controllare lo stato della batteria ricaricabile [2].

Lo stato/la carica residua vengono visualizzati sul LED del livello di carica [4] come segue (vedere Fig. A):

- Rosso + arancione + verde = carica massima
- Rosso + arancione = carica media
- Rosso = carica bassa

● Rimozione/inserimento della batteria ricaricabile

ATTENZIONE! RISCHIO DI LESIONI!

- Inserire la batteria ricaricabile solo quando lo strumento a batteria è pronto per l'uso.
- Per inserire la batteria ricaricabile , posizionarla sulla guida e spingerla nel caricatore . La batteria ricaricabile scatta in posizione in modo udibile.
- Per rimuovere la batteria ricaricabile dal caricatore, premere il tasto di rilascio della batteria ricaricabile  ed estrarre la batteria ricaricabile.



L'app **PARKSIDE** può essere utilizzata con questo prodotto quando è installata una batteria Smart **PARKSIDE**.

● È necessario (per l'uso con la app PARKSIDE)



Dispositivo mobile:
iOS 15.0 o successivo
Android 6.0 o successivo

● Collegamento della batteria alla app PARKSIDE

Solo le batterie Smart possono essere collegate all'app PARKSIDE

1. Attivare la funzione Bluetooth sul dispositivo mobile
2. Avviare la app PARKSIDE
3. Selezionare 
4. Selezionare la batteria dall'elenco

① Se la batteria Smart è già stata collegata in precedenza, il suo nome verrà visualizzato nell'elenco.

Se la batteria non è presente nell'elenco, può essere aggiunta come segue.

1. Assicurarsi che la batteria Smart sia abbinata al dispositivo mobile tramite Bluetooth.
2. Selezionare **+** per **aggiungere il dispositivo**.
3. Seguire le istruzioni fornite nella app. La app cerca i dispositivi disponibili nelle vicinanze.
4. Selezionare la batteria che si desidera aggiungere.
5. Confermare il collegamento con **“Done (Fine)”** oppure selezionare direttamente **“Add more devices (Aggiungi altri dispositivi)”**.
6. Se necessario, è possibile rinominare la batteria aggiunta seguendo le istruzioni nella app.

La batteria è ora inclusa nell'elenco dei dispositivi collegati e può essere selezionata.



● Attivazione/disattivazione del Bluetooth

Per attivare il Bluetooth

- Tenere premuto il pulsante **3** della batteria ricaricabile **2** per 5 secondi.
- Solo il LED giallo centrale dei LED del livello di carica **4** si accende.
- Ciò indica che il Bluetooth è attivato.
- Rilasciare il pulsante **3**.

Per disattivare il Bluetooth



- Tenere premuto il pulsante **3** della batteria ricaricabile **2** per 10 secondi.
- Solo il LED giallo centrale dei LED del livello di carica **4** si accende e poi si spegne.
- Ciò indica che il Bluetooth è disattivato.
- Rilasciare il pulsante **3**.

① L'icona della batteria appare con uno sfondo bianco sotto  nella app PARKSIDE. Ciò indica che è offline.



Caratteristiche della app

- Quando si seleziona una batteria nell'elenco, viene visualizzata la pagina di riepilogo.
- Per maggiori dettagli, selezionare .



Informativa sulla privacy

- Può essere ottenuta tramite  **Privacy** in .

Scollegamento del dispositivo ed eliminazione dei dati dalla app

- Accedere a  per selezionare il dispositivo da rimuovere ed eliminare i dati.
- Tenere premuta la selezione e fare scorrere il dito da destra verso sinistra sullo schermo .

Risoluzione dei problemi della app - FAQ

- Selezionare .
- Selezionare  per accedere alle domande frequenti (FAQ).

- Esaminare le domande frequenti e le relative risposte.

● Pulizia

⚠ ATTENZIONE! RISCHIO DI LESIONI E DANNI!

- Non utilizzare mai solventi infiammabili o combustibili intorno a batterie, caricatore o utensili.
- Eliminare polvere e detriti dalle prese d'aria e dai contatti elettrici del caricatore **[6]** e della batteria ricaricabile **[2]** utilizzando una spazzola morbida.

● Manutenzione e conservazione

- Conservare la batteria ricaricabile **[2]** solo parzialmente carica. La batteria ricaricabile deve essere caricata al 40-60% (LED rosso e arancione nell'indicatore di carica **[4]** accesi) prima di conservarla per periodi prolungati.

- Controllare la carica della batteria ricaricabile circa ogni 3 mesi quando si conserva per periodi prolungati. Ricaricare, se necessario.

● Smaltimento

L'imballaggio è composto da materiali ecologici che possono essere smaltiti presso i siti di raccolta locali per il riciclo.



Osservare l'identificazione dei materiali di imballaggio per lo smaltimento differenziato, i quali sono contrassegnati da abbreviazioni (a) e da numeri (b) con il seguente significato: 1-7: plastiche / 20-22: carta e cartone / 80-98: materiali compositi.



E' possibile informarsi circa le possibilità di smaltimento del prodotto usato presso l'amministrazione comunale o cittadina.



Per questioni di tutela ambientale non gettare il prodotto usato tra i rifiuti domestici, ma provvedere invece al suo corretto smaltimento. Presso l'amministrazione competente è possibile ricevere informazioni circa i siti di raccolta e i relativi orari di apertura.

Le batterie / Gli accumulatori difettosi o usati devono essere riciclati. Smaltire le batterie / gli accumulatori e / o il prodotto presso i punti di raccolta indicati.



Uno smaltimento scorretto delle batterie / gli accumulatori procura danni all'ambiente!

Estrarre le batterie / il pacchetto batteria dal prodotto prima dello smaltimento.

È vietato smaltire le batterie / gli accumulatori con i rifiuti domestici. Possono contenere metalli pesanti nocivi e sono soggetti a smaltimento come rifiuti speciali. I simboli chimici dei metalli pesanti sono i seguenti: Cd = cadmio, Hg = mercurio, Pb = piombo. Consegnare, pertanto, le batterie / gli accumulatori esausti presso un punto di raccolta comunale.

● Dichiarazione di conformità UE semplificata

CE Il marchio CE indica la conformità con le rilevanti direttive UE applicabili a questo prodotto.

● Garanzia e assistenza

● Garanzia

Il prodotto è stato fabbricato accuratamente secondo severe direttive di qualità ed è stato controllato meticolosamente prima della consegna. In caso di difetti di materiale o fabbricazione l'acquirente può far valere diritti legali nei confronti del venditore. La nostra garanzia sotto riportata non costituisce alcun limite ai diritti legali dell'acquirente.

Questo prodotto è garantito per 3 anni con decorrenza dalla data di acquisto. La garanzia decorre dalla data d'acquisto. Conservare lo scontrino originale in un posto sicuro perché questo documento viene richiesto come prova dell'avvenuto acquisto.

Tutti i danni o difetti presenti già al momento dell'acquisto devono essere comunicati subito dopo l'apertura della confezione.

Se entro 3 anni dalla data di acquisto di questo prodotto si rileva un difetto di materiale o di fabbricazione, noi procederemo, a nostra discrezione, alla riparazione o sostituzione gratuite del prodotto o al rimborso del prezzo di acquisto. Un eventuale intervento in garanzia non prolunga né rinnova il periodo di garanzia stesso. Ciò vale anche per le parti sostituite e riparate.

Questa garanzia decade in caso di danneggiamento oppure uso o manutenzione impropri del prodotto.

La prestazione in garanzia vale per difetti del materiale o di fabbricazione.

● **Gestione dei casi in garanzia**

Per permetterci di risolvere rapidamente il vostro problema, procedete nel seguente modo:

per tutte le richieste conservare lo scontrino e il codice articolo (ad es. IAN 492555_2407) a prova dell'avvenuto acquisto.

Il codice articolo si trova nell'etichetta del prodotto, come incisione sul prodotto, nella pagina del titolo di queste istruzioni (in basso a sinistra) oppure nell'adesivo apposto sul retro o sul lato inferiore del prodotto.

In caso di errori di funzionamento o altri difetti contattare innanzitutto il seguente servizio di assistenza telefonicamente o per e-mail.

Potete inviare gratuitamente all'indirizzo dell'assistenza che vi è stato fornito un eventuale prodotto difettoso, allegando la ricevuta d'acquisto (scontrino), la descrizione del tipo di difetto e l'indicazione di quando si è verificato.

Su parkside-diy.com potete visionare e scaricare questo e molti altri manuali. Con questo codice QR accedete direttamente a parkside-diy.com. Scegliete il vostro paese e cercate le istruzioni per l'uso attraverso la maschera di ricerca. Inserendo il codice articolo (IAN) 492555_2407 accedete alle istruzioni per l'uso relative al vostro articolo.



● Assistenza

IT **Assistenza Italia**

Tel.: 800790789

E-Mail: owim@lidl.it

MT **Assistenza Malta**

Tel.: 80062960

E-Mail: owim@lidl.com.mt

Warnings and symbols used	Page 65
Introduction	Page 67
Intended Use	Page 67
Contents	Page 68
Parts list	Page 68
Technical data.	Page 69
General safety notes	Page 71
First use	Page 75
Charging the rechargeable battery	Page 75
Operation	Page 76
LED status	Page 76
Checking the rechargeable battery charge level.	Page 76
Removing/inserting the rechargeable battery	Page 77

You will need (for use
with the PARKSIDE App) . . . Page 78

**Connecting the
battery to the
PARKSIDE app** Page 78

**Activating /
Deactivating Bluetooth** Page 80

Cleaning Page 82

Maintenance and storage Page 82

Disposal Page 83

**Simplified EU
declaration of conformity** Page 85

Warranty and service Page 85

Warranty Page 85

Warranty claim procedure. Page 87

Service Page 89

Warnings and symbols used

The following warnings are used in this instruction manual, on the packaging and on the rating label:



Follow the warnings and safety notes!



Direct current/voltage



Protect the battery pack against heat and continuous intense sunlight.



Protect the battery pack against water and moisture.



Protect the battery pack from fire.



Read and observe the instruction manual.



This symbol in combination with the word "Info" provides additional useful information.



The Bluetooth name and logo are registered trademarks owned Bluetooth SIG, Inc. and any use of such brand by OWIM GmbH & Co. KG is subject to a license. Other trademarks and brand names are the property of their respective owners.



Safety-relevant information
and other notes



Instructions for use

20V / 4Ah SMART BATTERY

● Introduction

We congratulate you on the purchase of your new product. You have chosen a high quality product. The instructions for use are part of the product. They contain important information concerning safety, use and disposal. Before using the product, please familiarise yourself with all of the safety information and instructions for use. Only use the product as described and for the specified applications. If you pass the product on to anyone else, please ensure that you also pass on all the documentation with it.

● Intended Use

The product is compatible with all devices from the Parkside X 20 V Team series. The product may only be charged using chargers from the Parkside X 20 V TEAM series.

This product is not intended for commercial use. Any other usage of or modification to the product is deemed to be improper and carries a significant risk of accidents. The manufacturer accepts no responsibility for damage(s) attributable to misuse.

● Contents

- 1 Smart Battery
- 1 Instruction manual

● Parts list

- 1 Release button for rechargeable battery
- 2 Rechargeable battery
- 3  button (charging level)
- 4 Charging level LEDs (red/orange/green)
- 5 Mains cord with mains plug
- 6 Rapid battery charger (not included)
- 7 Charging control LED – red
- 8 Charging control LED – green

● Technical data

Model no.:	HG12067
Battery:	PAPS 204 B1
Type:	Li-Ion (Lithium Ion)
Rated voltage:	max. 20V $\overline{=}$ (Direct current)
Capacity:	4Ah
Cells:	5
Energy value:	80 Wh
Frequency performance:	\leq 20dBm
Frequency band:	2400 – 2483.5MHz
Recommended ambient temperature:	max. 45 °C
While charging:	+4 to +40 °C
During operation:	+4 to +40 °C
During storage:	+20 to +26 °C

To charge the rechargeable battery, only use the chargers from the Parkside X 20 V TEAM series.

Charging time for Battery PAPS 204 B1:

Charger	Charging time
PLG 20 A4, PLG 20 C1	120 minutes
PLG 20 A3, PLG 20 C3, PDSLK 20 A1	60 minutes
Smart PLGS 2012 A1	45 minutes

NOTE: The actual charging time may be slightly different from the above stated depending on the ambient temperature and the condition of the battery pack. The information is subject to change without prior notice.

Customers from ES (Spain) & IT (Italy) can obtain compatible replacement batteries and chargers from the LIDL online shop www.lidl.de. Customers from PT (Portugal) & MT (Malta) via www.optimex-shop.com.



General safety notes

⚠ WARNING! Read all safety warnings and all instructions. Failure to follow the warnings and instructions may result in electric shock, fire and serious injury.

SAVE ALL WARNINGS AND INSTRUCTIONS FOR FUTURE REFERENCE.

- a) **Recharge only with the charger specified by the manufacturer.**
A charger that is suitable for one type of rechargeable battery may create a risk of fire when used with another rechargeable battery.

- b) **Use power tools only with specifically designated rechargeable batteries.** Use of any other rechargeable batteries may create a risk of injury and fire.

- c) **When the rechargeable battery is not in use, keep it away from other metal objects, like paper clips, coins, keys, nails, screws or other small metal objects, that can make a connection from one terminal to another.** Shorting the battery terminals together may cause burns or a fire.
- d) **Under abusive conditions, liquid may be ejected from the rechargeable battery; avoid contact. If contact accidentally occurs, flush the affected area with water. If liquid contacts eyes, additionally seek medical help.** Liquid ejected from the battery may cause irritation or burns.



CAUTION! RISK OF EXPLOSION!



Never charge non-rechargeable batteries!



Protect the rechargeable battery from heat, for example from continuous exposure to sunlight, fire, water and moisture.



There is a risk of explosion.

- e) **Do not use a damaged or modified rechargeable battery with the tool.** Damaged or modified batteries exhibit unpredictable behaviour resulting in fire, explosion or risk of injury.
- f) **Do not expose a rechargeable battery or tool to fire or excessive temperature.** Exposure to fire or temperatures above 130 °C may cause an explosion.
- g) **Follow all charging instruction and do not charge the rechargeable**

battery or tool outside the temperature range specified in the instructions. Charging improperly or at temperatures outside the specified range may damage the battery and increase the risk of the fire.

- h)** The safety instructions of the compatible chargers must be observed.

Service

- a) Have your power tool serviced by a qualified repair person using only identical replacement parts.**

This will ensure that the safety of the power tool is maintained.

- b) Never service damaged battery packs.** Service of battery packs should only be performed by the manufacturer or authorized service providers.

● First use

● Charging the rechargeable battery

① **INFO:**

- The rechargeable battery [2] may be charged at any time without reducing the service life. Interrupting the charging process does not damage the rechargeable battery.
 - Charge the rechargeable battery before use when it is at medium or low charging level.
 - The charging control LEDs (red [7] and green [8]) indicate the status of the charger [6] (not included) and the rechargeable battery (see Fig. A).
1. Insert the rechargeable battery [2] into the charger [6] (not included).
 2. Connect the mains plug [5] to a socket-outlet.
 3. When the rechargeable battery is fully charged, remove the rechargeable battery from the charger [6] (not

included). Disconnect the mains plug from the socket-outlet.

● Operation

● LED status

Red LED  lights up – The rechargeable battery  is charging.



Green LED  lights up – The rechargeable battery is fully charged.

Green and red LED flash – The rechargeable battery is defective.

Red LED flashes – The rechargeable battery is too cold or too warm.

Green LED lights up (without rechargeable battery) – The charger  is ready for use.

● Checking the rechargeable battery charge level

- Press the  button  to check the status of the rechargeable battery .

The status/remaining charge shows on the charging level LEDs **4** as follows (see Fig. A):

- Red + orange + green = maximum charge
- Red + orange = medium charge
- Red = low charge

● Removing/inserting the rechargeable battery

CAUTION! RISK OF INJURY!

- Only insert the rechargeable battery once the battery operated tool is ready for use.
- To insert the rechargeable battery **2**, place it on the guide track and push it into the charger **6**. The rechargeable battery audibly snaps into place.
- To remove the rechargeable battery from the charger, press the rechargeable battery release button **1** and pull out the rechargeable battery.



The **PARKSIDE** app can be used with this product when a **PARKSIDE** Smart Battery is installed.

● You will need (for use with the **PARKSIDE** App)



Mobile device:

iOS 15.0 or higher

Android 6.0 or higher

● Connecting the battery to the **PARKSIDE** app

Only Smart batteries can be connected to the **PARKSIDE** app

1. Enable Bluetooth function of mobile device
2. Run **PARKSIDE** app
3. Select 
4. Select the battery from the list

① If the Smart battery had already been connected before, such battery name will be shown on the list.

If there is no available battery on the list, it can be added by following steps.

1. Ensure Smart battery is paired with mobile device via Bluetooth.
2. Select **+** to **Add device**.
3. Follow the instructions in the app.
The app scans the surroundings for available devices.
4. Select the battery want to be added.
5. Confirm the successful connection with **“Done”** or selecting **“Add more devices”** directly.
6. If needed, the added battery can be renamed by following the instruction in the app.

The battery is now listed under  of the connected devices and can be selected.

● Activating / Deactivating Bluetooth

To activate Bluetooth

- Press and hold the button [3] of rechargeable battery [2] for 5 seconds.
- Only the central yellow color LED of charging level LEDs [4] is glowed up.
- This indicates Bluetooth is activated.
- Release the button [3].

To deactivate Bluetooth



- Press and hold the button [3] of rechargeable battery [2] for 10 seconds.
- Only central yellow color LED of charging level LEDs [4] glows up first then goes off.
- This indicates Bluetooth is deactivated.
- Release the button [3].

① The battery icon appears with a white background under  in PARKSIDE app. It indicates that is in offline condition.



Features of the app

- First to select a battery from the list will lead to the overview page.
- For more detail information, select the .

Privacy policy

- It can be obtained from  **Privacy** at .

Disconnecting the device and deleting data from the app

- Go to  to select the device to be removed and delete those data.
- Press and hold the selection and swipe from the right to the left side of the screen .



Finding solutions with the app - FAQ

- Select .



- Select  access to Frequently Asked Questions (FAQ).
- Find out frequently asked questions and the corresponding answers.

● Cleaning

CAUTION! RISK OF INJURY AND DAMAGE!

- Never use flammable or combustible solvents around battery packs, charger, or tools.
- Clean out dust and debris from the vents and electrical contacts of the charger  and the rechargeable battery  using a soft brush.

● Maintenance and storage

- Only store the rechargeable battery  partially charged. The rechargeable battery should be charged to 40 to 60 % (red and orange LED of the charging level LEDs  light up) before storing for extended periods.

- Check the rechargeable battery charge about every 3 months when storing for extended periods. Recharge as necessary.

● Disposal

The packaging is made of environmentally friendly materials, which may be disposed of through your local recycling facilities.



Observe the marking of the packaging materials for waste separation, which are marked with abbreviations (a) and numbers (b) with following meaning: 1–7: plastics/20–22: paper and fibreboard/80–98: composite materials.



Contact your local refuse disposal authority for more details of how to dispose of your wornout product.



To help protect the environment, please dispose of the product properly when it has reached the end of its useful life and not in the household waste. Information on collection points and their opening hours can be obtained from your local authority.

Faulty or used batteries/rechargeable batteries must be recycled. Return the batteries/rechargeable batteries and the product to the available collection points.



Environmental damage through incorrect disposal of the batteries / rechargeable batteries!

Remove the batteries / battery pack from the product before disposal.

Batteries / rechargeable batteries may not be disposed of with the usual domestic waste. They may contain toxic heavy metals and are subject to

hazardous waste treatment rules and regulations. The chemical symbols for heavy metals are as follows:
Cd = cadmium, Hg = mercury, Pb = lead.
That is why you should dispose of used batteries / rechargeable batteries at a local collection point.

● Simplified EU declaration of conformity

CE CE mark indicates conformity with relevant EU directives applicable for this product.

● Warranty and service

● Warranty

The product has been manufactured to strict quality guidelines and meticulously examined before delivery. In the event of material or manufacturing defects you have legal rights against the retailer of this product. Your legal rights are

not limited in any way by our warranty detailed below.

The warranty for this product is 3 years from the date of purchase. The warranty period begins on the date of purchase. Keep the original sales receipt in a safe location as this document is required as proof of purchase.

Any damage or defects already present at the time of purchase must be reported without delay after unpacking the product.

Should the product show any fault in materials or manufacture within 3 years from the date of purchase, we will repair or replace it – at our choice – free of charge to you. The warranty period is not extended as a result of a claim being granted. This also applies to replaced and repaired parts.

This warranty becomes void if the product has been damaged, or used or maintained improperly.

The warranty covers material or manufacturing defects.

● **Warranty claim procedure**

So that your request can be processed quickly, please observe the following instructions:

For all inquiries, please have the receipt and item number (e.g., IAN 492555_2407) ready as proof of purchase.

The article number can be taken from the identification label on the product, engraving on the product, the front cover of your manual (at the bottom left), or the sticker on the back or bottom of the product.

If malfunctions or other defects arise, first contact the service department indicated below by phone or email.

You can then send a product recorded as defective to the communicated service address postage-free, making sure to enclose proof of purchase (receipt) and information on the details of the defect and when it occurred.

You can download and view this and numerous other manuals at parkside-diy.com. This QR code takes you directly to parkside-diy.com. Choose your country and use the search screen to search for the operating instructions. Entering the item number (IAN) 492555_2407 takes you to the operating instructions for your item.



PDF ONLINE
parkside-diy.com

● Service

GB

Service Great Britain

Tel.: 08000569216

E-Mail:owim@lidl.co.uk

MT

Service Malta

Tel.: 80062960

E-Mail:owim@lidl.com.mt

Verwendete Warnhinweise und Symbole	Seite	92
Einleitung	Seite	94
Bestimmungsgemäße Verwendung	Seite	94
Lieferumfang	Seite	95
Teilebeschreibung	Seite	95
Technische Daten	Seite	96
Allgemeine Sicherheitshinweise	Seite	98
Inbetriebnahme	Seite	102
Akkupack laden	Seite	102
Bedienung	Seite	103
LED-Status	Seite	103
Akkuzustand prüfen	Seite	104
Akku entfernen/einsetzen	Seite	104

Sie benötigen (für die
Verwendung mit der
PARKSIDE App) Seite 105

**Verbinden des Akkus
mit der PARKSIDE App** Seite 106

**Aktivieren/
Deaktivieren von
Bluetooth** Seite 107

Reinigung Seite 109

Wartung und Lagerung . . Seite 110

Entsorgung Seite 111

**Vereinfachte EU-
Konformitätserklärung** Seite 113

Garantie und Service . . . Seite 113

Garantie Seite 113

Abwicklung im

Garantiefall Seite 115

Service Seite 117

Verwendete Warnhinweise und Symbole

Die dargestellten Symbole werden in der Bedienungsanleitung, auf der Verpackung und auf dem Gerät verwendet:



Befolgen Sie die Warn- und Sicherheitshinweise!



Gleichstrom/-spannung



Schützen Sie den Akku vor Hitze und kontinuierlicher intensiver Sonneneinstrahlung!



Schützen Sie den Akku vor Wasser und Feuchtigkeit.



Schützen Sie den Akku vor Feuer.



Lesen und befolgen Sie die Bedienungsanleitung.



Dieses Symbol mit dem Signalwort „Info“ bietet weitere nützliche Informationen.



Der Bluetooth-Name und die Bluetooth -Logos sind eingetragene Marken der Bluetooth SIG, Inc. und jede Verwendung dieser Marken durch die OWIM GmbH & Co. KG erfolgt unter Lizenz. Andere Marken und Handelsnamen sind Eigentum der jeweiligen Inhaber.



Sicherheitshinweise und
zusätzliche Informationen



Handlungsanweisungen

20 V / 4 Ah SMART-AKKU

● Einleitung

Wir beglückwünschen Sie zum Kauf Ihres neuen Produkts. Sie haben sich damit für ein hochwertiges Produkt entschieden. Die Bedienungsanleitung ist Teil dieses Produkts. Sie enthält wichtige Hinweise für Sicherheit, Gebrauch und Entsorgung. Machen Sie sich vor der Benutzung des Produkts mit allen Bedien- und Sicherheitshinweisen vertraut. Benutzen Sie das Produkt nur wie beschrieben und für die angegebenen Einsatzbereiche. Händigen Sie alle Unterlagen bei Weitergabe des Produkts an Dritte mit aus.

● **Bestimmungsgemäße Verwendung**

Das Produkt ist mit allen Geräten der Parkside X 20 V Team-Serie kompatibel. Das Produkt darf nur mit Ladegeräten

der Parkside X 20 V TEAM-Serie geladen werden.

Das Produkt ist nicht für den kommerziellen Einsatz vorgesehen. Andere Verwendungen oder Veränderungen des Produkts gelten als nicht bestimmungsgemäß und können zu Risiken wie Lebensgefahr, Verletzungen und Beschädigungen führen. Für aus bestimmungswidriger

Verwendung entstandene Schäden übernimmt der Hersteller keine Haftung.

● **Lieferumfang**

- 1 Smart-Akku
- 1 Bedienungsanleitung

● **Teilebeschreibung**

- 1 Entriegelungstaste für Akkupack
- 2 Akkupack
- 3  Taste (Ladestand)
- 4 Ladestands-LEDs (rot/orange/grün)
- 5 Stromkabel mit Netzstecker

- 6 Schnell-Ladegerät (nicht im Lieferumfang enthalten)
- 7 Ladekontroll-LED – rot
- 8 Ladekontroll-LED – grün

● Technische Daten

Modell-Nr.	HG12067
Akku:	PAPS 204 B1
Typ:	Li-Ion (Lithium Ionen)
Bemessungsspannung:	max. 20V $\overline{=}$ (Gleichstrom)
Kapazität:	4 Ah
Zellen:	5
Energiewert:	80 Wh
Frequenzleistung:	\leq 20 dBm
Frequenzbereich:	2400 – 2483,5 MHz
Empfohlene Umgebungstemperatur:	max. 45 °C
Während des Ladevorgangs:	+4 bis +40 °C
Während des Betriebs:	+4 bis +40 °C

Während der

Lagerung: +20 bis +26 °C

Verwenden Sie zum Laden des Akkupacks ausschließlich die Ladegeräte der Serie Parkside X 20 V TEAM.

Ladezeit für Akku PAPS 204 B1:

Ladegerät	Ladezeit
PLG 20 A4, PLG 20 C1	120 Minuten
PLG 20 A3, PLG 20 C3, PDSLK 20 A1	60 Minuten
Smart PLGS 2012 A1	45 Minuten

HINWEIS: Die tatsächliche Ladezeit kann in Abhängigkeit von der Umgebungstemperatur und dem Zustand des Akkus geringfügig von den oben genannten Angaben abweichen. Änderungen der Informationen vorbehalten.

Kunden aus ES (Spanien) & IT (Italien) können kompatible Ersatzakkus und Ladegeräte über den LIDL-Onlineshop www.lidl.de beziehen. Kunden aus PT (Portugal) & MT (Malta) über www.optimex-shop.com.



Allgemeine Sicherheitshinweise

⚠️ WARNUNG! Lesen Sie alle Sicherheitshinweise und Anweisungen! Versäumnisse bei der Einhaltung der Sicherheitshinweise und Anweisungen können elektrischen Schlag, Brand und schwere Verletzungen verursachen!

BEWAHREN SIE ALLE SICHERHEITSHINWEISE UND ANWEISUNGEN FÜR DIE ZUKUNFT AUF.

- a) **Laden Sie nur mit dem vom Hersteller vorgegebenen Ladegerät.** Ein für einen bestimmten Akkutyp geeignetes Ladegerät kann bei Verwendung mit einem anderen Akkutyp eine Brandgefahr darstellen.
- b) **Verwenden Sie Elektrowerkzeuge nur mit speziell dafür bestimmten Akkupacks.** Die Verwendung anderer

Akkupacks können zu Verletzungs- und Brandgefahr führen.

- c) **Halten Sie den Akku bei Nichtgebrauch von anderen Metallgegenständen wie Büroklammern, Münzen, Schlüsseln, Nägeln, Schrauben oder anderen kleinen Metallgegenständen fern, die eine elektrische Verbindung von einem Kontakt zum anderen herstellen können.** Das Kurzschließen der Batteriekontakte kann zu Verbrennungen oder einem Brand führen.
- d) **Bei unsachgemäßem Gebrauch kann Flüssigkeit aus dem Akkupack austreten; vermeiden Sie den Kontakt. Bei versehentlichem Kontakt spülen Sie die betroffene Stelle mit Wasser. Wenn die Flüssigkeit mit den Augen in Kontakt kommt, suchen Sie zusätzlich**

medizinische Hilfe auf. Aus der Batterie austretende Flüssigkeit kann Reizungen oder Verbrennungen verursachen.



VORSICHT! EXPLOSIONSGEFAHR!



Laden Sie nicht aufladbare Batterien niemals auf!



Schützen Sie den Akku vor Hitze, z. B. auch vor dauernder Sonneneinstrahlung, Feuer, Wasser und Feuchtigkeit.



Es besteht Explosionsgefahr.

- e) Verwenden Sie keinen beschädigten oder modifizierten Akku mit dem Werkzeug.** Beschädigte oder modifizierte Batterien weisen ein unvorhersehbares Verhalten auf, das zu Feuer, Explosion oder Verletzungsgefahr führen kann.

- f) Setzen Sie weder den Akku noch das Werkzeug einem Feuer oder übermäßiger Temperatur aus.** Bei Feuereinwirkung oder Temperaturen über 130 °C besteht Explosionsgefahr.

- g) Befolgen Sie alle Ladeanweisungen und laden Sie den Akku oder das Werkzeug nicht außerhalb des in der Anleitung angegebenen Temperaturbereichs.** Unsachgemäßes Laden oder Temperaturen außerhalb des angegebenen Bereichs können die Batterie beschädigen und die Gefahr eines Brandes erhöhen.

- h) Die Sicherheitshinweise der kompatiblen Ladegeräte sind zu beachten.**

Service

- a) Lassen Sie Ihr Elektrowerkzeug von einem qualifizierten Reparaturtechniker und**

ausschließlich mit identischen Ersatzteilen reparieren. Dadurch bleibt die Sicherheit des Elektrowerkzeugs gewahrt.

- b) Nehmen Sie niemals Reparaturarbeiten an beschädigten Akkus vor.** Eine Reparatur von Akkus darf nur vom Hersteller oder autorisierten Kundendienstanbietern durchgeführt werden.

● Inbetriebnahme

● Akkupack laden

① **INFO:**

- Der Akkupack **2** kann jederzeit aufgeladen werden, ohne die Lebensdauer zu verkürzen. Eine Unterbrechung des Ladevorgangs beschädigt den Akkupack nicht.
- Laden Sie den Akkupack vor dem Gebrauch auf, wenn er sich im mittleren oder niedrigen Ladezustand befindet.

- Die Ladekontroll-LEDs (rot **7** und grün **8**) zeigen den Status des Ladegeräts **6** (nicht im Lieferumfang enthalten) und des Akkupacks an (Abb. A).
1. Schieben Sie den Akkupack **2** in das Ladegerät **6** ein (nicht im Lieferumfang enthalten).
 2. Schließen Sie den Netzstecker **5** an eine Steckdose an.
 3. Sobald der Akkupack vollständig geladen ist, nehmen Sie den Akkupack aus dem Ladegerät **6** (nicht im Lieferumfang enthalten). Trennen Sie den Netzstecker von der Steckdose.

● Bedienung

● LED-Status

Rote LED **7 leuchtet** – Der Akkupack **2** wird aufgeladen.



Grüne LED **8 leuchtet** – Der Akkupack ist vollständig aufgeladen.

Grüne und rote LEDs blinken – Der Akkupack ist defekt.

Rote LED blinkt – Der Akkupack ist zu kalt oder zu warm.

Grüne LED leuchtet (ohne Akkupack) – Das Ladegerät  ist einsatzbereit.

● Akkuzustand prüfen



- Drücken Sie die Taste  , um den Zustand des Akkupacks  zu prüfen.

Der Status/die Restladung wird folgendermaßen anhand der Ladestands-LEDs  angezeigt (siehe Abb. A):

- Rot + orange + grün = maximale Ladung
- Rot + orange = mittlere Ladung
- Rot = geringe Ladung

● Akku entfernen/einsetzen

 **VORSICHT!**
VERLETZUNGSGEFAHR!

- Setzen Sie den Akkupack erst ein, wenn das akkubetriebene Werkzeug einsatzbereit ist.
- Setzen Sie den Akkupack  ein, indem Sie ihn auf der Führungsschiene platzieren und in das Ladegerät  schieben. Der Akkupack rastet hörbar ein.
- Entfernen Sie den Akkupack aus dem Lade-gerät, indem Sie die Entriegelungstaste  drücken und den Akkupack herausziehen .



Die **PARKSIDE** App kann mit diesem Produkt verwendet werden, wenn ein **PARKSIDE** Smart-Akku eingelegt ist.

● Sie benötigen (für die Verwendung mit der **PARKSIDE** App)



Mobilgerät:

iOS 15.0 oder höher

Android 6.0 oder höher

● Verbinden des Akkus mit der PARKSIDE App

Es können nur Smart-Akkus mit der Parkside App verbunden werden.

1. Aktivieren Sie die Bluetooth-Funktion des Mobilgeräts.
2. Öffnen Sie die Parkside App.
3. Wählen Sie .
4. Wählen Sie den Akku von der Liste.

① Wenn der Smart-Akku zuvor schon einmal verbunden wurde, wird der Name dieses Akkus in der Liste angezeigt.

Wenn kein Akku in der Liste vorhanden ist, kann er wie nachfolgend beschrieben hinzugefügt werden.

1. Vergewissern Sie sich, dass der Smart-Akku über Bluetooth mit dem Mobilgerät gekoppelt ist.
2. Wählen Sie +, um das **Gerät hinzuzufügen**.
3. Folgen Sie den Anleitungen in der App. Die App scannt die Umgebung nach verfügbaren Geräten.

4. Wählen Sie den Akku, den Sie hinzufügen möchten.
5. Bestätigen Sie die erfolgreiche Verbindung mit „**Fertig**“ oder wählen Sie direkt „**Weitere Geräte hinzufügen**“.
6. Bei Bedarf kann der hinzugefügte Akku umbenannt werden. Folgen Sie hierzu den Anweisungen in der App.





Der Akku wird nun unter  der verbundenen Geräte aufgelistet und kann ausgewählt werden.

● Aktivieren/Deaktivieren von Bluetooth

Bluetooth aktivieren

- Halten Sie die Taste **[3]** des Akkus **[2]** 5 Sekunden lang gedrückt.
- Nur die mittlere gelbe LED der Ladestandanzeige **[4]** leuchtet.
- Dies zeigt an, dass Bluetooth aktiviert ist.
- Lassen Sie die Taste **[3]** los.



Bluetooth deaktivieren

- Halten Sie die Taste  des Akkus  10 Sekunden lang gedrückt.
 - Nur die mittlere gelbe LED der Ladestandanzeige  leuchtet auf und erlischt dann.
 - Dies zeigt an, dass Bluetooth deaktiviert ist.
 - Lassen Sie die Taste  los.
- ① Das Batteriesymbol erscheint mit weißem Hintergrund unter  in der PARKSIDE App. Es zeigt an, dass der Akku offline ist.



Funktionen der App

- Wählen Sie erst einen Akku aus der Liste aus, um zur Übersichtsseite zu gelangen.
- Für ausführlichere Informationen wählen Sie .



Datenschutzrichtlinie

Die Richtlinie kann von  **Privacy** unter  abgerufen werden.

Trennen der Verbindung zum Gerät und Löschen von Daten aus der App

- Gehen Sie zu , um das Gerät, das Sie entfernen möchten, auszuwählen und die Daten zu löschen.
- Halten Sie die Auswahl gedrückt und wischen Sie von der rechten zur linken Seite des Displays .

Lösungen mit der App finden - FAQ

- Wählen Sie .
- Wählen Sie , um Häufig gestellte Fragen (FAQ) zu öffnen.
- Hier finden Sie häufig gestellte Fragen und die entsprechenden Antworten.

● Reinigung

VORSICHT! VERLETZUNGS- UND BESCHÄDIGUNGSGEFAHR!

- Einige Reinigungs- und Lösungsmittel können Kunststoff beschädigen. Verwenden Sie niemals entflammbare oder explosive Lösungsmittel in der

Nähe von Akkupacks, Ladegeräten oder Elektrowerkzeugen.

- Entfernen Sie Staub und Rückstände aus den Lüftungsschlitzen und von den Lade-Kontakten des Ladegeräts **6** und des Akkupacks **2** mit einer weichen Bürste.

● Wartung und Lagerung

- Lagern Sie den Akkupack **2** ausschließlich im teilgeladenen Zustand. Der Akkupack sollte vor längerer Lagerung auf 40 bis 60% geladen werden (rote und orange LED der Ladestands-LEDs **4** leuchten).
- Prüfen Sie den Ladezustand des Akkupacks bei längerer Lagerung etwa alle 3 Monate. Laden Sie bei Bedarf nach.

● Entsorgung

Die Verpackung besteht aus umweltfreundlichen Materialien, die Sie über die örtlichen Recyclingstellen entsorgen können.



Beachten Sie die Kennzeichnung der Verpackungsmaterialien bei der Abfalltrennung, diese sind gekennzeichnet mit Abkürzungen (a) und Nummern (b) mit folgender Bedeutung: 1–7: Kunststoffe/20–22: Papier und Pappe/80–98: Verbundstoffe.



Möglichkeiten zur Entsorgung des ausgedienten Produkts erfahren Sie bei Ihrer Gemeinde oder Stadtverwaltung.



Werfen Sie Ihr Produkt, wenn es ausgedient hat, im Interesse des Umweltschutzes nicht in den Hausmüll, sondern führen Sie es einer fachgerechten Entsorgung zu. Über Sammelstellen und deren Öffnungszeiten

können Sie sich bei Ihrer zuständigen Verwaltung informieren.

Defekte oder verbrauchte Batterien/ Akkus müssen recycelt werden. Geben Sie Batterien /Akkus und/oder das Produkt über die angebotenen Sammeleinrichtungen zurück.



Umweltschäden durch falsche Entsorgung der Batterien / Akkus!

Entnehmen Sie die Batterien / den Akku-Pack aus dem Produkt vor der Entsorgung.

Batterien / Akkus dürfen nicht über den Hausmüll entsorgt werden. Sie können giftige Schwermetalle enthalten und unterliegen der Sondermüllbehandlung. Die chemischen Symbole der Schwermetalle sind wie folgt: Cd = Cadmium, Hg = Quecksilber, Pb = Blei. Geben Sie deshalb

verbrauchte Batterien / Akkus bei einer kommunalen Sammelstelle ab.

● Vereinfachte EU-Konformitätserklärung

CE Das CE Zeichen bestätigt Konformität mit den für das Produkt zutreffenden EU-Richtlinien.

● Garantie und Service

● Garantie

Das Produkt wurde nach strengen Qualitätsrichtlinien hergestellt und vor der Auslieferung sorgfältig geprüft. Im Falle von Material- oder Herstellungsfehlern haben Sie gegenüber dem Verkäufer des Produkts gesetzliche Rechte. Ihre gesetzlichen Rechte werden in keiner Weise durch unsere unten aufgeführte Garantie eingeschränkt.

Die Garantie für dieses Produkt beträgt 3 Jahre ab Kaufdatum. Die Garantiezeit beginnt mit dem Kaufdatum. Bewahren Sie den Originalkaufbeleg an einem sicheren Ort auf, da dieses Dokument als Nachweis des Kaufs erforderlich ist.

Alle Schäden oder Mängel, die bereits zum Zeitpunkt des Kaufs vorhanden sind, müssen unverzüglich nach dem Auspacken des Produkts gemeldet werden.

Sollte das Produkt innerhalb von 3 Jahren ab Kaufdatum einen Material- oder Herstellungsfehler aufweisen, werden wir es – nach unserer Wahl – kostenlos für Sie reparieren oder ersetzen. Die Garantiezeit verlängert sich durch einen stattgegebenen Gewährleistungsanspruch nicht. Dies gilt auch für ersetzte und reparierte Teile.

Diese Garantie erlischt, wenn das Produkt beschädigt oder unsachgemäß verwendet oder gewartet wurde.

Die Garantie deckt Material- und Herstellungsfehler ab.

● **Abwicklung im Garantiefall**

Um eine schnelle Bearbeitung Ihres Anliegens zu gewährleisten, folgen Sie bitte den folgenden Hinweisen:

Bitte halten Sie für alle Anfragen den Kassenbon und die Artikelnummer (z. B. IAN 492555_2407) als Nachweis für den Kauf bereit.

Die Artikelnummer entnehmen Sie bitte dem Typenschild am Produkt, einer Gravur am Produkt, dem Titelblatt Ihrer Anleitung (unten links) oder dem Aufkleber auf der Rück- oder Unterseite des Produktes.

Sollten Funktionsfehler oder sonstige Mängel auftreten kontaktieren Sie zunächst die nachfolgend benannte Serviceabteilung telefonisch oder per EMail.

Ein als defekt erfasstes Produkt können Sie dann unter Beifügung des Kaufbelegs (Kassenbon) und der Angabe, worin der Mangel besteht und wann er aufgetreten ist, für Sie portofrei an die Ihnen mitgeteilte Service Anschrift übersenden.

Auf parkside-diy.com können Sie diese und viele weitere Handbücher einsehen und herunterladen. Mit diesem QR-Code gelangen Sie direkt auf parkside-diy.com. Wählen Sie Ihr Land aus, und suchen Sie über die Suchmaske nach den Bedienungsanleitungen. Mittels Eingabe der Artikelnummer (IAN) 492555_2407 gelangen Sie zur Bedienungsanleitung für Ihren Artikel.



PDF ONLINE
parkside-diy.com

● Service

DE Service Deutschland

Tel.: 0800 5435 111

E-Mail:owim@lidl.de

AT Service Österreich

Tel.: 0800 292726

E-Mail:owim@lidl.at

CH Service Schweiz

Tel.: 0800562153

E-Mail:owim@lidl.ch