



Aspirador en húmedo y seco / Aspirapolvere-liquidi PWD 20 C3

(ES)

Aspirador en húmedo y seco
Traducción del manual de instrucciones original

(PT)

Aspirador seco/húmido
Tradução do manual de instruções original

(DE) (AT) (CH)

Nass-/Trockensauger
Originalbetriebsanleitung

(IT) (MT)

Aspirapolvere-liquidi
Traduzione delle istruzioni d'uso originali

(GB) (MT)

Wet & Dry Vacuum Cleaner
Translation of the original instructions

IAN 465627_2404

(ES) (IT) (PT)

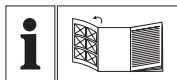

(ES)

Antes de empezar a leer abra la página que contiene las imágenes y, en seguida, familiarícese con todas las funciones del dispositivo.

(IT) (MT)

Prima di leggere aprire la pagina con le immagini e prendere confidenza con le diverse funzioni dell'apparecchio.

(PT)

Antes de começar a ler abra na página com as imagens e, de seguida, familiarize-se com todas as funções do aparelho.

(GB) (MT)

Before reading, unfold the page containing the illustrations and familiarise yourself with all functions of the device.

(DE) (AT) (CH)

Klappen Sie vor dem Lesen die Seite mit den Abbildungen aus und machen Sie sich anschließend mit allen Funktionen des Gerätes vertraut.

ES	Traducción del manual de instrucciones original	Página	4
IT/MT	Traduzione delle istruzioni d'uso originali	Pagina	20
PT	Tradução do manual de instruções original	Página	36
GB/MT	Translation of the original instructions	Page	52
DE/AT/CH	Originalbetriebsanleitung	Seite	67

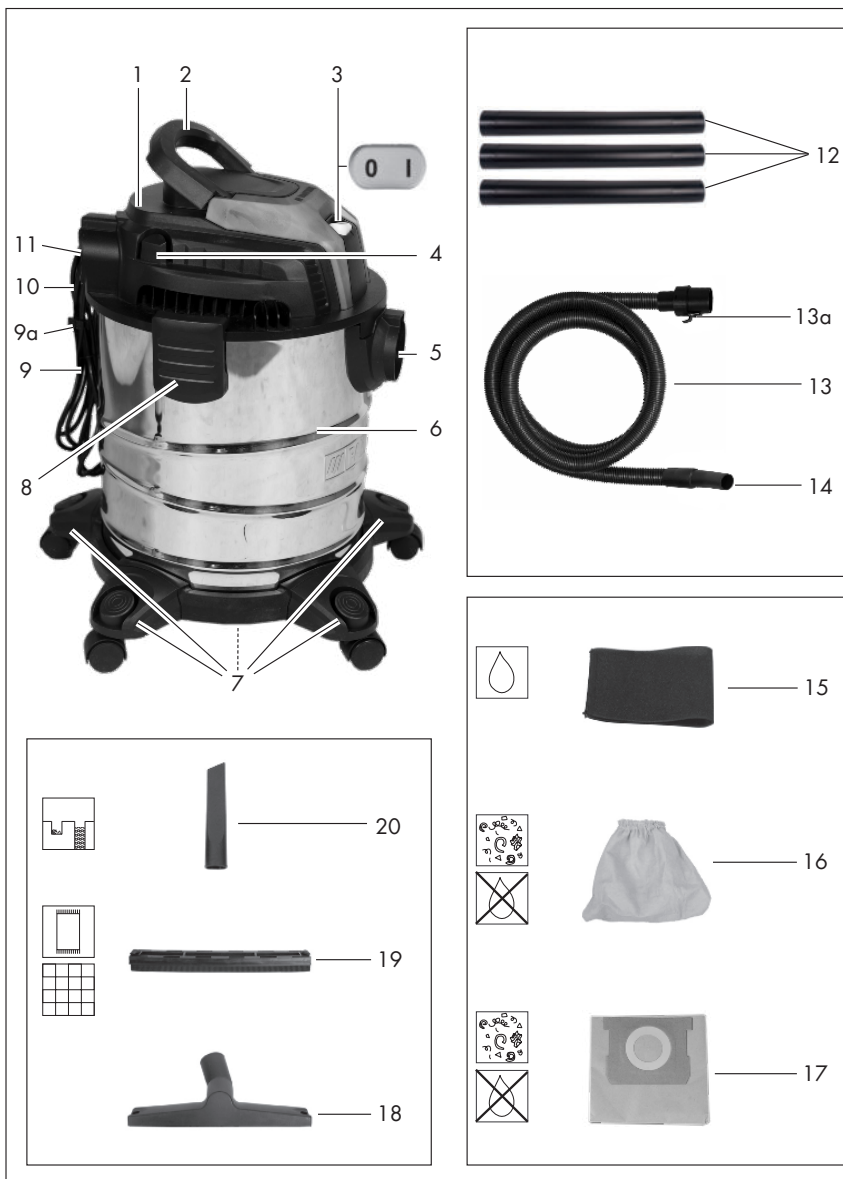

Índice de contenido

Introducción..... 4
 Uso previsto..... 5
 Volumen de suministro/accesorios..... 5
 Vista general..... 5
 Descripción del funcionamiento..... 6
 Pictogramas para el empleo de boquillas y filtros..... 6
 Datos técnicos..... 6

Indicaciones de seguridad..... 6
 Significado de las indicaciones de seguridad..... 6
 Gráficos y símbolos..... 7
 Puesta en funcionamiento..... 7

Preparación..... 10
 Elementos de control..... 10
 Montar y desmontar la cabeza del motor..... 11
 Montaje..... 11
 Montaje y desmontaje del filtro y bolsa filtrante..... 11
 Montar y desmontar la manguera de aspiración..... 12
 Seleccione una boquilla..... 12

Funcionamiento..... 13
 Aspiración en seco..... 13
 Aspiración en húmedo..... 13
 Aspirar polvo fino..... 13
 Soplado..... 13
 Encendido y apagado..... 14

Limpieza, mantenimiento y almacenamiento..... 14
 Limpieza..... 14
 Mantenimiento..... 14
 Almacenamiento..... 14

Eliminación/protección del medio ambiente..... 15

Localización de averías..... 15

Servicio..... 16
 Garantía..... 16

Servicio de reparación..... 18
 Service-Center..... 18
 Importador..... 18

Piezas de repuesto y accesorios..... 18

Traducción de la declaración UE de conformidad..... 19

Vista explosionada..... 87

Introducción

Ehonorabuena por la compra de su nueva aspiradora en húmedo y seco (en adelante, denominado aparato o herramienta eléctrica).

Ha adquirido un aparato de alta calidad. Durante la producción del aparato se ha revisado su calidad y se le ha realizado una inspección final. Por lo tanto, la capacidad de funcionamiento de su aparato queda garantizada.

No se puede descartar que en casos individuales pueda haber restos de agua en o dentro del aparato o en las mangueras. Esto no es ningún defecto y no supone ningún motivo de preocupación.



Este manual de instrucciones es parte de este aparato. Contiene indicaciones importantes para la seguridad, uso y desecho del producto. Lea atentamente el manual de instrucciones. Familiarícese con los controles y el uso correcto del aparato. Utilice exclusivamente el aparato como se describe y para los campos de aplicación especificados. Conserve el manual de instrucciones y entregue toda la documentación si traspasa este aparato a un tercero.

Uso previsto

El aparato está previsto exclusivamente para los usos siguientes:

- Aspiración en húmedo y seco en el ámbito doméstico, por ejemplo, en el hogar, talleres de aficionado, coches o garajes
- Como soplador
- Aspiración de agua

No debe aspirar sustancias inflamables, explosivas o nocivas para la salud.

Cualquier otro uso que no esté expresamente permitido en este manual de instrucciones puede suponer un serio peligro para el usuario y provocar daños en el aparato. El operador o usuario del aparato será responsable de los accidentes o daños causados a otras personas o sus propiedades. El aparato está destinado al uso doméstico. No se ha concebido para uso industrial prolongado. Si se le da un uso profesional, se anulará la garantía. El fabricante no se responsabiliza de los daños derivados de un uso erróneo o distinto del previsto.

Volumen de suministro/ accesorios

Desembale el aparato y compruebe el volumen de suministro.

Deseche el material de embalaje según corresponda.

- Cabeza del motor
- Depósito
- Tubo de aspiración (tres piezas)
- Filtro textil (premontado)
- Traducción del manual original

Se incluyen los siguientes componentes en el depósito:

- 5 × Pie (con ruedas y alojamiento para accesorios)
- Manguera de aspiración
- Filtro de espuma

- Bolsa filtrante de papel
- Boquilla para el suelo
- Adaptador (Boquilla para el suelo)
- Boquilla para juntas

Vista general

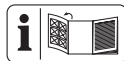

En las páginas desplegadas delantera y trasera encontrará ilustraciones del aparato.

- 1 Cabeza del motor
 - 2 Asa de transporte
 - 3 Interruptor de encendido/apagado
 - 4 4 × Soporte para accesorios (Cabeza del motor)
 - 7 Conexión para la aspiración
 - 6 Depósito
 - 7 5 × Pie (con ruedas y alojamiento para accesorios)
 - 8 2 × Cierre rápido
 - 9 Cable de conexión eléctrica
 - 9a Clip para cables
 - 10 Soporte (Cable de conexión eléctrica)
 - 11 Conexión para el soplado
- Accesorios**
- 12 Tubo de aspiración (tres piezas)
 - 13 Manguera de aspiración
 - 13a Bloqueo (Manguera de aspiración)
 - 14 Empuñadura
- Filtro**
- 15 Filtro de espuma
 - 16 Filtro textil
 - 17 Bolsa filtrante de papel
- Boquillas**
- 18 Boquilla para el suelo
 - 19 Adaptador
 - 20 Boquilla para juntas

Fig. B

21 Cesta de filtro

Fig. C

- 22 Tubo de aspiración
- 23 Anillo de estanqueidad
- 24 Barra

Descripción del funcionamiento

El aparato está equipado con un depósito de acero inoxidable. Las ruedas permiten que el aparato sea muy maniobrable. Durante la aspiración en húmedo, un flotador interrumpe el flujo de aire de aspiración cuando el depósito está lleno. El aparato también cuenta con una función de soplado.

El funcionamiento de los elementos de mando se describe en las siguientes páginas.

Pictogramas para el empleo de boquillas y filtros



Boquilla para aspirar alfombras.



Boquilla para aspirar superficies lisas y suelos duros.



Boquilla para aspirar polvo y suciedad de juntas y ranuras.



Filtro para absorber líquidos.



Filtro no apto para absorber líquidos.



Filtro para aspirar suciedad seca del hogar, el garaje y el taller.



Filtro para aspirar polvo fino como, por ejemplo, polvo de piedra y de madera.

Datos técnicos

Aspirador en húmedo y seco

.....**PWD 20 C3**

Tensión nominal *U*

.....220–240 V~, 50/60 Hz

Potencia nominal *P* 1300 W

Longitud Cable de conexión eléctrica

.....4 m

Clase de protección

..... II (doble aislamiento)

Tipo de protecciónIPX4

Peso (incluidos los accesorios)

.....≈4,7 kg

Potencia de aspiración ...200 Air-Watt

Volumen del depósito

– bruto 19,8 l

– neto 12 l

Indicaciones de seguridad

En este apartado se presentan las indicaciones de seguridad básicas para utilizar el aparato.

Significado de las indicaciones de seguridad

▲ ¡PELIGRO! Si no sigue esta indicación de seguridad, se producirá accidente. El resultado es una lesión grave o la muerte.

▲ ¡ADVERTENCIA! Si no sigue esta indicación de seguridad, es posible que se produzca un accidente. El resultado es posiblemente una lesión grave o la muerte.

▲ ¡PRECAUCIÓN! Si no sigue esta indicación de seguridad, se producirá accidentes. El resultado es posiblemente una lesión de gravedad leve o media.

¡NOTA IMPORTANTE! Si no sigue esta indicación de seguridad, se produ-

cirá accidentes. El resultado es posiblemente un daño material.

Gráficos y símbolos

Símbolos gráficos sobre el aparato



Lea atentamente el manual de instrucciones. Familiarícese con los controles y el uso correcto del aparato.



¡Solo para ceniza fría*! ¡Existe peligro de incendio si el material aspirado supera una temperatura de 40 °C!



Clase de protección II (doble aislamiento)



Los aparatos eléctricos no deben tirarse a la basura doméstica.

* «Ceniza fría» es ceniza que se ha enfriado durante un tiempo suficientemente largo y ya no contiene focos de combustión. Esto puede determinarse peinando las cenizas con una herramienta de metal antes de usar el aparato. No hay radiación de calor perceptible que emane de las ceniza fría.

Puesta en funcionamiento



¡Atención! Al hacer uso de aparatos eléctricos, deberán tenerse en cuenta las siguientes medidas de seguridad fundamentales para protegerse contra descargas eléctricas, peligro de lesiones o de incendio:

Indicaciones generales

- Lea atentamente el manual de instrucciones. Familiarícese con los controles y el uso correcto del aparato.
- Este aparato puede ser utilizado por menores a partir de 8 años, además de por personas con sus capacidades físicas, sensoriales o mentales reducidas o que carezcan de experiencia y conocimientos, siempre que sean supervisadas o instruidas sobre el uso seguro del aparato y sean capaces de entender los peligros que puede ocasionar. Los niños no de-

ben jugar con el aparato. La limpieza y el mantenimiento del usuario no pueden ser realizados por menores sin estar supervisados.

- Recuerde que el usuario es el único responsable de los accidentes o daños causados a otras personas o sus propiedades.
- Cumpla con las restricciones para emisión de ruidos y las normas locales.

Preparación

- Antes de su utilización, revise siempre que el cable de conexión y el alargador no presentan síntomas de daños o envejecimiento. Si se daña el cable durante el uso, desconéctelo inmediatamente de la red de alimentación, **NO TOQUE EL CABLE HASTA QUE NO LO HAYA DESCONNECTADO DE LA RED.** No utilice el aparato si el cable está dañado o desgastado.
- Asegúrese de que la tensión y frecuencia de la

red se correspondan con las indicaciones de la placa de características. La adaptación a las distintas frecuencias de red es automática.

- Conecte el aparato solo a un enchufe con dispositivo de protección de corriente de fuga (interruptor diferencial) con una corriente de medición de fuga de no más de 30 mA.
- Conecte el aparato a una toma de corriente que esté protegida por fusible con al menos 16 A.
- Si se daña el cable de conexión eléctrica de este aparato, deberá ser sustituido por el fabricante, su servicio de atención al cliente o una persona con cualificación similar para evitar peligros. Diríjase al centro de servicio.
- Antes de utilizar el aparato, compruebe que está correctamente montado y que el filtro se encuentra en la posición correcta. No succione nunca sin

filtro. Se podría dañar el aparato.

- Nunca utilice el aparato si hay niños o animales cerca. Las personas cerca deben utilizar ropa de protección.

Funcionamiento

- Preste atención a lo que está haciendo y tenga cuidado, utilice el sentido común al trabajar con el aparato. No utilice el aparato si está cansado o bajo la influencia de estupefacientes, alcohol o medicamentos.
 - Las personas y los animales no deben ser succionados con el aparato.
 - Mientras está en funcionamiento, nunca dirija la manguera de aspiración y las boquillas hacia usted o hacia otras personas, especialmente hacia los ojos o los oídos. Existe peligro de lesiones.
 - Durante los trabajos, evite que las boquillas y el tubo de aspiración se encuentren por encima de la altura de la cabeza.
- Existe peligro de lesiones.
 - No succione materiales calientes, brillantes, inflamables, explosivos o peligrosos. Estos incluyen cenizas calientes, gasolina, disolventes, ácidos o lejía. Existe peligro de incendio y de explosión.
 - Asegúrese de que el cable de conexión eléctrica no se dañe al tirar de él por bordes afilados, al atascarse o tirar de él.
 - No utilice el cable de conexión eléctrica para sacar la clavija de la toma de corriente o para tirar del aparato. Proteja el cable de conexión eléctrica, del aceite y de los bordes puntiagudos.
 - No transporte nunca el aparato con el accionamiento en marcha.
 - Apague el aparato y desenchúfelo de la corriente eléctrica. Asegúrese de que todas las piezas en movimiento se hayan detenido completamente
 - cada vez que deje el aparato;

- antes de cambiar accesorios;
- antes de retirar bloques u obstrucciones;
- antes de revisar, limpiar o trabajar en el aparato.
- Si el aparato comienza a vibrar muy fuerte, más de lo normal, revíselo inmediatamente:
 - compruebe si hay piezas sueltas y fíjelas si es necesario;
 - observe si presenta algún desperfecto;
 - cambie los accesorios dañados. Para reparaciones, diríjase al centro de servicio.
- La apertura del aparato ha de ser realizada por un electricista especializado y autorizado. En caso de reparación, diríjase siempre a nuestro centro de servicio.
- Cuando vaya a limpiar, ajustar, almacenar el aparato o a sustituir un accesorio, apague el accionamiento, desconecte el aparato de la red eléctrica y deje que el aparato se enfríe.
- Utilice el aparato con cuidado y manténgalo limpio.
- Guarde el aparato fuera del alcance de los niños.

Limpieza, mantenimiento y almacenamiento

- Deje que el motor se enfríe antes de guardar el aparato durante un periodo prolongado.
- Por razones de seguridad, cambie las piezas desgastadas o dañadas. Utilice únicamente piezas de repuesto y accesorios originales. El uso de piezas externas provoca la pérdida inmediata de los derechos de garantía.

Preparación

▲ ¡ADVERTENCIA! Peligro de lesiones debido a la puesta en marcha involuntaria del aparato. No conecte el enchufe a la toma de corriente hasta que el aparato esté completamente preparado para su uso.

Elementos de control

Antes de poner en funcionamiento el aparato por primera vez, familiarícese con los elementos de control.

Interruptor de encendido/apagado (3)

- Encender: Coloque el interruptor de encendido/apagado (3) en la posición "I" (ON).

- Apagar: Coloque el interruptor de encendido/apagado (3) en la posición "0" (OFF).

Montar y desmontar la cabeza del motor

Desmontar la cabeza del motor (Fig. A)

1. Desbloquee los cierres rápidos (8) del depósito (6).
2. Extraiga la cabeza del motor (1). Coloque la cabeza del motor (1) con la parte superior orientada hacia abajo.

Montar la cabeza del motor (Fig. A)

1. Coloque la cabeza del motor (1) sobre el depósito (6). El interruptor de encendido/apagado (3) apunta hacia la conexión de aspiración (7).
2. Bloquee los cierres rápidos (8) del depósito (6).

Montaje

Estado de entrega

- Cabeza del motor (premontado)
- Filtro textil (premontado)
- 5 x Pie (con ruedas y alojamiento para accesorios) (no montados).

Montar los pies (Fig. A)

1. Desmonte la cabeza del motor (1).
2. Coloque el depósito (6) con la parte inferior hacia arriba sobre una superficie firme.
3. Coloque los pies (7) en los alojamientos previstos en la parte inferior del depósito. Oirá como encajan.
4. Monte la cabeza del motor (1).

Montaje y desmontaje del filtro y bolsa filtrante

Vista general

El aparato tiene los siguientes filtros y bolsas:

- **Filtro textil (16)**
 - Aspiración en seco
 - Utilice una bolsa de filtro de papel adicional para que el filtro textil no se obstruya tan rápidamente.
- **Filtro de espuma (15)**
 - Aspiración en húmedo
- **Bolsa filtrante de papel (17)**
 - Aspiración en seco
- **Bolsa filtrante para polvo fino**
 - Aspirar polvo fino
 - Disponible como accesorio

Desmontar el filtro textil (Fig. C)

1. Desmonte la cabeza del motor (1). Coloque la cabeza del motor (1) con la parte superior orientada hacia abajo.
2. Retire el filtro textil (16).

Montar el filtro textil (Fig. C)

1. Desmonte la cabeza del motor (1). Coloque la cabeza del motor (1) con la parte superior orientada hacia abajo.
2. Desmonte el filtro de espuma (15) si es necesario.
3. Coloque el filtro textil (16) por encima de la cesta filtrante (21).
4. Monte la cabeza del motor.

Montar la bolsa filtrante (Fig. C)

Estas instrucciones corresponden a la bolsa de filtro de papel (17) y la bolsa filtrante para polvo fino (disponible como accesorio).

1. Desmonte la cabeza del motor (1).

Coloque la cabeza del motor (1) con la parte superior orientada hacia abajo.

- Coloque la bolsa filtrante (17) dentro del depósito (6) sobre la conexión de aspiración (7). El anillo de obturación (23) situado en la abertura de la bolsa filtrante deberá cerrar completamente el puente (24) de la conexión de aspiración.
- Monte la cabeza del motor.

Desmontar la bolsa filtrante (Fig. C)

- Desmonte la cabeza del motor (1). Coloque la cabeza del motor (1) con la parte superior orientada hacia abajo.
- Ya puede retirar la bolsa filtrante (17).
- Monte la cabeza del motor.

Desmontar el filtro de espuma (Fig. B)

- Desmonte la cabeza del motor (1). Coloque la cabeza del motor (1) con la parte superior orientada hacia abajo.
- Retire con cuidado el filtro de espuma (15).

Montar el filtro de espuma (Fig. B)

Coloque solo un filtro seco.

- Desmonte la cabeza del motor (1). Coloque la cabeza del motor (1) con la parte superior orientada hacia abajo.
- Enrolle el filtro de espuma (15) un poco.
- Tire del filtro de espuma por encima de la cesta filtrante (21).
- Alise el filtro de espuma.
- Monte la cabeza del motor.

Montar y desmontar la manguera de aspiración

Montar la manguera de aspiración (Fig. A/D)

- Inserte el extremo más grueso de la manguera de aspiración (13) con el bloqueo (13a) en una conexión:
 - Aspiración: Conexión para la aspiración (7) (en el depósito)
 - Soplado: Conexión para el soplado (11) (en la cabeza del motor)

El bloqueo encaja de forma audible.

Desmontar la manguera de aspiración (Fig. A/D)

- Pulse y mantenga el bloqueo (13a) en la manguera de aspiración (13).
- Saque la manguera de aspiración (13) de la conexión.

Seleccione una boquilla

Boquilla para el suelo (18)

- ¡NOTA IMPORTANTE!** ¡Peligro de daños! Las superficies sensibles pueden rayarse cuando se trabaja sin el adaptador.
- Aspiración en húmedo y seco de moquetas
- Eliminación de suciedad persistente

Boquilla de suelo (18) con adaptador (19)

- Aspirador en húmedo y seco de superficies lisas y moquetas.
- Desmontar el adaptador: Presione las lengüetas de la derecha e izquierda de la boquilla de suelo.

Boquilla para juntas (20)

- Aspiración de juntas, esquinas y radiadores

Montaje y desmontaje de la boquilla

Las boquillas son fáciles de poner y quitar del tubo de aspiración (12) o de la empuñadura (14).

Funcionamiento

Aspiración en seco

Indicaciones

- ¡No aspire nunca sin filtro!
- La bolsa filtrante de papel no es apropiada para aspirar polvo fino. Para la aspiración de polvo fino, necesita adicionalmente una bolsa filtrante de polvo fino (*Piezas de repuesto y accesorios, p. 18*).

Filtros y boquillas permitidos

- **Filtro**
 - Filtro de pliegues (no incluido)
- **Bolsa filtrante**
 - Bolsa filtrante de papel (recomendado)
 - sin
- **Boquillas**
 - todos

Aspiración en húmedo

Indicaciones

- ¡No aspire nunca sin filtro!
- Durante la aspiración en húmedo, un flotador interrumpe el flujo de aire de aspiración cuando el depósito (6) está lleno. Apague el aparato y vacíe el depósito (6), véase *Limpeza, p. 14*.
- Procure que la boquilla de aspiración no se sumerja del todo en el agua, de manera que siempre aspire algo de aire.
- El depósito no es apropiado para guardar líquidos. Después de la aspiración en húmedo, vacíe el depósito.

- Durante al aspiración en húmedo, asegúrese de que el aspirador esté siempre más alto que la superficie del agua que se va a aspirar. De lo contrario, podría producirse efecto sifón.

Filtros y boquillas permitidos

- **Filtro**
 - Filtro de espuma (15)
- **Bolsa filtrante**
 - sin
- **Boquillas**
 - Boquilla para el suelo (18)
 - sin

Aspirar polvo fino

Indicaciones

- ¡No aspire nunca sin filtro!
- Para la aspiración de polvo fino, necesita adicionalmente una bolsa filtrante de polvo fino (*Piezas de repuesto y accesorios, p. 18*).

Filtros y boquillas permitidos

- **Filtro**
 - Filtro de pliegues (no incluido)
- **Bolsa filtrante**
 - Bolsa filtrante para polvo fino (no incluido)
- **Boquillas**
 - todos

Soplado

Preparar la función de soplado (Fig. D)

1. Retire el filtro y la bolsa filtrante. Véase *Montaje y desmontaje del filtro y bolsa filtrante, p. 11*.
2. Introduzca la manguera de aspiración (13) en la conexión de soplado (11). Véase *Montar y desmontar la manguera de aspiración, p. 12*.

Encendido y apagado

Preparación

1. Desenrolle la manguera de aspiración (13) completamente.
2. Prepare el aparato para la función deseada: Filtro, bolsa de filtro, manguera de aspiración, tubo de aspiración, boquilla
3. Enchufe el conector del aparato a una toma de corriente.

Encender

1. Coloque el interruptor de encendido/apagado (3) en la posición "I" (ON).

Apagar

1. Coloque el interruptor de encendido/apagado (3) en la posición "O" (OFF).
2. Desenchufe el aparato de la toma de corriente si lo deja sin vigilancia o si ha terminado de trabajar.

Limpieza, mantenimiento y almacenamiento

⚠ ¡ADVERTENCIA! ¡Descarga eléctrica! Peligro de lesiones debido a la puesta en marcha involuntaria del aparato. Protéjase durante los trabajos de mantenimiento y limpieza. Apague el aparato y desenchúfelo de la corriente eléctrica.

Los trabajos de reparación y mantenimiento que no están descritos en estas instrucciones han de llevarse a cabo por nuestro centro de servicio. Utilice exclusivamente piezas de repuesto originales.

Limpieza

Nota

Peligro de daños. Una limpieza incorrecta puede dañar el aparato. Nunca

rocíe el aparato con agua. No utilice detergentes o disolventes fuertes.

Limpieza general

1. Vacíe el depósito (6).
2. Limpie el depósito (6) con un paño húmedo.
3. Sacuda el filtro textil (16). Si es necesario, lave el filtro textil con agua tibia y jabón, y deje que se seque.
4. Si es necesario, lave el filtro de espuma (15) con agua tibia y jabón y deje que se seque.
5. Sustituya la bolsa de filtro de papel si está llena (17) (consulte la información para realizar pedidos en *Piezas de repuesto y accesorios*, p. 18).

Mantenimiento

El aparato no necesita mantenimiento.

Almacenamiento

Almacene siempre el aparato:

- limpio
- seco
- protegido contra el polvo
- fuera del alcance de los niños

Indicaciones

- El depósito no es apropiado para guardar líquidos. Después de la aspiración en húmedo, vacíe el depósito.

Preparar el aparato para el almacenamiento (Fig. E)

1. Enrolle el cable de alimentación (9) en el soporte (10) y asegúrelo con el clip para cable (9a).
2. Introduzca las piezas del tubo de aspiración (12) en el alojamiento para accesorios de los pies (7).
3. Enrolle la manguera de aspiración (13) alrededor del aparato e introduzca la empuñadura (14) en uno

de los soportes traseros para accesorios (4).

- Introduzca el resto de accesorios en el soporte previsto (4) en la cabeza del motor (1) y los pies (7).

Eliminación/ protección del medio ambiente

Lleve el aparato, los accesorios y el embalaje a un lugar para que procedan a reciclarlo respetando el medio ambiente.



Los aparatos eléctricos no deben tirarse a la basura doméstica.

El símbolo del contenedor de basura tachado significa que este producto no debe eliminarse como residuo mu-

nicipal sin clasificar al final de su vida útil.

Directiva 2012/19/UE sobre residuos de aparatos eléctricos y electrónicos:

Los consumidores tienen la obligación legal de reciclar los aparatos eléctricos y electrónicos de forma ecológica al final de su vida útil. De este modo, se garantiza un reciclaje respetuoso con el medio ambiente y con los recursos.

Dependiendo de las normas estatales, puede tener las siguientes opciones:

- devolverlo a un punto de venta,
- entregarlo a un punto de recogida oficial,
- devolver al fabricante/distribuidor.

Esto no afecta a los accesorios y a otros medios sin componentes electrónicos.

Localización de averías

La siguiente tabla le ayudará a eliminar las pequeñas averías:

Problema	Posible causa	Subsanación del error
El aparato no arranca	Interruptor encendido/apagado (3) desconectado	Comprobar la posición del interruptor
	Falta tensión de alimentación	Compruebe la toma de corriente, el cable de red, el enchufe de conexión, el fusible y, si es necesario, hágalos reparar por parte de un electricista cualificado.
	Interruptor de encendido/apagado (3) defectuoso	Diríjase al centro de servicio.
	Cepillos de carbón desgastados	
	Motor defectuoso	

Problema	Posible causa	Subsanación del error
Potencia de aspiración baja o inexistente	Manguera de aspiración (13) o boquillas obstruidas	Eliminar obstrucciones y bloqueos
	El tubo de aspiración (12) no está montado correctamente	Montar correctamente el tubo de aspiración
	Depósito (6) abierto	<i>Montar y desmontar la cabeza del motor, p. 11</i>
	Depósito (6) lleno	Vaciar el depósito (6)
	Filtro (15/16) lleno u obstruido	Vaciar, limpiar o reemplazar el filtro
	El flotador de la cesta filtrante (21) está en una posición incorrecta (por ej., a causa de movimientos abruptos)	Desconectar el aparato para que el flotador baje y, después, volver a conectar
	Flotador en la cesta filtrante (21) defectuoso.	Diríjase al centro de servicio.
El flotador no cierra la abertura de aspiración	El flotador en la cesta filtrante (21) no se mueve	Soltar el flotador
	Flotador en la cesta filtrante (21) defectuoso.	Diríjase al centro de servicio.
El polvo y la suciedad se expulsarán del aparato	El filtro (15/16) no está montado o no lo está correctamente	<i>Montaje y desmontaje del filtro y bolsa filtrante, p. 11</i>

Servicio

Garantía

Estimada/o cliente:

Este producto tiene una garantía de 3 años a partir de la fecha de compra. En caso de defectos en este producto, tiene derechos legales contra el vendedor del producto. Estos derechos legales no están limitados por nuestra garantía que se detalla a continuación.

Condiciones de la garantía

El plazo de la garantía empieza a partir de la fecha de compra. Guarde el recibo de caja original, ya que se ne-

cesita como comprobante de compra. Si se produce un defecto de material o de fabricación en el plazo de tres años a partir de la fecha de compra de este producto, procederemos a la reparación o sustitución del producto, según consideremos oportuno, sin cargo alguno para usted. Para poder hacer uso de la garantía, es necesario presentar el aparato defectuoso y el comprobante de compra (recibo de caja) en el plazo de tres años y entregar una breve descripción por escrito de la naturaleza del defecto y de cuándo se produjo. Si nuestra garantía cubre el defecto, recibirá el producto reparado o uno

nuevo. La reparación o sustitución del producto no supone un nuevo inicio del periodo de garantía.

Periodo de garantía y reclamaciones por defectos legales

La garantía no prolonga el periodo de garantía. Esto también se aplica a piezas repuestas o reparadas. Cualquier daño o defecto ya presente en el momento de la compra debe ser comunicado inmediatamente después de desembalar el producto. Transcurrido el periodo de garantía, cualquier reparación está sujeta a costes.

Alcance de la garantía

El producto ha sido fabricado cuidadosamente según las más estrictas normas de calidad y ha sido sometido a pruebas exhaustivas antes de su entrega.

La garantía cubre los fallos de material o de fabricación. Esta garantía no cubre las piezas del producto sujetas al desgaste normal y que, por lo tanto, pueden considerarse piezas de desgaste (p. ej.: Filtro) o los daños en las piezas frágiles.

Esta garantía queda anulada si el producto ha sido dañado, utilizado indebidamente o no se ha mantenido correctamente. Para garantizar el uso adecuado del producto, es imprescindible respetar estrictamente todas las instrucciones que figuran en el manual de instrucciones. Se debe evitar a toda costa cualquier uso o acción desaconsejada o advertida en el manual de instrucciones.

El producto está previsto exclusivamente para su uso particular y no para un uso profesional. La garantía desaparece en caso de manipulación inadecuada, uso de la fuerza e intervenciones no realizadas por nuestro centro de servicio autorizado.

Tramitación en caso de reclamación de garantía

Con el fin de garantizar una rápida tramitación de su solicitud, le rogamos que siga las siguientes instrucciones:

- Para cualquier consulta, conserve el recibo de caja y el número de artículo (IAN 465627_2404) como comprobante de su compra.
- El número del artículo figura en la placa de características del producto, en un grabado en el producto, en la portada de su manual de instrucciones (parte inferior a la izquierda) o en la pegatina situada en la parte posterior o inferior del producto.
- Si se producen errores de funcionamiento u otros defectos, póngase en contacto con el centro de servicio que se indica a continuación **por teléfono** O utilice nuestro **formulario de contacto**, que puede encontrar en *parkside-diy.com* en la sección **Servicio**.
- Después de consultar con nuestro centro de servicio, puede enviar un producto que haya sido identificado como defectuoso a la dirección de servicio que se le ha proporcionado, con el franqueo pagado, junto con el comprobante de compra (recibo de caja) e indicando en qué consiste el defecto y cuándo se produjo. Para evitar problemas de aceptación y costes adicionales, utilice únicamente la dirección que se le ha comunicado. Asegúrese de que el envío no se realiza a portes debidos, por mercancías voluminosas, exprese u otro tipo de carga especial. Por favor, envíe el producto con todos los accesorios suministrados con la compra y asegúrese de que el embalaje de

transporte es suficientemente seguro.

Servicio de reparación

Para las reparaciones **no cubiertas por la garantía**, póngase en contacto con el centro de servicio. Estarán encantados de proporcionarle un presupuesto.

- Solo podemos procesar equipos que hayan sido suficientemente empaquetados y franqueados.
Nota: Envíe su aparato limpio y con una nota de los defectos a la dirección indicada por el centro de servicio.
- No se aceptarán los aparatos enviados a portes debidos, por mercancías voluminosas, envíos exprés o con otro tipo de carga especial.

- Nos deshacemos de forma gratuita de los aparatos defectuosos devueltos.

Service-Center



Servicio España

Tel.: 900 994 940

Formulario de contacto en

parkside-diy.com

IAN 465627_2404

Importador

Por favor, tenga en cuenta que la siguiente dirección no es una dirección de servicio técnico. Póngase en contacto con la dirección del centro de servicio mencionada arriba.

Grizzly Tools GmbH & Co. KG

Stockstädter Str. 20

63762 Großostheim

ALEMANIA

www.grizzlytools.de

Piezas de repuesto y accesorios

Encontrará piezas de repuesto y accesorios en www.grizzlytools.shop. Si surgen problemas durante el proceso de pedido, por favor, póngase en contacto con nosotros a través de nuestra tienda online. Si tiene más preguntas, póngase en contacto con el *Service-Center*, p. 18.

Pos. n°	Nombre	N° de pedido
1	Cabeza del motor (EU)	72079468
6	Depósito	91099211
12	Tubo de aspiración (tres piezas)	91099439
13	Manguera de aspiración	91099209
15	Filtro de espuma	91110108
16	Filtro textil	30250135
17	Bolsa filtrante de papel, paquete de 5	30250132
18, 19	Boquilla para el suelo, Adaptador	72800217
20	Boquilla para juntas	91099005

Además disponibles

Nombre	Nº de pedido
Bolsa filtrante para polvo fino, paquete de 5 (de fieltro, 2 capas, blanco)	30250111

Traducción de la declaración UE de conformidad

Producto: **Aspirador en húmedo y seco**

Modelo: **PWD 20 C3**

Número de serie: 000001 - 402000

El objeto de la declaración descrita anteriormente es conforme con la legislación de armonización pertinente de la Unión:

2014/35/EU • 2014/30/EU • 2011/65/EU & (EU) 2015/863

El objeto de la declaración descrito anteriormente es conforme a la Directiva 2011/65/EU del Parlamento Europeo y del Consejo, de 8 de junio de 2011, sobre restricciones a la utilización de determinadas sustancias peligrosas en aparatos eléctricos y electrónicos.

Para garantizar la conformidad, se han aplicado las siguientes normas armonizadas así como las normas y reglamentos nacionales:

**EN 60335-1:2012/A15:2021 • EN 60335-2-2:2010/A1:2013
EN 62233:2008 • EN IEC 55014-1:2021 • EN IEC 55014-2:2021
EN IEC 61000-3-2:2019/A1:2021
EN 61000-3-3:2013/A2:2021 • EN IEC 63000:2018**

La presente declaración de conformidad se expide bajo la exclusiva responsabilidad del fabricante:

CE Grizzly Tools GmbH & Co. KG
Stockstädter Str. 20
63762 Großostheim
ALEMANIA
22.11.2024



Christian Frank
Representante autorizado para la documentación

Indice

Introduzione..... 20
 Uso conforme.....21
 Materiale in dotazione/accessori..... 21
 Panoramica..... 21
 Descrizione del funzionamento.....22
 Pittogrammi relativi all'uso di bocchette e filtri.....22
 Dati tecnici.....22

Avvertenze di sicurezza..... 22
 Significato delle avvertenze di sicurezza..... 22
 Pittogrammi e simboli.....23
 Messa in funzione sicura.....23

Preparazione..... 26
 Elementi di comando..... 26
 Montare e smontare la testa motore..... 27
 Montaggio..... 27
 Montaggio e smontaggio del filtro e del sacchetto con filtro.....27
 Montaggio e smontaggio del tubo di aspirazione flessibile..... 28
 Selezionare la bocchetta.....28

Funzionamento..... 29
 Aspirazione a secco..... 29
 Aspirare i liquidi..... 29
 Aspirazione di polvere fine..... 29
 Soffiatura.....29
 Accensione e spegnimento.....30

Pulizia, manutenzione e conservazione..... 30
 Pulizia.....30
 Manutenzione.....30
 Conservazione.....30

Smaltimento/rispetto dell'ambiente.....31

Ricerca degli errori..... 31

Assistenza..... 32
 Garanzia..... 32

Servizio di riparazione..... 34
 Service-Center..... 34
 Importatore.....34

Ricambi e accessori..... 34

Traduzione delle dichiarazioni UE di conformità originale..... 35

Vista esplosa.....87

Introduzione

Congratulazioni per l'acquisto del nuovo aspirapolvere-liquidi (di seguito apparecchio o elettrodomestico).

Avete optato per un apparecchio di alta qualità. La qualità di questo apparecchio è stata verificata durante la produzione, in seguito l'apparecchio è stato sottoposto ad un controllo finale. Pertanto, la funzionalità dell'apparecchio è garantita.

Non si può escludere che in singoli casi l'apparecchio, il suo interno o i tubi flessibili presentino quantitativi residui di acqua. Non si tratta di un vizio o difetto e non è un motivo di preoccupazione.



Il manuale d'uso è parte integrante del presente apparecchio. Esse contengono importanti avvertenze sulla sicurezza, l'uso e lo smaltimento. Leggere attentamente il manuale d'uso. Acquisire familiarità con i comandi e con l'uso corretto dell'apparecchio. Utilizzare l'apparecchio solo come descritto e per i settori d'impiego previsti. Conservare il manuale d'uso e, in caso di cessione dell'apparecchio a terzi, consegnare anche tutti i documenti correlati.

Usò conforme

L'apparecchio è destinato esclusivamente ai seguenti usi:

- Aspiratore liquidi e a secco negli ambienti domestici, come ad es. in casa, nella stanza degli hobby, in auto o nel garage
- come ventola
- Aspirazione di acqua

L'aspirazione di sostanze combustibili, esplosive o pericolose per la salute è vietata.

Qualsiasi altro impiego non espressamente consentito nel presente manuale d'uso può causare danni all'apparecchio e rappresentare un serio pericolo per l'utilizzatore. L'utilizzatore od operatore dell'apparecchio è responsabile di eventuali incidenti o danni ad altre persone o alla loro proprietà. L'apparecchio è adatto all'uso per piccoli lavori domestici. Non è stato concepito per l'impiego aziendale prolungato. Un eventuale utilizzo aziendale comporta l'estinzione della garanzia. Il produttore non si fa carico di eventuali danni causati da un uso improprio o da un azionamento errato.

Materiale in dotazione/ accessori

Estrarre l'apparecchio dalla confezione e controllare il materiale fornito.

Smaltire il materiale di imballaggio ai sensi della normativa vigente.

- Testa motore
- Contenitore
- Tubo aspiratore (in tre parti)
- Filtro in tessuto (premontato)
- Traduzione delle istruzioni originali

Alla consegna i seguenti componenti sono riposti nel contenitore:

- 5 x Piede (con ruota orientabile e attacco accessori)

- Tubo di aspirazione flessibile
- Filtro in gommapiuma
- Filtro a sacchetto in carta
- Ugello per pavimenti
- Innesso (Ugello per pavimenti)
- Ugello per fughe

Panoramica



Le figure dell'apparecchio si trovano nelle pagine apribili anteriore e posteriore.

- 1 Testa motore
- 2 Manico
- 3 Interruttore di accensione/spengimento
- 4 4 x Supporto accessori (Testa motore)
- 7 Attacco per l'aspirazione
- 6 Contenitore
- 7 5 x Piede (con ruota orientabile e attacco accessori)
- 8 2 x Chiusura rapida
- 9 Cavo di alimentazione
- 9a Clip per cavo
- 10 Sostegno (Cavo di alimentazione)
- 11 Attacco soffiatura

Accessori

- 12 Tubo aspiratore (in tre parti)
- 13 Tubo di aspirazione flessibile
- 13a Dispositivo di blocco (Tubo di aspirazione flessibile)
- 14 Impugnatura

Filtri

- 15 Filtro in gommapiuma
- 16 Filtro in tessuto
- 17 Filtro a sacchetto in carta

Bocchette

- 18 Ugello per pavimenti

- 19 Innesto
- 20 Ugello per fughe
Fig. B
- 21 Cestello di filtraggio
Fig. C
- 22 Raccordo di aspirazione
- 23 Anello di tenuta
- 24 Ponte

Descrizione del funzionamento

L'apparecchio è dotato di un contenitore di acciaio inox. Le rotelle rendono l'apparecchio estremamente maneggevole. Durante l'aspirazione di liquidi, quando il contenitore è pieno, il flusso dell'aria di aspirazione viene interrotto mediante un galleggiante. L'apparecchio presenta inoltre una funzione di soffiatura.

La seguente descrizione illustra il funzionamento dei componenti.

Pittogrammi relativi all'uso di bocchette e filtri



Bocchetta per l'aspirazione di tappeti.



Bocchetta per l'aspirazione di superfici lisce e pavimenti duri.



Bocchetta per l'aspirazione di polvere e sporco da fughe e fessure.



Filtro per l'aspirazione di liquidi.



Filtro non adatto all'aspirazione di liquidi.



Filtro per l'aspirazione di sporco secco in ambienti domestici, garage e officine.



Filtro per l'aspirazione di polveri fini, ad es. polvere di pietra e di legno.

Dati tecnici

Aspirapolvere-liquidi PWD 20 C3

Tensione nominale *U*

.....220–240 V~, 50/60 Hz

Potenza nominale *P* 1300 W

Lunghezza Cavo di alimentazione 4 m

Classe di protezione

..... \square II (doppio isolamento)

Grado di protezione IPX4

Peso (accessori inclusi) ≈4,7 kg

Capacità di aspirazione ..200 Air-Watt

Volume del contenitore

– lordo19,8 l

– netto 12 l

Avvertenze di sicurezza

Questa sezione contiene le avvertenze di sicurezza fondamentali per l'uso dell'apparecchio.

Significato delle avvertenze di sicurezza

▲ PERICOLO! Se non si seguono queste avvertenze di sicurezza, si verifica un incidente. La conseguenza è una grave lesione o la morte.

▲ AVVERTIMENTO! Se non si seguono queste avvertenze di sicurezza, si può verificare un incidente. La conseguenza può essere una grave lesione o la morte.

▲ ATTENZIONE! Se non si seguono queste avvertenze di sicurezza, si verifica un incidente. La conseguenza può essere una lieve o media lesione.

NOTA! Se non si seguono queste avvertenze di sicurezza, si verifica un incidente. La conseguenza può essere un danno materiale.

Pittogrammi e simboli

Pittogrammi sull'apparecchio



Leggere attentamente il manuale d'uso. Acquisire familiarità con i comandi e con l'uso corretto dell'apparecchio.



Solo per cenere fredda*! Sussiste pericolo d'incendio, se il materiale aspirato supera una temperatura di 40°C!



Classe di protezione II (doppio isolamento)



Gli apparecchi elettrici non devono essere smaltiti con i rifiuti domestici.

* Per "cenere fredda" s'intende la cenere che si è raffreddata a sufficienza e non contiene più tizzoni incandescenti. Questa condizione può essere verificata passando un oggetto metallico tra la cenere prima di utilizzare l'apparecchio. La cenere fredda non emette calore percettibile.

Messa in funzione sicura



Attenzione! Durante l'uso di apparecchi elettrici si devono osservare le seguenti misure di sicurezza fondamentali come protezione contro scossa elettrica, pericolo di lesioni e incendi:

Indicazioni generali

- Leggere attentamente il manuale d'uso. Acquisire familiarità con i comandi e con l'uso corretto dell'apparecchio.
- L'uso di questo apparecchio da parte di bambini a partire dagli 8 anni e di persone con capacità fisiche, sensoriali o mentali ridotte o prive di esperienza e conoscenza è consentito solo sotto vigilanza oppure a condizione che tali persone siano state istruite in merito a un uso sicuro dell'apparecchio e siano in grado di comprenderne i pericoli. Non consentire ai bambini di giocare con l'apparecchio. La pulizia e la manutenzione a carico dell'utilizzatore non devono essere effettuate da bambini non sorvegliati.
- Si tenga presente che l'utilizzatore stesso è responsabile di incidenti o pericoli causati ad altre persone o ai loro beni.

- Osservare la protezione contro il rumore e le normative locali.

Preparazione

- Prima dell'utilizzo, verificare la presenza di danni o usura della conduttura di collegamento e del supporto. Se il cavo si danneggia durante l'utilizzo, scollegarlo immediatamente dalla rete di alimentazione. **NON TOCCARE IL CAVO PRIMA DI AVERLA SCOLLEGATO DALLA RETE ELETTRICA.** Non utilizzare l'apparecchio se il cavo è danneggiato o usurato.
- Assicurarsi che la tensione e la frequenza di rete coincidano con i dati riportati sulla targhetta. L'adattamento alle varie frequenze di rete è automatico.
- Collegare l'apparecchio solo a una presa protetta da interruttore differenziale (interruttore FI) con corrente di guasto nominale non superiore a 30 mA.

- Collegare l'apparecchio a una presa che sia messa al sicuro con almeno 16 A.
- Se il cavo di collegamento di questo apparecchio è danneggiato, deve essere sostituito dal produttore o dal suo servizio clienti o da una persona qualificata per evitare pericoli. rivolgersi al centro di assistenza.
- Prima di usare l'apparecchio verificare che l'apparecchio sia montato correttamente e che i filtri siano in posizione corretta. Non aspirare mai senza filtro. L'apparecchio potrebbe danneggiarsi.
- Non usare mai l'apparecchio se nelle vicinanze si trovano bambini o animali. Le persone che si trovano nelle vicinanze devono indossare indumenti protettivi.

Funzionamento

- Prestare attenzione, usare prudenza in quello che si fa con l'apparecchio e apprestarsi al lavoro con raziocinio. Non utilizzare

l'apparecchio quando si è stanchi o in condizioni di salute non perfette, oppure quando si è sotto l'effetto di droghe, alcol o farmaci.

- Le persone e gli animali non possono essere aspirati con l'apparecchio.
- Durante il funzionamento non dirigere mai il tubo di aspirazione flessibile e le bocchette verso se stessi o altre persone, in particolare verso occhi e orecchie. Esiste il pericolo di lesioni.
- Bocchette e tubo aspiratore non devono trovarsi all'altezza della testa durante il lavoro. Esiste il pericolo di lesioni.
- Non aspirare materiali caldi, incandescenti, combustibili, esplosivi o pericolosi per la salute. Tra questi rientrano le polveri calde, la benzina, i solventi, gli acidi e le basi. Vi è un pericolo di incendio e lesioni.
- Assicurarsi che il cavo di alimentazione non venga danneggiato sfregandolo

su spigoli appuntiti, incastrandolo o tirando il cavo.

- Non utilizzare il cavo di alimentazione per estrarre la spina di alimentazione dalla presa o per lasciare l'apparecchio. Proteggere il cavo di alimentazione da calore, olio e spigoli appuntiti.
- Non trasportare mai l'apparecchio mentre il motore è in funzione.
- Spegner l'apparecchio ed estrarre la spina di alimentazione dalla presa. Assicurarsi che tutte le parti mobili siano completamente ferme
 - prima di allontanarsi dall'apparecchio,
 - prima di sostituire gli accessori,
 - prima di eliminare le cause di blocco o intasamento,
 - prima di ispezionare l'apparecchio, pulirlo o effettuare degli interventi.
- Se l'apparecchio inizia ad emettere vibrazioni inso-

litamente forti, sottoporlo a un'immediata verifica :

- verificare la presenza di parti allentate e stringerle,
- cercare eventuali danni,
- sostituire gli accessori danneggiati. Per ulteriori domande, rivolgersi al centro di assistenza.

Pulizia, manutenzione e conservazione

- Lasciare raffreddare il motore prima di riporre l'apparecchio per un periodo prolungato.
- Per motivi di sicurezza, sostituire gli elementi usurati o danneggiati. Utilizzare esclusivamente pezzi di ricambio e accessori originali. L'uso di componenti non originali comporta l'immediata decadenza dei diritti di garanzia.
- L'apertura dell'apparecchio deve essere eseguita esclusivamente da un elettricista esperto autorizzato. Per le riparazioni, rivolgersi

sempre al nostro centro di assistenza.

- Spegnerne il motore, scollegare l'apparecchio dall'alimentazione elettrica e lasciarlo raffreddare quando è fermo per le operazioni di pulizia, regolazione, conservazione, oppure per sostituire un elemento accessorio.
- Trattare l'apparecchio con cura e mantenerlo pulito.
- Conservare l'apparecchio fuori dalla portata dei bambini.

Preparazione

▲ AVVERTIMENTO! Pericolo di lesioni a causa di un avviamento accidentale dell'apparecchio. Inserire la spina di alimentazione nella presa solo quando l'apparecchio è completamente pronto per l'uso.

Elementi di comando

Familiarizzare con i comandi prima di mettere in funzione l'apparecchio per la prima volta.

Interruttore di accensione/spegnimento (3)

- Accensione: Portare l'interruttore on/off (3) in posizione "I" (ON).
- Spegnimento: Portare l'interruttore on/off (3) in posizione "0" (OFF).

Montare e smontare la testa motore

Smontare la testa motore (Fig. A)

1. Sbloccare le chiusure rapide (8) del contenitore (6).
2. Rimuovere la testa motore (1).
Poggiare la testa motore (1) con il lato superiore rivolto verso il basso.

Montare la testa motore (Fig. A)

1. Collocare la testa motore (1) sul contenitore (6). L'interruttore on/off (3) è rivolto verso l'attacco di aspirazione (7).
2. Bloccare le chiusure rapide (8) del contenitore (6).

Montaggio

Stato alla consegna

- Testa motore (premontato)
- Filtro in tessuto (premontato)
- 5 x Piede (con ruota orientabile e attacco accessori) (non montato).

Piedini montati (Fig. A)

1. Smontare la testa motore (1).
2. Poggiare il contenitore (6) su una base salda con il lato inferiore rivolto verso l'alto.
3. Inserire i piedini (7) nelle sedi situate nel lato inferiore del contenitore. I piedini si innestano con uno scatto udibile.
4. Montare la testa motore (1).

Montaggio e smontaggio del filtro e del sacchetto con filtro

Panoramica

L'apparecchio ha i seguenti filtri e sacchetti:

- **Filtro in tessuto (16)**
 - Aspirazione a secco
 - Utilizzare in aggiunta un filtro a sacchetto in carta per non usu-

rare precocemente il filtro in tessuto.

- **Filtro in gommapiuma (15)**
 - Aspirare i liquidi
- **Filtro a sacchetto in carta (17)**
 - Aspirazione a secco
- **Sacchetto con filtro per polveri fini**
 - Aspirazione di polvere fine
 - disponibile come accessorio

Smontare il filtro in tessuto (Fig. C)

1. Smontare la testa motore (1).
Poggiare la testa motore (1) con il lato superiore rivolto verso il basso.
2. Rimuovere il filtro in tessuto (16).

Montare il filtro in tessuto (Fig. C)

1. Smontare la testa motore (1).
Poggiare la testa motore (1) con il lato superiore rivolto verso il basso.
2. Smontare all'occorrenza il filtro in gommapiuma (15).
3. Inserire il filtro in tessuto (16) svoltandolo completamente sul cestello di filtraggio (21).
4. Montare la testa motore.

Montare il sacchetto con filtro (Fig. C)

Le istruzioni si applicano al sacchetto con filtro a sacchetto in carta (17) e al sacchetto con filtro per polveri fini (disponibile come accessorio).

1. Smontare la testa motore (1).
Poggiare la testa motore (1) con il lato superiore rivolto verso il basso.
2. Sistemare il sacchetto con filtro (17) all'interno del contenitore (6) svoltandolo sull'attacco per aspirazione (7). L'anello di tenuta (23) sull'apertura del sacchetto con filtro deve avvolgere completamen-

te il bordino (24) dell'attacco per aspirazione.

3. Montare la testa motore.

Smontare il sacchetto con filtro (Fig. C)

1. Smontare la testa motore (1).
Poggiare la testa motore (1) con il lato superiore rivolto verso il basso.
2. È possibile estrarre il sacchetto con filtro (17).
3. Montare la testa motore.

Smontare il filtro in gommapiuma (Fig. B)

1. Smontare la testa motore (1).
Poggiare la testa motore (1) con il lato superiore rivolto verso il basso.
2. Rimuovere con cautela il filtro in gommapiuma (15).

Montare il filtro in gommapiuma (Fig. B)

Inserire solamente un filtro asciutto.

1. Smontare la testa motore (1).
Poggiare la testa motore (1) con il lato superiore rivolto verso il basso.
2. Srotolare brevemente il filtro in gommapiuma (15).
3. Tirare il filtro in gommapiuma sopra il cestello di filtraggio (21).
4. Srotolare e lisciare il filtro in gommapiuma.
5. Montare la testa motore.

Montaggio e smontaggio del tubo di aspirazione flessibile

Montare il tubo di aspirazione flessibile (Fig. A/D)

1. Inserire l'estremità grossa del tubo di aspirazione flessibile (13) con il blocco (13a) in un attacco:

- Aspirazione: Attacco per l'aspirazione (7) (sul contenitore)
- Soffiatura: Attacco soffiatura (11) (sulla testa motore)

Il blocco si innesta in modo udibile.

Smontare il tubo di aspirazione flessibile (Fig. A/D)

1. Premere e mantenere premuto il dispositivo di blocco (13a) sul tubo di aspirazione flessibile (13).
2. Staccare il tubo di aspirazione flessibile (13) dall'attacco.

Selezionare la bocchetta

Ugello per pavimenti (18)

- **NOTA!** Pericolo di danneggiamento! Le superfici delicate possono graffiarsi se si lavora senza innesto.
- Aspirazione liquidi e a secco di pavimenti con moquette
- Rimuovere lo sporco ostinato

Ugello per pavimento (18) con alzata di inserimento (19)

- Aspirazione liquidi e a secco di superfici lisce e pavimenti in moquette.
- Smontare l'accessorio a innesto: Premere le linguette a destra e a sinistra dell'ugello per pavimenti.

Ugello per fughe (20)

- Aspirazione di fughe, angoli e radiatori

Montaggio e smontaggio della bocchetta

Le bocchette possono essere applicate e rimosse facilmente dal tubo aspiratore (12) o dall'impugnatura (14).

Funzionamento

Aspirazione a secco

Avvertenze

- Non aspirare mai senza filtro!
- Il filtro a sacchetto in carta non è adatto all'aspirazione di polveri sottili. Per aspirare polveri fini è necessario un sacchetto con filtro per polveri fini (*Ricambi e accessori*, p. 34) aggiuntivo.

Filtri e bocchette consentiti

- **Filtri**
 - Filtro pieghettato (non fornito)
- **Sacchetto con filtro**
 - Filtro a sacchetto in carta (raccomandato)
 - senza
- **Bocchette**
 - tutti

Aspirare i liquidi

Avvertenze

- Non aspirare mai senza filtro!
- Durante l'aspirazione di liquidi, quando il contenitore (6) è pieno, il flusso dell'aria di aspirazione viene interrotto mediante un galleggiante. Spegnerne l'apparecchio e svuotare il contenitore (6), vedasi *Pulizia*, p. 30.
- Verificare che la bocchetta di aspirazione non sia completamente in acqua affinché venga aspirata sempre un po' di aria.
- Il contenitore non è adatto alla conservazione di liquidi. Dopo ogni aspirazione di liquidi svuotare il contenitore.
- Durante l'aspirazione di liquidi, assicurarsi che l'aspiratore rimanga sempre più in alto rispetto alla superficie dell'acqua da aspirare. In

caso contrario, potrebbe formarsi un effetto sifone.

Filtri e bocchette consentiti

- **Filtri**
 - Filtro in gommapiuma (15)
- **Sacchetto con filtro**
 - senza
- **Bocchette**
 - Ugello per pavimenti (18)
 - senza

Aspirazione di polvere fine

Avvertenze

- Non aspirare mai senza filtro!
- Per aspirare polveri fini è necessario un sacchetto con filtro per polveri fini (*Ricambi e accessori*, p. 34) aggiuntivo.

Filtri e bocchette consentiti

- **Filtri**
 - Filtro pieghettato (non fornito)
- **Sacchetto con filtro**
 - Sacchetto con filtro per polveri fini (non fornito)
- **Bocchette**
 - tutti

Soffiatura

Preparare la funzione di soffiatura (Fig. D)

1. Rimuovere il filtro e il sacchetto con filtro.
Vedere Montaggio e smontaggio del filtro e del sacchetto con filtro, p. 27.
2. Inserire il tubo di aspirazione flessibile (13) nell'attacco di soffiatura (11).
vedere Montaggio e smontaggio del tubo di aspirazione flessibile, p. 28.

Accensione e spegnimento

Preparazione

1. Srotolare completamente il tubo di aspirazione flessibile (13).
2. Preparare l'apparecchio per la funzione desiderata: filtro, sacchetto del filtro, tubo di aspirazione flessibile, tubo di aspirazione, bocchetta
3. Inserire la spina di alimentazione dell'apparecchio in una presa.

Accensione

1. Portare l'interruttore on/off (3) in posizione "I" (ON).

Spegnimento

1. Portare l'interruttore on/off (3) in posizione "0" (OFF).
2. Quando si lascia l'apparecchio incustodito o al termine del lavoro, staccare la spina dell'apparecchio dalla presa.

Pulizia, manutenzione e conservazione

▲ AVVERTIMENTO! Scossa elettrica! Pericolo di lesioni a causa di un avviamento accidentale dell'apparecchio. Proteggersi durante i lavori di manutenzione e pulizia. Spegnerne l'apparecchio ed estrarre la spina di alimentazione dalla presa. Per i lavori di riparazione e manutenzione non descritti nelle presenti istruzioni chiedere l'intervento del nostro Centro Assistenza. Usare solo componenti originali.

Pulizia

Avvertenza

Pericolo di danneggiamento. Una pulizia inadeguata può danneggiare l'apparecchio. Non spruzzare l'apparecchio con acqua. Non utilizzare detergenti o solventi aggressivi.

Pulizia generale

1. Svuotare il contenitore (6).
2. Pulire il contenitore (6) con uno straccio umido.
3. Rimuovere il filtro in tessuto (16) picchiettandolo. Eventualmente lavarlo con acqua tiepida e sapone e lasciarlo asciugare.
4. Lavare il filtro in gommapiuma (15) con acqua tiepida e sapone e lasciarlo asciugare.
5. Sostituire il sacchetto con filtro a sacchetto in carta quando è pieno (17) (per ordinarlo vedere *Ricambi e accessori*, p. 34).

Manutenzione

L'apparecchio non richiede manutenzione.

Conservazione

L'apparecchio e gli accessori vanno conservati sempre:

- puliti
- asciutti
- protetti dalla polvere
- fuori dalla portata dei bambini

Avvertenze

- Il contenitore non è adatto alla conservazione di liquidi. Dopo ogni aspirazione di liquidi svuotare il contenitore.

Preparare l'apparecchio per la conservazione (Fig. E)

1. Avvolgere il cavo di alimentazione (9) sul sostegno (10) e assicurarlo con l'apposito clip (9a).
2. Inserire gli elementi del tubo aspiratore (12) nelle sede degli accessori dei piedi (7).
3. Avvolgere il tubo di aspirazione flessibile (13) intorno all'apparecchio e inserire l'impugnatura (14) in uno dei due supporti accessori posteriori (4).

4. Inserire gli altri accessori nei supporti per accessori (4) sulla testa motore (1) e i piedini (7).

Smaltimento/rispetto dell'ambiente

Smaltire l'apparecchio, gli accessori e l'imballaggio in modo da garantire il corretto riciclaggio nel rispetto dell'ambiente.



Gli apparecchi elettrici non devono essere smaltiti con i rifiuti domestici.

Il simbolo del contenitore di spazzatura mobile barrato indica che questo prodotto non deve essere smaltito come rifiuto urbano non differenziato al termine della sua vita utile.

Direttiva 2012/19/UE sui rifiuti di apparecchiature elettriche ed elettroniche:

Il consumatore è tenuto per legge al corretto riciclaggio nel rispetto dell'ambiente degli apparecchi elettrici ed elettronici al termine della loro vita utile. In questo modo si garantisce che vengano riciclati nel rispetto dell'ambiente e delle risorse.

A seconda del recepimento nel diritto nazionale, le possibilità sono le seguenti:

- restituzione a un punto vendita
- conferimento a un centro di raccolta ufficiale,
- restituzione al produttore/commerciante.

Tali disposizioni non contemplano gli accessori e i dispositivi ausiliari privi di componenti elettrici a corredo dell'apparecchio da smaltire.

Ricerca degli errori

La tabella che segue aiuta a risolvere piccoli guasti:

Problema	Possibile causa	Soluzione
L'apparecchio non si accende	Interruttore di accensione/spegnimento (3) disattivato	Verificare la posizione di accensione/spegnimento
	Manca la tensione di rete	Ispezionare la presa, il cavo di alimentazione, la spina di collegamento, il fusibile ed eventualmente farli riparare dall'elettricista.
	Interruttore on/off (3) difettoso	Rivolgersi al centro di assistenza.
	Spazzole di carbone usurate	
	Motore difettoso	

Problema	Possibile causa	Soluzione
Capacità di aspirazione bassa o assente	Tubo di aspirazione flessibile (13) o bocchette ostruiti	Eliminare le cause di blocco o ostruzione
	Il tubo aspiratore (12) non è montato correttamente	Montare correttamente il tubo aspiratore
	Contenitore (6) aperto	<i>Montare e smontare la testa motore, p. 27</i>
	Contenitore (6) pieno	Svuotare il contenitore (6)
	Filtro (15/16) pieno o intasato	Svuotare, pulire o sostituire il filtro
	Galleggiante del cestello di filtraggio (21) in posizione sbagliata (ad es. mediante movimenti indietro)	Spegnere l'apparecchio in modo che il galleggiante si abbassi, poi riaccenderlo
	Galleggiante del cestello di filtraggio (21) difettoso	Rivolgersi al centro di assistenza.
Il galleggiante non chiude l'apertura di aspirazione	Il galleggiante del cestello di filtraggio (21) non si muove	Liberare il galleggiante
	Galleggiante del cestello di filtraggio (21) difettoso	Rivolgersi al centro di assistenza.
Fuoriuscita di polvere o sporco dall'apparecchio	Filtro (15/16) non presente o non montato correttamente	<i>Montaggio e smontaggio del filtro e del sacchetto con filtro, p. 27</i>

Assistenza

Garanzia

Gentile cliente,

Il prodotto gode di una garanzia di 3 anni dalla data di acquisto. In caso di difetti del prodotto, al cliente spettano diritti legali verso il venditore del prodotto. Questi diritti legali non sono limitati dalla garanzia descritta di seguito.

Condizioni di garanzia

Il termine di garanzia decorre dalla data di acquisto. Conservare lo scontrino originale in buono stato. Tale documento è necessario come prova d'acquisto. Se entro tre anni dalla da-

ta di acquisto di questo prodotto dovessero emergere difetti di fabbricazione o del materiale, il prodotto viene a nostra discrezione riparto o sostituito a titolo gratuito. Questa garanzia presuppone che il prodotto difettoso venga presentato entro il termine di tre anni unitamente allo scontrino d'acquisto (scontrino) con una breve descrizione del difetto e di quando si è riscontrato.

Se il difetto è coperto dalla nostra garanzia, si riceverà l'apparecchio riparato o un prodotto nuovo. Il periodo di garanzia non si rinnova con la riparazione o la sostituzione del prodotto.

Periodo di garanzia e diritti legali di reclamo per vizi

Il periodo di garanzia non viene prolungato dalla prestazione della garanzia. Ciò si applica anche ai pezzi sostituiti e riparati. Danni e difetti eventualmente presenti già al momento dell'acquisto devono essere segnalati subito dopo il disimballaggio. Le riparazioni effettuate dopo la scadenza del periodo di garanzia sono a pagamento.

Copertura della garanzia

Il prodotto è stato prodotto con cura sulla base di rigorose direttive di qualità ed è stato controllato scrupolosamente prima della consegna.

La garanzia viene prestata esclusivamente per difetti del materiale o di fabbricazione. La presente garanzia non si estende a parti del prodotto esposte a normale usura e che pertanto vengono considerate pezzi soggetti a usura (ad es. Filtri) oppure a danni a parti fragili.

La garanzia decade se il prodotto è stato danneggiato, non è stato utilizzato adeguatamente o non è stato sottoposto a manutenzione. Per un impiego adeguato del prodotto occorre attenersi strettamente a tutte le istruzioni riportate nel manuale di istruzioni. Evitare assolutamente impieghi e azioni che nelle istruzioni per l'uso vengono espressamente sconsigliati o dai quali viene messo in guardia.

Il prodotto è concepito esclusivamente per l'uso privato e non è destinato a quello commerciale. La garanzia in caso di trattamento scorretto, uso di violenza e interventi non eseguiti dalla nostra filiale di assistenza autorizzata.

Procedimento in caso di intervento in garanzia

Per assicurare un rapido disbrigo del caso, si prega di attenersi alle seguenti indicazioni:

- Per tutte le richieste tenere pronti lo scontrino e il codice articolo (ad es. IAN 465627_2404) come prova d'acquisto.
- Il codice articolo è riportato sulla targhetta applicata sul prodotto, inciso sul prodotto, riportato sulla pagina iniziale delle Istruzioni per l'uso (in basso a sinistra) o sull'adesivo sul retro o il fondo del prodotto.
- Se dovessero presentarsi errori di funzionamento o altri difetti, per prima cosa mettersi in contatto **telefonicamente** oppure utilizzare il **modulo di contatto** disponibile su parkside-diy.com alla voce **Assistenza** con il Centro di assistenza indicato di seguito.
- D'intesa con il nostro Centro di assistenza, allegando la prova d'acquisto (scontrino) e indicando in cosa consiste il difetto e quando si è presentato, si potrà spedire franco di porto il prodotto registrato come difettoso all'indirizzo del servizio di assistenza che verrà comunicato. Per evitare problemi di accettazione e spese aggiuntive, utilizzare esclusivamente l'indirizzo comunicato. Assicurarsi che la spedizione non avvenga non affrancata, come merce ingombrante, per espresso o come altra spedizione speciale. Si prega di inviare il prodotto insieme a tutti gli accessori consegnati all'acquisto e di assicurarsi che l'imballaggio per il trasporto sia sufficientemente sicuro.

Servizio di riparazione

Per le riparazioni **non coperte dalla garanzia** rivolgersi al centro di assistenza, dove potrete ottenere un preventivo.

- Accettiamo solo apparecchi imballati sufficientemente e inviati a spese del cliente.
Nota: inviare l'apparecchio pulito e indicando il difetto all'indirizzo del centro di assistenza indicato.
- Non si accettano apparecchi inviati a carico del destinatario, tramite contrassegno, corriere espresso o altri invii speciali.
- Ci occuperemo di smaltire gratuitamente gli apparecchi difettosi che ci vengono spediti.

Service-Center

IT Assistenza Italia
Tel.: 800 172663
Modulo di contatto su
parkside-diy.com
IAN 465627_2404

MT Assistenza Malta
Tel.: 800 65168
Modulo di contatto su
parkside-diy.com
IAN 465627_2404

Importatore

Si tenga presente che l'indirizzo indicato di seguito non è l'indirizzo del centro di assistenza. Per prima cosa contattare il centro di assistenza summenzionato.

Grizzly Tools GmbH & Co. KG
Stockstädter Str. 20
63762 Großostheim
GERMANIA
www.grizzlytools.de

Ricambi e accessori

Pezzi di ricambio e accessori sono reperibili al sito www.grizzlytools.shop. Qualora sorgessero problemi durante l'ordinazione, si prega di contattarci tramite il nostro negozio online. Per ulteriori domande, rivolgersi al *Service-Center*, p. 34

Pos. nr.	Designazione	No. d'ordine
1	Testa motore (EU)	72079468
6	Contenitore	91099211
12	Tubo aspiratore (in tre parti)	91099439
13	Tubo di aspirazione flessibile	91099209
15	Filtro in gommapiuma	91110108
16	Filtro in tessuto	30250135
17	Filtro a sacchetto in carta, confezione da 5	30250132
18, 19	Ugello per pavimenti, Innesto	72800217
20	Ugello per fughe	91099005

Acquistabile separatamente

Designazione**No.
d'ordine**

Sacchetto con filtro per polveri fini, confezione da 5 (panno micro-
filtro a 2 strati, colore bianco) 30250111

Traduzione delle dichiarazioni UE di conformità originale

Prodotto: **Aspirapolvere-liquidi**

Modello: **PWD 20 C3**

Numero di serie: 000001 - 402000

L'oggetto della dichiarazione di cui sopra è conforme alla pertinente normativa di armonizzazione dell'Unione:

2014/35/EU • 2014/30/EU • 2011/65/EU & (EU) 2015/863

L'oggetto della dichiarazione di cui sopra è conforme alla direttiva 2011/65/EU del Parlamento europeo e del Consiglio dell'8 giugno 2011, sulla restrizione dell'uso di determinate sostanze pericolose nelle apparecchiature elettriche ed elettroniche.

Per garantire la conformità, sono state applicate le seguenti norme armonizzate e le norme e i regolamenti nazionali:

**EN 60335-1:2012/A15:2021 • EN 60335-2-2:2010/A1:2013
EN 62233:2008 • EN IEC 55014-1:2021 • EN IEC 55014-2:2021
EN IEC 61000-3-2:2019/A1:2021
EN 61000-3-3:2013/A2:2021 • EN IEC 63000:2018**

La presente dichiarazione di conformità è rilasciata sotto la responsabilità esclusiva del fabbricante:

CE Grizzly Tools GmbH & Co. KG
Stockstädter Str. 20
63762 Großostheim
GERMANIA
22.11.2024



Christian Frank
Mandatario della documentazione

Índice

Introdução.....	36
Utilização correta.....	37
Material fornecido/acessórios.....	37
Vista geral.....	37
Descrição do funcionamento.....	38
Símbolos gráficos para utilização de bocais e filtros.....	38
Dados técnicos.....	38
Indicações de segurança.....	38
Significado das indicações de segurança.....	38
Pictogramas e símbolos.....	39
Colocação em funcionamento segura.....	39
Preparação.....	42
Elementos de comando.....	42
Desmontar e montar a cabeça do motor.....	43
Montagem.....	43
Montar e desmontar o filtro e o saco de filtro.....	43
Montar e desmontar a mangueira de aspiração.....	44
Selecionar o bocal.....	44
Operação.....	45
Aspiração a seco.....	45
Aspiração a molhado.....	45
Aspiração de poeiras finas.....	45
Soprar.....	45
Ligar e desligar.....	46
Limpeza, manutenção e armazenamento.....	46
Limpeza.....	46
Manutenção.....	46
Armazenamento.....	46
Eliminação/proteção do ambiente.....	47
Localização de erros.....	47
Assistência.....	48
Garantia.....	48

Assistência de reparação.....	50
Service-Center.....	50
Importador.....	50

Peças sobresselentes e acessórios..... 50

Tradução do original da declaração de conformidade UE..... 51

Vista explodida..... 87

Introdução

Parabéns pela compra do seu novo aspirador de líquidos/pó (seguidamente designado de aparelho ou ferramenta elétrica).

Acabou de adquirir um aparelho de elevada qualidade. A qualidade deste aparelho foi verificada durante a produção, sendo o mesmo submetido a uma verificação final. A funcionalidade do seu aparelho está assim assegurada.

Não é de excluir a eventualidade de, em casos pontuais, existirem quantidades residuais de água no/dentro do aparelho ou nos tubos/mangueiras. Não se trata de um defeito ou dano, nem constitui motivo de preocupação.



Este manual de instruções faz parte integrante deste aparelho. Contém indicações importantes em relação à segurança, utilização e eliminação. Leia o manual de instruções com atenção. Familiarize-se com os comandos e a utilização correta do aparelho. Utilize o aparelho apenas como descrito e para a utilização indicada. Guarde bem o manual de instruções e entregue todos os documentos no momento da entrega do aparelho a terceiros.

Utilização correta

O aparelho destina-se exclusivamente à seguinte utilização:

- Aspiração doméstica de líquidos e secos como sendo no interior, na sala de bricolage, no carro ou na garagem
- como soprador
- Aspiração de água

É proibida a aspiração de substâncias inflamáveis, explosivas ou prejudiciais à saúde.

Qualquer outra utilização que não seja expressamente permitida, neste manual de instruções, pode representar um grave perigo para o utilizador e resultar em danos para o aparelho. O operador ou utilizador do aparelho é responsável pelos acidentes ou danos causados a terceiros ou aos seus bens. O aparelho destina-se para os trabalhos de bricolage. Não foi concebido para uma utilização comercial contínua. A garantia expira em caso de se tratar de uma utilização comercial. O fabricante não se responsabiliza por danos causados pela utilização não conforme com os fins previstos ou operação incorreta.

Material fornecido/ acessórios

Desembale o aparelho e verifique o material fornecido.

Elimine o material de embalagem adequadamente.

- Cabeça do motor
- Recipiente
- Tubo de aspiração (3 partes)
- Filtro de pano (pré-montado)
- tradução do manual original

Os seguintes componentes são fornecidos no recipiente:

- 5 x Pé (com roda e alojamento de acessórios)

- Mangueira de aspiração
- Filtro de plástico expandido
- Saco de filtro de papel
- Bocal para limpeza de pisos
- Bocal de encaixe (Bocal para limpeza de pisos)
- Bocal para juntas

Vista geral



As figuras do aparelho encontram-se no desdobra-vel dianteiro e traseiro.

- 1 Cabeça do motor
- 2 Pega de transporte
- 3 Interruptor de ligar/desligar
- 4 4 x Suporte de acessórios (Cabeça do motor)
- 7 Bocal Aspiração
- 6 Recipiente
- 7 5 x Pé (com roda e alojamento de acessórios)
- 8 2 x Fecho rápido
- 9 Cabo de alimentação
- 9a Clipe para o cabo
- 10 Suporte (Cabo de alimentação)
- 11 Bocal Soprador

Acessório

- 12 Tubo de aspiração (3 partes)
- 13 Mangueira de aspiração
- 13a Bloqueio (Mangueira de aspiração)
- 14 Punho

Filtro

- 15 Filtro de plástico expandido
- 16 Filtro de pano
- 17 Saco de filtro de papel

Bocais

- 18 Bocal para limpeza de pisos
- 19 Bocal de encaixe
- 20 Bocal para juntas

Fig. B

21 Cesto filtrante

Fig. C

22 Tubos de aspiração

23 Anel vedante

24 Entalhe

Descrição do funcionamento

O aparelho está equipado com um recipiente de aço inoxidável. As rodas permitem uma capacidade de manobra excelente do aparelho. Na aspiração de líquidos, quando o recipiente estiver cheio, o fluxo de ar de aspiração é interrompido através de um flutuador. O aparelho dispõe ainda de uma função de sopro.

A função dos elementos de comando pode ser consultada nas seguintes descrições.

Símbolos gráficos para utilização de bocais e filtros



Bocal para aspirar alcatifas/tapetes.



Bocal para aspirar superfícies lisas e pavimentos rígidos.



Bocal para aspirar pó e sujidade das juntas e ranhuras.



Filtro para aspiração de substâncias líquidas.



O filtro não é adequado para aspirar substâncias líquidas.



Filtro para aspirar sujidade seca da casa, garagem e oficina.



Filtro para aspirar pó fino como, por exemplo, pó de pedra e de madeira.

Dados técnicos

Aspirador de líquidos/pó

.....**PWD 20 C3**

Tensão nominal *U*

.....220–240 V~, 50/60 Hz

Potência nominal *P* 1300 W

Comprimento Cabo de alimentação

.....4 m

Classe de proteção

..... II (isolamento duplo)

Tipo de proteçãoIPX4

Peso (incluindo acessório)≈4,7 kg

Capacidade de aspiração

..... 200 Air-Watt

Capacidade do recipiente

– ilíquida 19,8 l

– líquida 12 l

Indicações de segurança

Esta secção contém as indicações básicas de segurança ao utilizar o aparelho.

Significado das indicações de segurança

▲ PERIGO! Se não cumprir esta indicação de segurança, ocorre um acidente. A consequência são ferimentos físicos graves ou morte.

▲ ATENÇÃO! Se não cumprir esta indicação de segurança, pode ocorrer um acidente. A consequência podem ser ferimentos físicos graves ou a morte.

▲ CUIDADO! Se não cumprir esta indicação de segurança, ocorre um acidente. A consequência podem ser ferimentos físicos ligeiros ou médios.

AVISO! Se não cumprir esta indicação de segurança, ocorre um acidente. A consequência podem ser os danos materiais.

Pictogramas e símbolos

Pictogramas no aparelho



Leia o manual de instruções com atenção. Familiarize-se com os comandos e a utilização correta do aparelho.



Apenas para cinza fria* Existe risco de incêndio quando o produto a aspirar apresenta uma temperatura superior a 40 °C!



Classe de proteção II (isolamento duplo)



Os aparelhos elétricos não devem ser eliminados no lixo doméstico.

* "Cinza fria" é cinza suficientemente arrefecida e sem focos de combustão. Para verificar se a cinza está fria, remexer a cinza com um meio auxiliar metálico antes de utilizar o aparelho. A cinza fria já não apresenta qualquer radiação perceptível de calor.

Colocação em funcionamento segura



Atenção! Antes da utilização de aparelhos elétricos, respeitar medidas de segurança fundamentais para proteção contra choque elétrico, perigo de ferimentos e de incêndio:

Indicações gerais

- Leia o manual de instruções com atenção. Familiarize-se com os comandos e a utilização correta do aparelho.
- Este aparelho pode ser utilizado por crianças com idade igual ou superior a 8 anos, bem como por pessoas com capacidades físicas, sensoriais ou mentais reduzidas ou com falta de experiência e conhecimento, se tiverem sido instruídas para o efeito ou estejam a ser supervisionadas com respeito à utilização segura do aparelho e compreenderem os riscos daí resultantes. As crianças não devem

brincar com o aparelho. A limpeza e manutenção realizada pelo utilizador não podem ser executadas por crianças sem supervisão.

- Ter em consideração que o utilizador é responsável por acidentes ou riscos que possam ocorrer a terceiros ou respetivos pertences.
- Respeite a proteção sonora e as prescrições locais.

Preparação

- Verifique sempre o cabo de ligação e de extensão quanto a sinais de danos ou desgaste antes da utilização. Se o cabo for danificado durante a utilização, desligue-o imediatamente da alimentação, **NÃO TOQUE NO CABO ANTES DE ESTE TER SIDO DESLIGADO DA TOMADA**. Não utilize o aparelho se o cabo estiver danificado ou se apresentar desgaste.
- Certifique-se de que a tensão e a frequência da rede coincide com as informações na pla-

ca de especificações. A adaptação às diferentes frequências de rede é feita automaticamente.

- Ligue o aparelho a uma tomada com um dispositivo de proteção contra corrente de falha (interruptor FI) e corrente de atuação não superior a 30 mA.
- Ligue o aparelho a uma tomada, protegida com, no mínimo, 16 A.
- Se o cabo de alimentação deste aparelho estiver danificado, deve ser substituído pelo fabricante, pelo seu serviço de apoio ao cliente ou por uma pessoa similarmente qualificada, a fim de evitar situações de perigo. Entre em contacto com o centro de assistência técnica.
- Antes da utilização do aparelho, certifique-se de que o aparelho está montado corretamente e o filtro se encontra na posição correta. Nunca aspire sem filtro. O aparelho poderia ficar danificado.

- Nunca utilize o aparelho com crianças ou animais na proximidade. As pessoas na proximidade devem usar vestuário de proteção.

Funcionamento

- Esteja atento, preste atenção ao que faz e tenha bom senso ao trabalhar com o aparelho. Não utilize o aparelho, se estiver com sono, sob efeitos de drogas, álcool ou medicamentos.
- Não é permitido utilizar o aparelho para aspirar pessoas ou animais.
- Nunca direcione a mangueira de aspiração e as escovas, durante o funcionamento, para si ou outras pessoas, especialmente para os olhos e ouvidos. Existe perigo de ferimentos.
- Os bocais e tubo de aspiração não devem estar à altura da cabeça durante o funcionamento. Existe perigo de ferimentos.
- Não aspirar substâncias quentes, incandescentes, combustíveis, explosivas ou nocivas para a saúde. Destas fazem parte cinzas quentes, combustíveis, solventes, ácidos ou soluções alcalinas. Existe perigo de incêndio e de explosão.
- Certifique-se de que o cabo de alimentação não seja danificado ao puxá-lo sobre arestas afiadas, apertando-o ou puxando-o pelo cabo.
- Não utilize o cabo de alimentação para desligar a ficha da tomada ou para desligar o aparelho. Proteja o cabo de alimentação do calor, óleo e de arestas afiadas.
- Nunca transporte o aparelho enquanto o acionamento estiver a funcionar.
- Desligue o aparelho e desligue a ficha da tomada. Certifique-se de que todas as peças móveis estão completamente imobilizadas
 - sempre que abandonar o aparelho,
 - antes de trocar de acessórios,

- antes de soltar bloqueios ou remover obstruções,,
- antes de verificar, limpar ou efetuar trabalhos no aparelho.
- Se o aparelho começar a vibrar muito é necessário realizar imediatamente uma verificação do mesmo:
 - verifique se existem peças soltas e aperte-as,
 - localize os danos,
 - substitua o acessório danificado. Para reparações, entre em contacto com o centro de assistência.

Limpeza, manutenção e armazenamento

- Deixe o motor arrefecer antes de guardar o aparelho por um período prolongado.
- Por motivos de segurança, substitua as peças com desgaste ou danificadas. Utilize apenas peças sobresselentes e acessórios originais. A utilização de peças de terceiros leva à perda

imediate do direito à garantia.

- A abertura do aparelho só deve ser efetuada por um electricista autorizado. Em caso de reparação, contacte sempre o nosso centro de assistência.
- Desligue o acionamento, desligue o aparelho da fonte de alimentação e deixe o aparelho arrefecer sempre que este esteja parado para limpeza, ajuste, armazenamento ou substituição de acessório.
- Manuseie o aparelho com cuidado e mantenha-o limpo.
- Guarde o aparelho num local fora do alcance de crianças.

Preparação

▲ ATENÇÃO! Perigo de ferimentos devido ao arranque involuntário do aparelho. Não ligue a ficha de ligação à tomada até que o aparelho esteja completamente preparado para ser utilizado.

Elementos de comando

Antes de operar o aparelho, familiarize-se com os elementos de comando.

Interruptor de ligar/desligar (3)

- Ligar: Coloque o botão Ligar/Desligar (3) na posição «I» (LIGAR).
- Desligar: Coloque o botão Ligar/Desligar (3) na posição «0» (DESLIGAR).

Desmontar e montar a cabeça do motor

Desmontar a cabeça do motor (Fig. A)

1. Desbloqueie os fechos rápidos (8) do recipiente (6).
2. Retire a cabeça do motor (1). Posicionar a cabeça do motor (1) com a parte superior virada para baixo.

Montar a cabeça do motor (Fig. A)

1. Colocar a cabeça do motor (1) em cima do recipiente (6). O interruptor de ligar/desligar (3) está virado para o bocal Aspirar (7).
2. Bloqueie os fechos rápidos (8) do recipiente (6).

Montagem

Estado de fornecimento

- Cabeça do motor (pré-montado)
- Filtro de pano (pré-montado)
- 5 x Pé (com roda e alojamento de acessórios) (não montado).

Montar os pés (Fig. A)

1. Desmonte a cabeça do motor (1).
2. Coloque o recipiente (6) com a parte inferior virada para cima sobre uma superfície firme.
3. Coloque os pés (7) nos alojamentos na parte inferior do recipiente. Os pés engatam de forma audível.
4. Monte a cabeça do motor (1).

Montar e desmontar o filtro e o saco de filtro

Vista geral

O aparelho tem os seguintes filtros e sacos:

- **Filtro de pano (16)**
 - Aspiração a seco
 - Utilize adicionalmente um saco do filtro de papel, para evitar que este entupa muito rapidamente.
- **Filtro de plástico expandido (15)**
 - Aspiração a molhado
- **Saco de filtro de papel (17)**
 - Aspiração a seco
- **Saco de filtro de poeiras finas**
 - Aspiração de poeiras finas
 - disponível como acessório

Desmontar o filtro de pano (Fig. C)

1. Desmonte a cabeça do motor (1). Posicionar a cabeça do motor (1) com a parte superior virada para baixo.
2. Retire o filtro de pano (16).

Montar o filtro de pano (Fig. C)

1. Desmonte a cabeça do motor (1). Posicionar a cabeça do motor (1) com a parte superior virada para baixo.
2. Desmonte, caso necessário, o filtro de plástico expandido (15).
3. Coloque o filtro de tecido (16) totalmente sobre o cesto filtrante (21).
4. Monte a cabeça do motor.

Montar o saco do filtro (Fig. C)

A instrução é válida para o saco de filtro de papel (17) e o saco de filtro de poeiras finas (disponível como acessório).

1. Desmonte a cabeça do motor (1).

Posicionar a cabeça do motor (1) com a parte superior virada para baixo.

2. Coloque o saco do filtro (17) dentro do recipiente (6) sobre o bocal de aspiração (7). O anel vedante (23) na abertura do saco filtrante deve abraçar totalmente o entalhe (24) no bocal de aspiração.
3. Monte a cabeça do motor.

Desmontar o saco do filtro (Fig. C)

1. Desmonte a cabeça do motor (1). Posicionar a cabeça do motor (1) com a parte superior virada para baixo.
2. Retire o saco do filtro (17).
3. Monte a cabeça do motor.

Desmontar o filtro de plástico expandido (Fig. B)

1. Desmonte a cabeça do motor (1). Posicionar a cabeça do motor (1) com a parte superior virada para baixo.
2. Remova cuidadosamente o filtro de plástico expandido (15).

Monte o filtro de plástico expandido (Fig. B)

Coloque apenas um filtro seco.

1. Desmonte a cabeça do motor (1). Posicionar a cabeça do motor (1) com a parte superior virada para baixo.
2. Enrole ligeiramente o filtro de plástico expandido (15).
3. Puxe o filtro de plástico expandido por cima do cesto filtrante (21).
4. Alise o filtro de plástico expandido.
5. Monte a cabeça do motor.

Montar e desmontar a mangueira de aspiração

Montar a mangueira de aspiração (Fig. A/D)

1. Encaixe a extremidade grossa da mangueira de aspiração (13) com o bloqueio (13a) num bocal:
 - Aspirar: Bocal Aspiração (7) (no recipiente)
 - Soprar: Bocal Soprar (11) (na cabeça do motor)
 O bloqueio engata audivelmente.

Desmontar a mangueira de aspiração (Fig. A/D)

1. Pressionar e manter o bloqueio (13a) na mangueira de aspiração (13).
2. Puxe a mangueira de aspiração (13) para fora do bocal.

Selecionar o bocal

Bocal para limpeza de pisos (18)

- **AVISO!** Perigo de danos! As superfícies sensíveis podem ficar riscadas ao trabalhar sem acessório de encaixe.
- Aspiração a seco e molhado de carpetes
- Remoção de sujidades persistentes

Bocal para limpeza de piso (18) com encaixe (19)

- Aspiração de líquidos e secos de superfícies lisas e carpetes.
- Desmontar o encaixe: Comprima as patilhas do lado direito e esquerdo do bocal de limpeza de pisos.

Bocal para juntas (20)

- Aspiração de juntas, cantos e aquecedores

Montar e desmontar o bocal

Os bocais podem ser colocados e retirados de forma simples no tubo de aspiração (12) ou no punho (14).

Operação

Aspiração a seco

Indicações

- Nunca aspirar sem filtro!
- O saco de filtro de papel não é adequado para aspirar poeiras finas. Para aspirar poeiras finas necessita adicionalmente de um saco de filtro de poeiras finas (*Peças sobresselentes e acessórios, Pág. 50*).

Filtros e bocais permitidos

- **Filtro**
 - Filtro de pregas (não fornecido)
- **Saco de filtro**
 - Saco de filtro de papel (recomendado)
 - sem
- **Bocais**
 - todos

Aspiração a molhado

Indicações

- Nunca aspirar sem filtro!
- Na aspiração de líquidos, quando o recipiente estiver cheio, um flutuador interrompe o fluxo de ar de aspiração (6). Desligue o aparelho e esvazie o recipiente (6), ver *Limpeza, Pág. 46*.
- Certifique-se de que os bocais de aspiração não estão totalmente mergulhados em água, para garantir a aspiração permanente de ar.
- O recipiente não é adequado para a conservação de substâncias líquidas. Após a aspiração de líquidos, esvazie o recipiente.

- Na aspiração a molhado, garantir que o aspirador se encontra sempre a um nível superior ao nível de água a aspirar. Caso contrário pode existir um efeito sifão.

Filtros e bocais permitidos

- **Filtro**
 - Filtro de plástico expandido (15)
- **Saco de filtro**
 - sem
- **Bocais**
 - Bocal para limpeza de pisos (18)
 - sem

Aspiração de poeiras finas

Indicações

- Nunca aspirar sem filtro!
- Para aspirar poeiras finas necessita adicionalmente de um saco de filtro de poeiras finas (*Peças sobresselentes e acessórios, Pág. 50*).

Filtros e bocais permitidos

- **Filtro**
 - Filtro de pregas (não fornecido)
- **Saco de filtro**
 - Saco de filtro de poeiras finas (não fornecido)
- **Bocais**
 - todos

Soprar

Preparar a função de sopragem (Fig. D)

1. Retire o filtro e o caso de filtro. Ver *Montar e desmontar o filtro e o saco de filtro, Pág. 43*.
2. Insira a mangueira de aspiração (13) no bocal de sopragem (11). Ver *Montar e desmontar a mangueira de aspiração, Pág. 44*.

Ligar e desligar

Preparação

1. Desenrole totalmente a mangueira de aspiração (13).
2. Prepare o aparelho para a função pretendida: Filtro, saco de filtro, mangueira de aspiração, tubo de aspiração, bico
3. Insira a ficha de ligação do aparelho numa tomada.

Ligar

1. Coloque o botão Ligar/Desligar (3) na posição «I» (LIGAR).

Desligar

1. Coloque o botão Ligar/Desligar (3) na posição «0» (DESLIGAR).
2. Retire a ficha de ligação do aparelho da tomada, se deixar o aparelho sem vigilância ou quando terminar o trabalho.

Limpeza, manutenção e armazenamento

▲ ATENÇÃO! Choque elétrico! Perigo de ferimentos devido ao arranque involuntário do aparelho. Proteja-se durante os trabalhos de manutenção e limpeza. Desligue o aparelho e retire a ficha de ligação da tomada.

Os trabalhos de reparação e de manutenção que não estão descritos neste manual, devem ser realizados pelo nosso centro de assistência. Utilize apenas peças de substituição originais.

Limpeza

Nota

Perigo de danos. A limpeza inadequada pode danificar o aparelho. Não lave o aparelho com jatos de água. Não utilize quaisquer produtos de limpeza ou solventes abrasivos.

Limpeza geral

1. Esvazie o recipiente (6).
2. Limpe o recipiente (6) com um pano húmido.
3. Sacuda o filtro de pano (16). Lave o filtro de pano, caso necessário, com água morna e sabão e deixar secar.
4. Lave o filtro de plástico expandido (15) com água morna e sabão e deixar secar.
5. Substitua um saco de filtro de papel cheio (17) (para encomendar posteriormente, ver *Peças sobresselentes e acessórios*, Pág. 50).

Manutenção

O aparelho não necessita de manutenção.

Armazenamento

Armazenar sempre o aparelho e os acessórios:

- limpos
- secos
- protegidos do pó
- fora do alcance de crianças

Indicações

- O recipiente não é adequado para a conservação de substâncias líquidas. Após a aspiração de líquidos, esvazie o recipiente.

Preparar o aparelho para armazenamento (Fig. E)

1. Enrole o cabo de ligação à rede (9) no suporte (10) e prenda-o com o clipe para cabo (9a).
2. Insira os componentes do tubo de aspiração (12) no alojamento de acessórios nos pés (7).
3. Enrole a mangueira de aspiração (13) à volta do aparelho e insira a pega manual (14) em um dos dois alojamentos de acessórios posteriores (4).

4. Insira o componente seguinte no alojamento de acessórios (4) na cabeça do motor (1) e nos pés (7).

Eliminação/proteção do ambiente

O aparelho, os acessórios e a embalagem devem ser entregues no ecoponto respetivo.



Os aparelhos elétricos não devem ser eliminados no lixo doméstico.

O símbolo do contentor de lixo barrado com uma cruz significa que este produto não deve ser eliminado como resíduo municipal não seleccionado no fim da sua vida útil.

Diretiva 2012/19/UE relativa a Resíduos de Equipamentos Elétricos e Eletrónicos:

Os consumidores são legalmente obrigados a entregar os seus equipamentos elétricos e eletrónicos em fim de vida para que seja feita uma reciclagem sustentável dos mesmos. Desta forma é garantida uma reciclagem sustentável do ponto de vista ambiental e de economia dos recursos.

Dependendo da implementação no direito nacional podem existir as seguintes opções:

- a entrega num ponto de venda,
- a entrega num ecoponto oficial,
- a devolução ao fabricante ou distribuidor.

Estas premissas não se aplicam a acessórios e meios auxiliares sem componentes elétricos.

Localização de erros

A seguinte tabela ajuda-o a eliminar pequenas falhas:

Problema	Possível causa	Resolução da avaria
O aparelho não liga	Ligar/desligar (3) desativado	Verificar a posição Ligar/Desligar
	Ausência de tensão de rede	Verificar a tomada, o cabo de ligação à rede, ficha de ligação e o fusível, se necessário, solicitar a reparação a um electricista.
	Interruptor de ligar/desligar (3) avariado	Entre em contacto com o centro de assistência técnica.
	Escovas de carvão desgastadas	
Motor danificado		

Problema	Possível causa	Resolução da avaria
Capacidade de aspiração reduzida ou em falta	Mangueira de aspiração (13) ou bocais entupidos	Eliminar entupimentos e bloqueios
	Tubo de aspiração (12) não se encontra corretamente montado	Montar corretamente o tubo de aspiração
	Recipiente (6) aberto	<i>Desmontar e montar a cabeça do motor, Pág. 43</i>
	Recipiente (6) cheio	Esvaziar o recipiente (6)
	Filtro (15/16) cheio ou entupido	Esvaziar o filtro, limpar ou substituir
	Flutuador no cesto filtrante (21) na posição incorreta (p. ex. devido a movimentos bruscos)	Desligar o aparelho, para que o flutuador desça, e voltar a ligar
	Flutuador no cesto filtrante (21) com defeito	Entre em contacto com o centro de assistência técnica.
O flutuador fecha a abertura de aspiração	Flutuador no cesto filtrante (21) não se move	Libertar o flutuador
	Flutuador no cesto filtrante (21) com defeito	Entre em contacto com o centro de assistência técnica.
O pó e a sujidade são soprados para fora do aparelho	Filtro (15/16) não montado ou montado incorretamente	<i>Montar e desmontar o filtro e o saco de filtro, Pág. 43</i>

Assistência

Garantia

Cara cliente, caro cliente,
 Recebe 3 anos de garantia a partir da data de compra. Em caso de danos no produto, pode fazer valer os seus direitos legais junto da entidade vendedora. Estes direitos legais que lhe assistem não são, de forma alguma, restringidos pela nossa garantia.

Condições de garantia

O período de garantia começa a ser contabilizado à data de aquisição. Por favor, guarde o talão de compra original. Ele serve de comprovativo

da compra. Se, no período de três anos após a data de compra, o produto apresentar deficiências de material ou de fabrico, o produto será reparado ou substituído, de acordo com os nossos critérios, gratuitamente. Este serviço de garantia requer que, no prazo de três anos, o produto defeituoso e o comprovativo de compra (talão de compra) sejam apresentados juntamente com uma descrição, por escrito, dos defeitos em questão e de quando surgiram.

Se o defeito estiver coberto pela nossa garantia, recebe o produto reparado ou um produto novo. A reparação ou substituição do produto não sig-

nifica que a contagem do período de garantia recomeça.

Duração da garantia e reclamações ao abrigo da garantia

O período de garantia não é prolongado pela cobertura da garantia. O mesmo se aplica a peças substituídas e reparadas. Os danos e defeitos eventualmente já existentes aquando da compra devem ser notificados de imediato após a desembalagem do produto. Uma vez decorrido o período de garantia, todas as reparações têm um custo.

Âmbito da garantia

O produto foi produzido de acordo com normas de qualidade bastante rigorosas e devidamente testado antes do fornecimento.

A garantia cobre defeitos de material ou de fabrico. A garantia não cobre peças do produto que estejam sujeitas a desgaste normal, devendo estas ser consideradas como peças de desgaste (p. ex. Filtro) ou danos em peças quebráveis.

A garantia expira se o produto estiver danificado, ou tiver sido utilizado indevidamente, ou não tenha sido alvo de trabalhos de manutenção. Para uma utilização correta do produto devem ser rigorosamente cumpridas todas as instruções constantes do manual de instruções. As finalidades ou manipulações desaconselhadas no manual de instruções devem ser evitadas a todo o custo.

O produto destina-se exclusivamente à utilização privada e não à utilização comercial. Em caso de uso indevido ou abusivo, aplicação de força ou em caso de intervenções de livre iniciativa, não autorizadas pelo centro de assistência, a garantia expira.

Procedimento em caso de reclamação ao abrigo da garantia

Para garantir um rápido processamento do seu pedido, siga as seguintes indicações:

- Em caso de contacto, mantenha o seu talão de compra e a referência do artigo à mão (IAN 465627_2404) como comprovativo de compra.
- A referência do artigo consta da placa de características do produto, de uma gravura no produto, da folha de rosto o manual de instruções (em baixo, lado esquerdo) ou do autocolante na parte posterior ou inferior do produto.
- Em caso de ocorrência de falhas de funcionamento ou outros defeitos, contacte em primeiro lugar o departamento de assistência técnica **por telefone** ou através do nosso **formulário de contacto**, que encontra na *parkside-diy.com* categoria **Apoio ao Cliente**.
- Um produto considerado defeituoso pode, após marcação com a nossa assistência técnica, ser devolvido em conjunto com o comprovativo de compra (talão de compra) e indicação, por escrito, do defeito e data de ocorrência. O envio é livre de portes e deve ser efetuado para a nossa morada de assistência técnica. Para evitar problemas de receção e custos adicionais, utilize apenas a morada indicada. Certifique-se de que o envio não é de remessa livre, por item de volume, via expresso ou outro tipo de expedição especial. Devolva o produto com todos os acessórios adquiridos e certifique-se de que a embalagem de transporte é segura.

Assistência de reparação

Para reparações, **não abrangidas pela garantia**, queira dirigir-se ao centro de assistência. Pode obter um orçamento.

- Apenas processar aparelhos que tenham sido suficientemente embalados e franqueados.
Indicação: Não serão aceites aparelhos enviados sem franquia, ou envios, volumosos, enviados por correio expresso ou fretes especiais.
- Eliminamos gratuitamente os seus aparelhos devolvidos e defeituosos.
- Eliminamos gratuitamente os seus aparelhos devolvidos e defeituosos.

Service-Center



Assistência Portugal

Tel.: 800 849 131

Formulário de contacto em

parkside-diy.com

IAN 465627_2404

Importador

Tenha presente que a morada seguinte não é a morada da assistência técnica. Comece por contactar o centro de assistência técnica acima indicado.

Grizzly Tools GmbH & Co. KG

Stockstädter Str. 20

63762 Großostheim

ALEMANHA

www.grizzlytools.de

Peças sobresselentes e acessórios

Para mais informação sobre peças sobresselentes e acessórios, consultar www.grizzlytools.shop. Se ocorrerem problemas durante o seu processo de encomenda, contacte-nos por favor através da nossa loja online. Caso tenha mais dúvidas, consulte o *Service-Center*, Pág. 50

Pos. nº	Nome	N.º de encomenda
1	Cabeça do motor (EU)	72079468
6	Recipiente	91099211
12	Tube de aspiração (3 partes)	91099439
13	Mangueira de aspiração	91099209
15	Filtro de plástico expandido	91110108
16	Filtro de pano	30250135
17	Saco de filtro de papel, pacote de 5	30250132
18, 19	Bocal para limpeza de pisos, Bocal de encaixe	72800217
20	Bocal para juntas	91099005

Adicionalmente disponível

Nome	N.º de encomenda
Saco de filtro de poeiras finas, pacote de 5 (em velo de microfiltro de 2 camadas, branco)	30250111

Tradução do original da declaração de conformidade UE

Produto: **Aspirador seco/húmido**

Modelo: **PWD 20 C3**

Número da série: 000001 - 402000

O objeto da declaração acima descrito está em conformidade com a legislação de harmonização da União aplicável:

2014/35/EU • 2014/30/EU • 2011/65/EU & (EU) 2015/863

O objecto da declaração acima mencionada está em conformidade com a Directiva 2011/65/EU do Parlamento Europeu e do Conselho, de 8 de Junho de 2011, relativa à restrição do uso de determinadas substâncias perigosas em equipamentos eléctricos e electrónicos.

Para assegurar a conformidade, foram aplicadas as seguintes normas harmonizadas e normas e regulamentos nacionais:

**EN 60335-1:2012/A15:2021 • EN 60335-2-2:2010/A1:2013
EN 62233:2008 • EN IEC 55014-1:2021 • EN IEC 55014-2:2021
EN IEC 61000-3-2:2019/A1:2021
EN 61000-3-3:2013/A2:2021 • EN IEC 63000:2018**

Esta declaração de conformidade é emitida sob a exclusiva responsabilidade do fabricante:



Grizzly Tools GmbH & Co. KG
Stockstädter Str. 20
63762 Großostheim
ALEMANHA
22.11.2024

Christian Frank
Mandatário para documentação

Table of Contents

Introduction.....	52
Proper use.....	52
Scope of delivery/accessories.....	53
Overview.....	53
Description of functions.....	54
Symbols regarding the use of nozzles and filters.....	54
Technical data.....	54
Safety information.....	54
Meaning of the safety information.....	54
Pictograms and symbols.....	54
Safe initial start-up.....	55
Preparation.....	58
Control elements.....	58
Attaching and removing the motor head.....	58
Assembly.....	58
Attaching and removing the filter and filter bag.....	58
Attaching and removing the suction hose.....	59
Selecting a nozzle.....	59
Operation.....	60
Dry vacuuming.....	60
Wet vacuuming.....	60
Vacuuming fine dust.....	60
Blowing.....	60
Switching on and off.....	60
Cleaning, maintenance and storage.....	61
Cleaning.....	61
Maintenance.....	61
Storage.....	61
Disposal/environmental protection.....	61
Troubleshooting.....	62
Service.....	63
Guarantee.....	63
Repair service.....	64

Service Centre.....	65
Importer.....	65
Spare parts and accessories.....	65
Translation of the original EU declaration of conformity.....	66
Exploded view.....	87

Introduction

Congratulations on purchasing your new Wet & Dry Vacuum Cleaner (hereafter referred to as device or power tool).

You have chosen a high-quality device. This device was quality-tested and subjected to a final inspection during production, therefore ensuring proper functioning of your device.

In some cases, residual amounts of water may be present on or in the device or in hose lines. This is not a flaw or a defect and is no cause for concern.



The instruction manual forms part of this device. It contains important information on safety, use and disposal. Read the instruction manual carefully. Familiarise yourself with the controls and how to use the device correctly. Use the device only as described and for the stated fields of application. Store the instruction manual carefully and ensure that all documents are handed over in the event that the device is passed on to another user.

Proper use

This device is only intended for the following uses:

- Wet and dry vacuuming in residential applications, e.g. in the home, hobby room, car or garage
- as a blower

- Extracting water

The suction of flammable, explosive or hazardous substances is prohibited.

Any other use that is not expressly permitted in this instruction manual may pose a serious hazard to the user and result in damage to the device. The operator or user of the machine is responsible for any accidents or personal injury and/or material damage to third parties or their property. The machine is intended to be used by do-it-yourselfers. It was not designed for heavy commercial use. The warranty is void in the case of commercial use. The manufacturer is not liable for damage caused by improper use or incorrect operation.

Scope of delivery/ accessories

Unpack the device and check that everything is present.

Dispose of the packaging material properly.

- Motor head
- Container
- Suction tube (three-part)
- Textile filter (pre-assembled)
- Translation of the original instructions

The following parts are in the container on delivery:

- 5 × Foot (with castor and accessories holder)
- Suction hose
- Foam filter
- Paper filter bag
- Floor nozzle
- Insert attachment (Floor nozzle)
- Crevice nozzle

Overview



The illustrations for the device can be found on the front and back fold-out page.

- 1 Motor head
 - 2 Carrying handle
 - 3 On/Off switch
 - 4 4 × Accessories holder (Motor head)
 - 7 Suction connector
 - 6 Container
 - 7 5 × Foot (with castor and accessories holder)
 - 8 2 × Quick release lock
 - 9 Power cord
 - 9a Cable clip
 - 10 Holder (Power cord)
 - 11 Blowing port
- Accessories**
- 12 Suction tube (three-part)
 - 13 Suction hose
 - 13a Lock (Suction hose)
 - 14 Handle
- Filter**
- 15 Foam filter
 - 16 Textile filter
 - 17 Paper filter bag
- Nozzles**
- 18 Floor nozzle
 - 19 Insert attachment
 - 20 Crevice nozzle
- Fig. B**
- 21 Filter basket
- Fig. C**
- 22 Suction nozzle
 - 23 Sealing ring
 - 24 Connector

Description of functions

The appliance is equipped with a stainless steel container. The rollers provide good manoeuvrability of the appliance. When wet vacuuming, a float interrupts the suction air flow when the container is full. The appliance also features a blow function. Please refer to the descriptions below for information on how the operating elements work.

Symbols regarding the use of nozzles and filters



Nozzle to vacuum carpets.



Nozzle to vacuum smooth surfaces and hard floor surfaces.



Nozzle to vacuum dust and dirt from joints and cracks.



Filter to vacuum liquids.



Filter not suitable to vacuum liquids.



Filter to vacuum dry dirt from the house, garage and workshop.



Filter to vacuum fine dust e.g. stone dust or wood dust.

Technical data

Wet & Dry Vacuum Cleaner

.....PWD 20 C3

Rated voltage *U*

.....220–240 V~, 50/60 Hz

Rated output *P* 1300 W

Length Power cord 4 m

Protection class

..... II (double insulation)

Protection typeIPX4
 Weight (Including accessories)
≈4.7 kg
 Suction power 200 Air-Watt
 Container volume
 – gross 19.8 l
 – net 12 l

Safety information

This section deals with the basic safety instructions for using the device.

Meaning of the safety information

▲ DANGER! If you do not observe this safety instruction, an accident will occur. The result of which is severe bodily injury or death.

▲ WARNING! If you do not observe this safety instruction, an accident may occur. The result of which is likely severe bodily injury or death.

▲ CAUTION! If you do not observe this safety instruction, an accident will occur. The result of which is likely minor or moderate bodily injury.

NOTICE! If you do not observe this safety instruction, an accident will occur. The result of which is possible damage to property.

Pictograms and symbols

Symbols on the device



Read the instruction manual carefully. Familiarise yourself with the controls and how to use the device correctly.



For cold ash only*! There is a risk of fire if the suction material exceeds a temperature of 40 °C!



Protection class II (double insulation)



Waste electrical and electronic equipment (WEEE) must not be disposed of with domestic waste.

* “Cold ash” is ash that has cooled down for a sufficient amount of time and no longer contains any embers. This can be determined by combing the ashes with a metal tool before using the device. There will no longer be noticeable heat radiating from the cold ash.

Safe initial start-up



Attention! The following basic safety precautions must be observed while using electrical devices to protect against electric shock, injury and risk of fire:

General Information

- Read the instruction manual carefully. Familiarise yourself with the controls and how to use the device correctly.
- This device can be used by children aged 8 years and up as well as individuals with reduced physical, sensory or mental abilities or a lack of experience and know-

ledge if they are supervised or have been instructed in the safe use of the device and understand the resulting hazards. Children must never play with the device. Cleaning and user maintenance must not be carried out by children if they are not supervised.

- Note that the user is responsible for any accidents or risks to others and their property.
- Observe noise protection rules and other local regulations.

Preparation

- Prior to use, always check the power cord and extension cord for signs of damage or wear and tear. If the cord is damaged during use, it must be disconnected from the supply network immediately. **DO NOT TOUCH THE CABLE BEFORE IT HAS BEEN DISCONNECTED FROM THE POWER SUPPLY.** Do not use the device if the cord is damaged or worn.

- Ensure that the mains voltage and mains frequency match the specifications on the rating plate. Adaptation to the various mains frequencies is automatic.
- Connect the device only to a power outlet with a residual current circuit breaker (FI switch) of rated residual current no more than 30 mA.
- Connect the appliance to a power outlet with a fuse of at least 16 A.
- If the power cord of this device is damaged, it must be replaced by the manufacturer, their customer service or by a similarly qualified person in order to avoid hazards. contact the service centre.
- Make sure before use that the appliance is properly assembled and that the filters are in the correct position. Never perform vacuuming without a filter. The appliance could become damaged.

- Never use the device if there are children or animals nearby. People nearby must wear protective clothing.

Operation

- Pay attention, be aware of what you are doing and take the utmost care when working with the device. Do not use the device if you are tired or you are under the influence of drugs, alcohol or medication.
- Do not allow the vacuum to come into contact with people or animals.
- While in operation, never aim the suction hose and nozzles at yourself or other people; particularly not eyes or ears. There is a risk of injury.
- The nozzles and suction hose must not be at the same height as your head while working. There is a risk of injury.
- Do not vacuum hot, glowing, flammable, explosive or hazardous substances. These include hot ashes, petrol,

solvents, acids or alkalis amongst others. Risk of fire and injury.

- Make sure not to damage the power cord by pulling it over sharp edges, getting it trapped or by pulling on the cable.
- Never use the power cord to pull the plug out of the outlet or to pull the device. Protect the power cord from heat, oil and sharp edges.
- Never transport the device while the drive is running.
- Switch off the device and disconnect the plug from the power outlet. Make sure that all moving parts have come to a complete stop
 - when leaving the device,
 - before changing the accessories,
 - before removing obstructions or loosening blockages,
 - before checking the device, cleaning it or performing maintenance work on it.

- If the device starts to vibrate abnormally, an immediate check is required, :
 - Examine for loose parts and tighten these,
 - search for signs of damage,
 - replace damaged accessories. For repairs, contact the service centre.

Cleaning, maintenance and storage

- Allow the motor to cool down before storing the device for a longer period.
- Replace worn or damaged parts in the interests of safety. Use only original spare parts and accessories. Using externally produced parts results in the immediate loss of any warranty claim.
- The device may only be opened by an authorised electrician. Always contact our service centre for repairs.
- Switch the drive off, disconnect the device from

the power supply and allow the device to cool off if you want to clean, adjust, store the device or to exchange an accessory part.

- Handle the device with care and keep it clean.
- Store the device out of reach of children.

Preparation

▲ WARNING! Risk of injury due to unintentional start-up. Do not insert the plug into the outlet until the device is fully prepared for use.

Control elements

Familiarise yourself with the operating elements before using the device for the first time.

On/Off switch (3)

- Switching on: Move the On/Off switch (3) to the position “**I**” (ON).
- Switching off: Move the On/Off switch (3) to the position “**0**” (OFF).

Attaching and removing the motor head

Disassembling the motor head (Fig. A)

1. Unlock the quick-release locks (8) on the container (6).
2. Take the motor head (1) off.
Place the motor head (1) with the top facing downward.

Assembling the motor head (Fig. A)

1. Place the motor head (1) on the container (6). The On/Off switch (3) points to the suction port (7).

2. Lock the quick-release locks (8) on the container (6).

Assembly

State on delivery

- Motor head (pre-assembled)
- Textile filter (pre-assembled)
- 5 × Foot (with castor and accessories holder) (not assembled).

Assembling the feet (Fig. A)

1. Remove the motor head (1).
2. Place the container (6) on a solid surface with the bottom facing up.
3. Place the feet (7) in the holders on the bottom of the container.
You will hear the feet click into place.
4. Mount the motor head (1).

Attaching and removing the filter and filter bag

Overview

The appliance has the following filters and bags:

- **Textile filter (16)**
 - Dry vacuuming
 - Use an additional paper filter bag so that the textile filter does not clog up so quickly.
- **Foam filter (15)**
 - Wet vacuuming
- **Paper filter bag (17)**
 - Dry vacuuming
- **Fine dust filter bag**
 - Vacuuming fine dust
 - Available as accessories

Removing the textile filter (Fig. C)

1. Remove the motor head (1).
Place the motor head (1) with the top facing downward.
2. Remove the textile filter (16).

Installing the textile filter (Fig. C)

1. Remove the motor head (1).

- Place the motor head (1) with the top facing downward.
- 2. If necessary, remove the foam filter (15).
- 3. Pull the textile filter (16) fully over the filter basket (21).
- 4. Mount the motor head.

Installing the filter bag (Fig. C)

These instructions apply for the paper filter bag (17) and the fine dust filter bag (available as accessories).

- 1. Remove the motor head (1).
Place the motor head (1) with the top facing downward.
- 2. Pull the filter bag (17) inside the container (6) over the suction port (7). The sealing ring (23) on the filter bag opening must fully surround the connector (24) on the suction port.
- 3. Mount the motor head.

Removing the filter bag (Fig. C)

- 1. Remove the motor head (1).
Place the motor head (1) with the top facing downward.
- 2. You can remove the filter bag (17).
- 3. Mount the motor head.

Removing the foam filter (Fig. B)

- 1. Remove the motor head (1).
Place the motor head (1) with the top facing downward.
- 2. Carefully remove the foam filter (15).

Installing the foam filter (Fig. B)

Only insert a dry filter.

- 1. Remove the motor head (1).
Place the motor head (1) with the top facing downward.
- 2. Roll the foam filter (15) up a little bit.
- 3. Pull the foam filter over the filter basket (21).
- 4. Roll the foam filter so that it is smooth.

- 5. Mount the motor head.

Attaching and removing the suction hose

Attaching the suction hose (Fig. A/D)

- 1. Insert the thick end of the suction hose (13) with the lock (13a) into a port:
 - Suction: Suction connector (7) (on the container)
 - Blowing: Blowing port (11) (on the motor head)
 You will hear the lock click into place.

Removing the suction hose (Fig. A/D)

- 1. Press and hold the lock (13a) on the suction hose (13).
- 2. Pull the suction hose (13) out of the port.

Selecting a nozzle

Floor nozzle (18)

- *NOTICE!* Risk of damage! Sensitive surfaces can be scratched if working without the insert attachment.
- Wet and dry vacuuming of carpeted floors
- Removing stubborn dirt

Floor nozzle (18) with insert attachment (19)

- Wet and dry vacuuming of smooth surfaces and carpeted floors.
- Remove the insert attachment: Push the tabs on the right and left of the floor nozzle.

Crevice nozzle (20)

- Vacuuming joints, corners and radiators

Attaching and removing nozzles

The nozzles can easily be attached to and removed from the suction pipe (12) or the handle (14).

Operation

Dry vacuuming

Notes

- Never perform vacuuming without a filter!
- The paper filter bag is not suitable for vacuuming fine dust. To vacuum fine dust, you will need an additional fine dust filter bag (*Spare parts and accessories, p. 65*).

Permitted filters and nozzles

- **Filter**
 - Pleated filter (not included)
- **Filter bag**
 - Paper filter bag (Recommended)
 - Without
- **Nozzles**
 - All

Wet vacuuming

Notes

- Never perform vacuuming without a filter!
- When wet vacuuming, a float interrupts the suction air flow when the container (6) is full. Switch the appliance off and empty the container (6), see *Cleaning, p. 61*.
- Make sure that the suction nozzle is not completely in the water so that some air is always sucked in.
- The container is not suitable for storing liquids. Empty the container after wet vacuuming.
- When wet vacuuming, make sure that the vacuum cleaner is always higher than the water surface to be vacuumed. Otherwise, a siphon effect could occur.

Permitted filters and nozzles

- **Filter**
 - Foam filter (15)

- **Filter bag**
 - Without
- **Nozzles**
 - Floor nozzle (18)
 - Without

Vacuuming fine dust

Notes

- Never perform vacuuming without a filter!
- To vacuum fine dust, you will need an additional fine dust filter bag (*Spare parts and accessories, p. 65*).

Permitted filters and nozzles

- **Filter**
 - Pleated filter (not included)
- **Filter bag**
 - Fine dust filter bag (not included)
- **Nozzles**
 - All

Blowing

Preparing the blowing function (Fig. D)

1. Remove the filter and filter bag. See *Attaching and removing the filter and filter bag, p. 58*.
2. Insert the suction hose (13) into the blowing connector (11). See *Attaching and removing the suction hose, p. 59*.

Switching on and off

Preparation

1. Fully unwind the suction hose (13).
2. Prepare the device for the desired function: Filter, filter bag, suction hose, suction tube, nozzle
3. Insert the machine plug into a wall socket.

Switching on

1. Move the On/Off switch (3) to the position "I" (ON).

Switching off

1. Move the On/Off switch (3) to the position "0" (OFF).
2. Pull the device plug out of the wall outlet if you are leaving the device unattended or if you have finished working.

Cleaning, maintenance and storage

▲ WARNING! Electric shock! Risk of injury due to unintentional start-up. Protect yourself when performing maintenance or cleaning work. Switch off the device and disconnect the mains plug from the socket.

You should have any repair and maintenance work that is not described in these instructions carried out by our Service Centre. Only use original replacement parts.

Cleaning

Note

Risk of damage. Improper cleaning can damage the appliance. Do not spray down the appliance with water. Do not use any abrasive cleaning agents or solvents.

General cleaning

1. Empty the container (6).
2. Clean the container (6) with a damp cloth.
3. Tap out the textile filter (16). If needed, wash the textile filter with warm water and soap and let it dry.

4. Wash the foam filter (15) with warm water and soap and let it dry.
5. When full, replace the paper filter bag (17) (for reordering, see *Spare parts and accessories*, p. 65).

Maintenance

The device is maintenance free.

Storage

Always store the device and accessories:

- clean
- dry
- protected against dust
- out of the reach of children

Notes

- The container is not suitable for storing liquids. Empty the container after wet vacuuming.

Preparing the appliance for storage (Fig. E)

1. Wind up the power cord (9) on the holder (10) and secure it with the cable clip (9a).
2. Place the parts of the suction pipe (12) in the accessory holders on the feet (7).
3. Wind the suction hose (13) around the device and insert the handle (14) into one of the two rear accessory holders (4).
4. Insert the other accessories into the accessory holders (4) on the motor head (1) and the feet (7).

Disposal/ environmental protection

The device, accessories and packaging should be properly recycled.



Waste electrical and electronic equipment (WEE) must not be disposed of with domestic waste.

The symbol of the crossed-out wheeled bin means that this product must not be disposed of as unsorted municipal waste at the end of its useful life.

Directive 2012/19/EU on waste electrical and electronic equipment:

Consumers are legally obliged to recycle electrical and electronic equip-

ment in an environmentally sound manner at the end of its life. In this way, environmentally friendly and resource-saving recycling is ensured. Depending on the implementation in national law, you may have the following options:

- Return to a shop,
- Hand over to an official collection point,
- Return to the manufacturer/distributor.

This does not affect accessories enclosed with the old devices or tools without any electrical components.

Troubleshooting

The following table will assist you in fixing faults:

Problem	Possible cause	Error correction
Device does not start	On/Off switch (3) turned off	Check the position of the On/Off switch
	No mains power supply	Check the socket, mains connection cable, plug and fuse and have them repaired by a qualified electrician if necessary.
	On/Off switch (3) is broken	Contact the service centre.
	Worn out carbon brushes	
	Defective motor	

Problem	Possible cause	Error correction
Weak or no suction power/throughput	Suction hose (13) or nozzles blocked	Removing obstructions and blockages
	Suction pipe (12) not correctly assembled	Assemble the suction pipe properly
	Container (6) open	<i>Attaching and removing the motor head, p. 58</i>
	Container (6) full	Empty container (6)
	Filter (15/16) full or clogged	Empty, clean or replace the filter
	Float in filter basket (21) in incorrect position (e.g. due to jerky movements)	Turn off the device, the float will sink, then switch it back on
	Float in filter basket (21) defective	Contact the service centre.
Float does not close suction opening	Float in filter basket (21) not moving	Release float
	Float in filter basket (21) defective	Contact the service centre.
Dust or dirt is blown out of the device	Filter (15/16) not assembled or incorrectly assembled	<i>Attaching and removing the filter and filter bag, p. 58</i>

Service

Guarantee

Dear Customer,
 This product is provided with a 3 year guarantee from the date of purchase. In case of defects, you have statutory rights against the seller of the product. These statutory rights are not restricted by our guarantee presented below.

Terms of Guarantee

The guarantee period begins on the date of purchase. Please retain the original receipt. This document is required as proof of purchase. If a material or manufacturing defect occurs within three years of the date of purchase of this product, we will repair or replace – at our choice – the product for you free of charge. This guaran-

tee requires the defective product and proof of purchase to be presented within the three-year period with a brief written description of what constitutes the defect and when it occurred.

If the defect is covered by our guarantee, you will receive either the repaired product or a new product. No new guarantee period begins on repair or replacement of the product.

Guarantee Period and Statutory Claims for Defects

The guarantee period is not extended by the guarantee service. This also applies for replaced or repaired parts. Any damages and defects already present at the time of purchase must be reported immediately after unpacking. Repairs arising after

expiry of the guarantee period are chargeable.

Guarantee Cover

The product has been carefully produced in accordance with strict quality guidelines and conscientiously checked prior to delivery.

The guarantee applies for all material and manufacturing defects. This guarantee does not extend to cover product parts that are subject to normal wear and may therefore be considered as wearing parts (e.g. Filter) or to cover damage to breakable parts.

This guarantee shall be invalid if the product has been damaged, used incorrectly or not maintained. Precise adherence to all of the instructions specified in the operating manual is required for proper use of the product. Intended uses and actions against which the operating manual advises or warns must be categorically avoided.

The product is designed only for private and not commercial use. The guarantee will be invalidated in case of misuse or improper handling, use of force, or interventions not undertaken by our authorised service branch.

Processing in Case of Guarantee

To ensure efficient handling of your query, please follow the directions below:

- Please have the receipt and product number (IAN 465627_2404) ready as proof of purchase for all enquiries.
- Please refer for the product number to the type plate on the product, an engraving on the product, the title page of the operating instructions (bottom left) or

the sticker on the back or underside of the product.

- Should functional errors or other defects occur, please initially contact the service centre specified below by **telephone** or use the **contact form** available on parkside-diy.com in the category **Service**.
- After consultation with our customer service, a product recorded as defective can be sent postage paid to the service address communicated to you, with the proof of purchase (receipt) and specification of what constitutes the defect and when it occurred. In order to avoid acceptance problems and additional costs, please be sure to use only the address communicated to you. Ensure that the consignment is not sent carriage forward or by bulky goods, express or other special freight. Please send the appliance inc. all accessories supplied at the time of purchase and ensure adequate, safe transport packaging.

Repair service

For repairs **that are not covered by warranty**, contact the service centre. They will gladly create a cost estimate for you.

- We can only work on devices which are sent in properly packed and with postage paid.
Note: Please send your device cleaned and with an indication of the defect to the address named for the service centre.
- The following are not accepted: devices sent in without prepaid postage, sent as bulky goods, sent as an Express shipment, or devices sent as any other form of special freight.

- We will dispose of defective devices you ship to us free of charge.

Service Centre

GB **Service Great Britain**
 Tel.: 0800 051 8970
 Contact form on
parkside-diy.com
IAN 465627_2404

MT **Service Malta**
 Tel.: 800 65168
 Contact form on
parkside-diy.com
IAN 465627_2404

Importer

Please note that the address below is not a service address. Contact the service centre named above first.

Grizzly Tools GmbH & Co. KG
 Stockstädter Str. 20
 63762 Großostheim
 GERMANY
www.grizzlytools.de

Spare parts and accessories

You can get spare parts and accessories from www.grizzlytools.shop. If you have any problems with your order, contact us via our online shop. If you have any other questions, contact the *Service Centre*, p. 65

Pos. nr.	Name	Order No.
1	Motor head (EU)	72079468
6	Container	91099211
12	Suction tube (three-part)	91099439
13	Suction hose	91099209
15	Foam filter	91110108
16	Textile filter	30250135
17	Paper filter bag, pack of 5	30250132
18, 19	Floor nozzle, Insert attachment	72800217
20	Crevice nozzle	91099005

Optionally available

Name	Order No.
Fine dust filter bag, pack of 5 (2-layer micro filter fleece, white)	30250111

Translation of the original EU declaration of conformity

Product: **Wet & Dry Vacuum Cleaner**

Model: **PWD 20 C3**

Serial number: 000001 - 402000

The object of the declaration described above is in conformity with the relevant Union harmonisation legislation:

2014/35/EU • 2014/30/EU • 2011/65/EU & (EU) 2015/863

The object of the declaration described above is in conformity with Directive 2011/65/EU of the European Parliament and of the Council of 8 June 2011 on the restriction of the use of certain hazardous substances in electrical and electronic equipment.

To ensure conformity, the following harmonised standards and national standards and regulations have been applied:

**EN 60335-1:2012/A15:2021 • EN 60335-2-2:2010/A1:2013
EN 62233:2008 • EN IEC 55014-1:2021 • EN IEC 55014-2:2021
EN IEC 61000-3-2:2019/A1:2021
EN 61000-3-3:2013/A2:2021 • EN IEC 63000:2018**

This declaration of conformity is issued under the sole responsibility of the manufacturer:



Grizzly Tools GmbH & Co. KG
Stockstädter Str. 20
63762 Großostheim
GERMANY
22.11.2024

Christian Frank
Authorised representative of documentation

Inhaltsverzeichnis

Einleitung.....67
 Bestimmungsgemäße Verwendung..... 68
 Lieferumfang/Zubehör.....68
 Übersicht.....68
 Funktionsbeschreibung.....69
 Bildzeichen zum Einsatz von Düsen und Filtern..... 69
 Technische Daten.....69

Sicherheitshinweise..... 69
 Bedeutung der Sicherheitshinweise.....69
 Bildzeichen und Symbole.....70
 Sichere Inbetriebnahme..... 70

Vorbereitung..... 73
 Bedienteile.....73
 Motorkopf montieren und demontieren..... 74
 Montage.....74
 Filter und Filterbeutel montieren und demontieren..... 74
 Saugschlauch montieren und demontieren..... 75
 Düse auswählen..... 75

Betrieb..... 75
 Trockensaugen.....75
 Nass-Saugen.....76
 Feinstaub saugen.....76
 Blasen.....76
 Ein- und Ausschalten..... 76

Reinigung, Wartung und Lagerung..... 77
 Reinigung.....77
 Wartung.....77
 Lagerung.....77

Entsorgung/Umweltschutz..... 77
 Zusätzliche Entsorgungshinweise für Deutschland..... 78

Fehlersuche.....78

Service.....79
 Garantie.....79

Reparatur-Service..... 80
 Service-Center..... 81
 Importeur..... 81

Ersatzteile und Zubehör.....81
Original-EU-Konformitätserklärung..... 82
Explosionszeichnung..... 87

Einleitung

Herzlichen Glückwunsch zum Kauf Ihres neuen Nass-/Trockensaugers (nachfolgend Gerät oder Elektrowerkzeug genannt).

Sie haben sich damit für ein hochwertiges Gerät entschieden. Dieses Gerät wurde während der Produktion auf Qualität geprüft und einer Endkontrolle unterzogen. Die Funktionsfähigkeit Ihres Gerätes ist somit sichergestellt.

Es ist nicht auszuschließen, dass sich in Einzelfällen am oder im Gerät bzw. in Schlauchleitungen Restmengen von Wasser befinden. Dies ist kein Mangel oder Defekt und kein Grund zur Besorgnis.



Die Betriebsanleitung ist Bestandteil dieses Geräts. Sie enthält wichtige Hinweise für Sicherheit, Gebrauch und Entsorgung. Lesen Sie die Betriebsanleitung sorgfältig. Machen Sie sich mit den Bedienteilen und dem richtigen Gebrauch des Gerätes vertraut. Benutzen Sie das Gerät nur wie beschrieben und für die angegebenen Einsatzbereiche. Bewahren Sie die Betriebsanleitung gut auf und händigen Sie alle Unterlagen bei Weitergabe des Geräts an Dritte mit aus.

Bestimmungsgemäße Verwendung

Das Gerät ist ausschließlich für folgende Verwendungen bestimmt:

- Nass- und Trockensaugen im häuslichen Bereich wie z. B. im Haushalt, im Hobbyraum, im Auto oder in der Garage
- als Gebläse
- Absaugen von Wasser

Das Aufsaugen von brennbaren, explosiven oder gesundheitsgefährdenden Stoffen ist verboten.

Jede andere Verwendung, die in dieser Betriebsanleitung nicht ausdrücklich zugelassen wird, kann eine ernsthafte Gefahr für den Benutzer darstellen und zu Schäden am Gerät führen. Der Bediener oder Nutzer des Geräts ist für Unfälle oder Schäden an anderen Menschen oder deren Eigentum verantwortlich. Das Gerät ist für den Einsatz im Heimwerkerbereich bestimmt. Es wurde nicht für den gewerblichen Dauereinsatz konzipiert. Bei gewerblichem Einsatz erlischt die Garantie. Der Hersteller haftet nicht für Schäden, die durch bestimmungswidrige Verwendung oder falsche Bedienung verursacht wurden.

Lieferumfang/Zubehör

Packen Sie das Gerät aus und überprüfen Sie den Lieferumfang. Entsorgen Sie das Verpackungsmaterial ordnungsgemäß.

- Motorkopf
- Behälter
- Saugrohr (dreiteilig)
- Textilfilter (vormontiert)
- Originalbetriebsanleitung

Folgende Teile befinden sich bei Auslieferung im Behälter:

- 5 x Fuß (mit Lenkrolle und Zubehöraufnahme)

- Saugschlauch
- Schaumstofffilter
- Papierfilterbeutel
- Bodendüse
- Steckaufsatz (Bodendüse)
- Fugendüse

Übersicht



Die Abbildungen des Geräts finden Sie auf der vorderen und hinteren Ausklappseite.

- 1 Motorkopf
 - 2 Tragegriff
 - 3 Ein-/Ausschalter
 - 4 4 x Zubehöralter (Motorkopf)
 - 7 Anschluss Saugen
 - 6 Behälter
 - 7 5 x Fuß (mit Lenkrolle und Zubehöraufnahme)
 - 8 2 x Schnellverschluss
 - 9 Netzanschlussleitung
 - 9a Kabelclip
 - 10 Halter (Netzanschlussleitung)
 - 11 Anschluss Blasen
- Zubehör**
- 12 Saugrohr (dreiteilig)
 - 13 Saugschlauch
 - 13a Verriegelung (Saugschlauch)
 - 14 Handgriff
- Filter**
- 15 Schaumstofffilter
 - 16 Textilfilter
 - 17 Papierfilterbeutel
- Düsen**
- 18 Bodendüse
 - 19 Steckaufsatz
 - 20 Fugendüse

Abb. B

- 21 Filterkorb

Abb. C

- 22 Absaugstutzen
- 23 Dichtungsring
- 24 Steg

Funktionsbeschreibung

Das Gerät ist mit einem Edelstahlbehälter ausgestattet. Die Rollen erlauben eine große Wendigkeit des Gerätes. Beim Nass-Saugen unterbricht ein Schwimmer den Saug-Luftstrom, wenn der Behälter voll ist. Zusätzlich besitzt das Gerät eine Blasfunktion. Die Funktion der Bedienteile entnehmen Sie bitte den nachfolgenden Beschreibungen.

Bildzeichen zum Einsatz von Düsen und Filtern



Düse zum Saugen von Teppichen.



Düse zum Saugen von glatten Flächen und Hartböden.



Düse zum Saugen von Staub und Schmutz aus Fugen und Ritzen.



Filter zum Aufsaugen von Flüssigkeiten.



Filter nicht zum Aufsaugen von Flüssigkeiten geeignet.



Filter zum Aufsaugen von trockenem Schmutz aus Haushalt, Garage und Werkstatt.



Filter zum Aufsaugen von Feinstaub wie z. B. Stein- und Holzstaub.

Technische Daten

Nass-/TrockensaugerPWD 20 C3

Bemessungsspannung *U*
220-240 V~, 50/60 Hz
 Bemessungsleistung *P*1300 W
 Länge Netzanschlussleitung 4 m
 Schutzklasse □ II (Doppelisolierung)
 SchutzartIPX4
 Gewicht (einschließlich Zubehör)
≈4,7 kg
 Saugleistung200 Air-Watt
 Behältervolumen
 – brutto 19,8 l
 – netto 12 l

Sicherheitshinweise

Dieser Abschnitt behandelt die grundlegenden Sicherheitshinweise beim Gebrauch des Geräts.

Bedeutung der Sicherheitshinweise

▲ GEFAHR! Wenn Sie diesen Sicherheitshinweis nicht befolgen, tritt ein Unfall ein. Die Folge ist schwere Körperverletzung oder Tod.

▲ WARNUNG! Wenn Sie diesen Sicherheitshinweis nicht befolgen, tritt möglicherweise ein Unfall ein. Die Folge ist möglicherweise schwere Körperverletzung oder Tod.

▲ VORSICHT! Wenn Sie diesen Sicherheitshinweis nicht befolgen, tritt ein Unfall ein. Die Folge ist möglicherweise leichte oder mittelschwere Körperverletzung.

HINWEIS! Wenn Sie diesen Sicherheitshinweis nicht befolgen, tritt ein Unfall ein. Die Folge ist möglicherweise ein Sachschaden.

Bildzeichen und Symbole

Bildzeichen auf dem Gerät



Lesen Sie die Betriebsanleitung sorgfältig. Machen Sie sich mit den Bedienteilen und dem richtigen Gebrauch des Gerätes vertraut.



Nur für kalte Asche*! Es besteht Brandgefahr, wenn das Sauggut eine Temperatur von 40 °C überschreitet!



Schutzklasse II (Doppelisolierung)



Elektrogeräte gehören nicht in den Hausmüll.

* „Kalte Asche“ ist Asche, die ausreichend lange erkaltet ist und keine Glutnester mehr enthält. Dies kann festgestellt werden, indem die Asche mit einem metallenen Hilfsmittel durchkämmt wird, bevor das Gerät zum Einsatz kommt. Von der kalten Asche geht keine wahrnehmbare Wärmestrahlung mehr aus.

Sichere Inbetriebnahme



Achtung! Beim Gebrauch von Elektrogeräten sind zum Schutz gegen elektrischen Schlag, Verletzungs- und Brandgefahr folgende grundsätzliche Sicherheitsmaßnahmen zu beachten:

Allgemeine Hinweise

- Lesen Sie die Betriebsanleitung sorgfältig. Machen Sie sich mit den Bedienteilen und dem richtigen Gebrauch des Gerätes vertraut.
- Dieses Gerät kann von Kindern ab 8 Jahren und darüber sowie von Personen mit verringerten physischen, sensorischen oder mentalen Fähigkeiten oder Mangel an Erfahrung und Wissen benutzt werden, wenn sie beaufsichtigt oder bezüglich des sicheren Gebrauchs des Gerätes unterwiesen wurden und die daraus resultierenden Gefahren verstehen. Kinder dürfen nicht mit dem Gerät spielen. Reinigung und Benutzer-Wartung dürfen nicht von Kindern ohne Beaufsichtigung durchgeführt werden.
- Es ist zu beachten, dass der Benutzer selbst für Unfälle oder Gefährdungen gegenüber anderen Personen oder deren Besitz verantwortlich ist.

- Beachten Sie den Lärm-schutz und örtliche Vor-schriften.

Vorbereitung

- Prüfen Sie vor dem Ge-brauch immer Anschluss- und Verlängerungslei-tung auf Anzeichen von Beschädigung oder Al-terung. Falls die Leitung während der Benutzung beschädigt wird, muss Sie sofort vom Versor-gungsnetz getrennt wer-den, **BERÜHREN SIE DIE LEITUNG NICHT, BE-VOR SIE VOM NETZ GE-TRENNT IST**. Benutzen Sie das Gerät nicht, wenn die Leitung beschädigt oder abgenutzt ist.
- Achten Sie darauf, dass Netzspannung und Netz-frequenz mit den Anga-ben des Typenschildes übereinstimmen. Die An-passung an die verschie-denen Netzfrequenzen erfolgt automatisch.
- Schließen Sie das Gerät nur an eine Steckdose mit Fehlerstrom-Schutz-einrichtung (FI-Schalter) mit einem Bemessungs- fehlerstrom von nicht mehr als 30 mA an.
- Schließen Sie das Gerät an eine Steckdose an, die mit mindestens 16 A ab-gesichert ist.
- Wenn die Netzanschluss-leitung dieses Geräts be-schädigt wird, muss sie durch den Hersteller, sei-nen Kundendienst oder eine ähnlich qualifizierte Person ersetzt werden, um Gefährdungen zu ver-meiden. Wenden Sie sich an das Service-Center.
- Prüfen Sie immer vor Ge-brauch des Geräts, ob das Gerät korrekt zusam-mengebaut ist und die Filter in der richtigen Po-sition sind. Saugen Sie niemals ohne Filter. Das Gerät könnte beschädigt werden.
- Betreiben Sie das Ge-rät niemals, wenn Kin-der oder Tiere in der Nä-he sind. Personen in der Nähe müssen Schutzklei-dung tragen.

Betrieb

- Seien Sie aufmerksam, achten Sie darauf, was

- Sie tun, und gehen Sie mit Vernunft an die Arbeit mit dem Gerät. Benutzen Sie das Gerät nicht, wenn Sie müde sind oder unter Einfluss von Drogen, Alkohol oder Medikamenten stehen.
- Menschen und Tiere dürfen mit dem Gerät nicht abgesaugt werden.
 - Richten Sie Saugschlauch und Düsen während des Betriebs keinesfalls auf sich selbst oder andere Personen, insbesondere nicht auf Augen und Ohren. Es besteht Verletzungsgefahr.
 - Düsen und Saugrohr dürfen beim Arbeiten nicht in Kopfhöhe kommen. Es besteht Verletzungsgefahr.
 - Saugen Sie keine heißen, glühenden, brennbaren, explosiven oder gesundheitsgefährdenden Stoffe auf. Dazu zählen unter anderem heiße Asche, Benzin, Lösungsmittel, Säuren oder Laugen. Es besteht Brand- und Verletzungsgefahr.
 - Achten Sie darauf, dass die Netzanschlussleitung nicht durch Ziehen über scharfe Kanten, Einklemmen oder Ziehen am Kabel beschädigt wird.
 - Benutzen Sie die Netzanschlussleitung nicht, um den Anschlussstecker aus der Steckdose zu ziehen oder um das Gerät zu ziehen. Schützen Sie die Netzanschlussleitung vor Hitze, Öl und scharfen Kanten.
 - Transportieren Sie niemals das Gerät, während der Antrieb läuft.
 - Schalten Sie das Gerät aus und ziehen Sie den Anschlussstecker aus der Steckdose. Vergewissern Sie sich, dass alle sich bewegenden Teile zum vollständigen Stillstand gekommen sind
 - wann immer Sie das Gerät verlassen,
 - bevor Sie Zubehör wechseln,
 - bevor Sie Blockierungen entfernen oder Verstopfungen beseitigen,
 - bevor Sie das Gerät überprüfen, reinigen

oder Arbeiten an ihm durchführen.

- Falls das Gerät anfängt, ungewöhnlich stark zu vibrieren, ist eine sofortige Überprüfung erforderlich:
 - untersuchen Sie auf lose Teile und befestigen Sie diese,
 - suchen Sie nach Beschädigungen,
 - tauschen Sie beschädigtes Zubehör. Für Reparaturen wenden Sie sich an das Service-Center.

Reinigung, Wartung und Lagerung

- Lassen Sie den Motor abkühlen, bevor Sie das Gerät für längere Zeit abstellen.
- Ersetzen Sie aus Sicherheitsgründen abgenutzte oder beschädigte Teile. Verwenden Sie ausschließlich Original-Ersatzteile und -Zubehör. Der Einsatz von Fremtteilen führt zum sofortigen Verlust des Garantieanspruchs.
- Das Öffnen des Gerätes ist nur von einer au-

torisierten Elektrofachkraft auszuführen. Wenden Sie sich für Reparaturen immer an unser Service-Center.

- Schalten Sie den Antrieb ab, trennen Sie das Gerät von der Stromversorgung und lassen Sie das Gerät abkühlen, wenn das Gerät zur Reinigung, Einstellung, Lagerung oder zum Austausch eines Zubehörs angehalten ist.
- Behandeln Sie das Gerät mit Sorgfalt und halten Sie es sauber.
- Bewahren Sie das Gerät unzugänglich für Kinder auf.

Vorbereitung

▲ WARNUNG! Verletzungsgefahr durch ungewollt anlaufendes Gerät. Stecken Sie den Anschlussstecker erst dann in die Steckdose, wenn das Gerät vollständig für den Einsatz vorbereitet ist.

Bedienteile

Lernen Sie vor dem ersten Betrieb des Geräts die Bedienteile kennen.

Ein-/Ausschalter (3)

- Einschalten: Bringen Sie den Ein-/Ausschalter (3) in Stellung „I“ (EIN).
- Ausschalten: Bringen Sie den Ein-/Ausschalter (3) in Stellung „0“ (AUS).

Motorkopf montieren und demontieren

Motorkopf demontieren (Abb. A)

1. Entriegeln Sie die Schnellverschlüsse (8) am Behälter (6).
2. Nehmen Sie den Motorkopf (1) ab. Legen Sie den Motorkopf (1) mit der Oberseite nach unten ab.

Motorkopf montieren (Abb. A)

1. Setzen Sie den Motorkopf (1) auf den Behälter (6). Der Ein-/Aus-schalter (3) zeigt zum Anschluss Saugen (7).
2. Verriegeln Sie die Schnellverschlüsse (8) am Behälter (6).

Montage

Lieferzustand

- Motorkopf (vormontiert)
- Textilfilter (vormontiert)
- 5 x Fuß (mit Lenkrolle und Zube-höraufnahme) (nicht montiert).

FüÙe montieren (Abb. A)

1. Demontieren Sie den Motorkopf (1).
2. Legen Sie den Behälter (6) mit der Unterseite nach oben auf eine feste Unterlage.
3. Setzen Sie die FüÙe (7) in die Aufnahmen an der Unterseite des Behälters. Die FüÙe rasten hörbar ein.
4. Montieren Sie den Motorkopf (1).

Filter und Filterbeutel montieren und demontieren

Übersicht

Das Gerät hat folgende Filter und Beutel:

- **Textilfilter (16)**
 - Trockensaugen
 - Verwenden Sie zusätzlich einen Papierfilterbeutel, damit sich der

Textilfilter nicht so schnell zu-setzt.

- **Schaumstofffilter (15)**
 - Nass-Saugen
- **Papierfilterbeutel (17)**
 - Trockensaugen
- **Feinstaub-Filterbeutel**
 - Feinstaub saugen
 - als Zubehör erhältlich

Textilfilter demontieren (Abb. C)

1. Demontieren Sie den Motorkopf (1). Legen Sie den Motorkopf (1) mit der Oberseite nach unten ab.
2. Entfernen Sie den Textilfilter (16).

Textilfilter montieren (Abb. C)

1. Demontieren Sie den Motorkopf (1). Legen Sie den Motorkopf (1) mit der Oberseite nach unten ab.
2. Demontieren Sie gegebenenfalls den Schaumstofffilter (15).
3. Stülpen Sie den Textilfilter (16) vollständig über den Filterkorb (21).
4. Montieren Sie den Motorkopf.

Filterbeutel montieren (Abb. C)

Die Anleitung gilt für den Papierfilterbeutel (17) und den Feinstaub-Filterbeutel (als Zubehör erhältlich).

1. Demontieren Sie den Motorkopf (1). Legen Sie den Motorkopf (1) mit der Oberseite nach unten ab.
2. Stülpen Sie den Filterbeutel (17) innerhalb des Behälters (6) über den Anschluss Saugen (7). Der Dichtungsring (23) an der Öffnung des Filterbeutels muss den Steg (24) am Anschluss Saugen vollständig umschließen.
3. Montieren Sie den Motorkopf.

Filterbeutel demontieren (Abb. C)

1. Demontieren Sie den Motorkopf (1).
Legen Sie den Motorkopf (1) mit der Oberseite nach unten ab.
2. Sie können den Filterbeutel (17) herausnehmen.
3. Montieren Sie den Motorkopf.

Schaumstofffilter demontieren (Abb. B)

1. Demontieren Sie den Motorkopf (1).
Legen Sie den Motorkopf (1) mit der Oberseite nach unten ab.
2. Entfernen Sie vorsichtig den Schaumstofffilter (15).

Schaumstofffilter montieren (Abb. B)

Setzen Sie nur einen trockenen Filter ein.

1. Demontieren Sie den Motorkopf (1).
Legen Sie den Motorkopf (1) mit der Oberseite nach unten ab.
2. Rollen Sie den Schaumstofffilter (15) ein kleines Stück auf.
3. Ziehen Sie den Schaumstofffilter über den Filterkorb (21).
4. Rollen Sie den Schaumstofffilter glatt.
5. Montieren Sie den Motorkopf.

Saugschlauch montieren und demontieren**Saugschlauch montieren (Abb. A/D)**

1. Stecken Sie das dicke Ende des Saugschlauchs (13) mit der Verriegelung (13a) in einen Anschluss:
 - Saugen: Anschluss Saugen (7) (am Behälter)
 - Blasen: Anschluss Blasen (11) (am Motorkopf)
 Die Verriegelung rastet hörbar ein.

Saugschlauch demontieren (Abb. A/D)

1. Drücken und halten Sie die Verriegelung (13a) am Saugschlauch (13).
2. Ziehen Sie den Saugschlauch (13) aus dem Anschluss.

Düse auswählen**Bodendüse (18)**

- **HINWEIS!** Beschädigungsgefahr! Empfindliche Oberflächen können beim Arbeiten ohne Steckaufsatz zerkratzt werden können.
- Nass- und Trockensaugen von Teppichböden
- Entfernen von hartnäckigem Schmutz

Bodendüse (18) mit Steckaufsatz (19)

- Nass- und Trockensaugen von glatten Flächen und Teppichböden.
- Steckaufsatz demontieren: Drücken Sie die Laschen rechts und links an der Bodendüse.

Fugendüse (20)

- Saugen von Fugen, Ecken und Heizkörpern

Düse montieren und demontieren

Die Düsen lassen sich einfach auf das Saugrohr (12) oder den Handgriff (14) aufsetzen und abnehmen.

Betrieb**Trockensaugen****Hinweise**

- Saugen Sie nie ohne Filter!
- Der Papierfilterbeutel ist zum Saugen von Feinstaub nicht geeignet. Zum Saugen von Feinstaub benötigen Sie zusätzlich einen Feinstaub-Filterbeutel (*Ersatzteile und Zubehör, S. 81*).

Erlaubte Filter und Düsen

- **Filter**
 - Faltenfilter (nicht mitgeliefert)
- **Filterbeutel**
 - Papierfilterbeutel (empfohlen)
 - ohne
- **Düsen**
 - alle

Nass-Saugen

Hinweise

- Saugen Sie nie ohne Filter!
- Beim Nass-Saugen unterbricht ein Schwimmer den Saug-Luftstrom, wenn der Behälter (6) voll ist. Schalten Sie das Gerät ab und leeren Sie den Behälter (6), siehe *Reinigung*, S. 77.
- Achten Sie darauf, dass die Saugdüse nicht vollständig im Wasser ist, damit immer etwas Luft angesaugt wird.
- Der Behälter eignet sich nicht zur Aufbewahrung von Flüssigkeiten. Leeren Sie nach dem Nass-Saugen den Behälter.
- Beachten Sie beim Nass-Saugen, dass der Sauger immer höher als die abzusaugende Wasseroberfläche stehen muss. Andernfalls könnte ein Siphon Effekt entstehen.

Erlaubte Filter und Düsen

- **Filter**
 - Schaumstofffilter (15)
- **Filterbeutel**
 - ohne
- **Düsen**
 - Bodendüse (18)
 - ohne

Feinstaub saugen

Hinweise

- Saugen Sie nie ohne Filter!

- Zum Saugen von Feinstaub benötigen Sie zusätzlich einen Feinstaub-Filterbeutel (*Ersatzteile und Zubehör*, S. 81).

Erlaubte Filter und Düsen

- **Filter**
 - Faltenfilter (nicht mitgeliefert)
- **Filterbeutel**
 - Feinstaub-Filterbeutel (nicht mitgeliefert)
- **Düsen**
 - alle

Blasen

Blasfunktion vorbereiten (Abb. D)

1. Entfernen Sie Filter und Filterbeutel.
Siehe Filter und Filterbeutel montieren und demontieren, S. 74.
2. Stecken Sie den Saugschlauch (13) in den Anschluss Blasen (11).
siehe Saugschlauch montieren und demontieren, S. 75.

Ein- und Ausschalten

Vorbereitung

1. Wickeln Sie den Saugschlauch (13) vollständig ab.
2. Bereiten Sie das Gerät für die gewünschte Funktion vor: Filter, Filterbeutel, Saugschlauch, Saugrohr, Düse
3. Stecken Sie den Anschlussstecker des Geräts in eine Steckdose.

Einschalten

1. Bringen Sie den Ein-/Ausschalter (3) in Stellung „I“ (EIN).

Ausschalten

1. Bringen Sie den Ein-/Ausschalter (3) in Stellung „0“ (AUS).
2. Ziehen Sie den Anschlussstecker des Geräts aus der Steckdose, wenn Sie das Gerät unbeaufsichtigt lassen.

tigt lassen oder mit der Arbeit fertig sind.

Reinigung, Wartung und Lagerung

▲ WARNUNG! Elektrischer Schlag! Verletzungsgefahr durch ungewollt anlaufendes Gerät. Schützen Sie sich bei Wartungs- und Reinigungsarbeiten. Schalten Sie das Gerät aus und ziehen Sie den Anschlussstecker aus der Steckdose. Lassen Sie Instandsetzungsarbeiten und Wartungsarbeiten, die nicht in dieser Anleitung beschrieben sind, von unserem Service-Center durchführen. Verwenden Sie nur Original-Ersatzteile.

Reinigung

Hinweis

Beschädigungsgefahr. Nicht sachgemäße Reinigung kann das Gerät beschädigen. Spritzen Sie das Gerät nicht mit Wasser ab. Verwenden Sie keine scharfen Reinigungs- bzw. Lösungsmittel.

Allgemeine Reinigung

1. Leeren Sie den Behälter (6).
2. Reinigen Sie den Behälter (6) mit einem feuchten Lappen.
3. Klopfen Sie den Textilfilter (16) aus. Waschen Sie den Textilfilter ggf. mit lauwarmem Wasser und Seife und lassen Sie ihn trocknen.
4. Waschen Sie den Schaumstofffilter (15) mit lauwarmem Wasser und Seife aus und lassen Sie ihn trocknen.
5. Tauschen Sie einen vollen Papierfilterbeutel (17) (Nachbestellung siehe *Ersatzteile und Zubehör*, S. 81).

Wartung

Das Gerät ist wartungsfrei.

Lagerung

Lagern Sie Gerät und Zubehör stets:

- sauber
- trocken
- staubgeschützt
- außerhalb der Reichweite von Kindern

Hinweise

- Der Behälter eignet sich nicht zur Aufbewahrung von Flüssigkeiten. Leeren Sie nach dem Nass-Saugen den Behälter.

Gerät für die Lagerung vorbereiten (Abb. E)

1. Wickeln Sie die Netzanschlussleitung (9) am Halter (10) auf und sichern Sie sie mit dem Kabelclip (9a).
2. Stecken Sie die Teile des Saugrohrs (12) in die Zubehöraufnahme an den Füßen (7).
3. Wickeln Sie den Saugschlauch (13) um das Gerät und stecken Sie den Handgriff (14) in eine der beiden hinteren Zubehörhalter (4).
4. Stecken Sie das weitere Zubehör in die Zubehörhalter (4) am Motorkopf (1) und den Füßen (7).

Entsorgung/ Umweltschutz

Führen Sie Gerät, Zubehör und Verpackung einer umweltgerechten Wiederverwertung zu.



Elektrogeräte gehören nicht in den Hausmüll.

Das Symbol der durchgestrichenen Mülltonne bedeutet, dass die-

ses Elektro- bzw. Elektronikgerät am Ende seiner Lebensdauer nicht im Hausmüll entsorgt werden darf, sondern vom Endnutzer einer getrennten Sammlung zugeführt werden muss.

Richtlinie 2012/19/EU über Elektro- und Elektronik-Altgeräte:

Verbraucher sind gesetzlich dazu verpflichtet, Elektro- und Elektronikgeräte am Ende ihrer Lebensdauer einer umweltgerechten Wiederverwertung zuzuführen. Auf diese Weise wird eine umwelt- und ressourcenschonende Verwertung sichergestellt. Je nach Umsetzung in nationales Recht können Sie folgende Möglichkeiten haben:

- an einer Verkaufsstelle zurückgeben,
- an einer offiziellen Sammelstelle abgeben,
- an den Hersteller/Inverkehrbringer zurücksenden.

Nicht betroffen sind den Altgeräten beigefügte Zubehörteile und Hilfsmittel ohne Elektrobestandteile.

Zusätzliche Entsorgungshinweise für Deutschland

Das Gerät ist bei eingerichteten Sammelstellen, Wertstoffhöfen oder Entsorgungsbetrieben abzugeben. Zudem sind Vertreiber von Elektro- und Elektronikgeräten sowie Vertreiber von Lebensmitteln zur Rücknahme verpflichtet. LIDL bietet Ihnen Rückgabemöglichkeiten direkt in den Filialen und Märkten an. Rückgabe und Entsorgung sind für Sie kostenfrei.

Beim Kauf eines Neugerätes haben Sie das Recht, ein entsprechendes Altgerät unentgeltlich zurückzugeben. Zusätzlich haben Sie die Möglichkeit, unabhängig vom Kauf eines Neugerätes, unentgeltlich (bis zu drei) Altgeräte abzugeben, die in keiner Abmessung größer als 25 cm sind.

Bitte entnehmen Sie vor der Rückgabe Batterien oder Akkumulatoren, sowie Lampen, die zerstörungsfrei entnommen werden können und führen diese einer separaten Sammlung zu.

Fehlersuche

Die folgende Tabelle hilft Ihnen kleine Störungen zu beseitigen:

Problem	Mögliche Ursache	Fehlerbehebung
Gerät startet nicht	Ein-/Ausschalter (3) ausgeschaltet	Position des Ein-/Ausschalters überprüfen
	Netzspannung fehlt	Steckdose, Netzanschlussleitung, Anschlussstecker, Sicherung prüfen, ggf. Reparatur durch Elektrofachmann.
	Ein-/Ausschalter (3) defekt	Wenden Sie sich an das Service-Center.
	Kohlebürsten abgenutzt	
	Motor defekt	

Problem	Mögliche Ursache	Fehlerbehebung
Geringe oder fehlende Saugleistung	Saugschlauch (13) oder Düsen verstopft	Verstopfungen und Blockierungen beseitigen
	Saugrohr (12) nicht korrekt zusammengesetzt	Saugrohr richtig zusammensetzen
	Behälter (6) offen	<i>Motorkopf montieren und demontieren, S. 74</i>
	Behälter (6) voll	Behälter (6) leeren
	Filter (15/16) voll oder zugesetzt	Filter leeren, reinigen oder ersetzen
	Schwimmer im Filterkorb (21) in falscher Position (z. B. durch ruckartige Bewegungen)	Gerät ausschalten, damit sich der Schwimmer senkt, danach wieder einschalten
	Schwimmer im Filterkorb (21) defekt	Wenden Sie sich an das Service-Center.
Schwimmer verschleißt die Saugöffnung nicht	Schwimmer im Filterkorb (21) bewegt sich nicht	Schwimmer freimachen
	Schwimmer im Filterkorb (21) defekt	Wenden Sie sich an das Service-Center.
Staub oder Schmutz wird aus dem Gerät geblasen	Filter (15/16) nicht oder nicht korrekt montiert	<i>Filter und Filterbeutel montieren und demontieren, S. 74</i>

Service

Garantie

Sehr geehrte Kundin, sehr geehrter Kunde,

Sie erhalten auf dieses Produkt 3 Jahre Garantie ab Kaufdatum. Im Falle von Mängeln dieses Produkts stehen Ihnen gegen den Verkäufer des Produkts gesetzliche Rechte zu. Diese gesetzlichen Rechte werden durch unsere im Folgenden dargestellte Garantie nicht eingeschränkt.

Garantiebedingungen

Die Garantiefrist beginnt mit dem Kaufdatum. Bitte bewahren Sie den Original-Kassenbon gut auf. Diese Unterlage wird als Nachweis für den Kauf benötigt. Tritt innerhalb von drei Jahren ab dem Kaufdatum dieses

Produkts ein Material- oder Fabrikationsfehler auf, wird das Produkt von uns – nach unserer Wahl – für Sie kostenlos repariert oder ersetzt. Diese Garantieleistung setzt voraus, dass innerhalb der Drei-Jahres-Frist das defekte Produkt und der Kaufbeleg (Kassenbon) vorgelegt und schriftlich kurz beschrieben wird, worin der Mangel besteht und wann er aufgetreten ist.

Wenn der Defekt von unserer Garantie gedeckt ist, erhalten Sie das reparierte oder ein neues Produkt zurück. Mit Reparatur oder Austausch des Produkts beginnt kein neuer Garantiezeitraum.

Garantiezeit und gesetzliche Mängelansprüche

Die Garantiezeit wird durch die Gewährleistung nicht verlängert. Dies gilt auch für ersetzte und reparierte Teile. Eventuell schon beim Kauf vorhandene Schäden und Mängel müssen sofort nach dem Auspacken gemeldet werden. Nach Ablauf der Garantiezeit anfallende Reparaturen sind kostenpflichtig.

Garantieumfang

Das Produkt wurde nach strengen Qualitätsrichtlinien sorgfältig produziert und vor Anlieferung gewissenhaft geprüft.

Die Garantieleistung gilt für Material- oder Fabrikationsfehler. Diese Garantie erstreckt sich nicht auf Produktteile, die normaler Abnutzung ausgesetzt sind und daher als Verschleißteile angesehen werden können (z. B. Filter) oder für Beschädigungen an zerbrechlichen Teilen.

Diese Garantie verfällt, wenn das Produkt beschädigt, nicht sachgemäß benutzt oder nicht gewartet wurde. Für eine sachgemäße Benutzung des Produkts sind alle in der Betriebsanleitung aufgeführten Anweisungen genau einzuhalten. Verwendungszwecke und Handlungen, von denen in der Betriebsanleitung abgeraten oder vor denen gewarnt wird, sind unbedingt zu vermeiden.

Das Produkt ist lediglich für den privaten und nicht für den gewerblichen Gebrauch bestimmt. Bei missbräuchlicher und unsachgemäßer Behandlung, Gewaltanwendung und bei Eingriffen, die nicht von unserer autorisierten Service-Niederlassung vorgenommen wurden, erlischt die Garantie.

Abwicklung im Garantiefall

Um eine schnelle Bearbeitung Ihres Anliegens zu gewährleisten, folgen Sie bitte den folgenden Hinweisen:

- Bitte halten Sie für alle Anfragen den Kassenbon und die Artikelnummer (IAN 465627_2404) als Nachweis für den Kauf bereit.
- Die Artikelnummer entnehmen Sie bitte dem Typenschild am Produkt, einer Gravur am Produkt, dem Titelblatt der Bedienungsanleitung (unten links) oder dem Aufkleber auf der Rück- oder Unterseite des Produktes.
- Sollten Funktionsfehler oder sonstige Mängel auftreten, kontaktieren Sie zunächst das nachfolgend benannte Service-Center **telefonisch** oder nutzen Sie unser **Kontaktformular**, das Sie auf parksidediy.com in der Kategorie **Service** finden.
- Ein als defekt erfasstes Produkt können Sie, nach Rücksprache mit unserem Service-Center unter Beifügung des Kaufbelegs (Kassenbons) und der Angabe, worin der Mangel besteht und wann er aufgetreten ist, für Sie portofrei an die Ihnen mitgeteilte Service-Anschrift übersenden. Um Annahmeprobleme und Zusatzkosten zu vermeiden, benutzen Sie unbedingt nur die Adresse, die Ihnen mitgeteilt wird. Stellen Sie sicher, dass der Versand nicht unfrei, per Sperrgut, Express oder sonstiger Sonderfracht erfolgt. Senden Sie das Produkt bitte inkl. aller beim Kauf mitgelieferten Zubehörteile ein und sorgen Sie für eine ausreichend sichere Transportverpackung.

Reparatur-Service

Für Reparaturen, **die nicht der Garantie unterliegen**, wenden Sie sich

an das Service-Center. Dort erhalten Sie gerne einen Kostenvoranschlag.

- Wir können nur Geräte bearbeiten, die ausreichend verpackt und frankiert eingesandt wurden.

Hinweis: Bitte senden Sie Ihr Gerät gereinigt und mit Hinweis auf den Defekt an die vom Service-Center genannte Adresse.

- Nicht angenommen werden unfrei eingeschickte Geräte sowie Geräte, die per Sperrgut, Express oder mit sonstiger Sonderfracht versendet wurden.
- Wir entsorgen Ihre eingesendeten, defekten Geräte kostenlos.

Service-Center

DE **Service Deutschland**
Tel.: 0800 88 55 300
Kontaktformular auf
parkside-diy.com
IAN 465627_2404

AT **Service Österreich**
Tel.: 0800 447750
Kontaktformular auf
parkside-diy.com
IAN 465627_2404

CH **Service Schweiz**
Tel.: 0800 56 36 01
Kontaktformular auf
parkside-diy.com
IAN 465627_2404

Importeur

Bitte beachten Sie, dass die folgende Anschrift keine Serviceanschrift ist. Kontaktieren Sie zunächst das oben genannte Service-Center.

Grizzly Tools GmbH & Co. KG
Stockstädter Str. 20
63762 Großostheim
DEUTSCHLAND
www.grizzlytools.de

Ersatzteile und Zubehör

Ersatzteile und Zubehör erhalten Sie unter www.grizzlytools.shop. Sollten bei Ihrem Bestellvorgang Probleme auftreten, kontaktieren Sie uns über unseren Online-Shop. Bei weiteren Fragen wenden Sie sich an das *Service-Center*, S. 81.

Pos.-Nr.	Bezeichnung	Best.-Nr.
1	Motorkopf (EU)	72079468
6	Behälter	91099211
12	Saugrohr (dreiteilig)	91099439
13	Saugschlauch	91099209
15	Schaumstofffilter	91110108
16	Textilfilter	30250135
17	Papierfilterbeutel, 5er-Pack	30250132
18, 19	Bodendüse, Steckaufsatz	72800217
20	Fugendüse	91099005

Zusätzlich erhältlich

Bezeichnung	Best.-Nr.
Feinstaub-Filterbeutel, 5er-Pack (2-lagiger Microfilter-Vlies, weiß)	30250111

Original-EU-Konformitätserklärung

Produkt: Nass-/Trockensauger
Modell: PWD 20 C3
Seriennummer: 000001 - 402000
Der oben beschriebene Gegenstand der Erklärung erfüllt die einschlägigen Harmonisierungsrechtsvorschriften der Union:
2014/35/EU • 2014/30/EU • 2011/65/EU & (EU) 2015/863
Der oben beschriebene Gegenstand der Erklärung erfüllt die Vorschriften der Richtlinie 2011/65/EU des Europäischen Parlaments und des Rates vom 8. Juni 2011 zur Beschränkung der Verwendung bestimmter gefährlicher Stoffe in Elektro- und Elektronikgeräten.
Um die Konformität zu gewährleisten, wurden folgende harmonisierte Normen sowie nationale Normen und Bestimmungen angewendet:
EN 60335-1:2012/A15:2021 • EN 60335-2-2:2010/A1:2013 EN 62233:2008 • EN IEC 55014-1:2021 • EN IEC 55014-2:2021 EN IEC 61000-3-2:2019/A1:2021 EN 61000-3-3:2013/A2:2021 • EN IEC 63000:2018
Die alleinige Verantwortung für die Ausstellung dieser Konformitätserklärung trägt der Hersteller:
 Grizzly Tools GmbH & Co. KG Stockstädter Str. 20 63762 Großostheim DEUTSCHLAND 22.11.2024
 Christian Frank Dokumentationsbevollmächtigter

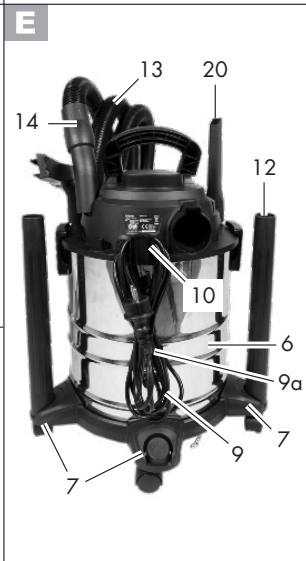
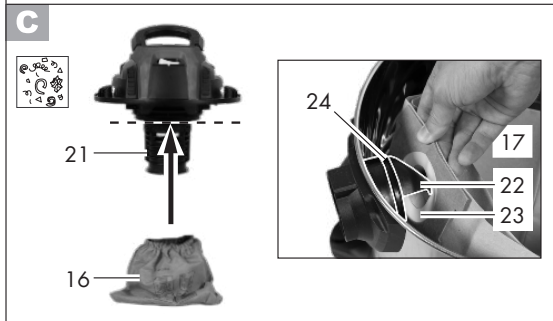
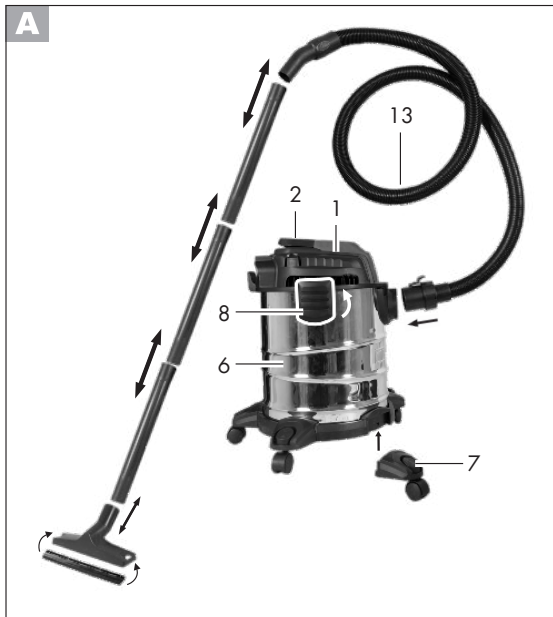

Explosionszeichnung • Exploded view • Vista esplosa • Vista explosionada • Vista explotada

PWD 20 C3

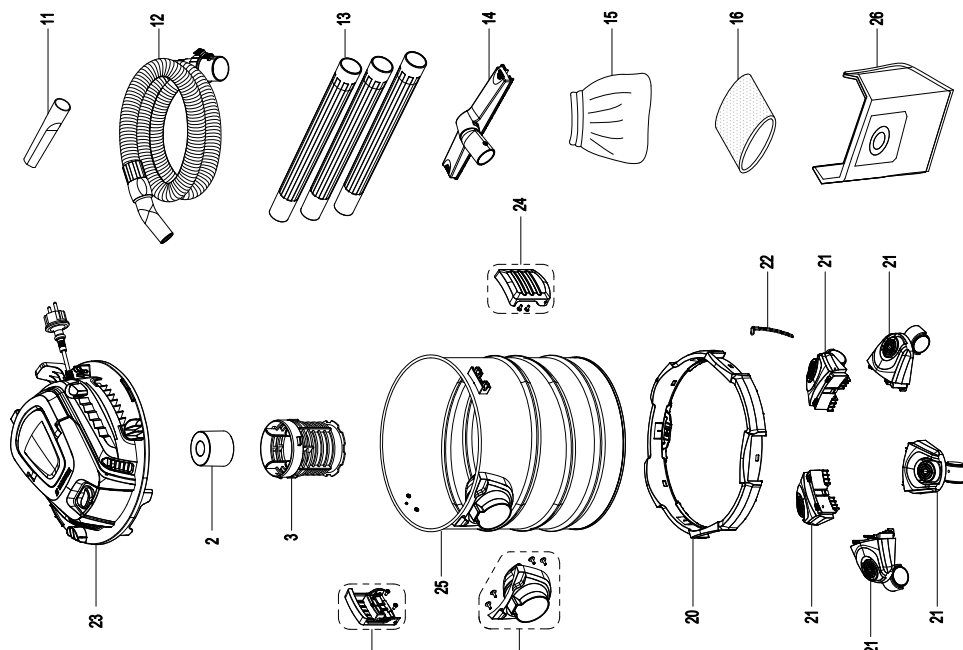

informativ • informative • informativo

GRIZZLY TOOLS GMBH & CO. KG

Stockstädter Straße 20

63762 Großostheim

GERMANY

Estado de las informaciones · Versione
delle informazioni · Estado das
informações · Last Information Update ·
Stand der Informationen: 07/2024
Ident.-No.: 72079462072024-5



IAN 465627_2404

5 