



M-5002A



M-5004A



## VISERA DE PROTECCIÓN

ES

### VISERA DE PROTECCIÓN

Modo de empleo

IT MT

### VISIERA PROTETTIVA

Istruzione per l'uso

PT

### VISEIRA DE PROTEÇÃO

Instruções de serviço

GB MT

### PROTECTIVE VISOR

Owner's manual

DE AT CH

### SCHUTZVISIER

Gebrauchsanleitung

IAN 466551\_2404

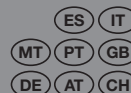



ES

Antes de empezar a leer abra la página que contiene las imágenes y, en seguida, familiarícese con todas las funciones del dispositivo.

---

IT MT

Prima di leggere aprire la pagina con le immagini e prendere confidenza con le diverse funzioni dell'apparecchio.

---

PT

Antes de começar a ler abra na página com as imagens e, de seguida, familiarize-se com todas as funções do aparelho.

---

IT MT

Before reading, unfold the page containing the illustrations and familiarise yourself with all functions of the device.

---

DE AT CH

Klappen Sie vor dem Lesen die Seite mit den Abbildungen aus und machen Sie sich anschließend mit allen Funktionen des Gerätes vertraut.

---

ES	Modo de empleo	06
IT/MT	Istruzione per l'uso	12
PT	Instruções de serviço	18
GB/MT	Owner's Manual	24
DE/AT/CH	Gebrauchsanleitung	30

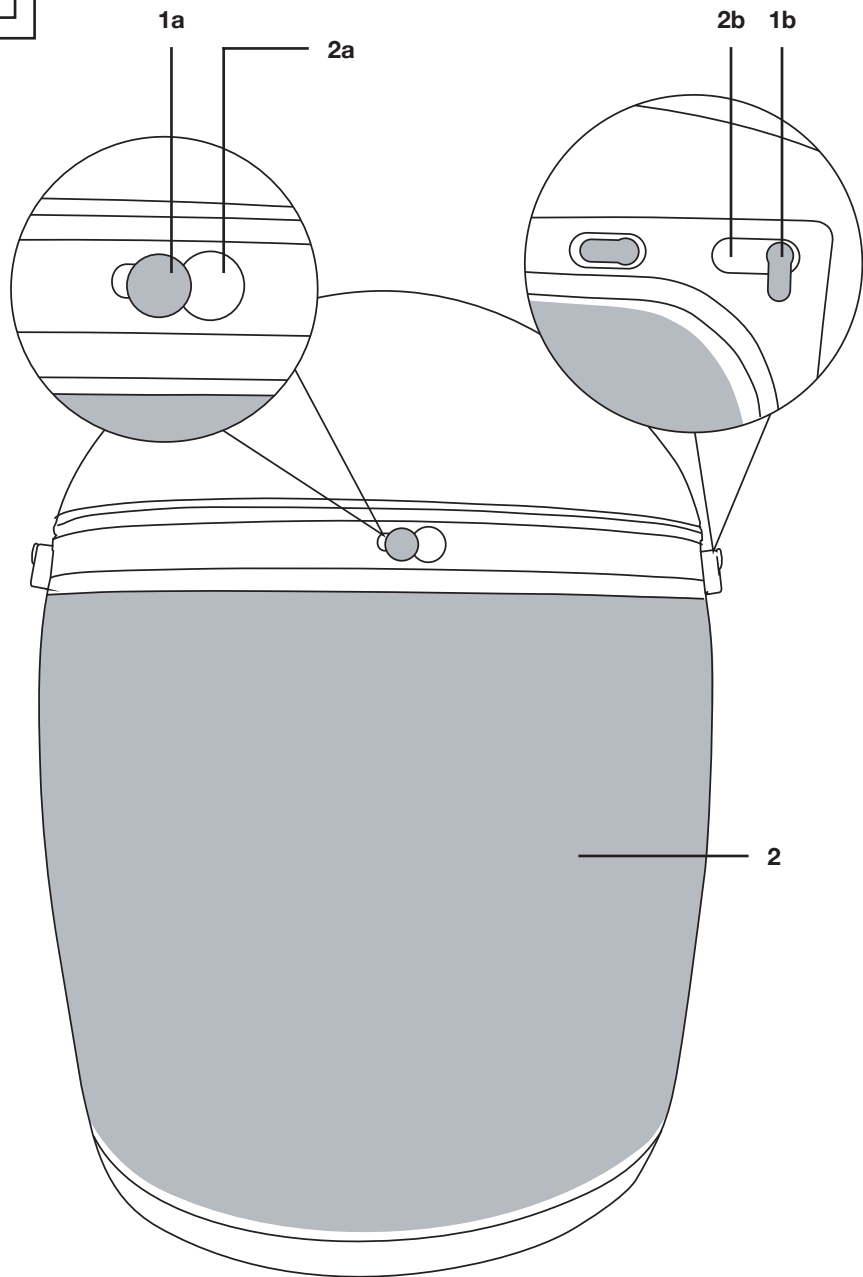
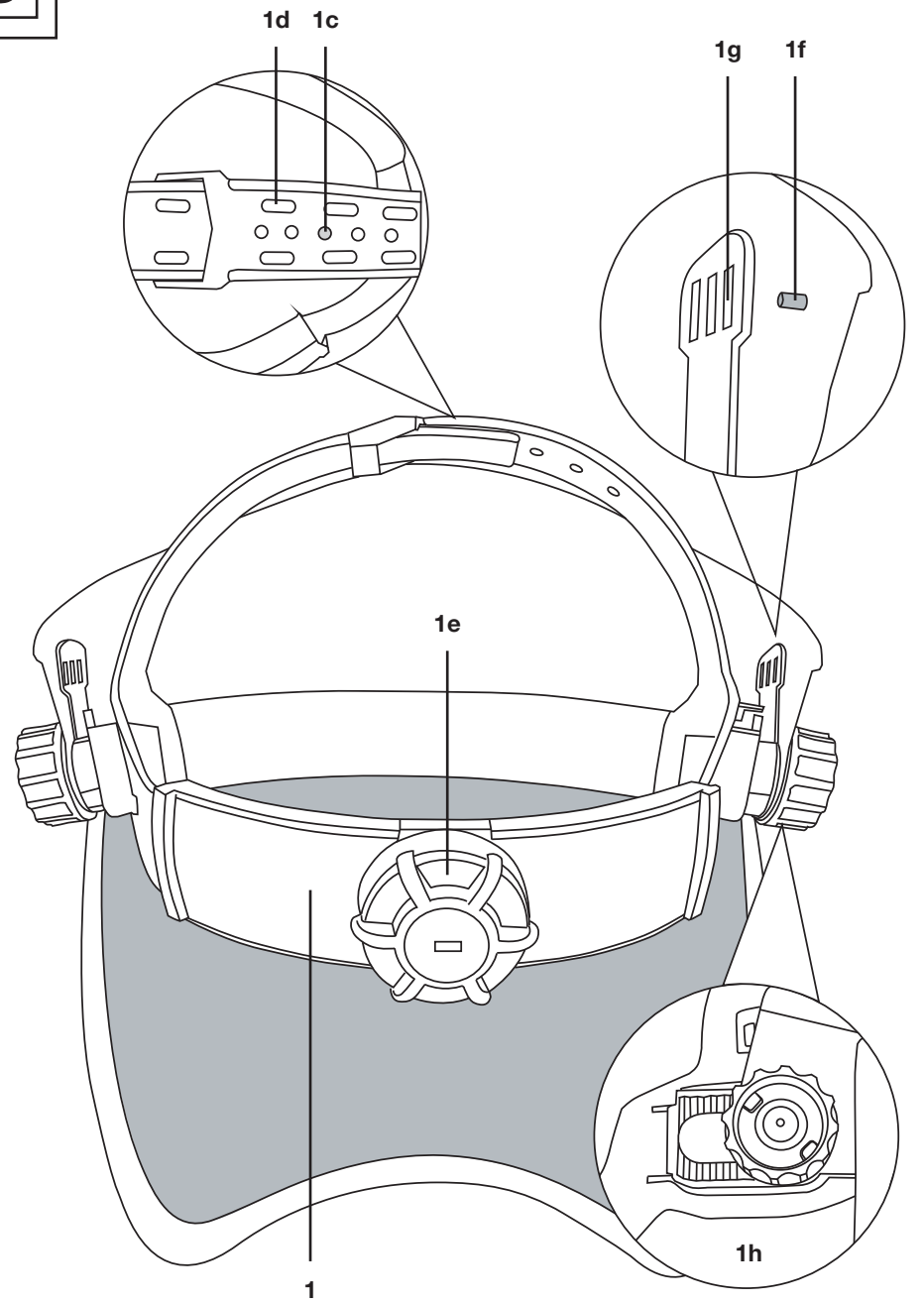
**A****B**

Introducción	7
Uso conforme a lo previsto	7
Productos incluidos en el envío	7
Indicaciones de seguridad	7
Montaje	8
Colocación	8
Símbolos usados	8
Mantenimiento, limpieza, almacenamiento y transporte	9
Vida útil	9
Eliminación	9
Declaración de conformidad	9
Garantía de SPEQ GmbH	10

## Introducción

Enhorabuena por la compra de su nuevo producto. Al comprarlo, está adquiriendo un producto de alta calidad. El manual de usuario es parte de este producto. Este contiene indicaciones importantes sobre la seguridad, el uso y su eliminación. Antes de usar el producto, familiarícese con todas las indicaciones de uso y seguridad. Utilice el producto únicamente de la forma descrita y para los fines de uso indicados. En caso de entregar el producto a terceros, entréguelos también toda la documentación.

## Uso conforme a lo previsto

La visera protege al usuario de las lesiones en los ojos y el rostro ocasionadas por efectos mecánicos como, por ejemplo, objetos que salgan volando durante el trabajo de jardinería (la marca S corresponde al impacto de una bola de acero de 43 g a 5,1 m/s). Cualquier uso diferente o modificación del artículo se considera una acción no conforme a lo previsto e implica un grave peligro de accidente. El artículo se ha diseñado para el uso privado y no es adecuado para fines industriales. /

La visera protege al usuario de las lesiones en los ojos y el rostro ocasionadas por efectos mecánicos como, por ejemplo, objetos que salgan volando durante el trabajo de jardinería (la marca B corresponde al impacto de una bola de acero de 0,86 g a 120 m/s). Cualquier uso diferente o modificación del artículo se considera una acción no conforme a lo previsto e implica un grave peligro de accidente. El artículo se ha diseñado para el uso privado y no es adecuado para fines industriales.

## Productos incluidos en el envío

- 1 cinta para la cabeza
- 1 visera
- 1 instrucciones de uso

## Indicaciones de seguridad

### ¡Peligro de muerte!

No deje nunca a niños con el material de embalaje sin supervisión. Peligro de asfixia.

### ¡Peligro de lesiones para niños!

- El artículo no es un juguete para niños. Indíqueles especialmente a los niños que el artículo no es un juguete.
- Sea consciente del impulso natural de los niños por jugar y experimentar. Evite las situaciones y comportamientos que no están previstos para este artículo.
- En caso de no usar el artículo, este debe almacenarse donde los niños no tengan acceso. La limpieza y el mantenimiento a cargo del usuario no deben realizarlos niños.

### ¡Peligro de lesiones!

- La visera debe estar siempre plegada hacia abajo cuando se lleva puesta.
- La visera no ofrece protección contra salpicaduras de líquidos, incluido el metal líquido, ni contra objetos calientes, electricidad, radiación infrarroja y radiación ultravioleta.
- No utilice la visera si existe un riesgo previsible de proyección de objetos duros y afilados.
- Las astillas y su resina pueden dañar la visera y desmejorar su transparencia.

### ¡Prevención de daños materiales!

- **¡Advertencia!** El presente artículo puede sufrir daños si se expone a determinadas sustancias químicas. Para obtener más detalles, consulte con el fabricante.

### Montaje (Fig. A)

1. Coloque la visera (2) con la ranura (2a) sobre el pasador (1a) y fíjela tal como se muestra en la figura A.
2. Coloque la visera con las ranuras (2a) sobre los soportes (1b). Fije la visera girando los soportes 90° hacia abajo.

### Colocación (Fig. B)

#### Ajuste de la cinta para la cabeza







**Nota:** La cinta para la cabeza (1) debe quedar bien ajustada en la cabeza sin producir una presión incómoda. Asegúrese de que la cinta para la cabeza siempre esté bien colocada cuando la use.

1. Ajuste la cinta para la cabeza en la parte superior fijando el pasador (1c) en uno de los agujeros (1d).  
**¡Importante!** El pasador debe encajar de forma audible.
2. Presione ligeramente y con cuidado la rueda de ajuste (1e) para poder realizar el ajuste. Ajuste la cinta para la cabeza en la parte trasera girando la rueda de ajuste.
3. Apriete la cinta para la cabeza girando la rueda de ajuste en el sentido de las agujas del reloj. Afloje la cinta para la cabeza girando la rueda de ajuste en el sentido contrario de las agujas del reloj.

#### Ajuste de la visera

1. Puede subir la visera (2) completamente.
2. Ajuste la inclinación de la visera aflojando el pasador (1f) y fijándolo en uno de los agujeros (1g).
3. La distancia entre la visera y el rostro/la nariz es variable y se puede ajustar gracias a las ruedas giratorias laterales a la izquierda y a la derecha (1h). Además, también puede subir totalmente la visera hasta que encaje.

### Símbolos usados

 	<p>Por la presente, Speq GmbH declara que la visera de protección M-5004A cumple con el Reglamento (UE) 2016/425 y las exigencias de la Norma EN 1731:2006. Certificada por el siguiente organismo notificado: ALIENOR CERTIFICATION, ZA du Sanital - 21 Rue Albert Einstein, 86100 Châtellerault, Francia Organismo notificado N.º 2754</p>
	<p>Lavar a mano: La temperatura máxima es la temperatura ambiente. Disolver primero el detergente para tejidos delicados/detergente para lana en abundante agua. Colocar los tejidos con cuidado para que queden flotando en el agua jabonosa. No frotar, tirar ni retorcer los tejidos. Posteriormente, enjuagar bien los tejidos, escurrirlos con cuidado y reponer la forma. Recoger rápidamente las partes de color y delicadas y no dejar que se queden mojadas.</p>
	<p>Fecha de fabricación (mes/año)</p>
	<p>Lea este manual de usuario</p>
	<p>El símbolo de advertencia general sirve para mostrar peligros y riesgos (por ej., peligro de muerte, de lesión o de aplastamiento).</p>

S	Resistencia mecánica de conformidad con EN 1731:2006/166:2001
B	



### Mantenimiento, limpieza, almacenamiento y transporte

- Antes de cada uso, revise si el artículo presenta algún daño o signo de desgaste.
- Las reparaciones y los trabajos de mantenimiento del artículo debe llevarlos a cabo un experto. En caso de daños, póngase en contacto con el número de servicio correspondiente (Capítulo: Garantía de SPEQ GmbH).
- En caso de no usar el artículo, almacénelo siempre en un lugar seco y limpio a temperatura ambiente.
- Límpielo únicamente con un trapo húmedo y después séquelo. ¡Importante! Nunca lo limpie con productos de limpieza agresivos.
- No es necesario desinfectarlo tras la limpieza.
- El casco se puede transportar en su embalaje de venta.

### Vida útil

La vida útil del artículo depende de su uso. Sin embargo, el artículo debe cambiarse después de un máximo de cinco años tras la fecha de fabricación.

### Eliminación

	<p>Puede obtener información sobre las opciones de eliminación del producto cuando ya no sirve en la administración de su municipio o ciudad.</p>
	<p>Los materiales de embalaje se escogieron con criterios ecológicos y de técnica de eliminación y para que fueran técnicamente desechables y, por ende, son reciclables.</p>
	<p>Deje de eliminar los materiales de embalaje necesarios según las disposiciones locales en vigor, sino hágalo de manera ecológica. Tenga en cuenta las etiquetas en los diferentes materiales de embalaje y sepárelos de manera adecuada. Los materiales de embalaje tienen etiquetas con abreviaturas (a) y números (b) con los siguientes significados: 1-7: plásticos, 20-22: papel y cartón, 80-98: materiales compuestos.</p>

### Declaración de conformidad

La declaración de conformidad de la UE puede solicitarse a la siguiente dirección: SPEQ GmbH  
Tannbachstraße 10  
73635 Steinenberg  
ALEMANIA

La visera de protección cumple con el Reglamento (UE) 2016/425. La declaración de conformidad completa está disponible en [www.speq.de/konformitaetserklaerung](http://www.speq.de/konformitaetserklaerung).

## Garantía de SPEQ GmbH

Estimado cliente, estimada clienta:  
Recibirá una garantía de 3 años a partir de la fecha de compra para este dispositivo. En caso de defectos de este producto, le corresponden los siguientes derechos legales contra el vendedor del producto. Estos derechos legales no se verán limitados por nuestra garantía, la cual detallamos a continuación.

### Condiciones de la garantía

El plazo de garantía comienza con la fecha de compra. Le rogamos guarde bien el ticket de caja original. Este se necesita como prueba de la compra. Si en el plazo de tres años a partir de la fecha de compra de este producto se produce un error en los materiales o de fabricación, podremos elegir entre reparar o sustituir el producto de forma gratuita o devolverle el precio de compra. Esta prestación de garantía requiere que se presente el dispositivo defectuoso junto con el recibo (ticket) de compra dentro del plazo de tres años y que se describa brevemente dónde está el defecto y cuándo se ha producido. Si el defecto está cubierto por nuestra garantía, le devolveremos el producto reparado o un producto nuevo. Con la reparación o sustitución del producto no se inicia un nuevo periodo de garantía.

### Periodo de garantía y derechos legales por defectos

El periodo de garantía no se verá prolongado por la garantía. Esto se aplica también a las piezas sustituidas y reparadas. Los posibles daños y defectos ya existentes en el momento de la compra deberán comunicarse de inmediato después de desembalar el producto. Las reparaciones que deban realizarse pasado el plazo de garantía tendrán un coste.

### Alcance de la garantía

El dispositivo se ha fabricado según estrictas directrices de calidad y se ha revisado de forma exhaustiva antes de su entrega. La prestación de garantía se aplica a los errores de materiales o de fabricación. Esta garantía no se extiende a las partes del producto que estén expuestas al desgaste normal y, por tanto, puedan considerarse piezas de desgaste; y tampoco a los daños en piezas frágiles, como interruptores, baterías o piezas de vidrio. Esta garantía caduca si el producto se daña, no se usa adecuadamente o no recibe el mantenimiento apropiado. Para usar el producto de forma adecuada, se deben seguir todas indicaciones presentes en el manual de usuario. Se deben evitar usos y manejos desaconsejados o sobre los cuales se advierte en el manual de usuario. El producto es únicamente para el uso privado y no es adecuado para el uso industrial. Se perderá la garantía en caso de manejo abusivo e indebido, de aplicar fuerza y de intervenciones no llevadas a cabo por nuestra filial de servicio autorizada.

### Proceso en caso de garantía

Para garantizar una tramitación rápida de su asunto, le rogamos siga las siguientes indicaciones:

- Mantenga preparados el ticket de caja y el número de artículo (IAN 466551\_2404) como pruebas de la compra en todas las consultas.
- Encontrará el número de artículo en la placa de características del producto, en una inscripción en el producto, en el título de sus instrucciones (parte inferior izquierda) o en la pegatina en la parte trasera o inferior del producto.
- Si se producen errores de funcionamiento u otros defectos, contacte en primer lugar con el departamento de servicio indicado a continuación por teléfono o por correo electrónico.
- Puede enviar el producto registrado como defectuoso adjuntando el recibo (ticket) de compra y la indicación de dónde se halla el defecto y cuándo se produjo, sin incurrir en gastos de envío, a la dirección de servicio que se le comuniqué.

En parkside-diy.com, podrá consultar y descargar este y muchos otros manuales. Con este código QR, podrá acceder directamente a parkside-diy.com. Seleccione su país y use la función de búsqueda para encontrar las instrucciones de manejo. Introduciendo el número de artículo (IAN) 466551\_2404, podrá acceder a las instrucciones de manejo de su artículo.



### Dirección de servicio:

Nombre: SPEQ GmbH  
Teléfono: 00800 30 777 999 (gratuita)  
Correo electrónico: service@speq.de  
Sede: Alemania

Se ruega llamar antes del envío  
8:00 h – 17:00 h

Modelo: M-5004A/M-5002A  
IAN: 466551\_2404

Introduzione	13
Uso conforme	13
Fornitura	13
Avvisi di sicurezza	13
Montaggio	14
Regolazioni	14
Simboli utilizzati	14
Manutenzione, pulizia, stoccaggio e trasporto	15
Conservabilità	15
Smaltimento	15
Dichiarazione di conformità	15
Garanzia di SPEQ GmbH	16

## Introduzione

Ci congratuliamo con voi per aver acquistato il vostro nuovo apparecchio. Avete scelto un prodotto di alta qualità. Le istruzioni per l'uso fanno parte di questo prodotto. Contengono importanti informazioni sulla sicurezza, sull'uso e sullo smaltimento. Prima di utilizzare il prodotto, acquisire familiarità con tutte le istruzioni per l'uso e le indicazioni di sicurezza. Utilizzare il prodotto esclusivamente come descritto e per gli ambiti d'impiego indicati. In caso di cessione del prodotto, consegnare alla parte terza tutta la documentazione.

## Uso conforme

La visiera protegge la persona da lesioni agli occhi e al viso causati da fattori meccanici, ad es. oggetti volanti durante il lavoro in giardino (la marcatura S corrisponde all'urto di una sfera di acciaio da 43 g a una velocità di 5,1 m/s). Qualsiasi altro uso o modifica dell'articolo è considerato non conforme e comporta un considerevole rischio di incidenti. L'articolo è progettato per l'uso in ambito privato e non è adatto all'uso in ambito professionale. /

La visiera protegge la persona da lesioni agli occhi e al viso causati da fattori meccanici, ad es. oggetti volanti durante il lavoro in giardino (la marcatura B corrisponde all'urto di una sfera di acciaio da 0,86 g a una velocità di 120 m/s). Qualsiasi altro uso o modifica dell'articolo è considerato non conforme e comporta un considerevole rischio di incidenti. L'articolo è progettato per l'uso in ambito privato e non è adatto all'uso in ambito professionale.

## Fornitura

- 1x fascia per la testa
- 1x visiera
- 1x manuale di istruzioni

## Avvisi di sicurezza

### Pericolo di morte!

Non lasciare mai i bambini senza sorveglianza con il materiale di imballaggio. Sussiste pericolo di soffocamento.

### Pericolo di lesioni per i bambini!

- I bambini non devono giocare con l'articolo. In particolare spiegare ai bambini che l'articolo non è un giocattolo.
- Ricordate la naturale inclinazione al gioco e alla scoperta dei bambini. Impedite situazioni e comportamenti non previsti per l'articolo.
- In caso di inutilizzo, l'articolo deve essere riposto al di fuori della portata dei bambini. La pulizia e la manutenzione non devono essere effettuate da bambini.

### Pericolo di lesioni!

- La visiera deve essere sempre abbassata quando la si indossa.
- La visiera non protegge da spruzzi di liquidi, tra cui metallo liquido, oggetti caldi, elettricità, raggi infrarossi e raggi UV.
- Non utilizzare la visiera se sussiste un rischio prevedibile dovuto a oggetti duri e taglienti volanti.
- I trucioli di legno e la loro resina possono danneggiare la visiera compromettendone la trasparenza.

### Esclusione di danni materiali!

- **Avvertenza!** Questo articolo può essere danneggiato da determinate sostanze chimiche. Ulteriori informazioni devono essere richieste al produttore.

## Montaggio (fig. A)

1. Inserire la visiera (2) con la rientranza (2a) sul perno (1a) e fissarlo come mostrato nella fig. A.
2. Posizionare la visiera con le rientranze (2b) sulle staffe (1b). Fissare la visiera ruotando le staffe di 90° verso il basso.

## Regolazioni (fig. B)

### Regolazione della fascia per la testa







**Nota:** La fascia per la testa (1) deve aderire saldamente sulla testa senza esercitare una pressione eccessiva. Controllare che la fascia per la testa sia sempre regolata correttamente durante l'uso.

1. Regolare la fascia per la testa nella parte superiore fissando il perno (1c) in uno dei fori (1d).  
**Importante!** Il perno deve innestarsi in modo udibile.
2. Premere la rotella di regolazione (1e) in avanti con cautela per eseguire la regolazione. Regolare la fascia per la testa nella zona posteriore ruotando la rotella di regolazione.
3. Stringere la fascia per la testa ruotando la rotella di regolazione in senso orario. Allentare la fascia per la testa ruotando la rotella di regolazione in senso antiorario.

### Regolazione della visiera

1. È possibile ribaltare la visiera (2) completamente verso l'alto.
2. Regolare l'inclinazione della visiera allentando il perno (1f) e fissandolo in uno dei fori (1g).
3. La distanza tra la visiera e il viso/naso può essere modificata mediante le rotelle di regolazione laterali a sinistra e a destra (1h). Inoltre, è possibile alzare completamente la visiera fino all'innesto.

## Simboli utilizzati

 	Con la presente, SPEQ GmbH dichiara che la visiera protettiva M-5004A è conforme al regolamento (UE) 2016/425 e ai requisiti della norma EN 1731:2006. Certificata da un ente notificato: ALIENOR CERTIFICATION, ZA du Sanital - 21 Rue Albert Einstein, 86100 Châtellerault, Francia Ente notificato n. 2754
	Lavaggio a mano: Temperatura ambiente massima. Sciogliere prima il detersivo delicato/detersivo per lana in abbondante acqua. Immergere i tessuti nella soluzione, muovendoli con cautela. Non strofinare, non tirare, non strizzare. Quindi risciacquare accuratamente i tessuti, strizzarli con cautela e rimetterli in forma. Trattare velocemente i capi colorati e delicati e non lasciarli bagnati.
	Data di produzione (mese/anno)
	Leggere le istruzioni per l'uso
	Simbolo di avviso generale, serve a segnalare rischi e pericoli (ad es. pericolo di morte, lesioni o schiacciamento).
<b>S</b> <b>B</b>	Resistenza meccanica secondo EN 1731:2006 / 166:2001

## Manutenzione, pulizia, stoccaggio e trasporto

- Prima di ogni utilizzo, esaminare l'articolo per eventuali danni o usure.
- I lavori di riparazione e manutenzione dell'articolo devono essere eseguiti da una persona qualificata. In caso di danni rivolgersi al numero di assistenza (capitolo: Garanzia di SPEQ GmbH).
- In caso di inutilizzo, conservare sempre l'articolo asciutto e pulito a temperatura ambiente.
- Pulire solo con un panno umido e infine asciugare. Importante! Non pulire mai con detergenti aggressivi.
- Non è necessario disinfettare dopo la pulizia.
- Il casco può essere trasportato nella sua confezione di vendita.

## Conservabilità

La durata di vita dell'articolo dipende dal suo utilizzo. Tuttavia, l'articolo deve essere sostituito entro cinque anni dalla data di produzione.

## Smaltimento

	Per informazioni su come smaltire il prodotto dismesso, rivolgersi alla rispettiva amministrazione comunale o cittadina.
	I materiali di imballaggio sono selezionati secondo punti di vista ecologici e di smaltimento e sono pertanto riciclabili.
	Smaltire i materiali di imballaggio non più necessari in conformità alle disposizioni di legge locali. Smaltire l'imballaggio nel rispetto dell'ambiente. Osservare le etichette sui diversi materiali di imballaggio e, se necessario, smaltirli separatamente. I materiali di imballaggio sono contrassegnati da abbreviazioni (a) e cifre (b) aventi il seguente significato: 1-7: materie plastiche, 20-22: carta e cartone, 80-98: materiali compositi.

## Dichiarazione di conformità

La dichiarazione di conformità UE può essere richiesta al seguente indirizzo:  
SPEQ GmbH  
Tannbachstraße 10  
73635 Steinenberg  
GERMANIA

La visiera protettiva è conforme al regolamento (UE) 2016/425, la dichiarazione di conformità integrale è disponibile all'indirizzo [www.speq.de/konformitaetserklaerung](http://www.speq.de/konformitaetserklaerung).

## Garanzia di SPEQ GmbH

Gentile cliente,  
Per questo dispositivo riceve una garanzia di 3 anni a decorrere dalla data di acquisto. In caso di difetti di questo prodotto, Le spettano i diritti legali contro il venditore del prodotto. Questi diritti legali non vengono limitati dalla nostra garanzia illustrata di seguito.

### Condizioni di garanzia

Il periodo di garanzia inizia con la data di acquisto. Conservare per bene la ricevuta originale. Questa è necessaria come prova d'acquisto. Se nell'arco di tre anni dalla data di acquisto di questo prodotto si verifica un errore materiale o di fabbricazione, a nostra discrezione il prodotto viene riparato, sostituito senza costi aggiuntivi per Lei oppure il prezzo di acquisto viene rimborsato. Questa prestazione di garanzia presuppone che, nell'arco del termine di tre anni, vengano presentati il dispositivo difettoso e la ricevuta d'acquisto (scontrino) e che venga brevemente descritto per iscritto in cosa consiste il difetto e quando si è presentato. Se il difetto è coperto dalla nostra garanzia, provvederemo a riparare o sostituire il prodotto. Con la riparazione o la sostituzione del prodotto non inizia un nuovo periodo di garanzia.

### Periodo di garanzia e diritti legali per difetti

Il periodo di garanzia non viene prorogato dalla prestazione di garanzia. Ciò vale anche per le parti sostituite e riparate. Eventuali danni e difetti presenti già al momento dell'acquisto devono essere immediatamente segnalati dopo il disimballaggio. Dopo la scadenza del periodo di garanzia, eventuali riparazioni sono a pagamento.

### Portata della garanzia

Il dispositivo è stato prodotto con cura secondo rigorose direttive di qualità ed è stato sottoposto a scrupolosi controlli prima della consegna. La prestazione di garanzia vale per errori materiali o di fabbricazione. La presente garanzia non si estende a parti del prodotto esposte ad un processo di usura normale e che pertanto possono essere viste come parti soggette ad usura oppure a danneggiamenti a parti fragili, ad es. interruttori, batterie o realizzate in vetro. La presente garanzia decade se il prodotto è stato danneggiato, utilizzato o mantenuto in modo non conforme. Per un utilizzo conforme del prodotto è necessario rispettare con esattezza tutte le indicazioni riportate nelle istruzioni per l'uso. Usi e azioni, sconsigliati nelle istruzioni dell'uso o dalle quali viene messo in guardia, devono essere assolutamente evitati. Il prodotto è destinato soltanto all'utilizzo privato e non commerciale. In caso di trattamento improprio e non conforme, uso della violenza o interventi non effettuati dalla nostra filiale autorizzata responsabile del servizio di assistenza, la garanzia si estingue.

### Espletamento in caso di garanzia

Per garantire una rapida elaborazione della richiesta, seguire le seguenti indicazioni:

- Tenere a portata di mano per qualsiasi richiesta lo scontrino e il codice articolo (IAN 466551\_2404) come prova d'acquisto.
- Il codice articolo è riportato sulla targhetta identificativa del prodotto, un'incisione del prodotto, la copertina delle istruzioni (in basso a sinistra) oppure sull'adesivo sul retro o sul lato inferiore del prodotto.
- Qualora dovessero presentarsi errori funzionali o altri difetti, contattare dapprima il reparto di assistenza indicato di seguito per telefono o via e-mail.
- Un prodotto registrato come difettoso può essere spedito franco di porto all'indirizzo del servizio di assistenza comunicato accludendo la ricevuta d'acquisto (scontrino) e indicando in cosa consiste il difetto e quando si è presentato.

Sul sito [parkside-diy.com](http://parkside-diy.com) è possibile consultare e scaricare questi e molti altri manuali. Con questo codice QR si arriva direttamente al sito [parkside-diy.com](http://parkside-diy.com). Selezionare il paese e utilizzare la maschera di ricerca per trovare le istruzioni per l'uso. Inserendo il codice articolo (IAN) 466551\_2404 si accede alle istruzioni per l'uso dell'articolo.



### Indirizzo del servizio di assistenza:

Nome: SPEQ GmbH  
Telefono: 00800 30 777 999 (gratuito)  
E-mail: [service@speq.de](mailto:service@speq.de)  
Sede: Germania

Chiamare prima di spedire  
Ore 8:00 – 17:00

Modello: M-5004A / M-5002A  
IAN: 466551\_2404

Introdução	19
Utilização correta	19
Material fornecido	19
Indicações de segurança	19
Montagem	19
Ajustes	20
Símbolos utilizados	20
Manutenção, limpeza, armazenamento e transporte	21
Vida útil	21
Eliminação	21
Declaração de conformidade	21
Garantia da SPEQ GmbH	22

## Introdução

Agradecemos a aquisição do seu novo artigo, um produto de elevada qualidade. O manual de instruções faz parte deste produto. Este contém indicações importantes para a segurança, utilização e eliminação. Antes da utilização do produto, familiarize-se com todas as indicações de funcionamento e segurança. Utilize o produto apenas conforme descrito e para as aplicações especificadas. Se entregar o produto a terceiros, faculte todos os documentos.

## Utilização correta

A viseira protege o utilizador de lesões oculares e faciais causadas por impactos mecânicos (projeção de objetos, por exemplo) durante a prática de jardinagem (a marcação S corresponde ao impacto de uma bola de aço de 43 g a 5,1 m/s). Qualquer outra utilização ou alteração do artigo é considerada incorreta e acarreta riscos de acidentes consideráveis. O artigo foi concebido para uso privado e não é adequado para fins comerciais. / A viseira protege o utilizador de lesões oculares e faciais causadas por impactos mecânicos (projeção de objetos, por exemplo) durante a prática de jardinagem (a marcação B corresponde ao impacto de uma bola de aço de 0,86 g a 120 m/s). Qualquer outra utilização ou alteração do artigo é considerada incorreta e acarreta riscos de acidentes consideráveis. O artigo foi concebido para uso privado e não é adequado para fins comerciais.

## Material fornecido

- 1 fita da cabeça
- 1 viseira
- 1 manual de instruções

## Indicações de segurança

### Perigo de morte!

Não permita que as crianças manuseiem o material da embalagem sem vigilância. Existe o perigo de asfixia.

### Perigo de ferimento para crianças!

- As crianças não devem brincar com o produto. Em especial, deve chamar a atenção das crianças para o facto de o produto não ser um brinquedo.
- Tenha em conta o instinto natural das crianças para brincar e experimentar. Evite situações e comportamentos não adequados ao artigo.
- Quando não estiver a ser utilizado, o artigo tem de ser guardado fora do alcance das crianças. A limpeza e a manutenção a cargo do utilizador não devem ser realizadas por crianças.

### Perigo de ferimento!

- A viseira tem de estar sempre rebaixada durante a utilização.
- A viseira não protege contra líquidos pulverizados, incluindo metal líquido, objetos quentes, eletricidade, radiação infravermelha e UV.
- Não utilize a viseira se existir um risco previsível devido à projeção de objetos rígidos e pontiagudos.
- As aparas de madeira e a respetiva resina podem danificar a viseira e afetar a sua transparência.

### Evitar danos materiais!

- **Aviso!** Este artigo pode ser danificado por determinadas substâncias químicas. Solicite informações adicionais junto do fabricante.

## Montagem (Fig. A)

1. Encaixe a viseira (2) com o entalhe (2a) no pino (1a) e fixe-a conforme indicado na Fig. A.
2. Coloque a viseira com os entalhes (2b) nos suportes (1b). Fixe a viseira, rodando os suportes 90° para baixo.

## Ajustes (Fig. B)

### Ajustar a fita da cabeça







**Nota:** A fita da cabeça (1) tem de assentar bem na cabeça sem exercer uma pressão incômoda. Certifique-se de que a fita da cabeça está sempre corretamente ajustada durante a utilização.

1. Para ajustar a fita da cabeça na parte de cima, fixe o pino (1c) num dos orifícios (1d).  
**Importante!** O pino tem de encaixar de forma audível.
2. Para ajustar, pressione a roda de ajuste (1e) ligeiramente para baixo com cuidado. Rode a roda de ajuste para regular a fita da cabeça na parte de trás.
3. Para apertar a fita da cabeça, rode a roda de ajuste para a direita. Para afrouxar a fita da cabeça, rode a roda de ajuste para a esquerda.

### Ajustar a viseira

1. Pode levantar completamente a viseira (2).
2. Para ajustar a inclinação da viseira, solte o pino (1f) e fixe-o num dos orifícios (1g).
3. A distância entre a viseira e o rosto/nariz pode ser regulada de forma variável com as rodas à esquerda e à direita (1h). Também pode levantar completamente a viseira até esta ficar encaixada.

## Símbolos utilizados

 	<p>A SPEQ GmbH declara que a viseira de proteção M-5004A está em conformidade com o Regulamento (UE) 2016/425 e com os requisitos da norma EN 1731:2006.</p> <p>Certificação pelo organismo notificado: ALIENOR CERTIFICATION, ZA du Sanital - 21 Rue Albert Einstein, 86100 Châtellerault, França Organismo notificado n.º 2754</p>
	<p>Lavar à mão: Temperatura máxima: temperatura ambiente. Em primeiro lugar, dissolver bem o detergente suave/detergente de lã em água abundante. Colocar os têxteis de molho na solução de detergente, mexendo-os cuidadosamente. Não esfregar, puxar ou torcer. A seguir, enxaguar bem os têxteis, espremer cuidadosamente e puxar para dar forma. Lavar rapidamente os têxteis coloridos e delicados e não os deixar de molho.</p>
	<p>Data de fabrico (mês/ano)</p>
	<p>Ler o manual de instruções</p>
	<p>Sinal de aviso geral, utilizado para identificar riscos e perigos (por exemplo, perigo de morte, ferimentos ou esmagamento).</p>
<p>S B</p>	<p>Resistência mecânica de acordo com a norma EN 1731:2006/166:2001</p>



## Manutenção, limpeza, armazenamento e transporte

- Antes de cada utilização, verifique se o artigo apresenta danos e sinais de desgaste.
- As reparações e os trabalhos de manutenção do produto têm de ser realizados por uma pessoa qualificada. Em caso de danos, contacte o número de assistência aplicável (capítulo «Garantia da SPEQ GmbH»).
- Quando não estiver a ser utilizado, armazene sempre o artigo à temperatura ambiente num local seco e limpo.
- Limpar apenas com um pano de limpeza húmido e secar com um pano seco. Importante! Nunca limpar com produtos de limpeza fortes.
- Não é necessário desinfetar após a limpeza.
- O capacete pode ser transportado na respetiva embalagem de venda.

## Vida útil

A vida útil do artigo depende da sua utilização. No entanto, tem de ser substituído o mais tardar cinco anos após a data de fabrico.

## Eliminação

	<p>Informe-se sobre as possibilidades de eliminação do produto em fim de vida útil junto do seu município.</p>
	<p>Os materiais da embalagem são selecionados tendo em conta os aspetos ecológicos e técnicos de eliminação e, por isso, são recicláveis.</p>
	<p>Elimine os materiais de embalagem que já não sejam necessários de acordo com os regulamentos locais em vigor. Elimine a embalagem de forma ecológica. Tenha em atenção a identificação nos diferentes materiais da embalagem e separe-os em conformidade. Os materiais da embalagem estão identificados com abreviaturas (a) e algarismos (b), com o seguinte significado: 1–7: plásticos 20–22: papel e cartão 80–98: materiais compostos</p>

## Declaração de conformidade

A declaração de conformidade da UE pode ser solicitada através da seguinte morada:  
SPEQ GmbH  
Tannbachstraße 10  
73635 Steinenberg  
ALEMANHA

A viseira de proteção corresponde ao decreto (UE)2016/425, e a respetiva declaração de conformidade completa pode ser consultada em [www.speq.de/konformitaetserklaerung](http://www.speq.de/konformitaetserklaerung).

## Garantia da SPEQ GmbH

Caro cliente,

Este aparelho tem uma garantia de 3 anos a partir da data de compra. Em caso de defeitos neste produto, tem direitos legais junto do vendedor do produto. Estes direitos legais não são limitados pela nossa garantia abaixo indicada.

### Condições da garantia

O período de garantia tem início na data de aquisição. Mantenha o recibo original num local seguro, pois será necessário como prova de compra. Se ocorrer um defeito de material ou de fabrico no período de três anos a contar a partir da data de compra deste produto, repararemos ou substituiremos o produto gratuitamente ou reembolsaremos o preço de compra. Esta garantia está sujeita à condição de que o aparelho defeituoso e a prova de compra (recibo) sejam apresentados dentro do período de três anos e que se forneça uma breve descrição escrita da natureza do defeito e quando este ocorreu. Se o defeito estiver coberto pela nossa garantia, receberá o produto reparado ou um produto novo. A reparação ou substituição do produto não dá direito a um novo período de garantia.

### Período de garantia e reclamações legais por defeitos

O período de garantia não é prolongado se a mesma for aplicada. O mesmo se aplica a peças substituídas e reparadas. Quaisquer danos ou defeitos já presentes no momento da compra têm de ser comunicados imediatamente após desembalar o produto. As reparações efetuadas após o fim do período de garantia estão sujeitas a uma taxa.

### Âmbito da garantia

O aparelho foi cuidadosamente produzido de acordo com diretrizes de qualidade rigorosas e conscienciosamente testado antes da entrega.

A garantia aplica-se a defeitos de material ou de fabrico. Esta garantia não cobre peças do produto sujeitas a desgaste normal e que podem, portanto, ser consideradas peças de desgaste, nem danos em peças frágeis, por exemplo, interruptores, baterias ou que sejam de vidro. Esta garantia extingue-se se o produto tiver sido danificado ou submetido a uma utilização ou manutenção incorretas. Para garantir a utilização correta do produto, é necessário respeitar todas as instruções do manual. O manuseamento abusivo e impróprio, o uso de força e intervenções que não tenham sido realizadas pelo nosso serviço de assistência autorizado resultam na extinção da garantia. O produto destina-se apenas a uso privado e não comercial. O manuseamento abusivo e impróprio, o uso de força e intervenções que não tenham sido realizadas pelo nosso serviço de assistência autorizado resultam na extinção da garantia.

### Processamento em caso de reclamação de garantia

Para assegurar que o seu pedido é processado rapidamente, siga as instruções abaixo:

- Sempre que nos contactar, tenha consigo o recibo e a referência do artigo (IAN 466551\_2404) como prova de compra.
- A referência do artigo encontra-se na placa de características do produto, numa gravação no produto, no frontispício do manual (em baixo à esquerda) ou no autocolante no verso ou no fundo do produto.
- Em caso de avarias ou outras anomalias, contacte primeiro o departamento de assistência abaixo indicado por telefone ou e-mail.
- Se um produto for considerado defeituoso, pode enviá-lo gratuitamente para a morada de assistência que lhe foi facultada, juntando o recibo (talão de compra) e declarando qual é o defeito e quando este ocorreu.

Pode consultar e descarregar estes e muitos outros manuais em [parkside-diy.com](http://parkside-diy.com). Este código QR encaminha-o diretamente para [parkside-diy.com](http://parkside-diy.com). Selecione o seu país e pesquise os manuais de instruções através da caixa de pesquisa. Se introduzir a referência do artigo (IAN) 466551\_2404, será redirecionado para o manual de instruções correspondente.



### Morada do serviço de assistência:

Nome: SPEQ GmbH  
 Telefone: 00800 30 777 999 (grátis)  
 E-mail: [service@speq.de](mailto:service@speq.de)  
 Sede: Alemanha

Pedimos-lhe que ligue antes de enviar 8h-17h

Modelo: M-5004A / M-5002A  
 IAN: 466551\_2404

Introduction	25
Intended use	25
Package contents	25
Safety instructions	25
Assembly	25
Adjustments	26
Symbols used	26
Maintenance, cleaning, storage and transport	27
Durability	27
Disposal	27
Declaration of conformity	27
SPEQ GmbH warranty	28

## Introduction

Congratulations on the purchase of your new item. You have chosen a high-quality product. The instructions are part of this product. They contain important information on safety, use and disposal. Make yourself familiar with all the use- and safety instructions before using the product. Only use the product as described and for the indicated areas of use. Please hand over all the documentation when passing this product to third parties.

## Intended use

The visor protects the wearer from injuries to the eyes or the face that are caused by mechanical influences such as flying objects during gardening work (the “S” marking corresponds to the impact of a 43 g steel projectile at 5.1 m/s). Any other use or modification of the item is considered improper and involves a considerable risk of accidents. The product is designed for personal use and is not suitable for commercial use./

The visor protects the wearer from injuries to the eyes or the face that are caused by mechanical influences such as flying objects during gardening work (the “B” marking corresponds to the impact of a 0.86 g steel projectile at 120 m/s). Any other use or modification of the item is considered improper and involves a considerable risk of accidents. The product is designed for personal use and is not suitable for commercial use.

## Package contents

- 1 x head strap
- 1 x visor
- 1 x instructions for use

## Safety instructions

### **Danger to life!**

Never leave children unattended with the packaging material. There is a risk of suffocation.

### **Risk of injury to children!**

- Children are not allowed to play with this product. Please instruct children that the item is not a toy.
- Take account of the natural instinct of children to play and experiment. Prevent situations or behaviours from arising that are not suitable for the product.
- This product must be stored out of the reach of children when not in use. Cleaning and user maintenance must not be carried out by children.

### **Risk of injury!**

- The visor must always be folded down when wearing the helmet.
- The visor does not protect against splashing liquids including liquid metal, hot objects, electricity, infrared and UV radiation.
- Do not use the visor if there is a foreseeable risk of hard and sharp objects flying around.
- Wood chips and their resin may damage the visor and adversely affect its transparency.

### **Prevention of damage to property!**

- **Warning!** This product may be damaged by certain chemical substances. For further details, please contact the manufacturer.

## Assembly (fig. A)

1. Position the visor (2) with the recess (2a) on the pin (1a) and attach it as shown in fig. A.

- Place the visor with the recesses (2b) on the clips (1b). Attach the visor by turning the clips 90° downwards.

### Adjustments (fig. B)

#### Adjusting the head strap







**Note:** The head strap (1) should be positioned securely on the head without exerting uncomfortable pressure. Make sure the head strap is always adjusted correctly when you use it.

- Adjust the head strap in the upper area by putting the pin (1c) into one of the holes (1d).  
**Important!** The pin must snap into place audibly.
- Carefully press the adjustment wheel (1e) inwards a little to be able to make the adjustments. Adjust the head strap at the rear by turning the adjustment wheel.
- Tighten the head strap by turning the adjustment wheel clockwise. Loosen the head strap by turning the adjustment wheel anticlockwise.

#### Adjusting the visor

- You can flip the visor (2) fully upwards.
- Adjust the angle of the visor by removing the pin (1f) and putting it in one of the holes (1g).
- The distance between the visor and the face/nose is variably adjustable via the adjustment wheels on the left and the right (1h). In addition, you can also fold the visor all the way up until it snaps into place.

### Symbols used

	Speq GmbH hereby declares that the protective visor M-5004A complies with Regulation (EU) 2016/425 and the requirements of the standard EN 1731:2006. Certified by the notified body: ALIENOR CERTIFICATION, ZA du Sanital - 21 Rue Albert Einstein, 86100 Châtellerault, France Notified Body No.2754
	Wash by hand: The maximum temperature is the ambient temperature. Start by adding mild detergent/woollen detergent to plenty of water. Put the textiles into the soap suds and move them around gently. Do not rub, pull or wring out the textiles. Next, rinse the textiles thoroughly, squeeze carefully and tug into shape. Wash coloured and delicate items quickly and do not leave them soaking wet.
	Date of manufacture (month/year)
	Read the instructions
	General warning sign, used for the identification of hazards and dangers (e.g. danger to life, risk of injury or crushing).
	Mechanical strength according to EN 1731:2006 / 166:2001



### Maintenance, cleaning, storage and transport

- Before each use, inspect the item for damage and signs of wear.
- Repairs and maintenance work to the product may only be carried out by qualified persons. In the event of damage, contact the relevant service number (section: SPEQ GmbH warranty).
- Always store the item in a dry and clean place at room temperature when it is not in use.
- Only clean with a damp cleaning cloth and then wipe dry. Important! Never clean with caustic cleaning agents.
- Disinfection after cleaning is not necessary.
- The helmet can be transported in its original packaging.

### Durability

The lifespan of the helmet depends on use. However, the helmet should be replaced five years after the date of manufacture at the latest.

### Disposal

	For options on how to dispose of the disused product, contact your district or city council.
	The packaging materials are selected according to environmental compatibility and disposal aspects and are therefore recyclable.
	Dispose of packaging materials that are no longer required in accordance with the locally applicable regulations. Dispose of the packaging in an environmentally friendly way. Observe the labelling on the different packaging materials and separate them if necessary. The packaging materials are marked with abbreviations (a) and numbers (b) with the following meaning: 1–7: plastics, 20–22: paper and cardboard, 80–98: composites.

### Declaration of conformity

The EU declaration of conformity can be requested from the following address:  
SPEQ GmbH  
Tannbachstraße 10  
73635 Steinenberg  
GERMANY

The protective visor corresponds to regulation (EU) 2016/425; the complete declaration of conformity is available at [www.speq.de/konformitaetserklaerung](http://www.speq.de/konformitaetserklaerung).

## SPEQ GmbH warranty

Dear Customer,

This appliance has a 3-year warranty valid from the date of purchase. If this product has any faults, you, the buyer, have certain statutory rights. Your statutory rights are not restricted in any way by the warranty described below.

### Warranty conditions

The warranty period starts on the date of purchase. Please keep your receipt in a safe place. This will be required as proof of purchase. If any material or manufacturing fault occurs within three years of the date of purchase of the product, we will either repair or replace the product for you or refund the purchase price (at our discretion). This warranty service requires that you present the defective appliance and the proof of purchase (receipt) within the three-year warranty period, along with a brief written description of the fault and of when it occurred.

If the defect is covered by the warranty, your product will either be repaired or replaced by us. The repair or replacement of a product does not signify the beginning of a new warranty period.

### Warranty period and statutory claims for defects

The warranty period is not prolonged by repairs effected under the warranty. This also applies to replaced and repaired components. Any damage and defects present at the time of purchase must be reported immediately after unpacking. Repairs carried out after expiry of the warranty period shall be subject to a fee.

### Scope of the warranty

This appliance has been manufactured in accordance with strict quality guidelines and inspected meticulously prior to delivery. The warranty covers material faults or production faults. The warranty does not extend to product parts subject to normal wear and tear or to fragile parts which could be considered as consumable parts such as switches, batteries or parts made of glass. The warranty does not apply if the product has been damaged, improperly used or improperly maintained. The directions in the operating instructions for the product regarding proper use of the product are to be strictly followed. Uses and actions that are discouraged in the operating instructions or which are warned against must be avoided. This product is intended solely for private use and not for commercial purposes. The warranty shall be deemed void in cases of misuse or improper handling, use of force and modifications / repairs which have not been carried out by one of our authorised Service centres.

### Warranty claim procedure

To ensure quick processing of your case, please observe the following instructions:

- Please have the till receipt and the item number (IAN 466551\_2404) available as proof of purchase.
- You will find the item number on the type plate on the product, an engraving on the product, on the front page of the operating instructions (below left) or on the sticker on the rear or bottom of the product.
- If functional or other defects occur, please contact the service department listed either by **telephone** or by **e-mail**.
- You can return a defective product to us free of charge to the service address that will be provided to you. Ensure that you enclose the proof of purchase (till receipt) and information about what the defect is and when it occurred.

You can download these instructions along with many other manuals, product videos and installation software at [www.lidl-service.com](http://www.lidl-service.com). This QR code will take you directly to the Lidl service page ([www.lidl-service.com](http://www.lidl-service.com)) where you can open your operating instructions by entering the item number (IAN) 466551\_2404.



### Service address:

Name: SPEQ GmbH  
 Telephone: 00800 30 777 999  
 (free of charge)  
 Email: [service@speq.de](mailto:service@speq.de)  
 Registered office: Germany

Please call before sending products  
 8 am – 5 pm

Model: M-5004A / M-5002A  
 IAN: 466551\_2404

Einleitung	31
Bestimmungsgemäßer Gebrauch	31
Lieferumfang	31
Sicherheitshinweise	31
Montage	32
Einstellungen	32
Verwendete Symbole	32
Wartung, Reinigung, Lagerung und Transport	33
Haltbarkeit	33
Entsorgung	33
Konformitätserklärung	33
Garantie der SPEQ GmbH	34

## Einleitung

Wir beglückwünschen Sie zum Kauf Ihres neuen Gerätes. Sie haben sich damit für ein hochwertiges Produkt entschieden. Die Bedienungsanleitung ist Teil dieses Produkts. Sie enthält wichtige Hinweise für Sicherheit, Gebrauch und Entsorgung. Machen Sie sich vor der Benutzung des Produkts mit allen Bedien- und Sicherheitshinweisen vertraut. Benutzen Sie das Produkt nur wie beschrieben und für die angegebenen Einsatzbereiche. Händigen Sie alle Unterlagen bei Weitergabe des Produkts an Dritte mit aus.

## Bestimmungsgemäßer Gebrauch

Das Visier schützt den Tragenden vor Augen- und Gesichtsverletzungen durch mechanische Einwirkungen wie z.B. durch herumfliegende Gegenstände bei der Gartenarbeit (Markierung S entspricht dem Aufprall einer 43 g schweren Stahlkugel mit 5,1 m/s). Jede andere Verwendung oder Veränderung des Artikels gilt als nicht bestimmungsgemäß und birgt erhebliche Unfallgefahren. Der Artikel ist für den Einsatz im privaten Bereich konzipiert und ist nicht für gewerbliche Zwecke geeignet.

/  
Das Visier schützt den Tragenden vor Augen- und Gesichtsverletzungen durch mechanische Einwirkungen wie z.B. durch herumfliegende Gegenstände bei der Gartenarbeit (Markierung B entspricht dem Aufprall einer 0,86 g schweren Stahlkugel mit 120 m/s). Jede andere Verwendung oder Veränderung des Artikels gilt als nicht bestimmungsgemäß und birgt erhebliche Unfallgefahren. Der Artikel ist für den Einsatz im privaten Bereich konzipiert und ist nicht für gewerbliche Zwecke geeignet.

## Lieferumfang

- 1x Kopfband
- 1x Visier
- 1x Gebrauchsanweisung

## Sicherheitshinweise

### **Lebensgefahr!**

Lassen Sie Kinder niemals unbeaufsichtigt mit dem Verpackungsmaterial. Es besteht Erstickungsgefahr.

### **Verletzungsgefahr für Kinder!**

- Kinder dürfen nicht mit dem Artikel spielen. Weisen Sie Kinder insbesondere darauf hin, dass der Artikel kein Spielzeug ist.
- Beachten Sie den natürlichen Spieltrieb und die Experimentierfreudigkeit von Kindern. Verhindern Sie Situationen und Verhaltensweisen, die nicht für den Artikel vorgesehen sind.
- Der Artikel muss bei Nichtgebrauch unzugänglich für Kinder gelagert werden. Reinigung und Benutzer-Wartung dürfen nicht von Kindern durchgeführt werden.

### **Verletzungsgefahr!**

- Das Visier muss beim Tragen immer heruntergeklappt sein.
- Das Visier schützt nicht vor spritzenden Flüssigkeiten einschließlich Flüssigmetall, heißen Gegenständen, Elektrizität, Infrarot- und UV-Strahlung.
- Verwenden Sie das Visier nicht, wenn ein vorhersehbares Risiko durch umherfliegende harte und scharfkantige Gegenstände besteht.
- Holzspäne und deren Harz können das Visier beschädigen und seine Transparenz beeinträchtigen.

**! Vermeidung von Sachschäden!**

- **Warnung!** Dieser Artikel kann durch bestimmte chemische Substanzen beschädigt werden. Weitere Angaben sollten beim Hersteller angefordert werden.

**Montage (Abb. A)**

1. Stecken Sie das Visier (2) mit der Aussparung (2a) auf den Pin (1a) und fixieren Sie ihn, wie in Abb. A gezeigt.
2. Patzieren Sie das Visier mit den Aussparungen (2b) auf den Bügeln (1b). Fixieren Sie das Visier, indem Sie die Bügel um 90° nach unten drehen.

**Einstellungen (Abb. B)**

**Einstellen des Kopfbands**

**Hinweis:** Das Kopfband (1) muss fest auf dem Kopf sitzen, ohne unangenehmen Druck auszuüben. Achten Sie darauf, dass das Kopfband immer richtig eingestellt ist, wenn Sie es verwenden.

1. Verstellen Sie das Kopfband im oberen Bereich, indem Sie den Pin (1c) in einem der Löcher (1d) fixieren. **Wichtig!** Der Pin muss hörbar einrasten.
2. Drücken Sie das Einstellrad (1e) vorsichtig ein Stück hinwejn, um die Einstellungen vornehmen zu können. Verstellen Sie das Kopfband im hinteren Bereich durch Drehen des Einstellrads.
3. Ziehen Sie das Kopfband enger, indem Sie das Einstellrad im Uhrzeigersinn drehen. Lösen Sie das Kopfband, indem Sie das Einstellrad gegen den Uhrzeigersinn drehen.

**Einstellen des Visiers**

1. Sie können das Visier (2) komplett hochklappen.
2. Verstellen Sie das Visier in der Neigung, indem Sie den Pin (1f) lösen und in einem der Löcher (1g) fixieren.
3. Der Abstand zwischen Visier und Gesicht/Nase ist variabel über die Seitlichen Drehräder links und rechts einstellbar (1h). Zusätzlich können Sie das Visier ganz nach oben klappen bis es einrastet.

**Verwendete Symbole**

	Hiermit erklärt Speq GmbH, dass das Schutzvisier M-5004A der Verordnung (EU) 2016/425 und den Anforderungen der Norm EN 1731:2006 entspricht. Zertifiziert durch notifizierte Stelle: ALIENOR CERTIFICATION, ZA du Sanital - 21 Rue Albert Einstein, 86100 Châtellerault, France Notified Body No.2754
	Handwäsche: Höchsttemperatur Umgebungstemperatur. Feinwaschmittel/ Wollwaschmittel zuerst in reichlich Wasser gut auflösen. Die Textilien schwimmend in die Lauge geben, vorsichtig bewegen. Nicht reiben, nicht zerren, nicht auswringen. Dann die Textilien gut spülen, vorsichtig ausdrücken und in Form ziehen. Farbige und empfindliche Wäschestücke rasch behandeln und nicht in nassem Zustand liegen lassen.
	Herstellungsdatum (Monat/Jahr)

	Bedienungsanleitung lesen
	Allgemeines Warnzeichen, dient der Kennzeichnung von Gefahren und Gefährdungen (z.B. Lebens-, Verletzungs- oder Quetschungsgefahren).
<b>S</b> <b>B</b>	Mechanische Festigkeit gemäß EN 1731:2006 / 166:2001



**Wartung, Reinigung, Lagerung und Transport**

- Untersuchen Sie den Artikel vor jeder Benutzung auf Beschädigungen und Verschleißerscheinungen.
- Reparaturen und Wartungsarbeiten an dem Artikel müssen von einer sachkundigen Person durchgeführt werden. Wenden Sie sich im Fall von Beschädigungen an die entsprechende Servicenummer (Kapitel: Garantie der SPEQ GmbH).
- Lagern Sie den Artikel bei Nichtbenutzung immer trocken und sauber bei Raumtemperatur.
- Nur mit einem feuchten Reinigungstuch reinigen und anschließend trockenwischen. Wichtig! Nie mit scharfen Reinigungsmitteln reinigen.
- Ein Desinfizieren nach dem Reinigen ist nicht notwendig.
- Der Helm kann in seiner Verkaufsverpackung transportiert werden.

**Haltbarkeit**

Die Lebensdauer des Artikels hängt von seinem Gebrauch ab. Jedoch muss der Artikel spätestens fünf Jahre nach Herstellungsdatum ausgetauscht werden.

**Entsorgung**

	Möglichkeiten zur Entsorgung des ausgedienten Produkts erfahren Sie bei Ihrer Gemeinde- oder Stadtverwaltung.
	Die Verpackungsmaterialien sind nach umweltverträglichen und entsorgungstechnischen Gesichtspunkten ausgewählt und deshalb recyclebar.
	Entsorgen Sie nicht mehr benötigte Verpackungsmaterialien gemäß den örtlich geltenden Vorschriften. Entsorgen Sie die Verpackung umweltgerecht. Beachten Sie die Kennzeichnung auf den verschiedenen Verpackungsmaterialien und trennen Sie diese gegebenenfalls gesondert. Die Verpackungsmaterialien sind gekennzeichnet mit Abkürzungen (a) und Ziffern (b) mit folgender Bedeutung: 1–7: Kunststoffe, 20–22: Papier und Pappe, 80–98: Verbundstoffe.

**Konformitätserklärung**

Die EU-Konformitätserklärung kann bei folgender Adresse angefordert werden:  
SPEQ GmbH  
Tannbachstraße 10  
73635 Steinenberg  
DEUTSCHLAND

Das Schutzvisier entspricht der Verordnung (EU)2016/425, die vollständige Konformitätserklärung finden Sie unter [www.speq.de/konformitaetserklaerung](http://www.speq.de/konformitaetserklaerung).

## Garantie der SPEQ GmbH

Sehr geehrte Kundin, sehr geehrter Kunde, Sie erhalten auf dieses Gerät 3 Jahre Garantie ab Kaufdatum. Im Falle von Mängeln dieses Produkts stehen Ihnen gegen den Verkäufer des Produkts gesetzliche Rechte zu. Diese gesetzlichen Rechte werden durch unsere im Folgenden dargestellte Garantie nicht eingeschränkt.

### Garantiebedingungen

Die Garantiefrist beginnt mit dem Kaufdatum. Bitte bewahren Sie den Original Kassenbon gut auf. Dieser wird als Nachweis für den Kauf benötigt. Tritt innerhalb von drei Jahren ab dem Kaufdatum dieses Produkts ein Material- oder Fabrikationsfehler auf, wird das Produkt von uns – nach unserer Wahl – für Sie kostenlos repariert, ersetzt, oder der Kaufpreis erstattet. Diese Garantieleistung setzt voraus, dass innerhalb der Drei-Jahres-Frist das defekte Gerät und der Kaufbeleg (Kassenbon) vorgelegt und schriftlich kurz beschrieben wird, worin der Mangel besteht und wann er aufgetreten ist. Wenn der Defekt von unserer Garantie gedeckt ist, erhalten Sie das reparierte oder ein neues Produkt zurück. Mit Reparatur oder Austausch des Produkts beginnt kein neuer Garantiezeitraum.

### Garantiezeit und gesetzliche Mängelansprüche

Die Garantiezeit wird durch die Gewährleistung nicht verlängert. Dies gilt auch für ersetzte und reparierte Teile. Eventuell schon beim Kauf vorhandene Schäden und Mängel müssen sofort nach dem Auspacken gemeldet werden. Nach Ablauf der Garantiezeit anfallende Reparaturen sind kostenpflichtig.

### Garantieumfang

Das Gerät wurde nach strengen Qualitätsrichtlinien sorgfältig produziert und vor Auslieferung gewissenhaft geprüft. Die Garantieleistung gilt für Material- oder Fabrikationsfehler. Diese Garantie erstreckt sich nicht auf Produktteile, die normaler Abnutzung ausgesetzt sind und daher als Verschleißteile angesehen werden können oder für Beschädigungen an zerbrechlichen Teilen, z. B. Schalter, Akkus oder die aus Glas gefertigt sind. Diese Garantie verfällt, wenn das Produkt beschädigt, nicht sachgemäß benutzt oder gewartet wurde. Für eine sachgemäße Benutzung des Produkts sind alle in der Bedienungsanleitung aufgeführten Anweisungen genau einzuhalten. Verwendungszwecke und Handlungen, von denen in der Bedienungsanleitung abgeraten oder vor denen gewarnt wird, sind unbedingt zu vermeiden. Das Produkt ist lediglich für den privaten und nicht für den gewerblichen Gebrauch bestimmt. Bei missbräuchlicher und unsachgemäßer Behandlung, Gewaltanwendung und bei Eingriffen, die nicht von unserer autorisierten Service-Niederlassung vorgenommen wurden, erlischt die Garantie.

### Abwicklung im Garantiefall

Um eine schnelle Bearbeitung Ihres Anliegens zu gewährleisten, folgen Sie bitte den folgenden Hinweisen:

- Bitte halten Sie für alle Anfragen den Kassenbon und die Artikelnummer (IAN 466551\_2404) als Nachweis für den Kauf bereit.
- Die Artikelnummer entnehmen Sie bitte dem Typenschild am Produkt, einer Gravur am Produkt, dem Titelblatt Ihrer Anleitung (unten links) oder dem Aufkleber auf der Rück- oder Unterseite des Produktes.
- Sollten Funktionsfehler oder sonstige Mängel auftreten kontaktieren Sie zunächst die nachfolgend benannte Serviceabteilung telefonisch oder per E-Mail.
- Ein als defekt erfasstes Produkt können Sie dann unter Beifügung des Kaufbelegs (Kassenbon) und der Angabe, worin der Mangel besteht und wann er aufgetreten ist, für Sie portofrei an die Ihnen mitgeteilte Service-Anschrift übersenden.

Auf parkside-diy.com können Sie diese und viele weitere Handbücher einsehen und herunterladen. Mit diesem QR-Code gelangen Sie direkt auf parkside-diy.com. Wählen Sie Ihr Land aus, und suchen Sie über die Suchmaske nach den Bedienungsanleitungen. Mittels Eingabe der Artikelnummer (IAN) 466551\_2404 gelangen Sie zur Bedienungsanleitung für Ihren Artikel.



### Serviceadresse:

Name: SPEQ GmbH  
Telefon: 00800 30 777 999  
(kostenfrei)  
E-Mail: service@speq.de  
Sitz: Deutschland

Bitte Anruf vor Einsendung  
8:00 Uhr – 17:00 Uhr

Modell: M-5004A / M-5002A  
IAN: 466551\_2404

Service Adresse:

**SPEQ GmbH**  
Tannbachstr. 10  
D-73635 Steinenberg  
GERMANY

Hotline: 00800 30 777 999

Email: [service@speq.de](mailto:service@speq.de)

Web: [www.speq.de](http://www.speq.de)

10/2024

Prüfinstitut:

**TÜV SÜD**

**Product Service GmbH**

Ridlerstr. 65

D-80339 München

GERMANY

Kenn-Nummer: 0123



PSA-Verordnung 2016/425

DIN EN 1078:2012 + A1: 2012



IAN 466551\_2404

5 A five-pointed star icon with a thick outline, positioned to the right of the number 5.