

/// PARKSIDE®



PDF ONLINE
parkside-diy.com

ELEKTRICKÝ VYSÁVAČ/ FUKÁR NA LÍSTIE 2600 W

PLS 2600 B2
WWS-ELS2600-B01

SK

ELEKTRICKÝ VYSÁVAČ/ FUKÁR NA LÍSTIE 2600 W

Originálny návod na obsluhu

IAN 478546_2410

SK



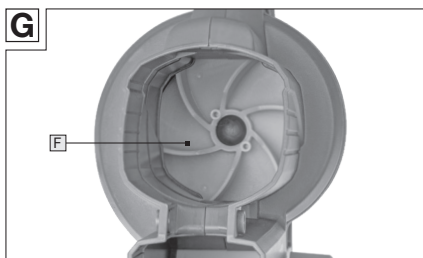
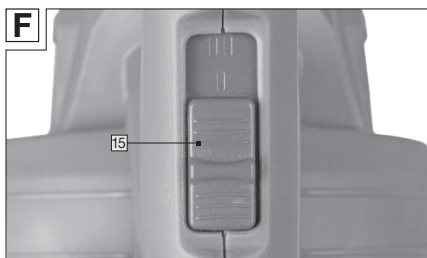
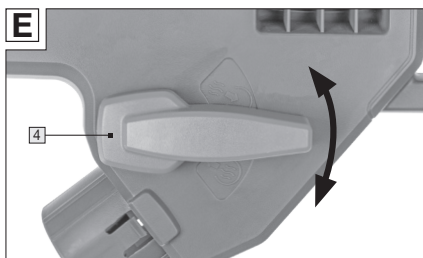
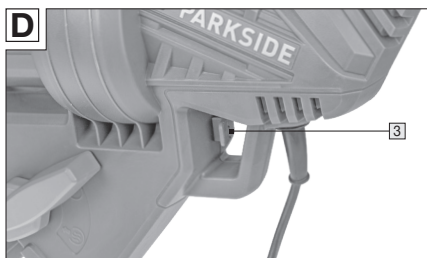
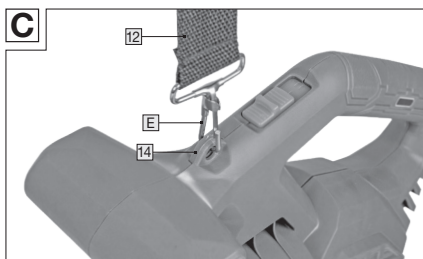
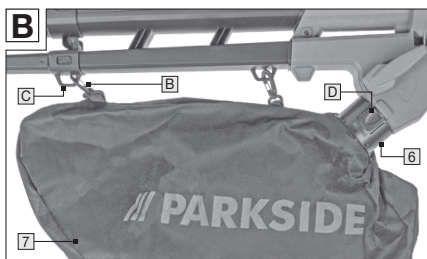
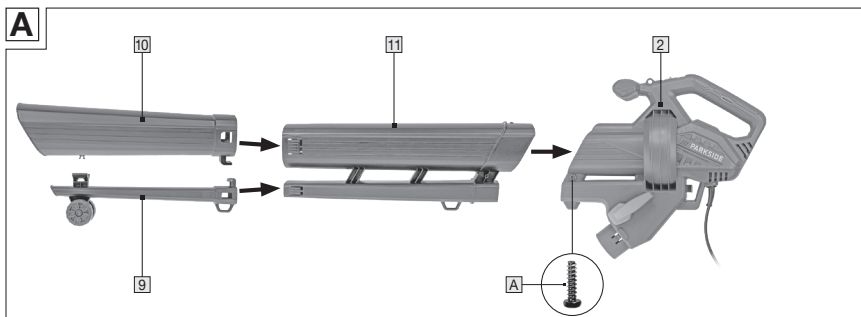

Obsah

1. Úvod	05
Použité symboly.....	05
Rozsah dodávky.....	06
Popis súčastí.....	06
2. Technické údaje	06
3. Bezpečnosť	07
Účelné používanie.....	07
Zvyškové riziká.....	07
Bezpečnostné pokyny.....	07
4. Pred použitím	10
Kontrola produktu a obsahu dodávky.....	11
Montáž sacej/fúkacej rúry (obr. A).....	11
Montáž/demontáž zberného vaku (obr. B).....	11
Montáž ramenného popruhu (obr. C).....	11
5. Použitie	12
Sieťové pripojenie (obr. D).....	12
Výber funkcií (obr. E).....	12
Zapnutie a vypnutie (obr. F).....	13
Vyprázdnenie zberného vaku.....	13
6. Pracovné pokyny	13
7. Údržba, čistenie, skladovanie a preprava	14
Údržba.....	14
Čistenie.....	14
Skladovanie.....	15
Preprava.....	15
8. Odstránenie chýb	16
9. Informácie o hluku a vibráciách	16
10. Recyklácia	17
Likvidácia obalu.....	17
Likvidácia výrobku.....	17
11. Vyhlásenie o zhode	18
12. Záruka	18
13. Servis	19

1. Úvod

Srdečne vám blahoželáme ku kúpe vášho nového prístroja. Rozhodli ste sa pre kúpu vysokohodnotného produktu. Návod na obsluhu je súčasťou tohto elektrického vysávača/fukára na lístie 2600 W (ďalej len „vysávač na lístie“ alebo „výrobok“). Obsahuje dôležité pokyny pre zachovanie bezpečnosti, pre používanie a likvidáciu. Pred použitím produktu sa oboznámte so všetkými pokynmi na obsluhu a s bezpečnostnými pokynmi. Používajte produkt iba opísaným spôsobom a pre uvedené oblasti používania. Pri odovzdaní produktu tretej osobe jej postúpte celú dokumentáciu.

Použité symboly

Následne uvedené symboly a signálne slová sú použité v tomto návode na obsluhu, na produkte alebo na obale.

VAROVANIE!

Označuje nebezpečenstvo, ktoré, ak sa mu nevyhnete, môže mať za následok smrť alebo vážne zranenie.

UPOZORNENIE!

Označuje nebezpečenstvo, ktoré, ak sa mu nevyhnete, môže mať za následok malé alebo stredné zranenie.



Tento symbol poukazuje na užitočné dodatočné informácie pre montáž alebo použitie.



Prečítajte si návod na obsluhu.



Výrobky označené týmto symbolom sú v súlade so všetkými platnými ustanoveniami Spoločenstva Európskeho hospodárskeho priestoru.



Trieda ochrany II. (Dvojitá izolácia)



Ak je poškodené alebo zamotané vedenie, vyťahnite sieťovú zástrčku.



VYPNUTIE: Pred čistením a údržbou vyťahnite sieťovú zástrčku.



Noste ochranu sluchu.



Noste ochranné okuliare.



Nevystavujte dažďu.



Ostatné osoby musia udržiavať odstup



Počas prevádzky držte ruky v dostatočnej vzdialenosti od výstupu sacej alebo fúkacej rúry.



Vo vysávači na lístie sa nachádza rotujúce obežné koleso, ktoré môže spôsobiť vážne poranenia. Nikdy nesiahajte do otvorov na motorovej jednotke počas priebehajúcej prevádzky.



Vzniká nebezpečenstvo vymrštenia kameňov alebo iných predmetov z vysávača na lístie. Ostatné osoby a domáce zvieratá držiavajte v bezpečnej vzdialenosti.



Garantovaná hladina akustického výkonu je 103 dB(A).



Rýchlosť vzduchu.



Stláčanie.



Sací objem.



Označenie nasávania.



Symbol „GS“ znamená testovanú bezpečnosť. Výrobky označené týmto symbolom spĺňajú požiadavky nemeckého zákona o bezpečnosti výrobkov (ProdSG).

Označenie modelu na výrobku je kombináciou písmen a čísel:

PLS 2600 B2 | WWS-ELS2600-B01

=

**Elektrický vysávač/fúkár na listie
2600 W**

Rozsah dodávky

- Motorová jednotka
- Stredová časť sacej/fúkacej rúry
- Sacia rúra
- Fúkacia rúra
- Zberný vak
- Montážne skrutky (2x)
- Ramenný popruh

Popis súčastí

- 1 Rukoväť
- 2 Motorová jednotka
- 3 Odláhčenie ťahu kábla
- 4 Páka na výber funkcií
- 5 Napájací kábel so sieťovou zástrčkou
- 6 Vyhadzovač mulču
- 7 Zberný vak
- 8 Kolesá
- 9 Fúkacia rúra
- 10 Sacia rúra
- 11 Stredová časť sacej/fúkacej rúry
- 12 Ramenný popruh
- 13 Rukoväť T
- 14 Držiak na ramenný popruh
- 15 Vypínač

2. Technické údaje

Č. modelu	PLS 2600 B2 WWS-ELS2600-B01
Sieťové pripojenie	230-240 V ~/50 Hz
Menovitý výkon	2600 W
Menovité otáčky (motor)	12000 min ⁻¹ (úroveň výkonu I) 15000 min ⁻¹ (úroveň výkonu II)
Rýchlosť vzduchu	max. 270 km/h
Sací objem	max. 12 m ³ /min
Miera štiepkovania/ stláčania:	max. 10:1
Objem zberného vaku	34 l
Hmotnosť	cca 3 kg

3. Bezpečnosť

Účelné používanie

VAROVANIE!

Nie je určený na vysávanie mokrého lístia, pôdy, piesku, kameňov, konárov, vetiev, vody, trávnikov, trávnatých plôch alebo lúk.

Výrobok bol zostrojený na nasledujúce účely použitia:

- Ako fukár na hromadenie suchého lístia alebo jeho odfukovanie z ťažko prístupných miest.
- Ako nasávacie zariadenie na nasávanie vyschnutého, suchého lístia. Pri funkcii sania slúži výrobok aj ako drvič. Suché lístie sa rozdrobí, zmenší sa jeho objem a pripraví sa na možné kompostovanie. Intenzita rozdrobovania závisí od veľkosti listov a zvyškovej vlhkosti, ktorú ešte obsahujú.

Produkt sa smie používať len v súlade s jeho zamýšľaným určením. Akékoľvek iné použitie mimo tohto je zakázané! Za škody alebo zranenia akéhokoľvek druhu vzniknuté v dôsledku nesprávneho použitia ručí užívateľ/obsluhujúca osoba.

Smie sa používať len príslušenstvo vhodné pre tento výrobok.

Súčasťou účelného používania je tiež dodržovanie bezpečnostných pokynov, ako aj návodu na montáž a pokynov na používanie uvedených v návode na obsluhu. Osoby, ktoré prevádzkujú produkt a vykonávajú údržbárske práce, musia byť s ním oboznámené a poučené o možných nebezpečenstvách. Okrem toho sa musia čo najpresnejšie dodržovať platné bezpečnostné predpisy.

Musia sa dodržovať iné všeobecné predpisy platné pre oblasť ochrany

zdravia pri práci a bezpečnostno-technickú oblasť. Zmeny na výrobku vylučujú akúkoľvek zodpovednosť výrobcu a z toho vyplývajúce škody.

Tento výrobok nie je určený na priemyselné, obchodné alebo živnostenské použitie, ale pre súkromných používateľov v oblasti hobby a domácich majstrov.

Akékoľvek iné použitie je výslovne vylúčené, a preto sa bude považovať za použitie proti predpisom.

Zvyškové riziká

Napriek zamýšľanému použitiu nie je možné úplne vylúčiť zrejmé zvyškové riziká. V závislosti od typu výrobku sa môžu vyskytnúť nasledujúce nebezpečenstvá:

- Poranenia spôsobené dielmi vymrštenými vysokou rýchlosťou.
- Poškodenie sluchu, ak sa nepoužíva vyžadovaná ochrana sluchu.
- Zdraviu škodlivé emisie z vírivých častíc.

Bezpečnostné pokyny

DÔLEŽITÉ

PRED POUŽITÍM SI POZORNE PREČÍTAJTE

UCHOVÁVAJTE SI DOKUMENTY

Pokyny

- a) Pozorne si prečítajte návod na použitie. Oboznámte sa s ovládacími zariadeniami a správnym používaním výrobku.**
- b) Nikdy nedovoľte, aby výrobok používali deti alebo osoby, ktoré nie sú oboznámené s týmto návodom na používanie. Miestne predpisy môžu obmedzovať vek**

prevádzkovateľa.

- c) Dbajte na to, že prevádzkovateľ ani používateľ je zodpovedný za nehody alebo ohrozenia iných osôb alebo vášho majetku.
- d) **VAROVANIE!** Fúkaciu techniku na listie nikdy nedovoľte používať deťom, osobám s obmedzenými fyzickými, zmyslovými alebo duševnými schopnosťami, osobám bez dostatočných skúseností a vedomostí alebo osobám, ktoré nie sú oboznámené s pokynmi. Upozorňujeme, že miestne predpisy môžu stanoviť vekové obmedzenie pre používateľa.

Príprava

- a) Používajte ochranu sluchu a ochranné okuliare. Noste ich počas celej doby používania výrobku.
- b) Pri prevádzke výrobku vždy noste pevnú ochrannú obuv a dlhé nohavice. Neprevádzkujte výrobok naboso ani v otvorených sandáloch. Vyhýbajte sa noseniu voľného oblečenia alebo oblečenia s visiacimi šnúrkami alebo kravatou.
- c) Nenoste žiadne voľne visiace oblečenie ani šperky, ktoré by mohli byť vtiahnuté do nasávacieho otvoru. Dlhé vlasy udržiavajte ďalej od nasávacích otvorov.
- d) Výrobok používajte v odporúčanej polohe a len na pevnom, rovnom povrchu.
- e) Výrobok neprevádzkujte na

vydláždenom alebo štrkovom povrchu, kde by mohol vymrštený materiál spôsobiť poranenia.

- f) Pred použitím vždy vykonajte vizuálnu kontrolu, aby ste zistili, či sú drvič, skrutky sekacej jednotky a ostatné upevňovacie prvky zaistené, či je kryt nepoškodený a či sú ochranné zariadenia a ochranné kryty na svojom mieste. Vymeňte opotrebované alebo poškodené komponenty po súpravách, aby ste zachovali rovnováhu. Vymeňte poškodené alebo nečitateľné nápisy.
- g) Pred použitím skontrolujte napájanie napätím a predlžovací kábel kvôli náznakom poškodenia alebo starnutia. Ak sa kábel poškodí počas používania, je potrebné ihneď odpojiť sieťový pripájací kábel od elektrickej siete. **NEDOTÝKAJTE SA KÁBLA, KÝM SA NEODPOJÍ OD ELEKTRICKEJ SIETE.** Nepoužívajte výrobok, ak je kábel poškodený alebo roztrhnutý.
- h) **VAROVANIE!** Nikdy neprevádzkujte výrobok, keď sú v jeho blízkosti ľudia, hlavne deti, alebo zvieratá.

Prevádzka

▲ VAROVANIE!

Nedotýkajte sa pohybujúcich sa nebezpečných častí, kým zariadenie nie je odpojené od elektrickej siete a pohyblivé časti sa úplne nezastavia.

- a) Pred spustením výrobku sa uistite, že je podávacie zariadenie prázdne.
- b) Tvár a telo majte mimo otvoru plnenia.
- c) Nedovoľte, aby sa ruky, iné časti tela či oblečenie nachádzali v podávacom zariadení, vo vyhadzovacom kanáli alebo v blízkosti pohyblivých častí.
- d) Dbajte na to, aby ste nestratili rovnováhu a udržiavali bezpečnú polohu aj na svahoch. Vyhnite sa neprirodzeným polohám tela. Nikdy nestojte vyššie, než je základná úroveň zariadenia pri podávaní materiálu. Nikdy s fúkacím zariadením na lístie nebežte – vždy len kráčajte.
- e) Pri práci s výrobkom sa nezdržiavajte vo vyhadzovacej zóne.
- f) Pri podávaní materiálu do výrobku buďte mimoriadne opatrní, aby doň neprenikli žiadne kusy kovu, kamene, fľaše, plechovky ani iné cudzie predmety.
- g) Ak rezací mechanizmus narazí na cudzí predmet alebo ak výrobok začne vydávať netypické zvuky či vibrovať, ihneď vypnite zdroj napájania a počkajte, kým výrobok neukončí činnosť. Pred opätovným spustením a prevádzkou výrobku ho odpojte od elektrickej siete a vykonajte tieto kroky:
 - 1) skontrolujte kvôli poškodeniam;
 - 2) vymeňte alebo opravte poškodené časti;
 - 3) skontrolujte kvôli uvoľneným častiam a dotiahnite ich.
- h) Nedovoľte, aby sa spracovaný materiál zhromažďoval vo vyhadzovacej zóne, pretože to môže brániť správne vyhadzovaniu a môže to vyvolať spätné vedenie materiálu cez plniaci otvor.
- i) Ak dôjde k upchatiu výrobku pred vyčistením od nečistôt, vypnite zdroj napájania a odpojte výrobok od elektrickej siete.
- j) **VAROVANIE!** Nikdy nepoužívajte zariadenie s poškodenými ochrannými prvkami alebo krytmi, bez bezpečnostných zariadení, ako je pripojený zberný vak, alebo s poškodeným alebo opotrebovaným káblom.
- k) Udržiavajte zdroj energie v čistote a bez iných nánosov, aby ste zabránili poškodeniu alebo prípadnému vzniku požiaru.
- l) Neprepravujte výrobok, keď je zdroj energie v prevádzke.
- m) Zastavte výrobok a vytiahnite napájací kábel so sieťovou zástrčkou  zo zásuvky. Uistite sa, že všetky pohyblivé časti sa úplne zastavili
 - vždy, keď výrobok ponecháte bez dozoru,
 - pred odstránením upchatia alebo upchatých kanálov,
 - pred kontrolou, čistením alebo inými prácami na výrobku.

- n) Nenakláňajte výrobok, keď je zdroj energie v prevádzke.
- o) V prípade poruchy alebo nehody zariadenie vypnite, odpojte od elektrickej siete a v prípade potreby vyhládajte lekársku pomoc.
- p) Ak sa počas používania kábel poškodí alebo zamotá, odpojte ho od napájania vypnutím hlavného vypínača na rozvodnej doske / poistkovej skrinke.
- q) Ak zariadenie vykazuje nadmerné vibrácie, nechajte ho skontrolovať odborníkom.
- r) Nepoužívajte poškodené káble a nedotýkajte sa ich, kým nie sú odpojené od napájania. Predlžovacie káble vždy držte mimo pohybujúcich sa nebezpečných častí, aby ste predišli poškodeniu, ktoré by mohlo spôsobiť kontakt s aktívnymi časťami.

Údržba a skladovanie

- a) Ak výrobok zastavíte kvôli údržbe, inšpekcii, skladovaniu alebo výmene príslušenstva, vypnite zdroj energie, odpojte výrobok od elektrickej siete a uistite sa, že sa všetky pohyblivé časti úplne zastavili. Pred inšpekciou, nastavovaním atď. nechajte výrobok vychladnúť. Starostlivo vykonávajte údržbu výrobku a udržiavajte ho v čistote.
- b) Výrobok skladujte na suchom mieste a mimo dosahu detí.
- c) Pred výkonom údržby vždy

- nechajte výrobok vychladnúť.
- d) Pri údržbe drviča si uvedomte, že aj keď je zdroj energie vypnutý z dôvodu blokovacej funkcie ochranného zariadenia, je možné pohybovať drvičom.
- e) Z bezpečnostných dôvodov vymeňte opotrebované alebo poškodené časti. Používajte len originálne náhradné diely a príslušenstvo.
- f) Nikdy sa nesnažte obísť blokovaciu funkciu ochranného zariadenia.

Dodatočné bezpečnostné pokyny pre stroje s prídavnými vakmi

- a) Pred nasadením alebo odstránením zberného vaku vypnite výrobok .

Odporúčanie

- a) Výrobok sa musí napájať cez prúdový chránič (RCD) s maximálnym vypínacím prúdom 30 mA.
- b) Zabráňte prevádzke výrobku za zlých poveternostných podmienok, hlavne ak hrozí riziko úderu blesku.

4. Pred použitím

VAROVANIE!

Nepoužívajte výrobok vo výbušnom prostredí. Výrobok používajte len pri teplote okolia v rozsahu od 10 do 40 °C.

Pred vykonaním úprav, inštalácie alebo výmenou príslušenstva a vykonaním údržby je nevyhnutné odpojiť výrobok od zdroja napájania.

Kontrola produktu a obsahu dodávky

- Vyberte výrobok a príslušenstvo z obalu.
- Skontrolujte, či je obsah dodávky kompletný (pozrite kapitolu „OBSAH DODÁVKY/OPIS SÚČASTÍ“)
- Skontrolujte, či nie sú výrobok alebo príslušenstvo poškodené.
- V prípade poškodenia alebo chýbajúcich častí nepoužívajte výrobok. Prostredníctvom servisu uvedeného v kapitole „Záruka“ sa skontaktujte s výrobcom.

Montáž sacej/fúkacej rúry (obr. A)

- Vezmite kombinovanú stredovú časť sacej/fúkacej rúry [11] a zasuňte ju do príslušného otvoru na motorovej jednotke [2].
- Dbajte na to, aby kolíky oboch rúr zapadli do priehlbiny na kryte.
- Pomocou dodaných montážnych skrutiek [A] zaistíte obe časti na pravej a ľavej strane motorovej jednotky.
- Nasuňte fúkaciu rúru [9] na úzky výstup strovej časti sacej/fúkacej rúry.
- Nasuňte saciu rúru [10] na veľký výstup strovej časti sacej/fúkacej rúry.
- Svorkami upevnite saciu rúru na podperu fúkacej rúry.
- Dbajte na to, aby kolíky oboch rúr zapadli do príslušnej priehlbiny na sacej/fúkacej rúre.

Montáž/demontáž zberného vaku (obr. B)

⚠ UPOZORNENIE!

V režime sania sa výrobok môže používať len s nasadeným zberným vakom.

Montáž zberného vaku

- Zasuňte zberný vak [7] na vyhadzovač mulču [6].
- Umiestnite zberný vak tak, aby ste zreteľne počuli zacvaknutie západky na uvoľnenie zberného vaku.
- Zaveste háky karabíny [B] zberného vaku na určené upevňovacie oká [C] na fúkacej rúre [9] a na stredovú časť sacej/fúkacej rúry [11].

Demontáž zberného vaku

- Odstráňte háky karabínky [B] z upevňovacích ôk [C] na sacej rúre [9] a stredovej časti sacej/fúkacej rúry [11].
- Stlačte poistky [D] na pravej a ľavej strane zberného vaku.
- Stiahnite zberný vak [7] z vyhadzovača mulču [6].



Montáž ramenného popruhu (obr. C)

⚠ VAROVANIE!

Pri práci vždy používajte ramenný popruh. Pred uvoľnením ramenného popruhu vždy vypnite výrobok. Vzniká nebezpečenstvo poranenia.

⚠ UPOZORNENIE!

Nikdy nenoste popruh diagonálne cez rameno a hrudník, ale len na jednom ramene, pretože tak možno rýchlo odstrániť výrobok z tela v prípade nebezpečenstva.

- Namontujte ramenný popruh tak , že hák karabíny  upevníte na držiak na ramenný popruh .
- Nasadte si ramenný popruh cez rameno.
- Nastavte dĺžku popruhu tak, aby bol držiak na ramenný popruh vo výške bokov.
- Pri odstránení postupujte v opačnom poradí.

5. Použitie

⚠ VAROVANIE!

Nedotýkajte sa žiadnych pohyblivých nebezpečných častí, kým sa výrobok neodpojí od elektrickej siete a pohyblivé nebezpečné časti sa úplne nezastavia.



⚠ UPOZORNENIE!

Pozor, nebezpečenstvo poranenia! Pri prácach s výrobkom noste vhodný odev a pracovné rukavice. Uistite sa pred každým použitím, že je výrobok funkčný. Uistite sa, že zberný vak a rúry (stredová časť sacej/fúkacej rúry, sacia rúra, fúkacia rúra) sú správne namontované. Ak je vypínač alebo prepínač prevádzkového režimu

poškodený, nesmiete viac pracovať s výrobkom. Osobné ochranné pracovné prostriedky a funkčný výrobok znižujú riziko vzniku poranení a nehôd.

Sieťové pripojenie (obr. D)

Výrobok je zostavený na prevádzku s jednofázovým striedavým prúdom 230 V ~/50 Hz a má ochrannú izoláciu.

- Zasuňte napájací kábel so sieťovou zástrčkou  do správne nainštalovanej zásuvky, ktorá zodpovedá časti „Technické údaje“.
- Ak pracovná oblasť nie je blízko elektrickej zásuvky, môžete použiť predlžovací kábel. Prierez predlžovacieho kábla musí byť minimálne 1,5 mm². V prípade potreby si nechajte poradiť pri nákupe v špecializovaných obchodoch. Zachovajte predlžovací kábel čo najkratší. Uistite sa, že predlžovací kábel nepredstavuje nebezpečenstvo zakopnutia.
- Z konca predlžovacieho kábla (nie je súčasťou rozsahu dodávky) vytvorte slučku a pripojte ju k odľahčeniu tahu kábla .

Výber funkcií (obr. E)



⚠ VAROVANIE!

Nikdy nevyvíjajte silný tlak na páku na výber funkcií.

⚠ UPOZORNENIE!

Počas prevádzky sa nedotýkajte páky na výber funkcií.

Funkcia sania

- Nastavte páku na výber funkcií  na označenie nasávania .

Funkcia fukára

Keď je vybraná funkcia fukára, vzduch sa nasáva cez saciu rúru, zrýchľuje sa a znova sa vypudzuje cez fúkaciu rúru.

- Nastavte páku na výber funkcií [4] na označenie fukára .



Vždy vyberte jednu z dvoch funkcií. Vysávač na lístie neprevádzkujte, ak je poloha páky na výber funkcií medzi polohou sania a fukára. Páku na výber funkcií musí byť možné ovládať s malým odporom. Ak sa páka ťažko pohybuje alebo je zaseknutá, odpojte napájací kábel so sieťovou zástrčkou [5], odstráňte zberný vak a pozrite sa do vnútra vyhadzovača mulču a skontrolujte, či mechanizmus vo vnútri motorovej jednotky [2] nie je zablokovaný pevnými časťami, nečistotami či blatom. V prípade potreby odstráňte upchatie.

Zapnutie a vypnutie (obr. F)

Zapnutie:

- Presuňte vypínač [15] do polohy „I“ (úroveň výkonu I – nízke otáčky) alebo „II“ (úroveň výkonu II – vysoké otáčky).

Vypnutie:

- Presuňte vypínač [15] do polohy „O“.

Vyprázdnenie zberného vaku

V prípade plného zberného vaku [7] sa výrazne znižuje výkon sania. Vyprázdnite zberný vak, keď je plný alebo keď sa zníži sací výkon výrobku.

- Vypnite výrobok a počkajte, kým sa zastaví obežné koleso. (pozrite si kapitolu „Zapnutie/vypnutie“).
- Odpojte napájací kábel so sieťovou

zástrčkou [5].

- Odstráňte zberný vak (pozrite si kapitolu „Montáž/demontáž zberného vaku“).
- Otvorte zips na zbernom vaku a úplne ho vyprázdnite.
- Následne zatvorte a znova nasadíte zberný vak.

6. Pracovné pokyny

- Pri práci dbajte na to, aby výrobok nenarazil na tvrdé predmety, ktoré by mohli spôsobiť poškodenia.
- Vysávač na lístie vedte tak, aby sa kolesá [8] dotýkali zeme.
- Pri práci vždy pevne uchopte výrobok oboma rukami: Na tento účel použite rukoväť [1] a rukoväť T [13].
- Nevysávajte pevné predmety, ako kamene, konáre alebo odrezky konárov, šišky a pod., pretože by mohli poškodiť výrobok, hlavne drvič. Na opravy tohto typu sa záruka nevzťahuje.

Prevádzkový režim – fúkanie

- Optimálny výsledok dosiahnete, ak budete fukár používať vo vzdialenosti 5 až 10 cm od zeme.
- Nasmerujte prúd vzduchu smerom od seba. Dbajte na to, aby ste nerozvírilí ťažké predmety a tak neporanili nejaké osoby alebo nespôsobili škody.
- Začnite pracovať s najvyšším výkonom fúkania, aby ste rýchlo zhromaždili lístie, ktoré sa nachádza v okolí. Zvoľte nižší výkon fúkania, aby ste zhromaždili predtým nazbieranú hromadu lístia.
- Pred fúkaním metlou alebo hrablami uvoľnite lístie prilepené na zemi.

Prevádzkový režim – sanie

- Dbajte na to, aby ste súčasne nenasávali príliš veľa listov. Tým zabránite upchatiu sacej rúry [10] a zablokovaniu obežného kolesa.
- Aby ste zabránili [7] zbytočnému opotrebovaniu zberného vaku, neťahajte ho počas práce po zemi.

7. Údržba, čistenie, skladovanie a preprava

⚠ VAROVANIE!

Pred akýmkoľvek nastavovaním, údržbou alebo opravou odpojte napájací kábel so sieťovou zástrčkou [5].

Údržba

V pravidelných intervaloch nechajte vysávač na listie servisovať u odborníka.

Používajte iba náhradné diely/ príslušenstvo od výrobcu alebo autorizovaných odborných dielní.

Opravy smie vykonávať iba odborník alebo autorizovaný servis. Odborníci sú osoby s príslušným odborným vzdelaním a nadobudnutými skúsenosťami, ktorí poznajú požiadavky kladené na konštrukciu a vyhotovenie produktu a sú oboznámené s bezpečnostnými predpismi.

Aby ste zaistili bezproblémovú funkciu páky na výber funkcií [4] a aby ju nezablokovali cudzie predmety, dodržiavajte nasledujúce pokyny:

- Nezatláčajte otvor sacej/fúkacej rúry [9]/[10] do nečistôt, pretože tým ju zablokujete a znížite účinnosť vysávača na listie.
- Ak sa počas prevádzky zníži úroveň

účinnosti, je potrebné odstrániť uvoľnené časti z ventilátora a dýzy.

Odstránenie upchatí a blokování (obr. G)

⚠ VAROVANIE!

Nebezpečenstvo v dôsledku pohyblivých nebezpečných častí.

Listie a čerstvé odrezky rastlín môžu upchať výrobok.

- Uvoľnite montážne skrutky [A].
- Odstráňte stredovú časť sacej/fúkacej rúry [11] z motorovej jednotky.
- Opatrne odstráňte všetky zvyšky alebo upchatia z obežného kolesa [F].
- Skontrolujte, či sa dá ľahko otáčať obežným kolesom a či je v bezchybnom stave.
- Znova upevnite stredovú časť sacej/fúkacej rúry v opačnom poradí.

Výmena pripojovacieho kábla

Ak je napájací kábel so sieťovou zástrčkou [5] tohto výrobku poškodený, musí ho vymeniť výrobca alebo jeho zákaznícky servis alebo podobne kvalifikovaná osoba, čím sa zabráni vzniku nebezpečenstiev.

Čistenie

⚠ VAROVANIE!

Dbajte na to, aby sa do vnútra výrobku nedostali žiadne kvapaliny.

- Pravidelne čistite výrobok suchou handričkou. V žiadnom prípade nepoužite ostré a/alebo abrazívne čistiace prostriedky ani rozpúšťadlá. Po vyčistení nechajte všetky diely úplne vysušiť.
- Zabezpečte, aby boli vetracie otvory otvorené, a pravidelne čistite kryt výrobku mäkkou handričkou.

Skladovanie

- Pred uskladnením vyčistite výrobok.
- Keď výrobok nepoužívate, skladujte ho na bezpečnom, suchom a dobre vetranom mieste, mimo dosahu detí.
- Uskladnite výrobok pri okolitej teplote 0 – 40 °C.

Preprava

- Prepravujte výrobok chránený pred nárazmi a vibráciami a v pôvodnom obale.
- Vždy prenášajte výrobok za rúkoväť  určenú na tento účel.

8. Odstránenie chýb

Problém	Možné príčiny	Odstránenie
Vysávač na listie nenabieha.	Napájací kábel so sieťovou zástrčkou [5] je poškodený.	Skontrolujte napájací kábel so sieťovou zástrčkou.
	Poistka vypadla.	Skontrolujte poistky v poistkovej skrinke.
	Chybný spínač.	Nechajte si v servisnom stredisku vymeniť páku na výber funkcií [4] alebo vypínač [15].
Materiál sa nenasáva správne (nižší výkon sania).	Vysávač na listie je upchaný alebo zaseknutý.	Odstráňte a vyprázdňte zberný vak [7].
	Zberný vak je príliš plný.	Odstráňte nečistoty, ostatné pevné materiály alebo kal, ktoré by mohli blokovať mechanizmus vyhadzovača mulča [6] pozrite si tiež kapitolu „Odstránenie upchatí a blokování“.
	Rýchlosť je príliš nízka.	Vyprázdňte zberný vak [7]. Zvýšte rýchlosť (pozrite si časť „Zapnutie a vypnutie“).

9. Informácie o hluku a vibráciách

Hodnoty emisie hluku

Namerané podľa normy EN 50636. Hluk na pracovisku môže presiahnuť hodnotu 80 dB (A), v tomto prípade je potrebné vykonať ochranné opatrenia pre používateľa (nosiť vhodnú ochranu sluchu).

Hladina akustického tlaku, funkcia sania: L_{pA} 87,4 dB(A)

Hladina akustického tlaku, funkcia fukára: L_{pA} 82,3 dB(A)

Hladina akustického výkonu, funkcia sania: L_{WA} 99,3 dB(A)

Hladina akustického výkonu, funkcia fukára: L_{WA} 95,3 dB(A)

Garantovaná hladina akustického výkonu je 103 dB(A).

Neurčitost: K_{pA}/K_{WA} 3 dB

Informácie o vibráciách

Hodnota vibrácií, funkcia sania, rukoväť T [13]: a_h 2,166 m/s²

Hodnota vibrácií, funkcia sania, rukoväť [1]: a_h 1,177 m/s²

Hodnota vibrácií, funkcia fukára (rukoväť T [13]): a_h 2,424 m/s²

Hodnota vibrácií, funkcia fukára (rukoväť [1]): a_h 1,507 m/s²

Neurčitost: K 1,5 m/s²

Uvedené celkové hodnoty chvenia a pre uvedené hodnoty emisií hluku boli meraná pomocou štandardizovaných skúšobných metód, a môže byť použité na porovnanie elektrického náradia s iným.

Uvedené celkové hodnoty chvenia a uvedené hodnoty emisií hluku sa môžu použiť aj na predbežné posúdenie zaťaženia.

VAROVANIE!

Emisie chvenia a hluku počas skutočného používania elektrického náradia sa môžu líšiť od uvedených hodnôt v závislosti od spôsobu, akým sa elektrické náradie používa, najmä od toho, ktorý druh obrobku sa opracováva.

Všimnite si, že je potrebné prijať bezpečnostné opatrenia na ochranu operátora, ktoré sú založené na odhade zaťaženie chvením počas skutočných podmienok použitia (v tomto prípade je potrebné vziať do úvahy všetky časti pracovného cyklu, ako je doba, kedy je elektrické náradie vypnuté, a prípady, keď napriek zapnutiu funguje ale bez zaťaženia).

10. Recyklácia

Likvidácia obalu



Obal zlikvidujte podľa typu. Lepenku a kartón zlikvidujte v kontajneri so starým papierom, fólie na zbernom mieste surovín.

Likvidácia výrobku



Vedľa sa nachádzajúci symbol prečiarknutého odpadkového koša na kolieskach znamená, že tento prístroj podlieha smernici 2012/19/EÚ. Táto smernica uvádza, že tento prístroj po skončení jeho životnosti nesmiete likvidovať spolu s bežným

domovým odpadom, ale musíte ho priniesť do špeciálne vytvorených zberných miest, recyklačných centier alebo likvidačných spoločností. Táto likvidácia je pre vás zadarmo. Chráňte životné prostredie a zlikvidujte ho správnym spôsobom.

Nasledujúce body platia pre nemecký trh:

Pri kúpe nového prístroja máte právo vrátiť staré zariadenie svojmu predajcovi. Predajcovia elektrických a elektronických zariadení s predajnou plochou najmenej 400 metrov štvorcových a maloobchodníci s potravinami s predajnou plochou najmenej 800 metrov štvorcových, ktorí pravidelne predávajú elektrické a elektronické zariadenia, sú povinní zadarmo prevziať starý prístroj aj bez kúpy nového, ak starý prístroj nepresahuje 25 cm v žiadnom rozmere. Dovozca vám ponúka možnosti spätného odberu priamo v obchodoch a na trhoch. O informácie o lokálnych možnostiach spätného odberu požiadajte svojho predajcu.

Ak váš starý spotrebič obsahuje osobné údaje, ste zodpovední za ich vymazanie pred jeho vrátením produktu.

Ak je to možné bez toho, aby ste zničili starý spotrebič, pred odovzdaním starého spotrebiča na likvidáciu odstráňte staré batérie alebo nabíjateľné batérie a žiarivky a odovzdajte ich do separovaného zberu.

V prípade zabudovaných nabíjateľných akumulátorov pri likvidácii prístroja uveďte, že prístroj obsahuje nabíjateľný akumulátor.

Ak hľadáte iné možnosti likvidácie starého spotrebiča, kontaktujte obecný alebo mestský úrad.

11. Vyhlásenie o zhode

Vyhlásenie o zhode EÚ sa nachádza na predposlednej strane tohto návodu na obsluhu.

12. Záruka

Záruka firmy Walter Werkzeuge Salzburg GmbH

Vážená zákazníčka, vážený zákazník, na tento prístroj získavate záruku na dobu 3 rokov od dátumu kúpy. V prípade výskytu nedostatkov na tomto produkte vám prináležia zákonné práva voči predajcovi tohto produktu. Tieto zákonné práva nebudú obmedzené našou následne uvedenou zárukou.

Záručné podmienky

Záručná lehota začína plynúť dňom kúpy. Dobre si, prosím, uschovajte pokladničný blok. Tento doklad je potrebný na preukázanie kúpy. Ak sa počas troch rokov od dátumu kúpy tohto produktu vyskytne materiálová alebo výrobná chyba, produkt – podľa nášho výberu – bezplatne opravíme alebo vymeníme. Toto záručné plnenie predpokladá, že bol počas trojročnej lehoty predložený chybný prístroj a doklad o kúpe (pokladničný blok) a písomne bola stručne popísaná podstata nedostatku a doba jeho výskytu.

Ak naša záruka pokrýva túto chybu, dostanete naspäť opravený alebo nový produkt. Opravou alebo výmenou produktu nezačína plynúť nová záručná lehota.

Záručná doba a zákonné nároky na odstránenie nedostatkov

Záručná doba sa nepredlžuje o dobu trvania záručného výkonu. To platí aj pre vymenené alebo opravené diely. Prípadné škody a nedostatky,

vyskytujúce sa už počas kúpy, musia byť nahlásené ihneď po rozbalení. Po uplynutí záručnej doby sa prípadné opravy vykonávajú za úhradu.

Rozsah záruky

Prístroj bol vyrobený podľa prísnych smerníc kvality a pred dodaním svedomito otestovaný. Záručné plnenie sa vzťahuje na materiálové alebo výrobné chyby. Táto záruka sa nevzťahuje na diely produktu, ktoré sú vystavené normálnemu opotrebovaniu, a preto môžu byť považované za opotrebovateľné diely, alebo na poškodenia rozbitných častí, napr. vypínačov, akumulátorov alebo takých častí, ktoré sú vyhotovené zo skla.

Táto záruka zaniká, ak bol produkt poškodený, neodborne používaný alebo udržiavaný. Pre odborné používanie produktu sa musia presne dodržiavať pokyny uvedené v návode na obsluhu. Bezpodmienečne sa musí zabrániť manipulácii alebo použitiu na účely, ktoré nie sú sa podľa návodu na obsluhu odporúčané alebo pred ktorými sa v návode na obsluhu varuje.

Produkt je určený výlučne na súkromné, a nie na komerčné používanie. Pri nesprávnom a neodbornom zaobchádzaní, použití sily a pri zásahoch, ktoré neboli vykonané našou autorizovanou servisnou pobočkou, zaniká záruka.

Priebeh v prípade nároku na záruku

Aby sa zabezpečilo rýchle spracovanie vašej požiadavky, postupujte, prosím, podľa týchto pokynov:

- Pripravte si, prosím, pre prípad akýchkoľvek otázok pokladničný blok a číslo výrobku (napr. IAN 12345) ako doklad o kúpe.
- Číslo výrobku si pozrite, prosím, na výrobnom štítku, gravúre, titulnej strane svojho návodu na obsluhu (dolu

vľavo) alebo na nálepke na zadnej alebo spodnej strane.

- Ak by sa vyskytli chyby fungovania alebo iné nedostatky, najskôr kontaktujte telefonicky alebo e-mailom následne uvedené servisné oddelenie.
- Produkt, evidovaný ako chybný, môžete potom zaslať bez poplatkov za poštovné na oznámenú adresu servisu, spolu s dokladom o kúpe (pokladničný blok) a popisom podstaty nedostatku a časového údajá, kedy sa vyskytla chyba.

Na www.lidl-service.com si môžete prevziať príslušné a mnohé ďalšie príručky, videá o produkte a softvér.

13. Servis



E S L, a.s.

E-Mail: walter@esl.cz

Tel.: 00420 777 650 854

IAN 478546_2410

Dodávateľ

Rešpektujte, prosím, že nasledujúca adresa nie je adresou servisu. Najskôr kontaktujte hore uvedené servisné stredisko.

Walter Werkzeuge Salzburg GmbH
Gewerbeparkstr. 9, 5081 Anif,
Österreich (Rakúsko)



EN

ORIGINAL EU/EC DECLARATION OF CONFORMITY

We (4) expressly declare, under our sole responsibility, that the object (1) of this declaration is in conformity with all relevant provisions of the following Union harmonisation legislation (2).

References to the harmonised standards used (3).

The technical file is available from: (4).

HU

EREDETI EU/EK MEGFELELŐSÉGI NYILATKOZAT

Felhasználóink teljes tudatában kijelentjük (4), hogy a jelen nyilatkozat tárgya (1) megfelel az alábbi uniós harmonizációs jogszabályok releváns rendelkezéseinek (2).

A felhasznált harmonizált szabványok hivatkozásai (3).

A műszaki dokumentáció elérhető az alábbi helyen: (4).

SI

PRVOTNI IZJAVA EU/ES O SKLADNOSTI

Izrecno in s polno odgovornostjo izjavljamo (4), da predmet (1) te izjave izpolnjuje vse zadevne določbe naslednjih usklajenih predpisov Unije (2).

Sklicevanje na uporabljene usklajene standarde (3).

Tehnična dokumentacija je na voljo pri: (4).

CZ

ORIGINÁL EU/ES PROHLÁŠENÍ O SHODĚ

Výslovně a ve výlučné odpovědnosti prohlašujeme (4), že předmět (1) tohoto prohlášení odpovídá všem příslušným ustanovením následujících harmonizačních právních předpisů unie (2).

Místa uložení aplikovaných harmonizačních norem (3).

Technické podklady lze obdržet u: (4).

SK

ORIGINÁL PREHLÁSENIA O ZHODE S EÚ/ES

Výslovene prehlasujeme v rámci našej výhradnej zodpovednosti, že objekt (1) tohto prehlásenia je v súlade so všetkými príslušnými ustanoveniami nasledujúcej harmonizačnej legislatívy Unie (2).

Referencie k použitým harmonizačným normám (3).

Technický súbor je dostupný u: (4).

DE

ORIGINAL EU/EG KONFORMITÄTSEKTLÄRUNG

Wir (4) erklären ausdrücklich und in eigener Verantwortung, dass der Gegenstand (1) dieser Deklaration allen einschlägigen Bestimmungen der nachfolgenden Harmonisierungsrechtsvorschriften der Union (2) entspricht. Fundstellen der angewandten harmonisierten Normen (3).

Technische Unterlagen erhältlich bei: (4).

(1)	(2)	(3)
Electric leaf vacuum /blower 2600 W Elektromos lombszívó/-fúvó 2600 W Akumulátorski sesalník/puhalník listja 2600 W Elektrický vysávač/foukač listí 2 600 W Elektrický vysávač/fukár na listie 2600 W Elektro-laubsauger/-bläser 2600 W 15-02951 - 2025-04 Mod.: WWS-ELS2600-B01	2006/42/EC 2000/14/EC+2005/88/EC	EN 50636-2-100: 2014; EN 60335-1:2012+A11:2014+A13:2017+A1:2019+A14:2019+A2:2019+A15:2021
	2014/30/EU	EN 61000-3-3:2013+A1:2019+A2:2021; EN IEC 55014-1:2021; EN IEC 55014-2:2021; EN IEC 61000-3-2:2019+A1:2021
	2011/65/EU+(EU)2015/863	EN IEC 63000:2018

The object of the declaration described above is in conformity with Directive 2011/65/EU of the European Parliament and of the Council of 8 June 2011 on the restriction of the use of certain hazardous substances in electrical and electronic equipment (OJ L 174, 1.7.2011, p. 88).

(4)
Walter Werkzeuge Salzburg GmbH Gewerbeparkstr. 9, A-5081, Anif, Austria

2000/14/EC Annex V: Measured sound power level: 95.3 dB (A) blower, 99,3 dB (A) vacuum ; guaranteed sound power level: 103 dB (A).

Christian Huber, MA
Product Manager
Anif, 14.01.2025

Walter Werkzeuge Salzburg GmbH

Gewerbeparkstr. 9
5081 Anif, Österreich

V. 1.0

Stav informácií:

04/2025

IAN 478546_2410