



RECHARGEABLE BATTERY 20V 2Ah PAP 20 B1

(GB) (IE) (NI)

RECHARGEABLE BATTERY 20V 2Ah

Operation and Safety Notes

(FR) (BE)

BATTERIE 20 V 2 Ah

Instructions d'utilisation et
consignes de sécurité

(NL) (BE)

ACCU 20 V 2 Ah

Gebruik en veiligheidsrichtlijnen

(DE) (AT) (CH)

AKKU 20 V 2 Ah

Bedienungs- und
Sicherheitshinweise

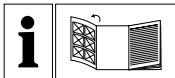

GB/IE/NI

Operation and Safety Notes

Page 5

FR/BE

Instructions d'utilisation et consignes de sécurité

Page 24

NL/BE

Bedienings- en veiligheidsinstructies

Pagina 44

DE/AT/CH

Bedienungs- und Sicherheitshinweise

Seite 63

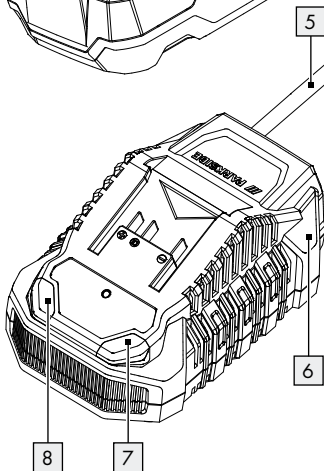
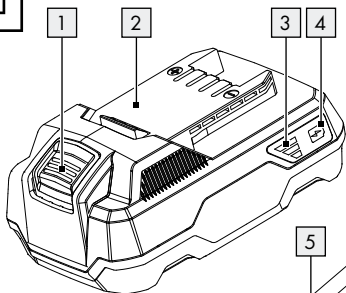
A

Warnings and symbols used	Page	6
Introduction	Page	7
Intended Use	Page	8
Contents	Page	8
Parts list	Page	8
Technical data	Page	9
General safety notes	Page	10
First use	Page	14
Charging the rechargeable battery	Page	14
Operation	Page	15
LED status	Page	15
Checking the rechargeable battery charge level	Page	15
Removing/inserting the rechargeable battery	Page	16
Cleaning	Page	16
Maintenance and storage	Page	17
Disposal	Page	17
Simplified EU declaration of conformity	Page	19
Simplified UKCA declaration of conformity (in Great Britain only)	Page	20
Warranty and service	Page	20
Warranty	Page	20
Warranty claim procedure	Page	22
Service	Page	23

Warnings and symbols used

The following warnings are used in this instruction manual, on the packaging and on the rating label:



Follow the warnings and safety notes!



Direct current/voltage



Protect the battery pack against heat and continuous intense sunlight.



Protect the battery pack against water and moisture.



Protect the battery pack from fire.



Read and observe the instruction manual.



This symbol in combination with the word "Info" provides additional useful information.



Safety-relevant information and other notes



Instructions for use

RECHARGEABLE BATTERY

20V 2Ah

● Introduction

Congratulations on the purchase of your new RECHARGEABLE BATTERY 20V 2Ah, hereafter referred to only as "the product".

You have chosen a high-quality product. The instruction manual forms an integral part of this product. It contains important information on operation, safety, use and disposal. Prior to use of the product, familiarise yourself with the product and all operation and safety notes. For this purpose, carefully read the following operation instructions and safety notes.

Only use the product as described and for the applications stated. Keep this manual in a safe place. If you hand the product on to third parties, all documentation must be passed on as well.

● **Intended Use**

The product is compatible with all devices from the Parkside X 20 V Team series. The product may only be charged using chargers from the Parkside X 20 V TEAM series.

This product is not intended for commercial use. Any other usage of or modification to the product is deemed to be improper and carries a significant risk of accidents. The manufacturer accepts no responsibility for damage(s) attributable to misuse.

● **Contents**

- 1 rechargeable battery
- 1 instruction manual

● **Parts list**

- 1 Release button for rechargeable battery
- 2 Rechargeable battery

- 3 Charging level LEDs (red/orange/green)
- 4  button (charging level)
- 5 Mains cord with mains plug
- 6 Rapid battery charger (not included)
- 7 Charging control LED - red
- 8 Charging control LED - green

● Technical data

Battery:	PAP 20 B1
Type:	Li-Ion (Lithium Ion)
Rated voltage:	max. 20V \equiv (Direct current)
Capacity:	2 Ah
Cells:	5
Energy value:	40 Wh
Recommended ambient temperature:	max. 45 °C
While charging:	+4 to +40 °C
During operation:	+4 to +40 °C
During storage:	+20 to +26 °C

To charge the rechargeable battery, only use the chargers from the Parkside X 20 V TEAM series.

Charging time for Battery PAP 20 B1:

Charger	Charging time
PLG 20 C1, PLG 20 A4	60 minutes
PLG 20 C3, PLG 20 A3, PDSLIG 20 A1	35 minutes
Smart PLGs 2012 A1	35 minutes (quick charging mode) 120 minutes (ECO charging mode)

Customers from DK (Denmark), BE (Belgium) & NL (Netherlands) can obtain compatible replacement batteries and chargers from the LIDL online shop www.lidl.de. Customers from GB (Great Britain), IE (Ireland) & NI (Northern Ireland) via www.optimex-shop.com.



General safety notes

⚠ WARNING! Read all safety warnings and all instructions. Failure to follow the warnings

and instructions may result in electric shock, fire and serious injury.

SAVE ALL WARNINGS AND INSTRUCTIONS FOR FUTURE REFERENCE.

- a) Recharge only with the charger specified by the manufacturer.** A charger that is suitable for one type of rechargeable battery may create a risk of fire when used with another rechargeable battery.
- b) Use power tools only with specifically designated rechargeable batteries.** Use of any other rechargeable batteries may create a risk of injury and fire.
- c) When the rechargeable battery is not in use, keep it away from other metal objects, like paper clips, coins, keys, nails, screws or other small metal objects, that can make a connection from one terminal to another.** Shorting the battery terminals together may cause burns or a fire.

- d) Under abusive conditions, liquid may be ejected from the rechargeable battery; avoid contact. If contact accidentally occurs, flush the affected area with water. If liquid contacts eyes, additionally seek medical help.** Liquid ejected from the battery may cause irritation or burns.



CAUTION! RISK OF EXPLOSION!



Never charge non-rechargeable batteries!



Protect the rechargeable battery from heat, for example from continuous exposure to sunlight, fire, water and moisture.



There is a risk of explosion.

- e) Do not use a damaged or modified rechargeable battery with the tool.**

Damaged or modified batteries exhibit unpredictable behaviour resulting in fire, explosion or risk of injury.

- f) Do not expose a rechargeable battery or tool to fire or excessive temperature.** Exposure to fire or temperatures above 130 °C may cause an explosion.
- g) Follow all charging instruction and do not charge the rechargeable battery or tool outside the temperature range specified in the instructions.** Charging improperly or at temperatures outside the specified range may damage the battery and increase the risk of the fire.
- h)** The safety instructions of the compatible chargers must be observed.

Service

- a) Have your power tool serviced by a qualified repair person using only identical replacement parts.** This will ensure that the safety of the power tool is maintained.

- b) Never service damaged battery packs.** Service of battery packs should only be performed by the manufacturer or authorized service providers.

● First use

● Charging the rechargeable battery

① **INFO:**

- The rechargeable battery [2] may be charged at any time without reducing the service life. Interrupting the charging process does not damage the rechargeable battery.
 - Charge the rechargeable battery before use when it is at medium or low charging level.
 - The charging control LEDs (red [7] and green [8]) indicate the status of the charger [6] (not included) and the rechargeable battery (see Fig. A).
1. Insert the rechargeable battery [2] into the charger [6] (not included).
 2. Connect the mains plug [5] to a socket-outlet.

3. When the rechargeable battery is fully charged, remove the rechargeable battery from the charger (not included). Disconnect the mains plug from the socket-outlet.

● Operation

● LED status

Red LED [7] lights up - The rechargeable battery [2] is charging.

Green LED [8] lights up - The rechargeable battery is fully charged.

Green and red LED flash - The rechargeable battery is defective.

Red LED flashes - The rechargeable battery is too cold or too warm.

Green LED lights up (without rechargeable battery) - The charger [6] is ready for use.

● Checking the rechargeable battery charge level

- Press the  button [4] to check the status of the rechargeable battery [2].

The status/remaining charge shows on the charging level LEDs **3** as follows (see Fig. A):

- Red + orange + green = maximum charge
- Red + orange = medium charge
- Red = low charge

● **Removing/inserting the rechargeable battery**

⚠ CAUTION! RISK OF INJURY!

- Only insert the rechargeable battery once the battery operated tool is ready for use.
- To insert the rechargeable battery **2**, place it on the guide track and push it into the charger **6**. The rechargeable battery audibly snaps into place.
- To remove the rechargeable battery from the charger, press the rechargeable battery release button **1** and pull out the rechargeable battery.

● **Cleaning**

⚠ CAUTION! RISK OF INJURY AND DAMAGE!

- Never use flammable or combustible solvents around battery packs, charger, or tools.
- Clean out dust and debris from the vents and electrical contacts of the charger [6] and the rechargeable battery [2] using a soft brush.

● Maintenance and storage

- Only store the rechargeable battery [2] partially charged. The rechargeable battery should be charged to 40 to 60 % (red and orange LED of the charging level LEDs [3] light up) before storing for extended periods.
- Check the rechargeable battery charge about every 3 months when storing for extended periods. Recharge as necessary.

● Disposal

The packaging is made of environmentally friendly materials, which you be disposed through your local recycling facilities.



Observe the marking of the packaging materials for waste separation, which are marked with abbreviations (a) and numbers (b) with following meaning: 1 - 7: plastics / 20 - 22: paper and fibreboard / 80 - 98: composite materials.

Product:



Contact your local refuse disposal authority for more details of how to dispose of your worn-out product.



To help protect the environment, please dispose of the product properly when it has reached the end of its useful life and not in the household waste. Information on collection points and their opening hours can be obtained from your local authority.

Faulty or used batteries/rechargeable batteries must be recycled in accordance with Directive 2006/66/EC and its amendments. Please return the batteries/rechargeable batteries and/or the product to the available collection points.



Environmental damage through incorrect disposal of the batteries/rechargeable batteries!

Remove the batteries/battery pack from the product before disposal.

Batteries/rechargeable batteries may not be disposed of with the usual domestic waste. They may contain toxic heavy metals and are subject to hazardous waste treatment rules and regulations. The chemical symbols for heavy metals are as follows: Cd = cadmium, Hg = mercury, Pb = lead. That is why you should dispose of used batteries/rechargeable batteries at a local collection point.

● **Simplified EU declaration of conformity**

CE CE mark indicates conformity with relevant EU directives applicable for this product.

● Simplified UKCA declaration of conformity (in Great Britain only)

**UK
CA**

UKCA mark indicates conformity with relevant Great Britain regulations applicable for this product. (The UKCA mark logo is valid in Great Britain only.)

● Warranty and service

● **Warranty**

The product has been manufactured to strict quality guidelines and meticulously examined before delivery. In the event of material or manufacturing defects you have legal rights against the retailer of this product. Your legal rights are not limited in any way by our warranty detailed below.

The warranty for this product is 3 years from the date of purchase. The warranty period begins on the date of purchase. Keep the original sales receipt in a safe location as this document is required as proof of purchase.

Any damage or defects already present at the time of purchase must be reported without delay after unpacking the product.

Should the product show any fault in materials or manufacture within 3 years from the date of purchase, we will repair or replace it – at our choice – free of charge to you. The warranty period is not extended as a result of a claim being granted. This also applies to replaced and repaired parts.

This warranty becomes void if the product has been damaged, or used or maintained improperly.

The warranty covers material or manufacturing defects. This warranty does not cover product parts subject to normal wear and tear, thus considered consumables (e.g. batteries, rechargeable batteries, tubes, cartridges), nor damage to fragile parts, e.g. switches or glass parts.

● **Warranty claim procedure**

To ensure quick processing of your claim, observe the following instructions:

Make sure to have the original sales receipt and the item number (IAN 408019_2207) available as proof of purchase.

You can find the item number on the rating plate, an engraving on the product, on the front page of the instruction manual (bottom left), or as a sticker on the rear or bottom of the product.

If functional or other defects occur, contact the service department listed below either by telephone or by e-mail.

Once the product has been recorded as defective you can return it free of charge to the service address that will be provided to you. Ensure to enclose the proof of purchase (sales receipt) and a short, written description outlining the details of the defect and when it occurred.

● Service

GB **Service Great Britain**

Tel.: 08000569216

E-Mail: owim@lidl.co.uk

IE **Service Ireland**

Tel.: 1800 200736

E-Mail: owim@lidl.ie

NI **Service Northern Ireland**

Tel.: 0800 0927852

E-Mail: owim@lidl.ie

Avertissements et symboles utilisés	Page	25
Introduction	Page	26
Utilisation prévue	Page	27
Contenu	Page	27
Liste des pièces	Page	28
Données techniques	Page	28
Instructions générales de sécurité	Page	30
Première utilisation	Page	34
Chargement de la batterie rechargeable	Page	34
Fonctionnement	Page	35
Statut de LED	Page	35
Vérification du niveau de charge de la batterie rechargeable	Page	35
Retrait/insertion de la batterie rechargeable	Page	36
Nettoyage	Page	37
Maintenance et stockage	Page	37
Mise au rebut	Page	38
Déclaration simplifiée de conformité de l'UE	Page	40
Déclaration de conformité UKCA simplifiée (uniquement en Grande-Bretagne)	Page	40
Garantie et service	Page	40
Garantie	Page	40
Faire valoir sa garantie	Page	42
Service après-vente	Page	43

Avertissements et symboles utilisés

Les avertissements suivants sont utilisés dans ce manuel d'utilisation, sur l'emballage et sur l'étiquette réglementaire :



Suivez les avertissements et les consignes de sécurité !



Courant/tension continu



Protégez le pack de batterie contre la chaleur et l'exposition continue à la lumière du soleil.





Protégez le pack de batterie contre l'eau et l'humidité.



Protégez le pack de batterie contre le feu.



Lisez et respectez les instructions du manuel d'utilisation.

	<p>Ce symbole avec le terme « Infos » fournit des informations utiles supplémentaires.</p>
 	<p>Informations relatives à la sécurité et autres remarques Instructions d'utilisation</p>

BATTERIE 20 V 2 Ah

● Introduction

Nous vous félicitons pour l'achat de votre nouvelle BATTERIE 20 V 2 Ah, ci-après dénommée uniquement "le produit".

Vous avez opté pour un produit de grande qualité. Le manuel d'instructions fait partie intégrante de ce produit. Il contient des informations importantes sur le fonctionnement, la sécurité, l'utilisation et la mise au rebut. Avant d'utiliser le produit, familiarisez-vous avec le produit et toutes les utilisation et de sécurité. Veuillez lire attentivement les instructions d'utilisation et les consignes de sécurité suivantes.

Ce produit doit uniquement être utilisé conformément aux instructions et avec les applications spécifiées. Conservez ce manuel dans un endroit sûr. Si vous transférez le produit à des tiers, transférez également toute la documentation accompagnante.

● Utilisation prévue

Le produit est compatible avec tous les appareils de la série Parkside X 20 V Team. Le produit ne doit être chargé qu'avec les chargeurs de la série Parkside X 20 V TEAM.

Ce produit n'est pas destiné à un usage commercial. Toute autre utilisation ou modification de ce produit est considérée comme inappropriée et entraîne un risque significatif d'accidents. Le fabricant décline toute responsabilité en cas de dommage(s) attribuables à une mauvaise utilisation.

● Contenu

- 1 batterie rechargeable
- 1 manuel d'utilisation

● Liste des pièces

- 1 Bouton d'ouverture de la batterie rechargeable
- 2 Batterie rechargeable
- 3 Voyant LED du niveau de charge (rouge/ orange/ vert)
- 4 Bouton  (niveau de charge)
- 5 Cordon d'alimentation avec fiche secteur
- 6 Chargeur rapide de batterie (non inclus)
- 7 LED de contrôle du chargement - rouge
- 8 LED de contrôle du chargement - vert

● Données techniques

Batterie :	PAP 20 B1
Type :	Li-Ion (Lithium Ion)
Tension nominale :	max. 20V $\overline{=}$ (Courant continu)
Capacité :	2 Ah
Cellules :	5
Valeur énergétique :	40 Wh
Température ambiante recommandée :	max. 45 °C

Pendant le chargement : +4 à +40 °C

Pendant le

fonctionnement : +4 à +40 °C

Pendant le stockage : +20 à +26 °C

Utilisez uniquement les chargeurs de la série Parkside X 20 V TEAM pour charger la batterie rechargeable.

Temps de chargement de la batterie PAP 20 B1 :

Chargeur	Temps de chargement
PLG 20 C1, PLG 20 A4	60 minutes
PLG 20 C3, PLG 20 A3, PDSLГ 20 A1	35 minutes
Smart PLGs 2012 A1	35 minutes (mode de charge rapide) 120 minutes (mode de charge ECO)

Les clients en DK (Danemark), BE (Belgique) & NL (Pays-Bas) peuvent se procurer des accus de rechange et des chargeurs compatibles sur la boutique en ligne de LIDL www.lidl.de. Les clients en GB (Grande-Bretagne), IE (Irlande) & NI (Irlande du Nord) sur www.optimex-shop.com.



Instructions générales de sécurité

⚠ AVERTISSEMENT ! Lisez tous les avertissements de sécurité et toutes les instructions. Ne pas suivre les avertissements et les instructions peut entraîner une décharge électrique, un incendie et des blessures graves.

GARDEZ TOUS LES AVERTISSEMENTS ET LES INSTRUCTIONS DE SÉCURITÉ POUR RÉFÉRENCE FUTURE.

a) Rechargez uniquement avec le chargeur spécifié par le fabricant.

Un chargeur qui convient à un type de batterie rechargeable peut générer un risque d'incendie quand il est utilisé avec une autre batterie rechargeable.

- b) Utilisez des outils électriques uniquement avec des batteries rechargeables spécifiquement désignées.** L'utilisation de tout autre type de batterie rechargeable peut causer un risque de blessure et d'incendie.
- c) Lorsque la batterie rechargeable n'est pas utilisée, maintenez-la à l'écart d'autres objets métalliques, tels que les trombones, les pièces, les clés, les clous, les vis ou les autres petits objets métalliques pouvant réaliser une connexion d'une borne à une autre.**
Court-circuiter les bornes de la batterie entre elles peut causer des brûlures ou un incendie.
- d) Dans des conditions abusives, du liquide peut être éjecté de la batterie rechargeable ; évitez tout contact. Si un contact se produit accidentellement, rincez la zone affectée avec de l'eau. Si le liquide entre en contact avec les yeux,**

consultez également un médecin. Le liquide éjecté de la batterie peut causer une irritation ou des brûlures.



PRÉCAUTION ! RISQUE D'EXPLOSION !



Ne chargez jamais des batteries non rechargeables !



Protégez la batterie rechargeable de la chaleur, ainsi que d'une exposition continue à la lumière du soleil, au feu, à l'eau et à l'humidité.



Il y a un risque d'explosion.

e) N'utilisez pas une batterie rechargeable endommagée ou modifiée avec l'outil. Les batteries endommagées ou qui ont été modifiées ont un comportement imprévisible pouvant causer un incendie, une explosion ou un risque de blessure.

f) N'exposez jamais la batterie rechargeable ou l'outil au feu ou à des températures excessives..

L'exposition au feu ou à des températures supérieures à 130 °C peut causer une explosion.

- g) Suivez toutes les instructions de chargement et ne chargez jamais la batterie rechargeable ou l'outil en dehors de la plage de température spécifiée dans les instructions.** Un chargement incorrect ou à des températures hors de la plage spécifiée peut endommager la batterie et augmenter le risque d'incendie.
- h)** Les instructions de sécurité des chargeurs compatibles doivent être respectées.

Service

- a) Faites réparer votre outil électrique par un réparateur qualifié utilisant uniquement des pièces de rechange identiques.** Cela garantit le maintien de la sécurité de l'outil électrique.
- b) Ne réparez jamais des blocs de batterie endommagés.** La réparation des blocs de piles ne doit être effectuée que par le fabricant ou des agents de service agréés.

● Première utilisation

● **Chargement de la batterie rechargeable**

i **INFO :**

- La batterie rechargeable [2] peut être chargée à tout moment sans réduire sa durée de vie. L'interruption du processus de chargement n'endommage pas la batterie rechargeable .
 - Chargez la batterie rechargeable avant de l'utiliser lorsqu'elle est à un niveau de charge moyen ou faible.
 - Les voyants LED de contrôle de la charge (rouge [7] et vert [8]) indiquent l'état du chargeur [6] (non inclus) et de la batterie rechargeable (voir Fig. A)
1. Insérez la batterie rechargeable [2] dans le chargeur [6] (non inclus).
 2. Branchez la fiche d'alimentation [5] sur une prise de courant.
 3. Lorsque la batterie rechargeable est complètement chargée, retirez-la du chargeur (non inclus).

Débranchez la fiche d'alimentation de la prise de courant.

● Fonctionnement

● Statut de LED

La LED rouge [7] s'allume – La batterie rechargeable [2] est en cours de chargement.

La LED verte [8] s'allume – La batterie rechargeable est complètement chargée.

Les LED verte et rouge clignotent – La batterie rechargeable est défectueuse.

La LED rouge clignote – La batterie rechargeable est trop froide ou trop chaude.

La LED verte s'allume (sans batterie rechargeable) – Le chargeur [6] est prêt à être utilisé.

● Vérification du niveau de charge de la batterie rechargeable

- Appuyez sur le bouton  [4] pour vérifier l'état de la batterie rechargeable [2].

L'état/la charge restante est indiqué(e) par l'affichage LED du niveau de charge **3** comme suit (voir Fig. A) :

- Rouge + orange + vert = charge maximale
- Rouge + orange = charge moyenne
- Rouge = charge faible

● **Retrait/insertion de la batterie rechargeable**

⚠ PRÉCAUTION ! RISQUE DE BLESSURE !

- N'insérez la batterie rechargeable que lorsque l'outil à batterie est prêt à être utilisé.
- Pour insérer la batterie rechargeable **2**, placez-la sur le rail de guidage et insérez-la dans le chargeur **6**. La batterie rechargeable s'enclenche de manière audible.
- Pour retirer la batterie rechargeable du chargeur, appuyez sur le bouton d'ouverture de la batterie rechargeable **1** et retirez la batterie rechargeable .

● Nettoyage

⚠ **PRÉCAUTION ! RISQUE DE BLESSURE ET DE DOMMAGES MATÉRIELS !**

- N'utilisez jamais de solvants inflammables ou combustibles à proximité des blocs-batteries, du chargeur ou des outils.
- Nettoyez la poussière et les débris des événements et des contacts électriques du chargeur [6] et de la batterie rechargeable [2] avec une brosse douce.

● Maintenance et stockage

- Ne stockez la batterie rechargeable [2] que partiellement chargée. La batterie rechargeable doit être chargée à 40-60 % (deux LED rouge et orange de l'indicateur LED de charge [3] allumés) avant un stockage pendant une durée prolongée.
- Vérifiez la charge de la batterie rechargeable environ tous les 3 mois en cas de stockage pendant une durée prolongée. Rechargez-le si nécessaire.

● Mise au rebut

L'emballage se compose de matières recyclables pouvant être mises au rebut dans les déchetteries locales.



Veillez respecter l'identification des matériaux d'emballage pour le tri sélectif, ils sont identifiés avec des abbréviations (a) et des chiffres (b) ayant la signification suivante : 1-7 : plastiques / 20-22 : papiers et cartons / 80-98 : matériaux composite.

Produit :



Votre mairie ou votre municipalité vous renseigneront sur les possibilités de mise au rebut des produits usagés.



Afin de contribuer à la protection de l'environnement, veuillez ne pas jeter votre produit usagé dans les ordures ménagères, mais éliminez-le de manière appropriée. Pour obtenir des renseignements concernant les points de collecte et leurs horaires d'ouverture, vous pouvez contacter votre municipalité.

Les piles/piles rechargeables défectueuses ou usagées doivent être recyclées conformément à la directive 2006/66/CE et ses modifications. Les piles et/ou piles rechargeables et/ou le produit doivent être retournés dans les centres de collecte proposés.



Pollution de l'environnement par la mise au rebut incorrecte des piles/piles rechargeables !

Retirez les piles/le pack de piles du produit avant sa mise au rebut.

Les piles/piles rechargeables ne doivent pas être mises au rebut avec les ordures ménagères. Elles peuvent contenir des métaux lourds toxiques et doivent être considérées comme des déchets spéciaux. Les symboles chimiques des métaux lourds sont les suivants : Cd = cadmium, Hg = mercure, Pb = plomb. Pour cette raison, veuillez toujours déposer les piles/piles rechargeables usagées dans les conteneurs de recyclage communaux.

● Déclaration simplifiée de conformité de l'UE

CE Le marquage CE indique la conformité aux directives européennes applicables à ce produit.

● UKCA simplifiée (uniquement en Grande-Bretagne)

**UK
CA** Le marquage UKCA indique la conformité aux réglementations de la Grande-Bretagne applicables à ce produit.
(Le logo de marquage UKCA est valable uniquement en Grande-Bretagne.)

● Garantie et service

● Garantie

Le produit a été fabriqué selon des critères de qualité stricts et contrôlé consciencieusement avant sa livraison. En cas de défaillance, vous êtes en droit de retourner ce produit au vendeur. La présente garantie ne constitue pas une restriction de vos droits légaux.

Ce produit bénéficie d'une garantie de 3 ans à compter de sa date d'achat. La durée de garantie débute à la date d'achat. Veuillez conserver le ticket de caisse original. Il fera office de preuve d'achat.

Si un problème matériel ou de fabrication devait survenir dans 3 ans suivant la date d'achat de ce produit, nous assurons à notre discrétion la réparation ou le remplacement du produit sans frais supplémentaires. La garantie prend fin si le produit est endommagé suite à une utilisation inappropriée ou à un entretien défaillant.

La garantie couvre les vices matériels et de fabrication. Cette garantie ne s'étend ni aux pièces du produit soumises à une usure normale (p. ex. des piles) et qui, par conséquent, peuvent être considérées comme des pièces d'usure, ni aux dommages sur des composants fragiles, comme des interrupteurs, des batteries ou des éléments fabriqués en verre.

● Faire valoir sa garantie

Pour garantir la rapidité d'exécution de la procédure de garantie, veuillez respecter les indications suivantes :

Veuillez conserver le ticket de caisse et la référence du produit (IAN 408019_2207) à titre de preuve d'achat pour toute demande.

Le numéro de référence de l'article est indiqué sur la plaque d'identification, gravé sur la page de titre de votre manuel (en bas à gauche) ou sur un autocollant apposé sur la face arrière ou inférieure du produit.

En cas de dysfonctionnement du produit, ou de tout autre défaut, contactez en premier lieu le service après-vente par téléphone ou par e-mail aux coordonnées indiquées ci-dessous.

Vous pouvez alors envoyer franco de port tout produit considéré comme défectueux au service clientèle indiqué, accompagné de la preuve d'achat (ticket de caisse) et d'une description écrite du défaut avec mention de sa date d'apparition.

● Service après-vente

FR Service après-vente France

Tél.: 0800904879

E-Mail: owim@lidl.fr

BE Service après-vente Belgique

Tél.: 080071011

Tél.: 80023970 (Luxembourg)

E-Mail: owim@lidl.be

Gebruikte waarschuwingen en symbolen	Pagina 45
Inleiding	Pagina 46
Beoogd gebruik	Pagina 47
Inhoud	Pagina 47
Onderdelenlijst	Pagina 48
Technische gegevens	Pagina 48
Algemene veiligheidsopmerkingen	Pagina 50
Eerste gebruik	Pagina 54
De oplaadbare batterij opladen	Pagina 54
Gebruik	Pagina 55
LED-status	Pagina 55
Het laadniveau van de oplaadbare batterij controleren	Pagina 55
De oplaadbare batterij verwijderen/ plaatsen	Pagina 56
Reinigen	Pagina 57
Onderhoud en opslag	Pagina 57
Afvoer	Pagina 58
Vereenvoudigde EU-conformiteitsverklaring	Pagina 59
Vereenvoudigde UKCA-conformiteitsverklaring (alleen in Groot-Brittannië)	Pagina 60
Garantie en service	Pagina 60
Garantie	Pagina 60
Afwikkeling in geval van garantie	Pagina 61
Service	Pagina 62

Gebruikte waarschuwingen en symbolen

In deze instructiehandleiding, op de verpakking en op het specificatielabel worden de volgende waarschuwingen gebruikt:



Volg de waarschuwingen en veiligheidsinstructies!



Gelijkstroom / -spanning



Bescherm de accu tegen hitte en ononderbroken intens zonlicht.





Bescherm de accu tegen water en vocht.



Bescherm de accu tegen brand.



Lees en volg de instructiehandleiding.

	<p>Dit symbool in combinatie met het woord "Informatie" biedt aanvullende nuttige informatie.</p>
 	<p>Voor veiligheid relevante informatie en andere notities Gebruiksaanwijzing.</p>

ACCU 20 V 2 Ah

● Inleiding

Gefeliciteerd met de aanschaf van uw nieuwe ACCU 20 V 2 Ah, hierna alleen "het product" genoemd.

U hebt voor een hoogwaardig product gekozen. De instructiehandleiding vormt een integraal onderdeel van dit product. Het bevat belangrijke informatie over bediening, veiligheid, gebruik en verwijdering. Voorafgaand aan gebruik van het product, moet u uzelf bekend maken met het product en alle opmerkingen voor bediening en veiligheid. Lees hiervoor aandachtig de volgende bedieningsinstructies en de veiligheidsopmerkingen.

Gebruik het product alleen zoals beschreven en voor de vermelde toepassingen. Bewaar deze handleiding op een veilige plaats. Als u het product overhandigt aan derden, moet ook alle documentatie worden overhandigd.

● **Beoogd gebruik**

Het product is compatibel met alle apparaten van de Parkside X 20 V Team-serie. Het product mag alleen worden opgeladen met gebruik van laders van de Parkside X 20 V TEAM-serie.

Dit product is niet bedoeld voor commercieel gebruik. Elk ander gebruik van of modificatie van het product wordt als onjuist beschouwd en zorgt voor een grote kans op ongelukken. De fabrikant accepteert geen verantwoordelijkheid voor schade als gevolg van misbruik.

● **Inhoud**

- 1 accu
- 1 instructiehandleiding

● Onderdelenlijst

- 1 Ontgrendelingsknop voor oplaadbare batterij
- 2 Accu
- 3 LED's laadniveau (rood/oranje/groen)
- 4 -knop (laadniveau)
- 5 Netsnoer met netstekker
- 6 Snelle batterijlader (niet meegeleverd)
- 7 LED voor oplaadcontrole - rood
- 8 LED voor oplaadcontrole - groen

● Technische gegevens

Accu:	PAP 20 B1
Type:	Li-Ion (Lithium-ion)
Nominale spanning:	max. 20V \equiv (gelijkstroom)
Capaciteit:	2 Ah
Cellen:	5
Energiewaarde:	40 Wh
Aanbevolen omgevingstemperatuur:	max. 45 °C
Tijdens opladen:	+4 tot +40 °C

Tijdens bedrijf: +4 tot +40 °C

Tijdens opslag: +20 tot +26 °C

Voor het opladen van de oplaadbare batterij moet u alleen de lader van de Parkside X 20 V TEAM-serie gebruiken.

Laadtijd voor batterij PAP 20 B1:

Lader:	Laadtijd
PLG 20 C1, PLG 20 A4	60 minuten
PLG 20 C3, PLG 20 A3, PDSLK 20 A1	35 minuten
Smart PLGs 2012 A1	35 minuten (snelle laadmodus) 120 minuten (ECO-laadmodus)

Klanten uit DK (Denemarken), BE (België) & NL (Nederland) kunnen compatibele reservebatterijen en opladers via de LIDL-Onlineshop www.lidl.de bestellen. Klanten uit GB (Verenigd Koninkrijk), IE (Ierland) & NI (Noord-Ierland) via www.optimex-shop.com.



Algemene veiligheidsopmerkingen

⚠ WAARSCHUWING! Lees alle veiligheidswaarschuwingen en aanwijzingen. Het niet opvolgen van de waarschuwingen en aanwijzingen kan elektrische schokken, brand en ernstige verwondingen als gevolg hebben.

BEWAAR ALLE WAARSCHUWINGEN EN INSTRUCTIES VOOR RAADPLEGING IN DE TOEKOMST.

- a) Laad alleen op met de door de fabrikant opgegeven lader.** Een lader die geschikt is voor het ene type oplaadbare batterij, kan een risico op brand veroorzaken indien gebruikt met een andere oplaadbare batterij.
- b) Gebruik elektrisch gereedschap alleen met speciaal aangewezen oplaadbare batterijen.** Het gebruik van andere oplaadbare batterijen kan leiden tot een risico op letsel en brand.

- c) Als de oplaadbare batterij niet gebruikt wordt, moet u dit uit de buurt van andere metalen voorwerpen houden, zoals paperclips, munten, sleutels, spijkers, schroeven of andere kleine metalen voorwerpen die kortsluiting kunnen maken tussen de aansluitklemmen.** Het kortsluiten van de aansluitingen kan brandwonden of brand veroorzaken.
- d) In geval van misbruik kan vloeistof uit de oplaadbare batterij spuiten; vermijd contact daarmee. In geval van onbedoeld contact moet u het getroffen gebied spoelen met water. Als de vloeistof uw ogen raakt, moet u ook medische hulp inroepen.** Vloeistof afkomstig uit de accu kan irritatie of brandwonden veroorzaken.



OPGELET! ONTPLOFFINGSGEVAAR!



Probeer nooit niet-oplaadbare batterijen op te laden!



Bescherm de oplaadbare accu tegen warmte, bijvoorbeeld continue blootstelling aan zonlicht, vuur, water en vocht.



Er bestaat explosiegevaar!

- e) Gebruik geen beschadigde of aangepaste oplaadbare batterij met het gereedschap.** Beschadigde of aangepaste batterijen vertonen onverwacht gedrag, met brand, explosie of risico op letsel als gevolg.
- f) Stel een oplaadbare batterij of gereedschap niet bloot aan brand of te hoge temperaturen..** Blootstelling aan brand of een temperatuur van hoger dan 130 °C kan leiden tot een explosie.

- g) Volg alle laadinstructies en laad de oplaadbare batterij of het gereedschap niet op buiten het temperatuurbereik als gespecificeerd in de instructies.**

Onjuist opladen of bij temperaturen buiten het gespecificeerde bereik kan de batterij beschadigen en het risico op brand verhogen.

- h) Volg de veiligheidsinstructies van de compatibele laders.**

Service

- a) Laat het elektrische gereedschap onderhouden door een gekwalificeerd reparateur die alleen identieke vervangende onderdelen gebruikt.** Dit zorgt er

voor dat de veiligheid van het elektrische gereedschap gehandhaafd blijft.

- b) Geef beschadigde accu's nooit een servicebeurt.** Service van accu's mag alleen worden uitgevoerd door de fabrikant of geautoriseerde serviceproviders.

● Eerste gebruik

● De oplaadbare batterij opladen

① **INFORMATIE:**

- De oplaadbare batterij [2] kan op elk willekeurig moment worden geladen zonder de nuttige levensduur te bekorten. Het onderbreken van het laadproces beschadigt de oplaadbare batterij niet.
 - Laad de oplaadbare batterij voorafgaand aan gebruik op wanneer het een gemiddeld of laag laadniveau heeft.
 - De LED's voor laadregeling (rood [7] en groen [8]) geven de status van de lader [6] (niet meegeleverd) en de oplaadbare batterij aan (zie Afb. A).
1. Plaats de oplaadbare batterij [2] in de lader [6] (niet meegeleverd).
 2. Steek de netstekker [5] in een stopcontact.
 3. Wanneer de oplaadbare batterij volledig is opgeladen, verwijdert u de oplaadbare batterij uit de lader (niet meegeleverd). Haal de netstekker uit het stopcontact.

● Gebruik

● LED-status

Rode LED [7] gaat branden - De oplaadbare batterij [2] wordt opgeladen.

Groene LED [8] gaat branden - De oplaadbare batterij is volledig opgeladen.

Groene en rode LED knipperen - De oplaadbare batterij is defect.

Rode LED knippert - De oplaadbare batterij is te koud of te warm.

Groene LED gaat branden (zonder oplaadbare batterij) - De lader [6] is klaar voor gebruik.



● **Het laadniveau van de oplaadbare batterij controleren**

- Druk op de -knop [4] voor het controleren van de status van de oplaadbare batterij [2]. De status/resterende lading wordt als volgt weergegeven op de LED-lampjes voor laadniveau [3] (zie Afb. A):

- Rood + oranje + groen = maximum lading
- Rood + oranje = gemiddelde lading
- Rood = lage lading

● De oplaadbare batterij verwijderen/plaatsen

OPGELET! GEVAAR VOOR LETSEL!

- Plaats de oplaadbare batterij pas wanneer het gereedschap op batterijen klaar is voor gebruik.
- Voor het plaatsen van de oplaadbare batterij , plaatst u het op de geleidebaan en duwt u het in de lader . De oplaadbare batterij klikt hoorbaar op zijn plaats.
- Voor het verwijderen van de oplaadbare batterij uit de lader, drukt u op de ontgrendelingsknop van de oplaadbare batterij  en trekt u de oplaadbare batterij eruit.

● Reinigen

⚠ **OPGELET! GEVAAR OP LETSEL EN SCHADE!**

- Gebruik nooit ontbrandbare oplosmiddelen in de buurt van accupaks, lader of gereedschap.
- Verwijder stof en vuil uit de ventilatieopeningen en elektrische contacten van de lader [6] en de oplaadbare batterij [2] met gebruik van een zachte borstel.

● Onderhoud en opslag

- Bewaar de oplaadbare batterij [2] alleen gedeeltelijk geladen. De oplaadbare batterij moet worden opgeladen naar 40 tot 60 % (rode en oranje LED van de LED-lampjes voor laadniveau [3] gaan branden) voorafgaand aan opslaan gedurende lange perioden.
- Controleer de oplaadbare batterij ongeveer om de 3 maanden bij opslaan gedurende langere perioden. Laad indien nodig opnieuw op.

● Afvoer

De verpakking bestaat uit milieuvriendelijke grondstoffen die u via de plaatselijke recyclingcontainers kunt afvoeren.



Neem de aanduiding van de verpakkingsmaterialen voor de afvalscheiding in acht. Deze zijn gemarkeerd met de afkortingen (a) en een cijfers (b) met de volgende betekenis: 1-7: kunststoffen / 20-22: papier en vezelplaten / 80-98: composietmaterialen.

Product:



Informatie over de mogelijkheden om het uitgediende product na gebruik te verwijderen, verstrekt uw gemeentelijke overheid.



Gooi het afgedankte product omwille van het milieu niet weg via het huisvuil, maar geef het af bij het daarvoor bestemde depot of het gemeentelijke milieupark. Over afgifteplaatsen en hun openingstijden kunt u zich bij uw aangewezen instantie informeren.

Defecte of verbruikte batterijen/accu's moeten volgens de richtlijn 2006/66/EG en veranderingen daarop worden gerecycled. Geef batterijen/accu's en/of het product af bij de daarvoor bestemde verzamelstations.



Milieuschade door foutieve verwijdering van de batterijen/accu's!

Verwijder de batterijen/het accupack uit het product alvorens het af te voeren.

Batterijen/accu's mogen niet via het huisvuil worden weggegooid. Ze kunnen giftige zware metalen bevatten en vallen onder het chemisch afval. De chemische symbolen van de zware metalen zijn: Cd = cadmium, Hg = kwik, Pb = lood. Geef verbruikte batterijen/accu's daarom af bij een gemeentelijk inzamelpunt.

● Vereenvoudigde EU-conformiteitsverklaring



De CE-markering duidt op conformiteit met relevante EU-richtlijnen die van toepassing zijn op dit product.

● Vereenvoudigde UKCA-conformiteitsverklaring (alleen in Groot-Brittannië)

**UK
CA**

De UKCA-markering duidt op conformiteit met relevante GB-richtlijnen die van toepassing zijn op dit product.
(Het logo van de UKCA-markering is uitsluitend geldig in Groot-Brittannië.)

● Garantie en service

● Garantie

Het product wordt volgens strenge kwaliteitsrichtlijnen zorgvuldig geproduceerd en voor levering grondig getest. In geval van schade aan het product kunt u rechtmatig beroep doen op de verkoper van het product. Deze wettelijke rechten worden door onze hierna vermelde garantie niet beperkt.

Op dit product verlenen wij 3 jaar garantie vanaf aankoopdatum. De garantieperiode start op de dag van aankoop. Bewaar de originele kassabon alstublieft. Dit document is nodig als bewijs voor aankoop.

Wanneer binnen 3 jaar na de aankoopdatum van dit product een materiaal- of productiefout optreedt, dan wordt het product door ons – naar onze keuze – gratis voor u gerepareerd of vervangen. Deze garantie komt te vervallen als het product beschadigd wordt, niet correct gebruikt of onderhouden wordt.

De garantie geldt voor materiaal- en productiefouten. Deze garantie is niet van toepassing op productonderdelen, die onderhevig zijn aan normale slijtage en hierdoor als aan slijtage onderhevige onderdelen gelden (bijv. batterijen) of voor beschadigingen aan breekbare onderdelen, zoals bijv. schakelaars, accu's of dergelijke onderdelen, die gemaakt zijn van glas.

● Afwikkeling in geval van garantie

Om een snelle afhandeling van uw reclamatie te waarborgen dient u de volgende instructies in acht te nemen:

Houd bij alle vragen alstublieft de kassabon en het artikelnummer (IAN 408019_2207) als bewijs van aankoop bij de hand.

Het artikelnummer vindt u op de typeplaat, ingegraveerd, op het titelblad van uw handleiding (linksonder) of als sticker op de achter- of onderzijde.

Wanneer er storingen in de werking of andere gebreken optreden, dient u eerst telefonisch of per e-mail contact met de onderstaande serviceafdeling op te nemen.

Een als defect geregistreerd product kunt u dan samen met uw aankoopbewijs (kassabon) en vermelding van de concrete schade alsmede het tijdstip van optreden voor u franco aan het u meegedeelde servicepunt verzenden.

● Service

NL Service Nederland

Tel.: 08000225537

E-Mail: owim@lidl.nl

BE Service België

Tél.: 080071011

Tél.: 80023970 (Luxemburg)

E-Mail: owim@lidl.be

Verwendete Warnhinweise und Symbole	Seite	64
Einleitung	Seite	65
Bestimmungsgemäße Verwendung	Seite	66
Lieferumfang	Seite	67
Teilebeschreibung	Seite	67
Technische Daten	Seite	68
Allgemeine Sicherheitshinweise	Seite	70
Inbetriebnahme	Seite	74
Akkupack laden	Seite	74
Bedienung	Seite	75
LED-Status	Seite	75
Akkuzustand prüfen	Seite	75
Akku entfernen/einsetzen	Seite	76
Reinigung	Seite	76
Wartung und Lagerung	Seite	77
Entsorgung	Seite	77
Vereinfachte EU-Konformitätserklärung	Seite	79
Vereinfachte UKCA-Konformitätserklärung (nur in Großbritannien)	Seite	79
Garantie und Service	Seite	80
Garantie	Seite	80
Abwicklung im Garantiefall	Seite	81
Service	Seite	83

Verwendete Warnhinweise und Symbole

Die dargestellten Symbole werden in der Bedienungsanleitung, auf der Verpackung und auf dem Gerät verwendet:



Befolgen Sie die Warn- und Sicherheitshinweise!



Gleichstrom/-spannung







Schützen Sie den Akku vor Hitze und kontinuierlicher intensiver Sonneneinstrahlung!



Schützen Sie den Akku vor Wasser und Feuchtigkeit.



Schützen Sie den Akku vor Feuer.

	<p>Lesen und befolgen Sie die Bedienungsanleitung.</p>
	<p>Dieses Symbol mit dem Signalwort „Info“ bietet weitere nützliche Informationen.</p>
 	<p>Sicherheitshinweise und zusätzliche Informationen Handlungsanweisungen</p>

AKKU 20 V 2 Ah

● Einleitung

Wir beglückwünschen Sie zum Kauf Ihres neuen AKKU 20 V 2 Ah, im Folgenden nur „Produkt“ genannt.

Sie haben sich damit für ein hochwertiges Produkt entschieden. Die Bedienungsanleitung ist fester Bestandteil dieses Produkts. Sie enthält wichtige Hinweise zu Bedienung, Sicherheit, Gebrauch und Entsorgung. Machen Sie sich vor

der Verwendung des Produkts mit dem Produkt und allen Bedien- und Sicherheitshinweisen vertraut. Lesen Sie zu diesem Zweck die folgenden Bedienungsanweisungen und Sicherheitshinweise sorgfältig durch.

Verwenden Sie das Produkt nur wie beschrieben und für die angegebenen Einsatzbereiche. Bewahren Sie die Bedienungsanleitung an einem sicheren Ort auf und händigen Sie alle Unterlagen bei Weitergabe des Produkts an Dritte unbedingt mit aus.

● **Bestimmungsgemäße Verwendung**

Das Produkt ist mit allen Geräten der Parkside X 20 V Team-Serie kompatibel. Das Produkt darf nur mit Ladegeräten der Parkside X 20 V TEAM-Serie geladen werden.

Das Produkt ist nicht für den kommerziellen Einsatz vorgesehen. Andere Verwendungen oder Veränderungen des Produkts gelten als nicht bestimmungsgemäß und können zu Risiken wie Lebensgefahr, Verletzungen und Beschädigungen

führen. Für aus bestimmungswidriger

Verwendung entstandene Schäden übernimmt der Hersteller keine Haftung. Das Produkt ist nicht für den gewerblichen Einsatz oder für andere Einsatzbereiche bestimmt.

● **Lieferumfang**

- 1 Akku 20 V 2 Ah
- 1 Bedienungsanleitung

● **Teilebeschreibung**

- 1 Entriegelungstaste für Akkupack
- 2 Akkupack
- 3 Ladestands-LEDs (rot/orange/grün)
- 4  Taste (Ladestand)
- 5 Stromkabel mit Netzstecker
- 6 Schnell-Ladegerät (nicht im Lieferumfang enthalten)
- 7 Ladekontroll-LED - rot
- 8 Ladekontroll-LED - grün

● Technische Daten

Akku:	PAP 20 B1
Typ: Ionen)	Li-Ion (Lithium
Bemessungsspannung:	max. 20 V \equiv (Gleichstrom)
Kapazität:	2 Ah
Zellen:	5
Energiewert:	40 Wh
Empfohlene Umgebungstemperatur:	max. 45 °C
Während des Ladevorgangs:	+4 bis +40 °C
Während des Betriebs:	+4 bis +40 °C
Während der Lagerung:	+20 bis +26 °C

Verwenden Sie zum Laden des Akkupacks ausschließlich die Ladegeräte der Serie Parkside X 20 V TEAM.

Ladezeit für Akku PAP 20 B1:

Ladegerät	Ladezeit
PLG 20 C1, PLG 20 A4	60 Minuten
PLG 20 C3, PLG 20 A3, PDSLK 20 A1	35 Minuten
Smart PLGs 2012 A1	35 Minuten (Schnelllade- modus) 120 Minuten (Energiesparender Lademodus)

Kunden aus DK (Dänemark), BE (Belgien) & NL (Niederlande) können kompatible Ersatzakkus und Ladegeräte über den LIDL-Onlineshop www.lidl.de beziehen. Kunden aus GB (Großbritannien), IE (Irland) & NI (Nordirland) über www.optimex-shop.com.



Allgemeine Sicherheitshinweise

⚠️ WARNUNG! Lesen Sie alle Sicherheitshinweise und Anweisungen! Versäumnisse bei der Einhaltung der Sicherheitshinweise und Anweisungen können elektrischen Schlag, Brand und schwere Verletzungen verursachen!

BEWAHREN SIE ALLE SICHERHEITSHINWEISE UND ANWEISUNGEN FÜR DIE ZUKUNFT AUF.

- a) Laden Sie nur mit dem vom Hersteller vorgegebenen Ladegerät.** Ein für einen bestimmten Akkutyp geeignetes Ladegerät kann bei Verwendung mit einem anderen Akkutyp eine Brandgefahr darstellen.
- b) Verwenden Sie Elektrowerkzeuge nur mit speziell dafür bestimmten Akkupacks.** Die Verwendung anderer Akkupacks kann zu Verletzungs- und Brandgefahr führen.

- c) **Halten Sie den Akku bei Nichtgebrauch von anderen Metallgegenständen wie Büroklammern, Münzen, Schlüsseln, Nägeln, Schrauben oder anderen kleinen Metallgegenständen fern, die eine elektrische Verbindung von einem Kontakt zum anderen herstellen können.** Das Kurzschließen der Batteriekontakte kann zu Verbrennungen oder einem Brand führen.
- d) **Bei unsachgemäßem Gebrauch kann Flüssigkeit aus dem Akkupack austreten; vermeiden Sie den Kontakt. Bei versehentlichem Kontakt spülen Sie die betroffene Stelle mit Wasser. Wenn die Flüssigkeit mit den Augen in Kontakt kommt, suchen Sie zusätzlich medizinische Hilfe auf.** Aus der Batterie austretende Flüssigkeit kann Reizungen oder Verbrennungen verursachen.



VORSICHT! EXPLOSIONSGEFAHR!



Laden Sie nicht aufladbare Batterien niemals auf!



Schützen Sie den Akku vor Hitze, z. B. auch vor dauernder Sonneneinstrahlung, Feuer, Wasser und Feuchtigkeit.



Es besteht Explosionsgefahr.

- e) Verwenden Sie keinen beschädigten oder modifizierten Akku mit dem Werkzeug.** Beschädigte oder modifizierte Batterien weisen ein unvorhersehbares Verhalten auf, das zu Feuer, Explosion oder Verletzungsgefahr führen kann.
- f) Setzen Sie weder den Akku noch das Werkzeug einem Feuer oder übermäßiger Temperatur aus.** Bei Feuereinwirkung oder Temperaturen über 130 °C besteht Explosionsgefahr.

- g) Befolgen Sie alle Ladeanweisungen und laden Sie den Akku oder das Werkzeug nicht außerhalb des in der Anleitung angegebenen Temperaturbereichs.** Unsachgemäßes Laden oder Temperaturen außerhalb des angegebenen Bereichs können die Batterie beschädigen und die Gefahr eines Brandes erhöhen.
- h)** Die Sicherheitshinweise der kompatiblen Ladegeräte sind zu beachten.

Service

- a) Lassen Sie Ihr Elektrowerkzeug von einem qualifizierten Reparaturtechniker und ausschließlich mit identischen Ersatzteilen reparieren.** Dadurch bleibt die Sicherheit des Elektrowerkzeugs gewahrt.
- b) Nehmen Sie niemals Reparaturarbeiten an beschädigten Akkus vor.** Eine Reparatur von Akkus darf nur vom Hersteller oder autorisierten Kundendienstanbietern durchgeführt werden.

● Inbetriebnahme

● Akkupack laden

① **INFO:**

- Der Akkupack [2] kann jederzeit aufgeladen werden, ohne die Lebensdauer zu verkürzen. Eine Unterbrechung des Ladevorgangs beschädigt den Akkupack nicht.
 - Laden Sie den Akkupack vor dem Gebrauch auf, wenn er sich im mittleren oder niedrigen Ladezustand befindet.
 - Die Ladekontroll-LEDs (rot [7] und grün [8]) zeigen den Status des Ladegeräts [6] (nicht im Lieferumfang enthalten) und des Akkupacks an (Abb. A).
1. Schieben Sie den Akkupack in das Ladegerät ein (nicht im Lieferumfang enthalten).
 2. Schließen Sie den Netzstecker [5] an eine Steckdose an.
 3. Sobald der Akkupack vollständig geladen ist, nehmen Sie den Akkupack aus dem Ladegerät [6] (nicht im Lieferumfang enthalten). Trennen Sie den Netzstecker von der Steckdose.

● Bedienung

● LED-Status

Rote LED [7] leuchtet – Der Akkupack [2] wird aufgeladen.

Grüne LED [8] leuchtet – Der Akkupack ist vollständig aufgeladen.

Grüne und rote LEDs blinken – Der Akkupack ist defekt.

Rote LED blinkt – Der Akkupack ist zu kalt oder zu warm.

Grüne LED leuchtet (ohne Akkupack) – Das Ladegerät [6] ist einsatzbereit.

● Akkuzustand prüfen



Drücken Sie die Taste  [4], um den Zustand des Akkupacks [2] zu prüfen.

Der Status/die Restladung wird folgendermaßen anhand der Ladestands-LEDs [3] angezeigt (siehe Abb. A):

- Rot + orange + grün = maximale Ladung
- Rot + orange = mittlere Ladung
- Rot = geringe Ladung

● Akku entfernen/einsetzen

VORSICHT! VERLETZUNGSGEFAHR!

- Setzen Sie den Akkupack erst ein, wenn das akkubetriebene Werkzeug einsatzbereit ist.
- Setzen Sie den Akkupack  ein, indem Sie ihn auf der Führungsschiene platzieren und in das Ladegerät  schieben. Der Akkupack rastet hörbar ein.
- Entfernen Sie den Akkupack aus dem Ladegerät, indem Sie die Entriegelungstaste  drücken und den Akkupack herausziehen .

● Reinigung

VORSICHT! VERLETZUNGS- UND BESCHÄDIGUNGSGEFAHR!

- Einige Reinigungs- und Lösungsmittel können Kunststoff beschädigen. Verwenden Sie niemals entflammbare oder explosive Lösungsmittel in der Nähe von Akkupacks, Ladegeräten oder Elektrowerkzeugen.
- Entfernen Sie Staub und Rückstände aus den Lüftungsschlitzen und von den Ladekontakten des Ladegeräts  und des

Akkupacks **2** mit einer weichen Bürste.

● Wartung und Lagerung

- Lagern Sie den Akkupack **2** ausschließlich im teilgeladenen Zustand. Der Akkupack sollte vor längerer Lagerung auf 40 bis 60% geladen werden (rote und orange LED der Ladestands-LEDs **3** leuchten).
- Prüfen Sie den Ladezustand des Akkupacks bei längerer Lagerung etwa alle 3 Monate. Laden Sie bei Bedarf nach.

● Entsorgung

Die Verpackung besteht aus umweltfreundlichen Materialien, die Sie über die örtlichen Recyclingstellen entsorgen können.



Beachten Sie die Kennzeichnung der Verpackungsmaterialien bei der Abfalltrennung, diese sind gekennzeichnet mit Abkürzungen (a) und Nummern (b) mit folgender Bedeutung: 1 - 7: Kunststoffe / 20 - 22: Papier und Pappe / 80 - 98: Verbundstoffe.

Produkt:



Möglichkeiten zur Entsorgung des ausgedienten Produkts erfahren Sie bei Ihrer Gemeinde- oder Stadtverwaltung.



Werfen Sie Ihr Produkt, wenn es ausgedient hat, im Interesse des Umweltschutzes nicht in den Hausmüll, sondern führen Sie es einer fachgerechten Entsorgung zu. Über Sammelstellen und deren Öffnungszeiten können Sie sich bei Ihrer zuständigen Verwaltung informieren.

Defekte oder verbrauchte Batterien/Akkus müssen gemäß Richtlinie 2006/66/EG und deren Änderungen recycelt werden. Geben Sie Batterien/Akkus und/oder das Produkt über die angebotenen Sammeleinrichtungen zurück.



Umweltschäden durch falsche Entsorgung der Batterien/Akkus!

Entnehmen Sie die Batterien/den Akku-Pack aus dem Produkt vor der Entsorgung.

Batterien/Akkus dürfen nicht über den Hausmüll entsorgt werden. Sie können giftige Schwermetalle enthalten und unterliegen der Sondermüllbehandlung. Die chemischen Symbole der Schwermetalle sind wie folgt: Cd = Cadmium, Hg = Quecksilber, Pb = Blei. Geben Sie deshalb verbrauchte Batterien/Akkus bei einer kommunalen Sammelstelle ab.

● Vereinfachte EU-Konformitätserklärung

CE Das CE Zeichen bestätigt Konformität mit den für das Produkt zutreffenden EU-Richtlinien.

● Vereinfachte UKCA- Konformitätserklärung (nur in Großbritannien)

UK
CA Das UKCA-Zeichen bestätigt Konformität mit den für das Produkt zutreffenden Richtlinien in Großbritannien.
(Das UKCA-Zeichen gilt nur für Großbritannien.)

● Garantie und Service

● Garantie

Das Produkt wurde nach strengen Qualitätsrichtlinien hergestellt und vor der Auslieferung sorgfältig geprüft. Im Falle von Material- oder Herstellungsfehlern haben Sie gegenüber dem Verkäufer des Produkts gesetzliche Rechte. Ihre gesetzlichen Rechte werden in keiner Weise durch unsere unten aufgeführte Garantie eingeschränkt.

Die Garantie für dieses Produkt beträgt 3 Jahre ab Kaufdatum. Die Garantiezeit beginnt mit dem Kaufdatum. Bewahren Sie den Originalkaufbeleg an einem sicheren Ort auf, da dieses Dokument als Nachweis des Kaufs erforderlich ist.

Alle Schäden oder Mängel, die bereits zum Zeitpunkt des Kaufs vorhanden sind, müssen unverzüglich nach dem Auspacken des Produkts gemeldet werden.

Sollte das Produkt innerhalb von 3 Jahren ab Kaufdatum einen Material- oder Herstellungsfehler aufweisen, werden wir es – nach unserer Wahl – kostenlos für Sie reparieren oder ersetzen. Die Garantiezeit verlängert sich durch einen stattgegebenen Gewährleistungsanspruch nicht. Dies gilt auch für ersetzte und reparierte Teile.

Diese Garantie erlischt, wenn das Produkt beschädigt oder unsachgemäß verwendet oder gewartet wurde.

Die Garantie deckt Material- und Herstellungsfehler ab. Diese Garantie erstreckt sich weder auf Produktteile, die normalem Verschleiß unterliegen, und somit als Verschleißteile gelten (z. B. Batterien, Akkus, Schläuche, Farbpatronen), noch auf Schäden an zerbrechlichen Teilen, z. B. Schalter oder Teile aus Glas.

● **Abwicklung im Garantiefall**

Um eine schnelle Bearbeitung Ihres Anspruchs zu gewährleisten, beachten Sie die folgenden Hinweise:

Halten Sie den Originalkaufbeleg und die Artikelnummer (IAN 408019_2207) als Nachweis für den Kauf bereit.

Sie finden die Artikelnummer auf dem Typenschild, einer Gravur auf dem Produkt, der Startseite der Bedienungsanleitung (unten links) oder als Aufkleber auf der Rück- oder Unterseite des Produkts.

Sollten Funktionsfehler oder sonstige Mängel auftreten, wenden Sie sich zunächst telefonisch oder per E-Mail an die unten aufgeführte Serviceabteilung.

Sobald das Produkt als defekt erfasst wurde, können Sie es kostenlos an die Ihnen mitgeteilte Service-Anschrift zurücksenden. Stellen Sie sicher, dass Sie den Originalkaufbeleg (Kassenbon) sowie eine kurze, schriftliche Beschreibung beilegen, in der die Einzelheiten des Defekts und der Zeitpunkt des Auftretens dargelegt sind.

● Service

DE **Service Deutschland**

Tel.: 0800 5435 111

E-Mail: owim@lidl.de

AT **Service Österreich**

Tel.: 0800 292726

E-Mail: owim@lidl.at

CH **Service Schweiz**

Tel.: 0800562153

E-Mail: owim@lidl.ch



OWIM GmbH & Co. KG

Stiftsbergstraße 1
74167 Neckarsulm
GERMANY

Model-No.: HG09673
Version: 02/2023