



TROPFBEWÄSSERUNGS-SET

DE AT CH

TROPFBEWÄSSERUNGS-SET

Gebrauchsanweisung

IT CH

SET IRRIGAZIONE A GOCCIA

Istruzioni d'uso

FR CH

SET D'ARROSAGE GOUTTE À GOUTTE

Notice d'utilisation

GB

IRRIGATION KIT

Instructions for use

IAN 497226_2204

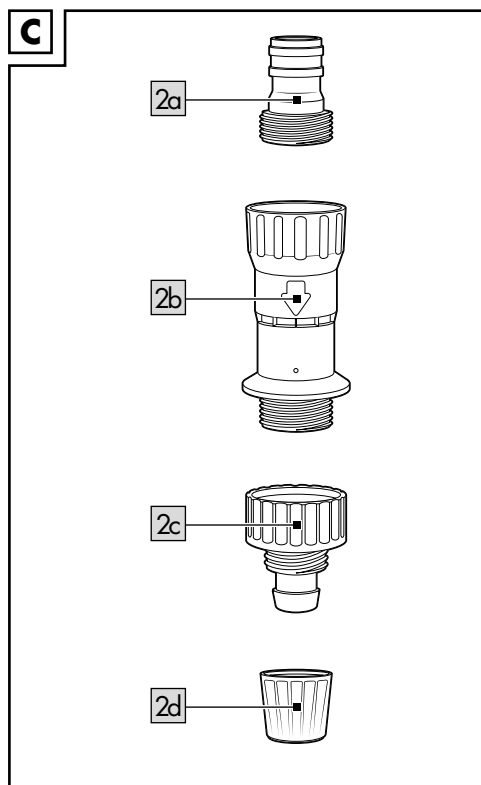
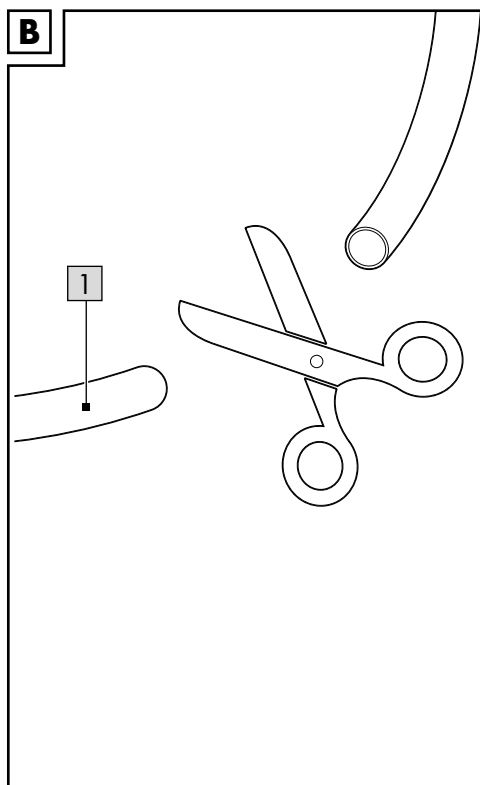
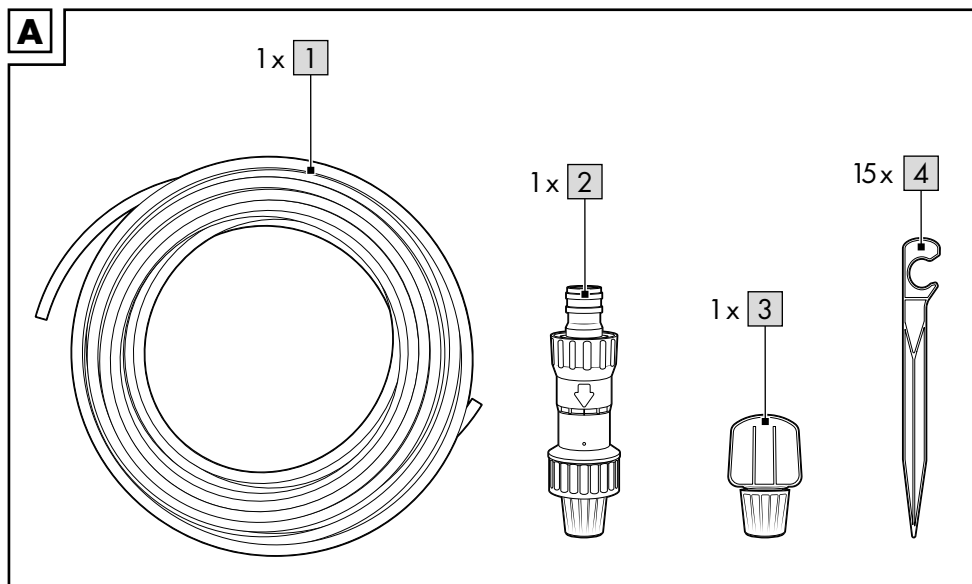

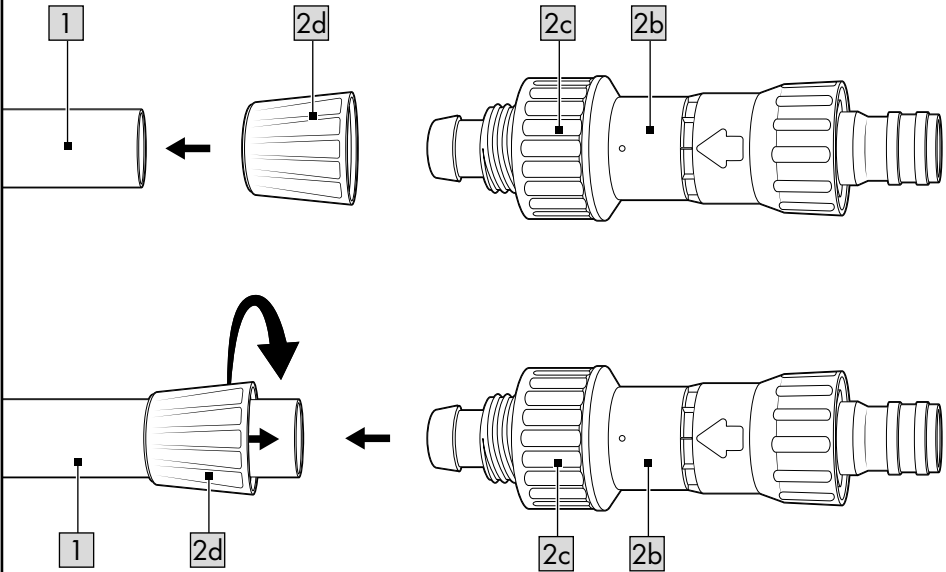
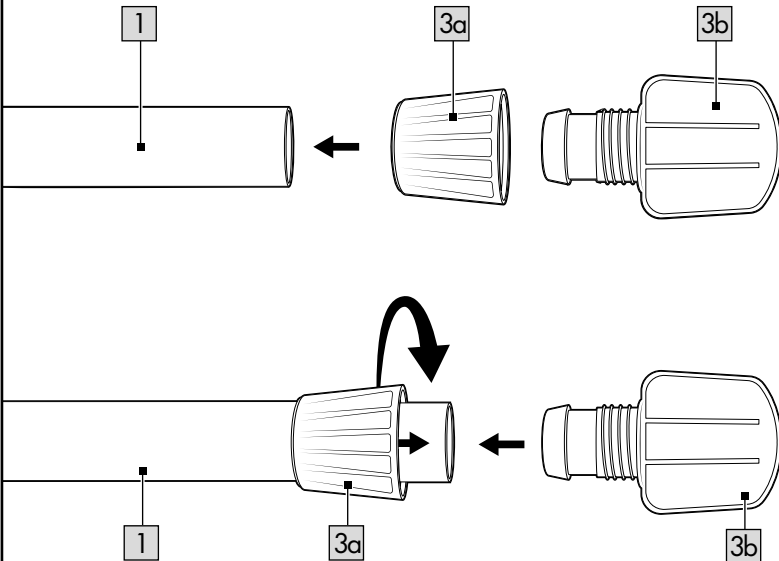
D**E**

F

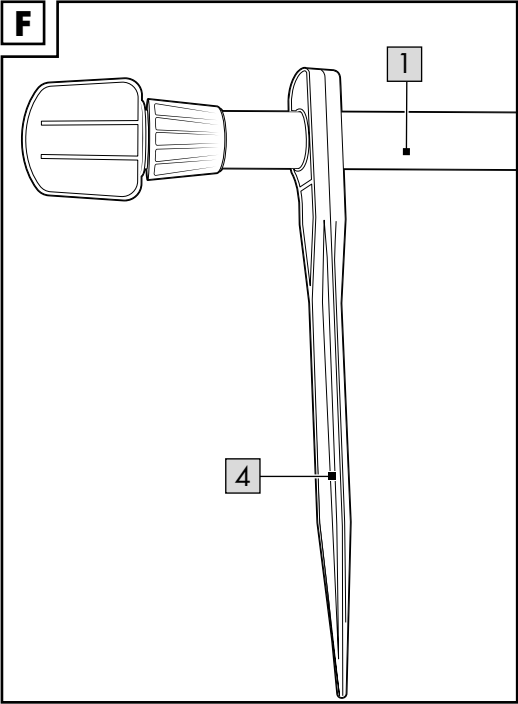

Herzlichen Glückwunsch!
Mit Ihrem Kauf haben Sie sich für einen hochwertigen Artikel entschieden. Machen Sie sich vor der ersten Inbetriebnahme mit dem Artikel vertraut.

 **Lesen Sie hierzu aufmerksam die nachfolgende Gebrauchsanweisung.**

Benutzen Sie den Artikel nur wie beschrieben und für die angegebenen Einsatzbereiche. Bewahren Sie diese Gebrauchsanweisung gut auf. Händigen Sie alle Unterlagen bei Weitergabe des Artikels an Dritte ebenfalls mit aus.

Lieferumfang (Abb. A)

- 1 x Tropfrohr, 25 m (1)
- 1 x Schlauchanschluss-Element mit Druckregulierung (2)
- 1 x Verschlussstopfen (3)
- 15 x Rohrhalter (4)
- 1 x Gebrauchsanweisung

Technische Daten

Max. Betriebsdruck: 4 bar
Schlauchanschluss: 13 mm (1/2")

 Herstellungsdatum
(Monat/Jahr): 09/2022

Verwendete Symbole und Signalwörter



Allgemeines Warnzeichen, dient der Kennzeichnung von Gefahren und Gefährdungen (z. B. Lebens-, Verletzungs- oder Quetschgefahr).

WARNUNG

Das Signalwort bezeichnet eine Gefährdung mit einem hohen Risikograd, die, wenn sie nicht vermieden wird, den Tod oder eine schwere Verletzung zur Folge haben kann.



Gebotszeichen, weist jeden Benutzer darauf hin, die Gebrauchsanweisung vor dem Gebrauch sorgfältig durchzulesen und für alle Benutzer stets zur Verfügung zu stellen.

Bestimmungsgemäße Verwendung

Dieser Artikel eignet sich für die Bewässerung von Garten-, Balkon- und Terrassenanlagen im privaten Gebrauch. Der Artikel ist für den Außenbereich bestimmt.

Sicherheitshinweise

Wichtig: Lesen Sie diese Gebrauchsanweisung und die Sicherheitshinweise sorgfältig und bewahren Sie sie unbedingt auf!

Lebensgefahr!

Lassen Sie Kinder niemals unbeaufsichtigt mit dem Verpackungsmaterial. Es besteht Ersticken-gefahr!

Verletzungsgefahr!

- **WARNUNG!** Lesen Sie alle Sicherheitshinweise und Anweisungen.
- Stellen Sie vor jedem Gebrauch sicher, dass alle Teile des Artikels unbeschädigt und gemäß dieser Gebrauchsanweisung montiert sind. Bei unsachgemäßer Montage besteht Verletzungsgefahr.



WARNUNG! Kein Trinkwasser!

Das Wasser, das durch diesen Artikel geflossen ist, ist nicht zum Trinken geeignet.

- **WARNUNG!** Wasserstrahl niemals auf Personen oder Tiere richten!

- **WARNUNG!** Wasserstrahl niemals auf elektrische Einrichtungen richten!
- Der Artikel ist nur stabil und fest auf ebenem Boden zu platzieren.
- Nur für den Außenbereich geeignet.

Vermeidung von Sachschäden!

- Schützen Sie den Artikel vor Frost.
- Der Artikel ist nur für die Bewässerung mit kaltem Wasser geeignet.
- **WARNUNG!** Drehen Sie nach jedem Gebrauch den Wasserhahn zu.
- Prüfen Sie den Artikel vor jedem Gebrauch auf Beschädigungen oder Abnutzungen. Der Artikel darf nur in einwandfreiem Zustand verwendet werden!
- Bei sichtbaren oder vermuteten Beschädigungen darf der Artikel nicht mehr verwendet werden.

Verwendung

1. Schneiden Sie bei Bedarf das Tropfrohr (1) mit einer Schere (nicht im Lieferumfang enthalten) auf die gewünschte Länge (Abb. B).

Hinweis: Achten Sie darauf, zwischen den Öffnungen zu schneiden und die Verdickungen im Tropfrohr (1) nicht zu beschädigen.

2. Befestigen Sie das Schlauchanschluss-Element (2) an einem Ende des Tropfrohrs (1) (Abb. D).

3. Verschließen Sie das andere Ende des Tropfrohrs (1) mit dem Verschlussstopfen (3) (Abb. E).

Hinweis: Stecken Sie immer erst die Schraubhülsen (2d)/(3a) auf das Tropfrohr (1), um sie dann mit dem Gewinde fest zu verschrauben.

4. Schließen Sie die Schlauchkupplung (2a) über einen separaten Anschlusschlauch (nicht im Lieferumfang enthalten) an Ihren Außenwasserhahn an.

Hinweis: Sie haben die Möglichkeit, die Schlauchkupplung zu tauschen oder einzeln am Wasserhahn zu befestigen, indem Sie sie herausdrehen.

5. Legen Sie das Tropfrohr (1) straff aus, befestigen Sie in regelmäßigen Abständen die Rohrhalter (4) und stecken Sie diese in die Erde (Abb. F).

Hinweis: Die Rohrhalter-Köpfe und das Tropfrohr müssen sich oberhalb der Erde befinden. Drehen Sie den Wasserhahn auf.

Lagerung, Reinigung

Lagern Sie den Artikel bei Nichtbenutzung immer trocken und sauber bei Raumtemperatur.

Nur mit einem feuchten Reinigungstuch reinigen und anschließend trockenwischen.

WICHTIG! Nie mit scharfen Reinigungsmitteln reinigen.

Hinweise zur Entsorgung



Entsorgen Sie den Artikel und die Verpackungsmaterialien entsprechend den aktuellen örtlichen Vorschriften. Bewahren Sie Verpackungsmaterialien (wie z. B. Folienbeutel) für Kinder unerreikbaar auf.

Weitere Informationen zur Entsorgung des ausgedienten Artikels erhalten Sie bei Ihrer Gemeinde- oder Stadtverwaltung. Entsorgen Sie den Artikel und die Verpackung umweltschonend.



Der Recycling-Code dient der Kennzeichnung verschiedener Materialien zur Rückführung in den Wiederverwertungskreislauf (Recycling). Der Code besteht aus einem Recyclingsymbol für den Verwertungskreislauf und einer Nummer, die das Material kennzeichnet.

Serviceabwicklung

IAN: 497226_2204

Ⓝ Kundenservice Deutschland

Tel.: 0800 5435 111

E-Mail: deltasport@lidl.de

Ⓝ Service Österreich

Tel.: 0800 447744

E-Mail: deltasport@lidl.at

Ⓝ Service Schweiz

Tel.: 0800 56 44 33

E-Mail: deltasport@lidl.ch

Félicitations !

Vous venez d'acquérir un article de grande qualité. Avant la première utilisation, familiarisez-vous avec l'article.

 **Pour cela, veuillez lire attentivement la notice d'utilisation suivante.**

Utilisez l'article uniquement comme indiqué et pour les domaines d'utilisation mentionnés. Conservez bien cette notice d'utilisation. Si vous cédez l'article à un tiers, veuillez à lui remettre l'ensemble de la documentation.

Contenu de la livraison (Fig. A)

- 1 x Tube d'égouttage, 25 m (1)
- 1 x Élément de raccord de tuyau avec régulation de pression (2)
- 1 x Bouchon de fermeture (3)
- 15 x Porte-tuyaux (4)
- 1 x Notice d'utilisation

Données techniques

Pression max. de fonctionnement : 4 bar

Raccord de tuyau : 13 mm (1/2")

 Date de fabrication (mois/année) : 09/2022

Symboles et mots indicateurs utilisés



Panneau d'avertissement général, utilisé pour identifier les dangers et les risques (p. ex. danger de mort, blessure ou écrasement).

AVERTISSEMENT

Cette mention d'avertissement désigne un danger avec un niveau de risque élevé, qui, s'il n'est pas évité, peut causer la mort ou une blessure grave.



Le signal d'obligation indique à chaque utilisateur de lire attentivement les instructions d'utilisation avant utilisation et de les mettre à la disposition de tous les utilisateurs à tout moment.

Utilisation conforme

Cet article est conçu pour l'arrosage des jardins extérieurs, des balcons et des terrasses dans un domaine privé. L'article est destiné à un usage extérieur.

Consignes de sécurité

Important : Lisez attentivement ce mode d'emploi et les consignes de sécurité et conservez-les impérativement !

Danger de mort !

Ne laissez jamais des enfants sans surveillance avec l'emballage. Il existe un risque d'étouffement !

Risque de blessure !

- **AVERTISSEMENT !** Lisez toutes les instructions de sécurité et les consignes.
- Avant chaque utilisation, assurez-vous que toutes les parties de l'article ne sont pas endommagées et sont assemblées conformément à ce mode d'emploi. Un montage incorrect peut entraîner un risque de blessure.



AVERTISSEMENT ! Eau non potable !

L'eau qui a coulé à travers cet article est impropre à la consommation.

- **AVERTISSEMENT !** Ne dirigez jamais le jet d'eau vers des personnes ou des animaux !

- **AVERTISSEMENT !** Ne dirigez jamais le jet d'eau vers des appareils électriques !
- L'article doit être placé de manière stable et solide uniquement sur un sol plat.
- Convient uniquement pour une utilisation à l'extérieur.

Éviter les dommages matériels !

- Protégez l'article du gel.
- L'article ne peut être utilisé que pour l'arrosage à l'eau froide.
- **AVERTISSEMENT !** Après chaque utilisation, fermez le robinet.
- Avant chaque utilisation, vérifiez que l'article n'est pas endommagé ni usé. L'article ne doit être utilisé que s'il est en parfait état !
- Si l'article présente des dommages visibles ou suspectés, il ne doit plus être utilisé.

Utilisation

1. Si nécessaire, coupez le tube d'égouttage (1) à la longueur souhaitée avec des ciseaux (non fournis) (Fig. B).

Remarque : Assurez-vous de couper entre les ouvertures et de ne pas endommager les épais-sissements dans le tube d'égout-tage (1).

2. Fixez l'élément de raccord de tuyau (2) à une extrémité du tube d'égouttage (1) (Fig. D).

3. Fermez l'autre extrémité du tube d'égouttage (1) avec le bouchon (3) (Fig. E).

Remarque : Insérez toujours les manchons de vis (2d)/(3a) sur le tube d'égouttage (1), puis vissez-les hermétiquement au filetage.

4. Connectez le raccord de tuyau (2a) à votre robinet externe via un tuyau de raccor-dement séparé (non fourni).

Remarque : Vous avez la possi-bilité de remplacer le raccord de tuyau ou de le fixer individuelle-ment au robinet en le tournant.

5. Disposez bien le tube d'égout-tage (1), fixez les porte-tuyaux (4) à intervalles réguliers et insérez-les dans le sol (Fig. F).

Remarque : Les têtes de porte-tuyau et le tube d'égouttage doivent être situés au-dessus du sol. Ouvrez le robinet.

Stockage, nettoyage

Lorsque vous n'utilisez pas l'ar-ticle, conservez-le toujours dans un endroit sec et propre, à tempé-rature ambiante.

Nettoyer uniquement avec un chiffon humide, puis essuyer.

IMPORTANT ! Ne jamais laver avec des produits de nettoyage agressifs.

Mise au rebut



Ce produit est recyclable. Il est soumis à la responsabi-lité élargie du fabricant et est collecté séparément.



Éliminez l'article et les matériaux d'emballage conformément aux réglemen-tations locales actuelles en vigueur. Conservez les matériaux d'em-ballage (comme les sachets en plastique) hors de portée des enfants.

Vous obtiendrez plus d'informa-tions relatives à l'élimination de l'article usagé auprès de votre commune ou de votre municipalité. Éliminez l'article et l'emballage dans le respect de l'environnement.



Le code de recyclage est utilisé pour identifier les différents matériaux à retourner dans le cycle de recyclage. Ce code se compose du symbole de recyclage, représentant le cycle de recyclage ainsi que d'un numéro identifiant le matériau.

Indications concernant la garantie et le service après-vente

Article L217-16 du Code de la consommation

Lorsque l'acheteur demande au vendeur, pendant le cours de la garantie commerciale qui lui a été consentie lors de l'acquisition ou de la réparation d'un bien meuble, une remise en état couverte par la garantie, toute période d'immobilisation d'au moins sept jours vient s'ajouter à la durée de la garantie qui restait à courir. Cette période court à compter de la demande d'intervention de l'acheteur ou de la mise à disposition pour réparation du bien en cause, si cette mise à disposition est postérieure à la demande d'intervention.

Indépendamment de la garantie commerciale souscrite, le vendeur reste tenu des défauts de conformité du bien et des vices rédhibitoires dans les conditions prévues aux articles L217-4 à L217-13 du Code de la consommation et aux articles 1641 à 1648 et 2232 du Code Civil.

Article L217-4 du Code de la consommation

Le vendeur livre un bien conforme au contrat et répond des défauts de conformité existant lors de la délivrance.

Il répond également des défauts de conformité résultant de l'emballage, des instructions de montage ou de l'installation lorsque celle-ci a été mise à sa charge par le contrat ou a été réalisée sous sa responsabilité.

Article L217-5 du Code de la consommation

Le bien est conforme au contrat :

1° S'il est propre à l'usage habituellement attendu d'un bien semblable et, le cas échéant :

- s'il correspond à la description donnée par le vendeur et possède les qualités que celui-ci a présentées à l'acheteur sous forme d'échantillon ou de modèle ;
- s'il présente les qualités qu'un acheteur peut légitimement attendre eu égard aux déclarations publiques faites par le vendeur, par le producteur ou par son représentant, notamment dans la publicité ou l'étiquetage ;

2° Ou s'il présente les caractéristiques définies d'un commun accord par les parties ou être propre à tout usage spécial recherché par l'acheteur, porté à la connaissance du vendeur et que ce dernier a accepté.

Article L217-12 du Code de la consommation

L'action résultant du défaut de conformité se prescrit par deux ans à compter de la délivrance du bien.

Article 1641 du Code civil

Le vendeur est tenu de la garantie à raison des défauts cachés de la chose vendue qui la rendent impropre à l'usage auquel on la destine, ou qui diminuent tellement cet usage que l'acheteur ne l'aurait pas acquise, ou n'en aurait donné qu'un moindre prix, s'il les avait connus.

Article 1648 1er alinéa du Code civil

L'action résultant des vices rédhibitoires doit être intentée par l'acquéreur dans un délai de deux ans à compter de la découverte du vice.

Les pièces détachées indispensables à l'utilisation du produit sont disponibles pendant la durée de la garantie du produit.

IAN : 497226_2204

 Service Suisse

Tel. : 0800 56 44 33

E-Mail : deltasport@lidl.ch

Congratulazioni!

Avete acquistato un articolo di alta qualità. Consigliamo di familiarizzare con l'articolo prima di cominciare ad utilizzarlo.

 **Leggere attentamente le seguenti istruzioni d'uso.**

Utilizzare l'articolo solo nel modo descritto e per gli ambiti di applicazione indicati. Conservare accuratamente queste istruzioni d'uso. In caso di trasferimento dell'articolo a terzi, consegnare tutti i documenti insieme all'articolo.

Dotazione (Fig. A)

- 1 x Tubo gocciolante, 25 m (1)
- 1 x Elemento di collegamento del tubo flessibile con regolazione della pressione (2)
- 1 x Tappo di chiusura (3)
- 15 x Supporto per tubi (4)
- 1 x Istruzioni d'uso

Dati tecnici

Pressione massima di esercizio:

4 bar

Attacco del tubo flessibile:

13 mm (1/2")

 Data di produzione
(mese/anno): 09/2022

Simboli e parole di segnalazione utilizzate



Segnale di avvertimento generale, serve a segnalare pericoli e rischi (ad es. pericolo di vita, lesioni o schiacciamento).

ATTENZIONE

Il segnale indica un pericolo con un alto grado di rischio che, se non viene evitato, può causare morte o gravi lesioni.



Il cartello del comandamento indica a ogni utente di leggere attentamente le istruzioni prima dell'uso e di tenerle sempre a disposizione di tutti gli utenti.

Uso previsto

Questo articolo è adatto per l'irrigazione di giardini, balconi e terrazze ad uso privato. L'articolo è destinato all'uso esterno.

Istruzioni di sicurezza

Importante: leggete questi Istruzioni per l'uso e le istruzioni di sicurezza con attenzione e conservateli in un luogo sicuro!

Pericolo di vita!

Non lasciare mai i bambini senza sorveglianza con il materiale di imballaggio. C'è il rischio di soffocamento!

Pericolo di lesioni!

- **ATTENZIONE!** Leggere tutte le note e le istruzioni di sicurezza.
- Prima di ogni utilizzo, accertarsi che tutte le parti dell'articolo siano integre e assemblate secondo le presenti istruzioni per l'uso. Se l'unità non viene installata correttamente, sussiste il rischio di lesioni



ATTENZIONE! Niente acqua potabile!

L'acqua che ha attraversato questo articolo non è potabile.

- **ATTENZIONE!** non puntate mai il getto d'acqua verso persone o animali!

- **ATTENZIONE!** non dirigere mai il getto d'acqua verso le apparecchiature elettriche!
- L'articolo deve essere posizionato in modo stabile e saldo solo su un terreno piano.
- Adatto solo per uso esterno.

Evitare di Danno materiale!

- Proteggere l'articolo dal gelo.
- L'articolo è adatto solo per l'irrigazione con acqua fredda.
- **ATTENZIONE!** Chiudere il rubinetto dopo ogni utilizzo.
- Controllare che l'articolo non sia danneggiato o usurato prima di ogni utilizzo. L'articolo può essere utilizzato solo in perfette condizioni!
- In caso di danni visibili o sospetti, l'articolo non deve più essere utilizzato.

Utilizzo

1. Se necessario, tagliare il tubo gocciolante (1) con le forbici (escluse dalla fornitura) alla lunghezza desiderata (fig. B).

Nota: fare attenzione a tagliare tra le aperture e a non danneggiare gli addensamenti nel tubo gocciolante (1).

2. Collegare l'elemento di collegamento del tubo flessibile (2) a un'estremità del tubo gocciolante (1) (Fig. D).

3. Chiudere l'altra estremità del tubo gocciolante (1) con il tappo di chiusura (3) (fig. E).

Nota: applicare sempre prima i manicotti a vite (2d)/(3a) sul tubo gocciolante (1) e poi avvitare saldamente con la filettatura.

4. Collegare il raccordo per tubi flessibili (2a) al vostro rubinetto dell'acqua esterna utilizzando un apposito tubo flessibile di collegamento (escluso dalla fornitura).

Nota: è possibile sostituire il raccordo del tubo flessibile o collegarlo singolarmente al rubinetto dell'acqua svitandolo.

5. Stendere bene il tubo gocciolante (1), fissare i portatubi (4) a intervalli regolari e inserirli nel terreno (Fig. F).

Nota: le teste dei portatubi e il tubo gocciolante devono essere fuori terra.

Aprire il rubinetto dell'acqua.

Conservazione, pulizia

In caso di non utilizzo conservare sempre l'articolo in un luogo asciutto e pulito a temperatura ambiente.

Pulire solo con un panno inumidito e quindi asciugare.

IMPORTANTE! Non utilizzare mai detergenti aggressivi.

Smaltimento



Smaltire l'articolo e i materiali della confezione nel rispetto delle attuali normative locali. Conservare i materiali della confezione (come ad es. i sacchetti) in modo che non siano raggiungibili per i bambini.

Presso la propria amministrazione comunale o cittadina è possibile ottenere ulteriori informazioni sullo smaltimento dell'articolo alla fine del suo periodo di impiego. Smaltire l'articolo e la confezione nel rispetto dell'ambiente.



Il codice di riciclaggio serve per indicare i diversi materiali per il loro ritorno al ciclo di riutilizzo (recycling). Il codice è composto da un simbolo di riciclaggio per il ciclo di riutilizzo e da un numero che contraddistingue il materiale.

Gestione dei servizi di assistenza

IAN: 497226_2204

Ⓢ Assistenza Svizzera

Tel.: 0800 56 44 33

E-Mail: deltasport@lidl.ch

Congratulations!

You have chosen to purchase a high-quality product. Familiarise yourself with the product before using it for the first time.

 **Read the following instructions for use carefully.**

Use the product only as described and only for the given areas of application. Store these instructions for use carefully. When passing the product on to third parties, please also hand over all accompanying documents.

Package contents (Fig. A)

- 1 x drip pipe, 25m (1)
- 1 x hose connection element with pressure regulation (2)
- 1 x sealing plug (3)
- 15 x pipe holder (4)
- 1 x instructions for use

Technical specifications

Max. operating pressure: 4bar

Hose connection: 13mm (1/2")

 Date of manufacture (month/year): 09/2022

Symbols and signal words used



General warning sign, serves to indicate dangers and hazards (e.g. danger of life, injury or crushing).

WARNING

The signal word indicates a hazard with a high degree of risk which, if not avoided, may result in death or serious injury.



Requirement sign, instructs all users to read the instructions carefully before use and to keep them available for all users at all times.

Intended use

This product is suitable for watering gardens, balconies and terraces in private use. The product is intended for outdoor use.

Safety instructions

Important: Read these instructions for use and the safety instructions carefully and keep them in a safe place!

Danger to life!

Never leave children unsupervised with the packaging material. Danger of suffocation!

Risk of injury!

- **WARNING!** Read all safety information and instructions.
- Before each use, make sure that all parts of the product are undamaged and assembled according to these instructions for use. There is a risk of injury if the product is not installed correctly.



WARNING! Water not for drinking!

Water that has flowed through this product is not suitable for drinking.

- **WARNING!** Never point the water jet at people or animals!
- **WARNING!** Never point the water jet at electrical equipment!

- The product must always be placed in a steady and firm position on level ground.
- Only suitable for outdoor use.

Avoidance of material damage!

- Protect the product from frost.
- The product is only suitable for use with cold water.
- **WARNING!** Turn off the tap after each use.
- Check the product for damage or wear before each use. Only use the product if it is in good condition!
- Discontinue using the product if there is visible or suspected damage.

Use

1. If necessary, cut the drip tube (1) to the desired length with scissors (not included in the scope of delivery (Fig. B).

Note: Be careful to cut between openings and to not damage thickening in the drip tube (1).

2. Attach the hose connection element (2) to one end of the drip tube (1) (Fig. D).

3. Close the other end of the drip tube (1) with the sealing plug (3) (Fig. E).

Note: Always put the screw sleeves (2d)/(3a) on the drip tube (1) first and then screw them tightly with the thread.

4. Connect the hose coupling (2a) to your outside water tap using a separate connection hose (not included).

Note: You have the option of replacing the hose coupling or attaching it individually to the tap by unscrewing it.

5. Lay out the drip tube (1) taut, fasten the tube holders (4) at regular intervals and insert them into the soil (Fig. F).

Note: The pipe holder heads and the drip pipe must be above ground.

Turn on the water tap.

Storage, cleaning

Store the product in a clean, dry place at room temperature when it is not in use.

Clean with a damp cloth and then wipe dry.

IMPORTANT! Never use harsh cleaning agents.

Disposal



Dispose of the product and packaging materials in accordance with current local regulations. Store the packaging materials (foil bags, for example) out of the reach of children. For further information about disposal of the product no longer needed, contact your local council. Dispose of the product and the packaging in an environmentally friendly manner.



The Recycling Code distinguishes different materials to be returned for recycling. The Code consists of the recycling symbol for the recycling process and a number that identifies the material.

Service handling

IAN: 497226_2204

Ⓞ Service Great Britain

Tel.: 0800 404 7657

E-Mail: deltasport@lidl.co.uk

DELTA-SPORT HANDELSKONTOR GMBH

Wragekamp 6 • DE-22397 Hamburg
GERMANY



09/2022

Delta-Sport-Nr.: TB-11768

IAN 497226_2204

1