

**OWIM GmbH & Co. KG**

Stiftsbergstraße 1  
74167 Neckarsulm  
GERMANY

Model No.: HG11825

Version: 07/2024

IAN 463784\_2401





## MONTAGE-ROLLBRETT UND WERKSTATTHOCKER / 2-IN-1 CAR CREEPER & STOOL / CHARIOT DE MÉCANICIEN ET TABOURET D'ATELIER

(DE) (AT) (CH)

### MONTAGE-ROLLBRETT UND WERKSTATTHOCKER

Bedienungsanleitung

(GB) (IE)

### 2-IN-1 CAR CREEPER & STOOL

User manual

(FR) (BE)

### CHARIOT DE MÉCANICIEN ET TABOURET D'ATELIER

Manuel d'utilisation

(NL) (BE)

### MONTAGE-ROLPLANK EN WERKPLAATSKRUK

Gebruikershandleiding

(PL)

### MONTAŻOWA LEŻANKA NA KÓŁKACH I STOŁEK WARSZTATOWY

Instrukcja obsługi

(CZ)

### DÍLENSKÉ LEHÁTKO 2 V 1

Návod k použití

(SK)

### MONTÁŽNA DOSKA NA KOLESÁCH A STOŁČEK

Používateľská príručka

(ES)

### CAMILLA CON RUEDAS Y TABURETE DE TALLER

Manual del usuario

(DK)

### MONTAGE RULLEBRÆT OG VÆRKSTEDSTABURET

Brugsvejledning

(IT)

### SGABELLO/CARRELLO PER LAVORI DI MONTAGGIO

Manuale di istruzioni

(HU)

### GURULÓS ALÁFEKVŐ ÉS SZERELŐSZÉK

Használati útmutató

DE/AT/CH	Bedienungsanleitung	Page	6
GB/IE	User manual	Seite	11
FR/BE	Manuel d'utilisation	Page	16
NL/BE	Gebruikershandleiding	Pagina	22
PL	Instrukcja obsługi	Strona	27
CZ	Návod k použití	Strana	32
SK	Používateľská príručka	Strana	37
ES	Manual del usuario	Página	42
DK	Brugsvejledning	Side	47
IT	Manuale di istruzioni	Pagina	52
HU	Használati útmutató	Oldal	57

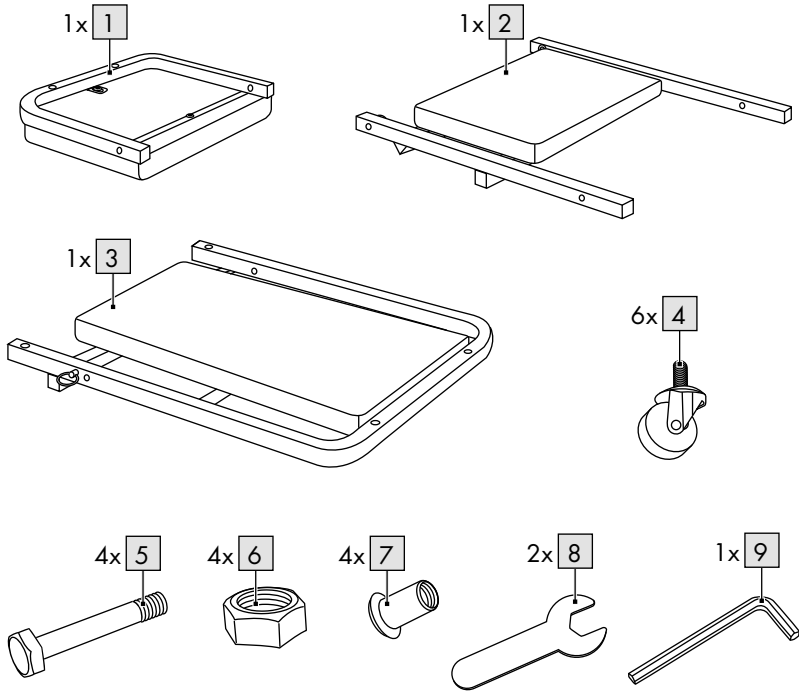
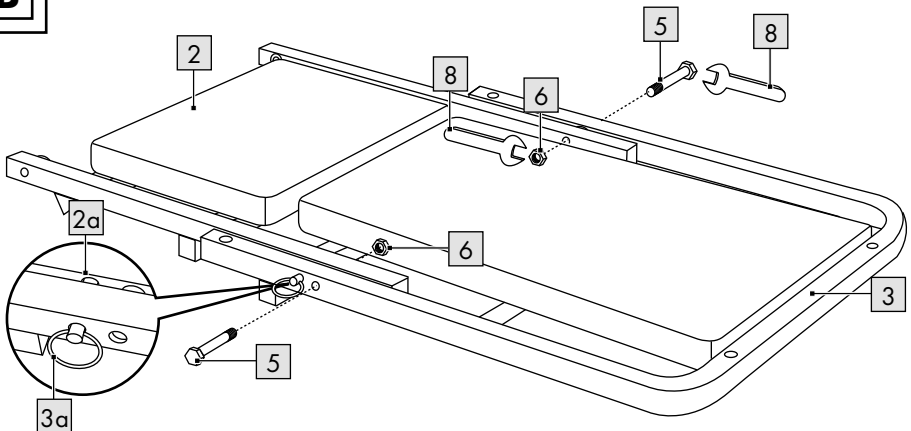
**A****B**

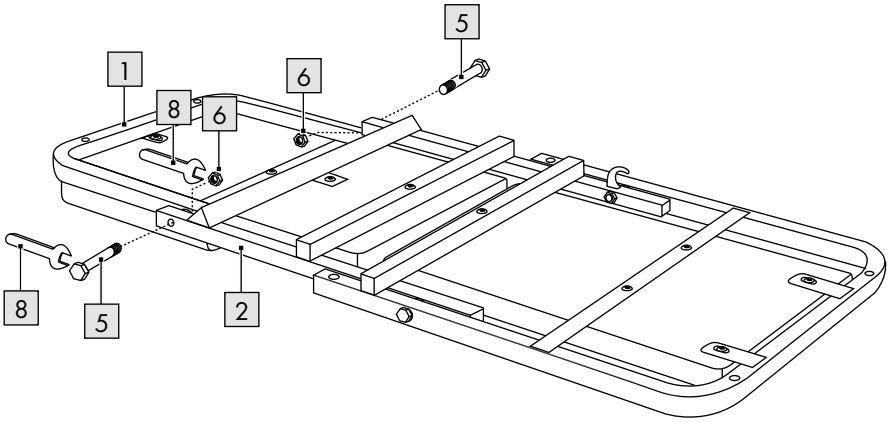
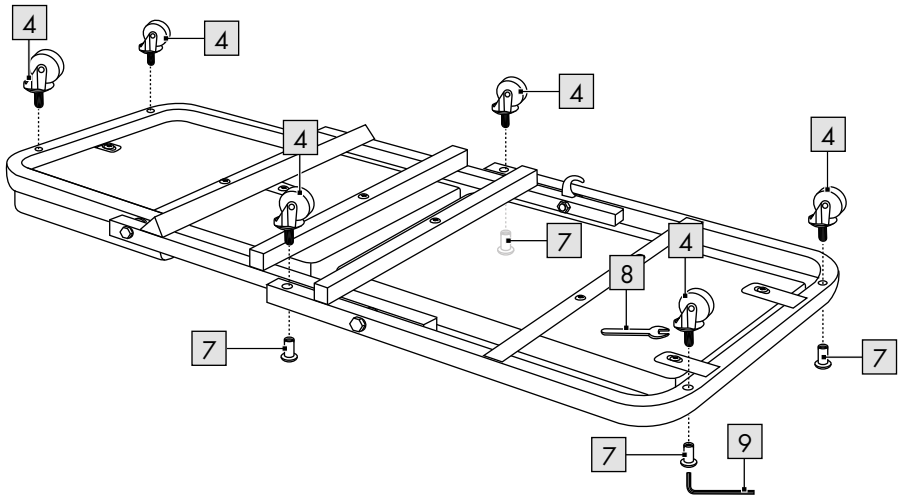
**C****D**

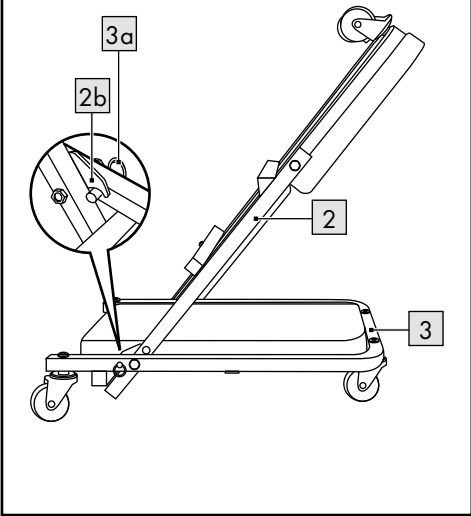
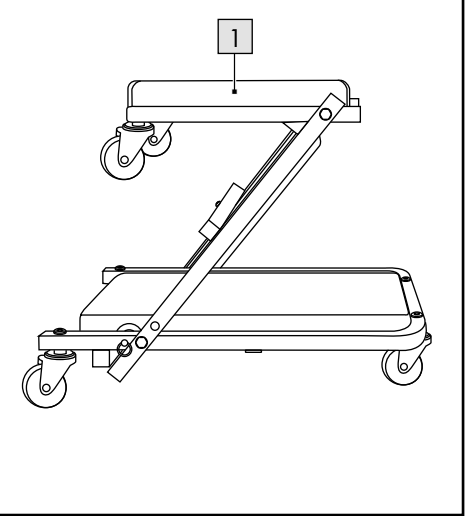
**E****F**

<b>Einleitung</b> .....	Seite	7
Lieferumfang .....	Seite	7
Technische Daten .....	Seite	7
Bestimmungsgemäße Verwendung .....	Seite	7
Verwendete Symbole und Signalwörter .....	Seite	7
<b>Sicherheitshinweise</b> .....	Seite	7
<b>Montage</b> .....	Seite	8
Verwendung .....	Seite	8
Artikel als Hocker verwenden .....	Seite	8
Artikel als Rollbrett verwenden .....	Seite	9
<b>Wartung</b> .....	Seite	9
<b>Lagerung, Reinigung</b> .....	Seite	9
<b>Entsorgung</b> .....	Seite	9
<b>Garantie</b> .....	Seite	9
Abwicklung im Garantiefall .....	Seite	10
Service .....	Seite	10

## Liste der verwendeten Piktogramme



Sicherheitshinweise  
Gebrauchsanleitung

## MONTAGE-ROLLBRETT UND WERKSTATTHOCKER

### ● Einleitung

Wir beglückwünschen Sie zum Kauf Ihres neuen Produkts. Sie haben sich damit für ein hochwertiges Produkt entschieden. Machen Sie sich vor der ersten Inbetriebnahme mit dem Produkt vertraut. Lesen Sie hierzu aufmerksam die nachfolgende Bedienungsanleitung und die Sicherheitshinweise. Benutzen Sie das Produkt nur wie beschrieben und für die angegebenen Einsatzbereiche. Bewahren Sie diese Anleitung an einem sicheren Ort auf. Händigen Sie alle Unterlagen bei Weitergabe des Produktes an Dritte mit aus.

### ● Lieferumfang

- 1 × Montagebrett, zerlegt (1-4)
- 1 × Montagematerial (5-7)
- 2 × Schraubenschlüssel (8)
- 1 × Innensechskantschlüssel (9)
- 1 × Bedienungsanleitung

### ● Technische Daten

Maße:

Hocker: ca. 46 x 41 x 37 cm (L x B x H)

Rollbrett: ca. 91 x 41 x 12 cm (L x B x H)



Max. Traglast (Hocker): 120 kg



Max. Traglast (Rollbrett): 150 kg



Herstellungsdatum (Monat/Jahr):  
07/2024

### ● Bestimmungsgemäße Verwendung

Der Artikel ist als Hilfsmittel für gelegentliche Arbeiten im Liegen oder Sitzen konzipiert. Der Artikel ist nur für den privaten Gebrauch bestimmt.

### ● Verwendete Symbole und Signalwörter



Gebotszeichen, weist jeden Benutzer darauf hin, die Bedienungsanleitung vor dem Gebrauch sorgfältig durchzulesen und für alle Benutzer stets zur Verfügung zu stellen.



Allgemeines Warnzeichen, dient der Kennzeichnung von Gefahren und Gefährdungen (z. B. Lebens-, Verletzungs- oder Quetschgefahren).



Warnzeichen, dient der Kennzeichnung von Quetschgefahren der Finger.

### **GEFAHR**

Das Signalwort bezeichnet eine Gefährdung mit einem hohen Risikograd, die, wenn sie nicht vermieden wird, den Tod oder eine schwere Verletzung zur Folge hat.



### Sicherheitshinweise

**WICHTIG: LESEN SIE DIESE  
BEDIENUNGSANLEITUNG SORGFÄLTIG  
UND BEWAHREN SIE SIE UNBEDINGT  
AUF!**



#### **LEBENSGEFAHR!**

- Lassen Sie Kinder nie unbeaufsichtigt mit dem Verpackungsmaterial. Es besteht Erstickungsgefahr!



#### **VERLETZUNGSGEFAHR!**

- Verwenden Sie den Artikel nur auf harten ebenen Flächen, nicht auf Treppen oder abschüssigem Gelände.

- Verwenden Sie den Artikel nicht auf einem rutschigen Untergrund.
- Rollen Sie nicht über Gegenstände.
- Beachten Sie die max. Traglast: als Hocker max. 120 kg, als Rollbrett max. 150 kg. Überladen Sie den Artikel niemals.
- Verwenden Sie den Artikel nicht mehr, wenn er überladen wurde. Nicht sichtbare Schäden können vorliegen, die die Sicherheit beeinflussen.
- Verwenden Sie den Artikel nicht als Steighilfe oder zur Personenbeförderung.
- Arbeiten auf dem Artikel dürfen nur unter Bereichen wie z. B. Fahrzeugen durchgeführt werden, die gegen Abstürze abgesichert sind.
- Sofern sich eine Person auf dem Artikel befindet, darf der Artikel nicht in seiner Funktion als Rollbrett oder Hocker verändert werden.
- Prüfen Sie den Artikel vor jedem Gebrauch auf Beschädigungen oder Abnutzungen. Der Artikel darf nur in einwandfreiem Zustand verwendet werden!







### **Quetschgefahr der Finger!**

- Halten Sie beim Anheben oder Absenken des Sitzes unbedingt die Hände von den Seitenrahmen und Schwenkarmen fern!
- Halten Sie die Hände fern vom Scherbereich, sofern der Artikel noch nicht vollständig in die Liegeposition verstellt ist.
- Greifen Sie nicht unter den Artikel, wenn Sie auf ihm liegen. Es besteht Quetschgefahr der Finger durch die mittleren Rollen.

### **Vermeidung von Sachschäden!**

- Halten Sie den Artikel von offenem Feuer fern. Der Artikel ist entflammbar.

## ● **Montage**

1. Entfernen Sie alles Verpackungsmaterial vom Artikel und legen Sie die Einzelteile auf einen sauberen und ebenen Boden. (Achtung: Harte Untergründe können zu Verkratzungen des Artikels führen!)
2. Legen Sie den mittleren Rahmen  sowie den unteren Rahmen  mit den Polstern nach oben zeigend auf den Boden (Abb. B).
3. Schieben Sie den mittleren Rahmen zwischen den unteren Rahmen und ziehen Sie den Sicherungsstift  des unteren Rahmens komplett heraus.
4. Positionieren Sie den mittleren Rahmen so, dass der Sicherungsstift in das Sicherungsloch  des mittleren Rahmens einrasten kann und lassen Sie den Sicherungsstift los (Abb. B).
5. Fixieren Sie beide Rahmen, wie in Abb. B gezeigt.
6. Drehen Sie die verbundenen Rahmen um, sodass die Unterseite oben liegt, schieben Sie den oberen Rahmen  an den mittleren Rahmen und befestigen Sie ihn (Abb. C).
7. Fixieren Sie die Rollen , wie in Abb. D gezeigt.

**Hinweis:** Nutzen Sie den Schraubenschlüssel  zum Kontern der Rollen.



8. Kontrollieren Sie den festen Sitz aller Schraubverbindungen und ziehen sie ggf. nach.

## ● **Verwendung**

Sie können den Artikel als Rollbrett oder als Hocker nutzen.

### ● **Artikel als Hocker verwenden**

Um den Artikel als Hocker zu verwenden, gehen Sie wie folgt vor:

1. Ziehen Sie den Sicherungsstift  des unteren Rahmens  so weit wie möglich heraus und lassen Sie ihn nicht los.

2. Klappen Sie den mittleren Rahmen **2** weit nach oben und lassen Sie den Sicherungsstift los, sodass er in den Sicherungshaken **2b** des mittleren Rahmens einrastet (Abb. E).
3. Klappen Sie den oberen Rahmen **1** in eine waagerechte Position (Abb. F).

## ● Artikel als Rollbrett verwenden

Um den Artikel als Rollbrett zu verwenden, gehen Sie in umgekehrter Reihenfolge, wie im Abschnitt „Artikel als Hocker verwenden“ beschrieben, vor.

## ● Wartung

Prüfen Sie in regelmäßigen Abständen den festen Sitz aller Schraubverbindungen und ziehen sie ggf. nach.

## ● Lagerung, Reinigung

Lagern Sie den Artikel bei Nichtbenutzung immer trocken und sauber bei Raumtemperatur. Lagern Sie den Artikel in der Position als Hocker und legen Sie ihn auf die Seite, um ein ungewolltes Wegrollen zu verhindern. Nur mit Wasser und einem milden Reinigungsmittel reinigen und anschließend mit einem Reinigungstuch trockenwischen. **WICHTIG!** Nie mit scharfen Reinigungsmitteln reinigen.

## ● Entsorgung

Die Verpackung besteht aus umweltfreundlichen Materialien, die Sie über die örtlichen Recyclingstellen entsorgen können.

Möglichkeiten zur Entsorgung des ausgedienten Produkts erfahren Sie bei Ihrer Gemeinde- oder Stadtverwaltung.



Das Produkt inkl. Zubehör, die Anleitung und die Verpackungsmaterialien sind recyclebar und unterliegen einer erweiterten Herstellerverantwortung.

Entsorgen Sie diese getrennt, den abgebildeten Info-tri (Sortierinformation) folgend, für eine bessere Abfallbehandlung. Das Triman-Logo gilt nur für Frankreich.

## ● Garantie

Das Produkt wurde nach strengen Qualitätsrichtlinien hergestellt und vor der Auslieferung sorgfältig geprüft. Im Falle von Material- oder Herstellungsfehlern haben Sie gegenüber dem Verkäufer des Produkts gesetzliche Rechte. Ihre gesetzlichen Rechte werden in keiner Weise durch unsere unten aufgeführte Garantie eingeschränkt.

Die Garantie für dieses Produkt beträgt 3 Jahre ab Kaufdatum. Die Garantiezeit beginnt mit dem Kaufdatum. Bewahren Sie den Originalkaufbeleg an einem sicheren Ort auf, da dieses Dokument als Nachweis des Kaufs erforderlich ist.

Alle Schäden oder Mängel, die bereits zum Zeitpunkt des Kaufs vorhanden sind, müssen unverzüglich nach dem Auspacken des Produkts gemeldet werden.

Sollte das Produkt innerhalb von 3 Jahren ab Kaufdatum einen Material- oder Herstellungsfehler aufweisen, werden wir es – nach unserer Wahl – kostenlos für Sie reparieren oder ersetzen. Die Garantiezeit verlängert sich durch einen stattgegebenen Gewährleistungsanspruch nicht. Dies gilt auch für ersetzte und reparierte Teile.

Diese Garantie erlischt, wenn das Produkt beschädigt oder unsachgemäß verwendet oder gewartet wurde.

Die Garantie deckt Material- und Herstellungsfehler ab. Diese Garantie erstreckt sich weder auf Produktteile, die normalem Verschleiß unterliegen, und somit als Verschleißteile gelten (z. B. Batterien, Akkus, Schläuche, Farbpatronen), noch auf Schäden an zerbrechlichen Teilen, z. B. Schalter oder Teile aus Glas.

## ● Abwicklung im Garantiefall

Um eine schnelle Bearbeitung Ihres Anliegens zu gewährleisten, folgen Sie bitte den folgenden Hinweisen:

Bitte halten Sie für alle Anfragen den Kassenbon und die Artikelnummer (z. B. IAN 463784\_2401) als Nachweis für den Kauf bereit.

Die Artikelnummer entnehmen Sie bitte dem Typenschild am Produkt, einer Gravur am Produkt, dem Titelblatt Ihrer Anleitung (unten links) oder dem Aufkleber auf der Rück- oder Unterseite des Produktes.

Sollten Funktionsfehler oder sonstige Mängel auftreten kontaktieren Sie zunächst die nachfolgend benannte Serviceabteilung telefonisch oder per EMail.

Ein als defekt erfasstes Produkt können Sie dann unter Beifügung des Kaufbelegs (Kassenbon) und der Angabe, worin der Mangel besteht und wann er aufgetreten ist, für Sie portofrei an die Ihnen mitgeteilte Service Anschrift übersenden.

Auf parkside-diy.com können Sie diese und viele weitere Handbücher einsehen und herunterladen. Mit diesem QR-Code gelangen Sie direkt auf parkside-diy.com. Wählen Sie Ihr Land aus, und suchen Sie über die Suchmaske nach den Bedienungsanleitungen. Mittels Eingabe der Artikelnummer (IAN) 463784\_2401 gelangen Sie zur Bedienungsanleitung für Ihren Artikel.



## ● Service

### DE Service Deutschland

Tel.: 0800 5435 111

E-Mail: owim@lidl.de

### AT Service Österreich

Tel.: 0800 292726

E-Mail: owim@lidl.at



### CH Service Schweiz

Tel.: 0800562153

E-Mail: owim@lidl.ch

<b>Introduction</b> .....	Seite	12
Package contents .....	Seite	12
Technical data .....	Seite	12
Intended use .....	Seite	12
Symbols and key words .....	Seite	12
<b>Safety information</b> .....	Seite	12
<b>Assembly</b> .....	Seite	13
Use .....	Seite	13
Using the product as a stool .....	Seite	13
Using the product as a creeper .....	Seite	13
<b>Maintenance</b> .....	Seite	13
<b>Storage and cleaning</b> .....	Seite	13
<b>Disposal</b> .....	Seite	14
<b>Warranty</b> .....	Seite	14
Warranty claim procedure .....	Seite	14
Service .....	Seite	15

## List of pictograms used

	Safety information
	Instruction manual

## 2-IN-1 CAR CREEPER & STOOL

### ● Introduction

We congratulate you on the purchase of your new product. You have chosen a high quality product. Familiarise yourself with the product before using it for the first time. In addition, please carefully refer to the operating instructions and the safety advice below. Only use the product as instructed and only for the indicated field of application. Keep these instructions in a safe place. If you pass the product on to anyone else, please ensure that you also pass on all the documentation with it.

### ● Package contents

- 1 × Mounting board, disassembled (1-4)
- 1 × Assembly material (5-7)
- 2 × Wrench (8)
- 1 × Hex wrench (9)
- 1 × Operating instructions

### ● Technical data

Dimensions:

Stool:        Approx. 46 x 41 x 37 cm  
                  (L x W x H)

Creeper:     Approx. 91 x 41 x 12 cm  
                  (L x W x H)



Max. load (stool): 120 kg



Max. load (creeper): 150 kg





Date of manufacture (month/  
year): 07/2024

### ● Intended use

This product is intended to provide an aid for occasional work while lying down or sitting. It is only designed for private use.

### ● Symbols and key words

 Mandatory sign, advises the user to read the operating instructions carefully before use and ensure they are always available to all users.

 General warning sign, indicates hazards and risks (e.g. risk of death, injury or crushing).

 Warning sign, indicates the risk of trapped fingers.

### DANGER

Indicates a high-risk hazard which may result in death or serious injury if not avoided.



### Safety information

**IMPORTANT: READ THESE INSTRUCTIONS CAREFULLY AND KEEP THEM IN A SAFE PLACE.**

#### RISK OF DEATH!

- Never leave children unattended with the packaging material. Risk of suffocation!

#### RISK OF INJURY!

- Only use the product on hard level surfaces, not on steps or sloping terrain.
- Do not use the product on a slippery surface.
- Do not roll over objects.
- Pay attention to the max. load (max. 120 kg as a stool, and max. 150 kg as a creeper). Never overload the product.
- Do not use the product again if it was overloaded. Non-visible damage may have occurred that could impair the safety of the product.

- Do not use the product as a climbing aid or to transport people.
- Only use the product when working under areas (e.g. vehicles) that are secured against falls.
- When a person is sitting or lying on the product, its function may not be changed from creeper to stool (or vice versa).
- Check the product for signs of damage or wear before each use. The product must only be used if there are no signs of damage.

### **Risk of trapped fingers!**

- Keep your hands away from the side frames and swivel arms when lifting or lowering the seat!
- Keep your hands away from the moving parts if the product has not been fully placed in the lying position.
- Do not reach under the product while lying on it. There is a risk of trapping your fingers in the central castors.

### **Prevent damage to property!**

- Keep the product away from open flames. The product is flammable.

## ● **Assembly**

1. Remove all packaging material from the product and place the individual parts on a clean and level surface. (Warning: Hard surfaces may scratch the product!)
2. Place the central frame **2** and the lower frame **3** on the floor with the cushions pointing upwards (fig. B).
3. Slide the central frame between the lower frame and pull out the safety pin **3a** from the lower frame.
4. Position the central frame so that the safety pin can be inserted into the safety hole **2a** on the central frame, and then release the safety pin (fig. B).
5. Fix both frames in place as shown in fig. B.

6. Turn the connected frames over so that the underside is facing upwards, then slide the upper frame **1** onto the middle frame and secure it in place (fig. C).
7. Fix the castors **4** in place as shown in fig. D.

**Note:** Use the wrench **8** to fix the castors.

8. Check that all screw connections are tight and retighten them if necessary.

## ● **Use**

You can use the product as a creeper or stool.

### ● **Using the product as a stool**

To use the product as a stool, follow the steps below:

1. Pull the safety pin **3a** out of the lower frame **3** as far as possible without letting go.
2. Fold the central frame **2** upwards and let go of the safety pin so that it engages with the safety hook **2b** on the middle frame (fig. E).
3. Fold the upper frame **1** into a horizontal position (fig. F).

### ● **Using the product as a creeper**

To use the product as a creeper, follow the steps for "Using the product as a stool", but in reverse order.

## ● **Maintenance**

Regularly check that all screw connections are tight and retighten them if necessary.

## ● **Storage and cleaning**

Always store the product in a clean and dry place at room temperature when not in use. Store the product in the stool position and place it on its side to prevent it from rolling away. Clean the product with water and a mild detergent, and then wipe it dry with a cleaning cloth. **IMPORTANT!** Never use strong detergents to clean the product.

## ● **Disposal**

The packaging is made entirely of recyclable materials, which you may dispose of at local recycling facilities. Contact your local refuse disposal authority for more details of how to dispose of your worn-out product.



The product incl. accessories, manual and packaging materials are recyclable and are subject to extended producer responsibility.

Dispose them separately, following the illustrated Info-tri (sorting information), for better waste treatment.

The Triman logo is valid in France only.

## ● **Warranty**

The product has been manufactured to strict quality guidelines and meticulously examined before delivery. In the event of material or manufacturing defects you have legal rights against the retailer of this product. Your legal rights are not limited in any way by our warranty detailed below.

The warranty for this product is 3 years from the date of purchase. The warranty period begins on the date of purchase. Keep the original sales receipt in a safe location as this document is required as proof of purchase.

Any damage or defects already present at the time of purchase must be reported without delay after unpacking the product.

Should the product show any fault in materials or manufacture within 3 years from the date of purchase, we will repair or replace it – at our choice – free of charge to you. The warranty period is not extended as a result of a claim being granted. This also applies to replaced and repaired parts.

This warranty becomes void if the product has been damaged, or used or maintained improperly.

The warranty covers material or manufacturing defects. This warranty does not cover product parts subject to normal wear and tear, thus considered consumables (e.g. batteries, rechargeable batteries, tubes, cartridges), nor damage to fragile parts, e.g. switches or glass parts.

## ● **Warranty claim procedure**

So that your request can be processed quickly, please observe the following instructions:

For all inquiries, please have the receipt and item number (e.g., IAN 463784\_2401) ready as proof of purchase.

The article number can be taken from the identification label on the product, engraving on the product, the front cover of your manual (at the bottom left), or the sticker on the back or bottom of the product.

If malfunctions or other defects arise, first contact the service department indicated below by phone or email.

You can then send a product recorded as defective to the communicated service address postage-free, making sure to enclose proof of purchase (receipt) and information on the details of the defect and when it occurred.

You can download and view this and numerous other manuals at [parkside-diy.com](http://parkside-diy.com). This QR code takes you directly to [parkside-diy.com](http://parkside-diy.com). Choose your country and use the search screen to search for the operating instructions. Entering the item number (IAN) 463784\_2401 takes you to the operating instructions for your item.





## ● Service

**GB** **Service Great Britain**  
Tel.: 08000569216  
E-Mail:owim@lidl.co.uk

**IE** **Service Ireland**  
Tel.: 1800 200736  
E-Mail:owim@lidl.ie

<b>Introduction</b> .....	Seite	17
Contenu de l'emballage .....	Seite	17
Données techniques .....	Seite	17
Utilisation prévue .....	Seite	17
Symboles et mots clés .....	Seite	17
<b>Consignes de sécurité</b> .....	Seite	17
<b>Assemblage</b> .....	Seite	18
Utilisation .....	Seite	18
Utilisation du produit comme tabouret .....	Seite	18
Utilisation du produit comme chariot .....	Seite	18
<b>Entretien</b> .....	Seite	19
<b>Stockage et nettoyage</b> .....	Seite	19
<b>Mise au rebut</b> .....	Seite	19
<b>Garantie</b> .....	Seite	19
Faire valoir sa garantie .....	Seite	21
Service après-vente .....	Seite	21

## Liste des pictogrammes utilisés

	Consignes de sécurité
	Manuel d'utilisation

# CHARIOT DE MÉCANICIEN ET TABOURET D'ATELIER

## ● Introduction

Nous vous félicitons pour l'achat de votre nouveau produit. Vous avez opté pour un produit de grande qualité. Avant la première mise en service, vous devez vous familiariser avec toutes les fonctions du produit. Veuillez lire attentivement le mode d'emploi ci-dessous et les consignes de sécurité. N'utilisez le produit que pour l'usage décrit et les domaines d'application cités. Conserver ces instructions dans un lieu sûr. Si vous donnez le produit à des tiers, remettez-leur également la totalité des documents.

## ● Contenu de l'emballage

- 1 x Planche de montage, démontée (1-4)
- 1 x Matériel d'assemblage (5-7)
- 2 x Clés à molette (8)
- 1 x Clé hexagonale (9)
- 1 x Mode d'emploi

## ● Données techniques

Dimensions :

Tabouret : env. 46 x 41 x 37 cm  
(L x l x H)

Chariot : env. 91 x 41 x 12 cm  
(L x l x H)



Charge max. (tabouret) : 120 kg



Charge max. (chariot) : 150 kg





Date de fabrication (mois/année) :  
07/2024

## ● Utilisation prévue

Ce produit est destiné à fournir une aide pour des travaux occasionnels en position allongée ou assise. Il est uniquement destiné à un usage privé.

## ● Symboles et mots clés

 Signe obligatoire - conseille à l'utilisateur de lire attentivement le mode d'emploi avant l'utilisation et de les garder à tout moment à la disposition de tous les utilisateurs.

 Signe d'avertissement général - indique les dangers et les risques (par ex. risque de mort, de blessure ou d'écrasement).

 Signe d'avertissement - indique le risque de coincement des doigts.

### **DANGER**

Indique un risque élevé pouvant entraîner la mort ou des blessures graves s'il n'est pas évité.



## Consignes de sécurité

**IMPORTANT : LISEZ ATTENTIVEMENT CES INSTRUCTIONS ET CONSERVEZ-LES EN LIEU SÛR.**

### **⚠ RISQUE DE MORT !**

- Ne laissez jamais les enfants sans surveillance avec le matériel d'emballage. Risque d'étouffement !

### **⚠ RISQUE DE BLESSURE !**

- N'utilisez le produit que sur des surfaces planes et dures, et non sur des marches ou des terrains en pente.
- N'utilisez pas le produit sur une surface glissante.
- Ne roulez pas sur des objets.
- Faites attention à la charge maximale (120 kg max. en tant que tabouret, et 150 kg max. en tant que chariot). Ne surchargez jamais le produit.

- Ne réutilisez pas le produit s'il a été surchargé. Des dommages non visibles peuvent s'être produits et compromettre la sécurité du produit.
- N'utilisez pas le produit comme une aide à l'escalade ou pour transporter des personnes.
- N'utilisez le produit que pour travailler sous des zones (par exemple des véhicules) sécurisées contre les chutes.
- Lorsqu'une personne est assise ou allongée sur le produit, sa fonction de chariot ou de tabouret (ou vice versa) ne peut pas être modifiée.
- Vérifiez que le produit n'est pas endommagé ou usé avant chaque utilisation. Le produit ne doit être utilisé que s'il ne présente aucun signe de détérioration.

### **Risque de coincement des doigts !**

- Tenez vos mains éloignées des cadres latéraux et des bras pivotants lorsque vous soulevez ou abaissez le siège !
- N'approchez pas les mains des pièces mobiles si le produit n'est pas entièrement placé en position allongée.
- Ne passez pas la main sous le produit lorsque vous êtes allongé dessus. Vous risquez de vous coincer les doigts dans les roulettes centrales.

### **Évitez les dégâts matériels !**

- Gardez ce produit éloigné des flammes nues. Le produit est inflammable.

## ● **Assemblage**

1. Retirez tous les matériaux d'emballage du produit et posez les différentes pièces sur une surface propre et plane. (Avertissement : les surfaces dures peuvent rayer le produit !)
2. Placez le cadre central [2] et le cadre inférieur [3] sur le sol, les coussins orientés vers le haut (fig. B).

3. Faites glisser le cadre central entre le cadre inférieur et retirez la goupille de sécurité [3a] du cadre inférieur.
4. Placez le cadre central de manière à ce que la goupille de sécurité puisse être insérée dans le trou de sécurité [2a] situé sur le cadre central, puis relâchez la goupille de sécurité (fig. B).
5. Fixez les deux cadres comme indiqué sur la fig. B.
6. Retournez les cadres connectés de manière à ce que la face inférieure soit orientée vers le haut, puis faites glisser le cadre supérieur [1] sur le cadre central et fixez-le en place (fig. C).
7. Fixez les roulettes [4] comme indiqué sur la fig. D.

**Remarque :** Utilisez la clé [8] pour fixer les roulettes.

8. Vérifiez que toutes les vis sont bien serrées et resserrez-les si nécessaire.

## ● **Utilisation**

Vous pouvez utiliser le produit comme un chariot ou un tabouret.

### ● **Utilisation du produit comme tabouret**

Pour utiliser le produit comme tabouret, suivez les étapes suivantes :

1. Tirez la goupille de sécurité [3a] hors du cadre inférieur [3] aussi loin que possible sans la lâcher.
2. Pliez le cadre central [2] vers le haut et lâchez la goupille de sécurité pour qu'elle s'engage dans le crochet de sécurité [2b] situé sur le cadre du milieu (fig. E).
3. Pliez le cadre supérieur [1] en position horizontale (fig. F).

### ● **Utilisation du produit comme chariot**

Pour utiliser le produit comme un chariot, suivez les étapes dans la section « Utilisation du produit comme tabouret », mais dans l'ordre inverse.

## ● **Entretien**

Vérifiez régulièrement que toutes les vis sont bien serrées et resserrez-les si nécessaire.

## ● **Stockage et nettoyage**

Stockez toujours le produit dans un endroit propre et sec à température ambiante lorsqu'il n'est pas utilisé. Stockez le produit en position tabouret et placez-le sur le côté pour éviter qu'il ne roule. Nettoyez le produit avec de l'eau et un détergent doux, puis essuyez-le avec un chiffon. **IMPORTANT !** N'utilisez jamais de détergents puissants pour nettoyer le produit.

## ● **Mise au rebut**

L'emballage se compose de matières recyclables pouvant être mises au rebut dans les déchetteries locales. Votre mairie ou votre municipalité vous renseigneront sur les possibilités de mise au rebut des produits usagés.



Le produit ainsi que les accessoires et les matériaux d'emballage sont recyclables et relèvent de la responsabilité élargie du producteur.

Éliminez-les séparément, en suivant l'Info-tri illustrée, dans l'intérêt d'un meilleur traitement des déchets.

Le logo Triman n'est valable qu'en France.

## ● **Garantie**

### **Article L217-16 du Code de la consommation**

Lorsque l'acheteur demande au vendeur, pendant le cours de la garantie commerciale qui lui a été consentie lors de l'acquisition ou de la réparation d'un bien meuble, une remise en état couverte par la garantie, toute période d'immobilisation d'au moins sept jours vient s'ajouter à la durée de la garantie qui restait à courir. Cette période court à compter de la demande d'intervention de l'acheteur ou de la mise à disposition pour réparation du bien en cause, si cette mise à disposition est postérieure à la demande d'intervention.

Indépendamment de la garantie commerciale souscrite, le vendeur reste tenu des défauts de conformité du bien et des vices rédhibitoires dans les conditions prévues aux articles L217-4 à L217-13 du Code de la consommation et aux articles 1641 à 1648 et 2232 du Code Civil.

### **Article L217-4 du Code de la consommation**

Le vendeur livre un bien conforme au contrat et répond des défauts de conformité existant lors de la délivrance. Il répond également des défauts de conformité résultant de l'emballage, des instructions de montage ou de l'installation lorsque celle-ci a été mise à sa charge par le contrat ou a été réalisée sous sa responsabilité.

### **Article L217-5 du Code de la consommation**

Le bien est conforme au contrat :

- 1° S'il est propre à l'usage habituellement attendu d'un bien semblable et, le cas échéant :

- s'il correspond à la description donnée par le vendeur et posséder les qualités que celui-ci a présentées à l'acheteur sous forme d'échantillon ou de modèle ;
  - s'il présente les qualités qu'un acheteur peut légitimement attendre eu égard aux déclarations publiques faites par le vendeur, par le producteur ou par son représentant, notamment dans la publicité ou l'étiquetage ;
- 2° Ou s'il présente les caractéristiques définies d'un commun accord par les parties ou être propre à tout usage spécial recherché par l'acheteur, porté à la connaissance du vendeur et que ce dernier a accepté.

### **Article L217-12 du Code de la consommation**

L'action résultant du défaut de conformité se prescrit par deux ans à compter de la délivrance du bien.

### **Article 1641 du Code civil**

Le vendeur est tenu de la garantie à raison des défauts cachés de la chose vendue qui la rendent impropre à l'usage auquel on la destine, ou qui diminuent tellement cet usage que l'acheteur ne l'aurait pas acquise, ou n'en aurait donné qu'un moindre prix, s'il les avait connus.

### **Article 1648 1er alinéa du Code civil**

L'action résultant des vices rédhibitoires doit être intentée par l'acquéreur dans un délai de deux ans à compter de la découverte du vice.

Les pièces détachées indispensables à l'utilisation du produit sont disponibles pendant la durée de la garantie du produit.

Le produit a été fabriqué selon des critères de qualité stricts, et contrôlé consciencieusement avant sa livraison. En cas de défaut de matériau ou de fabrication, vous avez des droits légaux vis-à-vis du vendeur du produit. Vos droits légaux ne sont en aucun cas limités par notre garantie mentionnée ci-dessous. La garantie de ce produit est de 3 ans à partir de la date d'achat. La période de garantie commence à la date d'achat. Conservez l'original de la preuve d'achat dans un endroit sûr car ce document est nécessaire pour prouver l'achat. Tout dommage ou défaut déjà présent au moment de l'achat doit être signalé immédiatement après le déballage du produit.

Si le produit présente un défaut de matériau ou de fabrication dans les 3 ans qui suivent la date d'achat, nous le réparerons ou le remplacerons - à votre choix - gratuitement pour vous. La période de garantie n'est pas prolongée par une demande de garantie acceptée. Cette mesure s'applique également pour les pièces remplacées et réparées. Cette garantie est annulée si le produit a été endommagé ou utilisé ou entretenu de manière incorrecte.

La garantie couvre les défauts de matériels et de fabrication. Cette garantie ne couvre pas les pièces du produit soumises à une usure normale, et qui sont donc considérées comme des pièces d'usure (par exemple les piles, les piles rechargeables, tuyaux, les cartouches d'encre), ni les dommages aux pièces fragiles, par exemple les interrupteurs ou les pièces en verre

## ● Faire valoir sa garantie

Afin de garantir la rapidité de traitement de votre demande, veuillez tenir compte des indications suivantes :

Pour toute demande, veuillez conserver le ticket de caisse et le numéro de référence de l'article (par ex. IAN 463784\_2401) au titre de preuves d'achat.

Le numéro de référence de l'article est indiqué sur la plaque signalétique du produit, sur une gravure présente sur celui-ci, sur la page de couverture de votre manuel (en bas à gauche) ou sur l'autocollant placé sur la face arrière ou inférieure du produit.

En cas de dysfonctionnement de l'appareil ou de tout autre défaut, contactez en premier lieu le service après-vente par téléphone ou par e-mail aux coordonnées indiquées ci-dessous.

Tout produit considéré comme défectueux peut alors être envoyé sans frais de port supplémentaires au service clientèle indiqué, accompagné de la preuve d'achat (ticket de caisse) et d'une description écrite du défaut mentionnant également sa date d'apparition.

Le site [parkside-diy.com](http://parkside-diy.com) vous permet de visualiser et de télécharger ce mode d'emploi ainsi que de nombreux autres manuels. Ce code QR vous permet d'accéder directement au site [parkside-diy.com](http://parkside-diy.com). Sélectionnez votre pays et cherchez les modes d'emploi dans le champ de recherche. La numéro de référence de l'article (IAN) 463784\_2401 vous permet d'accéder au mode d'emploi se rapportant à votre article.



## ● Service après-vente

### **(FR) Service après-vente France**

Tél.: 0800904879

E-Mail: [owim@lidl.fr](mailto:owim@lidl.fr)

### **(BE) Service après-vente Belgique**

Tél.: 080071011

Tél.: 80023970 (Luxembourg)

E-Mail: [owim@lidl.be](mailto:owim@lidl.be)

<b>Inleiding</b> .....	Seite	23
Inhoud van de verpakking .....	Seite	23
Technische gegevens .....	Seite	23
Beoogd gebruik .....	Seite	23
Symbolen en sleutelwoorden .....	Seite	23
<b>Veiligheidsinformatie</b> .....	Seite	23
<b>Montage</b> .....	Seite	24
Gebruik .....	Seite	24
Het product als een kruk gebruiken .....	Seite	24
Het product als een ligkar gebruiken .....	Seite	25
<b>Onderhoud</b> .....	Seite	25
<b>Gebruik en reiniging</b> .....	Seite	25
<b>Afvoer</b> .....	Seite	25
<b>Garantie</b> .....	Seite	25
Afwikkeling in geval van garantie .....	Seite	26
Service .....	Seite	26

## Lijst van gebruikte pictogrammen

	Veiligheidsinformatie
	Gebruiksaanwijzing

## MONTAGE-ROLPLANK EN WERKPLAATSKRUK

### ● Inleiding

Hartelijk gefeliciteerd met de aankoop van uw nieuwe product. U hebt voor een hoogwaardig product gekozen. Maak u voor de eerste ingebruikname vertrouwd met het product. Lees hiervoor aandachtig de volgende gebruiksaanwijzing en de veiligheidsvoorschriften. Gebruik het product alleen zoals beschreven en voor de aangegeven toepassingsgebieden. Bewaar deze gebruiksaanwijzing op een veilige plek. Geef, wanneer u het product doorgeeft aan derden, ook alle documenten mee.

### ● Inhoud van de verpakking

- 1 x Montagebord, niet in elkaar gezet (1-4)
- 1 x Bevestigingsmiddelen (5-7)
- 2 x Moersleutel (8)
- 1 x Inbussleutel (9)
- 1 x Gebruiksaanwijzing

### ● Technische gegevens

Afmetingen:

- Kruk: Ong. 46 x 41 x 37 cm  
(L x B x H)
- Ligkar: Ong. 91 x 41 x 12 cm  
(L x B x H)



Max. belasting (kruk): 120 kg



Max. belasting (ligkar): 150 kg



Fabricagedatum (maand/jaar):  
07/2024

### ● Beoogd gebruik

Dit product is bedoeld als hulpmiddel voor incidenteel werk terwijl u ligt of zit. Het is alleen ontworpen voor privégebruik.

### ● Symbolen en sleutelwoorden

 Verplicht teken, adviseert de gebruiker om de gebruiksaanwijzing zorgvuldig door te lezen voordat het product wordt gebruikt en ervoor te zorgen dat deze altijd beschikbaar zijn voor alle gebruikers.



Algemeen waarschuwingsteken, geeft gevaren en risico's aan (bijvoorbeeld risico op overlijden, letsel of verplettering).



Waarschuwingsteken, geeft het risico op beknelling van vingers aan.

### **GEVAAR!**

Geeft een hoog risico gevaar aan dat kan leiden tot overlijden of ernstig letsel indien niet vermeden.



## Veiligheidsinformatie

**BELANGRIJK: LEES DEZE GEBRUIKSAANWIJZING ZORGVULDIG DOOR EN BEWAAR DEZE OP EEN VEILIGE PLAATS.**

### **⚠ RISICO OP DE DOOD!**

- Laat kinderen nooit zonder toezicht bij het verpakkingsmateriaal achter. Verstikkingsgevaar!

### **⚠ RISICO OP LETSEL!**

- Gebruik het product alleen op een harde, vlakke ondergrond en niet op trappen of een hellend terrein.
- Gebruik het product niet op een gladde ondergrond.
- Rol het niet over voorwerpen.

- Houd rekening met de maximale belasting (max. 120 kg als een kruk en max. 150 kg als een ligkar). Overbelast het product nooit.
- Gebruik het product niet opnieuw na een overbelasting. Er kan onzichtbare schade zijn opgetreden die de veiligheid van het product in gevaar heeft gebracht.
- Gebruik het product niet als klimhulp of om mensen te vervoeren.
- Gebruik het product alleen wanneer u werkt onder gebieden (bijv. voertuigen) die tegen vallen beveiligd zijn.
- Wanneer een persoon op het product zit of ligt, mag de functie niet worden veranderd van ligkar naar kruk (of omgekeerd).
- Controleer het product voor elk gebruik op beschadiging of slijtage. Gebruik het product alleen wanneer geen beschadiging te zien is.





### **Risico op beknelling van vingers!**

- Houd uw handen uit de buurt van de zijframes en draaibare armen bij het omhoog of omlaag brengen van de zitting!
- Houd uw handen uit de buurt van de bewegende onderdelen als het product niet helemaal in de liggende positie staat.
- Reik niet onder het product terwijl u erop ligt. Er bestaat een risico op beknelling van uw vingers in de centrale wielen.

### **Vermijd schade aan eigendommen!**

- Houd het product uit de buurt van open vlammen. Dit product is brandbaar.

## ● **Montage**

1. Verwijder alle verpakkingsmateriaal van het product en leg de afzonderlijke onderdelen op een schoon en vlak oppervlak. (Waarschuwing: Harde oppervlakken kunnen het product krassen!)
2. Plaats het centrale frame  en het onderste frame  op de vloer met de kussens naar boven gericht (afb. B).
3. Schuif het centrale frame tussen het onderste frame en trek de veiligheidspin  uit het onderste frame.
4. Positioneer het centrale frame zodat de veiligheidspin in het veiligheidsgat  van het centrale frame kan worden gestoken en laat de veiligheidspin vervolgens los (afb. B).
5. Maak beide frames op hun plaats vast, zoals weergegeven in afb. B.
6. Draai de verbonden frames om zodat de onderkant naar boven gericht is, schuif dan het bovenste frame  op het middelste frame en zet het op zijn plaats vast (afb. C).
7. Maak de wielen  op hun plaats vast, zoals weergegeven in afb. D.

**Opmerking:** Gebruik de moersleutel  om de wielen vast te zetten.



8. Controleer of alle schroefverbindingen stevig zijn vastgemaakt en draai ze indien nodig opnieuw vast.

## ● **Gebruik**

U kunt het product als een ligkar of kruk gebruiken.

## ● **Het product als een kruk gebruiken**

Om het product als een kruk te gebruiken, volg de onderstaande stappen:

1. Trek de veiligheidspin  zo ver mogelijk uit het onderste frame  zonder die los te laten.

2. Vouw het middelste frame **2** omhoog en laat de veiligheidspin los zodat deze aan de veiligheidshaak **2b** op het middelste frame vast komt te zitten (afb. E).
3. Vouw het bovenste frame **1** naar een horizontale positie (afb. F).

## ● **Het product als een ligkar gebruiken**

Om het product als een ligkar te gebruiken, volg dezelfde stappen als voor "Het product als een kruk gebruiken", maar dan in omgekeerde volgorde.

## ● **Onderhoud**

Controleer regelmatig of alle schroefverbindingen stevig zijn vastgemaakt en draai ze indien nodig opnieuw vast.

## ● **Gebruik en reiniging**

Berg het product altijd op in een schone en droge ruimte bij kamertemperatuur wanneer niet in gebruik. Berg het product op in de krukpositie en leg het op zijn zijkant om weggrollen te vermijden. Reinig het product met water en een mild schoonmaakmiddel, en veeg het vervolgens droog met een schoonmaakdoek. BELANGRIJK! Maak het product nooit schoon met een agressief schoonmaakmiddel.

## ● **Afvoer**

De verpakking bestaat uit milieuvriendelijke grondstoffen die u via de plaatselijke recyclingcontainers kunt afvoeren. Informatie over de mogelijkheden om het uitgediende product na gebruik te verwijderen, verstrekt uw gemeentelijke overheid.



Het product, waaronder het toebehoren, en de verpakkingsmaterialen kunnen worden gerecycled en zijn onderhevig aan een uitgebreide verantwoordelijkheid van de fabrikant.

Gooi ze apart weg, overeenkomstig de aangegeven Info-tri (informatie over afvalscheiding), voor een beter afvalbeheer. Het Triman-logo geldt alleen voor Frankrijk.

## ● **Garantie**

Het product werd volgens strenge kwaliteitsrichtlijnen gemaakt en voor de uitlevering zorgvuldig gecontroleerd. In geval van materiaal- of fabricagefouten hebt u tegenover de verkoper van het product wettelijke rechten. Uw wettelijke rechten worden op geen enkele manier door onze hieronder vermelde garantie beperkt.

De garantie voor dit product bedraagt 3 jaar vanaf aankoopdatum. De garantieperiode gaat in op de datum van aankoop. Bewaar het originele bewijs van aankoop op een veilige plek aangezien dit document nodig is als bewijs.

Alle beschadigingen of gebreken die reeds op het moment van aankoop aanwezig zijn, moeten meteen na het uitpakken van het product worden gemeld.

Mocht het product binnen 3 jaar na aankoopdatum een materiaal- of fabricagefout vertonen, zullen wij het – naar onze keuze – gratis voor u repareren of vervangen. De garantieperiode wordt door een plaatsgevonden garantieverlening niet verlengd. Dit geldt ook voor vervangen en gerepareerde onderdelen.

Deze garantie vervalt als het product werd beschadigd of onjuist is gebruikt of onderhouden.

De garantie dekt materiaal- en fabricagefouten af. Deze garantie dekt geen productonderdelen die aan normale slijtage onderhevig zijn en daarom als verbruiksartikelen worden beschouwd (bv. batterijen, oplaadbare batterijen, slangen, inktpatronen), noch dekt zij schade aan breekbare onderdelen, bv. schakelaars of onderdelen die van glas zijn gemaakt.

## ● Afwikkeling in geval van garantie

Volg de volgende aanwijzingen op voor een snelle behandeling van uw probleem:

Houd bij alle vragen alstublieft de kassabon en het artikelnummer (bijv. IAN 463784\_2401) als bewijs van aankoop bij de hand.

Het artikelnummer kunt u vinden op het typeplaatje van het product, een gravure op het product, het titelblad van uw gebruiksaanwijzing (linksonder) of de sticker op de achter- of onderkant van het product.

Neem bij problemen of overige gebreken met het product eerst contact op met de hieronder vermelde service-afdeling, telefonisch of per e-mail.

Een als defect aangemerkt product kunt u dan samen met het aankoopbewijs (kassabon) en een uitleg over het probleem of gebrek en wanneer het zich heeft voorgedaan gratis naar het aan u meegedeelde service-adres opsturen.

Op parkside-diy.com kunt u deze en vele andere handleidingen inzien en downloaden. Met deze QR-code komt u direct op parkside-diy.com. Selecteer daar uw land en zoek via de zoekfunctie naar de gebruiksaanwijzingen. Door het invoeren van het artikelnummer (IAN) 463784\_2401 komt u bij de gebruiksaanwijzingen voor uw artikel.



## ● Service

**(NL) Service Nederland**  
Tel.: 08000225537  
E-Mail:owim@lidl.nl

**(BE) Service België**  
Tel.: 080071011  
Tel.: 80023970 (Luxemburg)  
E-Mail:owim@lidl.be

<b>Wstęp</b> .....	Seite	28
Zawartość opakowania .....	Seite	28
Dane techniczne .....	Seite	28
Przeznaczenie .....	Seite	28
Symbole i słowa kluczowe .....	Seite	28
<b>Informacje dotyczące bezpieczeństwa</b> .....	Seite	28
<b>Montaż</b> .....	Seite	29
Użytkowanie .....	Seite	30
Używanie produktu jako stołka .....	Seite	30
Używanie produktu jako leżanki .....	Seite	30
<b>Konserwacja</b> .....	Seite	30
<b>Przechowywanie i czyszczenie</b> .....	Seite	30
<b>Utylizacja</b> .....	Seite	30
<b>Gwarancja</b> .....	Seite	30
Sposób postępowania w przypadku naprawy gwarancyjnej .....	Seite	31
Serwis .....	Seite	31

## Lista używanych piktogramów



Informacje dotyczące bezpieczeństwa  
Instrukcja obsługi

## MONTAŻOWA LEŻANKA NA KÓŁKACH I STOŁEK WARSZTATOWY

### ● Wstęp

Gratulujemy Państwu zakupu nowego produktu. Zdecydowali się Państwo na zakup produktu najwyższej jakości. Przed uruchomieniem urządzenia po raz pierwszy zapoznaj się z nim. W tym celu przeczytaj uważnie poniższą instrukcję obsługi oraz wskazówki dotyczące bezpieczeństwa. Produkt należy użytkować w sposób tu opisany i zgodnie z określonym zakresem zastosowania. Należy przechowywać tę instrukcję w bezpiecznym miejscu. Przekazując produkt innej osobie, należy również przekazać wszystkie dokumenty.

### ● Zawartość opakowania

1 × Płyta montażowa, zdemontowana (1-4)  
1 × Elementy montażowe (5-7)  
2 × Klucz płaski (8)  
1 × Klucz imbusowy (9)  
1 × Instrukcja użytkownika

### ● Dane techniczne

Wymiary:

Stółek: ok. 46 x 41 x 37 cm  
(dł. x szer. x wys.)

Leżanka: ok. 91 x 41 x 12 cm  
(dł. x szer. x wys.)



Maks. obciążenie (stołek): 120 kg



Maks. obciążenie (leżanka):  
150 kg



Data produkcji (miesiąc/rok):  
07/2024

### ● Przeznaczenie

Ten produkt jest przeznaczony jako pomoc w okazjonalnej pracy w pozycji leżącej lub siedzącej. Jest on zaprojektowany wyłącznie do użytku prywatnego.

### ● Symbole i słowa kluczowe



Oznaczenie obowiązkowe, zalecające użytkownikowi uważne przeczytanie instrukcji obsługi przed użyciem i dopilnowanie, aby była ona zawsze dostępna dla wszystkich użytkowników.



Ogólny znak ostrzegawczy, sygnalizuje zagrożenia i ryzyka (np. ryzyko śmierci, obrażeń lub zmiążdżenia).



Znak ostrzegawczy, sygnalizuje ryzyko przytrzaśnięcia palców.

### **NIEBEZPIECZEŃSTWO**

Oznacza zagrożenie o wysokim poziomie ryzyka, które w przypadku niepodjęcia kroków mających na celu wyeliminowanie zagrożenia może doprowadzić do śmierci lub poważnych urazów.



### **Informacje dotyczące bezpieczeństwa**

**WAŻNE: PROSIMY UWAŻNIE PRZECZYTAĆ NINIEJSZĄ INSTRUKCJĘ. INSTRUKCJĘ NALEŻY PRZECHOWYWAĆ W BEZPIECZNYM MIEJSCU.**

## **RYZIKO ŚMIERCI!**

- Nigdy nie wolno zostawiać dzieci bez nadzoru przy materiałach opakowaniowych. Ryzyko uduszenia!

## **RYZIKO URAZÓW!**

- Produktu należy używać wyłącznie na twardych, równych powierzchniach, a nie na schodach lub na pochyłym terenie.
- Produkt nie wolno używać na śliskiej powierzchni.
- Nie najeżdzać na przedmioty.
- Uważać na maks. obciążenie (maks. 120 kg jako stołek i maks. 150 kg jako leżanka). Produktu nie należy nigdy przeciążać.
- Nie używać produktu ponownie, jeśli był on przeciążony. Mogło dojść do niewidocznych uszkodzeń, które mogły negatywnie wpływać na bezpieczeństwo produktu.
- Nie należy używać produktu jako pomocy przy wchodzeniu na wysokości lub do transportu osób.
- Produktu należy używać wyłącznie podczas pracy pod powierzchniami (np. pojazdami) zabezpieczonymi przed upadkiem.
- Gdy ktoś siedzi lub leży na produkcie, nie można zmienić jego funkcji z leżanki na stołek (lub odwrotnie).
- Przed każdym użyciem należy sprawdzić produkt pod kątem oznak uszkodzenia i zużycia. Produktu można używać wyłącznie wtedy, gdy nie nosi on żadnych śladów uszkodzenia.

## **Ryzyko przytrzaśnięcia palców!**







- Podczas podnoszenia lub opuszczania siedziska ręce należy trzymać z dala od ram bocznych i ramion obrotowych!
- Jeśli produkt nie jest w pełni rozstawiony w pozycji leżącej, ręce należy trzymać z dala od poruszających się części.

- Nie należy sięgać pod produkt, gdy się na nim leży. Istnieje ryzyko przytrzaśnięcia palców w kółkach środkowych.

## **Należy zapobiegać powstawaniu szkód materialnych!**

- Produkt należy trzymać z dala od otwartego ognia. Produkt jest łatwopalny.

## ● **Montaż**

1. Usunąć wszystkie materiały opakowaniowe z produktu i rozłożyć poszczególne części na czystej i równej powierzchni. (Ostrzeżenie: Twarde powierzchnie mogą zarysować produkt!)
2. Położyć środkową  i dolną  część ramy na podłodze poduszkami skierowanymi do góry (rys. B).
3. Wsunąć środkową część ramy między jej część dolną i wyciągnąć zawleczkę zabezpieczającą  z dolnej części ramy.
4. Ustawić środkową część ramy w taki sposób, aby zawleczka zabezpieczająca mogła zostać włożona do otworu zabezpieczającego  na środkowej części ramy, a następnie zwolnić zawleczkę zabezpieczającą (rys. B).
5. Złożyć obie części ramy, tak jak pokazano na rys. B.
6. Odwrócić połączone części ramy w taki sposób, aby ich spód był skierowany do góry, a następnie wsunąć górną część ramy  na część środkową i zamocować ją na miejscu (rys. C).
7. Zamocować kółka , tak jak pokazano na rys. D.

**Uwaga:** Kółka należy dokręcić kluczem płaskim .

8. Należy sprawdzić, czy wszystkie połączenia śrubowe są dobrze dokręcone. W razie potrzeby należy je dokręcić ponownie.

## ● **Użytkowanie**

Produktu można używać jako leżanki lub stołka.

## ● **Używanie produktu jako stołka**

Aby używać produktu jako stołka, należy wykonać następujące czynności:

1. Wysunąć zawleczkę zabezpieczającą **3a** z dolnej części ramy **3** tak daleko, jak to tylko możliwe i bez puszczenia.
2. Złożyć środkową część ramy **2** do góry i zwolnić zawleczkę zabezpieczającą, tak aby zaczepiła się o zaczep zabezpieczający **2b** na środkowej części ramy (rys. E).
3. Złożyć górną część ramy **1** do pozycji poziomej (rys. F).

## ● **Używanie produktu jako leżanki**

Aby używać produktu jako leżanki, należy wykonać czynności opisane w części "Używanie produktu jako stołka", ale w odwrotnej kolejności.

## ● **Konserwacja**

Należy regularnie sprawdzać, czy wszystkie połączenia śrubowe są dobrze dokręcone. W razie potrzeby należy je dokręcić ponownie.

## ● **Przechowywanie i czyszczenie**

Nieużywany produkt należy zawsze przechowywać w czystym i suchym miejscu w temperaturze pokojowej. Produkt należy przechowywać w pozycji stołka; należy go położyć na boku, aby się nie potoczył. Produkt należy umyć wodą z dodatkiem delikatnego detergentu, a następnie wytrzeć do sucha ściereczką do czyszczenia. WAŻNE! Do czyszczenia produktu nigdy nie wolno używać silnych detergentów.

## ● **Utylizacja**

Opakowanie wykonane jest z materiałów przyjaznych dla środowiska, które można przekazać do utylizacji w lokalnym punkcie przetwarzania surowców wtórnych. Informacji na temat możliwości utylizacji wyeksploatowanego produktu udziela urząd gminy lub miasta.



Produkt, w tym akcesoria i materiały opakowaniowe, nadają się do recyklingu i podlegają rozszerzonej odpowiedzialności producenta.

Wyrzuć je osobno, zgodnie z ilustracją przedstawiającą informacje o sortowaniu, aby zapewnić lepszą utylizację odpadów. Logo Triman jest ważne tylko dla Francji.

## ● **Gwarancja**

Produkt został wyprodukowany zgodnie z surowymi wytycznymi dotyczącymi jakości i dokładnie przetestowane przed dostawą. W przypadku wad materiałowych lub produkcyjnych przysługują Państwu prawa ustawowe wobec sprzedawcy produktu. Państwa prawa ustawowe nie są w żaden sposób ograniczone przez naszą gwarancję przedstawioną poniżej.

Gwarancja na ten produkt wynosi 3 lata od daty zakupu. Okres gwarancji rozpoczyna się od daty zakupu. Proszę przechowywać oryginalny rachunek w bezpiecznym miejscu, ponieważ ten dokument jest wymagany jako dowód zakupu. Wszelkie uszkodzenia lub wady obecne już w momencie zakupu należy zgłosić niezwłocznie po rozpakowaniu produktu. Jeżeli w ciągu 3 lat od daty zakupu produkt wykaże wady materiałowe lub produkcyjne, to – według naszego uznania – bezpłatnie go naprawimy lub wymienimy. Okres gwarancji nie ulega przedłużeniu o przyznane roszczenie gwarancyjne. Dotyczy to również wymienionych i naprawionych części.

Niniejsza gwarancja traci ważność, jeśli produkt został uszkodzony, był niewłaściwie użytkowany lub konserwowany.

Gwarancja obejmuje wady materiałowe i produkcyjne. Niniejsza gwarancja nie obejmuje części produktu, które podlegają normalnemu zużyciu i dlatego są uważane za części zużywalne (np. baterie, akumulatory, węże, wkłady atramentowe), ani nie obejmuje uszkodzeń części delikatnych, np. przełączników lub części wykonanych ze szkła.

Zgodnie z Kodeksem Cywilnym art. 581 §1 wraz z wymianą urządzenia lub ważnej części czas gwarancji rozpoczyna się na nowo.

## ● Sposób postępowania w przypadku naprawy gwarancyjnej

Aby zapewnić szybkie rozpatrzenie wniosku, należy postępować zgodnie z poniższymi instrukcjami:

Do wszystkich zapytań proszę mieć przygotowany paragon i numer artykułu (np. IAN 463784\_2401) jako dowód zakupu.

Numer artykułu można znaleźć na tabliczce znamionowej produktu, na grawerze na produkcie, na stronie tytułowej instrukcji (w lewym dolnym rogu) lub na naklejce z tyłu lub na spodzie produktu.

W przypadku wystąpienia usterek funkcjonalnych lub innych wad należy najpierw skontaktować się telefonicznie lub pocztą elektroniczną z wymienionym poniżej działem serwisowym.

Następnie można wysłać produkt zarejestrowany jako wadliwy na podany adres serwisowy bezpłatnie, załączając dowód zakupu (paragon) i określając, na czym polega wada i kiedy wystąpiła.

Te i wiele innych instrukcji można przeglądać i pobrać na stronie [parksidediy.com](http://parksidediy.com). Ten kod QR przeniesie Cię bezpośrednio na stronę [parksidediy.com](http://parksidediy.com). Wybierz swój kraj i użyj maski wyszukiwania, aby znaleźć instrukcje obsługi. Wprowadź numer artykułu (IAN) 463784\_2401, aby uzyskać dostęp do instrukcji obsługi artykułu.



## ● Serwis

**PL** **Serwis Polska**  
Tel.: 008004911946  
E-Mail: [owim@lidl.pl](mailto:owim@lidl.pl)

<b>Úvod</b> .....	Seite	33
Obsah balení .....	Seite	33
Technické údaje .....	Seite	33
Zamýšlené použití .....	Seite	33
Symboly a klíčová slova .....	Seite	33
<b>Bezpečnostní informace</b> .....	Seite	33
<b>Montáž</b> .....	Seite	34
Použití .....	Seite	34
Použití výrobku jako stoličky .....	Seite	34
Použití výrobku jako montážního lehátka .....	Seite	34
<b>Údržba</b> .....	Seite	34
<b>Použití a čištění</b> .....	Seite	35
<b>Zlikvidování</b> .....	Seite	35
<b>Záruka</b> .....	Seite	35
Postup v případě uplatňování záruky .....	Seite	35
Servis .....	Seite	36

## Seznam použitých piktogramů



Bezpečnostní informace  
Návod k použití

## DÍLENSKÉ LEHÁTKO 2 V 1

### ● Úvod

Blahopřejeme Vám ke koupi nového výrobku. Rozhodli jste se pro kvalitní výrobek. Před prvním uvedením do provozu se seznamte s výrobkem. K tomu si pozorně přečtete následující návod k obsluze a bezpečnostní pokyny. Použijte výrobek jen popsáním způsobem a pouze pro uvedené oblasti použití. Ušchovejte si tento návod na bezpečném místě. Všechny podklady vydejte při předání výrobku i třetí osobě.

### ● Obsah balení

1 × Montážní deska, demontovaná (1-4)  
1 × Montážní materiál (5-7)  
2 × Klíč (8)  
1 × Imbusový klíč (9)  
1 × Návod k obsluze

### ● Technické údaje

Rozměry:

Stolička: cca 46 x 41 x 37 cm  
(D x Š x V)

Montážní lehátko: cca 91 x 41 x 12 cm  
(D x Š x V)



Max. zatížení (stolička): 120 kg



Max. zatížení (montážní lehátko): 150 kg



Datum výroby (měsíc/rok):  
07/2024

### ● Zamýšlené použití

Tento výrobek je určen jako pomůcka pro příležitostnou práci vleže nebo vsedě. Je určen pouze pro soukromé použití.

### ● Symboly a klíčová slova



Povinná značka doporučuje uživateli, aby si před použitím pečlivě přečetl návod k obsluze a zajistil, aby byl vždy k dispozici všem uživatelům.



Obecná výstražná značka, označuje nebezpečí a rizika (např. nebezpečí smrti, zranění nebo rozdrčení).



Výstražná značka upozorňuje na riziko zachycení prstů.

### NEBEZPEČÍ

Označuje vysoce rizikové nebezpečí, které může mít za následek smrt nebo vážné zranění, pokud se mu nezabrání.



### Bezpečnostní informace

### DŮLEŽITÉ: PEČLIVĚ SI PŘEČTĚTE TYTO POKYNY A USCHOVEJTE JE NA BEZPEČNÉM MÍSTĚ.

#### **⚠ NEBEZPEČÍ ÚMRTÍ!**

- Nikdy nenechávejte děti bez dozoru s obalovým materiálem. Nebezpečí udušení!

#### **⚠ NEBEZPEČÍ ZRANĚNÍ!**

- Výrobek používejte pouze na pevných rovných plochách, nikoli na schodech nebo šikmém terénu.
- Nepoužívejte výrobek na kluzkém povrchu.
- Nejezděte přes předměty.
- Věnujte pozornost maximálnímu zatížení (max. 120 kg jako stolička a max. 150 kg jako montážní lehátko). Nikdy výrobek nepřetěžujte.

- Pokud byl výrobek přetížen, již jej nepoužívejte. Mohlo dojít k neviditelnému poškození, které by mohlo snížit bezpečnost výrobku.
- Nepoužívejte výrobek jako horolezeckou pomůcku nebo k přepravě osob.
- Výrobek používejte pouze při práci pod plochami (např. vozidly), které jsou zajištěny proti pádu.
- Pokud osoba sedí nebo leží na výrobku, nesmí se jeho funkce změnit z montážního lehátka na stoličku (nebo naopak).
- Před každým použitím zkontrolujte, zda výrobek nevykazuje známky poškození nebo opotřebení. Výrobek se smí používat pouze bez známek poškození.

### **Nebezpečí zachycení prstů!**

- Při zvedání nebo spouštění sedadla se držte dál od bočních rámu a otočných ramen!
- Pokud výrobek není zcela umístěn v poloze vleže, nepřibližujte ruce k pohyblivým částem.
- Když na výrobku ležíte, nesahejte pod něj. Ve středových kolečkách hrozí nebezpečí zachycení prstů.

### **Zabraňte škodám na majetku!**

- Výrobek uchovávejte mimo dosah otevřeného ohně. Výrobek je hořlavý.

### ● **Montáž**

1. Odstraňte z výrobku veškerý obalový materiál a jednotlivé díly položte na čistý a rovný povrch. (Varování: Tvrdé povrchy mohou výrobek poškrábat!)
2. Položte střední rám **2** a spodní rám **3** na podlahu tak, aby polštáře směřovaly nahoru (obr. B).
3. Zasuňte centrální rám mezi spodní rám a vytáhněte bezpečnostní kolík **3a** ze spodního rámu.

4. Umístěte centrální rám tak, aby bylo možné zasunout bezpečnostní kolík do bezpečnostního otvoru **2a** na centrálním rámu, a poté bezpečnostní kolík uvolněte (obr. B).
5. Připevněte oba rámy na místo, jak je znázorněno na obr. B.
6. Otočte spojené rámy tak, aby spodní strana směřovala nahoru, poté nasadte horní rám **1** na střední rám a zajistěte jej na místě (obr. C).
7. Upevněte kolečka **4** na místo, jak je znázorněno na obr. D.

**Poznámka:** Pomocí klíče **8** upevněte kolečka.

8. Zkontrolujte, zda jsou všechny šroubové spoje dotážené, a v případě potřeby je dotáhněte.

### ● **Použití**

Výrobek můžete použít jako montážní lehátko nebo stoličku.

### ● **Použití výrobku jako stoličky**

Chcete-li výrobek použít jako stoličku, postupujte podle následujících pokynů:

1. Vytáhněte bezpečnostní kolík **3a** ze spodního rámu **3** co nejdále, aniž byste ho pustili.
2. Sklopte střední rám **2** nahoru a uvolněte bezpečnostní kolík tak, aby zapadl do bezpečnostního háčku **2b** na středním rámu (obr. E).
3. Horní rám **1** sklopte do vodorovné polohy [obr. F).

### ● **Použití výrobku jako montážního lehátka**

Chcete-li výrobek použít jako montážní lehátko, postupujte podle pokynů uvedených v části „Použití výrobku jako stoličky“, ale v opačném pořadí.

### ● **Údržba**

Pravidelně kontrolujte těsnost všech šroubových spojů a v případě potřeby je dotáhněte.

## ● Použití a čištění

Pokud výrobek nepoužíváte, skladujte jej vždy na čistém a suchém místě při pokojové teplotě. Výrobek skladujte v poloze na stoličce a položte jej na bok, aby neodjel. Výrobek vyčistěte vodou s jemným čisticím prostředkem a poté jej otřete do sucha čisticím hadříkem. **DŮLEŽITÉ!** K čištění výrobku nikdy nepoužívejte silné čisticí prostředky.

## ● Zlikvidování

Obal se skládá z ekologických materiálů, které můžete zlikvidovat prostřednictvím místních sběrů recyklovatelných materiálů. O možnostech likvidace vysloužilých zařízení se informujte u správy vaší obce nebo města.



Výrobek vč. příslušenství a obalové materiály jsou recyklovatelné a podléhají rozšířené odpovědnosti výrobce. Likvidujte je odděleně podle ilustrovaných Info-tri (informace o třídění), abyste mohli lépe nakládat s odpady. Logo Triman platí jen pro Francii.

## ● Záruka

Výrobek byl vyroben podle přísných směrnic kvality a před dodáním pečlivě otestován. V případě materiálních nebo výrobních vad máte zákonná práva vůči prodejci výrobku. Vaše zákonná práva nejsou níže uvedenou zárukou nijak omezená. Záruka na tento výrobek je 3 roky od data zakoupení. Záruční doba začíná dnem zakoupení. Originál dokladu o zakoupení si uschovejte na bezpečném místě, protože tento doklad je vyžadován jako doklad o koupi. Jakékoli poškození nebo závady, které se vyskytly již v okamžiku nákupu, musí být nahlášeny ihned po vybalení výrobku.

Pokud se u výrobku během 3 let od data zakoupení projeví vada materiálu nebo výrobní vada, pak vám ho podle naší volby bezplatně opravíme nebo vyměníme. Záruční doba se po uznané reklamaci neprodlužuje. To platí také pro vyměněné a opravené díly.

Tato záruka je neplatná, pokud byl výrobek poškozený nebo nesprávně používáný anebo udržovaný.

Záruka se kryje na materiálové a výrobní vady. Tato záruka se nevztahuje na díly výrobku, které jsou vystaveny běžnému opotřebení, a proto je lze považovat za spotřební díly (např. baterie, akumulátory, hadice, inkoustové patrony) nebo na poškození křehkých součástí, jako jsou např. spínače nebo díly, které jsou vyrobeny ze skla.

## ● Postup v případě uplatňování záruky

V zájmu rychlého zpracování Vašeho požadavku se řiďte následujícími pokyny:

Pro všechny požadavky si uschovejte pokladní stvrzenku jako doklad o nákupu a číslo položky (např. IAN 463784\_2401).

Číslo položky najdete na typovém štítku, je vryto na výrobku, je uvedeno na titulní stránce Vašeho návodu (vlevo dole) nebo je na nálepce na zadní nebo spodní straně výrobku.

Při poruchách funkce nebo jiných závadách nejdříve kontaktujte telefonicky nebo e-mailem níže uvedené servisní oddělení.

Na adresu servisu, kterou Vám sdělíme, můžete zdarma odeslat pouze výrobek, který byl zaznamenaný jako vadný, a to spolu s pokladním dokladem (stvrzenkou), popisem závady a uvedením doby, kdy k závadě došlo.

Na stránkách parkside-diy.com najdete tuto a celou řadu dalších příruček k nahlédnutí a ke stažení. Pomocí tohoto QR kódu se dostanete přímo na stránky parkside-diy.com. Vyberte svou zemi a vyhledejte návod k obsluze pomocí formuláře k vyhledávání. Zadáním čísla položky (IAN) 463784\_2401 se dostanete k návodu k obsluze Vašeho výrobku.



## ● Servis

**CZ** Servis Česká republika

Tel.: 800600632

E-Mail: owim@lidl.cz

<b>Úvod</b> .....	Seite	38
Obsah balenia.....	Seite	38
Technické údaje.....	Seite	38
Určené použitie.....	Seite	38
Symboly a kľúčové slová.....	Seite	38
<b>Bezpečnostné informácie</b> .....	Seite	38
<b>Montáž</b> .....	Seite	39
Použite.....	Seite	39
Používanie výrobku ako stoličky.....	Seite	39
Používanie výrobku ako montážne ležadlo.....	Seite	40
<b>Údržba</b> .....	Seite	40
<b>Skladovanie a čistenie</b> .....	Seite	40
<b>Likvidácia</b> .....	Seite	40
<b>Záruka</b> .....	Seite	40
Postup v prípade poškodenia v záruke.....	Seite	40
Servis.....	Seite	41

## Zoznam použitých piktogramov

	Bezpečnostné informácie Návod na použitie
---	--

## MONTÁŽNA DOSKA NA KOLESÁCH A STOLČEK

### ● Úvod

Blahoželáme Vám ku kúpe Vášho nového výrobku. Kúpou ste sa rozhodli pre vysoko kvalitný produkt. Pred prvým uvedením do prevádzky sa oboznámte s výrobkom. Za týmto účelom si pozorne prečítajte nasledujúci návod na obsluhu a bezpečnostné pokyny. Výrobok používajte iba v súlade s popisom a v uvedených oblastiach používania. Tento návod uschovajte na bezpečnom mieste. Ak výrobok odovzdáte ďalšej osobe, priložte k nemu aj všetky podklady.

### ● Obsah balenia

- 1 × Montážna doska, demontovaná (1-4)
- 1 × Montážny materiál (5-7)
- 2 × Kľúč (8)
- 1 × Imbusový kľúč (9)
- 1 × Návod na obsluhu

### ● Technické údaje

Rozmery:

Stolička: Približne 46 x 41 x 37 cm  
(D x Š x V)

Montážne Približne 91 x 41 x 12 cm  
ležadlo: (D x Š x V)



Maximálne zaťaženie (stolička):  
120 kg



Maximálne zaťaženie (montážne  
ležadlo): 150 kg



Dátum výroby (mesiac/rok):  
07/2024

### ● Určené použitie

Tento výrobok je určený ako pomôcka na príležitostnú prácu v ľahu alebo v sede. Je určený len na súkromné použitie.

### ● Symboly a kľúčové slová



Značka povinnosti, nabáda používateľa, aby si pred použitím pozorne prečítal návod na obsluhu a zabezpečil, aby bol vždy k dispozícii všetkým používateľom.



Všeobecná výstražná značka, označuje nebezpečenstvá a riziká (napr. riziko smrti, poranenia alebo rozdrvenia).



Výstražný nápis upozorňuje na riziko zachytenia prstov.

### NEBEZPEČENSTVO

Označuje vysoko rizikové nebezpečenstvo, ktoré môže mať za následok smrť alebo vážne zranenie, ak sa mu nezabráni.



### Bezpečnostné informácie

**DÔLEŽITÉ: POZORNE SI PREČÍTAJTE  
TIETO POKYNY A USCHOVAJTE ICH NA  
BEZPEČNOM MIESTE.**

#### **⚠ RIZIKO ÚMRTIA!**

- Nikdy nenechávajte deti bez dozoru s obalovým materiálom. Nebezpečenstvo udusenía!

#### **⚠ NEBEZPEČENSTVO PORANENIA!**

- Výrobok používajte len na tvrdých rovných povrchoch, nie na schodoch alebo šikmom teréne.
- Nepoužívajte výrobok na klzkom povrchu.
- Nejazdite po predmetoch.
- Venujte pozornosť maximálnemu zaťaženiu (max. 120 kg ako stolička a max. 150 kg ako montážne ležadlo). Nikdy výrobok nepreťažujte.

- Ak bol výrobok preťažený, už ho nepoužívajte. Mohlo dôjsť k neviditeľnému poškodeniu, ktoré by mohlo znížiť bezpečnosť výrobku.
- Nepoužívajte výrobok ako horolezeckú pomôcku ani na prepravu osôb.
- Výrobok používajte len pri práci pod plochami (napr. vozidlami), ktoré sú zaistené voči pádu.
- Keď osoba na výrobku sedí alebo leží, jeho funkcia sa nesmie zmeniť z montážneho ležadla na stoličku (alebo naopak).
- Pred každým použitím skontrolujte, či výrobok nevykazuje známky poškodenia alebo opotrebovania. Výrobok sa smie používať len vtedy, ak nemá známky poškodenia.

### Riziko zachytenia prstov!

- Pri zdvíhaní alebo spúšťaní sedadla držte ruky mimo bočných rámov a otočných ramien!
- Ak výrobok nebol úplne umiestnený do polohy ležmo, držte ruky ďalej od pohyblivých častí.
- Nesiahajte pod výrobok, keď na ňom ležíte. V stredových kolieskach hrozí riziko zachytenia prstov.

### Predchádzajte škodám na majetku!

- Výrobok uchovávajte mimo dosahu otvoreného ohňa. Výrobok je horľavý.

## ● Montáž

1. Odstráňte z výrobku všetok obalový materiál a jednotlivé časti položte na čistý a rovný povrch. (Upozornenie: Tvrdé povrchy môžu výrobok poškriabať!)
2. Stredový rám [2] a spodný rám [3] položte na podlahu tak, aby vankúše smerovali nahor (obr. B).
3. Zasuňte stredový rám medzi spodný rám a vyťahnite bezpečnostný kolík [3a] zo spodného rámu.

4. Umiestnite stredový rám tak, aby bolo možné zasunúť bezpečnostný kolík do bezpečnostného otvoru [2a] na stredovom ráme, a potom uvoľnite bezpečnostný kolík (obr. B).
5. Oba rámy upevnite na miesto, ako je znázornené na obr. B.
6. Otočte spojené rámy tak, aby ich spodná strana smerovala nahor, potom nasadte horný rám [1] na stredný rám a zaistite ho na mieste (obr. C).
7. Upevnite kolieska [4] na miesto, ako je znázornené na obr. D.

**Poznámka:** Pomocou kľúča [8] upevnite kolieska.

8. Skontrolujte, či sú všetky skrutkové spoje pevné, a v prípade potreby ich dotiahnite.

## ● Použite

Výrobok môžete použiť ako montážne ležadlo alebo stoličku.

### ● Používanie výrobku ako stoličky

Ak chcete výrobok používať ako stoličku, postupujte podľa nasledujúcich krokov:

1. Vyťahnite bezpečnostný kolík [3a] zo spodného rámu [3] čo najďalej bez toho, aby ste ho pustili.
2. Stredový rám [2] sklopte smerom nahor a uvoľnite bezpečnostný kolík tak, aby zapadol do bezpečnostného háčika [2b] na stredovom ráme (obr. E).
3. Horný rám [1] sklopte do vodorovnej polohy [obr. F].

### ● Používanie výrobku ako montážne ležadlo

Ak chcete výrobok použiť ako montážne ležadlo, postupujte podľa pokynov uvedených v časti „Použitie výrobku ako stoličky“, ale v opačnom poradí.

## ● Údržba

Pravidelne kontrolujte tesnosť všetkých skrutkových spojov a v prípade potreby ich dotiahnite.

## ● Skladovanie a čistenie

Ak výrobok nepoužívate, vždy ho skladujte na čistom a suchom mieste pri izbovej teplote. Výrobok skladujte v polohe stoličky a položte ho na bok, aby ste zabránili jeho prevráteniu. Výrobok vyčistite vodou a jemným čistiacim prostriedkom a potom ho utrite do sucha čistiacou handričkou. **DÔLEŽITÉ!** Na čistenie výrobku nikdy nepoužívajte silné čistiace prostriedky.

## ● Likvidácia

Obal pozostáva z ekologických materiálov, ktoré môžete odovzdať na miestnych recyklačných zberných miestach. O možnostiach likvidácie opotrebovaného výrobku sa môžete informovať na Vašej obecnej alebo mestskej správe.



Výrobok vr. príslušenstva a obalové materiály sú recyklovateľné a podliehajú rozšírenej zodpovednosti výrobcu. Pre lepšie spracovanie odpadu ich zlikvidujte oddelene podľa obrázkov Info-tri (informácie o triedení). Triman-Logo platí iba pre Francúzsko.

## ● Záruka

Výrobok bol starostlivo vyrobený v súlade s prísnyimi smernicami kvality a pred dodaním dôkladne otestovaný. V prípade materiálových alebo výrobných chýb máte zákonné práva voči predajcovi výrobku. Vaše zákonné práva nie sú žiadnym spôsobom obmedzené našou zárukou uvedenou nižšie.

Záruka na tento výrobok je 3 roky od dátumu nákupu. Záručná doba začína plynúť dátumom kúpy. Originál dokladu o kúpe si uschovajte na bezpečnom mieste, pretože tento doklad je potrebný ako dôkaz o kúpe.

Akékoľvek poškodenie alebo nedostatky prítomné už v čase nákupu je potrebné nahlásiť ihneď po vybalení výrobku.

Ak sa v priebehu 3 rokov od dátumu zakúpenia preukáže, že výrobok vykazuje chyby materiálu alebo spracovania, podľa vlastného uváženia Vám ho bezplatne opravíme alebo vymeníme. Záručná doba sa na základe poskytnutej záručnej reklamácie nepredlžuje. To platí aj pre vymenené alebo opravené diely.

Táto záruka je neplatná, ak bol výrobok poškodený alebo nesprávne používaný alebo udržiavaný.

Záruka sa vzťahuje na chyby materiálu a výrobné chyby. Táto záruka sa nevzťahuje na časti výrobku, ktoré podliehajú bežnému opotrebovaniu, a preto sa považujú za opotrebovateľné diely (napr. batérie, nabíjateľné batérie, hadice, atramentové kazety), ani na poškodenie krehkých častí, napr. spínačov alebo častí zo skla.

## ● Postup v prípade poškodenia v záruke

Na zabezpečenie rýchleho spracovania svojej žiadosti postupujte podľa ďalej uvedených pokynov:

Pre všetky otázky majte pripravený pokladničný lístok a číslo výrobku (napr. IAN 463784\_2401) ako doklad o kúpe.

Číslo výrobku nájdete na typovom štítku výrobku, gravúre výrobku, titulnej strane návodu (vľavo dole) alebo na nálepke na zadnej alebo spodnej strane výrobku.

Pri výskyte funkčných porúch alebo iných nedostatkov sa najprv telefonicky alebo e-mailom obráťte na ďalej uvedené servisné oddelenie.

Výrobok označený ako chybný potom môžete bezplatne zaslať na poskytnutú servisnú adresu, pričom priložte doklad o kúpe (pokladničný lístok) a uveďte, v čom spočíva nedostatok a kedy sa vyskytol.

Na stránke parkside-diy.com si môžete stiahnuť túto a mnohé ďalšie príručky. Týmto QR kódom sa dostanete priamo na parkside-diy.com. Vyberte svoju krajinu a pomocou vyhľadávacej masky vyhľadajte návody na obsluhu. Zadaním čísla výrobku (IAN) 463784\_2401 sa dostanete na návod na obsluhu pre svoj výrobok.



## ● Servis



### **Servis Slovensko**

Tel.: 0800 008158

E-pošta: owim@lidl.sk

<b>Introducción</b> .....	Seite	43
Contenido del paquete .....	Seite	43
Datos técnicos .....	Seite	43
Uso previsto .....	Seite	43
Símbolos y palabras clave .....	Seite	43
<b>Información sobre seguridad</b> .....	Seite	43
<b>Montaje</b> .....	Seite	44
Uso .....	Seite	44
Uso del producto como taburete .....	Seite	44
Utilización del producto como trepador .....	Seite	45
<b>Mantenimiento</b> .....	Seite	45
<b>Almacenamiento y limpieza</b> .....	Seite	45
<b>Eliminación</b> .....	Seite	45
<b>Garantía</b> .....	Seite	45
Tramitación de la garantía .....	Seite	46
Asistencia .....	Seite	46

## Lista de pictogramas utilizados

	Información sobre seguridad
	Manual de instrucciones

## CAMILLA CON RUEDAS Y TABURETE DE TALLER

### ● Introducción

Enhorabuena por la adquisición de su nuevo producto. Ha elegido un producto de alta calidad. Familiarícese con el producto antes de la primera puesta en funcionamiento. Lea detenidamente el siguiente manual de instrucciones y las indicaciones de seguridad. Utilice el producto únicamente como se describe a continuación y para las aplicaciones indicadas. Guarde estas instrucciones en un lugar seguro. En caso de transferir el producto a terceros, entregue también todos los documentos correspondientes.

### ● Contenido del paquete

- 1 placa de montaje, desmontada (1-4)
- 1 material de montaje (5-7)
- 2 llaves (8)
- 1 llave hexagonal (9)
- 1 instrucciones de uso

### ● Datos técnicos

Dimensiones:

Taburete: Aprox. 46 x 41 x 37 cm  
(L x An x Al)

Trepador: Aprox. 91 x 41 x 12 cm  
(L x An x Al)



Carga máxima (taburete): 120 kg



Carga máxima (trepadora): 150 kg



Fecha de fabricación (mes/año):  
07/2024

### ● Uso previsto

Este producto está destinado a proporcionar una ayuda para el trabajo ocasional tumbado o sentado. Sólo está diseñado para uso privado.

### ● Símbolos y palabras clave

Señal obligatoria, aconseja al usuario leer atentamente las instrucciones de uso antes de utilizar el producto y asegurarse de que estén siempre a disposición de todos los usuarios.



Señal de advertencia general, indica peligros y riesgos (por ejemplo, riesgo de muerte, lesiones o aplastamiento).



Señal de advertencia, indica el riesgo de pillarse los dedos.

### **PELIGRO**

Indica un peligro de alto riesgo que puede provocar la muerte o lesiones graves si no se evita.



### Información sobre seguridad

**IMPORTANTE: LEA ATENTAMENTE ESTAS INSTRUCCIONES Y GUÁRDELAS EN UN LUGAR SEGURO.**



#### **¡PELIGRO DE MUERTE!**

- No deje nunca a los niños solos con el material de embalaje. ¡Peligro de asfixia!



#### **¡RIESGO DE LESIONES!**

- Utilice el producto únicamente en superficies duras y niveladas, no en escalones ni terrenos inclinados.
- No utilice el producto sobre una superficie resbaladiza.
- No ruede sobre objetos.

- Preste atención a la carga máxima (máx. 120 kg como taburete y máx. 150 kg como trepador). No sobrecargue nunca el producto.
- No vuelva a utilizar el producto si se ha sobrecargado. Pueden haberse producido daños no visibles que podrían afectar a la seguridad del producto.
- No utilice el producto como ayuda para escalar ni para transportar personas.
- Utilice el producto únicamente cuando trabaje debajo de zonas (por ejemplo, vehículos) que estén aseguradas contra caídas.
- Cuando una persona está sentada o tumbada sobre el producto, su función no puede cambiar de trepador a taburete (o viceversa).
- Compruebe si el producto presenta signos de deterioro o desgaste antes de cada uso. El producto sólo debe utilizarse si no presenta signos de deterioro.







### ¡Riesgo de pillarse los dedos!

- ¡Mantenga las manos alejadas de los bastidores laterales y de los brazos giratorios al levantar o bajar el asiento!
- Mantenga las manos alejadas de las piezas móviles si el producto no se ha colocado completamente en posición tumbada.
- No introduzca las manos debajo del producto mientras esté tumbado sobre él. Existe el riesgo de pillarse los dedos en las ruedas centrales.

### ¡Evite daños materiales!

- Mantener el producto alejado de las llamas. El producto es inflamable.

## ● **Montaje**

1. Retire todo el material de embalaje del producto y coloque las piezas individuales sobre una superficie limpia y nivelada. (Advertencia: Las superficies duras pueden rayar el producto).
2. Coloque el bastidor central  y el bastidor inferior  en el suelo con los cojines hacia arriba (fig. B).
3. Deslice el bastidor central entre el bastidor inferior y extraiga el pasador de seguridad  del bastidor inferior.
4. Coloque el bastidor central de modo que el pasador de seguridad pueda introducirse en el orificio de seguridad  del bastidor central y, a continuación, suelte el pasador de seguridad (fig. B).
5. Fije ambos bastidores en su lugar como se muestra en la fig. B.
6. Dé la vuelta a los bastidores unidos de modo que la parte inferior quede hacia arriba, luego deslice el bastidor superior  sobre el bastidor central y fíjelo en su sitio (fig. C).
7. Fije las ruedas  en su sitio como se muestra en la fig. D.

**Nota:** Utilice la llave  para fijar las ruedas.



8. Compruebe que todas las uniones atornilladas estén bien apretadas y vuelva a apretarlas si es necesario.

## ● **Uso**

Puede utilizarlo como trepador o taburete.

## ● **Uso del producto como taburete**

Para utilizar el producto como taburete, siga los pasos que se indican a continuación.

1. Extraiga el pasador de seguridad  del bastidor inferior  lo máximo posible sin soltarlo.

2. Doble el bastidor central **2** hacia arriba y suelte el pasador de seguridad para que encaje con el gancho de seguridad **2b** del bastidor central (fig. E).
3. Pliegue el bastidor superior **1** en posición horizontal (fig. F).

## ● **Utilización del producto como trepador**

Para utilizar el producto como trepador, siga los pasos de "Utilización del producto como taburete", pero en orden inverso.

## ● **Mantenimiento**

Compruebe periódicamente que todas las uniones atornilladas están bien apretadas y vuelva a apretarlas si es necesario.

## ● **Almacenamiento y limpieza**

Guarde siempre el producto en un lugar limpio y seco a temperatura ambiente cuando no lo utilice. Guarde el producto en posición de taburete y colóquelo de lado para evitar que ruede. Limpie el producto con agua y un detergente suave y, a continuación, séquelo con un paño de limpieza. ¡IMPORTANTE! No utilice nunca detergentes fuertes para limpiar el producto.

## ● **Eliminación**

El embalaje está compuesto por materiales no contaminantes que pueden ser desechados en el centro de reciclaje local. Para obtener información sobre las posibilidades de desecho del producto al final de su vida útil, acuda a la administración de su comunidad o ciudad.



El producto, incluidos los accesorios, y el material de embalaje son reciclables y están sujetos a la responsabilidad extendida del fabricante.

Deséchelos por separado siguiendo la información ilustrada de recogida selectiva para un mejor tratamiento de los residuos. El logotipo Triman se aplica solo para Francia.

## ● **Garantía**

El producto ha sido fabricado según normas de calidad exigentes y ha sido probado minuciosamente antes de la entrega. En caso de fallos de material o de fabricación, dispone de derechos legales frente al vendedor del producto. Nuestra garantía mencionada a continuación no restringe sus derechos legales de ningún modo.

La garantía para este producto es de 3 años a partir de la fecha de compra. La garantía empieza el día de la fecha de compra. Conserve el justificante de compra original en un lugar seguro, ya que este documento es necesario para demostrar la compra.

Todos los daños o defectos ya presente en el momento de la compra deben informarse inmediatamente tras desembalar el producto.

Si el producto presenta defectos de material o fabricación en los 3 años a partir de la fecha de compra, lo repararemos o sustituiremos, según nuestra elección, gratuitamente para usted. El período de garantía no se extiende por una reclamación de garantía aprobada. Esto también es aplicable a las piezas sustituidas y reparadas.

La garantía pierde su validez si el producto se daña o se utiliza o mantiene de forma inadecuada.

La garantía cubre defectos de material y fabricación. Esta garantía no cubre las piezas del producto sujetas a un uso y desgaste normal y, por lo tanto, consideradas piezas de desgaste (por ej. pilas, baterías, mangueras, cartuchos de tinta) ni los daños a las piezas frágiles, por ej. interruptores o piezas de cristal.

## ● Tramitación de la garantía

Para garantizar un procesamiento rápido de su consulta, por favor, siga las indicaciones siguientes:

Para cualquier consulta, tenga a mano el recibo y el número de artículo (p. ej. IAN 463784\_2401) como justificante de compra.

Encontrará el número de artículo en la placa de características del producto, un gravado en el producto, la portada de las instrucciones (abajo a la izquierda) o el adhesivo en la parte posterior o inferior del producto.

Si se producen fallos de funcionamiento o cualquier otro defecto, contacte primero por teléfono o correo electrónico con el departamento de servicio mencionado a continuación.

Entonces podrá enviar gratuitamente para usted un producto registrado como defectuoso a la dirección de servicio que se le proporcione adjuntando la factura de compra (recibo) e indicando cuál es el defecto y cuándo tuvo lugar.

En parkside-diy.com puede visualizar y descargar este y muchos otros manuales. Con este código QR accede directamente a parkside-diy.com. Seleccione su país y busque los manuales de instrucciones a través de la máscara de búsqueda. Introduciendo el número de artículo (IAN) 463784\_2401 accede al manual de instrucciones de su artículo.



## ● Asistencia



**ES** **Asistencia en España**

Tel.: 900984948

E-Mail:owim@lidl.es

<b>Indledning</b> .....	Seite	48
Pakkens indhold .....	Seite	48
Tekniske oplysninger .....	Seite	48
Anvendelsesformål .....	Seite	48
Ikoner og nøgleord .....	Seite	48
<b>Sikkerhedsoplysninger</b> .....	Seite	48
<b>Samling</b> .....	Seite	49
Brug .....	Seite	49
Sådan bruges produktet som en skammel. ....	Seite	49
Sådan bruges produktet som et rullebræt .....	Seite	49
<b>Vedligeholdelse</b> .....	Seite	49
<b>Opbevaring og rengøring</b> .....	Seite	50
<b>Bortskaffelse</b> .....	Seite	50
<b>Garanti</b> .....	Seite	50
Afvikling af garantisager .....	Seite	50
Service .....	Seite	51

## Liste over brugte pictogrammer

	Sikkerhedsoplysninger
	Brugsvejledning

## MONTAGE RULLEBRÆT OG VÆRKSTEDSTABURET

### ● Indledning

Hjerteligt tillykke med købet af deres nye produkt. Du har besluttet dig for et produkt af høj kvalitet. Gør Dem fortrolig med apparatet inden første ibrugtagning. Læs derfor den efterfølgende brugsvejledning og sikkerhedsanvisningerne omhyggeligt. Brug kun produktet som beskrevet og kun til de angivne anvendelsesområder. Opbevar denne vejledning på et sikkert sted. Hvis De giver produktet videre til andre, skal alle dokumenter følge med.

### ● Pakkens indhold

- 1 × Monteringsbræt, adskilt (1-4)
- 1 × Samlingsmateriale (5-7)
- 2 × Skruenøgle (8)
- 1 × Unbrakonøgle (9)
- 1 × Brugsvejledning

### ● Tekniske oplysninger

Mål:

Skammel: Ca. 46 x 41 x 37 cm  
(L x B x H)

Rullebræt: Ca. 91 x 41 x 12 cm  
(L x B x H)



Maks. belastning (skammel):  
120 kg



Maks. belastning (rullebræt):  
150 kg



Fremstillingsdato (måned/år):  
07/2024

### ● Anvendelsesformål

Dette produkt er beregnet som en hjælp til lejlighedsvis arbejde, når du ligger eller sidder ned. Det er kun beregnet til privat brug.

### ● Ikoner og nøgleord

 Obligatorisk ikoner, som beder brugeren om at læse instruktionerne omhyggeligt før brug. Instruktionerne skal også altid være tilgængelige for alle brugere.



Generelt advarselsskilt, hvilket angiver farer og risici (f.eks. livsfarlig risiko, risiko for personskader eller klemning).



Advarselsskilt, angiver en risiko for at få fingrene i klemme.

### **FARE**

Angiver en højrisikofare, som kan være livsfarlig eller føre til alvorlige personskader, hvis den ikke undgås.



### Sikkerhedsoplysninger

**VIGTIGT: LÆS DISSE VEJLEDNINGER OMHYGGELIGT OG BEHOLD DEM ET SIKKERT STED.**

#### **⚠ LIVSFARLIGT!**

- Børn må aldrig efterlades uden opsyn med emballagen. Dette udgør en fare for kvælning!

#### **⚠ RISIKO FOR PERSONSKADER!**

- Produktet må kun bruges på hårde, jævne overflader. Det må ikke bruges på trapper eller hældninger.
- Produktet må ikke bruges på en glat overflade.
- Undgå, at rulle over genstande.
- Overhold belastningsgrænsen (120 kg ved brug som stol, og 150 kg ved brug som rullebræt). Produktet må aldrig overbelastes.

- Hvis produktet overbelastes, må det ikke bruges igen. Der kan være skader på produktet, som ikke kan ses, og som forringer produktets sikkerhed.
- Produktet må ikke bruges til at klatre på eller til at transportere personer.
- Produktet må kun bruges, når du arbejder under områder (f.eks. køretøjer), der er beskyttet mod fald.
- Når en person sidder på eller ligger på produktet, må det ikke ændres fra at være et rullebræt til en skammel (eller omvendt).
- Produktet skal ses efter for skader og slid før hvert brug. Produktet må kun bruges, hvis der ikke har nogen tegn på skader.

### Risiko for at få fingrene i klemme!

- Hold hænderne væk fra sideramme og drejearmene, når sædet hæves og sænkes!
- Hold hænderne væk fra de bevægelige dele, hvis produktet ikke er helt i liggende stilling.
- Ræk ikke ind under produktet, når du ligger på det. Du kan få fingrene i klemme i hjulene i midten.

### Undgå skader på ejendom!

- Produktet skal holdes væk fra åbne flammer. Produktet er brændbart.

### ● Samling

1. Fjern al emballage fra produktet og læg alle delene på en ren og plan overflade. (Advarsel: Hårde overflader kan ridse produktet!)
2. Læg midterrammen **[2]** og den nedre ramme **[3]** på gulvet med puderne opad (fig. B).
3. Tryk midterrammen mellem den nedre ramme og træk sikkerhedsstiften **[3a]** ud af den nedre ramme.

4. Placer midterrammen, så sikkerhedsstiften kan sættes i sikkerhedshullet **[2a]** på midterrammen, og slip derefter sikkerhedsstiften (fig. B).
  5. Spænd begge rammer fast, som vist i fig. B.
  6. Vend de sammenspændte rammer om, så undersiden vender opad. Tryk derefter den øvre ramme **[1]** ind i midterrammen, og spænd den fast (fig. C).
  7. Spænd hjulene **[4]** fast, som vist i fig. D.
- Bemærk:** Brug skruenøglen **[8]** til at spænde hjulene fast.
8. Sørg for at alle skruerne spændes, og spænd dem efter, hvis nødvendigt.

### ● Brug

Produktet kan bruges som et rullebræt eller en skammel.

### ● Sådan bruges produktet som en skammel

For at bruge produktet som en skammel, skal du følge trinene nedenfor:

1. Træk sikkerhedsstiften **[3a]** så langt som muligt ud af den nedre ramme **[3]** uden at slippe den.
2. Fold midterrammen **[2]** opad og slip sikkerhedsstiften, så den går ind i sikkerhedskrogen **[2b]** på midterrammen (fig. E).
3. Fold den øvre ramme **[1]**, så den er vandret [fig. F).

### ● Sådan bruges produktet som et rullebræt

For at bruge produktet som et rullebræt, skal du følge vejledningerne i afsnittet »Sådan bruges produktet som en skammel« i omvendt rækkefølge.

### ● Vedligeholdelse

Kontroller regelmæssigt at alle skruerne er spændt, og spænd dem efter, hvis nødvendigt.

## ● **Opbevaring og rengøring**

Produktet skal altid opbevares på et rent og tørt sted i stuetemperatur, når det ikke er i brug. Produktet skal opbevares som en skammel på siden, så det ikke ruller væk. Rengør produktet med vand og et mildt rengøringsmiddel, og tør det derefter af med en rengøringsklud. VIGTIGT! Produktet må aldrig rengøres med skrappe rengøringsmidler.

## ● **Bortskaffelse**

Indpakningen består af miljøvenlige materialer, som De kan bortskaffe over de lokale genbrugssteder. De får oplyst muligheder til bortskaffelse af det udtjente produkt hos deres lokale myndigheder eller bystyre.



Produktet og tilbehøret og emballagematerialer kan genbruges og er underlagt udvidet producentansvar. De skal bortskaffes separat. Følg de viste mærkater med sorteringsoplysninger, så de bortskaffes på en bedre måde. Triman-logoet gælder kun for Frankrig.

## ● **Garanti**

Produktet er blevet fremstillet efter strenge kvalitetsstandarder og kontrolleret nøje før udlevering. I tilfælde af materiale- eller produktionsfejl kan du i medfør af loven gøre krav gældende over for sælgeren af produktet. Dine lovmæssige rettigheder begrænses på ingen måde af den af os nedennævnte garanti.

Garantien på dette produkt gælder i 3 år regnet fra købsdatoen. Garantien gælder fra købsdatoen. Opbevar den originale kvittering et sikkert sted, da dette dokument forlanges forlagt som dokumentation for købet.

Alle skader eller mangler, der allerede forefindes på tidspunktet for købet, skal straks meddeles efter udpakningen af produktet.

Hvis der inden for 3 år regnet fra købsdatoen viser sig en materiale- eller produktionsfejl på produktet, reparerer eller udskifter vi det – efter vores valg – gratis for dig. Garantiperioden forlænges ikke som følge af et imødekommet krav om garanti. Dette gælder også for udskiftede og reparerede dele.

Denne garanti bortfalder, hvis produktet er blevet beskadiget eller anvendt og vedligeholdt forkert.

Garantien dækker materiale- og produktionsfejl. Denne garanti dækker hverken produktdele, der er udsat for normal slitage og derfor er at betragte som sliddele (f.eks. batterier, akkumulatører, slanger, farvepatroner), eller skader på skrøbelige dele, f.eks. kontakter eller dele af glas.

## ● **Afvikling af garantisager**

For at sikre en hurtig behandling af din forespørgsel, bedes du overholde følgende instruktioner:

Ved alle forespørgsler, skal kvitteringen og varenummeret (f.eks. IAN 463784\_2401) kunne forevises som dokumentation på købet.

Varenummeret kan du aflæse på produktets typeskilt, en gravering på produktet, forsiden af din betjeningsvejledning (nederst til venstre) eller på en mærkat på bagsiden eller undersiden af produktet.

Hvis der opstår funktionsfejl eller andre mangler, skal du i første omgang kontakte serviceafdelingen via telefon eller e-mail.

Et defekt produkt kan gratis sendes til den serviceadresse, der er blevet oplyst, vedlagt kvitteringen (kassebonen) og en beskrivelse af, hvilken defekt der er opstået og hvornår den er opstået.

På parkside-diy.com kan du se og downloade denne og mange andre manualer. Ved at scanne QR-koden får du adgang til parkside-diy.com. Vælg dit land og søg efter betjeningsvejledningen i søgefeltet. Ved at indtaste varenummeret (IAN) 463784\_2401 finder du frem til betjeningsvejledningen af dit produkt.



## ● Service





### **Service Danmark**

Tel.: 80253972

E-Mail: owim@lidl.dk

<b>Introduzione</b> .....	Seite	53
Contenuto della confezione .....	Seite	53
Specifiche tecniche .....	Seite	53
Destinazione d'uso .....	Seite	53
Simboli e termini di avvertenza .....	Seite	53
<b>Avvertenze di sicurezza</b> .....	Seite	53
<b>Assemblaggio</b> .....	Seite	54
Utilizzo .....	Seite	54
Utilizzo in modalità sgabello .....	Seite	54
Utilizzo in modalità sdraio .....	Seite	54
<b>Manutenzione</b> .....	Seite	55
<b>Conservazione e pulizia</b> .....	Seite	55
<b>Smaltimento</b> .....	Seite	55
<b>Garanzia</b> .....	Seite	55
Gestione dei casi in garanzia .....	Seite	56
Assistenza .....	Seite	56

## Elenco dei simboli utilizzati

	Avvertenza di sicurezza
	Manuale di istruzioni

## SGABELLO/CARRELLO PER LAVORI DI MONTAGGIO

### ● Introduzione

Congratulazioni per l'acquisto del vostro nuovo prodotto. Con esso avete optato per un prodotto di qualità. Familiarizzare con il prodotto prima di metterlo in funzione per la prima volta. A tale scopo, leggere attentamente le seguenti istruzioni d'uso e le avvertenze di sicurezza. Utilizzare il prodotto solo come descritto e per i campi di applicazione indicati. Conservare queste istruzioni in un luogo sicuro. Consegnare tutta la documentazione in caso di cessione del prodotto a terzi.

### ● Contenuto della confezione

- 1 × Struttura, disassemblata (1-4)
- 1 × Dispositivi di assemblaggio (5-7)
- 2 × Chiave (8)
- 1 × Chiave esagonale (9)
- 1 × Manuale di istruzioni

### ● Specifiche tecniche

Dimensioni

Sgabello: circa 46 x 41 x 37 cm  
(L x P x H)

Sdraio: circa 91 x 41 x 12 cm  
(L x P x H)



Carico max (sgabello): 120 kg



Carico max (sdraio): 150 kg



Data di produzione (mese/anno):  
07/2024

### ● Destinazione d'uso

Questo prodotto è progettato per assistere l'utente durante lavori occasionali in posizione sdraiata o seduta. È destinato al solo uso privato.

### ● Simboli e termini di avvertenza



Indica l'obbligo di leggere attentamente le istruzioni prima dell'uso; assicurarsi che rimangano a disposizione di tutti gli utenti.



Simbolo di avvertenza generica; indica situazioni di rischio e pericolo (ad es. rischio di morte, lesioni o schiacciamento).



Simbolo di avvertenza; indica il rischio di lesioni alle dita.

### **PERICOLO**

Indica una situazione con un alto livello di pericolo che, se non evitata, può causare lesioni gravi o mortali.



### **Avvertenze di sicurezza**

**IMPORTANTE! LEGGERE ATTENTAMENTE QUESTE ISTRUZIONI E CONSERVARLE IN UN LUOGO SICURO.**

#### **⚠️ RISCHIO DI MORTE!**

- Non lasciare i bambini senza supervisione con i materiali di imballaggio. Rischio di soffocamento!

#### **⚠️ RISCHIO DI LESIONI!**

- Usare il prodotto esclusivamente su superfici dure e a livello. Non usarlo su scalini o superfici in pendenza.
- Non usare il prodotto su superfici scivolose.
- Non far scorrere il prodotto sopra ostacoli.
- Non superare il carico massimo (120 kg max in modalità sgabello, 150 kg max in modalità sdraio). Non sovraccaricare il prodotto.

- Non usare il prodotto se è stato sovraccaricato. Potrebbe aver subito danni non visibili che compromettono la sicurezza del prodotto.
- Non usare il prodotto come dispositivo di salita o per trasportare persone.
- Usare il prodotto esclusivamente sotto aree (ad es.veicoli) protette contro il rischio di caduta.
- Non è possibile convertire il prodotto da sdraio a sgabello (o viceversa) quando una persona è seduta o sdraiata sul prodotto.
- Prima di ogni utilizzo, ispezionare il prodotto per assicurarsi che non sia usurato o danneggiato. Il prodotto può essere utilizzato esclusivamente se non presenta segni di danneggiamento.

### **Rischio di lesioni alle dita!**

- Tenere le mani lontane dai telai laterali e dai bracci girevoli durante il sollevamento o l'abbassamento del sedile.
- Tenere le mani lontani dalle parti mobili se il prodotto non è stato portato completamente in modalità sdraio.
- Non posizionare le mani sotto il prodotto quando è usato come sdraio. Le dita potrebbero rimanere intrappolate nelle rotelle centrali.

### **Prevenire i danni materiali!**

- Tenere il prodotto lontano da fiamme. Il prodotto è infiammabile.

## ● **Assemblaggio**

1. Rimuovere tutti i materiali di imballaggio dal prodotto e posizionare i singoli componenti su una superficie pulita e a livello. Avvertenza! Le superfici dure possono graffiare il prodotto.
2. Posizionare la struttura centrale [2] e la struttura inferiore [3] sul pavimento, con le imbottiture rivolte verso l'alto (fig. B).

3. Inserire la struttura centrale nella struttura inferiore ed estrarre il perno di sicurezza [3a] dalla struttura inferiore.
4. Posizionare la struttura centrale in modo tale che il perno di sicurezza possa essere inserito nel foro di sicurezza [2a] sulla struttura centrale, quindi rilasciare il perno di sicurezza (fig. B).
5. Fissare entrambe le strutture come illustrato in fig. B.
6. Capovolgere le due strutture collegate in modo tale che la parte inferiore sia rivolta verso l'alto, quindi inserire la struttura superiore [1] sulla struttura centrale e fissarla in posizione (fig. C).
7. Fissare le rotelle [4] come illustrato in fig. D.

**Nota:** usare la chiave [8] per fissare le rotelle.

8. Verificare che tutti i dispositivi di collegamento siano saldi e serrarli se necessario.

## ● **Utilizzo**

Il prodotto può essere usato come sdraio o come sgabello.

### ● **Utilizzo in modalità sgabello**

Per usare il prodotto come sgabello, procedere come descritto di seguito.

1. Estrarre il più possibile il perno di sicurezza [3a] dalla struttura inferiore [3] e tenerlo in posizione.
2. Portare la struttura centrale [2] verso l'alto e rilasciare il perno di sicurezza in modo tale che si incastri nel gancio di sicurezza [2b] sulla struttura centrale (fig. E).
3. Portare la struttura superiore [1] in posizione orizzontale (fig. F).

### ● **Utilizzo in modalità sdraio**

Per usare il prodotto come sdraio, seguire i passaggi descritti alla sezione "Utilizzo in modalità sgabello" in ordine inverso.

## ● Manutenzione

Verificare regolarmente che tutti i dispositivi di collegamento siano saldi e serrarli se necessario.

## ● Conservazione e pulizia

Quando il prodotto non è in uso, conservarlo a temperatura ambiente in un luogo pulito e asciutto. Conservare il prodotto in modalità sgabello e posizionarlo lateralmente per evitare che possa rotolare. Pulire il prodotto con acqua e del detergente delicato, quindi asciugarlo con un panno asciutto. **IMPORTANTE!** Non usare detersivi aggressivi per pulire il prodotto.

## ● Smaltimento

L'imballaggio è composto da materiali ecologici che possono essere smaltiti presso i siti di raccolta locali per il riciclo. E' possibile informarsi circa le possibilità di smaltimento del prodotto usato presso l'amministrazione comunale o cittadina.



Il prodotto, i suoi accessori e i materiali di imballaggio sono riciclabili e soggetti alla responsabilità estesa del produttore. Per un migliore trattamento dei rifiuti, smaltirli separatamente seguendo i diversi simboli della raccolta differenziata. Il logo Triman è valido solamente per la Francia.

## ● Garanzia

Il prodotto è stato fabbricato accuratamente secondo severe direttive di qualità ed è stato controllato meticolosamente prima della consegna. In caso di difetti di materiale o fabbricazione l'acquirente può far valere diritti legali nei confronti del venditore. La nostra garanzia sotto riportata non costituisce alcun limite ai diritti legali dell'acquirente.

Questo prodotto è garantito per 3 anni con decorrenza dalla data di acquisto. La garanzia decorre dalla data d'acquisto. Conservare lo scontrino originale in un posto sicuro perché questo documento viene richiesto come prova dell'avvenuto acquisto.

Tutti i danni o difetti presenti già al momento dell'acquisto devono essere comunicati subito dopo l'apertura della confezione.

Se entro 3 anni dalla data di acquisto di questo prodotto si rileva un difetto di materiale o di fabbricazione, noi procederemo, a nostra discrezione, alla riparazione o sostituzione gratuita del prodotto o al rimborso del prezzo di acquisto. Un eventuale intervento in garanzia non prolunga né rinnova il periodo di garanzia stesso. Ciò vale anche per le parti sostituite e riparate.

Questa garanzia decade in caso di danneggiamento oppure uso o manutenzione impropri del prodotto.

La prestazione in garanzia vale per difetti del materiale o di fabbricazione. Questa garanzia non si estende a componenti del prodotto esposti a normale logorio, che possono pertanto essere considerati come componenti soggetti a usura (esempio capacità della batteria, calcificazione, lampade, pneumatici, filtri, spazzole...). La garanzia non si estende altresì a danni che si verificano su componenti delicati (esempio interruttori, batterie, parti realizzate in vetro, schermi, accessori vari) nonché danni derivanti dal trasporto o altri incidenti.

### ● Gestione dei casi in garanzia

Per permetterci di risolvere rapidamente il vostro problema, procedete nel seguente modo:

per tutte le richieste conservare lo scontrino e il codice articolo (ad es. IAN 463784\_2401) a prova dell'avvenuto acquisto.

Il codice articolo si trova nell'etichetta del prodotto, come incisione sul prodotto, nella pagina del titolo di queste istruzioni (in basso a sinistra) oppure nell'adesivo apposto sul retro o sul lato inferiore del prodotto.

In caso di errori di funzionamento o altri difetti contattare innanzitutto il seguente servizio di assistenza telefonicamente o per e-mail.

Potete inviare gratuitamente all'indirizzo dell'assistenza che vi è stato fornito un eventuale prodotto difettoso, allegando la ricevuta d'acquisto (scontrino), la descrizione del tipo di difetto e l'indicazione di quando si è verificato.

Su [parkside-diy.com](http://parkside-diy.com) potete visionare e scaricare questo e molti altri manuali. Con questo codice QR accedete direttamente a [parkside-diy.com](http://parkside-diy.com). Scegliete il vostro paese e cercate le istruzioni per l'uso attraverso la maschera di ricerca. Inserendo il codice articolo (IAN) 463784\_2401 accedete alle istruzioni per l'uso relative al vostro articolo.





### ● Assistenza

**IT** **Assistenza Italia**  
Tel.: 800790789  
E-Mail: [owim@lidl.it](mailto:owim@lidl.it)

<b>Bevezető</b> .....	Seite	58
Csomag tartalma .....	Seite	58
Műszaki adatok .....	Seite	58
Rendeltetésszerű használat .....	Seite	58
Szimbólumok és kulcsszavak .....	Seite	58
<b>Biztonsági információk</b> .....	Seite	58
<b>Összeszerelés</b> .....	Seite	59
Használat .....	Seite	59
A termék használata székként .....	Seite	59
A termék használata görgős aláfekvő ágyként .....	Seite	60
<b>Karbantartás</b> .....	Seite	60
<b>Tárolás és tisztítás</b> .....	Seite	60
<b>Mentesítés</b> .....	Seite	60
<b>Garancia</b> .....	Seite	60
Garanciális ügyek lebonyolítása .....	Seite	60
Szerviz .....	Seite	61

## A használt piktogramok listája

 Biztonsági információk  
 Használati útmutató



Max. terhelés (szék): 120 kg



Max. terhelés (görgős aláfekvő  
ágy): 150 kg



Gyártás dátuma (hónap/év):  
07/2024

## GURULÓS ALÁFEKVŐ ÉS SZERELŐSZÉK

### ● Bevezető

Gratulálunk új termékének vásárlása alkalmából. Ezzel egy magas minőségű termék mellett döntött. Az első üzembevetel előtt ismerkedjen meg a készülékkel. Ehhez figyelmesen olvassa el a következő Használati utasítást és a biztonsági tudnivalókat. A terméket csak a leírtak szerint és a megadott felhasználási területeken alkalmazza. Őrizze meg ezt az útmutatót egy biztos helyen. A termék harmadik félnek történő továbbadása esetén mellékelje a termék a teljes dokumentációját is.

### ● Csomag tartalma

1 x szerelőlap, szétszerelve (1–4)  
1 x szerelőanyag (5–7)  
2 x csavarkulcs (8)  
1 x imbuszkulcs (9)  
1 x használati útmutató

### ● Műszaki adatok

Méretek:

Szék: kb. 46 x 41 x 37 cm  
(Ho x Sz x Ma)

Görgős  
aláfekvő kb. 91 x 41 x 12 cm  
ágy: (Ho x Sz x Ma)

### ● Rendeltetészerű használat

A termék célja, hogy segítséget nyújtson az alkalmi munkához fekvő vagy ülve. Csak magáncélú használatra készült.

### ● Szimbólumok és kulcsszavak



Kötelező jelzés, arra utasítja a felhasználót, hogy használat előtt figyelmesen olvassa el az utasításokat, és minden felhasználó számára mindig tegye hozzáférhetővé.



Általános figyelmeztető jelzés, ami veszélyeket és kockázatokat jelez (pl. halál, sérülés vagy zúzódás veszélye).



Figyelmeztető jelzés, amely az ujjak becsípődésének veszélyét jelzi.

### VESZÉLY

Nagyfokú kockázatot jelez, amely halállal vagy súlyos sérüléssel végződhet, ha nem akadályozzák meg.



### Biztonsági információk

**FONTOS: FIGYELMESEN OLVASSA EL A JELEN HASZNÁLATI ÚTMUTATÓT, ÉS BIZTONSÁGOS HELYEN ŐRIZZE MEG KÉSŐBBI TÁJÉKOZÓDÁS CÉLJÁBÓL.**

### **⚠ HALÁLÓS VESZÉLY!**

- Soha ne hagyja felügyelet nélkül a gyermekeket a csomagolóanyaggal. Fulladásveszély!

## SÉRÜLÉSVESZÉLY!

- A terméket csak kemény, vízszintes felületeken használja, lépcsőkön vagy lejtős terepen ne.
- Ne használja be terméket csúszós felületen.
- Ne gurítsa át tárgyakon.
- Ügyeljen a max. terhelésre (max. 120 kg székletként és max. 150 kg görgős aláfekvő ágyként). Soha ne terhelje túl a terméket.
- Ne használja a terméket, ha túlterhelték. Előfordulhat, hogy olyan nem látható károsodás következett be, amely ronthatja a termék biztonságát.
- Ne használja a terméket fellépőként, vagy emberek szállítására.
- A terméket csak akkor használja, ha olyan területeken dolgozik, ami leesések ellen védett (pl. járművek).
- Amikor egy személy a terméken ül vagy fekszik, a funkciója nem változtatható meg a görgős aláfekvő ágyról székre (vagy fordítva).
- Minden használat előtt ellenőrizze a terméket sérülések vagy kopás jeleinek szempontjából. A terméket csak akkor szabad használni, ha nincs rajta sérülés jele.

## Ujjak beszorulásának veszélye!

- Tartsa a kezét távol az oldalsó keretektől és a lengőkaroktól, amikor felemeli vagy leereszti az ülést!
- Tartsa távol a kezét a mozgó alkatrészekről, ha a termék nem teljesen kihúzva.
- Ne nyúljon a termék alá, miközben rajta fekszik. Fennáll a veszélye, hogy ujjai beszorulnak a központi görgők közé.

## Kerülje az anyagi károkat!

- Tartsa távol a terméket nyílt lángtól. A termék gyúlékony.

## ● Összeszerelés

1. Távolítsa el minden csomagolóanyagot a termékről, és helyezze az egyes alkatrészeket tiszta, vízszintes felületre. (Figyelmeztetés: A kemény felületek megkarcolhatják a terméket!)
2. Helyezze a középső keretet **2** és az alsó keretet **3** a padlóra úgy, hogy a párnák felfelé mutassanak (B ábra).
3. Csúsztassa a középső keretet az alsó keret közé, és húzza ki a biztonsági csapot **3a** az alsó keretből.
4. Úgy helyezze el a középső keretet, hogy a biztonsági csapot be lehessen illeszteni a középső kereten lévő biztonsági furatba **2a**, majd oldja ki a biztonsági csapot (B ábra).
5. Rögzítse mindkét keretet a helyére a B ábrán látható módon.
6. Fordítsa meg a csatlakoztatott kereteket úgy, hogy az alsó oldal felfelé nézzen, majd csúsztassa a felső keretet **1** a középső keretre, és rögzítse a helyére (C ábra).
7. Rögzítse a görgőket **4** a helyükre a D ábrán látható módon.

**Megjegyzés:** Használja a mellékelt csavarkulcsot **8** a görgők rögzítéséhez.

8. Ellenőrizze, hogy minden csavarcsatlakozás biztonságos-e, és szükség esetén szerelje vissza.

## ● Használat

A termék görgős aláfekvő ágyként vagy székként használható.

## ● A termék használata székként

A termék székletként való használatához kövesse az alábbi lépéseket:

1. Húzza ki a biztonsági csapot **3a** az alsó keretből **3**, amennyire csak lehet, közben ne engedje el.
2. Hajtsa fel a középső keretet **2**, és engedje el a biztonsági csapot úgy, hogy az a középső kereten lévő biztonsági kampóhoz **2b** rögzüljön (E ábra).

3. Hajtsa a felső keretet [1] vízszintes helyzetbe [F ábra].

## ● **A termék használata görgős aláfekvő ágyként**

A termék görgős aláfekvő ágyként való használatához kövesse „A termék székletként való használata” című részben leírt lépéseket, csak fordított sorrendben.

## ● **Karbantartás**

Rendszeresen ellenőrizze, hogy minden csavarcsatlakozás szoros-e, és szükség esetén húzza meg őket.

## ● **Tárolás és tisztítás**

A terméket mindig tiszta, száraz helyen tárolja szobahőmérsékleten, amikor nem használja. A terméket szék pozícióban tárolja, és állítsa az oldalára, nehogy elguruljon. Tisztítsa meg a terméket vízzel és enyhe tisztítószerrel, majd törölje szárazra egy tisztítókendővel. **FONTOS!** A termék tisztításához soha ne használjon erős tisztítószerket.

## ● **Mentesítés**

A csomagolás környezetbarát anyagokból készült, amelyeket a helyi újrahasznosító helyeken adhat le ártalmatlanítás céljából. A kiszolgált termék megsemmisítési lehetőségeiről lakóhelye illetékes önkormányzatánál tájékozódhat.



A termék, beleértve a tartozékokat és a csomagolóanyagokat is, újrahasznosítható, és a gyártó kiterjesztett felelőssége alá tartozik.

A jobb hulladékkezelés érdekében az ábrán látható információk (szortírozási információk) alapján külön ártalmatlanítsa őket.

A Triman-logó csak Franciaországra vonatkozik.

## ● **Garancia**

A terméket gondosan, szigorú minőségi előírások betartásával gyártottuk, és a szállítás előtt gondosan ellenőriztük.

Anyag- vagy gyártási hibák esetén a termék eladójával szemben törvényes jogok illetik meg. Az Ön törvényes jogait az általunk alább meghatározott garancia semmilyen módon nem korlátozza.

Erre a termékre 3 év garanciát adunk a vásárlás dátumától számítva. A garancia idő a vásárlás dátumával kezdődik. Biztonságos helyen őrizze meg az eredeti vásárlói bizonylatot, mert ez a dokumentum szükséges a vásárlás bizonyításához.

A vásárláskor fennálló károkat és hiányosságokat a termék kicsomagolása után haladéktalanul jelezze.

Ha ezen a terméken a vásárlástól számított 3 éven belül anyag- vagy gyártási hibát észlel, választásunk szerint ingyenesen megjavítjuk vagy kicseréljük a terméket. A garancia idő nem hosszabbodik meg a helyette nyújtott szavatossági igény által. Ez a kicserélt vagy javított alkatrészekre is érvényes.

A garancia megszűnik, ha a terméket megrongálták, ill. nem szakszerűen kezelték vagy végezték a karbantartást.

A garancia az anyag- és gyártási hibákra vonatkozik. Ez a garancia nem terjed ki azokra a termékalkatrészekre, amelyek normál kopásnak vannak kitéve, és ezért gyorsan kopó alkatrésznek minősülnek (pl. elemekre, akkumulátorokra, tömlőkre, tintapatronokra), illetve a törékeny alkatrészek sérülésére, pl. kapcsolókra vagy üveg alkatrészekre.

## ● **Garanciális ügyek lebonyolítása**

Megkeresése gyors feldolgozásához kérjük, kövesse az alábbi utasításokat:

Megkeresés esetén kérjük, mindig készítse elő a pénztárblokkot és a termékszámot (pl. IAN 463784\_2401) a vásárlás igazolására.

A termékszámot kérjük, olvassa le a típus tábláról, a terméken elhelyezett gravírozásból, az útmutató címlapjáról (alul a bal oldalon), vagy a termék hátsó vagy alsó oldalán található matricáról.

Működési hiba vagy egyéb hiányosság fellépése esetén először vegye fel a kapcsolatot a következőkben felsorolt szervizek valamelyikével telefonon, vagy e-mailen.

A hibásnak ítélt terméket a pénztárblokk és a hiba leírásának és keletkezési idejének megjelölésével, díjmentesen küldheti el az Ön számára kijelölt szerviz címére.

A parkside-diy.com oldalon ezt és számos további kézikönyvet tud megtekinteni és letölteni. Ezzel a QR-kóddal közvetlenül a parkside-diy.com oldalra jut. Válassza ki az országot, és a keresőfelületen keresse meg a használati útmutatókat. A termékszám (IAN) 463784\_2401 beírásával juthat el az Ön termékének használati útmutatójához.



## ● Szerviz

**HU Szerviz Magyarország**

Tel.: 0680021536

E-mail: owim@lidl.hu