



Cordless Air Pump PALP 20-Li C3

(FI)
Akkukäyttöinen ilmapumppu
Alkuperäisten ohjeiden käännös

(DK)
Batteridreven luftpumpe
Oversættelse af den originale brugsanvisning

(LT)
Akumulatorinis oro siurblys
Instrukciju tulkojums no oriģinālvalodas

(LV)
Ar akumulatoru darbināms gaisa pumpis
Originalios instrukcijas vertimas

(SE)
Batteridreven luftpump
Översättning av bruksanvisning i original

(PL)
Akumulatorowa pompka
Tłumaczenie instrukcji oryginalnej

(EE)
Aku-õhkumpump
Algupärase kasutusjuhendi tõlge

(DE)
Akku-Luftpumpe
Originalbetriebsanleitung



FI
Käännä ennen lukemista kuvallinen sivu esiin ja tutustu seuraavaksi laitteen kaikkiin toimintoihin.

SE
Vik ut bildsidan och ha den till hands när du läser igenom anvisningarna och gör dig bekant med apparatens / maskinens funktioner.

DK
Før du læser, vend siden med billeder frem og bliv bekendt med alle apparatets funktioner.

PL
Przed przeczytaniem proszę rozłożyć stronę z ilustracjami, a następnie proszę zapoznać się z wszystkimi funkcjami urządzenia.

LT
Prieš skaitydami išlankstykite lapą su paveikslėliais ir susipažinkite su visomis prietaiso funkcijomis.

EE
Enne lugemist voltige lahti jooniseid sisaldav leht, seejärel tutvuge seadme kõikide funktsioonidega.

LV
Pirms lasīšanas atlokiet lappusi ar attēliem un iepazīstieties ar visām ierīces funkcijām.

DE
Klappen Sie vor dem Lesen die Seite mit den Abbildungen aus und machen Sie sich anschließend mit allen Funktionen des Gerätes vertraut.

FI/	Alkuperäisten ohjeiden käännös	Sivu	4
SE/	Översättning av bruksanvisning i original	Sidan	14
DK	Oversættelse af den originale brugsanvisning	Side	24
PL	Tłumaczenie instrukcji oryginalnej	Strona	34
LT	Instrukciju tulkojums no oriģinālvalodas	Puslapis	45
EE	Algupärase kasutusjuhendi tõlge	Lehekülg	55
LV	Originalios instrukcijas vertimas	Lapaspuse	64
DE	Originalbetriebsanleitung	Seite	74

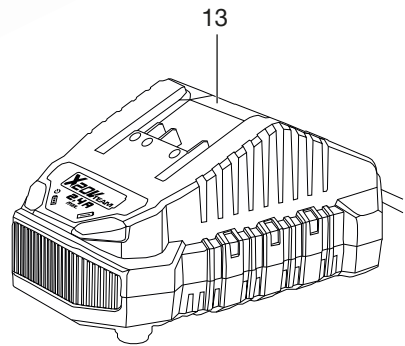
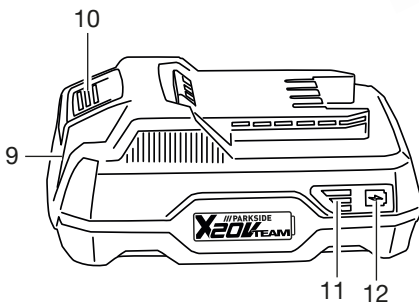
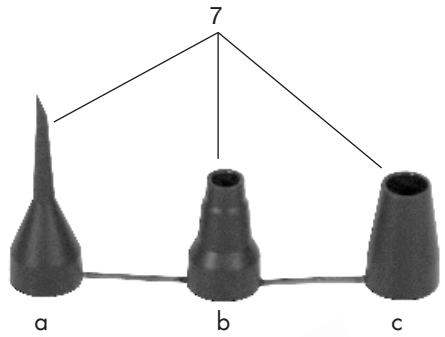

Sisällysluettelo

Johdanto	4
Määräystenmukainen käyttö.....	4
Toimitussisältö/tarvikkeet.....	4
Yleiskatsaus.....	4
Toiminnan kuvaus.....	5
Tekniset tiedot.....	5
Turvaohjeet	5
Turvallisuusohjeiden merkitys.....	5
Kuvat ja symbolit.....	6
Yleiset sähkötyökaluja koskevat turvallisuusvaroitukset.....	6
Valmistelut	8
Hallintalaitteet.....	8
Venttiilisoitin.....	8
Akun lataustilan tarkastaminen.....	8
Akun lataaminen.....	8
Käyttö	8
Akun asettaminen ja irrottaminen.....	8
Käynnistäminen ja sammuttaminen.....	9
Ilmalla täyttämisen.....	9
Ilmanpoisto.....	9
Kuljetus	9
Puhdistus.....	9
Huolto.....	9
Varastointi.....	9
Hävittäminen/ympäristönsuojelu	10
Hävitä akut ympäristöstävällisesti.....	10
Vianmääritys	10
Huolto	11
Takuu.....	11
Korjauspalvelu.....	12
Service-Center.....	12
Maahantuoja.....	12
Varaosat ja lisävarusteet	12
Alkuperäisen UE-vaatimustenmukaisuusvakuutuksen käännös	13
Räjätyskuva	85

Johdanto

Onnea uuden akkukäyttöisen ilmapumpun ostosta (jäljempänä laite tai sähkötyökalu). Olet valinnut laadukkaan laitteen. Tämän laitteen laatu on tarkastettu tuotannon aikana ja laitteelle on suoritettu lopputarkastus. Laitteesi toimintakyky on näin varmistettu.



Käyttöohje on osa tätä laitetta. Se sisältää turvallisuutta, käyttöä ja hävittämistä koskevia tärkeitä ohjeita. Lue käyttöohje huolellisesti. Tutustu käyttöosiin ja laitteen oikeaan käyttöön. Käytä laitetta vain kuvatulla tavalla ja vain mainittuihin käyttötarkoituksiin. Säilytä käyttöohje hyvin. Jos luovutat laitteen edelleen kolmannelle osapuolelle, luovuta mukana myös kaikki sitä koskevat asiakirjat.

Määräystenmukainen käyttö

Suosittellemme näiden akkujen lataamista seuraavilla latauslaitteilla:

- Lelujen, urheiluvälineiden ja rantatuotteiden sekä suurten ilmatynteisten tuotteiden, kuten ilmapatjojen, kumiveneiden ja kahluuaitaiden yms. pumppaamiseen ja ilmanpoistoon.

Laitte **ei sovellu** pyörän tai auton renkaiden pumppaamiseen.

Kaikienlainen muu käyttö, jota ei tässä käyttöohjeessa nimenomaisesti sallita, voi aiheuttaa laitevaurioita ja vakavan vaaran käyttäjälle. Laitteen käyttäjä on vastuussa muille ihmisille aiheutuvista tapaturmista ja heidän omaisuudelleen koituvista vaurioista. Laite on tarkoitettu vain kotikäyttöön. Sitä ei ole suunniteltu jatkuvaan ammattikäyttöön. Laitteen takuu raukeaa, jos sitä käytetään kaupallisissa tarkoituksissa. Valmistaja ei vastaa vahingoista, jotka johtuvat tarkoituksenvastaisesta tai vääränlaisesta käytöstä.

Laitte kuuluu **X 20 V TEAM** -sarjaan ja sitä voidaan käyttää **X 20 V TEAM** -sarjan akuilla. **X 20 V TEAM** -sarjan akut saa ladata ainoastaan **X 20 V TEAM** -sarjan latauslaitteilla.

Toimitussisältö/tarvikkeet

Pura laite pakkauksesta ja tarkasta toimitussisältö.

Hävitä pakkausmateriaalit asianmukaisesti.

- Akkukäyttöinen ilmapumppu
- 3x Venttiilisoitin
- 1x Letku
- Säilytyslaukku
- Alkuperäisten ohjeiden käännös

Akku ja latauslaite eivät sisälly toimitukseen.

Yleiskatsaus

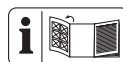

Laitteen kuvat ovat etusivun kääntösivulla.

- 1 Ilman sisääntulo
- 2 Ilman ulostulo
- 3 LED-työvalo
- 4 Virtakytkin
- 5 Kahva
- 6 Akkupidike
- 7 Venttiilisoitin a, b, c
- 8 Letku
- 9 Akku
- 10 Akun vapautus
- 11 Lataustilan näyttö
- 12 Painike
- 13 Latauslaite

Toiminnan kuvaus

Osien kuvaukset löytyvät jäljempää.

Tekniset tiedot

Akkukäyttöinen ilmapumppu

.....	PALP 20-Li C3
Mitoitusjännite U	20 V = (tasavirta)
Paino (ilman akkua)	≈0,44 kg
Ilmavirta	70 m ³ /h
Äänenpainetaso (L_{pA})	76,7 dB; K_{pA} =3 dB
Äänitehotaso (L_{WA})	
– mitattu	84,7 dB; K_{WA} =3 dB
Värähtely (a_h)	1,542 m/s ² ; K = 1,5 m/s ²
Akku	Li-Ion
Lämpötila	Maks. 50 °C
– Lataaminen	4–40 °C
– Käyttö	4–50 °C
– Varastointi	15–25 °C
PARKSIDE Performance Älykäs akku	
Smart PAPS 204 A1/Smart PAPS 208 A1/ Smart PAPS 2012 A1	
– taajuusalue	2400–2483,5 MHz
– lähetetty teho	≤ 20 dBm

Käytä kuulonsuojaimia!

Melu- ja värinäarvot on määritetty vaatimustenmukaisuusvakuutuksessa nimettyjen standardien ja määräysten mukaan.

Ilmoitettu värinän kokonaisarvo ja ilmoitettu melupäästöarvo on mitattu standardoidulla testausmenetelmällä, ja niitä voidaan käyttää sähkötyökalujen keskinäiseen vertaamiseen. Ilmoitettua värinän kokonaisarvoa ja ilmoitettua melupäästöarvoa voidaan käyttää myös kuormituksen ennakoivaan arviointiin.

⚠ VAROITUS! Sähkötyökalun todellisessa käytössä värinä- ja melupäästöt voivat poiketa ilmoitetuista arvoista sähkötyökalun käytöstä ja käytettävästä riippuen. On välttämätöntä määrittää käyttäjän turvallisuutta edistävät toimenpiteet, jotka perustuvat värähelyalituksesta tehtyyn arvioon todellisissa käyttöolosuhteissa (tässä on otettava huomioon kaikki käyttöjakson vaiheet, esimerkiksi ajat, jolloin sähkötyökalu on kytketty pois päältä, sekä ajat, jolloin se on päällä, mutta ilman kuormitusta).

X 20 V TEAM

Laite kuuluu **X 20 V TEAM** -sarjaan ja sitä voidaan käyttää **X 20 V TEAM** -sarjan akuilla. **X 20 V TEAM** -sarjan akut saa ladata ainoastaan **X 20 V TEAM** -sarjan latauslaitteilla.

Suosittellemme tämän laitteen käyttöä ainoastaan seuraavilla akuilla: PAP 20 B1, PAP 20 B3, Smart PAPS 204 A1, Smart PAPS 208 A1, Smart PAPS 2012 A1. Suosittelemme näiden akkujen lataamista seuraavilla latauslaitteilla: PLG 20 A3, PLG 20 A4, PLG 20 C1, PLG 20 C2, PLG 20 C3, PLG 201 A1, PDSLGL 20 A1, PDSLGL 20 B1, PDSLGL 20 B2, Smart PLGS 2012 A1

Akun ja laturin tekniset tiedot: katso erilliset ohjeet.

Turvaohjeet

Tämä kappale sisältää laitteen käytössä noudatettavia perustavanlaatuisia turvallisuusohjeita.

⚠ VAROITUS! Akun epäasianmukaisesta käytöstä aiheutuvat henkilö- ja esinevahingot. Noudata turvallisuusohjeita sekä latauksesta ja oikeasta käytöstä annettuja ohjeita, jotka löytyvät **X 20 V TEAM** -sarjan akun ja latauslaitteen käyttöohjeesta. Yksityiskohtainen kuvaus lataustapahtumasta ja muita tietoja löytyy tästä erillisestä käyttöohjeesta.

Turvallisuusohjeiden merkitys

⚠ VAARA! Tämän turvallisuusohjeen noudattamatta jättämisestä seuraa tapaturma. Seurauksena on vaikea ruumiillinen vamma tai kuolema.

⚠ VAROITUS! Tämän turvallisuusohjeen noudattamatta jättämisestä voi seurata tapaturma. Seurauksena voi olla vaikea ruumiillinen vamma tai kuolema.

▲ HUOMIO! Tämän turvallisuusohjeen noudattamatta jättämisestä seuraa tapaturma. Seurauksena voi olla lievää tai keskivaikavaa ruumiillinen vamma.

HUOMAUTUS! Tämän turvallisuusohjeen noudattamatta jättämisestä seuraa tapaturma. Siitä voi seurata esinevahinko.

Kuvat ja symbolit

Laitteessa olevat symbolit



Laitte kuuluu **X 20 V TEAM** -sarjaan ja sitä voidaan käyttää **X 20 V TEAM** -sarjan akuilla. **X 20 V TEAM** -sarjan akut saa ladata ainoastaan **X 20 V TEAM** -sarjan latauslaitteilla.



Lue käyttöohje



Sähkölaitteet eivät kuulu kotitalousjätteen sekaan.



Käytä kuulonsuojaimia

Käyttöohjeessa olevat symbolit



Huomio!

Yleiset sähkötyökaluja koskevat turvallisuusvaroitukset

▲ VAROITUS! Lue kaikki tämän sähkötyökalun mukana toimitetut turvallisuusvaroitukset, ohjeet, kuvitukset ja eritelmät. Kaikkien alla lueteltujen ohjeiden noudattamatta jättäminen saattaa johtaa sähköiskuun, tulipaloon ja/tai vakavaan vammautumiseen. **Tallenna kaikki varoitukset ja ohjeet tulevaa käyttöä varten.**

Varoituksissa käytetty termi ”sähkötyökalu” viittaa verkkovirralla käytettäviin (johdollisiin) sähkötyökaluihin tai akulla käytettäviin (johdottomiin) sähkötyökaluihin.

1. TYÖSKENTELYPAIKAN TURVALLISUUS

- Pidä työskentelypaikka siistinä ja hyvin valaistuna.** Sotkuiset ja pimeät alueet aiheuttavat onnettomuuksia.
- Älä käytä sähkötyökaluja räjähdyssalتيissa ympäristöissä, kuten ympäristöissä, joissa on syttyviä nesteitä, kaasuja tai pölyä.** Sähkötyökalut luovat kipi-

nöitä, jotka voivat sytyttää pölyn tai kaasut.

- Pidä lapset ja muut ulkopuoliset pois, kun käytät sähkötyökalua.** Jos huomioi herpaantuu, voit menettää työkalun hallinnan.
- ### 2. SÄHKÖTURVALLISUUS
- Sähkötyökalujen pistokkeiden on vastattava pistorasiaa. Älä koskaan muokkaa pistoketta millään tapaa. Älä käytä sovittipistokkeita maadoitettujen sähkötyökalujen kanssa.** Muokkaamatomat pistokkeet ja niitä vastaavat pistorasiat vähentävät sähköiskun riskiä.
 - Vältä kehoskosketusta maadoitettujen pintojen kanssa, kuten putkien, lämpöpattereiden, liesien ja jääkaappien kanssa.** Sähköiskun riski kasvaa, jos kehosi on maadoitettu.
 - Älä altista sähkötyökaluja sateelle tai kosteudelle.** Jos sähkötyökalun sisään menee vettä, sähköiskun riski kasvaa.
 - Älä käytä johtoa väärin. Älä koskaan käytä johtoa sähkötyökalun kantamiseen, vetämiseen tai pistorasiasta irrottamiseen. Pidä johto pois lämmönlähteistä, öljystä, terävistä kulmisista ja liikkuvista osista.** Vaurioituneet tai solmussa olevat johdot lisäävät sähköiskun riskiä.
 - Jos käytät sähkötyökalua ulkona, käytä ulko-olosuhteisiin sopivaa jatkojohtoa.** Ulko-olosuhteisiin sopiva jatkojohto vähentää sähköiskun riskiä.
 - Jos sähkötyökalun käyttöä kosteassa paikassa ei voida välttää, käytä vikavirtasuojakytkimellä suojattua virtalähdettä.** Vikavirtasuojakytkimen käyttö vähentää sähköiskun riskiä.
- ### 3. HENKILÖKOHTAINEN TURVALLISUUS
- Pysy valppaana, katso, mitä teet, ja käytä maalaisjärkeä sähkötyökalua käyttäessäsi. Älä käytä sähkötyökalua, kun olet väsynyt taikka huumeiden, alkoholin tai lääkityksen vaikutuksen alaisena.** Huomion herpaantuminen vain hetkeksi sähkötyökalua käyttäessä voi aiheuttaa vakavan henkilövahingon.
 - Käytä henkilönsuojaimia. Käytä aina silmiensuojainta.** Henkilönsuojaimet, kuten pölynsuojain, luistamattomat turvakengät, suojakypärä tai kuulonsuojain asianmukaisia olosuhteita varten, estävät henkilövahinkoja.

- c) **Estä tahaton käynnistyminen. Varmista, että kytkin on pois päältä-asennossa, ennen kuin liität sähkötyökalun virranlähteeseen ja/tai akkuun taikka nostat tai kannat sitä.** Sähkötyökalujen kantaminen sormi virtapainikkeella tai virran syöttäminen sähkötyökaluille, joiden kytkin on päälle-asennossa, aiheuttaa onnettomuuksia.
- d) **Poista mahdolliset säätöavaimet tai ja-koavaimet, ennen kuin käynnistät sähkötyökalun.** Sähkötyökalun pyörivään osaan kiinni jätetty säätöavain tai jakoa-vain saattaa johtaa henkilövahinkoon.
- e) **Älä kurottele. Pidä jalkasi tukevasti maassa ja säilytä tasapainosi kaikkina aikoina.** Tämä mahdollistaa sähkötyökalun paremman hallinnan odottamattomissa tilanteissa.
- f) **Pukeudu asianmukaisesti. Älä käytä löysiä vaatteita tai koruja. Pidä hiuksesi ja vaatteesi poissa liikkuvista osista.** Löysät vaatteet, korut tai pitkät hiukset voivat jäädä kiinni liikkuviin osiin.
- g) **Jos mukana on pölyn imemiseen ja keräämiseen tarkoitettuja laitteita, varmista, että ne on liitetty ja niitä käytetään asianmukaisesti.** Pölynkeräyslaitteiden käyttö voi vähentää pölyyn liittyviä riskejä.
- h) **Älä tuuditaudu turvallisuuden tunteeseen ja jätä työkalujen turvallisohejien huomioimatta, vaikka olisitkin käyttänyt sähkötyökaluja usein.** Varomaton toimi saattaa aiheuttaa vakavan vamman sekunnin murto-osassa.
4. **SÄHKÖTYÖKALUN KÄYTTÖ JA HOITO**
- a) **Älä käytä sähkötyökalua voimalla. Käytä oikeanlaista sähkötyökalua käyttökohteessasi.** Oikeanlainen sähkötyökalu antaa paremman lopputuloksen ja on turvallisempi nopeudella, johon se on suunniteltu.
- b) **Älä käytä sähkötyökalua, jos sitä ei voida käynnistää ja sammuttaa kytkimestä.** Sähkötyökalu, jota ei voida ohjata kytkimellä, on vaarallinen, ja se on korjattava.
- c) **Irrota pistoke virranlähteestä ja/tai irrota akku, jos se on irrotettavissa, ennen kuin teet muokkauksia, vaihdat lisäosia tai laitat sähkötyökalun sivuun.** Tällaiset ennakoivat turvallisuustoimet vähentävät sähkötyökalun tahattoman käynnistymisen riskiä.
- d) **Varastoi käyttämättömät sähkötyökalut lasten ulottumattomille, äläkä anna sellaisten henkilöiden käyttää sähkötyökalua, jotka eivät osaa käyttää sitä tai jotka eivät ole lukeneet näitä ohjeita.** Sähkötyökalut ovat vaarallisia kokeilemattomien käyttäjien käsissä.
- e) **Huolla sähkötyökaluja ja lisäosia. Tarkasta liikkuvien osien yhteensopiminen ja kiinnittyminen, osien mahdollinen rikkoutuminen ja kaikki muut seikat, jotka voivat vaikuttaa sähkötyökalun toimintaan. Jos sähkötyökalu on vaurioitunut, korjaa se ennen käyttöä.** Monet onnettomuudet johtuvat huonosti huolletuista sähkötyökaluista.
- f) **Pidä leikkaavat työkalut terävinä ja puhtaina.** Asialliset huolletut leikkaavat, teräväreunaiset työkalut eivät jää helposti jumiin, ja niitä on helpompi hallita.
- g) **Käytä sähkötyökalua, lisäosia ja teräpaloja yms. näiden ohjeiden mukaisesti ottaen huomioon työskentelyolosuhteet ja kohteena oleva työ.** Sähkötyökalun käyttö tarkoituksenvastaisiin käyttökohteisiin saattaa johtaa vaaralliseen tilanteeseen.
- h) **Pidä kahvat ja tarttumispinnat kuivina, puhtaina sekä öljyttöminä ja rasvattomina.** Liukkaat kahvat ja tarttumispinnat estävät sähkötyökalun turvallisen käsittelyn ja hallinnan odottamattomissa tilanteissa.
5. **AKKUTYÖKALUN KÄYTTÖ JA HOITO**
- a) **Lataa akku ainoastaan valmistajan määrittelemällä laturilla.** Laturi, joka sopii yhdenlaiseen akkuun, saattaa aiheuttaa tulipaloriskin toisenlaisen akun kanssa käytettynä.
- b) **Käytä sähkötyökaluja ainoastaan erityisesti niille tarkoitettujen akkujen kanssa.** Toisenlaisten akkujen käyttö saattaa aiheuttaa vahinko- ja tulipaloriskin.
- c) **Kun akkua ei käytetä, pidä se poissa muista metalliesineistä, kuten klemmareista, kolikoista, avaimista, nau-loista, ruuveista tai muista pienistä metalliesineistä, jotka saattavat muodostaa yhteyden liittimestä toiseen.** Akun liittimien oikominen saattaa aiheuttaa palovammoja tai tulipalon.
- d) **Väärissä olosuhteissa akusta saattaa purkautua nestettä; vältä kosketusta. Jos kosketat nestettä vahingossa,**

huuhtele vedellä. Jos neste joutuu silmien kanssa kosketuksiin, käänny liksäksi lääkärin puoleen. Akusta purkautuva neste saattaa aiheuttaa ärsytystä tai palovammoja.

- e) **Älä käytä akkua tai työkalua, joka on vaurioitunut tai jota on muokattu.** Vaurioituneet tai muokatut akut saattavat käyttäytyä arvaamattomasti ja johtaa tulipaloon, räjähdykseen tai vammautumisiin.
- f) **Älä altista akkua tai työkalua tulelle tai korkeille lämpötiloille.** Altistuminen tullelle tai yli 130 °C:n lämpötiloille saattaa aiheuttaa räjähdyksen.
- g) **Noudata kaikkia lataamista koskevia ohjeita. Älä lataa akkua tai työkalua ohjeissa määritellyn lämpötila-alueen ulkopuolella.** Epäasianmukainen lataaminen tai lataaminen määritellyn lämpötila-alueen ulkopuolella saattaa vahingoittaa akkua ja nostaa tulipaloriskiä.
6. **HUOLTO**
- a) **Anna pätevän huoltohenkilön huoltaa sähkötyökalusi ja käyttää ainoastaan vastaavia varaosia.** Tämä ylläpitää sähkötyökalun turvallisuutta.
- b) **Älä koskaan huolla vaurioituneita akkuja.** Akkuja saa huoltaa ainoastaan valmistaja tai valtuutettu huoltopalveluiden tarjoaja.

Valmistelut

▲ VAROITUS! Tahattomasti käynnistyvän laitteen aiheuttama loukkaantumisvaara. Aseta akku laitteeseen vasta, kun laite on kokonaan valmisteltu käyttöä varten.

Hallintalaitteet

Tutustu laitteen hallintalaitteisiin ennen ensimmäistä käyttökertaa.

- **Virtakytkin (4)**
 - Käynnistäminen: Sijainti I
 - Sammuttaminen: Sijainti 0

Venttiilisovitin

Venttiilisovitin (7 a)	Kaikille standardiventtiileille, joiden sisähalkaisija on vähintään 8 mm.
Venttiilisovitin (7 b)	Pumpattaville tuotteille, joissa on ruuviventtiili. Ilman tyhjentäminen on mahdollista vain venttiili irti ruuvattuna ja sovitimella b.
Venttiilisovitin (7 c)	Pumpattaville tuotteille, joissa on ilmausventtiili.

Akun lataustilan tarkastaminen

väri	Merkitys
vihreä	Akku ladattu
oranssi	Akku osittain ladattu
punainen	Akku on ladattava

Akun lataaminen

Ohjeita

- Älä altista akkua pitkään suoralle aurin-gonpaisteelle äläkä > 50 °C lämpötiloille. Vältä erityisesti akun asettamista pattereiden päälle tai akun säilyttämistä ajoneuvoissa.
- Katso myös laturin käyttöohje.

→ **katso**

Ohjausledit laturissa (13)

vihreä	punainen	Merkitys
palaa	—	<ul style="list-style-type: none"> • Akku on ladattu täyteen • valmis (ei akkua laitteessa)
—	palaa	Akkua ladataan
—	vilkkuu	Akku on ylikuumentunut
vilkkuu	vilkkuu	Akku on viallinen

Käyttö

Akun asettaminen ja irrottaminen

▲ VAROITUS! Tahattomasti käynnistyvän laitteen aiheuttama loukkaantumisvaara. Aseta akku laitteeseen vasta, kun laite on kokonaan valmisteltu käyttöä varten. **HUOMAUTUS!** Vaurioitumisvaara! Väärä akku voi vahingoittaa laitetta ja akkua.

Akun asettaminen paikoilleen

1. Työnnä akku (9) ohjauskiskoa pitkin akkupidikkeeseen (6).

Akku lukittuu kuuluvasti.

Akun irrottaminen

1. Paina akun vapautuspainetta (10) akussa (9) ja pidä sitä painettuna.
2. Vedä akku ulos akkupidikkeestä (6).

Käynnistäminen ja sammuttaminen

Ohjeita

- **▲ HUOMIO!** Laitetta ei ole tarkoitettu jatkuvaan käyttöön. Yli 20 minuuttia kestävä käyttö voi johtaa laitteen ylikuumentumiseen ja vaurioitumiseen. Jos laite on ylikuormittunut, sammuta se välittömästi ja ota se takaisin käyttöön vasta sitten, kun se on riittävästi jäähtynyt.

Käynnistäminen

1. Aseta akku (9) laitteeseen.
2. Paina virtakytkin (4) asentoon "I" (PÄÄLLÄ).
LED-työvalo (3) palaa.

Sammuttaminen

1. Paina virtakytkin (4) asentoon "0" (POIS).
2. Irrota laitteen akku (9), jos jätät laitteen ilman valvontaa tai kun olet suorittanut työn loppuun.

Ilmalla täyttäminen

Menettely

1. **Valinnaisesti:** Asenna letku (8) ilman ulosmenon (2) päälle.
2. Työnnä soveltuva venttiiliadapteri (7) ilman ulosmenoon tai letkuun (8).
3. Irrota pumpattavan tuotteen venttiilinsuojus.
4. Aseta venttiiliadapteri (7) pumpattavan tuotteen venttiiliin.
5. *Käynnistäminen, S. 9*
6. Kytke laite pois päältä heti kun haluttu täyttömäärä on saavutettu.
7. Poista venttiilisovitin.
8. Aseta pumpattavan tuotteen venttiilinsuojus takaisin.

Ilmanpoisto

Menettely

1. **Valinnaisesti:** Asenna letku (8) ilman sisään-tulon (1) päälle.
2. Työnnä soveltuva venttiiliadapteri (7) ilman sisään-tulon (1) tai letkuun (8).
3. Irrota pumpattavan tuotteen venttiilinsuojus.

4. Aseta venttiiliadapteri (7) pumpattavan tuotteen venttiiliin.
5. *Käynnistäminen, S. 9*
6. Sammuta laite heti kun pumpattava tuote on tyhjenetty kokonaan.
7. Poista venttiilisovitin.
8. Aseta pumpattavan tuotteen venttiilinsuojus takaisin.

Kuljetus

Ohjeita

- Sammuta laite.
- Varmista, että kaikki liikkuvat osat ovat pysähtyneet täysin.
- Poista akku.
- Irrota käyttötyökalu.
- Kanna laitetta aina kahvasta.

▲ VAROITUS! Tahattomasti käynnistyvän laitteen aiheuttama loukkaantumisvaara. Suojaa itsesi huolto- ja puhdistustöiden aikana.

Anna huoltopalvelumme hoitaa kunnostus- ja huoltotyöt, joita ei ole kuvattu tässä käyttöohjeessa. Käytä vain alkuperäisvaraosia.

Puhdistus

▲ VAROITUS! Sähköisku! Älä koskaan ruis-kuta laitetta vedellä.

HUOMAUTUS! Vaurioitumisvaara! Kemialliset aineet voivat vaurioittaa laitteen muoviosia. Älä käytä puhdistus- tai liuotinaineita.

- Pidä laitteen tuuletusaukot, moottorin kotelon ja laitteen kädensijat aina puhtaina. Käytä tähän kosteaa liinaa tai harjaa.

Huolto

Laite ei vaadi huoltoa.

Varastointi

Varastoi laite ja siihen kuuluvat tarvikkeet aina:

- puhtaana
- kuivana
- pölyltä suojattuna
- poissa lasten ulottuvilta

Laitteet, joissa on akku:

- Akun ja laitteen varastointilämpötila on 15–25 °C. Vältä varastointia äärimmäisen kylmissä tai kuumissa lämpötiloissa. Se voi laskea akun tehoa tai vaurioittaa akkua.

- Irrota akku ennen pitkäaikaista varastointia (esim. talveksi) laitteesta (huomioi akun ja laturin erillinen käyttöohje).

Hävittäminen/ympäristönsuojelu

Poista akku laitteesta ja toimita laite, akku, lisävarusteet ja pakkaus ympäristöystävälliseen kierrätykseen.



Sähkölaitteet eivät kuulu kotitalousjätteen sekaan.

Yliviviivattu pyörillä varustetun jäteastian symboli tarkoittaa, että tätä tuotetta ei saa hävittää lajittelemattomana yhdyskuntajätteenä käyttöikänsä lopussa.

Sähkö- ja elektroniikkaromua käsittelevä direktiivi 2012/19/EU:

Kuluttajilla on lain mukaan velvollisuus toimittaa sähkö- ja elektroniikkalaitteet niiden käyttöiän päätyttyä ympäristöystävälliseen kierrätykseen. Näin varmistetaan ympäristöystävällinen ja resursseja säästävä hyötykäyttö. Aina osaksi kansallista lainsäädäntöön soveltamisesta riippuen voi käytössä olla seuraavat mahdollisuudet:

- palautus myyntipisteeseen,
- toimittaminen viralliseen keräyspisteeseen,
- lähettäminen takaisin valmistajalle/liikkeesenlaskijalle.

Tämä ei koske käytöstä otettujen laitteiden tarvikkeita ja apuvälineitä, jotka eivät sisällä sähköosia.

Hävitä akut ympäristöystävällisesti



Älä heitä akkua kotitalousjätteisiin, avotuleen (räjähdysvaara) tai veteen. Vioittuneet akut voivat aiheuttaa haittaa ympäristölle ja ihmisten terveydelle, jos niistä vuotaa myrkyllisiä höyryjä tai nesteitä.

Sinun on hävitettävät vialliset tai käyttöikänsä loppuun tulleet akut ympäristöystävällisesti.

- Älä avaa akkuja, ja vältä mekaanisten vaurioiden syntyminen. On olemassa oikosulun vaara, ja akusta voi erittyä hengitysteitä ärsyttävää höyryä.
- Turvallisuussyistä akkujen lataus on puettava ennen hävittämistä.
- Teippaa akun navat oikosulkujen välttämiseksi.
- Toimita akut hävitettäväksi liikkeeseen tai keräyspisteeseen.
- **Vaurioituneet akut**
Käsittele vaurioituneita akkuja erittäin varovasti!
 - Älä koske vaurioituneisiin akkuihin paljalla käsillä.
 - Jos et voi teipata napoja, aseta akut yksittäin muovipussiin.
 - Toimit vaurioituneet akut yksittäin suljettavissa ei-syttyvissä säiliöissä, jotka voidaan täyttää hiekalla.
 - Toimita vaurioituneet akut keräyspisteeseen ammattilaisen hävitettäväksi.

Vianmääritys

Seuraava taulukko auttaa pienien häiriötilojen ratkaisemisessa:

Oire	Mahdollinen syy	Toimenpide
Huono työteho	Venttiilisovitinta (7) ei kiinnitetty oikein	Venttiilisovittimen asettaminen paikoilleen oikein
	Akun teho on heikko	Lataa akku (noudata erillisiä akun ja laturin käyttöohjeita).
Laite ei käynnisty	Akku (9) ei paikoillaan	<i>Akun asettaminen paikoilleen, S. 8</i>

Oire	Mahdollinen syy	Toimenpide
Laitteen toiminta keskeytyy välillä	Löysä liitäntä laitteen sisällä	Ota yhteyttä huoltopalveluun.
	Virtakytkein (4) viallinen	Ota yhteyttä huoltopalveluun.

Huolto

Takuu

Arvoisa asiakas

Saat tälle tuotteelle 3 vuoden takuun ostopäivästä lukien. Jos havaitset tässä tuotteessa puutteita, sinulla on lakisääteisiä oikeuksia tuotteen myyjää kohtaan. Seuraavassa esitetty takuumme ei rajoita näitä lakisääteisiä oikeuksia.

Takuehdot

Takuuaika alkaa ostopäiväyksestä. Säilytä alkuperäinen kassakuitti hyvin. Tätä asiakirjaa tarvitaan todisteeksi ostosta. Jos kolmen vuoden sisällä tämän tuotteen ostopäiväyksestä lukien esiintyy materiaali- tai valmistusvirheitä, korjaamme tai vaihdamme tuotteen uuteen maksuttomasti valintamme mukaan. Tämä takuu edellyttää, että viallinen tuote ja ostotosite (kassakuitti) esitetään kolmen vuoden määräajan sisällä ja kuvataan lyhyesti kirjallisesti, mikä puute on olemassa ja koska se on havaittu.

Jos takuumme kattaa vian, saat korjatun tai uuden tuotteen takaisin. Tuotteen korjaus tai vaihto ei aloita uutta takuuaikaa.

Takuuaika ja lakisääteinen puutevastuu

Takuukorjaus ei pidennä takuuaikaa. Tämä koskee myös vaihdettuja ja korjattuja osia. Mahdollisesti jo ostettaessa olemassa olevista vaurioista ja puutteista on ilmoitettava välittömästi pakkauksen avaamisen jälkeen. Takuuajan päättymisen jälkeen suoritettavat korjaukset ovat maksullisia.

Takuun laajuus

Tuote on valmistettu tiukkojen laatuperiaatteiden mukaisesti huolella ja tarkastettu perusteellisesti ennen toimitusta.

Takuu koskee materiaali- tai valmistusvirheitä. Tämä takuu ei kata tuoteosia, jotka altistuvat normaalille kulutukselle ja joita siksi voidaan pitää kuluvina osina (esim. Venttiilivoitin) taikka särkyvien osien vaurioita.

Tämä takuu ei ole voimassa, jos tuotetta on vahingoitettu, käytetty virheellisesti tai sitä ei ole huollettu. Tuotteen asianmukaista käyttöä

varten on kaikkia käyttöohjeessa ilmoitettuja ohjeita noudatettava tarkasti. Käyttötarkoituksia ja toimintoja, jotka kielletään käyttöohjeessa tai joista varoitetaan, on ehdottomasti vältettävä.

Tuote on tarkoitettu ainoastaan yksityiskäyttöön, ei kaupalliseen käyttötarkoitukseen. Laitteen vääränlainen tai asiaton käsittely, väkivallan käyttö ja muut kuin valtuutetun huoltopisteen suorittamat korjaukset aiheuttavat takuun raukeamisen.

Toiminta takuutapauksessa

Jotta asiiasi voitaisiin käsitellä nopeasti, noudata seuraavia ohjeita:

- Pidä kaikissa tiedusteluissa kassakuitti ja tuotenumero (IAN 520619_2507) valmiina todisteena ostosta.
- Tuotenumero löytyy tuotteen tyyppikilvestä, tuotteessa olevasta kaiverruksesta, käyttöohjeen otsikkosivulta (alavasemalta) tai tarrasta tuotteen taustapuolella tai pohjassa.
- Jos esiintyy toimintahäiriöitä tai muita puutteita, ota ensiksi yhteyttä seuraavassa mainittuun huoltopalveluun **puhelimitse** tai käytä **yhteydenottolomakettamme**, joka löytyy osoitteesta parksidediy.com kategoriasta **Huolto**.
- Vialliseksi todetun tuotteen voit toimittaa, asiasta huoltopalvelumme kanssa sovitessa, liittämällä mukaan ostotosite (kassakuitti) ja tieto siitä, missä vika on ja koska se on esiintynyt, maksutta sinulle ilmoitettuun huolto-osoitteeseen. Vastaanotto-ongelmia ja lisäkuluja välttääksimme pyydämme käyttämään ainoastaan sinulle ilmoitettua osoitetta. Varmista, ettei toimitus tapahdu ilman postimaksua, suurena pakettina, pikälähetystenä tai muuna erikoiskuormana. Lähetä tuote ja kaikki osat mukana toimitetut tarvikkeosat, ja huolehdi riittävän turvallisesta kuljetuspakkauksesta.

Korjauspalvelu

Jos kyse on korjaustoista, **jotka eivät kuulu takuun piiriin**, ota yhteyttä huoltopalveluun. Sieltä saat kustannusarvion.

- Voimme työstää ainoastaan laitteita, jotka on toimitettu meille riittävän hyvin pake-toituna ja joiden postimaksu on maksettu.
Ohje: Lähetä laite puhdistettuna huolto-palveluumme annettuun osoitteeseen ja liitä mukaan selvitys viasta.
- Emme ota vastaan ilman postimaksua lä-hetettyjä laitteita emmekä laitteita, jotka on lähetetty suurikokoisena pakettina, pi-kapakettina lähetettyjä tai muuna erikois-lähetyksenä.
- Hävitämme meille lähetetyt, vialliset lait-teet maksutta.

Service-Center

FI

Huolto Suomi

Tel.: 0800 916210

Yhteydenottolomake:

parkside-diy.com

IAN 520619_2507

SE

Huolto Ruotsi

Tel.: 020 795 049

Yhteydenottolomake:

parkside-diy.com

IAN 520619_2507

Maahantuoijalla

Huomaa, ettei seuraava osoite ole huoltoo-soite. Ota ensiksi yhteyttä yllä mainittuun "Service-Center".

Grizzly Tools GmbH & Co. KG

Stockstädter Str. 20

63762 Großostheim

SAKSA

www.grizzlytools.de

Varaosat ja lisävarusteet

Varaosia ja lisävarusteita saat osoitteesta www.grizzlytools.shop. Jos tilauksen yhteydes-sä ilmenee ongelmia, ota meihin yhteyttä verkkokaupan kautta. Mikäli sinulla on kysyttävää, ota yhteyttä: *Service-Center, S. 12*

Asema-nro.	Nimitys	Tilausnro.
7	Sovitinsarja	91104957
8	Letku	91104958

Alkuperäisen UE-vaatimustenmukaisuusvakuutuksen käännös

Tuote: **Akkukäyttöinen ilmapumppu**

Malli: **PALP 20-Li C3**

Sarjanumero: 000001-095600

Edellä kuvattu vakuutuksen kohde on asiaa koskevan unionin yhdenmukaistamislainsäädännön vaatimusten mukainen:

**2006/42/EC • 2014/30/EU • 2011/65/EU & (EU) 2015/863
Tuote akulla Smart PAPS 204 A1/Smart PAPS 208 A1/
Smart PAPS 2012 A1: 2014/53/EU (seuraavan sijaan: 2014/30/EU)**

Edellä kuvattu vakuutuksen kohde on tiettyjen vaarallisten aineiden käytön rajoittamisesta sähköjä elektroniikkalaitteissa 8 päivänä kesäkuuta 2011 annetun Euroopan parlamentin ja neuvoston direktiivin 2011/65/EU vaatimusten mukainen.

Vaatimustenmukaisuuden varmistamiseksi on sovellettu seuraavia yhdenmukaistettuja standardeja sekä kansallisia standardeja ja määräyksiä:

**EN 62841-1:2015/A11:2022 • EN ISO 12100:2010
IEC 62471:2006 • EN 62471:2008
EN IEC 55014-1:2021 • EN IEC 55014-2:2021 • EN IEC 63000:2018
Tuote akulla Smart PAPS 204 A1/Smart PAPS 208 A1/Smart PAPS 2012 A1:
EN 301 489-1 V2.2.3:2019 • EN 301 489-17 V3.3.1:2024
EN 300 328 V2.2.2:2019 • EN 50663:2017**

Tämä vaatimustenmukaisuusvakuutus on annettu valmistajan yksinomaisella vastuulla:



Grizzly Tools GmbH & Co. KG
Stockstädter Str. 20
63762 Großostheim
SAKSA

25.12.2025

Christian Frank

Valtuutettu edustaja dokumentointia varten

Innehållsförteckning

Inledning	14
Avsedd användning.....	14
Leveransens innehåll/tillbehör.....	14
Översikt.....	15
Funktionsbeskrivning.....	15
Tekniska data.....	15
Säkerhetsanvisningar	15
Säkerhetsanvisningarnas betydelse.....	16
Bildtecken och symboler.....	16
Allmänna säkerhetsvarningar för elverktyg.....	16
Förberedelser	18
Manöverdelar.....	18
Ventiladapter.....	18
Kontrollera batteriets laddningsnivå.....	18
Ladda batteriet.....	18
Drift	18
Sätta in och ta ut batteriet.....	18
Koppla på och stänga av.....	19
Upplåsning.....	19
Tömning.....	19
Transport	19
Rengöring.....	19
Underhåll.....	19
Förvaring.....	19
Kassering/miljöskydd	20
Tänk på miljön när du kasserar batteriet.....	20
Felsökning	20
Service	21
Garanti.....	21
Reparationservice.....	21
Service-Center.....	22
Importör.....	22
Reservdelar och tillbehör	22
Översättning av den ursprungliga EU-försäkran om överensstämmelse	22
Sprängskiss	85

Inledning

Grattis till köpet av din nya batteridrivna luftpump (hädanefter kallad "produkt" eller "elverktyg").

Du har valt en produkt med hög kvalitet. Den här produkten har kvalitetsprovats under tillverkningsprocessen och genomgått en slut-

lig kontroll efteråt. Därmed kan produktens funktionsduglighet garanteras.



Manualen är en del av produkten. Den innehåller viktig information om säkerhet, användning och kassering. Läs noga igenom bruksanvisningen. Bekanta dig med manöverelementen och hur du använder produkten på rätt sätt. Använd endast produkten enligt beskrivningarna och i de syften som avses. Ta väl vara på manualen och lämna över all dokumentation tillsammans med produkten om du överlåter den till någon annan person.

Avsedd användning

Produkten är endast avsedd att användas på följande sätt:

- Upplåsning och tömning av lek-, sport- och strandartiklar samt uppblåsbara produkter med stor volym som luftmadrasser, uppblåsbara båtar och barnpooler el. dyl..

Produkten är **inte avsedd** för uppblåsning av cykel-, motorcykel- eller bildäck.

All typ av användning som inte uttryckligen tillåts i den här manualen kan utgöra en allvarlig risk för användaren och orsaka skador på produkten. Den som arbetar med produkten är ansvarig för ev. olyckor eller skador på människor och deras egendom som orsakas av produkten. Produkten är avsedd för hemmabruk. Den är inte konstruerad för att användas kontinuerligt i yrkesmässigt syfte. Om produkten används kommersiellt upphör garantin att gälla. Tillverkaren ansvarar inte för skador till följd av användningssätt som strider mot föreskrifterna eller till följd av att produkten hanteras på fel sätt.

Produkten ingår i serie **X 20 V TEAM** och kan användas med batterier i serie **X 20 V TEAM**. Batterierna i serie **X 20 V TEAM** får bara laddas med laddare i serie **X 20 V TEAM**.

Leveransens innehåll/tillbehör

Packa upp produkten och kontrollera att leveransen är komplett.

Kassera förpackningen enligt föreskrifterna.

- Batteridrivna luftpump
- 3× Ventiladapter
- 1× Slang
- Förvaringsväska
- Översättning av bruksanvisning i original

Batteriet och laddaren ingår inte i leveransen.

Översikt

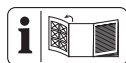

Illustrationerna av enheten finns på utvickningssidan längst fram.

- 1 Luftinlopp
- 2 Luftutlopp
- 3 LED-arbetsbelysning
- 4 På/Av-knapp
- 5 Handtag
- 6 Batterihållare
- 7 Ventiladapter a, b, c
- 8 Slang
- 9 Laddbart batteri
- 10 Batteriuppläsning
- 11 Laddningsindikator
- 12 Knapp
- 13 Laddare

Funktionsbeskrivning

Hur delarna fungerar beskrivs i följande avsnitt.

Tekniska data

Batteridriven luftpumpPALP 20-Li C3

Märkspänning U 20 V = (likström)

Vikt (utan batteri) $\approx 0,44$ kg

Luftström70 m³/h

Ljudtrycksnivå (L_{pA}) 76,7 dB; $K_{pA}=3$ dB

Ljudeffektnivå (L_{WA})

– uppmätt84,7 dB; $K_{WA}=3$ dB

Vibration (a_h) 1,542 m/s²; $K= 1,5$ m/s²

Laddbart batteri Li-Ion

TemperaturMax. 50 °C

– Laddningsprocess4–40 °C

– Användning 4–50 °C

– Förvaring 15–25 °C

Smart batteri från PARKSIDE Performance

Smart PAPS 204 A1/Smart PAPS 208 A1/

Smart PAPS 2012 A1

– frekvensband 2400–2483,5 MHz

– utsänd effekt ≤ 20 dBm

Använd hörselskydd!

Information om buller- och vibrationsvärden finns i de standarder och bestämmelser som anges i försäkran om överensstämmelse.

De totala vibrations- och bulleremissionsvärden som anges har uppmätts med en standardiserad mätmetod och kan användas för att jämföra olika elverktyg med varandra. De totala vibrations- och bulleremissionsvärden som anges kan även användas för en preliminär uppskattning av exponeringen.

⚠ VARNING! De faktiska vibrations- och bulleremissionsvärden som uppstår när man arbetar kan avvika från de värden som anges beroende på hur elverktyget används i praktiken. För att skydda användaren är det nödvändigt att bestämma säkerhetsåtgärder som baseras på en uppskattning av vibrationsbelastningen under de faktiska användningsförhållandena (alla delar av driftscykeln måste räknas med, till exempel även när elverktyget är avstängt och när det är påkopplat, men körs utan belastning).

X 20 V TEAM

Produkten ingår i serie **X 20 V TEAM** och kan användas med batterier i serie **X 20 V TEAM**. Batterierna i serie **X 20 V TEAM** får bara laddas med laddare i serie **X 20 V TEAM**.

Vi rekommenderar att denna produkt endast används med följande batterier: PAP 20 B1, PAP 20 B3, Smart PAPS 204 A1, Smart PAPS 208 A1, Smart PAPS 2012 A1

Vi rekommenderar att ladda dessa batterier med följande laddare: PLG 20 A3, PLG 20 A4, PLG 20 C1, PLG 20 C2, PLG 20 C3, PLG 201 A1, PDSL G 20 A1, PDSL G 20 B1, PDSL G 20 B2, Smart PLGS 2012 A1

Tekniska data för batteri och laddare: Se separat anvisning.

Säkerhetsanvisningar

Det här avsnittet innehåller grundläggande säkerhetsanvisningar för användning av produkten.

⚠ VARNING! Person- och saksador på grund av felaktig hantering av batteriet. Följ säkerhetsanvisningarna och instruktionerna för laddning och användning i bruksanvisningarna till batteriet och laddaren i modellserie **X 20 V TEAM**. En detaljerad beskrivning av laddningsprocessen och ytterligare information finns i denna separata bruksanvisning.

Säkerhetsanvisningarnas betydelse

▲ FARA! Om den här säkerhetsanvisningen inte följs inträffar en olycka. Följden blir allvarliga personskador eller dödsfall.

▲ VARNING! Om den här säkerhetsanvisningen inte följs kan en olycka inträffa. Följden kan bli allvarliga personskador eller dödsfall.

▲ AKTA! Om den här säkerhetsanvisningen inte följs inträffar en olycka. Följden kan bli lättare eller medelsvåra personskador.

OBSERVERA! Om den här säkerhetsanvisningen inte följs inträffar en olycka. Följden kan bli sakskador.

Bildtecken och symboler

Symboler på produkten



Produkten ingår i serie **X 20 V TEAM** och kan användas med batterier i serie **X 20 V TEAM**. Batterierna i serie **X 20 V TEAM** får vara laddas med laddare i serie **X 20 V TEAM**.



Läs bruksanvisningen



Elektriska apparater får inte kastas i hushållsavfallet.



Använd hörselskydd

Symboler i bruksanvisningen



Se upp!

Allmänna säkerhetsvarningar för elverktyg

▲ VARNING! Läs alla säkerhetsvarningar, instruktioner, illustrationer och specifikationer som medföljer detta elverktyg. Underlåtenhet att följa alla instruktioner som anges nedan kan resultera i elektriska stötar, brand och/eller allvarliga skador. **Spara alla varningar och instruktioner för framtida referens.**

Termen "elverktyg" i varningarna syftar på ditt nätdrivna (sladd) elverktyg eller batteri-drivna (sladdlösa) elverktyg.

1. ARBETSOMRÅDETS SÄKERHET

- Se till att arbetsområdet är rent och väl upplyst.** Röriga eller mörka områden leder lättare till olyckor.
- Använd inte elverktyg i explosiv atmosfär, som i närvaro av brandfarliga vätskor, gaser eller damm.** Elverktyg skapar gnistor som kan antända damm eller ångor.
- Håll barn och åskådare borta medan du använder ett elverktyg.** Distraktioner kan medföra att du tappar kontrollen.

2. ELEKTRISK SÄKERHET

- Elverktygskontakter måste matcha uttaget. Modifiera aldrig kontakten på något sätt. Använd inte några adapterkontakter med jordade elverktyg.** Omodifierade kontakter och matchande uttag minskar risken för elektriska stötar.
- Undvik kroppskontakt med jordade ytor, såsom rör, radiatorer, spisar och kylskåp.** Det finns en ökad risk för elektriska stötar om din kropp är jordad.
- Utsätt inte elverktyg för regn eller våta förhållanden.** Vatten som kommer in i ett elverktyg ökar risken för elektriska stötar.
- Var inte hårdhänt med sladden. Använd aldrig sladden för att bära, dra eller koppla ur elverktyget. Håll sladden borta från värme, olja, vassa kanter eller rörliga delar.** Skadade eller intrasslade sladdar ökar risken för elektriska stötar.
- När du använder ett elverktyg utomhus ska du använda en förlängningssladd som är lämplig för utomhusbruk.** Användning av en sladd som är lämplig för utomhusbruk minskar risken för elektriska stötar.
- Om det är oundvikligt att använda ett elverktyg på en fuktig plats, ska du använda en jordfelsbrytare (RCD).** Användning av en jordfelsbrytare minskar risken för elektriska stötar.

3. PERSONLIG SÄKERHET

- Var uppmärksam, titta på vad du gör och använd sunt förnuft när du använder ett elverktyg. Använd inte ett elverktyg när du är trött eller påverkad av droger, alkohol eller medicin.** Ett ögonblick av bristande uppmärksamhet när du använder elverktyg kan leda till allvarliga personskador.

- b) **Använd personlig skyddsutrustning. Använd alltid ögonskydd.** Skyddsutrustning som en dammask, halkfria skyddsskor, hjälm eller hörselskydd som används för lämpliga förhållanden kommer att minska personskadorna.
 - c) **Förhindra oavsiktlig start. Se till att strömbrytaren är i avstängt läge innan du ansluter till strömkällan och/eller batteripaketet, plockar upp eller bär verktyget.** Om du bär elverktyg med fingret på strömbrytaren eller strömsätter elverktyg som har strömbrytaren på ökar risken för olyckor.
 - d) **Ta bort eventuell justeringsnyckel eller skiftnyckel innan du sätter på elverktyget.** En skiftnyckel eller en nyckel som sitter kvar på en roterande del av elverktyget kan leda till personskada.
 - e) **Överskrid inte dina förmågor. Se till att alltid ha rätt fotfäste och balans.** Detta möjliggör bättre kontroll över elverktyget i oväntade situationer.
 - f) **Klä dig på rätt sätt. Bär inte löst sittande kläder eller smycken. Håll ditt hår och kläder borta från rörliga delar.** Lösa kläder, smycken eller långt hår kan fastna i rörliga delar.
 - g) **Om enheter tillhandahålls för anslutning av dammsugnings- och uppsamlingsanläggningar, ska du se till att dessa är anslutna och används på korrekt sätt.** Användning av dammuppsamling kan minska dammrelaterade faror.
 - h) **Låt inte din vana vid frekvent användning av verktyg göra att du blir oförsiktig och ignorerar verktygets säkerhetsprinciper.** En vårdslös handling kan orsaka allvarlig skada inom en bråkdel av en sekund.
- 4. ANVÄNDNING OCH SKÖTSEL AV ELVERKTYG**
- a) **Tvinga inte elverktyget. Använd korrekt elverktyg för ändamålet.** Rätt elverktyg kommer att göra jobbet både bättre och säkrare i den hastighet som det är designat för.
 - b) **Använd inte elverktyget om strömbrytaren inte slår på och av det.** Ett elverktyg som inte kan styras med strömbrytaren är farligt och måste repareras.
 - c) **Koppla bort kontakten från strömkällan och/eller ta bort batteripaketet, om det är avtagbart, från elverktyget innan**

- du gör några justeringar, byter tillbehör eller förvarar elverktyg.** Sådana förebyggande säkerhetsåtgärder minskar risken för att elverktyget startas av misstag.
- d) **Förvara elverktyg som inte används utom räckhåll för barn, och låt inte personer som inte är vana att hantera elverktyget eller dessa instruktioner använda elverktyget.** Elverktyg är farliga i händerna på utbildade användare.
- e) **Underhåll elverktyg och tillbehör. Kontrollera om rörliga delar är felinriktade eller fastnar, delar som går sönder och andra tillstånd som kan påverka elverktygets funktion. Om elverktyget är skadat ska det repareras före användning.** Många olyckor orsakas av dåligt underhållna elverktyg.
- f) **Se till att skärverktyg hålls vassa och rena.** Korrekt underhållna skärverktyg med vassa eggjar är mindre benägna att fastna och är lättare att kontrollera.
- g) **Använd elverktyget, tillbehören och verktygsbits osv. i enlighet med dessa instruktioner, med hänsyn till arbetsförhållandena och det arbete som ska utföras.** Användning av elverktyget för andra ändamål än de avsedda kan resultera i farliga situationer.
- h) **Håll handtag och greppytor torra, rena och fria från olja och fett.** Hala handtag och greppytor medger inte säker hantering och kontroll av verktyget i oväntade situationer.

5. ANVÄNDNING OCH SKÖTSEL AV BATTERIVERKTYG

- a) **Ladda endast med den laddare som specificerats av tillverkaren.** En laddare som är lämplig för en typ av batteripaket kan skapa brandrisk när den används med ett annat batteripaket.
- b) **Elverktyg ska endast användas med specifikt avsedda batteripaket.** Användning av andra batteripaket kan medföra risk för skador och brand.
- c) **När batteripaketet inte används ska det hållas borta från andra metallföremål, som gem, mynt, nycklar, spikar, skruvar eller andra små metallföremål som kan skapa en anslutning från en batteripol till en annan.** Kortslutning av batteripolerna kan orsaka brännskador eller brand.

- d) **Om batteriet hanteras oförsiktigt kan vätska läcka från batteriet. Undvik då kontakt. Om kontakt sker av misstag ska du spola med vatten. Om vätska kommer i kontakt med ögonen ska du även uppsöka sjukvården.** Vätska som sprutas ut från batteriet kan orsaka irritation eller brännskador.
- e) **Använd inte ett batteripaket eller ett verktyg som är skadat eller modifierat.** Skadade eller modifierade batterier kan uppvisa oförutsägbart beteende som kan leda till brand, explosion eller risk för skada.
- f) **Utsätt inte ett batteripaket eller ett verktyg för eld eller för höga temperaturer.** Exponering för eld eller temperaturer över 130 °C kan orsaka explosion.
- g) **Följ alla laddningsinstruktioner och ladda inte batteripaketet eller verktyget utanför det temperaturintervall som anges i instruktionerna.** Felaktig laddning eller vid temperaturer som ligger utanför det specificerade intervallet kan skada batteriet och öka risken för brand.
6. **SERVICE**
- a) **Låt en kvalificerad reparatör, som endast använder identiska reservdelar, serva ditt elverktyg.** Detta säkerställer att elverktygets säkerhet upprätthålls.
- b) **Utför aldrig service på skadade batteripaket.** Service av batteripaket bör endast utföras av tillverkaren eller auktoriserade serviceleverantörer.

Förberedelser

▲ WARNING! Risk för personskador om produkten startar av misstag. Sätt inte in batteriet i produkten förrän den är helt redo för drift.

Manöverdelar

Lär dig hur delarna ser ut och fungerar innan du börjar använda produkten.

- **På/Av-knapp (4)**
 - Påkoppling: Position I
 - Avstängning: Position 0

Ventiladapter

Ventiladapter (7 a)	För alla standardventiler med en innerdiameter från 8 mm.
Ventiladapter (7 b)	För uppblåsbara produkter med skruvventil. Tömning är endast möjlig med avskruvad ventil och adapter b.
Ventiladapter (7 c)	För uppblåsbara produkter med avluftningsventil.

Kontrollera batteriets laddningsnivå

färg	Betydelse
grön	Batteriet är laddat
orange	Batteriet är delvis laddat
röd	Batteriet måste laddas

Ladda batteriet

Anvisningar

- Utsätt inte batteriet för direkt solljus eller temperaturer > 50 °C under längre tid. Undvik i synnerhet att placera batteriet på värmelement eller förvara det i fordon.
 - Se även laddarens bruksanvisning.
- se

Kontroll lysdioder på laddaren (13)

grön	röd	Betydelse
lyser	—	<ul style="list-style-type: none"> • Batteriet är helt laddat • redo (inget batteri isatt)
—	lyser	Batteriet laddas
—	blinkar	Batteriet är överhettat
blinkar	blinkar	Batteriet är defekt

Drift

Sätta in och ta ut batteriet

▲ WARNING! Risk för personskador om produkten startar av misstag. Sätt inte in batteriet i produkten förrän den är helt redo för drift. **OBSERVERA!** Risk för saksador! Ett felaktigt batteri kan skada produkten och batteriet.

Sätta in batteriet

1. Skjut in batteriet (9) längs styrskenan i batterihållaren (6). Batteriet låses hörbart.

Ta ut batteriet

1. Tryck och håll in batteriutlösaren (10) på batteriet (9).
2. Dra ut batteriet ur batterihållaren (6).

Koppla på och stänga av

Anvisningar

- **▲ AKTA!** Produkten är inte avsedd för kontinuerlig drift. Om den är igång längre än 20 minuter kan den överhettas och skadas. Om produkten är överbelastad ska den stängas av omedelbart och inte tas i drift förrän den har svalnat.

Påkoppling

1. Sätt in batteriet (9) i produkten.
2. Flytta På/Av-knappen (4) till läge **I** (PÅ). LED-belysningen (3) tänds.

Avstängning

1. Flytta På/Av-knappen (4) till läge **0** (AV).
2. Ta ut batteriet (9) ur produkten när du lämnar produkten obebakad eller när du har avslutat arbetet.

Uppblåsning

Tillvägagångssätt

1. **Alternativt:** Montera slangen (8) på luftutloppet (2).
2. Sätt på en passande ventiladapter (7) på luftutloppet eller slangen (8).
3. Ta bort ventilhatten från den uppblåsbara produkten.
4. Sätt in ventiladaptern (7) i ventilen på den uppblåsbara produkten.
5. *Påkoppling, S. 19*
6. Stäng av produkten så snart önskad fyllvolym har uppnåtts.
7. Ta bort ventiladaptern.
8. Sätt tillbaka ventilhatten på den uppblåsbara produkten.

Tömning

Tillvägagångssätt

1. **Alternativt:** Montera slangen (8) på luftinloppet (1).
2. Sätt på en passande ventiladapter (7) på luftinloppet (1) eller slangen (8).
3. Ta bort ventilhatten från den uppblåsbara produkten.
4. Sätt in ventiladaptern (7) i ventilen på den uppblåsbara produkten.
5. *Påkoppling, S. 19*

6. Stäng av produkten så snart den uppblåsbara produkten är helt tömd.
7. Ta bort ventiladaptern.
8. Sätt tillbaka ventilhatten på den uppblåsbara produkten.

Transport

Anvisningar

- Stäng av produkten.
- Kontrollera att alla rörliga delar har stannat helt.
- Ta bort batteriet.
- Ta bort insatsverket.
- Bär alltid sägen i handtaget.

▲ VARNING! Risk för personskador om produkten startar av misstag. Skydda dig själv vid underhålls- och rengöringsarbeten. Låt vår serviceverkstad utföra reparations- och underhållsarbeten som inte beskrivs i denna bruksanvisning. Använd endast originalreservdelar.

Rengöring

▲ VARNING! Risk för elchock! Spruta aldrig vatten på produkten.

OBSERVERA! Skaderisk. Kemiska ämnen kan skada produktens plastdelar. Använd inga rengörings- eller lösningsmedel.

- Håll ventilationsöppningar, motorhus och handtag rena. Använd en fuktig trasa eller en borste.

Underhåll

Produkten är underhållsfri.

Förvaring

Förvara produkten och tillbehören alltid på en:

- ren plats
- torr plats
- skyddat mot damm
- utom räckhåll för barn

Produkter med uppladdningsbart batteri:

- Förvaringstemperaturen för batteriet och produkten ska vara mellan 15 °C och 25 °C. Undvik extrem kyla eller värme under förvaring. Annars kan batteriet skadas eller få försämrad kapacitet.
- Ta ut batteriet ur produkten innan den förvaras under en längre tid (t ex över vintern) (observera de separata bruksanvisningarna för batteriet och laddaren).

Kassering/miljöskydd

Ta ut batteriet och lämna in produkten, tillbehören och förpackningen till miljövänlig återvinning.



Elektriska apparater får inte kastas i hushållsavfallet.

Symbolen med den överkryssade soptunnan på hjul innebär att denna produkt inte får kastas som osorterat kommunalt avfall i slutet av sin livslängd.

Direktiv 2012/19/EU för hantering av elektriskt och elektroniskt avfall:

Alla som använder elektriska och elektroniska produkter är skyldiga enligt lag att lämna in dem till miljövänlig återvinning när de inte ska användas längre. På så sätt kan vi skona miljön och spara på våra resurser. Beroende på vilka regler som gäller i ditt land finns följande möjligheter:

- lämna tillbaka produkten till en återförsäljare,
- lämna produkten till en offentlig avfallsanläggning,
- skicka tillbaka produkten till tillverkaren eller distributören.

Tillbehör och hjälpmedel till uttjänta produkter som inte innehåller några elektriska delar berörs inte av detta.

Tänk på miljön när du kasserar batteriet



Kasta inte batteriet bland hushållssoporna, i en eld (explosionsrisk) eller i vatten. Skadade batterier kan skada miljön och människors hälsa om giftiga ångor eller vätskor tränger ut.

Du är skyldig att lämna in förbrukade batterier till rätt typ av återvinning.

- Öppna aldrig batterier och akta så att de inte skadas mekaniskt. Det finns risk för kortslutning och ångor som irriterar luftvägarna.
- Batterier bör av säkerhetsskäl lämnas in i urladdat tillstånd.
- Sätt tejp över polerna så att det inte kan bli kortslutning.
- Lämna in gamla batterier till en återförsäljare eller ett insamlingsställe.

• Skadade batterier

Var extra försiktig när du hanterar skadade batterier!

- Rör inte skadade batterier med bara händer.
- Om det inte går att sätta tejp över polerna lägger du batterierna i var sin plastpåse.
- Skadade batterier kan läggas var för sig i en behållare som inte kan börja brinna och som kan stängas och även fyllas med sand.
- Lämna in skadade batterier till en avfallsanläggning med yrkeskunnig personal.

Felsökning

Följande tabell ska hjälpa dig att åtgärda mindre fel:

Symptom	Möjlig orsak	Åtgärd
Låg arbetsprestanda	Ventiladaptorn (7) sitter inte på ordentligt	Sätt på ventiladaptorn korrekt
	Låg batterieffekt	Ladda batteriet (se separat anvisning för uppladdningsbart batteri och laddare)
Produkten arbetar med avbrott	Glappkontakt	Kontakta vårt servicecenter.
	På/Av-knappen (4) är defekt	Kontakta vårt servicecenter.
Produkten startar inte	Batteriet (9) sitter inte i	Sätta in batteriet, S. 18

Service

Garanti

Bästa kund

Denna produkt har en 3 års garanti från inköpsdatumet. Om det visar sig vara något fel på produkten har du lagstadgade rättigheter mot säljaren av produkten. Dina lagstadgade rättigheter begränsas inte av den garanti som beskrivs i följande avsnitt.

Garantivillkor

Garantitiden börjar vid inköpsdatum. Ta väl vara på originalkvittot. Denna handling krävs som köpebevis. Om ett material- eller tillverkningsfel konstateras på produkten inom tre år från inköpsdatum kommer vi efter eget gottfinnande antingen att reparera eller ersätta produkten utan kostnad för dig. Denna garantiservice kräver att den defekta produkten och köpebeviset (kvittot) uppvisas inom treårsperioden tillsammans med en kortfattad, skriftlig beskrivning av defekten och när den uppstod.

Om felet täcks av vår garanti kommer du att få tillbaka en reparerad eller en ny produkt. Garantitiden börjar inte om från början för en reparerad eller utbytt produkt.

Garantitid och lagstadgad reklamationsrätt

Garantitiden förlängs inte för att garantin har utnyttjats. Detta gäller även för utbytta och reparerade delar. Eventuella skador eller defekter som redan fanns vid inköpstillfället måste anmälas omedelbart efter upppackning. Reparationer som utförs efter det att garantitiden har löpt ut är kostnadspliktiga.

Garantins omfattning

Produkten har tillverkats med omsorg enligt stränga kvalitetskriterier och testats noga före leveransen.

Garantin gäller bara för material- eller fabriktionsfel. Garantin omfattar inte produktdelar som utsätts för normalt slitage och därför kan betraktas som slitedelar (t.ex. Ventiladapter) och inte heller för skador på ömtåliga delar.

Garantin gäller inte om produkten medvetet skadas, används på fel sätt eller om underhåll inte har utförts. För att säkerställa att produkten används korrekt måste alla anvisningar i bruksanvisningen följas noggrant. Användningar och åtgärder som avråds eller varnas för i bruksanvisningen ska absolut undvikas.

Produkten är endast avsedd för privat bruk och inte för kommersiellt bruk. Garantin upphör att gälla vid felanvändning, felhantering, användning av våld och ingrepp som inte utförts av vår auktoriserade serviceverkstad.

Behandling av garantiärenden

För att snabbt kunna behandla ditt ärende ber vi dig följa nedanstående anvisningar:

- För alla förfrågningar, vänligen ha kvittot och artikelnummer (IAN 520619_2507) redo som köpebevis.
- Artikelnumret finns på typsytlen på produkten, som en gravyr på produkten, på förstasidan i bruksanvisningen (längst ner till vänster) eller på dekalen på produktens bak- eller undersida.
- Om funktionsfel eller andra defekter uppstår, kontakta först nedanstående servicecenter per **telefon** eller använd vårt **kontaktformulär**, som du hittar på *parkside-diy.com* i kategorin **Service**.
- Om en produkt registreras som defekt kan du skicka den portofritt till den serviceadress som du har fått efter samråd med vårt servicecenter, bifoga köpebeviset (kvittot) och ange vad defekten är och när den uppstod. För att undvika mottagningsproblem och extra kostnader ber vi dig att endast använda den angivna adressen. Kontrollera att paketet inte skickas utan porto, som skrymmande, express eller annan specialfrakt. Vänligen skicka produkten inklusive alla tillbehör som medföljde köpet och se till att förpackningen är tillräckligt säker för transport.

Reparationservice

Kontakta vårt servicecenter om det krävs reparationer **som inte omfattas av garantin**. Då ger vi dig gärna ett kostnadsförslag.

- Vi kan endast hantera produkter som har skickats in ordentligt förpackade och frankerade.
Observera: Skicka in din rengjorda produkt och information om felet till den adress du får av vårt servicecenter.
- Vi tar inte emot produkter om frakten inte betalats av avsändaren och inte heller produkter som klassas som skrymmande gods eller som skickas med express eller annan specialfrakt.
- Vi tar kostnadsfritt hand om dina returnerade, defekta produkter.

Service-Center

SE

Service Sverige

Tel.: 020 795 049

Kontaktformulär på

parkside-diy.com

IAN 520619_2507

FI

Service Finland

Tel.: 0800 916210

Kontaktformulär på

parkside-diy.com

IAN 520619_2507

Importör

Observera att följande adress inte är någon serviceadress. Kontakta först ovannämnda servicecenter.

Grizzly Tools GmbH & Co. KG

Stockstädter Str. 20

63762 Großostheim

TYSKLAND

www.grizzlytools.de

Reservdelar och tillbehör

Reservdelar och tillbehör kan beställas på www.grizzlytools.shop. Kontakta vår webbshop om du har problem med beställningen. För ytterligare frågor, vänligen kontakta: Service-Center, S. 22

Pos. nr.	Benämning	Beställningsnr.
7	Adapterset	91104957
8	Slang	91104958

Översättning av den ursprungliga EU-försäkran om överensstämmelse

Produkt: **Batteridriven luftpump**

Modell: **PALP 20-Li C3**

Serienummer: 000001-095600

Föremålet för försäkran ovan överensstämmer med den relevanta harmoniserade unionslagstiftningen:

2006/42/EC • 2014/30/EU • 2011/65/EU & (EU) 2015/863
Produkt med batteri Smart PAPS 204 A1/Smart PAPS 208 A1/
Smart PAPS 2012 A1: 2014/53/EU (istället för 2014/30/EU)

Föremålet för försäkran ovan överensstämmer med Europaparlamentets och rådets direktiv 2011/65/EU av den 8 juni 2011 om begränsning av användningen av vissa farliga ämnen i elektrisk och elektronisk utrustning.

För att säkerställa överensstämmelse har följande harmoniserade standarder och nationella standarder och föreskrifter tillämpats:

EN 62841-1:2015/A11:2022 • EN ISO 12100:2010
IEC 62471:2006 • EN 62471:2008
EN IEC 55014-1:2021 • EN IEC 55014-2:2021 • EN IEC 63000:2018
Produkt med batteri Smart PAPS 204 A1/Smart PAPS 208 A1/Smart PAPS 2012 A1:
EN 301 489-1 V2.2.3:2019 • EN 301 489-17 V3.3.1:2024
EN 300 328 V2.2.2:2019 • EN 50663:2017

Denna försäkran om överensstämmelse utfärdas på tillverkarens eget ansvar:



Grizzly Tools GmbH & Co. KG

Stockstädter Str. 20

63762 Großostheim

TYSKLAND

25.12.2025

Christian Frank

Tillverkarens representant för dokumentation

Indholdsfortegnelse

Indledning	24
Formålsbestemt anvendelse.....	24
Leverede dele/tilbehør.....	24
Oversigt.....	25
Funktionsbeskrivelse.....	25
Tekniske data.....	25
Sikkerhedsanvisninger	25
Sikkerhedsanvisningernes betydning.....	26
Billedtegn og symboler.....	26
Generelle advarsler for elværktøjer.....	26
Formålsbestemt anvendelse	28
Betjeningselementer.....	28
Ventiladapter.....	28
Kontrol af batteriets ladningstilstand.....	28
Opladning af batteri.....	28
Drift	29
Isætning og udtagning af batteriet.....	29
Tænd og sluk.....	29
Oppumpning.....	29
Udluftning.....	29
Transport	29
Rengøring.....	29
Vedligeholdelse.....	30
Opbevaring.....	30
Bortskaffelse/miljøbeskyttelse	30
Bortskaf batterier miljørigtigt.....	30
Fejlsøgning	31
Service	31
Garanti.....	31
Reparationservice.....	32
Service-Center.....	32
Importør.....	32
Reserve dele og tilbehør	32
Oversættelse af den originale EU-overensstemmelseserklæringen	33
Eksploderet tegning	85

Indledning

Tillykke med købet af din nye batteridrevne luftpumpe (herefter apparatet eller elværktøjet).

Med købet har du besluttet dig for et førsteklasses apparat. Dette apparat blev testet under produktionen og underkastet en kvalitetstest til sidst. Dermed er produktets funktionsevne sikret.



Betjeningsvejledningen er en del af dette apparat. Den indeholder vigtige anvisninger til sikkerhed, brug og bortskaffelse. Læs betjeningsvejledningen omhyggeligt igennem. Gør dig fortrolig med betjeningsdelene og korrekt brug af apparatet. Anvend kun apparatet som beskrevet og kun til de anførte anvendelsesområder. Opbevar betjeningsvejledningen sikkert og udlever alle dokumenter, hvis apparatet gives videre til tredjepart.

Formålsbestemt anvendelse

Produktet er udelukkende beregnet til følgende anvendelse:

- Oppumpning og udluftning af legetøj, sports- og badeartikler samt store, oppustelige produkter som luftmadrasser, gummibåde, soppebassiner eller lignende.

Apparatet er **ikke egnet** til oppumpning af cykel-, motorcykel- eller bildæk.

Enhver anden anvendelse, som ikke er udtrykkeligt tilladt i denne betjeningsvejledning, kan udgøre en alvorlig fare for brugeren og medføre skader på apparatet. Brugeren af apparatet er ansvarlig for ulykker eller skader på andre mennesker eller deres ejendom. Apparatet er kun beregnet til privat brug. Det er ikke konstrueret til erhvervmæssig brug. Ved erhvervmæssig brug bortfalder garantien. Producenten er ikke ansvarlig for skader, som skyldes ikke-formålsbestemt anvendelse, eller som skyldes forkert betjening. Dette produkt er en del af **X 20 V TEAM**-serien og kan anvendes sammen med genopladelige batterier fra **X 20 V TEAM**-serien. De genopladelige batterier fra **X 20 V TEAM**-serien må kun oplades med opladere fra **X 20 V TEAM**-serien.

Leverede dele/tilbehør

Pak apparatet ud og kontrollér de leverede dele.

Bortskaf emballagen korrekt.

- Batteridreven luftpumpe
- 3x Ventiladapter
- 1x Slange
- Opbevaringskuffert
- Oversættelse af den originale brugsanvisning

Det genopladelige batteri og opladeren er ikke del af leveringsomfanget.

Oversigt

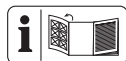

Billeder af produktet finder du på den forreste udfoldningsside.

- 1 Luftindløb
- 2 Luftudledning
- 3 LED-arbejdslys
- 4 Tænd-/sluk-kontakt
- 5 Håndtag
- 6 Batteriholder
- 7 Ventiladapter a, b, c
- 8 Slange
- 9 Batteri
- 10 Batterioplåsning
- 11 Ladetilstandsvisning
- 12 Knap
- 13 Oplader

Funktionsbeskrivelse

I det følgende beskrives betjeningsdelenes funktion.

Tekniske data

Batteridreven luftpumpe PALP 20-Li C3

Mærkespænding U 20 V = (jævnstrøm)

Vægt (uden batteri) $\approx 0,44$ kg

Luftstrøm $70 \text{ m}^3/\text{h}$

Lydtrykniveau (L_{pA}) 76,7 dB; $K_{pA}=3$ dB

Lydeffektniveau (L_{WA})

– målt 84,7 dB; $K_{WA}=3$ dB

Vibration (a_h) $1,542 \text{ m/s}^2$; $K=1,5 \text{ m/s}^2$

Batteri Li-Ion

Temperatur Maks. $50 \text{ }^\circ\text{C}$

– Opladning $4\text{--}40 \text{ }^\circ\text{C}$

– Drift $4\text{--}50 \text{ }^\circ\text{C}$

– Opbevaring $15\text{--}25 \text{ }^\circ\text{C}$

PARKSIDE Performance Smart-batteri

Smart PAPS 204 A1/Smart PAPS 208 A1/

Smart PAPS 2012 A1

– frekvensbånd $2400\text{--}2483,5 \text{ MHz}$

– transmitteret effekt $\leq 20 \text{ dBm}$

Bær høreværn!

Støj- og vibrationsværdier er blevet målt efter standarderne og bestemmelserne, som er angivet i overensstemmelseserklæringen.

Den angivne samlede vibrationsværdi og den angivne samlede støjemissionsværdi er

målt iht. til en standardiseret afprøvningsproces og kan anvendes til sammenligning af elværktøjer. Den angivne samlede vibrationsværdi og den angivne samlede støjemissionsværdi kan også anvendes til en foreløbig vurdering af belastningen.

▲ ADVARSEL! Vibrations- og støjemissioner kan under brugen af elværktøjet afvige fra de angivne værdier afhængigt af måden, som elværktøjet anvendes på. Forsøg at holde belastningen pga. vibrationer så lav som muligt. En måde at reducere vibrationsbelastningen på, er at begrænse arbejdstiden. Her er det nødvendigt at tage hensyn til alle dele af driftscyklussen (fx tider, hvor elværktøjet er slukket, og tider, hvor det ganske vist er tændt, men kører uden belastning).

X 20 V TEAM

Dette produkt er en del af **X 20 V TEAM**-serien og kan anvendes sammen med genopladelige batterier fra **X 20 V TEAM**-serien. De genopladelige batterier fra **X 20 V TEAM**-serien må kun oplades med opladere fra **X 20 V TEAM**-serien.

Dette produkt kan kun anvendes med følgende genopladelige batterier: PAP 20 B1, PAP 20 B3, Smart PAPS 204 A1, Smart PAPS 208 A1, Smart PAPS 2012 A1

Vi anbefaler, at du oplader disse batterier med følgende opladere:

PLG 20 A3, PLG 20 A4, PLG 20 C1, PLG 20 C2, PLG 20 C3, PLG 201 A1, PDSL G 20 A1, PDSL G 20 B1, PDSL G 20 B2, Smart PLGS 2012 A1

Tekniske data af genopladeligt batteri og oplader: Se den separate vejledning.

Sikkerhedsanvisninger

Dette afsnit beskriver de grundlæggende sikkerhedsanvisninger ved brug af apparatet.

▲ ADVARSEL! Personskader og materielle skader pga. uheldig anvendelse af det genopladelige batteri. Følg sikkerhedsanvisninger og henvisninger vedrørende opladning og korrekt brug i betjeningsvejledningen til dit genopladelige batteri og din oplader i serien **X 20 V TEAM**. Du kan finde en detaljeret beskrivelse af opladningen og yderligere oplysninger i den separate betjeningsvejledning.

Sikkerhedsanvisningernes betydning

▲ FARE! Hvis du ikke overholder denne sikkerhedsanvisning, sker der et uheld. Dette resulterer i alvorlige kvæstelser eller dødsfald.

▲ ADVARSEL! Hvis du ikke overholder denne sikkerhedsanvisning, sker der muligvis et uheld. Dette resulterer muligvis i alvorlige kvæstelser eller dødsfald.

▲ FORSIGTIG! Hvis du ikke overholder denne sikkerhedsanvisning, sker der et uheld. Dette resulterer muligvis i lettere eller moderate kvæstelser.

BEMÆRK! Hvis du ikke overholder denne sikkerhedsanvisning, sker der et uheld. Dette resulterer muligvis i materielle skader.

Billedtegn og symboler

Billedsymboler på apparatet



Dette produkt er en del af **X 20 V TEAM**-serien og kan anvendes sammen med genopladelige batterier fra **X 20 V TEAM**-serien. De genopladelige batterier fra **X 20 V TEAM**-serien må kun oplades med opladere fra **X 20 V TEAM**-serien.



Læs betjeningsvejledningen



Elektriske apparater må ikke bortskaffes som husholdningsaffald.



Bær høreværn

Billedsymboler i betjeningsvejledningen



OBS!

Generelle advarsler for elværktøjer

▲ ADVARSEL! Læs alle sikkerhedsadvarsler, anvisninger, illustrationer og specifikationer, der følger med dette elværktøj. Hvis ikke alle nedenstående instruktioner følges, kan der opstå elektrisk stød, brand og/eller alvorlige kvæstelser. **Gem alle advarsler og anvisninger til fremtidig brug.**

Begrebet "elværktøj" i advarselserne refererer til dit lysnettilsluttede (kabelforbundne) elværktøj eller batteridrevne (kabelfrie) elværktøj.

1. **SIKKERHED PÅ ARBEJDSOMRÅDET**
 - a) **Hold arbejdsområdet rent og godt oplyst.** Rodede eller mørke områder er en kilde til ulykker.
 - b) **Betjen ikke elværktøjer i eksplosive omgivelser, f.eks. i nærheden af antændelige væsker, gasser eller støv.** Elværktøjer frembringer gnister, der kan antænde støv eller dampe.
 - c) **Hold børn og omkringstående personer på afstand, når elværktøjet er i brug.** Forstyrrelser kan medføre tab af kontrol.
2. **ELEKTRISK SIKKERHED**
 - a) **Stik på elværktøjet skal passe til stikkontakten. Stikket må aldrig modificeres på nogen måde. Anvend ikke adapterstik i forbindelse med jordforbundne elværktøjer.** Når stikket ikke er modificeret og stikkontakten passer, reduceres risikoen for elektrisk stød.
 - b) **Undgå kropskontakt med jordforbundne overflader som f.eks. rør, radiatorer, komfurer og køleskabe.** Der er en øget risiko for elektrisk stød, hvis din krop er jordforbundet.
 - c) **Udsæt ikke elværktøjet for regn eller våde forhold.** Hvis der trænger vand ind i elværktøjet, øges risikoen for elektrisk stød.
 - d) **Misbrug ikke ledningen. Brug aldrig ledningen til at bære eller trække elværktøjet eller til at trække stikket ud af stikkontakten. Hold ledningen på afstand af varme, olie, skarpe kanter eller bevægelige dele.** Beskadede eller sammenfiltrede ledninger øger risikoen for elektrisk stød.
 - e) **Når elværktøjet anvendes udenfor, skal det benyttes en forlængerledning, der er egnet til udendørs brug.** Brug af en ledning, der er egnet til udendørs brug, reducerer risikoen for elektrisk stød.
 - f) **Hvis det ikke kan undgås at bruge elværktøjet i et fugtigt område, skal der anvendes en fejlstrømsafbryder (RCD).** Brug af en fejlstrømsafbryder reducerer risikoen for elektrisk stød.

3. PERSONSIKKERHED

- a) **Vær opmærksom, overvej dine handlinger, og brug din sunde fornuft, når du betjener et elværktøj. Anvend ikke elværktøjet, hvis du er træt eller påvirket af stoffer, alkohol eller medikamenter.** Et øjeblik uopmærksomhed under brugen af elværktøjet kan medføre alvorlige personskader.
 - b) **Anvend personlige værnemidler. Bær altid øjenværn.** Beskyttelsesudstyr som f.eks. en støvmaske, skridsikre sko, beskyttelseshjelm eller høreværn, der anvendes ved behov, reducerer personskader.
 - c) **Undgå utilsigtet start. Sørg for, at kontakten står i off-stilling, inden du forbinder værktøjet til strømkilden og/eller batteripakken eller tager det op eller bærer det.** Hvis man bærer elværktøjet med fingeren på kontakten eller sætter strøm til et elværktøj med tændt kontakt, er der risiko for ulykker.
 - d) **En eventuel indstillingsnøgle eller skruenøgle skal fjernes, inden der tændes for elværktøjet.** En skruenøgle eller en nøgle, der er fastgjort på en roterende del af elværktøjet, kan medføre personskade.
 - e) **Ræk ikke for højt op med værktøjet. Sørg altid for godt fodfæste og god balance.** Så har du bedre kontrol over elværktøjet i uventede situationer.
 - f) **Sørg for passende beklædning. Bær ikke løstsiddende tøj eller smykker. Hold hår og tøj på afstand af bevægelige dele.** Løstsiddende tøj, smykker eller langt hår kan sætte sig fast i bevægelige dele.
 - g) **Hvis der er installeret anordninger til tilslutning af støvudsugnings- og opsamlingsanlæg, skal det sikres, at disse er tilsluttet og anvendes korrekt.** Brug af støvopsamling kan reducere støvrelaterede farer.
 - h) **Fortrolighed, du opnår ved hyppig brug af værktøjet, må ikke få dig til at se stort på og ignorere sikkerhedsprincipperne for værktøjet.** En uforsigtig handling kan forårsage alvorlig skade i løbet af en brøkdel af et sekund.
- ### 4. BRUG OG PLEJE AF ELVÆRKTØJET
- a) **Pres ikke elværktøjet. Benyt det rigtige elværktøj til det pågældende anvendelsesformål.** Med det rigtige elværk-

tøj udføres arbejdet bedre og mere sikkert med den hastighed, som værktøjet er konstrueret til.

- b) **Anvend ikke elværktøjet, hvis kontakten ikke tænder og slukker for det.** Et elværktøj, der ikke kan styres med kontakten, er farligt og skal repareres.
 - c) **Adskil stikket fra strømkilden og/eller fjern batteripakken fra elværktøjet (hvis den kan tages af), før du foretager indstillinger, skifter tilbehør eller opbevarer elværktøjet.** Sådanne forebyggende sikkerhedsforanstaltninger reducerer risikoen for, at elværktøjet starter ved et uheld.
 - d) **Opbevar det ubenyttede elværktøj uden for børns rækkevidde, og lad ikke personer, der ikke er fortrolige med elværktøjet eller denne vejledning, betjene elværktøjet.** Elværktøjer er farlige, hvis de anvendes af uerfarne brugere.
 - e) **Vedligehold elværktøj og tilbehør. Kontrollér, om bevægelige dele er fejljusteret eller binder, om dele er gået i stykker, eller om andre forhold kan påvirke elværktøjets funktion. Hvis elværktøjet er beskadiget, skal det repareres inden brug.** Mange ulykker skyldes dårligt vedligeholdte elværktøjer.
 - f) **Hold skæreværktøjer skarpe og rene.** Godt vedligeholdte skæreværktøjer med skarpe skærekanter har mindre tendens til at binde og er nemmere at kontrollere.
 - g) **Anvend elværktøjet, tilbehøret og værktøjsbits etc. i overensstemmelse med denne vejledning, idet du tager hensyn til arbejdsforholdene og det pågældende arbejde, der skal udføres.** Hvis elværktøjet anvendes til andre end de tilsigtede formål, kan der opstå farlige situationer.
 - h) **Hold håndtag og gribeflader tørre, rene og fri for olie og smørefedt.** Glatte håndtag og gribeflader forhindrer sikker håndtering af og kontrol over værktøjet i uventede situationer.
- ### 5. BRUG OG PLEJE AF BATTERIVÆRKTØJET
- a) **Foretag kun opladning med den oplader, der er angivet af producenten.** En oplader, der er egnet til én batteripakketype, kan medføre brandfare, hvis den anvendes med en anden batteripakketype.

- b) **Anvend kun elværktøj sammen med de dertil beregnede batteripakker.** Brug af andre batteripakker medfører fare for skader og brand.
- c) **Når batteripakken ikke er i brug, skal den holdes på afstand af andre metalgenstande som f.eks. papirclips, mønter, nøgler, søm, skruer eller andre små metalgenstande, der kan etablere en forbindelse mellem poler.** Hvis batteripolerne kortslyttes, kan det medføre forbrændinger eller brand.
- d) **I tilfælde af misbrug kan der slippe væske ud af batteriet; undgå kontakt. Hvis der opstår kontakt ved et uheld, skal der skylles efter med vand. Hvis væsken kommer i kontakt med øjne, skal der desuden søges lægehjælp.** Væskeudslip fra batteriet kan medføre irritation eller forbrænding.
- e) **Batteripakker eller værktøjer, der er beskadiget eller modificeret, må ikke anvendes.** Beskadigede eller modificerede batterier kan være uberegnelige og medføre brand, eksplosion eller risiko for personskade.
- f) **Udsæt ikke batteripakker eller værktøj for ild eller for høje temperaturer.** Ild eller temperaturer over 130 °C kan medføre eksplosion.
- g) **Følg alle anvisninger til opladningen, og oplad ikke batteripakken eller værktøjet uden for det temperaturområde, der er angivet i vejledningen.** Forkert opladning eller opladning ved temperaturer uden for det angivne område kan beskadige batteriet og øge risikoen for brand.
6. **VEDLIGEHOLDELSE**
- a) **Få dit elværktøj vedligeholdt af kvalificerede reparatører, der udelukkende anvender identiske reservedele.** Der ved opretholdes sikkerheden for elværktøjet.
- b) **Udfør aldrig vedligeholdelse på beskadigede batteripakker.** Vedligeholdelse af batteripakker bør udelukkende udføres af producenten eller autoriserede serviceudbydere.

Forberedelse

⚠ ADVARSEL! Risiko for kvæstelser på grund af utilsigtet start af apparatet. Sæt

først det genopladelige batteri i produktet, når produktet er fuldstændig klar til brug.

Betjeningselementer

Gør dig fortrolig med betjeningselementerne, inden du bruger apparatet.

• Tænd-/sluk-kontakt (4)

- Tænd: Position I
- Sluk: Position 0

Ventiladapter

Ventiladapter (7 a)	Til alle standardventiler med en indvendig diameter fra 8 mm.
Ventiladapter (7 b)	Til oppustelige artikler med skrueventil. Udluftning er kun muligt med aftaget ventil og med adapter b.
Ventiladapter (7 c)	Til oppustelige artikler med udluftningsventil.

Kontrol af batteriets ladnings-tilstand

farve	Betydning
grøn	Det genopladelige batteri er opladet
orange	Det genopladelige batteri er delvist opladet
rød	Det genopladelige batteri skal oplades

Opladning af batteri

Bemærk

- Udsæt ikke batteriet for kraftigt sollys eller for temperaturer > 50 °C i længere tid. Undgå især at lægge batteriet på radiatorer eller at opbevare det i køretøjer.
- Se også betjeningsvejledningen til opladeren.

→ se

Kontrol-LED'er på opladeren (13)

grøn	rød	Betydning
lyser	—	<ul style="list-style-type: none"> • Batteriet er fuldt opladet • klar (intet batteri isat)
—	lyser	Batteriet oplades
—	blinker	Det genopladelige batteri er overophedet
blinker	blinker	Det genopladelige batteri er defekt

Drift

Isætning og udtagning af batteriet

▲ ADVARSEL! Risiko for kvæstelser på grund af utilsigtet start af apparatet. Sæt først det genopladelige batteri i produktet, når produktet er fuldstændig klar til brug.
BEMÆRK! Fare for beskadigelse! Et forkert batteri kan beskadige apparatet og batteriet.

Isætning af batteriet

1. Skub det genopladelige batteri (9) langs føringsskinne og ind i batteriholderen (6).
Batteriet går hørbart i hak.

Udtagning af det genopladelige batteri

1. Tryk og hold oplåsningsknappen (10) af batteriet (9) trykket.
2. Træk det genopladelige batteri ud af batteriholderen (6).

Tænd og sluk

Bemærk

- **▲ FORSIGTIG!** Apparatet er ikke beregnet til permanent brug. En driftstid på mere end 20 minutter kan føre til overophedning og beskadigelse af apparatet. Hvis apparatet er overbelastet, skal det omgående slukkes og først tages i brug igen, når det er afkølet.

Tænd

1. Isæt det genopladelige batteri (9) i apparatet.
2. Sæt tænd/sluk-kontakten (4) i position "I" (TÆNDT).
LED-arbejdslyset (3) lyser.

Sluk

1. Sæt tænd/sluk-kontakten (4) i position "0" (SLUKKET).
2. Tag det genopladelige batteri (9) ud af apparatet, hvis du lader apparatet være uden opsyn, eller er færdig med arbejdet.

Oppumpning

Fremgangsmåde

1. **Valgfrit:** Monter slangen (8) på luftudledningen (2).
2. Sæt den passende ventiladapter (7) på luftudledningen eller slangen (8).
3. Fjern ventilhætten på den oppustelige artikel.

4. Sæt ventiladapteren (7) i ventilen på den oppustelige artikel.
5. *Tænd*, s. 29
6. Sluk for apparatet, når det ønskede volumen er opnået.
7. Fjern ventiladapteren.
8. Sæt ventilhætten på den oppustelige artikel.

Udluftning

Fremgangsmåde

1. **Valgfrit:** Monter slangen (8) på luftindløbet (1).
2. Sæt den passende ventiladapter (7) på luftindløbet (1) eller slangen (8).
3. Fjern ventilhætten på den oppustelige artikel.
4. Sæt ventiladapteren (7) i ventilen på den oppustelige artikel.
5. *Tænd*, s. 29
6. Sluk for apparatet, så snart den oppustelige artikel er tømt.
7. Fjern ventiladapteren.
8. Sæt ventilhætten på den oppustelige artikel.

Transport

Bemærk

- Sluk for apparatet.
- Kontrollér, at alle bevægelige dele står fuldstændigt stille.
- Tag batteriet ud.
- Fjern indsatsværktøjet.
- Bær altid apparatet i håndtaget.

▲ ADVARSEL! Risiko for kvæstelser på grund af utilsigtet start af apparatet. Beskyt dig selv ved vedligeholdelses- og rengøringsarbejder.

Vedligeholdelses- og servicearbejde, som ikke er beskrevet i denne betjeningsvejledning, skal udføres af vores servicecenter. Anvend kun originale reservedele.

Rengøring

▲ ADVARSEL! Elektrisk stød! Sprojt aldrig vand på apparatet.

BEMÆRK! Fare for skader. Kemiske substanser kan angribe apparatets plastdele. Brug ikke rengørings- eller opløsningsmiddel.

- Hold luftgæller, motorhuset og greb på apparatet rene. Brug en fugtig klud eller en børste hertil.

Vedligeholdelse

Produktet er vedligeholdelsesfrit.

Opbevaring

Opbevar altid apparatet og tilbehøret:

- rent
- tørt
- støvbeskyttet
- uden for børns rækkevidde

Apparat med batteri:

- Opbevaringstemperaturen for batteriet og apparatet ligger på mellem 15 °C og 25 °C. Undgå ekstrem kulde eller varme under opbevaringen. Ellers mister batteriet sin ydeevne eller kan blive beskadiget.
- Tag batteriet ud af apparatet inden læn- gerevarende opbevaring (f.eks. om vinteren) (se den separate betjeningsvejledning til batteriet og opladeren).

Bortskaffelse/miljøbe- skyttelse

Tag det genopladelige batteri ud af appa- ratet, og aflever apparatet, det genopladelige batteri, tilbehør og emballage til miljøvenlig genanvendelse.



Elektriske apparater må ikke bort- skaffes som husholdningsaffald.

Symbolet med den overstregede affalds- spand på hjul betyder, at dette produkt ikke må bortskaffes som usorteret husholdnings- affald ved udløbet af dets levetid.

Direktiv 2012/19/EU om affald af elektrisk og elektronisk udstyr:

Forbrugere er juridisk forpligtet til at sende elektriske og elektroniske enheder til miljø- venlig genanvendelse ved slutningen af pro- dukternes levetid. På denne måde garante-

res en miljø- og ressourcebesparende gen- anvendelse. Afhængigt af hvordan det implementeres i national lovgivning, har du følgende mulighe- der:

- at give det tilbage til salgsstedet,
- at aflevere det til et officielt indsamlings- sted,
- at sende det tilbage til producenten/distri- butøren.

Tilbehørsdele og hjælpemidler uden elektri- ske bestanddele, der følger med det udtjente udstyr, er ikke omfattet heraf.

Bortskaf batterier miljørigtigt



Genopladelige batterier må ikke bortskaffes via husaffaldet, må ikke kastes ind i ild (eksplosionsfare) el- ler vand. Beskadigede genopladelige batterier kan være til skade for miljø- et og helbredet, hvis der slipper gifti- ge dampe eller væsker ud.

Du er forpligtet til at bortskaffe defekte eller udtjente batterier miljørigtigt.

- Åbn ikke batterier, og undgå en mekanisk beskadigelse. Der er fare for kortslutning, og der kan undslippe dampe, der irriterer luftvejene.
- Af sikkerhedsmæssige årsager bør batte- rier aflades før bortskaffelse.
- Sæt tape på polerne, for at undgå kort- slutning.
- Bortskaf batterierne via forhandlere eller et opsamlingssted.
- **Beskadigede batterier**
Beskadigede batterier skal håndteres for- sigtigt!
 - Rør ikke ved beskadigede batterier med de bare hænder.
 - Læg batterierne enkeltvis i en pla- stikpose, hvis du ikke kan sætte tape på polerne.
 - Læg beskadigede batterier enkeltvis i en ikke brændbar beholder, der kan lukkes og fyldes med sand.
 - Beskadigede batterier afleveres på et opsamlingssted med fagpersoner.

Fejlsøgning

Den følgende tabel hjælper dig ved fejlsøgning af småfejl:

Symptom	Mulig årsag	Foranstaltning
Lav arbejds effekt	Ventiladapteren (7) er ikke fastgjort korrekt	Sæt ventiladapteren rigtigt på
	Lav batteriydelse	Oplad batteriet (se den separate betjeningsvejledning for batteriet og opladeren)
Produktet arbejder med afbrydelser	Intern løs forbindelse	Kontakt vores servicecenter.
	Tænd-/sluk-kontakt (4) defekt	Kontakt vores servicecenter.
Produktet starter ikke	Batteri (9) er ikke sat i	<i>Isætning af batteriet, s. 29</i>

Service

Garanti

Kære kunde,

på dette produkt får du 3 års garanti fra købsdatoen. I tilfælde af mangler ved produktet har du lovmæssige rettigheder over for sælgeren af produktet. Disse lovmæssige rettigheder bliver ikke indskrænket af garantien, som uddybes efterfølgende.

Garantibetingelser

Garantifristen begynder med købsdatoen. Opbevar den originale kassebon omhyggeligt. Dette bilag bruges til at dokumentere købet. Hvis der inden for tre år fra købsdato af dette produkt opstår materiale- eller fabriktionsfejl, bliver produktet - efter vores valg - repareret omkostningsfrit eller erstattet. Denne garantiydelse forudsætter, at det defekte apparat samt købsbeviset (kassebon) forlægges inden for fristen på tre år, og at det kort beskrives, hvori manglen består, og hvornår den er opstået.

Hvis fejlen dækkes af vores garanti, modtager du et repareret eller et nyt produkt. Reparationen eller et nyt produkt er ikke begyndelsen på en ny garantiperiode.

Garantiperiode og lovmæssige reklamationer

Garantiperioden bliver ikke forlænget pga. garantiydelser. Dette gælder også for skiftede eller reparerede dele. Eventuelle skader og mangler, som allerede eksisterer ved købet, skal meddeles til producenten straks ef-

ter udpakningen. Reparationer, der foretages, efter at garantiperioden er udløbet, laves mod betaling.

Garantidækning

Dette apparat blev produceret efter strenge kvalitetskrav og nøje kontrolleret før udleveringen.

Garantiydelser gælder for materiale- og fabriktionsfejl. Denne garanti dækker ikke dele af produktet, der er udsat for normal slidage og derfor kan betragtes som sliddele (f.eks. Ventiladapter) eller for beskadigelse af skrøbelige dele.

Denne garanti bortfalder, hvis produktet er beskadiget, ikke blev anvendt korrekt eller ikke blev vedligeholdt. For at sikre en korrekt brug af produktet skal alle anvisninger i betjeningsvejledning nøje overholdes. Anvendelser og handlinger, der frarådes i betjeningsvejledningen eller som der advares imod, skal ubetinget undgås.

Produktet er udelukkende beregnet til den private og ikke til den erhvervs mæssige brug. Ved misbrug og uhenigtsmæssig brug, anvendelse af vold og ved indgreb, som ikke er foretaget af vores autoriserede serviceafdeling, udløber garantien.

Bearbejdning af reklamationer

For at sikre en hurtig behandling af din anmodning skal du følge følgende instruktioner:

- Hav kassebonen og varenummeret (f.eks. IAN 520619_2507) parat som købsbevis ved alle forespørgsler.
- Varenummeret kan aflæses på typeskiltet på produktet, en indgravning på produk-

tet, omslaget af din vejledning (nederst til venstre) eller på klistermærket på bagsiden eller bunden af produktet.

- Kontakt først nedenstående service-center via **telefon** eller brug vores **kontaktformular**, som du finder på *parkside-diy.com* under kategorien **Service**, hvis der er funktionsfejl eller andre mangler.
- Et defekt produkt kan sammen med købsbeviset og beskrivelsen af fejlen, og hvornår den er opstået, efter samråd med vores service-center sendes omkostningsfrit til den adresse, som du får oplyst. For at undgå problemer med modtagelsen og yderligere omkostninger er det vigtigt, at du kun bruger den adresse, som du har fået oplyst. Sørg for, at forsendelsen er betalt, ikke er for omfangsrig og ikke sker per ekspres eller andre særlige former for forsendelse. Send apparatet inkl. alt tilbehør, som fulgte med ved købet, og sørg for tilstrækkelig og sikker transportemballage.

Reparationsservice

Kontakt vores service-center i tilfælde af reparationer, som **ikke er omfattet af garan-**

ten. Service-centeret giver dig gerne et tilbud.

- Vi kan kun bearbejde apparater, hvor forsendelsen er betalt, og som er pakket forsvarligt.
Bemærk: Send dit apparat rengjort og med en beskrivelse af defekten til den nævnte adresse af vores service-center.
- Vi tager ikke imod apparater, uden at forsendelsen er betalt, eller som er sendt som volumenpakker, ekspres-pakker eller andre særlige leveringer.
- Vi bortskaffer dine indsendte, defekte apparater gratis.

Service-Center



Service Danmark

Tel.: 80 254583

Kontaktformular på

parkside-diy.com

IAN 520619_2507

Importør

Bemærk at den følgende adresse ikke er en serviceadresse. Kontakt først ovennævnte service-center.

Grizzly Tools GmbH & Co. KG

Stockstädter Str. 20

63762 Großostheim

TYSKLAND

www.grizzlytools.de

Reserve dele og tilbehør

Reserve dele og tilbehør kan fås på *www.grizzlytools.shop*. Hvis der opstår problemer i forbindelse med bestillingen, bedes du kontakte vores online-shop. Hvis du har yderligere spørgsmål, bedes du kontakte: *Service-Center*, s. 32

Pos.nr.	Betegnelse	Best.nr.
7	Adaptersæt	91104957
8	Slange	91104958

Oversættelse af den originale EU-overensstemmelseserklæringen

Produkt: **Batteridreven luftpumpe**

Model: **PALP 20-Li C3**

Serienummer: 000001-095600

Genstanden for erklæringen, som beskrevet ovenfor, er i overensstemmelse med den relevante EU-harmoniseringslovgivning:

**2006/42/EC • 2014/30/EU • 2011/65/EU & (EU) 2015/863
Produkt med batteri Smart PAPS 204 A1/Smart PAPS 208 A1/
Smart PAPS 2012 A1: 2014/53/EU (i stedet for 2014/30/EU)**

Genstanden for erklæringen, som beskrevet ovenfor, er i overensstemmelse med Europa-Parlamentets og Rådets direktiv 2011/65/EU af 8. juni 2011 om begrænsning af anvendelsen af visse farlige stoffer i elektrisk og elektronisk udstyr.

For at sikre overensstemmelse er følgende harmoniserede standarder og nationale standarder og forskrifter blevet anvendt:

**EN 62841-1:2015/A11:2022 • EN ISO 12100:2010
IEC 62471:2006 • EN 62471:2008
EN IEC 55014-1:2021 • EN IEC 55014-2:2021 • EN IEC 63000:2018
Produkt med batteri Smart PAPS 204 A1/Smart PAPS 208 A1/Smart PAPS 2012 A1:
EN 301 489-1 V2.2.3:2019 • EN 301 489-17 V3.3.1:2024
EN 300 328 V2.2.2:2019 • EN 50663:2017**

Denne overensstemmelseserklæring udstedes på fabrikantens ansvar:



Grizzly Tools GmbH & Co. KG
Stockstädter Str. 20
63762 Großostheim
TYSKLAND
25.12.2025

Christian Frank
Repræsentant for dokumentation

Spis treści

Wprowadzenie	34
Użytkowanie zgodne z przeznaczeniem.....	34
Zakres dostawy/akcesoria.....	35
Zestawienie.....	35
Opis działania.....	35
Dane techniczne.....	35
Wskazówki dotyczące bezpieczeństwa	36
Znaczenie wskazówek dotyczących bezpieczeństwa.....	36
Piktogramy i symbole.....	36
Ogólne ostrzeżenia dotyczące bezpieczeństwa elektronarzędzi.....	36
Przygotowanie	38
Elementy obsługowe.....	39
Adapter zaworu.....	39
Sprawdzanie stanu naładowania akumulatora.....	39
Naładować akumulator.....	39
Eksploatacja	39
Wkładanie i wyciąganie akumulatora.....	39
Włączanie i wyłączanie.....	39
Pompowanie.....	40
Spuszczanie powietrza.....	40
Transport	40
Czyszczenie.....	40
Konserwacja.....	40
Przechowywanie.....	40
Utylizacja /ochrona środowiska	40
Akumulatory utylizować zgodnie z zasadami ochrony środowiska.....	41
Rozwiązywanie problemów	41
Serwis	42
Gwarancja.....	42
Serwis naprawczy.....	43
Service-Center.....	43
Importer.....	43
Części zamienne i akcesoria	43
Tłumaczenie oryginalnej deklaracji zgodności EU	44
Widok rozłożony	85

Wprowadzenie

Serdecznie gratulujemy zakupu nowej akumulatorowej pompki (w dalszej części dokumentu określanego jako elektronarzędzie).

Zdecydowali się Państwo na zakup urządzenia wysokiej jakości. Urządzenie zostało poddane kontroli jakości w trakcie produkcji oraz kontroli końcowej. Dzięki temu gwarantujemy sprawność Państwa urządzenia.



Instrukcja obsługi jest integralną częścią urządzenia. Zawiera ona ważne wskazówki dotyczące bezpieczeństwa, użytkowania i utylizacji. Należy uważnie przeczytać instrukcję obsługi. Należy zapoznać się z elementami obsługowymi i zasadami prawidłowego użytkowania urządzenia. Z urządzenia należy korzystać tylko zgodnie z opisem i w podanych zakresach użytkowania. Instrukcję obsługi należy dobrze przechowywać, a przekazując urządzenie innym osobom należy dołączyć całą dokumentację.

Użytkowanie zgodne z przeznaczeniem

Urządzenie jest przeznaczone wyłącznie do następujących celów:

- Pompowanie i spuszczenie powietrza z zabawek, artykułów sportowych i plażowych, a także z dmuchanych artykułów o dużych rozmiarach, takich jak materace, pontony, dmuchane brodziki itp..

Urządzenie **nie jest przeznaczone** do pompowania opon rowerowych, motocyklowych i samochodowych.

Każdy inny rodzaj zastosowania, który nie został wyraźnie dopuszczony w niniejszej instrukcji obsługi, może stanowić źródło poważnych niebezpieczeństw dla użytkownika oraz prowadzić do uszkodzeń urządzenia. Operator lub użytkownik jest odpowiedzialny za wypadki lub szkody innych osób lub ich własności. Urządzenie jest przeznaczone do użytku prywatnego. Urządzenie nie zostało zaprojektowane do ciągłego użytku komercyjnego. Użytkowanie urządzenia do celów komercyjnych powoduje utratę gwarancji. Producent nie odpowiada za szkody spowodowane użyciem urządzenia w sposób niezgodny z przeznaczeniem lub jego nieprawidłową obsługą.

Urządzenie jest częścią serii **X 20 V TEAM** i może być zasilane za pomocą akumulatorów serii **X 20 V TEAM**. Akumulatory serii **X 20 V TEAM** można ładować tylko za pomocą ładowarek z serii **X 20 V TEAM**.

Zakres dostawy/akcesoria

Rozpakować urządzenie i sprawdzić zakres dostawy.

Materiały opakowaniowe należy usuwać zgodnie z przepisami.

- Akumulatorowa pompka
- 3x Adapter zaworu
- 1x Przewód wężowy
- Walizka
- Tłumaczenie instrukcji oryginalnej

Akumulator i ładowarka nie są zawarte w zakresie dostawy.

Zestawienie

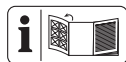

Ilustracje znajdują się na przedniej rozkładanej stronie.

- 1 Wlot powietrza
- 2 Wylot powietrza
- 3 Lampka robocza LED
- 4 Włącznik/wyłącznik
- 5 Rękojeść
- 6 Uchwyt akumulatora
- 7 Adapter zaworu a, b, c
- 8 Przewód wężowy
- 9 Akumulator
- 10 Element odblokowujący akumulator
- 11 Wskaźnik poziomu naładowania
- 12 Przycisk
- 13 Ładowarka

Opis działania

Funkcje elementów obsługowych podano w poniższych opisach.

Dane techniczne

Akumulatorowa pompka PALP 20-Li C3

Napięcie znamionowe U_n 20 V = (prąd stały)

Ciężar (bez akumulatora) $\approx 0,44$ kg

Strumień powietrza 70 m³/h

Poziom ciśnienia akustycznego (L_{pA})

..... 76,7 dB; $K_{pA}=3$ dB

Poziom mocy akustycznej (L_{WA})

– zmierzony 84,7 dB; $K_{WA}=3$ dB

Wibracje (a_{rh}) 1,542 m/s²; $K=1,5$ m/s²

Akumulator Li-Ion

Temperatura Maks. 50 °C

– ładowanie 4–40 °C

– Eksploatacja 4–50 °C

– Przechowywanie 15–25 °C

Akumulator PARKSIDE Performance Smart
Smart PAPS 204 A1/Smart PAPS 208 A1/
Smart PAPS 2012 A1

– pasmo częstotliwości ... 2400–2483,5 MHz

– moc nadawania ≤ 20 dBm

Stosować środki ochrony słuchu!

Wartości emisji hałasu i wibracji zostały ustalone zgodnie z normami i przepisami, wyszczególnionymi w deklaracji zgodności.

Podana łączna wartość drgań i wartość emisji hałasu zostały zmierzone zgodnie z unormowaną metodą pomiarów i mogą zostać wykorzystane do porównania tego elektronarzędzia z innym. Podana łączna wartości drgań i wartość emisji hałasu mogą zostać wykorzystane także do wstępnej oceny narażenia.

▲ OSTRZEŻENIE! Wartości emisji drgań i hałasu mogą różnić się w trakcie rzeczywistego użytkowania elektronarzędzia od wartości podanej, w zależności od sposobu eksploatacji elektronarzędzia. Należy próbować maksymalnie ograniczyć narażenie na wibracje. Przykładowym sposobem zmniejszenia narażenia na wibracje jest ograniczenie czasu pracy. Należy przy tym uwzględnić wszystkie elementy cyklu eksploatacji (na przykład czas, w którym elektronarzędzie jest wyłączone, oraz czas, w których jest ono wprawdzie włączone, ale pracuje bez obciążenia).

X 20 V TEAM

Urządzenie jest częścią serii **X 20 V TEAM**

i może być zasilane za pomocą akumulatorów serii **X 20 V TEAM**. Akumulatory serii

X 20 V TEAM można ładować tylko za pomocą ładowarek z serii **X 20 V TEAM**.

Zalecamy użytkowanie urządzenia wy-

łącznie z następującymi akumulatorami:

PAP 20 B1, PAP 20 B3, Smart PAPS 204 A1,

Smart PAPS 208 A1, Smart PAPS 2012 A1

Zalecamy ładowanie akumulatorów

za pomocą następujących ładowarek:

PLG 20 A3, PLG 20 A4, PLG 20 C1,

PLG 20 C2, PLG 20 C3, PLG 201 A1,

PDSLGL 20 A1, PDSLGL 20 B1, PDSLGL 20 B2,

Smart PLGS 2012 A1

Dane techniczne akumulatora i ładowarki:

Patrz osobna instrukcja obsługi.

Wskazówki dotyczące bezpieczeństwa

W niniejszym rozdziale opisano podstawowe wskazówki dotyczące bezpieczeństwa w ramach użytkowania urządzenia.

▲ OSTRZEŻENIE! Szkody na osobach i szkody rzeczowe wynikające z niewłaściwego postępowania z akumulatorem. Należy przestrzegać uwag dotyczących bezpieczeństwa i wskazówek w zakresie ładowania i prawidłowego użytkowania podanych w instrukcji obsługi akumulatora i ładowarki serii **X 20 V TEAM**. Szczegółowy opis procesu ładowania i dalsze informacje można znaleźć w tej oddzielnej instrukcji obsługi.

Znaczenie wskazówek dotyczących bezpieczeństwa

▲ NIEBEZPIECZEŃSTWO! W przypadku nieprzestrzegania niniejszej wskazówki dotyczącej bezpieczeństwa, dojdzie do wypadku. Jego skutkiem są poważne obrażenia ciała lub zgon.

▲ OSTRZEŻENIE! W przypadku nieprzestrzegania niniejszej wskazówki dotyczącej bezpieczeństwa, dojdzie do wypadku. Jego skutkiem mogą być poważne obrażenia ciała lub zgon.

▲ UWAGA! W przypadku nieprzestrzegania niniejszej wskazówki dotyczącej bezpieczeństwa, dojdzie do wypadku. Jego skutkiem mogą być lekkie lub średnie obrażenia ciała. **WSKAZÓWKA!** W przypadku nieprzestrzegania niniejszej wskazówki dotyczącej bezpieczeństwa, dojdzie do wypadku. Jego skutkiem może być szkoda materialna.

Piktogramy i symbole

Piktogramy na urządzeniu



Urządzenie jest częścią serii **X 20 V TEAM** i może być zasilane za pomocą akumulatorów serii **X 20 V TEAM**. Akumulatory serii **X 20 V TEAM** można ładować tylko za pomocą ładowarek z serii **X 20 V TEAM**.



Przeczytać instrukcję obsługi



Urządzeń elektrycznych nie należy wyrzucać razem z odpadami komunalnymi.



Stosować środki ochrony słuchu

Symbole w instrukcji obsługi



Uwaga!

Ogólne ostrzeżenia dotyczące bezpieczeństwa elektronarzędzi

▲ OSTRZEŻENIE! Przeczytaj wszystkie ostrzeżenia dotyczące bezpieczeństwa, instrukcje, ilustracje i specyfikacje dołączone do tego elektronarzędzia. Nieprzestrzeganie wszystkich poniższych instrukcji może być przyczyną porażenia prądem, pożaru i/lub poważnych obrażeń. **Zachowaj wszystkie ostrzeżenia i instrukcje do wykorzystania w przyszłości.**

Pojęcie „elektonarzędzie” w ostrzeżeniach odnosi się do elektronarzędzia zasilanego sieciowo (przewodowo) lub akumulatorowo (beprzewodowo).

1. **BEZPIECZEŃSTWO W MIEJSCU PRACY**
 - a) **Utrzymuj miejsce pracy w czystości oraz dobrze oświetlone.** Nieuporządkowane lub ciemne miejsca sprzyjają wypadkom.
 - b) **Nie korzystaj z elektronarzędzi w środowisku zagrożonym wybuchem, np. w obecności łatwopalnych cieczy, gazów lub pyłów.** Elektronarzędzia wytwarzają iskry, które mogą spowodować zapłon pyłu lub oparów.
 - c) **Podczas pracy z elektronarzędziem należy trzymać dzieci i osoby postronne z daleka.** Rozproszenie uwagi może spowodować utratę kontroli nad narzędziem.
2. **BEZPIECZEŃSTWO ELEKTRYCZNE**
 - a) **Wtyki sieciowe elektronarzędzi muszą pasować do gniazda zasilania. Nigdy nie wolno w żaden sposób modyfikować wtyków sieciowych. Korzystając z uziemionych elektronarzędzi nie wolno używać żadnych wtyczek adaptacyjnych.** Niezmodyfikowane wtyki sieciowe i pasujące gniazda zasilania zmniejszają ryzyko porażenia prądem.

- b) **Unikać kontaktu ciała z uziemionymi powierzchniami, takimi jak rury, grzejniki, piece i lodówki.** Istnieje zwiększone ryzyko porażenia prądem, jeśli ciało jest uziemione.
 - c) **Nie wystawiaj elektronarzędzi na działanie deszczu lub wilgoci.** Woda przedostająca się do elektronarzędzia zwiększa ryzyko porażenia prądem.
 - d) **Nie wolno korzystać z kabla zasilającego niezgodnie z jego przeznaczeniem. Nigdy nie używaj kabla zasilającego do przenoszenia, ciągnięcia lub odłączania elektronarzędzia.** Trzymaj kabel zasilający z dala od źródeł ciepła, oleju, ostrych krawędzi lub poruszających się części. Uszkodzone lub zaplątane kable zasilające zwiększają ryzyko porażenia prądem.
 - e) **Podczas pracy z elektronarzędziem na zewnątrz należy stosować kabel zasilający przeznaczony do użytku na zewnątrz.** Użycie kabla zasilającego przeznaczonego do użytku na zewnątrz zmniejsza ryzyko porażenia prądem.
 - f) **Jeżeli nie można uniknąć pracy elektronarzędzia w wilgotnym miejscu, należy użyć zasilania zabezpieczonego wyłącznikiem różnicowo-prądowym (RCD).** Zastosowanie wyłącznika różnicowo-prądowego zmniejsza ryzyko porażenia prądem.
- 3. BEZPIECZEŃSTWO OSOBISTE**
- a) **Pracując z elektronarzędziem zachowaj czujność, patrz co robisz i kieruj się zdrowym rozsądkiem. Nie korzystaj z elektronarzędzia, gdy jesteś zmęczony lub pod wpływem narkotyków, alkoholu bądź leków.** Chwila nieuwagi podczas obsługi elektronarzędzia może spowodować poważne obrażenia ciała.
 - b) **Stosuj środki ochrony indywidualnej. Zawsze stosuj ochronę oczu.** Sprzęt ochronny, taki jak maska przeciwpyłowa, antypoślizgowe obuwie ochronne, kask lub ochronniki słuchu, stosowane w odpowiednich warunkach, ograniczają obrażenia ciała.
 - c) **Zapobiegaj niezamierzonemu uruchomieniu. Przed podłączeniem do źródła zasilania i/lub akumulatora, podniesieniem lub przenoszeniem narzędzia upewnij się, że wyłącznik jest w pozycji wyłączonej.** Przenoszenie elektronarzędzi z palcem na włączniku lub włącznikiem elektronarzędzi z włączonym włącznikiem sprzyja wypadkom.
 - d) **Przed włączeniem elektronarzędzia usuń klucz nastawczy lub klucz maszynowy.** Klucz maszynowy lub klucz pozostawiony na obracającej się części elektronarzędzia może spowodować obrażenia ciała.
 - e) **Nie sięgaj zbyt daleko. Utrzymuj właściwą postawę i równowagę przez cały czas.** Umożliwia to lepszą kontrolę nad elektronarzędziem w nieoczekiwanych sytuacjach.
 - f) **Ubieraj się odpowiednio. Nie noś luźnej odzieży ani biżuterii. Trzymaj włosy i ubrania z dala od ruchomych części.** Luźne ubrania, biżuteria lub długie włosy mogą zostać pochwycone przez ruchome części.
 - g) **Jeśli na wyposażeniu znajdują się urządzenia do podłączania instalacji odpylających i zbierających, należy dopilnować, aby były one podłączone i właściwie użytkowane.** Stosowanie systemu odpylania może zmniejszyć zagrożenia związane z pyłem.
 - h) **Nie pozwól, aby przyzwyczajenie wynikające z częstego używania narzędzi spowodowało u Ciebie nadmierną pewność siebie i zignorować zasady bezpieczeństwa narzędzi.** Nieostrożne działanie może w ciągu ułamka sekundy spowodować poważne obrażenia.
- 4. OBSŁUGA I KONSERWACJA ELEKTRONARZĘDZI**
- a) **Nie należy przeciążać elektronarzędzi. Zawsze używaj odpowiedniego elektronarzędzia do danego zastosowania.** Właściwe elektronarzędzie wykona pracę lepiej i bezpieczniej, w tempie, do którego zostało zaprojektowane.
 - b) **Nie korzystaj z elektronarzędzia, jeśli nie ma możliwości włączenia i wyłączenia go przełącznikiem.** Każde elektronarzędzie, które nie może być sterowane za pomocą przełącznika jest niebezpieczne i musi zostać naprawione.
 - c) **Przed dokonaniem jakichkolwiek regulacji, zmianą akcesoriów lub przechowywaniem elektronarzędzia należy odłączyć wtyk sieciowy od źródła zasilania i/lub wyjąć akumulator, jeśli jest odłączany.** Takie prewencyjne środki bezpieczeństwa zmniejszają ryzyko przy-

- padkowego uruchomienia elektronarzędzia.
- d) **Nieużywane elektronarzędzia należy przechowywać w miejscu niedostępnym dla dzieci i nie dopuszczać do obsługi elektronarzędzia przez osoby nieobeznane z elektronarzędziem lub niniejszą instrukcją.** Elektronarzędzia są niebezpieczne w rękach nieprzeszkolonych użytkowników.
 - e) **Konserwuj elektronarzędzia i akcesoria. Sprawdź elektronarzędzie pod kątem rozregulowania lub blokowania się ruchomych części, czy nie doszło do ich pęknięcia oraz czy nie występują inne okoliczności, które mogą wpływać na działanie elektronarzędzia. Jeśli elektronarzędzie jest uszkodzone, zleć jego naprawę przed użyciem.** Wiele wypadków jest powodowanych przez źle konserwowane elektronarzędzia.
 - f) **Utrzymuj narzędzia tnące ostre i czyste.** Prawidłowo konserwowane narzędzia tnące z ostrymi krawędziami tnącymi są mniej podatne na zakleszczenia i łatwiejsze do kontrolowania.
 - g) **Używaj elektronarzędzia, osprzętu, końcówek narzędzi itp. zgodnie z niniejszą instrukcją, uwzględniając warunki pracy i wykonywaną pracę.** Użycie elektronarzędzia do czynności niezgodnych z przeznaczeniem może prowadzić do niebezpiecznych sytuacji.
 - h) **Utrzymuj uchwyty i powierzchnie chwytne suche, czyste i wolne od oleju i smaru.** Śliskie uchwyty i powierzchnie chwytne nie pozwalają na bezpieczną obsługę i kontrolę narzędzia w nieoczekiwanych sytuacjach.
5. **OBSŁUGA I KONSERWACJA NARZĘDZI AKUMULATOROWYCH**
 - a) **Ładuj wyłącznie za pomocą ładowarki określonej przez producenta.** Ładowarka, która jest odpowiednia dla jednego typu akumulatora, może stwarzać ryzyko pożaru, gdy jest używana z innym akumulatorem.
 - b) **Elektronarzędzi używaj wyłącznie z przeznaczonymi do tego celu akumulatorami.** Używanie jakichkolwiek innych akumulatorów może stwarzać niebezpieczeństwo obrażeń i pożaru.
 - c) **Gdy akumulator nie jest używany, należy trzymać go z dala od innych metalowych przedmiotów, takich jak spina-**
 - nacze, monety, klucze, gwoździe, śruby lub inne małe metalowe przedmioty, mogą spowodować zwarcie zacisków urządzenia. Zwarcie ze sobą biegunów akumulatora może spowodować poparzenia lub pożar.
 - d) **W trudnych warunkach z akumulatorem może wydobywać się ciecz; należy unikać kontaktu z nią. W razie przypadkowego kontaktu, spłukać wodą. W przypadku kontaktu cieczy z oczami, należy dodatkowo zwrócić się o pomoc lekarską.** Ciecz wydostająca się z akumulatora może powodować podrażnienia lub oparzenia.
 - e) **Nie używaj akumulatora ani narzędzia, które jest uszkodzone lub zmodyfikowane.** Uszkodzone lub zmodyfikowane akumulatory mogą zachowywać się nieprzewidywalnie, co może spowodować pożar, wybuch lub ryzyko obrażeń.
 - f) **Nie narażaj akumulatora lub narzędzia na działanie ognia lub nadmiernej temperatury.** Wystawienie na działanie ognia lub temperatury powyżej 130°C może spowodować wybuch.
 - g) **Przestrzegaj wszystkich instrukcji ładowania i nie ładuj akumulatora ani narzędzia poza zakresem temperatur wskazanym w instrukcji.** Nieprawidłowe ładowanie lub ładowanie w temperaturach spoza podanego zakresu może spowodować uszkodzenie akumulatora i zwiększyć ryzyko pożaru.
6. **SERWIS**
 - a) **Elektronarzędzie powinno być serwisowane przez wykwalifikowanego pracownika serwisu przy użyciu wyłącz-
nie identycznych części zamiennych.** Zapewni to utrzymanie bezpieczeństwa elektronarzędzia.
 - b) **Nigdy nie należy serwisować uszkodzonych akumulatorów.** Serwisowanie akumulatorów powinien być wykonywany wyłącznie przez producenta lub autoryzowany serwis.

Przygotowanie

▲ OSTRZEŻENIE! Ryzyko obrażeń ciała w wyniku przypadkowego uruchomienia urządzenia. Akumulator należy umieszczać w urządzeniu dopiero wtedy, gdy jest ono całkowicie przygotowane do pracy.

Elementy obsługowe

Przed pierwszym użyciem urządzenia należy się zapoznać z jego elementami obsługowymi.

- **Włącznik/wyłącznik (4)**
 - Włączanie: Pozycja I
 - Wyłączanie: Pozycja 0

Adapter zaworu

Adapter zaworu (7 a)	Dla wszelkich standardowych zaworów o średnicy wewnętrznej od 8 mm.
Adapter zaworu (7 b)	Do artykułów dmuchanych z zaworem gwintowanym. Spuszczenie powietrza jest możliwe tylko z odkręconym zaworem i adapterem b.
Adapter zaworu (7 c)	Do artykułów dmuchanych z zaworem odpowietrzającym.

Sprawdzanie stanu naładowania akumulatora

kolor	Znaczenie
zielony	Akumulator jest naładowany
pomarańczowy	Akumulator jest częściowo naładowany
czerwony	Akumulator wymaga ładowania

Naładować akumulator

Wskazówki

- Nie narażać akumulatora na dłuższe oddziaływanie silnego promieniowania słonecznego lub temperatury > 50 °C. W szczególności należy unikać odkładania akumulatora na grzejnikach lub przechowywania go w pojazdach.
- Patrz również instrukcja obsługi ładowarki.

→ patrz

Diody kontrolne na ładowarce (13)

zielony	czerwony	Znaczenie
świeci się	—	<ul style="list-style-type: none"> • Akumulator w pełni naładowany • gotowy (Brak akumulatora w urządzeniu)
—	świeci się	Akumulator jest ładowany

zielony	czerwony	Znaczenie
—	miga	przeegrzany akumulator
miga	miga	uszkodzony akumulator

Eksplatacja

Wkładanie i wyciąganie akumulatora

▲ OSTRZEŻENIE! Ryzyko obrażeń ciała w wyniku przypadkowego uruchomienia urządzenia. Akumulator należy umieszczać w urządzeniu dopiero wtedy, gdy jest ono całkowicie przygotowane do pracy.
WSKAZÓWKA! Ryzyko uszkodzenia! Zastosowanie niewłaściwego akumulatora może doprowadzić do uszkodzenia urządzenia i akumulatora.

Wkładanie akumulatora

1. Wsunąć akumulator (9) wzdłuż prowadnicy szynowej w uchwyt akumulatora (6). Akumulator wskazuje na swoje miejsce, wydając charakterystyczny dźwięk.

Wyciąganie akumulatora

1. Wcisnąć i przytrzymać przycisk zwalnający (10) na akumulatorze (9).
2. Wyciągnąć akumulator z uchwytu akumulatora (6).

Włączanie i wyłączanie

Wskazówki

- **▲ UWAGA!** Urządzenie nie jest przystosowane do pracy w trybie ciągłym. Czas pracy przekraczający 20 minut może doprowadzić do przeegrzania i uszkodzenia urządzenia. W przypadku przeciążenia należy natychmiast wyłączyć urządzenie. Urządzenie można włączyć ponownie dopiero po jego wystudzeniu.

Włączanie

1. Umieścić akumulator (9) w urządzeniu.
2. Ustawić włącznik / wyłącznik (4) w położeniu „I” (WŁ). Świeci się lampka robocza LED (3).

Wyłączanie

1. Ustawić włącznik / wyłącznik (4) w położeniu „0” (WYŁ).
2. W momencie pozostawienia urządzenia bez nadzoru lub po zakończeniu pracy należy wyciągać akumulator (9) z urządzenia.

Pompowanie

Sposób postępowania

1. **Opcjonalnie:** Zamontować wąż (8) na wylocie powietrza (2).
2. Wetknąć odpowiedni adapter zaworu (7) na wylot powietrza wzgl. wąż (8).
3. Zdjąć zatyczkę zaworu dmuchanego produktu.
4. Umieścić adapter zaworu (7) w zaworze dmuchanego produktu.
5. *Włączanie*, s. 39
6. Gdy przedmiot będzie odpowiednio napompowany, wyłączyć urządzenie.
7. Odłączyć adapter zaworu.
8. Ponownie założyć zatyczkę na wentyl dmuchanego produktu.

Spuszczanie powietrza

Sposób postępowania

1. **Opcjonalnie:** Zamontować wąż (8) na wlocie powietrza (1).
2. Wetknąć odpowiedni adapter zaworu (7) na wlot powietrza (1) wzgl. wąż (8).
3. Zdjąć zatyczkę zaworu dmuchanego produktu.
4. Umieścić adapter zaworu (7) w zaworze dmuchanego produktu.
5. *Włączanie*, s. 39
6. Gdy z dmuchanego produktu zostanie spuszczone całe powietrze, wyłączyć urządzenie.
7. Odłączyć adapter zaworu.
8. Ponownie założyć zatyczkę na wentyl dmuchanego produktu.

Transport

Wskazówki

- Wyłączyć urządzenie.
- Należy się upewnić, że wszystkie ruchome elementy całkowicie się zatrzymały.
- Wyciągnąć akumulator.
- Wyciągnąć narzędzie końcowe.
- Urządzenie należy zawsze trzymać za rączkę.

▲ OSTRZEŻENIE! Ryzyko obrażeń ciała w wyniku przypadkowego uruchomienia urządzenia. Przed wykonaniem prac konserwacyjnych i czyszczenia należy zadbać o własne bezpieczeństwo.

Wykonanie prac naprawczych i konserwacyjnych, które nie zostały opisane w niniejszej

instrukcji, należy powierzać naszym specjalistom z działu serwisowego. Stosować tylko oryginalne części zamienne.

Czyszczenie

▲ OSTRZEŻENIE! Porażenie elektryczne! Nigdy nie spryskiwać urządzenia wodą. **WSKAZÓWKA!** Ryzyko uszkodzenia. Substancje chemiczne mogą oddziaływać agresywnie na elementy wykonane z tworzywa sztucznego. Nie stosować środków czyszczących wzgl. rozpuszczalników.

- Dbać o czystość i drożność otworów wentylacyjnych, obudowy silnika i uchwytów urządzenia. Używać do tego wilgotnej ściereczki lub szczotki.

Konserwacja

Urządzenie jest bezobsługowe.

Przechowywanie

Urządzenie należy przez cały czas przechowywać w warunkach:

- czystych
- suchych
- zabezpieczonych przed zapyleniem
- poza zasięgiem dzieci

Urządzenia z akumulatorem:

- Temperatura przechowywania akumulatora i urządzenia wynosi od 15 °C do 25 °C. Podczas przechowywania należy unikać ekstremalnie niskich lub wysokich temperatur. Wówczas akumulator może stracić swoją moc.
- Przed dłuższym przechowywaniem (np. przed sezonem zimowym) należy wyciągnąć akumulator z urządzenia (postępować według osobnej instrukcji obsługi akumulatora i ładowarki).

Utylizacja /ochrona środowiska

Wymij akumulator z urządzenia i przekaz urządzenie, akumulator, akcesoria oraz opakowanie do punktu recyklingu opadów.



Urządzeń elektrycznych nie należy wyrzucać razem z odpadami komunalnymi.

Symbol przekreślonego kosza na śmieci oznacza, że po zakończeniu okresu użytko-

wania tego produktu nie wolno wyrzucać jako niesortowanych odpadów komunalnych.

Dyrektywa 2012/19/UE w sprawie zużytego sprzętu elektrycznego i elektronicznego:

Konsumenci są prawnie zobowiązani po zakończeniu okresu żywotności urządzeń elektrycznych i elektronicznych do ich przekazywania do ponownego przetworzenia zgodnie z zasadami ochrony środowiska. Dzięki temu można zapewnić wykorzystanie urządzeń zgodnie z zasadami ochrony środowiska i ochrony zasobów.

W zależności od adaptacji na gruncie prawa krajowego mogą być do wyboru następujące możliwości:

- zwrot w miejscu zakupu,
- zwrot w oficjalnym punkcie zbiórki,
- odesłanie do producenta/podmiotu prowadzącego produkt na rynek.

Przepisy te nie obejmują akcesoriów i środków pomocniczych dołączonych do starych urządzeń, które nie zawierających elementów elektrycznych.

Zużyty sprzęt może mieć szkodliwy wpływ na środowisko i zdrowie ludzi z uwagi na potencjalną zawartość niebezpiecznych substancji, mieszanin oraz części składowych. Gospodarstwo domowe spełnia ważną rolę w przyczynianiu się do ponownego użycia i odzysku surowców wtórnych, w tym recyklingu zużytego sprzętu. Na tym etapie kształtuje się postawy, które wpływają na zachowanie wspólnego dobra jakim jest czyste środowisko naturalne.

Akumulatory utylizować zgodnie z zasadami ochrony środowiska



Nie wyrzucać akumulatora do śmieci domowych, ognia (ryzyko wybuchu) lub wody. Uszkodzone akumulatory mogą szkodzić środowisku naturalnemu i zdrowiu ludzi, jeśli wydostaną się z nich trujące opary lub ciecz.

Są Państwo zobowiązani do utylizowania uszkodzonych lub wyluzowanych akumulatorów zgodnie z zasadami ochrony środowiska.

- Nie otwierać akumulatorów i unikać uszkodzeń mechanicznych. Istnieje wówczas niebezpieczeństwo zwarcia i wydostania się oparów podrażniających drogi oddechowe.
- Ze względów bezpieczeństwa przed utylizacją należy rozładować akumulatory.
- Aby uniknąć zwarcia, należy oklejać bieguny.
- Akumulatory należy utylizować za pośrednictwem punktów handlowych lub w punkcie zbiórki odpadów.
- **Uszkodzone akumulatory**
Akumulatory z uszkodzeniami zewnętrznymi należy traktować z zachowaniem szczególnej ostrożności!
 - Nie dotykać uszkodzonych akumulatorów gołymi dłońmi.
 - Jeśli nie można okleić biegunów, należy umieszczać akumulatory osobno w plastikowym woreczku.
 - Uszkodzone akumulatory umieszcza osobno w niepalnym, zamykanym pojemniku, który może zostać zasypany jeszcze piaskiem.
 - Akumulator należy przekazywać do punktu zbiórki z personelem technicznym.

Rozwiązywanie problemów

Poniższa tabeli stanowi pomoc w ramach usuwania błędów:

Objaw	Możliwa przyczyna	Działanie
Niska moc robocza	Adapter zaworu (7) nieprawidłowo zamocowany	Prawidłowe zakładanie adaptera zaworu
	Niska wydajność akumulatora	Naładować akumulator (patrz oddzielna instrukcja obsługi dla akumulatora i ładowarki)

Objaw	Możliwa przyczyna	Działanie
Urządzenie nie uruchamia się	Akumulator (9) nie jest włożony	<i>Wkładanie akumulatora, s. 39</i>
Urządzenie pracuje z przerwami	Chwiejny styk wewnątrz urządzenia	Należy się zwrócić do Centrum Serwisowego.
	Włłącznik/wyłłącznik (4) jest uszkodzony	Należy się zwrócić do Centrum Serwisowego.

Serwis

Gwarancja

Szanowni Klienci,

Na niniejszy produkt udzielamy 3 letniej gwarancji od daty zakupu. W przypadku usterek produktu nabywcy przysługują ustawowe prawa wobec sprzedawcy. Te ustawowe prawa nie są ograniczone przez naszą przedstawioną poniżej gwarancję.

Warunki gwarancji

Okres gwarancji rozpoczyna się od daty zakupu. Należy dobrze przechować oryginalny paragon. Dokument ten będzie potrzebny jako dowód zakupu. Jeśli w ciągu trzech lat od daty zakupu produktu wystąpi wada materiałowa lub produkcyjna, dokonamy - według własnego uznania - bezpłatnej naprawy lub wymiany produktu. Realizacja świadczenia gwarancyjnego wymaga przekazania w terminie trzech lat wadliwego urządzenia i dowodu zakupu (paragon) oraz pisemnego, krótkiego opisu rodzaju wady i daty jej wystąpienia.

Jeśli nasza gwarancja pokrywa dany defekt, otrzymają Państwo naprawiony lub wymieniony produkt. Naprawa lub wymiana produktu nie rozpoczyna nowego okresu gwarancji.

Okres gwarancji i roszczenia ustawowe z tytułu wad

Jeśli wadliwy produkt został wymieniony na nowy lub dokonano istotnych napraw, termin gwarancji biegnie od nowa od momentu dostarczenia klientowi wymienionego lub naprawionego rzeczy.

W przypadku wymiany pojedynczej części należącej do reklamowanego towaru, czas gwarancji biegnie od nowa w odniesieniu do tej części. Jeżeli reklamacja w zakresie wymiany lub naprawy nie została uznana albo naprawa nie była istotną bądź konsument

żądał od gwaranta działań innych niż wymiana i naprawa – okres trwania gwarancji wydłuża się o czas, przez który konsument nie mógł korzystać z towaru w związku ze złożoną reklamacją.

Wszelkie uszkodzenia lub wady występujące ewentualnie już w chwili zakupu należy zgłosić niezwłocznie po rozpakowaniu. Po upływie okresu gwarancji wszelkie naprawy są wykonywane odpłatnie.

Zakres gwarancji

Produkt został wyprodukowany starannie zgodnie z surowymi wymogami jakościowymi i przed dostarczeniem został rzetelnie skontrolowany.

Świadczenia gwarancyjne dotyczą wad materiałowych i produkcyjnych. Niniejsza gwarancja nie obejmuje części produktu podlegających normalnemu zużyciu, które należy traktować jako części zużywające się (np. Adapter zaworu) lub uszkodzeń części delikatnych.

Niniejsza gwarancja traci ważność, jeśli produkt został uszkodzony, był niewłaściwie używany lub nie był konserwowany. W celu prawidłowego użytkowania produktu należy ściśle przestrzegać wszystkich wskazówek zawartych w instrukcji obsługi. Należy bezwzględnie unikać zastosowań i czynności, które są odradzane lub przed którymi ostrzeżenie się w instrukcji obsługi.

Produkt jest przeznaczony jedynie do użytku prywatnego, a nie do użytku profesjonalnego. Gwarancja wygasa w przypadku niezgodnego z przeznaczeniem i niewłaściwego użytkowania, użycia siły oraz ingerencji, które nie zostały wykonane przez nasz autoryzowany serwis.

Realizacja świadczenia gwarancyjnego

Aby zapewnić szybkie opracowanie Państwa przypadku, należy postępować zgodnie z zamieszczonymi poniżej wskazówkami:

- Na wypadek wszelkich zapytań prosimy o zachowanie paragonu i numeru artykułu (IAN 520619_2507) jako dowodu zakupu.
- Numer artykułu znaleźć można na tabliczce znamionowej produktu. Może on być również wygrawerowany na produkcie lub znajdować się na stronie tytułowej instrukcji (po lewej stronie na dole) lub na naklejce z tyłu lub na dolnej stronie produktu.
- W razie wystąpienia błędów działania lub innych wad, należy w pierwszej kolejności skontaktować się ze wskazanym poniżej działem serwisowym **telefonicznie** lub wykorzystać nasz **formularz kontaktowy**, dostępny pod adresem *parkside-diy.com* w kategorii **Serwis**.
- Produkt uznany za wadliwy mogą Państwo bezpłatnie przesłać po konsultacji z naszym działem obsługi klienta na podany adres serwisu, załączając dowód zakupu (paragon) oraz informację, na czym polega wada i kiedy wystąpiła. Aby uniknąć problemów z przyjęciem i dodatkowych kosztów, konieczne jest korzystanie wyłącznie z podanego adresu. Należy upewnić się, że przesyłka nie zostanie przesłana odpłatnie, jako przesyłka wielkogabarytowa, ekspresowa lub też jako inna przesyłka specjalna. Prosimy o odesłanie produktu wraz ze wszystkimi akcesoriami dostarczonymi w chwili zakupu i

zapewnienie odpowiednio bezpiecznego opakowania transportowego.

Serwis naprawczy

W sprawie napraw, **które nie podlegają gwarancji**, należy się zwracać do Centrum Serwisowego. Centrum Serwisowe prześle Państwu odpowiedni kosztorys.

- Możemy naprawiać tylko urządzenia w odpowiednim opakowaniu i przesłane z uregulowaną opłatą pocztową.
Wskazówka: Oczyszczone urządzenie wraz z informacją na temat uszkodzenia należy przesyłać bezpośrednio na adres podany przez Centrum Serwisowe.
- Urządzenia przesłane bez opłaty, jako towary niewymiarowe, w trybie ekspresowym lub w ramach innych typów przesyłek specjalnych, nie będą przyjmowane.
- Przesłane, uszkodzone urządzenia utylizujemy bezpłatnie.

Service-Center



Serwis Polska

Tel.: 00800 4912069

Formularz kontaktowy na
parkside-diy.com

IAN 520619_2507

Importer

Uwaga: poniższy adres nie jest adresem działu serwisowego. Najpierw skontaktuj się z podanym wyżej centrum serwisowym.

Grizzly Tools GmbH & Co. KG
Stockstädter Str. 20
63762 Großostheim
NIEMCY
www.grizzlytools.de

Części zamienne i akcesoria

Części zamienne i akcesoria można zamówić na stronie *www.grizzlytools.shop*. Jeśli w ramach procedury Państwa zamówienia pojawią się problemy, prosimy o kontakt za pośrednictwem naszego sklepu internetowego. W razie kolejnych pytań należy zwracać się do: *Service-Center*, s. 43

Nr stan.	Opis	Nr zamów.
7	Zestaw adapterów	91104957
8	Przewód węzowy	91104958

Tłumaczenie oryginalnej deklaracji zgodności EU

Produkt: **Akumulatorowa pompa**

Model: **PALP 20-Li C3**

Numer serii: 000001-095600

Wymieniony powyżej przedmiot niniejszej deklaracji jest zgodny z odpowiednimi wymaganiami unijnego prawodawstwa harmonizacyjnego

**2006/42/EC • 2014/30/EU • 2011/65/EU & (EU) 2015/863
Produkt z baterią Smart PAPS 204 A1/Smart PAPS 208 A1/
Smart PAPS 2012 A1: 2014/53/EU (zamiast 2014/30/EU)**

Opisany powyżej przedmiot deklaracji jest zgodny z dyrektywą Parlamentu Europejskiego i Rady 2011/65/EU z dnia 8 czerwca 2011 r. w sprawie ograniczenia stosowania niektórych niebezpiecznych substancji w sprzęcie elektrycznym i elektronicznym.

Aby zapewnić zgodność, zastosowano następujące normy zharmonizowane oraz normy i przepisy krajowe:

**EN 62841-1:2015/A11:2022 • EN ISO 12100:2010
IEC 62471:2006 • EN 62471:2008
EN IEC 55014-1:2021 • EN IEC 55014-2:2021 • EN IEC 63000:2018
Produkt z baterią Smart PAPS 204 A1/Smart PAPS 208 A1/Smart PAPS 2012 A1:
EN 301 489-1 V2.2.3:2019 • EN 301 489-17 V3.3.1:2024
EN 300 328 V2.2.2:2019 • EN 50663:2017**

Niniejsza deklaracja zgodności wydana zostaje na wyłączną odpowiedzialność producenta:



Grizzly Tools GmbH & Co. KG
Stockstädter Str. 20
63762 Großostheim
NIEMCY
25.12.2025

Christian Frank
Upoważniony przedstawiciel dokumentacji

Turinys

Įvadas	45
Naudojimas pagal paskirtį.....	45
Tiekiamas rinkinys ir priedai.....	45
Apžvalga.....	46
Veikimo aprašymas.....	46
Techniniai duomenys.....	46
Saugos nurodymai	46
Saugos nurodymų apibūdinimas.....	47
Ženkilai ir simboliai.....	47
Bendrieji elektrinių įrankių saugos įspėjimai.....	47
Paruošimas	49
Valdymo elementai.....	49
Vožtuvo adapteris.....	49
Akumulatoriaus įkrovos lygio patikra.....	49
Akumulatoriaus įkrovimas.....	49
Naudojimas	49
Akumulatoriaus įdėjimas ir išėmimas.....	49
Įjungimas ir išjungimas.....	50
Pripūtimas.....	50
Oro išleidimas.....	50
Gabenimas	50
Valymas.....	50
Techninė priežiūra.....	50
Laikymas.....	50
Šalinimas ir aplinkos apsauga	51
Akumulatorius išmeskite nekenkdami aplinkai.....	51
Trikčių paieška	51
Paslaugos	52
Garantija.....	52
Remonto paslaugos.....	53
Service-Center.....	53
Importuotojas.....	53
Atsarginės dalys ir priedai	53
ES atitikties deklaracijos originalo vertimas	54
Išskaidytasis brėžinys	85

Įvadas

Sveikiname įsigijus naują akumuliatorių oro siurblių (toliau vadinamą „prietaisu“ arba „elektriniu įrankiu“).

Jūs pasirinkote aukštos kokybės gaminį. Gaminant šį įrenginį, jo kokybė buvo tikrinama,

o pagamintas įrenginys buvo galutinai patikrintas. Taip užtikrinama, kad Jūsų prietaisas neprikaištingai veiks.



Naudojimo instrukcija yra šio prietaiso dalis. Joje pateikta svarbių saugos, naudojimo ir šalinimo nurodymų. Atidžiai perskaitykite naudojimo instrukciją. Susipažinkite su įrankio valdymo elementais ir tinkamu jo naudojimu. Prietaisą naudokite tik taip, kaip aprašyta ir tik nurodytiems naudojimui tikslams. Būtinai išsaugokite naudojimo instrukciją ir perduodami prietaisą tretiesiems asmenims perduokite ir visus dokumentus.

Naudojimas pagal paskirtį

Prietaisas skirtas tik toliau nurodytai paskirčiai:

- Žaislams, sporto ir paplūdimio reikmenims, taip pat didelio tūrio pripučiamiesiems gaminiams, pvz., pripučiamiesiems čiužiniams, pripučiamosioms valtims, vaikikiškiems baseinams ir pan. pripūsti ir orui iš jų išleisti.

Prietaisas **netinka** dviračių, motociklų ar automobilių padangoms pripūsti.

Prietaisą naudojant bet kokiems kitokiems šioje naudojimo instrukcijoje aiškiai nenurodytiems tikslams, prietaisas gali kelti didelį pavojų naudotojui ir sugesti. Prietaisą valdantis ar jį naudojantis asmuo atsako už nelaimingus atsitikimus ar žalą, padarytą kitiems žmonėms arba jų turtui. Prietaisas skirtas neprofesionaliems naudotojams. Jis neskirtas komerciniams nuolatinio naudojimo tikslams. Naudojant komerciniams tikslams, garantija negalioja. Gamintojas neatsako už žalą, patirtą prietaisą naudojant ne pagal paskirtį arba netinkamai.

Įrankis yra „**X 20 V TEAM**“ serijos dalis, jį galima naudoti su „**X 20 V TEAM**“ serijos akumulatoriais. „**X 20 V TEAM**“ serijos akumulatorius galima įkrauti tik „**X 20 V TEAM**“ serijos krovikliais.

Tiekiamas rinkinys ir priedai

Išpakuokite prietaisą ir patikrinkite tiekiamą rinkinį.

Tinkamai pašalinkite pakuotės medžiagas.

- Akumulatorinis oro siurblys
- 3x Vožtuvo adapteris
- 1x Žarna
- Lagaminas
- Originalios instrukcijos vertimas

Akumulatoriaus ir kroviklio tiekiamame rinkinyje nėra.

Apžvalga

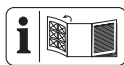

Prietaiso paveikslėlius rasite priekiniame išskleidžiamajame puslapyje.

- 1 Oro įleidimo anga
- 2 Oro išleidimo anga
- 3 Šviesos diodų darbinė lemputė
- 4 Įjungiklis / išjungiklis
- 5 Rankena
- 6 Akumulatoriaus laikiklis
- 7 Vožtuvo adapteris a, b, c
- 8 Žarna
- 9 Akumulatorius
- 10 Akumulatoriaus atlaisvinimo mygtukas
- 11 Įkrovos lygio indikatorius
- 12 Mygtukas
- 13 Kroviklis

Veikimo aprašymas

Valdymo elementų paskirtis aprašyta toliau.

Techniniai duomenys

Akumulatorinis oro siurblys

..... **PALP 20-Li C3**

Vardinė įtampa U 20 V = (nuolatinė srovė)

Svoris (be akumulatoriaus) $\approx 0,44$ kg

Oro srautas 70 m³/h

Garso slėgio lygis (L_{pA}) ... 76,7 dB; $K_{pA}=3$ dB

Garso galios lygis (L_{WA})

– išmatuotas 84,7 dB; $K_{WA}=3$ dB

Vibracija (a_h) 1,542 m/s²; $K= 1,5$ m/s²

Akumulatorius Li-Ion

Temperatūra Maks. 50 °C

– Įkraunant 4–40 °C

– Naudojimas 4–50 °C

– Laikymas 15–25 °C

„PARKSIDE Performance Smart“

akumulatorius Smart PAPS 204 A1/

Smart PAPS 208 A1/Smart PAPS 2012 A1

– dažnių juosta 2400–2483,5 MHz

– perdavimo galia ≤ 20 dBm

Dėvėkite klausos apsaugos priemonę!

Triukšmo ir vibracijos vertės nustatytos vadovaujantis atitikties deklaracijoje nurodytais standartais ir nuostatomis.

Nurodytos vibracijų bendroji vertė ir spinduliuojamojo triukšmo vertė išmatuotos standartiniu matavimo metodu ir gali būti naudojamos vienam elektriniam įrankiui su kitu pagalvinti. Nurodytomis vibracijų bendrąja verte ir spinduliuojamojo triukšmo verte taip pat galima vadovautis preliminariai vertinant poveikį.

⚠ ĮSPĖJIMAS! Praktiškai naudojant elektrinį įrankį, vibracijų spinduliuotė ir spinduliuojamasis triukšmas gali skirtis nuo nurodytos vertės – tai priklauso nuo elektrinio įrankio naudojimo būdo. Įvertinus vibracijų poveikį praktinėmis naudojimo sąlygomis, būtina nustatyti saugos priemones dirbančiajam apsaugoti (čia reikia atsižvelgti į visas įrankio naudojimo ciklo dalis, pvz., laikotarpius, kai elektrinis įrankis yra išjungtas, ir laikotarpius, kai įrankis jungtas, tačiau veikia nenaudojamas).

X 20 V TEAM

Įrankis yra „**X 20 V TEAM**“ serijos dalis, jį galima naudoti su „**X 20 V TEAM**“ serijos akumulatoriais. „**X 20 V TEAM**“ serijos akumulatorius galima įkrauti tik „**X 20 V TEAM**“ serijos krovikliais.

Rekomenduojame šį įrankį naudoti tik su toliau išvardytais akumulatoriais: PAP 20 B1, PAP 20 B3, Smart PAPS 204 A1, Smart PAPS 208 A1, Smart PAPS 2012 A1

Rekomenduojame šiuos akumulatorius įkrauti toliau išvardytais krovikliais: PLG 20 A3, PLG 20 A4, PLG 20 C1, PLG 20 C2, PLG 20 C3, PLG 201 A1, PDSLGS 20 A1, PDSLGS 20 B1, PDSLGS 20 B2, Smart PLGS 2012 A1

Akumulatoriaus ir kroviklio techniniai duomenys: žr. atskirą instrukciją.

Saugos nurodymai

Šiame skirsnyje aprašyti pagrindiniai prietaiso naudojimo saugos nurodymai.

⚠ ĮSPĖJIMAS! Netinkamai elgiantis su akumulatoriumi gali būti sužaloti žmonės ir patirta materialinės žalos. Atkreipkite dėmesį į saugos bei įkrovimo ir tinkamo naudojimo nurodymus, kuriuos rasite savo akumulatoriaus ir **X 20 V TEAM** serijos kroviklio naudojimo instrukcijoje. Išsamų įkrovimo aprašymą ir daugiau informacijos rasite šioje atskiroje naudojimo instrukcijoje.

Saugos nurodymų apibūdinimas

⚠ PAVOJUS! Nesilaikant šio saugos nurodymo, įvyks nelaimingas atsitikimas. Naudotojas patirs sunkių arba mirtinų kūno sužalojimų.

⚠ ĮSPĖJIMAS! Nesilaikant šio saugos nurodymo, gali įvykti nelaimingas atsitikimas. Naudotojas gali patirti sunkių arba mirtinų kūno sužalojimų.

⚠ ATSARGIAI! Nesilaikant šio saugos nurodymo, įvyks nelaimingas atsitikimas. Naudotojas gali patirti lengvų arba vidutinio sunkumo kūno sužalojimų.

NUORODA! Nesilaikant šio saugos nurodymo, įvyks nelaimingas atsitikimas. Dėl to galima patirti materialinės žalos.

Ženkliai ir simboliai

Piktogramos ant įrankio



Įrankis yra „X 20 V TEAM“ serijos dalis, jį galima naudoti su „X 20 V TEAM“ serijos akumuliatoriais. „X 20 V TEAM“ serijos akumuliatorius galima įkrauti tik „X 20 V TEAM“ serijos krovikliais.



Perskaitykite naudojimo instrukciją



Elektrinių įrankių neišmeskite su buitėmis atliekomis.



Dėvėkite klausos apsaugos priemonę

Piktogramos naudojimo instrukcijoje



Dėmesio!

Bendrieji elektrinių įrankių saugos įspėjimai

⚠ ĮSPĖJIMAS! Perskaitykite visus saugos įspėjimus, instrukcijas, iliustracijas ir specifikacijas, pridedamas prie šio elektrinio įrankio. Jei nesilaikysite visų toliau pateiktų instrukcijų, galite patirti elektros smūgį, sukelti gaisrą ir (arba) sunkiai susižeisti. **Išsaugokite visus įspėjimus ir instrukcijas, kad galėtumėte pasinaudoti ateityje.**

Įspėjimuose vartojama sąvoka „elektrinis įrankis“ reiškia iš tinklo (su laidu) arba iš aku-

muliatoriaus (be laido) maitinamą elektrinį įrankį.

1. DARBO VIETOS SAUGA

- Užtikrinkite, kad darbo vieta būtų švari ir gerai apšviesta.** Netvarkingose ar tamtiose vietose gali įvykti nelaimingi atsitikimai.
- Nedirbkite su elektriniais įrankiais potencialiai sprogoje aplinkoje, pvz., esant degių skysčių, dujų ar dulkių.** Elektriniai įrankiai kelia kibirkštis, nuo kurių gali užsidegti dulkės arba dūmai.
- Dirbdami su elektriniu įrankiu saugokite vaikus ir pašalinius asmenis.** Dėl išsiblašymo galite nesuvaldyti.

2. ELEKTROS SAUGA

- Elektrinių įrankių kištukai turi tikti elektros lizdai. Niekada jokia būdu nekeiskite kištuko. Nenaudokite adapterio kištukų su įžemintais elektriniais įrankiais.** Nepakeisti kištukai ir tinkami elektros lizdai sumažina elektros smūgio pavojų.
 - Venkite kūno sąlyčio su įžemintais paviršiais, pvz., vamzdžiais, radiatoriais, viryklėmis ir šaldytuvais.** Jei jūsų kūnas yra įžemintas, padidėja elektros smūgio pavojus.
 - Saugokite elektrinius įrankius nuo lietaus ar drėgmės poveikio.** Jei į elektrinį įrankį patenka vandens, padidėja elektros smūgio pavojus.
 - Nenaudokite laido netinkamai. Niekada nenaudokite laido elektriniam įrankiui nešti, traukti ar atjungti. Saugokite laidą nuo karščio, alyvos, aštrių kraštų ar judančių dalių.** Pažeisti arba susipynę laidai padidina elektros smūgio pavojų.
 - Jei elektrinį įrankį naudojate lauke, naudokite prailgintuvą, tinkamą naudoti lauke.** Naudojant lauke naudoti tinkamą laidą, sumažėja elektros smūgio pavojus.
 - Jei elektrinio įrankio naudojimas drėgnose patalpose yra neišvengiamas, naudokite maitinimo šaltinį, apsaugotą liekamosios srovės įtaisų (LSI).** Naudojant LSI sumažėja elektros smūgio pavojus.
- ### 3. ASMENINĖ SAUGA
- Būkite budrūs, žiūrėkite, ką darote, ir dirbdami su elektriniu įrankiu vadovaukitės sveika nuovoka. Nenaudokite elektrinio įrankio, kai esate pavar-**

- gę arba apsvaigę nuo narkotikų, alkoholio ar vaistų. Dėl neatsargumo dirbant su elektriniais įrankiais galima rimtai susižeisti.
- b) **Naudokite asmenines apsaugos priemones. Visada dėvėkite akių apsaugos priemones.** Tinkamomis sąlygomis naudojamos apsauginės priemonės, pvz., kaukė nuo dulkių, neslystantis apsauginiai batai, šalmas ar klausos apsauga, padeda sumažinti sužeidimų skaičių.
- c) **Užkirskite kelią netyčiam įjungimui. Prieš prijungdami įrankį prie maitinimo šaltinio ir (arba) akumulatoriaus, imdami jį į rankas arba nešdami, įsitinkinkite, kad jungiklis yra išjungtas.** Nešant elektrinius įrankius su pirštu ant jungiklio arba įjungiant elektrinius įrankius su įjungtu jungikliu galimi nelaimingi atsitikimai.
- d) **Prieš įjungdami elektrinį įrankį nuimkite reguliavimo raktus ar veržliarakčius.** Ant besisukančios elektrinio įrankio dalies paliktas veržliarakstis ar raktas gali sužaloti.
- e) **Nesiekite per toli. Visada užtikrinkite, kad būtų tinkamas pagrindas ir būtumėte pusiausvyroje.** Tai leidžia geriau valdyti elektrinį įrankį netikėtose situacijose.
- f) **Tinkamai apsirenkite. Nedėvėkite laisvų drabužių ar papuošalų. Saugokite plaukus ir drabužius nuo judančių dalių.** Laisvi drabužiai, papuošalai ar ilgi plaukai gali būti įtraukti į judančias dalis.
- g) **Jei yra dulkių ištraukimo ir surinkimo įrenginių prijungimo įtaisai, įsitinkinkite, kad jie tinkamai prijungti ir naudojami.** Naudojant dulkių nusiurbimo sistemą galima sumažinti su dulkėmis susijusius pavojus.
- h) **Neleiskite, kad dėl dažno naudojimosi įrankiais įgytos patirties taptumėte pernelyg savimi pasitikintys ir nepaisytumėte įrankių saugos principų.** Neatsargus veiksmas per sekundės dalį gali sukelti rimtų sužalojimų.
4. **ELEKTRINIŲ ĮRANKIŲ NAUDOJIMAS IR PRIEŽIŪRA**
- a) **Nenaudokite elektrinio įrankio su jėga. Darbui naudokite tinkamą elektrinį įrankį.** Tinkamu elektriniu įrankiu atliksite darbą geriau ir saugiau, tokiu greičiu, kuriam jis buvo sukurtas.
- b) **Nenaudokite elektrinio įrankio, jei jungiklis jo neįjungia ir neišjungia.** Bet koks elektrinis įrankis, kurio negalima valdyti jungikliu, yra pavojingas ir turi būti remontuojamas.
- c) **Prieš atlikdami reguliavimą, keisdami priedus ar laikydami elektrinius įrankius, atjunkite kištuką nuo maitinimo šaltinio ir (arba) išimkite akumuliatorių iš elektrinio įrankio, jei jis yra išimamas.** Šios prevencinės saugos priemonės sumažina netyčinio elektrinio įrankio įjungimo riziką.
- d) **Laikykite nenaudojamus elektrinius įrankius vaikams nepasiekiamoje vietoje ir neleiskite jais naudotis asmenims, kurie nėra susipažinę su elektriniu įrankiu ar šiomis instrukcijomis.** Neapmokytų naudotojų naudojami elektriniai įrankiai yra pavojingi.
- e) **Prižiūrėkite elektrinius įrankius ir priedus. Patikrinkite, ar judančios dalys nėra neteisingai suderintos arba sujungtos, ar nėra sulūžusių dalių, ar nėra kitų sąlygų, galinčių turėti įtakos elektrinio įrankio veikimui. Jei elektrinis įrankis yra pažeistas, prieš naudodami sutaisykite.** Daug nelaimingų atsitikimų įvyksta dėl netinkamai prižiūrimų elektrinių įrankių.
- f) **Užtikrinkite, kad pjovimo įrankiai būtų aštrūs ir švarūs. Prižiūrėkite, kad pjovimo įrankiai būtų aštrūs ir švarūs.**
- g) **Elektrinį įrankį, priedus, antgalius ir kt. naudokite vadovaudamiesi šiomis instrukcijomis ir atsižvelgdami į darbo sąlygas bei atliekamus darbus.** Naudodami elektrinį įrankį ne pagal paskirtį, galite sukelti pavojingą situaciją.
- h) **Rankenos ir suėmimo paviršiai turi būti sausi, švarūs, be alyvos ir riebalų.** Neįmanoma saugiai dirbti įrankiu ir valdyti jį netikėtose situacijose kai rankenos ir paėmimo paviršiai yra slidūs.
5. **AKUMULIATORINIO ĮRANKIO NAUDOJIMAS IR PRIEŽIŪRA**
- a) **Įkraukite tik gamintojo nurodytu įkrovikliu.** Vienam akumulatoriaus tipui tinkamas įkroviklis, naudojamas su kito tipo akumulatoriumi, gali kelti gaisro pavojų.
- b) **Elektrinius įrankius naudokite tik su specialiai tam skirtais akumulatoriais.** Naudodami kitus akumulatorius galite susižeisti ir sukelti gaisrą.

- c) **Kai akumulatorius nenaudojamas, laikykite jį atokiau nuo kitų metalinių daiktų, pvz., segtukų, monetų, raktų, vinių, varžtų ar kitų smulkių metalinių daiktų, galinčių sujungti vieną gnybtą su kitu.** Trumpas akumulatoriaus gnybtų sujungimas gali sukelti nudegimus arba gaisrą.
 - d) **Netinkamai naudojant, iš akumulatoriaus gali ištekėti skysčio; venkite sąlyčio. Atsitiktinai prisilietus, nuplaukite vandeniu. Skysčiui patekus į akis, kreipkitės į gydytoją.** Iš akumulatoriaus išsiliejęs skystis gali sudirginti arba nudeginti.
 - e) **Nenaudokite pažeisto ar pakeisto akumulatoriaus ar įrankio.** Pažeisti ar pakeisti akumulatoriai gali veikti nenuspėjamai, todėl gali kilti gaisras, sproginimas ar sužeidimų pavojus.
 - f) **Nepalikite akumulatoriaus ar įrankio ugnies ar pernelyg aukštos temperatūros poveikyje.** Ugnis arba aukštesnė nei 130 °C temperatūra gali sukelti sproginimą.
 - g) **Laikykitės visų įkrovimo instrukcijų ir neįkraukite akumulatoriaus ar įrankio už instrukcijose nurodyto temperatūros diapazono ribų.** Netinkamas įkrovimas arba įkrovimas už nurodyto temperatūros diapazono ribų gali sugadinti akumuliatorių ir padidinti gaisro pavojų.
6. **APTARNAVIMAS**
- a) **Elektrinio įrankio techninę priežiūrą atlieka kvalifikuotas remontininkas, kuris naudoja tik tapačias atsargines dalis.** Taip užtikrinama elektrinio įrankio sauga.
 - b) **Pažeistų akumuliatorių negalima aptarnauti.** Akumuliatorių blokų techninę priežiūrą turi atlikti tik gamintojas arba įgalioti techninės priežiūros paslaugų teikėjai.

Paruošimas

▲ ĮSPĖJIMAS! Pavojus susižaloti įrankiu netikėtai pradėjus veikti. Akumuliatorių į įrankį įdėkite tik tada, kai įrenginys bus visiškai parengtas naudoti.

Valdymo elementai

Prieš pirmą kartą naudodami prietaisą susipažinkite su valdymo elementais.

- **Įjungiklis / išjungiklis (4)**
 - Įjungimas: Pozicija I

- Išjungimas: Pozicija 0

Vožtuvo adapteris

Vožtuvo adapteris (7 a)	Visiems standartiniams vožtuvams, kurių vidinis skersmuo yra nuo 8 mm.
Vožtuvo adapteris (7 b)	Pripučiamiesiems gaminiams su prisukamuoju vožtuvu. Orą galima išleisti tik nusukus vožtuvą ir naudojant b adapterį.
Vožtuvo adapteris (7 c)	Pripučiamiesiems gaminiams su oro išleidimo vožtuvu.

Akumulatoriaus įkrovos lygio patikra

spalva	Prasmė
žalias	Akumulatorius įkrautas
oranžinis	Akumulatorius iš dalies įkrautas
raudonas	Akumuliatorių reikia įkrauti

Akumulatoriaus įkrovimas

Keitimo

- Nelaikykite akumulatoriaus ilgesnį laiką tiesioginiuose saulės spinduliuose ar > 50 °C temperatūroje. Ypač jo nedėkite ant radiatorių arba transporto priemonėse.
 - Žr. ir kroviklio naudojimo instrukciją.
- žr.

Įkroviklio kontroliniai šviesos diodai (13)

žalias	raudonas	Reikšmė
šviečia	–	<ul style="list-style-type: none"> • akumulatorius visiškai įkrautas • paruošta (akumuliatorių neįdėtas)
–	šviečia	akumulatorius įkraunamas
–	mirksi	Akumulatorius perkaitęs
mirksi	mirksi	Akumulatorius sugedęs

Naudojimas

Akumulatoriaus įdėjimas ir išėmimas

▲ ĮSPĖJIMAS! Pavojus susižaloti įrankiu netikėtai pradėjus veikti. Akumuliatorių į įran-

kį įdėkite tik tada, kai įrenginys bus visiškai parengtas naudoti.

NUORODA! Apgadinimo pavojus! Dėl netinkamo akumuliatoriaus įrankis ir akumuliatorius gali sugesti.

Akumuliatoriaus įdėjimas

1. Akumuliatorių (9) išilgai kreiptuvo įstumkite į akumuliatoriaus laikiklį (6). Akumuliatorius girdimai užsifiksuoja.

Akumuliatoriaus išėmimas

1. Paspauskite ir laikykite nuspaustą akumuliatoriaus (9) atlaisvinimo mygtuką (10).
2. Ištraukite akumuliatorių iš akumuliatoriaus laikiklio (6).

Įjungimas ir išjungimas

Keitimo

- **⚠ ATSARGIAI!** Šis prietaisas negali nuolat veikti. Naudojant ilgiau nei 20 minučių, prietaisas gali perkaisti ir sugesti. Įvykus perkrovai, prietaisą nedelsdami išjunkite ir vėl naudokite tik tada, kai prietaisas atvės.

Įjungimas

1. Įstatykite akumuliatorių (9) į prietaisą.
2. Įj./išj. jungiklį (4) nustatykite į „I“ (I.J.N.) padėtį. Šviesos diodų darbinė lemputė (3) šviečia.

Išjungimas

1. Įj./išj. jungiklį (4) nustatykite į „0“ (IŠJ.) padėtį.
2. Palikdami neprižiūrimą įrankį ar baigę darbą, išimkite akumuliatorių (9) iš įrankio.

Pripūtimas

Veiksmai

1. **Pasirinktinai:** Žarną (8) užmaukite ant oro išleidimo angos (2).
2. Tinkamą vožtuvo adapterį (7) užmaukite ant oro išleidimo angos arba žarnos (8).
3. Nuimkite pripučiamojo gaminio vožtuvo gaubtelį.
4. Vožtuvo adapterį (7) įkiškite į pripučiamojo gaminio vožtuvą.
5. *Jjungimas, Žr. 50*
6. Pripūtę norimą kiekį oro, išjunkite prietaisą.
7. Išimkite vožtuvo adapterį.

8. Vėl uždėkite pripučiamojo gaminio vožtuvo gaubtelį.

Oro išleidimas

Veiksmai

1. **Pasirinktinai:** Žarną (8) užmaukite ant oro išleidimo angos (1).
2. Tinkamą vožtuvo adapterį (7) užmaukite ant oro išleidimo angos (1) arba žarnos (8).
3. Nuimkite pripučiamojo gaminio vožtuvo gaubtelį.
4. Vožtuvo adapterį (7) įkiškite į pripučiamojo gaminio vožtuvą.
5. *Jjungimas, Žr. 50*
6. Visiškai ištuštinę pripučiamąjį gaminį, išjunkite prietaisą.
7. Išimkite vožtuvo adapterį.
8. Vėl uždėkite pripučiamojo gaminio vožtuvo gaubtelį.

Gabenimas

Keitimo

- Išjunkite įrankį.
- Įsitikinkite, kad visos judamosios dalys visiškai sustojo.
- Išimkite akumuliatorių.
- Nuimkite papildomą darbo įrankį.
- Prietaisą visada neškite už rankenos.

⚠ ĮSPĖJIMAS! Pavojus susižaloti įrankiu netikėtai pradėjus veikti. Saugokitės atlikdami techninės priežiūros ir valymo darbus.

Šioje instrukcijoje neaprašytus taisyimo ir techninės priežiūros darbus paveskite mūsų klientų aptarnavimo tarnybai. Naudokite tik originalias atsargines dalis.

Valymas

⚠ ĮSPĖJIMAS! Elektros smūgis! Ant įrankio niekada nepurkškite vandens.

NUORODA! Apgadinimo pavojus. Cheminės medžiagos gali apgadinoti plastikines įrenginio dalis. Nenaudokite valiklių ir (arba) tirpiklių.

- Pasirūpinkite, kad įrankio vėdinimo angos, variklio korpusas ir rankenos būtų švarūs. Juos valykite drėgna šluoste arba šepetėliu.

Techninė priežiūra

Prietaisui techninės priežiūros nereikia.

Laikymas

Prietaisą ir priedus visada laikykite:

- švarioje,

- sausoje,
 - nedulkėtoje,
 - ir vaikams nepasiekiamoje vietoje.
- Įrankiai su akumulatoriumi:
- Akumuliatorių ir įrankį laikykite nuo 15 °C iki 25 °C temperatūroje. Laikomas akumuliatorius neturi būti veikiamas didelio šalčio arba karščio. Antraip akumuliatorius gali prarasti galią arba sugesti.
 - Prieš padėdami ilgesniam laikui (pvz., per žiemą), išimkite iš įrankio akumuliatorių (vadovaukitės atskira akumuliatoriaus ir kroviklio naudojimo instrukcija).

Šalinimas ir aplinkos apsauga

Išimkite akumuliatorių iš įrankio ir įrankį, akumuliatorių, priedus bei pakuotę atiduokite perdirbti nedarydami žalos aplinkai.



Elektrinių įrankių neišmeskite su buitinėmis atliekomis.

Perbrauktos šiukšliadėžės su ratukais simbolis reiškia, kad pasibaigus šio gaminio naudojimo laikui jo negalima išmesti kaip nerūšiuotų komunalinių atliekų.

Direktyva 2012/19/ES dėl elektros ir elektroninės įrangos atliekų:

Vartotojas įstatymai įpareigoja nebenaudojamus elektrinius ir elektroninius prietaisus pristatyti pakartotinai perdirbti nedarant žalos aplinkai. Taip užtikrinama, kad jie bus perdirbti tausojant aplinką ir išteklius. Priklausomai nuo direktyvos įgyvendinimo šalies teisės aktuose, įrankį galite pašalinti taip:

- gražinti pardavimo vietoje,

- pristatyti į oficialią surinkimo vietą,
- gražinti gamintojui / platintojui.

Tai netaikoma senų įrankių priedams ir pagalbinėms priemonėms be elektrinių dalių.

Akumuliatorius išmeskite nekenkdami aplinkai



Akumuliatoriaus neišmeskite su buitinėmis atliekomis, nemeskite į ugnį (gali sprogti) ar į vandenį. Iš pažeistų akumuliatorių išsiskyrę nuodingi garai ar skysčiai gali pakenkti aplinkai ir jūsų sveikatai.

Sugedusius arba netinkamus naudoti akumuliatorius privalote pašalinti nekenkdami aplinkai.

- Neardykite akumuliatorių ir stenkitės jų mechanškai nepažeisti. Kyla trumpojo jungimo pavojus ir gali išsiskirti kvėpavimo takus dirginančių garų.
- Saugos sumetimais akumuliatoriai, prieš juos pašalinant, turėtų būti iškrauti.
- Užklijuokite polių, kad neįvyktų trumpasis jungimas.
- Akumuliatorius pašalinkite pristatydami į prekyvietę ar surinkimo punktą.
- **Apgadinti akumuliatoriai**
Su išoriškai apgadintais akumuliatoriais elkitės ypač atsargiai!
 - Apgadintų akumuliatorių nelieskite plikomis rankomis.
 - Jei polių užklijuoti negalite, kiekvieną atskirą akumuliatorių įdėkite į plastikinį maišelį.
 - Kiekvieną atskirą apgadintą akumuliatorių įdėkite į nedegią, uždaramą talpyklą, į kurią dar būtų galima priberti smėlio.
 - Apgadintus akumuliatorius pristatykite į surinkimo punktą, kuriame dirba specialistai.

Trikčių paieška

Toliau pateikta lentelė padės pašalinti nedideles triktis:

Pazīme	Galima priežastis	Priemonė
Mažas darbo našumas	Vožtuvo adapteris (7) netinkamai pritvirtintas	Tinkamai uždėkite vožtuvo adapterį
	Nusilpo akumuliatorius	Įkraukite akumuliatorių (žr. atskirą akumuliatoriaus ir kroviklio naudojimo instrukciją)

Pazīme	Galima priežastis	Priemone
Prietaisais neįsijungia	Akumulatorius (9) neįdėtas	<i>Akumulatoriaus įdėjimas, Žr. 50</i>
Prietaisais veikia su pertrūkiais	Viduje atsilaisvino kontaktas	Kreipkitės į klientų aptarnavimo tarnybą.
	Įjungimo / išjungimo jungiklis (4) sugedo	Kreipkitės į klientų aptarnavimo tarnybą.

Paslaugos

Garantija

Gerbiamasis pirkėjų, Šiam gaminiui suteikiama 3 metų garantija nuo pirkimo dienos. Jei išryškėtų šio gaminio trūkumų, gaminio pardavėjas užtikrina jums teisės aktais reglamentuojamas teises. Toliau išdėstytomis mūsų garantijos teikimo sąlygomis šios jūsų teisės aktais reglamentuojamos teisės neapribojamos.

Garantijos sąlygos

Garantinis laikotarpis pradedamas skaičiuoti nuo pirkimo dienos. Būtinai išsaugokite originalų kasos čekį. Jo reikia kaip pirkimo dokumento. Jei per trejus metus nuo šio gaminio pirkimo datos išryškėtų medžiagų ar gamybos trūkumų, gaminį savo nuožiūra nemokamai sutaisysime arba pakeisime. Norint pasinaudoti šia garantija, sugedusį gaminį ir pirkimo dokumentą (kasos čekį) būtina pateikti trejų metų laikotarpiu trumpai aprašius trūkumą ir nurodžius trūkumo atsiradimo laiką. Jei trūkumui taikoma mūsų garantija, grąžinsime pataisytą arba pristatysime naują gaminį. Pataisius arba pakeitus gaminį, garantijos teikimo laikotarpis nepratęsiamas.

Garantijos galiojimo trukmė ir įstatyme nustatytos pretenzijos dėl defektų

Garantijos teikimo laikotarpiu suteikus garantinių paslaugų, garantijos teikimo laikotarpis nepratęsiamas. Tokia pati sąlyga taikoma ir pakeistoms bei pataisytoms dalims. Apie įsiųgto gaminio pažeidimus ir trūkumus būtina pranešti vos išpakavus gaminį. Pasibaigus garantijos teikimo laikotarpiui, už remonto darbus imamas mokestis.

Garantijos taikymo apimtis

Produktas gaminamas laikantis griežtų kokybės reikalavimų ir rūpestingai patikrinamas prieš jį išsiunčiant.

Garantija taikoma tik medžiagų arba gamybos trūkumams. Ši garantija netaikoma

įprastai dylančioms gaminio dalims, priskiriamoms prie susidėvinčių dalių kategorijos (pvz., Vožtuvo adapteris), o taip pat lūžtančių (duzių) dalių pažeidimams.

Ši garantija netaikoma, jei gaminys apgadinas, netinkamai naudojamas ar techniškai prižiūrimas. Gaminys tinkamai naudojamas tik tada, kai tiksliai laikomasi visų naudojimo instrukcijoje pateiktų nurodymų. Gaminį draudžiama naudoti tokiais tikslais ar būdais, kurie nerekomenduojami naudojimo instrukcijoje arba dėl kurių joje įspėjama.

Gaminys skirtas tik asmeninio, o ne komercinio naudojimo reikmėms. Garantija netaikoma piktnaudžiavimo, netinkamo naudojimo atvejais, jei naudojama jėga ir jei gaminį remontuoja ne mūsų įgaliotoji klientų aptarnavimo tarnyba.

Naudojamasis garantija

Kad galėtume greitai apdoroti jūsų prašymą, vadovaukitės toliau pateikiamais nurodymais:

- Kreipdamiesi kokiu nors klausimu dėl gaminio, kaip pirkimo dokumentą turėkite kasos čekį ir žinokite gaminio numerį (IAN 520619_2507).
- Gaminio numerį rasite gaminio duomenų lentelėje, išgraviruotą ant gaminio, nurodytą ant naudojimo instrukcijos viršelio (apačioje kairėje) arba užklijuotą gaminio galinėje pusėje ar apačioje.
- Jei išryškėtų gaminio veikimo ar kitokių trūkumų, pirmiausia **telefonu** arba pasinaudokite **mūsų pasiteiravimo forma**, kurią rasite *parkside-diy.com* **Aptarnavimas** kreipkitės į toliau nurodytą klientų aptarnavimo centrą.
- Sugedusiu pripažintą gaminį, suderinę su mūsų klientų aptarnavimo centru, o taip pat pridėję pirkimo dokumentą (kasos čekį) ir nurodę trūkumą bei jo atsiradimo laiką, galėsite nemokamai išsiųsti jums nurodytu techninės priežiūros tarnybos adresu. Kad ji priimtų gaminį ir neturėtumėte papildomų išlaidų, gaminį siųskite tik

jums nurodytu adresu. Pasirūpinkite, kad už gaminį nereikėtų mokėti mokesčių, jis nebūtų didelių gabaritų, siunčiamas kaip skubus siuntinys ar kitoks specialus krovinys. Prie siunčiamo produkto pridėkite visus įsigyjant įrankį pristatytus priedus ir pasirūpinkite pakankamai saugia transportavimo pakuote.

Remonto paslaugos

Dėl remonto darbų, **kuriems netaikoma garantija**, kreipkitės į klientų aptarnavimo tarnybą. Ji mielai parengs jums išlaidų sąmatą.

- Galime pasirūpinti tik tinkamai supakuotais prietaisais, kurių pašto išlaidos yra apmokėtos.

Nurodymas: nuvalytą prietaisą, nurodę trūkumą, atsiųskite klientų aptarnavimo tarnybos nurodytu adresu.

- Nepriimame prietaisų, už kuriuos reikia mokėti mokesčius, o taip pat didelių ga-

baritų, kaip skubi siunta ar kitoks specialus krovinys atsiųstų prietaisų.

- Jūsų atsiųstus sugedusius prietaisus pašalinsime nemokamai.

Service-Center



Paslaugos Lietuva

Tel.: 0800 33062

Kontaktinė forma

parkside-diy.com

IAN 520619_2507

Importuotojas

Prašome atkreipti dėmesį, kad šis adresas nėra klientų aptarnavimo tarnybos adresas. Pirmiausia susisiekite su pirmiau nurodyta klientų aptarnavimo tarnyba.

Grizzly Tools GmbH & Co. KG

Stockstädter Str. 20

63762 Großostheim

VOKIETIJA

www.grizzlytools.de

Atsarginės dalys ir priedai

Atsarginių dalių ir priedų galite įsigyti www.grizzlytools.shop. Jei užsisakant kiltų sunkumų, susisiekite su mumis pasinaudodami mūsų internetine parduotuve. Jei turėtumėte kitų klausimų, kreipkitės į: *Service-Center*, Žr. 53

Poz. Nr.	Pavadinimas	Užsakymo Nr.
7	Adapterių rinkinys	91104957
8	Žarna	91104958

ES atitikties deklaracijos originalo vertimas

Produktas: **Akumulatorinis oro siurblys**

Modelis: **PALP 20-Li C3**

Serijos numeris: 000001-095600

Pirmiau aprašytas deklaracijos objektas atitinka susijusius derinamuosius Sąjungos teisės aktus:

**2006/42/EC • 2014/30/EU • 2011/65/EU & (EU) 2015/863
 Produktas su akumuliatoriumi Smart PAPS 204 A1/Smart PAPS 208 A1/
 Smart PAPS 2012 A1: 2014/53/EU (vietoj 2014/30/EU)**

Pirmiau aprašytasis deklaracijos objektas atitinka 2011 m. birželio 8 d. Europos Parlamento ir Tarybos direktyvą 2011/65/EU dėl tam tikrų pavojingų medžiagų elektros ir elektroninėje įrangoje naudojimo apribojimo.

Siekiant užtikrinti atitiktį, taikyti šie darnieji standartai, nacionaliniai standartai ir reglamentai:

**EN 62841-1:2015/A11:2022 • EN ISO 12100:2010
 IEC 62471:2006 • EN 62471:2008
 EN IEC 55014-1:2021 • EN IEC 55014-2:2021 • EN IEC 63000:2018
 Produktas su akumuliatoriumi Smart PAPS 204 A1/
 Smart PAPS 208 A1/Smart PAPS 2012 A1:
 EN 301 489-1 V2.2.3:2019 • EN 301 489-17 V3.3.1:2024
 EN 300 328 V2.2.2:2019 • EN 50663:2017**

Ši atitikties deklaracija išduota tik gamintojo atsakomybe:



Grizzly Tools GmbH & Co. KG
 Stockstädter Str. 20
 63762 Großostheim
 VOKIETIJA
 25.12.2025

Christian Frank
 Įgaliotasis atstovas dėl dokumentų

Sisukord

Sissejuhatus.....	55
Sihipärane kasutamine.....	55
Tarnekomplekt/tarvikud.....	55
Ülevaade.....	56
Funktsiooni kirjeldus.....	56
Tehnilised andmed.....	56
Ohutusjuhised.....	56
Ohutusjuhiste tähendus.....	56
Pildimärgid ja sümbolid.....	57
Elektritööriistade üldised ohutusjuhised.....	57
Ettevalmistus.....	59
Juhtelemendid.....	59
Ventiiliadapter.....	59
Aku laetustaseme kontrollimine.....	59
Aku laadimine.....	59
Kasutamine.....	59
Aku paigaldamine ja eemaldamine.....	59
Sisse- ja väljalülitamine.....	60
Täispuhumine.....	60
Õhu väljalaskmine.....	60
Transport.....	60
Puhastamine.....	60
Hooldus.....	60
Ladustamine.....	60
Jäätmekäitus/keskkonnakaitse.....	61
Akude keskkonnasõbralik jäätmekäitus.....	61
Veotsing.....	61
Service.....	62
Garantii.....	62
Remonditeenus.....	62
Service-Center.....	63
Importija.....	63
Varuosad ja tarvikud.....	63
Algupärase EL vastavusdeklaratsioon tõlge.....	63
Laotusjoonis.....	85

Sissejuhatus

Õnnitleme teid uue akuõhupumba ostu puhul (edaspidi nimetatud seade või elektritööriist). Olete sellega otsustanud kvaliteetse seadme kasuks. Selle seadme kvaliteeti on kontrollitud tootmise ajal ja see on läbinud lõpliku kontrolli. Seega on teie seadme toimimine tagatud.



Kasutusjuhend on selle seadme osa. See sisaldab olulisi juhiseid ohutuse, kasutamise ja jäätmekäitluse kohta. Lugege kasutusjuhend hoolikalt läbi. Tutvuge juhtosade ja seadme õige kasutamisega. Kasutage seadet vaid kirjeldatud viisil ja ainult märgitud kasutus-aladel. Hoidke kasutusjuhend hästi alles ja andke seadme edasiandmisel kolmandale isikule kaasa ka kõik seadme dokumendid.

Sihipärane kasutamine

Seade on ette nähtud ainult järgmiseks kasutamiseks:

- Mängu-, spordi- ja rannatoodete ning suuremahuliste täispuhutavate toodete nagu õhkmadratsite, kummipaatide, aia-basseinide vms täispumpamiseks ja tühjendamiseks.

Seade **ei ole sobiv** jalgratta-, mootorratta- või autorehvide täispumpamiseks.

Igasugune muul viisil kasutamine, mida selles kasutusjuhendis ei ole selgesõnaliselt lubatud, võib kujutada endast tõsist ohtu kasutajale ja tekitada seadmele kahjustusi. Seadmega töötaja või selle kasutaja vastutab teiste inimestega juhtuvate õnnetuste ja nende varale tekkiva kahju eest. Seade on ette nähtud kodumajapidamises kasutamiseks. Seade ei ole ette nähtud töenduslikuks püsikasutuseks. Töendusliku kasutamise korral kaotab garantii kehtivuse. Tootja ei vastuta kahjude eest, mis on põhjustatud mittesihipärasest kasutamisest või valest käsitsemisest.

Seade on seeria **X 20 V TEAM** osa ja seda saab kasutada seeria **X 20 V TEAM** akudega. Seeria **X 20 V TEAM** akusid tohib laadida ainult seeria **X 20 V TEAM** laadimisseadmetega.

Tarnekomplekt/tarvikud

Lülitage seade välja ja kontrollige tarnekomplekti.

Käidelge pakkematerjal nõuetekohaselt.

- Aku-õhkpump
- 3x Ventiiliadapter
- 1x Voolik
- Hoiukohver
- Algupärase kasutusjuhendi tõlge

Aku ja laadur ei kuulu tarnekomplekti.

Ülevaade

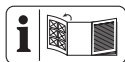

Seadme joonised leiata eesmiselt lahtipööratavalt lehest.

- 1 Õhu sisselaskeava
- 2 Õhu väljalaskeava
- 3 LED-töötuli
- 4 Sisse-/väljalülit
- 5 Käepide
- 6 Akuhoidik
- 7 Ventiiliadapter a, b, c
- 8 Voolik
- 9 Aku
- 10 Aku lukustuse vabasti
- 11 Laetustaseme näidik
- 12 Klahv
- 13 Laadimiseseade

Funktsiooni kirjeldus

Juhtelementide funktsioonid vaadake palun alljärgnevatest kirjeldustest.

Tehnilised andmed

Aku-õhkpump	PALP 20-Li C3
Nimipinge U	20 V \equiv (alalisvool)
Kaal (ilma akuta)	$\approx 0,44$ kg
Õhuvool	70 m ³ /h
Mürarõhutase (L_{pA})	76,7 dB; $K_{pA}=3$ dB
Helivõimsuse tase (L_{WA})	
– mõõdetud	84,7 dB; $K_{WA}=3$ dB
Vibratsioon (a_h)	1,542 m/s ² ; $K=1,5$ m/s ²
Aku	Li-Ion
Temperatuur	Max 50 °C
– Laadimisprotsess	4–40 °C
– Käitamine	4–50 °C
– Ladustamine	15–25 °C
PARKSIDE Performance nutiak	
Smart PAPS 204 A1/Smart PAPS 208 A1/ Smart PAPS 2012 A1	
– sagedusala	2400–2483,5 MHz
– edastatav võimsus	≤ 20 dBm
Kasutage kõrvaklappe!	

Müra- ja vibratsiooniväärtused määrati kooskõlas vastavusdeklaratsioonis nimetatud standardite ja määrustega.

Toodud vibratsiooni koguväärtus ja toodud müra emissiooniväärtus on mõõdetud stan-

dardse kontrollmeetodi järgi ja neid võib kasutada ühe elektritööriista võrdlemiseks teiega. Toodud vibratsiooni koguväärtust ja toodud müra emissiooniväärtust saab kasutada ka koormuse ajutiseks hindamiseks.

⚠ HOIATUS! Vibratsiooni- ja müraemissioonid võivad elektritööriista tegelikul kasutamisel toodud väärtustest erineda, olenevalt viisist, kuidas elektritööriista kasutatakse. Vajalik on kindlaks määrata ohutusmeetmed töötaja kaitseks, mis põhinevad tegelikes kasutustingimustes tekkiva vibratsioonikoormuse hindamisel (siinjuures tuleb arvestada kõiki töotsükli osi, näiteks aegu, kui elektritööriist on välja lülitatud ja selliseid, kui see on küll sisse lülitatud aga töötab ilma koormuseta).

X 20 V TEAM

Seade on seeria **X 20 V TEAM** osa ja seda saab käitada seeria **X 20 V TEAM** akudega. Seeria **X 20 V TEAM** akusid tohib laadida ainult seeria **X 20 V TEAM** laadimiseseadmetega.

Me soovitame teile käitada seda seadet ainult järgmist akudega: PAP 20 B1, PAP 20 B3, Smart PAPS 204 A1, Smart PAPS 208 A1, Smart PAPS 2012 A1

Me soovitame teile laadida neid akusid ainult järgmist laadimiseseadmetega: PLG 20 A3, PLG 20 A4, PLG 20 C1, PLG 20 C2, PLG 20 C3, PLG 201 A1, PDSLGL 20 A1, PDSLGL 20 B1, PDSLGL 20 B2, Smart PLGS 2012 A1

Aku ja laaduri tehnilised andmed: Vt eraldi juhend.

Ohutusjuhised

See lõik käsitleb põhilisi ohutusjuhiseid seadme kasutamisel.

⚠ HOIATUS! Isiku- ja varakahjud aku asjatundmatul kasutamisel. Järgige ohutusjuhiseid ja laadimisjuhiseid ning juhiseid korrektse kasutamise kohta, mis on toodud teie **X 20 V TEAM** seeria aku ja laaduri kasutusjuhendis. Laadimisprotsessi üksikasjaliku kirjelduse ja täiendava info leiata sellest eraldi kasutusjuhendist.

Ohutusjuhiste tähendus

⚠ OHT! Selle ohutusjuhise eiramisele järgneb õnnetus. Tagajärjek on raske kehavigastus või surm.

⚠ HOIATUS! Selle ohutusjuhise eiramisele võib järgneda õnnetus. Tagajärjeks võib olla raske kehavigastus või surm.

⚠ ETTEVAATUST! Selle ohutusjuhise eiramisele järgneb õnnetus. Tagajärjeks võib olla raske kerge või keskmise raskusastmega kehavigastus.

MÄRKUS! Selle ohutusjuhise eiramisele järgneb õnnetus. Tagajärjeks võib olla materiaalne kahju.

Pildimärgid ja sümbolid

Piktogrammide seadmel



Seade on seeria **X 20 V TEAM** osa ja seda saab kasutada seeria **X 20 V TEAM** akudega. Seeria **X 20 V TEAM** akusid tohib laadida ainult seeria **X 20 V TEAM** laadimis-seadmetega.



Lugege kasutusjuhendit



Elektriseadmed kuulu olmejäätmete hulka.



Kasutage kõrvaklappe

Piktogrammide kasutusjuhendis



Tähelepanu!

Elektritööriistade üldised ohutusjuhised

⚠ HOIATUS! Lugege kõik sellele elektritööriistale lisatud ohutusjuhised, instruksioonid, joonised ja tehnilised andmed läbi. Alljärgnevate instruksioonide eiramine võib põhjustada elektrilööki, tulekahju ja/või raskeid vigastusi. **Hoidke kõik ohutusjuhised ja instruksioonid hilisemaks kasutamiseks alles.**

Ohutusjuhistes kasutatud mõiste „Elektritööriist“ tähendab võrgust käitatavaid elektritööriistu (võrgukaabliga) ja akuga käitatavaid elektritööriistu (ilma võrgukaablit).

1. OHUTUS TÖÖKOHAL

- a) **Hoidke oma töökoht puhas ja hästi valgustatud.** Korrallagedus ja valgustamata töökohad võivad põhjustada õnnetusi.

- b) **Ärge kasutage elektritööriistu plahvatusohtlikes keskkondades, näiteks tuleohtlike vedelike, gaaside või tolmu läheduses.** Elektritööriistad tekitavad sädemeid, mis võivad tolmu või aurud süüdata.
- c) **Hoidke lapsed ja kõrvalised isikud elektritööriista kasutamise ajal eemal.** Tähelepanu hajumisel võite kaotada kontrolli.

2. ELEKTRIOHUTUS

- a) **Elektritööriista pistikud peavad sobima pistikupesaga. Pistikut ei tohi mingil viisil muuta. Ärge kasutage adapterpistikuid koos maandatud elektritööriistadega.** Muutmata pistikud ja sobivad pistikupesad vähendavad elektrilöögi riski.
 - b) **Vältige keha kokkupuutumist maandatud osadega, nt torud, radiaatorid ja jahutusseadmed.** Kui teie keha on maandatud, esineb kõrgendatud elektrilöögi risk.
 - c) **Hoidke elektritööriistad vihmast või niiskusest eemal.** Vee sissetungimine elektritööriista suurendab elektrilöögi riski.
 - d) **Ärge kasutage kaablit mittesihipäraselt. Ärge kasutage kaablit elektritööriista kandmiseks, riputamiseks või pistiku pistikupesast väljatõmbamiseks. Hoidke kaabel kuumusest, õlist, teravatest servadest või liikuvatest osadest eemal.** Kahjustatud või sassis kaablid suurendavad elektrilöögi riski.
 - e) **Kui töötate elektritööriistaga väljas, kasutage ainult välistingimustes kasutada lubatud pikenduskaableid.** Välistingimustesse sobiva kaabli kasutamine vähendab elektrilöögi riski.
 - f) **Kui elektritööriista kasutamine niiskes keskkonnas ei ole välditav, kasutage rikkevoolukaitset (RCD).** RCD kasutamine vähendab elektrilöögi riski.
- ### 3. ISIKLIK OHUTUS
- a) **Olge tähelepanelikud, jälgige mida teete ja kasutage elektritööriista arukalt. Ärge kasutage elektritööriista, kui olete väsinud või narkootikumide, alkoholi või ravimite mõju all.** Hetkeline tähelepanematus elektritööriista kasutamisel võib tekitada tõsiseid vigastusi.

- b) **Kasutage isikukaitsevahendeid. Kandke alati silmakaitsevahendit.** Isikukaitsevahendite nagu tolumumaski, libise-miskindlate turvajalatsite, kaitsekiivri või kuulmiskaitsevahendi kandmine sobivates tingimustes vähendab inimeste vigastuste riski.
- c) **Vältige soovimatut käivitumist. Enne kui ühendate elektritööriista vooluvõrku ja/või akupakiga, võtate selle kätte või kannate seda, veenduge, et elektritööriist on välja lülitatud.** Kui teil on elektritööriista kandmisel sõrm lülitil või kui ühendate elektritööriista sisselülitatud olekus vooluvõrku, võib see põhjustada õnnetusi.
- d) **Enne kui lülitate elektritööriista sisse, eemaldage seadistusinstrument või kruvikeeraja.** Elektritööriista pöörlevas osas asuv tööriist või võti võib põhjustada vigastusi.
- e) **Käituge arukalt. Tagage ohutu asend ja hoidke igal ajal tasakaalu.** Sellega saate elektritööriista ootamatutes olukordades paremini kontrollida.
- f) **Kandke sobivat riietust. Ärge kandke laia riietust või ehteid. Hoidke juuksed ja riietus liikuvatest osadest eemal.** Liikuvad osad võivad lahtise riietuse, ehted või pikad juuksed kaasa haarata.
- g) **Kui on olemas tolmuäratõmbe- ja kogumisseadised, tuleb need külge ühendada ja neid tuleb õigesti kasutada.** Tolmuäratõmbe kasutamine võib vähendada tolmu tulenevaid ohtusid.
- h) **Ärge olge endas liiga kindlad ja eirake elektritööriistade ohutusreegleid, seda ka siis, kui te pärast mitmekordset kasutamist elektritööriista juba tunnete.** Tähelepanematu tegutsemine võib sekundi murdosade jooksul põhjustada raskeid vigastusi.
- 4. ELEKTRITÖÖRIISTADE KASUTAMINE JA HOOLDUS**
- a) **Ärge rakendage elektritööriista kasutamisel jõudu. Kasutage oma töö jaoks ettenähtud elektritööriista.** Sobiva elektritööriistaga töötate paremini ja ohutumalt antud võimsusvahemikus.
- b) **Ärge kasutage elektritööriista, mille lüliti ei lülita seda sisse ja välja.** Iga elektritööriist, mida ei saa enam lülitiga lülitada, on ohtlik ja tuleb remontida.
- c) **Enne elektritööriista seadistamist, instrumentide vahetamist või elektritööriista ärapanekut tõmmake pistik pistikupesast välja ja/või eemaldage akupakk (kui see on äravõetav).** Sellised ennetavad ohutusmeetmed vähendavad elektritööriista juhusliku käivitumise ohtu.
- d) **Hoidke mittekasutatavaid elektritööriistu lastele kättesaamatus kohas ja ärge lubage elektritööriista või käesolevat kasutusjuhendit mittetundvatel isikutel elektritööriista kasutada.** Elektritööriistad on ohtlikud, kui neid kasutavad kogeenamatud isikud.
- e) **Hooldage elektritööriistu ja tarvikuid. Kontrollige, kas liikuvad osad talitlevad laitmatult ja ei kiilu kinni, kas osad on murdunud või nii kahjustatud, et elektritööriista talitus on piiratud. Laske kahjustatud elektritööriist enne kasutamist remontida.** Paljude õnnetuste põhjus peitub halvasti hooldatud elektritööriistades.
- f) **Hoidke löikeinstrumentid teravad ja puhtad.** Hoolikalt hooldatud teravad löikeservadega löikeinstrumentid kiiluvad vähem kinni ja neid on kergem juhtida.
- g) **Kasutage elektritööriista, tarvikuid, instrumente jne vastavalt käesolevatele instruksioonidele võttes arvesse töötingimusi ja tehtavat tööd.** Elektritööriista kasutamine muudel kui ettenähtud töödel võib põhjustada ohtlikke olukordi.
- h) **Hoidke käepidemed ja haardepinnad kuivad, puhtad ning õlist ja määrdest vabad.** Libedad käepidemed ja haardepinnad ei võimalda ohutut käsitsemist ja kontrolli elektritööriista üle ettenägematu-tes olukordades.
- 5. AKUTÖÖRIISTADE KASUTAMINE JA HOOLDUS**
- a) **Laadige ainult tootja poolt soovitava laadimisseadmega.** Teatud kindlat liiki akupaki jaoks sobiva laadimisseadme korral esineb tuleoht, kui seda kasutatakse teise akupakiga.
- b) **Kasutage elektritööriistu ainult spetsiaalselt selleks ettenähtud akupakkidega.** Muude akupakkide kasutamine võib põhjustada vigastus- ja tuleohtu.
- c) **Hoidke mittekasutatavad akupakid eemal kirjaklambritest, müntidest, võtmetest, naeltest, kruvidest või tei-**

sest väikestest metallesemetest, mis võivad põhjustada kontaktide sildamist. Akuklemmide lühistamine võib põhjustada põletusi või tulekahju.

- d) **Ebasoodsates tingimustes võib vedelik akust välja voolata; vältige kokkupuudet. Juhuslikul kokkupuutumisel loputage veega. Kui vedelik sattub silma, pöörduge täiendavalt arsti poole.** Väljatungiv akuvedelik võib tekitada nahaärritusi või põletusi.
- e) **Ärge kasutage kahjustatud või muudetud akupakki või tööriista.** Kahjustatud või muudetud akud võivad talitleda ettearvamatult ning tekitada tulekahju, plahvatust või vigastusohu.
- f) **Ärge laske akupakile või tööriistale mõjuda tulel või kõrgetel temperatuuridel.** Kokkupuude tulega või temperatuurid üle 130 °C võivad põhjustada plahvatuse.
- g) **Järgige kõiki laadimise instruksioone ja ärge mitte kunagi laadige akupakki või akutööriista väljaspool instruksioonides märgitud temperatuurivahemikku.** Vale laadimine või laadimine väljaspool lubatud temperatuurivahemikku võib rikkuda akut ja suurendada tuleohtu.
6. **TEENINDUS**
- a) **Laske oma elektritööriista remondida ainult kvalifitseeritud spetsialistidel ja ainult originaalvaruosadega.** See tagab elektritööriista ohutuse säilimise.
- b) **Ärge mitte kunagi hooldage kahjustatud akupakke.** Akupakkide hooldust peaksid tegema ainult tootja või volitatud klienditeenindusettevõtted.

Ettevalmistus

▲ HOIATUS! Vigastusohu soovimatult käivitava seadme tõttu. Paigaldage aku seadmesse alles siis, kui seade on täielikult kasutamiseks ette valmistatud.

Juhtelemendid

Tehke endale enne seadme esimest kasutamist juhtelemendid selgeks.

- **Sisse-/väljalüüti (4)**
 - Sisselülitamine: Positsioon I
 - Väljalülitamine: Positsioon O

Ventiiliadapter

Ventiiliadapter (7 a)	Kõigile standardventiilidele seläbimõõduga alates 8 mm.
Ventiiliadapter (7 b)	Kruventiiliga täispuhutavatele toodetele. Öhu väljalaskmine on võimalik ainult ärakeeratud ventiili korral ja adapteriga b.
Ventiiliadapter (7 c)	Õhutusventiiliga täispuhutavatele toodetele.

Aku laetustaseme kontrollimine

värv	Tähendus
roheline	Aku laetud
oranž	Aku osaliselt laetud
punane	Akut tuleb laadida

Aku laadimine

Juhised

- Ärge jätke akut pikemaks ajaks otsese päikesekiirguse või temperatuuride > 50 °C kätte. Vältige iseäranis paigutamist küttekehadele või ladustamist sõidukites.
- Vt ka laaduri kasutusjuhend.

– vaadake

Juhtimisleedid laadimisseadmel (13)

roheline	punane	Tähendus
põleb	–	<ul style="list-style-type: none"> • Aku on täielikult laetud • valmis (Akut pole paigaldatud)
–	põleb	Akut laetakse
–	vilgub	Aku on ülekuumenenud
vilgub	vilgub	Aku on defektne

Kasutamine

Aku paigaldamine ja eemaldamine

▲ HOIATUS! Vigastusohu soovimatult käivitava seadme tõttu. Paigaldage aku seadmesse alles siis, kui seade on täielikult kasutamiseks ette valmistatud.

MÄRKUS! Kahjustusohu! Vale aku võib seadet ja akut kahjustada.

Aku paigaldamine

1. Lükake aku (9) piki juhtsiini akuhoidikusse (6).
- Aku lukustub kuuldavalt.

Aku eemaldamine

1. Vajutage ja hoidke aku lukustuse vabastit (10) akul (9).
2. Tõmmake aku akuhoidikust (6) välja.

Sisse- ja väljalülitamine

Juhised

- **⚠ ETTEVAATUST!** Seade ei ole sobiv püsiskasutuseks. Käitamine kauem kui 20 minutit võib põhjustada ülekuumemise ja seadme kahjustuse. Kui seade peaks olema üle koormatud, lülitage seade koheselt välja ja võtke seade uuesti kasutusele alles siis, kui seade on jahtunud.

Sisselülitamine

1. Pange aku (9) seadmesse.
2. Seadke sisse-/väljalüliti (4) asendisse „I“ (SEES).
LED-töötuli (3) põleb.

Väljalülitamine

1. Seadke sisse-/väljalüliti (4) asendisse „0“ (VÄLJAS).
2. Kui jätate seadme järelevalveta või olete tööga valmis, võtke aku (9) seadmest välja.

Täispuhumine

Toimimine

1. **Valikuline:** Monteerige voolik (8) õhu väljalaskeavale (2).
2. Asetage sobiv ventiiliadapter (7) õhu väljalaskeavale või voolikule (8).
3. Eemaldage täispuhutavalt tootelt ventiilikübar.
4. Asetage ventiiliadapter (7) täispuhutava toote ventiili sisse.
5. *Sisselülitamine, lk 60*
6. Kui soovitud täitemaht on saavutatud, lülitage seade välja.
7. Eemaldage ventiiliadapter.
8. Pange täispuhutava toote ventiilikübar uuesti peale.

Õhu väljalaskmine

Toimimine

1. **Valikuline:** Monteerige voolik (8) õhu siselaskeavale (1).
2. Asetage sobiv ventiiliadapter (7) õhu siselaskeavale (1) või voolikule (8).
3. Eemaldage täispuhutavalt tootelt ventiilikübar.

4. Asetage ventiiliadapter (7) täispuhutava toote ventiili sisse.
5. *Sisselülitamine, lk 60*
6. Kui täispuhutav toode on täielikult tühjendatud, lülitage seade välja.
7. Eemaldage ventiiliadapter.
8. Pange täispuhutava toote ventiilikübar uuesti peale.

Transport

Juhised

- Lülitage seade välja.
- Veenduge, et kõik liikuvad osad on täielikult seiskunud.
- Eemaldage aku.
- Eemaldage instrument.
- Kandke seadet alati käepidemest.

⚠ HOIATUS! Vigastusoht soovimatult käivitava seadme tõttu. Kaitske end hooldus- ja puhastustöödel.

Laske remondi- ja hooldustööd, mida pole käesolevas juhendis kirjeldatud, teostada meie teeninduskeskusel. Kasutage ainult originaalvaruosi.

Puhastamine

⚠ HOIATUS! Elektrilöök! Ärge mitte kunagi pritsige seadet veega.

MÄRKUS! Kahjustusoht. Keemilised ained võivad reageerida seadme plastosadega. Ärge kasutage puhastusvahendeid või lahusteid.

- Hoidke seadme õhutuspilud, mootori korpus ja käepidemed puhtad. Kasutage selleks niisket lappi või harja.

Hooldus

Seade on hooldusvaba.

Ladustamine

Ladustage seadet ja tarvikuid alati:

- puhtana
- kuivalt
- tolmu eest kaitstult
- lastele kättesaamatus kohas

Akuga seadmed:

- Aku ja seadme hoiutemperatuur on vahemikus 15 °C kuni 25 °C. Vältige ladustamise ajal äärmist külma või kuumust. Aku võib seetõttu kaotada võimsust või saada kahjustada.

- Võtke aku enne pikemat ladustamist (nt talveperioodil) seadmest (järgige eraldi aku ja laaduri kasutusjuhendit) välja.

Jäätmekäitlus/keskkonnakaitse

Eemaldage seadmest aku ja suunake seade, aku, tarvikud ja pakend keskkonnasõbralikku korduvkasutusse.



Elektriseadmed kuulu olmejäätmete hulka.

Välja kriipsutatud ratastega prügikasti sümbol tähendab, et seda toodet ei tohi kasutusaaja lõppedes sorteerimata olmejäätmetena ära visata.

Kasutatud elektri- ja elektroonikaseadmete direktiiv 2012/19/EU:

Tarbijad on seadusega kohustatud suunama elektri- ja elektroonikaseadmed nende kasutusea lõpul keskkonnasõbralikku korduvkasutusse. Sellisel viisil tagatakse keskkonda ja ressursse säästev taaskasutamine. Olenevalt rakendamises siseriiklikku õigusesse võivad olla teil järgmised võimalused:

- anda tagasi müügikohta,
- anda ära ametlikku kogumiskohta,
- saata tagasi tootjale/turustajale tagasi.

Nõue ei puuduta kasutatud seadmete juurde kuuluvaid tarvikuid ja elektriliste osadeta abivahendeid.

Veaotsing

Järgnev tabel abistab teid väikeste tõrgete kõrvaldamisel:

Tundemärk	Võimalikud põhjused	Meetmed
Seade ei käivitu	Aku (9) pole paigaldatud	Aku paigaldamine, lk 59
Seade töötab katkestustega	Sisemine halb kontakt	Pöörduge teeninduskeskusesse.
	Sisse-/väljalüliti (4) defektne	Pöörduge teeninduskeskusesse.
Väike tööjõudlus	Ventiiladapter (7) ebakorrektselt kinnitatud	Paigaldage ventiiladapter õigesti
	Aku väike võimsus	Laadige akut (vt aku ja laaduri eraldi kasutusjuhend)

Akude keskkonnasõbralik jäätmekäitlus



Ärge visake akut olmejäätmete hulka, tulle (plahvatusoht) ega vette. Kahjustunud akud võivad kahjustada keskkonda ja teie tervist, kui mürgised aarud või vedelikud lekivad sellest välja.

Te olete kohustatud, defektsed või kasutatud akut käitlema keskkonnasõbralikult.

- Ärge avage akusid ja vältige mehaanilist kahjustamist. Esineb lühise oht ja võivad väljuda hingamisteid ärritavad aarud.
- Turvakaalutlustel tuleksid akud enne jäätmekäitlust tühjendada.
- Kleepige lühise vältimiseks poolused kinni.
- Käidelge akud kaubanduse kaudu või kogumiskohas.
- **Kahjustatud akud**
Käidelge väliselt kahjustatud akusid eriti ettevaatlikult!
 - Ärge puudutage kahjustatud akusid paljaste kätega.
 - Kui te ei saa pooluseid kinni kleepida, pange akud ükshaaval plastikkotti.
 - Pange kahjustatud akud ükshaaval mittepõlevasse, suletavasse nõusse, mida saab veel liivaga täita.
 - Viige kahjustatud akud spetsialistiga kogumiskohta.

Service

Garantii

Väga austatud klient,

Te saate sellele tootele garantii 3 aastat alates ostukuupäevast. Sellel tootel ilmnevate puuduste korral on teil müüja suhtes seadusega ettenähtud õigused. Neid seadusega ettenähtud õigusi meie poolt antav järgnev garantii ei piira.

Garantiitingimused

Garantiiaeg algab ostukuupäevast. Palun hoidke kassatšeki originaal hästi alles. See dokument on vajalik teie ostu tõendina. Kui kolme aasta jooksul alates selle toote ostukuupäevast ilmnevad tootel materjali- või tootmisvead, siis toode meie valikul kas remonditakse või asendatakse tasuta. Selle garantii täitmise eelduseks on, et esitate meie kolme aastase tähtaja jooksul defektse toote ja ostudokumendi (kassatšeki) ning lühikirjelduse puuduse ja selle ilmumise aja kohta.

Kui defekt on meie garantiiga kaetud, saate tagasi remonditud või uue toote. Toote remontimisel või väljavahetamisel ei alga uus garantiiaeg.

Garantiiaeg ja seaduslikud reklamatsioonid

Garantii täitmisega garantiiaega ei pikendata. Sama kehtib ka väljavahetatud ja remonditud osade kohta. Võimalikest, juba ostu ajal olemasolevatest kahjustustest ja puudustest tuleb teada anda kohe pärast seadme pakendist väljavõtmist. Pärast garantiiaja möödumist teostatavad remondid on tasulised.

Garantii maht

Toode on toodetud rangeid kvaliteedinõudeid järgides ja on enne tarnimist hoolikalt üle kontrollitud.

Garantii kehtib materjali- või tootmisvigade kohta. See garantii ei laiene toote osadele, mis kuuluvad tavakasutuse käigus ja mida võidakse vaadelda seetõttu kui kuluvasi (nt Ventiiiaadapter) või kergesti purunevate osade kahjustustele.

Garantii ei kehti, kui toode on kahjustatud, seda on mittesihipäraselt kasutatud või kui seda ei ole hooldatud. Toote sihipäraseks kasutamiseks tuleb täpselt järgida kõiki selles kasutusjuhendis toodud instruktsioone. Kasutusotstarvet ja toiminguid, mida selles kasutusjuhendis ei soovitata või mille eest hoiatatakse, tuleb tingimata vältida.

Toode on ette nähtud üksnes isiklikuks ja mitte töönduslikuks kasutamiseks. Garantii kaotab kehtivuse vale ja asjatundmatu käsitsemise korral, jõu kasutamise ja toimingute korral, mida ei ole teostatud meie volitatud teeninduskeskuses.

Garantijuhtumi menetlemine

Teie probleemi kireks lahendamiseks järgige palun järgmisi juhiseid:

- Palun hoidke kõikide päringute jaoks alles kassatšekk ja toote number (IAN 520619_2507), mis tõendab teie ostu.
- Toote numbrit vaadake palun toote tüübisildilt, tootele tehtud graveeringu näol, teie kasutusjuhendi tiitelhelalt (all vasakul) või toote tagaküljel või alumisel küljel olevalt kleebiselt.
- Kui tootel ilmnevad talitusvead või muud puudused, võtke kõigepealt ühendust alljärgnevalt nimetatud teeninduskeskusega **telefoni** või kasutage meie **kontaktvormi**, mille leiata lehelt *parkside-diy.com* kategoorias **Teenus** teel.
- Defektseks hinnatud toote saate kokkuleppel meie teeninduskeskusega tasuta saata teile teavitatud teeninduse aadressil, lisades ostudokumendi (kassatšeki) ja selgituse, milles puudus seisneb ning millel see ilmnes. Vastuvõtu probleemide ja saatmiskulude vältimiseks kasutage tingimata ainult teile antud aadressi. Veenduge, et saatmine ei toimuks tasu eest, lahtiselt, kulleriga või muu eritranspordiga. Saatke koos tootega palun kõik ostul tarnekomplekti kuuluvad sellega kaasasolnud tarvikud ja tagage piisavalt kindel transpordipakend.

Remonditeenus

Muude küsimuste korral **mis ei kuulu garantii alla**, pöörduge palun teeninduskeskusesse. Seal saate hinnapakumuse.

- Me saame remontida ainult selliseid seadmeid, mis on saadetud korralikult pakituna ja mille saatekulud on täielikult tasuta.
- **Juhis:** Saatke seade puhtana ning koos defekti kirjeldusega meie teeninduskeskuse poolt nimetatud aadressil.
- Tasumata saatekuludega seadmeid, ning seadmeid, mis on saadetud lahtiselt, kulleriga või muu eritranspordiga, vastu ei võeta.

- Me käitleme teie poolt saadetud defekt-
sed seadmed tasuta.

Service-Center



Service Eesti
Tel.: 8000 049 141
Kontaktvorm veebilehel
parkside-diy.com
IAN 520619_2507

Importija

Pange arvestage, et alltoodud aadress ei ole teeninduse aadress. Võtke kõigepealt ühendust nimetatud teeninduskeskusega.

Grizzly Tools GmbH & Co. KG
Stockstädter Str. 20
63762 Großostheim
SAKSAMAA
www.grizzlytools.de

Varuosad ja tarvikud

Varuosi ja tarvikuid saab tellida aadressil www.grizzlytools.shop. Kui teie tellimusega peaks olema probleeme, võtke ühendust meie veebipoe kaudu. Täiendavate küsimuste korral pöörduge: *Service-Center, lk 63*

Pos.-nr.	Nimetus	Tellimuse nr.
7	Adapterite komplekt	91104957
8	Voolik	91104958

Algupärase EL vastavusdeklaratsioon tõlge

Toode: **Aku-õhkpump**

Mudel: **PALP 20-Li C3**

Seerianumber: 000001-095600

Eelkirjeldatud deklareeritav toode on kooskõlas asjaomaste liidu ühtlustamisaktidega:

2006/42/EC • 2014/30/EU • 2011/65/EU & (EU) 2015/863
Toode akuga Smart PAPS 204 A1/Smart PAPS 208 A1/
Smart PAPS 2012 A1: 2014/53/EU (asemel 2014/30/EU)

Eespool kirjeldatud deklareeritav ese on kooskõlas Euroopa Parlamendi ja nõukogu 8. juuni 2011. aasta direktiiviga 2011/65/EU teatavate ohtlike ainete kasutamise piiramise kohta elektri- ja elektroonikaseadmetes.

Vastavuse tagamiseks on kohaldatud järgmisi ühtlustatud standardeid ning riiklikke standardeid ja eeskirju:

EN 62841-1:2015/A11:2022 • EN ISO 12100:2010
IEC 62471:2006 • EN 62471:2008
EN IEC 55014-1:2021 • EN IEC 55014-2:2021 • EN IEC 63000:2018
Toode akuga Smart PAPS 204 A1/Smart PAPS 208 A1/Smart PAPS 2012 A1:
EN 301 489-1 V2.2.3:2019 • EN 301 489-17 V3.3.1:2024
EN 300 328 V2.2.2:2019 • EN 50663:2017

Käesolev vastavusdeklaratsioon on välja antud valmistaja ainuvastutusel:



Grizzly Tools GmbH & Co. KG
Stockstädter Str. 20
63762 Großostheim
SAKSAMAA
25.12.2025

Christian Frank
Võlitud esindaja dokumenteerimiseks

Satura rādītājs

Ievads	64
Noteikumiem atbilstīgs lietojums.....	64
Piegādes komplektācija/piederumi.....	64
Pārskats.....	65
Darbības apraksts.....	65
Tehniskie dati.....	65
Drošības norādījumi	65
Drošības norādījumu nozīme.....	66
Piktogrammas un simboli.....	66
Vispārīgi elektroinstrumentu drošības brīdinājumi.....	66
Sagatavošanās	68
Vadības elementi.....	68
Ventiļa adapters.....	68
Akumulatora uzlādes līmeņa pārbaude.....	68
Akumulatora uzlāde.....	68
Darbība	69
Akumulatora ievietošana un izņemšana.....	69
Ieslēgšana un izslēgšana.....	69
Pumpēšana.....	69
Atgaisošana.....	69
Transportēšana	69
Tīrīšana.....	70
Apkope.....	70
Uzglabāšana.....	70
Likvidēšana un vides aizsardzība	70
Akumulatoru utilizēšana videi nekaitīgā veidā.....	70
Kļūdu meklēšana	71
Service	71
Garantija.....	71
Remonta serviss.....	72
Service-Center.....	72
Importētājs.....	72
Rezerves daļas un piederumi	72
ES atbilstības deklarācijas oriģināla tulkojums	73
Klaidskats	85

Ievads

Apsveicam jūs ar jaunu akumulatora gaisa sūkņa iegādi! (turpmāk tekstā "ierīce" vai "elektroinstrumentus").

Iegādājoties šo ierīci, jūs esat izvēlējies augstvērtīgu ierīci. Ierīcei ražošanas proce-

sā tika pārbaudīta kvalitāte un veikta gala kontrole. Tādējādi ir nodrošināta jūsu ierīces darbība.



Lietošanas instrukcija ir šīs ierīces sastāvdaļa. Tajā ir iekļautas svarīgas norādes, kas attiecas uz drošību, ierīces lietošanu un likvidēšanu. Rūpīgi izlasiet lietošanas instrukciju. Iepazīstieties ar ierīces vadības elementiem un pareizu tās lietošanu. Lietojiet ierīci tikai saskaņā ar šeit sniegto aprakstu un tikai norādītajās izmantošanas sfērās. Saglabājiet šo lietošanas instrukciju un, nododot ierīci lietošanā citai personai, iedodiet līdzi arī visas ierīces dokumentācijas.

Noteikumiem atbilstīgs lietojums

Ierīce ir paredzēta vienīgi šādam pielietojumam:

- Rotaļu, sporta un pludmales aprīkojuma, kā arī liela tilpuma piepūšamo izstrādājumu, piemēram, piepūšamo matraču, piepūšamo laivu un baseinu piepūšanai un iztukšošanai vai tamlīdzīgi lietojumiem.

Ierīce **nav piemērota** velosipēdu, motociklu un automašīnu riepu pumpēšanai.

Jebkāda cita veida izmantošana, kas šajā lietošanas instrukcijā nav nepārprotami atļauta, var izraisīt bojājumus ierīcē un radīt nopietnu apdraudējumu lietotājam. Ierīces lietotājs vai ekspluatētājs ir atbildīgs par negadījumiem vai zaudējumiem un bojājumiem, kas nodarīti citām personām vai to mantai. Ierīce ir paredzēta izmantošanai mājamatniecības darbos. Tā nav piemērota ilgstošai, profesionālai ekspluatācijai. Lietojot ierīci komerciāliem nolūkiem, garantija tiek anulēta. Ražotājs neatbild par zaudējumiem, kas radušies pēc noteikumiem neatbilstīgas izmantošanas vai nepareizas lietošanas.

Ierīce ir **X 20 V TEAM** sērijas sastāvdaļa, un to var darbināt ar **X 20 V TEAM** sērijas akumulatoriem. **X 20 V TEAM** sērijas akumulatoru uzlādi drīkst veikt tikai ar **X 20 V TEAM** sērijas uzlādes ierīcēm.

Piegādes komplektācija/piederumi

Izsaīņojiet ierīci un pārbaudiet piegādes komplektāciju.

Likvidējiet iepakojuma materiālus atbilstoši noteikumiem.

- Ar akumulatoru darbināms gaisa pumpis
- 3x Ventiļa adapters

- 1x Šļūtene
- Uzglabāšanas koferis
- Instrukciju tulkojums no oriģinālvalodas

Akumulators un uzlādes ierīce piegādes komplektācijā nav iekļauti.

Pārskats

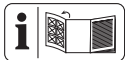

Ierīces attēli ir atrodami priekšējā atlokāmajā lapā.

- 1 Gaisa ieplūdes atvere
- 2 Gaisa izplūdes atvere
- 3 LED darba apgaismojums
- 4 Ieslēgšanas/izslēgšanas slēdzis
- 5 Rokturis
- 6 Akumulatora turētājs
- 7 Ventīļa adapters a, b, c
- 8 Šļūtene
- 9 Akumulators
- 10 Akumulatora atbloķētājs
- 11 Uzlādes līmeņa indikators
- 12 Taustiņš
- 13 Uzlādes ierīce

Darbības apraksts

Vadības elementu darbība ir izklāstīta turpmākajā aprakstā.

Tehniskie dati

Ar akumulatoru darbināms gaisa pumpis

..... **PALP 20-Li C3**

Nominālais spriegums U ...20 V = (līdzstrāva)

Svars (bez akumulatora) $\approx 0,44$ kg

Gaisa plūsma $70 \text{ m}^3/\text{h}$

Skaņas spiediena līmenis (L_{pA})

..... $76,7 \text{ dB}$; $K_{pA}=3 \text{ dB}$

Skaņas jaudas līmenis (L_{WA})

– izmērītais $84,7 \text{ dB}$; $K_{WA}=3 \text{ dB}$

Vibrācija (a_{rh}) $1,542 \text{ m/s}^2$; $K=1,5 \text{ m/s}^2$

Akumulators Li-Ion

Temperatūra Maks. $50 \text{ }^\circ\text{C}$

– Uzlāde $4\text{--}40 \text{ }^\circ\text{C}$

– Darbība $4\text{--}50 \text{ }^\circ\text{C}$

– Uzglabāšana $15\text{--}25 \text{ }^\circ\text{C}$

PARKSIDE Performance viedais akumulators

Smart PAPS 204 A1/Smart PAPS 208 A1/

Smart PAPS 2012 A1

– radiofrekvenču josla $2400\text{--}2483,5 \text{ MHz}$

– pārraidīt jaudu $\leq 20 \text{ dBm}$

Lietot dzirdes aizsargus!

Trokšņa un vibrācijas vērtības ir aprēķinātas atbilstoši atbilstības deklarācijā minētajiem standartiem un noteikumiem.

Norādītā vibrāciju kopējā vērtība un trokšņu emisijas vērtība ir mērītas atbilstoši standartizētam pārbaudes procesam, un tās var izmantot elektroinstrumenta salīdzināšanai ar citu instrumentu. Norādīto vibrāciju kopējo vērtību un trokšņu emisijas vērtību var izmantot arī provizorisksai slodzes aprēķināšanai.

▲ BRĪDINĀJUMS! Vibrāciju emisija un trokšņu emisija elektriskā instrumenta faktiskās lietošanas laikā var atšķirties no norādītās vērtības atkarībā no tā, kādā veidā elektroinstrumentu tiek lietots, īpaši no tā, kāda veida materiāls tiek apstrādāts. Lai pasargātu lietotāju, ir jānosaka drošības pasākumi, kas balstās uz vibrāciju radītās slodzes novērtējumu faktisko lietošanas apstākļu laikā (šai sakarā jāņem vērā visi ekspluatācijas cikla aspekti, piemēram, laiks, kad elektroinstrumentu ir izslēgts un kad tas ir ieslēgts, bet darbojas bez slodzes).

X 20 V TEAM

Ierīce ir **X 20 V TEAM** sērijas sastāvdaļa, un to var darbināt ar **X 20 V TEAM** sērijas akumulatoriem. **X 20 V TEAM** sērijas akumulatoru uzlādi drīkst veikt tikai ar **X 20 V TEAM** sērijas uzlādes ierīcēm.

Iesakām šo ierīci darbināt tikai ar šādiem akumulatoriem: PAP 20 B1, PAP 20 B3, Smart PAPS 204 A1, Smart PAPS 208 A1, Smart PAPS 2012 A1

Iesakām šo akumulatoru uzlādi veikt ar šādām uzlādes ierīcēm: PLG 20 A3, PLG 20 A4, PLG 20 C1, PLG 20 C2, PLG 20 C3, PLG 201 A1, PDSLGS 20 A1, PDSLGS 20 B1, PDSLGS 20 B2, Smart PLGS 2012 A1

Akumulatora un uzlādes ierīces tehniskie dati: Skatiet atsevišķo instrukciju.

Drošības norādījumi

Šajā sadaļā ir izklāstīti svarīgākie drošības norādījumi saistībā ar ierīces lietošanu.

▲ BRĪDINĀJUMS! Kaitējuma nodarīšana personām un materiālie zaudējumi, nepareizi apejoties ar ierīci. Ņemiet vērā drošības norādījumus un norādes par uzlādi un pareizu lietošanu, kas ir sniegtas sērijas **X 20 V TEAM**

akumulatora un uzlādes ierīces lietošanas instrukcijā. Detalizēts lādēšanas procesa apraksts un papildu informācija ir atrodama šajā atsevišķajā lietošanas instrukcijā.

Drošības norādījumu nozīme

▲ BĪSTAMI! Neievērojot šo drošības norādījumu, notiek nelaimes gadījums. Sekas ir smagas traumas vai nāves iestāšanās.

▲ BRĪDINĀJUMS! Neievērojot šo drošības norādījumu, pastāv iespēja, ka notiks nelaimes gadījums. Sekas ir smagu traumu gūšanas iespējamība vai nāves iestāšanās.

▲ UZMANĪBU! Neievērojot šo drošības norādījumu, notiek nelaimes gadījums. Tā rezultātā var tikt gūtas vieglas vai vidēji smagas traumas.

NORĀDĪJUMS! Neievērojot šo drošības norādījumu, notiek nelaimes gadījums. Tā rezultātā iespējami materiāli zaudējumi.

Piktogrammas un simboli

Piktogrammas uz ierīces



Ierīce ir **X 20 V TEAM** sērijas sastāvdaļa, un to var darbināt ar **X 20 V TEAM** sērijas akumulatoru. **X 20 V TEAM** sērijas akumulatoru uzlādi drīkst veikt tikai ar **X 20 V TEAM** sērijas uzlādes ierīcēm.



Izlasīt lietošanas instrukciju



Elektroierīces nedrīkst izmest sadzīves atkritumos.



Lietot dzirdes aizsargus

Piktogrammas lietošanas instrukcijā



Uzmanību!

Vispārīgi elektroinstrumentu drošības brīdinājumi

▲ BRĪDINĀJUMS! Izlasiet visus drošības brīdinājumus, norādījumus, ilustrācijas un specifikācijas, kas pievienoti šim elektroinstrumentam. Visu turpmāk minēto norādījumu neievērošana var izraisīt elektriskās strāvas triecienu, ugunsgrēku un/vai nopietnus ievainojumus. **Saglabājiet visus brīdi-**

nājumus un norādījumus turpmākai atsaucei.

Termins "elektroinstrumenti" brīdinājumos attiecas uz elektroinstrumentu, ko darbina no elektrotīkla (ar vadu), vai elektroinstrumentu, ko darbina no akumulatora (bez vada).

1. **DARBA ZONAS DROŠĪBA**
 - a) **Uzturiet darba zonu tīru un labi apgaismotu.** Netīras vai tumšas zonas veicina nelaimes gadījumus.
 - b) **Nedarbiniet elektroinstrumentus sprādzienbīstamā vidē, piemēram, uzliesmojošu šķidrums, gāzu vai putekļu klātbūtnē.** Elektroinstrumenti rada dzirksteles, kas var aizdedzināt putekļus vai tvaikus.
 - c) **Strādājot ar elektroinstrumentu, turiet tālāk bērnus un apkārtējos cilvēkus.** Uzmanības atraušana var izraisīt kontroles zudumu.
2. **ELEKTRODROŠĪBA**
 - a) **Elektroinstrumentu kontaktdakšām jāatbilst kontaktligzdai. Nekādā veidā nemodificējiet kontaktdakšu. Neizmantojiet adaptera kontaktdakšas ar iezemētiem (ar zemējumu) elektriskajiem instrumentiem.** Nemodificētas kontaktdakšas un atbilstošas kontaktligzdas samazina elektriskās strāvas triecienu risku.
 - b) **Izvairieties no ķermeņa saskares ar iezemētām virsmām, piemēram, caurulēm, radiatoriem, plītiem un ledusskapjiem.** Ja jūsu ķermenis ir iezemēts, pastāv paaugstināts elektrošoka risks.
 - c) **Neatstājiet elektroinstrumentus lietus vai mitros apstākļos.** Ūdens iekļūšana elektriskajā instrumentā palielina elektriskās strāvas triecienu risku.
 - d) **Neizmantojiet vadu ļaunprātīgi. Nekad neizmantojiet vadu elektroinstrumenta pārnēsāšanai, vilkšanai vai atvienošanai no tīkla. Sargājiet vadu no karstuma, eļļas, asām malām vai kustīgām daļām.** Bojāti vai sajaukti vadi palielina elektriskās strāvas triecienu risku.
 - e) **Strādājot ar elektroinstrumentu ārpus telpām, izmantojiet pagarinātāju, kas piemērots lietošanai ārpus telpām.** Izmantojot āra lietošanai piemērotu vadu, tiek samazināts elektriskās strāvas triecienu risks.
 - f) **Ja elektroinstrumenta lietošana mitrā vietā ir neizbēgama, izmantojiet strā-**

vas padevi, kas aizsargāta ar aizsardzības atslēgšanas ierīci (RCD). RCD izmantošana samazina elektriskās strāvas trieciena risku.

3. PERSONISKĀ DROŠĪBA

- a) **Strādājot ar elektriskajiem instrumentiem, esiet uzmanīgi, vīrojiet, ko darāt, un rīkojieties saskaņā ar veselo saprātu. Nelietojiet elektroinstrumentu, ja esat noguris vai esat narkotisko vielu, alkohola vai medikamentu iespaidā.** Neuzmanības mirklis, strādājot ar elektriskajiem instrumentiem, var izraisīt nopietnus miesas bojājumus.
- b) **Lietojiet individuālos aizsardzības līdzekļus. Vienmēr lietojiet acu aizsardzību.** Aizsargaprīkojums, piemēram, putekļu maska, neslideni aizsargapavi, aizsargcepure vai dzirdes aizsardzība, ko izmanto piemērotos apstākļos, samazinās personisko traumu skaitu.
- c) **Nepļānotas iedarbināšanas novēršana. Pirms pieslēgšanas strāvas avotam un/vai akumulatoram, kā arī pirms instrumenta pacelšanas vai pārnēsāšanas pārliecinieties, ka slēdzis ir izslēgtā stāvoklī.** Elektrisko instrumentu nēsāšana ar pirkstu un slēdža vai elektrisko instrumentu, kuriem ir ieslēgts slēdzis, pieslēgšana pie strāvas veicina nelaimes gadījumus.
- d) **Pirms elektroinstrumenta ieslēgšanas noņemiet regulēšanas atslēgu vai uzgriežņu atslēgu.** Uzgriežņu atslēga vai atslēga, kas atstāta pie elektriskā instrumenta rotējošās daļas, var radīt miesas bojājumus.
- e) **Nepārvilksiet pārmērīgi. Vienmēr satbīli nostājieties uz kājām un saglabājiet līdzsvaru.** Tas ļauj labāk kontrolēt elektroinstrumentu neparedzētās situācijās.
- f) **Atbilstoši gērbieties. Nenēsājiēt brīvu apģērbu vai rotaslietas. Sargājiet matu un apģērbu no kustīgām daļām.** Brīvs apģērbs, rotaslietas vai gari mati var tikt ierauti kustīgās daļās.
- g) **Ja ierīces ir paredzētas putekļu nosūces un savākšanas iekārtu pieslēgšanai, pārliecinieties, ka tās ir pieslēgtas un tiek pareizi izmantotas.** Putekļu savākšana var samazināt ar putekļiem saistītos apdraudējumus.
- h) **Neļaujiet, lai biežā instrumentu lietošanā gūtā pieredze ļautu jums kļūt pašpārmērīgiem un ignorēt instrumen-**

tu drošības principus. Neuzmanīga rīcība sekundes daļas laikā var izraisīt smagu traumu.

4. ELEKTROINSTRUMENTU LIETOŠANA UN APKOPE

- a) **Neiedarbiniet elektroinstrumentu ar spēku. Lietojiet piemērotu elektroinstrumentu savam darbam.** Pareizs elektroinstrumenti paveiks darbu labāk un drošāk tādā ātrumā, kādam tas ir paredzēts.
- b) **Nelietojiet elektroinstrumentu, ja slēdzis to neieslēdz un neizslēdz.** Jebkurš elektroinstrumenti, kuru nevar vadīt ar slēdži, ir bīstams, un tas ir jāremontē.
- c) **Pirms regulēšanas, piederumu maiņas vai elektroinstrumentu glabāšanas atvienojiet kontaktdakšu no strāvas avota un/vai izņemiet no elektroinstrumenta akumulatoru, ja tas ir noņemams.** Šādi preventīvi drošības pasākumi samazina risku nejauši iedarbināt elektroinstrumentu.
- d) **Nestrādājošus elektroinstrumentus uzglabājiet bērniem nepieejamā vietā un neļaujiet ar elektroinstrumentu strādāt personām, kas nav iepazinušās ar elektroinstrumentu vai šīm instrukcijām.** Elektroinstrumenti ir bīstami neapmācītu lietotāju rokās.
- e) **Veiciet elektroinstrumentu un piederumu apkopi. Pārbaudiet, vai kustīgās daļas nav nepareizi noregulētas vai montētas, vai tās nav salūzušas, kā arī citus apstākļus, kas var ietekmēt elektroinstrumentu darbību. Ja elektroinstrumenti ir bojāti, pirms lietošanas to remontējiet.** Daudzus nelaimes gadījumus izraisa slikti uzturēti elektroinstrumenti.
- f) **Uzturiet griezējinstrumentus asus un tīrus.** Pareizi uzturēti griezējinstrumenti ar asām griezņiem retāk iesprūst un ir vieglāk kontrolējami.
- g) **Lietojiet elektroinstrumentu, piederumu, uzgaļus utt. saskaņā ar šiem norādījumiem, ņemot vērā darba apstākļus un veicamos darbus.** Ja elektroinstrumentu izmanto darbībām, kas atšķiras no paredzētajām, var rasties bīstama situācija.
- h) **Uzturiet rokturus un satveršanas virsmas sausas, tīras un bez eļļas un smērvielām.** Slidenie rokturi un satverša-

nas virsmas neļauj droši lietot un kontrolēt instrumentu neparedzētās situācijās.

5. AKUMULATORA INSTRUMENTU LIETOŠANA UN APKOPE

- a) **Uzlādējiet tikai ar ražotāja norādīto lādētāju.** Lādētājs, kas ir piemērots viena tipa akumulatoriem, var radīt ugunsgrēka risku, ja to izmanto ar cita tipa akumulatoriem.
 - b) **Lietojiet elektroinstrumentus tikai ar īpaši paredzētiem akumulatoru komplektiem.** Citu akumulatoru komplektu izmantošana var radīt traumu un ugunsgrēka risku.
 - c) **Kad akumulatori netiek lietoti, turiet tos tālāk no citiem metāla priekšmetiem, piemēram, papīra saspaudēm, monētām, atslēgām, naglām, skrūvēm vai citiem maziem metāla priekšmetiem, kas var izveidot savienojumu no viena izvada uz otru.** Akumulatora izvadu īsslegumas var izraisīt apdegumus vai ugunsgrēku.
 - d) **Nepareizas darbības gadījumā no akumulatora izvadu izplūst šķidrums; izvairieties no kontakta. Ja nejausi notikusi saskare, noskalojiet ar ūdeni. Ja šķidrums nonāk acīs, papildus vērsties pēc medicīniskās palīdzības.** No akumulatora izplūdušais šķidrums var izraisīt kairinājumu vai apdegumus.
 - e) **Neizmantojiet bojātu vai pārveidotu akumulatoru vai instrumentu.** Bojātas vai pārveidotas baterijas var darboties neprognozējami, izraisot ugunsgrēku, sprādzienu vai ievainojumu risku.
 - f) **Nepakļaujiet akumulatoru komplektu vai instrumentu ugunij vai pārmērīgai temperatūrai.** Uguns iedarbība vai temperatūra virs 130 °C var izraisīt sprādzienu.
 - g) **Ievērojiet visus uzlādes norādījumus un neuzlādējiet akumulatoru vai instrumentu ārpus instrukcijās norādītā temperatūras diapazona.** Nepareiza uzlāde vai uzlāde temperatūrā, kas ir ārpus norādītā diapazona, var sabojāt akumulatoru un palielināt ugunsgrēka risku.
- ## 6. APKOPE
- a) **Elektroinstrumenta apkopi uzticiet kvalificētam remontstrādniekam, izmantojot tikai identiskas rezerves daļas.** Tādējādi tiks nodrošināta elektroinstrumenta drošība.

- b) **Nekad neveiciet bojātu akumulatoru apkopi.** Akumulatoru apkopi drīkst veikt tikai ražotājs vai pilnvaroti servisa pakalpojumu sniedzēji.

Sagatavošanās

⚠ BRĪDINĀJUMS! Traumu risks, ierīcei nekontrolēti ieslēdzoties. Ievietojiet akumulatoru ierīcē tikai tad, kad tā ir pilnībā sagatavota darbam.

Vadības elementi

Pirms ierīces ekspluatācijas iepazīstiet vadības elementus.

- **Ieslēgšanas/izslēgšanas slēdzis (4)**
 - Ieslēgšana: Pozīcija I
 - Izslēgšana: Pozīcija 0

Ventīļa adapters

Ventīļa adapters (7 a)	Visiem standarta ventīļiem ar iekšējo diametru, sākot no 8 mm.
Ventīļa adapters (7 b)	Piepūšamajām precēm ar skrūvējamu ventīli. Atgaisošana ir iespējama tikai ar izskrūvētu ventīli un adapteru b.
Ventīļa adapters (7 c)	Piepūšamajām precēm ar atgaisošanas ventīli.

Akumulatora uzlādes līmeņa pārbaude

krāsa	Jēga
zaļš	akumulators ir uzlādēts
oranžs	akumulators ir daļēji uzlādēts
sarkans	akumulators ir jāuzlādē

Akumulatora uzlāde

Norādes

- Nepakļaujiet akumulatoru ilglaicīgai spēcīgu saules staru iedarbībai vai temperatūrai > 50 °C. Jo īpaši izvairieties to novietot uz radiatoriem vai glabāt transportlīdzekļos.
- Skatiet arī uzlādes ierīces lietošanas instrukciju.

→ **skatīt**

Vadības indikatori uz lādētāja (13)

zaļš	sarkans	Nozīme
deg	—	<ul style="list-style-type: none"> Akumulators ir pilnībā uzlādēts gatavs (Nav ievietots akumulators)
—	deg	Notiek akumulatora uzlāde
—	mirgo	Akumulators pārkarsis
mirgo	mirgo	Akumulators defekts

Darbība

Akumulatora ievietošana un izņemšana

▲ BRĪDINĀJUMS! Traumu risks, ierīcei nekontrolēti ieslēdzoties. Ievietojiet akumulatoru ierīcē tikai tad, kad tā ir pilnībā sagatavota darbam.

NORĀDĪJUMS! Bojājumu risks! Nepareizs akumulators var nodarīt bojājumus ierīcei un pašam akumulatoram.

Akumulatora ievietošana

- Pa vadsliedi iebīdīet akumulatoru (9) akumulatora turētājā (6).
Akumulators dzirdami noklīksn.

Akumulatora izņemšana

- Nospiediet un paturiet nospiektu akumulatora atbloķētāju (10) pie akumulatora (9).
- Izvelciet akumulatoru no akumulatora turētāja (6).

Ieslēgšana un izslēgšana

Norādes

- ▲ UZMANĪBU!** Ierīce nav piemērota nepārtrauktai darbībai. Darbība ilgāk nekā 20 minūtes var radīt pārkaršanu un ierīces bojājumus. Ja ierīce ir pārslogota, nekavējoties izslēdziet to un atsāciet tās ekspluatāciju tikai tad, kad tā ir atdzisusi.

Ieslēgšana

- Ievietojiet akumulatoru (9) ierīcē.
- Pārbīdīet ieslēgšanas/izslēgšanas slēdzi (4) pozīcijā „I” (IESL.).
Deg LED darba apgaismojuma lampiņa (3).

Izslēgšana

- Pārbīdīet ieslēgšanas/izslēgšanas slēdzi (4) pozīcijā „0” (IZSL.).

- Ierīci atstājot bez uzraudzības vai ja esat beidzis darbu, izņemiet no ierīces akumulatoru (9).

Pumpēšana

Rīcība

- Pēc izvēles:** Uzstādiet šļūteni (8) uz gaisa izplūdes atveres (2).
- Uzlieciet atbilstošu ventiļa adapteru (7) uz gaisa izplūdes atveres vai šļūtenes (8).
- Noņemiet piepūšamās preces ventiļa vāciņu.
- Ievietojiet ventiļa adapteri (7) piepūšanās preces ventilī.
- Ieslēgšana, S. 69*
- Izslēdziet ierīci, tiklīdz ir sasniegts vēlamais uzpildes tilpums.
- Noņemiet ventiļa adapteri.
- Uzlieciet ventiļa vāciņu atpakaļ uz piepūšamā izstrādājuma.

Atgaisošana

Rīcība

- Pēc izvēles:** Uzstādiet šļūteni (8) uz gaisa iepūdes atveres (1).
- Uzlieciet atbilstošu ventiļa adapteru (7) uz gaisa izplūdes atveres (1) vai šļūtenes (8).
- Noņemiet piepūšamās preces ventiļa vāciņu.
- Ievietojiet ventiļa adapteri (7) piepūšanās preces ventilī.
- Ieslēgšana, S. 69*
- Izslēdziet ierīci, tiklīdz piepūšamā prece ir pilnībā iztukšota.
- Noņemiet ventiļa adapteri.
- Uzlieciet ventiļa vāciņu atpakaļ uz piepūšamā izstrādājuma.

Transportēšana

Norādes

- Izslēdziet ierīci.
- Pārliecinieties, ka visas kustīgās detaļas ir pilnībā apstājušās.
- Izņemiet akumulatoru.
- Izņemiet ievietojamo darbarīku.
- Vienmēr nesiet ierīci aiz roktura.

▲ BRĪDINĀJUMS! Traumu risks, ierīcei nekontrolēti ieslēdzoties. Aizsargājiet sevi apkopes un tīrīšanas darbu izpildes laikā. Labošanas un apkopes darbus, kas nav izklāstīti šajā instrukcijā, lūdziet veikt mūsu

servisa centram. Izmantojiet tikai oriģinālās rezerves daļas.

Tīrīšana

▲ BRĪDINĀJUMS! Strāvas trieciens! Nekad neapšļakstiet ierīci ar ūdeni.

NORĀDĪJUMS! Bojājumu risks! Ķīmiskās vielas var agresīvi iedarboties uz ierīces plastmasas detaļām. Nelietojiet tīrīšanas līdzekļus vai šķīdinātājus.

- Uzturiet tīras ierīces ventilācijas spraugas, motora korpusu un rokturus. Šim nolūkam izmantojiet mitru drānu vai suku.

Apkope

Ierīcei apkope nav nepieciešama.

Uzglabāšana

Vienmēr uzglabājiet ierīci un piederumus:

- tīrā stāvoklī;
- sausus;
- no putekļiem aizsargātā vietā;
- vietā, kurai nevar piekļūt bērni.

Ierīces ar akumulatoru:

- Akumulatora un ierīces uzglabāšanas temperatūras amplitūda ir no 15 °C līdz 25 °C. Uzglabāšanas laikā izvairieties no ekstremāla aukstuma vai karstuma. Tā ietekmē var samazināties akumulatora veiktspēja vai tas var tikt bojāts.
- Pirms ilgākas uzglabāšanas (piemēram, ziemas periodā) izņemiet akumulatoru no ierīces (ņemiet vērā atsevišķo akumulatora un uzlādes ierīces lietošanas instrukciju).

Likvidēšana un vides aizsardzība

Izņemiet akumulatoru no ierīces un pārstrādājiet ierīci, akumulatoru, piederumus un iepakojumu videi draudzīgā veidā.



Elektroierīces nedrīkst izmest sadzīves atkritumos.

Pārsvītrotās atkritumu tvertnes ar riteņiem simbols nozīmē, ka šo izstrādājumu nedrīkst izmest kā nešķirotus sadzīves atkritumus, bezdoties tā derīguma termiņam.

Eiropas Direktīva 2012/19/ES par elektrisko un elektronisko iekārtu atkritumiem:

Ar likumu ir noteikts, ka patērētājiem elektroniskās ierīces un elektroierīces pēc to kalpošanas laika beigām ir jānodod vides nekaitīgai atkārtotai pārstrādei. Šādi tiek nodrošināta apkārtnē vidi un resursus saudzējoša pārstrāde.

Atkarībā no direktīvas ieviešanas nacionālajos normatīvajos aktos varat izvēlēties kādu no šīm iespējām:

- atgriešana atpakaļ tirgotājam,
- nodošana oficiālā elektrisko un elektronisko atkritumu savākšanas punktā,
- nosūtīšana atpakaļ ražotājam/izplatītājam.

Tas neattiecas uz nolietoto ierīču piederumiem un palīg līdzekļiem, kas nesatur elektrotehniskas sastāvdaļas.

Akumulatoru utilizēšana videi nekaitīgā veidā



Neizmetiet akumulatoru sadzīves atkritumos, ugunsgrēkā (sprādziena risks) vai ūdenī. Bojāti akumulatori var kaitēt videi un jūsu veselībai, ja izdalās toksiski izgarojumi vai šķidrums.

Jūsu pienākums ir utilizēt bojātus vai nolietotus akumulatorus videi nekaitīgā veidā.

- Neveriet vaļā akumulatorus un izvairieties no mehāniskiem akumulatoru bojājumiem. Pastāv īssavienojuma risks, un var izplūst tvaiki, kas kairina elpceļus.
- Drošības apsvērumu dēļ akumulatorus pirms utilizēšanas ieteicams izlādēt.
- Aplīmējiet polus ar līmlenti, lai nepieļautu īsslēgumu veidošanos.
- Utilizējiet uzlādējamus akumulatorus kādā no tirdzniecības vai savākšanas punktiem.
- **Bojāti akumulatori**
Ar akumulatoriem, kuriem ir ārēji bojājumi, rīkojieties īpaši uzmanīgi!
 - Neaizskariet bojātus akumulatorus ar kailām rokām.
 - Ja nevarat ar līmlenti aplīmēt polus, ievietojiet katru akumulatoru atsevišķi plastmasas maisiņā.
 - Bojātus akumulatorus katru atsevišķi ievietojiet nedegošā, aizslēdzamā tvertnē, ko vēl var piepildīt ar smiltīm.
 - Bojātus akumulatorus nogādājiet savākšanas punktā, kur strādā specializēts personāls.

Kļūdu meklēšana

Tālāk dotā tabula jums palīdzēs mazu traucējumu novēršanā:

Simptomas	Iespējamie cēloņi	Novēršana
Ierīce darbojas ar pārtraukumiem	lekšējs vaļīgs kontakts	Vērsieties servisa centrā.
	leslēgšanas/izslēgšanas slēdzis (4) bojāts	Vērsieties servisa centrā.
Ierīci nevar ieslēgt	Akumulators (9) nav ievietots	<i>Akumulatora ievietošana, S. 69</i>
Zems darba ražīgums	Ventiļa adapters (7) nav pareizi piestiprināts	Ventiļa adaptera pareiza uzstādīšana
	Zema akumulatora jauda	Uzlādējiet akumulatoru (skatiet atsevišķo akumulatora un uzlādes ierīces lietošanas instrukciju)

Service

Garantija

L. cien. kliente, a. god. klient!

Šim produktam jūs saņemat 3 gadu garantiju, skaitot no iegādes datuma. Konstatējot šajā produktā defektus, jums attiecībā pret produkta pārdevēju ir likumā noteiktas tiesības. Mūsu turpmāk izklāstītā garantija šīs likumīgās tiesības neierobežo.

Garantijas nosacījumi

Garantija sāk darboties dienā, kad ir veikts pirkums. Lūdzu, saglabājiet oriģinālo kases čeku. Šis dokuments kalpo kā pirkuma apliecinājums. Ja trīs gadu laikā kopš pirkuma datuma produktā tiks konstatētas ar materiālu vai ražošanas procesu saistītas kļūmes, mēs produktu pēc saviem ieskatiem vai nu bez maksas saremontēsim, vai arī apmainīsim pret jaunu. Šis garantijas pakalpojums paredz, ka trīs gadu laikā bojātā ierīce kopā ar pirkumu apliecināšanu dokumentu (kases čeku) un īsu konstatētā defekta aprakstu, kā arī norādi par laiku, kad defekts ir ticis konstatēts, tiek atsūtīta mums.

Ja konstatētais defekts ietilps garantijas pakalpojumā, jūs saņemsiet atpakaļ saremontētu veco produktu vai arī jaunu produktu. Līdz ar produkta saremontēšanu vai nomainīšanu garantijas darbības laiks nesākas no jauna.

Garantijas darbības laiks un prasības saistībā ar produkta kvalitāti

Garantijas pakalpojuma sniegšana garantijas darbības laiku nepagarina. Tas attiecas arī uz

nomainītām un saremontētām detaļām. Ja bojājumi un trūkumi produktā ir bijuši jau pirkuma brīdī, par tiem nekavējoties jāziņo uzreiz pēc produkta izsaiņošanas. Garantijas darbības laikam beidzoties, visi ar produktu saistītie remonta darbi tiek veikti par maksu.

Garantijas pakalpojuma apjoms

Produkts ir izgatavots atbilstoši visstingrākajām kvalitātes prasībām un pirms piegādes klientam rūpīgi pārbaudīts.

Garantijas pakalpojums attiecas uz defektiem, kas saistīti ar materiālu vai ražošanas procesu. Šī garantija neattiecas uz produkta daļām, kas ir pakļautas dabiskam nodilumam un tāpēc var tikt pieskaitītas pie dilstošām detaļām (piem., Ventiļa adapters), vai uz bojājumiem, kas radušies lūstošās detaļās.

Šī garantija zaudē savu spēku, ja produktam ir nodarīti bojājumi, tas nav lietots atbilstoši noteikumiem vai tam nav veikta apkope. Lai nodrošinātu produkta lietošanu atbilstoši noteikumiem, ir precīzi jāievēro visi lietošanas instrukcijā sniegtie norādījumi. Obligāti jāizvairās no tādiem produkta izmantošanas mērķiem un darbībām, no kuru veikšanas lietošanas instrukcijā tiek aicināts atturēties un par kurām tiek brīdināts.

Produkts ir paredzēta vienīgi lietošanai privātām vajadzībām, nevis komerciāliem mērķiem. Izmantojot produktu pretēji paredzētajam pielietojumam un neatbilstoši noteikumiem, iedarbojoties uz produktu ar spēku un atverot tā korpusu, izņemot, ja to ir darījuši mūsu pilnvarotas servisa filiāles darbinieki, garantija zaudē savu spēku.

Rīcības procedūra, iestājoties garantijas gadījumam

Lai nodrošinātu ātru jūsu pieprasījuma apstrādi, lūdzu, sekojiet tālāk sniegtajām norādēm:

- Vēršoties pie mums ar jebkāda veida pieprasījumu, sagatavojiet kases čeku un artikula numuru (IAN 520619_2507), kas kalpos kā pirkumu apliecināšs dokuments.
- Artikula numuru, lūdzu, skatiet tehnisko datu plāksnītē uz produkta, gravējumā uz produkta, lietošanas instrukcijas titullapā (apakšā kreisajā pusē) vai uzlīmē, kas atrodas produkta aizmugurē vai apakšpusē.
- Konstatējot produktā ražošanas brāķi vai cita veida defektus, vispirms sazinieties ar tālāk norādīto servisa struktūrvienību **telefoniski** vai izmantojiet mūsu **saziņas veidlapu**, kas ir pieejama *parkside-diy.com* sadaļā **Service**.
- Produkts, kuram ir konstatēts defekts, iepriekš konsultējoties ar mūsu klientu apkalpošanas centru un klāt pievienojot pirkumu apliecināšu dokumentu (kases čeku), kā arī sniedzot īsu defekta raksturojumu un norādot laiku, kad tas tika konstatēts, jānosūta uz jums paziņoto servisa adresi (bezmaksas sūtījums). Lai izvairītos no problēmām, kas saistītas ar sūtījuma pieņemšanu, un papildu izdevumiem, obligāti norādiet tikai to adresi, kas jums tika paziņota. Pārliecinieties, ka sūtījums netiek noformēts kā sūtījums, par kuru jāmaksā saņēmējam, vai kā lielzīmēra prece, ātrās piegādes krava vai cita veida speciālais pārvadājums. Lūdzu, nosūtiet

produktu kopā ar pirkuma brīdī klāt pievienotajiem piederumiem un nodrošiniet pietiekami drošu un izturīgu iepakojumu, kas ir piemērots produkta pārvadāšanai.

Remonta serviss

Saistībā ar remontu, **kas neietilpst garantijas pakalpojumā**, vērsieties servisa centrā. Tur jums tiks sastādīta tāme.

- Mēs varam apstrādāt tikai tādas ierīces, kas ir atbilstoši iesaiņotas un kurām ir saņemta pasta nodeva.
- **Norāde:** Notīrītu ierīci ar norādi par konstatēto defektu, lūdzu, nosūtiet uz servisa centra norādīto adresi.
- Netiek pieņemtas ierīces, kas ir iesūtītas ar norādi „Vedmaksā jāmaksā saņēmējam”, kā lielgabariņa, steidzama vai cita veida speciāla krava.
- Mēs likvidēsim jūsu iesūtītās, bojātās ierīces bez maksas.

Service-Center



Service Latvija

Tel.: 8000 0040
Kontaktformu par
parkside-diy.com
IAN 520619_2507

Importētājs

Lūdzu, ņemiet vērā, ka tālāk norādītā adrese nav servisa adrese. Vispirms sazinieties ar iepriekš minēto servisa centru.

Grizzly Tools GmbH & Co. KG
Stockstädter Str. 20
63762 Grobostheim
VACIJA
www.grizzlytools.de

Rezerves daļas un piederumi

Rezerves daļas un piederumus var pasūtīt vietnē www.grizzlytools.shop. Ja pasūtīšanas laikā jums rodas kādi sarežģījumi, sazinieties ar mums ar tiešsaistes veikala starpniecību. Ja jums rodas papildu jautājumi, vērsieties šeit: *Service-Center*, S. 72

Poz. Nr.	Apzīmējums	Pasūtījuma Nr.
7	Adaptera komplekts	91104957
8	Šļūtene	91104958

ES atbilstības deklarācijas oriģināla tulkojums

Produkts: **Ar akumulatoru darbināms gaisa pumpis**

Modelis: **PALP 20-Li C3**

Sērijas numurs: 000001-095600

Iepriekš aprakstītais deklarācijas priekšmets atbilst attiecīgajam Savienības saskaņošanas tiesību aktam:

**2006/42/EC • 2014/30/EU • 2011/65/EU & (EU) 2015/863
Produkts ar akumulatoru Smart PAPS 204 A1/Smart PAPS 208 A1/
Smart PAPS 2012 A1: 2014/53/EU (nevis 2014/30/EU)**

Iepriekš aprakstītais deklarācijas priekšmets ir saskaņā ar Eiropas Parlamenta un Padomes Direktīvu 2011/65/EU (2011. gada 8. jūnijs) par dažu bīstamu vielu izmantošanas ierobežošanu elektriskās un elektroniskās iekārtās.

Lai nodrošinātu atbilstību, ir piemēroti šādi saskaņotie standarti un valsts standarti un noteikumi:

**EN 62841-1:2015/A11:2022 • EN ISO 12100:2010
IEC 62471:2006 • EN 62471:2008
EN IEC 55014-1:2021 • EN IEC 55014-2:2021 • EN IEC 63000:2018
Produkts ar akumulatoru Smart PAPS 204 A1/Smart PAPS 208 A1/Smart PAPS 2012 A1:
EN 301 489-1 V2.2.3:2019 • EN 301 489-17 V3.3.1:2024
EN 300 328 V2.2.2:2019 • EN 50663:2017**

Šī atbilstības deklarācija ir izdota vienīgi uz šāda ražotāja atbildību:



Grizzly Tools GmbH & Co. KG
Stockstädter Str. 20
63762 Großostheim
VÄCIJA
25.12.2025

Christian Frank
Pilnvarotais pārstāvis dokumentācijai

Inhaltsverzeichnis

Einleitung	74
Bestimmungsgemäße Verwendung.....	74
Lieferumfang/Zubehör.....	74
Übersicht.....	75
Funktionsbeschreibung.....	75
Technische Daten.....	75
Sicherheitshinweise	75
Bedeutung der Sicherheitshinweise.....	76
Bildzeichen und Symbole.....	76
Allgemeine Sicherheitshinweise für Elektrowerkzeuge.....	76
Vorbereitung	78
Bedienteile.....	79
Ventiladapter.....	79
Ladezustand des Akkus prüfen.....	79
Akku aufladen.....	79
Betrieb	79
Akku einsetzen und entnehmen.....	79
Ein- und Ausschalten.....	79
Aufblasen.....	79
Entlüften.....	80
Transport	80
Reinigung.....	80
Wartung.....	80
Lagerung.....	80
Entsorgung/Umweltschutz	80
Zusätzliche Entsorgungshinweise für Deutschland.....	81
Akkus umweltgerecht entsorgen.....	81
Fehlersuche	81
Service	82
Garantie.....	82
Reparatur-Service.....	83
Service-Center.....	83
Importeur.....	83
Ersatzteile und Zubehör	83
Original-EU-Konformitätserklärung	84
Explosionszeichnung	85

Einleitung

Herzlichen Glückwunsch zum Kauf Ihrer neuen Akku-Luftpumpe (nachfolgend Gerät oder Elektrowerkzeug genannt).

Sie haben sich damit für ein hochwertiges Gerät entschieden. Dieses Gerät wurde während der Produktion auf Qualität geprüft und einer Endkontrolle unterzogen. Die Funkti-

onsfähigkeit Ihres Gerätes ist somit sichergestellt.



Die Betriebsanleitung ist Bestandteil dieses Geräts. Sie enthält wichtige Hinweise für Sicherheit, Gebrauch und Entsorgung. Lesen Sie die Betriebsanleitung sorgfältig. Machen Sie sich mit den Bedienteilen und dem richtigen Gebrauch des Gerätes vertraut. Benutzen Sie das Gerät nur wie beschrieben und für die angegebenen Einsatzbereiche. Bewahren Sie die Betriebsanleitung gut auf und händigen Sie alle Unterlagen bei Weitergabe des Geräts an Dritte mit aus.

Bestimmungsgemäße Verwendung

Das Gerät ist ausschließlich für folgende Verwendung bestimmt:

- Aufpumpen und Entlüften von Spiel-, Sport- und Strandartikeln, sowie großvolumige Aufblasartikel wie Luftmatratzen, Schlauchbooten, Planschbecken o. Ä..

Das Gerät ist **nicht geeignet** zum Aufpumpen von Fahrrad-, Motorrad- oder Autoreifen. Jede andere Verwendung, die in dieser Betriebsanleitung nicht ausdrücklich zugelassen wird, kann eine ernsthafte Gefahr für den Benutzer darstellen und zu Schäden am Gerät führen. Der Bediener oder Nutzer des Geräts ist für Unfälle oder Schäden an anderen Menschen oder deren Eigentum verantwortlich. Das Gerät ist für den Einsatz im Heimwerkerbereich bestimmt. Es wurde nicht für den gewerblichen Dauereinsatz konzipiert. Bei gewerblichem Einsatz erlischt die Garantie. Der Hersteller haftet nicht für Schäden, die durch bestimmungswidrige Verwendung oder falsche Bedienung verursacht wurden.

Das Gerät ist Teil der Serie **X 20 V TEAM** und kann mit Akkus der **X 20 V TEAM** Serie betrieben werden. Akkus der Serie **X 20 V TEAM** dürfen nur mit Ladegeräten der Serie **X 20 V TEAM** geladen werden.

Lieferumfang/Zubehör

Packen Sie das Gerät aus und überprüfen Sie den Lieferumfang.

Entsorgen Sie das Verpackungsmaterial ordnungsgemäß.

- Akku-Luftpumpe
- 3x Ventiladapter
- 1x Schlauch
- Aufbewahrungskoffer

- Originalbetriebsanleitung
- Akku und Ladegerät sind nicht im Lieferumfang enthalten.**

Übersicht

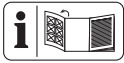

Die Abbildungen des Geräts finden Sie auf der vorderen Ausklappseite.

- 1 Lufteinlass
- 2 Luftauslass
- 3 LED-Arbeitslicht
- 4 Ein-/Ausschalter
- 5 Handgriff
- 6 Akku-Halter
- 7 Ventiladapter a, b, c
- 8 Schlauch
- 9 Akku
- 10 Akku-Entriegelung
- 11 Ladezustandsanzeige
- 12 Taste
- 13 Ladegerät

Funktionsbeschreibung

Die Funktion der Bedienteile entnehmen Sie bitte den nachfolgenden Beschreibungen.

Technische Daten

Akku-Luftpumpe PALP 20-Li C3

Bemessungsspannung U20 V = (Gleichstrom)
Gewicht (ohne Akku) $\approx 0,44$ kg
Luftstrom70 m ³ /h
Schalldruckpegel L_{pA}76,7 dB; $K_{pA}=3$ dB
Schalleistungspegel L_{WA}	
– gemessen84,7 dB; $K_{WA}=3$ dB
Vibration a_H1,542 m/s ² ; $K=1,5$ m/s ²
AkkuLi-Ion
TemperaturMax. 50 °C
– Ladevorgang4–40 °C
– Betrieb4–50 °C
– Lagerung15–25 °C
PARKSIDE Performance Smart Akku	
Smart PAPS 204 A1/Smart PAPS 208 A1/	
Smart PAPS 2012 A1	
– Frequenzband2400–2483,5 MHz
– Sendeleistung ≤ 20 dBm

Gehörschutz benutzen!

Lärm- und Vibrationswerte wurden entsprechend den in der Konformitätserklärung genannten Normen und Bestimmungen ermittelt.

Der angegebene Schwingungsgesamtwert und der angegebene Geräuschemissionswert sind nach einem genormten Prüfverfahren gemessen worden und können zum Vergleich eines Elektrowerkzeugs mit einem anderen verwendet werden. Der angegebene Schwingungsgesamtwert und der angegebene Geräuschemissionswert können auch zu einer vorläufigen Einschätzung der Belastung verwendet werden.

⚠️ WARNUNG! Die Schwingungs- und Geräuschemissionen können während der tatsächlichen Benutzung des Elektrowerkzeugs von dem Angabewert abweichen, abhängig von der Art und Weise, in der das Elektrowerkzeug verwendet wird. Es ist notwendig, Sicherheitsmaßnahmen zum Schutz des Bedieners festzulegen, die auf einer Abschätzung der Schwingungsbelastung während der tatsächlichen Benutzungsbedingungen beruhen (hierbei sind alle Anteile des Betriebszyklus zu berücksichtigen, beispielsweise Zeiten, in denen das Elektrowerkzeug abgeschaltet ist, und solche, in denen es zwar eingeschaltet ist, aber ohne Belastung läuft).

X 20 V TEAM

Das Gerät ist Teil der Serie **X 20 V TEAM** und kann mit Akkus der **X 20 V TEAM** Serie betrieben werden. Akkus der Serie **X 20 V TEAM** dürfen nur mit Ladegeräten der Serie **X 20 V TEAM** geladen werden.

Wir empfehlen Ihnen, dieses Gerät ausschließlich mit folgenden Akkus zu betreiben: PAP 20 B1, PAP 20 B3, Smart PAPS 204 A1, Smart PAPS 208 A1, Smart PAPS 2012 A1

Wir empfehlen Ihnen, diese Akkus mit folgenden Ladegeräten zu laden: PLG 20 A3, PLG 20 A4, PLG 20 C1, PLG 20 C2, PLG 20 C3, PLG 201 A1, PDSL G 20 A1, PDSL G 20 B1, PDSL G 20 B2, Smart PLGS 2012 A1

Technische Daten von Akku und Ladegerät: Siehe separate Anleitung.

Sicherheitshinweise

Dieser Abschnitt behandelt die grundlegenden Sicherheitshinweise beim Gebrauch des Geräts.

⚠️ WARNUNG! Personen- und Sachschäden durch unsachgemäßen Umgang mit dem Akku. Beachten Sie die Sicherheitshinweise und Hinweise zum Aufladen und der korrekten Verwendung in der Betriebsanleitung Ihres Akkus und Ladegeräts der Serie **X 20 V TEAM**. Eine detaillierte Beschreibung zum Ladevorgang und weitere Informationen finden Sie in dieser separaten Bedienungsanleitung.

Bedeutung der Sicherheitshinweise

⚠️ GEFAHR! Wenn Sie diesen Sicherheitshinweis nicht befolgen, tritt ein Unfall ein. Die Folge ist schwere Körperverletzung oder Tod.

⚠️ WARNUNG! Wenn Sie diesen Sicherheitshinweis nicht befolgen, tritt möglicherweise ein Unfall ein. Die Folge ist möglicherweise schwere Körperverletzung oder Tod.

⚠️ VORSICHT! Wenn Sie diesen Sicherheitshinweis nicht befolgen, tritt ein Unfall ein. Die Folge ist möglicherweise leichte oder mittelschwere Körperverletzung.

HINWEIS! Wenn Sie diesen Sicherheitshinweis nicht befolgen, tritt ein Unfall ein. Die Folge ist möglicherweise ein Sachschaden.

Bildzeichen und Symbole

Bildzeichen auf dem Gerät



Das Gerät ist Teil der Serie **X 20 V TEAM** und kann mit Akkus der **X 20 V TEAM** Serie betrieben werden. Akkus der Serie **X 20 V TEAM** dürfen nur mit Ladegeräten der Serie **X 20 V TEAM** geladen werden.



Betriebsanleitung lesen



Elektrogeräte gehören nicht in den Hausmüll.



Gehörschutz benutzen

Bildzeichen in der Betriebsanleitung



Achtung!

Allgemeine Sicherheitshinweise für Elektrowerkzeuge

⚠️ WARNUNG! Lesen Sie alle Sicherheitshinweise, Anweisungen, Bebilderungen und technischen Daten, mit denen dieses Elektrowerkzeug versehen ist. Versäumnisse bei der Einhaltung der nachfolgenden Anweisungen können elektrischen Schlag, Brand und/oder schwere Verletzungen verursachen. **Bewahren Sie alle Sicherheitshinweise und Anweisungen für die Zukunft auf.**

Der in den Sicherheitshinweisen verwendete Begriff „Elektrowerkzeug“ bezieht sich auf netzbetriebene Elektrowerkzeuge (mit Netzleitung) oder auf akkubetriebene Elektrowerkzeuge (ohne Netzleitung).

1. Arbeitsplatzsicherheit

- a) **Halten Sie Ihren Arbeitsbereich sauber und gut beleuchtet.** Unordnung oder unbeleuchtete Arbeitsbereiche können zu Unfällen führen.
- b) **Arbeiten Sie mit dem Elektrowerkzeug nicht in explosionsgefährdeter Umgebung, in der sich brennbare Flüssigkeiten, Gase oder Stäube befinden.** Elektrowerkzeuge erzeugen Funken, die den Staub oder die Dämpfe entzünden können.
- c) **Halten Sie Kinder und andere Personen während der Benutzung des Elektrowerkzeuges fern.** Bei Ablenkung können Sie die Kontrolle über das Elektrowerkzeug verlieren.

2. Elektrische Sicherheit

- a) **Der Anschlussstecker des Elektrowerkzeugs muss in die Steckdose passen. Der Stecker darf in keiner Weise verändert werden. Verwenden Sie keine Adapterstecker gemeinsam mit schutzgeerdeten Elektrowerkzeugen.** Unveränderte Stecker und passende Steckdosen verringern das Risiko eines elektrischen Schlages.
- b) **Vermeiden Sie Körperkontakt mit geerdeten Oberflächen wie von Rohren, Heizungen, Herden und Kühlschränken.** Es besteht ein erhöhtes Risiko durch elektrischen Schlag, wenn Ihr Körper geerdet ist.
- c) **Halten Sie das Elektrowerkzeug von Regen oder Nässe fern.** Das Eindringen von Wasser in ein Elektrowerkzeug er-

- hört das Risiko eines elektrischen Schlag-
- d) **Zweckentfremden Sie die Anschlussleitung nicht, um das Elektrowerkzeug zu tragen, aufzuhängen oder um den Stecker aus der Steckdose zu ziehen. Halten Sie die Anschlussleitung fern von Hitze, Öl, scharfen Kanten oder sich bewegenden Teilen.** Beschädigte oder verwickelte Anschlussleitungen erhöhen das Risiko eines elektrischen Schlag-
- e) **Wenn Sie mit einem Elektrowerkzeug im Freien arbeiten, verwenden Sie nur Verlängerungsleitungen, die auch für den Außenbereich geeignet sind.** Die Anwendung einer für den Außenbereich geeigneten Verlängerungsleitung verringert das Risiko eines elektrischen Schlag-
- f) **Wenn der Betrieb des Elektrowerkzeugs in feuchter Umgebung nicht vermeidbar ist, verwenden Sie einen Fehlerstromschutzschalter.** Der Einsatz eines Fehlerstromschutzschalters vermindert das Risiko eines elektrischen Schlag-
3. **Sicherheit von Personen**
- a) **Seien Sie aufmerksam, achten Sie darauf, was Sie tun, und gehen Sie mit Vernunft an die Arbeit mit einem Elektrowerkzeug. Benutzen Sie kein Elektrowerkzeug, wenn Sie müde sind oder unter Einfluss von Drogen, Alkohol oder Medikamenten stehen.** Ein Moment der Unachtsamkeit beim Gebrauch des Elektrowerkzeugs kann zu ernsthaften Verletzungen führen.
- b) **Tragen Sie persönliche Schutzausrüstung und immer eine Schutzbrille.** Das Tragen persönlicher Schutzausrüstung, wie Staubmaske, rutschfeste Sicherheitsschuhe, Schutzhelm oder Gehörschutz, je nach Art und Einsatz des Elektrowerkzeugs, verringert das Risiko von Verletzungen.
- c) **Vermeiden Sie eine unbeabsichtigte Inbetriebnahme. Vergewissern Sie sich, dass das Elektrowerkzeug ausgeschaltet ist, bevor Sie es an die Stromversorgung und/oder den Akku anschließen, es aufnehmen oder tragen.** Wenn Sie beim Tragen des Elektrowerkzeugs den Finger am Schalter haben oder das Elektrowerkzeug eingeschaltet an die Stromversorgung anschließen, kann dies zu Unfällen führen.
- d) **Entfernen Sie Einstellwerkzeuge oder Schraubenschlüssel, bevor Sie das Elektrowerkzeug einschalten.** Ein Werkzeug oder Schlüssel, der sich in einem drehenden Teil des Elektrowerkzeugs befindet, kann zu Verletzungen führen.
- e) **Vermeiden Sie eine abnormale Körperhaltung. Sorgen Sie für einen sicheren Stand und halten Sie jederzeit das Gleichgewicht.** Dadurch können Sie das Elektrowerkzeug in unerwarteten Situationen besser kontrollieren.
- f) **Tragen Sie geeignete Kleidung. Tragen Sie keine weite Kleidung oder Schmuck. Halten Sie Haare und Kleidung fern von sich bewegenden Teilen.** Lockere Kleidung, Schmuck oder lange Haare können von sich bewegenden Teilen erfasst werden.
- g) **Wenn Staubabsaug- und -auffangeinrichtungen montiert werden können, sind diese anzuschließen und richtig zu verwenden.** Verwendung einer Staubabsaugung kann Gefährdungen durch Staub verringern.
- h) **Wiegen Sie sich nicht in falscher Sicherheit und setzen Sie sich nicht über die Sicherheitsregeln für Elektrowerkzeuge hinweg, auch wenn Sie nach vielfachem Gebrauch mit dem Elektrowerkzeug vertraut sind.** Achtloses Handeln kann binnen Sekundenbruchteilen zu schweren Verletzungen führen.
4. **Verwendung und Behandlung des Elektrowerkzeugs**
- a) **Überlasten Sie das Elektrowerkzeug nicht. Verwenden Sie für Ihre Arbeit das dafür bestimmte Elektrowerkzeug.** Mit dem passenden Elektrowerkzeug arbeiten Sie besser und sicherer im angegebenen Leistungsbereich.
- b) **Benutzen Sie kein Elektrowerkzeug, dessen Schalter defekt ist.** Ein Elektrowerkzeug, das sich nicht mehr ein- oder ausschalten lässt, ist gefährlich und muss repariert werden.
- c) **Ziehen Sie den Stecker aus der Steckdose und/oder entfernen Sie einen abnehmbaren Akku, bevor Sie Geräteeinstellungen vornehmen, Einsatzwerkzeugteile wechseln oder das Elektrowerkzeug weglegen.** Diese Vorsichts-

- maßnahme verhindert den unbeabsichtigten Start des Elektrowerkzeugs.
- d) **Bewahren Sie unbenutzte Elektrowerkzeuge außerhalb der Reichweite von Kindern auf. Lassen Sie keine Personen das Elektrowerkzeug benutzen, die mit diesem nicht vertraut sind oder diese Anweisungen nicht gelesen haben.** Elektrowerkzeuge sind gefährlich, wenn sie von unerfahrenen Personen benutzt werden.
 - e) **Pflegen Sie das Elektrowerkzeug und Einsatzwerkzeug mit Sorgfalt. Kontrollieren Sie, ob bewegliche Teile einwandfrei funktionieren und nicht klemmen, ob Teile gebrochen oder so beschädigt sind, dass die Funktion des Elektrowerkzeugs beeinträchtigt ist. Lassen Sie beschädigte Teile vor dem Einsatz des Elektrowerkzeugs reparieren.** Viele Unfälle haben ihre Ursache in schlecht gewarteten Elektrowerkzeugen.
 - f) **Halten Sie Schneidwerkzeuge scharf und sauber.** Sorgfältig gepflegte Schneidwerkzeuge mit scharfen Schneidkanten verklemmen sich weniger und sind leichter zu führen.
 - g) **Verwenden Sie Elektrowerkzeug, Zubehör, Einsatzwerkzeuge usw. entsprechend diesen Anweisungen. Berücksichtigen Sie dabei die Arbeitsbedingungen und die auszuführende Tätigkeit.** Der Gebrauch von Elektrowerkzeugen für andere als die vorgesehenen Anwendungen kann zu gefährlichen Situationen führen.
 - h) **Halten Sie Griffe und Griffflächen trocken, sauber und frei von Öl und Fett.** Rutschige Griffe und Griffflächen erlauben keine sichere Bedienung und Kontrolle des Elektrowerkzeugs in unvorhergesehenen Situationen.
5. **Verwendung und Behandlung des Akkuwerkzeugs**
- a) **Laden Sie die Akkus nur mit Ladegeräten auf, die vom Hersteller empfohlen werden.** Durch ein Ladegerät, das für eine bestimmte Art von Akkus geeignet ist, besteht Brandgefahr, wenn es mit anderen Akkus verwendet wird.
 - b) **Verwenden Sie nur die dafür vorgesehenen Akkus in den Elektrowerkzeugen.** Der Gebrauch von anderen Akkus kann zu Verletzungen und Brandgefahr führen.
 - c) **Halten Sie den nicht benutzten Akku fern von Büroklammern, Münzen, Schlüsseln, Nägeln, Schrauben oder anderen kleinen Metallgegenständen, die eine Überbrückung der Kontakte verursachen könnten.** Ein Kurzschluss zwischen den Akkukontakten kann Verbrennungen oder Feuer zur Folge haben.
 - d) **Bei falscher Anwendung kann Flüssigkeit aus dem Akku austreten. Vermeiden Sie den Kontakt damit. Bei zufälligem Kontakt mit Wasser abspülen. Wenn die Flüssigkeit in die Augen kommt, nehmen Sie zusätzlich ärztliche Hilfe in Anspruch.** Austretende Akkuflüssigkeit kann zu Hautreizungen oder Verbrennungen führen.
 - e) **Benutzen Sie keinen beschädigten oder veränderten Akku.** Beschädigte oder veränderte Akkus können sich unvorhersehbar verhalten und zu Feuer, Explosion oder Verletzungsgefahr führen.
 - f) **Setzen Sie einen Akku keinem Feuer oder zu hohen Temperaturen aus.** Feuer oder Temperaturen über 130 °C können eine Explosion hervorrufen.
 - g) **Befolgen Sie alle Anweisungen zum Laden und laden Sie den Akku oder das Akkuwerkzeug niemals außerhalb des in der Betriebsanleitung angegebenen Temperaturbereichs.** Falsches Laden oder Laden außerhalb des zugelassenen Temperaturbereichs kann den Akku zerstören und die Brandgefahr erhöhen.
6. **Service**
- a) **Lassen Sie Ihr Elektrowerkzeug nur von qualifiziertem Fachpersonal und nur mit Original-Ersatzteilen reparieren.** Damit wird sichergestellt, dass die Sicherheit des Elektrowerkzeugs erhalten bleibt.
 - b) **Warten Sie niemals beschädigte Akkus.** Sämtliche Wartung von Akkus sollte nur durch den Hersteller oder bevollmächtigte Kundendienststellen erfolgen.

Vorbereitung

⚠️ WARNUNG! Verletzungsgefahr durch ungewollt anlauendes Gerät. Setzen Sie den Akku erst dann in das Gerät ein, wenn das Gerät vollständig für den Einsatz vorbereitet ist.

Bedienteile

Lernen Sie vor dem ersten Betrieb des Geräts die Bedienteile kennen.

- **Ein-/Ausschalter (4)**
 - Einschalten: Position I
 - Ausschalten: Position 0

Ventiladapter

Ventiladapter (7 a)	Für alle Standardventile mit einem Innendurchmesser ab 8 mm.
---------------------	--

Ventiladapter (7 b)	Für Aufblasartikel mit Schraubventil. Das Entlüften ist nur mit abgeschraubtem Ventil und mit Adapter b möglich.
---------------------	--

Ventiladapter (7 c)	Für Aufblasartikel mit Entlüftungsventil.
---------------------	---

Ladezustand des Akkus prüfen

Farbe	Bedeutung
grün	Akku geladen
orange	Akku teilweise geladen
rot	Akku muss geladen werden

Akku aufladen

Hinweise

- Setzen Sie den Akku nicht über längere Zeit direkter Sonneneinstrahlung oder Temperaturen > 50 °C aus. Vermeiden Sie insbesondere das Ablegen auf Heizkörpern oder das Lagern in Fahrzeugen.
- Siehe auch Betriebsanleitung des Ladegeräts.

→ siehe

Kontroll-LEDs auf dem Ladegerät (13)

grün	rot	Bedeutung
leuchtet	—	<ul style="list-style-type: none"> • Akku ist vollständig aufgeladen • bereit (kein Akku eingelegt)
—	leuchtet	Akku wird aufgeladen
—	blinkt	Akku ist überhitzt
blinkt	blinkt	Akku ist defekt

Betrieb

Akku einsetzen und entnehmen

⚠ WARNUNG! Verletzungsgefahr durch ungewollt anlaufendes Gerät. Setzen Sie den Akku erst dann in das Gerät ein, wenn das Gerät vollständig für den Einsatz vorbereitet ist.

HINWEIS! Beschädigungsgefahr! Falscher Akku kann Gerät und Akku beschädigen.

Akku einsetzen

1. Schieben Sie den Akku (9) entlang der Führungsschiene in den Akku-Halter (6). Der Akku verriegelt hörbar.

Akku entnehmen

1. Drücken und halten Sie die Akku-Entriegelung (10) am Akku (9).
2. Ziehen Sie den Akku aus dem Akku-Halter (6).

Ein- und Ausschalten

Hinweise

- **⚠ VORSICHT!** Das Gerät ist nicht für den Dauereinsatz geeignet. Ein Betrieb von länger als 20 Minuten kann zur Überhitzung und Schädigung des Gerätes führen. Sollte das Gerät überlastet sein, schalten Sie es sofort ab und nehmen Sie es erst wieder in Betrieb, wenn es abgekühlt ist.

Einschalten

1. Setzen Sie den Akku (9) in das Gerät ein.
2. Bringen Sie den Ein-/Ausschalter (4) in Stellung „I“ (EIN). Das LED-Arbeitslicht (3) leuchtet.

Ausschalten

1. Bringen Sie den Ein-/Ausschalter (4) in Stellung „0“ (AUS).
2. Entnehmen Sie den Akku (9) aus dem Gerät, wenn Sie das Gerät unbeaufsichtigt lassen oder mit der Arbeit fertig sind.

Aufblasen

Vorgehen

1. **Optional:** Montieren Sie den Schlauch (8) auf den Luftauslass (2).
2. Stecken Sie den passenden Ventiladapter (7) auf den Luftauslass bzw. den Schlauch (8).
3. Nehmen Sie die Ventilkappe des Aufblasartikels ab.

4. Stecken Sie den Ventiladapter (7) in das Ventil des Aufblasartikels.
5. *Einschalten*, S. 79
6. Schalten Sie das Gerät ab, sobald das gewünschte Füllvolumen erreicht ist.
7. Entfernen den Ventiladapter.
8. Setzen Sie die Ventilkappe des Aufblasartikels wieder auf.

Entlüften

Vorgehen

1. **Optional:** Montieren Sie den Schlauch (8) auf den Lufteinlass (1).
2. Stecken Sie den passenden Ventiladapter (7) auf den Lufteinlass (1) bzw. den Schlauch (8).
3. Nehmen Sie die Ventilkappe des Aufblasartikels ab.
4. Stecken Sie den Ventiladapter (7) in das Ventil des Aufblasartikels.
5. *Einschalten*, S. 79
6. Schalten Sie das Gerät ab, sobald der Aufblasartikel vollständig entleert ist.
7. Entfernen den Ventiladapter.
8. Setzen Sie die Ventilkappe des Aufblasartikels wieder auf.

Transport

Hinweise

- Schalten Sie das Gerät aus.
- Vergewissern Sie sich, dass alle sich bewegenden Teile zum vollständigen Stillstand gekommen sind.
- Entfernen Sie den Akku.
- Entfernen Sie das Einsatzwerkzeug.
- Tragen Sie das Gerät immer am Handgriff.

⚠ WARNUNG! Verletzungsgefahr durch ungewollt anlaufendes Gerät. Schützen Sie sich bei Wartungs- und Reinigungsarbeiten.

Lassen Sie Instandsetzungsarbeiten und Wartungsarbeiten, die nicht in dieser Anleitung beschrieben sind, von unserem Service-Center durchführen. Verwenden Sie nur Original-Ersatzteile.

Reinigung

⚠ WARNUNG! Elektrischer Schlag! Spritzen Sie das Gerät niemals mit Wasser ab. **HINWEIS!** Beschädigungsgefahr. Chemische Substanzen können die Kunststoffteile des Gerätes angreifen. Verwenden Sie keine Reinigungs- bzw. Lösungsmittel.

- Halten Sie Lüftungsschlitze, Motorgehäuse und Griffe des Gerätes sauber. Verwenden Sie dazu ein feuchtes Tuch oder eine Bürste.

Wartung

Das Gerät ist wartungsfrei.

Lagerung

Lagern Sie Gerät und Zubehör stets:

- sauber
- trocken
- staubgeschützt
- außerhalb der Reichweite von Kindern

Geräte mit Akku:

- Die Lagertemperatur für den Akku und das Gerät beträgt zwischen 15 °C und 25 °C. Vermeiden Sie während der Lagerung extreme Kälte oder Hitze. Der Akku kann dadurch an Leistung verlieren oder geschädigt werden.
- Nehmen Sie den Akku vor einer längeren Lagerung (z. B. Überwinterung) aus dem Gerät (separate Bedienungsanleitung für Akku und Ladegerät beachten).

Entsorgung/Umweltschutz

Nehmen Sie den Akku aus dem Gerät und führen Sie Gerät, Akku, Zubehör und Verpackung einer umweltgerechten Wiederverwertung zu.



Elektrogeräte gehören nicht in den Hausmüll.

Das Symbol der durchgestrichenen Mülltonne bedeutet, dass dieses Elektro- bzw. Elektronikgerät am Ende seiner Lebensdauer nicht im Hausmüll entsorgt werden darf, sondern vom Endnutzer einer getrennten Sammlung zugeführt werden muss.

Richtlinie 2012/19/EU über Elektro- und Elektronik-Altgeräte:

Verbraucher sind gesetzlich dazu verpflichtet, Elektro- und Elektronikgeräte am Ende ihrer Lebensdauer einer umweltgerechten Wiederverwertung zuzuführen. Auf diese Weise wird eine umwelt- und ressourcenschonende Verwertung sichergestellt. Je nach Umsetzung in nationales Recht können Sie folgende Möglichkeiten haben:

- an einer Verkaufsstelle zurückgeben,
- an einer offiziellen Sammelstelle abgeben,

- an den Hersteller/Inverkehrbringer zurücksenden.

Nicht betroffen sind den Altgeräten beigelegte Zubehörteile und Hilfsmittel ohne Elektrobestandteile.

Zusätzliche Entsorgungshinweise für Deutschland

Das Gerät ist bei eingerichteten Sammelstellen, Wertstoffhöfen oder Entsorgungsbetrieben abzugeben. Zudem sind Vertreiber von Elektro- und Elektronikgeräten sowie Vertreiber von Lebensmitteln zur Rücknahme verpflichtet. LIDL bietet Ihnen Rückgabemöglichkeiten direkt in den Filialen und Märkten an. Rückgabe und Entsorgung sind für Sie kostenfrei.

Beim Kauf eines Neugerätes haben Sie das Recht, ein entsprechendes Altgerät unentgeltlich zurückzugeben.

Zusätzlich haben Sie die Möglichkeit, unabhängig vom Kauf eines Neugerätes, unentgeltlich (bis zu drei) Altgeräte abzugeben, die in keiner Abmessung größer als 25 cm sind.

Bitte entnehmen Sie vor der Rückgabe Batterien oder Akkumulatoren, sowie Lampen, die zerstörungsfrei entnommen werden können und führen diese einer separaten Sammlung zu.

Akkus umweltgerecht entsorgen



Der Akku darf am Ende der Nutzungszeit nicht über den Hausmüll entsorgt werden. Werfen Sie den Akku nicht ins Feuer (Explosionsgefahr) oder ins Wasser. Beschädigte Akkus können der Umwelt und ihrer Gesundheit schaden, wenn giftige Dämpfe oder Flüssigkeiten austreten.

Sie sind verpflichtet, defekte oder ausgelebte Akkus umweltgerecht zu entsorgen.

- Öffnen Sie Akkus nicht und vermeiden Sie eine mechanische Beschädigung. Es besteht die Gefahr eines Kurzschlusses und es können Dämpfe austreten, die die Atemwege reizen.
- Aus Sicherheitsgründen sollten Akkus vor der Entsorgung entladen werden.
- Kleben Sie die Pole ab, um Kurzschlüsse zu vermeiden.
- Entsorgen Sie Akkus über den Handel oder eine Sammelstelle.
- **Beschädigte Akkus**
Behandeln Sie äußerlich beschädigte Akkus besonders vorsichtig!
 - Berühren Sie beschädigte Akkus nicht mit bloßen Händen.
 - Falls Sie die Pole nicht abkleben können, geben Sie Akkus einzeln in eine Plastiktüte.
 - Geben Sie beschädigte Akkus einzeln in einen nicht brennbaren, verschließbaren Behälter, der noch mit Sand gefüllt werden kann.
 - Bringen Sie beschädigte Akkus zu einer Sammelstelle mit Fachpersonal.

Fehlersuche

Die folgende Tabelle hilft Ihnen kleine Störungen zu beseitigen:

Problem	Mögliche Ursache	Maßnahme
Gerät arbeitet mit Unterbrechungen	Interner Wackelkontakt	Wenden Sie sich an das Service-Center.
	Ein-/Ausschalter (4) defekt	Wenden Sie sich an das Service-Center.
Gerät startet nicht	Akku (9) nicht eingesetzt	<i>Akku einsetzen, S. 79</i>

Problem	Mögliche Ursache	Maßnahme
Geringe Arbeitsleistung	Ventiladapter (7) nicht korrekt befestigt	Ventiladapter richtig aufsetzen
	Geringe Akkuleistung	Akku laden (siehe separate Bedienungsanleitung für Akku und Ladegerät)

Service

Garantie

Sehr geehrte Kundin, sehr geehrter Kunde, Sie erhalten auf dieses Produkt 3 Jahre Garantie ab Kaufdatum. Im Falle von Mängeln dieses Produkts stehen Ihnen gegen den Verkäufer des Produkts gesetzliche Rechte zu. Diese gesetzlichen Rechte werden durch unsere im Folgenden dargestellte Garantie nicht eingeschränkt.

Garantiebedingungen

Die Garantiefrist beginnt mit dem Kaufdatum. Bitte bewahren Sie den Original-Kassenbon gut auf. Diese Unterlage wird als Nachweis für den Kauf benötigt. Tritt innerhalb von drei Jahren ab dem Kaufdatum dieses Produkts ein Material- oder Fabrikationsfehler auf, wird das Produkt von uns – nach unserer Wahl – für Sie kostenlos repariert oder ersetzt. Diese Garantieleistung setzt voraus, dass innerhalb der Drei-Jahres-Frist das defekte Produkt und der Kaufbeleg (Kassenbon) vorgelegt und schriftlich kurz beschrieben wird, worin der Mangel besteht und wann er aufgetreten ist.

Wenn der Defekt von unserer Garantie gedeckt ist, erhalten Sie das reparierte oder ein neues Produkt zurück. Mit Reparatur oder Austausch des Produkts beginnt kein neuer Garantiezeitraum.

Garantiezeit und gesetzliche Mängelansprüche

Die Garantiezeit wird durch die Gewährleistung nicht verlängert. Dies gilt auch für ersetzte und reparierte Teile. Eventuell schon beim Kauf vorhandene Schäden und Mängel müssen sofort nach dem Auspacken gemeldet werden. Nach Ablauf der Garantiezeit anfallende Reparaturen sind kostenpflichtig.

Garantieumfang

Das Produkt wurde nach strengen Qualitätsrichtlinien sorgfältig produziert und vor Anlieferung gewissenhaft geprüft.

Die Garantieleistung gilt für Material- oder Fabrikationsfehler. Diese Garantie erstreckt sich nicht auf Produktteile, die normaler Abnutzung ausgesetzt sind und daher als Verschleißteile angesehen werden können (z. B. Ventiladapter) oder für Beschädigungen an zerbrechlichen Teilen.

Diese Garantie verfällt, wenn das Produkt beschädigt, nicht sachgemäß benutzt oder nicht gewartet wurde. Für eine sachgemäße Benutzung des Produkts sind alle in der Betriebsanleitung aufgeführten Anweisungen genau einzuhalten. Verwendungszwecke und Handlungen, von denen in der Betriebsanleitung abgeraten oder vor denen gewarnt wird, sind unbedingt zu vermeiden.

Das Produkt ist lediglich für den privaten und nicht für den gewerblichen Gebrauch bestimmt. Bei missbräuchlicher und unsachgemäßer Behandlung, Gewaltanwendung und bei Eingriffen, die nicht von unserer autorisierten Service-Niederlassung vorgenommen wurden, erlischt die Garantie.

Abwicklung im Garantiefall

Um eine schnelle Bearbeitung Ihres Anliegens zu gewährleisten, folgen Sie bitte den folgenden Hinweisen:

- Bitte halten Sie für alle Anfragen den Kassenbon und die Artikelnummer (IAN 520619_2507) als Nachweis für den Kauf bereit.
- Die Artikelnummer entnehmen Sie bitte dem Typenschild am Produkt, einer Gravur am Produkt, dem Titelblatt der Bedienungsanleitung (unten links) oder dem Aufkleber auf der Rück- oder Unterseite des Produktes.
- Sollten Funktionsfehler oder sonstige Mängel auftreten, kontaktieren Sie zunächst das nachfolgend benannte Service-Center **telefonisch** oder nutzen Sie unser **Kontaktformular**, das Sie auf parkside-diy.com in der Kategorie **Service** finden.

- Ein als defekt erfasstes Produkt können Sie, nach Rücksprache mit unserem Service-Center unter Beifügung des Kaufbelegs (Kassenbons) und der Angabe, worin der Mangel besteht und wann er aufgetreten ist, für Sie portofrei an die Ihnen mitgeteilte Service-Anschrift übersenden. Um Annahmeprobleme und Zusatzkosten zu vermeiden, benutzen Sie unbedingt nur die Adresse, die Ihnen mitgeteilt wird. Stellen Sie sicher, dass der Versand nicht unfrei, per Sperrgut, Express oder sonstiger Sonderfracht erfolgt. Senden Sie das Produkt bitte inkl. aller beim Kauf mitgelieferten Zubehörteile ein und sorgen Sie für eine ausreichend sichere Transportverpackung.

Reparatur-Service

Für Reparaturen, **die nicht der Garantie unterliegen**, wenden Sie sich an das Service-Center. Dort erhalten Sie gerne einen Kostenvoranschlag.

- Wir können nur Geräte bearbeiten, die ausreichend verpackt und frankiert eingeschickt wurden.

Hinweis: Bitte senden Sie Ihr Gerät gereinigt und mit Hinweis auf den Defekt an die vom Service-Center genannte Adresse.

- Nicht angenommen werden unfrei eingeschickte Geräte sowie Geräte, die per Sperrgut, Express oder mit sonstiger Sonderfracht versendet wurden.
- Wir entsorgen Ihre eingesendeten, defekten Geräte kostenlos.

Service-Center

DE **Service Deutschland**
Tel.: 0800 88 55 300
Kontaktformular auf
parkside-diy.com
IAN 520619_2507

Importeur

Bitte beachten Sie, dass die folgende Anschrift keine Serviceanschrift ist. Kontaktieren Sie zunächst das oben genannte Service-Center.

Grizzly Tools GmbH & Co. KG
Stockstädter Str. 20
63762 Großostheim
DEUTSCHLAND
www.grizzlytools.de

Ersatzteile und Zubehör

Ersatzteile und Zubehör erhalten Sie unter www.grizzlytools.shop. Sollten bei Ihrem Bestellvorgang Probleme auftreten, kontaktieren Sie uns über unseren Online-Shop. Bei weiteren Fragen wenden Sie sich an: *Service-Center*, S. 83

Pos.-Nr.	Bezeichnung	Best.-Nr.
7	Adapter-Set	91104957
8	Schlauch	91104958

Original-EU-Konformitätserklärung

Produkt: **Akku-Luftpumpe**

Modell: **PALP 20-Li C3**

Seriennummer: 000001-095600

Der oben beschriebene Gegenstand der Erklärung erfüllt die einschlägigen Harmonisierungsrechtsvorschriften der Union:

**2006/42/EG • 2014/30/EU • 2011/65/EU & (EU) 2015/863
Produkt mit Akku Smart PAPS 204 A1/Smart PAPS 208 A1/
Smart PAPS 2012 A1: 2014/53/EU (statt 2014/30/EU)**

Der oben beschriebene Gegenstand der Erklärung erfüllt die Vorschriften der Richtlinie 2011/65/EU des Europäischen Parlaments und des Rates vom 8. Juni 2011 zur Beschränkung der Verwendung bestimmter gefährlicher Stoffe in Elektro- und Elektronikgeräten.

Um die Konformität zu gewährleisten, wurden folgende harmonisierte Normen sowie nationale Normen und Bestimmungen angewendet:

**EN 62841-1:2015/A11:2022 • EN ISO 12100:2010
IEC 62471:2006 • EN 62471:2008
EN IEC 55014-1:2021 • EN IEC 55014-2:2021 • EN IEC 63000:2018
Produkt mit Akku Smart PAPS 204 A1/Smart PAPS 208 A1/Smart PAPS 2012 A1:
EN 301 489-1 V2.2.3:2019 • EN 301 489-17 V3.3.1:2024
EN 300 328 V2.2.2:2019 • EN 50663:2017**

Die alleinige Verantwortung für die Ausstellung dieser Konformitätserklärung trägt der Hersteller:



Grizzly Tools GmbH & Co. KG
Stockstädter Str. 20
63762 Grobostheim
DEUTSCHLAND
25.12.2025

Christian Frank
Dokumentationsbevollmächtigter

Explosionszeichnung • Sprängskiss • Eksploderet tegning • Räjätyskuva
• Laotusjoonis • Išskaidytasis brėžinys • Klaidskats • Widok rozłożony

PALP 20-Li C3

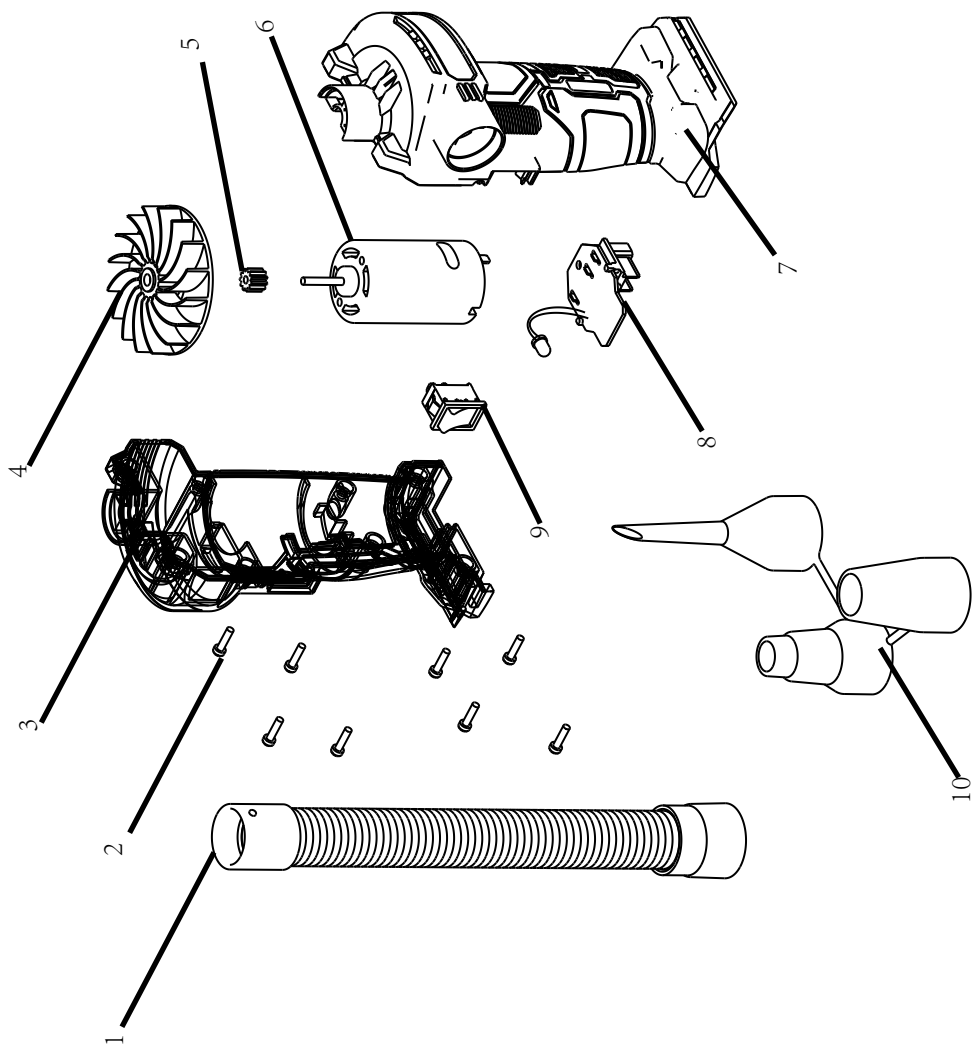

informativ • informatiivinen • informatiivne • informatyvus • informativs • informacyjny

Grizzly Tools GmbH & Co. KG

Stockstädter Str. 20
63762 GroBostheim
GERMANY

Stand der Informationen • Informationsstatus • Til-
stand af information • Tietojen tila • Teabe läbivaa-
tamise kuupäev • Informācijas pobūdis • Teksta
pēdējās pārskatīšanas datums • Stan informāciji:
11/2025

Ident.-No.: 89060352112025-2



IAN 520619_2507

