



LAVA-ASPIRADOR/ASPIRAPOLVERE LAVAPAVIMENTI PWS 20 F5

ES

LAVA-ASPIRADOR

Manual de instrucciones
Traducción del manual original

IT MT

ASPIRAPOLVERE LAVAPAVIMENTI

Istruzioni per l'uso
Traduzione delle istruzioni originali

PT

ASPIRADOR DE LAVAGEM

Manual do utilizador
Tradução do manual original

GB MT

CARPET CLEANER

User manual
Translation of the original instructions

DE AT CH

WASCHSAUGER

Bedienungsanleitung
Originalbetriebsanleitung

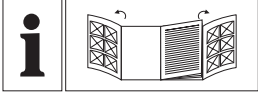

ES	Manual de instrucciones	Página	5
IT/MT	Istruzioni per l'uso	Pagina	22
PT	Manual do utilizador	Página	39
GB/MT	User manual	Page	56
DE/AT/CH	Bedienungsanleitung	Seite	71

A

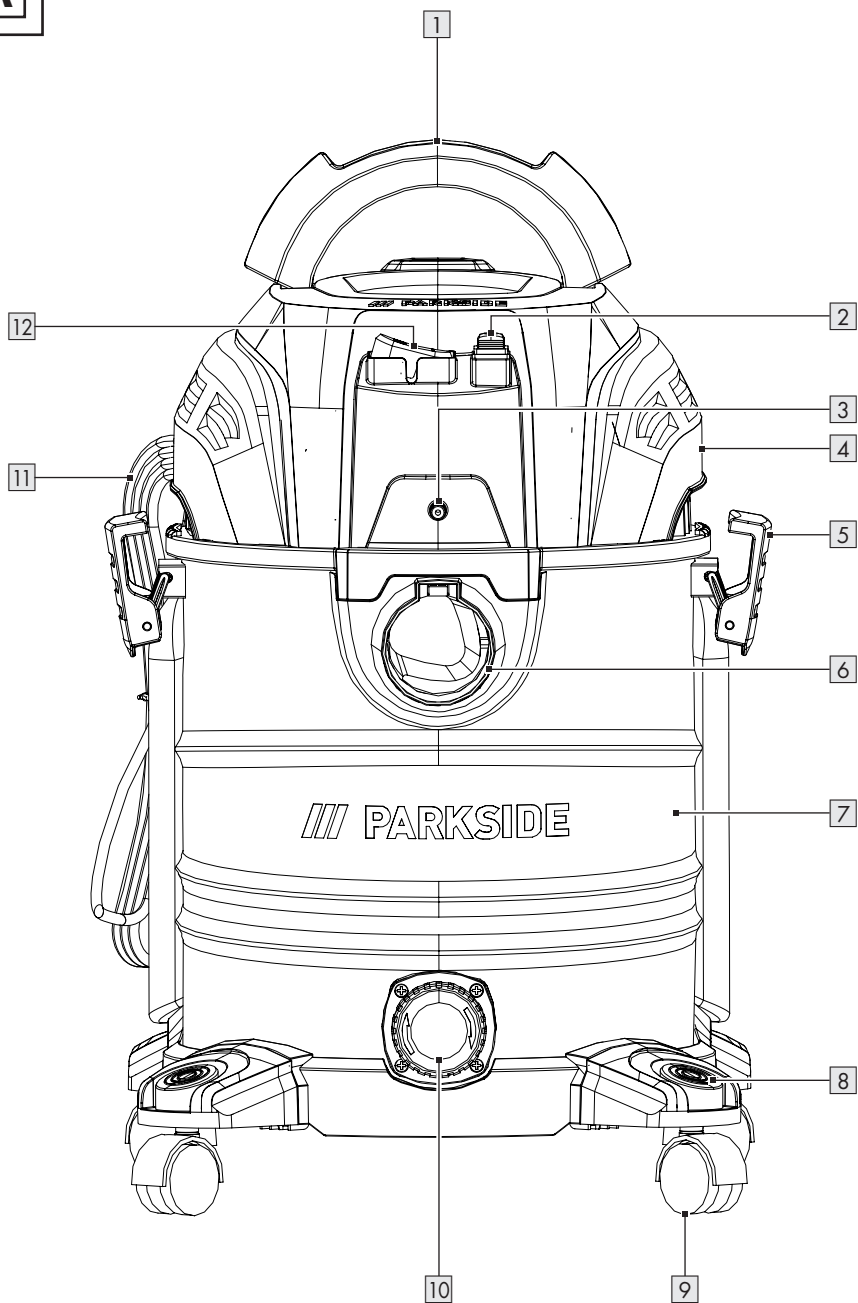

B

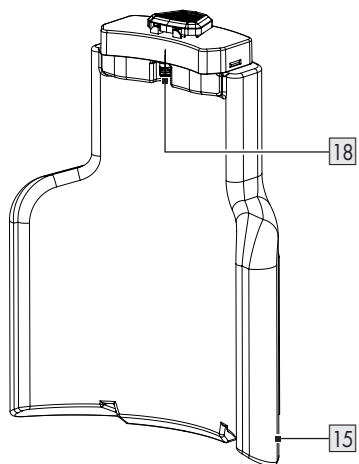
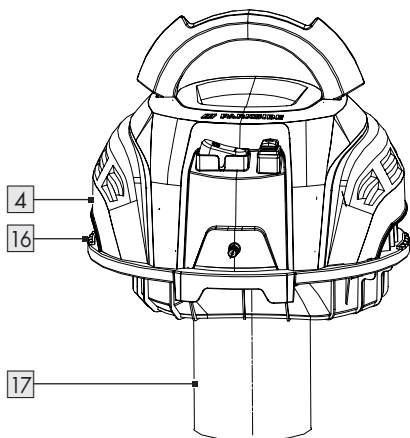
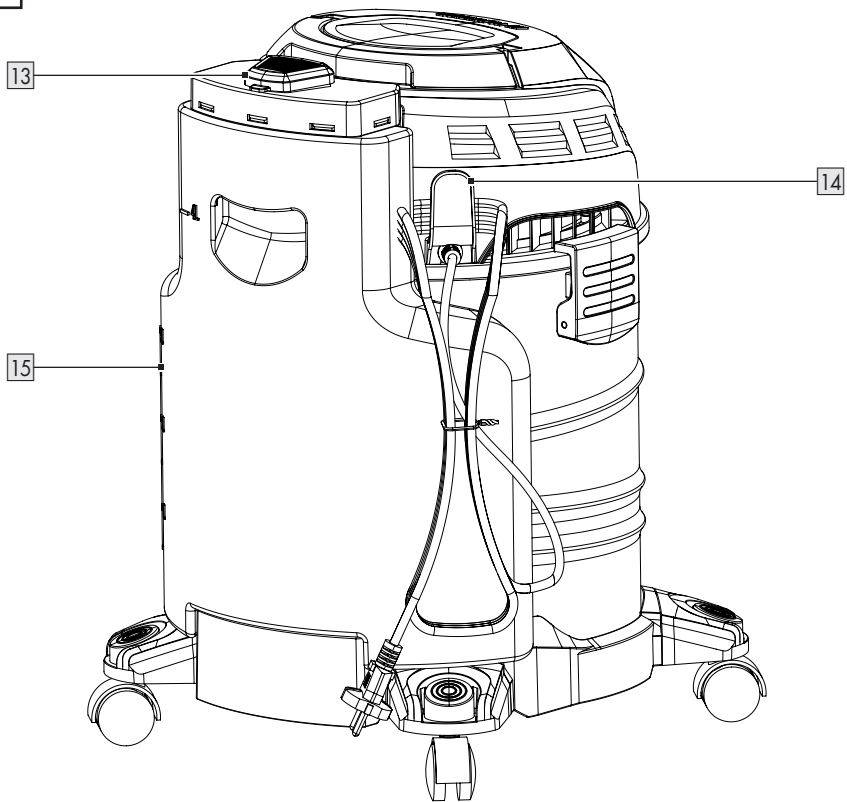

C

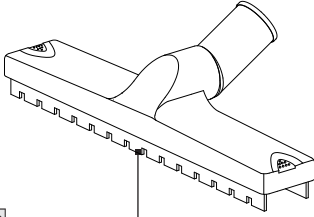

19

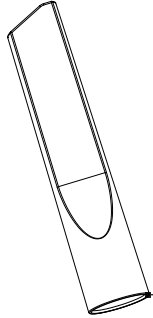

21

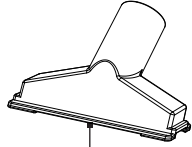

20

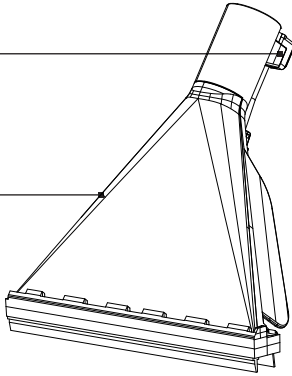

22a

22

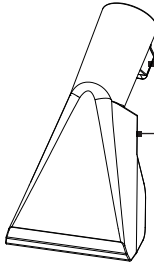

23a

23

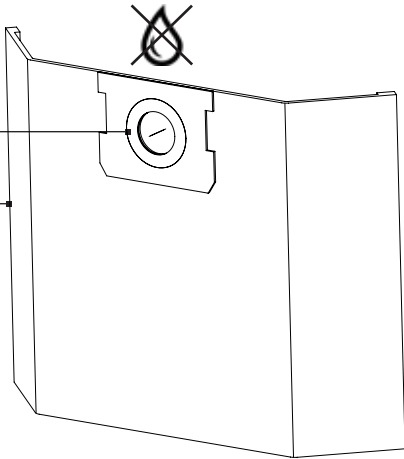

24

25

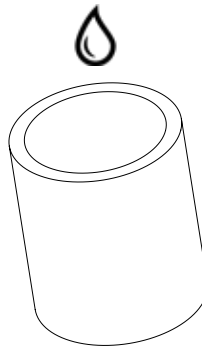

26



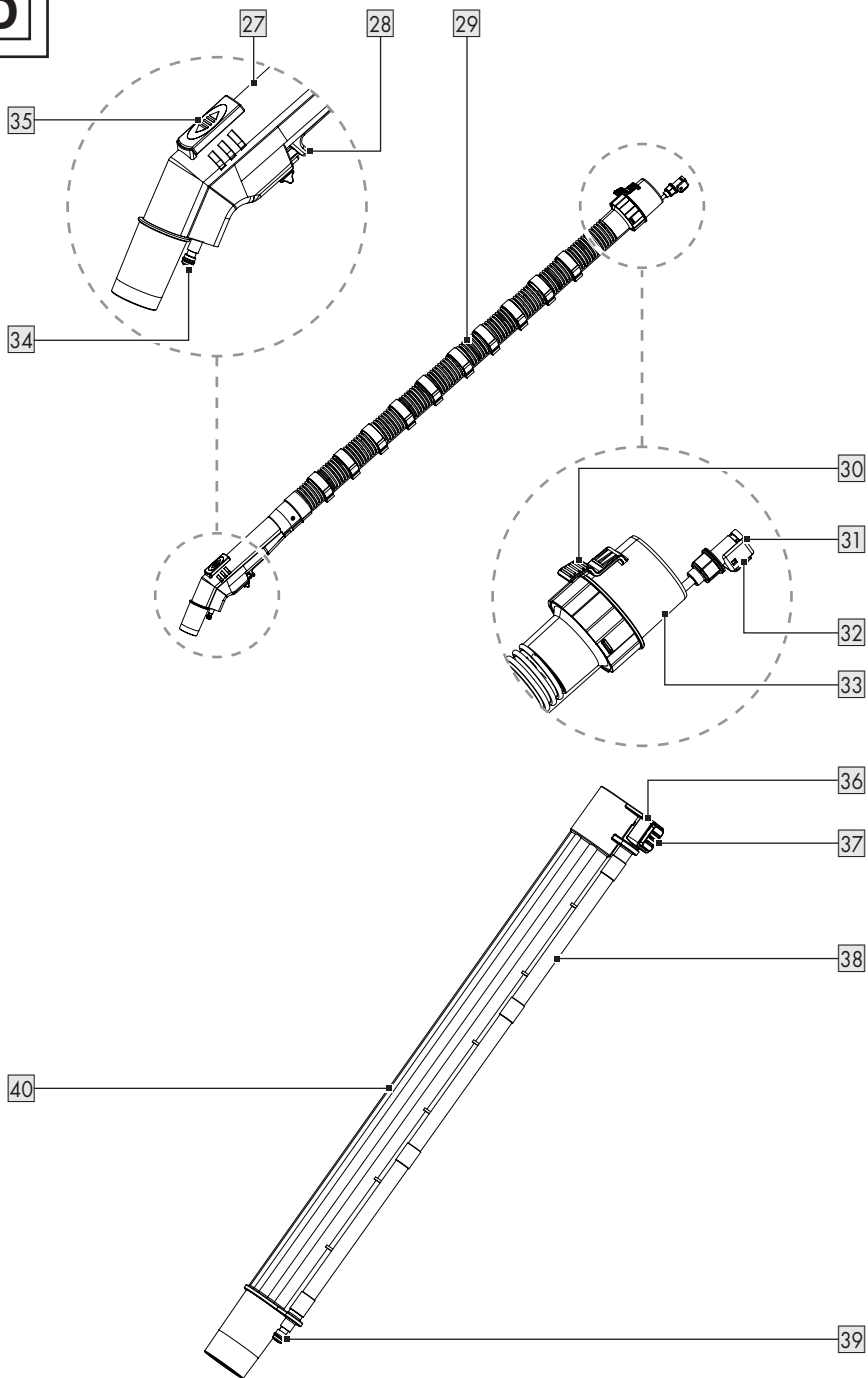













D



Indicações de segurança e símbolos utilizados	Página	40
Introdução	Página	41
Utilização adequada	Página	41
Conteúdo da embalagem	Página	41
Descrição das peças	Página	42
Dados técnicos	Página	42
Característica de segurança	Página	43
Indicações de segurança	Página	43
Antes da primeira utilização	Página	46
Desembalar	Página	46
Antes da utilização	Página	46
Remover a tampa do recipiente	Página	47
Montar os rolos de guia	Página	47
Instale o filtro	Página	47
Ligar/remover mangueira de pulverização e mangueira de aspiração flexível	Página	47
Ligar o tubo de aspiração	Página	48
Ligar as boquilhas	Página	48
Encher/montar o depósito de água	Página	49
Utilização	Página	49
Ligar/desligar	Página	49
Aspirar líquidos/lavar	Página	49
Regular a potência de aspiração	Página	50
Armazenamento dos tubos de aspiração e das boquilhas	Página	50
Enrolar o cabo de ligação	Página	50
Esvaziar o recipiente de metal	Página	50
Após a utilização	Página	51
Peças sobressalentes/acessórios	Página	51
Resolução de problemas	Página	52
Limpeza e manutenção	Página	53
Limpeza	Página	53
Conservação	Página	53
Reparação	Página	53
Conservação	Página	53
Transporte	Página	54
Eliminação	Página	54
Garantia	Página	54
Procedimento no caso de ativação da garantia	Página	55
Assistência Técnica	Página	55

Indicações de segurança e símbolos utilizados

No manual de instruções, na embalagem, na placa do produto e nas etiquetas do produto são utilizados os seguintes avisos:

	Leia o manual de instruções!		Boquilha para aspirar pavimentos lisos e duros
	Desligue o produto e tire a ficha da tomada antes de substituir os acessórios, efetuar a limpeza do produto e quando este não estiver a ser utilizado!		Boquilha para aspirar tapetes
			Boquilha para aspirar pó e sujidade de ranhuras, juntas e fissuras
	Respeite os avisos e indicações de segurança!		Boquilha para aspirar pó e sujidade de sofás e almofadas
	Perigo – Risco de choque elétrico!		Filtro para aspirar água ou outros líquidos
	Diâmetro		O filtro não é adequado para aspirar água ou outros líquidos.
	Corrente alternada/tensão alternada		Utilize o produto apenas em espaços interiores.
 	Indicações de segurança Instruções de manuseamento		Existe um risco de incêndio se o material de aspiração ultrapassar uma temperatura de +40 °C.
	O sinal CE confirma a conformidade do produto com as respetivas diretivas da UE.		

ASPIRADOR DE LAVAGEM

● Introdução

Damos-lhe os parabéns pela aquisição do seu novo produto. Acabou de adquirir um produto de grande qualidade. O manual de instruções é parte integrante deste produto. Contém indicações importantes referentes à segurança, utilização e eliminação.

Familiarize-se com todas as indicações de utilização e de segurança do produto. Utilize o produto apenas como descrito e para as áreas de aplicação indicadas. Se transmitir o artigo a terceiros, entregue também os respectivos documentos.

● Utilização adequada

- O produto foi concebido exclusivamente para os seguintes tipos de utilização:
 - Lavagem de pisos duros, pisos alcatifados e estofos
 - Aspiração a seco e de líquidos em ambientes domésticos, p. ex. casas, salas de convívio, automóveis ou garagens
 - Aspiração de água
- O produto é adequado para aspirar água e sujidade com uma temperatura inferior a +40 °C.
- Determinados materiais podem produzir vapores ou misturas explosivas quando movidos pelo ar de sucção. Nunca aspire os seguintes materiais:
 - Gases explosivos ou inflamáveis, líquidos e partículas de pó (reativas)
A aspiração de tais materiais representa um perigo para a saúde e por esse motivo é proibida.
 - Partículas de pó de metal (p. ex. alumínio, magnésio e zinco em combinação com agentes de limpeza fortemente alcalinos ou ácidos)
 - Ácidos e álcalis fortes e não diluídos

- Produtos de limpeza orgânicos (p. ex. gasolina, diluente, acetona, óleo de aquecimento)

Estas substâncias pode provocar corrosão no produto.

- Fuligem e cinzas a arder
- Cimento, gesso e pó de calcário
- Pequenos objetos ou cinzas da lareira, fogões a carvão, cinzeiros ou churrasqueiras
- Cinzas ou sujidade de caldeiras e fogões a óleo

- Qualquer outra utilização ou alteração efetuada no produto são consideradas indevidas e podem representar perigo de vida, causar ferimentos e danos materiais.
- O fabricante não é responsável por danos que resultam de uma utilização indevida.
- O produto foi concebido exclusivamente para o uso doméstico.
- Este produto não é indicado para uma utilização comercial/industrial ou áreas de funcionamento semelhantes.

● Conteúdo da embalagem

Após tirar o produto da embalagem verifique a integridade do conteúdo e a existência de eventuais danos de todas as peças. Elimine todo o material de embalagem antes da utilização.

- 1 Tampa do recipiente
- 1 Recipiente de metal
- 4 Rolos de guia
- 1 Mangueira de aspiração flexível com mangueira de pulverização
- 2 Tubos de aspiração com mangueira de pulverização
- 1 Depósito de água
- 1 Boquilha da cabeça
- 1 Boquilha de junta
- 1 Acessório para móveis estofados
- 1 Boquilha de lavagem para estofos
- 1 Boquilha de lavagem para pisos
- 1 Filtro de espuma
- 1 Saco de filtro de papel

- 1 Líquido de limpeza
- 1 Conjunto de O-ring
- 1 Manual de instruções

● Descrição das peças

Antes de ler, familiarize-se com todas as funções relacionadas com o produto.

Imag. A

- 1 Pega de transporte
- 2 Interruptor da bomba
- 3 Ligação da pulverização
- 4 Tampa do recipiente (incl. sistema de acionamento do motor e cobertura)
- 5 Barra
- 6 Ligação de aspiração
- 7 Recipiente de metal
- 8 Suporte para acessórios
- 9 Rolo de guia
- 10 Orifício de drenagem
- 11 Cabo de ligação com ficha de alimentação
- 12 Interruptor de ligar/desligar

Imag. B

- 13 Tampa
- 14 Suporte do cabo
- 15 Depósito de água
- 16 Aleta
- 17 Cesto de filtragem
- 18 Saída de água

Imag. C

- 19 Boquilha da cabeça
- 20 Acessório para móveis estofados
- 21 Boquilha de junta
- 22 Boquilha de lavagem para pisos
- 22a Acoplamento da mangueira de pulverização
- 23 Boquilha de lavagem para estofos
- 23a Acoplamento da mangueira de pulverização
- 24 Anel de vedação
- 25 Saco de filtro de papel
- 26 Filtro de espuma

Imag. D

- 27 Pega
- 28 Alavanca para pulverização
- 29 Mangueira de aspiração flexível
- 30 Botão de desbloqueio (acoplamento da mangueira de aspiração)
- 31 Acoplamento da mangueira de pulverização (mangueira de aspiração flexível)
- 32 Botão de desbloqueio (acoplamento da mangueira de pulverização)
- 33 Acoplamento da mangueira de aspiração
- 34 Ligação da pulverização (pega)
- 35 Regulador de ar
- 36 Acoplamento da mangueira de pulverização (tubo de aspiração)
- 37 Botão de desbloqueio (tubo de aspiração)
- 38 Mangueira de pulverização
- 39 Ligação da pulverização (tubo de aspiração)
- 40 Tubo de aspiração

Sem imagem:

- 41 Líquido de limpeza
- 42 Conjunto de O-ring

● Dados técnicos

Aspirador de lavagem	PWS 20 F5
Número de modelo	
com ficha VDE:	HG12963
com ficha BS:	HG12963-BS
com ficha CH:	HG12963-CH
Potência nominal de entrada:	1600 W
Potência declarada no estado desligado:	≤0,3 W
Tensão nominal de entrada:	220–240 V~, 50/60 Hz
Força de aspiração:	250 Airwatt

Pressão de aspiração:	160 mbar (16 kPa)
Capacidade de aspirar:	38 l/s
Pressão de pulverização:	2 bar
Velocidade de pulverização:	1,0 l/min
Classe de proteção:	II/□ (isolamento duplo)
Tipo de proteção IP:	IPX4
Comprimento da mangueira flexível:	aprox. 2 m
Comprimento do tubo de aspiração:	49,5 cm
Comprimento do cabo de ligação:	aprox. 7,5 m

Recipiente de metal	
Dimensões (Ø × A):	28,7 × 31,5 cm
Volume bruto:	20 l
Volume líquido:	19 l
Capacidade para líquidos:	máx. 11 l

● Característica de segurança

- Assim que o recipiente de metal  fica cheio, o produto para de aspirar. Isto evita que transborde e danos no motor elétrico.

Indicações de segurança

ANTES DA UTILIZAÇÃO DO PRODUTO LEIA TODAS AS INDICAÇÕES DE SEGURANÇA E OPERAÇÃO!

SE ESTE PRODUTO FOR DADO A TERCEIROS, TODOS OS DOCUMENTOS DEVEM SER DADOS TAMBÉM!

Em caso de danos que resultam do incumprimento do presente manual de instruções, a garantia fica anulada! Não assumimos qualquer responsabilidade por danos subsequentes! Em caso de danos pessoais ou materiais causados por uma utilização indevida ou incumprimento das indicações de segurança não assumimos qualquer responsabilidade!

Crianças e adultos com limitações



⚠ AVISO! PERIGO DE MORTE E DE ACIDENTE PARA CRIANÇAS E BEBÉS! Nunca deixe crianças sozinhas com os materiais da embalagem. Existe perigo de asfixia devido ao material de embalagem. As crianças subestimam frequentemente os perigos.

- O presente produto pode ser utilizado por crianças a partir dos 8 anos, assim como por pessoas com capacidades físicas, sensoriais ou mentais reduzidas ou deficiências na experiência ou conhecimento se forem vigiadas ou instruídas em relação ao uso seguro do aparelho e se compreenderem os perigos que daí possam resultar.
- As crianças não devem brincar com o produto.
- A limpeza e a manutenção não devem ser realizadas por crianças a não ser que têm uma idade superior a 8 anos e desde que sejam supervisionadas.

Utilização adequada

⚠️ AVISO! Risco de ferimentos! Uma utilização indevida pode causar ferimentos. Utilize apenas o produto conforme descrito no presente manual. Não deve efetuar qualquer alteração no produto.

Segurança elétrica

⚠️ PERIGO! Risco de choque elétrico! Não deve realizar reparações no produto por conta própria. Em caso de avaria as reparações só devem ser realizadas por pessoal qualificado.

⚠️ AVISO! Risco de choque elétrico! Não mergulhe as peças elétricas do produto por baixo de água ou outros líquidos. Nunca coloque o produto por baixo de água corrente.

⚠️ AVISO! Risco de choque elétrico! Não utilize um produto danificado. Desligue o produto da corrente elétrica e consulte o fornecedor em caso de haver danos.

⚠️ AVISO! Risco de ferimentos! Desligue o produto e tire a ficha da corrente elétrica antes de efetuar os trabalhos de limpeza e quando o produto não está a ser utilizado.

- Não utilize o produto se esse caiu para o chão.

- Antes de ligar a ficha da alimentação à alimentação: Certifique-se de que a tensão nominal indicada na placa do produto corresponde à tensão nominal da sua alimentação elétrica.
- Verifique com frequência se a ficha de alimentação e o cabo de ligação apresentam danos. Se o cabo de ligação apresentar danos, o fabricante, o respetivo serviço de clientes ou a pessoa autorizada devem substituí-lo para evitar perigos.
- Protege o cabo de ligação contra danos. Não deixe o cabo pendurado em cantos afiados, não o esmague nem dobre. Mantenha o cabo de ligação afastado de superfícies quentes e chamas desprotegidas.

Utilização

⚠ AVISO! Risco de ferimentos e incêndio!



Nunca utilize o produto para aspirar água, sujidade e materiais com uma temperatura superior a +40 °C.

- Puxe a ficha de alimentação da tomada
 - Se surgir um erro de funcionamento,
 - Antes de colocar/ substituir os acessórios,
 - Antes de limpar o produto,
 - Antes de não utilizar o produto por um período longo,
 - Durante uma tempestade e
 - Após de cada utilização.
- Puxe a ficha de alimentação e não o cabo de ligação para tirar o produto da tomada.
- As peças defeituosas devem ser sempre substituídas por peças sobressalentes originais.

- Não tape as ranhuras de ventilação durante o funcionamento. Existe o risco de sobreaquecimento e danos do produto.
- O produto apenas deve ser ligado a uma tomada protegida por um dispositivo de corrente residual com uma corrente residual nominal inferior a 30 mA.

Limpeza e manutenção

⚠ AVISO! Risco de ferimentos! Desligue o produto da corrente elétrica, antes da limpeza ou quando não está a ser utilizado.

- Protege o produto, o cabo de ligação e a ficha de alimentação contra pó, luz solar direta, gotas e salpicos de água.
- Guarde o produto num local seco, fresco e protegido contra a humidade e fora do alcance de crianças.
- Protege o produto contra o calor. Não coloque o produto perto de chamas desprotegidas ou fontes de calor, como fornos ou aquecedores.

● Antes da primeira utilização

● Desembalar

⚠ AVISO!

▶ O produto e o material de embalagem não são nenhum brinquedo para crianças! As crianças não devem brincar com os sacos de plástico, películas ou peças de tamanho pequeno! As crianças podem engolir essas peças e existe perigo de asfixia!

- Verifique a integridade do conteúdo e a existência de eventuais danos. Não utilize o produto quando verificar que há peças em falta ou danificadas e contacte o seu fornecedor.

Apenas utilize o produto após receber as peças em falta ou após substituir as peças danificadas. A utilização de um produto que não está completo ou danificado pode causar perigo para pessoas ou materiais.

1. Desembrulhe todas as peças e coloque-as numa superfície plana e estável.
2. Remova todo o material de embalagem e proteções de transporte, caso existam.

● Antes da utilização

⚠ AVISO!

- ▶ Existe um risco de acidente, caso o produto seja operado com uma fonte de alimentação que não corresponda à informação na placa do produto.
- ▶ A tensão de alimentação e a frequência da fonte de energia devem corresponder à informação na placa do produto.

⚠ AVISO!



Desligue o produto e tire a ficha da tomada antes de substituir os acessórios, efetuar a limpeza do produto e quando este não estiver a ser utilizado!

● **Remover a tampa do recipiente**

NOTA

- ▶ Retire a tampa do recipiente [4]:
 - antes de montar os rolos de guia [9],
 - para instalar o filtro de espuma [26],
 - para instalar ou substituir o saco de filtro de papel [25] e
 - para esvaziar o recipiente de metal [7].

1. Abra a barra [5], puxando-a para longe do recipiente de metal [7].
2. Levante a barra [5] e separe-a da aleta [16].
3. Segure a pega de transporte [1] e remova a tampa do recipiente [4] do recipiente de metal [7].

O cesto de filtragem [17] é exposto para a instalação do filtro de espuma [26].
4. Para encaixar a tampa do recipiente [4] no recipiente de metal [7] siga os passos anteriores no sentido contrário.
5. Dobre a pega de transporte [1] após a utilização ou antes de armazenar o produto.

● **Montar os rolos de guia**

1. Virar o recipiente de metal [7] de cabeça para baixo de modo que a superfície do pavimento fique virada para cima.
2. Insira os rolos de guia [9] nas ranhuras dos suportes de plástico, até ao batente, até que os rolos de guia encaixem com um clique.

3. Verifique se os rolos de guia [9] rodam livremente.

● **Instale o filtro**

⚠ CUIDADO!

- ▶ Nunca utilize o produto sem o filtro de espuma [26]. As substâncias aspiradas podem conter metal ou partículas duras e afiadas que podem danificar o motor ou provocar um choque elétrico. Além disso, o filtro de espuma protege o cesto de filtragem [17] e o motor da humidade ao aspirar líquidos e lavar.

NOTA

- ▶ O saco de filtro de papel [25] é exclusivamente adequado para aspirar secos.

Filtro de espuma (aspirar líquidos/lavar/ aspirar secos)

1. Gire a tampa do recipiente [4].
2. Vire completamente o filtro de espuma [26] através do cesto de filtragem [17].

Saco de filtro de papel (aspirar secos)

- Vire o anel de vedação [24] do saco de filtro de papel [25] através da ligação de aspiração [6] dentro do recipiente de metal [7]. O anel de vedação deve ser encaixado na aleta circular na ligação de aspiração.

● **Ligar/remover mangueira de pulverização e mangueira de aspiração flexível**

1. Alinhe o acoplamento da mangueira de aspiração [33] com a ligação de aspiração [6].
2. Empurre lentamente o acoplamento da mangueira de aspiração [33] para a ligação de aspiração [6], até ao botão de desbloqueio [30] encaixar.

3. Verifique se a mangueira de aspiração flexível [29] está corretamente instalada puxando ligeiramente o acoplamento da mangueira de aspiração [33]. A mangueira de aspiração flexível está corretamente instalada quando o acoplamento da mangueira de aspiração não se move.
4. Verifique se a mangueira de aspiração flexível [29] roda livremente.
5. Empurre lentamente o acoplamento da mangueira de pulverização [31] para a ligação de pulverização [3], até ao botão de desbloqueio [32] encaixar.
6. Remover a mangueira de pulverização: Pressione o botão de desbloqueio [32] para baixo. Retire o acoplamento da mangueira de pulverização [31] da ligação da pulverização [3].
7. Remover a mangueira de aspiração flexível [29]: Pressione o botão de desbloqueio [30] para baixo. Retire o acoplamento da mangueira de aspiração [33] da ligação de aspiração [6].

● Ligar o tubo de aspiração

NOTA

- ▶ Ambos os tubos de aspiração [40] são idênticos. Por isso, pode utilizar o produto com um único tubo de aspiração ou com ambos os tubos de aspiração.

1. Alinhe o acoplamento da mangueira de pulverização [36] com a ligação de pulverização [34] na pega [27].
2. Pressione o tubo de aspiração [40] na pega [27] até que o botão de desbloqueio [37] encaixe.

3. Opcional: Una o segundo tubo de aspiração [40] ao primeiro tubo de aspiração, que já está unido à pega [27]. Para isso, una o acoplamento da mangueira de pulverização [36] do segundo tubo de aspiração à ligação de pulverização [39] do primeiro tubo de aspiração.

● Ligar as boquilhas

Boquilha da cabeça/boquilha de junta/ acessório para móveis estofados

- Deslize a boquilha [19/20/21], até ao batente, para a pega [27] ou para a extremidade inferior do tubo de aspiração [40].

Boquilha	Área de utilização
Boquilha da cabeça [19]	<ul style="list-style-type: none"> ■ Superfícies duras e estáveis ■ Tapetes ou superfícies similares
Acessório para móveis estofados [20]	<ul style="list-style-type: none"> ■ Móveis estofados ■ Almofada ■ Assentos de automóvel
Boquilha de junta [21]	<ul style="list-style-type: none"> ■ Ranhuras ■ Locais de ligação ■ Sofás ■ Salas apertadas

Boquilhas de lavagem

1. Alinhe o acoplamento da mangueira de pulverização [22a/23a] da boquilha de lavagem [22/23] na ligação de pulverização [39].
2. Deslize a boquilha de lavagem [22/23] para o tubo de aspiração [40] até ao batente.

Boquilha	Área de utilização
Boquilha de lavagem para pisos 22	<ul style="list-style-type: none"> ■ Superfícies duras e estáveis ■ Tapetes ou superfícies similares
Boquilha de lavagem para estofos 23	<ul style="list-style-type: none"> ■ Móveis estofados ■ Assentos de automóvel

● Encher/montar o depósito de água

1. Dobre a tampa [13](#) do depósito de água [15](#) para cima.
2. Encha o depósito de água [15](#) com água da torneira. Em caso de forte sujidade na área a limpar, adicionar um detergente adequado.
3. Dobre a tampa [13](#) do depósito de água [15](#) para baixo. A tampa deve fazer um clique quando encaixar.
4. Alinhe a saída de água [18](#) do depósito de água [15](#) com a entrada de água na parte de trás da tampa do depósito [4](#).
5. Pressione o depósito de água [15](#) para baixo até ao batente.
6. Para a desmontagem, retire o depósito de água [15](#) da tampa do recipiente [4](#), puxando para cima.

● Utilização

● Ligar/desligar

1. **Preparação:**
 - Verifique se todas as peças estão bem unidas.
 - Bloquee a tampa do recipiente [4](#).
 - Desligue o produto.
2. Ligue a ficha de alimentação [11](#) a uma tomada adequada.
3. **Ligar:** Coloque o interruptor de ligar/desligar [12](#) na posição I.
4. **Desligar:** Coloque o interruptor de ligar/desligar [12](#) na posição 0.

● Aspirar líquidos/lavar

NOTA

- ▶ Se o recipiente de metal [7](#) estiver cheio, o produto para de aspirar através de um dispositivo de segurança (válvula flutuante no cesto de filtragem [17](#)). Neste caso, proceda da seguinte forma:
 - Coloque o interruptor de ligar/desligar [12](#) em posição 0.
 - Puxe a ficha de alimentação [11](#) da tomada.
 - Esvazie o recipiente de metal [7](#) (ver “Esvaziar o recipiente de metal”).

Aspirar molhados

1. Preparação:

- Retire o saco de filtro de papel [25](#).
 - Instale o filtro de espuma [26](#) (ver “Instalar filtro”).
2. Una a mangueira de aspiração flexível [29](#) à ligação de aspiração [6](#) (ver “Ligar/remover mangueira de pulverização e mangueira de aspiração flexível”).
 3. Ligue o produto (ver “Ligar/desligar”).
 4. Absorva os líquidos com a pega [27](#). Também pode utilizar o tubo de aspiração [40](#) com uma boquilha [19](#)/[22](#)/[23](#) adequada para limpar o chão ou outras superfícies.
 5. Após terminar o trabalho de limpeza:
 - Desligue o produto (ver “Ligar/desligar”).
 - Esvazie de imediato o recipiente de metal [7](#) (ver “Esvaziar o recipiente de metal”). O recipiente de metal não se destina a armazenar líquidos a longo prazo.

Lavar

NOTA

- ▶ Em caso de forte sujidade ou manchas na área a limpar: Coloque um pouco de líquido de limpeza [41] no depósito de água [15] cheio de água. Desta forma, aumenta a ação de limpeza.

1. Preparação:

- Retire o saco de filtro de papel [25].
 - Instale o filtro de espuma [26] (ver “Instalar filtro”).
2. Una a mangueira de aspiração flexível [29] à ligação de aspiração [6] e o acoplamento da mangueira de pulverização [31] à ligação de pulverização [3] (ver “Ligar/remover mangueira de pulverização e mangueira de aspiração flexível”).
3. Ligue o tubo de aspiração [40] à mangueira de aspiração flexível [29] (ver “Ligar o tubo de aspiração”).
4. Ligue a boquilha de lavagem [22/23] desejada ao tubo de aspiração [40] (ver “Ligar as boquilhas”).
5. Encha e monte o depósito de água [15] (ver “Encher/montar o depósito de água”).
6. Pressione o interruptor da bomba [2]. A luz de controlo do interruptor da bomba acende-se a vermelho.
7. Ligue o produto (ver “Ligar/desligar”).
8. Pressione a alavanca para pulverização [28] na pega [27] para ligar a função de pulverização.
9. Puxar a boquilha de lavagem [22/23] em faixas ao longo do piso ou do estofo (não empurrar). Permita que as faixas se sobreponham ligeiramente para garantir uma limpeza minuciosa.
10. Após terminar o trabalho de limpeza:
- Desligue o produto (ver “Ligar/desligar”).
 - Pressione o interruptor da bomba [2]. A luz de controlo do interruptor da bomba desliga-se.

- Esvazie de imediato o recipiente de metal [7] (ver “Esvaziar o recipiente de metal”). O recipiente de metal não se destina a armazenar líquidos a longo prazo.

● Regular a potência de aspiração

- Abra ou feche o regulador de ar [35] para regular a potência de aspiração.

Configuração	Capacidade de aspirar
Aberto	Reduzida
Fechado	Elevada

● Armazenamento dos tubos de aspiração e das boquilhas

- Encaixe os tubos de aspiração [40] e as boquilhas [19/20/21/22/23] nos suportes para acessórios [8] nos rolos de guia [9].

● Enrolar o cabo de ligação

- Enrole o cabo de ligação [11]. Pendure o cabo de ligação no suporte do cabo [14].

● Esvaziar o recipiente de metal

⚠ AVISO!



Desligue o produto e tire a ficha da tomada antes de substituir os acessórios, efetuar a limpeza do produto e quando este não estiver a ser utilizado.

⚠ AVISO! Risco de incêndio!

- ▶ Após cada utilização: Esvazie e limpe o produto para evitar a acumulação de materiais que podem representar um risco de incêndio no produto.



1. Gire a tampa do orifício de drenagem **10** no sentido contrário ao dos ponteiros do relógio para remover a tampa.
2. Esvazie o recipiente de metal **7**.
3. Coloque a tampa novamente no orifício de drenagem **10**. Gire a tampa no sentido dos ponteiros do relógio.

● **Após a utilização**

1. Desligue o produto e tire a ficha de alimentação **11** da tomada.
2. Deixe o produto arrefecer.
3. Verifique, limpe e armazene o produto (ver “Limpeza e manutenção”).

● **Peças sobressalentes/acessórios**

Contacte o Centro de Serviço por telefone (ver “Serviço”). Tenha o número de encomenda mencionado abaixo à mão.

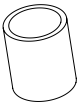
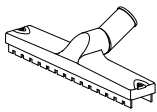
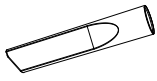
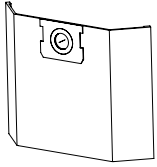
Peça	Número de encomenda	
40 Tubo de aspiração		99948092901
29 Mangueira de aspiração flexível		99948092902
26 Filtro de espuma		99948092903
19 Boquilha para pavimento		99948092904
21 Boquilha de junta		99948092905
25 Saco de filtro de papel		99948092906
23 Boquilha de lavagem para estofos		99948092907

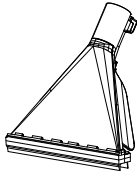
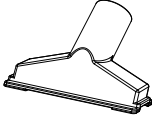
Peça		Número de encomenda	
22	Boquilha de lavagem para pisos		99948092908
42	Conjunto de O-ring	(sem imagem)	99948092909
20	Acessório para móveis estofados		99948092910

● Resolução de problemas

Erro	Causa possível	Medida
O produto não está a funcionar.	A ficha de alimentação 11 não está ligada à alimentação elétrica.	Insira a ficha de alimentação 11 numa tomada adequada.
A capacidade de aspiração é reduzida e o produto não aspira a sujidade.	O recipiente de metal 7 está cheio.	Esvazie o recipiente de metal 7 (ver “Esvaziar o recipiente de metal”).
	O caminho do ar está bloqueado.	<p>Verifique as seguintes peças se estão entupidas e elimine-as:</p> <ul style="list-style-type: none"> ■ Recipiente de metal 7 ■ Boquilha da cabeça 19 ■ Acessório para móveis estofados 20 ■ Boquilha de junta 21 ■ Boquilha de lavagem para pisos 22 ■ Boquilha de lavagem para estofos 23 ■ Mangueira de aspiração flexível 29 ■ Tubo de aspiração 40

Erro	Causa possível	Medida
Durante a aspiração, há fuga de pó ou de água do produto.	A tampa do recipiente [4] não foi corretamente montada.	Coloque corretamente a tampa do recipiente [4] (ver “Remover a tampa do recipiente”).
	A tampa do orifício de drenagem [10] não está fechada corretamente.	Coloque a tampa no orifício de drenagem [10]. Gire a tampa no sentido dos ponteiros do relógio.

● Limpeza e manutenção

⚠ AVISO!



Desligue o produto e tire a ficha da tomada antes de substituir os acessórios, efetuar a limpeza do produto e quando este não estiver a ser utilizado!

● Limpeza

NOTA

- ▶ Não utilize detergentes químicos, substâncias alcalinas, abrasivas ou agressivas ou desinfetante para limpar o produto, porque podem danificar a superfície.
- Nunca permita a entrada de líquidos na tampa do recipiente [4].
- Uma limpeza regular e correta contribui a uma utilização segura e prolonga a vida útil do produto.
- Mantenha o produto sempre limpo, seco, livre de óleo e lubrificantes.
- Limpe o pó do produto após cada utilização e antes do armazenamento.
- Para a limpeza do produto utiliza um pano seco. Utilize uma escova suave para as áreas de difícil acesso.
- Lave o filtro de espuma [26] com água morna e sabão e deixe-o secar.

- Lave a mangueira de pulverização na mangueira de aspiração flexível [29] e nos tubos de aspiração [40] com água limpa.

● Conservação

- Antes e após cada utilização: Verifique se o produto e os respetivos acessórios apresentam sinais de desgaste ou danos.
- Em caso de desgaste ou danos no O-ring numa das ligações de pulverização [3] [34] [39]: Substitua o O-ring antigo com um O-ring novo do conjunto de O-ring [42].

● Reparação

- O presente produto não contém quaisquer peças que possam ser reparadas pelo utilizador. Consulte um apoio autorizado ou uma pessoa qualificada para verificar ou reparar o produto.

● Conservação

- Guarde o produto sempre num local fora do alcance de crianças.
 - A temperatura ideal de armazenamento a longo prazo (superior a 3 meses) deve ser entre +10 °C e +30 °C a uma humidade relativa inferior a 60 %.
1. Desligue o produto e tire a ficha de alimentação [11] da tomada.
 2. Deixe o produto arrefecer.

3. Limpe o produto (ver “Limpeza”).
4. Guarde o produto e os respetivos acessórios num local escuro, seco, livre de gelo e bem ventilado.

● Transporte

- Protege o produto contra golpes e vibrações fortes que acontecem em especial durante o transporte em veículos.
 - Protege o produto contra o deslizamento e a inclinação.
1. Desligue o produto e tire a ficha de alimentação  da tomada.
 2. Deixe o produto arrefecer.

● Eliminação

A embalagem é feita de materiais não poluentes que podem ser eliminados nos contentores de reciclagem locais.



Esteja atento à especificação dos materiais da embalagem para a separação de lixo. Estas são identificadas com abreviações (a) e números (b) com o seguinte significado: 1–7: Plásticos/20–22: Papel e papelão/80–98: Materiais compostos.

Produto:



As possibilidades de reciclagem dos artigos utilizados poderão ser averiguadas no seu Município ou Câmara Municipal.



Não deposite o produto utilizado no lixo doméstico, a favor da proteção do ambiente. Elimine-o de forma responsável. Pode informar-se no seu município sobre os locais de recolha adequados e o seu período de funcionamento.

● Garantia

O produto foi fabricado de acordo com diretrizes de qualidade rigorosas e cuidadosamente testado antes da entrega. Em caso de defeitos materiais ou de fabrico, tem direitos legais contra o vendedor do produto. Os seus direitos legais não são limitados de forma alguma pela nossa garantia abaixo apresentada.

A garantia para este produto é de 3 anos a partir da data de compra. O período de garantia começa na data da compra. Guarde o recibo de compra original num local seguro, pois este documento é exigido como prova de compra.

Quaisquer danos ou defeitos já presentes no momento da compra devem ser comunicados imediatamente após a desembalagem do produto.

No caso de o produto apresentar um defeito de material ou de fabrico dentro de 3 anos a partir da data de compra, repará-lo-emos ou substituí-lo-emos gratuitamente, à nossa critério. O período de garantia não pode ser prolongado por uma reclamação de garantia concedida. Isto também se aplica às peças substituídas e reparadas.

Esta garantia é nula se o produto tiver sido danificado ou utilizado ou mantido de forma inadequada.

Com a troca do aparelho, de acordo com DL 67/2003, o tempo de garantia se inicia novamente.

A garantia cobre defeitos de material e de fabrico. Esta garantia não cobre peças do produto sujeitas a desgaste normal e, portanto, consideradas peças consumíveis (por ex., baterias, mangueiras, cartuchos de tinta), nem cobre danos em peças frágeis, por ex., interruptores ou peças feitas em vidro.

● Procedimento no caso de ativação da garantia

Para garantir que o seu pedido é processado rapidamente, siga as instruções abaixo:

Por favor, prepare para todas os pedidos o recibo de compra e o número de artigo (IAN 480929_2410) como prova da compra.

Consulte a placa de identificação no produto, uma gravação no produto, a página de título das suas instruções (em baixo à esquerda) ou o autocolante no verso ou na parte inferior do produto para obter o número do artigo.

Se ocorrerem falhas de funcionamento ou outros defeitos, contacte primeiro o serviço de assistência técnica abaixo indicado, por telefone ou por e-mail.

O produto considerado defeituoso pode então ser enviado gratuitamente para o endereço de serviço que lhe foi fornecido, juntando a prova de compra (recibo) e indicando o tipo de defeito e a data em que ocorreu.



Pode ver e descarregar estes e muitos outros manuais em parkside-diy.com. Este código QR irá levá-lo diretamente para parkside-diy.com. Selecione o seu país e utilize a máscara de pesquisa para procurar o manual de instruções. Introduzindo o número do artigo (IAN) 480929_2410, irá aceder ao manual de instruções do seu artigo.

● Assistência Técnica

PT Serviço Portugal

Tel.: 800849093

E-Mail: owim@lidl.pt



OWIM GmbH & Co. KG

Stiftsbergstraße 1
74167 Neckarsulm
GERMANY

Model No.: HG12963
Version: 06/2025

IAN 480929_2410

