



ELECTRIC PLANER PEH 30 D4

(FI)

SÄHKÖHÖYLÄ

Alkuperäisen käyttöohjeen käänös

(PL)

STRUG ELEKTRYCZNY

Tłumaczenie oryginalnej instrukcji obsługi

(DE) (AT) (CH)

ELEKTROHOBEL

Originalbetriebsanleitung

(SE)

ELHYVEL

Översättning av bruksanvisning i original

(LT)

ELEKTRINIS OBLIUS

Naudojimo instrukcijos originalo vertimas

IAN 471090_2310

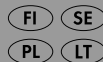

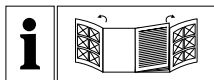

FI

Käännä ennen lukemista molemmat kuvalliset sivut esiin ja tutustu seuraavaksi laitteen kaikkiin toimintoihin.

SE

Vik ut båda bildsidorna och ha den till hands när du läser igenom anvisningarna och gör dig bekant med apparatens / maskinens funktioner.

PL

Przed przeczytaniem proszę rozłożyć obie strony z ilustracjami, a następnie proszę zapoznać się z wszystkimi funkcjami urządzenia.

LT

Prieš skaitydami atsiverskite abu lapus su paveikslėliais ir susipažinkite su visomis prietaiso funkcijomis.

DE AT CH

Klappen Sie vor dem Lesen die beiden Seiten mit den Abbildungen aus und machen Sie sich anschließend mit allen Funktionen des Gerätes vertraut.

FI	Alkuperäisen käyttöohjeen käännös	Sivu	1
SE	Översättning av bruksanvisning i original	Sidan	13
PL	Tłumaczenie oryginalnej instrukcji obsługi	Strona	25
LT	Naudojimo instrukcijos originalo vertimas	Puslapis	39
DE/AT/CH	Originalbetriebsanleitung	Seite	51

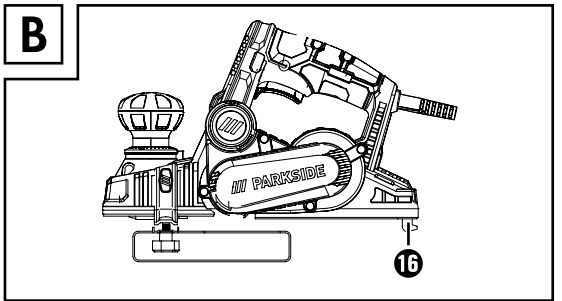
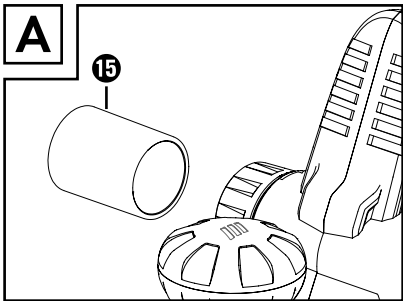
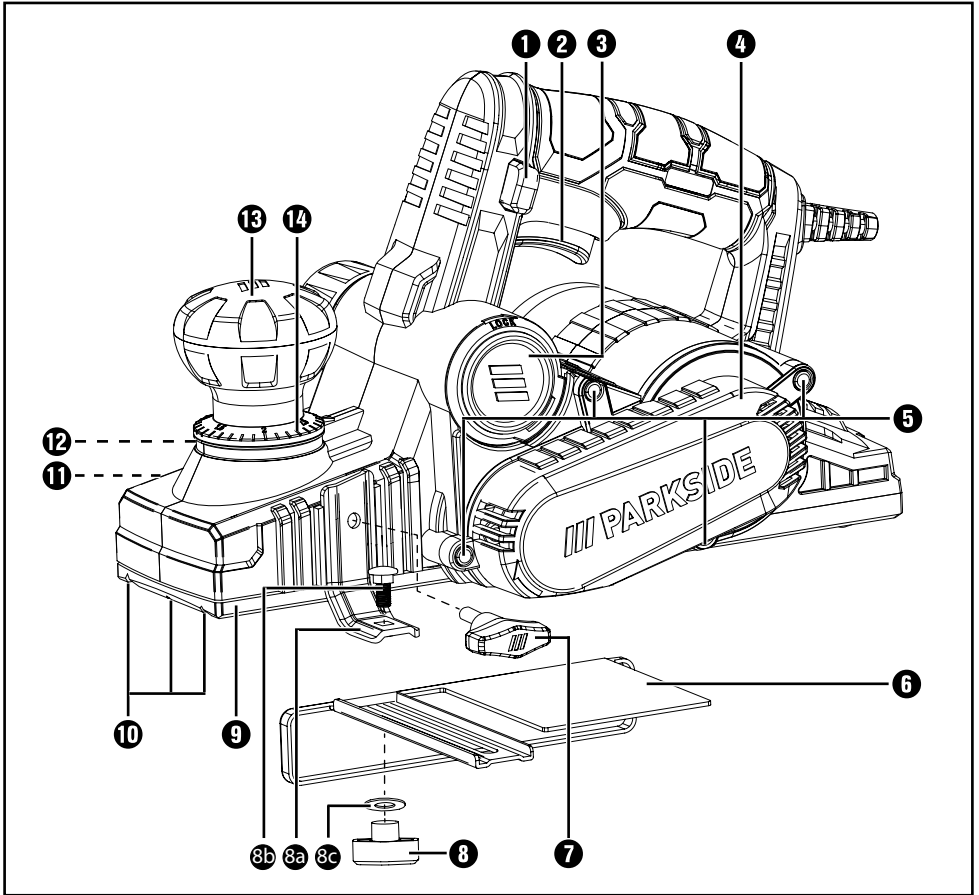

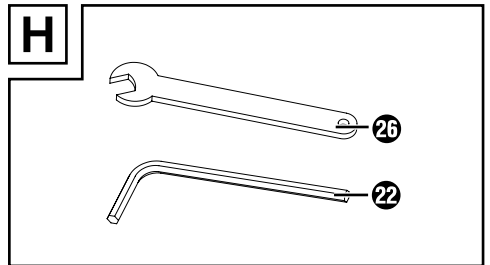
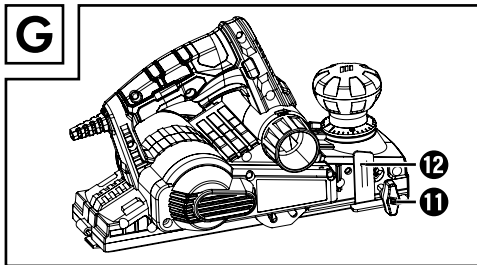
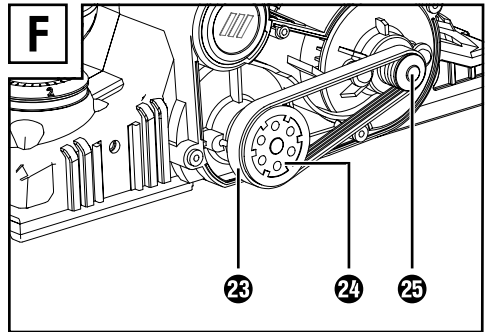
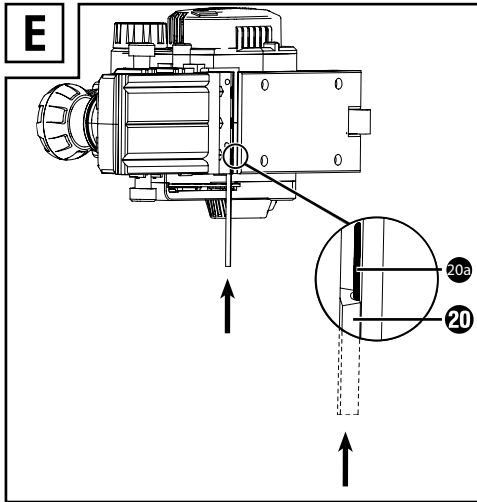
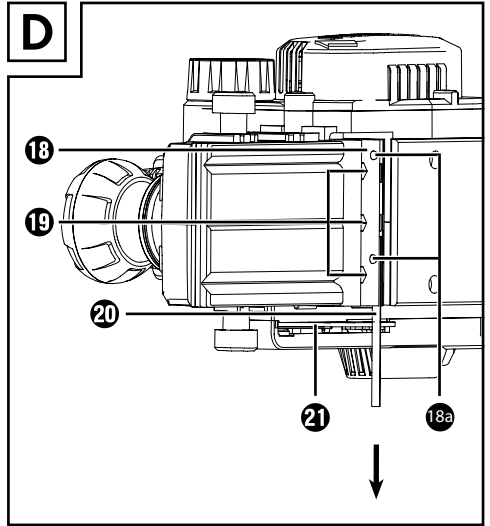
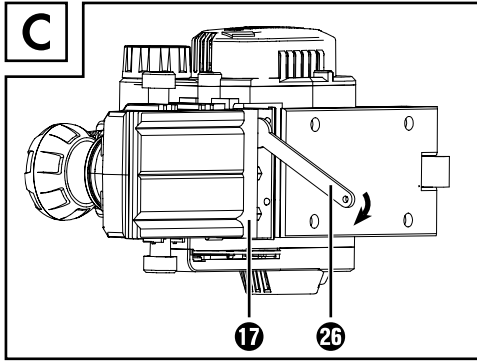

Sisällysluettelo

Johdanto	2
Määräystenmukainen käyttö	2
Koneen osat	2
Toimitussisältö	2
Tekniset tiedot	3
Sähkötyökaluja koskevia yleisiä turvallisuusohjeita	3
1. Työpaikan turvallisuus	4
2. Sähköturvallisuus	4
3. Henkilöiden turvallisuus	4
4. Sähkötyökalun käyttö ja käsittely	5
5. Huolto	5
Sähköhöyliä koskevia laitekohtaisia turvallisuusohjeita	6
Alkuperäislisävarusteet/-lisälaitteet	6
Käyttöönotto	7
Päälle- ja poiskytkentä	7
Höyläyssyvyyden säätäminen	7
Pölyn/lastujen poistoimu (katso kuva A)	7
Pysäköintikenkä (ks. kuva B)	7
Höyläystapahtuma	7
Reunojen viistäminen	8
Suuntaisvasteen käyttäminen	8
Huullossyvyydsrajoittimen käyttö (katso kuva G)	8
Höyläterän irrottaminen/asentaminen (ks. kuva C-E)	8
Käyttöhihnan vaihtaminen (katso kuva F)	9
Huolto ja puhdistus	9
Hävittäminen	10
Kompernass Handels GmbH:n takuu	10
Huolto	11
Maahantuoja	11
Alkuperäinen vaatimustenmukaisuusvakuutus	12

SÄHKÖHÖYLÄ PEH 30 D4

Johdanto

Onnittelut uuden laitteen hankinnasta. Olet valinnut laadukkaan tuotteen. Käyttöohje on osa tätä tuotetta. Se sisältää turvallisuutta, käyttöä ja hävittämistä koskevia tärkeitä ohjeita. Tutustu ennen tuotteen käyttöä kaikkiin käyttö- ja turvallisuusohjeisiin. Käytä tuotetta vain kuvatulla tavalla ja vain mainittuihin käyttötarkoituksiin. Kun luovutat tuotteen eteenpäin, liitä mukaan kaikki tuotetta koskevat asiakirjat.

Määräystenmukainen käyttö

Laitte soveltuu puumateriaalien, kuten palkkien tai lautojen, höyläämiseen, kun työkappale on kiinnitetty. Lisäksi laite soveltuu reunojen viistämiseen ja huoltamiseen. Laitteen muunlainen käyttö tai muutosten tekeminen laitteeseen on määräysten vastaista, ja siihen liittyy huomattava tapaturmavaara. Valmistaja ei ota mitään vastuuta määräysten vastaisesta käytöstä aiheutuneista vahingoista. Laitetta ei ole tarkoitettu ammattikäyttöön.

Koneen osat

- 1 Käynnistyksenesto
- 2 Virtakytkin
- 3 Lastunpoisto (valinnaisesti oikealle/vasemmalle)
- 4 Hihnasuojus
- 5 Ruuvit hihnasuojukselle
- 6 Suuntaisvaste
- 7 Kiinnitysruuvi suuntaisvasteen kiinnitykselle
- 8 Pidätysmutteri huulloslevyden asetukseen

- 8a Liitoskappale
- 8b Liitosruuvi
- 8c Aluslevy
- 9 Höyläpohja
- 10 V-urat
- 11 Kiinnitysruuvi huullosvyysrajoittimelle
- 12 Huullosvyysrajoitin
- 13 Kiertosäädin höyläsyvyyden asetusta varten (lisäkahva)
- 14 Höyläsyvyysasteikko
- 15 Adapteri ulkoista poistoimua varten
- 16 Pysäköintikengä
- 17 Teräkseli
- 18 Kiinnityselementti
- 18a Kuusiokoloruuvit
- 19 Kiinnitysruuvit höyläterälle
- 20 Höyläterä
- 20a Kiinnityslevyn ura
- 21 Sivuttainen teräkselin suojuus
- 22 Kuusiokoloavain
- 23 Käyttöhihna
- 24 Suuri hihnapyörä
- 25 Pieni hihnapyörä
- 26 Kiintoavain

Toimitussisältö

- 1 sähköhöylä
- 1 suuntaisvaste
- 1 huullosvyysrajoitin
- 1 kuusiokoloavain
- 1 kiintoavain
- 1 adapteri ulkoista poistoimua varten
- 1 käyttöohje

Tekniset tiedot

Mitoitusjännite	230 V ~, 50 Hz (vaihtovirta)
Nimellisteho	750 W
Nimelliskierros- tyhjäkäynnillä	n_o 16500 min ⁻¹
Höyläysleveys	82 mm
Höyläyssyvyy- sy	0–3 mm
Huulossyvyy- s	maks. 18 mm
Suojausluokka	II/□ (kaksoiseristys)

Melua ja tärinää koskevat tiedot

Meluarvo on mitattu standardin EN 62841 mukaan. Sähkötyökalun tyyppillinen A-painotettu melutaso:

Melupäästö

Äänenpainetaso	$L_{PA} = 90,07$ dB
Äänitehotaso	$L_{WA} = 98,07$ dB
Virhemarginaali	$K = 3$ dB



Käytä kuulosuojaimia!

Tärinäarvo yhteensä

Kahva	$a_h = 2,881$ mm/s ²
Lisäkahva	$a_h = 4,023$ m/s ²
Epävarmuus	$K = 1,5$ m/s ²

HUOMAUTUS

- ▶ Tärinäaltistuksen tarkka arviointi on tietyn työajan kuluessa edellyttävä myös niiden aikojen huomioiduista, jolloin laite on sammutettuna tai käynnissä, mutta ei todellisessa käytössä. Tämä saattaa vähentää merkittävästi kokonaistyöskentelyajan tärinäaltistusta.
- ▶ Ilmoitetut tärinäaltistusarvot ja melupäästöarvot on mitattu normitetulla mittausmenetelmällä, ja niitä voidaan käyttää sähkötyökalujen vertailuun.

HUOMAUTUS

- ▶ Ilmoitettuja tärinäaltistusarvoja ja ilmoitettuja melupäästöarvoja voidaan käyttää myös kuormituksen suuntaa antavaan arviointiin.

VAROITUS!

- ▶ Tärinä- ja melupäästöarvot voivat poiketa sähkötyökalun todellisessa käytössä ilmoitettuihin arvoista, sähkötyökalun käyttötavasta ja erityisesti työstettävän kappaleen tyyppistä riippuen. Pyri pitämään tärinän aiheuttama kuormitus mahdollisimman pienenä. Tärinäaltistusta vähentävät esimerkiksi käsineiden käyttö työkalua käytettäessä ja työajan rajoittaminen. Tällöin on otettava huomioon koko käyttöaika (myös ajat, joina sähkötyökalu on sammutettuna, ja ajat, joina se on päällä, mutta käy ilman kuormitusta).



Sähkötyökaluja koskevia yleisiä turvallisuusohjeita

VAROITUS!

- ▶ Lue kaikki tätä sähkötyökalua koskevat turvallisuus- ja käyttöohjeet ja huomioi kuvat sekä sähkötyökalun tekniset tiedot. Seuraavien ohjeiden laiminlyönti voi aiheuttaa sähköiskun, tulipalon ja/tai vakavia loukkaantumisia.

Säilytä kaikki turvallisuusohjeet ja muut ohjeet myöhempää käyttöä varten.

Turvallisuusohjeissa käytetty käsite "sähkötyökalu" koskee sekä verkkokäyttöisiä sähkötyökaluja (virtajohdolliset) että akkukäyttöisiä sähkötyökaluja (ilman virtajohtoa).

1. Työpaikan turvallisuus

- a) Pidä työskentelyalue puhtaana ja huolehdi hyvästä valaistuksesta. Epäjärjestys ja valaismattomat työskentelyalueet saattavat johtaa onnettomuuksiin.
- b) Älä käytä sähkötyökalua räjähdysalttiissa ympäristöissä, joissa on helposti syttyviä nesteitä, kaasuja tai pölyä. Sähkötyökaluilla työstämisessä syntyy kipinöitä, jotka voivat sytyttää pölyn tai höyryt.
- c) Pidä lapset ja muut henkilöt poissa sähkötyökalun lähettäviltä työskentelyn aikana. Jos tarkkaavaisuutesi häiriintyy, voit menettää sähkötyökalun hallinnan.

2. Sähköturvallisuus

- a) Sähkötyökalun pistokkeen on sovittava pistorasiaan. Pistoketta ei saa muuttaa millään tavalla. Älä käytä sovittipistokkeita suojamaadoitettujen sähkötyökalujen kanssa. Muuttamattomat pistokkeet ja sopivat pistorasiat vähentävät sähköiskun vaaraa.
- b) Vältä keuhkontaktia maadoitettujen pintojen, kuten putkien, lämpöpattereiden, liesien ja jääkaappien kanssa. Sähköiskun vaara on tavallista suurempi, jos kehosi on maadoitettu.
- c) Suojaa sähkötyökaluja sateelta ja kosteudelta. Veden pääsy sähkölaitteeseen lisää sähköiskun vaaraa.
- d) Älä käytä liitäntäjohtoa väärin sähkötyökalun kantamiseen tai ripustamiseen, äläkä irrota pistoketta pistorasiasta vetämällä virtajohtosta. Pidä liitäntäjohto loitolla kuumuudesta, öljystä, terävistä reunoista ja laitteen liikkuvista osista. Vaurioituneet tai sokeutuneet liitäntäjohtot lisäävät sähköiskun vaaraa.

- e) Jos työskentelet sähkötyökalulla ulkona, käytä ainoastaan jatkojohtoja, joiden käyttö on sallittu myös ulkona. Ulkokäyttöön soveltuvan jatkojohdon käyttö pienentää sähköiskun vaaraa.
- f) Jos sähkötyökalun käyttöä kosteassa ympäristössä ei voida välttää, on käytettävä vikavirtakytkintä. Vikavirtakytkimen käyttö pienentää sähköiskun vaaraa.

3. Henkilöiden turvallisuus

- a) Ole tarkkaavainen, keskity siihen, mitä olet tekemässä ja toimi harkiten työskennellessäsi sähkötyökalun kanssa. Älä käytä sähkötyökalua, jos olet väsynyt taikka huumausaineiden, alkoholin tai lääkeaineiden vaikutuksen alaisena. Pienikin tarkkaavaisuuden herpaantuminen sähkötyökalua käytettäessä voi aiheuttaa vakavia loukkaantumisia.
- b) Käytä henkilönsuojaimia ja aina suojalaseja. Sähkötyökalun tyyppin ja käyttötarkoituksen edellyttämien henkilönsuojainten kuten pölyltä suojaavan hengityssuojaimen, liukumattomien turvajalkineiden, suojakypärän tai kuulosuojainten käyttö vähentää loukkaantumisrisiä.
- c) Varo tahatonta käynnistämistä. Varmista, että sähkötyökalu on kytketty pois päältä, ennen kuin liität sen sähköverkkoon ja/tai kiinnität akun, otat sähkötyökalun käteen tai kannat sitä. Tapaturmat ovat mahdollisia, jos sormesi on virtakytkimellä, kun kannat sähkötyökalua, tai jos sähkötyökalu on kytketty päälle, kun liität sen sähköverkkoon.
- d) Poista kaikki säätötyökalut ja lenkkiavaimet ennen sähkötyökalun käynnistämistä. Sähkötyökalun pyöriessä osassa oleva työkalu tai avain voi aiheuttaa loukkaantumisia.
- e) Vältä työskentelyä epätavallisessa asennossa. Huolehdi tukevasta asennosta ja säilytä tasapaino koko ajan. Näin pystyt ylläpitävissä tilanteissa hallitsemaan sähkötyökalua paremmin.

- f) Käytä soveltuvaa vaatetusta. Älä käytä löysiä vaatteita tai koruja. Pidä hiukset ja vaatteet poissa liikkuvien osien lähetyviltä. Löysä vaatetus, korut tai pitkät hiukset voivat jäädä kiinni liikkuviin osiin.
 - g) Jos laitteeseen voidaan asentaa pölynpoisto- tai pölynkeruulaite, se on liitettävä laitteeseen, ja sitä on käytettävä oikein. Pölynpoistolaitteen käyttäminen voi vähentää pölyn aiheuttamia vaaroja.
 - h) Suhtaudu turvallisuusasioihin niiden vaatimalla vakavuudella ja noudata aina turvallisuusohjeita, vaikka olisitkin käyttänyt sähkötyökalua jo useita kertoja ja se olisi sinulle tuttua. Jo muutaman sekunninsadasosan tarkkaamattomuus voi johtaa vakaviin loukkaantumisiin.
- e) Hoida sähkö- ja vaihtotyökaluja huolellisesti. Varmista, että liikkuvat osat toimivat moitteettomasti, että ne eivät juutu kiinni eikä mikään osa ole murtunut tai vahingoittunut niin, että sähkötyökalun toiminta häiriintyy. Korjauta vaurioituneet osat ennen sähkötyökalun käyttöä. Moni tapaturma johtuu huonosti huolletuista sähkötyökaluista.
 - f) Pidä leikkuutyökalut terävinä ja puhtaina. Huolella hoidetut ja leikkuureunoiltaan terävät leikkuuterät eivät juutu niin helposti kiinni ja niiden käyttö on helpompaa.
 - g) Käytä sähkötyökaluja, käyttötyökaluja jne. tässä annettujen ohjeiden mukaisesti. Huomioi työskentelyolosuhteet ja suoritettava tehtävä. Sähkötyökalujen käyttö muussa kuin niille tarkoitettussa käyttötarkoituksessa voi aiheuttaa vaaratilanteita.
 - h) Pidä kahvat ja tartuntapinnat kuivina ja puhtaina. Niissä ei saa olla öljyä tai rasvaa. Jos kahvat ja tartuntapinnat ovat liukkaat, sähkötyökalun turvallinen käyttö ja hallinta ei ole mahdollista ennalta arvaamattomissa tilanteissa.

4. Sähkötyökalun käyttö ja käsittely

- a) Älä ylikuormita sähkötyökalua. Käytä kulloiseenkin työhön soveltuvaa sähkötyökalua. Sopiva sähkötyökalu mahdollistaa tehokkaamman ja turvallisemman työskentelyn ohjeistetulla tehoalueella.
- b) Älä käytä sähkötyökalua, jonka kytkin on viallinen. Sähkötyökalu, jota ei voi enää kytkeä päälle tai pois päältä, on vaarallinen ja vaatii korjausta.
- c) Irrota pistoke pistorasiasta ja/tai poista irrottettava akku, ennen kuin teet säätöjä laitteeseen, vaihdat työkaluja tai asetat sähkötyökalun sivuun. Tällä varotoimella estetään sähkötyökalun tahaton käynnistyminen.
- d) Säilytä käyttämättömät sähkötyökalut lasten ulottumattomissa. Älä luovuta sähkötyökalua henkilöille, jotka eivät osaa käyttää sitä tai eivät ole lukeneet näitä ohjeita. Sähkötyökalut ovat vaarallisia kokemattomien henkilöiden käsissä.

5. Huolto

- a) Anna sähkötyökalu vain pätevän ammattihenkilöstön korjattavaksi ja varmista, että vialliset osat korvataan ainoastaan alkuperäisvaraosilla. Näin voidaan taata sähkötyökalun turvallinen toiminta myös korjauksen jälkeen.

Sähköhöyliä koskevia laitekohtaisia turvallisuusohjeita

- **Odota teräkselin 17** pysähtymistä, ennen kuin asetat sähkötyökalun sivuun. Paljas, pyörivä teräkseli voi tarttua pintaan ja johtaa hallinnan menetykseen sekä vakaviin vammoihin.
- **Pidä kiinni vain sähkötyökalun eristetyistä kahvoista, sillä teräkseli voi osua omaan liitäntäjohtoon.** Jos työkalu osuu jännitettä johtavaan johtoon, jännite voi siirtyä myös laitteen metalliosiin ja aiheuttaa sähköiskun.
- **Kiinnitä ja varmista työstettävä kappale puristimilla tai muulla tavalla vakaalle alustalle.** Jos työstettävästä kappaleesta pidetään kiinni vain käsin tai sitä tuetaan kehoa vasten, se ei ole tukevasti paikallaan ja sen hallinta voidaan menettää.
- **Älä koske sormilla lastunpoistoon 4.** Loukkaantumisvaara pyörivissä osissa.
- **Ohjaa laite työstettävälle kappaleelle vain, kun laite on käynnissä.** Muuten on olemassa takaisiniskeytymisen vaara, jos höyläterä takeruu työkappaleeseen.
- **Työskenneltäessä höyläpohjan 9 on oltava tasaisesti pinnalla.** Muuten on olemassa loukkaantumisvaara, jos terä takertuu kiinni.
- **Älä koskaan höylää metalliesineiden yli.** Muuten höyläterä/teräkseli 17 vaurioituu.
- **Asbestipitoisen materiaalin työstäminen on kielletty.** Asbestia pidetään syöpää aiheuttavana aineena.

- Työskentelyssä syntyvät pölyt saattavat olla terveydelle haitallisia, palavia tai räjähtäviä. Käytä pölyltä suojaavaa hengityssuojaa ja käytä soveltuvaa pölyn-/lastunimua. Joitakin pölyjä pidetään syöpää aiheuttavina.
- **Jos työstät pitkään puuta tai erityisesti sellaisia materiaaleja, joista irtoaa terveydelle vaarallisia pölyjä, laite tulee liittää soveltuvan ulkoiseen pölynpoistoon.** Älä käytä sähköhöylää, jos johto on vaurioitunut. Vioittuneet johdot lisäävät sähköiskun vaaraa.
- **Älä missään tapauksessa ota käsillä tukeaa laitteen vierestä tai edestä tai työstettävältä pinnalta.** On olemassa luiskahtamisen aiheuttama loukkaantumisvaara.
- **Vedä vaaratilanteessa pistoke välittömästi irti pistorasiasta.**
- **Irrota pistoke pistorasiasta vaaran uhatessa, työskentelytauoilla, kun laitetta ei käytetä, ja ennen kaikkia laitteella tehtäviä töitä (esim. höyläterän vaihto).**
- **Ohjaa virtajohto aina laitteesta taakse ja pois päin.**
- **Käytä vain teräviä höylänteriä.**
- **Älä kastele materiaaleja tai työstettäviä pintoja liuotainepitoisilla nesteillä.**
- **Vältä kosketusta pyöriviin osiin.**
- **Älä koskaan käytä laitetta muuhun kuin sille osoitettuun käyttötarkoitukseen ja käytä vain alkuperäisosa/-varusteita.**
- **Pidä laitteesta työstön aikana lujasti kiinni.** Huolehdi tukevasta seisonta-asennosta.
- **Pidä laite aina puhtaana ja kuivana ja huolehdi, ettei siihen jää öljy- ja voitelurasvajäämiä.**

Alkuperäislisävarusteet/-lisälaitteet

- Käytä ainoastaan käyttöohjeessa ilmoitettuja tarvikkeita ja lisälaitteita. Muiden kuin tässä suositeltujen osien tai muiden tarvikkeiden käyttö voi aiheuttaa loukkaantumisvaaraa.

Käyttöönotto

Päälle- ja poiskytkentä

Päällekytkentä

- ◆ Paina ensiksi käynnistyksenestoa ❶.
- ◆ Paina ja pidä sitten virtakytkintä ❷ painettuna. Käynnistykseneston ❶ voi nyt päästää irti.

Poiskytkentä

- ◆ Vapauta virtakytkin ❷.

HUOMAUTUS

- ▶ Virtakytkintä ❷ ei voi turvallisuuksystä lukita.

Höyläyssyvyyden säätäminen

Kiertosäätimellä ❸ voidaan höyläyssyvyys (0–3 mm) asettaa portaattain 1/10 mm:n välein höyläyssyvyyssasteikon ❹ mukaisesti.

Pölyn/lastujen poistoi- (katso kuva A)



VAROITUS!

Käytä aina hengityssuojainta!

VAROITUS! **LOUKKAANTUMISVAARA!**

- ▶ Irrota pistoke pistorasiasta ennen kaikkia laitteella tehtäviä töitä!

Valittava lastunpoisto (oikealle/vasemmalle)

- ◆ Vapauta lastunpoisto ❸ kiertämällä sitä nuolen suuntaa vastaan (asemasta "LOCK").
- ◆ Vedä lastunpoisto ❸ ulos laitteesta.
- ◆ Lastunpoisto ❸ voidaan asettaa höylään oikealle tai vasemmalle. Varmista, että lastunpoiston ❸ nokka asettuu kotelon vastaavaan aukkoon.
- ◆ Työnnä lastunpoisto ❸ laitteeseen.
- ◆ Lukitse lastunpoisto ❸ kiertämällä asentoon "LOCK".

Ulkoisen poistoimulaite

Käytettäessä pölynimujärjestelmiä, esim. verstasimuria, on tarvittaessa käytettävä ulkoiselle poistomulle tarkoitettua adapteria ❶.

Pölynimujärjestelmän on sovittava työstettävälle materiaalille.

Liittäminen

- ◆ Liitä tarvittaessa ulkoiselle poistomulle tarkoitettu adapteri ❶ tiukasti lastunpoistoon ❸.
- ◆ Työnnä hyväksytyyn pölynpoistolaitteen, esim. verstasimurin, letku lastunpoistoon ❸ tai tarvittaessa ulkoiselle poistomulle tarkoitettuun adapteriin ❶.

Irrottaminen

- ◆ Vedä pölynpoistojärjestelmän letku lastunpoistosta ❸ tai adapterista.
- ◆ Irrota tarvittaessa ulkoiselle poistomulle tarkoitettu adapteri ❶.

Pysäköintikenkä (ks. kuva B)

Pysäköintikenkä ❶ mahdollistaa laitteen alaslaskun ilman työkappaleen vaurioitumisen vaaraa. Työkenneltäessä pysäköintikenkä ❶ käännetään ylös ja höyläpohjan ❹ taaempi osa vapautetaan.

Höyläystapahtuma

VAROITUS! TAKAISKUN VAARA!

- ▶ Ohjaa laite työstettävälle kappaleelle vain, kun laite on käynnissä.

- ◆ Aseta haluttu höyläyssyvyys.
- ◆ Kytke laite päälle.
- ◆ Aseta laitteen höyläpohjan ❹ etuosa työstettävälle kappaleelle.
- ◆ Liikuta laitetta tasaisesti työstettävällä pinnalla työntäen.
- ◆ Työskentele vain vähäisellä työllä ja kohdista paine keskelle höyläpohjaa ❹. Liian nopea syöttö heikentää pinnan laatua ja voi johtaa lastunpoiston tukkeutumiseen.

Reunojen viistäminen

Etummaisessa höyläpohjassa 9 olevat V-urat 10 mahdollistavat työkappaleen reunojen helpon viistämisen.

- ◆ Käytä vastaavaa V-uraa aina halutun viistelevyden mukaan.
- ◆ Aseta sitä varten höylä V-uralla 10 työkappaleen reunalle ja ohjaa sitä reunaa pitkin.

Suuntaisvasteen käyttäminen

- ◆ Asenna suuntaisvaste viemällä liitosruuvi 8b liituskappaleen 8a ja suuntaisvasteen 6 läpi.
- ◆ Aseta aluslevy 8c liitosruuville 8b.
- ◆ Ruuvaa pidätysmutteri 8 liitosruuville 8b.
- ◆ Asenna suuntaisvaste 6 kiinnitysruuvilla 7 laitteeseen.
- ◆ Avaa kiinnitysmutteri 8 ja aseta haluttu leveys.
- ◆ Kiristä pidätysmutteri 8 jälleen.
- ◆ Varmista, että höylää ohjataan sivuttaisella puristusaineella.

Huullossyvyyusrajoittimen käyttö (katso kuva G)

- ◆ Asenna huullossyvyyusrajoitin 12 kiinnitysruuvilla 11 laitteeseen.
- ◆ Valitse haluttu huullossyvyyys millimetreissä huullossyvyyusrajoittimella 12.
- ◆ Suorita höyläystoimenpide useita kertoja, kunnes haluttu huullossyvyyys on saavutettu.

Höyläterän irrottaminen/ asentaminen (ks. kuva C-E)

⚠ VAROITUS! LOUKKAANTUMISVAARA!

- ▶ Irrota pistoke pistorasiasta ennen kaikkia laitteella tehtäviä töitä!

⚠ VARO!

- ▶ Höyläterän 20 terävät leikkuureunat aiheuttavat loukkaantumisvaaran!
- ▶ Älä koske höyläterään 20 leikkuureunoista.

Höyläterässä 20 on kaksi leikkuuterää ja se voidaan kääntää.

- ◆ Vaihda höyläterä 20, kun kumpikin leikkuureuna on tylsynyt.
- ◆ Älä teroita höyläterää 20.

Käännä tai vaihda höyläterä 20

⚠ VAROITUS! LOUKKAANTUMISVAARA!

- ▶ Käytä soveltuvia suojakäsineitä höyläterää vaihdettaessa.

HUOMAUTUS

- ▶ Älä avaa kumpaakaan kuusiokoloruuvia. Ne on tarkoitettu teräkselin korkeussäätöön. Säätö ei ole tarpeen, jos käytät valmistajan myymiä höyläteriä. Muussa tapauksessa saatat esiintyä epätasapainoa. Käytä ainoastaan valmistajan toimittamia höyläteriä.
- ▶ Vaihda aina molemmat terät teriä vaihtaessasi, jotta epätasapaino estettäisiin.
- ▶ Avaa ensiksi vain yksi terä, näin voit käyttää tehtaalla asennettua toista terää mallina myöhempää kokoamista varten.

- ◆ Avaa mukana tulevalla kiintoavaimella 25 3 kiinnitysruuvia 19 kevyesti niin, että höyläterä 20 voidaan liikuttaa (katso kuva C).
- ◆ Paina liikkuva sivuttainen suojuus 21 laitteessa olevaan rako.

- ◆ Työnnä höyläterä **20** sivuttain kiinnityselementtiä **18**. (katso kuva D)

HUOMAUTUS

- ▶ Höyläterä **20** saattaa olla tehtaalla liimattu suojalakalla. Uusi liimaus ei ole tarpeen.
- ◆ Suorita asennus käännettyllä tai uudella höyläterällä päivänvastasessa järjestyksessä. Varmista tällöin, että höyläterän **20** lovi liukuu kiinnityslevyn uraan **20a** (katso kuva E).
- ◆ Varmista, että höyläterä **20** tulee hieman (noin 1 mm) teräkselista **17** ulos liikkuvan sivusuojuksen **21** suuntaan. Käännä teräkselia varovaisesti, niin voit varmistua, ettei mikään kosketa höyläterää.
- ◆ Varmista myös, että kiinnityselementti **18** asettuu tasan teräkselin **17** kanssa. Kiinnityselementin **18** on oltava kuusiokoloruuvien **18a** päällä, ennen kuin kiinnitysruuvit **19** kiristetään.
- ◆ Höyläteriä **20** saat ainoastaan ilmoitetusta huolto-osoitteesta (katso luku "Huolto"). Älä käytä muiden valmistajien höyläteriä.

Höyläterä-Korkeuden asettaminen

- ◆ Aseta höyläysyvyydeksi 0 mm.
- ◆ Tarkasta höyläterän **20** asento molemmissa päissä. Käytä litteää, tasaista esinettä tasauslevynä höyläpohjan **9** päällä.
- ◆ Höyläterän **20** kärjen on oltava tasan höyläpohjan **9** pinnan päällä.
- ◆ Höyläterän **20** korkeuden voi säätää mukana toimitetulla kuusiokoloavaimella **22** molempien kuusiokoloruuvien **18a** avulla. Säädä kuusiokoloruuvit **18a** niin, että höyläterän kärki on molemmilla puolilla tasan höyläpohjan **9** kanssa.

Käyttöhihnan vaihtaminen (katso kuva F)

⚠ VAROITUS! LOUKKAANTUMISVAARA!

- ▶ Irrota pistoke pistorasiasta ennen kaikkia laitteella tehtäviä töitä!
- ◆ Avaa ruuveja **5** ja poista hihnasuojus **4**.
- ◆ Poista kulunut käyttöhihna **23**.
- ◆ Aseta uusi käyttöhihna **23** ensiksi pienelle hihnapyörälle **25** ja vedä sitten käyttöhihna **23** paikoilleen suurta hihnapyörää **24** pyörittämällä.
- ◆ Aseta hihnasuojus **4** paikoilleen ja kiinnitä se ruuveilla **5**.

Huolto ja puhdistus

⚠ VAROITUS! LOUKKAANTUMISVAARA!

- ▶ Irrota pistoke pistorasiasta ennen kaikkia laitteella tehtäviä töitä!
- ◆ Pidä laite ja ilmastointiaukot puhtaina, jotta laite toimii hyvin ja turvallisesti.
- ◆ Puhdista lastunpoisto **3** säännöllisesti.
- ◆ Käytä tukkeutuneen lastunpoiston puhdistamiseen soveltuvaa työkalua (esim. puupala, paineilma jne.).
- ◆ Käytä konerungon puhdistamiseen kuivaa liinaa.
- ◆ Poista kiinni tarttunut höyläpöly siveltimellä.
- ◆ Älä missään tapauksessa käytä puhdistuksessa teräviä esineitä, bensiiniä, liuotinaineita tai muovia vahingoittavia puhdistusaineita. Varmista, ettei laitteen sisään pääse nesteitä.

HUOMAUTUS

- ▶ Varaosat (esim. hiiliharjat, höyläterät), joita ei ole mainittu luettelossa, voidaan tilata ainoastaan huoltomme palvelunumerosta.

Hävittäminen



Oheinen yliviivatun, pyörien päällä seisovan jätteen symboli osoittaa, että tämä laite on direktiivin 2012/19/EU alainen. Direktiivin mukaan tätä laitetta

ei saa sen käyttöänsä päätyttyä hävittää tavallisen kotitalousjätteen mukana, vaan se on toimitettava sille osoitettuihin keräys- tai kierrätyspisteisiin tai annettava jätehuoltoyrityksen hävitettäväksi.

Hävittäminen on sinulle maksutonta. Suojele ympäristöä ja hävitä laite asianmukaisesti.

Mikäli käytetty laitteesi sisältää henkilökohtaisia tietoja, vastaat itse niiden poistamisesta, ennen kuin palautat laitteen.



Elinkaarensa loppuun tulleen tuotteen hävittämisestä saat tietoja kuntasi tai kaupunkisi jätehuollosta vastaavalta viranomaiselta.



Pakkausmateriaalit on valittu ympäristöystävälliset ja jätehuoltotekniset näkökulmat huomioiden, ja ne voidaan kierrättää. Hävitä tarpeettomat pakkausmateriaalit voimassa olevien paikallisten määräysten mukaisesti.

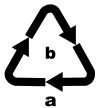

Hävitä pakkaus ympäristöystävällisesti. Huomioi eri pakkaustarvikkeissa olevat merkinnät ja lajittele pakkausmateriaalit tarvittaessa erikseen. Pakkausmateriaalit on merkitty lyhenteillä (a) ja numeroilla (b), joiden merkitys on seuraava: 1–7: muovit, 20–22: paperi ja pahvi, 80–98: komposiittimateriaalit.

Kompernass Handels GmbH:n takuu

Hyvä asiakas,

Laitteen takuu on 3 vuotta ostopäivästä. Mikäli X12V- ja X20V Team -sarjan akut sisältyvät toimitukseen, myös niiden takuu on 3 vuotta ostopäivästä. Jos havaitset tuotteessa puutteita, sinulla on oikeus vaatia tuotteen myyjältä lakisääteistä korvausta. Seuraava takuu ei rajoita lakisääteisiä oikeuksiasi ostajana.

Takuuehdot

Takuu-aika lasketaan ostopäiväyksestä alkaen. Säilytä ostokuitti hyvässä tallessa. Tarvitset sitä todisteeksi ostosta.

Jos tässä tuotteessa ilmenee kolmen vuoden sisällä ostopäivästä materiaali- tai valmistusvirheitä, korjaamme tai korvaamme tuotteen sinulle veloituksetta harkintamme mukaan tai palautamme ostohinnan. Tämä takuu edellyttää, että viallinen laite toimitetaan meille yhdessä ostotositteen (kuitin) kanssa kolmivuotisen määräajan sisällä. Lisäksi mukaan on liitettävä lyhyt kuvaus viasta ja sen ilmeneemisajankohta.

Jos takuu kattaa vian, saat joko tuotteen korjattuna takaisin tai uuden tuotteen. Takuu-aika ei ala uudestaan tuotteen korjaamisen tai vaihdon jälkeen.

Takuu-aika ja lakisääteinen virhevastuu

Takuukorjaus ei pidennä takuu-aikaa. Tämä koskee myös vaihdettuja ja korjattuja osia. Mahdollisesti jo oston yhteydessä havaittavista vaurioista ja puutteista on ilmoitettava heti, kun tuote on purettu pakkauksesta. Takuuajan päättymisen jälkeen suoritettavat korjaukset ovat maksullisia.

Takuun laajuus

Laite on valmistettu tiukkojen laatuvaatimusten mukaan huolella ja tarkastettu perusteellisesti ennen toimitusta.

Takuu koskee materiaali- tai valmistusvirheitä. Takuun laajuus ei kata tuotteen osia, jotka altistuvat normaalille kulumiselle ja joita siksi voidaan pitää kulumina osina, kuten esim. sahanteriä, varateriä, hiomapapereita jne., eikä helposti rikki meneviä osia, kuten esim. kytkimiä tai lasista valmistettuja osia.

Tämä takuu raukeaa, jos tuote on vaurioitunut, tai sitä ei ole käytetty tai huollettu asianmukaisesti. Tuotteen asianmukainen käyttö edellyttää kaikkien käyttöohjeessa esitettyjen ohjeiden tarkkaa noudattamista. Käyttäjän on ehdottomasti vältettävä käyttötarkoituksia ja toimintaa, joita käyttöohjeessa kehoitetaan välttämään ja joista siinä varoitetaan.

Tuote on tarkoitettu ainoastaan yksityiskäyttöön, ei kaupallisiin tarkoituksiin. Laitteen vääränlainen tai asiaton käsittely, väkivallan käyttö ja muut kuin valtuutetun huoltopisteen suorittamat korjaukset aiheuttavat takuun raukeamisen.

Takuusuoritus ei ole voimassa seuraavissa tapauksissa

- akkukapasiteetin normaali kuluminen
- tuotteen käyttö ammattitarkoituksiin
- asiakkaan aiheuttama tuotevaurio tai muutokset tuotteeseen
- turvallisuus- ja huoltomääräysten noudattamatta jättäminen, käyttövirheet
- luonnonilmiöistä aiheutuneet vauriot

Toimiminen takuutapauksessa

Jotta asiasi voitaisiin käsitellä nopeasti, noudata seuraavia ohjeita:

- Pidä kaikkia kyselyitä varten kassakuitti ja artikkelinumero (IAN) 471090_2310 tallessa todistena ostosta.
- Tuotenumeron löydät tuotteen tyyppikilvestä, kaiverrettuna tuotteeseen, käyttöohjeen otsikkosivulta (alhaalla vasemmalla) tai tuotteen taustapuolella tai pohjassa olevasta tarrasta.
- Mikäli laitteessa ilmenee toimintahäiriöitä tai muita puutteita, ota ensin yhteyttä alla mainittuun huolto-osastoon **puhelimitse** tai **sähköpostitse**.
- Voit lähettää viollisena pitämäsi tuotteen yhdessä ostokuitin kanssa maksutta sinulle ilmoitettuun huolto-osoitteeseen. Liitä mukaan selvitys viasta ja siitä, milloin se on ilmennyt.



Osoitteessa www.lidl-service.com voit ladata tämän ja monia muita käsikirjoja, tuotevideoita ja asennusohjelmia.

Tämän QR-koodin avulla pääset suoraan Lidl-huoltosivustolle (www.lidl-service.com) ja voit avata käyttöohjeesi syöttämällä tuotenumero (IAN) 471090_2310.

Huolto

FI **Huolto Suomi**
 Tel.: 010309 3582
 E-Mail: kompernass@lidl.fi

IAN 471090_2310

Maahantuoja

Huomaa, että seuraava osoite ei ole huolto-osoite. Ota ensin yhteyttä mainittuun huoltopisteeseen.

KOMPERNASS HANDELS GMBH
 BURGSTRASSE 21
 44867 BOCHUM
 SAKSA
www.kompernass.com

Alkuperäinen vaatimustenmukaisuusvakuutus

Me, KOMPERNASS HANDELS GMBH, dokumentoinnista vastaava: Semi Uguzlu, BURGSTR. 21, 44867 BOCHUM, SAKSA, vakuutamme täten, että tämä tuote vastaa seuraavia standardeja, ohjeellisia asiakirjoja ja EY:n direktiivejä:

Konedirektiivi
(2006/42/EC)

Sähkömagneettinen yhteensopivuus
(2014/30/EU)

RoHS-direktiivi
(2011/65/EU)*

* Tämän vaatimustenmukaisuusvakuutuksen laatimisesta vastaa yksinomaan valmistaja. Yllä kuvattu vakuutuksen kohde täyttää Euroopan parlamentin ja neuvoston 8. kesäkuuta 2011 antaman direktiivin 2011/65/EU määräykset tiettyjen vaarallisten aineiden käytön rajoittamisesta sähkö- ja elektroniikkalaitteissa.

Sovelletut yhdenmukaistetut standardit

EN 62841-1:2015+A1

EN 62841-2-14:2015

EN IEC 55014-1:2021

EN IEC 55014-2:2021

EN IEC 61000-3-2:2019+A1

EN 61000-3-3:2013+A1+A2

EN IEC 63000:2018

Koneen tyyppimerkintä: Sähköhöylä PEH 30 D4

Valmistusvuosi: 2024-01

Sarjanumero: IAN 471090_2310

Bochum, 13.12.2023



Semi Uguzlu
- Laatujohtaja -

Pidätämme oikeuden laitekehityksestä aiheutuviin teknisiin muutoksiin.

Innehållsförteckning

Inledning	14
Föreskriven användning	14
Utrustning	14
Leveransens innehåll	14
Tekniska data	15
Allmän säkerhetsinformation för elverktyg	15
1. Säkerhet på arbetsplatsen	16
2. Elsäkerhet	16
3. Personssäkerhet	16
4. Använda och hantera elverktyget	17
5. Service	17
Produktspecifik säkerhetsinformation för elhyvlar	18
Originaltillbehör/extrautrustning	18
Ta produkten i bruk	19
Koppla på och stänga av	19
Ställa in spändjup	19
Suga ut damm och spån (se bild A)	19
Parkeringsdocka (se bild B)	19
Hyvla	19
Fasa av kanter	20
Använda parallellanslag	20
Använda falsdjupanslag (se bild G)	20
Montera och demontera hyvelstål (se bild C – E)	20
Byta drivrem (se bild F)	21
Underhåll och rengöring	21
Kassering	22
Garanti från Kompernass Handels GmbH	22
Service	23
Importör	23
Originalförsäkran om överensstämmelse	24

ELHYVEL PEH 30 D4

Inledning

Grattis till din nyinköpta produkt. Du har valt en produkt med hög kvalitet. Bruksanvisningen är en del av produkten. Den innehåller viktig information om säkerhet, användning och återvinning.

Läs noga igenom alla användar- och säkerhetsanvisningar innan du börjar använda produkten. Använd endast produkten enligt beskrivningarna och i de syften som anges här. Lämna över all dokumentation tillsammans med produkten om du överläter den till någon annan person.

Föreskriven användning

Den här produkten ska användas på fasta underlag för att hyvla byggmaterial av trä, t ex balkar och brädor. Den kan också användas för att fasa av kanter och falsar. Alla övriga användningssätt eller förändringar på produkten strider mot föreskrifterna och innebär avsevärda olycksrisker. Tillverkaren ansvarar inte för skador som uppstår på grund av felaktig användning. Produkten ska inte användas yrkesmässigt.

Utrustning

- 1 Påkopplings spärr
- 2 På/AV-knapp
- 3 Spånutkast (antingen till höger eller vänster)
- 4 Remskydd
- 5 Skruvar till remskydd
- 6 Parallellanslag
- 7 Fästskruv till parallellanslag
- 8 Låsmutter för inställning av falsbredd

- 8a Kopplingsstycke
- 8b Monteringskruv
- 8c Mellanläggsbricka
- 9 Sula
- 10 V-spår
- 11 Fästskruv till falsdjupanslag
- 12 Falsdjupanslag
- 13 Skruvreglage för spåndjupinställning (extra handtag)
- 14 Spåndjupskala
- 15 Adapter till externt utsug
- 16 Parkeringsdocka
- 17 Hyvelstålaxel
- 18 Spännkomponent
- 18a Insexskruvar
- 19 Fästskruvar till hyvelstål
- 20 Hyvelstål
- 20b Spår på spännplatta
- 21 Sidoskydd till hyvelstålaxel
- 22 Insexnyckel
- 23 Drivrem
- 24 Stort remhjul
- 25 Litet remhjul
- 26 Skruvnyckel

Leveransens innehåll

- 1 elhyvel
- 1 parallellanslag
- 1 falsdjupanslag
- 1 insexnyckel
- 1 skruvnyckel
- 1 adapter till externt dammsug
- 1 bruksanvisning

Tekniska data

Nominell spänning	230 V ~, 50 Hz (växelström)
Nominell effekt	750 W
Nominellt tomgångs- varvtal	n_o 16500 min ⁻¹
Hylvbredd	82 mm
Spåndjup	0–3 mm
Falsdjup	max. 18 mm
Skyddsklass	II/□ (dubbel isolering)

Information om buller och vibrationer

Mätvärde för buller har beräknats enligt EN 62841. Karakteristisk A-viktad ljudnivå för elverktyget:

Bulleremissionsvärde

Ljudtrycksnivå	$L_{pA} = 90,07$ dB
Ljudeffektnivå	$L_{WA} = 98,07$ dB
Osäkerhet	$K = 3$ dB



Använd hörselskydd!

Vibrationsvärde totalt

Handtag	$a_h = 2,881$ m/s ²
Extrahandtag	$a_h = 4,023$ m/s ²
Osäkerhet	$K = 1,5$ m/s ²

OBSERVERA

- För en mer precis bedömning av vibrationsexponeringen vid en speciell arbetsprocess bör även hänsyn tas till den tid produkten är avstängd eller är påkopplad, men inte används. Detta kan komma att minska vibrationsexponeringen väsentligt för den totala arbetstiden.
- De värden för vibrations- och bulleremission som anges här har uppmätts enligt en normerad metod och kan användas för att jämföra olika elverktyg med varandra.

OBSERVERA

- De totala vibrationsemissions- och bulleremissionsvärden som anges kan även användas för att inledningsvis uppskatta exponeringen.

⚠ VARNING!

- Den faktiska vibrations- och bulleremissionen kan variera från de värden som anges beroende på hur elverktyget används i praktiken och framför allt på vilket material som bearbetas. Försök att hålla belastningen av vibrationer på en så låg nivå som möjligt. Exempel på åtgärder för att minska belastningen av vibrationer är att använda skyddshandskar när man arbetar med verktyget samt att begränsa arbetstiden. Alla delar av driftcykeln ska räknas in (exempelvis den tid då elverktyget är avstängt och den tid då det visserligen är påkopplat, men inte belastas).



**Allmän
säkerhetsinformation
för elverktyg**



⚠ VARNING!

- Läs alla säkerhetsanvisningar, instruktioner och tekniska data och studera bilderna till det här elverktyget noga. Om de nedanstående anvisningarna inte följs kan det leda till elchock, brand och/eller svåra personskador.

Spara all säkerhetsinformation och alla anvisningar för framtida bruk.

Begreppet "elverktyg" som används i säkerhetsinformationen syftar på elverktyg (med strömkabel) och på batteridrivna elverktyg (utan kabel).

1. Säkerhet på arbetsplatsen

- a) Håll alltid arbetsplatsen ren och sörj för god belysning. Oordning och dålig belysning på arbetsplatsen kan leda till olyckor.
- b) Använd inte elverktyget om det finns risk för explosion eller brännbara vätskor, gaser eller damm i närheten. Elverktyg ger upphov till gnistor som kan antända damm eller ångor.
- c) Håll barn och andra personer på avstånd när du arbetar med elverktyg. Om du förlorar uppmärksamheten kan du också förlora kontrollen över elverktyget.

2. Elsäkerhet

- a) Elverktygets anslutningskontakt måste passa i uttaget. Kontakten får inte förändras på något sätt. Använd inte adapterkontakter tillsammans med skyddsjordade elverktyg. Intakta kontakter som passar precis i uttaget minskar risken för elchocker.
- b) Undvik kroppskontakt med jordade ytor, t ex rör, värmeelement, spisar eller kylskåp. Risken för elchocker ökar om din kropp är jordad.
- c) Håll elverktyget på avstånd från regn och fukt. Om det tränger in vatten i ett elverktyg ökar risken för elchocker.
- d) Använd inte strömkabeln till något den inte är avsedd för, bär eller häng inte produkten i kabeln och dra inte i kabeln när du ska dra ut kontakten ur uttaget. Håll anslutningskabeln på avstånd från hetta, olja, vassa kanter och rörliga delar. Skadade och trassliga strömkablar ökar risken för elchocker.

- e) Om du arbetar utomhus med ett elverktyg får du endast använda förlängningskablar som är godkända för utomhusbruk. Risken för elchocker minskar om man använder en förlängningskabel som är avsedd för utomhusbruk.
- f) Om du måste arbeta med elverktyget i fuktig miljö ska du använda en jordfelsbrytare. Risken för elchocker minskar när man använder jordfelsbrytare.

3. Personsäkerhet

- a) Koncentrera dig på arbetsuppgiften och använd sunt förnuft när du arbetar med elverktyg. Använd aldrig ett elverktyg om du är trött eller påverkad av alkohol, droger eller mediciner. Ett ögonblicks bristande koncentration när du använder elverktyget kan leda till allvarliga skador.
- b) Använd personlig skyddsutrustning och ta alltid på dig skyddsglasögon. Personlig skyddsutrustning som dammskyddsmask, halkfria skyddsskor, skyddshjälm eller hörselskydd - beroende på vilket arbete som utförs med elverktyget - minskar risken för skador.
- c) Undvik att starta produkten av misstag. Försäkra dig om att elverktyget är avstängt innan du ansluter det till strömförsörjningen och/eller batteriet, lyfter upp eller bär det. Om du håller fingret på PÅ/AV-knappen när du bär elverktyget eller om elverktyget redan är påkopplat när du ansluter det till ett eluttag kan det lätt hända en olycka.
- d) Ta bort inställningsverktyg och skruvnycklar innan du kopplar på elverktyget. Om ett verktyg eller en nyckel befinner sig i någon av elverktygets rörliga delar kan det hända en olycka.
- e) Undvik onormala kroppsställningar. Se till så att du står stadigt och inte kan tappa balansen. Då kan du lättare kontrollera elverktyget, särskilt i oväntade situationer.

- f) Använd lämpliga kläder. Använd inte vida klädesplagg eller smycken. Håll hår och klädesplagg på avstånd från rörliga delar. Löst sittande kläder, smycken eller långt hår kan fastna i rörliga delar.
 - g) Om det går att montera dammsug- och dammupsamlingsanordningar ska de anslutas och användas på rätt sätt. Genom att använda ett dammsug kan risker som orsakas av damm minska.
 - h) Låt dig inte invaggas i falsk säkerhet och strunta inte i säkerhetsbestämmelserna för ett elverktyg, även om du har använt verktyget flera gånger och tror dig veta hur det fungerar. Oförsiktiga handlingar kan leda till allvarliga skador inom bråkdelen av en sekund.
- e) Sköt om elverktyg och insatsverktyg noga. Kontrollera att rörliga delar fungerar som de ska och inte är fastklämda eller om delar gått av eller skadats så att det påverkar elverktygets funktion. Lämna in skadade delar för reparation innan du använder elverktyget igen. Många olyckor beror på dåligt skötta elverktyg.
 - f) Håll alltid skärande verktyg rena och vassa. Noggrant skötta verktyg med vassa eggar kläms inte fast så lätt och är enklare att styra.
 - g) Använd elverktyg, insatsverktyg och andra tillbehör enligt dessa anvisningar. Ta alltid hänsyn till arbetsförhållandena och till det arbete som ska utföras. Om elverktyg används på andra sätt än de föreskrivna kan farliga situationer uppstå.
 - h) Håll handtag och greppytor torra, rena och fria från olja och fett. Det går inte att använda och kontrollera elverktyget på ett säkert sätt i oförutsedda situationer om handtagen eller greppytorna är hala.

4. Använda och hantera elverktyget

- a) Överbelasta inte elverktyget. Använd alltid rätt sorts verktyg till det arbete som ska utföras. Med rätt verktyg arbetar du lättare och säkrare inom det angivna effektområdet.
- b) Använd inte elverktyg med trasiga brytare. Ett elverktyg som inte längre går att sätta på och stänga av är farligt och måste repareras.
- c) Dra ut kontakten ur uttaget och/eller ta bort det uttagbara batteriet innan du gör några inställningar, byter insatsverktyg eller lägger undan elverktyget. Det är en försiktighetsåtgärd för att elverktyget inte ska kunna kopplas på av misstag.
- d) Förvara elverktyg utom räckhåll för barn. Låt inte personer som inte är insatta i hur elverktyget fungerar eller inte har läst igenom dessa anvisningar använda det. Elverktyg är farliga om de används av oerfarna personer.

5. Service

- a) Låt endast kvalificerad fackpersonal reparera eller byta ut delar på elverktyget. Endast originaldelar får användas. Då kan du känna dig säker på att elverktyget är lika säkert att använda som tidigare.

Produktspecifik säkerhetsinformation för elhyvlar

- Vänta tills hyvelstålaxeln ⑰ stannat innan du lägger ifrån dig verktyget. En friliggande, roterande hyvelstålaxel kan hakas fast i underlaget så att man förlorar kontrollen och får allvarliga skador.
- Håll bara elverktyget i de isolerade greppytorna, eftersom hyvelstålaxeln kan komma i kontakt med sin egen strömkabel när man arbetar. Kontakt med en spänningsförande ledning kan även göra elverktygets metalldelar spänningsförande och leda till elchocker.
- Fäst arbetsstycket på ett stabilt underlag och håll det på plats med t ex tvingar. Om du bara håller fast arbetsstycket med handen eller mot kroppen är det inte tillräckligt stabilt och du kan förlora kontrollen.
- Stick inte in fingrarna i spånutkastet ④. Du kan skada dig av roterande delar.
- Koppla alltid på verktyget innan du för det mot arbetsstycket. Annars finns risk för ett kast om hyvelstålet hakas fast i arbetsstycket.
- Sulan ⑨ måste ligga plant mot underlaget när man arbetar. Annars kan hyveln "kantra" och orsaka skador.
- Hyvla aldrig metallföremål. Då skadas hyvelstålet/hyvelstålaxeln ⑰.
- Material som innehåller asbest får inte bearbetas. Asbestdamm är cancerframkallande.
- Damm som uppstår när man arbetar kan vara skadligt för hälsan, brandfarligt eller explosivt. Använd dammskyddsmask och ett lämpligt damm- och spånugsug. Vissa typer av damm är cancerframkallande.

- Anslut produkten till en lämplig extern dammutsugningsanordning om du bearbetar trä under lång tid och framför allt om det material som bearbetas ger upphov till hälsofarligt damm. Använd inte elhyveln om kabeln är skadad. Skadade kablar ökar risken för elchocker.
- Ta aldrig stöd med händerna bredvid eller framför produkten på den yta som ska bearbetas. Du kan skada dig om du slinter.
- Dra omedelbart ut kontakten vid nödsituationer.
- Dra alltid ut kontakten i nödsituationer, innan du tar en paus i arbetet, när du inte ska använda produkten och innan du gör några arbeten på den (t ex byter hyvelstål).
- Dra alltid strömkabeln bakåt, bort från produkten.
- Använd endast vassa hyvelstål.
- Dränk inte in material eller ytor som ska bearbetas med vätska som innehåller lösningsmedel.
- Undvik kontakt med roterande delar.
- Använd bara produkten till det den är avsedd för och bara med originaldelar och originaltillbehör.
- Håll alltid produkten i ett fast grepp när du arbetar. Se till så att du står stadigt.
- Produkten ska alltid vara ren, torr och fri från olja och smörjfett.

Originaltillbehör/extrautrustning

- Använd endast de tillbehör och extrautrustningar som anges i bruksanvisningen. Om du använder andra typer av tillbehör eller delar än de som rekommenderas i bruksanvisningen utsätter du dig själv för risk.

Ta produkten i bruk

Koppla på och stänga av

Koppla på

- ◆ Tryck först på påkopplingsspärren **1**.
- ◆ Tryck sedan på PÅ/AV-knappen **2** och håll den inne. Därefter kan påkopplingsspärren **1** släppas.

Stänga av

- ◆ Släpp PÅ/AV-knappen **2**.

OBSERVERA

- ▶ Av säkerhetsskäl kan PÅ/AV-knappen **2** inte låsas.

Ställa in spåndjup

Använd skruvreglaget **13** för att ställa in spåndjupet (0–3 mm) med 1/10 mm i taget med hjälp av spåndjupskalan **14**.

Suga ut damm och spån (se bild A)



⚠ VARNING!

Använd alltid dammskyddsmask!

⚠ VARNING!

RISK FÖR PERSONSKADOR!

- ▶ Dra alltid ut kontakten ur eluttaget innan du gör några arbeten på produkten!

Spånutkast

(kan antingen sättas till höger eller vänster)

- ◆ Lås upp spånutkastet **3** genom att vrida det mot pilens riktning (från läge LOCK).
- ◆ Dra ut spånutkastet **3** ur produkten.
- ◆ Spånutkastet **3** kan sättas till höger eller vänster på hyveln. Kontrollera att piggen på spånutkastet **3** passar i urtaget på höljet.
- ◆ För in spånutkastet **3** i produkten.
- ◆ Spärra spånutkastet **3** genom att vrida det till läge LOCK.

Externt utsug

Om man använder externa dammutsugssystem, t ex grovdammsugare, måste man ibland använda adaptern till externt utsug **15**.

Dammutsugssystemet måste vara lämplig för det material som sugs upp.

Ansluta

- ◆ Sätt eventuellt fast adaptern till externt dammutsug **15** på spånutkastet **3**.
- ◆ För slangen till ett godkänt dammutsugssystem, t ex en grovdammsugare, över spånutkastet **3** eller adaptern för externt dammutsug **15**.

Ta av

- ◆ Dra loss dammutsugssystemets slang från spånutkastet **3** eller adaptern.
- ◆ Dra ev. loss adaptern till det externa dammutsugget **15**.

Parkeringsdocka (se bild B)

Parkeringsdockan **16** gör det möjligt att ställa ifrån sig verktyget utan att riskera att skada arbetsstycket. När man arbetar fälls parkeringsdockan **16** upp och den bakre delen av sulan **9** friläggs.

Hyvla

⚠ VAR FÖRSIKTIG! RISK FÖR KAST!

- ▶ Koppla alltid på verktyget innan du för det mot arbetsstycket.

- ◆ Ställ in önskat spåndjup.
- ◆ Koppla på produkten.
- ◆ Sätt den främre delen av sulan **9** på arbetsstycket.
- ◆ För produkten i jämn takt över den yta som bearbetas.
- ◆ Arbeta dig bara långsamt framåt och låt trycket vila mitt på sulan **9**. Om du hyvlar för snabbt blir ytans kvalitet sämre och det kan bli stopp i spånutkastet.

Fasa av kanter

Med de V-spår 10 som sitter i den främre delen av sulan 9 kan arbetsstyckets kanter lätt fasas av.

- ◆ Använd det V-spår som passar till önskad faszbredd.
- ◆ Placera sedan hyvelns V-spår 10 på arbetsstyckets kant och för hyveln längs kanten.

Använda parallellanslag

- ◆ För att montera parallellanslaget för du monteringskruven 8b genom både kopplingsstycket 8a och parallellanslaget 6.
- ◆ Sätt mellanläggsbrickan 8c på monteringskruven 8b.
- ◆ Skruva fast låsmuttern 8 på monteringskruven 8b.
- ◆ Montera parallellanslaget 6 på hyveln med fästskruven 7.
- ◆ Lossa låsmuttern 8 och ställ in önskad bredd.
- ◆ Dra åt låsmuttern 8 igen.
- ◆ Tryck mot sidan av hyveln när du hyvlar.

Använda falsdjupanslag (se bild G)

- ◆ Montera falsdjupanslaget 12 på hyveln med fästskruven 11.
- ◆ Ställ in önskat falsdjup i millimeter med falsdjupanslaget 12.
- ◆ Hyvla fram och tillbaka flera gånger tills rätt falsdjup uppnåtts.

Montera och demontera hyvelstål (se bild C – E)

⚠ VARNING! RISK FÖR PERSONSKADOR!

- ▶ Dra alltid ut kontakten ur eluttaget innan du gör några arbeten på produkten!

⚠ VAR FÖRSIKTIG!

- ▶ Man kan skada sig på hyvelstålets 20 vassa kanter!
- ▶ Fatta inte tag i hyvelstålets 20 kanter.

Hyvelstålet 20 har två skär och kan vändas.

- ◆ Byt hyvelstål 20 när båda skären blivit slöa.
- ◆ Slipa inte hyvelstålet 20.

Vända eller byta hyvelstål 20

⚠ VARNING! RISK FÖR PERSONSKADOR!

- ▶ Använd lämpliga skyddshandskar när du byter hyvelstål.

OBSERVERA

- ▶ Lossa inte de båda insexskruvarna. De används för att höjjustera hyvelstålaxeln. Den behöver inte justeras när man använder hyvelstål som levererats av tillverkaren. Annars kan obalans uppstå. Använd alltid hyvelstål som levereras av hyvelns tillverkare.
- ▶ Båda hyvelstålen måste alltid bytas samtidigt för att det inte ska uppstå obalans.
- ▶ Lossa först bara ett hyvelstål så kan du orientera dig efter det andra, fabriksmonterade hyvelstålet när du monterar ihop allt igen.
- ◆ Använd medföljande skruvnyckel 25 för att lossa de 3 fästskruvarna 19 en aning så att hyvelstålet 20 kan förflyttas (se bild C).
- ◆ Tryck in det rörliga sidoskyddet 21 i springan på höljet.

- ◆ För ut hyvelstålet **20** från sidan ur spännkomponenten **18** (se bild D)

OBSERVERA

- ▶ Hyvelstålet **20** kan vara försett med skyddslack vid leveransen. Det behöver inte lackas om.
- ◆ Montera ett vänt eller nytt hyvelstål i omvänd ordningsföljd. Se till så att skåran på hyvelstålet **20** glider in i spåret på spännplattan **20a** (se bild E).
- ◆ Kontrollera att hyvelstålet **20** sticker ut en bit (ca 1 mm) ur hyvelstålsaxeln **17** mot det rörliga sidoskyddet **21**. Snurra försiktigt på hyvelstålsaxeln för att kontrollera att hyvelstålet inte stryker emot någonstans.
- ◆ Kontrollera även att spännkomponenten **18** ligger tätt mot hyvelstålet **17**. Spännkomponenten **18** måste ligga mot insexskruvarna **18a** innan fästskruvarna **19** dras åt.
- ◆ Hyvelstål **20** kan endast beställas från den angivna serviceadressen (se kapitel Service). Använd inga hyvelstål från andra tillverkare.

Ställ in hyvelstålets höjd

- ◆ Ställ in spändjupet på 0 mm.
- ◆ Kontrollera hur hyvelstålet **20** sitter i båda ändarna. Använd ett platt, rakt föremål för att rikta det efter sulan **9**.
- ◆ Hyvelstålets **20** spets måste ligga kloss mot ytan på sulan **9**.
- ◆ Hyvelstålets **20** höjd kan ställas in med medföljande insexnyckel **22** och de båda insexskruvarna **18a**. Ställ in insexskruvarna **18a** så att hyvelstålets spets ligger kloss emot sulan **9** på bägge sidor.

Byta drivrem (se bild F)

⚠ VARNING! RISK FÖR PERSONSKADOR!

- ▶ Dra alltid ut kontakten ur eluttaget innan du gör några arbeten på produkten!
- ◆ Lossa skruvarna **5** och ta av remskyddet **4**.
- ◆ Ta bort den utslitna drivremmen **23**.
- ◆ Lägg först den nya drivremmen **23** på det lilla remhjulet **25** och dra sedan drivremmen **23** över det stora remhjulet **24** genom att snurra på det.
- ◆ Sätt tillbaka remskyddet **4** och skruva fast det med skruvarna **5**.

Underhåll och rengöring

⚠ VARNING! RISK FÖR PERSONSKADOR!

- ▶ Dra alltid ut kontakten ur eluttaget innan du gör några arbeten på produkten!
- ◆ Håll produkten och dess ventilationsöppningar rena så att du kan arbeta säkert och bra.
- ◆ Rengör spånutkastet **3** regelbundet.
- ◆ Använd ett lämpligt redskap, t ex en träbit, för att få bort stopp i spånutkastet eller blås ur det med tryckluft.
- ◆ Använd en torr trasa för att torka av höljet.
- ◆ Ta bort hyveldamm som fastnat med en pensel.
- ◆ Använd absolut inte vassa föremål, bensin, lösningsmedel eller rengöringsmedel som angriper plast. Akta så att det inte kommer in vätska i produkten.

OBSERVERA

- ▶ Reservdelar som inte listats (t ex kolborstar, hyvelstål) kan endast beställas via vår Service Hotline.

Kassering



Symbolen intill med en överkorsad soptunna på hjul betyder att den här produkten omfattas av direktiv 2012/19/EU. Direktivet föreskriver att den här produkten inte får slängas bland de vanliga hushållsoporna när den är uttjänt, utan måste lämnas in till speciella insamlingsställen, återvinningsanläggningar eller återvinningsföretag.

Det kostar ingenting att lämna in produkten till återvinning. Tänk på miljön och kassera/återvinn produkten på rätt sätt.

Om din uttjänta produkt innehåller personliga data ansvara du själv för att ta bort dem innan du lämnar in produkten för återvinning eller kassering.



Fråga din kommun eller stadsdelsförvaltning om möjligheterna att kassera/återvinna den uttjänta produkten.



Förpackningsmaterialet har valts med tanke på miljön och de tekniska förutsättningarna för avfallshantering och kan därför återvinnas. Kassera förpackningsmaterial som inte behövs längre enligt gällande lokala bestämmelser.

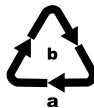

Tänk på miljön när du kasseras förpackningen. Observera märkningen på de olika förpackningsmaterialen så att de kan källsorteras och ev. kasseras separat. Förpackningsmaterialen är märkta med förkortningar (a) och siffror (b) som har följande betydelse: 1-7: plast, 20-22: papper och kartong, 80-98: komposit.

Garanti från Kompennass Handels GmbH

Kära kund

För den här produkten lämnar vi 3 års garanti från och med inköpsdatum. Såvida ett batteripaket i X12V- och X20V Team-serien ingår i leveransen får du även för det 3 års garanti från och med inköpsdatum. Om det skulle vara något fel på produkten finns en lagstadgad reklamationsrätt från återförsäljaren. Dina lagstadgade rättigheter begränsas inte av den garanti som beskrivs i följande avsnitt.

Garantivillkor

Garantitiden börjar från och med inköpsdatumet. Ta väl vara på kassakvittot. Kassakvittot är ditt köpbevis.

Om ett material- eller fabriktionsfel uppstår på produkten inom tre år från inköpsdatumet reparerar vi, byter ut den gratis, eller ersätter köpesumman beroende på vad vi anser lämpligast. En förutsättning för att utnyttja garantin är att den defekta produkten och köpbeviset (kassakvittot) uppvisas inom den treåriga garantitiden tillsammans med en kort beskrivning av felet och när det uppstod.

Om felet täcks av vår garanti kommer du att få tillbaka en reparerad eller en ny produkt. Garantitiden börjar inte om från början för en reparerad eller ny produkt.

Garantitid och lagstadgad ersättningsrätt

Garantitiden förlängs inte för att man utnyttjat garantin. Det gäller även för utbytta och reparerade delar. Eventuella skador och brister som existerar redan vid köpet måste rapporteras så snart produkten packats upp. När garantitiden är slut måste man själv betala för eventuella reparationer.

Garantins omfattning

Produkten har tillverkats med omsorg enligt stränga kvalitetskriterier och testats noga före leveransen.

Garantin gäller bara för material- eller fabriktionsfel. Garantin täcker inte delar av produkten som utsätts för normalt slitage och därför kan betraktas som förslitningsdelar, t ex sågblad, reservklingor, slippapper etc., och inte heller för skador på ömtåliga delar som t ex knappar, brytare eller delar av glas.

Garantin upphör att gälla om produkten skadas eller används och servas på fel sätt. Alla anvisningar i bruksanvisningen måste följas exakt för att produkten ska kunna användas på rätt sätt. Produkten får aldrig användas i andra syften eller hanteras på ett sätt som man avråder från eller varnar för i bruksanvisningen.

Produkten är endast avsedd för privat bruk och ska inte användas yrkesmässigt. Garantin gäller inte vid missbruk och felaktig behandling, användande av våld och vid ingrepp som inte gjorts av vår auktoriserade servicefilial.

Garantin gäller inte för

- normal minskning av batteriets kapacitet
- yrkesmässig användning av produkten
- skador eller förändringar på produkten, som orsakas av kunden själv
- medvetet bortseende från säkerhets- och underhållsföreskrifter, felaktig användning
- skador på grund av elementarhändelser

Behandling av garantiärenden

För att snabbt kunna behandla ditt ärende ber vi dig följa nedanstående anvisningar:

- Ha alltid kassakvittot och artikelnumret (IAN) 471090_2310 i beredskap vid alla förfrågningar.
- Artikelnumret finns på typskylten på produkten, en gravyr på produkten, på bruksanvisningens titelblad (nere till vänster) eller på klistermärket på produktens bak- eller undersida.
- Vid funktionsfel eller andra defekter ber vi dig att först kontakta den serviceavdelning som anges nedan **på telefon** eller **med e-post**.
- En produkt som klassas som defekt kan tillsammans med köpbeviset (kassakvittot) och en beskrivning av felet samt när det uppstod skickas in portofritt till den angivna serviceadressen.



Denna och många andra handböcker, produktfilmer och installationsmjukvaror kan laddas ned på www.lidl-service.com.

Med den här QR-koden kommer du direkt till Lidl's servicesida (www.lidl-service.com) där du kan öppna bruksanvisningen genom att skriva in artikelnumret (IAN) 471090_2310.

Service

SE Service Sverige

Tel.: 0770 930739

E-Mail: kompernass@lidl.se

FI Huolto Suomi

Tel.: 010309 3582

E-Mail: kompernass@lidl.fi

IAN 471090_2310

Importör

Observera att följande adress inte är någon serviceadress. Kontakta först det serviceställe som anges.

KOMPERNASS HANDELS GMBH

BURGSTRASSE 21

44867 BOCHUM

TYSKLAND

www.kompernass.com

Originalförsäkran om överensstämmelse

Företaget KOMPERNASS HANDELS GMBH, dokumentansvarig: Herr Semi Uguzlu, BURGSTR. 21, 44867 BOCHUM, TYSKLAND intygar härmed att denna produkt överensstämmer med följande standarder, normerande dokument och EU-direktiv:

Maskindirektiv
(2006/42/EC)

Direktiv för elektromagnetisk kompatibilitet (EMC-direktivet)
(2014/30/EU)

RoHS-direktiv
(2011/65/EU)*

* Tillverkaren bär hela ansvaret för utfärdandet av denna försäkran om överensstämmelse. Det föremål som beskrivs ovan i denna försäkran uppfyller kraven i föreskrifterna för direktiv 2011/65/EU från Europaparlamentet och Europarådet från den 8 juni 2011 angående begränsad användning av farliga ämnen i elektrisk och elektronisk utrustning.

Tillämpade harmoniserande standarder

EN 62841-1:2015+A1

EN 62841-2-14:2015

EN IEC 55014-1:2021

EN IEC 55014-2:2021

EN IEC 61000-3-2:2019+A1

EN 61000-3-3:2013+A1+A2

EN IEC 63000:2018

Maskinens typbeteckning: Elhyvel PEH 30 D4

Tillverkningsår: 2024-01

Serienummer: IAN 471090_2310

Bochum, 2023-12-13



Semi Uguzlu

- Kvalitetsansvarig -

Med reservation för ändringar på grund av den tekniska utvecklingen.

Spis treści

Wstęp	26
Użytkowanie zgodne z przeznaczeniem	26
Wyposażenie	26
Zakres dostawy	26
Dane techniczne	27
Ogólne wskazówki bezpieczeństwa dla elektronarzędzi	27
1. Bezpieczeństwo na stanowisku pracy	28
2. Bezpieczeństwo elektryczne	28
3. Bezpieczeństwo osób	28
4. Użytkowanie i obsługa elektronarzędzia	29
5. Serwis	29
Szczegółowe zasady bezpieczeństwa dla strugów elektrycznych	30
Oryginalne akcesoria i urządzenia dodatkowe	30
Uruchomienie	31
Włączanie/wyłączanie	31
Ustawianie głębokości strugania	31
Odsysanie pyłu/wiórów (patrz rys. A)	31
Podstawa do odstawiania (patrz rys. B)	31
Proces strugania	32
Ścinanie krawędzi	32
Korzystanie z ogranicznika równoległego	32
Stosowanie ogranicznika głębokości wręgu (patrz rys. G)	32
Demontaż/montaż noża strugarskiego (patrz rys. C-E)	32
Wymiana paska napędowego (patrz rys. F)	33
Konserwacja i czyszczenie	34
Utylizacja	34
Gwarancja Kompernaß Handels GmbH	35
Serwis	36
Importer	36
Tłumaczenie oryginalnej deklaracji zgodności	37

STRUG ELEKTRYCZNY PEH 30 D4

Wstęp

Gratulujemy zakupu nowego urządzenia. Wybrany produkt charakteryzuje się wysoką jakością. Instrukcja obsługi stanowi część tego produktu. Zawiera ona ważne informacje na temat bezpieczeństwa, użytkowania i utylizacji. Przed rozpoczęciem użytkowania produktu należy zapoznać się ze wszystkimi wskazówkami dotyczącymi obsługi i bezpieczeństwa. Produkt należy użytkować wyłącznie zgodnie z zamieszczonym tu opisem oraz w podanym zakresie zastosowań. W przypadku przekazania urządzenia osobie trzeciej należy dotychczas do niego również całą dokumentację.

Użytkowanie zgodnie z przeznaczeniem

Urządzenie nadaje się do strugania materiałów drewnianych, takich jak belki lub deski, gdy obrabiane przedmioty są podparte na równej powierzchni. Maszyna nadaje się również do ścinania krawędzi i wykonywania wręgów. Stosowanie urządzenia do innych celów lub dokonywanie jego modyfikacji uznaje się za niezgodne z jego przeznaczeniem i stwarza poważne ryzyko wypadków. Producent nie ponosi żadnej odpowiedzialności za szkody powstałe w wyniku użycia urządzenia w sposób niezgodny z jego przeznaczeniem. Produkt nie nadaje się do zastosowań komercyjnych.

Wyposażenie

- 1 Blokada włączenia
- 2 Włacznik/wyłącznik
- 3 Wyrzutnik wiórów
(do wyboru strona prawa/strona lewa)
- 4 Osłona paska
- 5 Śruby osłony paska
- 6 Ogranicznik równoległy

- 7 Śruba mocująca ogranicznika równoległego
- 8 Nakrętka ustalająca do ustawiania szerokości wręgu
- 8a Element połączeniowy
- 8b Śruba połączeniowa
- 8c Podkładka
- 9 Płoza struga
- 10 Rowki V
- 11 Śruba mocująca ogranicznika głębokości wręgu
- 12 Ogranicznik głębokości wręgu
- 13 Pokrętko regulacyjne głębokości strugania (dodatkowa rękojeść)
- 14 Podziatka głębokości strugania
- 15 Adapter do zewnętrznego odciągu
- 16 Podstawka do odstawiania
- 17 Wałek nożowy
- 18 Element mocujący
- 18a Śruby imbusowe
- 19 Śruby mocujące noży strugarskich
- 20 Noże strugarskie
- 20a Rowek płytki mocującej
- 21 Boczna osłona wałka nożowego
- 22 Klucz imbusowy
- 23 Pasek napędowy
- 24 Duże koło pasowe
- 25 Małe koło pasowe
- 26 Klucz płaski

Zakres dostawy

- 1 strug elektryczny
- 1 ogranicznik równoległy
- 1 ogranicznik głębokości wręgu
- 1 klucz imbusowy
- 1 klucz płaski
- 1 adapter do zewnętrznego odciągu
- 1 instrukcja obsługi

Dane techniczne

Napięcie znamionowe	230 V ~, 50 Hz (prąd przemienny)
Moc znamionowa	750 W
Znamionowa prędkość obrotowa biegu jałowego	n_0 1 6500 min ⁻¹
Szerokość strugania	82 mm
Głębokości strugania	0-3 mm
Głębokość wręgu	max. 18 mm
Klasa ochrony	II /  (podwójna izolacja)

Informacje dotyczące poziomu hałasu i drgań

Wartość pomiarowa hałasu określona zgodnie z normą EN 62841. Korygowany współczynnikiem A poziom hałasu elektronarzędzia wynosi z reguły:

Wartość emisji hałasu

Poziom ciśnienia akustycznego	$L_{PA} = 90,07$ dB
Poziom mocy akustycznej	$L_{WA} = 98,07$ dB
Niepewność pomiarów	$K = 3$ dB



Nosić ochronniki słuchu!

Wartość całkowita drgań

Rękojeść	$a_h = 2,881$ m/s ²
Dodatkowa rękojeść	$a_h = 4,023$ m/s ²
Niepewność pomiarów	$K = 1,5$ m/s ²

WSKAZÓWKA

- ▶ W celu dokładnej oceny stopnia narażenia na drgania w określonym okresie pracy należy również uwzględnić czasy, w których urządzenie pozostawało wyłączone lub było wprawdzie włączone, jednak nie było faktycznie wykorzystywane. Może to znacznie obniżyć stopień narażenia na drgania w całym okresie pracy.
- ▶ Podane w tej instrukcji łączne wartości drgań oraz wartości emisji drgań zostały zmierzone znormalizowaną metodą pomiaru i mogą zostać wykorzystane do porównania jednego elektronarzędzia z innym.

WSKAZÓWKA

- ▶ Podane łączne wartości drgań oraz podane wartości emisji drgań mogą posłużyć także do wstępnej oceny stopnia narażenia.

⚠ OSTRZEŻENIE!

- ▶ Emisje drgań i hałasu mogą w czasie korzystania z elektronarzędzia różnić się od wskazanych wartości, zależnie od sposobu użytkowania elektronarzędzia, a w szczególności od rodzaju przedmiotu obrabianego. Należy starać się, aby obciążenie drganiami było jak najmniejsze. Przykładowe środki mające na celu zmniejszenie narażenia na drgania to noszenie rękawic w trakcie korzystania z narzędzia i ograniczenie czasu pracy. Należy przy tym uwzględnić wszystkie części cyklu pracy (na przykład czas, przez jaki elektronarzędzie pozostaje wyłączone, oraz takie, w których jest ono wprawdzie włączone, ale nie pracuje pod obciążeniem).



Ogólne wskazówki bezpieczeństwa dla elektronarzędzi



⚠ OSTRZEŻENIE!

- ▶ Przeczytaj wszystkie wskazówki bezpieczeństwa, instrukcje, zapoznaj się z ilustracjami oraz danymi technicznymi dotyczącymi tego elektronarzędzia. Nieprzestrzeganie poniższych instrukcji może być przyczyną porażenia prądem elektrycznym, pożaru i/lub ciężkich obrażeń ciała.

Wszystkie wskazówki bezpieczeństwa oraz instrukcje należy zachować do późniejszego wykorzystania.

Użyte we wskazówkach bezpieczeństwa pojęcie „elektonarzędzie” dotyczy narzędzi elektrycznych zasilanych z sieci (przez kabel sieciowy) oraz narzędzi elektrycznych zasilanych akumulatorami (bez kabla sieciowego).

1. Bezpieczeństwo na stanowisku pracy

- a) Stanowisko pracy należy utrzymywać w czystości i dbać o jego dobre oświetlenie. Nieporządek i niedostateczne oświetlenie mogą doprowadzić do różnych wypadków.
- b) Nigdy nie używaj elektronarzędzia w otoczeniu zagrożonym wybuchem, w którym znajdują się łatwopalne ciecze, gazy lub pyły. Elektronarzędzia wytwarzają iskry, które mogą spowodować zapłon pyłu lub oparów.
- c) W czasie użytkowania elektronarzędzia zwróć uwagę na to, aby w pobliżu nie przebywały dzieci ani żadne inne osoby. W przypadku odwrócenia uwagi od pracy możesz stracić kontrolę nad elektronarzędziem.

2. Bezpieczeństwo elektryczne

- a) Wtyk przyłączeniowy elektronarzędzia musi pasować do gniazda zasilania. Dokonywanie zmian we wtyku jest zabronione. Nigdy nie używaj adapterów wtyków w połączeniu z elektronarzędziami mającymi uziemienie. Oryginalne wtyki oraz pasujące gniazda wtykowe zmniejszają ryzyko porażenia prądem elektrycznym.
- b) Unikaj kontaktu z uziemionymi powierzchniami, takimi jak rury, grzejniki, kuchenki lub lodówki. Zetknięcie się z uziemionym przedmiotem zwiększa ryzyko porażenia prądem elektrycznym.
- c) Nigdy nie narażaj elektronarzędzia na działanie deszczu lub wilgoci. Przedostanie się wody do wnętrza elektronarzędzia zwiększa ryzyko porażenia prądem elektrycznym.
- d) Nigdy nie chwytaj za kabel zasilający, np. w celu przeniesienia bądź zawieszenia elektronarzędzia lub wyciągnięcia wtyku z gniazda zasilania. Chroń kabel zasilający przed źródłami gorąca, olejem, ostrymi narzędziami lub poruszającymi się częściami urządzenia. Uszkodzone lub poplątane kable zasilające zwiększają ryzyko porażenia prądem elektrycznym.

- e) Podczas pracy z elektronarzędziem na zewnątrz stosuj wyłącznie przedłużacze, które są dopuszczone również do użytku na zewnątrz pomieszczeń. Stosowanie przedłużacza przystosowanego do pracy na zewnątrz pomieszczeń zmniejsza ryzyko porażenia prądem elektrycznym.
- f) Jeśli nie da się uniknąć pracy z elektronarzędziem w wilgotnym otoczeniu, zastosuj wyłącznik różnicowo-prądowy. Zastosowanie wyłącznika różnicowo-prądowego zmniejsza ryzyko porażenia prądem elektrycznym.

3. Bezpieczeństwo osób

- a) Zawsze zachowuj ostrożność i uważaj na to, co robisz. Praca z elektronarzędziem wymaga także zachowania zasad zdrowego rozsądku. Nie korzystaj z elektronarzędzia w przypadku przemęczenia, bycia pod wpływem narkotyków, alkoholu lub leków. Nawet chwila nieuwagi podczas korzystania z elektronarzędzia może spowodować poważne obrażenia ciała.
- b) Noś środki ochrony indywidualnej i obowiązkowo okulary ochronne. Noszenie środków ochrony indywidualnej, np. maski przeciwpyłowej, antypoślizgowego obuwia roboczego, kasku lub ochronników słuchu - w zależności od rodzaju i zastosowania elektronarzędzia - zmniejsza ryzyko odniesienia obrażeń.
- c) Unikaj sytuacji prowadzących do przypadkowego uruchomienia urządzenia. Przed podłączeniem do zasilania sieciowego i/lub akumulatora, przed chwyceniem lub przeniesieniem elektronarzędzia upewnij się, że jest ono wyłączone. Trzymanie palca na wyłączniku w trakcie przenoszenia elektronarzędzia lub podłączenie elektronarzędzia do zasilania z wciśniętym już wyłącznikiem może doprowadzić do wypadku.
- d) Przed włączeniem elektronarzędzia usuń wszystkie przyrządy regulacyjne lub klucze. Narzędzie lub klucz pozostawiony w obracającej się części elektronarzędzia może spowodować obrażenia ciała.

- e) Unikaj nienaturalnej postawy ciała. Zadbaj o utrzymanie stabilnej postawy i przez cały czas utrzymuj równowagę. Dzięki temu będzie można lepiej kontrolować elektronarzędzie w przypadku nieoczekiwanych sytuacji.
- f) **Noś odpowiednią odzież. Nie noś luźnych ubrań ani biżuterii. Włosa, odzież i odzież trzymaj z dala od ruchomych części urządzenia.** Ruchome części urządzenia mogą pochwytać luźną, odstającą odzież, biżuterię lub długie włosy.
- g) Jeżeli możliwe jest podłączenie odciągu i zbiornika pyłu, należy je podłączyć i używać ich w prawidłowy sposób. Zastosowanie odciągu pyłowego może zmniejszyć zagrożenia związane z zapyleniem.
- h) **Nie ulegaj złudnemu poczuciu bezpieczeństwa i nie ignoruj zasad bezpieczeństwa dla elektronarzędzi, nawet jeśli po wielokrotnym korzystaniu jesteś zaznajomiony z elektronarzędziem.** Nieuwaga może w ciągu ułamków sekund stać się przyczyną poważnych obrażeń.
- d) Nieużywane elektronarzędzia przechowuj w miejscu niedostępnym dla dzieci. Nie pozwalaj na używanie elektronarzędzia przez osoby, które nie wiedzą, jak się z nim obchodzić lub nie przeczytały niniejszych instrukcji. Elektronarzędzia w rękach niepowołanych osób stanowią duże zagrożenie.
- e) Elektronarzędzia i narzędzia robocze wymagają starannej pielęgnacji. Sprawdź, czy ruchome elementy działają prawidłowo i nie blokują się, czy żaden z elementów nie pękł lub nie jest uszkodzony w stopniu uniemożliwiającym prawidłowe działanie elektronarzędzia. Przed zastosowaniem elektronarzędzia zleć naprawę uszkodzonych części. Przyczyną wielu wypadków z elektronarzędziami jest ich niewłaściwa konserwacja.
- f) Dbaj o to, aby narzędzia skrawające były ostre i czyste. Zadbane narzędzia skrawające z ostrymi ostrzami rzadziej się blokują i pozwalają się lepiej prowadzić.
- g) Korzystaj z elektronarzędzia, narzędzi roboczych itd. zgodnie z niniejszymi instrukcjami. Uwzględnij przy tym warunki pracy i wykonywaną czynność. Używanie elektronarzędzi do celów innych, niż przewiduje to ich przeznaczenie, może doprowadzić do niebezpiecznych sytuacji.

4. Użytkowanie i obsługa elektronarzędzia

- a) **Nie przeciążaj elektronarzędzia.** Elektronarzędzia używaj zawsze do ściśle określonego zakresu użytkowania. Z odpowiednim elektronarzędziem pracuje się lepiej i bezpieczniej w podanym zakresie mocy.
- b) **Nie używaj elektronarzędzia z uszkodzonym wyłącznikiem.** Elektronarzędzie, którego nie można włączyć ani wyłączyć, stanowi zagrożenie i musi zostać niezwłocznie przekazane do naprawy.
- c) **Przed dokonaniem ustawień elektronarzędzia, wymianą narzędzi roboczych lub odłożeniem elektronarzędzia na bok wyciągnij wtyk z gniazda zasilania i/lub wymij akumulator.** Takie działanie uniemożliwi przypadkowe uruchomienie elektronarzędzia.
- h) **Uchwyty i powierzchnie uchwytów utrzymuj w czystości, w stanie suchym, wolne od olejów i smarów.** Śliskie uchwyty i powierzchnie uchwytów nie dają gwarancji bezpiecznej obsługi i kontroli elektronarzędzia w trudnych do przewidzenia sytuacjach.

5. Serwis

- a) **Naprawę elektronarzędzia należy zlecać tylko wykwalifikowanemu specjalście i stosować do tego wyłącznie oryginalne części zamienne.** Dzięki temu zapewnione jest bezpieczeństwo użytkowania elektronarzędzia.

Szczegółowe zasady bezpieczeństwa dla strugów elektrycznych

- Przed odłożeniem elektronarzędzia należy odczekać do pełnego zatrzymania się wałka nożowego **17**. Nieostrożny, obracający się wałek nożowy może zaczepić się o powierzchnię i spowodować utratę kontroli nad narzędziem oraz poważne obrażenia.
- Trzymać elektronarzędzie zawsze za izolowane powierzchnie uchwytów, ponieważ wałek nożowy może przez przypadek dotknąć i uszkodzić własny kabel zasilający. Kontakt z przewodem przewodzącym prąd może być przyczyną pojawienia się napięcia również w metalowych elementach urządzenia i spowodować porażenie prądem.
- Przymocować i zabezpieczyć przedmiot obrabiany do stabilnej podstawy za pomocą zacisków lub w inny sposób. Trzymanie przedmiotu obrabianego tylko ręką lub ciałem powoduje, że przedmiot ten pozostanie niestabilny, co może prowadzić do utraty kontroli nad urządzeniem.
- Nie wkładać palców w wyrzutnik wiórów **18**. Niebezpieczeństwo obrażeń spowodowanych obracającymi się częściami.
- Prowadzić tylko włączone urządzenie po obrabianym przedmiocie. W przeciwnym razie istnieje ryzyko odrzutu, jeśli nóż strugarski zaczepi się o przedmiot obrabiany.
- Podczas pracy płoza struga **19** musi płasko przylegać. W przeciwnym razie istnieje ryzyko odniesienia obrażeń wskutek zaklinowania się struga.
- Nigdy nie heblować metalowych przedmiotów. Nóż strugarski/wałek nożowy **17** ulegnie w przeciwnym razie uszkodzeniu.
- Obróbka materiału zawierającego azbest jest zabroniona. Azbest jest rakotwórczy.
- Pyły powstające podczas pracy mogą być szkodliwe dla zdrowia, łatwopalne lub wybuchowe. Nosić maskę przeciwpyłową i używać odpowiedniego systemu odpylania/odciągania wiórów. Niektóre pyły uważane są za rakotwórcze.

- Podczas dłuższego obrabiania drewna, a w szczególności materiałów, które powodują powstawanie pyłów szkodliwych dla zdrowia, podłączyć urządzenie do odpowiedniego zewnętrznego urządzenia do odciągu pyłów. W przypadku uszkodzenia kabla nie używać struga elektrycznego. Uszkodzone kable zwiększają ryzyko porażenia prądem elektrycznym.
- W żadnym przypadku nie opierać rąk obok urządzenia lub przed nim, ani na obrabianej powierzchni. Niebezpieczeństwo odniesienia obrażeń wskutek obsunięcia się.
- W razie niebezpieczeństwa należy natychmiast odłączyć wtyk sieciowy od gniazda zasilania.
- W razie niebezpieczeństwa, podczas przerw w pracy, gdy urządzenie nie jest używane i przy wykonywaniu jakichkolwiek czynności przy urządzeniu (jak np. wymiana noży strugarskich) zawsze wyciągać wtyk sieciowy z gniazda zasilania.
- Prowadzić kabel sieciowy zawsze z tyłu urządzenia.
- Używać wyłącznie ostrych noży strugarskich.
- Obrabianych materiałów lub powierzchni nie nasączać cieczami zawierającymi rozpuszczalniki.
- Unikać kontaktu z obracającymi się częściami.
- Nigdy nie używać urządzenia niezgodnie z przeznaczeniem; stosować wyłącznie oryginalne części zamienne i akcesoria.
- Trzymać urządzenie podczas pracy. Zapewnić sobie stabilną pozycję.
- Urządzenie musi być zawsze czyste, suche i niezabrudzone olejem ani smarem.

Oryginalne akcesoria i urządzenia dodatkowe

- Korzystać zawsze z akcesoriów i dodatkowego sprzętu, podanego w instrukcji użytkowania. Korzystanie z części lub akcesoriów innych, niż tutaj podano, może być przyczyną obrażeń.

Uruchomienie

Włączanie/wyłączanie

Włączanie

- ◆ Najpierw naciśnij przycisk blokady włączenia **1**.
- ◆ Następnie wciśnij i przytrzymaj włącznik/wyłącznik **2**. Można teraz puścić blokadę włączenia **1**.

Wyłączanie

- ◆ Zwolnij włącznik/wyłącznik **2**.

WSKAZÓWKA

- ▶ Włącznika/wyłącznika **2** nie można zablokować ze względów bezpieczeństwa.

Ustawianie głębokości strugania

Za pomocą pokrętki regulacyjnej **13** można ustawiać głębokość strugania w zakresie (0–3 mm) w stopniach zatrzaskowych po 1/10 mm według podziałki głębokości strugania **14**.

Odsysanie pyłu/wiórów (patrz rys. A)



⚠ OSTRZEŻENIE!
Zawsze noś maskę przeciwpyłową.

⚠ OSTRZEŻENIE! **NIEBEZPIECZEŃSTWO OBRAŻEŃ!**

- ▶ Przed przystąpieniem do jakichkolwiek czynności przy urządzeniu wyjmij tyk sieciowy z gniazda zasilania!

Możliwość wyboru wyrzutnika wiórów (prawy/lewy)

- ◆ Odblokuj wyrzutnik wiórów **3**, obracając go przeciwnie do kierunku wskazanego strzałką (z pozycji „LOCK”).
- ◆ Wyciągnij wyrzutnik wiórów **3** z urządzenia.
- ◆ Wyrzut wiórów **3** można założyć po prawej lub lewej stronie struga. Upewnij się, że nosek wyrzutu wiórów **3** pasuje do odpowiedniego wgłębienia w obudowie.

- ◆ Wsuń wyrzutnik wiórów **3** w urządzenia.
- ◆ Zablokuj wyrzutnik wiórów **3** obracając go w pozycję „LOCK”.

Zewnętrzne odsysanie pyłu

Jeśli stosowane są systemy odpylania, np. odkurzacze warsztatowe, to może być konieczne zastosowanie adaptera do zewnętrznego odciągu **15**. Odkurzacze muszą być odpowiedni do obrabianego materiału.

Podłączenie

- ◆ W razie potrzeby adapter do zewnętrznego odciągu **15** załóż mocno na wyrzutnik wiórów **3**.
- ◆ Wsuń wąż dozwolonego odciągu pyłowego, np. odkurzacza warsztatowego na wyrzutnik wiórów **3** lub na adapter zewnętrznego odciągu **15**.

Wymowanie

- ◆ Zdejmij wąż odciągu pyłowego z wyrzutnika wiórów **3** lub z adaptera odciągu zewnętrznego.
- ◆ W razie potrzeby zdejmij adapter do zewnętrznego odciągu **15**.

Podstawka do odstawiania (patrz rys. B)

Podstawka do odstawiania **16** umożliwia odstawianie urządzenia bez niebezpieczeństwa uszkodzenia obrabianego przedmiotu. W czasie pracy podstawka do odstawiania **16** podnoszona jest do góry, a tylna część płozy struga **9** zostaje otwarta.

Proces strugania

⚠ PRZESTROGA! **NIEBEZPIECZEŃSTWO ODBICIA!**

Prowadź tylko włączone urządzenie po obrabianym przedmiocie.

- ◆ Ustaw żadaną głębokości strugania.
- ◆ Włącz urządzenie.
- ◆ Przyłóż urządzenie przednią częścią płozy struga 9 do obrabianego przedmiotu.
- ◆ Przesuwaj urządzenie po obrabianej powierzchni z równomiernym posuwem.
- ◆ Pracuj z niską prędkością posuwu i wywieraj nacisk centralnie na płożę struga 9. Zbyt szybki posuw zmniejsza jakość powierzchni i może prowadzić do zatykania się wyrzutnika wiórów.

Ścinanie krawędzi

Znajdujące się w przedniej płoży struga 9 rowki V 10 umożliwiają proste ścinanie krawędzi obrabianego przedmiotu.

- ◆ W zależności od wymaganej szerokości ścinania stosuj odpowiedni rowek V.
- ◆ W tym celu przyłóż strug z rowkiem V 10 do krawędzi obrabianego przedmiotu i poprowadź go wzdłuż niej.

Korzystanie z ogranicznika równoległego

- ◆ Aby zamontować ogranicznik równoległy, włoż śrubę połączeniową 6b przez element połączeniowy 6a oraz ogranicznik równoległy 6.
- ◆ Załóż podkładkę 6c na śrubę połączeniową 6b.
- ◆ Nakręć nakrętkę ustalającą 8 na śrubę połączeniową 6b.
- ◆ Zamontuj w urządzeniu ogranicznik równoległy 6 śrubą mocującą 7.
- ◆ Odkręć nakrętkę ustalającą 8 i ustaw żadaną szerokość.
- ◆ Dokręć ponownie nakrętkę ustalającą 8.
- ◆ Upewnij się, że strug jest prowadzony z naciśnięciem bocznym.

Stosowanie ogranicznika głębokości wręgu (patrz rys. G)

- ◆ Zamontuj w urządzeniu ogranicznik głębokości wręgu 12 śrubą mocującą 11.
- ◆ Za pomocą ogranicznika głębokości wręgu 12 ustaw żadaną głębokość wręgu w mm.
- ◆ Proces strugania należy powtarzać kilkakrotnie aż do osiągnięcia żadanej głębokości wręgu.

Demontaż/montaż noża strugarskiego (patrz rys. C-E)

⚠ OSTRZEŻENIE! **NIEBEZPIECZEŃSTWO OBRAŻEŃ!**

- ▶ Przed przystąpieniem do jakichkolwiek czynności przy urządzeniu wyjmij wtyk sieciowy z gniazda zasilania!

⚠ OSTROŻNIE!

- ▶ Ostre krawędzie skrawające noży strugarskich 20 powodują niebezpieczeństwo obrażeń!
- ▶ Nie dotykaj noży strugarskich 20 za krawędzie skrawające.

Noż strugarski 20 posiada dwa ostrza i można go obracać.

- ◆ Wymień noż strugarski 20, gdy obie krawędzie tnące będą tępe.
- ◆ Nie ostrz noża strugarskiego 20.

Obracanie lub wymiana noży strugarskich

⚠ OSTRZEŻENIE! **NIEBEZPIECZEŃSTWO OBRAŻEŃ!**

- ▶ Podczas wymiany noży strugarskich nos odpowiednio rękawice ochronne.

WSKAZÓWKA

- ▶ Nie odkręcaj obu śrub imbusowych 16a. Służą one do regulacji wysokości wałka nożowego. Regulacja nie jest konieczna w przypadku stosowania noży strugarskich sprzedawanych przez producenta. W przeciwnym razie może dojść do bicia spowodowanego niewyważeniem. Używaj tylko noży strugarskich dostarczonych przez producenta.

WSKAZÓWKA

- ▶ Przy wymianie noża zawsze wymieniaj oba noże, aby zapobiec niewyważeniu.
- ▶ Najpierw odkręć tylko jeden nóż, dzięki czemu można zorientować się według fabrycznie zamontowanego drugiego noża przy późniejszym montażu.
- ◆ Za pomocą znajdującego się w zestawie klucza płaskiego 26 poluzuj lekko 3 śruby mocujące 19 na tyle, aby nóż strugarski 20 zaczął się poruszać (patrz rys. C).
- ◆ Wciśnij ruchomą osłonę boczną 21 w szczelinę w obudowie.
- ◆ Wsuń nóż strugarski 20 z boku z elementu mocującego 18 (patrz rys. D).

WSKAZÓWKA

- ▶ Nóż strugarski 20 może być fabrycznie zaklejony lakierem ochronnym. Ponowne zaklejenie nie jest konieczne.
- ◆ Montaż przeprowadź z obróconym lub nowym nożem strugarskim w odwrotnej kolejności. Zwróć przy tym uwagę na to, aby wycięcie w nożu strugarskim 20 wsunęło się w rowek w płytce mocującej 20a (patrz rys. E).
- ◆ Zwróć uwagę na to, by nóż strugarski 20 lekko wystawał w kierunku ruchomej bocznej osłony 21 (ok. 1 mm) z wałka nożowego 17. Ostrożnie obróć wałek nożowy, aby sprawdzić, czy nóż strugarski nigdzie się nie ociera.
- ◆ Zwróć dodatkowo uwagę na to, by element mocujący 18 był ułożony na końcu równo z wałkiem nożowym 17. Element mocujący 18 musi spoczywać na śrubach imbusowych 18a, zanim zostaną dokręcone śruby mocujące 19.
- ◆ Noże strugarskie 20 dostępne są wyłącznie pod wskazanym adresem serwisu (patrz rozdział „Serwis”). Nie używaj noży strugarskich od innych producentów.

Noże strugarskie-Ustawianie wysokości

- ◆ Ustaw głębokość strugania na 0 mm.
- ◆ Sprawdź położenie noża strugarskiego 20 na obu końcach. Użyj płaskiego, prostego przedmiotu jako prowadnicy po płozie struga 9.
- ◆ Końcówka noża strugarskiego 20 musi dokładnie przylegać do powierzchni płozy struga 9.
- ◆ Wysokość noża strugarskiego 20 można ustawić za pomocą dostarczonego w zestawie klucza imbusowego 22 dwoma śrubami imbusowymi 18a. Ustaw śruby imbusowe 18a w taki sposób, aby końcówka noża strugarskiego po obu stronach dokładnie przylegała do płozy struga 9.

Wymiana paska napędowego (patrz rys. F)

⚠ OSTRZEŻENIE! NIEBEZPIECZEŃSTWO OBRAŻEŃ!

- ▶ Przed przystąpieniem do jakichkolwiek czynności przy urządzeniu wyjmij wtyk sieciowy z gniazda zasilania!
- ◆ Odkręć śruby 5 i zdejmij osłonę paska 4.
- ◆ Zdejmij zużyty pasek napędowy 23.
- ◆ Załóż nowy pasek napędowy 23 najpierw na małe koło pasowe 25 i naciągnij pasek napędowy 23 obracając go na duże koło pasowe 24.
- ◆ Załóż osłonę paska 4 i zamocuj ją śrubami 5.

Konserwacja i czyszczenie

⚠ OSTRZEŻENIE! NIEBEZPIECZEŃSTWO OBRAŹEŃ!

- ▶ Przed przystąpieniem do jakichkolwiek czynności przy urządzeniu wyjmij wtyk sieciowy z gniazda zasilania!
- ◆ Aby zapewnić bezpieczną i wydajną pracę, urządzenie i otwory wentylacyjne zawsze utrzymuj w czystości.
- ◆ Regularnie czyścić wyrzutnik wiórów ③.
- ◆ Do czyszczenia zablokowanego wyrzutnika wiórów użyj odpowiedniego narzędzia (np. kawałka drewna, sprężonego powietrza itp.).
- ◆ Do czyszczenia obudowy urządzenia używaj suchej szmatki.
- ◆ Usuwać przywierający pył ze strugania pędzlem.
- ◆ Do czyszczenia nie stosuj ostrych przedmiotów, benzyny, rozpuszczalników ani środków czyszczących, które działają agresywnie na tworzywa sztuczne. Dbaj, aby do wnętrza urządzenia nie przedostała się żadna ciecz.

WSKAZÓWKA

- ▶ Niewymienione tutaj części zamienne (np. szczotki węglowe, noże strugarskie) można zamówić wyłącznie za pośrednictwem naszej infolinii serwisowej.

Utylizacja



Urządzeń elektrycznych nie wolno wyrzucać razem z odpadami domowymi!

Widoczny obok symbol przekreślonego pojemnika na kółkach na śmieci oznacza, że urządzenie to podlega postanowieniom dyrektywy 2012/19/EU. Dyrektywa ta stanowi, że zużytego urządzenia nie wolno wyrzucać wraz ze zwykłymi odpadami domowymi, lecz należy je oddać do wyspecjalizowanych punktów zbiórki odpadów, centrów recyklingu lub zakładów utylizacji odpadów. **Utylizacja jest dla użytkownika bezpłatna. Chroń środowisko i usuwaj odpady w prawidłowy sposób.**

Jeśli stare urządzenie zawiera dane osobowe, użytkownik jest odpowiedzialny za ich usunięcie przed zwrotem urządzenia.

Zużyty sprzęt może mieć szkodliwy wpływ na środowisko i zdrowie ludzi z uwagi na potencjalną zawartość niebezpiecznych substancji, mieszanin oraz części składowych. Gospodarstwo domowe spełnia ważną rolę w przyczynianiu się do ponownego użycia i odzysku surowców wtórnych, w tym recyklingu zużytego sprzętu. Na tym etapie kształtuje się postawy, które wpływają na zachowanie wspólnego dobra jakim jest czyste środowisko naturalne.



Informacje na temat możliwości utylizacji wysłużonego urządzenia można uzyskać w urzędzie gminy lub miasta.



Opakowanie urządzenia wykonane jest z materiałów przyjaznych dla środowiska naturalnego, które można oddać w lokalnych punktach zbiórki.



Opakowania należy utylizować w sposób przyjazny dla środowiska. Przestrzegać oznaczeń na różnych materiałach opakowaniowych i w razie potrzeby utylizuj je zgodnie z zasadami segregacji odpadów. Materiały opakowaniowe są oznaczone skrótami (a) i cyframi (b) w następujący sposób: 1-7: tworzywa sztuczne, 20-22: papier i tektura, 80-98: kompozyty.

Gwarancja

Kompernaß Handels GmbH

Szanowny Kliencie,

To urządzenie objęte jest 3-letnią gwarancją, licząc od daty zakupu. Akumulatory serii X12V i X20V Team, o ile wchodzą w zakres dostawy, objęte są również 3-letnią gwarancją od daty zakupu. W przypadku wad tego produktu, masz gwarantowane ustawowo prawa w stosunku sprzedawcy. Te ustawowe prawa nie są ograniczone przez nasze opisane poniżej warunki gwarancji.

Warunki gwarancji

Okres gwarancji rozpoczyna się od daty zakupu. Należy zachować paragon. Jest on wymagany jako dowód zakupu.

Jeżeli w ciągu trzech lat od daty zakupu produktu ujawni się w nim wada materiałowa lub produkcyjna, produkt zostanie wedle naszego uznania nieodpłatnie naprawiony, wymieniony na nowy lub zostanie zwrócona jego cena. Warunkiem spełnienia tego świadczenia gwarancyjnego jest dostarczenie w trakcie tego trzyletniego okresu uszkodzonego urządzenia wraz z dowodem zakupu (paragonem) oraz krótkim opisem wady i daty jej wystąpienia.

Jeżeli wada jest objęta naszą gwarancją, otrzymasz z powrotem naprawiony lub nowy produkt. Zgodnie z art. 581 §1 polskiego kodeksu cywilnego wraz z wymianą produktu lub jego istotnej części rozpoczyna się nowy okres gwarancyjny.

Okres gwarancji i ustawowe roszczenia gwarancyjne

Wykonanie usługi gwarancyjnej nie przedłuża okresu gwarancji. Dotyczy to również wymienionych i naprawionych części. Wszelkie szkody i wady wykryte w chwili zakupu należy zgłosić bezpośrednio po rozpakowaniu urządzenia. Po upływie okresu gwarancji wszelkie naprawy są wykonywane odpłatnie.

Zakres gwarancji

Urządzenie zostało starannie wyprodukowane i poddane przed wysyłką skrupulatnej kontroli jakości.

Gwarancja obejmuje wady materiałowe lub produkcyjne. Niniejsza gwarancja nie obejmuje części produktu, które podlegają normalnemu zużyciu i dlatego mogą być uznane za części zużywające się, jak np. brzeszczoty, ostrza wymienne, papier ścierny itp. lub uszkodzenia części delikatnych, jak np. przełączniki lub części wykonane ze szkła.

Niniejsza gwarancja traci swoją ważność, jeśli produkt został uszkodzony, nie używano go prawidłowo lub nie serwisowano należycie. W celu zapewnienia prawidłowego stosowania produktu należy ściśle przestrzegać wszystkich instrukcji wymienionych w instrukcjach obsługi. Należy bezwzględnie unikać zastosowania oraz postępowania, których odradza się w instrukcji obsługi lub przed którymi się w niej ostrzega.

Produkt przeznaczony jest wyłącznie do użytku domowego, a nie do zastosowań komercyjnych. Niewłaściwe użytkowanie urządzenia, używanie go w sposób niezgodny z jego przeznaczeniem, użycie siły lub ingerencja w urządzenie, dokonywana poza naszymi autoryzowanymi punktami serwisowymi, powodują utratę gwarancji.

Gwarancja nie dotyczy

- normalne zużycie pojemności baterii
- komercyjne wykorzystanie produktu
- uszkodzenie lub modyfikacja produktu przez klienta
- nieprzestrzeganie przepisów bezpieczeństwa i konserwacji, błędy w obsłudze
- szkody spowodowane zjawiskami naturalnymi

Realizacja zobowiązań gwarancyjnych

W celu zapewnienia szybkiego załatwienia sprawy, postępuj zgodnie z poniższymi wskazówkami:

- W przypadku wszelkich pytań przygotuj paragon fiskalny oraz numer artykułu (IAN) 471090_2310 jako dowód zakupu.
- Numer artykułu można znaleźć na tabliczce znamionowej na produkcie, wygrawerowany na urządzeniu, zapisany na stronie tytułowej instrukcji obsługi (w dolnym lewym rogu) lub na naklejce z tyłu bądź na spodzie urządzenia.
- W przypadku wystąpienia błędów działania lub innych wad, prosimy o kontakt z odpowiednim działem serwisu **telefonicznie** lub **przez e-mail**.
- Zarejestrowany jako wadliwy produkt możesz wtedy wraz z dołączonym dowodem zakupu (paragonem) oraz opisem i datą wystąpienia usterki wysłać nieodpłatnie na przekazany wcześniej adres serwisu.



Na stronie www.lidl-service.com możesz pobrać te i wiele innych instrukcji, filmów o produktach oraz oprogramowanie instalacyjne.

Za pomocą tego kodu QR możesz przejść bezpośrednio na stronę serwisu Lidl (www.lidl-service.com), gdzie możesz otworzyć instrukcję obsługi, wpisując numer artykułu (IAN) 471090_2310.

Serwis

PL Serwis Polska
Tel.: 22 397 4996
E-Mail: kompernass@lidl.pl
IAN 471090_2310

Importer

Pamiętaj, że poniższy adres nie jest adresem serwisu. Skontaktuj się najpierw z odpowiednim punktem serwisowym.

KOMPERNASS HANDELS GMBH
BURGSTRASSE 21
44867 BOCHUM
NIEMCY
www.kompernass.com

Tłumaczenie oryginalnej deklaracji zgodności

Firma KOMPERNASS HANDELS GMBH, osoba odpowiedzialna za sporządzenie dokumentacji: Semi Uguzlu, BURGSTR. 21, 44867 BOCHUM, NIEMCY, oświadcza niniejszym, że produkt ten jest zgodny z następującymi normami, dokumentami normatywnymi oraz dyrektywami WE:

Dyrektywa maszynowa
(2006/42/EC)

Dyrektywa w sprawie kompatybilności elektromagnetycznej
(2014/30/EU)

Dyrektywa w sprawie stosowania substancji szkodliwych dla zdrowia
(2011/65/EU)*

* Wyłączną odpowiedzialność za wystawienie niniejszej deklaracji zgodności ponosi producent. Opisany powyżej przedmiot oświadczenia spełnia wymagania przepisów dyrektywy 2011/65/EU Parlamentu Europejskiego i Rady z 8 czerwca 2011 w sprawie ograniczenia stosowania określonych substancji niebezpiecznych w urządzeniach elektrycznych i elektronicznych.

Zastosowane normy zharmonizowane

EN 62841-1:2015+A1

EN 62841-2-14:2015

EN IEC 55014-1:2021

EN IEC 55014-2:2021

EN IEC 61000-3-2:2019+A1

EN 61000-3-3:2013+A1+A2

EN IEC 63000:2018

Oznaczenie typu maszyny: Strug elektryczny PEH 30 D4

Rok produkcji: 2024-01

Numer seryjny: IAN 471090_2310

Bochum, 13.12.2023



Semi Uguzlu
- dyrektor ds. jakości -

Zastrzegamy sobie prawo do wprowadzania zmian technicznych w ramach procesu udoskonalania urządzenia.

Turinys

Ižanga	40
Naudojimas pagal paskirtį	40
Dalys	40
Tiekiamas rinkinys	40
Techniniai duomenys	41
Elektrinių įrankių naudojimo bendrieji saugos nurodymai	41
1. Darbo vietos sauga	42
2. Elektros sauga	42
3. Žmonių sauga	42
4. Elektrinio įrankio naudojimas ir elgsena su juo	43
5. Klientų aptarnavimas	43
Elektrinių oblių naudojimo specialieji saugos nurodymai	43
Originalūs priedai ir originali papildoma įranga	44
Naudojimo pradžia	44
Ijungimas ir išjungimas	44
Obliavimo gylio nustatymas	44
Dulkių ir drožlių siurbimas (žr. A pav.)	44
Apsauginis stovėlis (žr. B pav.)	45
Obliavimas	45
Briaunų nusklembimas	45
Lygiagrečiojo ribotuvo naudojimas	45
Išdrožos gylio ribotuvo naudojimas (žr. G pav.)	45
Obliavus peilio išrinkimas ir surinkimas (žr. C-E pav.)	46
Pavaros diržo keitimas (žr. F pav.)	47
Techninė priežiūra ir valymas	47
Šalinimas	47
Kompernaß Handels GmbH garantija	48
Priežiūra	49
Importuotojas	49
Atitikties deklaracijos originalo vertimas	50

ELEKTRINIS OBLIUS PEH 30 D4

Ižanga

Sveikiname įsigijus naują įrankį. Pasirinkote kokybišką gaminį. Naudojimo instrukcija yra šio gaminio dalis. Joje pateikta svarbių saugos, naudojimo ir šalinimo nurodymų. Prieš pradėdami naudoti gaminį, susipažinkite su visais naudojimo ir saugos nurodymais. Gaminį naudokite tik taip, kaip aprašyta, ir tik nurodytiems naudojimo tikslams. Perduodami gaminį tretiesiems asmenims, kartu perduokite ir visus jo dokumentus.

Naudojimas pagal paskirtį

Įrankis skirtas tvirtai padėti mediniams ruošiniams, pvz., sijoms ar lentoms, obliuoti. Įrankis taip pat tinka briaunoms nusklembti ir išdrožoms daryti. Bet koks kitoks įrankio naudojimas ar keitimas laikomas naudojimu ne pagal paskirtį ir gali kelti didelį pavojų. Gamintojas neprisiima jokios atsakomybės už žalą, atsiradusią naudojant įrankį ne pagal paskirtį. Gaminys nėra skirtas komercinio naudojimo reikmėms.

Dalys

- 1 Jungiklio užraktas
- 2 ĮJUNGIMO/IŠJUNGIMO jungiklis
- 3 Drožlių išmetimo vamzdis (pasirinktinai dešinėje/kairėje pusėje)
- 4 Diržo gaubtas
- 5 Diržo gaubto varžtai
- 6 Lygiagretusis ribotuvas
- 7 Lygiagrečiojo ribotuvo tvirtinimo varžtas
- 8 Fiksuojančioji veržlė užkaito pločiui nustatyti

- 8a Jungiamasis elementas
- 8b Jungiamasis varžtas
- 8c Poveržlė
- 9 Obliaus apačia
- 10 V formos grioveliai
- 11 Išdrožos gylio ribotuvo tvirtinimo varžtas
- 12 Išdrožos gylio ribotuvus
- 13 Sukamasis reguliatorius obliavimo gyliui nustatyti (papildoma rankena)
- 14 Obliavimo gylio skalė
- 15 Išorinio dulkių siurbimo įrenginio adapteris
- 16 Apsauginis stovėlis
- 17 Peilių velenas
- 18 Tvirtinimo detalė
- 18a Varžtai su vidiniu šešiabriauniu
- 19 Obliaus peilio tvirtinimo varžtai
- 20 Obliaus peilis
- 20a Tvirtinimo plokštelės griovelis
- 21 Peilių veleno šoninis apsaugas
- 22 Vidinis šešiabriaunis raktas
- 23 Pavaros diržas
- 24 Didysis skriemulys
- 25 Mažasis skriemulys
- 26 Veržliaraktis atviru galu

Tiekiamas rinkinys

- 1 elektrinis oblius
- 1 lygiagretusis ribotuvus
- 1 išdrožos gylio ribotuvus
- 1 vidinis šešiabriaunis raktas
- 1 veržliaraktis atviru galu
- 1 išorinio dulkių siurbimo įrenginio adapteris
- 1 naudojimo instrukcija

Techniniai duomenys

Vardinė įtampa	230 V ~, 50 Hz (kintamoji srovė)
Vardinė galia	750 W
Vardinis sukimosi greitis tuščiaja veika	n_0 16 500 min. ⁻¹
Oblavimo zonos plotis	82 mm
Oblavimo zonos gylis	0–3 mm
Išdrožos gylis	maks. 18 mm
Apsaugos klasė	II/□ (dviguba izoliacija)

Informacija apie skleidžiamą triukšmą ir vibraciją

Triukšmo išmatuoti vertė nustatyta pagal standartą EN 62841. Elektrinio įrankio paprastai skleidžiamas A svertinis triukšmo lygis nurodytas toliau.

Spinduliuojamojo triukšmo vertė

Garso slėgio lygis	$L_{PA} = 90,07$ dB
Garso galios lygis	$L_{WA} = 98,07$ dB
Neapibrėžtis	$K = 3$ dB



Dėvėkite klausos apsaugos priemonę!

Vibracijų bendroji vertė

Rankena	$a_h = 2,881$ m/s ²
Papildoma rankena	$a_h = 4,023$ m/s ²
Neapibrėžtis	$K = 1,5$ m/s ²

NURODYMAS

- ▶ Norint tiksliai įvertinti vibracijos poveikį per tam tikrą darbo laikotarpį, reikėtų atsižvelgti ir į laikotarpius, kai įrankis buvo išjungtas arba veikė, tačiau iš tikrųjų nebuvo naudojamas. Todėl vibracijos poveikis per visą darbo laikotarpį gali būti gerokai mažesnis.
- ▶ Nurodytos vibracijų bendrosios vertės ir spinduliuojamojo triukšmo vertės išmatuotos standartiniu matavimo metodu ir gali būti naudojamos vienam elektriniam įrankiui palyginti su kitu.

NURODYMAS

- ▶ Nurodytomis vibracijų bendrosiomis vertėmis ir spinduliuojamojo triukšmo vertėmis taip pat galima vadovautis vertinant pirminį poveikį.

⚠ ĮSPĖJIMAS!

- ▶ Praktiškai naudojant elektrinį įrankį, vibracijų spinduliuotė ir spinduliuojamasis triukšmas gali nuo nurodytųjų verčių skirtis – tai priklauso nuo elektrinio įrankio naudojimo būdo ir ypač nuo apdirbamo ruošinio rūšies. Stenkitės kuo labiau sumažinti vibracinį poveikį. Vibracinį poveikį galima sumažinti, pavyzdžiui, darbo su įrankiu metu mūvint pirštines ir ribojant darbo laiko trukmę. Taip pat būtina atsižvelgti į visas įrankio naudojimo ciklo dalis (pvz., laikotarpius, kai elektrinis įrankis yra išjungtas, ir laikotarpius, kai įrankis įjungtas, tačiau veikia nenaudojamas).



Elektrinių įrankių naudojimo bendrieji saugos nurodymai

⚠ ĮSPĖJIMAS!

- ▶ Perskaitykite visus saugos ir kitus nurodymus, susipažinkite su paveikslėliais ir techniniais duomenimis, pridėtamais prie šio elektrinio įrankio. Nesilaikant toliau pateikiamų nurodymų kyla pavojus patirti elektros smūgį, sukelti gaisrą ir (arba) sunkiai susižaloti.

Išsaugokite visus saugos ir kitus nurodymus – jų gali prireikti vėliau.

Aprašant saugos nurodymus vartojama sąvoka „elektrinis įrankis“ reiškia į elektros tinklą (maitinimo laidu) jungiamus ir akumulatoriais (be maitinimo laido) maitinamus elektrinius įrankius.

1. Darbo vietos sauga

- a) Darbo zona turi būti švari ir gerai apšviesta. Jei darbo zona netvarkinga ar neapšviesta, gali įvykti nelaimingas atsitikimas.
- b) Nenaudokite elektrinio įrankio sprogioje aplinkoje, kurioje yra degių skysčių, dujų ar dulkių. Elektriniai įrankiai įskelia kibirkščių, ir jos gali dulkes ar garus uždegti.
- c) Dirbdami su elektriniu įrankiu neleiskite artintis vaikams ar kitiems asmenims. Atitraukus dėmesį elektrinis įrankis gali tapti nevaldomas.

2. Elektros sauga

- a) Elektrinio įrankio jungiamasis kištukas turi tiktai elektros lizdui. Jokiu būdu nedarykite kokių nors kištuko keitimų. Jei elektrinis įrankis įžemintas, nenaudokite adapterių. Originalūs kištukai ir tinkami elektros lizdai sumažina elektros smūgio pavojų.
- b) Stenkitės nesiliesti prie įžemintų paviršių, pavyzdžiui, vamzdžių, šildymo įrenginių, viryklių ir šaldytuvų. Kai kūnas įžemintas, padidėja elektros smūgio pavojus.
- c) Saugokite elektrinius įrankius nuo lietaus ar drėgmės. Į elektrinio įrankio vidų patekus vandens, padidėja elektros smūgio pavojus.
- d) Jungiamasis laidas neskirtas elektriniam įrankiui nešti, kabinti, taip pat traukti norint iš elektros lizdo ištraukti kištuką. Saugokite jungiamąjį laidą nuo karščio, aštrių briaunų ir slankiųjų dalių, neištepkite jo alyva. Apgadinus arba suraizgius jungiamuosius laidus padidėja elektros smūgio pavojus.
- e) Dirbdami su elektriniu įrankiu lauke naudokite tik darbui lauke skirtus ilginamuosius laidus. Naudojant darbui lauke tinkamą ilginamąjį laidą sumažėja elektros smūgio pavojus.
- f) Jei elektrinis įrankis neišvengiamai turi būti naudojamas drėgnoje aplinkoje, naudokite pažaidos srove valdomą jungtuvą. Naudojant pažaidos srove valdomą jungtuvą sumažėja elektros smūgio pavojus.

3. Žmonių sauga

- a) Visada būkite atidūs, sutelkę dėmesį į tai, ką darote, ir laikykitės įprastų darbo su elektriniu įrankiu taisyklių. Nenaudokite elektrinių įrankių, jei pajutote nuovargį, vartojote narkotinių medžiagų, alkoholio ar vaistų. Menkiausias neapdairumas dirbant su elektriniu įrankiu gali būti sunkių sužalojimų priežastis.
- b) Naudokite asmenines apsaugos priemones ir būtinai užsidėkite apsauginius akinius. Elektrinio įrankio tipai ir jo naudojimo būdai tinkamos asmeninės apsaugos priemonės, pavyzdžiui, kaukė nuo dulkių, neslystanti saugi avalynė, apsauginis šalmas ar klausos apsaugos priemonė, sumažina pavojų susižaloti.
- c) Saugokitės, kad netyčia neįjungtumėte įrankio. Prieš jungdami elektrinį įrankį į elektros tinklą ir (arba) prie akumuliatoriaus, prieš pakeldami ar nešdami įsitikinkite, kad įrankis yra išjungtas. Jei nešdami elektrinį įrankį pirštą laikysite ant jungiklio ar į elektros tinklą įjungsitė jau įjungtą elektrinį įrankį, gali įvykti nelaimingas atsitikimas.
- d) Prieš įjungdami elektrinį įrankį pašalinkite reguliavimo įrankius arba veržliarakčius. Besisukančioje elektrinio įrankio dalyje esantis įrankis ar raktas gali sužaloti.
- e) Venkite nenatūralios kūno padėties. Stovėkite stabiliai, visada išlaikykite pusiausvyrą. Taip geriau galėsite kontroliuoti elektrinį įrankį nenu-matytomis aplinkybėmis.
- f) Vilkėkite tinkamus drabužius. Nevilkėkite plačių drabužių, būkite be papuošalų. Plaukus ir drabužius saugokite nuo slankiųjų dalių. Slankiosios dalys gali įtraukti laisvus drabužius, papuošalus ar ilgus plaukus.
- g) Jei prie įrankio galima prijungti dulkių siurbimo ar dulkių surinkimo įrenginių, juos reikia prijungti ir tinkamai naudoti. Susiurbus dulkes, sumažėja dulkių keliamas pavojus.
- h) Nesijauskite nepagrįstai saugūs ir būtinai laikykitės elektrinių įrankių naudojimo saugos taisyklių, net jei elektrinį įrankį naudojote daug kartų ir gerai mokate su juo dirbti. Nerūpestingai elgdamiesi greitai galite sunkiai susižaloti.

4. Elektrinio įrankio naudojimas ir elgsena su juo

- a) Venkite elektrinio įrankio perkrovų. Naudokite darbui tinkamą elektrinį įrankį. Tinkamu elektriniu įrankiu nurodytos įrankio naudojimo srities darba atlikite geriau ir saugiau.
- b) Nenaudokite elektrinio įrankio, jei sugedo jo jungiklis. Neįsijungiantis arba neišsijungiantis elektrinis įrankis kelia pavojų, ir įrankį reikia pataisyti.
- c) Prieš reguliuodami, padėdami elektrinį įrankį ar keisdami papildomus įrankius, ištraukite iš elektros lizdo kištuką ir (arba) išimkite išimamąjį akumuliatorių. Ši atsargumo priemonė neleis elektriniam įrankiui netyčia įsijungti.
- d) Nenaudojamus elektrinius įrankius laikykite vaikams nepasiekiamoje vietoje. Neleiskite elektrinio įrankio naudoti su juo nesusipažinusiems ar šių nurodymų neperskaičiusiems žmonėms. Elektriniai įrankiai kelia pavojų, jei juos naudoja patirties neturintys žmonės.
- e) Rūpestingai prižiūrėkite elektrinius ir papildomus darbo įrankius. Patikrinkite, ar tinkamai veikia ir ar neužsikirtusios slankiosios dalys, ar nėra elektrinio įrankio veikimą bloginančių sulūžusių arba apgadintų dalių. Prieš naudodami elektrinį įrankį pasirūpinkite, kad sugadintos dalys būtų pataisytos. Daug nelaimingų atsitikimų įvyksta dėl netinkamai prižiūrimų elektrinių įrankių.
- f) Pjovimo įrankiai turi būti aštrūs ir švarūs. Rūpestingai prižiūrimi pjovimo įrankiai su aštriais ašmenimis rečiau įstringa, juos lengviau valdyti.
- g) Elektrinį įrankį, priedus, papildomus darbo įrankius ir kt. naudokite vadovaudamiesi šiais nurodymais. Taip pat įvertinkite darbo sąlygas ir atliktiną darbą. Elektrinius įrankius naudojant nenumatytiems tikslams gali susiklostyti pavojingų situacijų.
- h) Rankenos ir suimamieji paviršiai turi būti sausi, švarūs ir neištepiti alyva ar tepalu. Jei rankenos ar suimamieji paviršiai slidūs, elektrinio įrankio negalėsite saugiai naudoti ir valdyti nenumatytomis situacijomis.

5. Klientų aptarnavimas

- a) Elektrinį įrankį gali taisyti tik kvalifikuoti specialistai ir tik naudodami originalias atsargines dalis. Taip užtikrinama, kad elektrinis įrankis išliks saugus.

Elektrinių oblių naudojimo specialieji saugos nurodymai

- Prieš elektrinį įrankį padėdami palaukite, kol sustos peilių velenas 17. Neuždengtas besisukantis peilių velenas gali užsikabinti už paviršiaus ir įrankis gali tapti nevaldomas ar sunkiai sužaloti.
- Elektrinį įrankį laikykite tik už izoliuotų įrankio suėmimo paviršių, nes peilių velenas gali kliudyti paties įrankio maitinimo laidą. Prisilietus prie laido, kuriame yra įtampa, įtampa gali persiduoti metalinėms įrankio dalims ir sukelti elektros smūgį.
- Ruošinį prie stabilaus pagrindo pritvirtinkite ir saugiai priveržkite veržtuvais ar kitomis priemonėmis. Jei ruošinį laikysite vien ranka ar prieš save, jis išliks paslankus ir gali tapti nevaldomas.
- Nekiškite pirštų į drožlių išmetimo vamzdį 3. Besisukančios dalys gali sužaloti.
- Prie ruošinio glauskite tik įjungtą įrankį. Antraip obliaus peilis gali įstrigti ruošinyje ir sukelti atatrąką.
- Obliuojant obliaus apačia 9 turi būti lygiai prigludusi. Antraip oblius gali persikreipti ir sužaloti.
- Niekada neobliuokite metalinių daiktų. Antraip galite apgadinti obliaus peilį/peilių veleną 17.
- Draudžiama apdirbti medžiagas su asbestu. Manoma, kad asbestas gali sukelti vėžį.

- Dirbant susikaupiančios dulkės gali kenkti sveikatai, užsidegti ar sprogti. Dėvėkite kaukę nuo dulkių ir naudokite tinkamą dulkių ir drožlių siurbimo įrenginį. Manoma, kad kai kurios dulkės gali sukelti vėžį.
- Jei medienos apdirbimas truks ilgiau, o ypač jei apdirbsite medžiagas, dėl kurių susidaro sveikatai pavojingų dulkių, prijunkite įrankį prie tinkamo išorinio dulkių siurbimo įrenginio. Nenaudokite elektrinio obliaus, jei pažeistas jo laidas. Apgadinus laidus padidėja elektros smūgio pavojus.
- Niekada nesiremkite rankomis šalia įrankio (ar priešais jį) ir apdirbamo paviršiaus. Nuslydęs įrankis gali sužaloti.
- Kilus pavojui, tuoj pat iš elektros lizdo ištraukite tinklo kištuką.
- Tinklo kištuką iš elektros lizdo ištraukite, jei kyla pavojus, kai dirbdami darote pertrauką, įrankio nenaudojate ar ketinate jį kaip nors tvarkyti (pvz., pakeisti obliaus peilį).
- Maitinimo laidą visada tieskite nuo įrankio galo tolyn.
- Naudokite tik aštrius obliaus peilius.
- Medžiagų arba apdirbamų paviršių neįmirkykite skysčiais, kurių sudėtyje yra tirpiklių.
- Nesilieskite prie besisukančių dalių.
- Niekada nenaudokite įrankio ne pagal paskirtį, naudokite jį tik su originaliomis dalimis ir originaliais priedais.
- Dirbdami tvirtai laikykite įrankį. Įsitikinkite, kad stovite stabiliai.
- Įrankis visada turi būti švarus, sausas, neiššepatas alyva ar tepalu.

Originalūs priedai ir originali papildoma įranga

- Naudokite tik naudojimo instrukcijoje nurodytus priedus ir papildomą įrangą. Naudojant ne naudojimo instrukcijoje rekomenduojamas dalis ar kitus priedus gali kilti pavojus susižaloti.

Naudojimo pradžia

Įjungimas ir išjungimas

Įjungimas

- ◆ Pirmiausia paspauskite jungiklio užraktą ①.
- ◆ Paskui paspauskite ir laikykite nuspauستą ĮJUNGIMO/ISJUNGIMO jungiklį ②. Dabar jungiklio užraktą ① galima atleisti.

Išjungimas

- ◆ Atleiskite ĮJUNGIMO/ISJUNGIMO jungiklį ②.

NURODYMAS

- ▶ Saugos sumetimais ĮJUNGIMO/ISJUNGIMO jungiklis ② neužsifiksuoja.

Obliavimo gylio nustatymas

Sukamuoju regulatoriumi ⑬ pagal obliavimo gylio skalę ⑭ 1/10 mm žingsniais galima nustatyti obliavimo gylį (0–3 mm).

Dulkių ir drožlių siurbimas (žr. A pav.)



⚠ ĮSPĖJIMAS!

Visada dėvėkite kaukę nuo dulkių.

⚠ ĮSPĖJIMAS! PAVOJUS SUSIŽALOTI!

- ▶ Prieš tvarkydami įrankį, kas kartą iš elektros lizdo ištraukite tinklo kištuką!

Pasirinktinais įtaisomas drožlių išmetimo vamzdis (dešinėje/kairėje).

- ◆ Pasukdami priešinga rodyklei kryptimi (iš padėties LOCK (užrakintas) atlaisvinkite drožlių išmetimo vamzdį ④).
- ◆ Ištraukite drožlių išmetimo vamzdį ⑤ iš įrankio.
- ◆ Drožlių išmetimo vamzdį ④ galima įtaisyti obliaus dešinėje arba kairėje pusėje. Stebėkite, kad drožlių išmetimo vamzdžio ⑤ iškyša būtų jai skirtoje korpuso išpjoje.
- ◆ Drožlių išmetimo vamzdį ④ įstumkite į įrankį.
- ◆ Drožlių išmetimo vamzdį ⑤ užfiksukite pasukdami į padėtį LOCK (užrakintas).

Siurbimas išoriniu siurbimo įrenginiu

Jei siurbiamą dulkių siurbimo sistemomis, pvz., dirbtuvių siurbliu, gali prireikti išorinio dulkių siurbimo įrenginio adapterio **15**. Dulkių siurblys turi tiktai apdirbamai medžiagai.

Prijungimas

- ◆ Išorinio dulkių siurbimo įrenginio adapterį **15** tvirtai užmaukite ant drožlių išmetimo vamzdžio **3**.
- ◆ Leidžiamojo dulkių siurbimo įrenginio, pvz., dirbtuvių siurblio, žarną užmaukite ant drožlių išmetimo vamzdžio **3** arba, jei naudojamas, ant išorinio dulkių siurbimo įrenginio adapterio **15**.

Atjungimas

- ◆ Nutraukite dulkių siurbimo įrenginio žarną nuo drožlių išmetimo vamzdžio **3** arba adapterio.
- ◆ Jei uždėtas, nutraukite išorinio dulkių siurbimo įrenginio adapterį **15**.

Apsauginis stovėlis (žr. B pav.)

Ant apsauginio stovėlio **16** įrankį galima pastatyti nesibaiminant apgadinti ruošinį. Dirbant su įrankiu apsauginis stovėlis **16** užlenkiamas aukštyn, ir taip atlaisvinama obliaus apačios **9** galinė dalis.

Obliaivimas

⚠ ATSAUGIAI! ATATRANKOS PAVOJUS!

Prie ruošinio glauskite tik įjungtą įrankį.

- ◆ Nustatykite norimą obliavimo gylį.
- ◆ Įjunkite įrankį.
- ◆ Įrankį obliaus apačios **9** priekine dalimi uždėkite ant ruošinio.
- ◆ Tolygiai stumdykite įrankį apdirbamu paviršiumi.
- ◆ Obliuokite įrankį lengvai stumdydami ir spausdami ties obliaus apačios **9** viduriu. Per greitai stumdant prastėja paviršiaus kokybė, be to gali užsikimšti drožlių išmetimo vamzdis.

Briaunų nusklembimas

Obliaus apačios **9** priekyje yra V formos grioveliai **10**, padedantys lengvai nusklembti ruošinio briaunas.

- ◆ V formos griovelį pasirinkite atsižvelgdami į norimą nuosklembos plotį.
- ◆ Uždėkite oblių V formos grioveliu **10** ant ruošinio briaunos ir išilgai jos vedžiokite.

Lygiagrečiojo ribotuvo naudojimas

- ◆ Norėdami surinkti lygiagretųjį ribotuvą, jungiamąjį varžtą **8b** prakiškite pro jungiamąjį elementą **8a** ir lygiagretųjį ribotuvą **6**.
- ◆ Uždėkite poveržlę **8c** ant jungiamojo varžto **8b**.
- ◆ Fiksuojamąją veržlę **8** užsukite ant jungiamojo varžto **8b**.
- ◆ Lygiagretųjį ribotuvą **6** prie įrankio pritvirtinkite tvirtinimo varžtu **7**.
- ◆ Atlaisvinkite fiksuojamąją veržlę **8** ir nustatykite norimą plotį.
- ◆ Vėl priveržkite fiksuojamąją veržlę **8**.
- ◆ Stebėkite, kad oblius būtų vedžiojamas spaudžiant šoną.

Išdrožos gylio ribotuvo naudojimas (žr. G pav.)

- ◆ Išdrožos gylio ribotuvą **12** prie įrankio pritvirtinkite tvirtinimo varžtu **11**.
- ◆ Išdrožos gylio ribotuvu **12** milimetrais nustatykite norimą išdrožos gylį.
- ◆ Obliumi keletą kartų perbraukite, kol išdroža bus norimo gylio.

Obliaus peilio išrinkimas ir surinkimas (žr. C–E pav.)

⚠️ ĮSPĖJIMAS! PAVOJUS SUSIŽALOTI!

- ▶ Prieš tvarkydami įrankį, kas kartą iš elektros lizdo ištraukite tinklo kištuką!

⚠️ ATSARGIAI!

- ▶ Aštrūs obliaus peilių **20** ašmenys gali sužeisti!
- ▶ Nelieskite obliaus peilių **20** ašmenų.

Obliaus peilis **20** turi dvejus ašmenis, todėl jį galima apsukti.

- ◆ Kai abeji ašmenys atšips, obliaus peilį **20** pakeiskite.
- ◆ Obliaus peilio **20** papildomai negaląskite.

Obliaus peilio **20** apukimas arba pakeitimas

⚠️ ĮSPĖJIMAS! PAVOJUS SUSIŽALOTI!

- ▶ Keisdami obliaus peilius, mūvėkite tinkamas apsaugines pirštines.

NURODYMAS

- ▶ Neišukite abiejų varžtų su vidiniu šešiabriauniu. Jie skirti peilių veleno aukščiui priderinti. Priderinti nereikia, jei naudojate gamintojo parduodamus obliaus peilius. Kitaip oblius gali išsibalansuoti. Naudokite tik gamintojo tiekiamus obliaus peilius.
- ▶ Keisdami kas kartą pakeiskite abu peilius, kad įrankis išliktų subalansuotas.
- ▶ Pirmiausia išimkite tik vieną peilį, kad vėliau surinkdami galėtumėte orientuotis pagal gamykloje įdėtą antrąjį peilį.
- ◆ Pridedamu veržliarakčiu atviru galu **26** šiek tiek atlaisvinkite 3 tvirtinimo varžtus **19**, kad obliaus peilį **20** būtų galima pajudinti (žr. C pav.).
- ◆ Slankųjį šoninį apsaugą **21** įspauskite į korpuso plyšį.

- ◆ Obliaus peilį **20** šone išstumkite iš tvirtinimo detalės **18** (žr. D pav.).

NURODYMAS

- ▶ Gamykloje obliaus peilis **20** gali būti padengtas apsauginiu laku. Iš naujo jo padengti nereikia.
- ◆ Surinkite atvirkštine seka, įdėdami apsuktą ar naują obliaus peilį. Įsitinkinkite, kad obliaus peilio **20** įranta yra tvirtinimo plokštelės griovelyje **20a** (žr. E pav.).
- ◆ Įsitinkinkite, kad obliaus peilis **20** judamojo šoninio apsaugo **21** kryptimi šiek tiek (apie 1 mm) išsikiša iš peilių veleno **17**. Peilių veleną atsargiai pasukinėkite ir patikrinkite, ar obliaus peilis niekur nesitrina.
- ◆ Taip pat įsitinkinkite, ar tvirtinimo detalė **18** yra viename lygyje su peilių veleno **17**. Tvirtinimo varžtus **19** galima priveržti tik tada, kai tvirtinimo detalė **18** yra ant varžtų su vidiniu šešiabriauniu **18a**.
- ◆ Obliaus peilių **20** galite įsigyti tik nurodytu klientų aptarnavimo tarnybos adresu (žr. skyrių „Klientų aptarnavimas“). Nenaudokite kitų gamintojų obliaus peilių.

Obliaus peilio aukščio nustatymas

- ◆ Nustatykite 0 mm obliavimo gylyį.
- ◆ Abiejuose galuose patikrinkite obliaus peilio **20** padėtį. Kaip pagalbinę matuoklę ant obliaus apačios **9** padėkite plokščią, lygų daiktą.
- ◆ Obliaus peilio **20** galas turi būti viename lygyje su obliaus apačios **9** paviršiumi.
- ◆ Obliaus peilio **20** aukštį galima nustatyti kartu tiekiamu vidiniu šešiabriauniu raktu **22** reguliuojant abu varžtus su vidiniu šešiabriauniu **18a**. Varžtus su vidiniu šešiabriauniu **18a** nustatykite taip, kad obliaus peilio galas abiejose pusėse būtų viename lygyje su obliaus apačia **9**.

Pavaros diržo keitimas (žr. F pav.)

⚠️ ĮSPĖJIMAS! PAVOJUS SUSIŽALOTI!

► Prieš tvarkydami įrankį, kas kartą iš elektros lizdo ištraukite tinklo kištuką!

- ◆ Atsukite varžtus ❶ ir nuimkite diržo gaubtą ❷.
- ◆ Nuimkite nusidėvėjusį pavaros diržą ❸.
- ◆ Naują pavaros diržą ❹ pirmiausia uždėkite ant mažojo skriemulio ❺, o paskui sukdami pavaros diržą ❸ užmaukite ant didžiojo skriemulio ❻.
- ◆ Uždėkite diržo gaubtą ❷ ir pritvirtinkite varžtais ❶.

Techninė priežiūra ir valymas

⚠️ ĮSPĖJIMAS! PAVOJUS SUSIŽALOTI!

► Prieš tvarkydami įrankį, kas kartą iš elektros lizdo ištraukite tinklo kištuką!

- ◆ Pasirūpinkite, kad įrankis ir vėdinimo angos visada būtų švarūs – tai užtikrins gerą ir saugų darbą.
- ◆ Reguliariai valykite drožlių išmetimo vamzdį ❸.
- ◆ Užsikimšusį drožlių išmetimo vamzdį valykite tinkamu įrankiu (pvz., mediniu pagaliuku, suslėgtuoju oru ir pan.).
- ◆ Korpusą valykite sausa šluoste.
- ◆ Obliuojant prilipusias dulkes nuvalykite šepetėliu.
- ◆ Niekada nenaudokite aštrių daiktų, benzino, tirpiklių ar plastikų gadinančių valiklių. Pasirūpinkite, kad į įrankio vidų nepatektų skysčių.

NURODYMAS

► Neišvardytų atsarginių dalių (pavyzdžiui, anglinių šepetėlių, obliaus peilių) galite užsisakyti tik karštąja linija paskambinę mūsų klientų aptarnavimo tarnybai.

Šalinimas



Greta esantis perbrauktos ratukinės šiukšlių dėžės ženklas reiškia, kad šiam gaminiui taikoma Europos Sąjungos direktyva 2012/19/EU. Šioje direktyvoje nurodoma, kad pasibaigus naudojimo laikotarpiui, šio prietaiso negalima išmesti kartu su įprastomis buitinėmis atliekomis, o būtina pristatyti į tam skirtas surinkimo vietas, perdirbimo centrus arba atliekų šalinimo įmones.

Jums šalinimas yra nemokamas. Saugokite aplinką ir tinkamai išmeskite prietaisą.

Jei nenaudojamame prietaise yra asmens duomenų, prieš grąžindami Jūs patys privalote juos pašalinti.



Kaip pašalinti nenaudojamą gaminį, sužinosite savo savivaldybės arba miesto administracijoje.



Pakuotės medžiagos parinktos atsižvelgiant į aplinkos apsaugos ir techninius utilizavimo aspektus, todėl jos yra perdirbamos. Nereikalingas pakuotės medžiagas išmeskite laikydamiesi regione galiojančių teisės aktų.



Pakuotę išmeskite tausodami aplinką. Atsižvelkite į skirtingų pakuotės medžiagų ženklinimą ir prireikus jas surūšiuokite. Pakuotės medžiagos ženklinamos šiais trumpiniais (a) ir skaičiais (b): 1–7: plastikai, 20–22: popierius ir kartonas, 80–98: sudėtinės medžiagos.

Kompernaß Handels GmbH garantija

Gerb. kliente,

Šiam prietaisui nuo įsigijimo datos suteikiama 3 metų garantija. Jei tiekiamame rinkinyje yra, „X12V Team“ ir „X20V Team“ serijos akumuliatorių blokams taip pat suteikiama 3 metų garantija nuo įsigijimo datos. Išryškėjus šio gaminio trūkumams, gaminio pardavėjas užtikrina jums teisės aktais reglamentuojamas teises. Toliau išdėstytos garantijos teikimo sąlygos šių jūsų teisės aktais reglamentuojamų teisių neapriboja.

Garantijos teikimo sąlygos

Garantijos teikimo laikotarpis skaičiuojamas nuo pirkimo datos. Išsaugokite kasos čekį. Jo reikia kaip pirkimo dokumento.

Jei per trejus metus nuo šio gaminio pirkimo datos išryškėtų medžiagų ar gamybos trūkumų, gaminį savo nuožiūra nemokamai pataisysime, pakeisime arba grąžinsime sumokėtą sumą. Norint pasinaudoti garantija, sugedusį gaminį ir pirkimo dokumentą (kasos čekį) būtina pateikti trejų metų laikotarpiu trumpai aprašius trūkumą ir nurodžius trūkumo atsiradimo laiką.

Jei trūkumui taikoma mūsų garantija, jums grąžinsime sutaisytą arba pristatysime naują gaminį. Sutaisius ar pakeitus gaminį, garantijos teikimo laikotarpis nepratęsiamas.

Garantijos teikimo laikotarpis ir teisės aktais reglamentuojama trūkumų pašalinimo garantija

Garantijos teikimo laikotarpiu suteikus garantinių paslaugų, garantijos teikimo laikotarpis nepratęsiamas. Ta pati sąlyga taikoma ir pakeistoms bei sutaisytomis dalims. Apie įsigyto gaminio pažeidimus ir trūkumus būtina pranešti vos išpakavus gaminį. Pasibaigus garantijos teikimo laikotarpiui už remonto darbus imamas mokestis.

Garantijos aprėptis

Prietaisas kruopščiai pagamintas vadovaujantis griežtomis kokybės gairėmis ir prieš pristatant buvo išbandytas.

Garantija taikoma tik medžiagų arba gamybos trūkumams. Garantija netaikoma įprastai dylančioms gaminio dalims, priskiriamoms prie susidėvintųjų dalių kategorijos, pvz., pjovimo diskams, atsarginėms geležtėms, šlifavimo popieriui ir t. t., taip pat lūžtančių (dužių) dalių, pavyzdžiui, jungiklių arba iš stiklo pagamintų dalių, pažeidimams.

Garantija netaikoma, jei gaminys apgadinamas, netinkamai naudojamas ar netinkamai prižiūrimas. Gaminys tinkamai naudojamas tik tada, jei tiksliai laikomasi visų naudojimo instrukcijoje pateiktų nurodymų. Gaminį draudžiama naudoti tokiems tikslams ar tokiu būdu, kurie nerekomenduojami naudojimo instrukcijoje arba dėl kurių joje įspėjama.

Gaminys skirtas tik buitinio, o ne komercinio naudojimo reikmėms. Garantija netaikoma piktnaudžiavimo, netinkamo naudojimo atvejais, jei naudojama jėga ir jei remontuoja ne mūsų įgaliojami klientų aptarnavimo tarnyba.

Garantija negalioja

- įprastai sumažėjus akumulatoriaus talpai,
- jei gaminys naudojamas komerciniams tikslams,
- jei klientas apgadina arba pakeičia gaminį,
- jei nesilaikoma saugos ir techninės priežiūros nurodymų arba jei gaminys netinkamai valdomas,
- stichinių nelaimių padarytai žalai.

Garantinių įsipareigojimų vykdymas

Kad galėtume greitai sutvarkyti jūsų prašymą, prašome vadovautis toliau nurodytais nurodymais:

- Kreipdamiesi bet koku klausimu dėl gaminio, turėkite kasos čekį kaip pirkimo dokumentą ir gaminio numerį (IAN) 471090_2310.
- Gaminio numerį rasite gaminio duomenų lentelėje, išgraviruotą ant gaminio, nurodytą ant naudojimo instrukcijos viršelio (apačioje kairėje) arba užklijuotą gaminio užpakalinėje pusėje ar apačioje.
- Jei išryškėtų prietaiso veikimo ar kitokių trūkumų, pirmiausia **telefonu** arba **elektroniniu paštu** kreipkitės į toliau nurodytą klientų aptarnavimo skyrių.
- Tada sugedusiu pripažintą gaminį, pridėję pirkimo dokumentą (kasos čekį) ir nurodę trūkumą bei jo atsiradimo laiką, nemokamai galėsite išsiųsti jums nurodytu techninės priežiūros tarnybos adresu.



Iš svetainės www.lidl-service.com galite atsisiųsti šį ir daugiau žinytų, gaminių vaizdo įrašų ir įdiegimo programinės įrangos.

Šis QR kodas Jus nukreips tiesiai į „Lidl“ klientų aptarnavimo puslapį (www.lidl-service.com), kuria me įvedę gaminio numerį (IAN) 471090_2310 galėsite atverti savo naudojimo instrukciją.

Priežiūra

LT Priežiūra Lietuva

Tel. 880 033 144

Elektroninio pašto adresas:
kompernass@lidl.lt

IAN 471090_2310

Importuotojas

Atminkite, kad šis adresas nėra techninės priežiūros tarnybos adresas. Pirmiausia susisiekitė su nurodyta klientų aptarnavimo tarnyba.

KOMPERNASS HANDELS GMBH

BURGSTRASSE 21

44867 BOCHUM

VOKIETIJA

www.kompernass.com

Atitikties deklaracijos originalo vertimas

Mes, KOMPERNASS HANDELS GMBH ir už dokumento pateikimą atsakingas asmuo Semi Uguzlu, BURGSTR. 21, 44867 BOCHUM, VOKIETIJA, pareiškiame, kad šis gaminys atitinka toliau nurodytus standartus, norminius dokumentus ir ES direktyvas:

Mašinų direktyvą
(2006/42/EC)

Elektromagnetinio suderinamumo direktyvą
(2014/30/EU)

Pavojingų medžiagų naudojimo ribojimo direktyvą
(2011/65/EU)*

* Už šios atitikties deklaracijos parengimą atsakingas tik gamintojas. Pirmiau aprašytas deklaracijoje nurodytas gaminys atitinka 2011 m. birželio 8 d. Europos Parlamento ir Tarybos direktyvą 2011/65/EU dėl tam tikrų pavojingų medžiagų naudojimo elektros ir elektroninėje įrangoje apribojimo.

Taikomi darnieji standartai

EN 62841-1:2015+A1

EN 62841-2-14:2015

EN IEC 55014-1:2021

EN IEC 55014-2:2021

EN IEC 61000-3-2:2019+A1

EN 61000-3-3:2013+A1+A2

EN IEC 63000:2018

Įrankio tipas: Elektrinis oblius PEH 30 D4

Pagaminimo metai: 2024-01

Serijos numeris: IAN 471090_2310

Bochumas, 2023-12-13



Semi Uguzlu
- Kokybės vadovas -

Galimi techniniai pakeitimai tobulinant gaminį.

Inhaltsverzeichnis

Einleitung	52
Bestimmungsgemäßer Gebrauch.....	52
Ausstattung.....	52
Lieferumfang.....	52
Technische Daten.....	53
Allgemeine Sicherheitshinweise für Elektrowerkzeuge	53
1. Arbeitsplatzsicherheit.....	54
2. Elektrische Sicherheit.....	54
3. Sicherheit von Personen.....	54
4. Verwendung und Behandlung des Elektrowerkzeugs.....	55
5. Service.....	55
Gerätespezifische Sicherheitshinweise für Elektrohobel.....	56
Originalzubehör/-zusatzgeräte.....	56
Inbetriebnahme	57
Ein-/Ausschalten.....	57
Spantiefe einstellen.....	57
Staub/Späne absaugen (siehe Abb. A).....	57
Parkschuh (siehe Abb. B).....	57
Hobelvorgang.....	57
Kanten anfasen.....	58
Parallelanschlag verwenden.....	58
Falztiefenanschlag verwenden (siehe Abb. G).....	58
Hobelmesser ausbauen/einbauen (siehe Abb. C-E).....	58
Antriebsriemen wechseln (siehe Abb. F).....	59
Wartung und Reinigung	59
Entsorgung	60
Garantie der Kompernaß Handels GmbH	60
Service	62
Importeur	62
Original-Konformitätserklärung	63

ELEKTROHOBEL PEH 30 D4

Einleitung

Wir beglückwünschen Sie zum Kauf Ihres neuen Gerätes. Sie haben sich damit für ein hochwertiges Produkt entschieden. Die Bedienungsanleitung ist Teil dieses Produkts. Sie enthält wichtige Hinweise für Sicherheit, Gebrauch und Entsorgung. Machen Sie sich vor der Benutzung des Produkts mit allen Bedien- und Sicherheitshinweisen vertraut. Benutzen Sie das Produkt nur wie beschrieben und für die angegebenen Einsatzbereiche. Händigen Sie alle Unterlagen bei Weitergabe des Produkts an Dritte mit aus.

Bestimmungsgemäßer Gebrauch

Das Gerät ist bei fester Auflage der Werkstücke zum Hobeln von Holzwerkstoffen wie Balken oder Brettern geeignet. Ferner eignet sich das Gerät zum Abschrägen von Kanten und zum Falzen. Jede andere Verwendung oder Veränderung der Maschine gilt als nicht bestimmungsgemäß und birgt erhebliche Unfallgefahren. Für aus bestimmungswidriger Verwendung entstandene Schäden übernimmt der Hersteller keine Haftung. Nicht für den gewerblichen Einsatz bestimmt.

Ausstattung

- ❶ Einschaltperre
- ❷ EIN-/AUS-Schalter
- ❸ Spanauswurf (wahlweise rechts/links)
- ❹ Riemenabdeckung
- ❺ Schrauben für Riemenabdeckung
- ❻ Parallelanschlag
- ❼ Befestigungsschraube für Parallelanschlag
- ❽ Feststellmutter für Einstellung Falzbreite

- ❸a Verbindungstück
- ❸b Verbindungsschraube
- ❸c Unterlegscheibe
- ❹ Hobelsohle
- ❿ V-Nuten
- ⓫ Befestigungsschraube für Falztiefenanschlag
- ⓫ Falztiefenanschlag
- ⓫ Drehregler für Spantiefeneinstellung (zusätzlicher Handgriff)
- ⓫ Spantiefenskala
- ⓫ Adapter für externe Absaugung
- ⓫ Parkschuh
- ⓫ Messerwelle
- ⓫ Spannelement
- ⓫a Innensechskantschrauben
- ⓫ Befestigungsschrauben für Hobelmesser
- ⓫ Hobelmesser
- ⓫a Spannplattennut
- ⓫ Seitlicher Messerwellenschutz
- ⓫ Innensechskantschlüssel
- ⓫ Antriebsriemen
- ⓫ Großes Riemenrad
- ⓫ Kleines Riemenrad
- ⓫ Maulschlüssel

Lieferumfang

- 1 Elektrohobel
- 1 Parallelanschlag
- 1 Falztiefenanschlag
- 1 Innensechskantschlüssel
- 1 Maulschlüssel
- 1 Adapter für externe Absaugung
- 1 Betriebsanleitung

Technische Daten

Bemessungsspannung	230 V ~, 50 Hz (Wechselstrom)
Nennleistung	750 W
Bemessungs-Leerlauf- Drehzahl	n_o 16500 min ⁻¹
Hobelbreite	82 mm
Spantiefe	0–3 mm
Falztiefe	max. 18 mm
Schutzklasse	II/□ (Doppelisolierung)

Geräusch- und Vibrationsinformationen

Messwert für Geräusch ermittelt entsprechend EN 62841. Der A-bewertete Geräuschpegel des Elektrowerkzeugs beträgt typischerweise:

Geräuschemissionswert

Schalldruckpegel	$L_{PA} = 90,07$ dB
Schalleistungspegel	$L_{WA} = 98,07$ dB
Unsicherheit	$K = 3$ dB



Gehörschutz tragen!

Schwingungsgesamtwert

Handgriff	$a_h = 2,881$ m/s ²
Zusätzlicher Handgriff	$a_h = 4,023$ m/s ²
Unsicherheit	$K = 1,5$ m/s ²

HINWEIS

- Für eine genaue Abschätzung der Schwingungsbelastung während eines bestimmten Arbeitszeitraumes sollten auch die Zeiten berücksichtigt werden, in denen das Gerät abgeschaltet ist oder zwar läuft, aber nicht tatsächlich im Einsatz ist. Dies kann die Schwingungsbelastung über den gesamten Arbeitszeitraum deutlich reduzieren.
- Die angegebenen Schwingungsgesamtwerte und die angegebenen Geräuschemissionswerte sind nach einem genormten Prüfverfahren gemessen worden und können zum Vergleich eines Elektrowerkzeugs mit einem anderen verwendet werden.

HINWEIS

- Die angegebenen Schwingungsgesamtwerte und die angegebenen Geräuschemissionswerte können auch zu einer vorläufigen Einschätzung der Belastung verwendet werden.

⚠️ WARNUNG!

- Die Schwingungs- und Geräuschemissionen können während der tatsächlichen Benutzung des Elektrowerkzeugs von den Angabewerten abweichen, abhängig von der Art und Weise, in der das Elektrowerkzeug verwendet wird, insbesondere, welche Art von Werkstück bearbeitet wird. Versuchen Sie, die Belastung durch Vibrationen so gering wie möglich zu halten. Beispielhafte Maßnahmen zur Verringerung der Vibrationsbelastung sind das Tragen von Handschuhen beim Gebrauch des Werkzeugs und die Begrenzung der Arbeitszeit. Dabei sind alle Anteile des Betriebszyklus zu berücksichtigen (beispielsweise Zeiten, in denen das Elektrowerkzeug abgeschaltet ist, und solche, in denen es zwar eingeschaltet ist, aber ohne Belastung läuft).



Allgemeine Sicherheitshinweise für Elektrowerkzeuge

⚠️ WARNUNG!

- Lesen Sie alle Sicherheitshinweise, Anweisungen, Bilderungen und technischen Daten, mit denen dieses Elektrowerkzeug versehen ist. Versäumnisse bei der Einhaltung der nachfolgenden Anweisungen können elektrischen Schlag, Brand und/oder schwere Verletzungen verursachen.

Bewahren Sie alle Sicherheitshinweise und Anweisungen für die Zukunft auf.

Der in den Sicherheitshinweisen verwendete Begriff „Elektrowerkzeug“ bezieht sich auf netzbetriebene Elektrowerkzeuge (mit Netzleitung) und auf akku-betriebene Elektrowerkzeuge (ohne Netzleitung).

1. Arbeitsplatzsicherheit

- a) Halten Sie Ihren Arbeitsbereich sauber und gut beleuchtet. Unordnung und unbeleuchtete Arbeitsbereiche können zu Unfällen führen.
- b) Arbeiten Sie mit dem Elektrowerkzeug nicht in explosionsgefährdeter Umgebung, in der sich brennbare Flüssigkeiten, Gase oder Stäube befinden. Elektrowerkzeuge erzeugen Funken, die den Staub oder die Dämpfe entzünden können.
- c) Halten Sie Kinder und andere Personen während der Benutzung des Elektrowerkzeugs fern. Bei Ablenkung können Sie die Kontrolle über das Elektrowerkzeug verlieren.

2. Elektrische Sicherheit

- a) Der Anschlussstecker des Elektrowerkzeugs muss in die Steckdose passen. Der Stecker darf in keiner Weise verändert werden. Verwenden Sie keine Adapterstecker gemeinsam mit Schutzgeerdeten Elektrowerkzeugen. Unveränderte Stecker und passende Steckdosen verringern das Risiko eines elektrischen Schlages.
- b) Vermeiden Sie Körperkontakt mit geerdeten Oberflächen wie von Rohren, Heizungen, Herden und Kühlschränken. Es besteht ein erhöhtes Risiko durch elektrischen Schlag, wenn Ihr Körper geerdet ist.
- c) Halten Sie Elektrowerkzeuge von Regen oder Nässe fern. Das Eindringen von Wasser in ein Elektrowerkzeug erhöht das Risiko eines elektrischen Schlages.
- d) Zweckentfremden Sie die Anschlussleitung nicht, um das Elektrowerkzeug zu tragen, aufzuhängen oder um den Stecker aus der Steckdose zu ziehen. Halten Sie die Anschlussleitung fern von Hitze, Öl, scharfen Kanten oder sich bewegenden Teilen. Beschädigte oder verwickelte Anschlussleitungen erhöhen das Risiko eines elektrischen Schlages.

- e) Wenn Sie mit einem Elektrowerkzeug im Freien arbeiten, verwenden Sie nur Verlängerungsleitungen, die auch für den Außenbereich zugelassen sind. Die Anwendung einer für den Außenbereich geeigneten Verlängerungsleitung verringert das Risiko eines elektrischen Schlages.
- f) Wenn der Betrieb des Elektrowerkzeugs in feuchter Umgebung nicht vermeidbar ist, verwenden Sie einen Fehlerstromschutzschalter. Der Einsatz eines Fehlerstromschutzschalters vermindert das Risiko eines elektrischen Schlages.

3. Sicherheit von Personen

- a) Seien Sie aufmerksam, achten Sie darauf, was Sie tun, und gehen Sie mit Vernunft an die Arbeit mit einem Elektrowerkzeug. Benutzen Sie kein Elektrowerkzeug, wenn Sie müde sind oder unter dem Einfluss von Drogen, Alkohol oder Medikamenten stehen. Ein Moment der Unachtsamkeit beim Gebrauch des Elektrowerkzeugs kann zu ernsthaften Verletzungen führen.
- b) Tragen Sie persönliche Schutzausrüstung und immer eine Schutzbrille. Das Tragen persönlicher Schutzausrüstung, wie Staubmaske, rutschfeste Sicherheitsschuhe, Schutzhelm oder Gehörschutz, je nach Art und Einsatz des Elektrowerkzeugs, verringert das Risiko von Verletzungen.
- c) Vermeiden Sie eine unbeabsichtigte Inbetriebnahme. Vergewissern Sie sich, dass das Elektrowerkzeug ausgeschaltet ist, bevor Sie es an die Stromversorgung und/oder den Akku anschließen, es aufnehmen oder tragen. Wenn Sie beim Tragen des Elektrowerkzeugs den Finger am Schalter haben oder das Elektrowerkzeug eingeschaltet an die Stromversorgung anschließen, kann dies zu Unfällen führen.
- d) Entfernen Sie Einstellwerkzeuge oder Schraubenschlüssel, bevor Sie das Elektrowerkzeug einschalten. Ein Werkzeug oder Schlüssel, der sich in einem drehenden Teil des Elektrowerkzeugs befindet, kann zu Verletzungen führen.
- e) Vermeiden Sie eine abnormale Körperhaltung. Sorgen Sie für einen sicheren Stand und halten Sie jederzeit das Gleichgewicht. Dadurch können Sie das Elektrowerkzeug in unerwarteten Situationen besser kontrollieren.

- f) Tragen Sie geeignete Kleidung. Tragen Sie keine weite Kleidung oder Schmuck. Halten Sie Haare und Kleidung fern von sich bewegenden Teilen. Lockere Kleidung, Schmuck oder lange Haare können von sich bewegenden Teilen erfasst werden.
- g) Wenn Staubabsaug- und -auffangeinrichtungen montiert werden können, sind diese anzuschließen und richtig zu verwenden. Die Verwendung einer Staubabsaugung kann Gefährdungen durch Staub verringern.
- h) Wiegen Sie sich nicht in falscher Sicherheit und setzen Sie sich nicht über die Sicherheitsregeln für Elektrowerkzeuge hinweg, auch wenn Sie nach vielfachem Gebrauch mit dem Elektrowerkzeug vertraut sind. Achtloses Handeln kann binnen Sekundenbruchteilen zu schweren Verletzungen führen.
- e) Pflegen Sie Elektrowerkzeuge und Einsatzwerkzeug mit Sorgfalt. Kontrollieren Sie, ob bewegliche Teile einwandfrei funktionieren und nicht klemmen, ob Teile gebrochen oder so beschädigt sind, dass die Funktion des Elektrowerkzeugs beeinträchtigt ist. Lassen Sie beschädigte Teile vor dem Einsatz des Elektrowerkzeuges reparieren. Viele Unfälle haben ihre Ursache in schlecht gewarteten Elektrowerkzeugen.
- f) Halten Sie Schneidwerkzeuge scharf und sauber. Sorgfältig gepflegte Schneidwerkzeuge mit scharfen Schneidkanten verklemmen sich weniger und sind leichter zu führen.
- g) Verwenden Sie Elektrowerkzeug, Einsatzwerkzeug, Einsatzwerkzeuge usw. entsprechend diesen Anweisungen. Berücksichtigen Sie dabei die Arbeitsbedingungen und die auszuführende Tätigkeit. Der Gebrauch von Elektrowerkzeugen für andere als die vorgesehenen Anwendungen kann zu gefährlichen Situationen führen.

4. Verwendung und Behandlung des Elektrowerkzeugs

- a) Überlasten Sie das Elektrowerkzeug nicht. Verwenden Sie für Ihre Arbeit das dafür bestimmte Elektrowerkzeug. Mit dem passenden Elektrowerkzeug arbeiten Sie besser und sicherer im angegebenen Leistungsbereich.
- b) Benutzen Sie kein Elektrowerkzeug, dessen Schalter defekt ist. Ein Elektrowerkzeug, das sich nicht mehr ein- oder ausschalten lässt, ist gefährlich und muss repariert werden.
- c) Ziehen Sie den Stecker aus der Steckdose und/oder entfernen Sie den abnehmbaren Akku, bevor Sie Geräteeinstellungen vornehmen, Einsatzwerkzeugteile wechseln oder das Elektrowerkzeug weglegen. Diese Vorsichtsmaßnahme verhindert den unbeabsichtigten Start des Elektrowerkzeugs.
- d) Bewahren Sie unbenutzte Elektrowerkzeuge außerhalb der Reichweite von Kindern auf. Lassen Sie keine Personen das Elektrowerkzeug benutzen, die mit diesem nicht vertraut sind oder diese Anweisungen nicht gelesen haben. Elektrowerkzeuge sind gefährlich, wenn sie von unerfahrenen Personen benutzt werden.

- h) Halten Sie Griffe und Griffflächen trocken, sauber und frei von Öl und Fett. Rutschige Griffe und Griffflächen erlauben keine sichere Bedienung und Kontrolle des Elektrowerkzeugs in unvorhergesehenen Situationen.

5. Service

- a) Lassen Sie Ihr Elektrowerkzeug nur von qualifiziertem Fachpersonal und nur mit Original-Ersatzteilen reparieren. Damit wird sichergestellt, dass die Sicherheit des Elektrowerkzeugs erhalten bleibt.

Gerätespezifische Sicherheits- hinweise für Elektrohobel

- Warten Sie den Stillstand der Messerwelle 17 ab, bevor Sie das Elektrowerkzeug ablegen. Eine freiliegende, rotierende Messerwelle kann sich mit der Oberfläche verhaken und zum Verlust der Kontrolle sowie schweren Verletzungen führen.
- Halten Sie das Elektrowerkzeug an den isolierten Griffflächen, da die Messerwelle die eigene Anschlussleitung treffen kann. Der Kontakt mit einer spannungsführenden Leitung kann auch metallene Geräteteile unter Spannung setzen und zu einem elektrischen Schlag führen.
- Befestigen und sichern Sie das Werkstück mittels Zwingen oder auf andere Art und Weise an einer stabilen Unterlage. Wenn Sie das Werkstück nur mit der Hand oder gegen Ihren Körper halten, bleibt es labil, was zum Verlust der Kontrolle führen kann.
- Greifen Sie nicht mit den Fingern in den Spanauswurf 3. Verletzungsgefahr an rotierenden Teilen.
- Führen Sie das Gerät nur eingeschaltet gegen das Werkstück. Sonst besteht Rückschlaggefahr, wenn sich das Hobelmesser im Werkstück verhakt.
- Beim Arbeiten muss die Hobelsohle 9 flach aufliegen. Sonst besteht Verletzungsgefahr durch Verkanten des Hobels.
- Hobeln Sie nie über Metallgegenstände. Das Hobelmesser/die Messerwelle 17 wird sonst beschädigt.
- Asbesthaltiges Material darf nicht bearbeitet werden. Asbest gilt als krebserregend.
- Beim Arbeiten entstehende Stäube können gesundheitsschädlich, brennbar oder explosiv sein. Tragen Sie eine Staubschutzmaske und verwenden Sie eine geeignete Staub-/Späneabsaugung. Manche Stäube gelten als krebserregend.

- Schließen Sie bei längerem Bearbeiten von Holz und insbesondere wenn Materialien bearbeitet werden, bei denen gesundheitsgefährdende Stäube entstehen, das Gerät an eine geeignete externe Staubabsaugvorrichtung an. Benutzen Sie den Elektrohobel nicht, wenn das Kabel beschädigt ist. Beschädigte Kabel erhöhen das Risiko eines elektrischen Schlages.
- Stützen Sie auf keinen Fall die Hände neben oder vor dem Gerät und der zu bearbeitenden Fläche ab. Es droht Verletzungsgefahr durch Abrutschen.
- Ziehen Sie bei Gefahr sofort den Netzstecker aus der Steckdose.
- Ziehen Sie den Netzstecker bei Gefahr, Arbeitspausen, Nichtgebrauch, vor allen Arbeiten am Gerät (z.B. Wechsel der Hobelmesser) aus der Steckdose.
- Führen Sie das Netzkabel immer nach hinten vom Gerät weg.
- Verwenden Sie nur scharfe Hobelmesser.
- Tränken Sie Materialien oder zu bearbeitende Flächen nicht mit lösungsmittelhaltigen Flüssigkeiten.
- Vermeiden Sie den Kontakt mit rotierenden Teilen.
- Verwenden Sie das Gerät niemals zweckentfremdet und nur mit Originalteilen/-zubehör.
- Halten Sie das Gerät während der Arbeit fest. Sorgen Sie für einen sicheren Stand.
- Das Gerät muss stets sauber, trocken und frei von Öl oder Schmierfetten sein.

Originalzubehör/-zusatzgeräte

- Benutzen Sie nur Zubehör und Zusatzgeräte, die in der Bedienungsanleitung angegeben sind. Der Gebrauch anderer als hier empfohlener Teile oder anderes Zubehör kann eine Verletzungsgefahr für Sie bedeuten.

Inbetriebnahme

Ein-/Ausschalten

Einschalten

- ◆ Drücken Sie zunächst die Einschaltsperrleiste **1**.
- ◆ Drücken und halten Sie anschließend den EIN-/AUS-Schalter **2**. Die Einschaltsperrleiste **1** kann jetzt losgelassen werden.

Ausschalten

- ◆ Lassen Sie den EIN-/AUS-Schalter **2** los.

HINWEIS

- ▶ Der EIN-/AUS-Schalter **2** kann aus Sicherheitsgründen nicht arretiert werden.

Spantiefe einstellen

Mit dem Drehregler **13** kann die Spantiefe (0–3 mm) in 1/10 mm Raststufen anhand der Spantiefenskala **14** eingestellt werden.

Staub/Späne absaugen (siehe Abb. A)



⚠ WARNUNG! Tragen Sie immer eine Staubschutzmaske!

⚠ WARNUNG! VERLETZUNGSGEFAHR!

- ▶ Ziehen Sie vor allen Arbeiten am Gerät den Netzstecker aus der Steckdose!

Wählbarer Spanauswurf (rechts/links)

- ◆ Entriegeln Sie den Spanauswurf **3**, indem Sie ihn entgegen der Pfeilrichtung (aus der Position „LOCK“) drehen.
- ◆ Ziehen Sie den Spanauswurf **3** aus dem Gerät heraus.
- ◆ Der Spanauswurf **3** kann rechts oder links in den Hobel eingesetzt werden. Achten Sie dabei darauf, dass die Nase am Spanauswurf **3** in die entsprechende Aussparung am Gehäuse passt.
- ◆ Schieben Sie den Spanauswurf **3** in das Gerät.
- ◆ Arretieren Sie den Spanauswurf **3** durch drehen in Position „LOCK“.

Fremdabsaugung

Bei Verwendung von z. B. Werkstattdaemern muss ggf. der Adapter für externe Absaugung **15** verwendet werden. Der Werkstattdaemer muss für den zu bearbeitenden Werkstoff geeignet sein.

Anschließen

- ◆ Stecken Sie ggf. den Adapter für externe Absaugung **15** fest auf den Spanauswurf **3** auf.
- ◆ Schieben Sie den Schlauch eines zulässigen Werkstattdaemers auf den Spanauswurf **3**, oder ggf. auf den Adapter für externe Absaugung **15**.

Entnehmen

- ◆ Ziehen Sie den Schlauch des Werkstattdaemers vom Spanauswurf **3** oder vom Adapter.
- ◆ Ziehen Sie ggf. den Adapter für externe Absaugung **15** ab.

Parkschuh (siehe Abb. B)

Der Parkschuh **16** ermöglicht das Abstellen des Gerätes ohne die Gefahr einer Beschädigung des Werkstücks. Beim Arbeitsvorgang wird der Parkschuh **16** hoch geschwenkt und der hintere Teil der Hobelsohle **9** freigegeben.

Hobelvorgang

⚠ VORSICHT! RÜCKSCHLAGGEFAHR!

- ▶ Führen Sie das Gerät nur eingeschaltet gegen das Werkstück.

- ◆ Stellen Sie die gewünschte Spantiefe ein.
- ◆ Schalten Sie das Gerät ein.
- ◆ Setzen Sie das Gerät mit dem vorderen Teil der Hobelsohle **9** an das Werkstück an.
- ◆ Führen Sie das Gerät mit gleichmäßigem Vorschub über die zu bearbeitende Fläche.
- ◆ Arbeiten Sie nur mit geringem Vorschub und üben Sie den Druck mittig auf die Hobelsohle **9** aus. Zu schneller Vorschub mindert die Oberflächengüte und kann zur Verstopfung des Spanauswurfes führen.

Kanten anfasen

Die in der vorderen Hobelsole **9** vorhandenen V-Nuten **10** ermöglichen ein einfaches Anfasen von Werkstückkanten.

- ◆ Verwenden Sie je nach gewünschter Fasenbreite die entsprechende V-Nut.
- ◆ Setzen Sie dazu den Hobel mit der V-Nut **10** auf die Werkstückkante auf und führen Sie ihn an dieser entlang.

Parallelanschlag verwenden

- ◆ Um den Parallelanschlag zu montieren, führen Sie die Verbindungsschraube **8b** durch das Verbindungstück **8a** und den Parallelanschlag **6**.
- ◆ Setzen Sie die Unterlegscheibe **8c** auf die Verbindungsschraube **8b**.
- ◆ Schrauben Sie die Feststellmutter **8** auf die Verbindungsschraube **8b**.
- ◆ Montieren Sie den Parallelanschlag **6** mit der Befestigungsschraube **7** am Gerät.
- ◆ Lösen Sie die Feststellmutter **8** und stellen Sie die gewünschte Breite ein.
- ◆ Ziehen Sie die Feststellmutter **8** wieder fest.
- ◆ Achten Sie darauf, dass der Hobel mit seitlichem Anpressdruck geführt wird.

Falztiefenanschlag verwenden (siehe Abb. G)

- ◆ Montieren Sie den Falztiefenanschlag **12** mit der Befestigungsschraube **11** am Gerät.
- ◆ Stellen Sie die gewünschte Falztiefe in Millimeter mit dem Falztiefenanschlag **12** ein.
- ◆ Führen Sie den Hobelvorgang mehrmals durch, bis die gewünschte Falztiefe erreicht ist.

Hobelmesser ausbauen/einbauen (siehe Abb. C–E)

⚠️ WARNUNG! VERLETZUNGSGEFAHR!

- ▶ Ziehen Sie vor allen Arbeiten am Gerät den Netzstecker aus der Steckdose!

⚠️ VORSICHT!

- ▶ Durch die scharfen Schneidkanten der Hobelmesser **20** besteht Verletzungsgefahr!
- ▶ Fassen Sie die Hobelmesser **20** nicht an den Schneidkanten an.

Das Hobelmesser **20** hat zwei Schneiden und kann gewendet werden.

- ◆ Ersetzen Sie das Hobelmesser **20**, wenn beide Schneidkanten stumpf sind.
- ◆ Schärfen Sie das Hobelmesser **20** nicht nach.

Hobelmesser wenden oder ersetzen

⚠️ WARNUNG! VERLETZUNGSGEFAHR!

- ▶ Tragen Sie geeignete Schutzhandschuhe beim Wechseln der Hobelmesser.

HINWEIS

- ▶ Die beiden Innensechskantschrauben **18a** nicht lösen. Sie dienen zur Höhenjustierung der Messerwelle. Eine Justierung ist nicht notwendig, wenn Sie die vom Hersteller vertriebenen Hobelmesser verwenden. Andernfalls kann eine Unwucht auftreten. Verwenden Sie ausschließlich die vom Hersteller gelieferten Hobelmesser.
- ▶ Bei einem Messerwechsel immer beide Messer tauschen, um einer Unwucht vorzubeugen.
- ▶ Lösen Sie zunächst nur ein Messer, so können Sie sich am werkseitig montierten zweiten Messer für den späteren Zusammenbau orientieren.
- ◆ Lösen Sie mit dem beiliegenden Maulschlüssel **26** die 3 Befestigungsschrauben **19** leicht an, sodass das Hobelmesser **20** beweglich wird (siehe Abb. C).
- ◆ Drücken Sie den beweglichen Seitenschutz **21** in den Spalt im Gehäuse.

- ◆ Schieben Sie das Hobelmesser **20** seitlich aus dem Spannelement **18**. (siehe Abb. D)

HINWEIS

- ▶ Das Hobelmesser **20** kann werksseitig mit Schutzlack verklebt sein. Eine erneute Verklebung ist nicht notwendig.

- ◆ Führen Sie die Montage mit gedrehtem oder neuem Hobelmesser in umgekehrter Reihenfolge durch. Achten Sie dabei darauf, dass die Einkerbung am Hobelmesser **20** in die Spannplattennut **20a** gleitet (siehe Abb. E).
- ◆ Achten Sie darauf, dass das Hobelmesser **20** in Richtung des beweglichen Seitenschutzes **21** leicht (ca. 1 mm) aus der Messerwelle **17** hervorragt. Drehen Sie vorsichtig die Messerwelle durch, um zu überprüfen, dass das Hobelmesser nirgends streift.
- ◆ Achten Sie zusätzlich darauf, dass Spannelement **18** bündig mit der Messerwelle **17** abschließt. Das Spannelement **18** muss auf den Innensechskantschrauben **18a** aufliegen, bevor die Befestigungsschrauben **19** angezogen werden.
- ◆ Hobelmesser **20** erhalten Sie ausschließlich unter angegebener Serviceadresse (siehe Kapitel „Service“). Verwenden Sie keine Hobelmesser von anderen Herstellern.

Hobelmesser-Höhe einstellen

- ◆ Stellen Sie die Spantiefe auf 0 mm.
- ◆ Überprüfen Sie die Lage des Hobelmessers **20** an beiden Enden. Verwenden Sie einen flachen, geraden Gegenstand als Richtlatte über der Hobelsohle **9**.
- ◆ Die Spitze des Hobelmessers **20** muss bündig zur Oberfläche der Hobelsohle **9** liegen.
- ◆ Die Höhe des Hobelmessers **20** kann mit dem mitgelieferten Innensechskantschlüssel **22** über die beiden Innensechskantschrauben **18a** eingestellt werden. Stellen Sie die Innensechskantschrauben **18a** so ein, dass die Spitze des Hobelmessers auf beiden Seiten bündig mit der Hobelsohle **9** liegt.

Antriebsriemen wechseln (siehe Abb. F)

⚠️ WARNUNG! VERLETZUNGSGEFAHR!

- ▶ Ziehen Sie vor allen Arbeiten am Gerät den Netzstecker aus der Steckdose!

- ◆ Lösen Sie die Schrauben **5** und nehmen Sie die Riemenabdeckung **4** ab.
- ◆ Entfernen Sie den verschlissenen Antriebsriemen **23**.
- ◆ Legen Sie den neuen Antriebsriemen **23** zuerst auf das kleine Riemenrad **25** auf und ziehen Sie den Antriebsriemen **23** anschließend durch Drehen auf das große Riemenrad **24** auf.
- ◆ Setzen Sie die Riemenabdeckung **4** auf und befestigen Sie sie mit den Schrauben **5**.

Wartung und Reinigung

⚠️ WARNUNG! VERLETZUNGSGEFAHR!

- ▶ Ziehen Sie vor allen Arbeiten am Gerät den Netzstecker aus der Steckdose!

- ◆ Halten Sie Gerät und Lüftungsschlitze stets sauber, um gut und sicher zu arbeiten.
- ◆ Reinigen Sie den Spanauswurf **3** regelmäßig.
- ◆ Verwenden Sie zum Reinigen eines verstopften Spanauswurfes geeignetes Werkzeug (z. B. Holzstück, Druckluft, etc.).
- ◆ Verwenden Sie zur Reinigung des Gehäuses ein trockenes Tuch.
- ◆ Entfernen Sie anhaftenden Hobelstaub mit einem Pinsel.
- ◆ Verwenden Sie keinesfalls scharfe Gegenstände, Benzin, Lösungsmittel oder Reiniger, die Kunststoff angreifen. Vermeiden Sie, dass Flüssigkeiten in das Innere des Gerätes gelangen.

HINWEIS

- ▶ Nicht aufgeführte Ersatzteile (wie z. B. Kohlebürsten, Hobelmesser) können Sie ausschließlich über unsere Service - Hotline bestellen.

Entsorgung



Das nebenstehende Symbol einer durchgestrichenen Mülltonne auf Rädern zeigt an, dass dieses Gerät der Richtlinie 2012/19/EU unterliegt. Diese Richtlinie besagt, dass Sie dieses Gerät am Ende seiner Nutzungszeit nicht mit dem normalen Hausabfall entsorgen dürfen, sondern in speziell eingerichteten Sammelstellen, Wertstoffhöfen oder Entsorgungsbetrieben abgeben müssen.

Diese Entsorgung ist für Sie kostenfrei. Schonen Sie die Umwelt und entsorgen Sie fachgerecht.

Für den deutschen Markt gilt:

Beim Kauf eines Neugerätes haben Sie das Recht, ein entsprechendes Altgerät an Ihren Händler zurückzugeben. Händler von Elektro- und Elektronikgeräten sowie Lebensmittelhändler, die regelmäßig Elektro- und Elektronikgeräte verkaufen, sind verpflichtet, bis zu drei Altgeräte unentgeltlich zurückzunehmen, auch ohne dass ein Neugerät gekauft wird, wenn die Altgeräte in keiner Abmessung größer als 25 cm sind. LIDL bietet Ihnen Rücknahmemöglichkeiten direkt in den Filialen und Märkten an.

Sofern Ihr Altgerät personenbezogene Daten enthält, sind Sie selbst für deren Löschung verantwortlich, bevor Sie es zurückgeben.



Weitere Möglichkeiten zur Entsorgung des ausgedienten Produkts erfahren Sie bei Ihrer Gemeinde- oder Stadtverwaltung.



Die Verpackung besteht aus umweltfreundlichen Materialien, die Sie über die örtlichen Recyclingstellen entsorgen können.

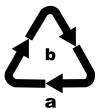

Entsorgen Sie die Verpackung umweltgerecht. Beachten Sie die Kennzeichnung auf den verschiedenen Verpackungsmaterialien und trennen Sie diese gegebenenfalls gesondert. Die Verpackungsmaterialien sind gekennzeichnet mit Abkürzungen (a) und Ziffern (b) mit folgender Bedeutung: 1-7: Kunststoffe, 20-22: Papier und Pappe, 80-98: Verbundstoffe.

Garantie der Kompernaß Handels GmbH

Sehr geehrte Kundin, sehr geehrter Kunde,

Sie erhalten auf dieses Gerät 3 Jahre Garantie ab Kaufdatum. Sofern im Lieferumfang enthalten, erhalten Sie auf die Akku-Packs der X12V und X20V Team Serie ebenfalls 3 Jahre Garantie ab Kaufdatum. Im Falle von Mängeln dieses Produkts stehen Ihnen gegen den Verkäufer des Produkts gesetzliche Rechte zu. Diese gesetzlichen Rechte werden durch unsere im Folgenden dargestellte Garantie nicht eingeschränkt.

Garantiebedingungen

Die Garantiefrist beginnt mit dem Kaufdatum. Bitte bewahren Sie den Kassenbon gut auf. Dieser wird als Nachweis für den Kauf benötigt.

Tritt innerhalb von drei Jahren ab dem Kaufdatum dieses Produkts ein Material- oder Fabrikationsfehler auf, wird das Produkt von uns – nach unserer Wahl – für Sie kostenlos repariert, ersetzt oder der Kaufpreis erstattet. Diese Garantieleistung setzt voraus, dass innerhalb der Dreijahresfrist das defekte Gerät und der Kaufbeleg (Kassenbon) vorgelegt und schriftlich kurz beschrieben wird, worin der Mangel besteht und wann er aufgetreten ist.

Wenn der Defekt von unserer Garantie gedeckt ist, erhalten Sie das reparierte oder ein neues Produkt zurück. Mit Reparatur oder Austausch des Produkts beginnt kein neuer Garantiezeitraum.

Garantiezeit und gesetzliche Mängelansprüche

Die Garantiezeit wird durch die Gewährleistung nicht verlängert. Dies gilt auch für ersetzte und reparierte Teile. Eventuell schon beim Kauf vorhandene Schäden und Mängel müssen sofort nach dem Auspacken gemeldet werden. Nach Ablauf der Garantiezeit anfallende Reparaturen sind kostenpflichtig.

Garantieumfang

Das Gerät wurde nach strengen Qualitätsrichtlinien sorgfältig produziert und vor Auslieferung gewissenhaft geprüft.

Die Garantieleistung gilt für Material- oder Fabrikationsfehler. Der Garantieumfang erstreckt sich nicht auf Produktteile, die normaler Abnutzung ausgesetzt sind und daher als Verschleißteile angesehen werden können, wie z. B. Sägeblätter, Ersatzklingen, Schleifpapiere, etc. oder auf Beschädigungen an zerbrechlichen Teilen, wie z. B. Schalter oder Teile, die aus Glas gefertigt sind.

Diese Garantie verfällt, wenn das Produkt beschädigt, nicht sachgemäß benutzt oder gewartet wurde. Für eine sachgemäße Benutzung des Produkts sind alle in der Bedienungsanleitung aufgeführten Anweisungen genau einzuhalten. Verwendungszwecke und Handlungen, von denen in der Bedienungsanleitung abgeraten oder vor denen gewarnt wird, sind unbedingt zu vermeiden.

Das Produkt ist nur für den privaten und nicht für den gewerblichen Gebrauch bestimmt. Bei missbräuchlicher und unsachgemäßer Behandlung, Gewaltanwendung und bei Eingriffen, die nicht von unserer autorisierten Serviceniederlassung vorgenommen wurden, erlischt die Garantie.

Garantieleistung gilt nicht bei

- normaler Abnutzung der Akkukapazität
- gewerblichen Gebrauch des Produktes
- Beschädigung oder Veränderung des Produktes durch den Kunden
- Missachtung der Sicherheits- und Wartungsvorschriften, Bedienungsfehler
- Schäden durch Elementarereignisse

Abwicklung im Garantiefall

Um eine schnelle Bearbeitung Ihres Anliegens zu gewährleisten, folgen Sie bitte den folgenden Hinweisen:

- Bitte halten Sie für alle Anfragen den Kassenschein und die Artikelnummer (IAN) 471090_2310 als Nachweis für den Kauf bereit.
- Die Artikelnummer entnehmen Sie bitte dem Typenschild am Produkt, einer Gravur am Produkt, dem Titelblatt der Bedienungsanleitung (unten links) oder dem Aufkleber auf der Rück- oder Unterseite des Produktes.
- Sollten Funktionsfehler oder sonstige Mängel auftreten, kontaktieren Sie zunächst die nachfolgend benannte Serviceabteilung **telefonisch** oder per **E-Mail**.
- Ein als defekt erfasstes Produkt können Sie dann unter Beifügung des Kaufbelegs (Kassenschein) und der Angabe, worin der Mangel besteht und wann er aufgetreten ist, für Sie portofrei an die Ihnen mitgeteilte Serviceanschrift übersenden.



Auf www.lidl-service.com können Sie diese und viele weitere Handbücher, Produktvideos und Installationssoftware herunterladen.

Mit diesem QR-Code gelangen Sie direkt auf die Lidl-Service-Seite (www.lidl-service.com) und können mittels der Eingabe der Artikelnummer (IAN) 471090_2310 Ihre Bedienungsanleitung öffnen.

Service

DE Service Deutschland
Tel.: 0800 5435 111 (kostenfrei
aus dem dt. Festnetz/Mobilfunknetz)
E-Mail: kompernass@lidl.de

AT Service Österreich
Tel.: 0800 447 744
E-Mail: kompernass@lidl.at

CH Service Schweiz
Tel.: 0800 56 44 33
E-Mail: kompernass@lidl.ch

IAN 471090_2310

Importeur

Bitte beachten Sie, dass die folgende Anschrift
keine Serviceanschrift ist. Kontaktieren Sie zunächst
die benannte Servicestelle.

KOMPERNASS HANDELS GMBH
BURGSTRASSE 21
44867 BOCHUM
GERMANY
www.kompernass.com

Original-Konformitätserklärung

Wir, KOMPENASS HANDELS GMBH, Dokumentenverantwortlicher: Herr Semi Uguzlu, BURGSTR. 21, 44867 BOCHUM, DEUTSCHLAND, erklären hiermit, dass dieses Produkt mit den folgenden Normen, normativen Dokumenten und EG-Richtlinien übereinstimmt:

Maschinenrichtlinie

(2006/42/EG)

Elektromagnetische Verträglichkeit

(2014/30/EU)

RoHS-Richtlinie

(2011/65/EU)*

* Die alleinige Verantwortung für die Ausstellung dieser Konformitätserklärung trägt der Hersteller. Der oben beschriebene Gegenstand der Erklärung erfüllt die Vorschriften der Richtlinie 2011/65/EU des Europäischen Parlaments und des Rates vom 8. Juni 2011 zur Beschränkung der Verwendung bestimmter gefährlicher Stoffe in Elektro- und Elektronikgeräten.

Angewandte harmonisierte Normen

EN 62841-1:2015+A1

EN 62841-2-14:2015

EN IEC 55014-1:2021

EN IEC 55014-2:2021

EN IEC 61000-3-2:2019+A1

EN 61000-3-3:2013+A1+A2

EN IEC 63000:2018

Typbezeichnung der Maschine: Elektrohobel PEH 30 D4

Herstellungsjahr: 2024-01

Seriennummer: IAN 471090_2310

Bochum, 13.12.2023



Semi Uguzlu

- Qualitätsmanager -

Technische Änderungen im Sinne der Weiterentwicklung sind vorbehalten..

KOMPERNASS HANDELS GMBH

BURGSTRASSE 21

44867 BOCHUM

GERMANY

www.kompernass.com

Tietojen tila · Informationsstatus · Stan informacii

Informacijos data · Stand der Informationen:

01 / 2024 · Ident.-No.: PEH30D4-122023-1

IAN 471090_2310