



HAMMER DRILL PPBH 1050 A1

(GB) (CY)

HAMMER DRILL

User manual

Translation of the original instructions

(HU)

FÚRÓ- ÉS VÉSŐKALAPÁCS

Használati útmutató

Eredeti használati utasítás fordítása

(SI)

PNEVMATIČNI UDARNI VRTALNIK

Navodila za uporabo

Prevod izvirnih navodil

(CZ)

VRTACÍ A SEKACÍ KLADIVO

Návod na obsluhu

Překlad původního návodu k používání

(SK)

VŔTACIE A SEKACIE KLADIVO

Návod na obsluhu

Překlad pôvodného návodu na použitie

(HR)

BUŠILICA I UDARNI ČEKIĆ

Upute za uporabu

Prijevod originalnih uputa

(RS)

UDARNI ČEKIĆ-BUŠILICA

Uputstvo za korišćenje

Prevod originalnog uputstva

(RO)

CIOCAN ROTOPERCUTOR

Instrucțiuni de utilizare

Traducere a instrucțiunilor originale

(BG)

ПЕРФОРАТОР

Ръководство за експлоатация

Превод на оригиналната инструкция

(GR) (CY)

ΚΡΟΥΣΤΙΚΟ ΔΡΑΠΑΝΟ ΜΕ ΚΑΛΕΜΙ

Οδηγίες χρήσης

Μετάφραση του πρωτοτύπου των οδηγιών χρήσης

(DE) (AT) (BE) (CH)

BOHR- UND MEISSELHAMMER

Bedienungsanleitung

Originalbetriebsanleitung

IAN 504703_2504

(HU) (CZ) (SK)
(HR) (RS) (BG)

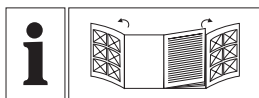

GB/CY	User manual	Page	5
HU	Használati útmutató	Oldal	19
SI	Navodila za uporabo	Stran	35
CZ	Návod na obsluhu	Strana	51
SK	Návod na obsluhu	Strana	66
HR	Upute za uporabu	Stranica	81
RS	Uputstvo za korišćenje	Strana	96
RO	Instrucțiuni de utilizare	Pagina	112
BG	Ръководство за експлоатация	Страница	128
GR/CY	Οδηγίες χρήσης	Σελίδα	147
DE/AT/BE/CH	Bedienungsanleitung	Seite	164

A

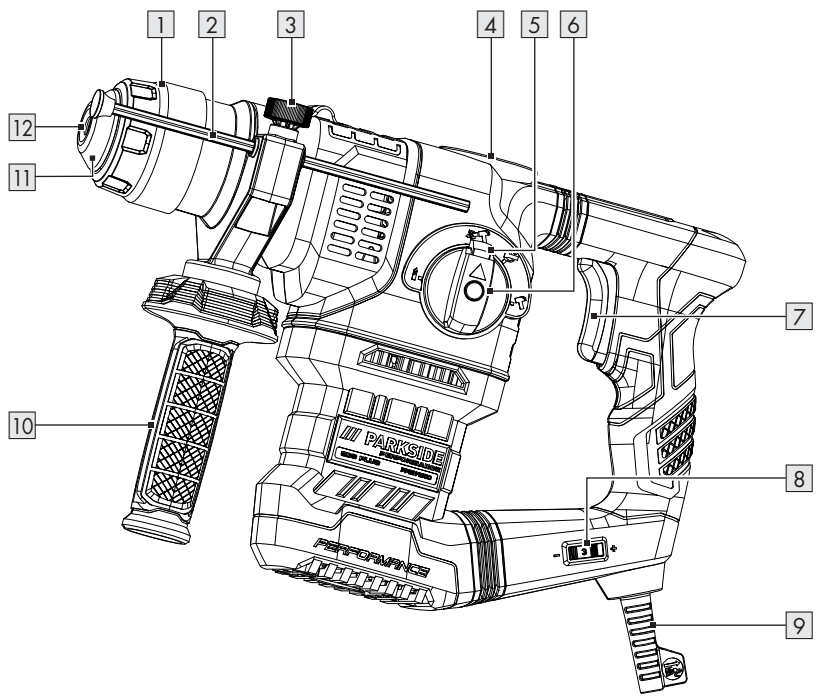



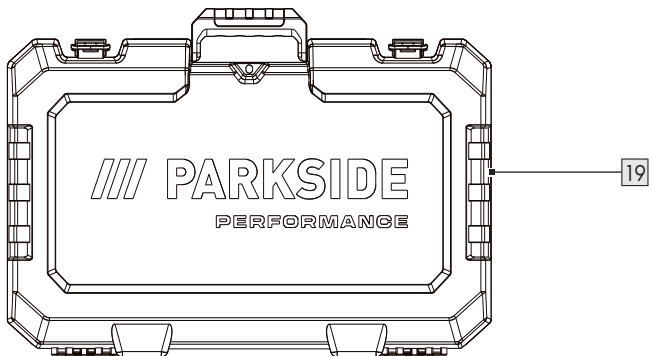
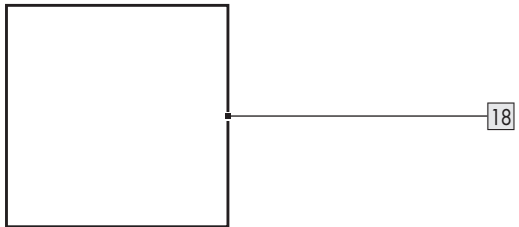
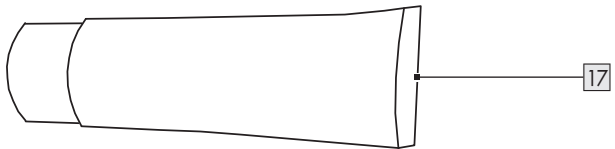
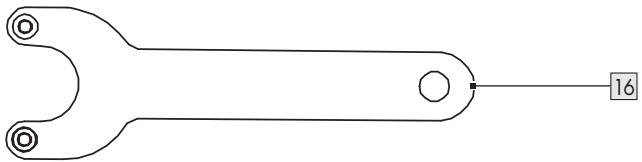





















B



List of pictograms used	Page	6
Introduction	Page	7
Intended use	Page	7
Scope of delivery	Page	7
Description of parts	Page	7
Technical data	Page	8
Safety instructions	Page	9
General power tool safety warnings	Page	9
Hammer safety warnings	Page	11
Additional safety information	Page	12
Behaviour in emergency situations	Page	12
Residual risks	Page	13
Before use	Page	13
Accessories	Page	13
Operation	Page	13
Installing the auxiliary handle	Page	13
Installing the depth stop	Page	13
Selecting a tool	Page	14
Changing the tool	Page	14
Fitting an SDS tool	Page	14
Removing an SDS tool	Page	14
Selecting operating mode	Page	14
Switching on/off	Page	14
Selecting rotational speed	Page	15
Troubleshooting	Page	15
Cleaning and maintenance	Page	15
Cleaning	Page	15
Maintenance	Page	15
Repair	Page	16
Storage	Page	16
Transportation	Page	16
Disposal	Page	16
Warranty	Page	17
Warranty claim procedure	Page	17
Service	Page	17
EU declaration of conformity	Page	18

List of pictograms used

	Read the instruction manual.		Switch off the product and disconnect it from the mains before replacing attachments, cleaning and when not in use.
	DANGER! – Designating a hazard with high risk, which will result in death or severe injury if not avoided (e.g. risk of suffocation)		Drilling
			Hammer drilling
	WARNING! – Designating a hazard with moderate risk, which can result in death or severe injury if not avoided (e.g. risk of electric shock)		Chiselling
			Adjusting chisel position
	CAUTION! – Designating a hazard with low risk, which could result in minor or moderate injury if not avoided (e.g. risk of scalding)		Diameter
			No-load speed
	NOTICE! – Warns of possible damage to property/the product if not avoided (e.g. risk of short circuit)		Wear ear protection!
	Alternating current/voltage		Wear eye protection!
	Symbol for a Protection Class II product		Wear dust protection!
	Use the product in dry indoor spaces only.		Safety information
			Instructions for use
	Health hazard (see marking on the drill chuck grease tube for more details)		Recycling code
	Wear protective gloves!		Greasing the tool



CE mark indicates conformity with relevant EU directives applicable for this product.

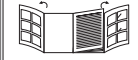

Fold-out page with product illustrations

HAMMER DRILL

● Introduction

We congratulate you on the purchase of your new product. You have chosen a high quality product. The instructions for use are part of the product. They contain important information concerning safety, use and disposal. Before using the product, please familiarise yourself with all of the safety information and instructions for use. Only use the product as described and for the specified applications. If you pass the product on to anyone else, please ensure that you also pass on all the documentation with it.

● Intended use

- This product is designed for:
 - hammer drilling into concrete, brickwork and stone
 - light chiselling work
 - drilling into wood, plywood, fiberboard plastic and metal
- The product is not intended to handle heavy drilling works exceeding the maximum drilling capacity (see “Technical data”). Always use the correct type of bit and accessories according to the intended use. Observe the technical requirements of this product (see “Technical data”) when purchasing and using accessory tools!
- Any other use or modification of the product are considered improper use and can result in hazards such as death, life-threatening injuries and damage.

- The manufacturer is not liable for any damages caused by improper use.
- The product is exclusively intended for domestic use.
- The product is not intended for commercial use or for similar uses.
- Observe all applicable local safety regulations, standards and ordinances. The use of noise emitting power tools may be restricted to certain times by national or local regulations.

● Scope of delivery

WARNING!

- ▶ The product and the packaging are not children’s toys! Children must not play with plastic bags, sheets and small parts! There is a danger of choking and suffocation!

- 1 Hammer drill
- 3 165 mm drill bit \varnothing 6/8/10 mm with SDS-Plus fitting
- 1 Metal depth stop
- 1 Auxiliary handle (pre-mounted)
- 1 Key (for housing cover)
- 1 Carrying case
- 1 Cloth
- 1 50 g drill chuck grease (Model number: HG06348)
- 1 User manual

● Description of parts

Before reading, unfold the page containing the illustrations and familiarise yourself with all functions of the product.

(Fig. A)

- 1 Locking collar
- 2 Depth stop
- 3 Depth stop screw
- 4 Housing cover
- 5 Release button (for mode selection knob )
- 6 Mode selection knob
- 7 On/off switch
- 8 Speed selection wheel
- 9 Mains cord with mains plug
- 10 Auxiliary handle
- 11 Dust protection cap
- 12 SDS-Plus tool holder

(Fig. B)

- 13 Drill bit 10 mm
- 14 Drill bit 8 mm
- 15 Drill bit 6 mm
- 16 Key (for housing cover )
- 17 Drill chuck grease
- 18 Cloth
- 19 Carrying case

● Technical data

Hammer drill	PPBH 1050 A1
Model numbers	
– VDE plug:	HG13863
– BS plug:	HG13863-BS
Rated voltage:	230–240 V~, 50 Hz
Rated power:	1,050 W
Idle speed n_0 :	0–900 min ⁻¹
Stroke rate:	0–4,300 min ⁻¹
Stroke energy:	4.1 joule

Max. drilling capacity Ø:	13 mm for metal 28 mm for concrete/brick 30 mm for wood
---------------------------	---

Noise emission value

The measured values have been determined in accordance with EN 62841. The A-rated noise level of the product is typically as follows:

Sound pressure level:	$L_{pA} = 97.3$ dB
Uncertainty:	$K_{pA} = 3$ dB
Sound power level:	$L_{WA} = 105.3$ dB
Uncertainty:	$K_{WA} = 3$ dB

Total vibration value

Total vibration values (triaxial vector sum) determined in accordance with EN 62841:

Hammer drilling into concrete:	
Main handle:	$a_{h,HD} = 13.118$ m/s ²
Uncertainty:	$K = 1.5$ m/s ²
Auxiliary handle:	$a_{h,HD} = 14.798$ m/s ²
Uncertainty:	$K = 1.5$ m/s ²

Chiselling:	
Main handle:	$a_{h,Cheq} = 13.988$ m/s ²
Uncertainty:	$K = 1.5$ m/s ²
Auxiliary handle:	$a_{h,Cheq} = 15.073$ m/s ²
Uncertainty:	$K = 1.5$ m/s ²

WARNING!



Wear hearing protection!

WARNING!

- ▶ The vibration and noise emissions during actual use of the product can differ from the declared values depending on the manner in which the tool is used, especially what kind of workpiece is processed. Try to minimise exposure to vibration and noise. Examples of measures to reduce vibration include wearing gloves when using the tool and limiting working time. All parts of the operating cycle must be taken into account (e. g. times when the product is switched off and when it is running idle in addition to the trigger time).

NOTE

- ▶ The declared vibration total value and the declared noise emission value have been measured in accordance with a standard test method and may be used for comparing one tool with another.
- ▶ The declared total vibration value and the declared noise emission value may also be used for a preliminary assessment of exposure.



Safety instructions

● General power tool safety warnings

WARNING!

- ▶ **Read all safety warnings, instructions, illustrations and specifications provided with this power tool.** Failure to follow all instructions listed below may result in electric shock, fire and/or serious injury.

Save all warnings and instructions for future reference.

The term “power tool” in the warnings refers to your mains-operated (corded) power tool or battery-operated (cordless) power tool.

Work area safety

- Keep work area clean and well lit.** Cluttered or dark areas invite accidents.
- Do not operate power tools in explosive atmospheres, such as in the presence of flammable liquids, gases or dust.** Power tools create sparks which may ignite the dust or fumes.
- Keep children and bystanders away while operating a power tool.** Distractions can cause you to lose control.

Electrical safety

- Power tool plugs must match the outlet. Never modify the plug in any way. Do not use any adapter plugs with earthed (grounded) power tools.** Unmodified plugs and matching outlets will reduce risk of electric shock.
- Avoid body contact with earthed or grounded surfaces, such as pipes, radiators, ranges and refrigerators.** There is an increased risk of electric shock if your body is earthed or grounded.
- Do not expose power tools to rain or wet conditions.** Water entering a power tool will increase the risk of electric shock.
- Do not abuse the cord. Never use the cord for carrying, pulling or unplugging the power tool. Keep cord away from heat, oil, sharp edges or moving parts.** Damaged or

entangled cords increase the risk of electric shock.

- e) **When operating a power tool outdoors, use an extension cord suitable for outdoor use.** Use of a cord suitable for outdoor use reduces the risk of electric shock.
- f) **If operating a power tool in a damp location is unavoidable, use a residual current device (RCD) protected supply.** Use of an RCD reduces the risk of electric shock.

Personal safety

- a) **Stay alert, watch what you are doing and use common sense when operating a power tool. Do not use a power tool while you are tired or under the influence of drugs, alcohol or medication.** A moment of inattention while operating power tools may result in serious personal injury.
- b) **Use personal protective equipment. Always wear eye protection.** Protective equipment such as dust mask, non-skid safety shoes, hard hat, or hearing protection used for appropriate conditions will reduce personal injuries.
- c) **Prevent unintentional starting. Ensure the switch is in the off-position before connecting to power source and/or battery pack, picking up or carrying the tool.** Carrying power tools with your finger on the switch or energising power tools that have the switch on invites accidents.
- d) **Remove any adjusting key or wrench before turning the power tool on.** A wrench or a key left attached to a rotating part of the power tool may result in personal injury.

- e) **Do not overreach. Keep proper footing and balance at all times.** This enables better control of the power tool in unexpected situations.
- f) **Dress properly. Do not wear loose clothing or jewellery. Keep your hair, clothing and gloves away from moving parts.** Loose clothes, jewellery or long hair can be caught in moving parts.
- g) **If devices are provided for the connection of dust extraction and collection facilities, ensure these are connected and properly used.** Use of dust collection can reduce dust-related hazards.
- h) **Do not let familiarity gained from frequent use of tools allow you to become complacent and ignore tool safety principles.** A careless action can cause severe injury within a fraction of a second.

Power tool use and care

- a) **Do not force the power tool. Use the correct power tool for your application.** The correct power tool will do the job better and safer at the rate for which it was designed.
- b) **Do not use the power tool if the switch does not turn it on and off.** Any power tool that cannot be controlled with the switch is dangerous and must be repaired.
- c) **Disconnect the plug from the power source and/or the battery pack from the power tool before making any adjustments, changing accessories, or storing power tools.** Such preventive safety measures reduce the risk of starting the power tool accidentally.

- d) **Store idle power tools out of the reach of children and do not allow persons unfamiliar with the power tool or these instructions to operate the power tool.** Power tools are dangerous in the hands of untrained users.
- e) **Maintain power tools diligently. Check for misalignment or binding of moving parts, breakage of parts and any other condition that may affect the power tool's operation. If damaged, have the power tool repaired before use.** Many accidents are caused by poorly maintained power tools.
- f) **Keep cutting tools sharp and clean.** Properly maintained cutting tools with sharp cutting edges are less likely to bind and are easier to control.
- g) **Use the power tool, accessories and tool bits etc. in accordance with these instructions, taking into account the working conditions and the work to be performed.** Use of the power tool for operations different from those intended could result in a hazardous situation.
- h) **Keep handles and grasping surfaces dry, clean and free from oil and grease.** Slippery handles and grasping surfaces do not allow for safe handling and control of the tool in unexpected situations.

Service

- a) **Have your power tool serviced by a qualified repair person using only identical replacement parts.** This will ensure that the safety of the power tool is maintained.

NOTE

- ▶ This product produces an electro-magnetic field during operation! This field may under some circumstances interfere with active or passive medical implants! To reduce the risk of serious or fatal injury, we recommend persons with medical implants to consult their doctor and the medical implant manufacturer before operating this product!

● Hammer safety warnings

⚠ WARNING!



Wear hearing protection!
Exposure to loud noise can lead to hearing loss.



Wear a dust mask.

⚠ WARNING!

- ▶ Drilling and chiseling operations may deal with materials which can produce harmful or toxic dust. It presents a health hazard for the person operating the power tool and anyone else in the vicinity.
- ▶ Ensure that you are not likely to hit power, gas or water supply lines when you are working with the power tool. If necessary, check with a service line detector before you start to cut or drill into a surface.

Safety instructions for all operations

- **Wear ear protectors.** Exposure to noise can cause hearing loss.
- **Use auxiliary handle(s), if supplied with the tool.** Loss of control can cause personal injury.

- **Hold the power tool by insulated gripping surfaces, when performing an operation where the cutting accessory or fasteners may contact hidden wiring.** Cutting accessory or fasteners contacting a “live” wire may make exposed metal parts of the power tool “live” and could give the operator an electric shock.

Safety instructions when using long drill bits with rotary hammers

- **Always start drilling at low speed and with the bit tip in contact with the workpiece.** At higher speeds, the bit is likely to bend if allowed to rotate freely without contacting the workpiece, resulting in personal injury.
- **Apply pressure only in direct line with the bit and do not apply excessive pressure.** Bits can bend, causing breakage or loss of control, resulting in personal injury.

● Additional safety information

- **Use suitable detectors to determine if there are hidden supply lines or contact the local utility company for assistance.** Contact with electric cables can cause fire and electric shock. Damaging gas lines can lead to explosion. Breaking water pipes causes property damage.
- **Always wait until the power tool has come to a complete stop before placing it down.** The application tool can jam and cause you to lose control of the power tool.
- **Secure the workpiece.** A workpiece clamped with clamping devices or in a vice is held more secure than by hand.
- **Do not touch any application tools or adjacent housing components shortly after operation.** These can

become very hot during operation and cause burns.

- **The application tool may jam during drilling. Make sure you have a stable footing and hold the power tool firmly with both hands.** Otherwise you could lose control of the power tool.
- **Hold the power tool firmly with both hands and make sure you have a stable footing.** The power tool can be more securely guided with both hands.

Original accessories/auxiliary equipment

⚠ WARNING!

- ▶ Do not use accessories not recommended by **/// PARKSIDE**. This may result in electric shock or fire.

- Only use the accessories and additional equipment that are specified in the operating instructions and compatible with the product.

● Behaviour in emergency situations

Familiarise yourself with the use of this product by means of this instruction manual. Memorise the safety warnings and follow them to the letter. This will help to prevent risks and hazards.

- Always be alert when using this product, so that you can recognise and handle risks early. Fast intervention can prevent serious injury and damage to property.
- Switch the product off if there are malfunctions. Have the product checked by a qualified professional and repaired, if necessary, before you operate it again.

● Residual risks

Even if you are operating this product in accordance with all the safety requirements, potential risks of injury and damage remain. The following dangers can arise in connection with the structure and design of this product:

- Health defects resulting from vibration emission if the product is being used over long periods of time or not adequately managed and properly maintained.
- Injuries and damage to property due to broken accessory tools or the sudden impact of hidden objects during use.
- Danger of injury and property damage caused by flying objects.

● Before use

● Accessories

⚠ WARNING!

- ▶ Do not use accessories not recommended by **/// PARKSIDE**. This may result in electric shock or fire.

To operate this product safely and correctly, the following accessories, i.e. tools and accessory tools, are necessary:

- SDS-Plus insertion tool
- Suitable personal protective equipment

Accessories and accessory tools are available through your authorised dealer. When buying always consider the technical requirements of this product (see "Technical data"). If you are not certain, ask a qualified specialist and get advice from your trusted dealer.

● Operation

⚠ WARNING!



Switch off the product and disconnect it from the mains before replacing attachments, cleaning and when not in use.

⚠ WARNING!

- ▶ Secure or fasten the workpiece during drilling operations by using a clamp, lockable pliers or a vice. Only perform drilling works to a workpiece that is securely fastened.

● Installing the auxiliary handle

NOTE

- ▶ For safety reasons, only use this product with the auxiliary handle **10** attached.

1. Loosen the strap on the auxiliary handle **10** by turning it anticlockwise.
2. Turn the auxiliary handle **10** into a proper angle depending on your working position.
3. Turn the auxiliary handle **10** clockwise to tighten it.

● Installing the depth stop

1. Loosen the depth stop screw **3**.
2. Insert the depth stop **2** into the auxiliary handle **10**.
3. Pull the depth stop **2** out until the distance between the tip of drilling tools and the tip of the depth stop corresponds with the required drilling depth.
4. Tighten the depth stop screw **3** to lock the depth stop **2**.

● Selecting a tool

Application	Tool
Hammer drilling	SDS-Plus insertion tool
Chiselling	
Standard drilling in wood, metal, ceramics and plastic	Appropriate SDS-Plus drilling tool

● Changing the tool

NOTE

► Replace a damaged dust protection cap **11** immediately. Contact a customer service workshop.

- The product features an SDS-Plus tool holder **12**, so no additional tools are required to change insertion tools.
- The SDS-Plus drilling tool moves freely (depending on the system). This leads to a radial run-out deviation while idling. This has no effect on the accuracy of the drill hole as the drill centres itself during drilling.
- The dust protection cap **11** largely prevents the entry of drilling dust into SDS-Plus tool holder during operation. Ensure that the dust protection cap does not get damaged when fitting tools.

● Fitting an SDS tool

1. Grease the SDS-Plus tool holder **12** slightly with drill chuck grease **17** before inserting the tool.
2. Pull the locking collar **1** backwards.
3. Insert the tool rotatingly into the SDS-Plus tool holder **12** as far as it will go.





4. Release the locking collar **1**.
5. Check that the tool is properly locked by pulling it. The system has radial play because of the design.

● Removing an SDS tool

- Pull the locking collar **1** backwards to remove the tool.



● Selecting operating mode

- Press and hold the release button **5** on the mode selection knob **6**. Turn the mode selection knob so that the arrow mark points to the corresponding symbol.

Symbol	Operating mode
	Drilling
	Hammer drilling
	Chiselling
	Adjusting chisel position

Adjusting chisel position

In order to rotate the insertion tool to the required position for chiselling, proceed as follows:

1. Turn the mode selection knob **6** to  (adjusting chisel position).
2. Turn the insertion tool in the SDS-Plus tool holder **12** into the required position.
3. Turn the mode selection knob **6** to  (chiselling).

● Switching on/off

- Insert the mains plug **9** into a socket-outlet.

Switching on

- Press the on/off switch **7**.

Switching off

- Release the on/off switch **7**.
- At low temperatures, the power tool will only reach its full hammer performance/strike power after a certain time.

● Selecting rotational speed

- Rotate the speed selection wheel **8** to select the rotational speed from level **1** (low) to level **6** (high). The required speed depends on the material to be processed.

● Troubleshooting

Problem	Possible cause	Solution
The product does not work.	The motor is defective.	Have the product repaired by a qualified specialist.
The performance of the product is poor.	Excessive pressure on the product.	Apply appropriate pressure to the product.
	The drill chuck grease is used up.	Lightly grease the SDS-Plus tool holder 12 with drill chuck grease.

● Cleaning and maintenance

⚠ WARNING!



Switch off the product and disconnect it from the mains before replacing attachments, cleaning and when not in use.

● Cleaning

NOTE

- ▶ Do not use chemical, alkaline, abrasive or other aggressive detergents or disinfectants to clean this product as they might be harmful to its surfaces.
- ▶ Never allow fluids to get into the product.
- ▶ The product must always be kept clean, dry and free from oil or grease. Remove debris from it after each use and before storage.
- ▶ Regular and proper cleaning will help safe use and prolong the life of the product.
- ▶ The air vents must always be clear.

- Clean the product with a dry cloth **18**. Use a soft brush for areas that are hard to reach.
- In particular clean the air vents after every use with a cloth and soft brush.
- Clean the SDS-Plus tool holder **12** regularly. Lightly grease the SDS-Plus tool holder with drill chuck grease **17**.

● Maintenance

- If replacement of the mains connection cable is necessary, this must be carried out by the manufacturer or his representative in order to avoid safety hazards.
- Check the product and accessories (e.g. tools) for wear and damage

before and after each use. Replace them with new ones if necessary. Observe the technical requirements (see “Technical data”).

- Greasing: Lightly grease the SDS-Plus tool holder **12** with drill chuck grease **17**.

Replenishing the grease in the gearbox

⚠ NOTICE! Risk of product damage!

- ▶ The drill chuck grease **17** included in the delivery is not suitable for gearboxes.

NOTE

- ▶ Replenish the grease after approx. 50 working hours or when the impact power decreases.

1. Opening the housing cover **4**: Turn the housing cover counter-clockwise with the key **16**.
2. Fill in the grease. A gear grease for central lubrication is suitable.
3. Closing the housing cover **4**: Turn the housing cover clockwise with the key **16**.

● Repair

- This product does not contain any parts that can be repaired by the user. Contact an authorised service centre or a similarly qualified person to have it checked and repaired.

● Storage

- The ideal long term storage (longer than 3 months) temperature is between +20 °C and +26 °C.
- Switch off the product. Let the product cool down.
- Clean the product (see “Cleaning”).

- Store the product and its accessories in a dark, dry, frost-free, well-ventilated place.
- Always store the product in a place that is inaccessible to children.
- Store the product in its carrying case **19**.

● Transportation

- Switch off the product. Let the product cool down.
- Transport the product in its carrying case **19**.
- Protect the product from any heavy impact or strong vibrations which may occur during transportation in vehicles.
- Secure the product to prevent it from slipping or falling over.

● Disposal

The grease must be disposed of separately in accordance with local regulations.

The packaging is made entirely of recyclable materials, which you may dispose of at local recycling facilities.



Observe the marking of the packaging materials for waste separation, which are marked with abbreviations (a) and numbers (b) with following meaning: 1–7: plastics/20–22: paper and fibreboard/80–98: composite materials.

Product:



Contact your local refuse disposal authority for more details of how to dispose of your worn-out product.



To help protect the environment, please dispose of the product properly when it has reached the end of its useful life and not in

the household waste. Information on collection points and their opening hours can be obtained from your local authority.

● **Warranty**

The product has been manufactured to strict quality guidelines and meticulously examined before delivery. In the event of material or manufacturing defects you have legal rights against the retailer of this product. Your legal rights are not limited in any way by our warranty detailed below.

The warranty for this product is 5 years from the date of purchase. The warranty period begins on the date of purchase. Keep the original sales receipt in a safe location as this document is required as proof of purchase.

Any damage or defects already present at the time of purchase must be reported without delay after unpacking the product.

Should the product show any fault in materials or manufacture within 5 years from the date of purchase, we will repair or replace it – at our choice – free of charge to you. The warranty period is not extended as a result of a claim being granted. This also applies to replaced and repaired parts.

This warranty becomes void if the product has been damaged, or used or maintained improperly.

● **Warranty claim procedure**

So that your request can be processed quickly, please observe the following instructions:

For all inquiries, please have the receipt and item number (IAN 504703_2504) ready as proof of purchase.

The article number can be taken from the identification label on the product, engraving on the product, the front cover

of your manual (at the bottom left), or the sticker on the back or bottom of the product.

If malfunctions or other defects arise, first contact the service department indicated below by phone or email.

You can then send a product recorded as defective to the communicated service address postage-free, making sure to enclose proof of purchase (receipt) and information on the details of the defect and when it occurred.



You can download and view this and numerous other manuals at parkside-diy.com. This QR code takes you directly to parkside-diy.com. Choose your country and use the search screen to search for the operating instructions. Entering the item number (IAN) 504703_2504 takes you to the operating instructions for your item.

● **Service**

(GB) Service Great Britain

Tel.: 08000518970

Contact form on parkside-diy.com

IAN 504703_2504

(CY) Service Cyprus

Tel.: 80094242

Contact form on parkside-diy.com

IAN 504703_2504



Serbian mark of conformity

● EU declaration of conformity

EU DECLARATION OF CONFORMITY (No 504703_2504)
--

IAN: 504703_2504
 Product identification: "PARKSIDE Performance" Hammer Drill
 Model Number: HG13863

The object of the declaration described above is in conformity with the relevant Union harmonisation legislation:

Directive 2006/42/EC
Directive 2014/30/EU
Directive 2011/65/EU and all related amendments

References to the relevant harmonised standards used or references to the other technical specifications in relation to which conformity is declared:

N° / Parts
Directive 2006/42/EC
EN 62841-1:2015/A11:2022
EN IEC 62841-2-6:2020/A11:2020
Directive 2014/30/EU
EN IEC 55014-1:2021
EN IEC 55014-2:2021
EN IEC 61000-3-2:2019/A2:2024
EN 61000-3-3:2013/A2:2021

The object of the declaration described above is in conformity with Directive 2011/65/EU of the European Parliament and of the Council of 8 June 2011 on the restriction of the use of certain hazardous substances in electrical and electronic equipment:

N° / Parts
EN IEC 63000:2018

Keeper of the technical documentation: OWIM GmbH & Co.KG

Signed for and on behalf of:

OWIM GmbH & Co. KG, Stiftsbergstraße 1, 74167 Neckarsulm, Germany

This declaration of conformity is issued under the sole responsibility of the manufacturer.

Translation of the original declaration of conformity

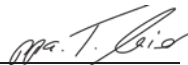

























Neckarsulm	08.08.2025	 ppa. Stefan Haensel Authorised Signatory	 ppa. Dr. Thorsten Maier Authorised Signatory
Place	Date		

EN



A felhasznált piktogramok/szimbólumok listája	Oldal	20
Bevezető	Oldal	21
Rendeltetésszerű használat	Oldal	21
A csomagolás tartalma	Oldal	21
A részegységek leírása	Oldal	22
Műszaki adatok	Oldal	22
Biztonsági utasítások	Oldal	23
Általános biztonsági utasítások elektromos szerszámokhoz	Oldal	23
Biztonsági utasítások kalapácsokhoz	Oldal	26
További biztonsági utasítások	Oldal	27
Teendők vészhelyzet esetén	Oldal	27
További kockázatok	Oldal	27
Használat előtt	Oldal	28
Tartozékok	Oldal	28
Kezelés	Oldal	28
A segédfogó felszerelése	Oldal	28
A mélységütköző felszerelése	Oldal	28
A szerszámbetét kiválasztása	Oldal	28
A szerszámbetét cseréje	Oldal	29
Az SDS szerszám behelyezése	Oldal	29
Az SDS szerszám kivétele	Oldal	29
Az üzemmód kiválasztása	Oldal	29
Be-/kikapcsolás	Oldal	29
A fordulatszám beállítása	Oldal	30
Hibaelhárítás	Oldal	30
Tisztítás és ápolás	Oldal	30
Tisztítás	Oldal	30
Karbantartás	Oldal	30
Javítás	Oldal	31
Tárolás	Oldal	31
Szállítás	Oldal	31
Mentesítés	Oldal	31
Garancia	Oldal	32
Garanciális ügyek lebonyolítása	Oldal	32
Szerviz	Oldal	33
EU-megfelelőségi nyilatkozat	Oldal	34

A felhasznált piktogramok/szimbólumok listája

 	<p>Olvassa el a használati útmutatót.</p>		<p>Alkatrészek cseréje és tisztítás esetén, valamint ha nem használja, kapcsolja ki a terméket és válassza le a hálózati áramról.</p>
	<p>VESZÉLY! – Magas kockázati szintű veszélyre utal, melyet ha nem kerülnek el, az halálesethez vagy súlyos sérüléshez vezet (pl. fulladásveszély)</p>		<p>Fúrás</p>
	<p>FIGYELMEZTETÉS! – Közepes kockázati szintű veszélyre utal, melyet ha nem kerülnek el, az halálesethez vagy súlyos sérüléshez vezethet (pl. áramütés kockázata)</p>		<p>Ütvefúrás</p>
	<p>VIGYÁZAT! – Alacsony kockázati szintű veszélyre utal, melyet ha nem kerülnek el, az könnyebb vagy mérsékelt sérüléshez vezethet (pl. forrázásveszély)</p>		<p>Vésés</p>
	<p>VIGYÁZAT! – Alacsony kockázati szintű veszélyre utal, melyet ha nem kerülnek el, az könnyebb vagy mérsékelt sérüléshez vezethet (pl. forrázásveszély)</p>		<p>A vésési pozíció beállítása</p>
	<p>FIGYELEM! – Lehetséges anyagi károokra hívja fel a figyelmet (pl. rövidzárlat veszélye)</p>		<p>Átmérő</p>
	<p>VIGYÁZAT! – Alacsony kockázati szintű veszélyre utal, melyet ha nem kerülnek el, az könnyebb vagy mérsékelt sérüléshez vezethet (pl. forrázásveszély)</p>		<p>Üresjáratú fordulatszám</p>
	<p>FIGYELEM! – Lehetséges anyagi károokra hívja fel a figyelmet (pl. rövidzárlat veszélye)</p>		<p>Hordjon fülvédőt!</p>
	<p>Váltóáram/-feszültség</p>		<p>Viseljen szemvédőt!</p>
	<p>A II. védelmi osztályú termék szimbóluma</p>		<p>Viseljen légzésvédő maszkot!</p>
	<p>A terméket csak száraz helyiségekben, beltéren használja.</p>	 	<p>Biztonsági utasítások Kezelési utasítások</p>
	<p>Egészségügyi kockázat (további részletek a tokmányzsír tubusán található)</p>		<p>Újrahasznosítási kód</p>
	<p>Viseljen védőkesztyűt!</p>		<p>Zsírozza meg a szerszámot</p>



A CE-jelzés azt jelzi, hogy a termék megfelel a rá vonatkozó EU előírásoknak.

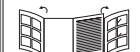

Kihajtható oldal a termék ábráival

FÚRÓ- ÉS VÉSŐKALAPÁCS

● Bevezető

Gratulálunk új termékének vásárlása alkalmából. Ezzel a döntésével vállalatunk értékes terméke mellett döntött. A használati utasítás ezen termék része. A biztonságra, a használatára és a megsemmisítésre vonatkozó fontos tudnivalókat tartalmazza. A termék használata előtt ismerje meg az összes használati és biztonsági tudnivalót. A terméket csak a leírtak szerint és a megadott felhasználási területeken alkalmazza. A termék harmadik személy számára való továbbadása esetén kézbesítse vele annak a teljes dokumentációját is.

● Rendeltetésszerű használat

- A termék az alábbi eljárásokhoz használható:
 - Ütvefúrás betonba, falba és kőbe
 - Könnyebb vésési munkák
 - Fúrás fába, rétegelt lemezbe, farostlemezbe, műanyagba és fémbe
- A termék nem alkalmas a maximális fúróteljesítményt meghaladó nehéz fúrési munkákhoz (lásd a „Műszaki adatok” c. részt). Mindig a rendeltetésszerű használatnak megfelelő fúrotípust és tartozékokat használja. Szerszámbereték vásárlása és használata során vegye figyelembe a termék műszaki előírásait (lásd a „Műszaki adatok” c. részben).
- A termék más használati módjai, módosításai nem rendeltetésszerűnek minősülnek és életveszély, sérülések és károk kockázatával járnak.

- A gyártó nem vállal felelősséget a nem rendeltetésszerű használatból eredő károkat.
- A termék kizárólag magánháztartásokban használható.
- A termék üzleti vagy ahhoz hasonló célokra nem alkalmas.
- Vegyen figyelembe minden alkalmazandó helyi biztonsági előírást, szabványt és rendeletet. Az elektromos szerszámok használata egyes országos vagy helyi előírások szerint csak bizonyos időben lehet engedélyezett.

● A csomagolás tartalma

⚠ FIGYELMEZTETÉS!

- ▶ A termék és a csomagolóanyagok nem játékszerek! Gyermek nem játszhatnak a műanyag zacskókkal, fóliákkal és az apró alkatrészekkel! Lenyelés és fulladás veszélye!

- 1 Fúró- és vésőkálapács
- 3 165 mm-es fúró, Ø 6/8/10 mm SDS-Plus szerszámbe fogóval
- 1 Fém mélységütköző
- 1 Segédfogó (felszerelve)
- 1 Kulcs (a burkolat fedeléhez)
- 1 Hordozókoffer
- 1 Ruha
- 1 50 g tokmányzsír (modellszám: HG06348)
- 1 Használati útmutató

● A részegységek leírása

Eloolvasás előtt hajtogassa ki az ábrákat tartalmazó oldalt és ismerkedjen meg a termék funkcióival.

(A ábra)

- 1 Rögzítőkarima
- 2 Mélységütköző
- 3 Mélységütköző csavar
- 4 A burkolat fedele
- 5 Kioldógomb (a módváltó kapcsolóhoz )
- 6 Módváltó kapcsoló
- 7 Be-/kikapcsoló gomb
- 8 Sebességválasztó tárcsa
- 9 Elektromos vezeték csatlakozóval
- 10 Segédfogó
- 11 Porvédő sapka
- 12 SDS-Plus szerszámbefogó

(B ábra)

- 13 Fúrófej 10 mm
- 14 Fúrófej 8 mm
- 15 Fúrófej 6 mm
- 16 Kulcs (a burkolat fedeléhez )
- 17 Tokmányzsír
- 18 Ruha
- 19 Hordozókoffer

● Műszaki adatok

Fúró- és vésőkalapács	PPBH 1050 A1
Modellszámok	
- VDE csatlakozó:	HG13863
- BS csatlakozó:	HG13863-BS

Névleges feszültség:	230–240 V~, 50 Hz
Névleges teljesítmény:	1050 W
Üresjárat sebesség n_0 :	0–900 min ⁻¹
Löketszám:	0–4300 min ⁻¹
Ütési energia:	4,1 Joule
Maximális fúrési teljesítmény \varnothing :	13 mm fémhez 28 mm betonhoz/ tégglához 30 mm fához

Zajkibocsátási értékek

A mért értékek meghatározása az EN 62841 alapján történt. Az elektromos szerszám A besorolású zajszintje tipikusan:

Zajszint:	$L_{pA} = 97,3$ dB
Bizonytalanság:	$K_{pA} = 3,0$ dB
Hangteljesítmény-szint:	$L_{WA} = 105,3$ dB
Bizonytalanság:	$K_{WA} = 3,0$ dB

Rezgési értékek

A rezgési összérték (háromirányú vektorösszeg) megállapítása az EN 62841 szerint történt:

Ütvefúrás betonba:	
Főfogó:	$a_{h,HD} = 13,118$ m/s ²
Bizonytalanság:	$K = 1,5$ m/s ²
Segédfogó:	$a_{h,HD} = 14,798$ m/s ²
Bizonytalanság:	$K = 1,5$ m/s ²

Vésés:	
Főfogó:	$a_{h,Cheq} = 13,988$ m/s ²
Bizonytalanság:	$K = 1,5$ m/s ²
Segédfogó:	$a_{h,Cheq} = 15,073$ m/s ²
Bizonytalanság:	$K = 1,5$ m/s ²

FIGYELMEZTETÉS!



Viseljen fülvédőt!

FIGYELMEZTETÉS!

- ▶ A rezgés- és zajkibocsátási érték az elektromos szerszám tényleges használata közben eltérhet a megadott értéktől, az elektromos szerszám használati típusától és módjától, különösképpen a megmunkálandó munkadarab típusától függően. Próbálja a rezgési és a zajterhelést minél kisebbre csökkenteni. A rezgési terhelés csökkentése érdekében többek között a szerszámvetét használata során viseljen kesztyűt, valamint csökkentse a munkaidőt. Ehhez a működési ciklus minden részét figyelembe kell venni (például amikor az elektromos szerszám kikapcsolt állapotban van, vagy amikor be van kapcsolva, de nincs terhelés alatt).

MEGJEGYZÉS

- ▶ A megadott rezgési összérték és a megadott zajkibocsátási érték megállapítása egy szabványosított vizsgálati eljárás során került megállapításra, és felhasználható egy elektromos szerszám összehasonlítására egy másikkal.
- ▶ A megadott rezgési összérték és a megadott zajkibocsátási érték továbbá felhasználható a terhelés előzetes becslésére is.



Biztonsági utasítások

- **Általános biztonsági utasítások elektromos szerszámokhoz**

FIGYELMEZTETÉS!

- ▶ **Olvasson el minden, ehhez az elektromos szerszámhoz mellékelt biztonsági utasítást, figyelmeztetést, ábrát és műszaki adatot.** Az alábbi figyelmeztetések figyelmen kívül hagyása áramütéshez, tüzesethez és/vagy súlyos sérülésekhez vezethet.

Őrizzen meg minden biztonsági utasítást és figyelmeztetést biztonságos helyen későbbi használatra.

A biztonsági utasításokban használt „elektromos szerszám” kifejezés hálózati áramról működő (hálózati kábellel rendelkező) és akkumulátorral működő (hálózati kábel nélküli) elektromos szerszámokra vonatkozik.

Munkahelyi biztonság

- a) **A munkaterület legyen mindig tiszta és jól megvilágított.** A rendetlenség vagy a rossz fényviszonyok balesetekhez vezethetnek.
- b) **Az elektromos szerszámot ne használja robbanásveszélyes környezetben, ahol gyúlékony folyadékok, gázok vagy porok találhatóak.** Az elektromos szerszámok szikrákat keltenek, mely a port vagy a gázokat meggyújthatják.
- c) **Az elektromos szerszám használata során tartsa a gyermekeket és az egyéb személyeket távol.** Ha megzavarják, elveszítheti az elektromos szerszám feletti uralmát.

Elektromos biztonság

- a) **Az elektromos szerszám hálózati csatlakozójának illenie kell a konnektorba. Ne módosítsa a csatlakozót. Ne használjon adapteres csatlakozódugaszt földelt elektromos szerszámokkal.** A módosítás nélküli csatlakozók és a megfelelően illeszkedő konnektorok használatával csökken az áramütés kockázata.
- b) **Kerülje a testi érintkezést olyan földelt felületekkel, mint például csövek, fűtőberendezések, sütők vagy hűtőszekrények.** Az áramütés veszélye megnő, ha a teste földelve van.
- c) **Az elektromos szerszámokat tartsa esőtől, nedvességtől távol.** Ha az elektromos szerszám belsejébe víz jut be, az növeli az áramütés kockázatát.
- d) **Az elektromos vezetékét kizárólag rendeltetésének megfelelően használja, azzal ne szállítsa vagy akassza fel az elektromos szerszámot, illetve ne használja a hálózati csatlakozó kihúzására a konnektorból. Az elektromos vezetékét óvja a hőtől, olajoktól, éles sarkoktól vagy a készülék mozgó alkatrészeitől.** A sérült vagy összetekeredett elektromos vezetékek növelik az áramütés kockázatát.
- e) **Ha az elektromos szerszámot kültéren használja, csak olyan hosszabbítót használjon, mely kültéri használatra alkalmas.** Egy kültéri használatra alkalmas hosszabbítókábel használata csökkenti az áramütés kockázatát.
- f) **Ha elkerülhetetlen, hogy az elektromos szerszámot nedves környezetben használják, használjon egy maradékáram-megszakítót.** Maradékáram-megszakító használata lecsökkenti az áramütés kockázatát.

Személyes biztonság

- a) **Az elektromos szerszám használata során legyen körültekintő, figyeljen arra, mit tesz, dolgozzon tudatosan. Ne használjon elektromos szerszámokat kábítószert, alkoholt vagy gyógyszerek hatása alatt.** Az elektromos szerszám használata során csupán egy pillanatnyi figyelmetlenség is súlyos sérülésekhez vezethet.
- b) **Viseljen személyes védőfelszerelést és mindig hordjon védőszemüveget.** A személyes védőfelszerelés, például pormaszok, csúszásmentes biztonsági cipő, védősisak vagy fülvédő – az elektromos szerszám használatától függően – lecsökkenti a sérülések kockázatát.
- c) **Ügyeljen arra, hogy az elektromos szerszám ne tudjon akaratlanul elindulni. Mielőtt az elektromos szerszámot az elektromos hálózatra és/vagy akkumulátorhoz csatlakoztatná, kézbe venné vagy mozgatná, ellenőrizze, hogy az ki van-e kapcsolva.** Ha az elektromos szerszám szállítása során az ujját a bekapcsológombon tartja, illetve ha az elektromos szerszám bekapcsolt állapotban van és az elektromos hálózatra csatlakozik, az balesetekhez vezethet.
- d) **Az elektromos szerszám bekapcsolása előtt a beállító szerszámokat, csavarkulcsokat távolítsa el.** Ha egy szerszám vagy egy kulcs az elektromos szerszám egy forgó részébe kerül, az sérüléseket okozhat.
- e) **Kerülje a szokatlan testhelyzeteket. Álljon biztosan és mindig őrizze meg az egyensúlyát.** Így képes lesz az elektromos szerszámot szokatlan helyzetekben is az irányítása alatt tartani.

- f) **Viseljen megfelelő ruházatot. Ne viseljen laza ruházatot vagy ékszereket. A haját, ruházatát és a kesztyűjét tartsa a forgó alkatrészekről távol.** A laza ruházatot, ékszereket vagy haját a készülék mozgó részei elkapathatják.
- g) **Ha porszívó- vagy gyűjtőkészülékek kerültek beszerelésre, ügyeljen azok csatlakoztatására és helyes használatára.** A porszívó használata csökkenti a por okozta veszélyeket.
- h) **Kerülje a hamis biztonságérzetet, és ne hagyja figyelmen kívül az elektromos szerszámokra vonatkozó biztonsági szabályokat akkor sem, ha a gyakori használatnak köszönhetően azok kezelésében már tapasztalt.** A figyelmetlen kezelés a pillanat törtrésze alatt is sérülésekhez vezethet.

Az elektromos szerszám használata és kezelése

- a) **Ne terhelje túl az elektromos szerszámot. Az adott munkához az arra alkalmas elektromos szerszámot használja.** A megfelelő elektromos szerszám jobban és biztonságosabban dolgozhat, ha azt a megfelelő teljesítmény-tartományon belül használja.
- b) **Ne használjon meghibásodott kapcsolóval rendelkező elektromos szerszámot.** Ha egy elektromos szerszámot nem lehet be- vagy kikapcsolni, az veszélyes és szerelésre szorul.
- c) **A készülék beállítási műveletei, szerszámbetétek cseréje valamint az elektromos szerszám tárolása előtt húzza ki a hálózati csatlakozót a konnektorból és/vagy vegye ki a kivethető akkumulátort.** Ezzel az óvintézkedéssel megelőzi az elektromos szerszám akaratlan bekapcsolását.
- d) **A használaton kívüli elektromos szerszámokat tartsa gyermekek számára nem elérhető helyen. Ne hagyja, hogy az elektromos szerszámot olyan személyek használják, akik azzal kapcsolatban nem rendelkeznek tapasztalattal vagy nem olvasták el ezeket az utasításokat.** Az elektromos szerszámok tapasztalatlan kezekben veszélyesek.
- e) **Ápolja az elektromos szerszámokat és a szerszámbetéteit gondosan. Ellenőrizze a mozgó részek kifogástalan működését, hogy azok nem ragadnak-e be, hogy vannak-e törött vagy sérült alkatrészek, és hogy az elektromos szerszám működését semmi sem befolyásolja. A sérült alkatrészeket az elektromos szerszám használatba vétele előtt meg kell javíttatni.** Sok baleset okozója az elektromos szerszámok gondatlan karbantartása.
- f) **Gondoskodjon a vágószerszámok élességéről és tisztaságáról.** A gondosan ápoltt, éles pengékkel rendelkező vágószerszámok kevésbé hajlamosak a beragadásra, és könnyebben irányíthatóak.
- g) **Az elektromos szerszámot, annak alkatrészeit, szerszámbetéteit stb. ezen útmutató szerint használja. Ennek során vegye figyelembe a munka körülményeit és az elvégzendő feladatot.** Az elektromos szerszámok nem rendeltetésszerű használata veszélyes helyzetekhez vezethet.
- h) **Tartsa a fogantyúkat és a fogófelületeket szárazon, tisztán, olajoktól és zsiradékoktól mentesen.** A csúszós fogantyúk és fogófelületek miatt nem biztosítható az elektromos szerszám biztonságos kezelése és irányítása váratlan helyzetekben.

Szerviz

- a) **Az elektromos szerszám javítási munkálatait bizza képzett szakemberre, és csak eredeti pótalkatrészeket használjon.** Így gondoskodhat az elektromos szerszám biztonságos működésének megőrzéséről.

MEGJEGYZÉS

- ▶ A termék működés közben elektromágneses teret kelt! Ez a tér bizonyos körülmények között hatással lehet aktív vagy passzív orvosi implantátumok működésére! A súlyos vagy halálos sérülés kockázatának csökkentése érdekében javasoljuk, hogy az orvosi implantátummal rendelkező személyek a termék használata előtt konzultáljanak orvosukkal és az orvosi implantátum gyártójával!

● Biztonsági utasítások kalapácsokhoz

⚠ FIGYELMEZTETÉS!



Használjon fülvédőt. A zajhatás halláskárosodást okozhat.



Viseljen porálarcot.

⚠ FIGYELMEZTETÉS!

- ▶ A fűrési és vésési munkák során olyan anyagok is előfordulhatnak, amelyek káros vagy mérgező porokat kelthetnek. Ezek a porok veszélyt jelentenek az elektromos szerszámot kezelő személy és a közelben tartózkodó többi személy egészségére.

⚠ FIGYELMEZTETÉS!

- ▶ Ha az elektromos szerszámmal dolgozik, ügyeljen arra, hogy ne ütközzön elektromos vezetékekbe, gáz- vagy vízcsövekbe. Mielőtt a falba fúrna vagy vágna, ezt ellenőrizze egy vezetékkereső segítségével.

Biztonsági utasítások minden munkatípushoz

- **Használjon fülvédőt.** A zajhatás halláskárosodást okozhat.
- **Ha az elektromos szerszámhoz segédfogók is tartoznak, használja azokat is.** Az uralom elvesztése sérülésekhez vezethet.
- **Az elektromos szerszámot csak a szigetelt fogófelületeinél tartsa, ha olyan munkákat végez, melyek során a fúrószerszám vagy a csavarok rejtett elektromos vezetékhez vagy a szerszám saját vezetékéhez érhet.** Feszültség alatt lévő vezetékekkel történő érintkezés során a készülék fém részei is feszültség alá kerülnek, ami áramütéshez vezethet.

Biztonsági utasítások hosszú fűrőfejekhez fűrőkalapácsokkal

- **A fúrást kezdje mindig alacsony fordulatszámon, és akkor, amikor a fúrószerszám már a munkadarabhoz ért.** Magas fordulatszámnál a fűrőfej könnyen elhajolhat, amikor a munkadarab érintése nélkül szabadon forog, és ez sérülésekhez vezethet.
- **Ne gyakoroljon túl nagy nyomást a fúrószerszámra, és csak hosszanti irányban.** A fűrőfejek elhajolhatnak és ezáltal eltörhetnek, így elveszítheti felettük az irányítást, mely sérülésekhez vezet.

● További biztonsági utasítások

- **A rejtett vezetékek megtalálásához használjon megfelelő keresőkészülékeket, vagy forduljon a helyi közműszolgáltatóhoz.**

Ha elektromos vezetékekbe ér, az tűzesethez és áramütéshez vezethet. Gázvezetékek megsértése robbanást okozhat. Ha vízvezetékbe ér, az anyagi károkkal jár.

- **Mielőtt az elektromos szerszámot letenné, várja meg, míg az teljes mértékben leáll.** A szerszámot beakadhat, és az elektromos szerszám feletti irányítás elveszhet.
- **Rögzítse a munkadarabot.** Szorítóeszközökkel vagy satuval a munkadarabokat biztosabban lehet megtartani, mint kézzel.
- **Működés után röviddel ne érjen a szerszámbetétekhez vagy a burkolat közeli részeihez.** Ezek működés közben nagyon felforrósodhatnak, és égési sérüléseket okozhatnak.
- **A szerszámot fúrás közben elakadhat. Gondoskodjon a biztonságos állásról, és mindkét kezével erősen tartsa az elektromos szerszámot.** Különböző elvezetheti az elektromos szerszám feletti uralmát.
- **Az elektromos szerszámot a munka során tartsa mindkét kezével, és gondoskodjon a stabil állásról.** Két kézzel az elektromos szerszámot biztonságosabban lehet irányítani.

Eredeti tartozékok/kiegészítő eszközök

▲ FIGYELMEZTETÉS!

- ▶ Ne használjon olyan tartozékokat, melyeket nem a **/// PARKSIDE** javasol. Az áramütéshez és tűzesethez vezethet.

- Csak olyan tartozékokat és kiegészítő eszközöket használjon, amelyek a használati útmutatóban szerepelnek, vagy amelyek szerszámbefogója kompatibilis a termékkel.

● Teendők vészhelyzet esetén

Ismerkedjen meg a termék használatával ennek az útmutatóval a segítségével. Tartsa észben a biztonsági utasításokat, és minden esetben kövesse azokat. Ez segít elkerülni a kockázatokat és veszélyeket.

- A termék használata során legyen mindig éber, így időben képes lesz a veszélyek felismerésére és kezelésére. A gyors beavatkozás segít megelőzni a súlyos személyi sérüléseket és anyagi károkat.
- Ha a termék hibásan működik, azonnal kapcsolja ki. Vizsgáltassa meg és szükség szerint szereltesse meg egy képzett szakemberrel, mielőtt újra használná.

● További kockázatok

Még akkor is megmarad a személyi sérülések és anyagi károk potenciális veszélye, ha a terméket az előírásoknak megfelelően használja. A termék felépítéséből és kialakításából adódóan többek között az alábbi veszélyekkel lehet számolni:

- A rezgéssel járó egészségügyi kockázatok, amennyiben a terméket hosszabb ideig használják, illetve a kezelése és a karbantartása nem szakszerűen történik.
- Személyi sérülések és anyagi károk kockázata, melyet hibás szerszámbetétek, vagy egy rejtett tárgy becsapódása okoz használat közben.
- Repülő tárgyak okozta személyi sérülések és anyagi károk veszélye.

● Használat előtt

● Tartozékok

FIGYELMEZTETÉS!

- ▶ Ne használjon olyan tartozékokat, melyeket nem a **/// PARKSIDE** javasol. Az áramütéshez és tüzesethez vezethet.

A termék biztonságos és szakszerű használatához többek között az alábbi tartozékokra, pl. szerszámokra, szerszámbetétekre van szükség:

- SDS-Plus szerszámbetét
- Használható személyes védőfelszerelés

A szerszámokat és a szerszámbetéteket szakboltban vásárolhatja meg. A beszerzés során tartsa szem előtt a termék műszaki követelményeit (lásd a „Műszaki adatok” c. részt). Ha bizonytalan, forduljon szakemberhez vagy érdeklődjön a szakboltban.

● Kezelés

FIGYELMEZTETÉS!



Alkatrészek cseréje és tisztítás esetén, valamint ha nem használja, kapcsolja ki a terméket és válassza le a hálózati áramról.

FIGYELMEZTETÉS!

- ▶ A fúrás során biztosítsa vagy rögzítse a munkadarabot szorítóval, zárható fogóval vagy satuval. Fúrást csak rögzített munkadarabon végezzen.

● A segédfogó felszerelése

MEGJEGYZÉS

- ▶ Biztonsági okokból a terméket csak felrögzített segédfogóval **[10]** használja.

1. Oldja ki a segédfogó **[10]** keretét az óramutató járásával ellenkező irányban történő forgatásával.
2. Fordítsa el a segédfogót **[10]** a munkapozícióinak megfelelően egy alkalmas szögbe.
3. A rögzítéshez fordítsa el a segédfogót **[10]** az óramutató járásával megegyező irányban.

● A mélységütköző felszerelése

1. Lazítsa ki a mélységütköző csavart **[3]**.
2. Illessze bele a mélységütközőt **[2]** a segédfogóba **[10]**.
3. Húzza ki a mélységütközőt **[2]**, amíg a fúrószerszámok csúcsa és a mélységütköző csúcsa közötti távolság meg nem felel a kívánt fúrási mélységnek.
4. A mélységütköző **[2]** rögzítéséhez húzza meg a mélységütköző csavart **[3]**.

● A szerszámbetét kiválasztása

Használat	Szerszámbetét
Ütvefúrás	SDS-Plus
Vésés	szerszámbetét
Hagyományos fúrás fába, fémbe, kerámiába és műanyagba	Alkalmas SDS-Plus fúró

● A szerszámcsereje

MEGJEGYZÉS

- ▶ Ha a porvédő sapka [11] megsérül, azonnal ki kell cserélni. Forduljon egy ügyfélszolgálati szerelőműhelyhez.
- A termék SDS-Plus szerszámcserejevel [12] rendelkezik, ezért a szerszámcserejehez nincs szükség egyéb szerszámra.
- Az SDS-Plus szerszámcsereje a rendszernek köszönhetően szabadon mozgatható. Ez üresjáratban eltolódást okoz. Ez nincs hatással a furat pontosságára, mivel a fúró a fúrás során önmagát központosítja.
- A porvédő sapka [11] nagymértékben megakadályozza, hogy a szerszámcserejebe működés közben fúrási por kerüljön. A szerszámcserejebe behelyezése során ügyeljen arra, hogy a porvédő sapka ne sérüljön meg.

● Az SDS szerszám behelyezése





1. A szerszámcsereje behelyezése előtt enyhén zsírozza be a SDS-Plus szerszámcserejét [12] a tokmányzsírral [17].
2. Húzza meg a rögzítőkarimát [1] hátrafelé.
3. Csavarja be a szerszámcserejét a SDS-Plus szerszámcserejébe [12] ütközésig.
4. Engedje vissza a rögzítőkarimát [1].
5. Ellenőrizze a megfelelő rögzítést a szerszámcserejét meghúzásával. A szerszámcserejét alapvetően sugárirányban mozoghat.

● Az SDS szerszám kivétele

- Húzza meg a rögzítőkarimát [1] hátrafelé, majd vegye ki a szerszámcserejét.



● Az üzemmód kiválasztása

- Tartsa a kioldógombot [5] a módváltó kapcsolónál [6] lenyomva. Fordítsa el a módváltó kapcsolót úgy, hogy a nyíl a megfelelő szimbólumra mutasson.

Szimbólum	Üzemmód
	Fúrás
	Ütvefúrás
	Vésés
	A vésési pozíció beállítása

A vésési pozíció beállítása

A szerszámcserejének a véséshez szükséges pozícióba történő elforgatásához járjon el alábbiak szerint:

1. Fordítsa a módváltó kapcsolót [6]  állásba (a vésési pozíció beállítása).
2. Fordítsa a szerszámcserejét az SDS-Plus szerszámcserejében [12] a kívánt pozícióba.
3. Fordítsa a módváltó kapcsolót [6]  állásba (vésés).

● Be-/kikapcsolás

- Dugja be az elektromos csatlakozót [9] egy konnektorba.

Bekapcsolás

- Nyomja meg a be-/kikapcsoló gombot [7].

Kikapcsolás

- Engedje fel a be-/kikapcsoló gombot [7].
- Alacsony hőmérsékleten az elektromos szerszám csak bizonyos idő elteltével éri el a teljes útvefűrási teljesítményét/űtőerejét.

● A fordulatszám beállítása

- A fordulatszám beállításához az **1** fokozat (alacsony) és a **6** fokozat (magas) között fordítsa el a sebességválasztó tárcsát [8].
A szükséges fordulatszám a megmunkálandó anyagtól függ.

● Hibaelhárítás

Probléma	Lehetséges ok	Megoldás
A termék nem működik.	A motor meghibásodott.	Javítása meg a terméket egy képzett szakemberrel.
A termék teljesítménye gyenge.	A termékre túl nagy nyomást gyakorolt.	A termékre mérsékelt nyomást gyakoroljon.
	A tokmányzsír elhasználódott.	Kenje be az SDS-Plus szerszámbefogót [12] enyhén a tokmányzsírral.

● Tisztítás és ápolás

▲ FIGYELMEZTETÉS!



Alkatrészek cseréje és tisztítás esetén, valamint ha nem használja, kapcsolja ki a terméket és válassza le a hálózati áramról.

● Tisztítás

MEGJEGYZÉS

- ▶ A termék tisztításához ne használjon vegyi anyagokat, lúgokat, súrolószereket vagy egyéb durva tisztító vagy fertőtlenítő anyagokat, mert azok kárt tehetnek a termék felületeiben.
- ▶ Ügyeljen arra, hogy ne jussanak folyadékok a termék belsejébe.
- ▶ A terméket mindig tartsa tisztán, szárazon, olajtól és kenőanyagoktól mentesen. Minden használat után és tárolás előtt távolítsa el a port.
- ▶ A rendszeres és szakszerű tisztítással biztosíthatja a termék biztonságos használatát, valamint azzal az élettartamát is meghosszabbítja.
- ▶ A szellőzőnyílásoknak mindig szabadon kell maradniuk.

- A terméket tisztítsa egy száraz ruhával [18]. A nehezen hozzáférhető helyekhez használjon egy puha kefé.
- Különösen fontos a szennyeződések és a por eltávolítása a szellőzőnyílásokból egy ruha vagy egy puha kefe segítségével.
- Tisztítsa meg a SDS-Plus szerszámbefogót [12] rendszeresen. Kenje be az SDS-Plus szerszámbefogót enyhén a tokmányzsírral [17].

● Karbantartás

- Ha az elektromos vezeték ki kell cserélni, akkor azt a biztonsági kockázatok elkerülése érdekében a gyártónak vagy a képviselőjének kell elvégeznie.
- Minden használat előtt és után ellenőrizze a terméket és alkatrészeit (pl. a szerszámbetéteket), hogy

azok nincsenek-e elkopva vagy nem sérültek-e meg. Szükség esetén cserélje ki ezeket újakra. Ehhez vegye figyelembe a műszaki követelményeket is (lásd a „Műszaki adatok” c. részt).

- Kenés: Kenje be az SDS-Plus szerszámbefogót [12] enyhén a tokmányzsírral [17].

Kenőzsír utántöltése a hajtóműben

⚠ FIGYELEM! A termék károsodásának kockázata!

- ▶ A csomagolásban mellékelt tokmányzsír [17] nem használható a hajtóműhöz.

MEGJEGYZÉS

- ▶ Töltse be kenőzsírt kb. 50 munkaóra után, vagy ha az ütfűzési teljesítmény csökken.

1. Nyissa fel a burkolat fedelét [4]: Fordítsa el a burkolat fedelét a kulccsal [16] az óramutató járásával ellenkező irányban.
2. Töltse be a kenőzsírt. Központi kenéshez használható hajtóműolaj alkalmas.
3. Zárja le a burkolat fedelét [4]: Fordítsa el a burkolat fedelét a kulccsal [16] az óramutató járásával megegyező irányban.

● **Javítás**

- A termék nem tartalmaz olyan részeket, melyeket a felhasználó megjavíthat. A termék átvizsgálásához vagy szereléséhez forduljon egy képzett szakemberhez.

● **Tárolás**

- Hosszú távú (3 hónapot meghaladó) tárolás esetén az optimális hőmérsékletnek +20 °C és +26 °C között kell lennie.

- Kapcsolja ki a terméket. Hagyja a terméket lehűlni.
- Tisztítsa meg a terméket (lásd a „Tisztítás” c. részt).
- A terméket és alkatrészeit tárolja sötét, száraz, fagymentes és jól szellőző helyen.
- A terméket tárolja gyermekek számára nem elérhető helyen.
- A terméket tárolja a hordozókofferében [19].

● **Szállítás**

- Kapcsolja ki a terméket. Hagyja a terméket lehűlni.
- A terméket a hordozókofferében [19] szállítsa.
- Óvja a terméket az ütődésektől, rázkódásoktól, melyek különösen a szállítás során a járművekben érhetik.
- Rögzítse a terméket, hogy az ne tudjon elcsúszni vagy eldőlni.

● **Mentesítés**

A kenőzsírt a helyi előírásoknak megfelelően, elkülönítve kell kiselejtezni. A csomagolás környezetbarát anyagokból készült, amelyeket a helyi újrahasznosító helyeken adhat le ártalmatlanítás céljából.



A hulladék elkülönítéséhez vegye figyelembe a csomagolóanyagban található jelzéseket. Ezek rövidítéseket (a) és számokat (b) tartalmaznak a következő jelentéssel: 1–7: műanyagok/ 20–22: papír és karton/80–98: kötőanyagok.

Termék:



A kiszolgált termék megsemmisítési lehetőségeiről lakóhelye illetékes önkormányzatánál tájékozódhat.



A környezete érdekében, ne dobja a kiszolgált terméket a háztartási szemétkbe, hanem adja le szakszerű ártalmatlanításra. A gyűjtőhelyekről és azok nyitvatartási idejéről az illetékes önkormányzatnál tájékozódhat.

● **Garancia**

A terméket gondosan, szigorú minőségi előírások betartásával gyártottuk, és a szállítás előtt gondosan ellenőriztük. Anyag- vagy gyártási hibák esetén a termék eladójával szemben törvényes jogok illetik meg. Az Ön törvényes jogait az általunk alább meghatározott garancia semmilyen módon nem korlátozza.

Erre a termékre 5 év garanciát adunk a vásárlás dátumától számítva. A garancia idő a vásárlás dátumával kezdődik. Biztonságos helyen őrizze meg az eredeti vásárlói bizonylatot, mert ez a dokumentum szükséges a vásárlás bizonyításához.

A vásárláskor fennálló károkat és hiányosságokat a termék kicsomagolása után haladéktalanul jelezze.

Ha ezen a terméken a vásárlástól számított 5 éven belül anyag- vagy gyártási hibát észlel, választásunk szerint ingyenesen megjavítjuk vagy kicseréljük a terméket. A garancia idő nem hosszabbodik meg a helyette nyújtott szavatossági igény által. Ez a kicserélt vagy javított alkatrészekre is érvényes.

A garancia megszűnik, ha a terméket megrongálták, ill. nem szakszerűen kezelték vagy végezték a karbantartást.

● **Garanciális ügyek lebonyolítása**

Megkeresése gyors feldolgozásához kérjük, kövesse az alábbi utasításokat:

Megkeresés esetén kérjük, mindig készítse elő a pénztárblokkot és a termékszámot (IAN 504703_2504) a vásárlás igazolására.

A termékszámot kérjük, olvassa le a típustábláról, a terméken elhelyezett gravírozásból, az útmutató címlapjáról (alul a bal oldalon), vagy a termék hátsó vagy alsó oldalán található matricáról.

Működési hiba vagy egyéb hiányosság fellépése esetén először vegye fel a kapcsolatot a következőkben felsorolt szervizek valamelyikével telefonon, vagy e-mailen.

A hibásnak ítélt terméket a pénztárblokk és a hiba leírásának és keletkezési idejének megjelölésével, díjmentesen küldheti el az Ön számára kijelölt szerviz címére.



A parkside-diy.com oldalon ezt és számos további kézikönyvet tud megtekinteni és letölteni. Ezzel a QR-kóddal közvetlenül a parkside-diy.com oldalra jut. Válassza ki az országot, és a keresőfelületen keresse meg a használati útmutatókat. A termékszám (IAN) 504703_2504 beírásával juthat el az Ön termékének használati útmutatójához.

● Szerviz

 **Szerviz Magyarország**

Tel.: 0680021647

A formanyomtatvány itt elérhető:

parkside-diy.com

IAN 504703_2504



Szerb megfelelőségi jelzés

● EU-megfelelőségi nyilatkozat

EU-MEGFELELŐSÉGI NYILATKOZAT (504703_2504. sz.)

IAN: 504703_2504
Termékkazonosító: "PARKSIDE Performance" Fűrő- és vésőkalapács
Típuszám: HG13863

A fent ismertetett nyilatkozat tárgya megfelel a vonatkozó uniós harmonizációs jogszabályoknak:

2006/42/EK irányelve
2014/30/EU irányelve
2011/65/EU irányelve az összes kapcsolódó módosítással

Az alkalmazott harmonizált szabványokra hivatkozás vagy az azokra az egyéb műszaki leírásokra való hivatkozás, amelyekkel kapcsolatban megfelelőségi nyilatkozatot tettek:

Szám / vonatkozó részek
2006/42/EK irányelve
EN 62841-1:2015/A11:2022
EN IEC 62841-2-6:2020/A11:2020
2014/30/EU irányelve
EN IEC 55014-1:2021
EN IEC 55014-2:2021
EN IEC 61000-3-2:2019/A2:2024
EN 61000-3-3:2013/A2:2021

A fent ismertetett nyilatkozat tárgya megfelel az egyes veszélyes anyagok elektromos és elektronikus berendezésekben való alkalmazásának korlátozásáról szóló, 2011. június 8-i 2011/65 / EU európai parlamenti és tanácsi irányelvnek:

Szám / vonatkozó részek
EN IEC 63000:2018



A műszaki dokumentáció tulajdonosa: OWIM GmbH & Co.KG

A nyilatkozatot a nevében és megbízásában írták alá:

OWIM GmbH & Co. KG, Stiftsbergstraße 1, 74167 Neckarsulm, Németország

A jelen megfelelőségi nyilatkozatot a gyártó kizárólagos felelősségére bocsájtják ki.

Az eredeti megfelelőségi nyilatkozat fordítása

Neckarsulm	08.08.2025		
Hely	Dátum	ppa. Stefan Haensel meghatalmazott aláíró	ppa. Dr. Thorsten Maier meghatalmazott aláíró

HU



Seznam uporabljenih piktogramov/simbolov	Stran	36
Uvod	Stran	37
Predvidena uporaba	Stran	37
Obseg dobave	Stran	37
Opis delov	Stran	38
Tehnični podatki	Stran	38
Varnostni napotki	Stran	39
Splošni varnostni napotki za električna orodja	Stran	39
Varnostni napotki za udarno vrtnje	Stran	42
Dodatni varnostni napotki	Stran	42
Obnašanje v nujnem primeru	Stran	43
Ostale nevarnosti	Stran	43
Pred uporabo	Stran	43
Dodatna oprema	Stran	43
Upravljanje	Stran	43
Namestitev dodatnega ročaja	Stran	44
Namestitev omejevalnika globine	Stran	44
Izbira orodnega nastavka	Stran	44
Zamenjava orodnega nastavka	Stran	44
Vstavitve orodja SDS	Stran	44
Odstranjevanje orodja SDS	Stran	44
Izbira načina delovanja	Stran	45
Vklop/izklop	Stran	45
Izbira števila vrtljajev	Stran	45
Odpravljanje napak	Stran	45
Čiščenje in nega	Stran	45
Čiščenje	Stran	45
Vzdrževanje	Stran	46
Popravila	Stran	46
Shranjevanje	Stran	46
Prevoz	Stran	46
Odstranjevanje	Stran	47
Garancijski list	Stran	47
Postopek pri uveljavljanju garancije	Stran	48
Servis	Stran	49
Izjava EU o skladnosti	Stran	50

Seznam uporabljenih piktogramov/simbolov

 	<p>Preberite navodila za uporabo.</p>		<p>Pred zamenjavo dodatne opreme, čiščenjem in neuporabo izključite izdelek in ga ločite iz omrežja.</p>
	<p>NEVARNOST! – Označuje nevarnost z visoko stopnjo tveganja, ki lahko povzroči smrt ali hude telesne poškodbe, če se ji ne izognete (npr. nevarnost zadušitve)</p>		<p>Vrtanje</p>
			<p>Udarno vrtanje</p>
	<p>OPOZORILO! – Označuje nevarnost s srednjo stopnjo tveganja, ki lahko povzroči smrt ali hude telesne poškodbe, če se ji ne izognete (npr. nevarnost električnega udara)</p>		<p>Dletenje</p>
			<p>Nastavitev položaja dleta</p>
	<p>PREVIDNO! – Označuje nevarnost z nizko stopnjo tveganja, ki lahko povzroči lažje do srednje hude telesne poškodbe, če se ji ne izognete (npr. nevarnost opeklin)</p>		<p>Premer</p>
			<p>Število obratov v prostem teku</p>
	<p>POZOR! – Opozarja pred morebitno materialno škodo (npr. nevarnost kratkega stika)</p>		<p>Uporabljajte zaščito sluha!</p>
	<p>Izmenični tok/napetost</p>		<p>Obvezna uporaba zaščitnih očal!</p>
	<p>Simbol za izdelek zaščitnega razreda II</p>		<p>Nosite zaščito dihal!</p>
	<p>Izdelek uporabljajte le v zaprtih notranjih prostorih.</p>	 	<p>Varnostni napotki Navodila za ravnanje</p>
	<p>Tveganje za zdravje (glejte nalepko na tubi masti za vpenjalno glavo (za več podrobnosti))</p>		<p>Koda za recikliranje</p>
	<p>Rabite zaščitne rokavice!</p>		<p>Namažite orodje</p>



Znak CE potrjuje skladnost z direktivami EU, ki veljajo za izdelek.

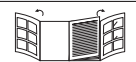

Zgibanka z ilustracijami izdelkov

PNEVMATIČNI UDARNI VRTALNIK

● **Uvod**

Iskrene čestitke ob nakupu vašega novega izdelka. Odločili ste se za zelo kakovosten izdelek. To navodilo za uporabo je sestavni del tega izdelka. Vsebuje pomembna navodila za varnost, uporabo in odstranitve. Preden začnete izdelek uporabljati, se seznanite z vsemi navodili za uporabo in varnostnimi napotki. Izdelek uporabljajte samo tako, kot je opisano, in samo za navedena področja uporabe. Če izdelek odstopite novemu lastniku, mu zraven izročite tudi vse dokumente.

● **Predvidena uporaba**

- Ta izdelek je namenjen za naslednje dejavnosti:
 - Udarno vrtnanje v beton, zid in kamen
 - Lahka dela z dletom
 - Vrtnanje v les, vezan les, mediapan, plastiko in kovino
- Izdelek ni namenjen za težka vrtalna dela, ki presegajo največjo zmogljivost vrtnanja (glejte »Tehnični podatki«). Vedno uporabljajte ustrezno vrsto svedra in pribora za predvideno uporabo. Pri nakupu in uporabi orodnih nastavkov upoštevajte tehnične zahteve izdelka (glejte »Tehnični podatki«).
- Druge uporabe ali spremembe izdelka se štejejo za nenamenske in lahko povzročijo tveganja, kot so smrt, poškodbe ali škoda.

- Za škodo, nastalo pri nestrokovni uporabi, proizvajalec ne prevzame jamstva.
- Izdelek je predviden samo za individualno uporabo.
- Izdelek ni primeren za komercialne ali druge namene.
- Upoštevajte vse veljavne lokalne varnostne predpise, standarde in uredbe. Uporaba hrupnih električnih orodij je v skladu z nacionalnimi ali lokalnimi predpisi dovoljena le v določenih obdobjih.

● **Obseg dobave**

⚠ OPOZORILO!

▶ Izdelki in embalažni materiali niso otroške igrače! Otroci se ne smejo igrati s plastičnimi vrečkami, folijami in majhnimi deli! Obstaja nevarnost zaužitja in zadušitve!

- 1 Pnevmatični udarni vrtalnik
- 3 Svedri 165 mm Ø 6/8/10 mm z nastavkom SDS-Plus
- 1 Kovinski omejevalnik globine
- 1 Dodatni ročaj (že vgrajen)
- 1 Ključ (za pokrov ohišja)
- 1 Ohišje za prenašanje
- 1 Krpa
- 1 50 g masti za vpenjalno glavo (št. modela: HG06348)
- 1 Navodila za uporabo

● Opis delov

Pred branjem odprite stran s slikami in se nato seznanite z vsemi funkcijami izdelka.

(Sl. A)

- 1 Zaporni nastavek
- 2 Omejevalnik globine
- 3 Vijak omejevalnika globine
- 4 Pokrov ohišja
- 5 Tipka za sprostitvev (za stikalo za izbiro načina [6])
- 6 Stikalo za izbiro načina
- 7 Stikalo za vklop/izklop
- 8 Kolesček za izbiro hitrosti
- 9 Priključni kabel z električnim vtičem
- 10 Dodatni ročaj
- 11 Pokrov za zaščito pred prahom
- 12 Držalo orodja SDS-Plus

(Sl. B)

- 13 Sveder 10 mm
- 14 Sveder 8 mm
- 15 Sveder 6 mm
- 16 Ključ (za pokrov ohišja [4])
- 17 Mast za vpenjalno glavo
- 18 Krpa
- 19 Ohišje za prenašanje

● Tehnični podatki

Pnevmatični udarni vrtalnik	PPBH 1050 A1
Številke modelov	
– Vtič VDE:	HG13863
– Vtič BS:	HG13863-BS
Nazivna napetost:	230–240 V~, 50 Hz

Nazivna moč:	1050 W
Število obratov v prostem teku n_0 :	0–900 min ⁻¹
Število udarcev:	0–4300 min ⁻¹
Energija udarcev:	4,1 Joulov
Maks. moč vrtanja Ø:	13 mm za kovino 28 mm za beton/ opeko 30 mm za les

Emisije hrupa

Izmerjene vrednosti so bile določene v skladu z EN 62841. Z A ocenjena raven hrupa električnega orodja je običajno:

Nivo zvočnega tlaka:	$L_{pA} = 97,3$ dB
Negotovost:	$K_{pA} = 3,0$ dB
Raven zvočne moči:	$L_{WA} = 105,3$ dB
Negotovost:	$K_{WA} = 3,0$ dB

Vrednosti emisije tresljajev

Skupne vrednosti tresljajev (vsota vektorjev treh smeri), določena v skladu z EN 62841:

Udarno vrtanje v betonu:	
Glavni ročaj:	$a_{h,HD} = 13,118$ m/s ²
Negotovost:	$K = 1,5$ m/s ²
Pomožni ročaj:	$a_{h,HD} = 14,798$ m/s ²
Negotovost:	$K = 1,5$ m/s ²

Uporaba dleta:

Glavni ročaj:	$a_{h,Cheq} = 13,988$ m/s ²
Negotovost:	$K = 1,5$ m/s ²
Pomožni ročaj:	$a_{h,Cheq} = 15,073$ m/s ²
Negotovost:	$K = 1,5$ m/s ²

OPOZORILO!



Nosite zaščito za sluh!

OPOZORILO!

- ▶ Vibracije in emisije hrupa med dejansko uporabo električnega orodja lahko odstopajo od referenčnih vrednosti, odvisno od vrste in načina uporabe električnega orodja, zlasti od vrste obdelovanca, ki ga obdelujete. Poskusite čim bolj zmanjšati vpliv tresljajev in hrupa. Primeri ukrepov za zmanjšanje izpostavljenosti tresljajev vključujejo uporabo rokavice med uporabo orodnega nastavka in omejevanjem delovnega časa. V tem primeru je treba upoštevati vse dele obratovalnega cikla (na primer čas, ko je električno orodje izključeno in čas, v katerem je orodje vklopljeno, vendar deluje brez obremenitve).

OPOMBA

- ▶ Navedena skupna vrednost tresljajev in deklarirana vrednost emisije hrupa so bili izmerjeni v skladu s standardiziranim preskusnim postopkom in se lahko uporabijo za primerjavo enega električnega orodja z drugim.
- ▶ Navedena skupna vrednost tresljajev in navedena vrednost emisije hrupa se lahko uporabita tudi za predhodno oceno obremenitve.



Varnostni napotki

- Splošni varnostni napotki za električna orodja

OPOZORILO!

- ▶ **Preberite vse varnostne napotke, navodila, ilustracije in tehnične podatke, ki so priloženi električnemu orodju.** Neupoštevanje navodil lahko povzroči električni udar, požar in hude telesne poškodbe.

Varnostni napotki in opozorila shranite za kasnejšo uporabo.

Izraz »električno orodje«, ki se uporablja v varnostnih napotkih, se nanaša na električno orodje na električni pogon (z napajalnim kablom) in električno orodje s polnilno baterijo (brez napajalnega kabla).

Varnost na delovnem mestu

- Delovno območje mora biti čisto in dobro osvetljeno.** Nered ali slabo osvetljeno delovno mesto lahko povzročita nesreče.
- Ne delajte z električnim orodjem v potencialno eksplozivnem okolju, kjer so prisotne vnetljive tekočine, plini ali prah.** Električna orodja ustvarjajo iskre, ki lahko vžgejo prah ali hlape.
- Med uporabo električnega orodja morajo otroci in druge osebe biti izven dosega.** Z odvrčanjem lahko izgubite nadzor nad električnim orodjem.

Električna varnost

- Vtič električnega orodja se mora prilegati v vtičnico. Vtiča ne smete v nobenem primeru spremeniti. Ne uporabljajte vtikača skupaj z**

električno ozemljenimi električnimi orodji. Nespremenjeni vtiči in ustrezne vtičnice zmanjšujejo tveganje električnega udara.

- b) **Izogibajte se telesnemu stiku z ozemljenimi površinami, kot so cevi, grelniki, peči in hladilniki.** Če je vaše telo ozemljeno, je prisotno povečano tveganje električnega udara.
- c) **Električna orodja ne izpostavljajte dežju ali vlagi.** Vdor vode v električno orodje poveča tveganje električnega udara.
- d) **Priključnega kabla ne uporabljajte za druge namene, za prenos električnega orodja, obešanje ali vlečenje vtiča iz vtičnice. Priključni kabel držite izven dosega vročine, olja, ostrih robov ali gibljivih delov naprave.** Poškodovani ali zavozlani priključni kabel zvišuje tveganje električnega udara.
- e) **Če z električnim orodjem delate na prostem uporabljajte samo podaljške, primerne za uporabo na prostem.** Uporaba podaljška, primerne za zunanjo uporabo, zmanjšuje nevarnost električnega udara.
- f) **Če je delovanje električnega orodja v vlažnem okolju neizogibno, uporabite zaščitno napravo za preostali tok.** Uporaba zaščitne naprave za preostali tok zmanjša tveganje električnega udara.

Varnost oseb

- a) **Pri delu z električnim orodjem bodite vedno pozorni, pazite, kaj počnete in uporabite razum. Ne uporabljajte električnega orodja, ko ste utrujeni ali pod vplivom drog, alkohola ali zdravil.** Trenutek nepredvidnosti pri uporabi električnega

orodja lahko povzroči resne poškodbe.

- b) **Nosite osebno zaščitno opremo in vedno uporabljajte zaščitna očala.** Nošenje osebne zaščitne opreme, na primer maske proti prahu, ne drsečih zaščitnih čevljev, zaščitne čelade ali zaščite za sluh, ki ustreza vrsti in uporabi električnega orodja, zmanjšuje tveganje za poškodbe.
- c) **Izogibajte se nenamernim zagonom. Prepričajte se, da je električno orodje izključeno, preden ga povežete z napajanjem in/ali vstavite polnilno baterijo, ter preden ga dvignete ali nosite.** Če imate pri nošenju električnega orodja prst na stikalu ali električno orodje povežete z napajanjem, ko je že vključena, lahko to privede do nesreče.
- d) **Pred vklopom električnega orodja odstranite orodja za nastavitev ali ključe.** Orodje ali ključ, ki se nahaja v vrtljivem delu električnega orodja, lahko povzroči poškodbe.
- e) **Izogibajte se nenormalni drži. Poskrbite za varno stabilnost in vedno ohranite ravnotežje.** To vam omogoča, da v nepričakovanih okoliščinah bolje nadzirate električno orodje.
- f) **Nosite primerna oblačila. Ne nosite ohlapnih oblačil ali nakita. Lase, oblačila in rokavice držite izven dosega gibljivih delov.** Ohlapna oblačila, nakit ali dolgi lasje se lahko ujamejo v gibljive dele.
- g) **Če je možna namestitev naprave za sesanje prahu in zbiranje prahu, se prepričajte, ali je ta priključena in se pravilno uporablja.** Uporaba naprave za sesanje prahu lahko zmanjša tveganja zaradi prahu.

- h) **Ne postanite preveč samozavestni in ne prekoračite varnostnih pravil za električna orodja, tudi če ste na podlagi pogoste uporabe že seznanjeni z električnim orodjem.** Neprevidna uporaba lahko povzroči hude poškodbe v delcu sekunde.

Uporaba in ravnanje z električnim orodjem

- a) **Električnega orodja ne preobremenite. Uporabite ustrezno električno orodje za svoje opravilo.** Z ustreznim električnim orodjem delate bolje in varnejše v navedenem razponu zmogljivosti.
- b) **Ne uporabljajte električnega orodja, če je stikalo pokvarjeno.** Električno orodje, ki ga ni mogoče vklopiti ali izklopiti, je nevarno in ga je treba popraviti.
- c) **Napravo odklopite iz vtičnice in/ali odstranite polnilno baterijo, preden izvajate nastavitve na napravi, zamenjate orodne nastavke, zamenjate dodatno opremo ali električno orodje odložite.** Ta varnostni ukrep preprečuje nenameren zagon električnega orodja.
- d) **Shranite električno orodje izven dosega otrok. Električnega orodja ne smejo uporabljati osebe, ki je ne poznajo ali niso prebrale teh navodil.** Električna orodja so nevarna, če jih uporabljajo neizkušene osebe.
- e) **Električna orodja in orodne nastavke pazljivo vzdržujte. Preverite, ali gibljivi deli delujejo brezhibno in se ne zatikajo, pregledajte, ali so deli zlomljeni ali poškodovani do te mere, da je delovanje električnega orodja omejeno. Pred uporabo električnega orodja morate poškodovane dele popraviti. Slabo**

vzdrževana električna orodja so vzrok za mnoge nesreče.

- f) **Orodja za rezanje ohranjajte čista in ostra.** Temeljito vzdrževana orodja za rezanje z ostrimi rezili se redkeje zatikajo in jih je lažje upravljati.
- g) **Uporabljajte električna orodja, dodatno opremo, orodne nastavke ipd., v skladu s temi navodili. Pri tem upoštevajte delovne pogoje in opravilo, ki ga je treba izvesti.** Uporaba električnih orodij za druge, kot predvidene namene, lahko privede do nevarnih situacij.
- h) **Ročaji in držalne površine naj bodo suhi, čisti in brez olja in masti.** Drseči ročaji in držalne površine ne omogočajo varnega upravljanja in nadzora električnega orodja v nepredvidenih situacijah.

Servis

- a) **Električno orodje lahko popravlja samo kvalificirano osebje in samo z originalnimi nadomestnimi deli.** S tem zagotovite ohranjanje varnosti električnega orodja.

OPOMBA

- Ta izdelek med delovanjem ustvarja elektromagnetno polje! To polje lahko moti aktivne ali pasivne medicinske vsadke! Da bi zmanjšali tveganje resnih poškodb ali smrti, priporočamo ljudem z medicinskimi vsadki, da se pred uporabo tega izdelka posvetujejo s svojim zdravnikom in proizvajalcem medicinskega vsadka!

● Varnostni napotki za udarno vrtanje

⚠ OPOZORILO!



Nosite zaščito za sluh. Vpliv hrupa lahko povzroči izgubo sluha.



Nosite masko za prah.

⚠ OPOZORILO!

- ▶ Pri vrtanju in dletanju se lahko uporabljajo materiali, pri katerih nastaja škodljiv ali strupen prah. Ta prah je nevaren za zdravje osebe, ki uporablja električno orodje, in vseh drugih oseb v bližini.
- ▶ Pazite, da med delom z električnim orodjem ne poškodujete električne, plinske ali vodovodne napeljave. Po potrebi pred vrtanjem ali rezanjem stene preverite z napravo za iskanje napeljav.

Varnostni napotki za vsa dela

- **Nosite zaščito za sluh.** Vpliv hrupa lahko povzroči izgubo sluha.
- **Uporabite dodatne ročaje, če ste jih dobili z električnim orodjem.** Izguba nadzora lahko povzroči poškodbe.
- **Med izvajanjem del, pri katerih lahko vrtalno orodje ali vijaki pridejo v stik s skritimi električnimi vodi ali lasten priključni kabel, držite električno orodje samo na izoliranih ročajih.** Stik s kablom pod napetostjo lahko povzroči prevajanje napetosti in kovinske dele naprave in povzroči električni udar.

Varnostni napotki pri uporabi dolgih svedrov z udarnimi vrtalniki

- **Vrtanje vedno začnite pri nizkem številu vrtljajev in medtem**

ko je vrtalno orodje v stiku z obdelovancem. Pri višjem številu vrtljajev se lahko sveder rahlo upogne, če se lahko prosto vrti brez stika z obdelovancem in povzroči poškodbe.

- **Na vrtalno orodje ne pritiskajte s prekomernim pritiskom in samo po dolžini.** Svedri se lahko upogibajo in zlomijo ali povzročijo izgubo nadzora in poškodbe.

● Dodatni varnostni napotki

- **Z ustrezno iskalno napravo zaznajte skrite napajalne vode ali se posvetujte z lokalnim komunalnim podjetjem.** Stik z električnimi vodi lahko povzroči požar in električni udar. Poškodba plinovoda lahko povzroči eksplozijo. Vdor v vodovodno cev povzroči materialno škodo.
- **Preden električno orodje odložite počakajte, da se popolnoma ustavi.** Orodni nastavek se lahko zatakne in povzroči izgubo nadzora nad električnim orodjem.
- **Pritrdite obdelovanca.** Obdelovanec, ki ga vpnete v vpenjalne naprave ali primež, je bolj varen, kot če ga držite z roko.
- **Kmalu po delovanju se ne dotikajte nobenih orodnih nastavkov ali sosednjih delov ohišja.** Med uporabo se lahko zelo segrejejo in povzročijo opekline.
- **Orodni nastavek se lahko med vrtanjem zatakne. Poskrbite, da boste imeli varno oporo in električno orodje držite z obema rokama.** V nasprotnem primeru lahko izgubite nadzor nad električnim orodjem.
- **Pri delu z obema rokama trdno držite električno orodje in zagotovite, da je v varnem položaju.**

Električno orodje varneje vodite z dvema rokama.

Originalni pribor/dodatne naprave

OPOZORILO!

► Ne uporabljajte pribor, ki ga **/// PARKSIDE** ne priporoča. To lahko povzroči električni udar in požar.

- Uporabljajte samo dodatke in dodatne naprave, ki so navedeni v navodilih za uporabo ali katerih namestitvev je združljiva z izdelkom.

● Obnašanje v nujnem primeru

Seznajte se z uporabo tega izdelka na osnovi teh navodil za uporabo. Zapomnite si varnostne napotke in jih obvezno upoštevajte. To pomaga pri preprečevanju tveganj in nevarnosti.

- Pri uporabi tega izdelka bodite vedno pazljivi, tako da lahko zgodaj prepoznate nevarnosti in se lahko ustrezno odzovete. S hitrim posredovanjem se lahko izognete resnim poškodbam in premoženjski škodi.
- Takoj izklopite izdelek, če ne deluje pravilno. Napravo mora pregledati ter po potrebi popraviti kvalificiran strokovnjak, preden jo ponovno začnete uporabljati.

● Ostale nevarnosti

Tudi če izdelek upravljate pravilno, obstaja potencialno tveganje za telesne poškodbe in materialno škodo. V povezavi z zasnovo in izvedbo tega izdelka se lahko pojavijo naslednje nevarnosti, vključno z, vendar ne omejeno na:

- Škodljive posledice za zdravje, ki se pojavijo zaradi emisij tresljajev, če izdelek uporabljate dalj časa, če izdelek nepravilno upravljate ali vzdržujete.

- Telesne poškodbe ali materialna škoda zaradi okvarjenih orodnih nastavkov ali nenadnega udarca zakritega predmeta med uporabo.
- Nevarnost telesnih poškodb in premoženjske škode, ki jo povzročijo leteči predmeti.

● Pred uporabo

● Dodatna oprema

OPOZORILO!

► Ne uporabljajte pribor, ki ga **/// PARKSIDE** ne priporoča. To lahko povzroči električni udar in požar.

Za varno in pravilno uporabo tega izdelka se uporablja naslednja dodatna oprema, kot so na primer orodja in orodni nastavki:

- Orodni nastavek SDS-Plus
- Primerna osebna zaščitna oprema

Orodja in orodni nastavki so na voljo pri specializiranih prodajalcih. Pri nakupu vedno upoštevajte tehnične zahteve tega izdelka (glejte »Tehnični podatki«). V primeru dvoma se obrnite na usposobljenega strokovnjaka in upoštevajte nasvete strokovnega trgovca.

● Upravljanje

OPOZORILO!



Pred zamenjavo dodatne opreme, čiščenjem in neuporabo izključite izdelek in ga ločite iz omrežja.

OPOZORILO!

► Med vrtnanjem zavarujte ali pritrdite obdelovanec s sponko, zaklepnimi kleščami ali primeži. Vrtnanje izvajajte samo na varno pritrjenem obdelovancu.

● Namestitev dodatnega ročaja

OPOMBA

- ▶ Iz varnostnih razlogov uporabljajte ta izdelek samo s pritrjenim dodatnim ročajem **10**.

1. Sprostite jermen na dodatnem ročaju **10**, tako da ga zavrtite v nasprotni smeri urnega kazalca.
2. Dodatni ročaj **10** zavrtite pod ustreznim kotom glede na delovni položaj.
3. Dodatni ročaj **10** zavrtite v smeri urnega kazalca, da ga zategnete.

● Namestitev omejevalnika globine

1. Odvijte vijak omejevalnika globine **3**.
2. Vstavite omejevalnik globine **2** v dodatni ročaj **10**.
3. Vlecite omejevalnik globine **2**, dokler razdalja med konico vrtnega orodja in konico omejevalnika globine ne ustreza potrebni globini vrtnja.
4. Privijte vijak omejevalnika globine **3**, da zapahnete omejevalnik globine **2**.

● Izbira orodnega nastavka

Uporaba	Orodni nastavek
Udarno vrtnje	Orodni nastavek SDS-Plus
Dletenje	
Običajno vrtnje v les, kovino, keramiko in umetno maso	Primeren sveder SDS-Plus

● Zamenjava orodnega nastavka

OPOMBA

- ▶ Poškodovan pokrov za zaščito pred prahom **11** takoj zamenjajte. Obrnite se na delavnico servisne službe.

- Izdelek ima držalo orodja SDS-Plus **12**, zato za menjavo orodnega nastavka ni potrebno dodatno orodje.
- Zaradi sistema je mogoče orodni nastavek SDS-Plus prosto premikati. To ustvarja odstopanje pri izteku v prostem teku. To ne bo vplivalo na natančnost vrtnja, saj se bo sveder med vrtnjem sam centriral.
- Pokrov za zaščito pred prahom **11** v veliki meri preprečuje, da bi prah iz svedra med uporabi zašel v držalo orodja. Pri vstavljanju orodnega nastavka pazite, da se pokrov za zaščito pred prahom ne poškoduje.

● Vstavitve orodja SDS





1. Preden vstavite orodni nastavek, rahlo namažite držalo orodja SDS-Plus **12** z mastjo za vpenjalno glavo **17**.
2. Povlecite zaporni nastavek **1** nazaj.
3. Vstavite orodni nastavek z obračanjem v držalo orodja SDS-Plus **12**, dokler se ne ustavi.
4. Spustite zaporni nastavek **1**.
5. Preverite pravilno zaklepanje tako, da povlečete orodni nastavek. Orodni nastavek ima zaradi sistema radialno značnost.

● Odstranjevanje orodja SDS

- Potegnite zaporni nastavek **1** nazaj in odstranite orodni nastavek.



● Izbira načina delovanja

- Pritisnite in pridržite tipko za sprostitvev **5** na stikalu za izbiro načina **6**. Stikalo za izbiro načina obrnite tako, da bo puščica kazala na ustrezní simbol.

Simbol	Način delovanja
	Vrtanje
	Udarno vrtanje
	Dletenje
	Nastavitev položaja dleta

Nastavitev položaja dleta

Če želite orodni nastavek zavrteti v želeni položaj za uporabo z dletom, ravnajte takole:

1. Zavrtite stikalo za izbiro načina **6** v položaj  (nastavitev položaja dleta).
2. Orodni nastavek zavrtite v držalo orodja SDS-Plus **12** v želeni položaj.
3. Stikalo za izbiro načina **6** zavrtite v položaj  (uporaba z dletom).

● Vklp/izklp

- Električni vtič **9** priključite v vtičnico.

Vklp

- Pritisnite stikalo za vklp/izklp **7**.

Izklp

- Sprostite stikalo za vklp/izklp **7**.
- Pri nizkih temperaturah električno orodje doseže polno moč kladiva/udara šele po določenem času.

● Izbira števila vrtljajev

- Zavrtite kolešček za izbiro hitrosti **8** in izberite število vrtenja od stopnje **1** (nizka) do stopnje **6** (visoka). Potrebno število vrtljajev je odvisno od materiala za obdelavo.

● Odpravljanje napak

Težava	Morebitni vzrok	Pomoč
Izdelek ne deluje.	Motor je okvarjen.	Izdelek naj popravi usposobljen strokovnjak.
Moč izdelka je šibka.	Čezmeren pritisk na izdelek.	Na izdelek uporabite ustrezen pritisk.
	Mast za vpenjalno glavo je porabljena.	Rahlo namažite držalo orodja SDS-Plus 12 z mastjo za vpenjalno glavo.

● Čiščenje in nega

⚠ OPOZORILO!



Pred zamenjavo dodatne opreme, čiščenjem in neuporabo izključite izdelek in ga ločite iz omrežja.

● Čiščenje

OPOMBA

- ▶ Za čiščenje izdelka ne uporabljajte kemičnih, alkalnih, abrazivnih ali drugih agresivnih sredstev za čiščenje ali dezinfekcijo, ker lahko poškodujejo površine.
- ▶ Pazite, da v izdelek ne pride voda.

OPOMBA

- ▶ Izdelek ohranjajte vedno čist, suh in brez olja ali masti. Odstranite prah po vsaki uporabi in pred shranjevanjem.
 - ▶ Redno pravilno čiščenje zagotavlja varno uporabo in podaljša življenjsko dobo izdelka.
 - ▶ Prezračevalne odprtine morajo biti vedno proste.
- Izdelek čistite s suho krpo [18]. Za težko dostopna mesta uporabite mehko krtačo.
 - S krpo in mehko krtačo še posebej očistite umazanijo in prah iz prezračevalnih odprtin.
 - Redno čistite držalo orodja SDS-Plus [12]. Rahlo namažite držalo orodja SDS-Plus z mastjo za vpenjalno glavo [17].

● Vzdrževanje

- Če je potrebna zamenjava električnega priključnega kabla, mora to izvesti proizvajalec ali njegov zastopnik, da se prepreči varnostno tveganje.
- Preverite izdelek in dele dodatne opreme (kot so na primer orodni nastavki) za obrabo in poškodbe pred in po vsaki uporabi. Po potrebi jih zamenjajte z novimi. Pri tem upoštevajte tehnične zahteve (glejte »Tehnični podatki«).
- Mazanje: Rahlo namažite držalo orodja SDS-Plus [12] z mastjo za vpenjalno glavo [17].

Dodajanje mazalne masti v menjalniku

⚠ POZOR! Tveganje poškodb izdelka!

- ▶ Mast za vpenjalno glavo [17], ki je vključena v obseg dobave, ni primerna za menjalnike.

OPOMBA

- ▶ Mazalno mast dodajte po približno 50 delovnih urah ali ko se moč udarca zmanjša.

1. Odpiranje pokrova ohišja [4]: S ključem [16] zavrtite pokrov ohišja v nasprotni smeri urnega kazalca.
2. Dodajte mazalno mast. Primerna je mast za gonila za centralno mazanje.
3. Zapiranje pokrova ohišja [4]: S ključem [16] zavrtite pokrov ohišja v smeri urnega kazalca.

● Popravila

- V notranjosti tega izdelka ni delov, ki bi jih lahko popravil uporabnik. Obrnite se na usposobljenega tehnika, da pregleda in popravi izdelek.

● Shranjevanje

- Optimalna temperatura za dolgotrajno shranjevanje (več kot 3 mesece) je med +20 °C in +26 °C.
- Izklopite izdelek. Izdelek pustite, da se ohladi.
- Izdelek očistite (glejte »Čiščenje«).
- Izdelek in njegovo dodatno opremo shranjujte v temnem, suhem, hladnem, dobro prezračevanem prostoru.
- Izdelek hranite v prostoru, nedostopnem mestu za otroke.
- Izdelek hranite v ohišju za prenašanje [19].

● Prevoz

- Izklopite izdelek. Izdelek pustite, da se ohladi.
- Izdelek transportirajte v ohišju za prenašanje [19].

- Zaščitite izdelek pred udarci in močnimi tresljaji, do katerih zlasti prihaja med prevozom v vozilih.
- Izdelek zavarujte pred drsenjem in prevrnitvijo.

● **Odstranjanje**

Mast je treba odstraniti ločeno v skladu z lokalnimi predpisi.

Embalaža je narejena iz okolju primernih materialov, ki jih lahko oddate za recikliranje na lokalnih zbirališčih odpadkov.



Upoštevajte oznake embalažnih materialov za ločevanje odpadkov, ki so označene s kraticami (a) in števkami (b) z

naslednjim pomenom: 1–7: umetne mas/20–22: papir in karton/80–98: vezni materiali.

Izdelek:



O možnostih odstranjanja odsluženega izdelka se lahko pozanimate pri svoji občinski ali mestni upravi.



Ko je vaš izdelek dotrajan, ga zaradi varovanja okolja ne odvrzite med gospodinjске odpadke, temveč ga oddajte na ustreznem zbirališču tovrstnih odpadkov. O zbirnih mestih in njihovih delovnih časih se lahko pozanimate pri svoji pristojni občinski upravi.

Pooblaščen serviser:

OWIM GmbH & Co. KG
Stiftsbergstraße 1
74167 Neckarsulm
NEMČIJA

Servisna telefonska številka: 080 080917

Garancijski list

1. S tem garancijskim listom OWIM GmbH & Co. KG, Stiftsbergstraße 1, 74167 Neckarsulm, Nemčija jamčimo, da bo izdelek v garancijskem roku ob normalni in pravilni uporabi brezhibno deloval in se zavezujemo, da bomo ob izpolnjenih spodaj navedenih pogojih odpravili morebitne pomanjkljivosti in okvare zaradi napak v materialu ali izdelavi oziroma po svoji presoji izdelek zamenjali ali vrnili kupnino.
2. Garancija je veljavna na ozemlju Republike Slovenije.
3. Garancijski rok za proizvod je 5 let od datuma izročitve blaga. Datum izročitve blaga je razviden iz računa.
4. Če izdelek ne izpolnjuje specifikacij ali nima lastnosti, navedenih v garancijskem listu ali oglaševalskem sporočilu, lahko potrošnik najprej zahteva odpravo napak. O napaki mora potrošnik obvestiti proizvajalca ali pooblaščen servis (kontaktna številka in elektronski naslov navedena zgoraj) in zahtevati odpravo napak. Kupec je dolžan ob uveljavljanju zahtevka predložiti garancijski list in račun, kot potrdilo in dokazilo o nakupu ter dnevu izročitve blaga. Svetujemo vam, da pred tem natančno preberete navodila o sestavi in uporabi izdelka.
5. Rok za odpravo napake je 30 dni od dneva, ko je proizvajalec ali pooblaščen servis prejel zahtevo za odpravo napake. Če napake v tem roku niso odpravljene, mora proizvajalec potrošniku brezplačno zamenjati blago z enakim, novim in brezhibnim blagom. Rok se lahko zaradi narave in kompleksnosti blaga, narave in resnosti

- neskladnosti ter napora, ki je potreben za dokončanje popravila ali zamenjave podaljša za najkrajši čas, ki je potreben za dokončanje popravila, vendar največ za 15 dni. O številu dni podaljšane roka in razlogih za podaljšanje mora biti potrošnik obveščen pred potekom 30 dnevnega roka za odpravo napak.
6. Če v roku 30 dni oz. v primeru podaljšanja v roku 45 dni blago ni popravljeno ali blago ni zamenjano z novim, lahko potrošnik od proizvajalca zahteva vračilo celotne kupnine ali zahteva sorazmerno znižanje kupnine. Sorazmerno znižanje kupnine je sorazmerno zmanjšanju vrednosti blaga, ki ga je potrošnik prejel, v primerjavi z vrednostjo, ki bi jo imelo blago, če bi bilo skladno.
 7. Če se neskladnost pojavi v manj kot 30 dneh od dobave blaga, lahko potrošnik ob predložitvi blaga od proizvajalca takoj zahteva vračilo plačanega zneska.
 8. Proizvajalec oziroma pooblaščen servis lahko potrošniku za čas popravila blaga, za katero je bila izdana obvezna garancija, zagotovi brezplačno uporabo podobnega blaga. Če proizvajalec potrošniku ne zagotovi nadomestnega blaga v začasno uporabo, ima potrošnik pravico uveljavljati škodo, ki jo je utrpel, ker blaga ni mogel uporabljati od trenutka, ko je zahteval popravilo ali zamenjavo, do njune izvršitve.
 9. Stroške za material, nadomestne dele, delo, prenos in prevoz izdelkov, ki nastanejo pri odpravljanju okvar oziroma nadomestitvi blaga z novim, krije proizvajalec.
 10. V primeru zamenjave blaga ali zamenjave bistvenega dela blaga z novim se potrošniku izda nov garancijski list.
 11. V primeru, da proizvod popravlja nepooblaščen servis ali nepooblaščen oseba, kupec ne more uveljavljati zahtevkov iz te garancije.
 12. Vzroki za okvaro oziroma nedelovanje izdelka morajo biti lastnosti stvari same in ne vzroki, ki so zunaj proizvajalčeve oziroma prodajalčeve sfere. Kupec ne more uveljavljati zahtevkov iz te garancije, če se ni držal priloženih navodil za sestavo in uporabo izdelka ali če je izdelek kakorkoli spremenjen ali nepravilno vzdrževan.
 13. Proizvajalec zagotavlja proti plačilu popravilo, vzdrževanje blaga, nadomestne dele in priklonpe aparate vsaj tri leta po poteku garancijskega roka.
 14. Obrabni deli oz. potrošni material so izvzeti iz garancije.
 15. Vsi potrebni podatki za uveljavljanje garancije in podatki, ki identificirajo blago za katerega velja garancija se nahajajo na dveh ločenih dokumentih (garancijski list, račun).
 16. Ta garancija proizvajalca ne izključuje zakonske pravice potrošnika, da zoper prodajalca v primeru neskladnosti blaga brezplačno uveljavlja jamčevalne zahtevke. Ta garancija prav tako ne izključuje pravic potrošnika, ki izhajajo iz obveznega jamstva za skladnost blaga.

Prodajalec:

Lidl Slovenija d.o.o. k.d., Pod lipami 1, SI-1218 Komenda

● Postopek pri uveljavljanju garancije

Za zagotavljanje hitre obdelave vaše zadeve sledite naslednjim napotkom:

Za vse poizvedbe imejte pripravljeni potrdilo o nakupu in številko izdelka (IAN 504703_2504) kot dokazilo o nakupu.

Številka izdelka je navedena na tipski ploščici na izdelku, gravuri na izdelku, naslovnem listu vaših navodil (spodaj levo) ali nalepki na hrbtni ali spodnji strani izdelka.

Če pride do napak v delovanju ali drugih pomanjkljivosti, se najprej obrnite na

spodaj navedeni servisni oddelek po telefonu ali e-pošti.

Izdelek, ki je označen za pokvarjenega, lahko nato s priložitvijo računa (potrdila o nakupu) ter z navedbo pomanjkljivosti in kdaj je do nje prišlo brezplačno pošljete na navedeni servisni naslov.



Na strani parkside-diy.com lahko preberete in prenesete ta priročnik in še veliko drugih. S to kodo QR prispete neposredno na stran parkside-diy.com. Izberite svojo državo in prek iskalne maske poiščite navodila za uporabo. Z vnosom številke izdelka (IAN) 504703_2504 prispete do navodil za uporabo tega izdelka.

● **Servis**

SI Servis Slovenija

Tel.: 080081400

Kontaktni obrazec na

parkside-diy.com

IAN 504703_2504



Srbska znamka skladnosti

● Izjava EU o skladnosti

IZJAVA EU O SKLADNOSTI (št. 504703_2504)

IAN:	504703_2504
Identifikacija izdelka:	"PARKSIDE Performance" Pnevmatični udarni vrtnik
Številka modela:	HG13863

Predmet navedene izjave je v skladu z ustrezno zakonodajo Unije o harmonizaciji:

Direktiva 2006/42/EC
Direktiva 2014/30/EU
Direktiva 2011/65/EU z vsemi povezanimi spremembami

Sklicevanja na zadevne harmonizirane standarde ali sklicevanja na druge tehnične specifikacije v zvezi s skladnostjo, ki je navedena v izjavi:

Št. / Deli
Direktiva 2006/42/EC
EN 62841-1:2015/A11:2022
EN IEC 62841-2-6:2020/A11:2020
Direktiva 2014/30/EU
EN IEC 55014-1:2021
EN IEC 55014-2:2021
EN IEC 61000-3-2:2019/A2:2024
EN 61000-3-3:2013/A2:2021

Predmet zgoraj navedene izjave je v skladu z Direktivo 2011/65/EU Evropskega parlamenta in Sveta z dne 8. junija 2011 o omejevanju uporabe nekaterih nevarnih snovi v električni in elektronski opremi:

Št. / Deli
EN IEC 63000:2018



Tehnično dokumentacijo hrani: OWIM GmbH & Co.KG

Podpisano za in v imenu:

OWIM GmbH & Co. KG, Stiftsbergstraße 1, 74167 Neckarsulm, Nemčija

Za izdajo te izjave o skladnosti je odgovoren izključno proizvajalec.

Prevod izvirne izjave o skladnosti

























Neckarsulm	08.08.2025		
Kraj	Datum	ppa. Stefan Haensel Prokurist	ppa. Dr. Thorsten Maier Prokurist

SI



Seznam použitých piktogramů/symbolů	Strana	52
Úvod	Strana	53
Použití ke stanovenému účelu	Strana	53
Rozsah dodávky	Strana	53
Popis dílů	Strana	54
Technické údaje	Strana	54
Bezpečnostní pokyny	Strana	55
Všeobecné bezpečnostní pokyny pro elektrické nástroje	Strana	55
Bezpečnostní pokyny pro kladiva	Strana	58
Další bezpečnostní pokyny	Strana	58
Chování v nouzových případech	Strana	59
Zbytková rizika	Strana	59
Před použitím	Strana	59
Příslušenství	Strana	59
Obsluha	Strana	59
Namontujte přídatnou rukojeť	Strana	60
Namontujte hloubkový doraz	Strana	60
Vyberte nástrojový nástavec	Strana	60
Výměna nástroje	Strana	60
Vložte nástroj SDS	Strana	60
Odstraňte nástroj SDS	Strana	61
Zvolte provozní režim	Strana	61
Zapnutí/vypnutí	Strana	61
Vyberte otáčky	Strana	61
Odstraňování poruch	Strana	61
Čištění a péče	Strana	61
Čištění	Strana	62
Údržba	Strana	62
Oprava	Strana	62
Skladování	Strana	62
Transport	Strana	63
Zlikvidování	Strana	63
Záruka	Strana	63
Postup v případě uplatňování záruky	Strana	63
Servis	Strana	64
EU prohlášení o shodě	Strana	65

Seznam použitých piktogramů/symbolů

 	<p>Přečtěte si návod na obsluhu.</p>		<p>Vypněte výrobek a odpojte ho od elektrické sítě před výměnou příslušenství, čištěním a když se nepoužívá.</p>
	<p>NEBEZPEČÍ! – Označuje ohrožení s vysokým stupněm rizika, které má, pokud se mu nezabrání, za následek smrt nebo těžké zranění (např. nebezpečí udušení)</p>		<p>Vrtání</p>
			<p>Příklepové vrtání</p>
	<p>VAROVÁNÍ! – Označuje nebezpečí se středním stupněm rizika, které může mít, pokud se mu nezabrání, za následek těžké zranění nebo smrt (např. riziko úrazu elektrickým proudem)</p>		<p>Sekání</p>
			<p>Riziko úrazu elektrickým proudem</p>
	<p>OPATRNĚ! – Označuje ohrožení s nízkým stupněm rizika, které může mít, pokud se mu nezabrání, za následek lehké až střední zranění (např. nebezpečí opaření)</p>		<p>Průměr</p>
			<p>Volnoběžné otáčky</p>
	<p>VÝSTRAHA! – Varuje před možným poškozením majetku (např. nebezpečí zkratu)</p>		<p>Nosit ochranu sluchu!</p>
	<p>Střídavý proud/napětí</p>		<p>Noste ochranu očí!</p>
	<p>Symbol pro výrobek ochranné třídy II</p>		<p>Noste ochranu dýchacích cest!</p>
	<p>Používejte výrobek jen v suchých vnitřních prostorách.</p>	 	<p>Bezpečnostní pokyny Pokyny pro činnost</p>
	<p>Zdravotní riziko (další informace naleznete na etiketě tuby s mazivem pro skličidlo vrtáku)</p>		<p>Recyklační kód</p>
	<p>Noste ochranné rukavice!</p>		<p>Namažte nástroj</p>



Značka CE potvrzuje shodu se směrnicemi EU, které se na výrobek vztahují.

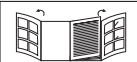

Rozkládací stránka s obrázky výrobku

VRTACÍ A SEKACÍ KLADIVO

● Úvod

Blahopřejeme Vám ke koupi nového výrobku. Rozhodli jste se pro kvalitní produkt. Návod k obsluze je součástí tohoto výrobku. Obsahuje důležité pokyny pro bezpečnost, použití a likvidaci. Před použitím výrobku se seznamte se všemi pokyny k obsluze a bezpečnostními pokyny. Používejte výrobek jen popsáním způsobem a na uvedených místech. Při předání výrobku třetí osobě předejte i všechny podklady.

● Použití ke stanovenému účelu

- Tento výrobek je určen pro následující činnosti:
 - Příklepové vrtání do betonu, zdiva a kamene
 - Lehké sekací práce
 - Vrtání do dřeva, překližky, dřevovláknité desky, plastu a kovu
- Výrobek není určen pro těžké vrtací práce, které překračují maximální kapacitu vrtání (viz „Technické údaje“). Vždy používejte správný typ vrtáku a příslušenství pro zamýšlené použití. Při nákupu a použití nástrojových nástavců vždy dbejte na technické požadavky výrobku (viz „Technické údaje“).
- Jiné upotřebení nebo úpravy výrobku se považují za užívání v rozporu se stanoveným účelem a mohou vést k rizikům, jako je nebezpečí smrti, zranění nebo poškození.

- Výrobce nenese žádnou odpovědnost za škody způsobené nesprávným upotřebením.
- Tento výrobek je vhodný výhradně pro soukromé použití.
- Výrobek není určen k živnostenskému nebo podobnému využívání.
- Dodržujte všechny platné místní bezpečnostní předpisy, normy a nařízení. Používání hlučných elektrických nástrojů může být v souladu s národními nebo místními předpisy povoleno pouze v určitých časech.

● Rozsah dodávky

⚠ VAROVÁNÍ!

- ▶ Výrobek a balicí materiály nejsou dětská hračka! Nedovolte dětem hrát si s plastovými sáčky, fóliemi a malými díly! Hrozí nebezpečí polknutí a udušení!

- 1 Vrtací a sekací kladivo
- 3 165 mm vrták Ø 6/8/10 mm s držákem SDS-Plus
- 1 Kovový hloubkový doraz
- 1 Přídavná rukojeť (předmontovaná)
- 1 Klíč (pro kryt skříně)
- 1 Převážný kufr
- 1 Utěrka
- 1 50 g maziva pro sklíčidlo pro vrtáky (číslo modelu: HG06348)
- 1 Návod na obsluhu

● Popis dílů

Otevřete před dalším čtením stránku s obrázky a seznamte se se všemi funkcemi výrobku.

(Obr. A)

- 1 Blokovací klapka
- 2 Hloubkový doraz
- 3 Šroub hloubkového dorazu
- 4 Kryt skříně
- 5 Odblokovací tlačítko (pro volič režimů 6)
- 6 Volič režimů
- 7 Vypínač Zap/Vyp
- 8 Kolečko pro volbu otáček
- 9 Přípojné vedení se síťovou zástrčkou
- 10 Přídavná rukojeť
- 11 Protiprachová krytka
- 12 Držák nástroje SDS-Plus

(Obr. B)

- 13 Vrták 10 mm
- 14 Vrták 8 mm
- 15 Vrták 6 mm
- 16 Klíč (pro kryt skříně 4)
- 17 Mazivo pro sklíčidlo pro vrtáky
- 18 Utěrka
- 19 Přepřavní kufr

● Technické údaje

Vrtací a sekací kladivo	PPBH 1050 A1
Čísla modelů	
- Zástrčka VDE:	HG13863
- Zástrčka BS:	HG13863-BS

Jmenovité napětí:	230–240 V~, 50 Hz
Jmenovitý výkon:	1050 W
Volnoběžné otáčky n_0 :	0–900 min ⁻¹
Počet úderů:	0–4300 min ⁻¹
Energie nárazu:	4,1 Joule
Max. vrtací výkon Ø:	13 mm pro kov 28 mm pro beton/ cihly 30 mm pro dřevo

Hodnoty emisí hluku

Naměřené hodnoty byly stanoveny v souladu s normou EN 62841. Hladina akustického tlaku elektrického nástroje hodnocená jako A je obvykle:

Hladina akustického tlaku:	$L_{pA} = 97,3$ dB
Nejistota:	$K_{pA} = 3,0$ dB
Hladina akustického výkonu:	$L_{WA} = 105,3$ dB
Nejistota:	$K_{WA} = 3,0$ dB

Emisní hodnoty vibrací

Celkové hodnoty vibrací (vektorový součet tří směrů), stanovené v souladu s EN 62841:

Příklepové vrtání do betonu:	
Hlavní rukojeť:	$a_{h,HD} = 13,118$ m/s ²
Nejistota:	$K = 1,5$ m/s ²
Pomocná rukojeť:	$a_{h,HD} = 14,798$ m/s ²
Nejistota:	$K = 1,5$ m/s ²

Sekání:	
Hlavní rukojeť:	$a_{h,Cheq} = 13,988$ m/s ²
Nejistota:	$K = 1,5$ m/s ²

Pomocná rukojeť:	$a_{h, \text{Cheq}} = 15,073 \text{ m/s}^2$
Nejistota:	$K = 1,5 \text{ m/s}^2$

VAROVÁNÍ!



Noste ochranu sluchu!

VAROVÁNÍ!

- ▶ Vibrace a hluk při skutečném použití elektrických nástrojů se od uvedených hodnot odchyľují v závislosti na způsobu, jakým je elektrický nástroj používán, zejména typ zpracovávaného obrobku. Snažte se udržet zatížení vibracemi a hlukem tak nízké, jak je to jen možné. Příkladnými opatřeními ke snížení zatížení vibracemi je nošení rukavic při používání nástrojového nástavce a omezení doby práce. Přitom se musí brát do úvahy všechny akce provozního cyklu (například časy kde je elektrický nástroj vypnut, a ty, u kterých je sice zapnutý, ale běží bez zatížení).

UPOZORNĚNÍ

- ▶ Uvedená celková hodnota vibrací a uvedená hodnota emisí hluku byly naměřeny pomocí standardizovaných zkušebních metod, a mohou být použity k porovnání jednoho elektrického nástroje s jiným.
- ▶ Uvedená celková hodnota vibrací a uvedená hodnota emisí hluku mohou být použity i pro předběžnému odhadu zatížení.



Bezpečnostní pokyny

- **Všeobecné bezpečnostní pokyny pro elektrické nástroje**

VAROVÁNÍ!

- ▶ **Přečtěte si všechny bezpečnostní pokyny, pokyny, ilustrace a technické údaje, kterými je tento elektrický nástroj opatřen.** Nedodržení následných pokynů může způsobit zranění elektrickým proudem, požár a/nebo těžká zranění.

Uchovejte bezpečnostní pokyny a návody pro budoucnost.

Termín používaný v bezpečnostních pokynech „elektrický nástroj“ se vztahuje na elektrické nástroje napájené ze sítě (síťovým vedením) nebo elektrické nástroje napájené akumulátorem (bez síťového vedení).

Bezpečnost práce na pracovním místě

- a) **Udržujte pracovní prostor v čistotě a dobře osvětlený.** Nepořádek nebo neosvětlené pracovní prostory mohou vést k úrazům.
- b) **Neppracujte s elektrickým nástrojem ve výbušném prostředí, v přítomnosti hořlavých kapalin, plynů nebo prachu.** Elektrické nástroje jsou zdrojem jiskření, které může zapálit prach nebo výpary.
- c) **Při práci s elektrickými nástroji udržujte děti a osoby v bezpečné vzdálenosti.** Při rozptýlení můžete ztratit kontrolu nad elektrickým nástrojem.

Elektrická bezpečnost

- a) **Síťová zástrčka elektrického nástroje se musí hodit do zásuvky. Zástrčka nesmí být žádným způsobem**

měněna. **Nepoužívejte rozbočovací zástrčky s uzemněnými elektrickými nástroji.** Neupravené zástrčky a odpovídající zásuvky snižují riziko úrazu elektrickým proudem.

- b) **Vyhnete se kontaktu těla s uzemněnými povrchy, jako jsou potrubí, radiátory, sporáky a ledničky.** Pokud je vaše tělo uzemněné, existuje zvýšené riziko úrazu elektrickým proudem.
- c) **Chraňte elektrické nástroje před deštěm nebo vlhkem.** Proniknutí vody do elektrického nástroje zvyšuje riziko úrazu elektrickým proudem.
- d) **Nezneužívejte přípojné vedení k zavěšování nebo nošení elektrického nástroje nebo k vytáhnutí zástrčky ze zásuvky. Udržujte přípojné vedení daleko od tepla, oleje, ostrých hran nebo pohybujících se částí přístroje.** Poškozená nebo spletená přípojná vedení zvyšují riziko úrazu elektrickým proudem.
- e) **Pokud pracujete s elektrickým nástrojem venku, použijte jen prodlužovací kabel vhodné i pro venkovní použití.** Použití prodlužovacího kabelu vhodného pro venkovní prostředí snižuje riziko úrazu elektrickým proudem.
- f) **Pokud je provoz elektrického nástroje ve vlhkém prostředí nevyhnutný, použijte proudový chránič.** Použití proudového chrániče snižuje riziko úrazu elektrickým proudem.

Bezpečnost osob

- a) **Budte pozorní, sledujte, co děláte a používejte zdravý rozum při práci s elektrickým nástrojem. Nepoužívejte elektrický nástroj, jste-li unaveni nebo pod vlivem drog, alkoholu nebo léků.**

Moment nepozornosti při používání elektrického nástroje může vést k vážným zraněním.

- b) **Používejte osobní ochranné pomůcky a vždy noste ochranné brýle.** Nošení osobních ochranných pomůcek, jako je protiprachová maska, neklouzává bezpečnostní obuv, ochranná přilba nebo ochrana sluchu, v závislosti na povaze a použití elektrického nástroje, snižuje riziko zranění.
- c) **Zabraňte náhodnému spuštění. Ujistěte se, že elektrický nástroj je vypnutý předtím, než jej připojíte k elektrické síti a/nebo akumulátoru, ho zvednete nebo přenášíte.** Pokud přenášíte elektrický nástroj s prstem na spínači nebo zapnutý elektrický nástroj připojíte k napájení, může to vést k nehodám.
- d) **Před zapnutím elektrického nástroje odstraňte všechny seřizovací nástroje nebo klíč na šrouby.** Nástroj nebo klíč, který ponecháte připevněn k otáčející se části elektrického nástroje, může vést ke zranění.
- e) **Vyhýbejte se nenormálnímu držení těla. Dbejte na správný postoj a udržujte za všech okolností rovnováhu.** To umožňuje lepší ovladatelnost elektrického nástroje v neočekávaných situacích.
- f) **Noste vhodný oděv. Nenoste volný oděv nebo šperky. Udržujte své vlasy, oblečení a rukavice mimo dosah pohybujících se částí.** Volný oděv, šperky nebo dlouhé vlasy mohou být zachyceny pohybujícími se částmi.
- g) **Pokud mohou být namontována zařízení na odsávání a sběr prachu, ujistěte se, že jsou připojeny a správně použity.** Použití odsávání prachu dokáže snížit ohrožení prachem.

- h) **Neukolébejte se ve falešné bezpečnosti a nepřekračujte bezpečnostní pravidla pro elektrické nástroje, a to ani v případě, že jste se seznámili s elektrickým nástrojem při častém používání.** Nedbalé jednání může vést k vážným zraněním během zlomků sekundy.

Upotřebení a zacházení s elektrickým nástrojem

- a) **Elektrický nástroj nepřetěžujte. Použijte pro svou práci určený typ elektrického nástroje.** S pomocí vhodného elektrického nástroje pracujete lépe a bezpečněji v zadané oblasti výkonu.
- b) **Nepoužívejte elektrický nástroj, jehož vypínač je vadný.** Elektrický nástroj, které již není možné zapnout nebo vypnout, je nebezpečné a musí být opraveno.
- c) **Před jakýmkoliv seřizováním, výměnou nástrojových nástavců nebo před uložením nepoužívaného elektrického nástroje vytáhněte zástrčku ze zásuvky a/nebo odstraňte odnímatelný akumulátor.** Toto preventivní opatření zabraňuje neúmyslnému spuštění elektrického nástroje.
- d) **Nepoužívané elektrické nástroje skladujte mimo dosah dětí. Nenechte osoby používat elektrický nástroj, pokud nejsou s ním obeznámeni nebo nečetli instrukce.** Elektrické nástroje jsou nebezpečné, když jsou používány nezkušenými osobami.
- e) **Opatrujte elektrické nástroje a nástrojový nástavec s péčí. Zkontrolujte, zda pohyblivé díly bezvadně fungují a nezadírají se, zda díly nejsou prasklé nebo tak poškozené, že je narušena funkce elektrického nástroje. Poškozené**

díly nechte opravit před použitím elektrického nástroje. Mnoho nehod je způsobeno špatně udržovanými elektrickými nástroji.

- f) **Řezné nástroje udržujte ostré a čisté.** Řádně udržované řezné nástroje s ostrými řeznými břity se méně zadírají a lépe se ovládají.
- g) **Používejte elektrický nástroj, příslušenství a nástrojové nástavce atd. v souladu s těmito pokyny. Zohledněte pracovní podmínky a činnost, která má být provedena.** Použití elektrického nástroje k jiné činnosti, než je určené použití, může vést k nebezpečným situacím.
- h) **Udržujte rukojeti a úchopy suché, čisté a bez oleje a tuku.** Kluzké rukojeti a úchopy neumožňují bezpečnou obsluhu a ovládání elektrického nástroje v neočekávaných situacích.

Servis

- a) **Nechte svůj elektrický nástroj opravovat jen od kvalifikovaného odborného personálu s použitím originálních náhradních dílů.** Tím je zajištěno, že bezpečnost elektrického nástroje zůstane zachována.

UPOZORNĚNÍ

- Tento výrobek generuje během provozu elektromagnetické pole! Toto pole může za určitých okolností interferovat s aktivními nebo pasivními lékařskými implantáty! Aby se snížilo riziko vážného nebo smrtelného zranění, doporučujeme, aby se osoby se zdravotnickými implantáty před použitím tohoto výrobku poradily se svým lékařem a výrobcem lékařského implantátu!

● Bezpečnostní pokyny pro kladiva

⚠ VAROVÁNÍ!



Noste ochranu sluchu. Působení hluku může způsobit ztrátu sluchu.



Používejte ochrannou masku proti prachu.

⚠ VAROVÁNÍ!

- ▶ Při pracích vrtání a sekání se může pracovat s materiály, které mohou vytvářet škodlivý nebo toxický prach. Tento prach představuje nebezpečí pro zdraví osob obsluhujících elektrický nástroj a také pro všechny ostatní osoby v okolí.
- ▶ Ujistěte se, že při práci s elektrickým nástrojem nenarazíte na vedení elektřiny, plynu nebo na vodovodní potrubí. Než budete vrtat do zdi nebo ji rozříznete, zkontrolujte ji popř. detektorem vedení.

Bezpečnostní pokyny pro všechny práce

- **Noste ochranu sluchu.** Působení hluku může způsobit ztrátu sluchu.
- **Použijte přídavné rukojeti, když jsou tyto dodány s elektrickým nástrojem.** Ztráta kontroly může vést k zraněním.
- **Elektrický nástroj držte za izolované rukojeti při provádění práce, kdy může vrtací nástroj nebo šrouby dojít do kontaktu se skrytými vodiči nebo s vlastním přípojným vedením.** Kontakt s vedením pod napětím může dostat pod napětí i kovové části přístroje a vést tak k úderu elektrickým proudem.

Bezpečnostní pokyny při používání dlouhých vrtáků s vrtacími kladivy

- **Vždy začněte vrtat s nízkými otáčkami a pokud má vrták kontakt s obrobkem.** Při vyšších otáčkách se vrták snadno ohne, pokud se může volně otáčet bez kontaktu s obrobkem, a způsobit zranění.
- **Na vrták nevyvíjejte nadměrný tlak a vyvíjejte jej pouze podélně k vrtáku.** Vrtáky se mohou ohnout a tím zlomit nebo způsobit ztrátu kontroly a vést ke zraněním.
- **Další bezpečnostní pokyny**
 - **Pomocí vhodných vyhledávacích zařízení vyhledejte skryté napájecí linky nebo se obraťte na místní společnost poskytující technické služby.** Kontakt s elektrickým vedením může vést k požáru a úrazu elektrickým proudem. Poškození plynového vedení může vést k výbuchu. Průnik do vodovodního vedení způsobí poškození majetku.
 - **Počkejte, až se elektrický nástroj zastaví, než ho odložíte.** Nástrojový nástavec může být zaklesnut a vést ke ztrátě kontroly nad elektrickým nástrojem.
 - **Zajistěte obrobek.** Obrobek drženy upínacími přípravky nebo svěrákem je držen bezpečněji než rukou.
 - **Bezprostředně po provozu se nedotýkejte žádných nástrojových nástavců pro vkládání ani sousedních částí skříně.** Ty se mohou během provozu velmi zahřát a způsobit popáleniny.
 - **Nástrojový nástavec se může během vrtání zablokovat. Zabezpečte bezpečné postavení a pevně držte elektrický nástroj oběma rukama.**

Jinak můžete nad elektrickým nástrojem ztratit kontrolu.

- **Při práci držte elektrický nástroj pevně oběma rukama a zajistěte bezpečný postoj.** Elektrický nástroj je bezpečněji veden oběma rukama.

Originální příslušenství/přídavné přístroje

VAROVÁNÍ!

- ▶ Nepoužívejte žádné příslušenství, které nebylo doporučeno **/// PARKSIDE**. To může vést ke zranění elektrickým proudem a k požáru.
- Používejte pouze příslušenství a přídavné přístroje, které jsou specifikovány v návodu na obsluhu nebo jejichž držák je kompatibilní s výrobkem.

● Chování v nouzových případech

Seznamte se na základě tohoto návodu na obsluhu s použitím tohoto výrobku. Zapamatujte si bezpečnostní pokyny a bezpečně se jich držte. To pomáhá vyhnout se rizikům a nebezpečím.

- Vždy buďte při používání výrobku pozorní, abyste nebezpečí zjistili včas a mohli jednat. Včasný zásah může zabránit vážnému zranění nebo poškození majetku.
- Výrobek při vadné funkci ihned vypněte. Nechte to kvalifikovanému odborníkovi zkontrolovat a, pokud je to nutné, opravit před opětovným uvedením do provozu.

● Zbytková rizika

I když použijete tento výrobek obsluhujete podle předpisu, zůstává potenciální riziko pro zranění a poškození. Následující nebezpečí mohou kromě jiných nastat

v souvislosti s konstrukcí a provedením tohoto výrobku:

- Zdravotní poškození vyplývající z emise vibrací, je-li výrobek používán po delší dobu, nebo není správně používán a udržován.
- Osobní a věcné škody způsobené vadnými nástrojovými nástavci nebo náhlým nárazem skrytého předmětu během používání.
- Nebezpečí zranění a věcné škody způsobené létajícími objekty.

● Před použitím

● Příslušenství

VAROVÁNÍ!

- ▶ Nepoužívejte žádné příslušenství, které nebylo doporučeno **/// PARKSIDE**. To může vést ke zranění elektrickým proudem a k požáru.

Pro bezpečné a řádné používání tohoto výrobku jsou nutné mimo jiné následující díly příslušenství, jako např. nástroje a nástrojové nástavce:

- Nástrojový nástavec SDS-Plus
- Vhodné osobní ochranné pomůcky

Nástroje a nástrojové nástavce dostanete v odborném obchodě. Při nákupu, prosím vždy dbejte na technické požadavky tohoto výrobku (viz „Technické údaje“). Pokud si nejste jisti, zeptejte se kvalifikovaného odborníka a nechte si poradit od svého prodejce.

● Obsluha

VAROVÁNÍ!



Vypněte výrobek a odpojte ho od elektrické sítě před výměnou příslušenství, čištěním a když se nepoužívá.

⚠ VAROVÁNÍ!

- ▶ Během vrtání upevněte nebo zajistěte obrobek svorkou, uzamykatelnými kleštěmi nebo svěrákem. Vrtejte pouze na bezpečně upevněném obrobku.

● Namontujte přídatnou rukojeť

UPOZORNĚNÍ

- ▶ Z bezpečnostních důvodů používejte tento výrobek pouze s připojenou přídatnou rukojeťí [10].

1. Uvolněte řemen na přídatné rukojeti [10] otočením proti směru hodinových ručiček.
2. V závislosti na pracovní poloze otočte přídatnou rukojeť [10] do vhodného úhlu.
3. Otočte přídatnou rukojeť [10] ve směru hodinových ručiček, abyste ji dotáhli.

● Namontujte hloubkový doraz

1. Povolte šroub hloubkového dorazu [3].
2. Vložte těsnicí hloubkový doraz [2] do přídatné rukojeti [10].
3. Vytáhněte hloubkový doraz [2], dokud vzdálenost mezi špičkou vrtacích nástrojů a špičkou hloubkového dorazu neodpovídá požadované hloubce vrtání.
4. Utažením šroubu hloubkového dorazu [3] zamkněte hloubkový doraz [2].

● Vyberte nástrojový nástavec

Použití	Nástrojový nástavec
Příklepové vrtání	Nástrojový nástavec SDS-Plus
Sekání	Nástrojový nástavec SDS-Plus

Použití	Nástrojový nástavec
Obyčejné vrtání do dřeva, kovu, keramiky a plastu	Vhodný vrták SDS-Plus

● Výměna nástroje

UPOZORNĚNÍ



- ▶ Poškozenou protiprachovou krytku [11] okamžitě vyměňte. Obratě se na dílnu zákaznického servisu.
- Výrobek je vybaven držákem nástrojů SDS-Plus [12], proto k výměně nástrojů nejsou potřeba žádné další nástroje.
 - Nástrojový nástavec SDS-Plus je díky systému volně pohyblivý. Tím vzniká odchylka házení při volnoběhu. To nemá žádný vliv na přesnost vrtaného otvoru, protože vrták se během vrtání sám vystředí.
 - Protiprachová krytka [11] z velké části zabraňuje pronikání prachu z vrtání do držáku nástroje během provozu. Při vkládání nástrojového nástavce dbejte na to, aby nedošlo k poškození protiprachové krytky.
- ## ● Vložte nástroj SDS
1. Před vložením nástrojového nástavce lehce namažte držák nástroje SDS-Plus [12] mazivem pro sklíčidlo vrtáku [17].
 2. Zatáhněte za blokovací klapku [1] dozadu.
 3. Vložte nástrojový nástavec do držáku nástroje SDS-Plus [12] otáčivým způsobem až na doraz.



4. Uvolněte blokovací klapku .
5. Zatažením za nástrojový nástavec zkontrolujte, zda je blokovací mechanismus v pořádku. Nástrojový nástavec má vlivem systému radiální vůli.

● Odstraňte nástroj SDS

- Zatahněte za blokovací klapku  dozadu a vyjměte nástrojový nástavec.





● Zvolte provozní režim

- Podržte stisknuté odblokovací tlačítko  na voliči režimů . Otočte volič režimů tak, aby značka šipky směřovala k příslušné ikoně.

Symbol	Provozní režim
	Vrtání
	Příklepové vrtání
	Sekání
	Riziko úrazu elektrickým proudem

Riziko úrazu elektrickým proudem

Chcete-li nástrojový nástavec otočit do požadované polohy sekání, postupujte takto:

1. Otočte volič režimu  na  (přizpůsobte polohu sekáče).
2. Otočte nástrojový nástavec v držáku nástroje SDS-Plus  do požadované polohy.
3. Otočte volič režimu  na  (sekání).

● Zapnutí/vypnutí

- Spojte síťovou zástrčku  se zásuvkou.

Zapnout

- Stlačte vypínač Zap/Vyp .

Vypnout

- Uvolněte vypínač Zap/Vyp .
- Při nízkých teplotách dosahuje elektrický nástroj plného výkonu kladiva/příklepů teprve po určité době.

● Vyberte otáčky

- Otáčením kolečka pro volbu otáček  vyberte rychlost od úrovně **1** (nízká) do úrovně **6** (vysoká). Požadované otáčky závisí na obráběném materiálu.

● Odstraňování poruch

Problém	Možná příčina	Náprava
Výrobek nefunguje.	Motor je vadný.	Výrobek nechejte opravit jen autorizovaným odborníkem.
Výkon výrobku je slabý.	Nadměrný tlak na výrobek.	Na výrobek nevyvíjejte nepřiměřený tlak.
	Mazivo pro sklíčidlo pro vrtáky je spotřebováno.	Lehce promažte držák nástroje SDS-Plus  mazivem pro sklíčidlo vrtáku.

● Čištění a péče

VAROVÁNÍ!



Vypněte výrobek a odpojte ho od elektrické sítě před výměnou příslušenství, čištěním a když se nepoužívá.

● Čištění

UPOZORNĚNÍ

- ▶ Nepoužívejte žádné chemické, alkalické, abrazivní nebo jiné agresivní čisticí nebo dezinfekční prostředky k čištění výrobku, neboť ty mohou poškodit jeho povrchy.
- ▶ Dávejte pozor na to, aby dovnitř výrobku nepronikly žádné kapaliny.
- ▶ Udržujte výrobek stále čistý, suchý a zbavený oleje nebo mazacích tuků. Po každém použití a před uskladněním odstraňte prach.
- ▶ Pravidelné řádné čištění pomáhá zajistit bezpečné používání a prodlužuje životnost výrobku.
- ▶ Větrací otvory musí být vždy volné.

- Výrobek čistěte suchou utěrkou [18]. Pro těžce přístupná místa použijte měkký kartáč.
- Odstraňte hlavně nečistoty a prach z ventilačních otvorů utěrkou a měkkým kartáčem.
- Držák nástroje SDS-Plus [12] pravidelně čistěte. Lehce promažte držák nástroje SDS-Plus mazivem pro sklíčidlo pro vrtáky [17].

● Údržba

- Když je nutná výměna připojovacího kabelu, musí to provést výrobce nebo jeho zástupce, aby se předešlo bezpečnostním rizikům.
- Zkontrolujte výrobek a díly příslušenství (např. nástrojové nástavce), před a po každém použití na opotřebení a poškození. V případě potřeby je vyměňte za nové. Dodržujte při tom technické požadavky (viz „Technické údaje“).

- Mazání: Lehce promažte držák nástroje SDS-Plus [12] mazivem pro sklíčidlo pro vrtáky [17].

Doplňování mazacího tuku do převodovky

⚠ VÝSTRAHA! Nebezpečí poškození výrobku!

- ▶ Mazivo pro sklíčidlo pro vrtáky [17], které je součástí dodávky, není vhodné pro převodovku.

UPOZORNĚNÍ

- ▶ Mazací tuk doplňujte po cca 50 pracovních hodinách nebo při poklesu síly úderu.

1. Otevřete kryt skříně [4]: Klíčem [16] otočte kryt skříně proti směru hodinových ručiček.
2. Doplněte mazací tuk. Vhodné je mazivo pro centrální mazání převodovky.
3. Zavřete kryt skříně [4]: Klíčem [16] otočte kryt skříně ve směru hodinových ručiček.

● Oprava

- Uvnitř výrobku nejsou žádné díly, které mohou být opravovány uživatelem. Obratě se na kvalifikovaného odborníka, abyste nechali výrobek zkontrolovat a opravit.

● Skladování

- Optimální dlouhodobá skladovací teplota (déle než 3 měsíce) je mezi +20 °C a +26 °C.
- Výrobek vypněte. Nechte výrobek ochladit.
- Očistěte výrobek (viz „Čištění“).
- Výrobek a jeho příslušenství skladujte na temném, suchém, nezamrzajícím a dobře větraném místě.

- Uchovávejte výrobek stále na místě nedostupném pro děti.
- Skladujte výrobek v přepravním kufru [19].

● **Transport**

- Výrobek vypněte. Nechte výrobek ochladit.
- Přepravujte výrobek v přepravním kufru [19].
- Chraňte výrobek před úderem a silnými vibracemi, které nastávají zejména během přepravy ve vozidlech.
- Zajistěte výrobek proti sklouznutí a převrnutí.

● **Zlikvidování**

Mazivo musí být zlikvidováno samostatně v souladu s místními předpisy.

Obal se skládá z ekologických materiálů, které můžete zlikvidovat prostřednictvím místních sběren recyklovatelných materiálů.



Při třídění odpadu se řiďte podle označení obalových materiálů zkratkami (a) a čísly (b), s následujícím významem: 1–7: umělé hmoty/20–22: papír a lepenka/80–98: složené látky.

Výrobek:



O možnostech likvidace vysloužilých zařízení se informujte u správy vaší obce nebo města.



V zájmu ochrany životního prostředí vysloužilý výrobek nevyhazujte do domovního odpadu, ale předejte k odborné likvidaci. O sběrnách a jejich otevíracích hodinách se můžete informovat u příslušné správy města nebo obce.

● **Záruka**

Výrobek byl vyroben podle přísných směrnic kvality a před dodáním pečlivě otestován. V případě materiálních nebo výrobních vad máte zákonná práva vůči prodejci výrobku. Vaše zákonná práva nejsou níže uvedenou zárukou nijak omezená.

Záruka na tento výrobek je 5 roky od data zakoupení. Záruční doba začíná dnem zakoupení. Originál dokladu o zakoupení si uschovejte na bezpečném místě, protože tento doklad je vyžadován jako doklad o koupi.

Jakékoli poškození nebo závady, které se vyskytly již v okamžiku nákupu, musí být nahlášeny ihned po vybalení výrobku.

Pokud se u výrobku během 5 let od data zakoupení projeví vada materiálu nebo výrobní vada, pak vám ho podle naší volby bezplatně opravíme nebo vyměníme. Záruční doba se po uznané reklamaci neprodlužuje. To platí také pro vyměněné a opravené díly.

Tato záruka je neplatná, pokud byl výrobek poškozený nebo nesprávně používán anebo udržovaný.

● **Postup v případě uplatňování záruky**

V zájmu rychlého zpracování Vašeho požadavku se řiďte následujícími pokyny:

Pro všechny požadavky si uschovejte pokladní stvrženku jako doklad o nákupu a číslo položky (IAN 504703_2504).

Číslo položky najdete na typovém štítku, je vyryto na výrobku, je uvedeno na titulní stránce Vašeho návodu (vlevo dole) nebo je na nálepce na zadní nebo spodní straně výrobku.

Při poruchách funkce nebo jiných závadách nejdříve kontaktujte telefonicky

nebo e-mailem níže uvedené servisní oddělení.

Na adresu servisu, kterou Vám sdělíme, můžete zdarma odeslat pouze výrobek, který byl zaznamenaný jako vadný, a to spolu s pokladním dokladem (stvrzenkou), popisem závady a uvedením doby, kdy k závadě došlo.



Na stránkách parkside-diy.com najdete tuto a celou řadu dalších příruček k nahlédnutí a ke stažení. Pomocí tohoto QR kódu se dostanete přímo na stránky parkside-diy.com. Vyberte svou zemi a vyhledejte návod k obsluze pomocí formuláře k vyhledávání. Zadáním čísla položky (IAN) 504703_2504 se dostanete k návodu k obsluze Vašeho výrobku.

● **Servis**

CZ Servis Česká republika

Tel.: 800023611

Kontaktní formulář je zapnutý

parkside-diy.com

IAN 504703_2504



Srbská značka shody

● EU prohlášení o shodě

EU PROHLÁŠENÍ O SHODĚ (č. 504703_2504)

IAN: 504703_2504
Identifikace produktu: "PARKSIDE Performance" Vrtací a sekací kladivo
Číslo modelu: HG13863

Výše popsaný předmět prohlášení je ve shodě s příslušnými harmonizačními právními předpisy Unie:

Směrnice 2006/42/ES
Směrnice 2014/30/EU
Směrnice 2011/65/EU se všemi souvisejícími změnami

Odkazy na příslušné harmonizované normy nebo na jiné technické specifikace, ve vztahu k nimž se shoda prohlašuje:

Č. / Části
Směrnice 2006/42/ES
EN 62841-1:2015/A11:2022
EN IEC 62841-2-6:2020/A11:2020
Směrnice 2014/30/EU
EN IEC 55014-1:2021
EN IEC 55014-2:2021
EN IEC 61000-3-2:2019/A2:2024
EN 61000-3-3:2013/A2:2021

Předmět výše uvedeného prohlášení je v souladu se směrnicí Evropského parlamentu a Rady 2011/65/EU ze dne 8. června 2011 o omezení používání některých nebezpečných látek v elektrických a elektronických zařízeních:

Č. / Části
EN IEC 63000:2018



Držitel technické dokumentace: OWIM GmbH & Co.KG

Podepsáno za a jménem:

OWIM GmbH & Co. KG, Stiftsbergstraße 1, 74167 Neckarsulm, Německo

Toto prohlášení o shodě se vydává na výhradní odpovědnost výrobce.

Překlad původního prohlášení o shodě





















Neckarsulm	08.08.2025		
Místo	Datum	ppa. Stefan Haensel Prokurista	ppa. Dr. Thorsten Maier Prokurista





CZ



Zoznam použitých piktogramov/symbolov	Strana	67
Úvod	Strana	68
Použitie v súlade s určením	Strana	68
Rozsah dodávky	Strana	68
Popis súčiastok	Strana	69
Technické údaje	Strana	69
Bezpečnostné upozornenia	Strana	70
Všeobecné bezpečnostné upozornenia pre elektrické náradie	Strana	70
Bezpečnostné upozornenia pre kladivá	Strana	73
Doplnkové bezpečnostné upozornenia	Strana	73
Správanie v núdzovom prípade	Strana	74
Zvyškové riziká	Strana	74
Pred použitím	Strana	74
Príslušenstvo	Strana	74
Obsluha	Strana	74
Montáž prídavného držadla	Strana	75
Montáž hĺbkovej zarážky	Strana	75
Výber nadstavca	Strana	75
Výmena nadstavca	Strana	75
Vkladanie náradia SDS	Strana	75
Vyberanie náradia SDS	Strana	76
Výber prevádzkového režimu	Strana	76
Zapnutie/vypnutie	Strana	76
Voľba otáčok	Strana	76
Odstraňovanie porúch	Strana	76
Čistenie a starostlivosť	Strana	76
Čistenie	Strana	77
Údržba	Strana	77
Oprava	Strana	77
Skladovanie	Strana	77
Preprava	Strana	78
Likvidácia	Strana	78
Záruka	Strana	78
Postup v prípade poškodenia v záruke	Strana	78
Servis	Strana	79
EÚ vyhlásenie o zhode	Strana	80

Zoznam použitých piktogramov/symbolov

	<p>Prečítajte si návod na obsluhu.</p>		<p>Pred výmenou príslušenstva, čistením a pri nepoužívaní produkt vypnite a odpojte od elektrickej siete.</p>
	<p>NEBEZPEČENSTVO! – Označuje nebezpečenstvo s vysokým stupňom rizika, ktoré bude mať za následok smrť alebo vážne zranenie, ak sa mu nevyhnete (napr. nebezpečenstvo zadusenia)</p>		<p>Vŕtanie</p>
			<p>Vŕtanie s príklepom</p>
	<p>VÝSTRAHA! – Označuje nebezpečenstvo so stredným stupňom rizika, ktoré bude mať za následok smrť alebo vážne zranenie, ak sa mu nevyhnete (napr. nebezpečenstvo zásahu elektrickým prúdom)</p>		<p>Tesanie</p>
			<p>Prispôbiť polohu tesania</p>
	<p>POZOR! – Označuje nebezpečenstvo s nižším stupňom rizika, ktoré bude mať za následok ľahké až stredne ťažké zranenie, ak sa mu nevyhnete (napr. nebezpečenstvo obarenia)</p>		<p>Priemer</p>
			<p>Otáčky naprázdno</p>
	<p>OPATRNE! – Varuje pred potenciálnymi materiálnymi škodami (napr. nebezpečenstvo skratu)</p>		<p>Noste ochranu sluchu!</p>
	<p>Striedavý prúd/striedavé napätie</p>		<p>Noste ochranu očí!</p>
	<p>Symbol pre produkt s triedou ochrany II</p>		<p>Noste ochranu dýchacích ciest!</p>
	<p>Produkt používajte len v suchých interiéroch.</p>		<p>Bezpečnostné upozornenia Manipulačné pokyny</p>
	<p>Zdravotné riziko (pozri popis na tube s olejom na skľučovadlo (pre viac podrobností))</p>		<p>Kód na recykláciu</p>

	Noste ochranné rukavice!		Namastiť náradie
	Značka CE potvrdzuje zhodu so smernicami EÚ, ktoré sú relevantné pre produkt.		Rozkladacia strana s obrázkami produktu

VŔTACIE A SEKACIE KLADIVO

● Úvod

Blahoželáme Vám ku kúpe Vášho nového výrobku. Rozhodli ste sa pre veľmi kvalitný výrobok. Návod na obsluhu je súčasťou tohto výrobku. Obsahuje dôležité upozornenia týkajúce sa bezpečnosti, používania a likvidácie. Skôr ako začnete výrobok používať, oboznámte sa so všetkými pokynmi k obsluhu a bezpečnosti. Výrobok používajte iba v súlade s popisom a v uvedených oblastiach používania. V prípade postúpenia výrobku ďalším osobám odovzdajte aj všetky dokumenty patriace k výrobku.

● Použitie v súlade s určením

- Tento produkt je určený na nasledovné činnosti:
 - Vŕtanie s príklepom do betónu, muriva a kameňa
 - Jednoduché tesanie
 - Vŕtanie do dreva, preglejky, drevotvárných dosiek, plastu a kovu
- Produkt nie je určený na ťažké vŕtacie práce, ktoré prekračujú maximálny vŕtací výkon (pozri „Technické údaje“). Vždy používajte správny typ vŕtáka a správne príslušenstvo na dané využitie. Pri kúpe a používaní nastavcov dbajte na technické požiadavky produktu (pozri „Technické údaje“).

- Iné použitia alebo úpravy produktu sa považujú za nevhodné a môžu spôsobiť riziká ako ohrozenie života, zranenia a poškodenia.
- Výrobca nepreberá ručenie za škody vzniknuté v dôsledku používania v rozpore s určením.
- Produkt je určený iba na osobné používanie.
- Produkt nie je určený na priemyselné použitie alebo podobné oblasti použitia.
- Dbajte na všetky aplikovateľné lokálne bezpečnostné predpisy, normy a nariadenia. Používanie hlučného elektrického náradia môže byť povolené na základe národných alebo lokálnych predpisov iba určitý čas.

● Rozsah dodávky

VÝSTRAHA!

- ▶ Produkt a obal nie sú hračky pre deti! Deti sa nesmú hrať s plastovými vreckami, fóliami a malými časťami! Hrozí riziko prehltnutia a udusenía!

- 1 Vŕtacie a sekacie kladivo
- 3 165 mm vŕták Ø 6/8/10 mm s upínaním SDS-Plus
- 1 Kovová hĺbková zarážka
- 1 Prídavné držadlo (predmontované)
- 1 Kľúč (na kryt telesa)
- 1 Kufrik
- 1 Handra

1 50 g oleja na skľučovadlo (číslo modelu: HG06348)

1 Návod na obsluhu

● Popis súčiastok

Pred čítaním si otvorte stranu s obrázkami a oboznámte sa so všetkými funkciami produktu.

(Obr. A)

- 1 Zaisťovací uzáver
- 2 Hĺbková zarážka
- 3 Skrutka hĺbkovej zarážky
- 4 Kryt telesa
- 5 Odblokovacie tlačidlo (pre gombík na výber režimu 6)
- 6 Gombík na výber režimu
- 7 Vypínač
- 8 Koliesko na výber rýchlosti
- 9 Napájací kábel so sieťovou zástrčkou
- 10 Prídavné držadlo
- 11 Prachová krytka
- 12 Upínadlo náradia SDS-Plus

(Obr. B)

- 13 Vrták 10 mm
- 14 Vrták 8 mm
- 15 Vrták 6 mm
- 16 Kľúč (na kryt telesa 4)
- 17 Olej na skľučovadlo
- 18 Handra
- 19 Kufřík

● Technické údaje

Vrtacie a sekacie kladivo	PPBH 1050 A1
Čísla modelov	
– Zástrčka VDE:	HG13863
– Zástrčka BS:	HG13863-BS
Menovité napätie:	230–240 V~, 50 Hz
Menovitý výkon:	1050 W
Otáčky na voľnobehu n_0 :	0–900 min ⁻¹
Počet príklepov:	0–4300 min ⁻¹
Sila príklepov:	4,1 Jouly
Max. vrtací výkon Ø:	13 mm na kov 28 mm na betón/ tehlu 30 mm na drevo

Hodnoty emisií hluku

Hodnoty boli merané v súlade s EN 62841. Hladina hluku hodnotená ako A elektrického náradia je zvyčajne:

Hladina zvuku:	$L_{pA} = 97,3$ dB
Neistota:	$K_{pA} = 3,0$ dB
Akustický výkon:	$L_{WA} = 105,3$ dB
Neistota:	$K_{WA} = 3,0$ dB

Emisie vibrácií

Celková hodnota vibrácií (suma vektora troch smerov), nameraná podľa EN 62841:

Vrtanie s príklepom do betónu:	
Hlavné rukoväť:	$a_{h,HD} = 13,118$ m/s ²
Neistota:	$K = 1,5$ m/s ²
Pomocné držadlo:	$a_{h,HD} = 14,798$ m/s ²
Neistota:	$K = 1,5$ m/s ²

Tesanie:	
Hlavné rukoväť:	$a_{n, \text{Cheq}} = 13,988 \text{ m/s}^2$
Neistota:	K = 1,5 m/s^2
Pomocné držadlo:	$a_{n, \text{Cheq}} = 15,073 \text{ m/s}^2$
Neistota:	K = 1,5 m/s^2

VÝSTRAHA!



Noste ochranu sluchu!

VÝSTRAHA!

- ▶ Vibrácie a emisie hluku sa môžu počas skutočného používania elektrického náradia odlišovať od zadaných hodnôt, závisí to od typu a spôsobu, akým sa elektrické náradie používa, najmä však, s akým obrobkom sa pracuje. Snažte sa udržať zaťaženie vibráciami a hlukom na čo najnižšej úrovni. Medzi príklady opatrení na zníženie zaťaženia vibráciami patrí používanie rukavíc pri používaní nadstavca a skrátenie pracovného času. V takom prípade je potrebné zvážiť všetky časti pracovného cyklu (napríklad časy, keď je elektrické náradie vypnuté a tie, v ktorých je síce zapnuté, ale beží bez zaťaženia).

UPOZORNENIE

- ▶ Uvedená celková hodnota vibrácií a hodnota emisií hluku boli merané podľa normovanej skúšobnej metódy a môžu byť aplikované pri porovnaní elektrického náradia s iným náradím.
- ▶ Uvedená celková hodnota vibrácií a hodnota emisií hluku sa môžu použiť aj pre predbežný odhad zaťaženia.



Bezpečnostné upozornenia

- **Všeobecné bezpečnostné upozornenia pre elektrické náradie**

VÝSTRAHA!

- ▶ **Prečítajte si všetky bezpečnostné upozornenia, pokyny, znázornenia a technické údaje, ktoré patria k tomuto elektrickému náradiu.** Nedbalosť pri dodržiavaní následných pokynov môže spôsobiť zásah elektrickým prúdom, požiar a/alebo závažné poranenia.

Všetky bezpečnostné upozornenia a pokyny si uschovajte pre prípad potreby v budúcnosti.

Pojem „elektrické náradie“, ktorý je použitý v bezpečnostných upozorneniach, sa vzťahuje na prúdom napájané elektrické náradie (s napájacím káblom) alebo elektrické náradie s akumulátorom (bez napájacieho kábla).

Bezpečnosť na pracovisku

- Pracovnú oblasť udržiavajte v čistote a dobre osvetlenú.** Neporiadok alebo neosvetlené pracovné oblasti môžu viesť k vzniku úrazov.
- Elektrické náradie nepoužívajte vo výbušnom prostredí, v ktorom sa nachádzajú horľavé kvapaliny, plyny alebo prach.** Elektrické náradie vytvára iskry, ktoré môžu zapáliť prach alebo výpary.
- Počas používania elektrického náradia zabráňte prístupu deťom a iným osobám do jeho blízkosti.** Pri rozptýlení môžete stratiť kontrolu nad elektrickým náradím.

Elektrická bezpečnosť

- a) **Napájacia zástrčka elektrického náradia musí byť kompatibilná so zásuvkou. Zástrčka sa nesmie nijako upravovať. Nepoužívajte adaptérové zástrčky spolu s uzemneným elektrickým náradím.** Neupravené zástrčky a vhodné zásuvky znižujú riziko zásahu elektrickým prúdom.
- b) **Vyhýbajte sa telesnému kontaktu s uzemnenými povrchmi, napr. rúr, kúrení, sporákov a chladničiek.** Keď je vaše telo uzemnené, hrozí zvýšené riziko zásahu elektrickým prúdom.
- c) **Elektrické náradie chráňte pred dažďom a vlhkom.** Vniknutie vody do elektrického náradia zvyšuje riziko zásahu elektrickým prúdom.
- d) **Napájací kábel nepoužívajte na iné účely, na nosenie elektrického náradia, na zavesenie alebo na vyťahovanie zástrčky zo zásuvky. Napájací kábel držte v dostatočnej vzdialenosti od tepla, oleja, ostrých hrán alebo pohyblivých častí.** Poškodené alebo skrútené napájacie káble zvyšujú riziko zásahu elektrickým prúdom.
- e) **Pri práci s elektrickým náradím v exteriéri používajte iba predĺžovacie káble, ktoré sú vhodné na použitie v exteriéri.** Použitie predĺžovacieho kábla vhodného na použitie v exteriéri znižuje riziko úrazu elektrickým prúdom.
- f) **Ak je prevádzka elektrického náradia vo vlhkom prostredí nevyhnutná, použite prúdový chránič.** Použitie prúdového chrániča znižuje riziko zásahu elektrickým prúdom.

Bezpečnosť osôb

- a) **Pri práci s elektrickým náradím buďte pozorní a dávajte pozor na to, čo robíte a postupujte logicky.**

Elektrické náradie nepoužívajte, keď ste unavení alebo ste pod vplyvom drog, alkoholu alebo liekov. Jediná chvíľka nepozornosti pri používaní elektrického náradia môže viesť k závažným poraneniam.

- b) **Noste osobné ochranné pomôcky a vždy používajte ochranné okuliare.** Nosenie osobných ochranných pomôcok, ako je protiprachová maska, protišmyková bezpečnostná obuv, ochranná prilba či ochrana sluchu, znižuje v závislosti od typu elektrického náradia a jeho použitia riziko poranení.
- c) **Zabráňte neúmyselnému uvedeniu do prevádzky. Pred pripojením do elektrickej siete a/alebo k akumulátoru, pred upnutím alebo prenosom skontrolujte, či je elektrické náradie vypnuté.** Keď pri prenášaní elektrického náradia budete mať prst na vypínači alebo elektrické náradie zapojíte do elektrickej siete zapnuté, môže to spôsobiť nehodu.
- d) **Skôr ako elektrické náradie zapnete, odstráňte nastavovacie nástroje alebo kľúče na skrutky.** Nástroj alebo kľúč, ktorý sa nachádza v otočnej časti elektrického náradia, môže spôsobiť poranenia.
- e) **Vyhýbajte sa abnormálnej polohe držania tela. Zastite si bezpečný postoj a vždy udržiavajte rovnováhu.** Vďaka tomu budete môcť elektrické náradie lepšie kontrolovať pri neočakávaných situáciách.
- f) **Noste vhodný odev. Nenoste široký odev ani šperky. Vlasy, odev a rukavice udržiavajte mimo dosahu pohyblivých častí.** Voľný odev, šperky či dlhé vlasy môžu zachytiť pohybujúce sa časti.
- g) **Ak je možné nainštalovať zariadenie na odsávanie a zber prachu, uistite sa, že je správne pripojené a správne používané.** Použitie odsá-

vania prachu môže znížiť ohrozenie prachom.

- h) **Nepodceňujte bezpečnosť a vždy sa riadte bezpečnostnými predpismi pre elektrické náradie, aj to aj v prípade, že ste oboznámení s používaním elektrického náradia a nepoužívate ho po prvýkrát.** Nepozorné konanie môže v niekoľkých sekundách spôsobiť závažné poranenia.

Použitie a manipulácia s elektrickým náradím

- a) **Elektrické náradie nevystavujte nadmernému zaťaženiu. Pri práci používajte elektrické náradie určené na daný účel.** Je lepšie a bezpečnejšie pracovať s vhodným elektrickým náradím v udávanom rozsahu výkonu.
- b) **Nepoužívajte elektrické náradie s chybným spínačom.** Elektrické náradie, ktoré sa nedá zapnúť alebo vypnúť, je nebezpečné a musí sa opraviť.
- c) **Pred nastavením prístroja, výmenou dielov nastavcov alebo odložením elektrického náradia odpojte zástrčku zo zásuvky a/alebo vyberte integrovaný akumulátor.** Toto bezpečnostné opatrenie zabráni neúmyselnému spusteniu elektrického náradia.
- d) **Nepoužitú elektrické náradie uschovajte mimo dosahu detí. Nedovoľte, aby elektrické náradie používali osoby, ktoré nie sú oboznámené s jeho obsluhou alebo si nečítali tieto pokyny.** Elektrické náradie je nebezpečné, ak ho používajú neskúsené osoby.
- e) **Starostlivosti o elektrické náradie a nastavce venujte náležitú pozornosť. Skontrolujte, či pohybujúce sa súčasti pracujú správne a či sa nezasekávajú, či nie sú časti zlomené**

alebo poškodené v takom rozsahu, že to ovplyvňuje funkciu elektrického náradia. Poškodené diely nechajte pred použitím elektrického náradia opraviť. Príčinou mnohých úrazov je nesprávna údržba elektrického náradia.

- f) **Rezné nástroje udržiavajte ostré a čisté.** Starostlivo udržiavané rezné nástroje s ostrými reznými hranami sa menej zasekávajú a ľahšie sa vedú.
- g) **Elektrické náradie, príslušenstvo, nastavce atď. používajte podľa týchto pokynov. Zohľadnite prítom pracovné podmienky a vykonávanú činnosť.** Používanie elektrického náradia na iné účely, ako je vyhradené, môže viesť k nebezpečným situáciám.
- h) **Rukoväti a držadlá udržiavajte suché a bez stôp oleja a tuku.** Šmyklavé rukoväte a držadlá neumožňujú bezpečnú obsluhu a kontrolu elektrického náradia v nepredvídateľných situáciách.

Servis

- a) **Opravou elektrického náradia poverte len kvalifikovaný odborný personál pri výhradnom použití originálnych náhradných dielov.** Tak bude zabezpečené, že zostane zachovaná bezpečnosť elektrického náradia.

UPOZORNENIE

- Tento produkt generuje počas prevádzky elektromagnetické pole! Za určitých okolností môže toto pole interferovať s aktívnymi alebo pasívnymi lekáskymi implantátmi! Aby ste znížili riziko ťažkých alebo smrteľných zranení, osobám s lekáskymi implantátmi odporúčame sa pred používaním tohto produktu poradiť so svojim lekárom a výrobcem lekárskeho implantátu!

● Bezpečnostné upozornenia pre kladivá

⚠ VÝSTRAHA!



Noste ochranu sluchu. Pôsobenie hluku môže spôsobiť stratu sluchu.



Noste protiprachovú masku.

⚠ VÝSTRAHA!

- ▶ Pri vŕtaní a sekaní možno budete pracovať s materiálmi, ktoré môžu produkovať škodlivý alebo jedovatý prach. Tento prach predstavuje nebezpečenstvo pre zdravie osoby, ktorá elektrické náradie obsluhuje, aj pre všetky ostatné osoby v okolí.
- ▶ Pri práci s elektrickým náradím sa uistíte, či nemôžete zasiahnuť elektrické káble, plynové alebo vodovodné potrubia. V prípade potreby vykonajte kontrolu pomocou detektora rozvodov, skôr ako budete do steny vŕtať alebo rezať.

Bezpečnostné upozornenia pre všetky práce

- **Noste ochranu sluchu.** Pôsobenie hluku môže spôsobiť stratu sluchu.
- **Použite prídavné drždá, ak sú súčasťou dodávky elektrického náradia.** Strata kontroly môže spôsobiť poranenia.
- **Elektrické náradie držte za izolované rukoväť, ak vykonávate práce, pri ktorých by vŕtací nástroj alebo skrutky mohli naraziť na skryté vedenia alebo vlastný napájací kábel.** Pri kontakte so živým vedením môžu byť kovové časti zariadenia vystavené napätiu a spôsobiť úraz elektrickým prúdom.

Bezpečnostné upozornenia pri používaní dlhých vŕtákov s príklepovými vŕtačkami

- **S vŕtaním začnite vždy s nízkymi otáčkami a počas kontaktu vŕtacieho nástroja s obrobkom.** Pri vyšších otáčkach sa môže vŕták ľahko ohnúť, ak sa točí voľne bez kontaktu s obrobkom a môže spôsobiť poranenia.
- **V žiadnom prípade nevyvíjajte nadmerný tlak a tlak vyvíjajte iba v pozdĺžnom smere voči vŕtaciemu nástroju.** Vŕtáky sa môžu pokriviť, a tým zlomiť alebo môže dôjsť k strate kontroly a k poraneniám.

● Doplnkové bezpečnostné upozornenia

- **Použite vhodné vyhľadávacie zariadenia na odhalenie skrytých prívodných vedení alebo sa obráťte na lokálneho dodávateľa elektrickej energie.** Kontakt s elektrickým vedením môže spôsobiť požiar a zásah elektrickým prúdom. Poškodenie plynového vedenia môže spôsobiť výbuch. Preniknutie do vodovodného potrubia spôsobuje materiálne škody.
- **Pred odložením elektrického náradia počkajte, kým sa náradie nezastaví.** Nadstavec sa môže zaseknúť a spôsobiť stratu kontroly nad elektrickým náradím.
- **Zaistite obrobok.** Obrobok uchytý prípravkami alebo zverákom je uchytý bezpečnejšie ako rukou.
- **Krátko po prevádzke sa nedotýkajte nastavcov ani susedných častí telesa.** Počas prevádzky sa veľmi ohrejú a môžu spôsobiť popáleniny.
- **Nadstavec sa môže pri vŕtaní zaseknúť. Zaujmite stabilný postoj a elektrické náradie držte pevne obo-**

ma rukami. Inak by ste mohli stratíť kontrolu nad elektrickým náradím.

- **Pri práci držte elektrické náradie pevne oboma rukami a zaujmite bezpečný postoj.** Elektrické náradie musí byť bezpečnejšie vedené dvomi rukami.

Originálne príslušenstvo/pomocné prístroje

VÝSTRAHA!

- ▶ Nepoužívajte príslušenstvo, ktoré neodporúča firma **/// PARKSIDE**. Môže to spôsobiť zásah elektrickým prúdom a požiar.
- Používajte len také príslušenstvo a pomocné prístroje, ktoré sú uvedené v návode na obsluhu, príp. ktorých upínanie je kompatibilné s produktom.

● Správanie v núdzovom prípade

Oboznámte sa s používaním tohto produktu podľa tohto návodu na obsluhu. Zapamätajte si bezpečnostné upozornenia a bezpodmienečne ich dodržiavajte. To pomáha predchádzať rizikám a nebezpečenstvám.

- Pri používaní tohto produktu vždy postupujte obozretne, aby ste mohli včas identifikovať nebezpečenstvo a reagovať naň. Rýchly zásah môže zabrániť vážnym zraneniam a poškodeniam majetku.
- Ak produkt nefunguje správne, ihneď ho vypnite. Nechajte ho skontrolovať kvalifikovaným technikom a v prípade potreby ho pred opätovným použitím nechajte opraviť.

● Zvyškové riziká

Aj keď používate tento produkt správne, existuje potenciálne riziko zranenia osôb a poškodenia majetku. V súvislosti

s konštrukciou a vyhotovením tohto produktu sa, okrem iného, môžu vyskytnúť nasledujúce nebezpečenstvá:

- Poškodenie zdravia vyplývajúce z vibrácií, ak sa produkt používa dlhší čas, nie je riadne ovládaný a udržiavaný.
- Zranenie osôb a vecné škody spôsobené použitím chybných nastavcov alebo náhlym nárazom do skrytého predmetu počas používania.
- Riziko poranenia a vecných škôd od odletujúcich predmetov.

● Pred použitím

● Príslušenstvo

VÝSTRAHA!

- ▶ Nepoužívajte príslušenstvo, ktoré neodporúča firma **/// PARKSIDE**. Môže to spôsobiť zásah elektrickým prúdom a požiar.

Pre bezpečné a správne používanie tohto produktu budete, okrem iného, potrebovať nasledujúce príslušenstvo, ako napríklad nástroje a nastavce:

- Nadstavec SDS-Plus
- Vhodné osobné ochranné pomôcky

Nástroje a nastavce zakúpite v špecializovanej predajni. Pri nákupe vždy rešpektujte technické požiadavky tohto produktu (pozri „Technické údaje“). V prípade neistoty sa obráťte na kvalifikovaného odborníka a poraďte sa so svojím odborným predajcom.

● Obsluha

VÝSTRAHA!



Pred výmenou príslušenstva, čistením a pri nepoužívaní produkt vypnite a odpojte od elektrickej siete.

⚠ VÝSTRAHA!

- ▶ Počas vrtania obrobok zaistíte svorkou, aretovateľnými kliešťami alebo zverákom. Vrtajte iba na bezpečne zaistenom obrobku.

● Montáž prídavného držadla

UPOZORNENIE

- ▶ Z bezpečnostných dôvodov tento produkt používajte len s pripevneným prídavným držadlom [10].

1. Remeň na prídavnom držadle [10] uvoľníte otočením proti smeru hodinových ručičiek.
2. Prídavné držadlo [10] si podľa pracovnej polohy otočíte do vhodného uhla.
3. Prídavné držadlo [10] dotiahnete tak, že ju otočíte v smere hodinových ručičiek.

● Montáž hĺbkovej zarážky

1. Uvoľníte skrutku hĺbkovej zarážky [3].
2. Hĺbkovú zarážku [2] zasuníte do prídavného držadla [10].
3. Hĺbkovú zarážku [2] vyťahujete, až kým vzdialenosť medzi hrotom vrtacieho nástroja a hrotom hĺbkovej zarážky nebude zodpovedať potrebnej hĺbke vrtania.
4. Hĺbkovú zarážku [2] zahasprujete tak, že pevne utiahnete skrutku hĺbkovej zarážky [3].

● Výber nadstavca

Použitie	Nadstavec
Vrtanie s príklepom	Nadstavec SDS-Plus
Tesanie	

Použitie	Nadstavec
Bežné vrtanie do dreva, kovu, keramiky a plastu	Vhodný vrták SDS-Plus

● Výmena nadstavca

UPOZORNENIE

- ▶ Poškodenú prachovú krytku [11] hneď vymeňte. Obráťte sa na zákaznícky servis.

- Produkt má upínadlo náradia SDS-Plus [12], a preto na výmenu nadstavcov nepotrebuje žiadne náradie navyše.
- Nadstavec SDS-Plus je systémovo voľne pohyblivý. Preto pri voľnobehu vzniká odchýlka kruhovitosti. Nemá to vplyv na presnosť vrtaného otvoru, pretože vrták sa pri vrtaní sám centruje.
- Prachová kryтка [11] počas prevádzky vo veľkej miere zabraňuje prenikaniu prachu z vrtania do upínadla náradia. Pri vkladaní nadstavca dbajte na to, aby sa prachová kryтка nepoškodila.

● Vkladanie náradia SDS





1. Pred vloženíím nadstavca namažte upínadlo náradia SDS-Plus [12] trochu oleja na skľučovadlo [17].
2. Zaisťovací uzáver [1] potiahnite smerom dozadu.
3. Nadstavec zatočíte do upínadla náradia SDS-Plus [12] až na doraz.
4. Uvoľníte zaisťovací uzáver [1].
5. Potiahnutím nadstavca skontrolujete, či je správne zahasprovaný. Nadstavec má systémovo radiálnu vôľu.

● Vyberanie náradia SDS

- Zaisťovací uzáver [1] potiahnite dozadu a vyberte nastavtec.



● Výber prevádzkového režimu

- Podržte stlačené odblokovacie tlačidlo [5] na gombíku na výber režimu [6]. Gombík na výber režimu otáčajte, až dokým šípka nebude smerovať na príslušný symbol.

Symbol	Prevádzkový režim
	Vŕtanie
	Vŕtanie s príklepom
	Tesanie
	Prispôbiť polohu tesania

Prispôbiť polohu tesania

Ak chcete nastavtec otočiť do potrebnej polohy na tesanie, postupujte nasledovne:

1. Gombík na výber režimu [6] otočte na  (prispôbiť polohu tesania).
2. Nastavtec v upínadle náradia SDS-Plus [12] otočte do potrebnej polohy.
3. Gombík na výber režimu [6] otočte na  (tesanie).

● Zapnutie/vypnutie

- Sieťovú zástrčku [9] zapojte do zásuvky.

Zapnutie

- Stlačte vypínač [7].

Vypnutie

- Uvoľnite vypínač [7].

- Pri nižších teplotách dosiahne elektrické náradie plný vŕtací výkon/ príklepový výkon až po určitom čase.

● Voľba otáčok

- Otáčaním kolieska na výber rýchlosti [8] si zvolte stupeň otáčok od stupňa 1 (nízke) po stupeň 6 (vysoké). Potrebne otáčky závisia od opracovávaného materiálu.

● Odstraňovanie porúch

Problém	Možná príčina	Pomoc
Produkt nefunguje.	Pokazený motor.	Produkt nechajte opraviť kvalifikovanému odborníkovi.
Výkon produktu je slabý.	Nadmerný tlak na produkt.	Na produkt vyvíjajte primeraný tlak.
	Olej na skľučovadlo sa minul.	Upínadlo náradia SDS-Plus [12] namažte trochu oleja na skľučovadlo.

● Čistenie a starostlivosť

⚠ VÝSTRAHA!



Pred výmenou príslušenstva, čistením a pri nepoužívaní produkt vypnite a odpojte od elektrickej siete.

● Čistenie

UPOZORNENIE

- ▶ Na čistenie produktu nepoužívajte chemické, alkalické, abrazívne alebo iné agresívne čistiace alebo dezinfekčné prostriedky, pretože môžu poškodiť povrchové plochy.
- ▶ Dbajte na to, aby žiadne kvapaliny nevnikli do vnútra produktu.
- ▶ Produkt vždy udržiajte čistý, suchý a zbavený oleja alebo mazív. Po každom použití a pred uskladnením odstráňte prach z produktu.
- ▶ Pravidelné riadne čistenie pomáha zaistiť bezpečné používanie a predlžuje životnosť produktu.
- ▶ Ventilačné otvory musia byť vždy voľne priechodné.

- Produkt vyčistíte suchou handrou [18]. Na ťažko prístupné miesta použite mäkkú kefku.
- Nečistoty a prach odstráňte handrou alebo mäkkou kefkou, a to najmä z ventilačných otvorov.
- Upínadlo náradia SDS-Plus [12] pravidelne čistite. Upínadlo náradia SDS-Plus namažte trochou oleja na skľučovadlo [17].

● Údržba

- Ak je potrebná výmena sieťového kábla, musí to urobiť výrobca alebo jeho zástupca, aby sa predišlo ohrozeniu bezpečnosti.
- Pred a po každom použití skontrolujte produkt a príslušenstvo (napr. nadstavce), či nie sú opotrebované a poškodené. V prípade potreby ich vymeňte za nové. Rešpektujte pri tom technické požiadavky (pozri „Technické údaje“).

- Mazanie: Upínadlo náradia SDS-Plus [12] namažte trochou oleja na skľučovadlo [17].

Doplnenie maziva do prevodovky

⚠ OPATRNE! Nebezpečenstvo poškodenia produktu!

- ▶ Olej na skľučovadlo [17], ktorý je súčasťou balenia, nie je vhodný na prevodovky.

UPOZORNENIE

- ▶ Mazivo dopĺňajte po pribl. 50 hodinách práce alebo keď príklepový výkon klesá.

1. Otvorenie krytu telesa [4]: Kryt telesa otočte pomocou kľúča [16] proti smeru hodinových ručičiek.
2. Doplníte mazivo. Vhodné je mazivo na prevodovky na centrálné mazanie.
3. Zatvorenie krytu telesa [4]: Kryt telesa otočte pomocou kľúča [16] v smere hodinových ručičiek.

● Oprava

- Vo vnútri tohto produktu nie sú žiadne súčasti, ktoré môže používateľ opraviť sám. Obráťte sa na kvalifikovaného odborníka a nechajte produkt skontrolovať a opraviť.

● Skladovanie

- Optimálna teplota pri dlhodobom skladovaní (dlhšie ako 3 mesiace) je medzi +20 °C a +26 °C.
- Vypnite produkt. Produkt nechajte vychladnúť.
- Vyčistite produkt (pozri „Čistenie“).
- Produkt a jeho príslušenstvo skladujte na tmavom, suchom a dobre vetranom mieste bez mrazu.

- Produkt skladujte vždy na deťom neprístupnom mieste.
- Produkt skladujte v kufriku [19].

● **Preprava**

- Vypnite produkt. Produkt nechajte vychladnúť.
- Produkt prenášajte v prenosnom kufriku [19].
- Produkt chráňte pred nárazmi a silnými vibráciami, ktoré sa vyskytujú najmä pri preprave vo vozidlách.
- Produkt zabezpečte proti zošmyknutiu a prevráteniu.

● **Likvidácia**

Mazivo sa musí zlikvidovať oddelene v súlade s miestnymi predpismi. Obal pozostáva z ekologických materiálov, ktoré môžete odovzdať na miestnych recyklačných zberných miestach.



Všímajte si prosím označenie obalových materiálov pre triedenie odpadu, sú označené skratkami (a) a číslami (b) s nasledujúcim významom: 1–7: Plasty/20–22: Papier a kartón/ 80–98: Spojené látky.

Výrobok:



O možnostiach likvidácie opotrebovaného výrobku sa môžete informovať na Vašej obecnej alebo mestskej správe.



Ak výrobok doslúžil, v záujme ochrany životného prostredia ho neodhodte do domového odpadu, ale odovzdajte na odbornú likvidáciu. Informácie o zberných miestach a ich otváracích hodinách získate na Vašej príslušnej správe.

● **Záruka**

Výrobok bol starostlivo vyrobený v súlade s prísnyimi smernicami kvality a pred dodaním dôkladne otestovaný. V prípade materiálových alebo výrobných chýb máte zákonné práva voči predajcovi výrobku. Vaše zákonné práva nie sú žiadnym spôsobom obmedzené našou zárukou uvedenou nižšie.

Záruka na tento výrobok je 5 roky od dátumu nákupu. Záručná doba začína plynúť dátumom kúpy. Originál dokladu o kúpe si uschovajte na bezpečnom mieste, pretože tento doklad je potrebný ako dôkaz o kúpe.

Akékoľvek poškodenie alebo nedostatky prítomné už v čase nákupu je potrebné nahlásiť ihneď po vybalení výrobku.

Ak sa v priebehu 5 rokov od dátumu zakúpenia preukáže, že výrobok vykazuje chyby materiálu alebo spracovania, podľa vlastného uváženia Vám ho bezplatne opravíme alebo vymeníme. Záručná doba sa na základe poskytnutej záručnej reklamácie nepredlžuje. To platí aj pre vymenené alebo opravené diely.

Táto záruka je neplatná, ak bol výrobok poškodený alebo nesprávne používaný alebo udržiavaný.

● **Postup v prípade poškodenia v záruke**

Na zabezpečenie rýchleho spracovania svojej žiadosti postupujte podľa ďalej uvedených pokynov:

Pre všetky otázky majte pripravený pokladničný lístok a číslo výrobku (IAN 504703_2504) ako doklad o kúpe.

Číslo výrobku nájdete na typovom štítku výrobku, gravúre výrobku, titulnej strane návodu (vľavo dole) alebo na nálepke na zadnej alebo spodnej strane výrobku.

Pri výskyte funkčných porúch alebo iných nedostatkov sa najprv telefonicky alebo e-mailom obráťte na ďalej uvedené servisné oddelenie.

Výrobok označený ako chybný potom môžete bezplatne zaslať na poskytnutú servisnú adresu, pričom priložte doklad o kúpe (pokladničný lístok) a uveďte, v čom spočíva nedostatok a kedy sa vyskytol.



Na stránke parkside-diy.com si môžete stiahnuť túto a mnohé ďalšie príručky. Týmto QR kódom sa dostanete priamo na parkside-diy.com. Vyberte svoju krajinu a pomocou vyhľadávacej masky vyhládajte návody na obsluhu. Zadaním čísla výrobku (IAN) 504703_2504 sa dostanete na návod na obsluhu pre svoj výrobok.

● **Servis**

(SK) Servis Slovensko

Tel.: 0800003409

Kontaktný formulár je zapnutý

parkside-diy.com

IAN 504703_2504



Srbský znak zhody

● EÚ vyhlásenie o zhode

EÚ VYHLÁSENIE O ZHODE (č. 504703_2504)

IAN: 504703_2504
Identifikácia produktu: "PARKSIDE Performance" Vŕtacie a sekacie kladivo
Číslo modelu: HG13863

Uvedený predmet vyhlásenia je v zhode s príslušnými harmonizačnými právnymi predpismi Únie:

Smernica 2006/42/ES
Smernica 2014/30/EU
Smernica 2011/65/EU so všetkými súvisiacimi zmenami a doplneniami

Odkazy na príslušné použité harmonizované normy alebo iné technické špecifikácie, v súvislosti s ktorými sa zhoda vyhlasuje:

Č. / Časti
Smernica 2006/42/ES
EN 62841-1:2015/A11:2022
EN IEC 62841-2-6:2020/A11:2020
Smernica 2014/30/EU
EN IEC 55014-1:2021
EN IEC 55014-2:2021
EN IEC 61000-3-2:2019/A2:2024
EN 61000-3-3:2013/A2:2021

Predmet vyššie uvedeného vyhlásenia je v súlade so smernicou Európskeho parlamentu a Rady 2011/65/EÚ z 8. júna 2011 o obmedzení používania určitých nebezpečných látok v elektrických a elektronických zariadeniach:

Č. / Časti
EN IEC 63000:2018

Držiteľ technickej informácie: OWIM GmbH & Co.KG

Podpísané za a v mene:

OWIM GmbH & Co. KG, Stiftsbergstraße 1, 74167 Neckarsulm, Nemecko

Toto vyhlásenie o zhode sa vydáva na výhradnú zodpovednosť výrobcu.

Preklad pôvodného vyhlásenia o zhode

Neckarsulm

08.08.2025

Miesto

Dátum

ppa. Stefan Haensel
Prokurista



























ppa. Dr. Thorsten Maier
Prokurista

SK



Značenje korištenih piktoograma/simbola	Stranica	82
Uvod	Stranica	83
Uvjeti korištenja	Stranica	83
Sadržaj isporuke	Stranica	83
Opis dijelova	Stranica	84
Tehnički podaci	Stranica	84
Sigurnosne napomene	Stranica	85
Opće sigurnosne napomene za električne alate	Stranica	85
Sigurnosne upute za čekić	Stranica	88
Dodatne sigurnosne napomene	Stranica	88
Ponašanje u slučaju opasnosti	Stranica	89
Ostali rizici	Stranica	89
Prije uporabe	Stranica	89
Pribor	Stranica	89
Korištenje	Stranica	90
Montiranje dodatne ručke	Stranica	90
Montiranje graničnika dubine	Stranica	90
Odabir radnog alata	Stranica	90
Zamjena radnog alata	Stranica	90
Umetanje SDS alata	Stranica	90
Vađenje SDS alata	Stranica	91
Odabir načina rada	Stranica	91
Uključivanje/isključivanje	Stranica	91
Odaberite brzinu	Stranica	91
Otklanjanje poteškoća	Stranica	91
Čišćenje i njega	Stranica	92
Čišćenje	Stranica	92
Održavanje	Stranica	92
Popravak	Stranica	92
Skladištenje	Stranica	92
Transport	Stranica	93
Zbrinjavanje	Stranica	93
Jamstvo	Stranica	93
Postupak u slučaju koji je pokriven jamstvom	Stranica	94
Servis	Stranica	94
EU Izjava o sukladnosti	Stranica	95

Značenje korištenih piktograma/simbola

	<p>Pročitajte upute za uporabu.</p>		<p>Prije zamjene pribora, čišćenja te ako ga ne upotrebljavate, isključite proizvod pa ga odvojite od električne mreže.</p>
	<p>OPASNOST! – Označava opasnost s visokom razinom rizika koja će, ako se ne izbjegne, rezultirati smrću ili ozbiljnom ozljedom (npr. gušenjem)</p>		<p>Bušenje</p>
	<p>UPOZORENJE! – Označava opasnost sa srednjom razinom rizika koja bi, ako se ne izbjegne, mogla dovesti do smrti ili ozbiljne ozljede (npr. opasnost od strujnog udara)</p>		<p>Udarno bušenje</p>
	<p>UPOZORENJE! – Označava opasnost sa srednjom razinom rizika koja bi, ako se ne izbjegne, mogla dovesti do smrti ili ozbiljne ozljede (npr. opasnost od strujnog udara)</p>		<p>Dlijeto</p>
	<p>OPREZ! – Označava opasnost s niskom razinom rizika koja bi, ako se ne izbjegne, mogla dovesti do manjih do umjerenih ozljeda (npr. opasnost od opekлина)</p>		<p>Podešavanje položaja dlijeta</p>
	<p>OPREZ! – Označava opasnost s niskom razinom rizika koja bi, ako se ne izbjegne, mogla dovesti do manjih do umjerenih ozljeda (npr. opasnost od opekлина)</p>		<p>Promjer</p>
	<p>Izmjenična struja/napon</p>		<p>Broj okretaja u praznom hodu</p>
	<p>PAŽNJA! – Upozorava na moguću štetu na imovini (npr. opasnost od kratkog spoja)</p>		<p>Nosite zaštitu za sluh!</p>
	<p>Izmjenična struja/napon</p>		<p>Nosite zaštitu za oči!</p>
	<p>Simbol za proizvod razreda zaštite II</p>		<p>Nosite zaštitu za dišne putove!</p>
	<p>Proizvod upotrebljavajte samo u suhim prostorijama.</p>		<p>Sigurnosne napomene Upute za rukovanje</p>
	<p>Opasnost po zdravlje (pogledajte naljepnicu na tubi s mašču za steznu glavu (za dodatne detalje))</p>		<p>Kôd za recikliranje</p>
	<p>Nosite zaštitne rukavice!</p>		<p>Alat za podmazivanje</p>



Oznaka CE potvrđuje sukladnost sa smjericama EU-a koje se primjenjuju na proizvod.

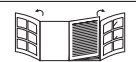

Sklopiva stranica sa slikama proizvoda

BUŠILICA I UDARNI ČEKIĆ

● **Uvod**

Čestitamo vam na kupnji novog proizvoda. Ovom kupnjom odlučili ste se za visokokvalitetan proizvod. Uputa za uporabu je sastavni dio ovog proizvoda. Ona sadrži važne upute o sigurnosti, uporabi i uklanjanju otpada. Prije upotrebe proizvoda upoznajte se sa svim njegovim uputama za korištenje i sigurnosnim uputama. Koristite ovaj proizvod u skladu s navedenim uputama te u navedene svrhe. Ukoliko proizvod dajete nekoj drugoj osobi, predajte toj osobi također i sve upute.

● **Uvjeti korištenja**

- Ovaj proizvod namijenjen je za sljedeće aktivnosti:
 - Udarno bušenje u betonu, opeci i kamenu
 - Lagane poslove s dlijetom
 - Bušenje u drvu, šperploči, vlaknatici, plastici i metalu
- Proizvod nije namijenjen za teške radove bušenja koji prelaze maksimalni kapacitet bušenja (pogledajte „Tehnički podaci“). Uvijek koristite odgovarajuću vrstu svrdla i pribora za namjeravanu upotrebu. Pri kupnji i uporabi radnih alata uvijek obratite pažnju na tehničke specifikacije proizvoda (pogledajte „Tehnički podaci“).
- Druge uporabe ili izmjene proizvoda smatraju se nenamjenskim i mogu uzrokovati rizike kao što su opasnost po život, ozljede i oštećenja.

- Proizvođač ne preuzima nikakvu odgovornost za štete nastale od nenamjenske uporabe.
- Proizvod je predviđen isključivo za privatnu uporabu.
- Ovaj proizvod nije namijenjen za komercijalnu ili drugu uporabu.
- Slijedite sve aktualne lokalne sigurnosne propise, norme i odredbe. Uporaba bučnih električnih alata može biti dozvoljena sukladno državnim ili lokalnim propisima samo tijekom određenog razdoblja dana.

● **Sadržaj isporuke**

⚠ UPOZORENJE!

- ▶ Proizvod i ambalažni materijal nisu igračke! Djeca se ne smiju igrati plastičnim vrećicama, folijama ni sitnim dijelovima! Postoji opasnost od gutanja i gušenja!

- 1 Bušilica i udarni čekić
- 3 Svrdlo od 165 mm Ø 6/8/10 mm s nosačem SDS-Plus
- 1 Metalni graničnik dubine
- 1 Dodatna ručka (unaprijed sastavljena)
- 1 Ključ (za poklopac kućišta)
- 1 Kućište za prenošenje
- 1 Krpa
- 1 50 g mazivo za steznu glavu (broj modela: HG06348)
- 1 Upute za uporabu

● Opis dijelova

Prije čitanja otvorite stranicu sa slikama i upoznajte se sa svim funkcijama proizvoda.

(Sl. A)

- 1 Čahura za blokiranje
- 2 Graničnik dubine
- 3 Vijak za graničnik dubine
- 4 Poklopac kućišta
- 5 Gumb za otpuštanje (za prekidač za odabir načina rada 6)
- 6 Prekidač za odabir načina rada
- 7 Prekidač za uključivanje/isključivanje
- 8 Kotačić za odabir brzine
- 9 Priključni kabel s mrežnim utikačem
- 10 Dodatna ručka
- 11 Štitnik za prašinu
- 12 Držač alata SDS-Plus

(Sl. B)

- 13 Svrđlo 10 mm
- 14 Svrđlo 8 mm
- 15 Svrđlo 6 mm
- 16 Ključ (za poklopac kućišta 4)
- 17 Mazivo za steznu glavu
- 18 Krpa
- 19 Kućište za prenošenje

● Tehnički podaci

Bušilica i udarni čekić	PPBH 1050 A1
Broj modela	
– VDE utikač:	HG13863
– BS utikač:	HG13863-BS

Nazivni napon:	230–240 V~, 50 Hz
Nazivna snaga:	1050 W
Broj okretaja u praznom hodu n_0 :	0–900 min ⁻¹
Broj udaraca:	0–4300 min ⁻¹
Energija udarca:	4,1 Joula
Maks. kapacitet bušenja u Ø:	13 mm za metal 28 mm za beton/ opeku 30 mm za drvo

Vrijednosti emisije buke

Izmjerene vrijednosti utvrđene su sukladno normi EN 62841. Standardna procijenjena razina buke A električnog alata:

Razina zvučnog tlaka:	$L_{pA} = 97,3$ dB
Nesigurnost:	$K_{pA} = 3,0$ dB
Razina snage zvuka:	$L_{WA} = 105,3$ dB
Nesigurnost:	$K_{WA} = 3,0$ dB

Vrijednosti emisije vibracija

Ukupne vrijednosti vibracija (zbroj vektora triju smjerova), utvrđeno prema normi EN 62841:

Udarno bušenje betona:	
Glavna ručka:	$a_{n,HD} = 13,118$ m/s ²
Nesigurnost:	$K = 1,5$ m/s ²
Pomoćna ručka:	$a_{n,HD} = 14,798$ m/s ²
Nesigurnost:	$K = 1,5$ m/s ²

Dlijeto:	
Glavna ručka:	$a_{n,Cheq} = 13,988$ m/s ²
Nesigurnost:	$K = 1,5$ m/s ²
Pomoćna ručka:	$a_{n,Cheq} = 15,073$ m/s ²
Nesigurnost:	$K = 1,5$ m/s ²

UPOZORENJE!



Nosite zaštitu sluha!

UPOZORENJE!

- ▶ Emisije vibracija i buke mogu tijekom stvarne uporabe električnog alata odstupati od navedenih vrijednosti, ovisno o načinu uporabe električnog alata, a posebice o vrsti obratka. Opterećenje vibracijama i buku pokušajte održati čim manjima. Primjer mjera koje služe za smanjenje opterećenja vibracijama jesu nošenje rukavica pri uporabi radnih alata i ograničenje vremena rada. Pritom u obzir valja uzeti sve dijelove radnog ciklusa (primjerice vremena u kojima je električni alat isključen te vremena u kojima je uključen, ali radi bez opterećenja).

NAPOMENA

- ▶ Navedena ukupna vrijednost vibracija i navedena vrijednost emisije buke izmjereni su prema normiranom postupku provjere i mogu se koristiti za uspoređivanje električnog alata s nekim drugim.
- ▶ Navedena ukupna vrijednost vibracija i navedena vrijednost emisija buke mogu se koristiti i za prethodnu procjenu opterećenja.



Sigurnosne napomene

- **Opće sigurnosne napomene za električne alate**

UPOZORENJE!

- ▶ **Pročitajte sve sigurnosne napomene, upute, ilustracije i tehničke podatke priložene uz ovaj električni alat.** Propusti u pridržavanju sljedećih uputa mogu uzrokovati električni udar, požar i/ili teške ozljede.

Sve sigurnosne napomene i upute čuvajte na sigurnom mjestu radi buduće uporabe.

Pojam „električni alat“, koji se upotrebljava u sigurnosnim napomenama, odnosi se na električne alate koji rade na mrežno napajanje (s kabelom) kao i na električne alate s pogonom na punjive baterije (bez kabela).

Sigurnost na mjestu rada

- a) **Mjesto rada održavajte urednim i dobro osvijetljenim.** Nered ili neosvijetljena područja rada mogu uzrokovati nesreće.
- b) **Električnim alatom nemojte raditi u prostorima ugroženima eksplozivnom atmosferom u kojima se nalaze zapaljive tekućine, plinovi ili prašine.** Električni alati stvaraju iskre koje mogu zapaliti prašinu ili pare.
- c) **Djecu i ostale osobe držite podalje tijekom uporabe električnog alata.** Ako se dekoncentrirate, možete izgubiti kontrolu nad električnim alatom.

Električna sigurnost

- a) **Priključni utikač električnog alata mora odgovarati u utičnicu. Utikač se ne smije mijenjati ni na koji način. Zajedno s električnim alatima sa zaštitnim uzemljenjem nemojte upotrebljavati adapterske utikače.** Nepromijenjeni utikači i odgovarajuće utičnice smanjuju rizik od električnog udara.
- b) **Izbjegavajte dodir tijela s uzemljenim površinama kao što su površine cijevi, grijanja, štednjaka i hladnjaka.** Ako vam je tijelo uzemljeno, postoji povećana rizik od električnog udara.
- c) **Električne alate držite podalje od kiše ili vlage.** Prodiranje vode u električni alat povećava rizik od električnog udara.
- d) **Priključni kabel nemojte upotrebljavati za nošenje i vješanje električnog alata niti za povlačenje utikača iz utičnice. Priključni kabel držite podalje od vrućine, ulja, oštrih bridova ili pokretljivih dijelova uređaja.** Oštećeni ili zapetljani priključni kabeli povećavaju rizik od električnog udara.
- e) **Ako s električnim alatom radite na otvorenom, upotrebljavajte samo produžne kabele koji su prikladni za eksterijere.** Uporaba produžnog kabela prikladnog za eksterijere smanjuje rizik od električnog udara.
- f) **Ako nije moguće izbjeći rad električnog alata u vlažnoj okolini, upotrijebite zaštitnu sklopku od struje kvara.** Uporaba zaštitne sklopke od struje kvara smanjuje rizik od električnog udara.

Sigurnost ljudi

- a) **Uvijek budite oprezni, pazite što radite i budite razumni pri radu električnim alatom. Električni alat nemojte upotrebljavati ako niste koncentrirani ili ste umorni odnosno ako ste pod utjecajem droga, alkohola ili lijekova.** Već samo jedan trenutak nepažnje pri uporabi električnog alata može uzrokovati ozbiljne ozljede.
- b) **Nosite osobnu zaštitnu opremu te uvijek i zaštitne naočale.** Nošenje osobne zaštitne opreme kao što su maska za zaštitu od prašine, protuklizne zaštitne cipele, zaštitna kaciga ili zaštita sluha, ovisno o vrsti i primjeni električnog alata, smanjuje rizik od ozljeda.
- c) **Izbjegavajte slučajno puštanje u rad. Prije nego što električni alat priključite na naponsko napajanje i/ili punjivu bateriju, prije nego što ga uzmete ili nosite, uvjerite se da je isključen.** Ako su vam pri nošenju električnog alata prsti na sklopci ili ako je uređaj već uključen kad ga priključujete na naponsko napajanje, postoji opasnost od nesreće.
- d) **Prije nego što uključite električni alat, uklonite alat za namještanje ili francuski ključ.** Alat ili ključ, koji se nalazi u rotirajućem dijelu električnog alata, može uzrokovati ozljede.
- e) **Izbjegavajte neobično držanje tijela. Pobrinite se za sigurno stajanje i u svakom trenutku održavajte ravnotežu.** Tako možete bolje kontrolirati električni alat u neočekivanim situacijama.
- f) **Nosite prikladnu odjeću. Nemojte nositi široku odjeću niti nakit. Kosu, odjeću i rukavice držite podalje od pokretljivih dijelova.** Lepršava odjeća, nakit ili duga kosa mogu se uhvatiti u pokretljive dijelove.

- g) **Ako je moguće montirati naprave za usisavanje i skupljanje prašine, uvjerite se da su priključene i da se ispravno upotrebljavaju.** Uporaba usisavača može smanjiti ugrozu od prašine.
- h) **Nemojte se previše opušitati i ne zanemarujte sigurnosna pravila električnih alata, čak i ako ste se višestrukim korištenjem dobro upoznali s načinom rada električnog alata.** Nemarno postupanje u trenu može dovesti do teških ozljeda.
- e) **Oprezno nježite električne alate i radne alate. Provjerite rade li pokretljivi dijelovi besprijekorno i da nisu priklješteni, jesu li dijelovi slomljeni ili oštećeni tako da je ugrožena funkcija električnog alata. Prije uporabe električnog alata organizirajte popravak oštećenih dijelova.** Loše održavanje električnih alata uzrok je mnogih nesreća.
- f) **Alate za rezanje održavajte oštroma i čistima.** Pomno njegovani alati za rezanje s oštrim reznim bridovima manje se zaglavljaju i lakši su za vođenje.

Uporaba električnog alata i rukovanje njime

- a) **Nemojte preopteretiti električni alat. Upotrebljavajte električni alat koji je namijenjen za vaše radove.** S odgovarajućim električnim alatom radit ćete bolje i sigurnije u navedenom području snage.
- b) **Nemojte upotrebljavati električni alat s oštećenom sklopkom.** Električni alat koji se više ne može uključiti ili isključiti opasan je i valja ga popraviti.
- c) **Prije nego što obavljate namještanja na uređaju, mijenjate dijelove radnih alata ili odlažete električni alat, izvucite utikač iz utičnice i/ili uklonite punjivu bateriju.** Ova mjera opreza sprečava slučajno pokretanje električnog alata.
- d) **Električne alate čuvajte izvan dohvata djece. Nemojte dopustiti da električni alat upotrebljavaju osobe koje nisu upoznate s njime ili koje nisu pročitale upute.** Električni su alati opasni ako ih upotrebljavaju neiskusne osobe.

- g) **Električni alat, pribor, radni alat itd. upotrebljavajte u skladu s ovim uputama. Pritom u obzir uzmite radne uvjete i radnju koju valja obaviti.** Uporaba električnih alata za primjene drukčije od predviđenih može uzrokovati opasne situacije.
- h) **Ručke i drške držite suhima, čistima i bez tragova ulja ili masti.** Klizave ručke i drške ne dopuštaju sigurno rukovanje i upravljanje električnim alatom u nepredviđenim situacijama.

Servis

- a) **Popravljanje električnog alata prepustite samo kvalificiranom stručnom osoblju koje će to obaviti samo s originalnim rezervnim dijelovima.** Tako ćete osigurati trajnu sigurnost električnog alata.

NAPOMENA

- ▶ Ovaj proizvod tijekom rada stvara elektromagnetsko polje! Ovo polje može ometati aktivne ili pasivne medicinske implantate! Kako biste smanjili rizik od ozbiljnih ozljeda ili smrti, osobama s medicinskim implantatima preporučamo da se prije uporabe ovog proizvoda posavjetuju sa svojim liječnikom i proizvođačem medicinskog implantata!

● Sigurnosne upute za čekić

⚠ UPOZORENJE!



Nosite zaštitu za uši. Djelovanje buke može utjecati na gubitak sluha.



Nosite zaštitnu masku.

⚠ UPOZORENJE!

- ▶ Radovi na bušenju i klesanju mogu uključivati rad s materijalima koji mogu stvoriti štetnu ili otrovnu prašinu. Ova prašina predstavlja opasnost po zdravlje osobe koja koristi električni alat i bilo koje druge osobe u blizini.
- ▶ Pazite da ne naidete na vodove za struju, plin ili vodu dok radite s električnim alatom. Ako je potrebno, provjerite tražilom cijevi prije bušenja ili rezanja zida.

Sigurnosne napomene za sve radove

- **Nosite zaštitu za uši.** Djelovanje buke može utjecati na gubitak sluha.
- **Koristite dodatne ručke ako su isporučene s električnim alatom.** Gubitak kontrole može uzrokovati ozljede.

- **Električni alat držite samo za izolirane površine dok izvodite radove kod kojih radni alat ili vijak mogu udariti u skrivene strujne vodove ili u priključni kabel.** Kontakt vodljivim vodom može metalne dijelove uređaja staviti pod napon i dovesti do električnog udara.

Sigurnosne napomene pri uporabi dugih svrdla s funkcijom čekića

- **Bušenje uvijek započnite na nižem broju okretaja dok svrdlo dodiruje obradak.** Na višem broju okretaja može doći do blagog savijanja svrdla kada se može slobodno okretati bez kontakta s obratkom, te pritom može doći do ozljede.
- **Nemojte prekomjerno pritiskati svrdlo, a pritisak primjenjujte samo uzdužno na alat za bušenje.** Svrdla se mogu saviti i prelomiti, a također uzrokovati gubitak kontrole i izazvati ozljede.

● Dodatne sigurnosne napomene

- **Upotrijebite prikladni detektor kako biste otkrili sakrivene kabele za napajanje ili se obratite lokalnoj komunalnoj tvrtki.** Kontakt s električnim vodovima može dovesti do požara i strujnog udara. Oštećenje voda plina može dovesti do eksplozije. Prodiranje u vodovodnu cijev uzrokuje materijalnu štetu.
- **Prije odlaganja električnog alata pričekajte dok se posve ne smiri.** Radni se alat može nagnuti i uzrokovati gubitak kontrole na električnim alatom.
- **Osigurajte obradak.** Obradak koji se pridržava steznim napravama ili škripcem sigurnije se drži nego rukom.

- **Ne dodirujte radne alate ili susjedne dijelove kućišta ubrzo nakon rada.** Oni tijekom rada mogu postati jako vrući i uzrokovati opekline.
- **Radni alat se prilikom bušenja može zaglaviti. Uvjerite se da imate siguran oslonac i držite električni alat objema rukama.** U suprotnom biste mogli izgubiti kontrolu nad električnim alatom.
- **Kada radite s električnim alatom, čvrsto ga držite objema rukama i pobrinite se da je u sigurnom položaju.** Električnim alatom sigurnije se upravlja dvjema rukama.

Originalni pribor/dodatna oprema

⚠ UPOZORENJE!

- ▶ Nemojte koristiti pribor koji nije preporučila tvrtka **/// PARKSIDE®**. To može izazvati strujni udar i požar.
- Koristite samo pribor i dodatnu opremu koji su navedeni u uputama za uporabu ili čija je montaža kompatibilna s proizvodom.

● **Ponašanje u slučaju opasnosti**

Pomoću ovih uputa za uporabu upoznajte se s uporabom ovih proizvoda. Proučite sigurnosne napomene te ih se obvezno pridržavajte. To pomaže u izbjegavanju rizika i opasnosti.

- Uvijek budite oprezni pri uporabi ovoga proizvoda kako biste pravovremeno uočili opasnosti i kako biste mogli djelovati. Brze intervencije mogu spriječiti teške ozljede i materijalnu štetu.
- Odmah isključite proizvod u slučaju kvara. Prije ponovnog puštanja u pogon neka ga provjeri kvalificirani stručnjak te ga po potrebi popravi.

● **Ostali rizici**

Čak i ako propisno rukujete ovim proizvodom, ostaje potencijalni rizik za ozljede i materijalnu štetu. U vezi s konstrukcijom i izvedbom ovoga proizvoda mogu se između ostaloga pojaviti sljedeće opasnosti:

- Štete po zdravlje, koje su uzrokovane emisijama vibracija, ako se proizvod upotrebljava tijekom duljeg vremena, ako se nepropisno vodi i održava.
- Ozljede i materijalna šteta uzrokovana neispravnim radnim alatom ili naglim udarom skrivenog objekta tijekom uporabe.
- Opasnost od ozljeda i materijalna šteta uzrokovana objektima u letu.

● **Prije uporabe**

● **Pribor**

⚠ UPOZORENJE!

- ▶ Nemojte koristiti pribor koji nije preporučila tvrtka **/// PARKSIDE®**. To može izazvati strujni udar i požar.

Za sigurnu i propisnu uporabu ovoga proizvoda između ostaloga su potrebni sljedeći dijelovi pribora kao što su npr. alat i radni alat:

- SDS-Plus radni alat
- Prikladna osobna zaštitna oprema

Alat i radni alat dobit ćete u specijaliziranoj trgovini. Pri nabavi uvijek obratite pažnju na tehničke specifikacije ovoga proizvoda (pogledajte „Tehnički podaci“). Ako niste sigurni, pitajte kvalificiranog stručnjaka i dopustite da vas vaš specijalizirani trgovac posavjetuje.

● Korištenje

⚠ UPOZORENJE!



Prije zamjene pribora, čišćenja te ako ga ne upotrebljavate, isključite proizvod pa ga odvojite od električne mreže.

⚠ UPOZORENJE!

- ▶ Obradak tijekom bušenja učvrstite ili pričvrstite stezačem, kliještima za stezanje ili škripcem. Izvodite radove bušenja samo na sigurno pričvršćenom obratku.

● Montiranje dodatne ručke

NAPOMENA

- ▶ Iz sigurnosnih razloga ovaj proizvod koristite samo s pričvršćenom dodatnom ručkom [10].

1. Otpustite remen na dodatnoj ručki [10] okretanjem u smjeru suprotnom od kazaljke na satu.
2. Zakrenite dodatnu ručku [10] na odgovarajući kut ovisno o radnom položaju.
3. Okrećite dodatnu ručku [10] u smjeru kazaljke na satu da biste je zategnuli.

● Montiranje graničnika dubine

1. Otpustite vijak za graničnik dubine [3].
2. Umetnite graničnik dubine [2] u dodatnu ručku [10].
3. Izvlačite graničnik dubine [2] sve dok razmak između vrha alata za bušenje i vrha graničnika dubine ne odgovara potrebnoj dubini bušenja.
4. Zategnite vijak za graničnik dubine [3] kako biste učvrstili graničnik dubine [2].

● Odabir radnog alata

Primjena	Radni alati
Udarno bušenje	SDS-Plus radni alat
Dijeto	
Konvencionalno bušenje u drvu, metalu, keramici i plastici	Odgovarajuće SDS-Plus svrdlo

● Zamjena radnog alata

NAPOMENA

- ▶ Oštećeni štitnik za prašinu odmah zamijenite [11]. Obratite se servisnoj radionici.
 - Proizvod ima držač alata SDS-Plus [12], tako da nisu potrebni dodatni alati za radnih alata.
 - Zahvaljujući sustavu, radni alat SDS-Plus može se slobodno pomicati. To stvara odstupanje od izlaska u praznom hodu. To neće utjecati na točnost rupe jer će se svrdlo samo centrirati dok bušite.
 - Štitnik za prašinu [11] u velikoj mjeri sprječava ulazak prašine od bušenja u držač alata tijekom rada. Prilikom umetanja radnog alata pazite da štitnik za prašinu nije oštećen.
- ## ● Umetanje SDS alata
1. Prije umetanja radnog alata lagano namažite držač alata SDS-Plus [12] mazivom za stezne glave [17].
 2. Povucite čahuru za blokiranje [1] unatrag.
 3. Umetnite radni alat u držač alata SDS-Plus [12] dok se ne zaustavi.
 4. Otpustite čahuru za blokiranje [1].





5. Provjerite pravilno zaključavanje povlačenjem radnog alata. Radni alat ima radijalnu zračnost zbog sustava.

● Vađenje SDS alata

- Povucite čahuru za blokiranje **1** unatrag i uklonite radni alat.



● Odabir načina rada

- Pritisnite i držite gumb za otpuštanje **5** na prekidaču za odabir načina rada **6**. Okrenite prekidač za odabir načina rada tako da oznaka strelice pokazuje odgovarajuću ikonu.

Simbol	Način rada
	Bušenje
	Udarno bušenje
	Dlijeto
	Podešavanje položaja dlijeta

Podešavanje položaja dlijeta

Kako biste radni alat okrenuli u željeni položaj za udaranje, postupite na sljedeći način:

1. Okrenite prekidač za odabir načina rada **6** na  (podešavanje položaja dlijeta).
2. Okrenite radni alat u držaču alata SDS-Plus **12** u željeni položaj.
3. Okrenite prekidač za odabir načina rada **6** na  (dlijeto).

● Uključivanje/isključivanje

- Mrežni utikač **9** u utičnicu.

Uključivanje

- Pritisnite prekidač za uključivanje/isključivanje **7**.

Isključivanje

- Pustite prekidač za uključivanje/isključivanje **7**.
- Na niskim temperaturama, električni alat postiže pun učinak čekića/udara tek nakon određenog vremena.

● Odaberite brzinu

- Okrenite kotačić za odabir brzine **8** za odabir brzine od razine **1** (niska) do razine **6** (visoka). Potrebna brzina ovisi o materijalu koji se obrađuje.

● Otklanjanje poteškoća

Problem	Mogući uzroci	Uklanjanje
Proizvod ne funkcionira.	Motor je неисправan.	Neka proizvod popravi kvalificirani stručnjak.
Učinak proizvođača je slab.	Prekomjerno pritiskanje proizvoda.	Primijenite odgovarajući pritisak na proizvod.
	Mazivo za steznu glavu bušilice je potrošeno.	Lagano podmažite držač alata SDS-Plus 12 mazivom za steznu glavu.

● Čišćenje i njega

⚠ UPOZORENJE!



Prije zamjene pribora, čišćenja te ako ga ne upotrebljavate, isključite proizvod pa ga odvojite od električne mreže.

● Čišćenje

NAPOMENA

- ▶ Za čišćenje proizvoda ne upotrebljavajte nikakva kemijska, lužnata, maziva niti druga agresivna sredstva za čišćenje ili dezinfekciju jer mogu oštetiti površine.
- ▶ Pripazite da tekućine nikada ne uđu u unutrašnjost proizvoda.
- ▶ Proizvod uvijek održavajte čistim, suhim i bez ulja i masti za podmazivanje. Nakon svake uporabe i prije skladištenja uklonite prašinu.
- ▶ Redovito propisno čišćenje pomaže u sigurnoj uporabi i produljuje vijek trajanja proizvoda.
- ▶ Ventilacijski otvori moraju uvijek biti slobodni.

- Proizvod čistite suhom krpom [18]. Za teško dostupna mjesta upotrebljavajte meku četku.
- Krpom i mekom četkom uklonite posebno prljavštinu i prašinu s ventilacijskih otvora.
- Redovito čistite držač alata SDS-Plus [12]. Lagano podmažite držač alata SDS-Plus mazivom za stezne glave [17].

● Održavanje

- Ako je potrebna zamjena priključnog kabela, to mora izvršiti proizvođač ili njegov predstavnik kako bi se izbjegle opasnosti po sigurnost.

- Prije i nakon svake uporabe proizvod i dijelove pribora (npr. radni alat) provjerite na istrošenost i oštećenja. Ako je potrebno, zamijenite ih novima. Pritom se uvijek pridržavajte tehničkih zahtjeva (pogledajte „Tehnički podaci“).
- Podmazivanje: Lagano podmažite držač alata SDS-Plus [12] mazivom za stezne glave [17].

Dopunjavanje masti u mjenjaču

⚠ PAŽNJA! Opasnost od oštećenja proizvoda!

- ▶ Mazivo za steznu glavu [17] uključeno u isporuku nije prikladno za mjenjače.

NAPOMENA

- ▶ Dopunite mast nakon približno 50 sati rada ili kada se učinak udarca smanji.

1. Otvorite poklopac kućišta [4]: S pomoću ključa [16] okrenite poklopac kućišta u smjeru suprotnom od kazaljke na satu.
2. Napunite mašću. Mast za zupčanike prikladna je za centralno podmazivanje.
3. Zatvorite poklopac kućišta [4]: S pomoću ključa [16] okrenite poklopac kućišta u smjeru kazaljke na satu.

● Popravak

- U unutrašnjosti proizvoda ne nalaze se dijelovi koje bi korisnik mogao popraviti. Obratite se kvalificiranom stručnjaku kako biste organizirali provjeru i popravak proizvoda.

● Skladištenje

- Optimalna temperatura dugotrajnog skladištenja (dulje od 3 mjeseca) jest između +20 °C i +26 °C.

- Isključite proizvod. Pričekajte da se proizvod rashladi.
- Očistite proizvod (pogledajte „Čišćenje“).
- Proizvod i njegov pribor čuvajte na tamno, suhom i dobro prozračenom mjestu zaštićenom od smrzavanja.
- Proizvod uvijek čuvajte na djeci nedostupnom mjestu.
- Proizvod spremite u kućište za prenošenje [19].

● **Transport**

- Isključite proizvod. Pričekajte da se proizvod rashladi.
- Proizvod transportirajte u kućištu za prenošenje [19].
- Proizvod zaštitite od udaraca i snažnih vibracija koje se često javljaju pri transportu u vozilima.
- Proizvod osigurajte od klizanja i prevrtanja.

● **Zbrinjavanje**

Mast se mora zbrinuti zasebno u skladu s lokalnim propisima.

Ambalaža se sastoji od ekološki neškodljivih materijala koje možete zbrinuti na lokalnim mjestima za reciklažu.



Uvažavajte obilježavanje ambalaže za odvajanje otpada, ono je obilježeno s kraticama (a) i brojevima (b) sa sljedećim značenjem: 1–7: plastika/20–22: papir I karton/80–98: miješani materijali.

Proizvod:



O mogućnostima zbrinjavanja dotrajalog proizvoda možete se raspitati kod vaše općinske ili gradske uprave.



Zbog zaštite okoliša ne bacajte dotrajali proizvod u kućni otpad, već ga predajte stručnom zbrinjavanju. Informacije o mjestima za sakupljanje otpada i njihovom radnom vremenu možete dobiti pri Vašem nadležnom općinskom uredu.

● **Jamstvo**

Ovaj proizvod je pažljivo proizveden prema strogim smjernicama kvalitete i temeljito je ispitano prije isporuke. U slučaju pogreške u materijalu ili izradi, imate zakonska prava protiv prodavatelja proizvoda. Vaša zakonska prava ni na koji način nisu ograničena našom garancijom navedenom u nastavku.

Garancija za ovaj proizvod je 5 godine od datuma kupnje. Garantni rok počinje s datumom kupovine. Čuvajte originalni račun na sigurnom mjestu jer je ovaj dokument potreban kao dokaz kupnje.

Sva oštećenja ili nedostaci koji su već prisutni u trenutku kupnje moraju se prijaviti odmah nakon raspakiranja proizvoda.

Ako se u roku od 5 godine od datuma kupnje pokaže da je proizvod neispravan u materijalu ili izradi, mi ćemo ga, po našem izboru, besplatno popraviti ili zamijeniti. Garantni rok se ne produljuje odobrenim zahtjevom za garanciju. To vrijedi i za zamijenjene i popravljene dijelove.

Ova garancija ne vrijedi ako je proizvod bio oštećen ili nepropisno korišten ili održavan.

U slučaju manjeg popravka jamstveni rok se produljuje onoliko koliko je kupac bio lišen uporabe stvari.

Međutim, kad je zbog neispravnosti stvari izvršena njezina zamjena ili njezin bitni popravak, jamstveni rok počinje teći ponovno od zamjene, odnosno od vraćanja popravljene stvari.

Ako je zamijenjen ili bitno popravljen samo neki dio stvari, jamstveni rok počinje teći ponovno samo za taj dio.

● Postupak u slučaju koji je pokriven jamstvom

Kako bismo osigurali brzu obradu vašeg zahtjeva, slijedite upute u nastavku:

Za sve upute kao dokaz o kupnji pripremite račun i broj artikla (IAN 504703_2504).

Broj artikla možete pronaći na tipskoj pločici na proizvodu, gravuri na proizvodu, naslovnici vaših uputa (dolje lijevo) ili naljepnici na stražnjoj i donjoj strani proizvoda.

Ako se pojave funkcionalni kvarovi ili drugi nedostaci, prvo se obratite servisnoj odjelu koji je naveden u nastavku telefonski ili e-poštom.

Proizvod za koji je utvrđen kvar, uz prilaganje potvrde o kupnji (računa) i informacijama o nedostacima i kada su nastali, možete poslati na adresu servisa kojega ste obavijestili bez poštarine.



Ove i mnoge druge priručnike možete pregledati i preuzeti na stranici parkside-diy.com. Ovaj QR kod vodi vas izravno na našu stranicu parkside-diy.com. Odaberite svoju zemlju i putem tražilice potražite upute za uporabu. Unosom broja artikla (IAN) 504703_2504 dospjet ćete do uputa za uporabu za svoj artikl.

● Servis

 **Servis Hrvatska**

Tel.: 0800805933

Obrazac za kontakt na

parkside-diy.com

IAN 504703_2504



Srpska oznaka sukladnosti

● EU Izjava o sukladnosti

EU IZJAVA O SUKLADNOSTI (br. 504703_2504)

IAN: 504703_2504
Identifikacija proizvoda: "PARKSIDE Performance" Bušilica i udarni čekić
Broj modela: HG13863

Predmet gore opisane izjave u skladu je s mjerodavnim zakonodavstvom Unije o usklađivanju:

Direktiva 2006/42/EZ
Direktiva 2014/30/EU
Direktiva 2011/65/EU sa svim povezanim izmjenama i dopunama

Upućivanja na relevantne primijenjene usklađene norme ili upućivanja na druge tehničke specifikacije u vezi s kojima se izjavljuje sukladnost:

N° / dijelovi
Direktiva 2006/42/EZ
EN 62841-1:2015/A11:2022
EN IEC 62841-2-6:2020/A11:2020
Direktiva 2014/30/EU
EN IEC 55014-1:2021
EN IEC 55014-2:2021
EN IEC 61000-3-2:2019/A2:2024
EN 61000-3-3:2013/A2:2021

Predmet gore navedene deklaracije je usuglašen sa direktivom 2011/65/EU Evropskog parlamenta i veća od 8 lipnja 2011 o ograničenju uporabe štetnih tvari u elektronskoj i električnoj opremi:

N° / dijelovi
EN IEC 63000:2018



Osoba zadužena za čuvanje tehničke dokumentacije: OWIM GmbH & Co.KG

Potpisano za i u ime:

OWIM GmbH & Co. KG, Stiftsbergstraße 1, 74167 Neckarsulm, Njemačka

Ova izjava o usuglašenosti je izdata pod punom odgovornošću proizvođača.

Prijevod izvorne izjave o podudarnosti/konformitetu

Neckarsulm	08.08.2025		
Mjesto	Datum	ppa. Stefan Haensel Ovlašteni potpisnik	ppa. Dr. Thorsten Maier Ovlašteni potpisnik



HR



HR 95

Spisak korišćenih piktograma/simbola	Strana	97
Uvod	Strana	98
Predviđena namena	Strana	98
Obim isporuke	Strana	98
Opis delova	Strana	99
Tehnički podaci	Strana	99
Bezbednosne napomene	Strana	100
Opšte bezbednosne napomene tokom korišćenja električnih alata	Strana	100
Bezbednosne napomene za čekić	Strana	103
Dodatne bezbednosne napomene	Strana	103
Ponašanje u hitnim slučajevima	Strana	104
Zaostale opasnosti	Strana	104
Pre upotrebe	Strana	104
Dodatna oprema	Strana	104
Korišćenje	Strana	104
Montiranje dodatne ručke	Strana	105
Montiranje graničnika dubine	Strana	105
Izbor priključne opreme	Strana	105
Promena priključne opreme	Strana	105
Umetanje SDS alata	Strana	105
Vađenje SDS alata	Strana	106
Izbor režima rada	Strana	106
Uključivanje, isključivanje	Strana	106
Izbor brzine okretanja	Strana	106
Rešavanje problema	Strana	106
Čišćenje i održavanje	Strana	107
Čišćenje	Strana	107
Održavanje	Strana	107
Popravka	Strana	107
Skladištenje	Strana	107
Transport	Strana	108
Odlaganje	Strana	108
Garancija/garantni list	Strana	108
Postupak garancije	Strana	110
Servis	Strana	110
EU Izjava o usklađenosti	Strana	111

Spisak korišćenih piktograma/simbola

	<p>Pročitajte uputstvo za korišćenje.</p>		<p>Isključite proizvod i izvucite ga iz struje pre zamene dodatne opreme, čišćenja i kada ga ne koristite.</p>
	<p>OPASNOST! – Označava opasnost sa visokim stepenom rizika koja će, ako se ne izbegne, dovesti do smrti ili ozbiljne povrede (npr. opasnost od gušenja)</p>		<p>Bušenje</p>
	<p>UPOZORENJE! – Označava opasnost sa srednjim stepenom rizika koji će, ako se ne izbegne, dovesti do smrti ili teže povrede (npr. opasnost od strujnog udara)</p>		<p>Bušenje čekićem</p>
	<p>OPREZ! – Označava opasnost sa niskim nivoom rizika koja, ako se ne izbegne, može dovesti do lakših do umerenih povreda (npr. opasnost od opekotina)</p>		<p>Štemanje</p>
	<p>PAŽNJA! – Upozorava na moguću materijalnu štetu (npr. opasnost od kratkog spoja)</p>		<p>Podešavanje položaja sekača</p>
	<p>Simbol za proizvod klase zaštite II</p>		<p>Prečnik</p>
	<p>Naizmenična struja/napon</p>		<p>Broj obrtaja bez opterećenja</p>
	<p>Opasnost po zdravlje (za više detalja pogledajte oznaku na tubi sa mašću za steznu glavu)</p>		<p>Nositi zaštitu za uši!</p>
	<p>Nosite zaštitne rukavice!</p>		<p>Nosite zaštitu za oči!</p>
	<p>Koristite proizvod samo u suvim prostorijama.</p>		<p>Nosite zaštitu za disajne puteve!</p>
	<p>Bezbednosne napomene Smernice za rukovanje</p>		<p></p>
			<p>Kod za recikliranje</p>
			<p>Mašćenje alata</p>



Oznaka CE potvrđuje usaglašenost sa direktivama EU koje se primenjuju na proizvod.

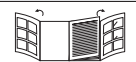

Preklopna stranica sa slikama proizvoda

UDARNI ČEKIĆ-BUŠILICA

● Uvod

Čestitamo vam na kupovini vašeg novog proizvoda. Tako ste se odlučili za visokokvalitetan proizvod. Uputstvo za upotrebu je deo ovog proizvoda. Sadrži važna bezbednosna uputstva, uputstva za upotrebu i odlaganje. Pre korišćenja proizvoda upoznajte se sa svim uputstvima za rikovanje i bezbednost. Koristite proizvod samo onako kako je opisano i za navedene oblasti primene. Predajte sve dokumente prilikom isporuke proizvoda trećem licu.

● Predviđena namena

- Ovaj proizvod je namenjen za sledeće aktivnosti:
 - Bušenje čekićem u betonu, zidu i kamenu
 - Lagano štemanje
 - Bušenje u drvetu, šperploči, OSB pločama, plastici i metalu
- Proizvod nije namenjen za velike radove bušenja koji prelaze maksimalni kapacitet bušenja (videti „Tehnički podaci“). Uvek koristite ispravan tip burgije i pribor za predviđenu namenu. Prilikom kupovine i korišćenja priključne opreme uvek se pridržavajte tehničkih zahteva za ovaj proizvod (videti „Tehnički podaci“).
- Drugačija upotreba ili modifikacija proizvoda se smatra neodgovarajućom i može voditi do opasnosti kao što su smrt, povreda i materijalna šteta.

- Proizvođač nije odgovoran za oštećenja izazvana nenamenskom upotrebom.
- Proizvod je namenjen samo za privatnu upotrebu.
- Ovaj proizvod nije namenjen za komercijalnu ili sličnu vrstu upotrebe.
- Pridržavajte se svih važećih lokalnih propisa za bezbednost, standarda i odredbi. Korišćenje bučnih električnih alata je možda dozvoljeno samo u određeno vreme u skladu sa nacionalnim ili lokalnim propisima.

● Obim isporuke

⚠ UPOZORENJE!

- ▶ Proizvod i ambalažni materijal nisu igračka za decu! Deci nije dozvoljeno da se igraju najlonskim kesama, folijama i sitnim delovima! Od njih preti opasnost od davljenja i gušenja!

- 1 Udarni čekić-bušilica
- 3 165 mm burgija Ø 6/8/10 mm sa SDS-Plus prihvatnicom
- 1 Metalni graničnik dubine
- 1 Pomoćna ručka (unapred montirana)
- 1 Ključ (za poklopac kućišta)
- 1 Kofer za transport
- 1 Krpa
- 1 50 g masti za steznu glavu (broj modela: HG06348)
- 1 Uputstvo za korišćenje

● Opis delova

Pred čitanjem idite na stranu sa slikama i upoznajete se sa svim funkcijama proizvoda.

(Sl. A)

- 1 Čaura za zaključavanje
- 2 Graničnik dubine
- 3 Zavrtnaj graničnika dubine
- 4 Poklopac kućišta
- 5 Dugme za otključavanje (prekidača za izbor režima 6)
- 6 Prekidač za izbor režima
- 7 Prekidač za uključivanje/isključivanje
- 8 Točkić za izbor brzine
- 9 Priključni kabl sa mrežnim utikačem
- 10 Pomoćna ručka
- 11 Poklopac za zaštitu od prašine
- 12 SDS-Plus prihvatnica alata

(Sl. B)

- 13 Burgija 10 mm
- 14 Burgija 8 mm
- 15 Burgija 6 mm
- 16 Ključ (za poklopac kućišta 4)
- 17 Mast za steznu glavu
- 18 Krpa
- 19 Kofer za transport

● Tehnički podaci

Udarni čekić-bušilica	PPBH 1050 A1
Broj modela	
– VDE utikač:	HG13863
– BS utikač:	HG13863-BS

Nominalni napon:	230–240 V~, 50 Hz
Nominalna snaga:	1050 W
Broj obrtaja u prazno n_0 :	0–900 min ⁻¹
Broj udaraca:	0–4300 min ⁻¹
Energija udarca:	4,1 džula
Maks. kapacitet bušenja Ø:	13 mm za metal 28 mm za beton/ ciglu 30 mm za drvo

Vrednost emisije buke

Izmerene vrednosti su određene u skladu sa EN 62841. Nivo buke električnog alata procenjen sa A tipično iznosi:

Nivo zvučnog pritiska:	$L_{pA} = 97,3$ dB
Neizvesnost:	$K_{pA} = 3,0$ dB
Nivo zvučne snage:	$L_{WA} = 105,3$ dB
Neizvesnost:	$K_{WA} = 3,0$ dB

Vrednosti emisije vibracija

Ukupne vrednosti vibracija (vektorski zbir tri pravca), određene u skladu sa EN 62841:

Bušenje čekićem u betonu:	
Glavna ručka:	$a_{h,HD} = 13,118$ m/s ²
Neizvesnost:	$K = 1,5$ m/s ²
Pomoćna ručka:	$a_{h,HD} = 14,798$ m/s ²
Neizvesnost:	$K = 1,5$ m/s ²

Sekač:	
Glavna ručka:	$a_{h,Cheq} = 13,988$ m/s ²
Neizvesnost:	$K = 1,5$ m/s ²
Pomoćna ručka:	$a_{h,Cheq} = 15,073$ m/s ²
Neizvesnost:	$K = 1,5$ m/s ²

UPOZORENJE!



Nosite zaštitu za uši!

UPOZORENJE!

- ▶ Emisije vibracija i buke tokom stvarnog korišćenja električnog alata mogu da odstupaju od deklariranih vrednosti, u zavisnosti od načina na koji se koristi električni alat, posebno od vrste predmeta koji se obrađuje. Pokušajte da umanjite uticaj vibracije i buke koliko je god to moguće. Možete da smanjite uticaj vibracije tako što ćete nositi rukavice prilikom korišćenja priključne opreme i ograničiti vreme rada. U tom slučaju treba uzeti u obzir sve delove radnog ciklusa (na primer, vreme tokom kojeg je električni alat isključen i tokom kojeg je uključen, ali radi bez opterećenja).

NAPOMENA

- ▶ Deklarisana ukupna vrednost vibracija i deklarirana vrednost emisije buke mereni su u skladu sa standardizovanom procedurom ispitivanja i mogu se koristiti za poređenje jednog električnog alata sa drugim.
- ▶ Navedena ukupna vrednost vibracija i navedena vrednost emisije buke mogu da se koriste i za preliminarnu procenu opterećenja.



Bezbednosne napomene

- **Opšte bezbednosne napomene tokom korišćenja električnih alata**

UPOZORENJE!

- ▶ **Pročitajte sve bezbednosne napomene, smernice, ilustracije i tehničke podatke koji su priloženi uz ovaj električni alat.** Nepoštovanje narednih smernica može dovesti do strujnog udara, požara i/ili teške povrede.

Sačuvajte sve bezbednosne napomene i propise da biste ih koristili u budućnosti.

Pojam „električni alat“ koji se koristi u bezbednosnim napomenama odnosi se na električne alate priključene na električnu mrežu (vodovima za napajanje) ili na akumulatorske električne alate (bez vodova za napajanje).

Bezbednost na radnom mestu

- Održavajte područje rada u čistom stanju i imajte dobro osvetljenje.** Nered ili neosvetljeno područje rada mogu voditi do nesreće.
- Nemojte da radite sa električnim alatom u potencijalno eksplozivnom okruženju gde se nalaze zapaljive tečnosti, gasovi ili prašina.** Električni alati proizvode varnice koje mogu da zapale prašinu ili isparenja.
- Deca i druge osobe nek se nalaze podalje dok koristite električni alat.** Odvratanje pažnje može voditi do gubitka kontrole nad električnim alatom.

Zaštita od strujnog udara

- a) **Utikač električnog alata mora da odgovara utičnici. Nije dozvoljeno menjati utikač na bilo koji način. Nemojte da koristite adaptere za utikače kod električnih alata sa uzemljenjem.** Neizmenjeni utikači i odgovarajuće utičnice smanjuju opasnost od strujnog udara.
- b) **Izbegavajte dodir tela sa uzemljenim površinama kao što su cevi, grejači, peći i frižideri.** Postoji povećana opasnost od električnog udara ako je vaše telo uzemljeno.
- c) **Držite električni alat dalje od kiše ili vlage.** Prodor vode u električni alat povećava opasnost od strujnog udara.
- d) **Nemojte pogrešno da koristite priključni kabl tako što ćete vukući ga podizati električni aparat, kačiti ili izvlačiti utikač iz utičnice. Držite priključni kabl dalje od toplote, ulja, oštih ivica ili pokretnih delova uređaja.** Oštećeni ili zamršeni priključni kablovi povećavaju opasnost od strujnog udara.
- e) **Kada radite sa električnim alatom na otvorenom, koristite samo produžni kabl koji je pogodan za spoljašnju upotrebu.** Korišćenje produžnog kabla koji je pogodan za spoljašnju upotrebu umanjuje opasnost od strujnog udara.
- f) **Ako je neizbežno korišćenje električnog alata u vlažnom okruženju, koristite uređaj za rezidualnu struju.** Korišćenje uređaja za rezidualnu struju smanjuje opasnost od električnog udara.

Bezbednost osoba

- a) **Budite oprezni, obratite pažnju na ono što radite i koristite zdrav razum dok radite električnim alatom. Nemojte koristiti električni alat ako ste umorni ili ako ste pod**

uticajem droge, alkohola ili lekova.

- Trenutak nemara prilikom korišćenja električnog alata može dovesti do ozbiljnih povreda.
- b) **Nosite ličnu zaštitnu opremu i uvek nosite zaštitne naočare.** Nošenjem lične zaštitne opreme, kao što su maska za prašinu, zaštitne cipele koje ne klize, šlem ili zaštitu za uši, odgovarajuće vrsti i upotrebi električnog alata, smanjujete opasnost od povrede.
 - c) **Izbegavajte nenamerno pokretanje. Vodite računa da električni alat bude isključen pre nego što ga priključite na struju i/ili na akumulator kada ga podižete ili nosite.** Ako vam je prst na prekidaču dok nosite električni alat ili ako priključite električni alat na napajanje dok je uređaj uključen, to može voditi do nesreće.
 - d) **Uklonite priključnu opremu ili ključeve pre nego što uključite električni alat.** Alat ili ključ koji se nalazi u rotirajućem delu električnog alata može prouzrokovati povrede.
 - e) **Izbegavajte neuobičajeni položaj tela. Obezbedite bezbedan položaj i u svakom trenutku održavajte ravnotežu.** Tako ćete moći u neočekivanim situacijama bolje upravljati električnim alatom.
 - f) **Nosite odgovarajuću odeću. Nemojte nositi labavu odeću ili nakit. Držite kosu, odeću i rukavice dalje od pokretnih delova.** Pokretni delovi mogu da uhvate labavu odeću, nakit ili dugu kosu.
 - g) **Ako je moguće instalirati opremu za usisavanje i sakupljanje prašine, proverite da li je ona priključena i da li se pravilno koristi.** Korišćenje usisivača za prašinu može da smanji opasnost koja nastaje od prašine.

- h) **Nemojte se zavaravati lažnom sigurnošću i nemojte prekoračiti sigurnosna pravila za električne alate, čak i ako ste upoznati sa električnim alatom nakon višekratnog korišćenja.** Nepažljivo rukovanje može za delić sekunde dovesti do ozbiljnih povreda.

Korišćenje električnog alata i njegovo rukovanje

- a) **Nemojte preopterećivati električni alat. Za svoj posao koristite odgovarajući električni alat.** Sa pravim električnim alatom radite bolje i bezbednije u navedenom opsegu snage.
- b) **Nemojte koristiti električni alat čiji je prekidač neispravan.** Električni alat koji se više ne može uključiti ili isključiti opasan je i mora se popraviti.
- c) **Izvcite utikač iz utičnice i/ili izvadite uklonjivi akumulator pre podešavanja, promene delova priključne opreme ili skladištenja električnog alata.** Ove mere predostrožnosti sprečavaju slučajno pokretanja električnog alata.
- d) **Čuvajte nekorišćeni električni alat van domašaja dece. Nemojte dozvoliti da električni alat koriste osobe koje nisu upoznate sa njim ili koje nisu pročitale ovo uputstvo.** Električni alati su opasni kada ih koriste osobe koje nemaju iskustva.
- e) **Pažljivo održavajte električne alate i priključnu opremu. Proverite da li pokretni delovi ispravno funkcionišu i da li se zaglavljaju, da li su delovi pokvareni ili oštećeni u toj meri da je funkcionisanje električnog alata oštećeno. Pre korišćenja električnog alata dajte na popravku oštećene delove.** Mnoge nesreće nastaju usled loše održavanih električnih alata.

- f) **Rezne alate održavajte u oštrom i čistom stanju.** Pažljivo održavani rezni alati sa oštrim reznim ivicama manje se zaglavljaju i lakše je upravljati njima.
- g) **Koristite električni alat, dodatnu opremu, priključnu opremu, itd., u skladu sa ovim uputstvom. Uzmite u obzir uslove rada i aktivnosti koje treba obaviti.** Korišćenje električnih alata u drugu, osim u predviđenu namenu, može voditi do opasnih situacija.
- h) **Održavajte rukohvat i površine za hvatanje suvim, čistim i bez ulja i masnoće.** Klizave ručke i površine za hvatanje sprečavaju bezbedan rad i kontrolu nad električnim alatom u nepredviđenim situacijama.

Servis

- a) **Vaš električni alat treba da popravlja samo kvalifikovano osoblje i samo koristeći originalne rezervne delove.** Ovim se obezbeđuje bezbednost električnog alata.

NAPOMENA

- Ovaj proizvod tokom rada stvara elektromagnetno polje! Ovo polje može da ometa aktivne ili pasivne medicinske implantate! Da biste smanjili rizik od ozbiljnih povreda ili smrti, preporučujemo osobama koje imaju medicinske implantate da se pre korišćenja ovog proizvoda konsultuju sa svojim lekarom i proizvođačem medicinskog implantata!

● Bezbednosne napomene za čekić

⚠ UPOZORENJE!



Nosite zaštitu za uši. Buka može da prouzrokuje gubitak sluha.



Nosite masku za prašinu.

⚠ UPOZORENJE!

- ▶ Radovi bušenja i štemanja mogu uključivati rad sa materijalima koji mogu proizvesti štetnu ili toksičnu prašinu. Ova prašina predstavlja opasnost po zdravlje osobe koja koristi električni alat i bilo koje druge osobe u okolini.
- ▶ Vodite računa da prilikom rada sa električnim alatom ne probijete vodove struje, gasa ili vode. Ako je potrebno, pre bušenja u zid ili sečenja zida proverite detektorom za vodove.

Bezbednosne napomene za sve radove

- **Nosite zaštitu za uši.** Buka može da prouzrokuje gubitak sluha.
- **Koristite pomoćnu ručku ako je isporučena sa električnim alatom.** Gubitak kontrole može dovesti do povrede.
- **Držite električni alat za izolovane površine za hvatanje prilikom izvođenja radova gde bi alat za bušenje ili zavrtnji mogli da udare u skrivene električne vodove ili sopstveni priključni kabl.** Kontakt sa vodovima pod naponom može preneti napon na metalne delove uređaja i dovesti do strujnog udara.

Bezbednosne napomene kada se koriste dugačke burgije za bušenje čekićem

- **Uvek počnite bušenje malim brojem obrtaja tako da alat za bušenje bude u dodiru sa radnim komadom.** Pri većem broju obrtaja burgija može lako da se savije ako može slobodno da se okreće bez kontakta sa radnim komadom i može dovesti do povrede.
 - **Nemojte vršiti preveliki pritisak i pritiskajte samo po dužini u odnosu na alat za bušenje.** Burgije mogu da se saviju i slome ili mogu dovesti do gubitka kontrole i povreda.
- ## ● Dodatne bezbednosne napomene
- **Koristite odgovarajuću opremu za detektovanje da biste pronašli skrivene vodove ili se obratite lokalnoj komunalnoj službi.** Kontakt sa električnim vodovima može voditi do požara i strujnog udara. Oštećenja na gasovodu mogu voditi do eksplozije. Probijanjem vodovodne cevi nastaje materijalna šteta.
 - **Sačekajte dok se električni alat zaustavi pre nego što ga spustite.** Priključna oprema može da zapne i dovede do gubitka kontrole nad električnim alatom.
 - **Obezbedite radni komad.** Radni komad koji je stavljen u držač ili u stegu bezbednije se drži nego rukom.
 - **Nemojte dirati priključnu opremu ili obližnje delove kućišta ubrzo nakon rada.** Oni mogu postati veoma vrući tokom rada i izazvati opekotine.
 - **Priključna oprema može da se zaglavi prilikom bušenja. Vodite računa da imate siguran oslonac i da obema rukama čvrsto držite električni alat.** U suprotnom biste

mogli da izgubite kontrolu nad električnim alatom.

- **Kada radite električnim alatom, čvrsto ga držite sa obe ruke i vodite računa da budete u bezbednom položaju.** Električni alat je bezbedniji za korišćenje kada se drži sa dve ruke.

Originalni pribor/dodatni uređaji

UPOZORENJE!

- ▶ Nemojte koristiti pribor kog **/// PARKSIDE** ne preporučuje. To može dovesti do strujnog udara i požara.
- Koristite samo pribor i dodatne uređaje koji su navedeni u uputstvu za korišćenje ili čija je montaža kompatibilna sa proizvodom.

● Ponašanje u hitnim slučajevima

Upoznajte se sa uputstvom za korišćenje ovog proizvoda. Zapamtite ove bezbednosne napomene i obavezno ih se pridržavajte. To pomaže u izbegavanju rizika i opasnosti.

- Uvek budite pažljivi tokom korišćenja ovog proizvoda da biste na vreme prepoznali opasnosti i preduzeli nešto. Brzom intervencijom možete izbeći ozbiljne povrede i materijalnu štetu.
- Ako dođe do neispravnog funkcionisanja, isključite proizvod. Dajte da proizvod pregleda kvalifikovani stručnjak, i ako je potrebno da ga popravi, pre nego što ponovo počnete da ga koristite.

● Zaostale opasnosti

Čak i ako pravilno koristite ovaj proizvod, postoji potencijalna opasnost od povreda i nastanka materijalne štete. U vezi sa dizajnom i konstrukcijom ovog proizvoda mogu se pojaviti sledeće opasnosti,

koje uključuju, ali se ne ograničavaju na sledeće:

- Šteta po zdravlje koja nastaje usled emisije vibracija, u slučaju da se proizvod duže vreme koristi, da se ne koristi pravilno i da se ne održava.
- Telesna povreda i materijalna šteta mogu nastati usled neispravne priključne opreme ili naglog udara o skriveni predmet tokom korišćenja.
- Telesna povreda i materijalna šteta mogu nastati od letećih predmeta.

● Pre upotrebe

● Dodatna oprema

UPOZORENJE!

- ▶ Nemojte koristiti pribor kog **/// PARKSIDE** ne preporučuje. To može dovesti do strujnog udara i požara.

Da biste bezbedno i pravilno upotreбили ovaj proizvod, potrebna je sledeća dodatna oprema, kao npr. alat i priključna oprema:

- SDS-Plus priključna oprema
- Odgovarajuća lična zaštitna oprema

Alat i priključna oprema dostupni su u specijalizovanim radnjama. Prilikom kupovine uvek se pridržavajte tehničkih zahteva za ovaj proizvod (videti „Tehnički podaci“). U slučaju da ste nesigurni, pitajte kvalifikovanog stručnjaka i zatražite savet specijaliste.

● Korišćenje

UPOZORENJE!



Isključite proizvod i izvucite ga iz struje pre zamene dodatne opreme, čišćenja i kada ga ne koristite.

⚠ UPOZORENJE!

- ▶ Osigurajte ili pričvrstite radni komad klemom, grip kleštima ili stegom tokom procesa bušenja. Bušite samo sigurno pričvršćeni radni komad.

● Montiranje dodatne ručke

NAPOMENA

- ▶ Iz bezbednosnih razloga, koristite ovaj proizvod samo sa pričvršćenom pomoćnom ručkom **10**.

1. Olabavite stegu na pomoćnoj ručki **10** tako što ćete je okrenuti suprotno smeru kretanja kazaljke na satu.
2. Okrenite pomoćnu ručku **10** u odgovarajući ugao u zavisnosti od radnog položaja.
3. Okrenite pomoćnu ručku **10** u smeru kretanja kazaljke na satu da biste je zategli.

● Montiranje graničnika dubine

1. Olabavite zavrtanj graničnika dubine **3**.
2. Stavite graničnik dubine **2** u pomoćnu ručku **10**.
3. Izvucite graničnik dubine **2** sve dok rastojanje između vrha alata za bušenje i vrha graničnika dubine ne bude odgovaralo potrebnoj dubini bušenja.
4. Zategnite zavrtanj graničnika dubine **3** da biste pričvrstili graničnik dubine **2**.

● Izbor priključne opreme

Primena	Priključna oprema
Bušenje čekićem	SDS-Plus
Štemanje	priključna oprema

Primena	Priključna oprema
Uobičajeno bušenje u drvetu, metalu, keramici i plastici	Odgovarajuća SDS-Plus burgija

● Promena priključne opreme

NAPOMENA

- ▶ Odmah zamenite oštećeni poklopac za zaštitu od prašine **11**. Stupite u kontakt sa radionicom za korisničku podršku.
- Proizvod ima SDS-Plus prihvatnicu alata **12**, tako da nisu potrebni dodatni alati za promenu priključne opreme.
 - Zahvaljujući sistemu SDS-Plus priključna oprema može slobodno da se pomera. To dovodi do radikalnog odstupanja u praznom hodu. Ovo neće uticati na tačnost bušene rupe jer će se burgija sama centrirati tokom bušenja.
 - Poklopac za zaštitu od prašine **11** u velikoj meri sprečava da prašina iz bušenja tokom rada prodre u prihvatnicu alata. Prilikom stavljanja priključne opreme vodite računa da se ne ošteti poklopac za zaštitu od prašine.
- ## ● Umetanje SDS alata
1. Pre umetanja priključne opreme, lagano podmažite SDS-Plus prihvatnicu alata **12** mašću za steznu glavu **17**.
 2. Povucite čauru za zaključavanje **1** prema nazad.
 3. Umetnite priključnu opremu u SDS-Plus prihvatnicu alata **12** tako što ćete je okretati sve do kraja.





4. Otpustite čauru za zaključavanje **1**.
5. Proverite ispravnost zaključavanja tako što ćete povući priključnu opremu. Priključna oprema ima radijalni hod usled rada sistema.

● Vađenje SDS alata

- Povucite čauru za zaključavanje **1** unazad i izvadite priključnu opremu.



● Izbor režima rada

- Držite pritisnuto dugme za otključavanje **5** na prekidaču za izbor režima **6**. Okrenite prekidač za izbor režima tako da strelica pokazuje na odgovarajući simbol.

Simbol	Režim rada
	Bušenje
	Bušenje čekićem
	Štemanje
	Podešavanje položaja sekača

Podešavanje položaja sekača

Da biste priključnu opremu okrenuli u željenu poziciju za štemanje, postupite na sledeći način:

1. Okrenite prekidač za izbor režima **6** na  (podešavanje položaja dleta).
2. Okrenite priključnu opremu u SDS-Plus prihvatnici alata **12** u željeni položaj.
3. Okrenite prekidač za izbor režima **6** na  (štemanje).

● Uključivanje, isključivanje

- Stavite mrežni utikač **9** u utičnicu.

Uključivanje

- Pritisnite prekidač za uključivanje/isključivanje **7**.

Isključivanje

- Otpustite prekidač za uključivanje/isključivanje **7**.
- Na niskim temperaturama, električni alat postiže pune performanse čekića/udara tek nakon određenog vremena.

● Izbor brzine okretanja

- Okrenite točkić za izbor brzine **8** da biste izabrali brzinu okretanja od **1** stepena (mala) do **6** stepena (velika). Potrebna brzina okretanja zavisi od materijala koji se obrađuje.

● Rešavanje problema

Problem	Mogući uzrok	Rešenje
Proizvod ne radi.	Motor je неисправan.	Popravke proizvoda prepustite kvalifikovanom stručnom licu.
Performanse proizvoda su slabe.	Vrši se preveliki pritisak na proizvod.	Primenite adekvatan pritisak na proizvod.
	Potrošena je mast za steznu glavu.	Lagano podmažite SDS-Plus prihvatnicu alata 12 mašču za steznu glavu.

● Čišćenje i održavanje

⚠ UPOZORENJE!



Isključite proizvod i izvucite ga iz struje pre zamene dodatne opreme, čišćenja i kada ga ne koristite.

● Čišćenje

NAPOMENA

- ▶ Nemojte koristiti hemijska, alkalna, abrazivna ili druga agresivna sredstva za čišćenje ili dezinfekciju da biste očistili proizvod, jer time možete da oštetite površinu.
 - ▶ Vodite računa da nikakva tečnost ne proдре u unutrašnjost proizvoda.
 - ▶ Održavajte proizvod čistim, suvim i bez mrlja od ulja ili masti. Uklonite prašinu nakon svakog korišćenja i pre skladištenja.
 - ▶ Redovno pravilno čišćenje omogućuje bezbedno korišćenje i produžava životni vek proizvoda.
 - ▶ Ventilacioni otvori moraju uvek biti slobodni.
- Čistite proizvod suvom krpom [18]. Za teško dostupna mesta koristite mekanu četku.
 - Krpom i mekom četkom uklonite tvrdokornu prljavštinu i prašinu iz ventilacionog otvora.
 - Redovno čistite SDS-Plus prihvatnicu alata [12]. Lagano podmažite SDS-Plus prihvatnicu alata mašču za steznu glavu [17].
- ## ● Održavanje
- Ako je potrebna zamena kabla za napajanje, to će izvršiti proizvođač ili njegov predstavnik kako bi se izbegle opasnosti po bezbednost.

- Pre i nakon svake upotrebe pregledajte da li su proizvod i dodatna oprema (kao što je priključna oprema) pohabani i oštećeni. Ako je potrebno, zamenite ih novima. Pridržavajte se tehničkih zahteva (videti „Tehnički podaci“).
- Podmazivanje: Lagano podmažite SDS-Plus prihvatnicu alata [12] mašču za steznu glavu [17].

Dodavanje maziva u prenos

⚠ PAŽNJA! Opasnost od oštećenja proizvoda!

- ▶ Mast za stezne glave [17] koja je uključena u obim isporuke nije pogodna za menjače.

NAPOMENA

- ▶ Dodajte mazivo nakon oko 50 sati rada ili kada se smanji učinak udara.

1. Otvaranje poklopca kućišta [4]: Okrenite poklopac kućišta ključem [16] suprotno smeru kretanja kazaljke na satu.
2. Dodajte mazivo. Pogodna je mast za prenos za centralno podmazivanje.
3. Zatvaranje poklopca kućišta [4]: Okrenite poklopac kućišta ključem [16] u smeru kretanja kazaljke na satu.

● Popravka

- U unutrašnjosti ovog proizvoda se ne nalaze nikakvi delovi koje bi korisnik mogao da popravi. Stupite u kontakt sa kvalifikovanim stručnjakom da biste pregledali i popravili proizvod.

● Skladištenje

- Optimalna temperatura za dugotrajno odlaganje (duže od 3 meseca) nalazi se u opsegu između +20 °C i +26 °C.

- Isključite proizvod. Ostavite da se proizvod ohladi.
- Čišćenje proizvoda (videti „Čišćenje“).
- Čuvajte proizvod i njegovu dodatnu opremu na mračnom, suvom, od rđe zaštićenom i dobro provetrenom mestu.
- Uvek čuvajte proizvod na mestu koje je nedostupno za decu.
- Čuvajte proizvod u koferu za transport **19**.

● **Transport**

- Isključite proizvod. Ostavite da se proizvod ohladi.
- Transportujte proizvod u koferu za transport **19**.
- Zaštitite proizvod od udaraca i jakih vibracija koje se javljaju naročito tokom transporta u vozilima.
- Obezbedite proizvod od klizanja i prevrtanja.

● **Odlaganje**

Mazivo se mora odložiti odvojeno u skladu sa lokalnim propisima. Pakovanje se sastoji od ekološki prihvatljivih materijala koje možete odlagati na lokalnim mestima za reciklažu.



Obratite pažnju na označavanje materijala za pakovanje pri odvajanju otpada, koji je označen skraćenicama (a) i brojevima (b) sa sledećim značenjem: 1–7: plastika/20–22: papir i karton/ 80–98: mešavine.

Proizvod:



Mogućnosti za uklanjanje iskorišćenog proizvoda možete saznati u vašoj opštinskoj ili gradskoj upravi.



U interesu zaštite životne sredine nemojte bacati vaš proizvod kada je iskorišćen kućnom otpadu, nego ga ponesite na odgovarajuće mesto za odlaganje otpada. Informacije o mestima za sakupljanje i njihovom radnom vremenu možete dobiti u vašoj lokalnoj administraciji.

Lidl i proizvođač nisu u mogućnosti da garantuju obezbeđivanje servisiranja i dostupnost rezervnih delova nakon isteka garantog perioda/perioda saobraznosti. Ukoliko za tim bude potrebe, putem naše Službe za potrošače možete proveriti dostupnost rezervnih delova i opcije za popravku. Hvala na razumevanju.

Kako izjaviti reklamaciju?

Molimo Vas:

- da pozovete korisnički servis: 0800 300 180
- pošaljete e-mail na: owim@lidl.rs
- posetite najbližu Lidl prodavnicu.

Da bismo osigurali najbržu asistenciju, molimo da sačuvate fiskalni račun i date ga na uvid prilikom izjavljivanja reklamacije.

GARANCIJA/GARANTNI LIST

Poštovani,

Ovim putem Vas upoznajemo sa Vašim pravima i obavezama koje proističu iz Zakona o zaštiti potrošača, a u pogledu ostvarivanja prava iz garancije.

Ova garancija ni na koji način ne utiče, niti isključuje prava koja kupac ima u skladu sa važećim Zakonom o zaštiti potrošača po osnovu zakonske odgovornosti prodavca za nesaobraznost robe ugovoru koja traje 2 godine od dana kada je roba predata kupcu.

Davalac garancije ovom izjavom preuzima obavezu da kupcima svojih aparata, a

pod uslovima definisanim u ovoj izjavi, obezbedi:

- besplatno otklanjanje kvarova u garantnom roku, koji bi nastali kod uobičajene upotrebe ili zbog grešaka u proizvodnji i materijalu, ili
- zamenu aparata, u garantnom roku predviđenim ovom garancijskom izjavom, u slučaju da opravka nije moguća, ili
- ako otklanjanje kvara nije moguće, kupac ima pravo da zahteva od prodavca povrat novca.

Ukupan rok garancije je 5 godine.

Garantni rok počinje da važi od datuma kupovine proizvoda, odnosno od prijema istog od strane kupca, a što se dokazuje fiskalnim računom.

Garancija važi na teritoriji Republike Srbije.

Kupac može da izjavi reklamaciju usmeno u nekom od prodajnih objekata Lidl Srbija KD, odnosno telefonom, pisanim putem ili elektronskim putem na kontakte kompanije Lidl Srbija KD, uz dostavu fiskalnog računa na uvid.

U cilju ispravnog funkcionisanja proizvod se koristi u skladu sa njegovom namenom i Uputstvom za upotrebu.

Na zahtev kupca, koji je izjavljen u garantnom roku, prodavac će izvršiti otklanjanje kvarova i nedostataka na proizvodu u roku predviđenim Zakonom.

Garantni uslovi:

Pre obraćanja prodavcu za tehničku pomoć, potrebno je proveriti ispravnost instalacije i ostalih potrebnih uslova naznačenih u Uputstvu za upotrebu.

Kupac je dužan da prodavcu preda sve pripadajuće delove proizvoda koje je preuzeo u trenutku kupovine.

Popravke u roku garancije:

Garancija važi počev od dana kada je roba predata kupcu, a na osnovu fiskalnog odsečka. U istom periodu davalac garancije, odnosno prodavac je u obavezi da otkloni sve tehničke kvarove bez naknade, u zakonskom roku.

Garancija ne važi u sledećim slučajevima:

1. Ukoliko prodavcu uz aparat nije priložen fiskalni račun sa datumom prodaje.
2. Ukoliko je kvar prouzrokovan udarom groma, strujnim udarom ili sličnim delovanjem spoljne sile na sam uređaj (požar, poplava, naponski udar...).
3. Ukoliko su nastali kvarovi i oštećenja na uređaju posledica delovanja spoljnih uticaja, kao što su: velika vlaga, previsoka i suviše niska temperatura (pucanje cevi usled smrzavanja, oštećenja gumenih delova, rđanje, itd.)
4. Ukoliko proizvod nije korišćen u skladu sa Uputstvom za upotrebu.
5. Ukoliko je proizvod pokušalo da popravi treće neovlašćeno lice.
6. Ukoliko proizvod nije korišćen u skladu sa namenom.
7. Ukoliko je čišćenje i održavanje uređaja urađeno protivno Uputstvu za upotrebu.
8. Ukoliko je proizvod korišćen u profesionalne svrhe.

Naziv proizvoda:	Bohr- und Meißelhammer
Model:	HG13863
IAN/Serijski broj:	504703_2504
Proizvođač:	OWIM GmbH & Co. KG Stiftsbergstraße 1 74167 Neckarsulm Nemačka

Davalac garancije- uvoznik:	Lidl Srbija KD Prva južna radna 3 22330 Nova Pazova Republika Srbija Tel. 0800 300 180 E-mail: kontakt@lidl.rs
Datum predaje robe potrošaču:	datum sa fiskalnog računa
Uvozi i stavlja u promet:	Lidl Srbija KD Prva južna radna 3 22330 Nova Pazova Republika Srbija Tel. 0800 300 180 E-mail: kontakt@lidl.rs



Možete pogledati i preuzeti ove i mnoge druge priručnike na parksidediy.com. Skeniranjem ovog QR koda dospećete direktno na parksidediy.com. Izaberite vašu zemlju i potražite uputstva za upotrebu koristeći masku za pretragu. Unošenjem broja artikla (IAN) 504703_2504 pristupićete uputstvu za upotrebu vašeg artikla.

● Postupak garancije

Da biste bili sigurni da će vaš zahtev biti brzo obrađen, pratite sledeća uputstva:

Za sva pitanja, pripremite račun i broj artikla (IAN 504703_2504) kao dokaz kupovine.

Nađite broj artikla na natpisnoj pločici na proizvodu, gravuri na proizvodu, naslovnoj strani vašeg uputstva (dole levo) ili nalepnici na poledini ili dnu proizvoda.

Ako dođe do funkcionalnih grešaka ili drugih kvarova, prvo kontaktirajte dole navedenu servisnu službu telefonom ili e-mailom.

Zatim možete besplatno poslati proizvod koji je evidentiran kao neispravan na adresu servisa koju ste dobili, prilažući račun (priznanicu) i detalje o tome šta je u kvaru i kada je nastao.

● Servis

 **Servis Srbija**

Tel.: 0800801807

Kontakt formular na parksidediy.com

IAN 504703_2504



Srpska oznaka usaglašenosti

● EU Izjava o usklađenosti

EU IZJAVA O USKLAĐENOSTI (br. 504703_2504)

IAN: 504703_2504
Identifikacija proizvoda: "PARKSIDE Performance" Udarni čekić-bušilica
Broj modela: HG13863

Predmet gore opisane deklaracije je usklađu sa relevantim važećim zakonodavstvom Unije o harmonizaciji:

Direktiva 2006/42/EC
Direktiva 2014/30/EU
Direktiva 2011/65/EU sa svim povezanim izmenama

Reference za važeće standarde usklađenosti ili reference za ostale tehničke specifikacije za koje se daje izjava o usklađenosti:

N° / delovi
Direktiva 2006/42/EC
EN 62841-1:2015/A11:2022
EN IEC 62841-2-6:2020/A11:2020
Direktiva 2014/30/EU
EN IEC 55014-1:2021
EN IEC 55014-2:2021
EN IEC 61000-3-2:2019/A2:2024
EN 61000-3-3:2013/A2:2021

Predmet gore navedene deklaracije je usklađenost sa direktivom 2011/65/EU Evropskog parlamenta i veća od 8 juna 2011 o ograničenju upotrebe štetnih materija u elektronskoj i električnoj opremi:

N° / delovi
EN IEC 63000:2018

Lice koje vodi tehničku dokumentaciju: OWIM GmbH & Co.KG

Potpisao za i u ime:

OWIM GmbH & Co. KG, Stiftsbergstraße 1, 74167 Neckarsulm, Nemačka

Ova izjava o usklađenosti je izdata pod punom odgovornošću proizvođača.

Prevod originalne izjave o usaglašenosti

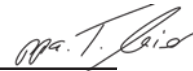
Neckarsulm	08.08.2025		
Mesto	Datum	ppa. Stefan Haensel Ovlašćeni potpisnik	ppa. Dr. Thorsten Maier Ovlašćeni potpisnik

RS



RS 111

Lista pictogramelor/simbolurilor utilizate	Pagina 113
Introducere	Pagina 114
Utilizarea conform destinației	Pagina 114
Volumul livrării	Pagina 114
Descrierea pieselor	Pagina 115
Date tehnice	Pagina 115
Indicații de siguranță	Pagina 116
Indicații generale de siguranță pentru scule electrice	Pagina 116
Indicații de siguranță pentru percuție	Pagina 119
Indicații de siguranță suplimentare	Pagina 119
Comportamentul în caz de necesitate	Pagina 120
Riscuri reziduale	Pagina 120
Înainte de utilizare	Pagina 120
Accesorii	Pagina 120
Operarea	Pagina 121
Montarea mânerului suplimentar	Pagina 121
Montarea opritorului avansului de adâncime	Pagina 121
Selectarea sculei de adaos	Pagina 121
Schimbarea sculei de adaos	Pagina 121
Introducerea sculei SDS	Pagina 122
Scoaterea sculei SDS	Pagina 122
Selectarea regimului de lucru	Pagina 122
Pornirea/oprirea	Pagina 122
Selectarea turației	Pagina 122
Remedierea defecțiunilor	Pagina 123
Curățarea și îngrijirea	Pagina 123
Curățarea	Pagina 123
Întreținerea	Pagina 123
Repararea	Pagina 124
Depozitarea	Pagina 124
Transportul	Pagina 124
Înlăturare	Pagina 124
Garanție	Pagina 125
Modul de desfășurare în caz de garanție	Pagina 125
Service	Pagina 126
Declarația UE de conformitate	Pagina 127

Lista pictogramelor/simbolurilor utilizate

	<p>Citiți instrucțiunile de utilizare.</p>		<p>Oprii produsul și deconectați-l de la rețea înainte de schimbarea accesoriilor, curățare și când nu îl folosiți.</p>
	<p>PERICOL! – Indică un pericol cu grad ridicat de risc care, dacă nu este evitat, are ca urmare moartea sau o rănire gravă (de ex. pericol de sufocare)</p>		<p>Găurire</p>
			<p>Găurire cu percuție</p>
	<p>AVERTISMENT! – Indică un pericol cu grad mediu de risc care, dacă nu este evitat, poate avea ca urmare moartea sau o rănire gravă (de ex. pericol de electrocutare)</p>		<p>Dălțuire</p>
			<p>Adaptarea poziției dălții</p>
	<p>PRECAUȚIE! – Indică un pericol cu grad scăzut de risc care, dacă nu este evitat, poate avea ca urmare o rănire ușoară până la medie (de ex. pericol de opărire)</p>		<p>Diametru</p>
			<p>Turație de mers în gol</p>
	<p>ATENȚIE! – Avertizează cu privire la posibilele daune materiale (de ex. pericol de scurtcircuitare)</p>		<p>Purtați căști antifonice!</p>
	<p>Curent/tensiune alternativă</p>		<p>Purtați ochelari de protecție!</p>
	<p>Simbol pentru un produs din clasa de protecție II</p>		<p>Purtați protecție respiratorie!</p>
	<p>Utilizați produsul doar în spații interioare uscate.</p>		<p>Indicații de siguranță Instrucțiuni de manevrare</p>
	<p>Risc pentru sănătate (vezi etichetarea pe tubul de vaselină al mandrinei pentru mai multe detalii)</p>		<p>Cod de reciclare</p>
	<p>Purtați mănuși de protecție!</p>		<p>Gresați scula</p>



Semnul CE confirmă conformitatea cu directivele UE referitoare la produs.

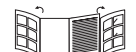

Pagină pliabilă cu imaginile produsului

CIOCAN ROTOPERCUTOR

● **Introducere**

Vă felicităm pentru achiziționarea noului dumneavoastră produs. Ați ales un produs de înaltă calitate. Manualul de utilizare reprezintă o parte integrantă a acestui produs. Acesta conține informații importante referitoare la siguranță, la utilizare și la eliminarea ca deșeu. Înainte de utilizarea acestui produs, familiarizați-vă mai întâi cu instrucțiunile de utilizare și de siguranță. Folosiți produsul numai în modul descris și numai în domeniile de utilizare indicate. Predați toate documentele aferente în cazul în care înstrăinați produsul.

● **Utilizarea conform destinației**

- Acest produs este destinat următoarelor activități:
 - Găurire cu percuție în beton, zidărie și piatră
 - Lucrări ușoare de dăltuire
 - Găurire în lemn, placaj, plăci fibrolemnoase, material plastic și metal
- Produsul nu este destinat lucrărilor de găurire grele care depășesc capacitatea maximă de găurire (vezi „Date tehnice”). Utilizați întotdeauna tipul corect de burghiu și accesoriile potrivite pentru utilizarea prevăzută. La achiziționarea și utilizarea sculelor de adaos, țineți seama întotdeauna de cerințele tehnice ale produsului (vezi „Date tehnice”).
- Alte utilizări sau modificări ale produsului sunt considerate ca nefiind neconforme cu destinația și pot duce

la riscuri cum ar fi pericol de moarte, răniri și deteriorări.

- Producătorul nu își asumă răspunderea pentru daunele și defecțiunile survenite ca urmare a unei serviri necorespunzătoare.
- Produsul este destinat exclusiv utilizării private.
- Produsul nu este destinat pentru uzul profesional sau pentru domenii de utilizare asemănătoare.
- Respectați toate prescripțiile de siguranță, normele, standardele și dispozițiile locale în vigoare. Folosirea sculelor electrice zgomotoase poate fi permisă numai la anumite ore, conform normelor naționale sau locale.

● **Volumul livrării**

⚠ AVERTISMENT!

- ▶ Produsul și materialele de ambalaj nu sunt jucării! Copiii nu trebuie să se joace cu pungile din material plastic, foliile și piesele mici! Există pericol de înghițire și sufocare!

- 1 Ciocan rotopercurtor
- 3 Burghiu de 165 mm Ø 6/8/10 mm cu prindere SDS-Plus
- 1 Opritor al avansului de adâncime din metal
- 1 Mâner suplimentar (premontat)
- 1 Cheie (pentru capacul carcasei)
- 1 Geantă de transport
- 1 Cârpă

1 50 g vaselină pentru mandrină (nr. model: HG06348)

1 Manual de utilizare

● Descrierea pieselor

Înainte de citire desfaceți pagina cu figuri și familiarizați-vă cu toate funcțiile produsului.

(Fig. A)

- 1 Manșon de blocare
- 2 Opritorul al avansului de adâncime
- 3 Șurub pentru opritorul al avansului de adâncime
- 4 Capacul carcasei
- 5 Buton de deblocare (pentru selectorul de moduri 6)
- 6 Selector de mod
- 7 Întrerupător pornit/oprit
- 8 Selector de viteză
- 9 Cablu de alimentare cu ștecher
- 10 Mâner suplimentar
- 11 Capac de protecție contra prafului
- 12 Sistem de prindere a sculei SDS-Plus

(Fig. B)

- 13 Burghiu 10 mm
- 14 Burghiu 8 mm
- 15 Burghiu 6 mm
- 16 Cheie (pentru capacul carcasei 4)
- 17 Vaseline pentru mandrină
- 18 Cârpă
- 19 Geantă de transport

● Date tehnice

Ciocan rotopercutor	PPBH 1050 A1
Numere model	
– Ștecher VDE:	HG13863
– Ștecher BS:	HG13863-BS
Tensiune nominală:	230–240 V~, 50 Hz
Putere nominală:	1050 W
Turație de mers în gol n_0 :	0–900 min ⁻¹
Număr de lovituri:	0–4300 min ⁻¹
Energie de percuție:	4,1 Jouli
Putere max. de găurire Ø:	13 mm pentru metal 28 mm pentru beton/țiglă 30 mm pentru lemn

Valori de emisie de zgomot

Valorile măsurate au fost găsite în concordanță cu EN 62841. Nivelul de zgomot al sculei electrice evaluat cu A este de obicei:

Nivel de presiune acustică:	$L_{pA} = 97,3$ dB
Imprecizie:	$K_{pA} = 3,0$ dB
Nivel de putere sonoră:	$L_{WA} = 105,3$ dB
Imprecizie:	$K_{WA} = 3,0$ dB

Valori de emisie de vibrații

Valori totale de vibrații (suma vectorilor celor trei direcții), determinate corespunzător EN 62841:

Găuire cu percuzie în beton:	
Mâner principal:	$a_{h,HD} = 13,118 \text{ m/s}^2$
Imprecizie:	$K = 1,5 \text{ m/s}^2$
Mâner auxiliar:	$a_{h,HD} = 14,798 \text{ m/s}^2$
Imprecizie:	$K = 1,5 \text{ m/s}^2$

Dăltuire:	
Mâner principal:	$a_{h,Cheq} = 13,988 \text{ m/s}^2$
Imprecizie:	$K = 1,5 \text{ m/s}^2$
Mâner auxiliar:	$a_{h,Cheq} = 15,073 \text{ m/s}^2$
Imprecizie:	$K = 1,5 \text{ m/s}^2$

AVERTISMENT!



Purtați protecție auditivă!

AVERTISMENT!

- ▶ Emisiile de vibrații și zgomot pot diferi în timpul utilizării efective a sculei electrice de valorile indicate, în funcție de tipul sculei electrice și de modul de utilizare a sculei electrice, îndeosebi de tipul piesei de lucru care este prelucrată. Încercați să mențineți expunerea la vibrații și zgomot cât mai mică posibil. Măsurile exemplificative pentru micșorarea încărcării cu vibrații sunt purtarea de mănuși la utilizarea sculei de adaos și limitarea timpului de lucru. De aceea trebuie luate în considerare toate etapele ciclului de lucru (de exemplu timp în care scula electrică este oprită și aceia în care ea este pornită, însă funcționează fără sarcină).

INDICAȚIE

- ▶ Valoarea totală dată de vibrații și valoarea emisiei de zgomot au fost măsurate conform unei metode de verificare normate și pot fi folosite la compararea unei scule electrice cu o alta.
- ▶ Valoarea totală dată de vibrații și valoarea emisiei de zgomot pot fi folosite și la o evaluare preliminară a încărcării.



Indicații de siguranță

- Indicații generale de siguranță pentru scule electrice

AVERTISMENT!

- ▶ **Citiți toate indicațiile de siguranță, instrucțiunile, imaginile și datele tehnice cu care este prevăzută această sculă electrică.** Nerespectarea următoarelor instrucțiuni poate provoca electrocutare, incendiu și/sau răni grave.

Păstrați toate sfaturile și indicațiile de siguranță într-un loc sigur, pentru consultare viitoare.

Noțiunea „sculă electrică” folosită în indicațiile de siguranță, se referă la scule electrice acționate de la rețea (cu cablu de rețea) și la scule electrice acționate cu acumulator (fără cablu de rețea).

Siguranța locului de muncă

- a) **Păstrați zona de lucru curată și bine iluminată.** Zonele de lucru neordonate sau neiluminate pot duce la accidente.

- b) **Nu lucrați cu scula electrică într-un mediu cu pericol de explozie, în care se găsesc gaze, lichide sau prafuri inflamabile.** Sculele electrice produc scânteii care pot aprinde praful sau vaporii.
- c) **Țineți la distanță copiii și alte persoane în timpul folosirii sculei electrice.** Dacă sunteți distras puteți pierde controlul asupra sculei electrice.
- f) **Dacă utilizarea sculei electrice într-un mediu umed nu poate fi evitată folosiți un întrerupător de protecție contra curenților vagabonzi.** Folosirea unui întrerupător de protecție contra curenților vagabonzi scade riscul unei electrocutări.

Securitatea electrică

- a) **Ștecherul sculei electrice trebuie să se potrivească în priză. Ștecherul nu trebuie modificat în niciun fel. Nu folosiți un ștecher adaptor împreună cu sculele electrice cu împământare.** Ștecherurile nemodificate și prizele potrivite scad riscul de electrocutare.
- b) **Evitați contactul corpului cu suprafețele împământate, cum ar fi conducte, încălziri cuptoare și frigider.** Există un risc crescut de electrocutare atunci când corpul dvs. este legat la pământ.
- c) **Păstrați sculele electrice departe de ploaie sau umezeală.** Intrarea apei în scula electrică crește riscul electrocutării.
- d) **Nu folosiți cablul de alimentare pentru a transporta și agăța scula electrică sau pentru a scoate ștecherul din priză. Țineți cablul de alimentare departe de căldură, ulei, muchii ascuțite sau piese în mișcare ale aparatului.** Cablurile de alimentare deteriorate sau încurcate cresc riscul unei electrocutări.
- e) **Dacă lucrați cu o sculă electrică în aer liber, folosiți doar cabluri prelungitoare care sunt potrivite pentru exterior.** Folosirea unui cablu prelungitor potrivit pentru exterior, micșorează riscul electrocutării.
- a) **Fiți atenți, aveți grijă ce faceți și folosiți-vă mintea la lucrul cu o sculă electrică. Nu folosiți scule electrice dacă sunteți obosit sau sunteți sub influența drogurilor, a alcoolului sau a medicamentelor.** Un moment de neatenție la folosirea sculei electrice poate duce la răni grave.
- b) **Purtați echipament personal de protecție și întotdeauna purtați ochelari de protecție.** Purtarea echipamentului personal de protecție, cum ar fi mască de praf, încălțăminte de siguranță antiderapantă, cască de protecție sau protecție auditivă, în funcție de modul de folosire a sculei electrice, micșorează riscul rănilor.
- c) **Evitați punerea în funcțiune neprevăzută. Asigurați-vă că scula electrică este decuplată înainte de a o conecta la alimentarea cu tensiune și/sau a conecta acumulatorul, a o lua sau a o transporta.** Dacă la transportarea sculei electrice vă țineți degetul pe comutator sau dacă conectați scula electrică pornită la alimentarea cu curent electric, acest lucru poate provoca accidente.
- d) **Îndepărtați sculele de reglare sau cheia pentru șuruburi înainte de pornirea sculei electrice.** O sculă sau cheia care se află într-o piesă rotativă a sculei electrice poate duce la accidentări.

- e) **Evitați o poziție anormală a corpului. Aveți grijă să aveți o stabilitate bună și păstrați-vă întotdeauna echilibrul.** Astfel puteți controla mai bine scula electrică în situații neașteptate.
 - f) **Purtați îmbrăcăminte potrivită. Nu purtați haine largi sau bijuterii. Țineți părul, hainele și mănușile departe de piesele în mișcare.** Hainele largi, bijuteriile sau părul lung pot fi prinse de piesele în mișcare.
 - g) **Dacă pot fi montate dispozitive de aspirare sau de capture a prafului, asigurați-vă că acestea sunt cuplate și sunt utilizate corect.** Utilizarea unui aspirator de praf poate micșora pericolele datorate prafului.
 - h) **Nu vă complăceți într-o falsă siguranță și nu vă dispensați de regulile de siguranță pentru scule electrice, chiar dacă sunteți familiarizat cu scula electrică prin multiple utilizări.** Manevrarea neatentă poate duce la răni grave în decurs de câteva secunde.
- d) **Păstrați sculele electrice nefolosite departe de accesul copiilor. Nu lăsați să utilizeze scula electrică persoane care nu sunt familiarizate cu aceasta sau nu au citit aceste instrucțiuni.** Sculele electrice sunt periculoase, dacă sunt folosite de către persoane neexperimentate.
 - e) **Îngrijiți cu atenție sculele electrice și sculele de adaos. Controlați dacă piesele mobile funcționează corect și nu se blochează, dacă există piese rupte sau deteriorate care influențează funcționarea sculei electrice. Înainte de utilizarea sculei electrice solicitați repararea pieselor deteriorate.** Multe accidente își au cauza în sculele electrice întreținute defectuos.
 - f) **Păstrați sculele așchietoare ascuțite și curate.** Sculele așchietoare îngrijite cu atenție și cu muchii tăietoare ascuțite se blochează mai puțin și sunt mai ușor de condus.
 - g) **Folosiți scula electrică, accesoriile, sculele de adaos, etc. corespunzător acestor instrucțiuni. Aveți în vedere aici condițiile de lucru și activitatea de executat.** Folosirea sculelor electrice pentru alte aplicații decât cele prevăzute poate duce la situații periculoase.
 - h) **Păstrați mânerul și suprafețele de prindere uscate, curate și fără ulei sau vaselină.** Mânerul și suprafețele de prindere alunecoase nu permit o operare sigură și un control sigur al sculei electrice în situații neprevăzute.

Utilizarea și tratarea sculei electrice

- a) **Nu suprasolicitați scula electrică. Folosiți scula electrică destinată lucrării dvs.** Cu scula electrică potrivită lucrați mai bine și mai sigur în domeniul de putere dat.
- b) **Nu folosiți o sculă electrică al cărei întrerupător este defect.** O sculă electrică care nu mai poate fi pornită sau oprită este periculoasă și trebuie reparată.
- c) **Scoateți ștecherul din priză și/ sau îndepărtați un acumulator detașabil înainte să efectuați setări la aparat, să schimbați sculele de adaos sau să puneți deoparte scula electrică.** Aceste măsuri de prevedere evită pornirea neprevăzută a sculei electrice.

Service

- a) **Dispuneți repararea sculei dvs. electrice numai de către personal de specialitate calificat și numai cu piese de schimb originale.** Astfel vă asigurați că siguranța sculei electrice se păstrează.

INDICAȚIE

- ▶ În timpul funcționării, acest produs creează un câmp electromagnetic! În anumite împrejurări, acest câmp poate interfera cu implanturile medicale pasive sau active! Pentru a reduce riscul de leziuni grave sau fatale, recomandăm ca persoanele cu implanturi medicale să consulte medicul și producătorul implantului medical înainte de a opera acest produs!

● Indicații de siguranță pentru percuție

⚠ AVERTISMENT!



Purtați căști antifonice. Acțiunea zgomotului poate duce la pierderea auzului.



Purtați mască de protecție contra prafului.

⚠ AVERTISMENT!

- ▶ La lucrările de găurire și dăltuire, este posibil să se lucreze cu materiale care pot produce praf nociv sau toxic. Acest praf reprezintă un pericol pentru sănătatea persoanei care operează scula electrică, precum și pentru toate celelalte persoane din apropiere.
- ▶ Asigurați-vă că nu loviți în conducte de gaz, de apă sau în fire electrice când lucrați cu scula electrică. Verificați eventual cu un aparat de căutare a conductelor, înainte de a găuri în perete, resp. de a-l spinteca.

Indicații de siguranță pentru roate lucrările

- **Purtați căști antifonice.** Acțiunea zgomotului poate duce la pierderea auzului.

- **Folosiți mânerul suplimentar dacă acestea sunt livrate împreună cu scula electrică.** Pierderea controlului poate duce la răniri.
- **Țineți scula electrică de suprafețele de prindere izolate dacă efectuați lucrări la care scula de găurire sau șuruburile pot întâlni cabluri electrice ascunse sau propriul cablu de alimentare.** Contactul cu un conductor aflat sub tensiune poate pune sub tensiune și piesele metalice ale aparatului și poate duce la electrocutare.

Indicații de siguranță la folosirea burghiilor lungi cu găurire cu percuție

- **Începeți întotdeauna procesul de găurire cu turație mică și în timp ce scula de găurit are contact cu piesa de prelucrat.** La turații mai mari, burghiul se poate îndoi ușor, dacă el se poate roti liber fără contact cu piesa de prelucrat și poate duce la răniri.
- **Nu exercitați o apăsare excesivă și numai în direcția longitudinală a sculei de găurit.** Burghiile se pot îndoi și astfel se pot rupe sau pot duce la o pierdere a controlului și la răniri.

● Indicații de siguranță suplimentare

- **Folosiți detectoare potrivite pentru detecta liniile de alimentare ascunse sau cereți informații de la firma locală de electricitate.** Contactul cu liniile electrice poate duce la incendiu și electrocutare. Deteriorarea unei linii de gaz poate duce la explozie. Penetrarea unei linii de apă duce la deteriorări ale obiectelor.
- **Așteptați până când scula electrică s-a oprit, înainte de a o lăsa din mână.** Scula de adaos se poate

bloca și poate conduce la pierderea controlului asupra sculei electrice.

- **Asigurați piesa de prelucrat.** O piesă de prelucrat prinsă cu un dispozitiv de prindere sau cu o menghină este ținută mai sigur decât cu mâna dvs.
- **Nu atingeți nicio sculă de adaos sau piesele adiacente ale carcasei la scurt timp după operare.** Acestea se pot înfierbânta foarte mult în timpul funcționării și pot provoca arsuri.
- **Scula de adaos se poate bloca la găurire. Aveți grijă de o bună stabilitate și țineți ferm scula electrică cu ambele mâini.** Altfel puteți pierde controlul asupra sculei electrice.
- **Țineți bine, cu ambele mâini scula electrică în timp ce lucrați și aveți grijă să aveți o stabilitate bună.** Scula electrică se conduce mai bine cu ambele mâini.

Accesorii/echipamente auxiliare originale

AVERTISMENT!

- ▶ Nu folosiți accesorii care nu au fost recomandate de **/// PARKSIDE**. Acestea pot duce la electrocutare sau incendiu.
- Utilizați numai accesorii și echipamente auxiliare care sunt specificate în instrucțiunile de utilizare, resp. a căror suport este compatibil cu produsul.

● Comportamentul în caz de necesitate

Familiarizați-vă cu utilizarea acestui produs cu ajutorul acestor instrucțiuni de utilizare. Rețineți indicațiile de siguranță și respectați-le neapărat. Aceasta ajută la evitarea riscurilor și pericolelor.

- La folosirea acestui produs fiți întotdeauna atent pentru a putea recunoaște și trata pericolele din timp. Intervenția rapidă poate evita rănilor grave și pagubele materiale.
- Opriți imediat produsul în caz de defecțiune. Dispuneți verificarea și repararea acesteia de către un specialist calificat, înainte de a o pune din nou în funcțiune.

● Riscuri reziduale

Chiar dacă operații produsul corect, rămâne un risc potențial pentru răni ale persoanelor și pagube materiale. În funcție de modul constructiv și modelul acestui produs, pot să apară, printre altele, următoarele pericole:

- Îmbolnăviri care rezultă din emisii de vibrații, dacă produsul este folosit o perioadă lungă de timp, nu este condus și întreținut corect.
- Lezarea persoanelor și pagubele materiale produse de scule de adaos defecte, sau lovirea bruscă a unui obiect acoperit în timpul utilizării.
- Pericol de rănire și pagube materiale produse de obiectele care zboară.

● Înainte de utilizare

● Accesorii

AVERTISMENT!

- ▶ Nu folosiți accesorii care nu au fost recomandate de **/// PARKSIDE**. Acestea pot duce la electrocutare sau incendiu.

Pentru folosirea în siguranță și corectă a acestui produs, sunt necesare, printre altele, următoarele accesorii, cum ar fi, de ex., scule și scule de adaos:

- Sculă de adaos SDS-Plus
- Echipament personal de protecție potrivit

Scule și scule de adaos găsiți în comerțul de specialitate. La achiziționare, țineți seama întotdeauna de cerințele tehnice ale acestui produs (vezi „Date tehnice”). Dacă sunteți nesigur, întrebați un specialist calificat și sfătuiți-vă cu comerciantul dvs.

● Operarea

⚠ AVERTISMENT!



Opriti produsul și deconectați-l de la rețea înainte de schimbarea accesoriilor, curățare și când nu îl folosiți.

⚠ AVERTISMENT!

- ▶ Asigurați sau fixați piesa de prelucrat în timpul lucrărilor de găurire cu ajutorul unei cleme, al unui clește reglabil sau al unei menghine. Efectuați lucrările de găurire numai pe o piesă de prelucrat fixată în siguranță.

● Montarea mânerului suplimentar

INDICAȚIE

- ▶ Din motive de siguranță, utilizați acest produs numai cu mânerul suplimentar **10** atașat.
1. Slăbiți cureaua de pe mânerul suplimentar **10** rotind-o în sens antiorar.
 2. Rotiți mânerul suplimentar **10** la un unghi adecvat, în funcție de poziția de lucru.
 3. Rotiți mânerul suplimentar **10** în sens orar pentru a-l strânge.

● Montarea opritorului avansului de adâncime

1. Slăbiți șurubul pentru opritorul avansului de adâncime **3**.
2. Introduceți opritorul avansului de adâncime **2** în mânerul suplimentar **10**.
3. Trageți afară opritorul avansului de adâncime **2** până când distanța dintre vârful sculei de găurire și vârful opritorului avansului de adâncime corespunde adâncimii de găurire necesare.
4. Strângeți șurubul pentru opritorul avansului de adâncime **3** pentru a bloca opritorul avansului de adâncime **2**.

● Selectarea sculei de adaos

Utilizare	Sculă de adaos
Găurire cu percuție	Sculă de adaos SDS-Plus
Dăltuire	
Găurire convențională în lemn, metal, ceramică și plastic	Burghiu SDS-Plus adecvat

● Schimbarea sculei de adaos

INDICAȚIE

- ▶ Înlocuiți imediat un capac de protecție contra prafului deteriorat **11**. Adresați-vă unui atelier al serviciului pentru clienți.
- Produsul are un sistem de prindere a sculei SDS-Plus **12**, astfel încât nu sunt necesare instrumente suplimentare pentru a schimba instrumentele de implementare.

- Scula de adaos SDS-Plus se poate mișca liber condiționată de sistem. Aceasta duce la o deviație de concentricitate în timpul mersului în gol. Acest lucru nu are efecte asupra preciziei găurii, deoarece burghiul se centrează singur la găurire.
- Capacul de protecție contra prafului **[11]** previne în mare măsură pătrunderea prafului de găurit în sistemul de prindere a sculei în timpul funcționării. Când introduceți scula de adaos, asigurați-vă că capacul de protecție contra prafului nu este deteriorat.

● Introducerea sculei SDS

1. Înainte de a introduce scula de adaos, gresați ușor sistemul de prindere a sculei SDS-Plus **[12]** cu vaselină pentru mandrină **[17]**.
2. Trageți înapoi manșonul de blocare **[1]**.
3. Introduceți scula de adaos în sistemul de prindere al sculei SDS-Plus **[12]** rotind-o, până la opritor.
4. Eliberați manșonul de blocare **[1]**.
5. Verificați blocarea corectă trăgând de scula de adaos. Condiționat de sistem, scula de adaos are un joc radial.



● Scoaterea sculei SDS

- Trageți manșonul de blocare **[1]** înapoi și scoateți scula de adaos.

● Selectarea regimului de lucru



- Țineți apăsat butonul de deblocare **[5]** de la selectorul de mod **[6]**. Rotiți selectorul de mod astfel încât marcajul săgeată să fie îndreptat spre simbolul corespunzător.

Simbol	Regim de lucru
	Găurire

Simbol	Regim de lucru
	Găurire cu percuție
	Dălțuire
	Adaptarea poziției dălții

Adaptarea poziției dălții

Pentru a roti scula de adaos în poziția necesară pentru dălțuire, procedați după cum urmează:

1. Rotiți selectorul de mod **[6]** la  (reglați poziția dălții).
2. Rotiți scula de adaos din sistemul de prindere a sculei SDS-Plus **[12]** în poziția necesară.
3. Rotiți selectorul de mod **[6]** la  (dălțuire).

● Pornirea/oprirea

- Introduceți ștecherul **[9]** în priză.

Pornirea

- Apăsați întrerupătorul pornit/oprit **[7]**.

Oprirea

- Eliberați întrerupătorul pornit/oprit **[7]**.

- La temperaturi scăzute, scula electrică atinge performanța maximă a percuției/impactului numai după o anumită perioadă de timp.

● Selectarea turației

- Rotiți selectorul de viteză **[8]** pentru a selecta viteza de la treapta **1** (scăzută) la treapta **6** (ridicată). Turația necesară depinde de materialul de prelucrat.

● Remedierea defecțiunilor

Problemă	Cauză posibilă	Remediu
Produsul nu funcționează.	Motorul este defect.	Solicitați repararea produsului de către personal de specialitate calificat.
Performanța produsului este slabă.	Apăsare excesivă asupra produsului.	Exerțiți doar o apăsare moderată asupra produsului.
	Vaselina pentru mandrină s-a consumat.	Gresați ușor sistemul de prindere a sculei SDS-Plus 12 cu vaselină pentru mandrină.

● Curățarea și îngrijirea

AVERTISMENT!



Opriti produsul și deconectați-l de la rețea înainte de schimbarea accesoriilor, curățare și când nu îl folosiți.

● Curățarea

INDICAȚIE

- ▶ Nu folosiți produse chimice, alcaline, de frecare sau alte produse de curățare sau de dezinfectare agresive pentru a curăța produsul, deoarece acestea pot deteriora suprafața.
- ▶ Aveți grijă să nu ajungă niciun lichid în interiorul produsului.

INDICAȚIE

- ▶ Păstrați produsul permanent curat, uscat și fără ulei sau vaselină. Îndepărtați praful după fiecare utilizare și înainte de depozitare.
 - ▶ Curățarea regulată și corectă ajută la garantarea unei utilizări sigure și prelungeste durata de viață a produsului.
 - ▶ Deschiderile de ventilație trebuie să fie întotdeauna libere.
- Curățați produsul cu o cârpă uscată [18](#). Pentru locurile greu accesibile, folosiți o perie moale.
 - Îndepărtați în special mizeria și praful de pe deschiderile de ventilație cu o cârpă și o perie moale.
 - Curățați regulat sistemul de prindere a sculei SDS-Plus [12](#). Gresați ușor sistemul de prindere a sculei SDS-Plus cu vaselină pentru mandrină [17](#).

● Întreținerea

- În cazul în care este necesară înlocuirea cablului de conectare la rețea, aceasta trebuie efectuată de către producător sau de către reprezentantul acestuia pentru a evita periclitarea siguranței.
- Verificați produsul și accesoriile (de ex. scula de adaos) înainte și după fiecare utilizare, dacă nu sunt uzate sau deteriorate. Înlocuiți-le cu altele noi dacă este cazul. Respectați aici cerințele tehnice (vezi „Date tehnice”).
- Gresarea: Gresați ușor sistemul de prindere a sculei SDS-Plus [12](#) cu vaselină pentru mandrină [17](#).

Reumplerea vaseline în angrenaj

⚠ ATENȚIE! Există riscul deteriorării produsului!

- ▶ Vaseline pentru mandrină [17] inclusă în volumul livrării nu este adecvată pentru transmisie.

INDICAȚIE

- ▶ Umpleți cu vaselină după cca. 50 de ore de lucru sau când performanța de impact scade.

1. Deschideți capacul carcasei [4]: Rotiți capacul carcasei cu cheia [16] în sens antiorar.
2. Umpleți cu vaselină. Este potrivită o vaselină pentru angrenaje pentru lubrifierea centrală.
3. Închideți capacul carcasei [4]: Rotiți capacul carcasei cu cheia [16] în sens orar.

● **Repararea**

- În interiorul acestui produs nu se găsesc piese care pot fi reparate de utilizator. Adresați-vă unui specialist calificat pentru a verifica produsul și a-l repara.

● **Depozitarea**

- Temperatura optimă de depozitare pe termen lung (mai lung de 3 luni) este între +20 °C și +26 °C.
- Opriți produsul. Lăsați produsul să se răcească.
- Curățați produsul (vezi „Curățarea”).
- Depozitați produsul și accesoriile acestuia într-un loc întunecat, uscat, ferit de îngheț și bine aerisit.
- Depozitați întotdeauna produsul într-un loc inaccesibil copiilor.

- Depozitați produsul în geanta de transport [19].

● **Transportul**

- Opriți produsul. Lăsați produsul să se răcească.
- Transportați produsul în geanta de transport [19].
- Protejați produsul contra șocurilor și vibrațiilor puternice care apar în special la transportul în autovehicule.
- Asigurați produsul împotriva alunecării sau răsturnării.

● **Înlăturare**

Vaseline trebuie eliminată separat, în conformitate cu reglementările locale. Ambalajul este produs din material ecologic care pot fi eliminate la punctele locale de reciclare.



Respectați marcajul materialelor de ambalaj pentru eliminarea deșeurilor, acestea sunt marcate de abrevierile (a) și cifrele (b) cu următoarea semnificație: 1–7: plastice/20–22: hârtie și carton/80–98: substanțe de conexiune.

Produsul:



Puteți obține informații despre posibilitățile de eliminare a produsului de la administrația locală.



Pentru a proteja mediul înconjurător nu eliminați produsul dumneavoastră la gunoierul menajer atunci când nu mai poate fi folosit, ci predați-l la un punct de colectare. Vă puteți informa cu privire la punctele de colectare și orarul acestora de la administrați competentă.

● **Garanție**

Produsul a fost fabricat cu atenție, conform unor standarde stricte de calitate și verificat temeinic înainte de livrare. În caz de defecțiuni de material sau de fabricație aveți drepturi legale față de vânzătorul produsului. Drepturile dumneavoastră legale nu sunt limitate în niciun fel de garanția menționată mai jos.

Garanția pentru aceste produs este 5 ani începând de la data achiziției. Durata garanției începe la data achiziției. Păstrați chitanța originală la un loc sigur, deoarece acest document este necesar pentru dovada achiziției.

Toate defecțiunile sau deteriorările care sunt deja existente la momentul achiziției, trebuie anunțate imediat după despachetarea produsului.

Dacă în decurs de 5 ani de la achiziția produsului apare un defect de material sau de fabricație, vă reparăm sau înlocuim gratuit produsul la alegerea noastră. Durata de garanție nu se prelungește după aprobarea unei cerințe de garanție. Aceasta este valabil și pentru piesele schimbate și reparate.

Această garanție se stinge dacă produsul este deteriorat, utilizat sau întreținut în mod necorespunzător.

Timpul de nefuncționare din cauza lipsei de conformitate apărute în cadrul termenului de garanție prelungește termenul de garanție legală de conformitate și cel al garanției comerciale și curge, după caz, din momentul la care a fost adusă la cunoștința vânzătorului lipsa de conformitate a produsului sau din momentul prezentării produsului la vânzător/unitatea service până la aducerea produsului în stare de utilizare normală și, respectiv, al notificării în scris în vederea ridicării produsului sau predării efective a produsului către consumator.

Produsele de folosință îndelungată care înlocuiesc produsele defecte în cadrul termenului de garanție vor beneficia de un nou termen de garanție care curge de la data preschimbării produsului.

● **Modul de desfășurare în caz de garanție**

Pentru a putea asigura o procesare rapidă a cererii dumneavoastră, vă rugăm să urmați următoarele indicații:

Vă rugăm să țineți la îndemână bonul de casă și numărul articolului (IAN 504703_2504) ca dovadă pentru achiziția dumneavoastră.

Vă rugăm să luați numărul de produs de pe plăcuța cu tipul de construcție de pe produs, gravura de pe produs, pagina principală a instrucțiunii de utilizare (jos, stânga) sau de pe spatele sau fundul produsului.

În cazul în care, apar erori de funcționare sau alte defecțiuni, contactați mai întâi prin telefon sau prin e-mail, departamentul de service menționat în continuare.

Dumneavoastră puteți să expediați atunci un produs considerat ca fiind defect, adăugând chitanța de plată (bonul de casă) și menționând, în ce constă defecțiunea și când a apărut aceasta, fără cheltuieli poștale, la adresa de service comunicată.



La parkside-diy.com puteți să vedeți și să descărcați acest manual și multe altele. Cu acest cod QR ajungeți direct la parkside-diy.com. Selectați țara dumneavoastră și căutați manualele de utilizare prin motorul de căutare. Dacă introduceți numărul de articol (IAN) 504703_2504 ajungeți la manualul de utilizare pentru articolul dumneavoastră.

● Service

Service România

Tel.: 0800890605

Formular de contact pe

parkside-diy.com

IAN 504703_2504



Marcaj Sârb De Conformitate

● Declarația UE de conformitate

DECLARAȚIA UE DE CONFORMITATE (Nr. 504703_2504)

IAN: 504703_2504
Identificarea produsului: "PARKSIDE Performance" Ciocan rotopercutor
Numărul de model: HG13863

Obiectul declarației descris mai sus este în conformitate cu legislația relevantă de armonizare a Uniunii:

Directiva 2006/42/CE
Directiva 2014/30/UE
Directiva 2011/65/UE cu toate modificările aferente

Trimiteri la standardele armonizate sau trimiteri la alte specificații tehnice relevante în legătură cu care se declară conformitatea:

Nr./Părți
Directiva 2006/42/CE
EN 62841-1:2015/A11:2022
EN IEC 62841-2-6:2020/A11:2020
Directiva 2014/30/UE
EN IEC 55014-1:2021
EN IEC 55014-2:2021
EN IEC 61000-3-2:2019/A2:2024
EN 61000-3-3:2013/A2:2021

Obiectul declarației descris mai sus este conform Directivei 2011/65/UE a Parlamentului European și a Consiliului din 8 iunie 2011 privind restricțiile de utilizare a anumitor substanțe periculoase în echipamentele electrice și electronice:

Nr./Părți
EN IEC 63000:2018

Deținătorul documentației tehnice: OWIM GmbH & Co.KG

Semnat pentru și în numele:

OWIM GmbH & Co. KG, Stiftsbergstraße 1, 74167 Neckarsulm, Germania

Prezenta declarație de conformitate este emisă pe răspunderea exclusivă a producătorului.

Traducerea originalului declarației de conformitate

Neckarsulm

08.08.2025

Locul

Data

ppa. Stefan Haensel

Procurist

ppa. Dr. Thorsten Maier

Procurist

RO



RO 127

Списък на използваните пиктограми/символи	Страница 129
Увод	Страница 130
Употреба по предназначение	Страница 130
Обем на доставката	Страница 131
Описание на частите	Страница 131
Технически данни	Страница 131
Указания за безопасност	Страница 133
Общи указания за безопасност за електрически инструменти	Страница 133
Указания за безопасност за ударни инструменти	Страница 136
Допълнителни указания за безопасност	Страница 136
Поведение при злополуки	Страница 137
Остатъчни рискове	Страница 137
Преди употребата	Страница 138
Принадлежности	Страница 138
Работа	Страница 138
Монтиране на допълнителна дръжка	Страница 138
Монтиране на ограничител на дълбочината	Страница 138
Избиране на работен инструмент	Страница 139
Смяна на работен инструмент	Страница 139
Поставяне на инструмент SDS	Страница 139
Изваждане на инструмент SDS	Страница 139
Избор на режим на работа	Страница 139
Включване/изключване	Страница 140
Избиране на обороти	Страница 140
Отстраняване на неизправности	Страница 140
Почистване и грижи	Страница 140
Почистване	Страница 140
Поддръжка	Страница 141
Ремонт	Страница 141
Съхранение	Страница 141
Транспортиране	Страница 142
Изхвърляне	Страница 142
Гаранция	Страница 142
Процедиране в случай на рекламация	Страница 144
Сервиз	Страница 145
ЕС декларация за съответствие	Страница 146

Списък на използваните пиктограми/символи

	<p>Прочетете ръководството за експлоатация.</p>		<p>Изключвайте продукта и го отделяйте от мрежата преди смяна на принадлежности, почистване и когато той не се използва.</p>
	<p>ОПАСНОСТ! – Указва опасност с висока степен на риск, която, ако не бъде избегната, води до смърт или тежко нараняване (напр. опасност от задушаване)</p>		<p>Пробиване</p>
	<p>ПРЕДУПРЕЖДЕНИЕ! – Указва опасност със средна степен на риск, която, ако не бъде избегната, може да доведе до смърт или тежко нараняване (напр. риск от токов удар)</p>		<p>Ударно пробиване</p>
	<p>ПРЕДУПРЕЖДЕНИЕ! – Указва опасност със средна степен на риск, която, ако не бъде избегната, може да доведе до смърт или тежко нараняване (напр. риск от токов удар)</p>		<p>Обработване с длето</p>
	<p>ПРЕДУПРЕЖДЕНИЕ! – Указва опасност с ниска степен на риск, която, ако не бъде избегната, може да причини леко до средно нараняване (напр. опасност от изгаряне)</p>		<p>Регулиране на позицията на длетото</p>
	<p>ВНИМАНИЕ! – Предупреждава за възможни материални щети (напр. опасност от късо съединение)</p>		<p>Диаметър</p>
	<p>ВНИМАНИЕ! – Предупреждава за възможни материални щети (напр. опасност от късо съединение)</p>		<p>Обороти на празен ход</p>
	<p>Променлив ток/напрежение</p>		<p>Носете защита за слуха!</p>
	<p>Символ за продукт с клас на защита II</p>		<p>Носете защита за очите!</p>
	<p>Използвайте продукта само в сухи закрити помещения.</p>		<p>Носете дихателна защита!</p>
	<p>Риск за здравето (вижте надписа върху тубичката с грес за патронник (за допълнителни подробности))</p>		<p>Указания за безопасност Инструкции за работа</p>
			<p>Код за рециклиране</p>

	<p>Носете предпазни ръкавици!</p>		<p>Гресиране на инструмента</p>
	<p>Знакът CE потвърждава съответствието с отнасящите се до продукта директиви на ЕС.</p>		<p>Разгъваща се страница с илюстрации на продукта</p>

ПЕРФОРАТОР

● Увод

Поздравяваме Ви с покупката на този нов продукт. Вие избрахте висококачествен продукт. Ръководството за експлоатация е част от този продукт. То съдържа важни указания за безопасност, употреба и изхвърляне. Преди употребата на продукта се запознайте с всички инструкции за обслужване и безопасност. Използвайте продукта само съгласно описанието и за посочените области на употреба. Когато предавате продукта на трети лица, предавайте заедно с него и всички документи.

● Употреба по предназначение

- Този продукт е предвиден за следните дейности:
 - Ударно пробиване в бетон, зидария и камък
 - Леки работи по обработване с длето
 - Пробиване в дърво, шперплат, фазерни плоскости, пластмаса и метал
- Продуктът не е предвиден за тежки работи по пробиване, които надвишават максималния капацитет за пробиване (вижте „Технически данни“). Винаги използвайте правилния тип свредло

и правилните принадлежности за предвидената употреба. При закупуването и употребата на работни инструменти съблюдавайте техническите изисквания на продукта (вижте „Технически данни“).

- Други начини на употреба или изменения на продукта се считат за употреба не по предназначение и могат да доведат до рискове като опасност за живота, наранявания и повреди.
- Производителят не поема отговорност за възникнали щети в резултат на употреба не по предназначение.
- Продуктът е предназначен единствено за лична употреба.
- Продуктът не е предназначен за професионална употреба или за подобни области на приложение.
- Съблюдавайте всички приложими местни предписания за безопасност, стандарти и разпоредби. Използването на шумни електрически инструменти може да бъде позволено само в определено време съгласно националните или местните разпоредби.

● Обем на доставката

⚠ ПРЕДУПРЕЖДЕНИЕ!

- ▶ Продуктът и опаковъчните материали не са детска играчка! Деца не бива да играят с найлонови торбички, фолио и дребни части! Съществува опасност от поглъщане и задушаване!

- 1 Перфоратор
- 3 165 mm свредла Ø 6/8/10 mm със закрепване SDS-Plus
- 1 Метален ограничител на дълбочината
- 1 Допълнителна дръжка (предварително монтирана)
- 1 Ключ (за капака на корпуса)
- 1 Куфар за носене
- 1 Кърпа
- 1 50 g грес за патронник (номер на модел: HG06348)
- 1 Ръководство за експлоатация

● Описание на частите

Преди четене разгънете страницата с фигурите и се запознайте с всички функции на продукта.

(Фиг. А)

- 1 Фиксираща втулка
- 2 Ограничител на дълбочината
- 3 Винт на ограничител на дълбочината
- 4 Капак на корпуса
- 5 Бутон за освобождаване (за превключвател за избор на режим 6)
- 6 Превключвател за избор на режим
- 7 Превключвател за включване/изключване

- 8 Колело за избор на скорост
- 9 Свързващ проводник с мрежов щепсел
- 10 Допълнителна дръжка
- 11 Прахозащитна капачка
- 12 Гнездо за закрепване на инструмент SDS-Plus

(Фиг. В)

- 13 Свредло 10 mm
- 14 Свредло 8 mm
- 15 Свредло 6 mm
- 16 Ключ (за капака на корпуса 4)
- 17 Грес за патронник
- 18 Кърпа
- 19 Куфар за носене

● Технически данни

Перфоратор	РРВН 1050 А1
Номера на моделите	
– VDE щепсел:	HG13863
– BS щепсел:	HG13863-BS
Номинално напрежение:	230–240 V~, 50 Hz
Номинална мощност:	1050 W
Обороти на празен ход n_0 :	0–900 min ⁻¹
Честота на ударите:	0–4300 min ⁻¹
Енергия на удара:	4,1 Джаула
Макс. капацитет на пробиване Ø:	13 mm за метал 28 mm за бетон/ тухла 30 mm за дърво

Стойности на шумови емисии

Измерените стойности са определени съгласно EN 62841. Нивото на шума, измерено с АЧХ от тип А, на електрическия инструмент в типичния случай възлиза на:

Ниво на звуково налягане:	$L_{pA} = 97,3 \text{ dB}$
Неопределеност:	$K_{pA} = 3,0 \text{ dB}$
Ниво на звукова мощност:	$L_{WA} = 105,3 \text{ dB}$
Неопределеност:	$K_{WA} = 3,0 \text{ dB}$

Стойности на емисии на вибрации

Общи стойности на вибрации (векторна сума от трите посоки), определени съгласно EN 62841:

Ударно пробиване в бетон:	
Основна дръжка:	$a_{h,HD} = 13,118 \text{ m/s}^2$
Неопределеност:	$K = 1,5 \text{ m/s}^2$
Помощна дръжка:	$a_{h,HD} = 14,798 \text{ m/s}^2$
Неопределеност:	$K = 1,5 \text{ m/s}^2$

Обработване с длето:	
Основна дръжка:	$a_{h,Cheq} = 13,988 \text{ m/s}^2$
Неопределеност:	$K = 1,5 \text{ m/s}^2$
Помощна дръжка:	$a_{h,Cheq} = 15,073 \text{ m/s}^2$
Неопределеност:	$K = 1,5 \text{ m/s}^2$

ПРЕДУПРЕЖДЕНИЕ!



Носете защита за слуха!

ПРЕДУПРЕЖДЕНИЕ!

- Емисиите на вибрации и шумовите емисии по време на действителната употреба на електрическия инструмент могат да се различават от посочените стойности, в зависимост от начина, по който електрическият инструмент се използва, особено от вида на обработвания детайл. Опитайте се да поддържате натоварването от вибрации и шум възможно най-минимално. Примерни мерки за намаляване на натоварването от вибрации са носенето на ръкавици при употребата на работния инструмент и ограничаване на времето на работа. При това трябва да се вземат под внимание всички части на работния цикъл (например времената, през които електрическият инструмент е изключен, както и тези, в които той е включен, но работи без натоварване).

УКАЗАНИЕ

- Посочената обща стойност на вибрации и посочената стойност на шумови емисии са измерени по стандартен метод на изпитване и могат да бъдат използвани за сравнение на един електрически инструмент с друг.
- Посочената обща стойност на вибрации и посочената стойност на шумови емисии могат да бъдат използвани също и за предварително оценяване на натоварването.



Указания за безопасност

- **Общи указания за безопасност за електрически инструменти**

⚠ ПРЕДУПРЕЖДЕНИЕ!

- ▶ **Прочетете всички указания за безопасност, инструкции, илюстрации и технически данни, с които този електрически инструмент е снабден.** Пропуски при спазването на следните инструкции могат да предизвикат токов удар, пожар и/или тежки наранявания.

Запазете всички указания за безопасност и инструкции за бъдещи справки.

Използването в указанията за безопасност понятие „електрически инструмент“ се отнася за задвижвани от мрежово напрежение електрически инструменти (с мрежов проводник) или за задвижвани с акумулаторна батерия електрически инструменти (без мрежов проводник).

Безопасност на работното място

- Поддържайте Вашето работно пространство чисто и добре осветено.** Безпорядъкът или неосветените работни пространства могат да доведат до злополуки.
- Не работете с електрически инструмент във взривоопасна среда, в която се намират запалими течности, газове или прахове.** Електрическите инструменти създават искри, които могат да възпламенят праха или изпаренията.

- Дръжте деца и други лица далеч по време на използване на електрическия инструмент.** При разсейване можете да изгубите контрол върху електрическия инструмент.

Безопасност при работа с електрически ток

- Свързващият щепсел на електрическия инструмент трябва да отговаря на контакта. Щепселът не бива да се променя по никакъв начин. Не използвайте адаптерни щепсели заедно с електрически инструменти с предпазно заземяване.** Непроменени щепсели и подходящи контакти намаляват риска от токов удар.
- Избягвайте телесен контакт със заземени повърхности като тръби, отоплителни тела, печки и хладилници.** Съществува повишен риск от токов удар, когато Вашето тяло е заземено.
- Пазете електрическите инструменти от дъжд или влага.** Проникването на вода в електрически инструмент повишава риска от токов удар.
- Не използвайте свързващия проводник за носене или закачане на електрическия инструмент или за издърпване на щепсела от контакта. Пазете свързващия проводник от горещина, масло, остри ръбове или движещи се части на уреда.** Повредени или оплетени свързващи проводници увеличават риска от токов удар.
- Когато работите с електрически инструмент на открито, използвайте само удължаващи кабели, които са подходящи и за употреба на открито.**

Използването на подходящ за употреба на открито удължаващ кабел намалява риска от токов удар.

- f) **Когато употребата на електрически инструмент във влажна среда не може да бъде избегната, използвайте диференциалнотокова защита.** Използването на диференциалнотокова защита намалява риска от токов удар.

Безопасност за хората

- a) **Бъдете внимателни, обръщайте внимание на това, което правите, и подхождайте разумно към работата с електрически инструмент. Не използвайте електрически инструменти, когато сте изморени или сте под влиянието на упойващи вещества, алкохол или медикаменти.** Момент невнимание при използването на електрически инструмент може да доведе до сериозни наранявания.
- b) **Носете лични предпазни средства и винаги предпазни очила.** Носенето на лични предпазни средства като противопрахова маска, устойчиви на хлъзгане предпазни обувки, предпазна каска или защита за слуха, в зависимост от вида и употребата на електрически инструмент, намалява риска от наранявания.
- c) **Избягвайте неволно включване. Уверете се, че електрическият инструмент е изключен, преди да го свържете към електрозахранването и/или акумулаторната батерия, преди да го вземете или носите.** Ако при носенето на електрически инструмент държите пръста си върху прекъсвача или свържете към електрозахранването включен електрически инструмент, това може да доведе до злополуки.

- d) **Отстранявайте инструментите за настройка или гаечните ключове, преди да включите електрически инструмент.** Инструмент или ключ, намиращ се във въртяща се част от електрически инструмент, може да доведе до наранявания.

- e) **Избягвайте необичайни позиции на тялото. Осигурете си стабилен стоеж и постоянно пазете равновесие.** Така можете по-добре да контролирате електрически инструмент в неочаквани ситуации.

- f) **Носете подходящо облекло. Не носете широки дрехи или накити. Дръжте косата, облеклото и ръкавиците си далеч от движещи се части.** Широки дрехи, накити или дълги коси могат да бъдат захванати от движещи се части.

- g) **Когато могат да бъдат монтирани устройства за изсмукване на прах и за улавяне на прах, уверете се, че те са свързани и се използват правилно.** Използването на устройство за изсмукване на прах може да намали вредите за здравето поради прах.

- h) **Не разчитайте на фалшива сигурност и не пренебрегвайте правилата за безопасност за електрически инструменти, дори и когато след многократна употреба сте запознати с електрически инструмент.** Небрежното боравене може за част от секундата да доведе до тежки наранявания.

Употреба и боравене с електрически инструмент

- a) **Не претоварвайте електрически инструмент. Използвайте предназначения за Вашата работа електрически инструмент.** С подходящия електрически инструмент работите по-добре и по-сигурно в

посочените граници на работните му характеристики.

- b) **Не използвайте електрически инструмент, чийто прекъсвач е повреден.** Електрически инструмент, който вече не може да се включва или изключва, е опасен и трябва да бъде ремонтиран.
- c) **Изтеглете щепсела от контакта и/или отстранете свалящата се акумулаторна батерия, преди да извършвате настройки по уреда, да сменяте части на работни инструменти или да оставите електрически инструмент настрани.** Тази мярка за безопасност предотвратява неволното стартиране на електрическия инструмент.
- d) **Съхранявайте електрически инструменти, които не се използват, на недостъпно за деца място. Не позволявайте използване на електрическия инструмент от лица, които не са запознати с него или не са прочели тези инструкции.** Електрическите инструменти са опасни, ако се използват от неопитни лица.
- e) **Поддържайте грижливо електрическите инструменти и работните инструменти. Проверявайте дали движещите се части функционират безупречно и не заяждат, дали няма счупени или така повредени части, че да нарушават функционирането на електрическия инструмент. Повредените части трябва да бъдат ремонтирани преди използване на електрическия инструмент.** Много злополуки са причинени от лошо поддържани електрически инструменти.
- f) **Поддържайте режещите инструменти наточени и чисти.** Грижливо поддържаните режещи

инструменти с остри режещи ръбове се заклинват по-малко и се водят по-лесно.

- g) **Използвайте електрическия инструмент, принадлежностите, работните инструменти и т.н. съгласно тези инструкции. При това вземайте под внимание условията на работа и дейността, която трябва да се извърши.** Употребата на електрически инструменти за различни от предвидените приложения може да доведе до опасни ситуации.
- h) **Пазете дръжките и повърхностите за хващане сухи, чисти и без масло и грес.** Хлъзгави дръжки и повърхности за хващане не позволяват сигурна работа и контрол на електрическия инструмент в непредвидени ситуации.

Сервиз

- a) **Ремонти по електрическия инструмент следва да се извършват само от квалифицирани специалисти и само с оригинални резервни части.** Така се гарантира, че безопасността на електрическия инструмент ще се запази.

УКАЗАНИЕ

- По време на експлоатацията този продукт създава електромагнитно поле! При определени обстоятелства това поле може да създаде интерференция с активни или пасивни медицински импланти! За да се намали рискът от сериозни или смъртоносни наранявания, препоръчваме на лица с медицински импланти да се консултират със своя лекар и с производителя на медицинския имплант, преди да използват този продукт!

● Указания за безопасност за ударни инструменти

⚠ ПРЕДУПРЕЖДЕНИЕ!



Носете защита за слуха. Излагането на шум може да причини загуба на слуха.



Носете прахозащитна маска.

⚠ ПРЕДУПРЕЖДЕНИЕ!

- ▶ При работи с пробиване и дългаене могат да бъдат обработвани материали, които могат да образуват вреден или отровен прах. Този прах представлява опасност за здравето на лицето, което работи с електрическия инструмент, както и за всички други лица наоколо.
- ▶ Уверете се, че няма да попаднете на електрически проводници, газопроводи или водопроводи, когато работите с електрическия инструмент. При нужда проверете с детектор за проводници, преди да пробивате или да правите канали в стена.

Указания за безопасност при всякакви работи

- **Носете защита за слуха.** Излагането на шум може да причини загуба на слуха.
- **Използвайте допълнителните дръжки, ако такива са доставени с електрическия инструмент.** Загубата на контрол може да доведе до наранявания.
- **Хващайте електрическия инструмент за изолираните повърхности за хващане, когато извършвате работи, при които**

пробивният инструмент или винтовете могат да засегнат скрити електрически проводници или собствения свързващ проводник. Контактът с проводник под напрежение може да постави под напрежение също и метални части на уреда и да доведе до токов удар.

Указания за безопасност при използване на дълги свредла с перфоратори

- **Винаги започвайте процеса на пробиване с ниски обороти и при контакт на пробивния инструмент с детайла.** При по-високи обороти свредлото може леко да се изкриви, ако се върти свободно без контакт с детайла, и да доведе до наранявания.
- **Не упражнявайте прекален натиск и натискайте само в надлъжна посока спрямо пробивния инструмент.** Свредлата могат да се огънат и поради това да се счупят или да доведат до загуба на контрол и до наранявания.

● Допълнителни указания за безопасност

- **Използвайте подходящи детектори, за да откриете скрити електрически проводници или потърсете помощта на местното електроснабдително дружество.** Контакт с електрически проводници може да доведе до пожар и токов удар. Повреда на газопровод може да доведе до експлозия. Проникване във водопровод предизвиква големи материални щети.
- **Изчакайте, докато електрическият инструмент спре напълно, преди да го оставите.** Работният инструмент може да

се заклини и да доведе до загуба на контрол над електрическия инструмент.

- **Осигурявайте детайла.** Закрепен със затягащи приспособления или менгеме детайл се държи по-сигурно, отколкото с Вашата ръка.
- **Скоро след работата не докосвайте работните инструменти или съседните части на корпуса.** По време на работа те могат да станат много горещи и да причинят изгаряния.
- **Работният инструмент може да блокира при пробиване. Осигурете си стабилен стоеж и дръжте електрическия инструмент здраво с две ръце.** В противен случай може да изгубите контрол над електрическия инструмент.
- **При работа дръжте електрическия инструмент здраво с две ръце и си осигурете стабилен стоеж.** Електрическият инструмент се води по сигурно с две ръце.

Оригинални принадлежности/ допълнителни уреди

⚠ ПРЕДУПРЕЖДЕНИЕ!

- ▶ Не използвайте принадлежности, които не са били препоръчани от **/// PARKSIDE**. Това може да доведе до токов удар и пожар.
- Използвайте само принадлежности и допълнителни уреди, които са посочени в ръководството за експлоатация, съотв. тяхното закрепване е съвместимо с продукта.

● Поведение при злополуки

Запознайте се с използването на този продукт с помощта на това ръководство за експлоатация.

Запомнете указанията за безопасност и задължително ги спазвайте. Това спомага за избягване на рискове и опасности.

- Винаги бъдете внимателни при употребата на този продукт, за да можете своевременно да разпознаете опасностите и да действате. Бързата намеса може да предотврати тежки наранявания и материални щети.
- Изключвайте продукта незабавно при неправилно функциониране. Давайте го на квалифициран специалист за проверка и евентуален ремонт, преди отново да го използвате.

● Остатъчни рискове

Дори и да работите с този продукт съгласно предписанията, остава потенциален риск от телесни наранявания и материални щети. Между другото, следните опасности могат да възникнат във връзка с конструкцията и изпълнението на този продукт:

- Увреждане на здравето в резултат от емисиите на вибрации, ако продуктът се използва продължително време или не се използва или поддържа правилно.
- Телесни наранявания и материални щети, предизвикани от дефектни работни инструменти или от внезапен удар в скрит предмет по време на употребата.
- Опасност от нараняване и материални щети, причинени от летящи предмети.

● Преди употребата

● Принадлежности

ПРЕДУПРЕЖДЕНИЕ!

- ▶ Не използвайте принадлежности, които не са били препоръчани от **/// PARKSIDE**. Това може да доведе до токов удар и пожар.

За безопасната и правилна употреба на този продукт са необходими, между другото, следните принадлежности, като напр. инструменти и работни инструменти:

- Работен инструмент SDS-Plus
- Подходящи лични предпазни средства

Инструменти и работни инструменти можете да намерите в специализираните магазини. При закупуването винаги съблюдавайте техническите изисквания на този продукт (вижте „Технически данни“). При съмнения попитайте квалифициран специалист и се консултирайте с Вашия специализиран търговец.

● Работа

ПРЕДУПРЕЖДЕНИЕ!



Изключвайте продукта и го отделяйте от мрежата преди смяна на принадлежности, почистване и когато той не се използва.

ПРЕДУПРЕЖДЕНИЕ!

- ▶ Осигурявайте или закрепвайте детайла по време на работите по пробиване със скоба, фиксиращи се клещи или менгеме. Извършвайте работи по пробиване само при сигурно закрепен детайл.

● Монтиране на допълнителна дръжка

УКАЗАНИЕ

- ▶ От съображения за безопасност използвайте този продукт само със закрепена допълнителна дръжка **10**.

1. Разхлабете ремъка на допълнителната дръжка **10**, като го завъртите обратно на часовниковата стрелка.
2. Завъртете допълнителната дръжка **10** на подходящ ъгъл, в зависимост от работната позиция.
3. Завъртете допълнителната дръжка **10** по часовниковата стрелка, за да я затегнете.

● Монтиране на ограничител на дълбочината

1. Разхлабете винта на ограничителя на дълбочината **3**.
2. Вкарайте ограничителя на дълбочината **2** в допълнителната дръжка **10**.
3. Изтеглете ограничителя на дълбочината **2** навън, докато разстоянието между върха на пробивните инструменти и върха на ограничителя на дълбочината отговаря на необходимата дълбочина на пробиване.
4. Затегнете винта на ограничителя на дълбочината **3**, за да блокирате ограничителя на дълбочината **2**.

● Избиране на работен инструмент

Приложение	Работен инструмент
Ударно пробиване	Работен инструмент SDS-Plus
Обработване с длето	
Обикновено пробиване в дърво, метал, керамика и пластмаса	Подходящо свредло SDS-Plus

● Смяна на работен инструмент

УКАЗАНИЕ

- ▶ Сменяйте незабавно повредена прахозащитна капачка **11**. Обърнете се към сервизна служба.
- Продуктът разполага с гнездо за закрепване на инструмент SDS-Plus **12**, затова за смяната на работните инструменти не са необходими допълнителни инструменти.
- Работният инструмент SDS-Plus може да се движи свободно, обусловено от системата. Така при празен ход възниква отклонение от кръгообразния ход. Това не оказва влияние върху точността на пробивания отвор, тъй като свредлото се самоцентрира при пробиването.
- Прахозащитната капачка **11** до голяма степен предотвратява проникването на прах от пробиването в гнездото за закрепване на инструмент по време на работата. При поставянето на работния инструмент внимавайте да не се повреди прахозащитната капачка.

● Поставяне на инструмент SDS



1. Преди поставяне на работния инструмент леко гресируйте гнездото за закрепване на инструмент SDS-Plus **12** с греста за патронник **17**.
2. Изтеглете фиксиращата втулка **1** назад.
3. Вкарайте работния инструмент със завъртане в гнездото за закрепване на инструмент SDS-Plus **12** до упор.
4. Отпуснете фиксиращата втулка **1**.
5. Чрез дръпване на работния инструмент проверете изрядното фиксиране. Работният инструмент има радиална хлабина, обусловена от системата.

● Изваждане на инструмент SDS

- Издърпайте фиксиращата втулка **1** назад и извадете работния инструмент.

● Избор на режим на работа

- Задръжте бутона за освобождаване **5** на превключвателя за избор на режим **6** натиснат. Завъртете превключвателя за избор на режим, така че маркировката със стрелка да сочи към съответния символ.

Символ	Режим на работа
	Пробиване
	Ударно пробиване
	Обработване с длето

Символ	Режим на работа
	Регулиране на позицията на длетото

Регулиране на позицията на длетото

За да завъртите работния инструмент в необходимата позиция за обработване с длето, процедирайте по следния начин:

1. Завъртете превключвателя за избор на режим [6] на  (регулиране на позицията на длетото).
2. Завъртете работния инструмент в гнездото за закрепване на инструмент SDS-Plus [12] в необходимата позиция.
3. Завъртете превключвателя за избор на режим [6] на  (обработване с длето).

● Включване/изключване

- Свържете мрежовия щепсел [9] към контакт.

Включване

- Натиснете превключвателя за включване/изключване [7].

Изключване

- Отпуснете превключвателя за включване/изключване [7].
- При ниски температури електрическият инструмент достига пълната си ударна мощност едва след известно време.

● Избиране на обороти

- Завъртете колелото за избор на скорост [8], за да изберете обороти от степен 1 (ниска) до степен 6 (висока). Необходимите обороти зависят от материала за обработка.

● Отстраняване на неизправности

Проблем	Възможна причина	Отстраняване
Продуктът не функционира.	Двигателят е дефектен.	Възложете ремонт на продукта на квалифициран специалист.
Мощността на продукта е ниска.	Прекомерен натиск върху продукта.	Упражнявайте само умерен натиск върху продукта.
	Греста за патронник е изразходвана.	Гресирайте леко гнездото за закрепване на инструмент SDS-Plus [12] с греста за патронник.

● Почистване и грижи

⚠ ПРЕДУПРЕЖДЕНИЕ!



Изключвайте продукта и го отделяйте от мрежата преди смяна на принадлежности, почистване и когато той не се използва.

● Почистване

УКАЗАНИЕ

- ▶ Не използвайте химически, алкални, абразивни или други агресивни почистващи или дезинфекциращи средства за почистване на продукта, тъй като те могат да повредят неговите повърхности.

УКАЗАНИЕ

- ▶ Внимавайте да не попадат течности във вътрешността на продукта.
 - ▶ Винаги дръжте продукта чист, сух и без масло или грес. Отстранявайте прах след всяка употреба и преди съхранение.
 - ▶ Редовното правилно почистване спомага за осигуряването на безопасна употреба и удължава живота на продукта.
 - ▶ Вентилационните отвори трябва винаги да са свободни.
- Почиствайте продукта със суха кърпа [18]. За труднодостъпните места използвайте мека четка.
 - Отстранявайте замърсяванията и праха специално от вентилационните отвори с кърпа и мека четка.
 - Почиствайте гнездото за закрепване на инструмент SDS-Plus [12] редовно. Гресируйте леко гнездото за закрепване на инструмент SDS-Plus с греста за патронник [17].
- **Поддръжка**
 - Ако е необходима смяна на свързващия мрежов проводник, това трябва да се извърши от производителя или от негов представител, за да се избегнат рискове за безопасността.
 - Проверявайте продукта и принадлежностите (напр. работните инструменти) за износване и повреди преди и след всяка употреба. При необходимост ги подменяйте с нови. При това съблюдавайте техническите изисквания (вижте „Технически данни“).

- Гресиране: Гресируйте леко гнездото за закрепване на инструмент SDS-Plus [12] с греста за патронник [17].

Допълване на грес в предавателната кутия

⚠ ВНИМАНИЕ! Риск от повреда на продукта!

- ▶ Съдържащата се в обема на доставката грес за патронник [17] не е подходяща за предавателна кутия.

УКАЗАНИЕ

- ▶ Допълнете грес след ок. 50 часа работа или когато ударната мощност отслабне.

1. Отваряне на капака на корпуса [4]: Завъртете капака на корпуса с ключа [16] обратно на часовниковата стрелка.
2. Напълнете с грес. Подходяща е грес за предавателни кутии за централно смазване.
3. Затваряне на капака на корпуса [4]: Завъртете капака на корпуса с ключа [16] по часовниковата стрелка.

● Ремонт

- Във вътрешността на този продукт няма части, които могат да бъдат ремонтирани от потребителя. Обръщайте се към квалифициран специалист за проверка и ремонт на продукта.

● Съхранение

- Оптималната температура за продължително съхранение (повече от 3 месеца) е между +20 °C и +26 °C.
- Изключете продукта. Оставете продукта да изстине.

- Почистете продукта (вижте „Почистване“).
- Съхранявайте продукта и неговите принадлежности на тъмно, сухо, незамръзващо и добре проветрявано място.
- Винаги съхранявайте продукта на недостъпно за деца място.
- Съхранявайте продукта в куфара за носене [19].

● **Транспортиране**

- Изключете продукта. Оставете продукта да изстине.
- Транспортирайте продукта в куфара за носене [19].
- Пазете продукта от удари и силни вибрации, каквито възникват особено при транспортиране в превозни средства.
- Осигурявайте продукта срещу пързаляне и преобръщане.

● **Изхвърляне**

Греста трябва да се изхвърля разделно съгласно местните предписания. Опаковката е изработена от екологични материали, които може да предадете в местните пунктове за рециклиране.



За разделното събиране на отпадъците съблюдавайте маркировката на опаковъчните материали, те са маркирани със съкращения (а) и цифри (б) със следното значение: 1–7: пластмаси/20–22: хартия и картон/80–98: композитни материали.

Продукт:



Относно възможностите за отстраняване на излезлия от употреба продукт като отпадък се информирайте от Вашата общинска или градска управа.



В интерес на опазването на околната среда не изхвърляйте излезлия от употреба продукт заедно с битовите отпадъци, а го предайте за правилно рециклиране. За събирателните пунктове и тяхното работно време можете да се информирате от местната управа.

● **Гаранция**

Уважаеми клиенти, за този уред получавате 5 години гаранция от датата на покупката. В случай на несъответствие на продукта с договора за продажба Вие имате законно право да предявите рекламация пред продавача на продукта при условията и в сроковете, определени в глава трета, раздел II и III и глава четвърта от Закона за предоставяне на цифрово съдържание и цифрови услуги и за продажба на стоки (ЗПЦСЦУПС)*.

Вашите права, произтичащи от посочените разпоредби, не се ограничават от нашата по-долу представена търговска гаранция, не са свързани с разходи за потребителите и независимо от нея продавачът на продукта отговаря за липсата на съответствие на потребителската стока с договора за продажба съгласно ЗПЦСЦУПС.

Гаранционни условия

Гаранционният срок е 5 години от датата на получаване на стоката. Пазете добре оригиналната касова бележка. Този документ е необходим

като доказателство за покупката. Ако в рамките на три години от датата на закупуване на този продукт се появи дефект на материала или производствен дефект, продуктът ще бъде безплатно ремонтиран или заменен. Гаранцията предполага в рамките на тригодишния гаранционен срок да се представят дефектния уред, касовата бележка (касовият бон), както и всички други документи, установяващи наличието на дефект и писмено да се обясни в какво се състои дефектът и кога е възникнал. Ако дефектът е покрит от нашата гаранция, Вие ще получите обратно ремонтирания или нов продукт. В случай на замяна на дефектна стока първоначалните гаранционен срок и гаранционни условия се запазват. В случай на ремонт на дефектна стока, срокът на ремонта се прибавя към гаранционния срок. За евентуално наличните и установени повреди и дефекти още при покупката трябва да се съобщи веднага след разопаковането. Евентуалните ремонти след изтичане на гаранционния срок са срещу заплащане.

Ремонтът или замяната на продукта не поражда нова гаранция.

Обхват на гаранцията

Уредът е произведен грижливо според строгите изисквания за качество и добросъвестно изпитан преди доставка. Гаранцията важи за дефекти на материала или производствени дефекти. Гаранцията не обхваща консумативите, както и частите на продукта, които подлежат на нормално износване, поради което могат да бъдат разглеждани като бързо износващи се части (например филтри или приставки) или повредите на чупливи части (например прекъсвачи, батерии или такива произведени от стъкло). Гаранцията

отпада, ако уредът е повреден поради неправилно използване или в резултат на неосъществяване на техническа поддръжка. За правилната употреба на продукта трябва точно да се спазват всички указания в упътването за експлоатация. Предназначение и действия, които не се препоръчват от упътването за експлоатация или за които то предупреждава, трябва задължително да се избягват. Продуктът е предназначен само за частна, а не за професионална употреба. При злоупотреба и неправилно третиране, употреба на сила и при интервенции, които не са извършени от клона на нашия оторизиран сервиз, гаранцията отпада.

Процедура при гаранционен случай

За да се гарантира бърза обработка на Вашия случай, следвайте следните указания:

- За всички запитвания подгответе касовата бележка и идентификационния номер (IAN 504703_2504) като доказателство за покупката.
- Вземете артикулния номер от фабричната табелка.
- При възникване на функционални или други дефекти първо се свържете по телефона или чрез имейл с долупосочения сервизен отдел. След това ще получите допълнителна информация за уреждането на Вашата рекламация.
- След съгласуване с нашия сервиз можете да изпратите дефектния продукт на посочения Ви адрес на сервиза безплатно за Вас, като приложите касовата бележка (касовия бон) и посочите писмено в какво се състои дефектът и кога е възникнал. За да се избегнат проблеми с приемането и допълнителни разходи, задължително

използвайте само адреса, който Ви е посочен. Осигурете изпращането да не е като експресен товар или като друг специален товар. Изпратете уреда заедно с всички принадлежности, доставени при покупката, и осигурете достатъчно сигурна транспортна опаковка.

Ремонтен сервиз/извънгаранционно обслужване

Ремонти извън гаранцията можете да възложите на клона на нашия сервиз срещу заплащане. Той с удоволствие ще Ви направи предварителна калкулация. Можем да обработваме само уреди, които са достатъчно опаковани и изпратени с платени транспортни разходи.

Внимание: Изпратете Вашия уред на клона на нашия сервиз почистен и с указание за дефекта.

Уредите, предмет на извънгаранционно обслужване, изпратени с неплатени транспортни разходи – с наложен платеж, като експресен или друг специален товар – не се приемат. Ние ще извършим безплатно изхвърлянето на изпратените от Вас дефектни уреди.

Сервизно обслужване България

Тел.: 008001114920

Е-мейл: owim@lidl.bg

Вносител

Моля, обърнете внимание, че следващият адрес не е адрес на сервиза. Първо се свържете с горепосочения сервизен център.

ОВИМ ГмБХ & Ко.КГ

Щифтсбергшрасе 1

74167 Некарсулм

Германия

* Като физическо лице – потребител, независимо от настоящата търговска

гаранция, Вие се ползвате от правата на законовата гаранция, предоставена от Закона за предоставяне на цифрово съдържание и цифрови услуги и за продажбата на стоки /ЗПЦСЦУПС/. По-специално Вие имате право при несъответствие на стоката да бъде извършен ремонт или замяна по Ваш избор, освен ако това е невъзможно или е свързано с непропорционално големи разходи за продавача. Вие имате право на пропорционално намаляване на цената или на разваляне на договора при наличие на условията на чл. 33, ал. 3 от ЗПЦСЦУПС. Условията и сроковете на законовата гаранция са регламентирани в глава трета, раздел II и III и в глава четвърта на ЗПЦСЦУПС

● Процедиране в случай на рекламация

За да се гарантира бърза обработка на Вашата поръчка, моля, следвайте посочените указания:

Моля, при всички запитвания дръжете на разположение касовия бон и номера на артикула (IAN 504703_2504) като доказателство за покупката.

Номерът на артикула е посочен върху типовата табелка на продукта, върху гравюра на продукта, на заглавната страница на настоящото ръководство (долу вляво) или върху стикера от горната или долната страна на продукта.

При възникнали функционални дефекти или други повреди първо се свържете по телефона или по електронната поща с посочения по-долу сервиз.

Продукта, който е регистриран като дефектен, можете да изпратите след това без пощенски разходи на посочения Ви сервиз, като приложите документ за закупуването (касов бон) и

описание, в какво се състои повредата
и кога е възникнала.



На parkside-diy.com можете да разгледате и изтеглите това и много други ръководства. Този QR код Ви отвежда директно до parkside-diy.com. Изберете Вашата страна и посредством маската за търсене намерете ръководствата за експлоатация. Въвеждането на номера на артикула (IAN) 504703_2504 ще Ви отведе до ръководството за експлоатация на Вашия артикул.

● **Сервиз**

BG Сервиз България

Телефон: 008001184980

Формуляр за контакт на
parkside-diy.com





IAN 504703_2504

▲▲ Маркировка за съответствие -
сърбия

Λίστα χρησιμοποιούμενων εικονογραμμάτων/συμβόλων . . .	Σελίδα 148
Εισαγωγή	Σελίδα 149
Προβλεπόμενη χρήση	Σελίδα 149
Περιεχόμενο συσκευασίας	Σελίδα 149
Περιγραφή μερών	Σελίδα 150
Τεχνικά δεδομένα	Σελίδα 150
Υποδείξεις ασφαλείας	Σελίδα 151
Γενικές υποδείξεις ασφαλείας για ηλεκτρικά εργαλεία	Σελίδα 151
Υποδείξεις ασφαλείας για σφυριά	Σελίδα 154
Πρόσθετες υποδείξεις ασφαλείας	Σελίδα 155
Αντιμετώπιση έκτακτων καταστάσεων	Σελίδα 156
Αναπόφευκτοι κίνδυνοι	Σελίδα 156
Πριν τη χρήση	Σελίδα 156
Εξαρτήματα	Σελίδα 156
Χειρισμός	Σελίδα 157
Συναρμολόγηση πρόσθετης λαβής	Σελίδα 157
Συναρμολόγηση αναστολέα βάθους	Σελίδα 157
Επιλογή εργαλείου εφαρμογής	Σελίδα 157
Αλλαγή εργαλείου εφαρμογής	Σελίδα 157
Τοποθέτηση εργαλείου SDS	Σελίδα 158
Αφαίρεση εργαλείου SDS	Σελίδα 158
Επιλογή τρόπου λειτουργίας	Σελίδα 158
Ενεργοποίηση/απενεργοποίηση	Σελίδα 158
Επιλογή αριθμού στροφών	Σελίδα 158
Αντιμετώπιση προβλημάτων	Σελίδα 159
Καθαρισμός και φροντίδα	Σελίδα 159
Καθαρισμός	Σελίδα 159
Συντήρηση	Σελίδα 159
Επισκευή	Σελίδα 160
Αποθήκευση	Σελίδα 160
Μεταφορά	Σελίδα 160
Απόσυρση	Σελίδα 160
Εγγύηση	Σελίδα 161
Διεκπεραίωση της εγγύησης	Σελίδα 161
Σέρβις	Σελίδα 162
Δηλωση συμμορφωσης ΕΕ	Σελίδα 163

Λίστα χρησιμοποιούμενων εικονογραμμάτων/συμβόλων

 	Διαβάστε τις οδηγίες χρήσης.	 Απενεργοποιήστε το προϊόν και αποσυνδέστε το από το ηλεκτρικό δίκτυο πριν την αλλαγή εξαρτημάτων, τον καθαρισμό και όταν δεν χρησιμοποιείται.
	ΚΙΝΔΥΝΟΣ! – Υποδεικνύει έναν κίνδυνο υψηλού βαθμού ο οποίος, αν δεν αποφευχθεί, μπορεί να προκαλέσει θάνατο ή σοβαρό τραυματισμό (π.χ. κίνδυνος πνιγμού)	 Διάτρηση  Κρουστική διάτρηση
	ΠΡΟΕΙΔΟΠΟΙΗΣΗ! – Υποδεικνύει έναν κίνδυνο μέτριου βαθμού ο οποίος, αν δεν αποφευχθεί, μπορεί να προκαλέσει θάνατο ή σοβαρό τραυματισμό (π.χ. κίνδυνος ηλεκτροπληξίας)	 Καλέμισμα  Ρύθμιση θέσης καλεμιού
	ΠΡΟΣΟΧΗ! – Υποδεικνύει έναν κίνδυνο χαμηλού βαθμού ο οποίος, αν δεν αποφευχθεί, μπορεί να προκαλέσει ελαφρύ ή μέτριο τραυματισμό (π.χ. κίνδυνος εγκαύματος)	 Διάμετρος  Αριθμός στροφών στο ρελαντί
	ΕΠΙΦΥΛΑΚΗ! – Προειδοποιεί για πιθανές υλικές ζημιές (π.χ. κίνδυνος ηλεκτροπληξίας)	 Φοράτε προστατευτικά ακοής!
	Εναλλασσόμενο ρεύμα/τάση	 Να φοράτε προστατευτικά γυαλιά!
	Σύμβολο προϊόντος της κατηγορίας προστασίας II	 Φοράτε μάσκα προστασίας της αναπνοής!
	Χρησιμοποιείτε το προϊόν αποκλειστικά σε στεγνούς εσωτερικούς χώρους.	 Υποδείξεις ασφαλείας  Οδηγίες χειρισμού
	Κίνδυνος για την υγεία (βλ. ετικέτα στο σωληνάριο του γράσου τσοκ για περισσότερες πληροφορίες)	 Κωδικός ανακύκλωσης

	Φοράτε προστατευτικά γάντια!		Λιπάνετε το εργαλείο
	Το σύμβολο CE επιβεβαιώνει τη συμβατότητα με τις οδηγίες της ΕΕ που ισχύουν για το προϊόν.		Διπλωμένη σελίδα με εικόνες προϊόντος

ΚΡΟΥΣΤΙΚΟ ΔΡΑΠΑΝΟ ΜΕ ΚΑΛΕΜΙ

● **Εισαγωγή**

Σας συγχαίρουμε για την αγορά του νέου σας προϊόντος. Επιλέξατε ένα προϊόν υψηλών προδιαγραφών. Οι οδηγίες χρήσης είναι μέρος αυτού του προϊόντος. Περιέχουν σημαντικές πληροφορίες σχετικά με την ασφάλεια, το χειρισμό και την απόρριψη. Πριν τη χρήση του προϊόντος εξοικειωθείτε με όλες τις οδηγίες χρήσης και ασφαλείας. Χρησιμοποιείτε το προϊόν μόνο με τον τρόπο που περιγράφεται και για τον τομέα εφαρμογής που αναφέρεται. Σε περίπτωση μεταβίβασης του προϊόντος σε τρίτους παραδώστε μαζί και όλα τα έγγραφα.

● **Προβλεπόμενη χρήση**

- Αυτό το προϊόν προορίζεται για τις ακόλουθες εργασίες:
 - Κρουστική διάτρηση σε μπετόν, τοίχους και πέτρα
 - Ελαφριές εργασίες σμίλευσης
 - Διάτρηση σε ξύλο, κόντρα πλακέ, ινώδεις πλάκες, πλαστικό και μέταλλο
- Το προϊόν δεν ενδείκνυται για βαριές εργασίες διάτρησης, οι οποίες υπερβαίνουν τη μέγιστη ισχύ διάτρησης (βλ. «Τεχνικά δεδομένα»). Χρησιμοποιείτε πάντα τον σωστό τύπο τρυπανιού και το σωστό εξάρτημα για την εκάστοτε εφαρμογή. Κατά την αγορά και τη χρήση εργαλείων εφαρμογής λαμβάνετε πάντα υπόψη

τις τεχνικές απαιτήσεις του προϊόντος (βλ. «Τεχνικά δεδομένα»).

- Άλλες χρήσεις ή τροποποιήσεις του προϊόντος θεωρούνται ακατάλληλες και ενέχουν κινδύνους για τη ζωή, κινδύνους τραυματισμού και κινδύνους υλικής ζημιάς.
- Ο κατασκευαστής δεν αναλαμβάνει καμία ευθύνη για φθορές που οφείλονται σε αντικανονική χρήση.
- Το προϊόν προορίζεται αποκλειστικά για ιδιωτική χρήση.
- Το προϊόν δεν προορίζεται για επαγγελματική ή άλλη παρόμοια χρήση.
- Τηρείτε όλες τις ισχύουσες τοπικές διατάξεις ασφαλείας, τα πρότυπα και τους κανονισμούς. Η χρήση ηλεκτρικών εργαλείων που παράγουν θόρυβο ενδέχεται, ανάλογα με τις εθνικές ή τοπικές διατάξεις, να επιτρέπεται μόνο σε συγκεκριμένες ώρες.

● **Περιεχόμενο συσκευασίας**

⚠ ΠΡΟΕΙΔΟΠΟΙΗΣΗ!

- ▶ Το προϊόν και τα υλικά συσκευασίας δεν αποτελούν παιχνίδι για τα παιδιά! Μην επιτρέπετε στα παιδιά να παίζουν με πλαστικές σακούλες, μεμβράνες και μικρά μέρη! Υπάρχει κίνδυνος κατάποσης και ασφυξίας!

- 1 Κρουστικό δράπανο με καλέμι
- 3 Τρυπάνι 165 mm Ø 6/8/10 mm με υποδοχή SDS Plus
- 1 Αναστολέας βάθους μετάλλου

- 1 Πρόσθετη λαβή (συναρμολογημένη)
- 1 Κλειδί (για κάλυμμα περιβλήματος)
- 1 Βαλιτσάκι μεταφοράς
- 1 Πανί
- 1 50 g γράσο τσοκ (αρ. μοντέλου: HG06348)
- 1 Οδηγίες χρήσης

● Περιγραφή μερών

Πριν διαβάσετε τις οδηγίες, ξεδιπλώστε τη σελίδα με τις εικόνες και εξοικειωθείτε με τις λειτουργίες του προϊόντος.

(Εικ. Α)

- 1 Κολάρο ασφάλισης
- 2 Αναστολέας βάθους
- 3 Βίδα αναστολέα βάθους
- 4 Κάλυμμα περιβλήματος
- 5 Πλήκτρο απασφάλισης (για διακόπτη επιλογής λειτουργίας 6)
- 6 Διακόπτης επιλογής λειτουργίας
- 7 Διακόπτης ενεργοποίησης/ απενεργοποίησης
- 8 Τροχός επιλογής ταχύτητας
- 9 Καλώδιο τροφοδοσίας με φις
- 10 Πρόσθετη λαβή
- 11 Κάλυμμα προστασίας από σκόνη
- 12 Υποδοχή εργαλείου SDS Plus

(Εικ. Β)

- 13 Τρυπάνι 10 mm
- 14 Τρυπάνι 8 mm
- 15 Τρυπάνι 6 mm
- 16 Κλειδί (για κάλυμμα περιβλήματος 4)
- 17 Γράσο τσοκ

18 Πανί

19 Βαλιτσάκι μεταφοράς

● Τεχνικά δεδομένα

Κρουστικό δρά- πανο με καλέμι	PPBH 1050 A1
Αρ. μοντέλου	
– Βύσμα VDE:	HG13863
– Βύσμα BS:	HG13863-BS
Ονομαστική τάση:	230–240 V~, 50 Hz
Ονομαστική ισχύς:	1050 W
Αριθμός στροφών στο ρελαντί n ₀ :	0–900 min ⁻¹
Ρυθμός κρούσης:	0–4300 min ⁻¹
Κρουστική ενέργεια:	4,1 joule
Μέγ. ισχύς διάτρησης Ø:	13 mm για μέταλλο 28 mm για μπετόν/ τούβλο 30 mm για ξύλο

Τιμές εκπομπής θορύβου

Οι τιμές μέτρησης υπολογίστηκαν σύμφωνα με το πρότυπο EN 62841. Η στάθμη θορύβου A του ηλεκτρικού εργαλείου αντιστοιχεί τυπικά σε:

Στάθμη ηχητικής πίεσης:	$L_{pA} = 97,3$ dB
Ανασφάλεια:	$K_{pA} = 3,0$ dB
Στάθμη ηχητικής ισχύος:	$L_{WA} = 105,3$ dB
Ανασφάλεια:	$K_{WA} = 3,0$ dB

Τιμές εκπομπής δόνησης

Συνολικές τιμές δόνησης (διανυσματικό σύνολο τριών κατευθύνσεων), όπως υπολογίστηκαν σύμφωνα με το πρότυπο EN 62841:

Κρουστική διάτρηση σε μπετόν:	
Κύρια λαβή:	$a_{h,HD} = 13,118$ m/s ²
Ανασφάλεια:	$K = 1,5$ m/s ²

Βοηθητική λαβή:	$a_{h,HD} = 14,798 \text{ m/s}^2$
Ανασφάλεια:	$K = 1,5 \text{ m/s}^2$

Σμίλευση:	
Κύρια λαβή:	$a_{h,Cheq} = 13,988 \text{ m/s}^2$
Ανασφάλεια:	$K = 1,5 \text{ m/s}^2$
Βοηθητική λαβή:	$a_{h,Cheq} = 15,073 \text{ m/s}^2$
Ανασφάλεια:	$K = 1,5 \text{ m/s}^2$

ΠΡΟΕΙΔΟΠΟΙΗΣΗ!



Φοράτε προστατευτικά ακοής!

ΠΡΟΕΙΔΟΠΟΙΗΣΗ!

- ▶ Οι εκπομπές δόνησης και θορύβου κατά τη διάρκεια της πραγματικής χρήσης του ηλεκτρικού εργαλείου μπορεί να αποκλίνουν από τις υποδεικνυόμενες τιμές ανάλογα με το είδος και τον τρόπο χρήσης του ηλεκτρικού εργαλείου, ειδικά το είδος του κατεργαζόμενου τεμαχίου. Προσπαθήστε να διατηρείτε την επιβάρυνση από δονήσεις και θορύβους όσο το δυνατόν πιο περιορισμένη. Ενδεικτικά μέτρα για τον περιορισμό της καταπόνησης από δονήσεις είναι η χρήση γαντιών κατά τη λειτουργία του εργαλείου εφαρμογής και η μείωση του χρόνου εργασίας. Παράλληλα, πρέπει να λαμβάνονται υπόψη όλα τα μέρη του κύκλου λειτουργίας (π.χ. οι χρόνοι απενεργοποίησης του ηλεκτρικού εργαλείου και οι χρόνοι ενεργοποίησης χωρίς φορτίο).

ΣΗΜΕΙΩΣΗ

- ▶ Η υποδεικνυόμενη συνολική τιμή δόνησης και η υποδεικνυόμενη τιμή εκπομπής θορύβου μετρήθηκαν σύμφωνα με την τυποποιημένη μέθοδο δοκιμών και μπορούν να χρησιμοποιηθούν για τη σύγκριση διαφόρων ηλεκτρικών εργαλείων μεταξύ τους.
- ▶ Η υποδεικνυόμενη συνολική τιμή δόνησης και η υποδεικνυόμενη τιμή εκπομπής θορύβου μπορούν, επίσης, να χρησιμοποιηθούν για μια προκαταρκτική αξιολόγηση της επιβάρυνσης.



Υποδείξεις ασφαλείας

- Γενικές υποδείξεις ασφαλείας για ηλεκτρικά εργαλεία

ΠΡΟΕΙΔΟΠΟΙΗΣΗ!

- ▶ **Διαβάστε όλες τις υποδείξεις ασφαλείας, τις οδηγίες, τις εικόνες και τα τεχνικά δεδομένα του ηλεκτρικού εργαλείου.** Οι παραλείψεις κατά την εφαρμογή των ακόλουθων οδηγιών μπορούν να οδηγήσουν σε ηλεκτροπληξία, πυρκαγιά ή/και σοβαρούς τραυματισμούς.

Φυλάξτε τις υποδείξεις ασφαλείας και τις οδηγίες σε ασφαλές μέρος για μελλοντική αναφορά.

Ο όρος «ηλεκτρικό εργαλείο», ο οποίος χρησιμοποιείται στις υποδείξεις ασφαλείας, αφορά ηλεκτρικά εργαλεία που λειτουργούν με ρεύμα (με καλώδιο τροφοδοσίας) ή ηλεκτρικά εργαλεία που λειτουργούν με μπαταρίες (χωρίς καλώδιο τροφοδοσίας).

Ασφάλεια στο χώρο εργασίας

- a) **Διατηρείτε την περιοχή εργασίας καθαρή και καλά φωτισμένη.** Η ακαταστασία και ο κακός φωτισμός της περιοχής εργασίας μπορούν να προκαλέσουν ατυχήματα.
- b) **Μην χρησιμοποιείτε το ηλεκτρικό εργαλείο σε περιβάλλον όπου υπάρχει κίνδυνος έκρηξης εξαιτίας εύφλεκτων υγρών, αερίων ή σκόνης.** Τα ηλεκτρικά εργαλεία δημιουργούν σπινθήρες που μπορούν να αναφλέξουν τη σκόνη ή τις αναθυμιάσεις.
- c) **Ενόσω χρησιμοποιείτε το ηλεκτρικό εργαλείο, μην επιτρέπετε σε παιδιά και άλλα άτομα να πλησιάζουν.** Σε περίπτωση διάσπασης της προσοχής μπορεί να χάσετε τον έλεγχο του ηλεκτρικού εργαλείου.

Ηλεκτρική ασφάλεια

- a) **Το φως του ηλεκτρικού εργαλείου θα πρέπει να ταιριάζει στην πρίζα. Το φως δεν επιτρέπεται να τροποποιηθεί με κανέναν τρόπο. Μην χρησιμοποιείτε βύσματα προσαρμογέα με γειωμένα ηλεκτρικά εργαλεία.** Τα μη τροποποιημένα φως και οι κατάλληλες πρίζες μειώνουν τον κίνδυνο ηλεκτροπληξίας.
- b) **Αποφύγετε τη σωματική επαφή με γειωμένες επιφάνειες, όπως σωλήνες, θερμαντικά σώματα, ηλεκτρικές εστίες και ψυγεία.** Υπάρχει αυξημένος κίνδυνος ηλεκτροπληξίας, αν το σώμα σας είναι γειωμένο.
- c) **Φυλάξτε τα ηλεκτρικά εργαλεία μακριά από βροχή ή υγρασία.** Η εισχώρηση νερού σε ένα ηλεκτρικό εργαλείο αυξάνει τον κίνδυνο ηλεκτροπληξίας.
- d) **Μην χρησιμοποιείτε το καλώδιο τροφοδοσίας για άλλες χρήσεις από αυτήν για την οποία προορίζεται,**

όπως για να μεταφέρετε το ηλεκτρικό εργαλείο, να το κρεμάσετε ή να τραβήξετε το φως από την πρίζα. Διατηρείτε το καλώδιο τροφοδοσίας μακριά από θερμότητα, λάδια, αιχμηρές γωνίες ή κινούμενα μέρη. Τα φθαρμένα ή μπερδεμένα καλώδια τροφοδοσίας αυξάνουν τον κίνδυνο ηλεκτροπληξίας.

- e) **Όταν εργάζεστε με ηλεκτρικό εργαλείο σε εξωτερικό χώρο, χρησιμοποιείτε μόνο καλώδια επέκτασης τα οποία είναι κατάλληλα και για χρήση σε εξωτερικούς χώρους.** Η χρήση ενός κατάλληλου καλωδίου επέκτασης για χρήση σε εξωτερικό χώρο μειώνει τον κίνδυνο ηλεκτροπληξίας.
- f) **Αν η χρήση του ηλεκτρικού εργαλείου υπό συνθήκες υγρασίας είναι αναπόφευκτη, τότε χρησιμοποιήστε ένα ρελέ διαφυγής.** Η χρήση ρελέ διαφυγής ελαχιστοποιεί τον κίνδυνο ηλεκτροπληξίας.

Ασφάλεια ατόμων

- a) **Συγκεντρωθείτε, προσέχετε τις κινήσεις σας και χειριστείτε με σύνεση τα ηλεκτρικά εργαλεία. Μην χρησιμοποιείτε ηλεκτρικά εργαλεία, εφόσον είστε κουρασμένοι ή υπό την επήρεια ναρκωτικών, αλκοόλ ή φαρμάκων.** Μια στιγμιαία απροσεξία κατά το χειρισμό του ηλεκτρικού εργαλείου μπορεί να οδηγήσει σε σοβαρούς τραυματισμούς.
- b) **Φοράτε μέσα ατομικής προστασίας και πάντοτε προστατευτικά γυαλιά.** Όταν φοράτε μέσα ατομικής προστασίας, όπως μάσκα προστασίας από τη σκόνη, αντιολισθητικά υποδήματα ασφαλείας, κράνος ή προστατευτικά ακοής, ανάλογα με τη χρήση του ηλεκτρικού εργαλείου, μειώνεται ο κίνδυνος τραυματισμών.

- c) **Αποφύγετε την ακούσια ενεργοποίηση. Βεβαιωθείτε ότι το ηλεκτρικό εργαλείο είναι απενεργοποιημένο προτού το συνδέσετε στο ρεύμα ή/και τις μπαταρίες, πριν το ενεργοποιήσετε ή πριν το μεταφέρετε.** Αν κατά τη μεταφορά του ηλεκτρικού εργαλείου έχετε το δάχτυλο σας στον διακόπτη ή αν το ηλεκτρικό εργαλείο είναι ενεργοποιημένο τη στιγμή που το συνδέετε στην παροχή ρεύματος, υπάρχει κίνδυνος ατυχημάτων.
- d) **Απομακρύνετε τα εργαλεία ρύθμισης ή τα κλειδιά πριν από την ενεργοποίηση του ηλεκτρικού εργαλείου.** Ένα εργαλείο ή ένα κλειδί το οποίο βρίσκεται στο περιστρεφόμενο τμήμα του ηλεκτρικού εργαλείου μπορεί να προκαλέσει τραυματισμό.
- e) **Κρατήστε το σώμα σας σε σωστή στάση. Πατήστε σταθερά στο έδαφος και διατηρείτε πάντοτε την ισορροπία σας.** Με τον τρόπο αυτόν μπορείτε να ελέγχετε το ηλεκτρικό εργαλείο καλύτερα, κυρίως σε μη αναμενόμενες καταστάσεις.
- f) **Φοράτε κατάλληλο ρουχισμό. Μην φοράτε φαρδιά ρούχα ή κοσμήματα. Κρατάτε τα μαλλιά, τα ρούχα και τα γάντια σας μακριά από κινούμενα εξαρτήματα.** Τα φαρδιά ρούχα, τα κοσμήματα ή τα μακριά μαλλιά είναι πιθανό να μπλεχτούν στα κινούμενα μέρη.
- g) **Αν μπορούν να συναρμολογηθούν διατάξεις αναρρόφησης ή συλλογής σκόνης, βεβαιωθείτε ότι αυτές είναι συνδεδεμένες και χρησιμοποιούνται σωστά.** Η χρήση διάταξης αναρρόφησης σκόνης μειώνει τους κινδύνους από τη σκόνη.
- h) **Μην βασίζεστε στην εμπειρία σας από τη χρήση του ηλεκτρικού εργαλείου και μην αγνοείτε τους**

κανόνες ασφαλείας για ηλεκτρικά εργαλεία, όση σιγουριά και να αισθάνεστε. Ο απρόσεκτος χειρισμός μπορεί να οδηγήσει σε σοβαρούς τραυματισμούς μέσα σε κλάσματα δευτερολέπτου.

Χρήση και μεταχείριση του ηλεκτρικού εργαλείου

- a) **Μην υπερφορτώνετε το ηλεκτρικό εργαλείο. Χρησιμοποιήστε το κατάλληλο ηλεκτρικό εργαλείο ανάλογα με την εργασία.** Με το κατάλληλο ηλεκτρικό εργαλείο εργάζεστε καλύτερα και ασφαλέστερα στον εκάστοτε τομέα εργασίας.
- b) **Μην χρησιμοποιείτε ποτέ ηλεκτρικά εργαλεία με ελαττωματικό διακόπτη.** Ένα ηλεκτρικό εργαλείο το οποίο δεν είναι πλέον δυνατόν να ενεργοποιηθεί ή να απενεργοποιηθεί είναι επικίνδυνο και πρέπει να επισκευάζεται.
- c) **Αποσυνδέστε το φις από την πρίζα ή/και αφαιρέστε κατά περίπτωση την μπαταρία πριν τη ρύθμιση της συσκευής, την αλλαγή εργαλείων εφαρμογής ή την αποθήκευση του ηλεκτρικού εργαλείου.** Αυτά τα προληπτικά μέτρα ασφαλείας μειώνουν τον κίνδυνο από ακούσια εκκίνηση του ηλεκτρικού εργαλείου.
- d) **Φυλάξτε τα ηλεκτρικά εργαλεία που δεν χρησιμοποιείτε μακριά από τα παιδιά. Μην αφήνετε να χρησιμοποιήσουν το ηλεκτρικό εργαλείο άτομα τα οποία δεν είναι εξοικειωμένα με αυτό ή δεν έχουν διαβάσει τις παρούσες οδηγίες.** Τα ηλεκτρικά εργαλεία είναι επικίνδυνα, αν χρησιμοποιούνται από άπειρα άτομα.
- e) **Να φροντίζετε με επιμέλεια τα ηλεκτρικά σας εργαλεία και τα εργαλεία εφαρμογής. Ελέγχετε αν λειτουργούν απρόσκοπτα**

τα κινούμενα μέρη και πως δεν μπλοκάρουν, όπως και αν έχουν φθαρεί ή σπάσει κάποια μέρη τα οποία επηρεάζουν την ομαλή λειτουργία του ηλεκτρικού εργαλείου. **Επισκευάστε τα κατεστραμμένα μέρη πριν από τη χρήση του ηλεκτρικού εργαλείου.** Πολλά από τα ατυχήματα οφείλονται σε ανεπαρκή συντήρηση των ηλεκτρικών εργαλείων.

- f) **Διατηρείτε τα κοπτικά εργαλεία κοφτερά και καθαρά.** Τα κοπτικά εργαλεία τα οποία συντηρούνται σωστά μπλοκάρουν λιγότερο συχνά και είναι ευκολότερα στο χειρισμό τους.
- g) **Χρησιμοποιείτε τα ηλεκτρικά εργαλεία, τα εξαρτήματα, τα εργαλεία εφαρμογής κτλ. σύμφωνα με τις αντίστοιχες οδηγίες χρήσης. Λάβετε υπόψη τις συνθήκες εργασίας και την εκάστοτε εφαρμογή.** Η χρήση του ηλεκτρικού εργαλείου για άλλες χρήσεις εκτός από τις προβλεπόμενες μπορεί να έχει επικίνδυνες συνέπειες.
- h) **Διατηρείτε τις λαβές και τις επιφάνειες των λαβών στεγνές και καθαρές, χωρίς λάδια και λίπη.** Όταν οι λαβές και οι επιφάνειες των λαβών γλιστρούν, δεν διασφαλίζεται ο ασφαλής χειρισμός και ο έλεγχος του ηλεκτρικού εργαλείου σε απρόβλεπτες καταστάσεις.

Σέρβις

- a) **Ζητήστε την επισκευή του ηλεκτρικού σας εργαλείου μόνο από εξειδικευμένο τεχνικό και αποκλειστικά με χρήση γνήσιων ανταλλακτικών.** Έτσι εξασφαλίζετε την ασφάλεια του ηλεκτρικού σας εργαλείου.

ΣΗΜΕΙΩΣΗ

- ▶ Αυτό το προϊόν δημιουργεί ηλεκτρομαγνητικό πεδίο κατά τη λειτουργία! Αυτό το πεδίο μπορεί υπό συγκεκριμένες συνθήκες να επηρεάσει τυχόν ενεργά ή παθητικά ιατρικά εμφυτεύματα! Για την αποφυγή του κινδύνου σοβαρών ή θανατηφόρων τραυματισμών συνιστάται στα άτομα με ιατρικά εμφυτεύματα να συμβουλευονται το γιατρό τους και τον κατασκευαστή του ιατρικού εμφυτεύματος πριν τη χρήση του προϊόντος!

● Υποδείξεις ασφαλείας για σφυριά

⚠ ΠΡΟΕΙΔΟΠΟΙΗΣΗ!



Φοράτε προστατευτικά ακοής. Ο θόρυβος μπορεί να προκαλέσει απώλεια της ακοής.



Φοράτε μάσκα προστασίας από τη σκόνη.

⚠ ΠΡΟΕΙΔΟΠΟΙΗΣΗ!

- ▶ Κατά την εκτέλεση εργασιών διάτρησης και καλεμίσματος ενδέχεται να προκύψει βλαβερή ή τοξική σκόνη από τα υλικά επεξεργασίας. Αυτή η σκόνη είναι επικίνδυνη για την υγεία του ατόμου που χειρίζεται το ηλεκτρικό εργαλείο, όπως και για τους παρευρισκόμενους στη γύρω περιοχή.
- ▶ Διασφαλίστε ότι δεν διέρχονται αγωγοί ρεύματος, αερίου ή νερού στο σημείο εργασίας με το ηλεκτρικό εργαλείο. Χρησιμοποιήστε ενδεχομένως ανιχνευτή καλωδίων πριν ξεκινήσετε τη διάτρηση ή/και το άνοιγμα του τοίχου.

Υποδείξεις ασφαλείας για κάθε εργασία

- **Φοράτε προστατευτικά ακοής.**
Ο θόρυβος μπορεί να προκαλέσει απώλεια της ακοής.
- **Χρησιμοποιείτε τις πρόσθετες λαβές, αν παρέχονται με το ηλεκτρικό εργαλείο.** Η απώλεια του ελέγχου μπορεί να έχει ως αποτέλεσμα την πρόκληση τραυματισμών.
- **Κατά τη διάρκεια των εργασιών κρατάτε το ηλεκτρικό εργαλείο από τις μονωμένες επιφάνειες των λαβών, καθώς το εργαλείο διάτρησης ή οι βίδες είναι πιθανόν να έρθουν σε επαφή με κρυφούς αγωγούς ρεύματος ή το καλώδιο τροφοδοσίας.** Η επαφή με ένα ηλεκτροφόρο καλώδιο μπορεί να θέσει υπό τάση επίσης μεταλλικά μέρη της συσκευής και να οδηγήσει σε ηλεκτροπληξία.

Υποδείξεις ασφαλείας κατά τη χρήση τρυπανιών μεγάλου μήκους με καλέμι

- **Αρχίζετε πάντα τη διάτρηση με χαμηλή ταχύτητα και με το εργαλείο διάτρησης να βρίσκεται σε επαφή με το κατεργαζόμενο τεμάχιο.** Κατά τη λειτουργία με υψηλή ταχύτητα μπορεί το τρυπάνι να κυρτώσει ελαφρώς όταν περιστρέφεται ελεύθερα, χωρίς να βρίσκεται σε επαφή με το τεμάχιο επεξεργασίας, και να προκληθούν τραυματισμοί.
- **Πιέζετε το εργαλείο διάτρησης μόνο οριζοντίως και μην ασκείτε υπερβολική πίεση.** Μπορεί το τρυπάνι να κυρτώσει και, κατά συνέπεια, να σπάσει ή να χάσετε τον έλεγχο και να τραυματιστείτε.

● Πρόσθετες υποδείξεις ασφαλείας

- **Χρησιμοποιείτε τις κατάλληλες συσκευές για την ανίχνευση κρυφών αγωγών τροφοδοσίας ή ζητήστε τη βοήθεια ηλεκτρολόγου.** Η επαφή με ηλεκτρικούς αγωγούς μπορεί να προκαλέσει πυρκαγιά ή ηλεκτροπληξία. Η βλάβη σε αγωγό αερίου μπορεί να προκαλέσει έκρηξη. Η διάτρηση αγωγών νερού μπορεί να προκαλέσει υλικές ζημιές.
- **Περιμένετε να ακινητοποιηθεί το ηλεκτρικό εργαλείο, πριν το αφήσετε.** Είναι πιθανόν να μαγκώσει το εργαλείο εφαρμογής ή να χάσετε τον έλεγχο του ηλεκτρικού εργαλείου.
- **Ασφαλίστε το κατεργαζόμενο τεμάχιο.** Το κατεργαζόμενο τεμάχιο είναι σταθερότερο όταν στερεώνεται με σφιγκτήρα ή μέγγενη, παρά με τα χέρια.
- **Μην αγγίζετε τα εργαλεία εφαρμογής ή τα γύρω μέρη του περιβλήματος λίγο μετά τη λειτουργία.** Αυτά μπορεί να θερμανθούν υπερβολικά κατά τη διάρκεια τη λειτουργίας και να προκαλέσουν εγκαύματα.
- **Το εργαλείο εφαρμογής μπορεί να μπλοκάρει κατά τη διάτρηση.** Σταθείτε σταθερά και κρατήστε σταθερά το ηλεκτρικό εργαλείο με τα δύο χέρια. Διαφορετικά μπορεί να χάσετε τον έλεγχο του προϊόντος.
- **Κατά τη διάρκεια των εργασιών κρατήστε γερά το ηλεκτρικό εργαλείο και με τα δύο χέρια και πατήστε σταθερά στο έδαφος.** Το ηλεκτρικό εργαλείο οδηγείται με μεγαλύτερη ασφάλεια με τα δυο χέρια.

Γνήσια εξαρτήματα/πρόσθετος εξοπλισμός

⚠ ΠΡΟΕΙΔΟΠΟΙΗΣΗ!

- ▶ Μην χρησιμοποιείτε εξαρτήματα τα οποία δεν συνιστώνται από την **/// PARKSIDE**. Διαφορετικά μπορεί να προκληθεί ηλεκτροπληξία και πυρκαγιά.
- Χρησιμοποιείτε μόνο εξαρτήματα και πρόσθετο εξοπλισμό που ορίζονται στις οδηγίες χρήσης και είναι συμβατά με το προϊόν.

● Αντιμετώπιση έκτακτων καταστάσεων

Εξοικειωθείτε με τη χρήση αυτού του προϊόντος με τη βοήθεια των οδηγιών χρήσης. Αποστηθίστε τις υποδείξεις ασφαλείας και εφαρμόστε τις σε κάθε περίπτωση. Με τον τρόπο αυτόν μπορείτε να αποφύγετε πιθανούς κινδύνους και επικίνδυνες καταστάσεις.

- Χειρίζεστε πάντα με προσοχή αυτό το προϊόν, ώστε να αναγνωρίζετε έγκαιρα τους κινδύνους και να μπορείτε να τους αντιμετωπίζετε. Με μια γρήγορη επέμβαση μπορούν να αποφευχθούν σοβαροί τραυματισμοί και υλικές ζημιές.
- Σε περίπτωση δυσλειτουργίας, απενεργοποιήστε αμέσως το προϊόν. Απευθυνθείτε σε εξειδικευμένο τεχνικό για έλεγχο και, αν είναι απαραίτητο, επισκευή προτού το θέσετε πάλι σε λειτουργία.

● Αναπόφευκτοι κίνδυνοι

Ακόμη και όταν αυτό το προϊόν χρησιμοποιείται σωστά, εξακολουθούν να υπάρχουν πιθανοί κίνδυνοι τραυματισμού και υλικών ζημιών. Ανάλογα με την κατασκευή και την έκδοση του προϊόντος, ενδέχεται μεταξύ άλλων να προκύψουν οι παρακάτω κίνδυνοι:

- Επιβάρυνση της υγείας εξαιτίας της εκπομπής δονήσεων, εφόσον το προϊόν χρησιμοποιηθεί για παρατεταμένο χρονικό διάστημα ή δεν οδηγηθεί και συντηρηθεί σωστά.
- Τραυματισμοί και υλικές ζημιές λόγω ελαττωματικών εργαλείων εφαρμογής ή αιφνίδιας ανάκρουσης ενός καλυμμένου αντικειμένου κατά τη χρήση.
- Κίνδυνος τραυματισμού και υλικών ζημιών από εκτόξευση αντικειμένων.

● Πριν τη χρήση

● Εξαρτήματα

⚠ ΠΡΟΕΙΔΟΠΟΙΗΣΗ!

- ▶ Μην χρησιμοποιείτε εξαρτήματα τα οποία δεν συνιστώνται από την **/// PARKSIDE**. Διαφορετικά μπορεί να προκληθεί ηλεκτροπληξία και πυρκαγιά.

Για την ασφαλή και προβλεπόμενη χρήση αυτού του προϊόντος απαιτούνται, μεταξύ άλλων, τα παρακάτω εξαρτήματα, π.χ. εργαλεία και εργαλεία εφαρμογής:

- Εργαλείο εφαρμογής SDS Plus
- Κατάλληλα μέσα ατομικής προστασίας

Εργαλεία και εργαλεία εφαρμογής διατίθενται στα εξειδικευμένα καταστήματα. Κατά την αγορά τέτοιων εξαρτημάτων λαμβάνετε πάντα υπόψη τις τεχνικές απαιτήσεις του προϊόντος (βλ. «Τεχνικά δεδομένα»). Σε περίπτωση που δεν είστε σίγουροι, απευθυνθείτε σε εξειδικευμένο τεχνικό και ζητήστε τη βοήθεια του αντιπροσώπου της περιοχής σας.

● Χειρισμός

⚠ ΠΡΟΕΙΔΟΠΟΙΗΣΗ!



Απενεργοποιήστε το προϊόν και αποσυνδέστε το από το ηλεκτρικό δίκτυο πριν την αλλαγή εξαρτημάτων, τον καθαρισμό και όταν δεν χρησιμοποιείται.

⚠ ΠΡΟΕΙΔΟΠΟΙΗΣΗ!

- ▶ Κατά τη διάρκεια των εργασιών διάτρησης ασφαλίστε ή στερεώστε το κατεργαζόμενο τεμάχιο με σφιγκτήρα, ρυθμιζόμενη πένσα ή μέγγενη. Εκτελείτε εργασίες διάτρησης μόνο σε κατεργαζόμενα τεμάχια που έχουν στερεωθεί με ασφάλεια.

● Συναρμολόγηση πρόσθετης λαβής

ΣΗΜΕΙΩΣΗ

- ▶ Για λόγους ασφαλείας, χρησιμοποιείτε αυτό το προϊόν μόνο με τοποθετημένη την πρόσθετη λαβή [10].

1. Λύστε το λουρί της πρόσθετης λαβής [10] με περιστροφή προς τα αριστερά.
2. Γυρίστε την πρόσθετη λαβή [10] σε κατάλληλη γωνία, ανάλογα με τη θέση εργασίας.
3. Γυρίστε την πρόσθετη λαβή [10] προς τα δεξιά για να τη στερεώσετε.

● Συναρμολόγηση αναστολέα βάθους

1. Λύστε τη βίδα αναστολέα βάθους [3].
2. Τοποθετήστε τον αναστολέα βάθους [2] στην πρόσθετη λαβή [10].

3. Τραβήξτε τον αναστολέα βάθους [2] προς τα έξω, ώστε η απόσταση μεταξύ της μύτης του εργαλείου διάτρησης και του αναστολέα βάθους να αντιστοιχεί στο απαιτούμενο βάθος διάτρησης.
4. Σφίξτε τη βίδα αναστολέα βάθους [3] για να ασφαλίσετε τον αναστολέα βάθους [2].

● Επιλογή εργαλείου εφαρμογής

Εφαρμογή	Εργαλείο εφαρμογής
Κρουστική διάτρηση	Εργαλείο εφαρμογής SDS Plus
Καλέμισμα	
Απλή διάτρηση σε ξύλο, μέταλλο, κεραμικά υλικά και πλαστικό	Κατάλληλο τρυπάνι SDS Plus

● Αλλαγή εργαλείου εφαρμογής

ΣΗΜΕΙΩΣΗ

- ▶ Αντικαταστήστε αμέσως το κάλυμμα προστασίας από σκόνη [11] αν έχει υποστεί ζημιά. Απευθυνθείτε στο τμήμα εξυπηρέτησης πελατών.

- Το προϊόν διαθέτει υποδοχή εργαλείου SDS Plus [12], επομένως δεν απαιτούνται πρόσθετα εργαλεία για την αλλαγή των εργαλείων εφαρμογής.
- Το εργαλείο εφαρμογής SDS Plus κινείται ελεύθερα ανάλογα με το σύστημα. Έτσι, κατά τη λειτουργία στο ρελαντί, προκύπτει γραμμική εκτροπή. Αυτό δεν επηρεάζει την ακρίβεια της οπής διάτρησης, επειδή το τρυπάνι κεντράρεται αυτόματα κατά τη διάτρηση.

- Το κάλυμμα προστασίας από σκόνη [11] αποτρέπει την εισχώρηση σκόνης διάτρησης στην υποδοχή του εργαλείου κατά τη διάρκεια της λειτουργίας. Κατά την τοποθέτηση του εργαλείου εφαρμογής δώστε προσοχή για την αποφυγή πρόκλησης ζημιάς στο κάλυμμα προστασίας από σκόνη.

● Τοποθέτηση εργαλείου SDS



1. Πριν την τοποθέτηση του εργαλείου εφαρμογής λιπάνετε ελαφρώς την υποδοχή εργαλείου SDS Plus [12] με γράσο τσοκ [17].
2. Τραβήξτε με το ένα χέρι το κολάρο ασφάλισης [1] προς τα πίσω.
3. Τοποθετήστε περιστροφικά το εργαλείο εφαρμογής στην υποδοχή εργαλείου SDS Plus [12] μέχρι τέρμα.
4. Αφήστε το κολάρο ασφάλισης [1].
5. Ελέγξτε την ασφάλιση τραβώντας το εργαλείο εφαρμογής. Το εργαλείο εφαρμογής ταλαντεύεται ακτινικά ανάλογα με το σύστημα.



● Αφαίρεση εργαλείου SDS

- Τραβήξτε το κολάρο ασφάλισης [1] προς τα πίσω και αφαιρέστε το εργαλείο εφαρμογής.

● Επιλογή τρόπου λειτουργίας



- Κρατήστε πατημένο το πλήκτρο απασφάλισης [5] του διακόπτη επιλογής λειτουργίας [6]. Γυρίστε το διακόπτη επιλογής λειτουργίας, ώστε το βέλος να δείχνει προς το σχετικό σύμβολο.

Σύμβολο	Τρόπος λειτουργίας
	Διάτρηση
	Κρουστική διάτρηση

Σύμβολο	Τρόπος λειτουργίας
	Καλέμισμα
	Ρύθμιση θέσης καλεμιού

Ρύθμιση θέσης καλεμιού

Για να γυρίσετε το εργαλείο εφαρμογής στην απαιτούμενη θέση για σμίλευση, ακολουθήστε τα παρακάτω βήματα:

1. Γυρίστε το διακόπτη επιλογής λειτουργίας [6] στη θέση  (προσαρμόστε τη θέση του καλεμιού).
2. Γυρίστε το εργαλείο εφαρμογής στην υποδοχή εργαλείου SDS Plus [12] στην απαιτούμενη θέση.
3. Γυρίστε το διακόπτη επιλογής λειτουργίας [6] στη θέση  (σμίλευση).

● Ενεργοποίηση/ απενεργοποίηση

- Συνδέστε το φις [9] σε μια πρίζα.

Ενεργοποίηση

- Πιέστε το διακόπτη ενεργοποίησης/ απενεργοποίησης [7].

Απενεργοποίηση

- Αφήστε το διακόπτη ενεργοποίησης/ απενεργοποίησης [7].
- Σε χαμηλές θερμοκρασίες το ηλεκτρικό εργαλείο χρειάζεται κάποιο χρονικό διάστημα για να φτάσει τη μέγιστη κρουστική ισχύ/απόδοση.

● Επιλογή αριθμού στροφών

- Γυρίστε τον τροχό επιλογής ταχύτητας [8] για να επιλέξετε έναν αριθμό στροφών από το επίπεδο 1 (χαμηλό) έως το επίπεδο 6 (υψηλό). Ο απαιτούμενος

αριθμός στροφών εξαρτάται από το υλικό επεξεργασίας.

● Αντιμετώπιση προβλημάτων

Πρόβλημα	Πιθανή αιτία	Λύση
Το προϊόν δεν λειτουργεί.	Το μοτέρ είναι ελαττωματικό.	Απευθυνθείτε σε εξειδικευμένο τεχνικό για επισκευή του προϊόντος.
Η ισχύς του προϊόντος είναι χαμηλή.	Υπερβολική πίεση στο προϊόν.	Ασκείτε μόνο μέτρια πίεση στο προϊόν.
	Καταναλώθηκε το γράσο τσοκ.	Λιπάνετε ελαφρώς την υποδοχή εργαλείου SDS Plus [12] με γράσο τσοκ.

● Καθαρισμός και φροντίδα

⚠ ΠΡΟΕΙΔΟΠΟΙΗΣΗ!



Απενεργοποιήστε το προϊόν και αποσυνδέστε το από το ηλεκτρικό δίκτυο πριν την αλλαγή εξαρτημάτων, τον καθαρισμό και όταν δεν χρησιμοποιείται.

● Καθαρισμός

ΣΗΜΕΙΩΣΗ

- ▶ Μην χρησιμοποιείτε χημικά, αλκαλικά, λειαντικά ή άλλα ισχυρά απορρυπαντικά ή απολυμαντικά για τον καθαρισμό του προϊόντος, καθώς ενδέχεται να καταστρέψουν τις επιφάνειές του.

ΣΗΜΕΙΩΣΗ

- ▶ Δώστε προσοχή, ώστε να μην εισχωρούν υγρά στο εσωτερικό του προϊόντος.
 - ▶ Διατηρείτε πάντα το προϊόν καθαρό, στεγνό και χωρίς υπολείμματα λαδιού ή λιπαντικού. Απομακρύνετε τη σκόνη μετά από κάθε χρήση και πριν την αποθήκευση.
 - ▶ Ο τακτικός και προσεκτικός καθαρισμός συμβάλλει στη διασφάλιση της ασφαλούς χρήσης και παρατείνει τη διάρκεια ζωής του προϊόντος.
 - ▶ Τα ανοίγματα αερισμού πρέπει να είναι πάντα ελεύθερα.
- Καθαρίστε το προϊόν με ένα στεγνό πανί [18]. Χρησιμοποιείτε μαλακή βούρτσα για τα σημεία με δύσκολη πρόσβαση.
 - Απομακρύνετε ειδικά τις ακαθαρσίες και τη σκόνη από τα ανοίγματα αερισμού με πανί και μαλακή βούρτσα.
 - Καθαρίζετε τακτικά την υποδοχή εργαλείου SDS Plus [12]. Λιπάνετε ελαφρώς την υποδοχή εργαλείου SDS Plus με γράσο τσοκ [17].
- ## ● Συντήρηση
- Αν απαιτείται αντικατάσταση του καλωδίου τροφοδοσίας, απευθυνθείτε στον κατασκευαστή ή κάποιον από τους αντιπροσώπους του για την αποφυγή κινδύνων για την ασφάλεια.
 - Ελέγχετε το προϊόν και τα εξαρτήματα (π.χ. εργαλεία εφαρμογής) πριν και μετά από κάθε χρήση για τυχόν φθορές και βλάβες. Αν χρειάζεται, αντικαταστήστε τα με νέα. Εν προκειμένω, λάβετε υπόψη τις τεχνικές απαιτήσεις (βλ. «Τεχνικά δεδομένα»).

- Λίπανση: Λιπάνετε ελαφρώς την υποδοχή εργαλείου SDS Plus 12 με γράσο τσοκ 17.

Συμπλήρωση λιπαντικού μειωτήρα

⚠ ΕΠΙΦΥΛΑΚΗ! Κίνδυνος πρόκλησης ζημιάς στο προϊόν!

- ▶ Το γράσο τσοκ 17 που περιλαμβάνεται στο περιεχόμενο συσκευασίας δεν ενδείκνυται για μειωτήρες.

ΣΗΜΕΙΩΣΗ

- ▶ Συμπληρώστε λιπαντικό μετά από περ. 50 ώρες εργασίας ή αν η κρουστική ισχύς μειωθεί.

1. Ανοίξτε το κάλυμμα περιβλήματος 4: Περιστρέψτε το κάλυμμα περιβλήματος με το κλειδί 16 προς τα αριστερά.
2. Προσθέστε λιπαντικό. Επιλέξτε ένα λιπαντικό μειωτήρων για κεντρική λίπανση.
3. Κλείστε το κάλυμμα περιβλήματος 4: Περιστρέψτε το κάλυμμα περιβλήματος με το κλειδί 16 προς τα δεξιά.

● Επισκευή

- Στο εσωτερικό αυτού του προϊόντος δεν υπάρχουν μέρη που μπορούν να επισκευαστούν από τον χρήστη. Απευθυνθείτε σε εξειδικευμένο τεχνικό για τον έλεγχο και την επιδιόρθωση του προϊόντος.

● Αποθήκευση

- Η ιδανική θερμοκρασία σε περίπτωση αποθήκευσης για μεγάλο χρονικό διάστημα (πάνω από 3 μήνες) είναι από +20 °C έως +26 °C.
- Απενεργοποιήστε το προϊόν. Αφήστε το προϊόν να κρυώσει.

- Καθαρίστε το προϊόν (βλ. «Καθαρισμός»).
- Αποθηκεύστε το προϊόν και τα εξαρτήματά του σε σκοτεινό, ξηρό, καλά αεριζόμενο χώρο χωρίς παγετό.
- Αποθηκεύετε πάντα το προϊόν σε χώρο στον οποίο δεν έχουν πρόσβαση τα παιδιά.
- Αποθηκεύστε το προϊόν στο βαλιτσάκι μεταφοράς 19.

● Μεταφορά

- Απενεργοποιήστε το προϊόν. Αφήστε το προϊόν να κρυώσει.
- Μεταφέρετε το προϊόν στο βαλιτσάκι μεταφοράς 19.
- Προστατεύστε το προϊόν από χτυπήματα και έντονους κραδασμούς που προκαλούνται κυρίως κατά τη μεταφορά σε οχήματα.
- Προφυλάξτε το προϊόν από ολίσθηση και ανατροπή.

● Απόσυρση

Το λιπαντικό πρέπει να απορρίπτεται ξεχωριστά σύμφωνα με τους τοπικούς κανονισμούς.

Η συσκευασία αποτελείται από υλικά φιλικά προς το περιβάλλον, τα οποία μπορείτε να διαθέσετε στους χώρους ανακύκλωσης της περιοχής σας.



Προσέξτε τον χαρακτηρισμό των υλικών συσκευασίας για τον διαχωρισμό απορριμμάτων, αυτά είναι χαρακτηρισμένα από συντόμευσεις (a) και αριθμούς (b) με την ακόλουθη σημασία: 1–7: πλαστικά/20–22: χαρτί και χαρτόνι/80–98: σύνθετο υλικό.

Προϊόν:



Για πληροφορίες σχετικά με τις δυνατότητες απόρριψης του προϊόντος που δεν χρησιμοποιείται πλέον, απευθυνθείτε στις αρμόδιες υπηρεσίες της κοινότητας ή του δήμου σας.



Για την προστασία του περιβάλλοντος, μην απορρίπτετε το άχρηστο πλέον προϊόν στα οικιακά απορρίμματα, αλλά παραδώστε το στα ειδικά Κέντρα απόρριψης. Για τα σημεία συλλογής και τις ώρες λειτουργίας τους απευθυνθείτε στις αρμόδιες υπηρεσίες.

● Εγγύηση

Το προϊόν κατασκευάστηκε σύμφωνα με αυστηρές κατευθυντήριες οδηγίες ποιότητας και ελέγχθηκε επιμελώς πριν από την παράδοση. Σε περίπτωση ελαττώματος υλικού ή κατασκευής, έχετε νόμιμα δικαιώματα έναντι του πωλητή του προϊόντος. Τα νομικά σας δικαιώματα δεν περιορίζονται με οιονδήποτε τρόπο από την αναφερόμενη παρακάτω εγγύηση.

Η εγγύηση για το προϊόν αυτό ανέρχεται σε 5 έτη από την ημερομηνία αγοράς. Ο χρόνος εγγύησης αρχίζει την ημερομηνία αγοράς. Φυλάξτε τη γνήσια απόδειξη αγοράς σε σίγουρο μέρος, καθώς αυτό το έγγραφο απαιτείται ως αποδεικτικό της αγοράς.

Όλες οι ζημιές ή τα ελαττώματα, τα οποία υπάρχουν ήδη κατά τον χρόνο της αγοράς, πρέπει να αναφέρονται χωρίς καθυστέρηση μετά την αποσυσκευασία του προϊόντος.

Σε περίπτωση που εντός διαστήματος 5 ετών από την ημερομηνία αγοράς αυτό το προϊόν πασουςιάσει κάποιο ελάττωμα υλικού ή κατασκευής, το προϊόν επισκευάζεται ή αντικαθίσταται από

εμάς δωρεάν κατά τη δική μας επιλογή. Ο χρόνος εγγύησης δεν επεκτείνεται λόγω παροχής ικανοποίησης από την ευθύνη για πραγματικά ελαττώματα. Αυτό ισχύει και για εξαρτήματα τα οποία έχουν αντικατασταθεί ή επισκευαστεί.

Αυτή η εγγύηση παύει να ισχύει, εάν στο προϊόν προκλήθηκε ζημιά, ή εάν αυτό χρησιμοποιήθηκε ή συντηρήθηκε με μη ενδεδειγμένο τρόπο.

Με την αντικατάσταση της συσκευής, σύμφωνα με το ΝΟΜΟΣ 2251/1994, ξεκινάει εκ νέου ο χρόνος εγγύησης.

● Διεκπεραίωση της εγγύησης

Για να διασφαλιστεί η γρήγορη επεξεργασία του αιτήματός σας, ακολουθήστε τις παρακάτω υποδείξεις:

Για όλα τα ερωτήματα έχετε πρόχειρη την ταμειακή απόδειξη και τον αριθμό προϊόντος (IAN 504703_2504) ως αποδεικτικό της αγοράς.

Ο αριθμός προϊόντος αναγράφεται στην πινακίδα τύπου που υπάρχει στο προϊόν, είναι χαραγμένη στο προϊόν, στο εξώφυλλο αυτών των οδηγιών (κάτω αριστερά) ή στο αυτοκόλλητο στην πίσω ή κάτω πλευρά του προϊόντος.

Σε περίπτωση που προκύψουν σφάλματα λειτουργίας ή άλλου είδους ελαττώματα, επικοινωνήστε αρχικά μέσω τηλεφώνου ή email με το τμήμα εξυπηρέτησης που αναφέρεται παρακάτω.

Ένα προϊόν που καταγράφεται ως ελαττωματικό, μπορείτε κατόπιν να το αποστείλετε χωρίς ταχυδρομικά τέλη στην γνωστοποιημένη σε εσάς διεύθυνση εξυπηρέτησης πελατών, επισυνάπτοντας την απόδειξη αγοράς (ταμειακή απόδειξη) και υποδεικνύοντας ποιο είναι το ελάττωμα και πότε εμφανίστηκε.



Στη διεύθυνση parkside-diy.com μπορείτε να κατεβάσετε αυτό και πολλά άλλα εγχειρίδια. Με αυτόν τον κωδικό QR, θα μεταβείτε απευθείας στη σελίδα parkside-diy.com. Επιλέξτε τη χώρα σας και, μέσω της μάσκας αναζήτησης, αναζητήστε τις οδηγίες χρήσης. Καταχωρώντας τον αριθμό προϊόντος (IAN) 504703_2504 θα μεταβείτε στις οδηγίες χρήσης για το προϊόν σας.

● Σέρβις

(GR)

Σέρβις Ελλάδα

Τηλ: 00800491824928

Έντυπο επικοινωνίας στο

parkside-diy.com

IAN 504703_2504

(CY)

Σέρβις Κύπρος

Τηλ: 80094242

Έντυπο επικοινωνίας στο

parkside-diy.com

IAN 504703_2504



Σερβική σφραγίδα συμμορφωσης

● Δήλωση συμμορφωσης ΕΕ

ΔΗΛΩΣΗ ΣΥΜΜΟΡΦΩΣΗΣ ΕΕ (αριθ. 504703_2504)

IAN: 504703_2504
Ταυτοποίηση προϊόντος: "PARKSIDE Performance" Κρουστικό δράπανο με καλέμι
Αριθμός μοντέλου: HG13863

Το ως άνω αντικείμενο της δήλωσης είναι εναρμονισμένο με τη σχετική κοινοτική νομοθεσία εναρμόνισης:

Οδηγία 2006/42/ΕΚ
Οδηγία 2014/30/ΕΕ
Οδηγία 2011/65/ΕΕ με όλες τις σχετικές τροποποιήσεις

Μνεία των σχετικών εναρμονισμένων προτύπων ή μνεία των λυτών τεχνικών προδιαγραφών σε σχέση με τις οποίες δηλώνεται η συμμόρφωση:

Αριθ./Τεμάχια
Οδηγία 2006/42/ΕΚ
EN 62841-1:2015/A11:2022
EN IEC 62841-2-6:2020/A11:2020
Οδηγία 2014/30/ΕΕ
EN IEC 55014-1:2021
EN IEC 55014-2:2021
EN IEC 61000-3-2:2019/A2:2024
EN 61000-3-3:2013/A2:2021

Το αντικείμενο της ως άνω δήλωσης είναι εναρμονισμένο με την Οδηγία 2011/65/ΕΕ του Ευρωπαϊκού Κοινοβουλίου και του Συμβουλίου της 8ης Ιουνίου 2011 για τον περιορισμό της χρήσης επικίνδυνων ουσιών σε ηλεκτρικό και ηλεκτρονικό εξοπλισμό:

Αριθ./Τεμάχια
EN IEC 63000:2018



Κάτοχος των τεχνικών εγγράφων: OWIM GmbH & Co.KG

Υπογραφή για λογαριασμό και εξ ονόματος:

OWIM GmbH & Co. KG, Stiftsbergstraße 1, 74167 Neckarsulm, Γερμανία

Η παρούσα δήλωση συμμόρφωσης εκδίδεται υπό την αποκλειστική ευθύνη του κατασκευαστή

Μετάφραση της αρχικής δήλωσης συμμόρφωσης



























Neckarsulm	08.08.2025		
Τόπος	Ημερομηνία	rra. Stefan Haensel εξουσιοδοτημένο υπογράφοντα	rra. Dr. Thorsten Maier εξουσιοδοτημένο υπογράφοντα

GR



Liste der verwendeten Piktogramme/Symbole	Seite 165
Einleitung	Seite 166
Bestimmungsgemäße Verwendung	Seite 166
Lieferumfang	Seite 166
Teilebeschreibung	Seite 167
Technische Daten	Seite 167
Sicherheitshinweise	Seite 168
Allgemeine Sicherheitshinweise für Elektrowerkzeuge	Seite 168
Sicherheitshinweise für Hämmer	Seite 171
Zusätzliche Sicherheitshinweise	Seite 172
Verhalten im Notfall	Seite 172
Restrisiken	Seite 173
Vor dem Gebrauch	Seite 173
Zubehör	Seite 173
Bedienung	Seite 173
Zusatzgriff montieren	Seite 173
Tiefenanschlag montieren	Seite 174
Einsatzwerkzeug auswählen	Seite 174
Einsatzwerkzeug wechseln	Seite 174
SDS-Werkzeug einsetzen	Seite 174
SDS-Werkzeug entnehmen	Seite 174
Betriebsart wählen	Seite 174
Ein-/ausschalten	Seite 175
Drehzahl auswählen	Seite 175
Fehlerbehebung	Seite 175
Reinigung und Pflege	Seite 175
Reinigung	Seite 176
Wartung	Seite 176
Reparatur	Seite 176
Lagerung	Seite 177
Transport	Seite 177
Entsorgung	Seite 177
Garantie	Seite 178
Abwicklung im Garantiefall	Seite 178
Service	Seite 179
EU-Konformitätserklärung	Seite 180

Liste der verwendeten Piktogramme/Symbole

	<p>Lesen Sie die Bedienungsanleitung.</p>		<p>Schalten Sie das Produkt aus und trennen Sie es vom Netz vor dem Auswechseln von Zubehör, Reinigung und bei Nichtgebrauch.</p>
	<p>GEFAHR! – Bezeichnet eine Gefahr mit hohem Risikograd, die, wenn sie nicht vermieden wird, den Tod oder eine schwere Verletzung zur Folge hat (z. B. Erstickungsgefahr)</p>		<p>Bohren</p>
	<p>WARNUNG! – Bezeichnet eine Gefahr mit mittlerem Risikograd, die, wenn sie nicht vermieden wird, den Tod oder eine schwere Verletzung zur Folge haben kann (z. B. Stromschlagrisiko)</p>		<p>Hammer-Bohren</p>
	<p>WARNUNG! – Bezeichnet eine Gefahr mit mittlerem Risikograd, die, wenn sie nicht vermieden wird, den Tod oder eine schwere Verletzung zur Folge haben kann (z. B. Stromschlagrisiko)</p>		<p>Meißeln</p>
	<p>WARNUNG! – Bezeichnet eine Gefahr mit mittlerem Risikograd, die, wenn sie nicht vermieden wird, den Tod oder eine schwere Verletzung zur Folge haben kann (z. B. Stromschlagrisiko)</p>		<p>Meißelposition anpassen</p>
	<p>VORSICHT! – Bezeichnet eine Gefahr mit niedrigem Risikograd, die, wenn sie nicht vermieden wird, eine leichte bis mäßige Verletzung zur Folge haben kann (z. B. Verbrühungsgefahr)</p>		<p>Durchmesser</p>
	<p>VORSICHT! – Bezeichnet eine Gefahr mit niedrigem Risikograd, die, wenn sie nicht vermieden wird, eine leichte bis mäßige Verletzung zur Folge haben kann (z. B. Verbrühungsgefahr)</p>		<p>Leerlaufdrehzahl</p>
	<p>ACHTUNG! – Warnt vor möglichen Sachschäden (z. B. Kurzschlussgefahr)</p>		<p>Gehörschutz tragen!</p>
	<p>Wechselstrom/-spannung</p>		<p>Augenschutz tragen!</p>
	<p>Symbol für ein Produkt der Schutzklasse II</p>		<p>Atemschutz tragen!</p>
	<p>Verwenden Sie das Produkt nur in trockenen Innenräumen.</p>		<p>Sicherheitshinweise Handlungsanweisungen</p>
	<p>Gesundheitsrisiko (siehe Beschriftung auf der Tube des Bohrfutterfetts (für weitere Details))</p>		<p>Recycling-Code</p>
	<p>Schutzhandschuhe tragen!</p>		<p>Werkzeug einfetten</p>



Das CE-Zeichen bestätigt Konformität mit den für das Produkt zutreffenden EU-Richtlinien.

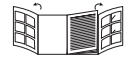

Klappseite mit Produktabbildungen

BOHR- UND MEISSELHAMMER

● **Einleitung**

Wir beglückwünschen Sie zum Kauf Ihres neuen Produkts. Sie haben sich damit für ein hochwertiges Produkt entschieden. Die Bedienungsanleitung ist Teil dieses Produkts. Sie enthält wichtige Hinweise für Sicherheit, Gebrauch und Entsorgung. Machen Sie sich vor der Benutzung des Produkts mit allen Bedien- und Sicherheitshinweisen vertraut. Benutzen Sie das Produkt nur wie beschrieben und für die angegebenen Einsatzbereiche. Händigen Sie alle Unterlagen bei Weitergabe des Produkts an Dritte mit aus.

● **Bestimmungsgemäße Verwendung**

- Dieses Produkt ist für folgende Tätigkeiten vorgesehen:
 - Hammerbohren in Beton, Mauerwerk und Stein
 - Leichte Meißelarbeiten
 - Bohren in Holz, Sperrholz, Faserplatten, Kunststoff und Metall
- Das Produkt ist nicht für schwere Bohrarbeiten vorgesehen, welche die maximale Bohrleistung überschreiten (siehe „Technische Daten“). Verwenden Sie immer den richtigen Bohrertyp und das richtige Zubehör für den vorgesehenen Einsatz. Beachten Sie beim Kauf und Gebrauch von Einsatzwerkzeugen die technischen Anforderungen des Produkts (siehe „Technische Daten“).

- Andere Verwendungen oder Veränderungen des Produkts gelten als nicht bestimmungsgemäß und können zu Risiken wie Lebensgefahr, Verletzungen und Beschädigungen führen.
- Für aus bestimmungswidriger Verwendung entstandene Schäden übernimmt der Hersteller keine Haftung.
- Das Produkt ist ausschließlich für den privaten Gebrauch bestimmt.
- Das Produkt ist nicht für den gewerblichen Einsatz oder für ähnliche Einsatzbereiche bestimmt.
- Beachten Sie alle anwendbaren lokalen Sicherheitsvorschriften, Normen und Verordnungen. Die Verwendung von lärmenden Elektrowerkzeugen kann gemäß nationalen oder lokalen Vorschriften nur zu bestimmten Zeiten erlaubt sein.

● **Lieferumfang**

⚠️ WARNUNG!

- ▶ Das Produkt und die Verpackungsmaterialien sind kein Kinderspielzeug! Kinder dürfen nicht mit Kunststoffbeuteln, Folien und Kleinteilen spielen! Es besteht Verschluckungs- und Erstickungsgefahr!

- 1 Bohr- und Meißelhammer
- 3 165 mm Bohrer Ø 6/8/10 mm mit SDS-Plus-Aufnahme
- 1 Metall-Tiefenanschlag
- 1 Zusatzgriff (vormontiert)

- 1 Schlüssel (für Gehäuseabdeckung)
- 1 Tragekoffer
- 1 Tuch
- 1 50 g Fett für Bohrfutter
(Modell-Nummer: HG06348)
- 1 Bedienungsanleitung

● Teilebeschreibung

Schlagen Sie vor dem Lesen die Seite mit den Abbildungen auf und machen Sie sich mit allen Funktionen des Produkts vertraut.

(Abb. A)

- 1 Verriegelungshülse
- 2 Tiefenanschlag
- 3 Tiefenanschlagschraube
- 4 Gehäuseabdeckung
- 5 Entriegelungstaste (für Moduswahlschalter 6)
- 6 Moduswahlschalter
- 7 Ein-/Ausschalter
- 8 Geschwindigkeitswahhrad
- 9 Anschlussleitung mit Netzstecker
- 10 Zusatzgriff
- 11 Staubschutzkappe
- 12 SDS-Plus-Werkzeugaufnahme

(Abb. B)

- 13 Bohrer 10 mm
- 14 Bohrer 8 mm
- 15 Bohrer 6 mm
- 16 Schlüssel (für Gehäuseabdeckung 4)
- 17 Fett für Bohrfutter
- 18 Tuch
- 19 Tragekoffer

● Technische Daten

Bohr- und Meißelhammer	PPBH 1050 A1
Modellnummern	
– VDE-Stecker:	HG13863
– BS-Stecker:	HG13863-BS
Nennspannung:	230–240 V~, 50 Hz
Nennleistung:	1 050 W
Leerlaufdrehzahl n_0 :	0–900 min ⁻¹
Schlagzahl:	0–4 300 min ⁻¹
Schlagenergie:	4,1 Joule
Max. Bohrleistung \varnothing :	13 mm für Metall 28 mm für Beton/ Ziegel 30 mm für Holz

Geräuschemissionswerte

Die gemessenen Werte wurden in Übereinstimmung mit EN 62841 ermittelt. Der A-bewertete Geräuschpegel des Elektrowerkzeugs beträgt typischerweise:

Schalldruckpegel:	$L_{pA} = 97,3$ dB
Unsicherheit:	$K_{pA} = 3,0$ dB
Schalleistungspegel:	$L_{WA} = 105,3$ dB
Unsicherheit:	$K_{WA} = 3,0$ dB

Schwingungsemissionswerte

Schwingungsgesamtwerte (Vektorsumme dreier Richtungen), ermittelt entsprechend EN 62841:

Hammerbohren in Beton:	
Hauptgriff:	$a_{h,HD} = 13,118$ m/s ²
Unsicherheit:	$K = 1,5$ m/s ²
Hilfsgriff:	$a_{h,HD} = 14,798$ m/s ²
Unsicherheit:	$K = 1,5$ m/s ²

Meißeln:	
Hauptgriff:	$a_{h,Chetq} = 13,988 \text{ m/s}^2$
Unsicherheit:	K = 1,5 m/s^2
Hilfsgriff:	$a_{h,Chetq} = 15,073 \text{ m/s}^2$
Unsicherheit:	K = 1,5 m/s^2

WARNUNG!



Tragen Sie Gehörschutz!

WARNUNG!

- ▶ Die Schwingungs- und Geräuschemissionen können während der tatsächlichen Benutzung des Elektrowerkzeugs von den Angabewerten abweichen, abhängig von der Art und Weise, in der das Elektrowerkzeug verwendet wird, insbesondere, welche Art von Werkstück bearbeitet wird. Versuchen Sie, die Belastung durch Vibrationen und Geräusche so gering wie möglich zu halten. Beispielhafte Maßnahmen zur Verringerung der Vibrationsbelastung sind das Tragen von Handschuhen beim Gebrauch des Einsatzwerkzeugs und die Begrenzung der Arbeitszeit. Dabei sind alle Anteile des Betriebszyklus zu berücksichtigen (beispielsweise Zeiten, in denen das Elektrowerkzeug abgeschaltet ist, und solche, in denen es zwar eingeschaltet ist, aber ohne Belastung läuft).

HINWEIS

- ▶ Der angegebene Schwingungsgesamtwert und der angegebene Geräuschemissionswert sind nach einem genormten Prüfverfahren gemessen worden und können zum Vergleich eines Elektrowerkzeugs mit einem anderen verwendet werden.
- ▶ Der angegebene Schwingungsgesamtwert und der angegebene Geräuschemissionswert können auch zu einer vorläufigen Einschätzung der Belastung verwendet werden.



Sicherheitshinweise

- **Allgemeine Sicherheitshinweise für Elektrowerkzeuge**

WARNUNG!

- ▶ **Lesen Sie alle Sicherheitshinweise, Anweisungen, Gebildungen und technischen Daten, mit denen dieses Elektrowerkzeug versehen ist.** Versäumnisse bei der Einhaltung der nachfolgenden Anweisungen können elektrischen Schlag, Brand und/oder schwere Verletzungen verursachen.

Bewahren Sie alle Sicherheitshinweise und Anweisungen für die Zukunft auf.

Der in den Sicherheitshinweisen verwendete Begriff „Elektrowerkzeug“ bezieht sich auf netzbetriebene Elektrowerkzeuge (mit Netzleitung) oder auf akkubetriebene Elektrowerkzeuge (ohne Netzleitung).

Arbeitsplatzsicherheit

- a) **Halten Sie Ihren Arbeitsbereich sauber und gut beleuchtet.**
Unordnung oder unbeleuchtete Arbeitsbereiche können zu Unfällen führen.
- b) **Arbeiten Sie mit dem Elektrowerkzeug nicht in explosionsgefährdeter Umgebung, in der sich brennbare Flüssigkeiten, Gase oder Stäube befinden.** Elektrowerkzeuge erzeugen Funken, die den Staub oder die Dämpfe entzünden können.
- c) **Halten Sie Kinder und andere Personen während der Benutzung des Elektrowerkzeugs fern.** Bei Ablenkung können Sie die Kontrolle über das Elektrowerkzeug verlieren.

Elektrische Sicherheit

- a) **Der Anschlussstecker des Elektrowerkzeuges muss in die Steckdose passen. Der Stecker darf in keiner Weise verändert werden. Verwenden Sie keine Adapterstecker gemeinsam mit geschützten Elektrowerkzeugen.** Unveränderte Stecker und passende Steckdosen verringern das Risiko eines elektrischen Schlages.
- b) **Vermeiden Sie Körperkontakt mit geerdeten Oberflächen wie von Rohren, Heizungen, Herden und Kühlschränken.** Es besteht ein erhöhtes Risiko durch elektrischen Schlag, wenn Ihr Körper geerdet ist.
- c) **Halten Sie Elektrowerkzeuge von Regen oder Nässe fern.** Das Eindringen von Wasser in ein Elektrowerkzeug erhöht das Risiko eines elektrischen Schlages.
- d) **Zweckentfremden Sie die Anschlussleitung nicht, um das Elektrowerkzeug zu tragen, aufzuhängen oder um den Stecker aus der Steckdose zu ziehen.**

Halten Sie die Anschlussleitung fern von Hitze, Öl, scharfen Kanten oder sich bewegendem Geräteteilen.

Beschädigte oder verwickelte Anschlussleitungen erhöhen das Risiko eines elektrischen Schlages.

- e) **Wenn Sie mit einem Elektrowerkzeug im Freien arbeiten, verwenden Sie nur Verlängerungskabel, die auch für den Außenbereich geeignet sind.** Die Anwendung eines für den Außenbereich geeigneten Verlängerungskabels verringert das Risiko eines elektrischen Schlages.
- f) **Wenn der Betrieb des Elektrowerkzeuges in feuchter Umgebung nicht vermeidbar ist, verwenden Sie einen Fehlerstromschutzschalter.** Der Einsatz eines Fehlerstromschutzschalters vermindert das Risiko eines elektrischen Schlages.

Sicherheit von Personen

- a) **Seien Sie aufmerksam, achten Sie darauf, was Sie tun, und gehen Sie mit Vernunft an die Arbeit mit einem Elektrowerkzeug. Benutzen Sie kein Elektrowerkzeug, wenn Sie müde sind oder unter dem Einfluss von Drogen, Alkohol oder Medikamenten stehen.** Ein Moment der Unachtsamkeit beim Gebrauch des Elektrowerkzeuges kann zu ernsthaften Verletzungen führen.
- b) **Tragen Sie persönliche Schutzausrüstung und immer eine Schutzbrille.** Das Tragen persönlicher Schutzausrüstung, wie Staubmaske, rutschfeste Sicherheitsschuhe, Schutzhelm oder Gehörschutz, je nach Art und Einsatz des Elektrowerkzeuges, verringert das Risiko von Verletzungen.
- c) **Vermeiden Sie eine unbeabsichtigte Inbetriebnahme. Vergewissern Sie sich, dass das Elektrowerkzeug ausgeschaltet ist, bevor Sie es an**

- die Stromversorgung und/oder den Akku anschließen, es aufnehmen oder tragen.** Wenn Sie beim Tragen des Elektrowerkzeuges den Finger am Schalter haben oder das Elektrowerkzeug eingeschaltet an die Stromversorgung anschließen, kann dies zu Unfällen führen.
- d) **Entfernen Sie Einstellwerkzeuge oder Schraubenschlüssel, bevor Sie das Elektrowerkzeug einschalten.** Ein Werkzeug oder Schlüssel, der sich in einem drehenden Teil des Elektrowerkzeugs befindet, kann zu Verletzungen führen.
- e) **Vermeiden Sie eine abnormale Körperhaltung. Sorgen Sie für einen sicheren Stand und halten Sie jederzeit das Gleichgewicht.** Dadurch können Sie das Elektrowerkzeug in unerwarteten Situationen besser kontrollieren.
- f) **Tragen Sie geeignete Kleidung. Tragen Sie keine weite Kleidung oder Schmuck. Halten Sie Haare, Kleidung und Handschuhe fern von sich bewegenden Teilen.** Lockere Kleidung, Schmuck oder lange Haare können von sich bewegenden Teilen erfasst werden.
- g) **Wenn Staubabsaug- und -auffang-einrichtungen montiert werden können, vergewissern Sie sich, dass diese angeschlossen sind und richtig verwendet werden.** Die Verwendung einer Staubabsaugung kann Gefährdungen durch Staub verringern.
- h) **Wiegen Sie sich nicht in falscher Sicherheit und setzen Sie sich nicht über die Sicherheitsregeln für Elektrowerkzeuge hinweg, auch wenn Sie nach vielfachem Gebrauch mit dem Elektrowerkzeug vertraut sind.** Achtloses Handeln kann binnen Sekundenbruchteilen zu schweren Verletzungen führen.
- Verwendung und Behandlung des Elektrowerkzeugs**
- a) **Überlasten Sie das Elektrowerkzeug nicht. Verwenden Sie für Ihre Arbeit das dafür bestimmte Elektrowerkzeug.** Mit dem passenden Elektrowerkzeug arbeiten Sie besser und sicherer im angegebenen Leistungsbereich.
- b) **Benutzen Sie kein Elektrowerkzeug, dessen Schalter defekt ist.** Ein Elektrowerkzeug, das sich nicht mehr ein- oder ausschalten lässt, ist gefährlich und muss repariert werden.
- c) **Ziehen Sie den Stecker aus der Steckdose und/oder entfernen Sie einen abnehmbaren Akku, bevor Sie Geräteeinstellungen vornehmen, Einsatzwerkzeugteile wechseln oder das Elektrowerkzeug weglegen.** Diese Vorsichtsmaßnahme verhindert den unbeabsichtigten Start des Elektrowerkzeugs.
- d) **Bewahren Sie unbenutzte Elektrowerkzeuge außerhalb der Reichweite von Kindern auf. Lassen Sie keine Personen das Elektrowerkzeug benutzen, die mit diesem nicht vertraut sind oder diese Anweisungen nicht gelesen haben.** Elektrowerkzeuge sind gefährlich, wenn sie von unerfahrenen Personen benutzt werden.
- e) **Pflegen Sie Elektrowerkzeuge und Einsatzwerkzeuge mit Sorgfalt. Kontrollieren Sie, ob bewegliche Teile einwandfrei funktionieren und nicht klemmen, ob Teile gebrochen oder so beschädigt sind, dass die Funktion des Elektrowerkzeuges beeinträchtigt ist. Lassen Sie beschädigte Teile vor dem Einsatz des Elektrowerkzeugs reparieren.** Viele Unfälle haben ihre Ursache in schlecht gewarteten Elektrowerkzeugen.

- f) **Halten Sie Schneidwerkzeuge scharf und sauber.** Sorgfältig gepflegte Schneidwerkzeuge mit scharfen Schneidkanten verklemmen sich weniger und sind leichter zu führen.
- g) **Verwenden Sie Elektrowerkzeug, Zubehör, Einsatzwerkzeuge usw. entsprechend diesen Anweisungen. Berücksichtigen Sie dabei die Arbeitsbedingungen und die auszuführende Tätigkeit.** Der Gebrauch von Elektrowerkzeugen für andere als die vorgesehenen Anwendungen kann zu gefährlichen Situationen führen.
- h) **Halten Sie Griffe und Griffflächen trocken, sauber und frei von Öl und Fett.** Rutschige Griffe und Griffflächen erlauben keine sichere Bedienung und Kontrolle des Elektrowerkzeugs in unvorhergesehenen Situationen.

Service

- a) **Lassen Sie Ihr Elektrowerkzeug nur von qualifiziertem Fachpersonal und nur mit Original-Ersatzteilen reparieren.** Damit wird sichergestellt, dass die Sicherheit des Elektrowerkzeuges erhalten bleibt.

HINWEIS

- Dieses Produkt erzeugt während des Betriebs ein elektromagnetisches Feld! Dieses Feld kann unter Umständen mit aktiven oder passiven medizinischen Implantaten interferieren! Um das Risiko von schweren oder tödlichen Verletzungen zu verringern, empfehlen wir Personen mit medizinischen Implantaten, vor dem Betrieb dieses Produkts ihren Arzt und den Hersteller des medizinischen Implantats zu konsultieren!

● Sicherheitshinweise für Hämmer

⚠️ WARNUNG!



Tragen Sie Gehörschutz. Die Einwirkung von Lärm kann Hörverlust bewirken.



Tragen Sie eine Staubschutzmaske.

⚠️ WARNUNG!

- Bei Bohr- und Meißelarbeiten kann mit Materialien gearbeitet werden, die schädlichen oder giftigen Staub erzeugen können. Dieser Staub stellt eine Gefahr für die Gesundheit der Person dar, die das Elektrowerkzeug bedient, sowie für alle anderen Personen in der Umgebung.
- Vergewissern Sie sich, dass Sie nicht auf Strom-, Gas- oder Wasserleitungen stoßen, wenn Sie mit dem Elektrowerkzeug arbeiten. Prüfen Sie ggf. mit einem Leitungssucher, bevor Sie in eine Wand bohren bzw. diese aufschlitzen.

Sicherheitshinweise für alle Arbeiten

- **Tragen Sie Gehörschutz.** Die Einwirkung von Lärm kann Hörverlust bewirken.
- **Benutzen Sie Zusatzgriffe, wenn diese mit dem Elektrowerkzeug mitgeliefert werden.** Der Verlust der Kontrolle kann zu Verletzungen führen.
- **Halten Sie das Elektrowerkzeug an den isolierten Griffflächen, wenn Sie Arbeiten ausführen, bei denen das Bohrwerkzeug oder die Schrauben verborgene Stromleitungen oder die eigene Anschlussleitung treffen kann.** Der Kontakt mit einer

spannungsführenden Leitung kann auch metallene Geräteteile unter Spannung setzen und zu einem elektrischen Schlag führen.

Sicherheitshinweise bei Verwendung langer Bohrer mit Bohrhämmern

- **Beginnen Sie den Bohrvorgang immer mit niedriger Drehzahl und während das Bohrwerkzeug Kontakt mit dem Werkstück hat.** Bei höheren Drehzahlen kann sich der Bohrer leicht verbiegen, wenn er sich ohne Kontakt mit dem Werkstück frei drehen kann, und zu Verletzungen führen.
- **Üben Sie keinen übermäßigen Druck und nur in Längsrichtung zum Bohrwerkzeug aus.** Bohrer können sich verbiegen und dadurch brechen oder zu einem Verlust der Kontrolle und zu Verletzungen führen.

● **Zusätzliche Sicherheitshinweise**

- **Verwenden Sie geeignete Suchgeräte, um verborgene Versorgungsleitungen aufzuspüren, oder ziehen Sie die örtliche Versorgungsgesellschaft hinzu.** Kontakt mit Elektroleitungen kann zu Feuer und elektrischem Schlag führen. Beschädigung einer Gasleitung kann zur Explosion führen. Eindringen in eine Wasserleitung verursacht Sachbeschädigung.
- **Warten Sie, bis das Elektrowerkzeug zum Stillstand gekommen ist, bevor Sie es ablegen.** Das Einsatzwerkzeug kann sich verhaken und zum Verlust der Kontrolle über das Elektrowerkzeug führen.
- **Sichern Sie das Werkstück.** Ein mit Spannvorrichtungen oder Schraubstock festgehaltenes

Werkstück ist sicherer gehalten als mit Ihrer Hand.

- **Berühren Sie kurz nach dem Betrieb keine Einsatzwerkzeuge oder angrenzenden Gehäuseteile.** Diese können beim Betrieb sehr heiß werden und Verbrennungen verursachen.
- **Das Einsatzwerkzeug kann beim Bohren blockieren. Sorgen Sie für einen sicheren Stand und halten Sie das Elektrowerkzeug mit beiden Händen fest.** Sie können sonst die Kontrolle über das Elektrowerkzeug verlieren.
- **Halten Sie das Elektrowerkzeug beim Arbeiten fest mit beiden Händen und sorgen Sie für einen sicheren Stand.** Das Elektrowerkzeug wird mit zwei Händen sicherer geführt.

Originalzubehör/-zusatzgeräte

⚠️ WARNUNG!

- ▶ Verwenden Sie kein Zubehör, welches nicht von **/// PARKSIDE** empfohlen wurde. Dies kann zu elektrischem Schlag und Feuer führen.

- Benutzen Sie nur Zubehör und Zusatzgeräte, die in der Bedienungsanleitung angegeben sind bzw. deren Aufnahme mit dem Produkt kompatibel ist.

● **Verhalten im Notfall**

Machen Sie sich anhand dieser Bedienungsanleitung mit der Benutzung dieses Produkts vertraut. Prägen Sie sich die Sicherheitshinweise ein und halten Sie sich unbedingt daran. Dies hilft, Risiken und Gefahren zu vermeiden.

- Seien Sie bei der Nutzung dieses Produkts immer aufmerksam, damit Sie Gefahren frühzeitig erkennen und handeln können. Rasches Einschreiten

kann schwere Verletzungen und Sachschäden vermeiden.

- Schalten Sie das Produkt bei Fehlfunktionen umgehend aus. Lassen Sie dieses von einer qualifizierten Fachkraft überprüfen und gegebenenfalls instand setzen, bevor Sie es wieder in Betrieb nehmen.

● Restrisiken

Auch wenn Sie dieses Produkt vorschriftsmäßig bedienen, bleibt ein potenzielles Risiko für Personen- und Sachschäden bestehen. Folgende Gefahren können im Zusammenhang mit der Bauweise und Ausführung dieses Produkts unter anderem auftreten:

- Gesundheitsschäden, die aus Vibrationsemissionen resultieren, falls das Produkt über einen längeren Zeitraum benutzt, nicht ordnungsgemäß geführt und gewartet wird.
- Personen- und Sachschäden hervorgerufen durch defekte Einsatzwerkzeuge oder plötzlichen Einschlag eines verdeckten Objekts während des Gebrauchs.
- Verletzungsgefahr und Sachschäden verursacht durch fliegende Objekte.

● Vor dem Gebrauch

● Zubehör

WARNUNG!

- ▶ Verwenden Sie kein Zubehör, welches nicht von **/// PARKSIDE** empfohlen wurde. Dies kann zu elektrischem Schlag und Feuer führen.

Für den sicheren und ordnungsgemäßen Gebrauch dieses Produkts werden unter anderem die folgenden Zubehörteile, wie

z. B. Werkzeuge und Einsatzwerkzeuge, benötigt:

- SDS-Plus-Einsatzwerkzeug
- Geeignete persönliche Schutzausrüstung

Werkzeuge und Einsatzwerkzeuge erhalten Sie im Fachhandel. Beachten Sie beim Erwerb immer die technischen Anforderungen dieses Produkts (siehe „Technische Daten“). Fragen Sie bei Unsicherheit eine qualifizierte Fachkraft und lassen Sie sich von Ihrem Fachhändler beraten.

● Bedienung

WARNUNG!



Schalten Sie das Produkt aus und trennen Sie es vom Netz vor dem Auswechseln von Zubehör, Reinigung und bei Nichtgebrauch.



WARNUNG!

- ▶ Sichern oder befestigen Sie das Werkstück während der Bohrarbeiten mit einer Klemme, einer feststellbaren Zange oder einem Schraubstock. Führen Sie Bohrarbeiten nur an einem sicher befestigten Werkstück durch.

● Zusatzgriff montieren

HINWEIS

- ▶ Verwenden Sie dieses Produkt aus Sicherheitsgründen nur mit dem befestigten Zusatzgriff .

1. Lösen Sie den Riemen am Zusatzgriff , indem Sie ihn entgegen dem Uhrzeigersinn drehen.
2. Drehen Sie den Zusatzgriff  je nach Arbeitsposition in einen geeigneten Winkel.

3. Drehen Sie den Zusatzgriff **10** im Uhrzeigersinn, um ihn festzuziehen.

● Tiefenanschlag montieren

1. Lösen Sie die Tiefenanschlagschraube **3**.
2. Stecken Sie den Tiefenanschlag **2** in den Zusatzgriff **10**.
3. Ziehen Sie den Tiefenanschlag **2** heraus, bis der Abstand zwischen der Spitze der Bohrwerkzeuge und der Spitze des Tiefenanschlags der benötigten Bohrtiefe entspricht.
4. Ziehen Sie die Tiefenanschlagschraube **3** fest, um den Tiefenanschlag **2** zu verriegeln.

● Einsatzwerkzeug auswählen

Anwendung	Einsatzwerkzeug
Hammerbohren	SDS-Plus-Einsatzwerkzeug
Meißeln	
Herkömmliches Bohren in Holz, Metall, Keramik und Kunststoff	Geeigneter SDS-Plus-Bohrer

● Einsatzwerkzeug wechseln

HINWEIS

- ▶ Ersetzen Sie sofort eine beschädigte Staubschutzkappe **11**. Wenden Sie sich an eine Kundendienstwerkstatt.
- Das Produkt verfügt über eine SDS-Plus-Werkzeugaufnahme **12**, daher werden zum Wechsel von Einsatzwerkzeugen keine zusätzlichen Werkzeuge benötigt.
- Das SDS-Plus-Einsatzwerkzeug ist systembedingt frei beweglich. Dadurch entsteht beim Leerlauf eine Rundlaufabweichung. Dies hat keine

Auswirkungen auf die Genauigkeit des Bohrlochs, da sich der Bohrer beim Bohren selbst zentriert.

- Die Staubschutzkappe **11** verhindert weitgehend das Eindringen von Bohrstaub in die Werkzeugaufnahme während des Betriebes. Achten Sie beim Einsetzen des Einsatzwerkzeuges darauf, dass die Staubschutzkappe nicht beschädigt wird.

● SDS-Werkzeug einsetzen





1. Fetten Sie vor dem Einsetzen des Einsatzwerkzeuges die SDS-Plus-Werkzeugaufnahme **12** leicht mit dem Fett für Bohrfutter **17** ein.
2. Ziehen Sie die Verriegelungshülse **1** nach hinten.
3. Setzen Sie das Einsatzwerkzeug drehend in die SDS-Plus-Werkzeugaufnahme **12** bis zum Anschlag ein.
4. Lassen Sie die Verriegelungshülse **1** los.
5. Überprüfen Sie durch Ziehen des Einsatzwerkzeuges die einwandfreie Verriegelung. Das Einsatzwerkzeug hat systembedingt ein radiales Spiel.

● SDS-Werkzeug entnehmen

- Ziehen Sie die Verriegelungshülse **1** nach hinten und entnehmen Sie das Einsatzwerkzeug.





● Betriebsart wählen

- Halten Sie die Entriegelungstaste **5** am Moduswahlschalter **6** gedrückt. Drehen Sie den Moduswahlschalter, sodass die Pfeilmarkierung auf das entsprechende Symbol zeigt.

Symbol	Betriebsart
	Bohren
	Hammer-Bohren
	Meißeln
	Meißelposition anpassen

Meißelposition anpassen

Um das Einsatzwerkzeug in die benötigte Position zum Meißeln zu drehen, gehen Sie wie folgt vor:

1. Drehen Sie den Moduswahlschalter  **6** auf  (Meißelposition anpassen).
2. Drehen Sie das Einsatzwerkzeug in der SDS-Plus-Werkzeugaufnahme **12** in die benötigte Position.
3. Drehen Sie den Moduswahlschalter  **6** auf  (Meißeln).

Ein-/ausschalten

- Verbinden Sie den Netzstecker **9** mit einer Steckdose.

Einschalten

- Drücken Sie den Ein-/Ausschalter **7**.

Ausschalten

- Lassen Sie den Ein-/Ausschalter **7** los.
- Bei niedrigen Temperaturen erreicht das Elektrowerkzeug erst nach einer gewissen Zeit die volle Hammerleistung/Schlagleistung.

Drehzahl auswählen

- Drehen Sie das Geschwindigkeitswahrad **8**, um die Drehzahl von Stufe **1** (niedrig) bis Stufe **6** (hoch) auszuwählen. Die benötigte Drehzahl hängt vom zu bearbeitenden Material ab.

Fehlerbehebung

Problem	Mögliche Ursache	Abhilfe
Das Produkt funktioniert nicht.	Der Motor ist defekt.	Lassen Sie das Produkt von einer qualifizierten Fachkraft reparieren.
Die Leistung des Produkts ist schwach.	Übermäßiger Druck auf das Produkt.	Üben Sie einen angemessenen Druck auf das Produkt aus.
	Das Fett für Bohrfutter ist verbraucht.	Schmieren Sie die SDS-Plus-Werkzeugaufnahme 12 leicht mit dem Fett für Bohrfutter.

Reinigung und Pflege

WARNUNG!



Schalten Sie das Produkt aus und trennen Sie es vom Netz vor dem Auswechseln von Zubehör, Reinigung und bei Nichtgebrauch.

● Reinigung

HINWEIS

- ▶ Verwenden Sie keine chemischen, alkalischen, schmirgelnde oder andere aggressive Reinigungs- oder Desinfektionsmittel, um das Produkt zu reinigen, da diese die Oberflächen beschädigen können.
- ▶ Achten Sie darauf, dass keine Flüssigkeiten in das Innere des Produkts gelangen.
- ▶ Halten Sie das Produkt stets sauber, trocken und frei von Öl oder Schmierfetten. Entfernen Sie Staub nach jedem Gebrauch und vor der Lagerung.
- ▶ Regelmäßige ordentliche Reinigung hilft einen sicheren Gebrauch sicherzustellen und verlängert die Lebensdauer des Produkts.
- ▶ Die Lüftungsöffnungen müssen immer frei sein.

- Reinigen Sie das Produkt mit einem trockenen Tuch [18]. Verwenden Sie für schwer zugängliche Stellen eine weiche Bürste.
- Entfernen Sie insbesondere Schmutz und Staub von den Lüftungsöffnungen mit einem Tuch und einer weichen Bürste.
- Reinigen Sie die SDS-Plus-Werkzeugaufnahme [12] regelmäßig. Schmieren Sie die SDS-Plus-Werkzeugaufnahme leicht mit dem Fett für Bohrfutter [17].

● Wartung

- Wenn ein Ersatz der Netzanschlussleitung erforderlich ist, ist dies vom Hersteller oder seinem Vertreter auszuführen, um Sicherheitsgefährdungen zu vermeiden.

- Überprüfen Sie das Produkt und Zubehörteile (z. B. Einsatzwerkzeuge) vor und nach jeder Benutzung auf Verschleiß und Beschädigungen. Tauschen Sie diese gegebenenfalls gegen neue aus. Beachten Sie dabei die technischen Anforderungen (siehe „Technische Daten“).
- Schmieren: Schmieren Sie die SDS-Plus-Werkzeugaufnahme [12] leicht mit dem Fett für Bohrfutter [17].

Schmierfett im Getriebe nachfüllen

⚠ ACHTUNG! Risiko der Beschädigung des Produkts!

- ▶ Das im Lieferumfang enthaltene Fett für Bohrfutter [17] ist nicht für Getriebe geeignet.

HINWEIS

- ▶ Füllen Sie das Schmierfett nach ca. 50 Arbeitsstunden nach oder wenn die Schlagleistung nachlässt.

1. Gehäuseabdeckung [4] öffnen:
Drehen Sie die Gehäuseabdeckung mit dem Schlüssel [16] entgegen dem Uhrzeigersinn.
2. Füllen Sie Schmierfett ein.
Geeignet ist ein Getriebefett für Zentralschmierungen.
3. Gehäuseabdeckung [4] schließen:
Drehen Sie die Gehäuseabdeckung mit dem Schlüssel [16] im Uhrzeigersinn.

● Reparatur

- Im Inneren dieses Produkts befinden sich keine Teile, die vom Benutzer repariert werden können. Wenden Sie sich an eine qualifizierte Fachkraft, um das Produkt überprüfen und instand setzen zu lassen.

● Lagerung

- Die optimale Langzeit-Lagertemperatur (länger als 3 Monate) liegt zwischen +20 °C und +26 °C.
- Schalten Sie das Produkt aus. Lassen Sie das Produkt abkühlen.
- Reinigen Sie das Produkt (siehe „Reinigung“).
- Lagern Sie das Produkt und dessen Zubehör an einem dunklen, trockenen, frostfreien und gut belüfteten Ort.
- Lagern Sie das Produkt stets an einem für Kinder unzugänglichen Ort.
- Lagern Sie das Produkt im Tragekoffer [19](#).

● Transport

- Schalten Sie das Produkt aus. Lassen Sie das Produkt abkühlen.
- Transportieren Sie das Produkt im Tragekoffer [19](#).
- Schützen Sie das Produkt gegen Schläge und starke Vibrationen, die insbesondere beim Transport in Fahrzeugen auftreten.
- Sichern Sie das Produkt gegen Verrutschen und Kippen.

● Entsorgung

Das Schmierfett muss gemäß den örtlichen Vorschriften getrennt entsorgt werden.

Die Verpackung besteht aus umweltfreundlichen Materialien, die Sie über die örtlichen Recyclingstellen entsorgen können.



Beachten Sie die Kennzeichnung der Verpackungsmaterialien bei der Abfalltrennung, diese sind gekennzeichnet mit Abkürzungen (a) und Nummern (b) mit folgender Bedeutung: 1–7: Kunststoffe/

20–22: Papier und Pappe/80–98: Verbundstoffe.

Produkt:



Möglichkeiten zur Entsorgung des ausgedienten Produkts erfahren Sie bei Ihrer Gemeinde- oder Stadtverwaltung.



Gerät entsorgen

Das Symbol der durchgestrichenen Mülltonne bedeutet, dass dieses Gerät am Ende der Nutzungszeit nicht über den Haushaltsmüll entsorgt werden darf. Das Gerät ist bei eingerichteten Sammelstellen, Wertstoffhöfen oder Entsorgungsbetrieben abzugeben. Zudem sind Vertreter von Elektro- und Elektronikgeräten sowie Vertreter von Lebensmitteln zur Rücknahme verpflichtet. LIDL bietet Ihnen Rückgabemöglichkeiten direkt in den Filialen und Märkten an. Rückgabe und Entsorgung sind für Sie kostenfrei. Beim Kauf eines Neugeräts haben Sie das Recht, ein entsprechendes Altgerät unentgeltlich zurückzugeben.

Zusätzlich haben Sie die Möglichkeit, unabhängig vom Kauf eines Neugeräts, unentgeltlich (bis zu drei) Altgeräte abzugeben, die in keiner Abmessung größer als 25 cm sind.

Bitte löschen Sie vor der Rückgabe alle personenbezogenen Daten.

Bitte entnehmen Sie vor der Rückgabe Batterien oder Akkumulatoren, die nicht vom Altgerät umschlossen sind, sowie Lampen, die zerstörungsfrei

entnommen werden können und führen diese einer separaten Sammlung zu.

● **Garantie**

Das Produkt wurde nach strengen Qualitätsrichtlinien hergestellt und vor der Auslieferung sorgfältig geprüft. Im Falle von Material- oder Herstellungsfehlern haben Sie gegenüber dem Verkäufer des Produkts gesetzliche Rechte. Ihre gesetzlichen Rechte werden in keiner Weise durch unsere unten aufgeführte Garantie eingeschränkt.

Die Garantie für dieses Produkt beträgt 5 Jahre ab Kaufdatum. Die Garantiezeit beginnt mit dem Kaufdatum. Bewahren Sie den Originalkaufbeleg an einem sicheren Ort auf, da dieses Dokument als Nachweis des Kaufs erforderlich ist.

Alle Schäden oder Mängel, die bereits zum Zeitpunkt des Kaufs vorhanden sind, müssen unverzüglich nach dem Auspacken des Produkts gemeldet werden.

Sollte das Produkt innerhalb von 5 Jahren ab Kaufdatum einen Material- oder Herstellungsfehler aufweisen, werden wir es – nach unserer Wahl – kostenlos für Sie reparieren oder ersetzen. Die Garantiezeit verlängert sich durch einen stattgegebenen Gewährleistungsanspruch nicht. Dies gilt auch für ersetzte und reparierte Teile.

Diese Garantie erlischt, wenn das Produkt beschädigt oder unsachgemäß verwendet oder gewartet wurde.

● **Abwicklung im Garantiefall**

Um eine schnelle Bearbeitung Ihres Anliegens zu gewährleisten, folgen Sie bitte den folgenden Hinweisen:

Bitte halten Sie für alle Anfragen den Kassenbon und die Artikelnummer

(IAN 504703_2504) als Nachweis für den Kauf bereit.

Die Artikelnummer entnehmen Sie bitte dem Typenschild am Produkt, einer Gravur am Produkt, dem Titelblatt Ihrer Anleitung (unten links) oder dem Aufkleber auf der Rück- oder Unterseite des Produktes.

Sollten Funktionsfehler oder sonstige Mängel auftreten kontaktieren Sie zunächst die nachfolgend benannte Serviceabteilung telefonisch oder per E-Mail.

Ein als defekt erfasstes Produkt können Sie dann unter Beifügung des Kaufbelegs (Kassenbon) und der Angabe, worin der Mangel besteht und wann er aufgetreten ist, für Sie portofrei an die Ihnen mitgeteilte Service Anschrift übersenden.



Auf parkside-diy.com können Sie diese und viele weitere Handbücher einsehen und herunterladen. Mit diesem QR-Code gelangen Sie direkt auf parkside-diy.com. Wählen Sie Ihr Land aus, und suchen Sie über die Suchmaske nach den Bedienungsanleitungen. Mittels Eingabe der Artikelnummer (IAN) 504703_2504 gelangen Sie zur Bedienungsanleitung für Ihren Artikel.

● Service

DE **Service Deutschland**

Tel.: 08008855300

Kontaktformular auf parkside-diy.com

IAN 504703_2504

AT **Service Österreich**

Tel.: 0800447750

Kontaktformular auf parkside-diy.com

IAN 504703_2504

BE **Service Belgien**

Tel.: 080012614

Kontaktformular auf parkside-diy.com

IAN 504703_2504

CH **Service Schweiz**

Tel.: 0800563601

Kontaktformular auf parkside-diy.com

IAN 504703_2504



Serbisches Konformitätszeichen

● EU-Konformitätserklärung

EU-KONFORMITÄTSERKLÄRUNG (Nr. 504703_2504)

IAN: 504703_2504
Produkt-Identifikation: "PARKSIDE Performance" Bohr- und Meißelhammer
Modellnummer: HG13863

Der oben beschriebene Gegenstand der Erklärung erfüllt die einschlägigen Harmonisierungsvorschriften der Union:

Richtlinie 2006/42/EG
Richtlinie 2014/30/EU
Richtlinie 2011/65/EU mit allen dazugehörigen Änderungen

Angabe der einschlägigen harmonisierten Normen oder der anderen technischen Spezifikationen, für die die Konformität erklärt wird:

Nr. / Teile
Richtlinie 2006/42/EG
EN 62841-1:2015/A11:2022
EN IEC 62841-2-6:2020/A11:2020
Richtlinie 2014/30/EU
EN IEC 55014-1:2021
EN IEC 55014-2:2021
EN IEC 61000-3-2:2019/A2:2024
EN 61000-3-3:2013/A2:2021

Der Gegenstand der oben beschriebenen Erklärung steht im Einklang mit der Richtlinie 2011/65/EU des Europäischen Parlaments und des Rates vom 8. Juni 2011 zur Beschränkung der Verwendung bestimmter gefährlicher Stoffe in Elektro- und Elektronikgeräten:

Nr. / Teile
EN IEC 63000:2018



Person, die die technische Dokumentation aufbewahrt: OWIM GmbH & Co.KG

Unterzeichnet für und im Namen von:

OWIM GmbH & Co. KG, Stiftsbergstraße 1, 74167 Neckarsulm, Deutschland

Diese Konformitätserklärung wird unter der alleinigen Verantwortung des Herstellers ausgestellt.

Original-Konformitätserklärung

Neckarsulm	08.08.2025		
Ort	Datum	ppa. Stefan Haensel Prokurist	ppa. Dr. Thorsten Maier Prokurist

DE



OWIM GmbH & Co. KG
Stiftsbergstraße 1
74167 Neckarsulm
GERMANY

Model No.: HG13863
Version: 11/2025

IAN 504703_2504

