



Cordless Impact Wrench **PPDSSA 12 A1**

(RS)
Aku udarni odvijač
Prevod originalnog uputstva

(DE) (AT) (CH)
Akku-Drehschlagschrauber
Originalbetriebsanleitung

(BG)
Акумулаторен ударен винтоверт
Превод на оригиналната инструкция

IAN 480897_2410



RS

Pre čitanja rasklopite stranu sa uređajima i u sledećem koraku upoznajte se sa svim funkcijama uređaja.

BG

Преди да прочетете отворете страницата с фигурите и след това се запознайте с всички функции на уреда.

DE (AT) CH

Klappen Sie vor dem Lesen die Seite mit den Abbildungen aus und machen Sie sich anschließend mit allen Funktionen des Gerätes vertraut.

RS	Prevod originalnog uputstva	Stranica	4
BG	Превод на оригиналната инструкция	Страница	16
DE/AT/CH	Originalbetriebsanleitung	Seite	30

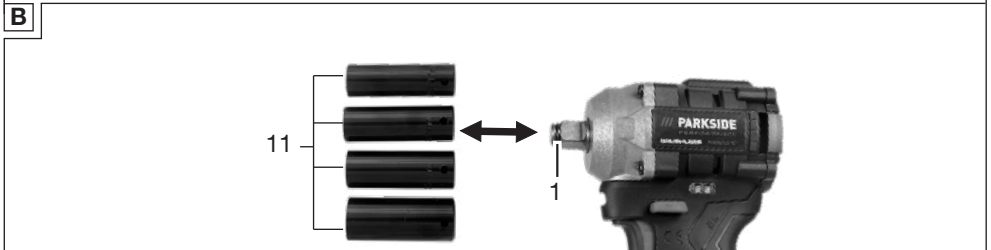
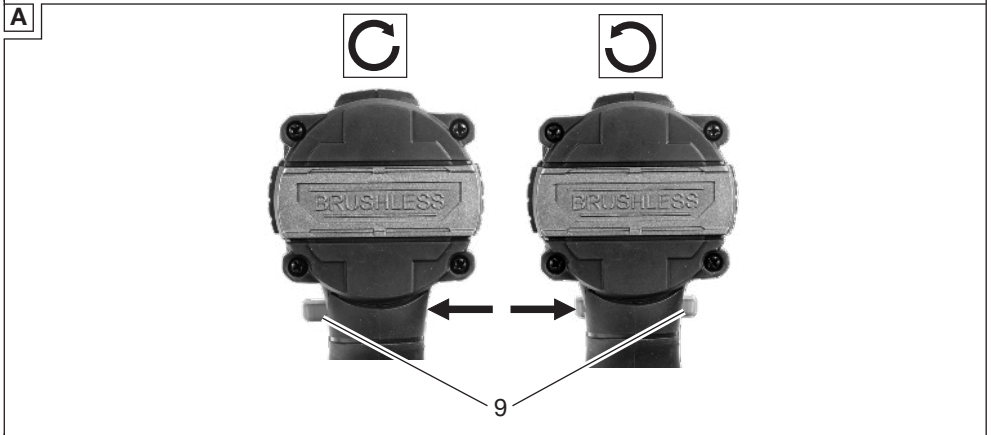
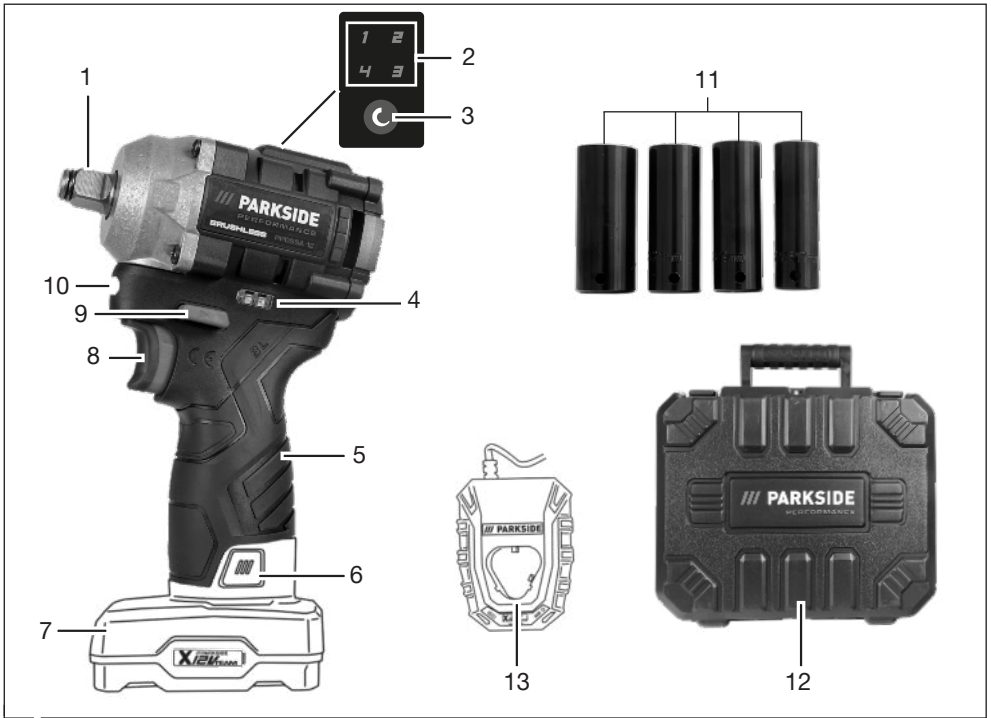

Pregled sadržaja

Uvod	4
Namenska upotreba.....	4
Obim isporuke/pribor.....	4
Pregled.....	5
Opis funkcija.....	5
Tehnički podaci.....	5
Bezbednosne napomene	6
Značenje bezbednosnih napomena.....	6
Slikovne oznake i simboli.....	6
Opšta bezbednosna upozorenja u vezi sa električnim alatom.....	6
Bezbednosne napomene za vibracione odvrtiče.....	8
Preostali rizici.....	9
Priprema	9
Upravljački elementi.....	9
Montaža i demontaža alata za umetanje.....	9
Provera stanja napunjenosti akumulatora.....	10
Punjenje akumulatora.....	10
Rad	10
Napomene za rad.....	10
Podešavanje/predbiranje broja obrtaja/obrtnog momenta.....	10
Umetanje i vađenje akumulatora.....	11
Uključivanje i isključivanje.....	11
Transport	11
Čišćenje, održavanje i skladištenje	11
Čišćenje.....	11
Održavanje.....	11
Skladištenje.....	11
Odlaganje/zaštita životne sredine	12
Napomene o odlaganju akumulatora.....	12
Kako izjaviti reklamaciju?	12
Garancija / Garantni list	13
Rezervni delovi i pribor	14
Prevod originalne EU deklaracije o usklađenosti	15
Eksplodirani pogled	45

Uvod

Čestitamo na kupovini Vašeg novog akumulatorskog udarnog odvrtiča (u nastavku je naveden kao uređaj ili električni alat).

Time ste se odlučili za kvalitetan uređaj. Kvalitet ovog uređaja je kontrolisan tokom proizvodnje i sprovedena je završna kontrola. Na taj način je obezbeđena funkcionalnost Vašeg uređaja.



Uputstvo za upotrebu je sastavni deo ovog uređaja. Ono sadrži važne napomene za bezbednost, upotrebu i odlaganje. Pažljivo pročitajte uputstvo za upotrebu. Upoznajte se sa elementima za rukovanje i ispravnom upotrebom uređaja. Koristite uređaj samo na opisani način i u navedene svrhe. Dobro čuvajte uputstvo za upotrebu i uručite svu dokumentaciju sa proizvodom ako ga prosledite trećim licima.

Namenska upotreba

Uređaj je predviđen isključivo za sledeću upotrebu:

- Zavrtanje i odvrtnje vijaka
- Pritezanje i odvrtnje navrtki

Radite samo u suvim prostorijama.

Svaka druga upotreba, koja nije izričito dozvoljena u ovom uputstvu za upotrebu, može da predstavlja ozbiljnu opasnost za korisnika i da dovede do oštećenja uređaja. Rukovalac ili korisnik uređaja snosi odgovornost za nezgode ili telesne povrede ili štete na imovini drugih ljudi. Uređaj je namenjen za primenu u oblasti „Urađi sam“. Uređaj nije koncipiran za trajnu komercijalnu primenu. Kod komercijalne upotrebe garancija prestaje da važi. Proizvođač ne snosi odgovornost za oštećenja, koja su posledica nenamenske upotrebe ili pogrešnog rukovanja.

Uređaj je deo serije **X 12 V TEAM** i može da se pogoni samo akumulatorima serije **X 12 V TEAM**. Akumulatori serije **X 12 V TEAM** smeju da se pune samo punjačima serije **X 12 V TEAM**.

Obim isporuke/pribor

Izvadite uređaj iz ambalaže i proverite obim isporuke.

Propisno odložite ambalažni materijal.

- Aku udarni odvrtič
- 4×Nasadni umetak: 17/19/21/23 mm
- Kofer za čuvanje
- Prevod originalnog uputstva

Akumulator i punjač nisu uključeni u obimu isporuke.

Pregled

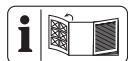

Ilustracije uređaja naći ćete na prednjoj preklapnoj strani.

- 1 Priprijet alata
- 2 Indikator (stepen)
- 3 Taster za broj obrtaja
- 4 Indikator stanja napunjenosti na uređaju
- 5 Ručka (izolovana površina za držanje)
- 6 Deblokada akumulatora
- 7 Akumulator
- 8 Prekidač za uključivanje/isključivanje
- 9 Prekidač za smer okretanja
- 10 Radno LED svetlo
- 11 Nasadni umetak
- 12 Kofer za čuvanje
- 13 Punjač

Opis funkcija

Akumulatorski udarni odvrtlač može da se okreće udesno i ulevo, ima spoljni četvrtasti priprijet od $\frac{1}{2}$ " i imbus-priprijet od. Funkcija udarnog odvrtanja na uređaju omogućava da se sila motora pretvara u ravnomerno vibraciono odvrtanje. Vibracioni mehanizam se aktivira prilikom pritezanja i odvijanja.

Funkcija upravljačkih elemenata je navedena u sledećim opisima.

Tehnički podaci

Aku udarni odvrtlač PPDSSA 12 A1

Nominalni napon U 12 V \approx

Težina sa akumulatorom (12 V, 4 Ah) \approx 1,3 kg

Broj obrtaja u praznom hodu n_0

..... 1200-2700 min⁻¹

-Stepen 1 0-1200 min⁻¹

-Stepen 2 0-1700 min⁻¹

-Stepen 3 0-2100 min⁻¹

-Stepen 4 0-2700 min⁻¹

Broj vibracija

-Stepen 1 0-1100 min⁻¹

-Stepen 2 0-2100 min⁻¹

-Stepen 3 0-2600 min⁻¹

-Stepen 4 0-3200 min⁻¹

Obrtni moment

-Stepen 1 85 Nm

-Stepen 2 125 Nm

-Stepen 3 200 Nm

-Stepen 4 300 Nm

Priprijet alata .. $\frac{1}{2}$ " (12,7 mm), Spoljna četvrtka

Nivo zvučnog pritiska (L_{pA})

..... 77,9 dB; $K_{pA}=3$ dB

Nivo zvučne snage (L_{WA})

..... 85,9 dB; $K_{WA}=3$ dB

Vibracija (a_{H1}) 3,280 m/s²; $K=1,5$ m/s²

Akumulator Li-Ion

Temperatura ≤ 50 °C

- Postupak punjenja 4 – 40 °C

- Rad -20 – 50 °C

- Skladištenje 0 – 45 °C

Vrednosti buke i vibracija su određene prema standardima i odredbama navedenim u Izjavi o usklađenosti.

Navedena vrednost emisije vibracija i navedena vrednost emisije buke su izmerene normiranim postupkom ispitivanja i mogu da se koriste za poređenje jednog električnog alata sa drugim električnim alatom. Navedena vrednost emisije vibracija i navedena vrednost emisije buke mogu da se koriste i za privremenu procenu opterećenja.

⚠ UPOZORENJE! Vrednosti emisije vibracija i vrednosti emisije buke mogu da odstupaju od navedenih vrednosti tokom stvarne upotrebe električnog alata, u zavisnosti od načina upotrebe električnog alata. Potrebno je da se odrede bezbednosne mere za zaštitu rukovaoca, koje su zasnovane na proceni opterećenja oscilacija tokom stvarnih uslova upotrebe (pritom treba uzeti u obzir sve delove radnog ciklusa, na primer periode u kojima je električni alat isključen i periode u kojima je uključen, ali radi bez opterećenja).

X 12 V TEAM

Uređaj je deo serije **X 12 V TEAM** i može da se pogoni samo akumulatorima serije **X 12 V TEAM**. Akumulatori serije **X 12 V TEAM** smeju da se pune samo punjačima serije **X 12 V TEAM**.

Preporučujemo Vam da ovaj uređaj pogonite isključivo sledećim akumulatorima: PAPP 12 A3, PAPP 12 A4, PAPP 12 B3, PAPP 12 B4, PAPP 12 D1

Preporučujemo vam da ovaj uređaj punite sledećim punjačima: PLGK 12 A2, PLGK 12 A3, PLGK 12 B2, PDSLK 12 A1, PDSLK 12 A2

Tehnički podaci akumulatora i punjača: Vidi zasebna uputstva.

Bezbednosne napomene

Ovaj odeljak se odnosi na osnovne bezbednosne napomene kod upotrebe uređaja.

▲ UPOZORENJE! Telesne povrede i materijalne štete zbog nepravilnog rukovanja akumulatorom. Obratite pažnju na bezbednosne napomene i napomene za punjenje i ispravnu upotrebu, koje se nalaze u uputstvu za upotrebu Vašeg akumulatora i punjača serije **X 12 V TEAM**. Detaljan opis postupka punjenja i dodatne informacije se nalaze u ovom zasebnom uputstvu za upotrebu.

Značenje bezbednosnih napomena

▲ OPASNOST! Kada ne poštujete ovu bezbednosnu napomenu, nastupiće nezgoda. Posledica je teška telesna povreda ili smrt.

▲ UPOZORENJE! Kada ne poštujete ovu bezbednosnu napomenu, eventualno će da nastupi nezgoda. Posledica je eventualna teška telesna povreda ili smrt.

▲ OPREZ! Kada ne poštujete ovu bezbednosnu napomenu, nastupiće nezgoda. Posledica je eventualna lakša ili srednje teška telesna povreda.
NAPOMENA! Kada ne poštujete ovu bezbednosnu napomenu, nastupiće nezgoda. Posledica je eventualna materijalna šteta.

Slikovne oznake i simboli

Slikovne oznake na uređaju



Pročitajte uputstvo za upotrebu



Predizbor broja obrtaja



Indikator (stepen)



Vruća površina

1/2"

Prihvatač alata



Ne bacajte električne uređaje u kućni otpad.

Slikovne oznake u uputstvu za upotrebu



Pažnja!

Opšta bezbednosna upozorenja u vezi sa električnim alatom

▲ UPOZORENJE! Proučite **sva bezbednosna upozorenja, uputstva, ilustracije i specifikacije koje ste dobili uz ovaj električni alat**. Nepoštovanje bilo kojeg od dolenađenih uputstava može dovesti do strujnog udara, požara i/ili težih telesnih povreda. **Sva upozorenja i uputstva sačuvajte radi kasnijeg korišćenja.**

Izraz „električni alat“ u upozorenjima odnosi se na električni alat (sa kablom) koji se napaja iz mreže, kao i na električni alat koji radi na baterije (bežični).

1. BEZBEDNOST RADNOG PROSTORA

- Radni prostor treba uvek da bude čist i dobro osvetljen.** Radni prostor koji je prenatrpan i mračan prosto privlači nesreću.
- Električne alate nemojte koristiti u eksplozivnoj atmosferi, kao na primer u prisustvu zapaljivih tečnosti, gasova ili prašine.** Električni alati stvaraju varnice koje mogu zapaliti prašinu ili isparenja.
- Dok koristite električni alat deca i ostali posmatrači treba da budu na bezbednoj udaljenosti.** Usled ometanja možete izgubiti kontrolu nad alatom.

2. BEZBEDNOST OD ELEKTRIČNE STRUJE

- Utičać za električni alat mora da odgovara utičnici. Nikada nemojte ni na koji način da modifikujete utikač. Nemojte koristiti adapterske utikače u kombinaciji sa uzemljenim električnim alatima.** Korišćenjem nemodifikovanih utikača i njima odgovarajućih utičnica smanjićete rizik od strujnog udara.
- Pazite da delovima tela ne dodirujete uzemljenja ili uzemljene površine, poput cevi, radijatora, peći i frižidera.** Rizik od strujnog udara biće veći ukoliko je vaše telo uzemljeno.

- c) **Električne alate nemojte izlagati kiši ili vlažnim uslovima.** Prodiranjem vode u električni alat opasnost od strujnog udara se povećava.
- d) **Nemojte zloupotrebljavati kabl.** **Kabl nikada nemojte da koristite radi nošenja, povlačenja ili isključivanja električnog alata.** **Kabl držite podalje od izvora toplote, ulja, predmeta sa oštrim ivicama i pokretnih delova.** Korišćenjem oštećenih ili zapetljanih kablova opasnost od strujnog udara se povećava.
- e) **Ako električni alat upotrebljavate na otvorenom, koristite produžni kabl koji je prikladan za upotrebu napolju.** Korišćenjem kabla pogodnog za upotrebu na otvorenom smanjuje se rizik od strujnog udara.
- f) **Ako se rukovanje električnim alatom na vlažnom mestu ne može izbeći, koristite napajanje preko zaštitnog uređaja diferencijalne struje (FID sklopka).** Korišćenjem FID sklopke smanjuje se rizik od strujnog udara.
3. **LIČNA BEZBEDNOST**
- a) **Prilikom korišćenja električnog alata uvek budite na oprezu, gledajte šta radite i služite se zdravim razumom.** **Električni alat nemojte koristiti onda kada ste umorni ili pod dejstvom droga, alkohola ili lekova.** Trenutak nepažnje pri rukovanju električnim alatom može dovesti do teških telesnih povreda.
- b) **Koristite ličnu zaštitnu opremu. Uvek nosite zaštitne naočari.** Zaštitna oprema, poput maske za prašinu, zaštitnih cipela koje se ne klizaju, kacige ili zaštite za sluh, ukoliko se koristi u skladu sa uslovima, smanjiće opasnost od povređivanja.
- c) **Sprečite nenamerno pokretanje alata. Pre priključenja alata na izvor napajanja, odnosno pre ubacivanja baterije, kao i pre podizanja ili pre nošenja alata, uverite se da je prekidač u isključenom položaju.** Prenošenje električnih alata sa prstom na prekidaču ili punjenje električnih alata koji su uključeni predstavljaju nesreću u najavi.
- d) **Pre uključanja električnog alata poskidajte sa njega sve ključeve i druge elemente za podešavanje.**
- Ako ključ ili neki drugi element za podešavanje ostane prikačen za obrtni deo električnog alata može doći do telesne povrede.
- e) **Nemojte se previše istezati pri korišćenju alata. Postarajte se da sve vreme čvrsto stojite na obe noge i vodite računa o ravnoteži.** Tako ćete imati bolju kontrolu nad električnim alatom čak i u nepredviđenim situacijama.
- f) **Nosite prikladnu odeću pri korišćenju alata. Nemojte nositi široku odeću, kao ni delove nakita. Pazite da vam kosa i delovi odeće ne dođu u dodir sa pokretnim delovima alata.** Široka odeća, nakit i dugačka kosa mogu lako da budu zahvaćeni pokretnim delovima alata.
- g) **Ako je alat opremljen priključcima za povezivanje sa uređajima za usisavanje i sakupljanje prašine, uverite se da su ti priključci na svom mestu i da ih pravilno koristite.** Usisavanjem prašine nastale korišćenjem alata smanjuje se opasnost od štetnih dejstava prašine.
- h) **Nemojte dozvoliti da usled odličnog poznavanja alata, stečenog njegovim čestim korišćenjem, osetite preveliko samopouzdanje i ignorišete osnovne principe bezbednosti.** Jedan jedini nesmotren pokret može prouzrokovati teške povrede u deliću sekunde.
4. **KORIŠĆENJE I ODRŽAVANJE ELEKTRIČNOG ALATA**
- a) **Električni alat nemojte na silu pritisnati. Koristite odgovarajući električni alat za konkretan posao koji treba da obavite.** Korišćenjem odgovarajućeg električnog alata željeni posao ćete obaviti bolje i bezbednije, brzinom za koju je taj alat projektovan.
- b) **Električni alat nemojte koristiti ukoliko njegov prekidač za uključenje, odnosno isključenje ne radi.** Svaki električni alat koji se ne može kontrolisati pomoću prekidača predstavlja opasnost i mora se popraviti.
- c) **Isključite utikač iz izvora napajanja i/ili izvadite bateriju iz električnog alata (ako je predviđeno da se baterija vadi) pre bilo kakvih podešavanja, zamene pribora ili odlaganja električnog alata.**

Ovakve preventivne mere bezbednosti smanjuju rizik od nenamernog pokretanja električnog alata.

- d) **Električne alate koje trenutno ne koristite čuvajte van domašaja dece, a osobama koje nisu upoznate sa načinom rada električnog alata ili sa ovim uputstvom nemojte dozvoliti da rukuju električnim alatom.** Električni alati predstavljaju opasnost u rukama neuvezanih korisnika.
- e) **Redovno održavajte električne alate i prateću opremu. Proverite centražu i međusobnu povezanost pokretnih delova, uverite se da na alatu nema oštećenih delova i drugih neispravnosti koje bi mogle uticati na rad električnog alata. U slučaju bilo kakvog oštećenja, pre sledećeg korišćenja električni alat obavezno odnesite na popravku.** Do velikog broja nesreća dolazi usled lošeg održavanja električnog alata.
- f) **Alati za sečenje treba uvek da budu oštri i čisti.** Alati za sečenje koji se pravilno održavaju i koji imaju oštre rezne ivice ređe se zaglavljaju i njima se lakše rukuje.
- g) **Električni alat, praeci pribor, nastavke za alate i sl. koristite u skladu sa ovim uputstvom, uzimajući u obzir uslove rada i konkretan posao koji treba obaviti.** Korišćenje električnog alata za namene drugačije od predviđenih može prouzrokovati rizične situacije.
- h) **Ručice i rukohvate održavajte tako da uvek budu suvi, čisti i bez tragova ulja i maziva.** Klizave ručice i rukohvati ne omogućavaju bezbedno rukovanje i kontrolu alata u nepredviđenim situacijama.
5. **KORIŠĆENJE I ODRŽAVANJE ALATA NA BATERIJE**
- a) **Za punjenje alata koristite isključivo punjač koji je proizvođač naveo u specifikaciji.** Punjač koji je prikladan za jedan tip baterije može stvoriti rizik od požara ako se upotrebi za punjenje baterije drugog tipa.
- b) **Električne alate koristite isključivo u kombinaciji sa posebno naznačenim baterijama.** Usled korišćenja bilo kog drugog tipa baterije može nastati rizik od požara ili telesnih povreda.

- c) **Kada se baterija ne koristi držite je podalje od drugih metalnih predmeta, kao što su spajalice, novčići, ključevi, ekseri, zavrtnji ili drugi sitni metalni predmeti koji bi mogli da jedan pol baterije električno povežu sa drugim.** Usled kratkog spoja između polova baterije može doći do pojave opekotina ili požara.
- d) **Pod određenim uslovima iz baterije može biti istisnuta tečnost; izbegavajte kontakt s njom. Ako do kontakta slučajno ipak dođe, mesto dodira isperite vodom. Ako tečnost dospe u oči, potražite i dodatnu pomoć lekara.** Tečnost istisnuta iz baterije može da izazove nadražaj ili opekotine.
- e) **Nemojte koristiti baterije ili električne alate koji su oštećeni ili neovlašćeno modifikovani.** Oštećene ili modifikovane baterije mogu se ponašati nepredvidljivo, usled čega bi moglo doći do požara, eksplozije ili rizika od povređivanja.
- f) **Bateriju i električni alat nemojte izlagati otvorenom plamenu ni previsokoj temperaturi.** Usled izlaganja vatri ili temperaturi višoj od 130 °C može doći do eksplozije.
- g) **Poštujte sva uputstva za punjenje, a bateriju ili alat nemojte puniti izvan temperaturnog opsega navedenog u uputstvu.** Punjenje koje je nepravilno ili se vrši na temperaturama izvan navedenog opsega može prouzrokovati oštećenje baterije i povećati rizik od požara.
6. **SERVISIRANJE**
- a) **Servisiranje električnog alata može da obavlja isključivo osoblje koje je kvalifikovano za vršenje popravki, uz korišćenje rezervnih delova koji su identični originalnim.** Jedino na taj način može se očuvati bezbednost korišćenja električnog alata.
- b) **Nikada nemojte servisirati oštećene baterije.** Servisiranje baterija može da vrši isključivo proizvođač ili ovlašćeni serviseri.

Bezbednosne napomene za vibracione odvrtče

- **Držite električni alat za izolovane rukohvate kad god obavljate neki posao tokom kojeg bi pričvrtni**

element mogao da dođu u dodir sa skrivenim provodnicima. Ako pričvrstni elementi dođu u dodir sa provodnikom koji je „pod naponom“, onda će i svi ogoljeni metalni delovi alata takođe biti „pod naponom“, usled čega bi rukovalac mogao da pretrpi električni udar.

- **Pričvrstite radni komad.** Radni komad stegnut pomoću uređaja za stezanje ili u stegama drži se sigurnije nego rukom.
- **Obavezno sačekajte da se svi pokretni delovi električnog alata u potpunosti zaustave pre nego što alat odložite na pod.** Pribor koji koristite može se zaglaviti i uzrokovati gubitak kontrole nad električnim alatom.
- **Pomoću prikladnih detektora utvrdite ima li na datom području skrivenih provodnika za napajanje, ili se za pomoć obratite lokalnom komunalnom preduzeću.** Usled kontakta sa električnim kablovima može doći do požara ili strujnog udara. Ako oštetite neku cev gasovoda može doći do eksplozije. Ukoliko probušite neku vodovodnu cev prouzrokovaćete štetu na imovini.
- Kod mekih materijala, kao npr. aluminijuma ili sličnog materijala, navoj ili sedište vijka mogu da se oštete usled prejakog pritezanja udarnim odvrtaćem.
- **Koristite isključivo pribor koji preporučuje PARKSIDE.** Neprikladan pribor može prouzrokovati strujni udar ili požar.

Preostali rizici

Čak iako propisno rukujete ovim uređajem, postoje preostali rizici. Sledeće opasnosti mogu da nastupe u vezi sa konstrukcijom i izvedbom ovog uređaja:

- Oštećenja sluha, ako ne nosite odgovarajuće štitičke za sluh.
- Narušavanje zdravlja, koje je posledica vibracija šake i ruke ako koristite uređaj duže vremena ili ako ga nepropisno vodite i održavate.
- Povrede usled pokretnih delova ili vrućih površina.

▲ UPOZORENJE! Opasnost od elektromagnetnog polja, koje se stvara kada je uređaj u radu. Polje može pod određenim okolnostima da negativno utiče na aktivne ili pasivne medicinske implantate. U cilju smanjenja opasnosti od ozbiljnih

ili smrtonosnih povreda, osobama sa medicinskim implantatima preporučujemo da se pre rukovanja uređajem konsultuju sa svojim lekarom i proizvođačem medicinskog implantata.

Priprema

▲ UPOZORENJE! Opasnost od povreda usled nenamernog pokretanja uređaja. Umetnite akumulator u uređaj tek kada uređaj bude u potpunosti pripremljen za rad.

Upravljački elementi



Upoznajte se sa upravljačkim elementima pre puštanja uređaja u rad prvi put.

- **Taster za broj obrtaja (3)**
 - Prebacivanje stepena broja obrtaja
 - 1 \triangle najmanji stepen broja obrtaja
 - 4 \triangle najviši stepen broja obrtaja
- **Indikator (stepen) (2)**

	Maks. Broj obrtaja u praznom hodu (min^{-1})	Maks. Broj vibracija (min^{-1})	Maks. Obrtni moment (Nm)
1	1200	1100	85
2	1700	2100	125
3	2100	2600	200
4	2700	3200	300

- **Prekidač za smer okretanja (9) (sl. A)**

NAPOMENA! Aktivirajte prekidač za smer okretanja samo kada uređaj miruje! Strelica na prekidaču za smer okretanja (9) navodi smer rada.

-  Zavrtanje vijka/navrtke
- **Sredina** Blokada uključivanja
-  Odvrtanje vijka/navrtke

- **Prekidač za uključivanje/isključivanje (8)**

- Uključivanje: Pritisnite
- Isključivanje: Pustite

Montaža i demontaža alata za umetanje

Napomene

- Prihvata alata: $\frac{1}{2}$ " (12,7 mm), Spoljna četvrtka

- Alat za umetanje:
 - Nasadni umetak

Postupak (sl. B)

1. Gurnite željeni nasadni umetak (11) na prihvat alata (1).
2. **▲ OPREŽ!** Opasnost od opekotina! Alati za umetanje mogu da postanu veoma vrući. Nosite zaštitne rukavice, po potrebi. Svućite alat za umetanje sa prihvaćata alata (1).

Provera stanja napunjenosti akumulatora



Kada je uređaj uključen, indikator stanja napunjenosti (4) prikazuje stanje napunjenosti baterije.

LED indikatori	Značenje
crven, narandžast, zelen	Akumulator je napunjen
crven, narandžast	Akumulator je delimično napunjen
crven	Akumulator mora da se napuni

Punjenje akumulatora

Pogledajte takođe uputstvo za upotrebu punjača.

Napomene

- Pustite da se zagrejani akumulator ohladi pre punjenja.
- Ne izlažite akumulator jakoj sunčevoj svetlosti duže vreme i ne odlažite ga na grejače (maks. 50°C).

Punjenje akumulatora

1. Izvadite akumulator (7) iz uređaja.
2. Gurnite akumulator (7) u otvor za punjenje na punjaču za akumulator (13).
3. Priključite punjač akumulatora (13) na utičnicu.
4. Nakon uspešnog postupka punjenja, odvojite punjač akumulatora (13) od mreže.
5. Izvućite akumulator (7) iz punjača akumulatora (13).

Kontrolne LED diode na punjaču

Značenje kontrolnih indikatora na punjaču (13):

zelen	crven	Značenje
svetli	—	<ul style="list-style-type: none"> • akumulator je potpuno napunjen • spremno (akumulator nije umetnut)
—	svetli	akumulator se puni
treperi	treperi	Akumulator nije prepoznat

Rad

Napomene za rad

Opšte napomene

- Obrtni moment pritezanja zavisi od izabranog stepena broja obrtaja i trajanja vibracije.
- Da bi se ostvarila optimalna snaga vibracije, ne vršite pritisak na vijak/navrtku.
- Koristite akumulatorski udarni odvrtčač za pritezanje vijaka i navrtki isključivo za predmontažu. Najpre izaberite najniži stepen broja obrtaja, da biste izbegli prejako pritezanje. Željeni obrtni moment vijaka ili navrtke ne treba da se ostvari akumulatorskim udarnim odvrtčačem, već moment ključem koji je podešen na ciljani obrtni moment.

NAPOMENA! U načelu, sledite podatke proizvođača za pritezanje vijaka i navrtki. Pridržavajte se specifikacija proizvođača za proveru vijaka i navrtki prema vremenu i učinku.

- U načelu, stvarno ostvareni obrtni moment pritezanja treba da se proverí moment ključem.

▲ UPOZORENJE! Nakon uspešne zamene točka, redovno se upućuje na proveru vijaka ili navrtki točka. Ova provera treba da se izvrši pomoću moment ključa nakon 50 do 100 km pređenih sati.

Podešavanje/predbiranje broja obrtaja/obrnog momenta

Pomoću tastera za izbor broja obrtaja (3) možete da birate između stepena broja

obrtaja. Trenutni stepen možete da očitajte na prikazu (stepen) (2) (vidi *Upravljački elementi*, P. 9).

- Pritisnite ponovno taster za obrtni moment (3) da biste promenili stepen broja obrtaja.
- Bestepeno regulisanje broja obrtaja: Što dalje pritisnete prekidač za uključivanje/isključivanje (8), to je broj obrtaja/obrotni moment viši.

Umetanje i vađenje akumulatora

▲ UPOZORENJE! Opasnost od povreda usled nenamernog pokretanja uređaja. Umetnite akumulator u uređaj tek kada uređaj bude u potpunosti pripremljen za rad. **NAPOMENA!** Opasnost od oštećenja! Pogrešan akumulator može da ošteti uređaj i akumulator.

Umetanje akumulatora

1. Gurnite akumulator (7) duž vodilice u držač akumulatora u ručki (5). Akumulator će čujno usednuti.

Vađenje akumulatora

1. Pritisnite deblokadu akumulatora (6) na akumulatoru (7) i držite ga pritisnutim.
2. Izvucite akumulator iz ručke (5).

Uključivanje i isključivanje

▲ UPOZORENJE! Opasnost od povreda usled nenamernog trajnog režima rada uređaja. Pre umetanja akumulatora u uređaj, proverite da li prekidač za uključivanje/isključivanje (8) propisno funkcioniše i da li se prilikom puštanja vraća u položaj „Isključeno“.

Uključivanje

1. Umetnite akumulator (7) u uređaj.
2. Birajte smer okretanja pomoću prekidača za smer okretanja (9).
3. Pritisnite prekidač za uključivanje/isključivanje (8) i držite ga pritisnutim. Radno LED svetlo (10) svetli tokom rada i još oko 10 sekundi nakon puštanja prekidača za uključivanje/isključivanje(8).

Isključivanje

1. Otpustite prekidač za uključivanje/isključivanje (8).
2. Sačekajte da se električni alat zaustavi pre nego što ga odložite.

3. U radnim pauzama: Stavite prekidač za smer okretanja (9) u sredinu. Ova mera predostrožnosti sprečava nenamerno pokretanje električnog alata.
4. Izvadite akumulator (7) iz uređaja kada ostavljate uređaj bez nadzora ili kada završite posao.

Transport

Napomene

- Isključite uređaj.
- Uverite se da su se svi pokretni delovi potpuno zaustavili.
- Uklonite akumulator
- Uklonite alat za umetanje.
- Uvek nosite uređaj za ručku (5).

Čišćenje, održavanje i skladištenje

▲ UPOZORENJE! Opasnost od povreda usled nenamernog pokretanja uređaja. Zaštite se prilikom radova na održavanju i čišćenju. Isključite uređaj i uklonite akumulator (7).

Radove na popravljanju i održavanju, koji nisu opisani u ovom uputstvu, treba da obavlja naš servisni centar. Koristite samo originalne rezervne delove.

Čišćenje

▲ UPOZORENJE! Električni udar! Nikada ne prskajte uređaj vodom.

NAPOMENA! Opasnost od oštećenja. Hemijske supstance mogu da nagrizu plastične delove uređaja. Ne koristite sredstva za čišćenje, odn. rastvarače.

- Održavajte proreze za ventilaciju, kućište motora i ručke uređaja uvek čisto. U tu svrhu, koristite vlažnu krpu ili četku.

Održavanje

Uređaj ne zahteva održavanje.

Skladištenje

Uvek skladištite pribor:

- čisto
- suvo
- zaštićen od prašine
- U isporučenom koferu za čuvanje (12)
- van domašaja dece

Uređaji sa akumulatorom:

- Temperatura skladištenja za akumulator i uređaj iznosi između 0 °C i 45 °C. Izbegavajte ekstremno niske ili visoke temperature tokom skladištenja, da akumulator ne bi izgubio snagu.
- Izvadite akumulator iz uređaja pre dužeg skladištenja (npr. preko zime) (poštujte zasebno uputstvo za upotrebu akumulatora i punjača).

Odlaganje/zaštita životne sredine

Izvadite akumulator iz aparata i odložite aparat, pribor i ambalažu na ekološki prihvatljiv način.



Ne bacajte električne uređaje u kućni otpad.

Simbol precrtane kante za otpatke na točkovima znači da se ovaj proizvod na kraju svog životnog veka ne sme odlagati kao nesortirani komunalni otpad.

Direktiva 2012/19/EU o starim električnim i elektronskim uređajima:

Potrošači su zakonski obavezni da recikliraju električne i elektronske uređaje na ekološki prihvatljiv način na kraju njihovog radnog veka. Na ovaj način se obezbeđuju ekološki prihvatljiva reciklaža i ušteda resursa. U zavisnosti od toga kako se primenjuje u nacionalnom zakonu, imate sledeće opcije:

- vratiti ga prodajnom mestu,

- predati ga na službeno sabirno mesto,
- vratiti ga proizvođaču/distributeru.

Ovo se ne odnosi na delove pribora i pomoćna sredstva bez električnih sastavnih delova, koji su priloženi uz stare uređaje.

Napomene o odlaganju akumulatora



Ne bacajte akumulator u kućni otpad, u vatru (opasnost od eksplozije) ili u vodu. Oštećeni akumulatori mogu da ugroze životnu sredinu i Vaše zdravlje, kada cure otrovne pare ili tečnosti.

Odložite akumulatore u skladu sa lokalnim propisima. Neispravni ili istrošeni akumulatori moraju da se recikliraju. Predajte akumulatore na sabirno mesto, gde će se reciklirati na ekološki prihvatljiv način. S tim u vezi, raspitajte se kod Vašeg lokalnog preduzeća za odlaganje otpada ili kod našeg servisnog centra. Odložite akumulatore u praznom stanju. Preporučujemo da polove prekrijete lepljivom trakom, radi zaštite od kratkog spoja. Ne otvarajte akumulator.

Kako izjaviti reklamaciju?

Molimo Vas:

- da pozovete korisnički servis: 0800 801 807
- pošaljete e-mail na: grizzly@lidl.rs
- posetite najbližu Lidl prodavnicu.

Da bismo osigurali najbržu asistenciju, molimo da sačuvate fiskalni račun i date ga na uvid prilikom izjavljivanja reklamacije.

Garancija / Garantni list

Poštovani kupci,

Ovim putem Vas upoznajemo sa Vašim pravima i obavezama koje proističu iz Zakona o zaštiti potrošača, a u pogledu ostvarivanja prava iz garancije.

Ova garancija ni na koji način ne utiče, niti isključuje prava koja kupac ima u skladu sa važećim Zakonom o zaštiti potrošača po osnovu zakonske odgovornosti prodavca za nesaobraznost robe ugovoru koja traje 2 godine od dana kada je roba predata kupcu. Davalac garancije ovom izjavom preuzima obavezu da kupcima svojih aparata, a pod uslovima i redosledom definisanim u ovoj izjavi, obezbedi:

- besplatno otklanjanje kvarova u garantnom roku, koji bi nastali kod uobičajene upotrebe ili zbog grešaka u proizvodnji i materijalu, ili
- zamenu aparata kada opravka shodno odredbi prethodne tačke nije moguća, ili
- povrat novca kada ni zamena aparata shodno odredbi prethodne tačke nije moguća.

Ukupan rok garancije je 5 godine.

Garantni rok počinje da važi od datuma kupovine proizvoda, odnosno od prijema istog od strane kupca, a što se dokazuje fiskalnim računom.

Garancija važi na teritoriji Republike Srbije.

Kupac može da izjavi reklamaciju usmeno u nekom od prodajnih objekata Lidl Srbija KD, odnosno telefonom, pisanim putem ili elektronskim putem na kontakte kompanije Lidl Srbija KD, uz dostavu računa na uvid.

U cilju ispravnog funkcionisanja uređaj se koristi u skladu sa njegovom namenom i Uputstvom za upotrebu.

Na osnovani zahtev kupca, koji je izjavljen u garantnom roku i u skladu sa uslovima iz ove Izjave, prodavac će izvršiti otklanjanje kvarova i nedostataka na proizvodu ili druge radnje u skladu sa ovom Izjavom, a u roku predviđenom Zakonom.

Garantni uslovi:

Pre obraćanja prodavcu za tehničku pomoć, potrebno je proveriti ispravnost instalacije i ostalih potrebnih uslova naznačenih u Uputstvu za upotrebu.

Kupac je dužan da prodavcu preda sve pripadajuće delove uređaja koje je preuzeo u trenutku kupovine.

Popravke u roku garancije:

Garancija važi počev od dana kada je proizvod predat kupcu, a koja se utvrđuje na osnovu fiskalnog računa. U garantnom periodu davalac garancije, odnosno prodavac je u obavezi da otkloni tehničke kvarove koji bi nastali kod uobičajene upotrebe ili zbog grešaka u proizvodnji i materijalu, bez naknade i u zakonskom roku. Ukoliko opravka nije moguća, davalac garancije, odnosno prodavac je ovlašćen i dužan da sprovede druge radnje u skladu sa ovom Izjavom.

Lidl i proizvođač nisu u mogućnosti da garantuju obezbeđivanje servisiranja i dostupnost rezervnih ili zamenskih delova van postupka ostvarivanja prava iz garancije/zakonske odgovornosti za saobraznost. Ukoliko za tim bude potrebe, putem naše Službe za potrošače možete proveriti dostupnost rezervnih delova i proći za popravku. Hvala na razumevanju.

Garancija ne važi u sledecim slučajevima:

1. Ukoliko prodavcu uz uređaj nije priložen fiskalni račun ili drugi dokaz o kupovini koji sadrži datum prodaje.
2. Ukoliko je kvar prouzrokovan udarom groma, strujnim udarom ili sličnim delovanjem spoljne sile na sam uređaj (požar, poplava, naponski udar..).
3. Ukoliko su nastali kvarovi i oštećenja na uređaju posledica delovanja spoljnih uticaja, kao što su: velika vlaga, previsoka i suviše niska temperatura (pucanje cevi usled smrzavanja, oštećenja gumenih delova, rđanje, itd.)
4. Ukoliko uređaj nije korišćen u skladu sa Uputstvom za upotrebu.
5. Ukoliko je uređaj pokušalo da popravi treće neovlašćeno lice.
6. Ukoliko uređaj nije korišćen u skladu sa namenom.
7. Ukoliko je čišćenje i održavanje uređaja urađeno protivno Uputstvu za upotrebu.
8. Ukoliko je uređaj korišćen u profesionalne svrhe.

9. Ukoliko uz proizvod nisu predati svi pripadajući delovi proizvoda koje je kupac preuzeo u trenutku kupovine.

Naziv proizvoda:	Aku udarni odvijač
Model:	PPDSSA 12 A1
IAN/Serijski broj:	480897_2410/000001–193000
Proizvođač:	Grizzly Tools GmbH & Co. KG ; Stockstädter Str. 20; 63762 Großostheim; NEMACKA; www.grizzlytools.de
Ovlašćeni serviser:	ICOM Communications doo, Novosadski put 68, 21203 Veternik, tel. 021 3000 151, mob. 060 480 0476
Datum predaje robe potrošaču:	datum sa fiskalnog računa
Uvozi i stavlja u promet:	Lidl Srbija KD, Prva južna radna 3, 22330 Nova Pazova, Republika Srbija, tel. 0800 801 807, Kontakt obrazac na parksidediy.com

Rezervni delovi i pribor

Rezervni delovi i pribor stoje na raspolaganju na stranici www.grizzlytools.shop. Ukoliko imate problema sa postupkom poručivanja, obratite nam se preko naše onlajn-prodavnice. Za dodatna pitanja se obratite: *Garancija / Garantni list, P. 13*

Lidl i proizvođač nisu u mogućnosti da garantuju obezbeđivanje servisiranja i dostupnost rezervnih delova nakon isteka garantog perioda/ perioda saobraznosti. Ukoliko za tim bude potrebe, putem naše Službe za potrošače možete proveriti dostupnost rezervnih delova i opcije za popravku. Hvala na razumevanju.

Poz. br.	Ime	Naredba br.
11	Nasadni umeci: 17/19/21/23 mm (Dužina: 75 mm)	91110504

Prevod originalne EU deklaracije o usklađenosti

Uređaj: **Aku udarni odvijač**

Model: **PPDSSA 12 A1**

Serijski broj: 000001–193000

Gore opisani predmet Izjave ispunjava relevantne harmonizovane propise Unije:

2006/42/EC • 2014/30/EU • 2011/65/EU & (EU) 2015/863

Gore naveden predmet Izjave ispunjava propise smernice 2011/65/EU Evropskog parlamenta i veća od 8. juna 2011. godine za ograničenje upotrebe određenih opasnih materija u električnim i elektronskim uređajima.

Da bi se obezbedila usklađenost, primenjeni su sledeći usaglašeni standardi, kao i nacionalni standardi i propisi:

**EN 62841-1:2015/A11:2022 • EN 62841-2-2:2014 • EN IEC 63000:2018
EN IEC 55014-1:2021 • EN IEC 55014-2:2021
IEC 62471:2006 (First Edition) • EN 62471:2008**

Isključivu odgovornost za izdavanje ove Izjave o usklađenosti snosi proizvođač:



Grizzly Tools GmbH & Co. KG
Stockstädter Str. 20
63762 Großostheim
NEMAČKA
10.06.2025

Christian Frank
Ovlašćeni predstavnik za dokumentaciju

Съдържание

Въведение	16
Употреба по предназначение.....	16
Окомплектовка на доставката/принадлежности.....	17
Преглед.....	17
Описание на функциите.....	17
Технически данни.....	17
Указания за безопасност	18
Значение на указанията за безопасност.....	18
Пиктограми и символи.....	18
Общи предупреждения за безопасност на електроинструментите.....	18
Указания за безопасна работа с ударен винтоверт.....	21
Остатъчни рискове.....	21
Подготовка	22
Контролни елементи.....	22
Сглобяване и разглобяване на работния инструмент.....	22
Проверка на степента на зареждане на батерия.....	22
Зареждане на акумулатора.....	23
Експлоатация	23
Указания за работа.....	23
Обороти/въртящ момент настройка/предварителен избор.....	23
Поставяне и сваляне на акумулатора.....	23
Включване и изключване.....	24
Транспорт	24
Почистване, техническа поддръжка и съхранение	24
Почистване.....	24
Поддръжка.....	24
Съхранение.....	24
Предаване за отпадъци/Опазване на околната среда	25
Инструкции за изхвърляне на акумулаторни батерии.....	25
Сервизно обслужване	25
Гаранция.....	25
Гаранция.....	26
Ремонтен сервиз / извънгаранционно обслужване.....	28
Сервизен център.....	28
Вносител.....	28
Резервни части и принадлежности	28

Превод на оригиналната съответствие на ЕС..... 29

Разглобен вид..... 45

Въведение

Сърдечни поздравления за покупката на Вашия нов акумулаторен ударен гайковерт (наричан по-долу уред или електроинструмент).

Вие сте избрали един висококачествен уред. Този уред е бил проверяван относно качеството по време на производството и е бил подложен на крайна проверка. По този начин функционалността на Вашия уред е гарантирана.



Ръководството за експлоатация е неразделна част от този уред. То съдържа важни указания за безопасността, употребата и изхвърлянето на уреда. Прочетете внимателно ръководството за експлоатация. Запознайте се с частите за управление и правилната употреба на уреда. Използвайте уреда само както е описано и за посочените области на приложение. Пазете добре ръководството за експлоатация и предайте всички документи заедно с уреда при препредаването му на трети лица.

Употреба по предназначение

Уредът е предназначен единствено за следната употреба:

- Завиване и развиване на винтове
- Затягане и развиване на винтове

Експлоатация само в сухи помещения.

Всяка друга употреба, която не е допусната изрично в това ръководство за експлоатация, може да представлява сериозна опасност за потребителя и доведе до щети по уреда. Операторът или потребителят на уреда е отговорен за злополуки или щети за други лица или тяхната собственост. Уредът е предназначен за дейности тип „домашен майстор“. Той не е конструиран за промишлена употреба. При комерсиална употреба, гаранцията е невалидна. Производителят не носи отговорност за щети в резултат на употреба не по предназначение или неправилно обслужване.

Уредът е част от серията **X 12 V TEAM** и може да се използва с батерии от серията

X 12 V TEAM. Акумулаторните батерии от серията **X 12 V TEAM** трябва да се зареждат само със зарядни устройства от серията **X 12 V TEAM**.

Окомплектовка на доставката/ принадлежности

Разпаковайте уреда и проверете окомплектовката на доставката.

Изхвърлете опаковъчния материал по подходящ начин.

- Акумулаторен ударен винтоверт
- 4xНакрайник: 17/19/21/23 mm
- Куфар за съхранение
- Превод на оригиналната инструкция

Акумулаторът и зарядното устройство не са включени в обхвата на доставката.

Преглед

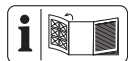

Изображенията на уреда ще намерите върху предната разгъваща се страница.

- 1 Патронник за инструмент
- 2 Индикатор (степен)
- 3 Бутон за оборотите
- 4 Индикатор за състоянието на зареждане на уреда
- 5 Ръкохватка (изолирана повърхност за хващане)
- 6 Бутон за деблокиране на акумулатора
- 7 Акумулатор
- 8 Превключвател за включване/изключване
- 9 Превключвател за посоката на въртене
- 10 Светодиодна работна светлина
- 11 Накрайник
- 12 Куфар за съхранение
- 13 Зарядно устройство

Описание на функциите

Акумулаторният ударен винтоверт има движение надясно/наляво и 1/2" патронник с външен четиристен. С ударната функция на уреда силата на мотора се превръща в равномерни удари при въртене. Ударният механизъм се задейства при затягане и при развиване.

Функцията на контролните елементи ще откриете в следващите описания.

Технически данни

Акумулаторен ударен винтоверт

Акумулаторен ударен винтоверт **PPDSSA 12 A1**

Номинално напрежение U 12 V \approx

Тегло с батерия (12 V, 4 Ah) $\approx 1,3$ kg

Уредаобороти на празен ход n_0

..... 1200-2700 min⁻¹

–Степен 1 0-1200 min⁻¹

–Степен 2 0-1700 min⁻¹

–Степен 3 0-2100 min⁻¹

–Степен 4 0-2700 min⁻¹

Брой удари

–Степен 1 0-1100 min⁻¹

–Степен 2 0-2100 min⁻¹

–Степен 3 0-2600 min⁻¹

–Степен 4 0-3200 min⁻¹

Въртящ момент

–Степен 1 85 Nm

–Степен 2 125 Nm

–Степен 3 200 Nm

–Степен 4 300 Nm

Патронник за инструмент

..... 1/2" (12,7 mm), Външен четиристен

Ниво на звуково налягане L_{pA}

..... 77,9 dB; $K_{pA}=3$ dB

Ниво на звукова мощност L_{WA}

..... 85,9 dB; $K_{WA}=3$ dB

Вибрации a_h 3,280 m/s²; $K=1,5$ m/s²

Акумулатор Li-Ion

Температура ≤ 50 °C

– Процес на зареждане 4 – 40 °C

– Експлоатация -20 – 50 °C

– Съхранение 0 – 45 °C

Стойностите на шума и вибрациите са определени според нормите и предписанията в декларацията за съответствие.

Посочената обща стойност на вибрациите и посочената стойност на шумовите емисии са измерени по стандартизиран метод на изпитване и могат да бъдат използвани за сравнение на един електрически инструмент с друг. Посочената обща стойност на вибрациите и посочената стойност на шумовите емисии може също да се използва за предварителна оценка на натоварването.

▲ ПРЕДУПРЕЖДЕНИЕ! Емисиите на вибрациите и шума по време на действителната употреба на електроинструмента могат да се различават от посочените стойности в зависимост от начина, по който се използва електроинструментът. Необходимо е да се определят предпажителни мерки за защита на обслужващото лице въз основа на товарването с вибрации при действителна употреба (тук следва да се вземат под внимание всички етапи на работния цикъл, напр. време, в което електрическият инструмент е изключен, и време, когато е включен, но работи без натоварване).

X 12 V TEAM

Уредът е част от серията **X 12 V TEAM** и може да се използва с батерии от серията **X 12 V TEAM**. Акумулаторните батерии от серията **X 12 V TEAM** трябва да се зареждат само със зарядни устройства от серията **X 12 V TEAM**.

Препоръчваме Ви да използвате този уред само със следните акумулаторни батерии: PAK 12 A3, PAK 12 A4, PAK 12 B3, PAK 12 B4, PAK 12 D1

Препоръчваме Ви да зареждате тези акумулаторни батерии със следните зарядни устройства: PLGK 12 A2, PLGK 12 A3, PLGK 12 B2, PDSLK 12 A1, PDSLK 12 A2

Технически характеристики на батерията и зарядното устройство: Вижте отделното ръководство.

Указания за безопасност

Този раздел описва основните указания за безопасност при използването на уреда.

▲ ПРЕДУПРЕЖДЕНИЕ! Наранявания на хора и материални щети поради неправилно боравене с акумулаторната батерия. Спазвайте указанията за безопасност и указанията за зареждане и правилна употреба, посочени в ръководството за експлоатация на акумулаторната батерия и зарядното устройство от серия **X 12 V TEAM**. Подробно описание на процеса на зареждане и допълнителна информация ще намерите в настоящото отделно ръководство за потребителя.

Значение на указанията за безопасност

▲ ОПАСНОСТ! Ако не спазвате това указание за безопасност, ще се случи злополука. Последствието е тежко телесно нараняване или смърт.

▲ ПРЕДУПРЕЖДЕНИЕ! Ако не спазвате това указание за безопасност, е възможно да се случи злополука. Последствието е вероятно тежко телесно нараняване или смърт.

▲ ПОВИШЕНО ВНИМАНИЕ! Ако не спазвате това указание за безопасност, ще се случи злополука. Последствието е вероятно леко или средно тежко телесно нараняване.

УКАЗАНИЕ! Ако не спазвате това указание за безопасност, ще се случи злополука. Последствието е вероятна материална щета.

Пиктограми и символи

Символи върху уреда



Прочетете ръководството за експлоатация



Предварителен избор на обороти



Индикатор (степен)



Гореща повърхност

1/2"

Патронник за инструмент



Електроуредите не се изхвърлят с битовите отпадъци.

Символи в ръководството за експлоатация



Внимание!

Общи предупреждения за безопасност на електроинструментите

▲ ПРЕДУПРЕЖДЕНИЕ! Прочетете всички предупреждения за безопасност, инструкции, илюстрации и спецификации, предоставени с този елект-

роинструмент. Неспазването на всички инструкции, изброени по-долу, може да доведе до токов удар, пожар и/или сериозно нараняване. **Запазете всички предупреждения и инструкции за бъдещи справки.**

Терминът "електроинструмент" в предупрежденията се отнася до вашия електроинструмент, захранван от мрежата (с кабел), или електроинструмент, захранван от акумулаторна батерия (безжичен).

1. БЕЗОПАСНОСТ НА РАБОТНОТО МЯСТО

- a) **Поддържайте работното място чисто и добре осветено.** Задръстените или тъмни зони са предпоставка за инциденти.
- b) **Не работете с електроинструменти във взривоопасна атмосфера, например при наличие на запалими течности, газове или прах.** Електроинструментите създават искри, които могат да възпламенят праха или изпаренията.
- c) **Докато работите с електроинструмента, не допускайте деца и странични лица.** Разсейването може да доведе до загуба на контрол.

2. ЕЛЕКТРИЧЕСКА БЕЗОПАСНОСТ

- a) **Щепселите на електроинструментите трябва да съответстват на контакта. Никога не модифицирайте щепсела по какъвто и да е начин. Не използвайте адаптери със заземени електроинструменти.** Немодифицираните щепсели и подходящите контакти ще намалят риска от токов удар.
- b) **Избягвайте контакт на тялото със заземени повърхности, като тръби, радиатори, печки и хладилници.** Съществува повишен риск от токов удар, ако тялото ви е заземено.
- c) **Не излагайте електроинструментите на дъжд или влага.** Навлизането на вода в електроинструмента увеличава риска от токов удар.
- d) **Не злоупотребявайте с кабела. Никога не използвайте кабела за пренасяне, дърпане или изключване на електроинструмента. Дръжте кабела далеч от топлина, масло, остри ръбове или движещи се части. Пов-**

редените или заплетени кабели увеличават риска от токов удар.

- e) **Когато работите с електроинструмент на открито, използвайте удължител, подходящ за употреба на открито.** Използването на кабел, подходящ за употреба на открито, намалява риска от токов удар.
 - f) **Ако работата с електроинструмента на влажно място е неизбежна, използвайте захранване, защитено с устройство за защита от остатъчен ток (RCD).** Използването на RCD намалява риска от токов удар.
- ## 3. ЛИЧНА БЕЗОПАСНОСТ
- a) **Бъдете нащрек, внимавайте какво правите и използвайте здрав разум, когато работите с електроинструмент. Не използвайте електроинструмента, когато сте уморени или под въздействието на наркотици, алкохол или медикаменти.** Момент на невнимание по време на работа с електроинструменти може да доведе до сериозни телесни повреди.
 - b) **Използвайте лични предпазни средства. Винаги носете предпазни очила.** Защитното оборудване, като противопрахова маска, нехлъзгащи се предпазни обувки, твърда шапка или антифони, използвано при подходящи условия, ще намали нараняванията.
 - c) **Предотвратяване на неволно стартиране. Уверете се, че превключвателят е в изключено положение, преди да свързвате към източника на захранване и/или акумулаторната батерия, да вдигате или пренасяте инструмента.** Пренасянето на електроинструменти с пръст върху превключвателя или включването на електроинструменти, чийто превключвател е включен, води до инциденти.
 - d) **Преди да включите електроинструмента, извадете всички регулиращи ключове или гаечни ключове.** Гаечен ключ или ключ, оставен прикрепен към въртяща се част на електроинструмента, може да доведе до нараняване.
 - e) **Не превишавайте възможностите си. Поддържайте правилна стойка и равновесие през цялото време.** Това позволява по-добър контрол на електроинструмента в неочаквани ситуации.

- f) **Облечете се подходящо. Не носете свободни дрехи или бижута. Дръжте косата и дрехите си далеч от движещите се части.** Свободни дрехи, бижута или дълга коса могат да попаднат в движещите се части.
- g) **Ако са предвидени устройства за свързване на съоръжения за извличане и събиране на прах, уверете се, че те са свързани и се използват правилно.** Използването на прахоуловители може да намали опасностите, свързани с праха.
- h) **Не позволявайте на познанието, придобито от честото използване на инструментите, да ви позволи да станете самодоволни и да пренебрегнете принципите за безопасност на инструментите.** Едно невнимателно действие може да доведе до тежки наранявания в рамките на част от секундата.
- #### 4. ИЗПОЛЗВАНЕ И ГРИЖА ЗА ЕЛЕКТРОИНСТРУМЕНТА
- a) **Не насилвайте електроинструмента. Използвайте подходящия електроинструмент за вашето приложение.** Правилният електроинструмент ще свърши работата по-добре и по-безопасно със скоростта, за която е проектиран.
- b) **Не използвайте електроинструмента, ако превключвателят не го включва и изключва.** Всеки електроинструмент, който не може да се управлява с превключвателя, е опасен и трябва да се ремонтира.
- c) **Преди да извършвате каквито и да било настройки, да смените аксесоари или да съхранявате електроинструментите, изключете щепсела от източника на захранване и/или извадете акумулаторната батерия, ако се изважда, от електроинструмента.** Тези превантивни мерки за безопасност намаляват риска от случайно стартиране на електроинструмента.
- d) **Съхранявайте неработещите електроинструменти на място, недостъпно за деца, и не позволявайте на лица, които не са запознати с електроинструмента или с тези инструкции, да работят с него.** Електрически
- те инструменти са опасни в ръцете на необучени потребители.
- e) **Поддържане на електроинструменти и аксесоари. Проверявайте за разминаване или свързване на движещите се части, счупване на части и всякакви други условия, които могат да повлияят на работата на електроинструмента. Поправете електроинструмента преди употреба, ако е повреден.** Много злополуки се причиняват от лошо поддържани електроинструменти.
- f) **Поддържайте режещите инструменти остри и чисти.** Правилно поддържаните режещи инструменти с остри режещи ръбове е по-малко вероятно да се заклеят и са по-лесни за управление.
- g) **Използвайте електроинструмента, принадлежностите, крайниците и т.н. в съответствие с тези инструкции, като се съобразявате с условията на работа и извършваната работа.** Използването на електроинструмента за операции, различни от предвидените, може да доведе до опасна ситуация.
- h) **Поддържайте дръжките и повърхностите за хващане сухи, чисти и без масла и мазнини.** Хлъзгавите дръжки и повърхности за хващане не позволяват безопасно боравене и управление на инструмента в неочаквани ситуации.
- #### 5. ИЗПОЛЗВАНЕ И ГРИЖА ЗА АКУМУЛАТОРНИТЕ ИНСТРУМЕНТИ
- a) **Зареждайте само със зарядното устройство, посочено от производителя.** Зарядното устройство, което е подходящо за един тип акумулаторна батерия, може да създаде риск от пожар, когато се използва с друг тип акумулаторна батерия.
- b) **Използвайте електроинструменти само със специално предназначени за целта комплекти акумулаторни батерии.** Използването на други акумулаторни батерии може да доведе до риск от нараняване и пожар.
- c) **Когато акумулаторната батерия не се използва, я дръжте далеч от други метални предмети, като кламери, монети, ключове, пирони, винтове или други малки метални предме-**

ти, които могат да се свържат от една клемма към друга. Съединяването накъсо на клемите на акумулаторната батерия може да доведе до изгаряния или пожар.

- d) **При неблагоприятни условия от акумулаторната батерия може да се изхвърли течност; избягвайте контакт с нея. При случаен контакт изплакнете с вода. Ако течността попадне в очите, допълнително потърсете медицинска помощ.** Течността, изхвърлена от акумулаторната батерия, може да причини дразнене или изгаряния.
- e) **Не използвайте пакет акумулаторни батерии или инструмент, които са повредени или модифицирани.** Повредени или модифицирани акумулаторни батерии могат да имат непредсказуемо поведение, което да доведе до пожар, експлозия или риск от нараняване.
- f) **Не излагайте акумулаторната батерия или инструмента на огън или прекомерна температура.** Излагането на огън или на температура над 130°C може да предизвика експлозия.
- g) **Спазвайте всички инструкции за зареждане и не зареждайте акумулаторната батерия или инструмента извън температурния диапазон, посочен в инструкциите.** Неправилното зареждане или зареждането при температури извън посочения диапазон може да повреди акумулаторната батерия и да увеличи риска от пожар.
6. **СЕРВИЗНО ОБСЛУЖВАНЕ**
- a) **Възложете сервизното обслужване на електроинструмента на квалифициран сервизен специалист, който използва само идентични резервни части.** По този начин ще се гарантира безопасността на електроинструмента.
- b) **Никога не обслужвайте повредени акумулаторни батерии.** Сервизното обслужване на акумулаторните батерии трябва да се извършва само от производителя или от оторизирани сервиси.

Указания за безопасна работа с ударен винтоверт

- **Дръжте електроинструмента за изолираните повърхности за захващане, когато извършвате операция, при която закрепващият елемент може да влезе в контакт със скрито окабеляване.** Закрепващите елементи се допират до проводник под напрежение, което може да направи откритите метални части на електроинструмента "под напрежение" и да причини на оператора токов удар.
- **Осигурявайте обработвания детайл.** Детайл, захванат с подходящи приспособления или скоби, е застопорен по здраво и сигурно, отколкото, ако го държите с ръка.
- **Винаги изчаквайте пълното спиране на електроинструмента, преди да го оставите.** Инструментът за приложение може да заседне и да изгубите контрол над електроинструмента.
- **Използвайте подходящи детектори, за да определите дали има скрити хранящи линии, или се свържете с местната компания за комунални услуги за съдействие.** Контактът с електрически кабели може да причини пожар и токов удар. Повреждането на газопроводите може да доведе до експлозия. Счупването на водопроводни тръби причинява материални щети.
- При меки материали, като напр. алуминий или други подобни, при употреба резбата или гнездото за винта могат да бъдат повредени от ударния винтоверт в резултат на прекалено силно затягане.
- **Използвайте само аксесоари, препоръчани от PARKSIDE.** Неподходящите аксесоари могат да причинят токов удар или пожар.

Остатъчни рискове

Дори и при употреба съгласно указанията на този уред, винаги остават остатъчни рискове. Следните опасности могат да настъпят във връзка с използването и изработването на този уред:

- Увреждане на слуха, ако не се носи подходящо оборудване за предпазване на слуха.

- Увреждане на здравето, произтичащо от вибрации ръка-рамо, ако уредът се използва за по-дълъг период от време или не се използва и поддържа правилно.
- Наранявания чрез подвижни части или горещи повърхности.

▲ ПРЕДУПРЕЖДЕНИЕ! Опасност от електромагнитното поле, което се генерира докато уредът е в експлоатация. При определени обстоятелства това поле може да повлияе отрицателно на активни или пасивни медицински импланти. За да се намали опасността от сериозни или смъртоносни наранявания, ние препоръчваме на лицата с медицински импланти да се консултират със своя лекар или производителя на медицинския имплант, преди да използват уреда.

Подготовка

▲ ПРЕДУПРЕЖДЕНИЕ! Опасност от нараняване в резултат на неволно включване на уреда. Поставете акумулаторната батерия в уреда едва тогава, когато уредът е напълно готов за употреба.

Контролни елементи

Запознайте се с контролните елементи преди да пуснете уреда в експлоатация за първи път.



- **Бутон за оборотите (3)**
 - Превключване на степента на оборотите
 - 1 \triangle най-ниска степен на оборотите
 - 4 \triangle най-висока степен на оборотите
- **Индикатор (степен) (2)**

	Макс. уредаоброти на празен ход (min^{-1})	Макс. Брой удари (min^{-1})	Макс. Въртящ момент (Nm)
1	1200	1100	85
2	1700	2100	125
3	2100	2600	200
4	2700	3200	300

- **Превключвател за посоката на въртене (9)**

(Фиг. А)

УКАЗАНИЕ! Задействайте превключвателя за посоката на въртене само когато уредът е спрял! Стрелката върху превключвателя за посоката на въртене (9) указва работната посока.

-  Завиване на винт/гайка
- **Център** Блокировка срещу включване
-  Развиване на винт/гайка
- **Превключвател за включване/изключване (8)**
 - Включване: Натискане
 - Изключване: Пускане

Сглобяване и разглобяване на работния инструмент

Указания

- Патронник за инструмент: $\frac{1}{2}$ " (12,7 mm), Външен четиристен
- Работен инструмент:
 - Накрайник

Процедура (Фиг. В)

1. Вкарайте желаните накрайник (11) върху патронника за инструмент (1).
2. **▲ ПОВИШЕНО ВНИМАНИЕ!** Опасност от изгаряне! Работните инструменти могат силно да се нагорещят. Ако е необходимо, носете предпазни ръкавици. Издържайте работния инструмент от патронника за инструмент (1).

Проверка на степента на зареждане на батерия



Докато уредът е включен, индикаторът за състоянието на акумулаторната батерия (4) показва степента на зареждане на батерията.

Светодиоди	Значение
червен, оранжев, зелен	Акумулаторът е зареден
червен, оранжев	Акумулаторът е зареден частично
червен	Акумулаторът трябва да бъде зареден

Зареждане на акумулатора

Вж. също ръководството за експлоатация на зарядното устройство.

Указания

- Оставете загрелия акумулатор да се охлади преди зареждане.
- Не излагайте акумулатора за по-дълго време на силно слънчево лъчение и не го поставяйте върху отоплителни тела (макс. 50°C).

Зареждане на акумулатора

1. Извадете акумулатора (7) от уреда.
2. Вкарайте акумулатора (7) в отвора за зареждане на зарядното устройство за акумулатора (13).
3. Включете зарядното устройство за акумулатора (13) в контакта.
4. След процеса на зареждане изключете зарядното устройство за акумулатора (13) от мрежата.
5. Извадете акумулатора (7) от зарядното устройство за акумулатора (13).

Контролни светодиоди на зарядното устройство

Значение на контролните индикации върху зарядното устройство (13):

зелен	червен	Значение
свети	—	<ul style="list-style-type: none"> • Акумулаторът е напълно зареден • готов (няма поставен акумулатор)
—	свети	Акумулаторът се зарежда
мига	мига	Акумулаторът не е разпознат

Експлоатация

Указания за работа

Общи указания

- Затягащият момент зависи от избраната степен на оборотите и от продължителността на ударите.
- За да постигнете оптималната ударна сила, не упражнявайте натиск върху винта/гайката.
- При затягане на винтове и гайки използвайте акумулаторния ударен вин-

товерт единствено за предварителен монтаж. Първо изберете най-малката степен на оборотите, за да предотвратите прекомерно силно затягане. Желаният целеви въртящ момент на винта или гайката не трябва да се постига с акумулаторния ударен винтоверт, а с настроен на въртящия момент динамометричен ключ.

УКАЗАНИЕ! По принцип спазвайте данните на производителя за затягането на винтове и гайки. Спазвайте изискванията за проверка на винтовете или гайките след време или работа съгласно производителя.

- Действително постигнатият затягащ момент по принцип трябва да се проверява с динамометричен ключ.

▲ ПРЕДУПРЕЖДЕНИЕ! След извършена смяна на колела редовно се прави проверка на винтовете или гайките на колелото. Тази проверка може да се извърши с динамометричен ключ след 50 до 100 km.

Обороти/въртящ момент настройка/предварителен избор

С бутона за оборотите (3) можете да избирате между различните степени на оборотите. Можете да отчетете текущата степен на индикатора (степен) (2) (виж *Контролни елементи, Стр. 22*).

- Натиснете многократно бутона за оборотите (3), за да промените степента на оборотите.
- Плавно регулиране на оборотите: Колкото повече натискате превключвателя за включване/изключване (8), толкова по-високи са оборотите/въртящият момент.

Поставяне и сваляне на акумулатора

▲ ПРЕДУПРЕЖДЕНИЕ! Опасност от нараняване в резултат на неволно включване на уреда. Поставете акумулаторната батерия в уреда едва тогава, когато уредът е напълно готов за употреба.

УКАЗАНИЕ! Опасност от повреда! Грешен акумулатор може да повреди уреда и акумулатора.

Поставяне на акумулатора

1. Плъзнете акумулатора (7) по водещата шина в държача за акумулатора в дръжката (5).
Акумулаторът се фиксира с отчетливо щракване.

Изваждане на акумулатора

1. Натиснете и задръжте блокировката на акумулатора (6) върху акумулатора (7).
2. Извадете акумулатора от дръжката (5).

Включване и изключване

▲ ПРЕДУПРЕЖДЕНИЕ! Опасност от нараняване в резултат на неволна прекъсната работа на уреда. Преди да поставите акумулаторите в уреда, проверете дали превключвателят за включване/изключване (8) функционира надлежно и при освобождаване се връща в изключено положение.

Включване

1. Поставете акумулатора (7) в уреда.
2. С превключвателя за посоката на въртене (9) изберете посоката на въртене.
3. Натиснете и задръжте превключвателя за включване/изключване (8).
Работната LED светлина (10) светва по време на работа и за още около 10 секунди след освобождаването на превключвателя за включване/изключване (8).

Изключване

1. Освободете превключвателя за включване/изключване (8).
2. Изчакайте електроинструментът да спре напълно, преди да го оставите.
3. В работните почивки: Поставете превключвателя за посоката на въртене (9) в центъра. Тези предпазни мерки предотвратяват непредумишлено включване на електроинструмента.
4. Ако оставяте уреда без наблюдение или сте готови с работата, извадете акумулатора (7) от уреда.

Транспорт

Указания

- Изключете уреда.
- Уверете се, че всички движещи се части са достигнали състояние на пълен покой.

- Отстранете акумулаторната батерия.
- Отстранете работния инструмент.
- Винаги носете уреда за ръкохватката (5).

Почистване, техническа поддръжка и съхранение

▲ ПРЕДУПРЕЖДЕНИЕ! Опасност от нараняване в резултат на неволно включване на уреда. Пазете се при работи по поддръжката и почистването. Изключете уреда и извадете акумулатора (7).

Нека ремонтни дейности и дейности по поддръжката, които не са описани в това ръководство, бъдат извършвани от нашия сервизен център за поддръжка. Използвайте само оригинални резервни части.

Почистване

▲ ПРЕДУПРЕЖДЕНИЕ! Токов удар! Никога не пръскайте уреда с вода.

УКАЗАНИЕ! Опасност от повреда. Химическите субстанции могат да повредят пластмасовите части на уреда. Не използвайте почистващи препарати или разтворители.

- Поддържайте вентилационните отвори, корпуса на мотора и ръкохватките на уреда чисти. За целта използвайте влажна кърпа или четка.

Поддръжка

Уредът не се нуждае от поддръжка.

Съхранение

Съхранявайте уреда и принадлежностите винаги:

- чисти
- на сухо
- защитени от прах
- В предоставения куфар за съхранение (12)
- извън досега на деца

Устройства с акумулатор:

- Акумулаторът и уредът трябва да се съхраняват при температури между 0 °C и 45 °C. По време на съхранение избягвайте екстрем студ или горещина, за да не загуби акумулаторът своя капацитет.
- Преди по-продължително съхранение (напр. презимуване) извадете акумулатора от уреда (спазвайте отделните ин-

струкции за експлоатация на акумулатора и зарядното устройство).

Предаване за отпадъци/ Опазване на околната среда

Извадете акумулаторната батерия от уреда и предайте уреда, акумулаторната батерия, принадлежностите и опаковката за екологосъобразно рециклиране.



Електроуредите не се изхвърлят с битовите отпадъци.

Символът на зачеркнатия контейнер с колелца означава, че този продукт не трябва да се изхвърля като несортирани битови отпадъци в края на полезния му живот.

Директива 2012/19/ЕС относно отпадъците от електрическо и електронно оборудване:

Потребителите за законово задължени да предават електронните уреди в края на техния полезен живот за екологосъобразно рециклиране. По този начин се гарантира екологосъобразно и щадящо ресурси предаване за отпадъци.

В зависимост от прилагането в националното законодателство, имате следните опции:

- връщане на място на продажба,
- предаване в официален събирателен пункт,
- изпращане обратно към производителя/дистрибутора.

От това изискване не са засегнати прикрепените към старите уреди принадлежности и помощни средства без електрически съставни части.

Инструкции за изхвърляне на акумулаторни батерии



Не изхвърляйте батерията в домашната смет, в огън (опасност от експлозия) или във вода. Повредени батерии могат да навредят на околната среда и вашето здраве, ако излизат отровни изпарения или течности.

Изхвърляйте акумулатори съгласно местните предписания. Дефектни или израз-

ходвани акумулатори трябва да се рециклират. Предайте акумулаторите в пункт за събиране на стари акумулатори, където те ще бъдат рециклирани по щадящ околната среда начин. За целта попитайте Вашата местна фирма за събиране на отпадъци или наш сервизен център. Изхвърляйте акумулаторите в разредено състояние. С цел защита от късо съединение препоръчваме да покриете полюсите с лепенки. Не отваряйте акумулатора.

Сервизно обслужване

Гаранция

Уважаема г-жо Клиент, уважаеми г-н Клиент,

За този продукт получавате 5 години гаранция от датата на покупката. В случай на дефекти в този продукт, имате законни права спрямо продавача на продукта. Тези законови права не са ограничени от нашата гаранция, както е посочено по-долу.

Гаранционни условия

Гаранционният период започва да тече от датата на покупката. Моля, пазете оригиналния касов бон на сигурно място. Този документ се изисква като доказателство за покупка. Ако в рамките на пет години от датата на закупуване на този продукт възникне дефект в материала или изработката, продуктът – по наш избор – ще бъде ремонтиран или сменен безплатно за Вас. Тази гаранционна услуга предполага в рамките на петгодишния срок трябва да ни бъдат представени повреденият уред и доказателство за закупуването (касов бон), както и кратко писмено описание, в какво се състои повредата и кога е възникнала.

Ако повредата се покрива от нашата гаранция, ще получите ремонтирания или нов продукт обратно. С ремонта или смяната на продукта не започва нов гаранционен период.

Гаранционен срок и законови рекламации за дефекти

Гаранцията не удължава гаранционния срок. Това важи и за сменени или ремонтирани части. Възникнали евентуално още при покупката повреди или дефекти трябва да бъдат съобщени веднага след разо-

паковане. Извършените след изтичане на гаранционния срок ремонти се заплащат.

Обхват на гаранцията

Продуктът е внимателно произведен в съответствие със строги указания за качество и внимателно проверен преди доставката.

Гаранционната услуга важи за материални дефекти и производствени грешки. Тази гаранция не покрива части от продукта, които са предмет на нормално износване и следователно може да се считат за износващи се части (напр. Накрайник) или повреди на чупливи части (напр. превключвател).

Тази гаранция отпада, ако продуктът е бил повреден, бил е използван неправилно или не е бил поддържан. За правилното използване на продукта всички посочени в ръководството за експлоатация инструкции трябва да се спазват точно. Предназначения и действия, които не са препоръчани в ръководството за експлоатация или за които е предупредено изрично, задължително трябва да се избягват.

Продуктът е предназначен само за лична, а не за търговска употреба. Гаранцията отпада в случай на злоупотреба и неправилно боравене, използване на сила и интервенции, които не са били извършени от нашия оторизиран сервиз.

Обработка при гаранционен случай

За да се гарантира бърза обработка на вашата заявка, моля, следвайте указанията по-долу:

- За всички запитвания, моля, подгответе касовия бон и каталожния номер (IAN480897_2410) като доказателство за покупката.
- Каталожният номер ще намерите върху типовата табелка на продукта, гравирани върху продукта, на заглавната страница на ръководство за работа (долу вляво) или на стикера на гърба или отдолу на продукта.
- При възникнали функционални грешки или други повреди, моля, свържете се първо с посочения по-долу сервизен център **по телефона** или използвайте нашата **форма за контакт**, която можете да намерите на parkside-diy.com в категория **Обслужване**.
- След консултация с нашия сервизен център, вие можете да изпратите де-

фектен продукт на посочения ви сервизен адрес безплатно, като приложите касовата бележка (касова бележка) и опишете подробности за естеството на дефекта и кога е възникнал. За да избегнете проблеми с приемането и допълнителни разходи, е наложително да използвате само адреса, който ви е даден. Уверете се, че пратката не е изпратена до поискване, като приемна, експресна или друг вид специална пратка. Моля, изпратете продукта с всички включени към него принадлежности при покупката и се погрижете за достатъчно сигурна транспортна опаковка.

Гаранция

Уважаема г-жо Клиент,

Уважаеми г-н Клиент,

за този продукт получавате 5 години гаранция от датата на покупката. В случай на несъответствие на продукта с договора за продажба Вие имате законно право да предявите рекламация пред продавача на продукта при условията и в сроковете, определени в глава трета, раздел II и III и глава четвърта от Закона за предоставяне на цифрово съдържание и цифрови услуги и за продажба на стоки (ЗПЦС-ЦУПС)*.

Вашите права, произтичащи от посочените разпоредби, не се ограничават от нашата по-долу представена търговска гаранция, не са свързани с разходи за потребителите и независимо от нея продавачът на продукта отговаря за липсата на съответствие на потребителската стока с договора за продажба съгласно ЗПЦС-ЦУПС.

Гаранционни условия

Гаранционният срок е 5 години от датата на получаване на стоката. Пазете добре оригиналната касова бележка. Този документ е необходим като доказателство за покупката. Ако в рамките на пет години от датата на закупуване на този продукт се появи дефект на материала или производствен дефект, продуктът ще бъде безплатно ремонтиран или заменен. Гаранцията предполага в рамките на петгодишния гаранционен срок да се представят дефектния уред, касовата бележка (касовият бон), както и всички други документи, установяващи наличието на дефект и

писмено да се обясни в какво се състои дефектът и кога е възникнал. Ако дефектът е покрит от нашата гаранция, Вие ще получите обратно ремонтирания или нов продукт. В случай на замяна на дефектна стока първоначалните гаранционен срок и гаранционни условия се запазват. В случай на ремонт на дефектна стока, срокът на ремонта се прибавя към гаранционния срок. За евентуално наличните и установени повреди и дефекти още при покупката трябва да се съобщи веднага след разопаковането. Евентуалните ремонти след изтичане на гаранционния срок са срещу заплащане.

Ремонтът или замяната на продукта не поражда нова гаранция.

Обхват на гаранцията

Уредът е произведен грижливо според строгите изисквания за качество и добро съвместно изпитан преди доставка. Гаранцията важи за дефекти на материала или производствени дефекти. Гаранцията не обхваща консумативите, както и частите на продукта, които подлежат на нормално износване, поради което могат да бъдат разглеждани като бързо износващи се части (напр. Накрайник) или повредите на чувливи части (напр. превключвател). Гаранцията отпада, ако уредът е повреден поради неправилно използване или в резултат на неосъществяване на техническа поддръжка. За правилната употреба на продукта трябва точно да се спазват всички указания в упътването за експлоатация. Предназначение и действия, които не се препоръчват от упътването за експлоатация или за които то предупреждава, трябва задължително да се избягват. Продуктът е предназначен само за частна, а не за професионална употреба. При злоупотреба и неправилно третиране, употреба на сила и при интервенции, които не са извършени от клона на нашия оторизиран сервиз, гаранцията отпада.

Процедура при гаранционен случай

За да се гарантира бърза обработка на Вашия случай, следвайте следните указания:

- За всички запитвания, моля, подгответе касовия бон и каталожния номер (IAN 480897_2410) като доказателство за покупката.

- Вземете артикулния номер от фабричната табелка.
- При възникване на функционални или други дефекти първо се свържете по телефона или чрез имейл с долупосочения сервизен отдел. След това ще получите допълнителна информация за уреждането на Вашата рекламация.
- След съгласуване с нашия сервиз можете да изпратите дефектния продукт на посочения Ви адрес на сервиза безплатно за Вас, като приложите касовата бележка (касовия бон) и посочите писмено в какво се състои дефектът и кога е възникнал. За да се избегнат проблеми с приемането и допълнителни разходи, задължително използвайте само адреса, който Ви е посочен. Осигурете изпращането да не е като експресен товар или като друг специален товар. Изпратете уреда заедно с всички принадлежности, доставени при покупката, и осигурете достатъчно сигурна транспортна опаковка.

* Като физическо лице – потребител, независимо от настоящата търговска гаранция, Вие се ползвате от правата на законната гаранция, предоставена от Закона за предоставяне на цифрово съдържание и цифрови услуги и за продажбата на стоки /ЗПЦСЦУПС/. По-специално Вие имате право при несъответствие на стоката да бъде извършен ремонт или замяна по Ваш избор, освен ако това е невъзможно или е свързано с непропорционално големи разходи за продавача. Вие имате право на пропорционално намаляване на цената или на разваляне на договора при наличие на условията на чл. 33, ал. 3 от ЗПЦСЦУПС. Условията и сроковете на законната гаранция са регламентирани в глава трета, раздел II и III и в глава четвърта на ЗПЦСЦУПС



На parkside-diy.com можете да видите и изтеглите тези и много други ръководства. Този QR код Ви отвежда директно до parkside-diy.com. Изберете Вашата държава и потърсете ръководства за експлоатация, като използвате формата за търсене. Чрез въвеждане на артикулния номер (IAN) 480897_2410 можете да отворите Вашата инструкция за експлоатация.

Ремонтен сервис / извънгаранционно обслужване

Ремонти извън гаранцията можете да възложите на клона на нашия сервис срещу заплащане. Той с удоволствие ще Ви направи предварителна калкулация.

- Можем да обработваме само уреди, които са достатъчно опаковани и изп-

ратени с платени транспортни разходи.

Внимание: Изпратете Вашия уред на клона на нашия сервис почистен и с указание за дефекта.

- Уредите, предмет на извънгаранционно обслужване, изпратени с неплатени транспортни разходи – с наложен платеж, като експресен или друг специален товар – не се приемат.
- Ние ще изхвърлим изпратените от Вас дефектни уреди безплатно.

Сервизен център

BG Сервизно обслужване България
Тел.: 00800 118 4980
Формуляр за контакт на
parkside-diy.com
IAN 480897_2410

Вносител

Моля, имайте предвид, че следващия адрес не е адрес на сервиса. Първо се свържете с посочения по-горе сервизен център.

Grizzly Tools GmbH & Co. KG
Stockstädter Str. 20
63762 Großostheim
ГЕРМАНИЯ
www.grizzlytools.de

Резервни части и принадлежности

Резервни части и принадлежности можете да намерите на www.grizzlytools.shop.

Ако в процеса на поръчка възникнат проблеми, свържете се с нас през нашия онлайн магазин. Ако имате други въпроси, обърнете се към: *Сервизен център, Стр. 28*

Позиция №	Наименование	Поръчков №
11	Накрайници: 17/19/21/23 mm (Дължина: 75 mm)	91110504

Превод на оригиналната съответствие на ЕС

Продукт: **Акумулаторен ударен винтоверт**

Модел: **PPDSSA 12 A1**

Сериен номер: 000001–193000

Предметът на декларацията, описан по-горе, отговаря на съответното законодателство на Съюза за хармонизация:

2006/42/EC • 2014/30/EU • 2011/65/EU & (EU) 2015/863

Обектът на декларацията, който е описан по-горе, е в съответствие с Директива 2011/65/EU на Европейския парламент и на Съвета от 8 юни 2011 г. относно ограничението на употребата на определени опасни вещества в електрическото и електронното оборудване.

За да се осигури съответствие, са приложени следните хармонизирани стандарти и национални стандарти и разпоредби:

**EN 62841-1:2015/A11:2022 • EN 62841-2-2:2014 • EN IEC 63000:2018
EN IEC 55014-1:2021 • EN IEC 55014-2:2021
IEC 62471:2006 (First Edition) • EN 62471:2008**

За настоящата декларация за съответствие отговорност носи единствено производителят:

CE Grizzly Tools GmbH & Co. KG
Stockstädter Str. 20
63762 Großostheim
ГЕРМАНИЯ
10.06.2025



Christian Frank
Упълномощен представител за докумен-
тация

Inhaltsverzeichnis

Einleitung	30
Bestimmungsgemäße Verwendung.....	30
Lieferumfang/Zubehör.....	30
Übersicht.....	31
Funktionsbeschreibung.....	31
Technische Daten.....	31
Sicherheitshinweise	32
Bedeutung der Sicherheitshinweise.....	32
Bildzeichen und Symbole.....	32
Allgemeine Sicherheitshinweise für Elektrowerkzeuge.....	32
Sicherheitshinweise für Schlagschrauber.....	35
Restrisiken.....	35
Vorbereitung	35
Bedienteile.....	35
Einsatzwerkzeug montieren und demonstrieren.....	36
Ladezustand des Akkus prüfen.....	36
Akku aufladen.....	36
Betrieb	36
Arbeitshinweise.....	36
Drehzahl/Drehmoment einstellen/vorwählen.....	37
Akku einsetzen und entnehmen.....	37
Ein- und Ausschalten.....	37
Transport	37
Reinigung, Wartung und Lagerung	38
Reinigung.....	38
Wartung.....	38
Lagerung.....	38
Entsorgung/Umweltschutz	38
Zusätzliche Entsorgungshinweise für Deutschland.....	38
Entsorgungshinweise für Akkus.....	39
Service	39
Garantie.....	39
Reparatur-Service.....	40
Service-Center.....	40
Importeur.....	40
Ersatzteile und Zubehör	40
Original-EU-Konformitätserklärung	41
Explosionszeichnung	45

Einleitung

Herzlichen Glückwunsch zum Kauf Ihres neuen Akku-DrehSchlagschraubers (nachfolgend Gerät oder Elektrowerkzeug genannt). Sie haben sich damit für ein hochwertiges Gerät entschieden. Dieses Gerät wurde während der Produktion auf Qualität geprüft und einer Endkontrolle unterzogen. Die Funktionsfähigkeit Ihres Gerätes ist somit sichergestellt.



Die Betriebsanleitung ist Bestandteil dieses Geräts. Sie enthält wichtige Hinweise für Sicherheit, Gebrauch und Entsorgung. Lesen Sie die Betriebsanleitung sorgfältig. Machen Sie sich mit den Bedienteilen und dem richtigen Gebrauch des Gerätes vertraut. Benutzen Sie das Gerät nur wie beschrieben und für die angegebenen Einsatzbereiche. Bewahren Sie die Betriebsanleitung gut auf und händigen Sie alle Unterlagen bei Weitergabe des Geräts an Dritte mit aus.

Bestimmungsgemäße Verwendung

Das Gerät ist ausschließlich für folgende Verwendung bestimmt:

- Eindrehen und Lösen von Schrauben
- Anziehen und Lösen von Muttern

Betrieb ausschließlich in trockenen Räumen. Jede andere Verwendung, die in dieser Betriebsanleitung nicht ausdrücklich zugelassen wird, kann eine ernsthafte Gefahr für den Benutzer darstellen und zu Schäden am Gerät führen. Der Bediener oder Nutzer des Geräts ist für Unfälle oder Schäden an anderen Menschen oder deren Eigentum verantwortlich. Das Gerät ist für den Einsatz im Heimwerkerbereich bestimmt. Es wurde nicht für den gewerblichen Dauereinsatz konzipiert. Bei gewerblichem Einsatz erlischt die Garantie. Der Hersteller haftet nicht für Schäden, die durch bestimmungswidrige Verwendung oder falsche Bedienung verursacht wurden. Das Gerät ist Teil der Serie **X 12 V TEAM** und kann mit Akkus der **X 12 V TEAM** Serie betrieben werden. Akkus der Serie **X 12 V TEAM** dürfen nur mit Ladegeräten der Serie **X 12 V TEAM** geladen werden.

Lieferumfang/Zubehör

Packen Sie das Gerät aus und überprüfen Sie den Lieferumfang.

Entsorgen Sie das Verpackungsmaterial ordnungsgemäß.

- Akku-Drehschlagschrauber
- 4xStecknuss: 17/19/21/23 mm
- Aufbewahrungskoffer
- Originalbetriebsanleitung

Akku und Ladegerät sind nicht im Lieferumfang enthalten.

Übersicht

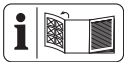

Die Abbildungen des Geräts finden Sie auf der vorderen Ausklappseite.

- 1 Werkzeugaufnahme
- 2 Anzeige (Stufe)
- 3 Drehzahl-Taste
- 4 Ladezustandsanzeige am Gerät
- 5 Handgriff (isolierte Grifffläche)
- 6 Akku-Entriegelung
- 7 Akku
- 8 Ein-/Ausschalter
- 9 Drehrichtungsschalter
- 10 LED-Arbeitslicht
- 11 Stecknuss
- 12 Aufbewahrungskoffer
- 13 Ladegerät

Funktionsbeschreibung

Der Akku-Drehschlagschrauber besitzt Rechts-/Linkslauf und eine 1/2" Außenvierkantaufnahme. Mit der Drehschlagfunktion des Gerätes wird die Kraft des Motors in gleichmäßige Drehschläge umgesetzt. Das Schlagwerk setzt beim Festziehen und beim Lösen ein.

Die Funktion der Bedienteile entnehmen Sie bitte den nachfolgenden Beschreibungen.

Technische Daten

Akku-Drehschlagschrauber

.....	PPDSSA 12 A1
Bemessungsspannung U	12 V =
Gewicht mit Akku (12 V, 4 Ah)	≈ 1,3 kg
Leerlaufdrehzahl n_0	1200-2700 min ⁻¹
-Stufe 1	0-1200 min ⁻¹
-Stufe 2	0-1700 min ⁻¹
-Stufe 3	0-2100 min ⁻¹
-Stufe 4	0-2700 min ⁻¹

Schlagzahl

-Stufe 1	0-1100 min ⁻¹
-Stufe 2	0-2100 min ⁻¹
-Stufe 3	0-2600 min ⁻¹
-Stufe 4	0-3200 min ⁻¹

Drehmoment

-Stufe 1	85 Nm
-Stufe 2	125 Nm
-Stufe 3	200 Nm
-Stufe 4	300 Nm

Werkzeugaufnahme

..... 1/2" (12,7 mm), Außenvierkant
 Schalldruckpegel L_{pA} 77,9 dB; $K_{pA}=3$ dB
 Schalleistungspegel L_{WA}

..... 85,9 dB; $K_{WA}=3$ dB

Vibration a_h 3,280 m/s²; $K=1,5$ m/s²

Akku Li-Ion
 Temperatur ≤ 50 °C
 - Ladevorgang 4 – 40 °C
 - Betrieb -20 – 50 °C
 - Lagerung 0 – 45 °C

Lärm- und Vibrationswerte wurden entsprechend den in der Konformitätserklärung genannten Normen und Bestimmungen ermittelt.

Der angegebene Schwingungsgesamtwert und der angegebene Geräuschemissionswert sind nach einem genormten Prüfverfahren gemessen worden und können zum Vergleich eines Elektrowerkzeugs mit einem anderen verwendet werden. Der angegebene Schwingungsgesamtwert und der angegebene Geräuschemissionswert können auch zu einer vorläufigen Einschätzung der Belastung verwendet werden.

⚠️ WARNUNG! Die Schwingungs- und Geräuschemissionen können während der tatsächlichen Benutzung des Elektrowerkzeugs von dem Angabewert abweichen, abhängig von der Art und Weise, in der das Elektrowerkzeug verwendet wird. Es ist notwendig, Sicherheitsmaßnahmen zum Schutz des Bedieners festzulegen, die auf einer Abschätzung der Schwingungsbelastung während der tatsächlichen Benutzungsbedingungen beruhen (hierbei sind alle Anteile des Betriebszyklus zu berücksichtigen, beispielsweise Zeiten, in denen das Elektrowerkzeug abgeschaltet ist, und solche, in denen es zwar eingeschaltet ist, aber ohne Belastung läuft).

X 12 V TEAM

Das Gerät ist Teil der Serie **X 12 V TEAM** und kann mit Akkus der **X 12 V TEAM** Serie betrieben werden. Akkus der Serie **X 12 V TEAM** dürfen nur mit Ladegeräten der Serie **X 12 V TEAM** geladen werden. Wir empfehlen Ihnen, dieses Gerät ausschließlich mit folgenden Akkus zu betreiben: PAKP 12 A3, PAKP 12 A4, PAKP 12 B3, PAKP 12 B4, PAKP 12 D1. Wir empfehlen Ihnen, diese Akkus mit folgenden Ladegeräten zu laden: PLGK 12 A2, PLGK 12 A3, PLGK 12 B2, PDSLK 12 A1, PDSLK 12 A2. Technische Daten von Akku und Ladegerät: Siehe separate Anleitung.

Sicherheitshinweise

Dieser Abschnitt behandelt die grundlegenden Sicherheitshinweise beim Gebrauch des Geräts.

⚠️ WARNUNG! Personen- und Sachschäden durch unsachgemäßen Umgang mit dem Akku. Beachten Sie die Sicherheitshinweise und Hinweise zum Aufladen und der korrekten Verwendung in der Betriebsanleitung Ihres Akkus und Ladegeräts der Serie **X 12 V TEAM**. Eine detaillierte Beschreibung zum Ladevorgang und weitere Informationen finden Sie in dieser separaten Bedienungsanleitung.

Bedeutung der Sicherheitshinweise

⚠️ GEFAHR! Wenn Sie diesen Sicherheitshinweis nicht befolgen, tritt ein Unfall ein. Die Folge ist schwere Körperverletzung oder Tod.

⚠️ WARNUNG! Wenn Sie diesen Sicherheitshinweis nicht befolgen, tritt möglicherweise ein Unfall ein. Die Folge ist möglicherweise schwere Körperverletzung oder Tod.

⚠️ VORSICHT! Wenn Sie diesen Sicherheitshinweis nicht befolgen, tritt ein Unfall ein. Die Folge ist möglicherweise leichte oder mittelschwere Körperverletzung.

HINWEIS! Wenn Sie diesen Sicherheitshinweis nicht befolgen, tritt ein Unfall ein. Die Folge ist möglicherweise ein Sachschaden.

Bildzeichen und Symbole

Bildzeichen auf dem Gerät



Betriebsanleitung lesen



Drehzahl-Vorwahl



Anzeige (Stufe)



Heiße Oberfläche

1/2"

Werkzeugaufnahme



Elektrogeräte gehören nicht in den Hausmüll.

Bildzeichen in der Betriebsanleitung



Achtung!

Allgemeine Sicherheitshinweise für Elektrowerkzeuge

⚠️ WARNUNG! Lesen Sie alle Sicherheitshinweise, Anweisungen, Bilderungen und technischen Daten, mit denen dieses Elektrowerkzeug versehen ist. Versäumnisse bei der Einhaltung der nachfolgenden Anweisungen können elektrischen Schlag, Brand und/oder schwere Verletzungen verursachen. **Bewahren Sie alle Sicherheitshinweise und Anweisungen für die Zukunft auf.**

Der in den Sicherheitshinweisen verwendete Begriff „Elektrowerkzeug“ bezieht sich auf netzbetriebene Elektrowerkzeuge (mit Netzleitung) oder auf akkubetriebene Elektrowerkzeuge (ohne Netzleitung).

1. **Arbeitsplatzsicherheit**
 - a) **Halten Sie Ihren Arbeitsbereich sauber und gut beleuchtet.** Unordnung oder unbeluchtete Arbeitsbereiche können zu Unfällen führen.
 - b) **Arbeiten Sie mit dem Elektrowerkzeug nicht in explosionsgefährdeter Umgebung, in der sich brennbare Flüssigkeiten, Gase oder Stäube befinden.** Elektrowerkzeuge erzeugen Funken, die den Staub oder die Dämpfe entzünden können.

- c) **Halten Sie Kinder und andere Personen während der Benutzung des Elektrowerkzeuges fern.** Bei Ablenkung können Sie die Kontrolle über das Elektrowerkzeug verlieren.
- 2. **Elektrische Sicherheit**
 - a) **Der Anschlussstecker des Elektrowerkzeugs muss in die Steckdose passen. Der Stecker darf in keiner Weise verändert werden. Verwenden Sie keine Adapterstecker gemeinsam mit schutzgeerdeten Elektrowerkzeugen.** Unveränderte Stecker und passende Steckdosen verringern das Risiko eines elektrischen Schlages.
 - b) **Vermeiden Sie Körperkontakt mit geerdeten Oberflächen wie von Rohren, Heizungen, Herden und Kühlschränken.** Es besteht ein erhöhtes Risiko durch elektrischen Schlag, wenn Ihr Körper geerdet ist.
 - c) **Halten Sie das Elektrowerkzeug von Regen oder Nässe fern.** Das Eindringen von Wasser in ein Elektrowerkzeug erhöht das Risiko eines elektrischen Schlages.
 - d) **Zweckentfremden Sie die Anschlussleitung nicht, um das Elektrowerkzeug zu tragen, aufzuhängen oder um den Stecker aus der Steckdose zu ziehen. Halten Sie die Anschlussleitung fern von Hitze, Öl, scharfen Kanten oder sich bewegenden Teilen.** Beschädigte oder verwickelte Anschlussleitungen erhöhen das Risiko eines elektrischen Schlages.
 - e) **Wenn Sie mit einem Elektrowerkzeug im Freien arbeiten, verwenden Sie nur Verlängerungsleitungen, die auch für den Außenbereich geeignet sind.** Die Anwendung einer für den Außenbereich geeigneten Verlängerungsleitung verringert das Risiko eines elektrischen Schlages.
 - f) **Wenn der Betrieb des Elektrowerkzeuges in feuchter Umgebung nicht vermeidbar ist, verwenden Sie einen Fehlerstromschutzschalter.** Der Einsatz eines Fehlerstromschutzschalters vermindert das Risiko eines elektrischen Schlages.
- 3. **Sicherheit von Personen**
 - a) **Seien Sie aufmerksam, achten Sie darauf, was Sie tun, und gehen Sie mit Vernunft an die Arbeit mit einem Elektrowerkzeug. Benutzen Sie kein Elektrowerkzeug, wenn Sie müde sind oder unter Einfluss von Drogen, Alkohol oder Medikamenten stehen.** Ein Moment der Unachtsamkeit beim Gebrauch des Elektrowerkzeugs kann zu ernsthaften Verletzungen führen.
 - b) **Tragen Sie persönliche Schutzausrüstung und immer eine Schutzbrille.** Das Tragen persönlicher Schutzausrüstung, wie Staubmaske, rutschfeste Sicherheitsschuhe, Schutzhelm oder Gehörschutz, je nach Art und Einsatz des Elektrowerkzeugs, verringert das Risiko von Verletzungen.
 - c) **Vermeiden Sie eine unbeabsichtigte Inbetriebnahme. Vergewissern Sie sich, dass das Elektrowerkzeug ausgeschaltet ist, bevor Sie es an die Stromversorgung und/oder den Akku anschließen, es aufnehmen oder tragen.** Wenn Sie beim Tragen des Elektrowerkzeugs den Finger am Schalter haben oder das Elektrowerkzeug eingeschaltet an die Stromversorgung anschließen, kann dies zu Unfällen führen.
 - d) **Entfernen Sie Einstellwerkzeuge oder Schraubenschlüssel, bevor Sie das Elektrowerkzeug einschalten.** Ein Werkzeug oder Schlüssel, der sich in einem drehenden Teil des Elektrowerkzeugs befindet, kann zu Verletzungen führen.
 - e) **Vermeiden Sie eine abnormale Körperhaltung. Sorgen Sie für einen sicheren Stand und halten Sie jederzeit das Gleichgewicht.** Dadurch können Sie das Elektrowerkzeug in unerwarteten Situationen besser kontrollieren.
 - f) **Tragen Sie geeignete Kleidung. Tragen Sie keine weite Kleidung oder Schmuck. Halten Sie Haare und Kleidung fern von sich bewegenden Teilen.** Lockere Kleidung, Schmuck oder lange Haare können von sich bewegenden Teilen erfasst werden.
 - g) **Wenn Staubabsaug- und -auffangeinrichtungen montiert werden können, sind diese anzuschließen und richtig zu verwenden.** Verwendung einer Staub-

- absaugung kann Gefährdungen durch Staub verringern.
- h) **Wiegen Sie sich nicht in falscher Sicherheit und setzen Sie sich nicht über die Sicherheitsregeln für Elektrowerkzeuge hinweg, auch wenn Sie nach vielfachem Gebrauch mit dem Elektrowerkzeug vertraut sind.** Achtloses Handeln kann binnen Sekundenbruchteilen zu schweren Verletzungen führen.
4. **Verwendung und Behandlung des Elektrowerkzeugs**
- a) **Überlasten Sie das Elektrowerkzeug nicht. Verwenden Sie für Ihre Arbeit das dafür bestimmte Elektrowerkzeug.** Mit dem passenden Elektrowerkzeug arbeiten Sie besser und sicherer im angegebenen Leistungsbereich.
- b) **Benutzen Sie kein Elektrowerkzeug, dessen Schalter defekt ist.** Ein Elektrowerkzeug, das sich nicht mehr ein- oder ausschalten lässt, ist gefährlich und muss repariert werden.
- c) **Ziehen Sie den Stecker aus der Steckdose und/oder entfernen Sie einen abnehmbaren Akku, bevor Sie Geräteeinstellungen vornehmen, Einsatzwerkzeugteile wechseln oder das Elektrowerkzeug weglegen.** Diese Vorsichtsmaßnahme verhindert den unbeabsichtigten Start des Elektrowerkzeugs.
- d) **Bewahren Sie unbenutzte Elektrowerkzeuge außerhalb der Reichweite von Kindern auf. Lassen Sie keine Personen das Elektrowerkzeug benutzen, die mit diesem nicht vertraut sind oder diese Anweisungen nicht gelesen haben.** Elektrowerkzeuge sind gefährlich, wenn sie von unerfahrenen Personen benutzt werden.
- e) **Pflegen Sie das Elektrowerkzeug und Einsatzwerkzeug mit Sorgfalt. Kontrollieren Sie, ob bewegliche Teile einwandfrei funktionieren und nicht klemmen, ob Teile gebrochen oder so beschädigt sind, dass die Funktion des Elektrowerkzeugs beeinträchtigt ist. Lassen Sie beschädigte Teile vor dem Einsatz des Elektrowerkzeugs reparieren.** Viele Unfälle haben ihre Ursache in schlecht gewarteten Elektrowerkzeugen.
- f) **Halten Sie Schneidwerkzeuge scharf und sauber.** Sorgfältig gepflegte Schneidwerkzeuge mit scharfen Schneid-
- kanten verklemmen sich weniger und sind leichter zu führen.
- g) **Verwenden Sie Elektrowerkzeug, Zubehör, Einsatzwerkzeuge usw. entsprechend diesen Anweisungen. Berücksichtigen Sie dabei die Arbeitsbedingungen und die auszuführende Tätigkeit.** Der Gebrauch von Elektrowerkzeugen für andere als die vorgesehenen Anwendungen kann zu gefährlichen Situationen führen.
- h) **Halten Sie Griffe und Griffflächen trocken, sauber und frei von Öl und Fett.** Rutschige Griffe und Griffflächen erlauben keine sichere Bedienung und Kontrolle des Elektrowerkzeugs in unvorhergesehenen Situationen.
5. **Verwendung und Behandlung des Akkukerkzeugs**
- a) **Laden Sie die Akkus nur mit Ladegeräten auf, die vom Hersteller empfohlen werden.** Durch ein Ladegerät, das für eine bestimmte Art von Akkus geeignet ist, besteht Brandgefahr, wenn es mit anderen Akkus verwendet wird.
- b) **Verwenden Sie nur die dafür vorgesehenen Akkus in den Elektrowerkzeugen.** Der Gebrauch von anderen Akkus kann zu Verletzungen und Brandgefahr führen.
- c) **Halten Sie den nicht benutzten Akku fern von Büroklammern, Münzen, Schlüsseln, Nägeln, Schrauben oder anderen kleinen Metallgegenständen, die eine Überbrückung der Kontakte verursachen könnten.** Ein Kurzschluss zwischen den Akkukontakten kann Verbrennungen oder Feuer zur Folge haben.
- d) **Bei falscher Anwendung kann Flüssigkeit aus dem Akku austreten. Vermeiden Sie den Kontakt damit. Bei zufälligem Kontakt mit Wasser abspülen. Wenn die Flüssigkeit in die Augen kommt, nehmen Sie zusätzlich ärztliche Hilfe in Anspruch.** Austretende Akkuflüssigkeit kann zu Hautreizungen oder Verbrennungen führen.
- e) **Benutzen Sie keinen beschädigten oder veränderten Akku.** Beschädigte oder veränderte Akkus können sich unvorhersehbar verhalten und zu Feuer, Explosion oder Verletzungsgefahr führen.
- f) **Setzen Sie einen Akku keinem Feuer oder zu hohen Temperaturen aus.** Feu-

er oder Temperaturen über 130 °C können eine Explosion hervorrufen.

- g) **Befolgen Sie alle Anweisungen zum Laden und laden Sie den Akku oder das Akkuwerkzeug niemals außerhalb des in der Betriebsanleitung angegebenen Temperaturbereichs.** Falsches Laden oder Laden außerhalb des zugelassenen Temperaturbereichs kann den Akku zerstören und die Brandgefahr erhöhen.
6. **Service**
- a) **Lassen Sie Ihr Elektrowerkzeug nur von qualifiziertem Fachpersonal und nur mit Original-Ersatzteilen reparieren.** Damit wird sichergestellt, dass die Sicherheit des Elektrowerkzeugs erhalten bleibt.
- b) **Warten Sie niemals beschädigte Akkus.** Sämtliche Wartung von Akkus sollte nur durch den Hersteller oder bevollmächtigte Kundendienststellen erfolgen.

Sicherheitshinweise für Schlagschrauber

- **Halten Sie das Elektrowerkzeug an den isolierten Griffflächen, wenn Sie Arbeiten ausführen, bei denen die Schraube verborgene Stromleitungen treffen kann.** Der Kontakt der Schraube mit einer spannungsführenden Leitung kann auch metallene Geräteteile unter Spannung setzen und zu einem elektrischen Schlag führen.
- **Sichern Sie das Werkstück.** Ein mit Spannvorrichtungen oder Schraubstock festgehaltenes Werkstück ist sicherer gehalten als mit Ihrer Hand.
- **Warten Sie, bis das Elektrowerkzeug zum Stillstand gekommen ist, bevor Sie es ablegen.** Das Einsatzwerkzeug kann sich verhaken und zum Verlust der Kontrolle über das Elektrowerkzeug führen.
- **Verwenden Sie geeignete Suchgeräte, um verborgene Versorgungsleitungen aufzuspüren, oder ziehen Sie die örtliche Versorgungsgesellschaft hinzu.** Kontakt mit Elektroleitungen kann zu Feuer und elektrischem Schlag führen. Beschädigung einer Gasleitung kann zur Explosion führen. Eindringen in eine Wasserleitung verursacht Sachbeschädigung.

- Bei weichen Materialien wie z.B. Aluminium oder ähnlichem kann beim Einsatz durch den Schlagschrauber das Gewinde oder der Schraubensitz durch zu festes Anziehen beschädigt werden.
- **Verwenden Sie ausschließlich Zubehör, welches von PARKSIDE empfohlen wurde.** Ungeeignetes Zubehör kann zu elektrischem Schlag oder Feuer führen.

Restrisiken

Auch wenn Sie dieses Gerät vorschriftsmäßig bedienen, bleiben immer Restrisiken bestehen. Folgende Gefahren können im Zusammenhang mit der Bauweise und Ausführung dieses Gerätes auftreten:

- Gehörschäden, falls kein geeigneter Gehörschutz getragen wird.
- Gesundheitsschäden, die aus Hand-Arm-Schwingungen resultieren, falls das Gerät über einen längeren Zeitraum verwendet wird oder nicht ordnungsgemäß geführt und gewartet wird.
- Verletzungen durch bewegliche Teile oder heiße Oberflächen.

⚠ WARNUNG! Gefahr durch elektromagnetisches Feld, das während das Gerät im Betrieb ist, erzeugt wird. Das Feld kann unter bestimmten Umständen aktive oder passive medizinische Implantate beeinträchtigen. Um die Gefahr von ernsthaften oder tödlichen Verletzungen zu verringern, empfehlen wir Personen mit medizinischen Implantaten ihren Arzt und den Hersteller des medizinischen Implantats zu konsultieren, bevor das Gerät bedient wird.

Vorbereitung

⚠ WARNUNG! Verletzungsgefahr durch ungewollt anlaufendes Gerät. Setzen Sie den Akku erst dann in das Gerät ein, wenn das Gerät vollständig für den Einsatz vorbereitet ist.

Bedienteile

Lernen Sie vor dem ersten Betrieb des Geräts die Bedienteile kennen.



- **Drehzahl-Taste (3)**
 - Drehzahl-Stufe umschalten
 - 1 \triangle kleinste Drehzahl-Stufe
 - 4 \triangle höchste Drehzahl-Stufe

• **Anzeige (Stufe) (2)**

	Max. Leerlaufdrehzahl (min ⁻¹)	Max. Schlagzahl (min ⁻¹)	Max. Drehmoment (Nm)
1	1200	1100	85
2	1700	2100	125
3	2100	2600	200
4	2700	3200	300

• **Drehrichtungsschalter (9) (Abb. A)**

HINWEIS! Betätigen Sie den Drehrichtungsschalter nur, wenn das Gerät stillsteht!
Der Pfeil auf dem Drehrichtungsschalter (9) gibt die Arbeitsrichtung an.

-  Schraube/Mutter eindrehen
- **Mitte** Einschaltsperr
-  Schraube/Mutter ausdrehen

• **Ein-/Ausschalter (8)**

- Einschalten: Drücken
- Ausschalten: Loslassen

Einsatzwerkzeug montieren und demontieren

Hinweise

- Werkzeugaufnahme: 1/2" (12,7 mm), Außenvierkant
- Einsatzwerkzeug:
 - Stecknuss

Vorgehen (Abb. B)

1. Schieben Sie die gewünschte Stecknuss (11) auf die Werkzeugaufnahme (1).
2. **▲ VORSICHT!** Verbrennungsgefahr! Einsatzwerkzeuge können sehr heiß werden. Tragen Sie gegebenenfalls Schutzhandschuhe.
Ziehen Sie das Einsatzwerkzeug von der Werkzeugaufnahme (1) ab.

Ladezustand des Akkus prüfen



Während das Gerät eingeschaltet ist, zeigen die LEDs der Ladezustandsanzeige (4) den Ladezustand des Akkus.

LEDs	Bedeutung
rot, orange, grün	Akku geladen
rot, orange	Akku teilweise geladen
rot	Akku muss geladen werden

Akku aufladen

Siehe auch Betriebsanleitung des Ladegeräts.

Hinweise

- Lassen Sie einen erwärmten Akku vor dem Laden abkühlen.
- Setzen Sie den Akku nicht über längere Zeit starker Sonneneinstrahlung aus und legen Sie ihn nicht auf Heizkörpern ab (max. 50 °C).

Akku aufladen

1. Nehmen Sie den Akku (7) aus dem Gerät.
2. Schieben Sie den Akku (7) in den Ladeschacht des Akku-Ladegeräts (13).
3. Schließen Sie das Akku-Ladegerät (13) an eine Steckdose an.
4. Nach erfolgtem Ladevorgang trennen Sie das Akku-Ladegerät (13) vom Netz.
5. Ziehen Sie den Akku (7) aus dem Akku-Ladegerät (13).

Kontroll-LEDs auf dem Ladegerät

Bedeutung der Kontrollanzeigen auf dem Ladegerät (13):

grün	rot	Bedeutung
leuchtet	—	<ul style="list-style-type: none"> • Akku ist vollständig aufgeladen • bereit (kein Akku eingelegt)
—	leuchtet	Akku wird aufgeladen
blinkt	blinkt	Akku nicht erkannt

Betrieb

Arbeitshinweise

Allgemeine Hinweise

- Das Anziehdrehmoment ist abhängig von der gewählten Drehzahl-Stufe und der Schlagdauer.
- Um die optimale Schlagkraft zu erreichen, üben Sie keinen Druck gegen die Schraube/Mutter aus.

- Benutzen Sie den Akku-Drehschlag-schrauber beim Anziehen von Schrauben und Muttern ausschließlich zur Vormontage. Wählen Sie zunächst die kleinsten Drehzahl-Stufe, um ein zu festes Anziehen zu vermeiden. Das gewünschte Zieldrehmoment der Schraube oder Mutter soll nicht mit dem Akku-Drehschlag-schrauber, sondern mit einem, auf das Zieldrehmoment eingestellten Drehmomentschlüssel erzielt werden.

HINWEIS! Beachten Sie grundsätzlich die Herstellerangaben zum Anziehen von Schrauben oder Muttern. Befolgen Sie die Vorgaben zur Überprüfung von Schrauben oder Muttern nach Zeit oder Leistung entsprechend der Hersteller.

- Das tatsächlich erzielte Anziehdrehmoment ist grundsätzlich mit einem Drehmomentschlüssel zu überprüfen.

⚠ WARNUNG! Nach einem erfolgten Radwechsel wird regelmäßig auf eine Überprüfung der Radschrauben oder Radmuttern verwiesen. Diese Überprüfung hat mit einem Drehmomentschlüssel nach 50 bis 100 km zu erfolgen.

Drehzahl/Drehmoment einstellen/vorwählen

Mit der Drehzahl-Taste (3) können Sie die einzelnen Drehzahl-Stufen wählen. Die aktuelle Stufe können Sie auf der Anzeige (Stufe) (2) ablesen (siehe *Bedienteile*, S. 35).

- Drücken Sie wiederholt auf die Drehzahl-Taste (3), um die Drehzahl-Stufe zu ändern.
- Drehzahl stufenlos regulieren: Je weiter Sie den Ein-/Ausschalter (8) drücken, desto höher ist die Drehzahl/das Drehmoment.

Akku einsetzen und entnehmen

⚠ WARNUNG! Verletzungsgefahr durch ungewollt anlaufendes Gerät. Setzen Sie den Akku erst dann in das Gerät ein, wenn das Gerät vollständig für den Einsatz vorbereitet ist.

HINWEIS! Beschädigungsgefahr! Falscher Akku kann Gerät und Akku beschädigen.

Akku einsetzen

1. Schieben Sie den Akku (7) entlang der Führungsschiene in den Akku-Halter im Handgriff (5).

Der Akku verriegelt hörbar.

Akku entnehmen

1. Drücken und halten Sie die Akku-Entriegelung (6) am Akku (7).
2. Ziehen Sie den Akku aus dem Handgriff (5).

Ein- und Ausschalten

⚠ WARNUNG! Verletzungsgefahr durch ungewollten Dauerbetrieb des Gerätes. Prüfen Sie vor dem Einsetzen der Akkus in das Gerät, dass der Ein-/Ausschalter (8) ordnungsgemäß funktioniert und beim Loslassen in die Aus-Stellung zurückkehrt.

Einschalten

1. Setzen Sie den Akku (7) in das Gerät ein.
2. Wählen Sie mit dem Drehrichtungsschalter (9) die Drehrichtung.
3. Drücken und halten Sie den Ein-/Ausschalter (8).

Das LED-Arbeitslicht (10) leuchtet während des Betriebs und noch ca. 10 Sekunden nach Loslassen des Ein-/Ausschalters (8).

Ausschalten

1. Lassen Sie den Ein-/Ausschalter (8) los.
2. Warten Sie, bis das Elektrowerkzeug zum Stillstand gekommen ist, bevor Sie es ablegen.
3. In Arbeitspausen: Stellen Sie den Drehrichtungsschalter (9) in die Mitte. Diese Vorsichtsmaßnahme verhindert den unbeabsichtigten Start des Elektrowerkzeugs.
4. Entnehmen Sie den Akku (7) aus dem Gerät, wenn Sie das Gerät unbeaufsichtigt lassen oder mit der Arbeit fertig sind.

Transport

Hinweise

- Schalten Sie das Gerät aus.
- Vergewissern Sie sich, dass alle sich bewegenden Teile zum vollständigen Stillstand gekommen sind.
- Entfernen Sie den Akku.
- Entfernen Sie das Einsatzwerkzeug.
- Tragen Sie das Gerät immer am Handgriff (5).

Reinigung, Wartung und Lagerung

▲ WARNUNG! Verletzungsgefahr durch ungewollt anlaufendes Gerät. Schützen Sie sich bei Wartungs- und Reinigungsarbeiten. Schalten Sie das Gerät aus und entfernen Sie den Akku (7). Lassen Sie Instandsetzungsarbeiten und Wartungsarbeiten, die nicht in dieser Anleitung beschrieben sind, von unserem Service-Center durchführen. Verwenden Sie nur Original-Ersatzteile.

Reinigung

▲ WARNUNG! Elektrischer Schlag! Spritzen Sie das Gerät niemals mit Wasser ab. **HINWEIS!** Beschädigungsgefahr. Chemische Substanzen können die Kunststoffteile des Gerätes angreifen. Verwenden Sie keine Reinigungs- bzw. Lösungsmittel.

- Halten Sie Lüftungsschlitze, Motorgehäuse und Griffe des Gerätes sauber. Verwenden Sie dazu ein feuchtes Tuch oder eine Bürste.

Wartung

Das Gerät ist wartungsfrei.

Lagerung

Lagern Sie Gerät und Zubehör stets:

- sauber
- trocken
- staubgeschützt
- im mitgelieferten Aufbewahrungskoffer (12)

• außerhalb der Reichweite von Kindern
Geräte mit Akku:

- Die Lagertemperatur für den Akku und das Gerät beträgt zwischen 0 °C und 45 °C. Vermeiden Sie während der Lagerung extreme Kälte oder Hitze, damit der Akku nicht an Leistung verliert.
- Nehmen Sie den Akku vor einer längeren Lagerung (z. B. Überwinterung) aus dem Gerät (separate Bedienungsanleitung für Akku und Ladegerät beachten).

Entsorgung/Umweltschutz

Nehmen Sie den Akku aus dem Gerät und führen Sie Gerät, Akku, Zubehör und Verpackung einer umweltgerechten Wiederverwertung zu.



Elektrogeräte gehören nicht in den Hausmüll.

Das Symbol der durchgestrichenen Mülltonne bedeutet, dass dieses Elektro- bzw. Elektronikgerät am Ende seiner Lebensdauer nicht im Hausmüll entsorgt werden darf, sondern vom Endnutzer einer getrennten Sammlung zugeführt werden muss.

Richtlinie 2012/19/EU über Elektro- und Elektronik-Altgeräte:

Verbraucher sind gesetzlich dazu verpflichtet, Elektro- und Elektronikgeräte am Ende ihrer Lebensdauer einer umweltgerechten Wiederverwertung zuzuführen. Auf diese Weise wird eine umwelt- und ressourcenschonende Verwertung sichergestellt. Je nach Umsetzung in nationales Recht können Sie folgende Möglichkeiten haben:

- an einer Verkaufsstelle zurückgeben,
- an einer offiziellen Sammelstelle abgeben,
- an den Hersteller/Inverkehrbringer zurücksenden.

Nicht betroffen sind den Altgeräten beigelegte Zubehörteile und Hilfsmittel ohne Elektrobestandteile.

Zusätzliche Entsorgungshinweise für Deutschland

Das Gerät ist bei eingerichteten Sammelstellen, Wertstoffhöfen oder Entsorgungsbetrieben abzugeben. Zudem sind Vertreiber von Elektro- und Elektronikgeräten sowie Vertreiber von Lebensmitteln zur Rücknahme verpflichtet. LIDL bietet Ihnen Rückgabemöglichkeiten direkt in den Filialen und Märkten an. Rückgabe und Entsorgung sind für Sie kostenfrei.

Beim Kauf eines Neugerätes haben Sie das Recht, ein entsprechendes Altgerät unentgeltlich zurückzugeben.

Zusätzlich haben Sie die Möglichkeit, unabhängig vom Kauf eines Neugerätes, unentgeltlich (bis zu drei) Altgeräte abzugeben, die in keiner Abmessung größer als 25 cm sind. Bitte entnehmen Sie vor der Rückgabe Batterien oder Akkumulatoren, sowie Lampen, die zerstörungsfrei entnommen werden können und führen diese einer separaten Sammlung zu.

Entsorgungshinweise für Akkus



Der Akku darf am Ende der Nutzungszeit nicht über den Haushaltsmüll entsorgt werden. Werfen Sie den Akku nicht ins Feuer (Explosionsgefahr) oder ins Wasser. Beschädigte Akkus können der Umwelt und ihrer Gesundheit schaden, wenn giftige Dämpfe oder Flüssigkeiten austreten.

Entsorgen Sie Akkus nach den lokalen Vorschriften. Defekte oder verbrauchte Akkus müssen recycelt werden. Geben Sie Akkus an einer Altbatteriesammelstelle ab, wo sie einer umweltgerechten Wiederverwertung zugeführt werden. Fragen Sie hierzu Ihren lokalen Müllentsorger oder unser Service-Center. Entsorgen Sie Akkus im entladenen Zustand. Wir empfehlen die Pole mit einem Klebestreifen zum Schutz vor einem Kurzschluss abzudecken. Öffnen Sie den Akku nicht.

Service

Garantie

Sehr geehrte Kundin, sehr geehrter Kunde, Sie erhalten auf dieses Produkt 5 Jahre Garantie ab Kaufdatum. Im Falle von Mängeln dieses Produkts stehen Ihnen gegen den Verkäufer des Produkts gesetzliche Rechte zu. Diese gesetzlichen Rechte werden durch unsere im Folgenden dargestellte Garantie nicht eingeschränkt.

Garantiebedingungen

Die Garantiefrist beginnt mit dem Kaufdatum. Bitte bewahren Sie den Original-Kassenbon gut auf. Diese Unterlage wird als Nachweis für den Kauf benötigt. Tritt innerhalb von fünf Jahren ab dem Kaufdatum dieses Produkts ein Material- oder Fabrikationsfehler auf, wird das Produkt von uns – nach unserer Wahl – für Sie kostenlos repariert oder ersetzt. Diese Garantieleistung setzt voraus, dass innerhalb der Fünf-Jahres-Frist das defekte Produkt und der Kaufbeleg (Kassenbon) vorgelegt und schriftlich kurz beschrieben wird, worin der Mangel besteht und wann er aufgetreten ist.

Wenn der Defekt von unserer Garantie gedeckt ist, erhalten Sie das reparierte oder ein neues Produkt zurück. Mit Reparatur oder Austausch des Produkts beginnt kein neuer Garantiezeitraum.

Garantiezeit und gesetzliche Mängelansprüche

Die Garantiezeit wird durch die Gewährleistung nicht verlängert. Dies gilt auch für ersetzte und reparierte Teile. Eventuell schon beim Kauf vorhandene Schäden und Mängel müssen sofort nach dem Auspacken gemeldet werden. Nach Ablauf der Garantiezeit anfallende Reparaturen sind kostenpflichtig.

Garantieumfang

Das Produkt wurde nach strengen Qualitätsrichtlinien sorgfältig produziert und vor Anlieferung gewissenhaft geprüft.

Die Garantieleistung gilt für Material- oder Fabrikationsfehler. Diese Garantie erstreckt sich nicht auf Produktteile, die normaler Abnutzung ausgesetzt sind und daher als Verschleißteile angesehen werden können (z. B. Stecknuss) oder für Beschädigungen an zerbrechlichen Teilen (z. B. Schalter).

Diese Garantie verfällt, wenn das Produkt beschädigt, nicht sachgemäß benutzt oder nicht gewartet wurde. Für eine sachgemäße Benutzung des Produkts sind alle in der Betriebsanleitung aufgeführten Anweisungen genau einzuhalten. Verwendungszwecke und Handlungen, von denen in der Betriebsanleitung abgeraten oder vor denen gewarnt wird, sind unbedingt zu vermeiden.

Das Produkt ist lediglich für den privaten und nicht für den gewerblichen Gebrauch bestimmt. Bei missbräuchlicher und unsachgemäßer Behandlung, Gewaltanwendung und bei Eingriffen, die nicht von unserer autorisierten Service-Niederlassung vorgenommen wurden, erlischt die Garantie.

Abwicklung im Garantiefall

Um eine schnelle Bearbeitung Ihres Anliegens zu gewährleisten, folgen Sie bitte den folgenden Hinweisen:

- Bitte halten Sie für alle Anfragen den Kassenbon und die Artikelnummer (IAN 480897_2410) als Nachweis für den Kauf bereit.
- Die Artikelnummer entnehmen Sie bitte dem Typenschild am Produkt, einer Gravur am Produkt, dem Titelblatt der Bedienungsanleitung (unten links) oder dem Aufkleber auf der Rück- oder Unterseite des Produktes.
- Sollten Funktionsfehler oder sonstige Mängel auftreten, kontaktieren Sie zunächst das nachfolgend benannte Ser-

vice-Center **telefonisch** oder nutzen Sie unser **Kontaktformular**, das Sie auf parkside-diy.com in der Kategorie **Service** finden.

- Ein als defekt erfasstes Produkt können Sie, nach Rücksprache mit unserem Service-Center unter Beifügung des Kaufbelegs (Kassenbons) und der Angabe, worin der Mangel besteht und wann er aufgetreten ist, für Sie portofrei an die Ihnen mitgeteilte Service-Anschrift übersenden. Um Annahmeprobleme und Zusatzkosten zu vermeiden, benutzen Sie unbedingt nur die Adresse, die Ihnen mitgeteilt wird. Stellen Sie sicher, dass der Versand nicht unfrei, per Sperrgut, Express oder sonstiger Sonderfracht erfolgt. Senden Sie das Produkt bitte inkl. aller beim Kauf mitgelieferten Zubehörteile ein und sorgen Sie für eine ausreichend sichere Transportverpackung.



Auf parkside-diy.com können Sie diese und viele weitere Handbücher einsehen und herunterladen. Mit diesem QR-Code gelangen Sie direkt auf parkside-diy.com. Wählen Sie Ihr Land aus, und suchen Sie über die Suchmaske nach den Bedienungsanleitungen. Durch Eingabe der Artikelnummer (IAN) 480897_2410 können Sie Ihre Bedienungsanleitung öffnen.

Ersatzteile und Zubehör

Ersatzteile und Zubehör erhalten Sie unter www.grizzlytools.shop. Sollten bei Ihrem Bestellvorgang Probleme auftreten, kontaktieren Sie uns über unseren Online-Shop. Bei weiteren Fragen wenden Sie sich an: **Service-Center**, S. 40

Pos.-Nr.	Bezeichnung	Best.-Nr.
11	Stecknüsse: 17/19/21/23 mm (Länge: 75 mm)	91110504

Reparatur-Service

Für Reparaturen, **die nicht der Garantie unterliegen**, wenden Sie sich an das Service-Center. Dort erhalten Sie gerne einen Kostenvoranschlag.

- Wir können nur Geräte bearbeiten, die ausreichend verpackt und frankiert eingeschickt wurden.
Hinweis: Bitte senden Sie Ihr Gerät gereinigt und mit Hinweis auf den Defekt an die vom Service-Center genannte Adresse.
- Nicht angenommen werden unfrei eingeschickte Geräte sowie Geräte, die per Sperrgut, Express oder mit sonstiger Sonderfracht versendet wurden.
- Wir entsorgen Ihre eingesendeten, defekten Geräte kostenlos.

Service-Center

DE **Service Deutschland**
Tel.: 0800 88 55 300
Kontaktformular auf parkside-diy.com
IAN 480897_2410

AT **Service Österreich**
Tel.: 0800 447750
Kontaktformular auf parkside-diy.com
IAN 480897_2410

CH **Service Schweiz**
Tel.: 0800 56 36 01
Kontaktformular auf parkside-diy.com
IAN 480897_2410

Importeur

Bitte beachten Sie, dass die folgende Anschrift keine Serviceanschrift ist. Kontaktieren Sie zunächst das oben genannte Service-Center.

Grizzly Tools GmbH & Co. KG
Stockstädter Str. 20
63762 Großostheim
DEUTSCHLAND
www.grizzlytools.de

Original-EU-Konformitätserklärung

Produkt: **Akku-Drehschlagschrauber**

Modell: **PPDSSA 12 A1**

Seriennummer: 000001–193000

Der oben beschriebene Gegenstand der Erklärung erfüllt die einschlägigen Harmonisierungsrechtsvorschriften der Union:

2006/42/EG • 2014/30/EU • 2011/65/EU & (EU) 2015/863

Der oben beschriebene Gegenstand der Erklärung erfüllt die Vorschriften der Richtlinie 2011/65/EU des Europäischen Parlaments und des Rates vom 8. Juni 2011 zur Beschränkung der Verwendung bestimmter gefährlicher Stoffe in Elektro- und Elektronikgeräten.

Um die Konformität zu gewährleisten, wurden folgende harmonisierte Normen sowie nationale Normen und Bestimmungen angewendet:

**EN 62841-1:2015/A11:2022 • EN 62841-2-2:2014 • EN IEC 63000:2018
EN IEC 55014-1:2021 • EN IEC 55014-2:2021
IEC 62471:2006 (First Edition) • EN 62471:2008**

Die alleinige Verantwortung für die Ausstellung dieser Konformitätserklärung trägt der Hersteller:



Grizzly Tools GmbH & Co. KG
Stockstädter Str. 20
63762 Großostheim
DEUTSCHLAND
10.06.2025

Christian Frank
Dokumentationsbevollmächtigter

PPDSSA 12 A1

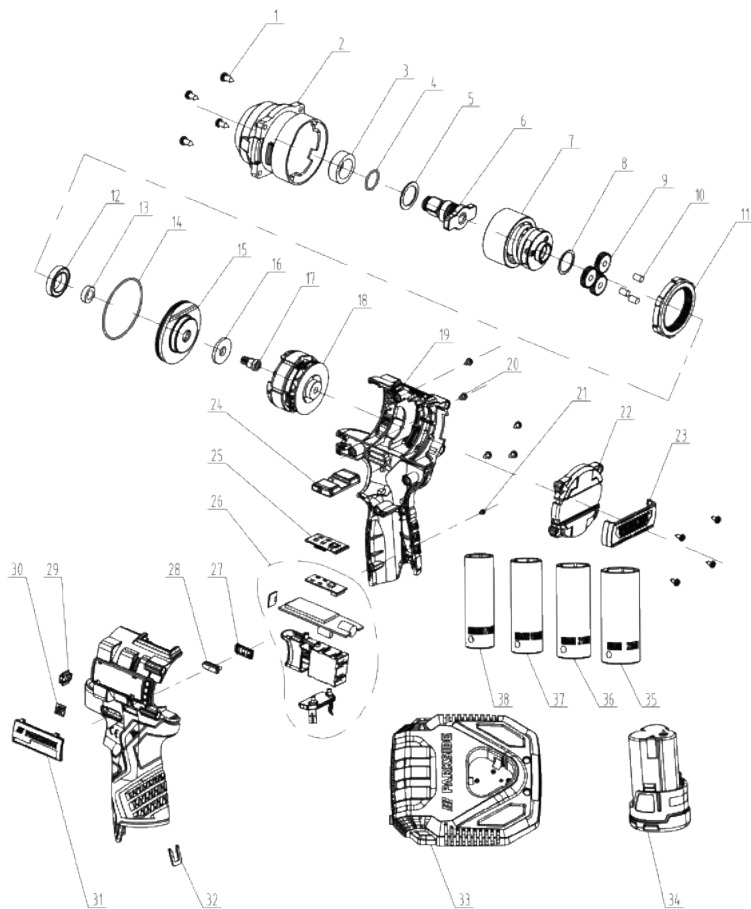

informativ • informativan • информативен

Grizzly Tools GmbH & Co. KG

Stockstädter Str. 20
63762 GroBostheim
GERMANY

Stand der Informationen • Stanje informacija
• Актуалност на информацијата: 02/2025
Ident.-No.: 71003217022025-RS/BG

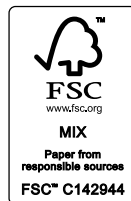

IAN 480897_2410

