



## 20V CORDLESS LEAF BLOWER PLBA 20-Li C4

(GB)

### 20V CORDLESS LEAF BLOWER

User manual  
Translation of the original instructions

(HU)

### 20 V AKKUS LOMBFÚVÓ

Kezelési és biztonsági utalások  
Eredeti használati utasítás fordítása

(SI)

### 20 V AKUMULATORSKI PIHALNIK ZA LISTJE

Navodila za upravljanje in varnostna opozorila  
Prevod izvirnih navodil

(CZ)

### 20 V AKU FUKAR NA LISTÍ

Pokyny pro obsluhu a bezpečnostní pokyny  
Překlad původního návodu k používání

(SK)

### 20 V AKU FÚKAČ LÍSTIA

Pokyny pre obsluhu a bezpečnostné pokyny  
Preklad pôvodného návodu na použitie

(DE) (AT) (CH)

### 20 V AKKU-LAUBBLÄSER

Bedienungsanleitung  
Originalbetriebsanleitung

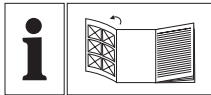

GB	User manual	Page	5
HU	Kezelési és biztonsági utalások	Oldal	24
SI	Navodila za upravljanje in varnostna opozorila	Stran	45
CZ	Pokyny pro obsluhu a bezpečnostní pokyny	Strana	65
SK	Pokyny pre obsluhu a bezpečnostné pokyny	Strana	85
DE/AT/CH	Bedienungsanleitung	Seite	104

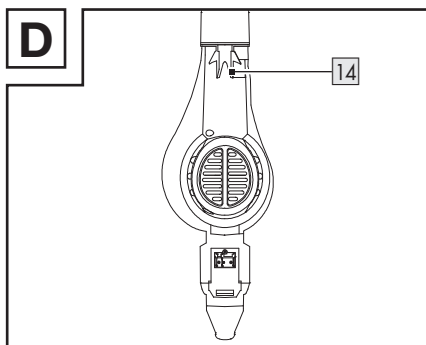
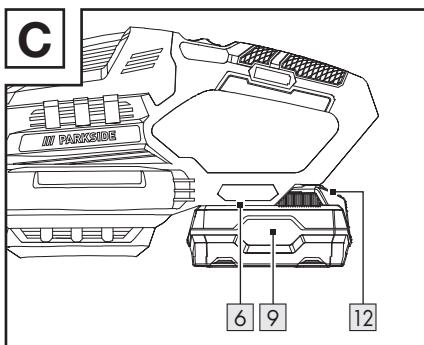
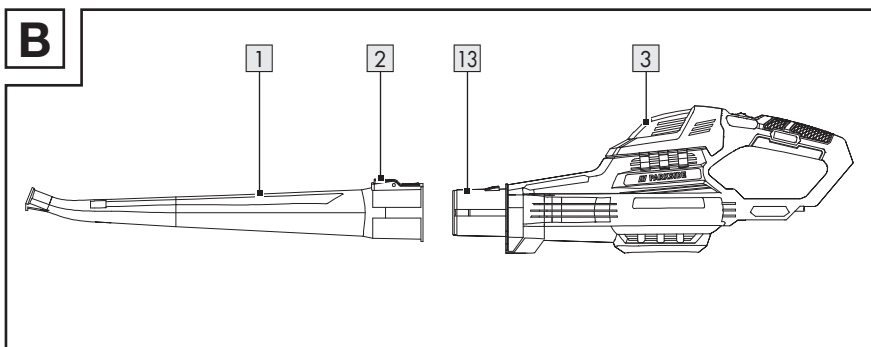
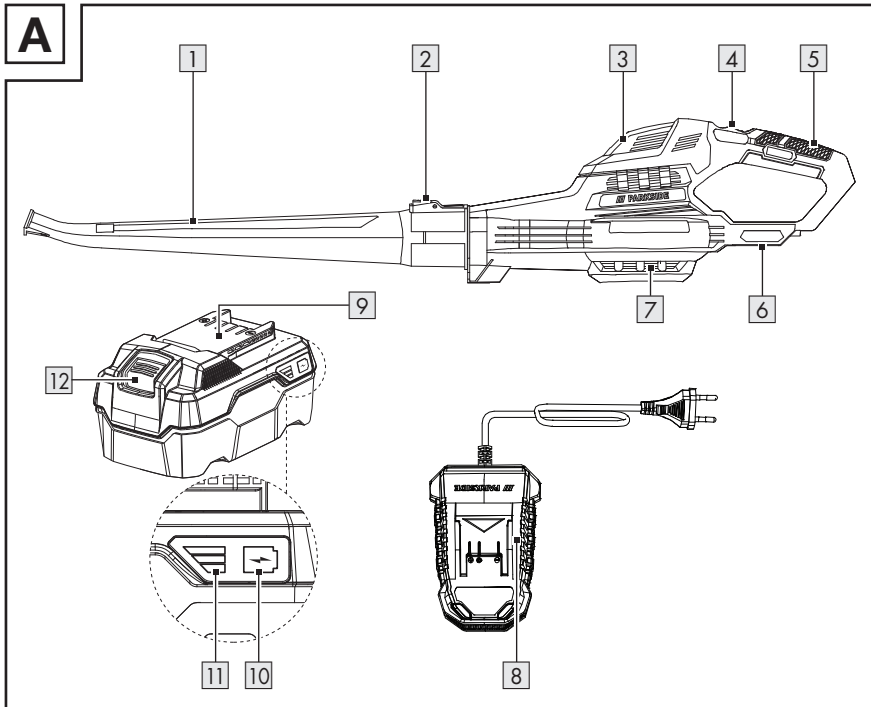



BATTERY COMPATIBLE WITH ALL DEVICES OF THE SERIES "X 20 V TEAM"

AZ AKKU AZ „X 20 V TEAM” MINDEN KÉSZÜLÉKÉVEL KOMPATIBILIS

POLNILNA BATERIJE JE ZDRUŽLJIVA Z VSEMI NAPRAVAMI IZ SERIJE »X 20 V TEAM«

AKUMULÁTOR KOMPATIBILNÍ SE VŠEMI PŘÍSTROJI ŘADY „X 20 V TEAM“





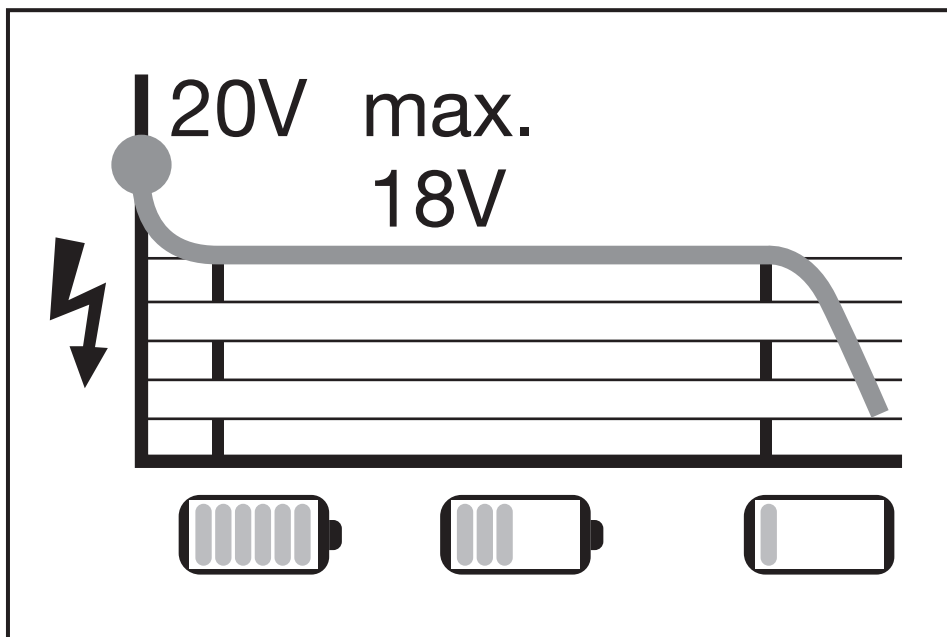













AKUMULÁTOR JE KOMPATIBILNÝ SO VŠETKÝMI PŘÍSTROJMI ZO SÉRIE „X 20 V TEAM“

AKKU KOMPATIBEL MIT ALLEN GERÄTEN DER SERIE „X 20 V TEAM“



- List of pictograms used** ..... Page 6
- Introduction** ..... Page 7
  - Intended use ..... Page 7
  - Scope of delivery ..... Page 7
  - Parts list ..... Page 7
  - Technical data ..... Page 8
- General safety instructions** ..... Page 10
- Before first use** ..... Page 17
  - Unpacking the product ..... Page 17
- Preparation** ..... Page 17
  - Fitting/removing the blower pipe ..... Page 17
  - Charging the battery pack ..... Page 17
  - Removing/inserting the battery pack ..... Page 18
- Operation** ..... Page 18
  - Switching on/off ..... Page 18
  - Checking the charging level of the battery pack ..... Page 18
- Working instructions** ..... Page 19
- Wall mounting** ..... Page 19
- Cleaning and maintenance** ..... Page 19
  - Cleaning ..... Page 20
  - Maintenance ..... Page 20
  - Storage ..... Page 20
  - Transport ..... Page 20
  - Replacement parts/Accessories ..... Page 20
- Troubleshooting** ..... Page 21
- Disposal** ..... Page 21
- Warranty** ..... Page 22
  - Warranty claim procedure ..... Page 22
- Service** ..... Page 22
- EU declaration of conformity** ..... Page 23

## List of pictograms used

	<b>DANGER!</b> – Designating a hazard with high risk, which will result in death or severe injury if not avoided (e.g. risk of suffocation)		Read the user manual.
	<b>WARNING!</b> – Designating a hazard with moderate risk, which can result in death or severe injury if not avoided (e.g. risk of electric shock)		Risk of injury due to materials blown out of the product! Remove persons in the vicinity from the danger area.
	<b>CAUTION!</b> – Designating a hazard with low risk, which could result in minor or moderate injury if not avoided (e.g. risk of scalding)		Caution! Rotating impeller wheel. Keep hands away.
	<b>NOTICE!</b> – Warns of possible damage to property/the product if not avoided (e.g. risk of short circuit)		Remove the battery pack <sup>9</sup> before maintenance work.
	Wear eye protection.		Wear ear protection.
	Wear respiratory protection.		Wear anti-slip safety shoes.
	Do not leave the product in wet conditions. Do not work in the rain.		Do not wear long hair uncovered. Use a hair net.
	Direct current/voltage		Guaranteed sound power level L <sub>WA</sub> in dB(A)
	CE mark indicates conformity with relevant EU directives applicable for this product.		Safety information Instructions for use
	Keep a safe distance of at least 5 m from bystanders.		

# **20V CORDLESS LEAF BLOWER**

## ● **Introduction**

We congratulate you on the purchase of your new product. You have chosen a high quality product. The instructions for use are part of the product. They contain important information concerning safety, use and disposal. Before using the product, please familiarise yourself with all of the safety information and instructions for use. Only use the product as described and for the specified applications. If you pass the product on to anyone else, please ensure that you also pass on all the documentation with it.

## ● **Intended use**

- This cordless leaf blower (hereinafter “product” or “power tool”) is intended exclusively for amassing dry foliage and removing dry foliage from hard to reach areas (e.g. under vehicles).
- The product is not intended for commercial use. Commercial use will invalidate the guarantee.
- Any other use that is not specifically approved in this user manual can result in damage to the product and may result in serious danger to the user.
- The product must not be used in areas where health endangering dusts are present.
- The use of the product in the rain is forbidden. The product is not intended for wet conditions.
- The product is designed for use by adults. Adolescents over the age of 16 may use the product only under supervision.

- The user or operator is responsible for accidents causing injury to other people or damage to property.
- The manufacturer cannot be held liable for damage when the product is not used in conformity with its intended use or due to incorrect operation.
- The product is part of the **X 20 V TEAM** series from **Parkside** and can be operated using battery packs of the **X 20 V TEAM** series from **Parkside**. The battery packs may only be charged using chargers of the **X 20 V TEAM** series from **Parkside**.

## ● **Scope of delivery**

### **⚠ WARNING!**

- ▶ The product and the packaging are not children’s toys! Children must not play with plastic bags, sheets and small parts! There is a danger of choking and suffocation!

### **NOTE**

- ▶ Battery pack and charger are not included in delivery.

- 1 Cordless leaf blower
- 1 Blower pipe
- 1 User manual

## ● **Parts list**

Before reading, unfold the page containing the illustrations and familiarise yourself with all functions of the product.

(Fig. A)

- 1 Blower pipe
- 2 Release button (blower pipe)
- 3 Motor housing
- 4 On/off switch
- 5 Handle
- 6 Battery pack holder

- 7 Ventilation slots
- 8 Charger \*
- 9 Battery pack \*
- 10  button (charging level)
- 11 Charging level indicator
- 12 Release button (battery pack)

(Fig. B)

- 13 Connection piece

(Fig. D)

- 14 Hanger

### ● Technical data

20V Cordless leaf blower	PLBA 20-Li C4
Model number:	HG13012
Rated voltage:	20 V $\text{---}$
Rated current:	16 A
Idling speed $n_0$ :	12,000 $\text{min}^{-1}$
Air speed:	max. 210 km/h
Protection type:	IPX0
Weight (without battery pack):	approx. 1.4 kg

### Recommended ambient temperature

Max. temperature (total):	+50 °C
While charging:	+4 °C to +40 °C
During operation:	+4 °C to +50 °C
During storage:	0 °C to +45 °C

### Noise emission values

Sound pressure level $L_{pA}$ :	77.4 dB
Uncertainty $K_{pA}$ :	3 dB

Sound power level $L_{WA}$	
Guaranteed:	83 dB
Measured:	81.4 dB
Uncertainty $K_{WA}$ :	1.99 dB

### Vibration emission values

Vibration $a_n$ :	$\leq 2.5 \text{ m/s}^2$
Uncertainty K:	1.5 $\text{m/s}^2$

#### WARNING!



Wear hearing protection!

#### WARNING!

- ▶ The vibration and noise emissions during actual use of the power tool can differ from the declared values depending on the ways in which the tool is used especially what kind of workpiece is processed.
- ▶ It is necessary to identify safety measures to protect the operator that are based on an estimation of exposure in the actual conditions of use (taking account of all parts of the operating cycle such as the times when the tool is switched off and when it is running idle in addition to the trigger time).

#### NOTE

- ▶ Noise and vibration values have been determined according to the standards and regulations mentioned in the declaration of conformity.

\* Not included in delivery

## NOTE

- ▶ The declared vibration total value(s) and the declared noise emission value(s) have been measured in accordance with a standard test method and may be used for comparing one tool with another.
- ▶ The declared vibration total value(s) and the declared noise emission value(s) may also be used in a preliminary assessment of exposure.

### Charging time

- The product is part of the **X 20 V TEAM** series from **Parkside** and can be operated with battery packs of the **X 20 V TEAM** series from **Parkside**. Battery packs of the **X 20 V TEAM** series may only be charged using chargers of the **X 20 V TEAM** series.
- We recommend that you operate this product with the following battery packs only:
  - **PAP 20 B1**
  - **PAP 20 B3**
- We recommend charging these battery packs with the following chargers:
  - **PLG 20 A3**
  - **PLG 20 A4**
  - **PLG 20 C1**
  - **PLG 20 C3**
  - **PDSLГ 20 A1**
- Technical data of the battery pack and charger: see separate user manual
- The charging time is influenced by factors such as the temperature of the environment and the battery pack, as well as the mains voltage applied, and may therefore deviate from the specified values.
- Customers can order compatible replacement batteries and chargers from Lidl online shops for the following countries:  
Germany (lidl.de), France (lidl.fr), Belgium (lidl.be), Czech Republic (lidl.cz), Netherlands (lidl.nl), Poland (lidl.pl), Slovakia (lidl.sk), Spain (lidl.es)  
Customers from all other countries can order from [www.optimex-shop.com](http://www.optimex-shop.com).

Charging time	2 Ah Battery pack PAP 20 B1	4 Ah Battery pack PAP 20 B3
Max. 2.4 A Charger PLG 20 A4/C1	60 min	120 min
Max. 4.5 A Charger PLG 20 A3/C3	35 min	60 min
Max. 4.5 A Charger PDSLГ 20 A1	35 min	60 min



## General safety instructions

### IMPORTANT

**READ CAREFULLY  
BEFORE USE.**

**KEEP FOR FUTURE  
REFERENCE.**

Read the instructions carefully.

### **⚠ CAUTION!**

▶ When using power tools, observe the following basic safety measures for the prevention of electric shocks and the risk of injury and fire.

- Familiarise yourself with all parts and correct operation of the product before you start working with it.
- Make sure that you can immediately switch off the product in an emergency. Improper use of the product may lead to serious injury.
- Children, individuals with limited physical, sensory or mental capabilities, as well as those who have insufficient experience or knowledge or are not familiar with the instructions must never be permitted to use the product. Local regulations may specify an age restriction for the user.
- Children must be supervised to ensure that they do not play with the product. Cleaning and maintenance must not be carried out by children.
- Do not use the product at altitudes over 2000 m.
- Only use the recommended battery packs and chargers.
- Misuse may cause fluid to leak from the battery pack. Avoid contact with leaked battery fluid. In case of accidental contact, rinse with water. If the fluid comes into contact with the eyes, seek medical assistance. Leaking battery fluid can cause skin irritation or burns.
- Do not expose the product or battery

pack to excessive temperatures.

- Be aware of the risk of short-circuiting the poles of the battery-powered product or battery pack by metal objects.
- Remove the battery pack from the product before charging.
- Remove the battery pack from the product if the product is to be stored unused for a long period of time.
- Do not use a modified or damaged battery pack.

## **Preparation**

- Never operate the product while people, especially children, or pets are nearby.
- The personal protective equipment protects the health of the operator and ensures the smooth operation of the product.
- Wear suitable work clothing, such as sturdy shoes with non-slip soles, long, robust trousers, gloves, safety goggles and ear protection. Wear this protective equipment

at all times while operating the product.

- Never use the product barefooted or wearing open sandals.
- Wear respiratory protection to protect yourself against dust.
- Do not wear loose hanging clothing, clothing with hanging laces, ties, or jewellery that could be sucked into the air intake.
- Wear protective headgear to contain long hair.
- Keep long hair away from the suction apertures.
- Pay attention to people, especially children, pets, open windows, etc. The blown material can be thrown in their direction. Stop working if they are in close proximity. Keep a safety distance of 5 m around you.
- Be familiar with your surroundings and pay attention to potential dangers that may be overlooked when working.
- Carefully inspect the surface to be cleaned and remove all wires,

stones, cans and other foreign bodies.

- Before starting to work with the product, use a rake or broom to remove foreign bodies.
- Use the blower pipe so that you can direct the airflow close to the ground.
- In very dry conditions, lightly moisten the surface to be cleaned or use a sprayer to reduce the build-up of dust.
- Do not work with a damaged or incomplete product or one which has been converted without the permission of the manufacturer.
- Before use, check the safety status of the product, in particular the on/off switch.
- Only use the product when fully assembled.
- Never operate the product with defective protection equipment or faulty protection covers or without any protection equipment.
- The operator or user is responsible for accidents

and injuries to other people or damage to their property.

- Operate the product in the recommended position and only when standing on a solid, flat surface.
- Do not operate the product on a paved surface or a gravel surface where the ejected material could cause injury.
- Always perform a visual inspection prior to use to make sure that the housing is undamaged and the protective equipment and shields are present.
- Replace worn or damaged components in sets to ensure balance. Replace damaged or illegible markings.

## **Operation**

- Avoid an abnormal body posture. Always maintain your balance to ensure secure footing on slopes.
- Walk at a steady pace, do not run.

- Do not switch on the product if it is held upside down or is not in operating position.
- Avoid starting the product unintentionally.
- Make sure that the product is switched off before you pick it up or carry it.
- Having your finger on the on/off switch while carrying the product can cause accidents.
- Never point the product at others. In particular, do not point the air jet at the eyes and ears during operation.
- Always hold the product tightly with both hands.
- Do not stretch too far and do not lose your balance.
- Keep fingers and feet away from the blower pipe aperture and impeller wheel. There is a risk of injury.
- If you are tired or lacking in concentration or have consumed alcohol or tablets, do not work with the product. Always have a break on time. Work using common sense.
- Prolonged use of the product can lead to blood circulation disorders in the hands caused by vibration. You can however extend the time of usage by wearing appropriate gloves or by taking regular breaks.
- Avoid operating the product in poor weather conditions, especially when there is a lightning hazard. Only work in daylight or where there is good artificial illumination.
- Switch off the product, remove the battery pack and ensure that all moving parts are at a full standstill,
  - when you are not using the product,
  - when you are transporting the product,
  - when you leave the product unattended,
  - before removing any obstruction or clearing blocked channels,
  - before checking, cleaning or carrying

out other work on the product,

- after contact with foreign bodies,
- if abnormal vibration occurs.
- Do not use the product in a closed or poorly ventilated area.
- Do not use the product near flammable liquids or gases. There is a risk of fire or explosion if this advice is not heeded.
- In the case of an accident or malfunction during operation, switch off the product immediately and remove the battery pack. Read the “Troubleshooting” section to correct any malfunctions or contact our Service Centre (see “Service”).
- Prior to starting the product, ensure that the impeller wheel is not clogged.
- Keep your face and body away from the aperture of the blower pipe.
- Do not allow hands or other body parts or clothing to enter any part of the motor housing, or to be in the vicinity of moving parts.
- Do not tilt the product during operation.
- Keep the battery pack free of refuse or other accumulated material to prevent the battery pack from becoming damaged and to avoid a potential fire.
- Do not transport the product while it is switched on or if the battery pack is installed.
- If the product starts to emit unusual noises or vibrate, immediately switch off the product. Wait for the moving parts to come to a standstill. Remove the battery pack. Perform the following steps before restarting and operating the product:
  - Check the product for damage.
  - Replace damaged parts or have them repaired.
  - Check the product for loose parts and tighten as necessary.

- Ensure that you do not touch any of the dangerous moving parts before you have removed the battery pack from the product, and that the dangerous moving parts have come to a complete standstill.
- Treat injuries properly or seek medical assistance.
- Do not overload the product. Only work within the power range indicated. Do not use low-performance machines for heavy work. Do not use the product for purposes for which it is not intended.

## **Maintenance and storage**

- Regularly check the functionality and integrity of the product to avoid danger to the operator.
- Replace worn or damaged parts in the interests of safety. Only use original replacement parts and accessories.
- Do not try to repair the product yourself, unless you have professional training. All work not

mentioned in these instructions may only be performed by authorised service representatives commissioned by us.

- Store the product in a dry place and out of reach of children.
- Treat the product with care. Clean the ventilation slots regularly and follow the maintenance instructions.
- Keep the ventilation slots free of debris.
- Do not use the product if it cannot be switched on and off. A damaged switch must be replaced at a customer service workshop.
- Switch off the product before maintenance, inspection, storage or to change accessories. Remove the battery pack. Ensure that all moving parts have come to a standstill. Allow the product to cool down before inspection, changing settings etc. Maintain the product with care and keep it clean.

- Always allow the product to cool down before storage.

### **Additional safety instructions**

- Do not use any accessories that are not recommended by **Parkside**. This can result in electric shock or fire.
- Observe the safety information and notes on charging and proper use as shown in the user manual for your battery packs and charger from the **X 20 V TEAM** series from **Parkside**. You can find a detailed description of the charging process and further information in the separate user manual.

### **Residual risks**

Even if you operate and handle this product properly, some residual risks will remain. Due to its construction and build, this product may present the following hazards:

- Ear damage if working without ear protection.

- Damage to your health caused by swinging your hands and arms when operating the product for longer periods of time or if you do not hold or maintain the product properly.
- Lung damage, if you do not wear suitable respiratory protection.
- Eye injuries if you do not wear suitable eye protection.

### **⚠ WARNING!**

- ▶ During operation, the product generates an electromagnetic field which, under certain circumstances, may impair the functionality of active or passive medical implants. In order to reduce the danger of serious or fatal injuries, users who wear medical implants must consult their doctor and the manufacturer of the implant before operating the product.

## ● **Before first use**

### ● **Unpacking the product**

1. Take the product out of the packaging and remove all packaging materials and plastic wrappings.
2. Check to make sure that all listed parts are included (see “Scope of delivery”).
3. Check whether the product and all parts are in good condition, if any damage or defect is detected, do not use the product, but follow the procedure described in chapter “Warranty”.

## ● **Preparation**

### ● **Fitting/removing the blower pipe**

#### **⚠ CAUTION! Risk of injury!**

- ▶ Before fitting or removing the blower pipe: Switch off the product. Make sure all moving parts have come to a standstill.
- ▶ Before carrying out any work on the product: Remove the battery pack.

(Fig. B)

#### **Fitting the blower pipe**

1. Slide the blower pipe **1** onto the connection piece **13** until the release button **2** clicks into place.
2. Check that the blower pipe **1** is secure by pulling on it.

#### **Removing the blower pipe**

1. Press and hold the release button **2**.
2. Pull the blower pipe **1** off the connection piece **13**.

## ● **Charging the battery pack**

#### **⚠ NOTICE! Risk of damage to the battery pack!**

- ▶ Do not expose the battery pack to direct sunlight for long periods and do not place it on a radiator. Observe an ambient temperature of max. +50 °C.

#### **NOTE**

- ▶ You can find detailed instructions in the user manual of the charger.
- ▶ If the battery pack is still warm, allow it to cool down before charging.

1. Remove the battery pack **9** from the product (see “Removing/inserting the battery pack”).
2. Push the battery pack **9** into the charging slot of the charger **8**.
3. Connect the charger **8** to a socket-outlet.
4. After charging: Disconnect the charger **8** from the socket-outlet.
5. Pull the battery pack **9** out of the charger **8**.

#### **Control LEDs on the charger**

Green	Red	Meaning
Lights up	—	Fully charged
		Stand-by mode (no battery pack <b>9</b> inserted)
—	Lights up	Charging
—	Flashes	Battery pack <b>9</b> is overheated
Flashes	Flashes	Battery pack <b>9</b> is defective

## ● Removing/inserting the battery pack

### ⚠ CAUTION! Risk of injury due to unintentional start-up!

- ▶ Only insert the battery pack once the product is fully ready for use.

### ⚠ NOTICE! Risk of property and product damage!

- ▶ Only use the product with a battery pack of the **X 20 V TEAM** series from **Parkside**. An incorrect battery pack can damage the product and the battery pack.

(Fig. C)

### Removing the battery pack

1. Press the release button **12** on the battery pack **9**.
2. Pull the battery pack **9** off the battery pack holder **6**.

### Inserting the battery pack

- Push the battery pack **9** along the guide rail into the battery pack holder **6**. You will hear the battery pack click into place.

## ● Operation

### ⚠ CAUTION! Risk of injury!

- ▶ Always wear appropriate protective equipment and work gloves while working with the product.
- ▶ Prior to each use, ensure that the product is working correctly and has been assembled properly.

### ⚠ CAUTION! Risk of injury!

- ▶ Do not use the product if the on/off switch is damaged.
- ▶ Personal protective equipment and a fully functional product reduce the risk of injuries and accidents.
- ▶ After the product has been switched off, the impeller wheel continues moving for some time. There is a risk of injury caused by the rotating impeller wheel.

### NOTE

- ▶ Observe noise protection rules and other local regulations.

## ● Switching on/off

### ⚠ CAUTION! Risk of injury and product damage!

- ▶ Before switching on the product, make sure that it is not touching any objects. Ensure secure positioning.
- **Switching on:** Slide the on/off switch **4** forwards into position **I**.
- **Switching off:** Slide the on/off switch **4** backwards into position **O**.

## ● Checking the charging level of the battery pack

- Press **10** next to the charging level indicator **11** on the battery pack **9**.
- The charging level of the battery pack **9** is indicated by illumination of the corresponding LED lights on the charging level indicator **11**.

Colour	Meaning
Red, orange, green	Fully charged
Red, orange	Partially charged
Red	Needs to be charged

- Charge the battery pack **[9]** when only the red LED on the charging level indicator **[11]** is illuminated.

## ● Working instructions

### ⚠ CAUTION! Risk of injury and property damage!

- ▶ Only use the product to pile up dry leaf material or to blow material out of places that are hard to access (e.g. under vehicles).
  - ▶ Uses other than those described here may damage the product and put the operator at risk.
  - ▶ During work, ensure that the product is not struck against hard objects, which can cause damage.
  - ▶ Direct the air jet away from you. Make sure not to whirl up any heavy objects.
- You get optimal results when you use the product with a distance of 5–10 cm to the ground.
  - Before blowing, loosen leaves adhering to the ground with a broom or rake.
  - Hold the product by the handle **[5]** when working.

## ● Wall mounting

### ⚠ WARNING!

- ▶ Use suitable detectors to determine if there are hidden supply lines or contact the local utility company for assistance.
  - ▶ Contact with electric cables can cause fire and electric shock.
  - ▶ Damaging gas lines can lead to explosion.
  - ▶ Breaking water pipes causes property damage.
- You need following material and tools (not included):
    - Screw or nail (head diameter: 7–10 mm)
    - Screwdriver or hammer
    - Dowel (when using a screw)
  - Attach a screw or nail to a wall.
  - Allow the screw/nail head to protrude approx. 10 mm from the wall.
  - Hang the product on the screw/nail using the hanger **[14]**.

## ● Cleaning and maintenance

### ⚠ CAUTION! Risk of injury and product damage!

- ▶ Before working on the product or transporting it: Switch off the product and remove the battery pack.

### NOTE

- ▶ Clean the product immediately after working with it.

## NOTE

- ▶ Carry out the cleaning and maintenance work described in the following sections on a regular basis. This will ensure a long and reliable service life.
- ▶ Have any repair and maintenance work that is not described in this user manual carried out by our Service Centre (see “Service”). Only use original parts.

## ● Cleaning

### ⚠ WARNING! Risk of electric shock!

- ▶ Do not spray the product with water and do not immerse it in water.

### ⚠ CAUTION! Risk of product damage!

- ▶ Do not use any cleaning agents or solvents. You may irreparably damage the product. Chemical substances may attack the plastic parts of the product.

- Clean the following parts with a damp cloth or a brush:
  - Motor housing [3]
  - Handle [5]
  - Ventilation slots [7]

## ● Maintenance

- Prior to every use: Check the product for obvious defects such as loose, worn or damaged parts.
- Check covers and safety devices for damages and correct installation. If necessary, have these parts replaced.

## ● Storage

- Always store the product
  - clean,
  - dry,
  - protected against dust,
  - out of the reach of children.
- You can remove the blower pipe [1] for space-saving storage (see “Fitting/removing the blower pipe”).
- Before storage: Remove the battery pack [9] from the product.
- Observe the information in the user manual for the battery pack [9] regarding the permissible storage temperature. Avoid extreme cold or heat during storage to ensure the battery output is not adversely affected.

## ● Transport









- Switch off the product and remove the battery pack [9].
- Let all moving parts come to a complete stop.
- Carry the product with both hands. Use the handle [5] and the underside of the blower pipe [1] for this.

## ● Replacement parts/ Accessories

- Customers can obtain compatible replacement parts and accessories via [www.optimex-shop.com](http://www.optimex-shop.com).
- Have the order number ready for your order.
- You can only place orders online.
- Contact the Lidl service hotline (see „Service“) for further information.

Part	Order number
Blower pipe [1]	99947905402

## ● Troubleshooting

Problem	Possible cause	Solution
The product does not start.	The battery pack  is discharged.	Charge the battery pack  (see “Charging the battery pack”).
	The battery pack  is not inserted.	Insert the battery pack  (see “Removing/inserting the battery pack”).
	The on/off switch  is defective.	Contact our Service Centre (see “Service”).
	The motor is defective.	
The product works with interruptions.	Internal loose contact	Contact our Service Centre (see “Service”).
	The on/off switch  is defective.	
Weak or no blowing power	The battery pack  is discharged.	Charge the battery pack  (see “Charging the battery pack”).

## ● Disposal

The packaging is made entirely of recyclable materials, which you may dispose of at local recycling facilities.



Observe the marking of the packaging materials for waste separation, which are marked with abbreviations (a) and numbers (b) with following meaning: 1–7: plastics/20–22: paper and fibreboard/80–98: composite materials.

### Product:



Contact your local refuse disposal authority for more details of how to dispose of your worn-out product.



To help protect the environment, please dispose of the product properly when it has reached the end of its useful life and not in the household waste.

Information on collection points and their opening hours can be obtained from your local authority.

Faulty or used batteries/rechargeable batteries must be recycled. Return the batteries/rechargeable batteries and/or the product to the available collection points.



**Environmental damage through incorrect disposal of the batteries/rechargeable batteries!**

Batteries/rechargeable batteries may not be disposed of with the usual domestic waste. They may contain toxic heavy metals and are subject to hazardous waste treatment rules and regulations. The chemical symbols for heavy metals are as follows: Cd = cadmium, Hg = mercury, Pb = lead. That is why you should dispose of used batteries/rechargeable batteries at a local collection point.

## ● **Warranty**

The product has been manufactured to strict quality guidelines and meticulously examined before delivery. In the event of material or manufacturing defects you have legal rights against the retailer of this product. Your legal rights are not limited in any way by our warranty detailed below.

The warranty for this product is 3 years from the date of purchase. The warranty period begins on the date of purchase. Keep the original sales receipt in a safe location as this document is required as proof of purchase.

Any damage or defects already present at the time of purchase must be reported without delay after unpacking the product.

Should the product show any fault in materials or manufacture within 3 years from the date of purchase, we will repair or replace it – at our choice – free of charge to you. The warranty period is not extended as a result of a claim being granted. This also applies to replaced and repaired parts.

This warranty becomes void if the product has been damaged, or used or maintained improperly.

The warranty covers material or manufacturing defects. This warranty does not cover product parts subject to normal wear and tear, thus considered consumables (e.g. batteries, tubes, cartridges), nor damage to fragile parts, e.g. switches or glass parts.

## ● **Warranty claim procedure**

So that your request can be processed quickly, please observe the following instructions:

For all inquiries, please have the receipt and item number (IAN 480992\_2410) ready as proof of purchase.

The article number can be taken from the identification label on the product, engraving on the product, the front cover of your manual (at the bottom left), or the sticker on the back or bottom of the product.

If malfunctions or other defects arise, first contact the service department indicated below by phone or email.

You can then send a product recorded as defective to the communicated service address postage-free, making sure to enclose proof of purchase (receipt) and information on the details of the defect and when it occurred.



You can download and view this and numerous other manuals at parkside-diy.com. This QR code takes you directly to parkside-diy.com. Choose your country and use the search screen to search for the operating instructions. Entering the item number (IAN) 480992\_2410 takes you to the operating instructions for your item.

## ● **Service**

**GB** **Service Great Britain**  
Tel.: 0800 0569216  
E-Mail: owim@lidl.co.uk

# ● EU declaration of conformity

EU DECLARATION OF CONFORMITY (No 480992_2410)	
---	--

IAN: 480992\_2410  
 Product identification: "PARKSIDE" 20V Cordless Leaf Blower  
 Model Number: HG13012

The object of the declaration described above is in conformity with the relevant Union harmonisation legislation:

Directive 2006/42/EC
Directive 2000/14/EC
Directive 2014/30/EU
Directive 2011/65/EU and all related amendments

References to the relevant harmonised standards used or references to the other technical specifications in relation to which conformity is declared:

N° / Parts
Directive 2006/42/EC
EN 60335-1:2012/A15:2021
EN 50636-2-100:2014
EN 62233:2008
Directive 2014/30/EU
EN IEC 55014-1:2021
EN IEC 55014-2:2021

The object of the declaration described above is in conformity with Directive 2011/65/EU of the European Parliament and of the Council of 8 June 2011 on the restriction of the use of certain hazardous substances in electrical and electronic equipment:

N° / Parts
EN IEC 63000:2018

Conformity Assessment procedure / name&adress notified body where appropriate: EN ISO 3744:1995 & ISO 11094:1991, Point 34 Part B Annex III EU-RL 2000/14/EC & ISO 11094:1991, TÜV SÜD Germany  
 Measured sound power level on an equipment representative for this type: 81.4 dB(A)  
 Guaranteed sound power level for this equipment: 83 dB(A)

Keeper of the technical documentation: OWIM GmbH & Co.KG

Signed for and on behalf of:  
 OWIM GmbH & Co. KG, Stiftsbergstraße 1, 74167 Neckarsulm, Germany

This declaration of conformity is issued under the sole responsibility of the manufacturer.

Translation of the original declaration of conformity

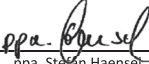
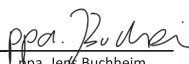
Neckarsulm	27.02.2025		
Place	Date	ppa. Stefan Haensel Authorised Signatory	ppa. Jens Buchheim Authorised Signatory

EN



<b>A felhasznált piktogramok/szimbólumok listája</b> . . . . .	Oldal	25
<b>Bevezető</b> . . . . .	Oldal	26
Rendeltetésszerű használat . . . . .	Oldal	26
A csomagolás tartalma . . . . .	Oldal	26
A részegységek leírása . . . . .	Oldal	26
Műszaki adatok. . . . .	Oldal	27
<b>Általános biztonsági utasítások</b> . . . . .	Oldal	29
<b>Első használat előtt</b> . . . . .	Oldal	36
A termék kicsomagolása . . . . .	Oldal	36
<b>Előkészületek</b> . . . . .	Oldal	37
A fúvócső felszerelése/leszerelése . . . . .	Oldal	37
Az akkumulátorcsomag feltöltése. . . . .	Oldal	37
Az akkumulátorcsomag kivétele/behelyezése . . . . .	Oldal	37
<b>Kezelés</b> . . . . .	Oldal	38
Be- és kikapcsolás . . . . .	Oldal	38
Az akkumulátorcsomag töltöttségi szintjének ellenőrzése . . . . .	Oldal	38
<b>Utasítások a munkavégzéshez</b> . . . . .	Oldal	39
<b>Falra szerelés</b> . . . . .	Oldal	39
<b>Tisztítás és karbantartás</b> . . . . .	Oldal	39
Tisztítás. . . . .	Oldal	40
Karbantartás . . . . .	Oldal	40
Tárolás . . . . .	Oldal	40
Szállítás. . . . .	Oldal	40
Pótalkatrészek/tartozékok . . . . .	Oldal	40
<b>Hibaelhárítás</b> . . . . .	Oldal	41
<b>Mentesítés</b> . . . . .	Oldal	41
<b>Garancia</b> . . . . .	Oldal	42
Garanciális ügyek lebonyolítása . . . . .	Oldal	42
<b>Szerviz</b> . . . . .	Oldal	43
<b>EU-Megfelelőségi nyilatkozat</b> . . . . .	Oldal	44

## A felhasznált piktogramok/szimbólumok listája

	<p><b>VESZÉLY!</b> – Magas kockázati szintű veszélyre utal, melyet ha nem kerülnek el, az halálesethez vagy súlyos sérüléshez vezet (pl. fulladásveszély)</p>		<p>Olvassa el a használati útmutatót.</p>
	<p><b>FIGYELMEZTETÉS!</b> – Közepes kockázati szintű veszélyre utal, melyet ha nem kerülnek el, az halálesethez vagy súlyos sérüléshez vezethet (pl. áramütés kockázata)</p>		<p>Sérülésveszély a termékből kirepülő tárgyak miatt! Tartsa a közelben álló személyeket a veszélyes területtől távol.</p>
	<p><b>VIGYÁZAT!</b> – Alacsony kockázati szintű veszélyre utal, melyet ha nem kerülnek el, az könnyebb vagy mérsékelt sérüléshez vezethet (pl. forrázásveszély)</p>		<p>Vigyázat! Forgó lapátkerék. Tartsa a kezeit távol.</p>
	<p><b>FIGYELEM!</b> – Lehetséges anyagi károokra hívja fel a figyelmet (pl. rövidzárlat veszélye)</p>		<p>Karbantartás előtt vegye ki az akkumulátorcsomagot [9].</p>
	<p>Viseljen védőszemüveget.</p>		<p>Viseljen fülvédőt.</p>
	<p>Hordjon légzésvédő maszkot.</p>		<p>Viseljen csúszásmentes biztonsági cipőt.</p>
	<p>Ne tegye ki a terméket nedvességnek. Ne dolgozzon esőben.</p>		<p>Ne hordja a hosszú haját kiengedve. Használjon hajhálót.</p>
	<p>Egyenáram/-feszültség</p>		<p>Garantált hangteljesítményszint L<sub>WA</sub> dB(A)</p>
	<p>A CE-jelzés azt jelzi, hogy a termék megfelel a rá vonatkozó EU előírásoknak.</p>	 	<p>Biztonsági utasítások Kezelési utasítások</p>
	<p>Tartson a kívülálló személyektől legalább 5 m biztonságos távolságot.</p>		

## 20 V AKKUS LOMBFÚVÓ

### ● **Bevezető**

Gratulálunk új termékének vásárlása alkalmából. Ezzel a döntésével vállalatunk értékes terméke mellett döntött. A használati utasítás ezen termék része. A biztonságra, a használatára és a megsemmisítésre vonatkozó fontos tudnivalókat tartalmazza. A termék használata előtt ismerje meg az összes használati és biztonsági tudnivalót. A terméket csak a leírtak szerint és a megadott felhasználási területeken alkalmazza. A termék harmadik személy számára való továbbadása esetén kézbesítse vele annak a teljes dokumentációját is.

### ● **Rendeltetésszerű használat**

- Ez az akkus lombfúvó (a továbbiakban „termék” vagy „elektromos szerszám”) kizárólag a száraz levelek összegyűjtésére és a száraz levelek eltávolítására szolgál nehezen hozzáférhető helyekről (pl. járművek alól).
- A termék üzleti célra nem használható. Üzleti célú használat esetén a garancia érvényét veszti.
- Bármilyen más, a jelen használati útmutatóban kifejezetten nem engedélyezett használat a termék károsodását eredményezheti, és komoly veszélyt jelenthet a felhasználóra nézve.
- A termék egészségre káros porok jelenlétében nem használható.
- A terméket tilos esőben használni. A termék nyirkos környezetben nem használható.
- A terméket felnőttek használhatják. 16 év alattiak a terméket kizárólag felügyelet alatt használhatják.

- A más személyeket ért sérülésekért vagy anyagi károkért az üzemeltető vagy a felhasználó felelős.
- A gyártó nem vállal felelősséget a termék rendeltetészerű használatából vagy helytelen kezeléséből fakadó károkért.
- A termék a **Parkside X 20 V TEAM** sorozathoz tartozik, és a **Parkside X 20 V TEAM** sorozat akkumulátorcsomagjaival működtethető. Az akkumulátorcsomagokat kizárólag a **Parkside X 20 V TEAM** sorozat töltőkészülékeivel szabad tölteni.

### ● **A csomagolás tartalma**

#### **⚠ FIGYELMEZTETÉS!**

- ▶ A termék és a csomagolóanyagok nem játékszerek! Gyermeknek nem játszhatnak a műanyag zacskókkal, fóliákkal és az apró alkatrészekkel! Lenyelés és fulladás veszélye!

#### **MEGJEGYZÉS**

- ▶ Az akkumulátorcsomag és a töltőkészülék nincs mellékelve.

- 1 Akkus lombfúvó
- 1 Fúvócső
- 1 Használati útmutató

### ● **A részegységek leírása**

Elovasás előtt hajtogassa ki az ábrákat tartalmazó oldalt és ismerkedjen meg a termék funkcióival.

(A ábra)

- 1 Fúvócső
- 2 Kioldógomb (fúvócső)
- 3 Motorburkolat
- 4 Be-/kikapcsológomb
- 5 Fogó
- 6 Akkumulátorcsomag-tartó
- 7 Szellőzőnyílások

- 8 Töltőkészülék \*
- 9 Akkumulátorcsomag \*
- 10  gomb (töltöttségi szint)
- 11 Töltöttséjelző
- 12 Kioldógomb (akkumulátorcsomag)

(B ábra)

- 13 Csatolóelem

(D ábra)

- 14 Akasztó

## ● Műszaki adatok

<b>20 V Akkus lombfűvó</b>	<b>PLBA 20-Li C4</b>
Modellszám:	HG13012
Névleges feszültség:	20 V ===
Névleges áramerősség:	16 A
Üresjárat sebesség $n_0$ :	12000 min <sup>-1</sup>
Levegősebesség:	max. 210 km/h
Védelmi besorolás:	IPX0
Súly (akkumulátorcsomag nélkül):	kb. 1,4 kg

## Ajánlott környezeti hőmérséklet

Max. hőmérséklet (összesen):	+50 °C
Töltés közben:	+4 °C és +40 °C között
Működés közben:	+4 °C és +50 °C között
Tárolásnál:	0 °C és +45 °C között

## Zajkibocsátási értékek

Hangnyomásszint $L_{pA}$ :	77,4 dB
Bizonytalanság $K_{pA}$ :	3 dB
Hangerőszint $L_{WA}$	
Garantált:	83 dB
Mért:	81,4 dB
Bizonytalanság $K_{WA}$ :	1,99 dB

## Rezgési értékek

Rezgés $a_n$ :	$\leq 2,5 \text{ m/s}^2$
Bizonytalanság K:	1,5 m/s <sup>2</sup>

### FIGYELMEZTETÉS!



Viseljen fülvédőt!

### FIGYELMEZTETÉS!

- ▶ A rezgés- és zajkibocsátási érték az elektromos szerszám tényleges használata közben eltérhet a megadott értéktől, az elektromos szerszám használati típusától és módjától, különösképpen a megmunkálandó munkadarab típusától függően.
- ▶ A kezelő védelmét szolgáló biztonsági intézkedéseket a tényleges használati körülmények közötti rezgésterhelés becslésén alapulóan kell meghatározni (figyelembe véve a működési ciklus minden részét, például azokat az időket, amikor az elektromos szerszám ki van kapcsolva, és azokat, amikor be van kapcsolva, de terhelés nélkül működik).

\* Nincs mellékelve

## MEGJEGYZÉS

- ▶ A zajkibocsátási és rezgési értékek meghatározása a megfelelőségi nyilatkozatban említett szabványok és előírások szerint történt.
- ▶ A megadott rezgési összérték és a megadott zajkibocsátási érték megállapítása egy szabványosított vizsgálati eljárás során került megállapításra, és felhasználható egy elektromos szerszám összehasonlítására egy másikkal.
- ▶ A megadott rezgési összérték és a megadott zajkibocsátási érték továbbá felhasználható a terhelés előzetes becslésére is.

## Töltési idő

- A termék a **Parkside X 20 V TEAM** sorozathoz tartozik, és a **Parkside X 20 V TEAM** sorozat akkumulátorcsomagjaival működtethető. Az **X 20 V TEAM** akkumulátorcsomagjait csak az **X 20 V TEAM** töltőkészülékeivel szabad tölteni.
- A termék üzemeltetéséhez kizárólag az alábbi akkumulátorcsomagok használata javasolt:
  - **PAP 20 B1**
  - **PAP 20 B3**

- Ezeknek az akkumulátorcsomagoknak a töltéséhez kizárólag az alábbi töltőkészülékek használata javasolt:
  - **PLG 20 A3**
  - **PLG 20 A4**
  - **PLG 20 C1**
  - **PLG 20 C3**
  - **PDSLГ 20 A1**
- Az akkumulátorcsomag és a töltőkészülék műszaki adatai: lásd a különálló használati útmutatót
- A töltési időt olyan tényezők befolyásolják, mint a környezet és az akkumulátorcsomag hőmérséklete, valamint a meglévő hálózati feszültség, és az esetenként a megadott értékektől eltérhet.
- A vásárlók a Lidl online felületein a következő országokban rendelhetnek kompatibilis csereakkumulátorokat és töltőket:  
Németország (lidl.de), Franciaország (lidl.fr), Belgium (lidl.be), Csehország (lidl.cz), Hollandia (lidl.nl), Lengyelország (lidl.pl), Szlovákia (lidl.sk), Spanyolország (lidl.es).  
Az összes többi ország vásárlói a [www.optimex-shop.com](http://www.optimex-shop.com) oldalról rendelhetnek.

Töltési idő	2 Ah Akkumulátorcsomag PAP 20 B1	4 Ah Akkumulátorcsomag PAP 20 B3
Max. 2,4 A Töltőkészülék PLG 20 A4/C1	60 min	120 min
Max. 4,5 A Töltőkészülék PLG 20 A3/C3	35 min	60 min
Max. 4,5 A Töltőkészülék PDSLГ 20 A1	35 min	60 min



## Általános biztonsági utasítások

### FONTOS

## HASZNÁLAT ELŐTT OLVASSA EL FIGYELMESEN.

## ŐRIZZE MEG KÉSŐBBI HASZNÁLATRA.

Olvassa el figyelmesen az utasításokat.

### ⚠ VIGYÁZAT!

▶ Elektromos szerszámok használatakor tartsa be az alábbi alapvető biztonsági intézkedéseket az áramütés, valamint a sérülés- és tűzveszély elkerülése érdekében.

- A munka megkezdése előtt ismerkedjen meg az összes alkatrésszel és a termék helyes kezelésével.
- Gondoskodjon arról, hogy a terméket vészhelyzetben azonnal le tudja állítani. A termék szakszerűtlen használata súlyos sérülésekhez vezethet.

- A termék használata nem engedélyezhető csökkent testi, érzékszervi vagy szellemi képességekkel rendelkező gyermekek és személyek, valamint olyanok számára, akiknek nincs elegendő tapasztalatuk és tudásuk, illetve akik nincsenek tisztában az utasításokkal. A felhasználó életkorát helyi előírások is meghatározhatják.
- A gyermekeket tartsa felügyelet alatt, hogy azok ne játszhassanak a termékkel. A tisztítást és a karbantartást nem végezhetik gyermekek.
- A terméket ne használja 2000 méternél magasabban.
- Csak az ajánlott akkumulátorcsomagokat és töltőkészülékeket használja.
- Helytelen használat esetén az akkumulátorcsomagból folyadék szivároghat. Kerülje az érintkezést az akkumulátor folyadékával. Akaratlan

érintkezés esetén öblítse le az érintett területet vízzel. Ha a folyadék a szembe kerül, orvosi segítségre van szükség. A kilépő akkumulátorfolyadék bőrirritációkat és égési sérüléseket okoz.

- A terméket vagy az akkumulátorcsomagot ne tegye ki szélsőséges hőmérsékleti viszonyoknak.
- Vegye figyelembe annak kockázatát, hogy az akkumulátorral üzemelő termékeknek vagy az akkumulátorcsomagnak a pólusát fém tárgyak rövidre zárhatják.
- Feltöltés előtt vegye ki az akkumulátorcsomagot a termékből.
- Ha a terméket hosszabb ideig használaton kívül tárolja, vegye ki belőle az akkumulátorcsomagot.
- Ne használjon módosított vagy sérült akkumulátorcsomagokat.

### **Előkészületek**

- Soha ne használja a terméket mások,

különösen gyermekek vagy háziállatok jelenlétében.

- Az egyéni védőfelszerelés védi a kezelő egészségét és biztosítja a termék zavartalan működését.
- Viseljen megfelelő munkaruhát, például tartós, csúszásmentes talpú cipőt és erős, hosszú nadrágot, kesztyűt, védőszemüveget és fülvédőt. A termék használata során mindig használjon védőfelszerelést.
- Ne használja a terméket amikor mezítláb van, vagy amikor nyitott szandált visel.
- A por elleni védelemhez hordjon légzésvédő maszkot.
- Ne viseljen bő ruházatot, lógó zsinórokkal, nyakkendővel vagy ékszerekkel ellátott ruhákat, amelyek beszívódhatnak a légbemeneti nyíláson.
- Hosszú haj esetén viseljen védő fejfedőt.

- Tartsa a hosszú haját a beszívónyílásoktól távol.
- Figyeljen másokra, különösen a gyermekekre, háziállatokra, nyitott ablakokra stb. A kifújt anyagok az irányukba repülhetnek. Ha mások a közelben tartózkodnak, szakítsa meg a munkát. Tartson maga körül legalább 5 m biztonságos távolságot.
- Ismerje meg a környezetét, és figyeljen az esetleges veszélyekre, amelyeket munka közben figyelmen kívül hagyhat.
- Gondosan vizsgálja meg a tisztítandó területet, és távolítson el minden vezetéket, követ, konzervdobozt és egyéb idegen tárgyat.
- Mielőtt elkezdene dolgozni a termékkel, távolítsa el az idegen tárgyakat egy gereblyével vagy egy seprűvel.
- Használja a fúvócsövet, hogy a légáramot a talajhoz közel tudja irányítani.
- Nagyon száraz körülmények között enyhén nedvesítse meg a tisztítandó felületet, vagy használjon permetezőt a por összegyűlésének csökkentése érdekében.
- Ne dolgozzon sérült, hiányos vagy a gyártó engedélye nélkül átépített termékkel.
- Használat előtt ellenőrizze a termék biztonságát, különösen a be-/kikapcsoló gombot.
- A terméket csak teljesen összeszerelt állapotban használja.
- Soha ne üzemeltesse a terméket meghibásodott védőelemekkel, hibás védőburkolatokkal vagy védőelemek nélkül.
- Az üzemeltető vagy felhasználó felelős a balesetekért és a más személyeket ért sérülésekért vagy azok tulajdonában keletkezett károkért.
- A terméket az ajánlott helyzetben használja és csak akkor, ha szilárd, sík felületen áll.

- Ne üzemeltesse a terméket olyan kövezett vagy kavicsos felületen, ahol a kirepülő anyag sérüléseket okozhat.
- Használat előtt szemrevételezéssel mindig végezzen szemrevételezéses ellenőrzést, hogy megbizonyosodjon arról, hogy a burkolat sértetlen-e, és hogy a védőelemek és védőburkolatok a helyükön vannak-e.
- Az egyensúly fenntartása érdekében a kopott vagy sérült alkatrészeket készletben cserélje ki. Cserélje ki a sérült vagy olvashatatlan feliratokat.
- Kerülje a termék akaratlan üzembe helyezését.
- Győződjön meg róla, hogy a termék ki van kapcsolva, mielőtt felveszi vagy hordozza.
- Ha a termék hordozásakor az ujjá a be-/kikapcsoló gombon van, az balesetekhez vezethet.
- A terméket soha ne irányítsa más személyekre. Különösen ügyeljen arra, hogy légáramot a használat közben ne irányítsa a szemekre vagy a fülekre.
- Tartsa a terméket mindig minkét kezével.
- Ne nyújtsa előre a testét túlságosan, és ne veszítse el az egyensúlyát.

## **Használat**

- Kerülje a szokatlan testhelyzeteket. Mindig tartsa meg az egyensúlyát, hogy biztosan álljon a lejtőkön.
- Mindig lépésben haladjon, ne fusson.
- Ne kapcsolja be a terméket, ha azt fejfelé tartják, vagy ha az nincs munkapozícióban.
- Tartsa az ujjait és a lábait a fúvócső nyílásától és a lapátkeréktől távol. Sérülés kockázata áll fenn.
- Ne dolgozzon a termékkel, ha fáradt, illetve alkohol vagy gyógyszerek fogyasztása után. Időben gondoskodjon

pihenőidőről. A munkának tiszta fejjel lásson neki.

- A termék tartós használata a kezek rezgések okozta keringési zavaraihoz vezethet. Megfelelő kesztyű viselésével vagy rendszeres szünetek tartásával azonban meghosszabbíthatja a használati időt.
- Kerülje a termék használatát rossz időjárási viszonyok, különösen villámlás veszélye esetén. Csak nappali fénynél vagy jó mesterséges fény mellett dolgozzon.
- Kapcsolja ki a terméket, vegye ki az akkumulátorcsomagot, és győződjön meg arról, hogy minden mozgó alkatrész teljesen leállt,
  - ha nem használja a terméket,
  - ha a terméket szállítja,
  - ha felügyelet nélkül hagyja a terméket,
  - mielőtt eltömődést szüntetne meg vagy egy
- eltömődött csatorna kiszabadítana,
  - mielőtt a terméket ellenőrzi, tisztítja, vagy a terméken egyéb munkálatokat végez,
  - ha idegen tárgyakkal érintkezett,
  - ha rendellenes rezgés érezhető.
- Ne használja a terméket zárt vagy rossz szellőzésű területeken.
- Ne használja a terméket gyúlékony folyadékok vagy gázok közelében. Ennek figyelmen kívül hagyása esetén égés vagy robbanás kockázata áll fenn.
- Ha működésközben baleset vagy meghibásodás történik, azonnal kapcsolja ki a terméket, és vegye ki az akkumulátorcsomagot. Az üzemzavarok elhárításához olvassa el a „Hibaelhárítás” c. részt, vagy forduljon ügyfélszolgálatunkhoz (Lásd a „Szerviz” c. részt).
- A termék használatának megkezdése előtt

győződjön meg arról, hogy a lapátkerék nincs elakadva.

- Tartsa az arcát és a testét a fúvócső nyílásától távol.
- Ügyeljen arra, hogy se keze, se más testrésze vagy ruházata ne kerüljön a motorburkolaton belülre, illetve azok ne legyenek a mozgó alkatrészek közelében.
- Működés közben ne döntse meg a terméket.
- Az akkumulátorcsomag sérülésének és az esetleges tüzesetek megelőzése érdekében tartsa az akkumulátorcsomagot szeméttől és egyéb felgyülemlett anyagoktól távol.
- Ne szállítsa a terméket bekapcsolt állapotban, illetve ha az akkumulátorcsomag be van helyezve.
- Ha a termék szokatlan hangokat ad ki, illetve rezegni kezd, azonnal kapcsolja ki. Várja meg, amíg a mozgó alkatrészek leállnak. Vegye ki az akkumulátorcsomagot.

A termék újraindítása és üzemeltetése előtt tegye meg a következő lépéseket:

- Ellenőrizze a termék épségét.
- A sérült alkatrészeket cserélje ki vagy javíttassa meg.
- Ellenőrizze, hogy a termék alkatrészei nem lazultak-e ki, és szükség esetén szorítsa meg.
- Ügyeljen arra, hogy ne érjen semmilyen veszélyes mozgó alkatrészhez, mielőtt kivette az akkumulátorcsomagot a termékből, és a veszélyes mozgó alkatrészek teljesen leálltak.
- A sérüléseket lássa el szakszerűen, vagy forduljon orvoshoz.
- Ne terhelje túl a terméket. Csak a megadott teljesítményi tartományban dolgozzon. Ne használjon kis teljesítményű gépeket nehéz munkákhoz. Ne használja a terméket a rendeltetésén kívüli célokra.

## Karbantartás és tárolás

- A felhasználó veszélyeztetésének elkerülése érdekében rendszeresen ellenőrizze a termék működőképességét és épségét.
- Biztonsági okokból cserélje ki az elkopott vagy sérült alkatrészeket. Csak eredeti pótalkatrészeket/ tartozékokat használjon.
- Ne próbálja meg saját kezűleg megjavítani a terméket, kivéve, ha ehhez megfelelő képzettséggel rendelkezik. Minden olyan munkát, amely nem szerepel ebben az útmutatóban, csak az általunk megbízott szervizközpont végezhet el.
- A terméket tárolja száraz, gyermekek számára nem elérhető helyen.
- A terméket körültekintően kezelje. Rendszeresen tisztítsa meg a szellőzőnyílásokat, és kövesse a karbantartási utasításokat.
- Tartsa a szellőzőnyílásokat a törmeléktől mentesen.
- Ne használja a terméket, ha azt nem lehet be- és kikapcsolni. A sérült kapcsolókat ügyfélszolgálati szervizben kell kicseréltetni.
- Karbantartás, ellenőrzés, tárolás vagy tartozékok cseréje előtt kapcsolja ki a terméket. Vegye ki az akkumulátorcsomagot. Ellenőrizze, hogy minden mozgó alkatrész leállt-e. Ellenőrzések, beállítások stb. előtt hagyja a terméket lehűlni. A terméket ápolja gondosan és tartsa tisztán.
- Tárolás előtt mindig hagyja a terméket lehűlni.

### További biztonsági utasítások

- Ne használjon olyan alkatrészeket, melyeket nem a **Parkside** javasol. Az áramütéshez és tűzesethez vezethet.
- Vegye figyelembe a biztonsági

utasításokat, és a **Parkside X 20 V TEAM** akkumulátorcsomagjaihoz és töltőkészülékéhez mellékelt használati útmutatóban található utasításokat a feltöltéshez és a helyes használathoz. A töltési folyamat részletes leírása és további információk ebben a külön használati útmutatóban találhatóak.

### **További kockázatok**

A termék előírásoknak megfelelő kezelése és használata során is fennállnak bizonyos kockázatok. A termék felépítéséből és kialakításából adódóan az alábbi veszélyekkel lehet számolni:

- Halláskárosodás, ha nem visel megfelelő fülvédőt.
- A kezek és a karok rezgésével járó egészségügyi kockázatok, amennyiben a terméket hosszabb ideig használja, illetve ha a kezelése és a karbantartása nem szakszerűen történik.

- A tüdőártalmak, ha nem visel megfelelő légzésvédő maszkot.
- Szemsérülések, ha nem visel megfelelő védőszemüveget.

### **⚠ FIGYELMEZTETÉS!**

▶ A termék működés közben elektromágneses teret kelt, mely bizonyos esetekben hatással lehet az aktív vagy passzív orvosi implantátumok működésére. A súlyos vagy halálos sérülések veszélyének csökkentése érdekében az orvosi implantátumokkal rendelkező személyek a termék használata előtt érdeklődjenek orvosuknál vagy az orvosi implantátum gyártójánál.

### ● **Első használat előtt**

#### ● **A termék kicsomagolása**

1. Vegye ki a terméket a csomagolásból, és szabaduljon meg az összes csomagolóanyagtól és védőfóliától.
2. Ellenőrizze, hogy minden alkatrész megvan-e, és hogy a csomagolás

minden alkatrészt tartalmaz-e (lásd „A csomagolás tartalma”).

- Ellenőrizze, hogy a termék és minden alkatrész jó állapotban van-e. Ha sérülést vagy hibát talál, ne használja a terméket, hanem járjon el a „Garancia” c. fejezetben leírtak szerint.

## ● **Előkészületek**

### ● **A fűvócső felszerelése/leszerelése**

#### **⚠ VIGYÁZAT! Sérülés kockázata!**

- ▶ A fűvócső fel- vagy leszerelése előtt: Kapcsolja ki a terméket. Ellenőrizze, hogy minden mozgó alkatrész leállt-e.
- ▶ A terméken végett munkálatok előtt: Vegye ki az akkumulátorcsomagot.

(B ábra)

### **A fűvócső felszerelése**

- Tolja rá a fűvócsövet [1] a csatolóelemre [13], amíg a kioldógomb [2] be nem rögzül.
- Ellenőrizze a fűvócső [1] stabilitását annak meghúzásával.

### **A fűvócső leszerelése**

- Nyomja meg és tartsa a kioldógombot [2].
- Húzza le a fűvócsövet [1] a csatolóelemről [13].

## ● **Az akkumulátorcsomag feltöltése**

#### **⚠ FIGYELEM! Az akkumulátorcsomag károsodásának kockázata!**

- ▶ Ne tegye ki az akkumulátorcsomagot hosszabb ideig közvetlen napfénynek, és ne tegye fűtőtestekre. Tartsa be a max +50 °C környezeti hőmérsékletet.

## **MEGJEGYZÉS**

- ▶ Részletes utasítások a töltőkészülék használati útmutatójában található.
- ▶ Ha az akkumulátorcsomag még meleg, feltöltés előtt hagyja lehűlni.

- Vegye ki az akkumulátorcsomagot [9] a termékből (lásd „Az akkumulátorcsomag kivétele/behelyezése” c. részt).
- Tolja be az akkumulátorcsomagot [9] a töltőkészülék [8] töltőnyílásába.
- Csatlakoztassa a töltőkészüléket [8] egy konnektorhoz.
- Feltöltés után: Húzza ki a töltőkészüléket [8] a konnektorból.
- Húzza ki az akkumulátorcsomagot [9] a töltőkészülékből [8].

### **A töltőkészülék ellenőrző LED-jei**

Zöld	Piros	Jelentés
Világít	—	Teljesen feltöltve Készenléti mód (nincs akkumulátorcsomag [9] behelyezve)
—	Világít	Töltés alatt
—	Villog	Az akkumulátorcsomag [9] túlhevült
Villog	Villog	Az akkumulátorcsomag [9] meghibásodott

## ● **Az akkumulátorcsomag kivétele/behelyezése**

#### **⚠ VIGYÁZAT! Sérülésveszély az akaratlan beindítás miatt!**

- ▶ Az akkumulátorcsomagot csak akkor helyezze be, amikor a termék már teljesen működésre kész.

**⚠ FIGYELEM! Anyagi károk és a termék sérülésének kockázata!**

- ▶ A terméket kizárólag a **Parkside X 20 V TEAM** sorozat akkumulátorcsomagjával használja. A nem megfelelő akkumulátorcsomag kárt tehet a termékben és az akkumulátorcsomagban.

(C ábra)

**Az akkumulátorcsomag kivétele**

1. Nyomja meg az akkumulátorcsomag **9** kioldógombját **12**.
2. Húzza ki az akkumulátorcsomagot **9** az akkumulátorcsomag-tartóból **6**.

**Az akkumulátorcsomag behelyezése**

- Tolja be az akkumulátorcsomagot **9** végig az akkumulátorcsomag-tartó **6** vezetősínén. Az akkumulátorcsomag a helyére kattann.

**● Kezelés**

**⚠ VIGYÁZAT! Sérülés kockázata!**

- ▶ A termékkel végzett munka során mindig hordjon megfelelő védőfelszerelést és védőkesztyűt.
- ▶ Minden használat előtt győződjön meg arról, hogy a termék működőképes és helyesen van összeszerelve.
- ▶ Ne használja a terméket, ha a be-/kikapcsoló gomb sérült.
- ▶ Személyi védőfelszerelés használata és a termék működőképes állapota csökkenti a sérülések és a balesetek kockázatát.

**⚠ VIGYÁZAT! Sérülés kockázata!**

- ▶ A termék kikapcsolása után lapátkerék még egy rövid ideig forog. A forgó lapátkerék sérülés kockázatát rejti.

**MEGJEGYZÉS**

- ▶ Vegye figyelembe a zajvédelemre vonatkozó szabályozásokat és az egyéb helyi előírásokat.

**● Be- és kikapcsolás**

**⚠ VIGYÁZAT! Sérülések és a termék károsodásának kockázata!**

- ▶ Bekapcsolás előtt ügyeljen arra, hogy a termék ne érjen idegen tárgyakhoz. Ügyeljen a biztos állásra.

- Bekapcsolás:** Tolja a be-/kikapcsoló gombot **4** előre felé az **I** állásba.
- Kikapcsolás:** Tolja a be-/kikapcsoló gombot **4** hátra felé a **O** állásba.

**● Az akkumulátorcsomag töltöttségi szintjének ellenőrzése**

- Nyomja meg az akkumulátorcsomag **9** töltöttségjelzője **11** melletti **↔ 10** gombot.
- Az akkumulátorcsomag **9** töltöttségi szintjét a töltöttségjelző **11** megfelelő LED-lámpáinak kigyulladásja jelzi.

Szín	Jelentés
Piros, narancssárga, zöld	Teljesen feltöltve
Piros, narancssárga	Részben feltöltve
Piros	Töltés szükséges

- Töltse fel az akkumulátorcsomagot [9], ha a töltöttségjelzőn [11] már csak a piros színű LED világít.

## ● Utasítások a munkavégzéshez

### ⚠ **VIGYÁZAT! Sérülések és anyagi károk kockázata!**

- ▶ A terméket csak a száraz lombok összegyűjtéséhez vagy anyagok kifújásához használja nehezen hozzáférhető helyekről (pl. járművek alól).
- ▶ Minden, az itt leírtaktól eltérő alkalmazás károsíthatja a terméket, és kockázatot jelenthet a felhasználó számára.
- ▶ Munka közben ügyeljen arra, hogy a termék ne ütközzön kemény tárgyakkal, amelyek károkat okozhatnak.
- ▶ Irányítsa a légáramot magától távol. Ügyeljen arra, hogy ne keverjen fel nehéz tárgyakat.

- Az optimális eredmény érdekében a terméket a talajtól 5–10 cm távolságban használja.
- A fújás előtt lazítsa fel a talajra tapadt leveleket egy seprű vagy egy gereblye segítségével.
- A munka során tartsa a terméket a fogójánál [5].

## ● Falra szerelés

### ⚠ **FIGYELMEZTETÉS!**

- ▶ A rejtett vezetékek megtalálásához használjon megfelelő keresőkészülékeket, vagy forduljon a helyi közműszolgáltatóhoz.
- ▶ Ha elektromos vezetékbe ér, az tüzesethez és áramütéshez vezethet.

### ⚠ **FIGYELMEZTETÉS!**

- ▶ Gázvezetékek megsértése robbanást okozhat.
- ▶ Ha vízvezetékbe ér, az anyagi károkkal jár.
- Az alábbi anyagokra és szerszámokra lesz szüksége (nincsenek mellékelve):
  - Csavar vagy szög (fejátmérő: 7–10 mm)
  - Csavarhúzó vagy kalapács
  - Tipli (ha csavart használ)
- Szereljen fel egy csavart vagy egy szöget a falra.
- A csavar/szög feje kb. 10 mm-re álljon ki a falból.
- Akassza fel a terméket az akasztó [14] segítségével a csavarra/szögre.

## ● Tisztítás és karbantartás

### ⚠ **VIGYÁZAT! Sérülések és a termék károsodásának kockázata!**

- ▶ A terméken végzett munkák vagy a termék szállítása előtt: Kapcsolja ki a terméket és vegye ki az akkumulátorcsomagot.

### **MEGJEGYZÉS**

- ▶ Használat után azonnal tisztítsa meg a terméket.
- ▶ Rendszeresen végezze el az alábbi szakaszokban leírt tisztítási és karbantartási munkákat. Ezáltal biztosítható a hosszú távú, megbízható használat.
- ▶ Az ebben a használati útmutatóban nem említett javítási és karbantartási munkák elvégzését bízva szervizközpontunkra (lásd a „Szerviz” c. részt). Csak eredeti alkatrészeket használjon.

## ● Tisztítás

### ⚠ FIGYELMEZTETÉS! Áramütésveszély!

- ▶ Ne permetezzen a termékre vizet és ne merítse vízbe.

### ⚠ VIGYÁZAT! A termék sérülésének kockázata!

- ▶ Ne használjon tisztító- vagy oldószereket. Javíthatatlan kárt tehet a termékben. A vegyi anyagok megtámadhatják a termék műanyag felületeit.

- Az alábbi alkatrészeket nedves ruhával vagy kefével tisztítsa meg:
  - Motorburkolat [3]
  - Fogó [5]
  - Szellőzőnyílások [7]

## ● Karbantartás

- Használat előtt: Ellenőrizze a terméket, nincsenek-e rajta látható hiányosságok, például laza, elkopott vagy sérült alkatrészek.
- Ellenőrizze a fedő- és védőelemek épségét és megfelelő rögzítését. Szükség esetén cseréltesse ki ezeket az alkatrészeket.

## ● Tárolás

- A terméket mindig
  - tiszta,
  - száraz,
  - portól védett helyen,
  - gyermekektől elzárt helyen.
- A helytakarékos tárolás érdekében a fúvócsövet [1] leszerelheti (lásd „A fúvócső felszerelése/leszerelése” c. részt).
- Tárolás előtt: Vegye ki a akkumulátorcsomagot [9] a termékből.

- Tartsa be az akkumulátorcsomag [9] használati útmutatójában szereplő adatokat a megengedett tárolási hőmérsékletre vonatkozóan. Tárolás alatt kerülje a túlzott hideget vagy meleget, hogy az akkumulátorcsomag teljesítménye ne romoljon.

## ● Szállítás









- Kapcsolja ki a terméket és vegye ki az akkumulátorcsomagot [9].
- Várja meg, amíg a mozgó alkatrészek teljesen leállnak.
- A terméket két kézben fogva szállítsa. Ehhez használja a fogót [5] és a fúvócső [1] alját.

## ● Pótalkatrészek/tartozékok

- Ügyfeleink kompatibilis pótalkatrészeket és tartozékokat a [www.optimex-shop.com](http://www.optimex-shop.com) oldalról szerezhetnek.
- A rendeléshez készítse elő a rendelési számot.
- Rendeléseket csak online tud leadni.
- További információkat a Lidl ügyfélszolgálati forródrótján kaphat (lásd a „Szerviz” c. részt).

Alkatrész	Rendelési szám
Fúvócső [1]	99947905402

## ● Hibaelhárítás

Probléma	Lehetséges ok	Megoldás
A termék nem indul.	Az akkumulátorcsomag  lemerült.	Töltse fel akkumulátorcsomagot  (lásd „Az akkumulátorcsomag feltöltése” c. részt).
	Az akkumulátorcsomag  nincs behelyezve.	Helyezze be az akkumulátorcsomagot  (lásd „Az akkumulátorcsomag kivétele/behelyezése” c. részt).
	A be-/kikapcsoló gomb  meghibásodott.	Forduljon az szervizközpontunkhoz (lásd a „Szerviz” c. részt).
A motor meghibásodott.		
A termék működése szakadozik.	Egy belső érintkezés kilazult	Forduljon az szervizközpontunkhoz (lásd a „Szerviz” c. részt).
	A be-/kikapcsoló gomb  meghibásodott.	
Nincs fűvételjesítmény, vagy gyenge	Az akkumulátorcsomag  lemerült.	Töltse fel akkumulátorcsomagot  (lásd „Az akkumulátorcsomag feltöltése” c. részt).

## ● Mentesítés

A csomagolás környezetbarát anyagokból készült, amelyeket a helyi újrahasznosító helyeken adhat le ártalmatlanítás céljából.



A hulladék elkülönítéséhez vegye figyelembe a csomagolóanyagon található jelzéseket. Ezek rövidítéseket (a) és számokat (b) tartalmaznak a következő jelentéssel: 1–7: műanyagok/20–22: papír és karton/80–98: kötőanyagok.

### Termék:



A kiszolgált termék megsemmisítési lehetőségeiről lakóhelye illetékes önkormányzatánál tájékozódhat.



A környezete érdekében, ne dobja a kiszolgált terméket a háztartási szemétkosárba, hanem adja le szakszerű ártalmatlanításra. A gyűjtőhelyekről és azok nyitvatartási idejéről az illetékes önkormányzatnál tájékozódhat.

A hibás vagy elhasznált elemeket/akkukat újra kell hasznosítani. Szolgáltassa vissza az elemeket/akkukat és/vagy a terméket az ajánlott gyűjtőállomásokon keresztül.



**Környezeti károk az elemek/akkuk hibás megsemmisítése következtében!**

Az elemeket/akkukat nem szabad a háziszemétkébe dobni. Mérgező hatású nehézfémeket tartalmazhatnak és ezért különleges kezelést igénylő hulladéknak számítanak. A nehézfémek vegyjelei a következők: Cd = kadmium, Hg = higany, Pb = ólom. Ezért az elhasznált elemeket/akkukat egy közösségi gyűjtőhelyen adja le.

## ● **Garancia**

A terméket gondosan, szigorú minőségi előírások betartásával gyártottuk, és a szállítás előtt gondosan ellenőriztük. Anyag- vagy gyártási hibák esetén a termék eladójával szemben törvényes jogok illetik meg. Az Ön törvényes jogait az általunk alább meghatározott garancia semmilyen módon nem korlátozza.

Erre a termékre 3 év garanciát adunk a vásárlás dátumától számítva. A garancia idő a vásárlás dátumával kezdődik. Biztonságos helyen őrizze meg az eredeti vásárlói bizonylatot, mert ez a dokumentum szükséges a vásárlás bizonyításához.

A vásárláskor fennálló károkat és hiányosságokat a termék kicsomagolása után haladéktalanul jelezze.

Ha ezen a terméken a vásárlástól számított 3 éven belül anyag- vagy gyártási hibát észlel, választásunk szerint ingyenesen megjavítjuk vagy kicseréljük a terméket. A garancia idő nem hosszabbodik meg a helyette nyújtott szavatossági igény által. Ez a kicserélt vagy javított alkatrészekre is érvényes.

A garancia megszűnik, ha a terméket megrongálták, ill. nem szakszerűen kezelték vagy végezték a karbantartást.

A garancia az anyag- és gyártási hibákra vonatkozik. Ez a garancia nem terjed ki

azokra a termékalkatrészekre, amelyek normál kopásnak vannak kitéve, és ezért gyorsan kopó alkatrésznek minősülnek (pl. elemekre, tömlőkre, tintapatronokra), illetve a törékeny alkatrészek sérülésére, pl. kapcsolókra vagy üveg alkatrészekre.

## ● **Garanciális ügyek lebonyolítása**

Megkeresése gyors feldolgozásához kérjük, kövesse az alábbi utasításokat:

Megkeresés esetén kérjük, mindig készítse elő a pénztárblokkot és a termékszámot (IAN 480992\_2410) a vásárlás igazolására.

A termékszámot kérjük, olvassa le a típustábláról, a terméken elhelyezett gravírozásból, az útmutató címlapjáról (alul a bal oldalon), vagy a termék hátsó vagy alsó oldalán található matricáról.

Működési hiba vagy egyéb hiányosság fellépése esetén először vegye fel a kapcsolatot a következőkben felsorolt szervizek valamelyikével telefonon, vagy e-mailen.

A hibásnak ítélt terméket a pénztárblokk és a hiba leírásának és keletkezési idejének megjelölésével, díjmentesen küldheti el az Ön számára kijelölt szerviz címére.



A parkside-diy.com oldalon ezt és számos további kézikönyvet tud megtekinteni és letölteni. Ezzel a QR-kóddal közvetlenül a parkside-diy.com oldalra jut. Válassza ki az országot, és a keresőfelületen keresse meg a használati útmutatókat. A termékszám (IAN) 480992\_2410 beírásával juthat el az Ön termékének használati útmutatójához.

## ● **Szerviz**

### **Szerviz Magyarország**

Tel.: 0680021536

E-mail: [owim@lidl.hu](mailto:owim@lidl.hu)

# ● EU-Megfelelőségi nyilatkozat

## EU-MEGFELELŐSÉGI NYILATKOZAT (480992\_2410. sz.)

IAN: 480992\_2410  
Termékkazonosító: "PARKSIDE" 20V Akkus lombfűvő  
Típuszám: HG13012

A fent ismertetett nyilatkozat tárgya megfelel a vonatkozó uniós harmonizációs jogszabálynak:

2006/42/EK irányelve
2000/14/EK irányelve
2014/30/EU irányelve
2011/65/EU irányelve az összes kapcsolódó módosítással

Az alkalmazott harmonizált szabványokra hivatkozás vagy az azokra az egyéb műszaki leírásokra való hivatkozás, amelyekkel kapcsolatban megfeleléségi nyilatkozatot tettek:

Szám / vonatkozó részek
2006/42/EK irányelve
EN 60335-1:2012/A15:2021
EN 50636-2-100:2014
EN 62233:2008
2014/30/EU irányelve
EN IEC 55014-1:2021
EN IEC 55014-2:2021

A fent ismertetett nyilatkozat tárgya megfelel az egyes veszélyes anyagok elektromos és elektronikus berendezésekben való alkalmazásának korlátozásáról szóló, 2011. június 8-i 2011/65 / EU európai parlamenti és tanácsi irányelvnek:

Szám / vonatkozó részek
EN IEC 63000:2018

Megfelelőség-értékelési eljárás/ adott esetben az értesített szerv neve és címe: EN ISO 3744:1995 & ISO 11094:1991, Point 34 Part B Annex III EU-RL 2000/14/EC & ISO 11094:1991, TÜV SÜD Germany

Méret hangteljesítményszint a típust képviselő egyetlen berendezésen: 81.4 dB(A)

A berendezés szavatolt hangteljesítményszintje: 83 dB(A)

A műszaki dokumentáció tulajdonosa: OWIM GmbH & Co.KG

A nyilatkozatot a nevében és megbízásában írták alá:

**OWIM GmbH & Co. KG, Stiftsbergstraße 1, 74167 Neckarsulm, Németország**

A jelen megfeleléségi nyilatkozatot a gyártó kizárólagos felelősségére bocsátják ki.

Az eredeti megfeleléségi nyilatkozat fordítása

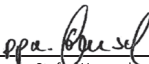
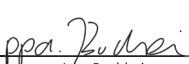





Neckarsulm	27.02.2025		
Hely	Dátum	ppa. Stefan Haensel meghatalmazott aláíró	ppa. Jgns Buchheim meghatalmazott aláíró

HU



<b>Seznam uporabljenih piktogramov/simbolov</b> .....	Stran	46
<b>Uvod</b> .....	Stran	47
Predvidena uporaba .....	Stran	47
Obseg dobave .....	Stran	47
Opis delov .....	Stran	47
Tehnični podatki .....	Stran	48
<b>Splošna varnostna napotka</b> .....	Stran	50
<b>Pred prvo uporabo</b> .....	Stran	56
Odstranjevanje izdelka iz embalaže .....	Stran	56
<b>Priprava</b> .....	Stran	57
Sestavljanje/razstavljanje pihalne cevi .....	Stran	57
Polnjenje baterijskega paketa .....	Stran	57
Odstranjevanje/vstavljanje baterijskega paketa .....	Stran	57
<b>Uporaba</b> .....	Stran	58
Vklop/izklop .....	Stran	58
Preverjanje stanja napolnjenosti baterijskega paketa .....	Stran	58
<b>Napotki za delo</b> .....	Stran	59
<b>Pritrditev na steno</b> .....	Stran	59
<b>Čiščenje in vzdrževanje</b> .....	Stran	59
Čiščenje .....	Stran	59
Vzdrževanje .....	Stran	60
Shranjevanje .....	Stran	60
Prevoz .....	Stran	60
Nadomestni deli/pribor .....	Stran	60
<b>Odpravljanje napak</b> .....	Stran	60
<b>Odstranjevanje</b> .....	Stran	61
<b>Garancijski list</b> .....	Stran	61
Postopek pri uveljavljanju garancije .....	Stran	63
<b>Servis</b> .....	Stran	63
<b>Izjava EU o skladnosti</b> .....	Stran	64

## Seznam uporabljenih piktogramov/simbolov

	<p><b>NEVARNOST!</b> – Označuje nevarnost z visoko stopnjo tveganja, ki lahko povzroči smrt ali hude telesne poškodbe, če se ji ne izognete (npr. nevarnost zadužitve)</p>		<p>Preberite navodila za uporabo.</p>
	<p><b>OPOZORILO!</b> – Označuje nevarnost s srednjo stopnjo tveganja, ki lahko povzroči smrt ali hude telesne poškodbe, če se ji ne izognete (npr. nevarnost električnega udara)</p>		<p>Nevarnost telesnih poškodb zaradi izmetavanja delov iz izdelka! Poskrbite, da se mimoidoči ne bodo približali nevarnemu območju.</p>
	<p><b>PREVIDNO!</b> – Označuje nevarnost z nizko stopnjo tveganja, ki lahko povzroči lažje do srednje hude telesne poškodbe, če se ji ne izognete (npr. nevarnost opeklin)</p>		<p>Previdno! Vrteči se rotor puhala. Ne približujte rok.</p>
	<p><b>POZOR!</b> – Opozarja pred morebitno materialno škodo (npr. nevarnost kratkega stika)</p>		<p>Pred vzdrževanjem odstranite baterijski paket [9].</p>
	<p>Uporabljajte zaščitna očala.</p>		<p>Nosite zaščito za sluh.</p>
	<p>Nosite zaščitno dihalno masko.</p>		<p>Nosite nedrseče varnostne čevlje.</p>
	<p>Izdelka ne izpostavljajte vlagi. Ne delajte v dežju.</p>		<p>Ne nosite razpuščenih dolgih las. Uporabite mrežico za lase.</p>
	<p>Enosmerni tok/napetost</p>		<p>Zajamčena raven zvočne moči L<sub>WA</sub> v dB(A)</p>
	<p>Znak CE potrjuje skladnost z direktivami EU, ki veljajo za izdelek.</p>		<p>Varnostni napotki Navodila za ravnanje</p>
<div style="display: flex; align-items: center;">  <div style="margin-left: 20px;"> <p>Do tretjih oseb ohranjajte varno razdaljo najmanj 5 m.</p> </div> </div>			

## **20 V AKUMULATORSKI PIHALNIK ZA LISTJE**

### ● **Uvod**

Iskrene čestitke ob nakupu vašega novega izdelka. Odločili ste se za zelo kakovosten izdelek. To navodilo za uporabo je sestavni del tega izdelka. Vsebuje pomembna navodila za varnost, uporabo in odstranitev. Preden začnete izdelek uporabljati, se seznanite z vsemi navodili za uporabo in varnostnimi napotki. Izdelek uporabljajte samo tako, kot je opisano, in samo za navedena področja uporabe. Če izdelek odstopite novemu lastniku, mu zraven izročite tudi vse dokumente.

### ● **Predvidena uporaba**

- Ta akumulatorski pihalnik za listje (v nadaljnjem besedilu »izdelek« ali »električno orodje«) je namenjen izključno za zbiranje suhega listja in odstranjevanje suhega listja s težko dostopnih mest (npr. pod vozili).
- Ta izdelek ni primeren za komercialno uporabo. Komercialna uporaba razveljavi garancijo.
- Vsaka druga uporaba, ki ni izrecno dovoljena v teh navodilih za uporabo, lahko poškoduje izdelek in predstavlja resno tveganje za uporabnika.
- Izdelka ne smete uporabljati v območjih s prahom, škodljivim za zdravje.
- Uporaba izdelka v dežju je prepovedana. Ta izdelek ni primeren za vlažno okolje.
- Izdelek je namenjen za uporabo odraslih oseb. Otroci, starejši od 16. let, smejo izdelek uporabljati samo pod nadzorom.

- Upravljevec ali uporabnik je odgovoren za nesreče, ki bi povzročile telesne poškodbe drugih oseb ali materialno škodo.
- Proizvajalec ne prevzema odgovornosti za škodo, ki bi nastala zaradi nenamenske uporabe ali nepravilnega upravljanja.
- Izdelek je del serije **X 20 V TEAM** znamke **Parkside** in ga lahko uporabljate z baterijskimi paketi serije **X 20 V TEAM Parkside**. Baterijske pakete smete polniti samo s polnilniki serije **X 20 V TEAM** znamke **Parkside**.

### ● **Obseg dobave**

#### **⚠ OPOZORILO!**

- ▶ Izdelki in embalažni materiali niso otroške igrače! Otroci se ne smejo igrati s plastičnimi vrečkami, folijami in majhnimi deli! Obstaja nevarnost zaužitja in zadušitve!

#### **OPOMBA**

- ▶ Baterijski paket in polnilnik nista priložena.

- 1 Akumulatorski pihalnik za listje
- 1 Pihalna cev
- 1 Navodila za uporabo

### ● **Opis delov**

Pred branjem odprite stran s slikami in se nato seznanite z vsemi funkcijami izdelka.

(Sl. A)

- 1 Pihalna cev
- 2 Sprostitutvena tipka (pihalna cev)
- 3 Ohišje motorja
- 4 Stikalo za vklop/izklop
- 5 Ročaj
- 6 Držalo baterijskega paketa

- 7 Prezračevalne reže
- 8 Polnilnik \*
- 9 Baterijski paket \*
- 10 Tipka  (napolnjenost)
- 11 Prikaz napolnjenosti
- 12 Sprostitutvena tipka (baterijskega paketa)

(Sl. B)

- 13 Priključni nastavek

(Sl. D)

- 14 Odprtina za obešanje

## ● Tehnični podatki

<b>20 V Akumulatorski pihalnik za listje</b>	<b>PLBA 20-Li C4</b>
Številka modela:	HG13012
Nazivna napetost:	20 V 
Nazivni tok:	16 A
Število obratov v prostem teku $n_0$ :	12000 min <sup>-1</sup>
Hitrost zraka:	najv. 210 km/h
Stopnja zaščite:	IPX0
Teža (brez baterijskega paketa):	pribl. 1,4 kg

## Priporočena temperatura okolice

Najv. temperatura (skupna):	+50 °C
Med polnjenjem:	od +4 °C do +40 °C
Med delovanjem:	od +4 °C do +50 °C
Med skladiščenjem:	od 0 °C do +45 °C

## Emisije hrupa

Raven zvočnega tlaka $L_{pA}$ :	77,4 dB
Negotovost $K_{pA}$ :	3 dB
Raven zvočne moči $L_{WA}$	
Zajamčena:	83 dB
Izmerjena:	81,4 dB
Negotovost $K_{WA}$ :	1,99 dB

## Vrednosti emisije tresljajev

Tresljaji $a_n$ :	$\leq 2,5 \text{ m/s}^2$
Negotovost K:	1,5 m/s <sup>2</sup>

### OPOZORILO!



Nosite zaščito za sluh!

### OPOZORILO!

- ▶ Vibracije in emisije hrupa med dejansko uporabo električnega orodja lahko odstopajo od referenčnih vrednosti, odvisno od vrste in načina uporabe električnega orodja, zlasti od vrste obdelovanca, ki ga obdelujete.
- ▶ Treba je določiti varnostne ukrepe za zaščito upravljavca na podlagi ocene izpostavljenosti vibracijam v dejanskih pogojih uporabe (upoštevati je treba vse dele obratovalnega cikla, na primer čase izklopa električnega orodja in čase ko je orodje vklopljeno, vendar deluje brez obremenitve).

\* Ni vključeno v obseg dobave

## OPOMBA

- ▶ Vrednosti emisij hrupa in tresljajev so bile določene v skladu s standardi in predpisi, navedenimi v izjavi o skladnosti.
- ▶ Navedena skupna vrednost vibracij in deklarirana vrednost emisije hrupa so bili izmerjeni v skladu s standardiziranim preskusnim postopkom in se lahko uporabijo za primerjavo enega električnega orodja z drugim.
- ▶ Navedena skupna vrednost vibracij in navedena vrednost emisije hrupa se lahko uporabita tudi za predhodno oceno obremenitve.

## Trajanje polnjenja

- Izdelek je del serije **X 20 V TEAM** znamke **Parkside** in ga lahko uporabljate z baterijskimi paketi serije **X 20 V TEAM Parkside**. Baterijske pakete serije **X 20 V TEAM** smete polniti samo s polnilniki serije **X 20 V TEAM**.
- Priporočamo, da izdelek uporabljate samo z naslednjimi baterijskimi paketi:
  - **PAP 20 B1**
  - **PAP 20 B3**
- Priporočamo, da ta baterijska paketa polnite z naslednjimi polnilniki:
  - **PLG 20 A3**
  - **PLG 20 A4**
  - **PLG 20 C1**
  - **PLG 20 C3**
  - **PDSLGL 20 A1**
- Tehnični podatki baterijskega paketa in polnilnika: glejte ločena navodila za uporabo
- Na trajanje polnjenja vplivajo dejavniki, kot so temperatura okolice in baterijskih paketov ter omrežna napetost, in ta lahko odstopa od navedenih vrednosti.
- Stranke lahko v Lidlovi spletni trgovini naročijo nadomestne baterije in polnilnike za naslednje države: Nemčija (lidl.de), Francija (lidl.fr), Belgija (lidl.be), Češka republika (lidl.cz), Nizozemska (lidl.nl), Poljska (lidl.pl), Slovaška (lidl.sk), Španija (lidl.es)  
Stranke iz vseh drugih držav lahko naročajo na [www.optimex-shop.com](http://www.optimex-shop.com).

Trajanje polnjenja	2 Ah Baterijski paket PAP 20 B1	4 Ah Baterijski paket PAP 20 B3
Največ 2,4 A Polnilnik PLG 20 A4/C1	60 min	120 min
Največ 4,5 A Polnilnik PLG 20 A3/C3	35 min	60 min
Največ 4,5 A Polnilnik PDSLGL 20 A1	35 min	60 min



## Splošna varnostna napotka

### POMEMBNO

### PRED UPORABO POZORNO PREBERITE.

### SHRANITE ZA SVOJO EVIDENCO.

Pozorno preberite navodila za uporabo.

### ⚠ PREVIDNO!

► Pri uporabi električnega orodja upoštevajte naslednje osnovne varnostne ukrepe, da se izognete električnemu udaru ter nevarnosti poškodb in požara.

- Pred začetkom dela se seznanite z vsemi deli in s pravilno uporabo izdelka.
- Zagotovite, da boste izdelek v nujnih primerih lahko takoj izklopili. Zaradi nepravilne uporabe izdelka lahko pride do hudih telesnih poškodb.
- Otroci, osebe z omejenimi telesnimi, čutilnimi ali duševnimi sposobnostmi ali nezadostnimi izkušnjami

ali znanjem ali ki niso seznanjene z navodili, izdelka ne smejo nikoli uporabljati. Krajevni predpisi lahko omejujejo starost uporabnika.

- Otroci morajo biti pod nadzorom, da se z izdelkom ne igrajo. Otroci ne smejo izvajati čiščenja in vzdrževanja.
- Izdelka ne uporabljajte na mestih, višjih od 2000 m.
- Uporabljajte samo priporočene baterijske pakete in polnilnike.
- Pri nepravilni uporabi lahko iz baterijskega paketa izteka tekočina. Izogibajte se stiku z izteklo baterijsko tekočino. V primeru nenamernega stika območje sperite z vodo. Če tekočina pride v oči, poiščite zdravniško pomoč. Iztekajoča tekočine iz polnilne baterije lahko povzroči draženje kože ali opekline.
- Izdelka ali baterijskega paketa ne izpostavljajte skrajnim temperaturam.

- Bodite pozorni na nevarnost kratkega stika polov izdelka na baterijski pogon ali baterijskega paketa s kovinskimi predmeti.
- Pred polnjenjem odstranite baterijski paket iz izdelka.
- Če boste izdelek shranili in ga ne boste uporabljali dalj časa, iz njega odstranite baterijski paket.
- Ne uporabljajte prilagojenih ali poškodovanih baterijskih paketov.

### **Priprava**

- Izdelka nikoli ne uporabljajte, ko so v bližini ljudje, zlasti otroci ali hišni ljubljenci.
- Osebna varovalna oprema varuje zdravje upravljavca in zagotavlja nemoteno delovanje izdelka.
- Nosite primerna delovna oblačila, kot so trdni čevlji z nedrsečimi podplati, robustne dolge hlače, rokavice, zaščitna očala in zaščito za sluh. Pri uporabi izdelka vedno nosite zaščitno opremo.
- Izdelka ne uporabljajte, ko hodite bos ali nosite sandale z odprtimi prsti.
- Za zaščito pred prahom nosite zaščitno dihalno masko.
- Ne nosite ohlapnih oblačil, oblačil z visečimi vrvicami, kravatami ali nakitom, ki bi se lahko prisesali na dovod zraka.
- Če imate dolge lase, nosite zaščitno pokrivalo.
- Dolgih las ne približujte sesalnim odprtinam.
- Bodite pozorni na ljudi, zlasti otroke, hišne ljubljence, odprta okna itd. Izpihani material lahko vrže v njihovo smer. Če so ti v bližini, prekinite delo. Okrog sebe ohranjajte varno razdaljo 5 m.
- Seznanite se z okolico in bodite pozorni na morebitne nevarnosti, ki jih lahko med delom spregledate.
- Skrbno pregledajte območje, ki ga želite očistiti, in odstranite vse

žice, kamne, pločevinke in druge tujke.

- Preden začnete delati z izdelkom, odstranite tujke z grabljami ali metlo.
- Pihalno cev uporabite tako, da lahko zračni tok vodite blizu tal.
- V zelo suhih razmerah površino za čiščenje rahlo navlažite ali uporabite razpršilnik, da zmanjšate nabiranje prahu.
- Ne delajte z izdelkom, ki je poškodovan, nepopoln ali spremenjen brez soglasja proizvajalca.
- Pred uporabo preverite varnostno stanje izdelka, zlasti stikalo za vklop/ izklop.
- Izdelek uporabljajte samo, če je v celoti sestavljen.
- Izdelka nikoli ne uporabljajte z okvarjenimi zaščitnimi napravami, okvarjenimi zaščitnimi pokrovi ali brez zaščitnih naprav.
- Upravljalavec ali uporabnik je odgovoren za nesreče in poškodbe drugih oseb ali škodo na njihovi lastnini.

■ Izdelek upravljajte v priporočenem položaju in le, če stojite na trdni in ravni površini.

■ Izdelka ne uporabljajte na tlakovani ali gramozni površini, kjer bi izmetani material lahko povzročil poškodbe.

■ Pred uporabo vedno opravite vizualni pregled, da se prepričate, ali je ohišje ni poškodovano in so zaščitne naprave in ščitniki na svojih mestih.

■ Obrabljene ali poškodovane sestavne dele zamenjajte v kompletih, da ohranite ravnovesje. Zamenjajte poškodovane ali neberljive napise.

## **Delovanje**

■ Izogibajte se nenormalni drži. Vedno ohranjajte ravnotežje, da boste na pobočjih stabilno stali.

■ Premikajte se s hitrostjo hoje, ne tecite.

■ Izdelka ne vklaplajte, če je obrnjen na glavo ali ni v delovnem položaju.

■ Preprečite nenamerni zagon izdelka.

- Prepričajte se, ali je izdelek izključen, preden ga dvignete ali nosite.
- Če imate med nošenjem izdelka prst na stikalu za vklop/izklop, lahko to povzroči nesreče.
- Izdelka nikoli ne usmerjajte v druge ljudi. Zlasti med delovanjem ne usmerjajte zračnega curka v oči in ušesa.
- Izdelek vedno držite z obema rokama.
- Ne iztegujte se preveč in pazite, da ne izgubite ravnotežja.
- Prstov in stopal ne približujte odprtini pihalne cevi in rotorju puhala. Obstaja nevarnost poškodb.
- Izdelka ne uporabljajte, ko ste utrujeni, se ne morete skoncentrirati ali po zaužitju alkohola ali tablet. Vedno si pravočasno vzemite odmor. Delajte z razumom.
- Dolgotrajna uporaba izdelka lahko povzroči motnje prekrvavitve rok, ki jih povzročajo tresljaji. Vendar lahko trajanje uporabe podaljšate z nošenjem ustreznih rokavic ali rednimi premori.
- Izdelka ne uporabljajte v slabem vremenu, zlasti če obstaja nevarnost udara strele. Delajte samo pri dnevni svetlobi ali dobri umetni osvetlitvi.
- Izključite izdelek, odstranite baterijski paket in poskrbite, da se bodo vsi gibljivi deli popolnoma ustavili,
  - kadar izdelka ne uporabljajte,
  - kadar izdelek prevažate,
  - kadar izdelek puščate brez nadzora,
  - preden začnete odpravljati zamašitev ali odmaševati zamašeni kanal,
  - pred preverjanjem izdelka, čiščenjem ali izvajanjem drugih del na izdelku,
  - po stiku s tujki,
  - če pride do neobičajnih tresljajev.
- Izdelka ne uporabljajte v zaprtih ali slabo prezračevanih območjih.

- Izdelka ne uporabljajte v prisotnosti vnetljivih tekočin ali plinov. V nasprotnem primeru lahko pride do požara ali eksplozije.
- Če med delovanjem pride do nesreče ali okvare, izdelek takoj izklopite in odstranite baterijski paket. Za odpravljanje motenj glejte poglavje »Odpravljanje napak« ali se obrnite na naše servisno središče (glejte poglavje »Servis«).
- Pred zagonom izdelka se prepričajte, ali rotor puhala ni zamašen.
- Obraza in telesa ne približujte odprtini pihalne cevi.
- Poskrbite, da roke, drugi deli telesa ali oblačila ne bodo zašli v ohišje motorja ali v bližino gibljivih delov.
- Med uporabo izdelka ne nagibajte.
- Baterijski paket vzdržujte brez ostankov in drugih nakopičenih materialov, da preprečite poškodbe baterijskega paketa in morebiten požar.
- Izdelka ne prevažajte, medtem ko je vklopljen ali je nameščen baterijski paket.
- Če izdelek začne proizvajati nenavadne zvoke ali se tresti, izdelek takoj izklopite. Počakajte, da se gibljivi deli popolnoma ustavijo. Odstranite baterijski paket. Pred ponovnim zagonom in uporabo izdelka izvedite naslednje korake:
  - Preverite, ali se je izdelek poškodovan.
  - Zamenjajte ali popravite poškodovane dele.
  - Preverite, ali deli izdelka niso morda zrahljani in jih po potrebi privijte.
- Preden baterijski paket odstranite iz izdelka, bodite pozorni, da se ne boste dotikali nevarnih gibljivih delov in se prepričajte, ali so se nevarni premični popolnoma ustavili.
- Telesne poškodbe strokovno oskrbite ali poiščite zdravniško pomoč.

- Izdelka ne preobremenjujte. Delujte samo v okviru navedenega območja moči. Za težka dela ne uporabljajte strojev z majhno močjo. Izdelka ne uporabljajte za namene, za katere ni namenjen.

## Vzdrževanje in skladiščenje

- Redno preverjajte delovanje in nepoškodovanost izdelka, da preprečite nevarnosti za uporabnike.
- Iz varnostnih razlogov zamenjajte obrabljene ali poškodovane dele. Uporabljajte samo originalne nadomestne dele/pribor.
- Ne poskušajte sami popraviti izdelka, razen če ste za to usposobljeni. Vsa dela, ki niso navedena v teh navodilih za uporabo, smejo izvajati samo naši pooblašeni servisni centri.
- Izdelek hranite na suhem mestu izven dosega otrok.
- Z izdelkom ravnajte skrbno. Redno čistite

prezračevalne reže in upoštevajte navodila za vzdrževanje.

- Prezračevalne odprtine vzdržujte neovirane.
- Izdelka ne uporabljajte, če ga ni mogoče vklopiti in izklopiti. Poškodovano stikalo je treba zamenjati v servisni delavnici.
- Pred servisiranjem, pregledovanjem, shranjevanjem ali menjavo dodatne opreme izklopite izdelek. Odstranite baterijski paket. Prepričajte se, ali so se vsi gibljivi deli ustavili. Pred pregledi, nastavitvami itd. vedno počakajte, da se izdelek ohladi. Izdelek skrbno vzdržujte in ga ohranjajte čistega.
- Pred shranjevanjem vedno pustite, da se izdelek ohladi.

## Dodatni varnostni napotki

- Ne uporabljajte dodatne opreme, ki jo **Parkside** ne priporoča. To lahko povzroči električni udar ali požar.
- Upoštevajte varnostne napotke ter napotke

za polnjenje in pravilno uporabo, ki so navedeni v navodilih za uporabo baterijskega paketa in polnilnika serije **X 20 V TEAM** znamke **Parkside**. Podroben opis postopka polnjenja in dodatne informacije najdete v teh ločenih navodilih za uporabo.

### **Ostale nevarnosti**

Četudi izdelek upravljate in uporabljate v skladu z navodili, vedno obstajajo nekatera preostala tveganja. V povezavi s konstrukcijo in izvedbo tega izdelka lahko pride do naslednjih nevarnosti:

- Poškodbe sluha, če ne nosite ustrezne zaščite za sluh.
- Škodljive posledice za zdravje zaradi vibracij roke, če izdelek uporabljate dlje časa ali ga nepravilno upravljate in vzdržujete.
- Poškodbe pljuč, če ne nosite ustrezne zaščite dihal.

- Poškodbe oči, če ne nosite ustrezne zaščite za oči.

### **⚠ OPOZORILO!**

► Ta izdelek med delovanjem ustvarja elektromagnetno polje, ki lahko v določenih okoliščinah vpliva na aktivne ali pasivne medicinske vsadke. Da bi zmanjšali nevarnost za resne ali smrtne poškodbe, se morajo uporabniki z medicinskimi vsadki pred uporabo izdelka posvetovati s svojim zdravnikom in proizvajalcem medicinskega vsadka.

### ● **Pred prvo uporabo**

#### ● **Odstranjevanje izdelka iz embalaže**

1. Izdelek odstranite iz embalaže in z njega odstranite vse embalažne materiale ter zaščitne folije.
2. Preverite, ali so priloženi vsi deli in ali je dobava enaka opisani (glejte »Obseg dobave«).
3. Preverite, ali so vsi deli in izdelek v dobri stanju. Če opazite poškodbo ali okvaro, izdelka ne uporabljajte, ampak ravnajte, kot je opisano v poglavju »Garancija«.

## ● Priprava

### ● Sestavljanje/razstavljanje pihalne cevi

#### ⚠ PREVIDNO! Nevarnost telesnih poškodb!

- ▶ Pred sestavljanjem ali razstavljanjem pihalne cevi: Izklopite izdelek. Prepričajte se, ali so se gibljivi deli ustavili.
- ▶ Pred izvajanjem kakršnih koli del na izdelku: Odstranite baterijski paket.

(Sl. B)

### Sestavljanje pihalne cevi

1. Pihalno cev [1] potisnite na priključni nastavek [13], da se sprostitutvena tipka [2] zaskoči.
2. Preverite, ali se pihalna cev [1] tesno prilega, tako da jo povlečete.

### Razstavljanje pihalne cevi

1. Pritisnite in pridržite sprostitutveno tipko [2].
2. Snemite pihalno cev [1] s priključnega nastavka [13].

### ● Polnjenje baterijskega paketa

#### ⚠ POZOR! Nevarnost poškodbe baterijskega paketa!

- ▶ Baterijskega paketa ne izpostavljajte dolgotrajni močni sončni svetlobi in ga ne odlagajte na grelnike. Vzdržujte temperaturo okolice najv. +50 °C.

#### OPOMBA

- ▶ Podrobna navodila so na voljo v navodilih za uporabo polnilnika.

#### OPOMBA

- ▶ Če je baterijski paket še vedno topel, počakajte, da se pred polnjenjem ohladi.

1. Snemite baterijski paket [9] z izdelka (glejte razdelek »Odstranjevanje/vstavljanje baterijskega paketa«).
2. Baterijski paket [9] potisnite v polnilno režo polnilnika [8].
3. Polnilnik [8] priključite v vtičnico.
4. Po polnjenju: Polnilnik [8] odklopite iz vtičnice.
5. Izvlecite baterijski paket [9] iz polnilnika [8].

### Lučke LED na polnilniku

Zelena	Rdeča	Pomen
Sveti	—	Popolnoma napolnjen Način pripravljenosti (brez vstavljenega baterijskega paketa [9])
—	Sveti	Se polni
—	Utripa	Baterijski paket [9] je pregret
Utripa	Utripa	Baterijski paket [9] je okvarjen

### ● Odstranjevanje/vstavljanje baterijskega paketa

#### ⚠ PREVIDNO! Nevarnost telesnih poškodb zaradi nenamerne zagona!

- ▶ Baterijski paket vstavite šele, ko je izdelek povsem pripravljen za uporabo.

### **⚠ POZOR! Nevarnost materialne škode in poškodbe izdelka!**

- ▶ Izdelek uporabljajte samo z baterijskim paketom **X 20 V TEAM** znamke **Parkside**. Napačen baterijski paket lahko poškoduje izdelek in baterijski paket.

(Sl. C)

### **Odstranjevanje baterijskega paketa**

1. Pritisnite sprostitveno tipko **12** na baterijskem paketu **9**.
2. Izvlecite baterijski paket **9** iz držala baterijskega paketa **6**.

### **Vstavljanje baterijskega paketa**

- Potisnite baterijski paket **9** vzdolž vodilne tirnice v držalu baterijskega paketa **6**. Baterijski paket se slišno zaskoči.

### **● Uporaba**

#### **⚠ PREVIDNO! Nevarnost telesnih poškodb!**

- ▶ Pri delu z izdelkom vedno nosite primerno zaščitno opremo in delovne rokavice.
- ▶ Pred vsako uporabo preverite, ali izdelek deluje in je pravilno montiran.
- ▶ Izdelka ne uporabljajte, če je stikalo za vklop/izklop poškodovano.
- ▶ Osebna zaščitna oprema in pravilno delovanje izdelka zmanjšujeta tveganje za telesne poškodbe in nesreče.
- ▶ Po izklopu izdelka se rotor puhala vrti še nekaj časa. Obstaja nevarnost telesnih poškodb zaradi vrtečega se rotorja puhala.

### **OPOMBA**

- ▶ Upoštevajte uredbe za zaščito pred hrupom in druge krajevne predpise.

### **● Vklop/izklop**

#### **⚠ PREVIDNO! Nevarnost telesnih poškodb in poškodb izdelka!**

- ▶ Prek vklopom pazite, da se izdelek ne dotika kakršnih koli predmetov. Poskrbite za stabilno stojišče.

- **Vklop:** Stikalo za vklop/izklop **4** potisnite naprej v položaj **I**.
- **Izklop:** Stikalo za vklop/izklop **4** potisnite nazaj v položaj **O**.

### **● Preverjanje stanja napoljenosti baterijskega paketa**

- Pritisnite **↔ 10** poleg prikaza napoljenosti **11** na baterijskem paketu **9**.
- Napoljenost baterijskih paketov **9** je prikazana z vklopom ustreznih lučk LED na prikazu napoljenosti **11**.

Barva	Pomen
Rdeča, oranžna, zelena	Popolnoma napolnjen
Rdeča, oranžna	Delno napolnjen
Rdeča	Potrebno je polnjenje

- Baterijski paket **9** napolnite, če sveti samo še rdeča lučka LED prikaza napoljenosti **11**.

## ● Napotki za delo

### **⚠ PREVIDNO! Nevarnost telesnih poškodb in materialne škode!**

- ▶ Izdelek uporabljajte samo za zbiranje suhega listja ali odpihovanje materiala s težko dostopnih mest (npr. pod vozili).
  - ▶ Vsakršna drugačna uporaba od tukaj opisane lahko poškoduje izdelek in predstavlja tveganje za uporabnika.
  - ▶ Pri delu pazite, da izdelka ne udarite ob trde predmete, ki lahko povzročijo poškodbe.
  - ▶ Zračni curek usmerite proč od sebe. Pazite, da ne boste pri tem dvignili težkih predmetov.
- Za optimalne rezultate izdelek uporabljajte na razdalji 5–10 cm od tal.
  - Pred pihanjem z metlo ali grabljami razrahljajte listje, ki se drži tal.
  - Pri delu izdelek držite za ročaj **5**.

## ● Pritrditev na steno

### **⚠ OPOZORILO!**

- ▶ Z ustrezno iskalno napravo zaznajte skrite napajalne vode ali se posvetujte z lokalnim komunalnim podjetjem.
- ▶ Stik z električnimi vodi lahko povzroči požar in električni udar.
- ▶ Poškodba plinovoda lahko povzroči eksplozijo.
- ▶ Vdor v vodovodno cev povzroči materialno škodo.

- Potrebujete naslednje materiale in orodja (niso priloženi):
  - Vijak ali žebelj (premer glave: 7–10 mm)
  - Izvijač ali kladivo
  - Vložek (pri uporabi vijaka)

- Na steno pritrdite vijak ali žebelj.
- Pustite, da glava vijaka ali žebelja štrli približno 10 mm iz stene.
- Z odprtino za obešanje **14** obesite izdelek na vijak/žebelj.

## ● Čiščenje in vzdrževanje

### **⚠ PREVIDNO! Nevarnost telesnih poškodb in poškodb izdelka!**

- ▶ Pred začetkom dela na izdelku ali pred njegovim prevozom: Izklopite izdelek in odstranite baterijski paket.

### **OPOMBA**

- ▶ Izdelek očistite takoj po delu.
- ▶ Redno izvajajte čiščenje in vzdrževanje, opisano v naslednjih razdelkih. To zagotavlja dolgo in zanesljivo uporabo.
- ▶ Popravila in vzdrževalna dela, ki niso opisana v teh navodilih za uporabo, prepustite našemu servisnemu centru (glejte poglavje »Servis«). Uporabljajte samo originalne dele.

## ● Čiščenje

### **⚠ OPOZORILO! Nevarnost električnega udara!**

- ▶ Izdelka nikoli ne škropite z vodo in ga nikoli ne potaplajte v vodo.

### **⚠ PREVIDNO! Nevarnost poškodbe izdelka!**

- ▶ Ne uporabljajte čistil ali topil. Izdelek bi se lahko nepopravljivo poškodoval. Kemične snovi lahko razžrejo dele izdelka iz umetne mase.

- Naslednje dele očistite z vlažno krpo ali krtačo:
  - Ohišje motorja [3]
  - Ročaj [5]
  - Prezračevalne reže [7]

## ● Vzdrževanje

- Pred vsako uporabo: Preglejte očitne napake izdelka, kot so zrahljani, obrabljeni ali poškodovani deli.
- Prepričajte se, da pokrovi in zaščitne niso poškodovani in da so pravilno nameščeni. Te dele po potrebi zamenjajte.

## ● Shranjevanje

- Izdelek vedno hranite
  - čista,
  - suha,
  - zaščitena pred prahom,
  - izven dosega otrok.
- Pihalno cev [1] lahko odstranite, da prihranite prostor pri shranjevanju (glejte razdelek »Sestavljanje/ razstavljanje pihalne cevi«).
- Pred shranjevanjem: Odstranite baterijski paket [9] z izdelka.
- Upošteвайте podatke o dovoljeni temperaturi skladiščenja iz navodil

za uporabo baterijskega paketa [9]. Med shranjevanjem preprečite izreden mraz ali vročino, da baterijski paket ne izgublja zmogljivosti.

## ● Prevoz

- Izklopite izdelek in odstranite baterijski paket [9].
- Počakajte, da se vsi gibljivi deli popolnoma ustavijo.
- Izdelek prenašajte z obema rokama. Pri tem uporabite ročaj [5] in spodnjo stranjo pihalne cevi [1].



## ● Nadomestni deli/pribor

- Kupci lahko združljive nadomestne dele in pribor naročijo v spletni trgovini [www.optimex-shop.com](http://www.optimex-shop.com).
- Za naročilo imejte pripravljeno številko za naročanje.
- Naročila lahko oddate samo prek spleta.
- Za dodatne informacije se obrnite na Lidl servisni telefon (glejte razdelek »Servis«).

Del	Številka za naročanje
Pihalna cev [1]	99947905402

## ● Odpravljanje napak

Težava	Morebitni vzrok	Rešitev
Izdelek se ne zažene.	Baterijski paket [9] je izprazen.	Napolnite baterijski paket [9] (glejte poglavje »Polnjenje baterijskega paketa«).
	Baterijski paket [9] ni vstavljen.	Vstavite baterijski paket [9] (glejte »Odstranjevanje/ vstavljanje baterijskega paketa«).
	Stikalo za vklop/izklop [4] je okvarjeno.	Obrnite se na naš servisni center (glejte poglavje »Servis«).
	Motor je okvarjen.	

Težava	Morebitni vzrok	Rešitev
Izdelek deluje s prekinitvami.	Slabo pritrjen kontakt v izdelku	Obrnite se na naš servisni center (glejte poglavje »Servis«).
	Stikalo za vklop/izklop  je okvarjeno.	
Nizka zmogljivost puhala ali je ni	Baterijski paket  je izprazenjen.	Napolnite baterijski paket  (glejte poglavje »Polnjenje baterijskega paketa«).

## ● Odstranjevanje

Embalaža je narejena iz okolju primernih materialov, ki jih lahko oddate za recikliranje na lokalnih zbirališčih odpadkov.



Upoštevajte oznake embalažnih materialov za ločevanje odpadkov, ki so označene s kraticami (a) in števkami (b) z naslednjim pomenom: 1–7: umetne mas/20–22: papir in karton/80–98: vezni materiali.

### Izdelek:



O možnostih odstranjevanja odsluženega izdelka se lahko pozanimате pri svoji občinski ali mestni upravi.



Ko je vaš izdelek dotrajan, ga zaradi varovanja okolja ne odvrzite med gospodinjske odpadke, temveč ga oddajte na

ustreznem zbirališču tovrstnih odpadkov. O zbirnih mestih in njihovih delovnih časih se lahko pozanimате pri svoji pristojni občinski upravi.

Pokvarjene ali iztrošene baterije/akumulatorje je treba reciklirati. Baterije/akumulatorje in/ali izdelek vrnite na ponujenih zbirnih mestih.



### Škoda na okolju zaradi napačnega odstranjevanja baterij/akumulatorjev!

Baterij/akumulatorjev ni dovoljeno odstraniti skupaj z gospodinjskimi odpadki. Vsebujejo lahko strupene težke kovine in so podvržene določbam za ravnanje z nevarnimi odpadki. Kemični simboli težkih kovin so naslednji: Cd = kadmij, Hg = živo srebro, Pb = svinec. Zato iztrošene baterije/akumulatorje oddajte na komunalnem zbirnem mestu.

### Pooblaščen serviser:

OWIM GmbH & Co. KG  
Stiftsbergstraße 1  
74167 Neckarsulm  
NEMČIJA

Servisna telefonska številka: 00386 (0) 80 080 917

### Garancijski list

1. S tem garancijskim listom OWIM GmbH & Co. KG, Stiftsbergstraße 1, 74167 Neckarsulm, Nemčija jamčimo, da bo izdelek v garancijskem roku ob normalni in pravilni uporabi brezhibno deloval in se zavezujemo, da bomo ob izpolnjenih

spodaj navedenih pogojih odpravili morebitne pomanjkljivosti in okvare zaradi napak v materialu ali izdelavi oziroma po svoji presoji izdelek zamenjali ali vrnili kupnino.

2. Garancija je veljavna na ozemlju Republike Slovenije.
3. Garancijski rok za proizvod je 3 leta od datuma izročitve blaga. Datum izročitve blaga je razviden iz računa.
4. Če izdelek ne izpolnjuje specifikacij ali nima lastnosti, navedenih v garancijskem listu ali oglaševalskem sporočilu, lahko potrošnik najprej zahteva odpravo napak. O napaki mora potrošnik obvestiti proizvajalca ali pooblaščen servis (kontaktna številka in elektronski naslov navedena zgoraj) in zahtevati odpravo napak. Kupec je dolžan ob uveljavljanju zahtevka predložiti garancijski list in račun, kot potrdilo in dokazilo o nakupu ter dnevu izročitve blaga. Svetujemo vam, da pred tem natančno preberete navodila o sestavi in uporabi izdelka.
5. Rok za odpravo napake je 30 dni od dneva, ko je proizvajalec ali pooblaščen servis prejel zahtevo za odpravo napake. Če napake v tem roku niso odpravljene, mora proizvajalec potrošniku brezplačno zamenjati blago z enakim, novim in brezhibnim blagom. Rok se lahko zaradi narave in kompleksnosti blaga, narave in resnosti neskladnosti ter napora, ki je potreben za dokončanje popravila ali zamenjave podaljša za najkrajši čas, ki je potreben za dokončanje popravila, vendar največ za 15 dni. O številu dni podaljšane roka in razlogih za podaljšanje mora biti potrošnik obveščen pred potekom 30 dnevne roka za odpravo napak.
6. Če v roku 30 dni oz. v primeru podaljšanja v roku 45 dni blago ni popravljeno ali blago ni zamenjano z novim, lahko potrošnik od proizvajalca zahteva vračilo celotne kupnine ali zahteva sorazmerno znižanje kupnine. Sorazmerno znižanje kupnine je sorazmerno zmanjšanju vrednosti blaga, ki ga je potrošnik prejel, v primerjavi z vrednostjo, ki bi jo imelo blago, če bi bilo skladno.
7. Če se neskladnost pojavi v manj kot 30 dneh od dobave blaga, lahko potrošnik ob predložitvi blaga od proizvajalca takoj zahteva vračilo plačanega zneska.
8. Proizvajalec oziroma pooblaščen servis lahko potrošniku za čas popravila blaga, za katero je bila izdana obvezna garancija, zagotovi brezplačno uporabo podobnega blaga. Če proizvajalec potrošniku ne zagotovi nadomestnega blaga v začasno uporabo, ima potrošnik pravico uveljavljati škodo, ki jo je utrpel, ker blaga ni mogel uporabljati od trenutka, ko je zahteval popravilo ali zamenjavo, do njune izvršitve.
9. Stroške za material, nadomestne dele, delo, prenos in prevoz izdelkov, ki nastanejo pri odpravljanju okvar oziroma nadomestitvi blaga z novim, krije proizvajalec.
10. V primeru zamenjave blaga ali zamenjave bistvenega dela blaga z novim se potrošniku izda nov garancijski list.
11. V primeru, da proizvod popravlja nepooblaščen servis ali nepooblaščen oseba, kupec ne more uveljavljati zahtevkov iz te garancije.
12. Vzroki za okvaro oziroma nedelovanje izdelka morajo biti lastnosti stvari same in ne vzroki, ki so zunaj proizvajalčeve oziroma prodajalčeve sfere. Kupec ne more uveljavljati zahtevkov iz te garancije, če se ni držal priloženih navodil za sestavo in uporabo izdelka ali če je izdelek kakorkoli spremenjen ali nepravilno vzdrževan.

13. Proizvajalec zagotavlja proti plačilu popravilo, vzdrževanje blaga, nadomestne dele in prikladne aparate vsaj tri leta po poteku garancijskega roka.
14. Obrabni deli oz. potrošni material so izvzeti iz garancije.
15. Vsi potrebni podatki za uveljavljanje garancije in podatki, ki identificirajo blago za katerega velja garancija se nahajajo na dveh ločenih dokumentih (garancijski list, račun).
16. Ta garancija proizvajalca ne izključuje zakonske pravice potrošnika, da zoper prodajalca v primeru neskladnosti blaga brezplačno uveljavlja jamčevalne zahtevke. Ta garancija prav tako ne izključuje pravic potrošnika, ki izhajajo iz obveznega jamstva za skladnost blaga.

Prodajalec:

Lidl Slovenija d.o.o. k.d., Pod lipami 1, SI-1218 Komenda

## ● Postopek pri uveljavljanju garancije

Za zagotavljanje hitre obdelave vaše zadeve sledite naslednjim napotkom:

Za vse poizvedbe imejte pripravljeni potrdilo o nakupu in številko izdelka (IAN 480992\_2410) kot dokazilo o nakupu.

Številka izdelka je navedena na tipski ploščici na izdelku, gravuri na izdelku, naslovnem listu vaših navodil (spodaj levo) ali nalepki na hrbtni ali spodnji strani izdelka.

Če pride do napak v delovanju ali drugih pomanjkljivosti, se najprej obrnite na spodaj navedeni servisni oddelek po telefonu ali e-pošti.

Izdelek, ki je označen za pokvarjenega, lahko nato s priložitvijo računa (potrdila o nakupu) ter z navedbo pomanjkljivosti in kdaj je do nje prišlo brezplačno pošljete na navedeni servisni naslov.



Na strani parkside-diy.com lahko preberete in prenesete ta priročnik in še veliko drugih. S to kodo QR prispete neposredno na stran parkside-diy.com. Izberite svojo državo in prek iskalne maske poiščite navodila za uporabo. Z vnosom številke izdelka (IAN) 480992\_2410 prispete do navodil za uporabo tega izdelka.

## ● Servis



**Servis Slovenija**

Tel.: 00386 (0) 80 080 917

E-Mail: infofon@lidl.si

## ● Izjava EU o skladnosti

### IZJAVA EU O SKLADNOSTI (št. 480992\_2410)

IAN: 480992\_2410  
Identifikacija izdelka: "PARKSIDE" 20V Akumulatorski pihalnik za listje  
Številka modela: HG13012

Predmet navedene izjave je v skladu z ustrezno zakonodajo Unije o harmonizaciji:

Direktiva 2006/42/ES
Direktiva 2000/14/ES
Direktiva 2014/30/EU
Direktiva 2011/65/EU z vsemi povezanimi spremembami

Sklicevanja na zadevne harmonizirane standarde ali sklicevanja na druge tehnične specifikacije v zvezi s skladnostjo, ki je navedena v izjavi:

Št. / Deli
Direktiva 2006/42/ES
EN 60335-1:2012/A15:2021
EN 50636-2-100:2014
EN 62233:2008
Direktiva 2014/30/EU
EN IEC 55014-1:2021
EN IEC 55014-2:2021

Predmet zgoraj navedene izjave je v skladu z Direktivo 2011/65/EU Evropskega parlamenta in Sveta z dne 8. junija 2011 o omejevanju uporabe nekaterih nevarnih snovi v električni in elektronski opremi:

Št. / Deli
EN IEC 63000:2018

Postopek ugotavljanja skladnosti / ime in naslov priglašene organa, kadar pride v poštev: EN ISO 3744:1995 & ISO 11094:1991, Point 34 Part B Annex III EU-RL 2000/14/EC & ISO 11094:1991, TÜV SÜD Germany  
Izmerjena raven zvočne moči na opremi, ki predstavlja ta tip: 81.4 dB(A)

Zajamčena raven zvočne moči za to opremo: 83 dB(A)

Tehnično dokumentacijo hrani: OWIM GmbH & Co.KG

Podpisano za in v imenu:

**OWIM GmbH & Co. KG, Stiftsbergstraße 1, 74167 Neckarsulm, Nemčija**

Za izdajo te izjave o skladnosti je odgovoren izključno proizvajalec.

Prevod izvirne izjave o skladnosti

Neckarsulm

Kraj

27.02.2025

Datum

*ppa. Stefan Haensel*  
ppa. Stefan Haensel

Prokurist

*ppa. Jens Buchheim*  
ppa. Jens Buchheim

Prokurist

SI



SI 65

<b>Seznam použitých piktogramů/symbolů</b> . . . . .	Strana	66
<b>Úvod</b> . . . . .	Strana	67
Použití ke stanovenému účelu . . . . .	Strana	67
Rozsah dodávky . . . . .	Strana	67
Popis dílů . . . . .	Strana	67
Technické údaje . . . . .	Strana	68
<b>Všeobecné bezpečnostní pokyny</b> . . . . .	Strana	70
<b>Před prvním použitím</b> . . . . .	Strana	77
Vybalte výrobek . . . . .	Strana	77
<b>Příprava</b> . . . . .	Strana	77
Montáž/demontáž foukací trubky . . . . .	Strana	77
Nabijte akumulátorovou sadu . . . . .	Strana	77
Vyjmutí/vložení akumulátorové sady . . . . .	Strana	78
<b>Obsluha</b> . . . . .	Strana	78
Zapnout/vypnout . . . . .	Strana	79
Zkontrolujte stav nabití akumulátorové sady . . . . .	Strana	79
<b>Pracovní pokyny</b> . . . . .	Strana	79
<b>Montáž na stěnu</b> . . . . .	Strana	79
<b>Čištění a údržba</b> . . . . .	Strana	80
Čištění . . . . .	Strana	80
Údržba . . . . .	Strana	80
Skladování . . . . .	Strana	80
Transport . . . . .	Strana	80
Náhradní díly/příslušenství . . . . .	Strana	81
<b>Odstraňování poruch</b> . . . . .	Strana	81
<b>Zlikvidování</b> . . . . .	Strana	81
<b>Záruka</b> . . . . .	Strana	82
Postup v případě uplatňování záruky . . . . .	Strana	82
<b>Servis</b> . . . . .	Strana	83
<b>EU prohlášení o shodě</b> . . . . .	Strana	84

## Seznam použitých piktogramů/symbolů

	<p><b>NEBEZPEČÍ!</b> – Označuje ohrožení s vysokým stupněm rizika, které má, pokud se mu nezabrání, za následek smrt nebo těžké zranění (např. nebezpečí udušení)</p>		<p>Přečtěte si návod na obsluhu.</p>
	<p><b>VAROVÁNÍ!</b> – Označuje nebezpečí se středním stupněm rizika, které může mít, pokud se mu nezabrání, za následek těžké zranění nebo smrt (např. riziko úrazu elektrickým proudem)</p>		<p>Nebezpečí poranění částmi vymrštěnými z výrobku! Nepřibližujte se k nebezpečné zóně.</p>
	<p><b>OPATRNĚ!</b> – Označuje ohrožení s nízkým stupněm rizika, které může mít, pokud se mu nezabrání, za následek lehké až střední zranění (např. nebezpečí opaření)</p>		<p>Opatrně! Rotující lopatkové kolo. Udržujte ruce v dostatečné vzdálenosti.</p>
	<p><b>VÝSTRAHA!</b> – Varuje před možným poškozením majetku (např. nebezpečí zkratu)</p>		<p>Před prováděním údržby vyjměte akumulátorovou sadu 9.</p>
	<p>Noste ochranné brýle.</p>		<p>Noste ochranu sluchu.</p>
	<p>Noste ochranu dýchacích cest.</p>		<p>Noste neklouzavou bezpečnostní obuv.</p>
	<p>Nevystavujte výrobek žádné vlhkosti. Nepracujte za deště.</p>		<p>Nenoste rozpuštěné dlouhé vlasy. Používejte síťku na vlasy.</p>
	<p>Stejnoseměrný proud/napětí</p>		<p>Zaručená hladina akustického výkonu L<sub>WA</sub> v dB(A)</p>
	<p>Značka CE potvrzuje shodu se směrnicemi EU, které se na výrobek vztahují.</p>		<p>Bezpečnostní pokyny Pokyny pro činnost</p>
	<p>Dodržujte bezpečnou vzdálenost nejméně 5 m od třetích osob.</p>		

## 20 V AKU FUKAR NA LISTÍ

### ● Úvod

Blahopřejeme Vám ke koupi nového výrobku. Rozhodli jste se pro kvalitní produkt. Návod k obsluze je součástí tohoto výrobku. Obsahuje důležité pokyny pro bezpečnost, použití a likvidaci. Před použitím výrobku se seznamte se všemi pokyny k obsluze a bezpečnostními pokyny. Používejte výrobek jen popsáním způsobem a na uvedených místech. Při předání výrobku třetí osobě předejte i všechny podklady.

### ● Použití ke stanovenému účelu

- Tento aku fukar na listí (dále jen "výrobek" nebo "elektrické nářadí") je určen výhradně ke sběru suchého listí a odstraňování suchého listí z těžko přístupných míst (např. pod vozidly).
- Výrobek není určen pro komerční použití. Při komerčním použití záruka zaniká.
- Jakékoli jiné použití, které není výslovně povoleno v tomto návodu na obsluhu, může vést k poškození výrobku a vážnému nebezpečí pro uživatele.
- Výrobek se nesmí používat v místech s výskytem zdraví nebezpečných prachů.
- Používání výrobku za deště je zakázáno. Výrobek není určen do vlhkého prostředí.
- Výrobek je určen pro použití dospělými. Mladí lidé starší 16 let mohou výrobek používat pouze pod dohledem.
- Obsluha nebo uživatel nese odpovědnost za nehody, které mají za následek zranění jiných osob nebo poškození majetku.

- Výrobce neručí za škody způsobené nesprávným používáním nebo nesprávnou obsluhou.
- Výrobek je součástí řady **X 20 V TEAM** od **Parkside** a lze jej provozovat s akumulátorovými sadami řady **X 20 V TEAM** od **Parkside**. Akumulátorové sady smí být nabíjeny jen nabíječkami řady **X 20 V TEAM** od **Parkside**.

### ● Rozsah dodávky

#### ⚠ VAROVÁNÍ!

- ▶ Výrobek a balicí materiály nejsou dětská hračka! Nedovolte dětem hrát si s plastovými sáčky, fóliemi a malými díly! Hrozí nebezpečí polknutí a udušení!

#### UPOZORNĚNÍ

- ▶ Akumulátorová sada a nabíječka nejsou součástí balení.

- 1 Aku fukar na listí
- 1 Foukací trubka
- 1 Návod k obsluze

### ● Popis dílů

Otevřete před čtením stránku s obrázky a seznamte se všemi funkcemi výrobku.

(Obr. A)

- 1 Foukací trubka
- 2 Odblokovací tlačítko (Foukací trubka)
- 3 Kryt motoru
- 4 Vypínač Zap/Vyp
- 5 Rukojeť
- 6 Držák akumulátorové sady
- 7 Větrací otvory
- 8 Nabíječka \*
- 9 Akumulátorová sada \*
- 10 Tlačítko  (stav nabíjení)
- 11 Indikátor stavu nabíjení
- 12 Odblokovací tlačítko (akumulátorová sada)

\* Není zahrnuto v rozsahu dodávky

(Obr. B)

13 Připojovací kus

(Obr. D)

14 Závěsné zařízení

## ● Technické údaje

<b>20 V Aku fukar na listí</b>	<b>PLBA 20-Li C4</b>
Číslo modelu:	HG13012
Jmenovité napětí:	20 V $\text{---}$
Jmenovitý proud:	16 A
Volnoběžné otáčky $n_0$ :	12000 $\text{min}^{-1}$
Rychlost vzduchu:	max. 210 km/h
Stupeň krytí:	IPX0
Hmotnost (bez akumulátorové sady):	cca 1,4 kg

## Doporučená okolní teplota

Max. teplota (celkově):	+50 °C
Během nabíjení:	+4 °C až +40 °C
Během provozu:	+4 °C až +50 °C
Během skladování:	0 °C až +45 °C

## Hodnoty emisí hluku

Hladina akustického tlaku $L_{pA}$ :	77,4 dB
Nejistota $K_{pA}$ :	3 dB
Hladina akustického výkonu $L_{WA}$	
Zaručeno:	83 dB
Změřeno:	81,4 dB
Nejistota $K_{WA}$ :	1,99 dB

## Emisní hodnoty vibrací

Vibrace $a_n$ :	$\leq 2,5 \text{ m/s}^2$
Nejistota K:	1,5 $\text{m/s}^2$

### VAROVÁNÍ!



Noste ochranu sluchu!

### VAROVÁNÍ!

- ▶ Vibrace a hluk při skutečném použití elektrických nástrojů se od uvedených hodnot odchylují v závislosti na způsobu, jakým je elektrický nástroj používán, zejména typ zpracovávaného obrobku.
- ▶ Je nezbytné zavést bezpečnostní opatření na ochranu obsluhy na základě odhadu vibračního zatížení během skutečných podmínek používání (je třeba vzít v úvahu všechny části pracovního cyklu, například časy, kdy je elektrický nástroj vypnut, a časy, kdy je sice vypnut, ale běží bez zatížení).

## UPOZORNĚNÍ

- ▶ Hodnoty emisí hluku a vibrací byly stanoveny v souladu s normami a předpisy uvedenými v prohlášení o shodě.
- ▶ Uvedená celková hodnota vibrací a uvedená hodnota emisí hluku byly naměřeny pomocí standardizovaných zkušebních metod, a mohou být použity k porovnání jednoho elektrického nástroje s jiným.
- ▶ Uvedená celková hodnota vibrací a uvedená hodnota emisí hluku mohou být použity i pro předběžnému odhadu zatížení.

## Doba nabíjení

- Výrobek je součástí řady **X 20 V TEAM** od **Parkside** a lze jej provozovat s akumulátorovými sadami řady **X 20 V TEAM** od **Parkside**. Akumulátorové sady řady **X 20 V TEAM** lze nabíjet pouze pomocí nabíječek řady **X 20 V TEAM**.
- Doporučujeme tento výrobek provozovat pouze s následujícími akumulátorovými sadami:
  - **PAP 20 B1**
  - **PAP 20 B3**
- Doporučujeme vám nabíjet tyto akumulátorové sady s pomocí následujících nabíječek:
  - **PLG 20 A3**
  - **PLG 20 A4**
  - **PLG 20 C1**
  - **PLG 20 C3**
  - **PDSLГ 20 A1**
- Technické údaje akumulátorové sady a nabíječky: viz samostatný návod na obsluhu
- Doba nabíjení je ovlivněna faktory, jako je teplota prostředí a akumulátorové sady, jakož i napětím sítě, a může se případně odchylovat od uvedených hodnot.
- V následujících zemích si mohou zákazníci objednat kompatibilní náhradní baterie a nabíječky v internetových obchodech Lidl: Německo (lidl.de), Francie (lidl.fr), Belgie (lidl.be), Česká republika (lidl.cz), Nizozemsko (lidl.nl), Polsko (lidl.pl), Slovensko (lidl.sk), Španělsko (lidl.es).  
Zákazníci ze všech ostatních zemí mohou objednávat na adrese [www.optimex-shop.com](http://www.optimex-shop.com).

Doba nabíjení	2 Ah Akumulátorová sada PAP 20 B1	4 Ah Akumulátorová sada PAP 20 B3
Max. 2,4 A Nabíječka PLG 20 A4/C1	60 min	120 min
Max. 4,5 A Nabíječka PLG 20 A3/C3	35 min	60 min
Max. 4,5 A Nabíječka PDSLГ 20 A1	35 min	60 min



## Všeobecné bezpečnostní pokyny

### DŮLEŽITÉ

### PŘEČTĚTE SI PŘED POUŽITÍM POZORNĚ.

### USCHOVEJTE SI PRO SVÉ PODKLADY.

Přečtěte si návod na  
obsahu pečlivě.

### ⚠ OPATRNĚ!

► Při používání elektrického nástroje dodržujte následující základní bezpečnostní opatření, abyste předešli úrazu elektrickým proudem a rizikům zranění a požáru.

- Před zahájením práce se seznamte se všemi částmi a správnou obsluhou výrobku.
- Ujistěte se, že můžete výrobek v případě nouze okamžitě vypnout. Nesprávné použití výrobku může vést k těžkým zraněním.
- Děti a osoby se sníženými fyzickými, smyslovými nebo duševními schopnostmi

nebo s nedostatkem zkušeností a znalostí nebo osoby, které nejsou seznámeny s návodem, nesmí výrobek nikdy používat. Místní předpisy mohou stanovit věkové omezení uživatele.

- Děti by měly být pod dohledem, aby si s výrobkem nehrály. Čištění a údržbu nesmějí provádět děti.
- Nepoužívejte výrobek v polohách vyšších než 2000 m.
- Používejte pouze doporučené akumulátorové sady a nabíječky.
- Pokud jsou použity nesprávně, může z akumulátorové sady unikat tekutina. Zamezte kontaktu s unikající kapalinou akumulátoru. V případě náhodného kontaktu opláchněte postižené místo vodou. Pokud se kapalina dostane do očí, vyžádejte lékařskou pomoc. Unikající kapalina z akumulátoru může vést k

podráždění pokožky nebo popáleninám.

- Nevystavujte výrobek ani akumulátorovou sadu extrémním teplotám.
- Dávejte pozor na riziko zkratování pólů výrobku nebo akumulátorové sady kovovými předměty.
- Před nabíjením vyjměte z výrobku akumulátorovou sadu.
- Pokud má být výrobek delší dobu skladován nepoužívaný, vyjměte z něj akumulátorovou sadu.
- Nepoužívejte upravenou nebo poškozenou akumulátorovou sadu.

## **Příprava**

- Nikdy nepoužívejte výrobek, pokud se v blízkosti nacházejí lidé, zejména děti nebo domácí zvířata.
- Osobní ochranné prostředky chrání zdraví obsluhy a zajišťují bezproblémový provoz výrobku.
- Používejte vhodný pracovní oděv, například pevnou obuv s protiskluzovou

podrážkou, robustní dlouhé kalhoty, rukavice, ochranné brýle a ochranu sluchu. Při používání výrobku vždy používejte tyto ochranné pomůcky.

- Výrobek nepoužívejte, pokud chodíte bosí nebo v otevřených sandálech.
- Používejte ochranu dýchacích cest, abyste se chránili před prachem.
- Nenoste volný oděv, oděv s visícími šňůrkami, kravaty nebo šperky, které by mohly být nasáty na vstupu vzduchu.
- Pokud máte dlouhé vlasy, noste ochrannou pokrývku hlavy.
- Dlouhé vlasy udržujte mimo dosah sacích otvorů.
- Dávejte pozor na lidi, zejména na děti, domácí zvířata, otevřená okna apod. Vyfukovaný materiál může být vržen jejich směrem. Pokud se nacházejí v blízkosti, přerušete práci. Dodržujte bezpečnou vzdálenost 5 m kolem sebe.
- Seznamte se s okolím a věnujte pozornost

- možným nebezpečím, která mohou být při práci případně přehlédnuta.
- Pečlivě si prohlédněte čištěný prostor a odstraňte všechny dráty, kameny, plechovky a jiné cizí předměty.
  - Před zahájením práce s výrobkem odstraňte cizí předměty pomocí hrábí nebo koštěte.
  - Použijte foukací trubku, abyste mohli proud vzduchu nasměrovat blízko země.
  - Za velmi suchých podmínek čištěný povrch lehce navlhčete nebo použijte rozprašovač, abyste omezili hromadění prachu.
  - Bez souhlasu výrobce nepracujte s poškozeným, neúplným nebo upraveným výrobkem.
  - Před použitím zkontrolujte bezpečnostní stav výrobku, zejména vypínač Zap/Vyp.
  - Výrobek používejte pouze tehdy, je-li zcela smontován.
  - Nikdy nepoužívejte výrobek s poškozenými ochrannými zařízeními, vadnými ochrannými kryty nebo bez ochranných zařízení.
  - Provozovatel nebo uživatel je odpovědný za nehody a zranění jiných osob nebo škody na jejich majetku.
  - Výrobek provozujte v doporučené poloze a pouze tehdy, když stojíte na pevném, rovném povrchu.
  - Nepoužívejte výrobek na dlážděném nebo šterkovém povrchu, kde by mohl vymršťený materiál způsobit zranění.
  - Před použitím vždy proveďte vizuální kontrolu, zda je kryt nepoškozený a zda jsou ochranná zařízení a stínění na svém místě.
  - Opatřované nebo poškozené součásti vyměňujte v sadách, aby byla zachována rovnováha. Vyměňte poškozené nebo nečitelné označení.

## Provoz

- Vyhýbejte se nenormálnímu držení těla. Vždy udržujte rovnováhu, abyste měli na svazích bezpečný postoj.
- Chodte rychlostí chůze, neběhejte.
- Nezapínejte výrobek, pokud je držen vzhůru nohama nebo není v pracovní poloze.
- Vyvarujte se nechtěnému spuštění výrobku.
- Před zvednutím výrobku nebo jeho nošením se ujistěte, že je vypnutý.
- Pokud máte při přenášení výrobku prst na vypínači Zap/Vyp, může to vést k nehodě.
- Nikdy nemiřte výrobkem na jiné osoby. Zejména nesměřujte proud vzduchu během provozu na oči a uši.
- Držte výrobek vždy pevně oběma rukama.
- Nenatahujte své tělo příliš daleko a neztrácejte rovnováhu.
- Držte prsty a nohy daleko od otvoru foukací trubky a od lopatkového kola. Existuje riziko zranění.
- S výrobkem nepracujte, pokud jste unavení nebo po požití alkoholu nebo léků. Vždy si včas udělejte pracovní přestávku. Jděte na práci s rozumem.
- Dlouhodobé používání výrobku může vést k poruchám krevního oběhu rukou způsobeným vibracemi. Dobu používání však můžete prodloužit nošením vhodných rukavic nebo pravidelnými přestávkami.
- Nepoužívejte výrobek za špatných povětrnostních podmínek, zejména pokud hrozí nebezpečí úderu blesku. Pracujte pouze za denního světla nebo při dobrém umělém osvětlení.
- Vypněte výrobek, vyjměte akumulátorovou sadu a zajistěte, aby se všechny pohyblivé části zcela zastavily,
  - když výrobek nepoužíváte,
  - při přepravě výrobku,

- pokud výrobek ponecháte bez dozoru,
- před odstraněním ucpaní nebo před uvolněním ucpaného kanálu,
- před kontrolou, čištěním nebo jinými pracemi na výrobku,
- po kontaktu s cizími předměty,
- pokud dojde k neobvyklým vibracím.
- Nepoužívejte výrobek v uzavřených nebo špatně větraných prostorách.
- Nepoužívejte výrobek v blízkosti hořlavých kapalin nebo plynů. V opačném případě hrozí nebezpečí požáru nebo výbuchu.
- V případě nehody nebo poruchy během provozu výrobek okamžitě vypněte a vyjměte akumulátorovou sadu. Pro odstranění závad si přečtěte kapitolu „Odstraňování poruch“ nebo se obraťte na naše servisní středisko (viz „Servis“).
- Před spuštěním výrobku se ujistěte, že není lopatkové kolo blokováno.
- Držte svůj obličej a tělo daleko od otvoru foukací trubky.
- Dbejte na to, aby se do krytu motoru nebo do blízkosti pohyblivých částí nedostaly ruce ani jiné části těla nebo oděvu.
- V průběhu provozu výrobek nenaklánějte.
- Udržujte akumulátorovou sadu bez nečistot a jiných nahromaděných materiálů, abyste zabránili poškození akumulátorové sady a možnému požáru.
- Nepřepravujte výrobek, pokud je zapnutý nebo pokud je nainstalována akumulátorová sada.
- Pokud výrobek začne vydávat neobvyklé zvuky nebo vibrovat, okamžitě jej vypněte. Počkejte, až se pohyblivé části zastaví. Odstraňte akumulátorovou sadu. Před opětovným spuštěním a provozem výrobku proveďte následující kroky:

- Výrobek pravidelně kontrolujte na případná poškození.
  - Vyměňte poškozené díly nebo je nechte opravit.
  - Zkontrolujte, zda výrobek nemá uvolněné části, a v případě potřeby je utáhněte.
  - Dříve, než z výrobku vyjmete akumulátorovou sadu, se ujistěte, že se nedotýkáte žádných nebezpečných pohyblivých částí a že se nebezpečné pohyblivé části zcela zastavily.
  - Zranění řádně ošetřete nebo vyhledejte lékařskou pomoc.
  - Výrobek nepřetěžujte. Pracujte pouze v určeném rozsahu výkonu. Nepoužívejte stroje s nízkým výkonem pro těžké práce. Nepoužívejte výrobek k účelům, pro které není určen.
- Údržba a skladování**
- Pravidelně kontrolujte funkčnost a neporušenost výrobku, aby nedošlo k ohrožení uživatele.
  - Opotřebované nebo poškozené díly z bezpečnostních důvodů vyměňte. Používejte pouze originální náhradní díly/příslušenství.
  - Nepokoušejte se výrobek opravovat sami, pokud k tomu nejste vyškoleni. Veškeré práce, které nejsou uvedeny v tomto návodu, mohou provádět pouze námi pověřená zákaznická servisní střediska.
  - Skladujte výrobek na suchém místě mimo dosah dětí.
  - S výrobkem zacházejte opatrně. Pravidelně čistěte větrací otvory a dodržujte pokyny pro údržbu.
  - Udržujte větrací otvory bez nečistot.
  - Nepoužívejte výrobek, pokud jej nelze zapnout a vypnout. Poškozené spínače je nutné vyměnit v servisní dílně.
  - Před údržbou, kontrolou, skladováním nebo výměnou příslušenství výrobek vypněte. Odstraňte

akumulátorovou sadu. Ujistěte se, že se všechny pohyblivé části zcela zastavily. Před kontrolou, seřizováním apod. nechte výrobek vychladnout. Výrobek pečlivě udržujte a uchovávejte jej v čistotě.

- Nechte výrobek před uskladněním vždy vychladnout.

### **Další bezpečnostní pokyny**

- Nepoužívejte příslušenství, které není doporučeno společností **Parkside**. To může vést ke zranění elektrickým proudem nebo k požáru.
- Dodržujte bezpečnostní pokyny a pokyny k nabíjení a správnému používání uvedené v návodu na obsluhu akumulátorových sad a vaší nabíječky řady **X 20 V TEAM** společnosti **Parkside**. Podrobný popis postupu nabíjení a další informace naleznete v tomto samostatném návodu na obsluhu.

### **Zbytková rizika**

I když tento výrobek používáte a zacházíte s ním v souladu s předpisy, přetrvávají určitá zbytková rizika. Následující nebezpečí mohou nastat v souvislosti s konstrukcí a provedením tohoto výrobku:

- Poškození sluchu, pokud nepoužijete vhodnou ochranu sluchu.
- Zdravotní poškození vyplývající z vibrací ruky a paže, je-li výrobek používán po delší dobu, nebo není správně veden a udržován.
- Poškození plic, pokud nepoužijete vhodnou ochranu dýchacích cest.
- Poškození očí, pokud nepoužíváte vhodnou ochranu očí.

## **⚠ VAROVÁNÍ!**

- ▶ Tento výrobek vytváří během provozu elektromagnetické pole, které může za určitých okolností ovlivnit aktivní nebo pasivní lékařské implantáty. Aby se snížilo nebezpečí vážného nebo smrtelného zranění, musí se uživatelé se zdravotními implantáty před použitím výrobku poradit se svým lékařem a výrobcem zdravotního implantátu.

### ● **Před prvním použitím**

#### ● **Vybalte výrobek**

1. Vyjměte výrobek z obalu a odstraňte veškeré balicí materiály a ochranné fólie.
2. Zkontrolujte, zda jsou k dispozici všechny díly a zda je rozsah dodávky kompletní (viz „Rozsah dodávky“).
3. Zkontrolujte, zda je výrobek a všechny součásti v dobrém stavu. Pokud zjistíte jakékoli poškození nebo závadu, výrobek nepoužívejte, ale postupujte podle popisu v kapitole „Záruka“.

### ● **Příprava**

#### ● **Montáž/demontáž foukací trubky**

##### **⚠ OPATRNĚ! Riziko zranění!**

- ▶ Před montáží nebo demontáží foukací trubky: Výrobek vypněte. Ujistěte se, že se pohyblivé části zastavily.
- ▶ Před jakoukoliv prací na výrobku: Vyjměte akumulátorovou sadu.

(Obr. B)

#### **Montáž foukací trubky**

1. Zatlačte foukací trubku **1** na připojovací kus **13**, dokud odblokovací tlačítko **2** nezapadne.
2. Zkontrolujte, zda je foukací trubka **1** pevně usazena zatažením za ni.

#### **Demontáž foukací trubky**

1. Stlačte a podržte odblokovací tlačítko **2**.
2. Vytáhněte foukací trubku **1** z připojovacího kusu **13**.

### ● **Nabijte akumulátorovou sadu**

##### **⚠ VÝSTRAHA! Riziko poškození akumulátorové sady!**

- ▶ Nevystavujte akumulátorovou sadu po delší dobu přímému slunečnímu záření ani ji nepokládejte na topná tělesa. Udržujte teplotu okolí na max. +50 °C.

#### **UPOZORNĚNÍ**

- ▶ Podrobné pokyny naleznete v návodu na obsluhu nabíječky.
- ▶ Pokud je akumulátorová sada ještě teplá, nechte ji před nabíjením vychladnout.

1. Vyjměte akumulátorovou sadu [9] z výrobku (viz část „Vyjmutí/vložení akumulátorové sady“).
2. Zasuňte akumulátorovou sadu [9] do nabíjecí šachty nabíječky [8].
3. Spojte nabíječku [8] se zásuvkou.
4. Po nabíjení: Nabíječku [8] vždy oddělte od zásuvky.
5. Vytáhněte akumulátorovou sadu [9] z nabíječky [8].

### Kontrolní LED na nabíječe

Zelená	Červená	Význam
Svítil	–	Plně naložený Pohotovostní režim (bez vložené akumulátorové sady [9])
–	Svítil	Nabíjí se
–	Bliká	Akumulátorová sada [9] je přehřátá
Bliká	Bliká	Akumulátorová sada [9] je vadná

### ● Vyjmutí/vložení akumulátorové sady

**⚠ OPATRNĚ! Nebezpečí zranění v důsledku neúmyslného uvedení do provozu!**

- ▶ Akumulátorovou sadu vkládejte pouze tehdy, když je výrobek plně připraven k provozu.

**⚠ VÝSTRAHA! Riziko poškození majetku a výrobku!**

- ▶ Výrobek používejte pouze s akumulátorovou sadou řady **X 20 V TEAM** od společnosti **Parkside**. Nesprávná akumulátorová sada může vést k poškození výrobku a akumulátorové sady.

(Obr. C)

### Vyjmutí akumulátorové sady

1. Stiskněte odblokovací tlačítko [12] na akumulátorové sadě [9].
2. Vyjměte akumulátorovou sadu [9] z držáku akumulátorové sady [6].

### Vložení akumulátorové sady

- Zasuňte akumulátorovou sadu [9] podél vodící lišty do držáku akumulátorové sady [6]. Akumulátorová sada slyšitelně zapadne na místo.

### ● Obsluha

#### **⚠ OPATRNĚ! Riziko zranění!**

- ▶ Při práci s výrobkem vždy používejte vhodné ochranné pomůcky a pracovní rukavice.
- ▶ Před každým použitím se ujistěte, že je výrobek funkceschopný a správně sestavený.
- ▶ Výrobek nepoužívejte, pokud je poškozený vypínač Zap/Vyp.
- ▶ Osobní ochranné pomůcky a funkční výrobek snižují riziko zranění a nehod.
- ▶ Po vypnutí výrobku se lopatkové kolo nějakou dobu dále pohybuje. Hrozí nebezpečí poranění rotujícími lopatkovým kolem.

#### **UPOZORNĚNÍ**

- ▶ Dodržujte předpisy o ochraně proti hluku a další místní předpisy.

## ● Zapnout/vypnout

**⚠ OPATRNĚ! Riziko úrazu elektrickým proudem a riziko poškození výrobku!**

- ▶ Před zapnutím dbejte na to, aby se výrobek nedotýkal žádných předmětů. Dbejte vždy na bezpečný postoj.

- **Zapnutí:** Vypínač Zap/Vyp **4** posuňte dopředu do polohy **I**.
- **Vypnutí:** Vypínač Zap/Vyp **4** posuňte dozadu do polohy **O**.

## ● Zkontrolujte stav nabití akumulátorové sady

- Stiskněte **↔ 10** vedle indikátoru stavu nabíjení **11** na akumulátorové sadě **9**.
- Stav nabíjení akumulátorových sad **9** je indikován rozsvícením příslušných kontrolky LED na indikátoru stavu nabíjení **11**.

Barva	Význam
Červená, oranžová, zelená	Plně naložený
Červená, oranžová	Částečně naložený
Červená	Musí být naložený

- Nabíjejte akumulátorovou sadu **9**, pokud stále svítí pouze červená LED indikátoru stavu nabíjení **11**.

## ● Pracovní pokyny

**⚠ OPATRNĚ! Riziko zranění a materiálních škod!**

- ▶ Použijte výrobek jen pro hromadění suchého listí nebo pro odfukování materiálu z těžko přístupných míst (např. pod vozidly).

**⚠ OPATRNĚ! Riziko zranění a materiálních škod!**

- ▶ Všechna jiná než zde popsaná použití mohou výrobek poškodit a představovat riziko pro uživatele.
- ▶ Při práci dbejte na to, abyste s výrobkem nenaráželi do tvrdých předmětů, které by jej mohly poškodit.
- ▶ Nasměrujte proud vzduchu směrem od sebe. Dbejte na to, abyste nemíchali žádné těžké předměty.

- Pro dosažení nejlepších výsledků použijte výrobek ve vzdálenosti 5–10 cm od země.
- Před foukáním použijte koště nebo hrábě, abyste uvolnili veškeré listí ulpívající na zemi.
- Při práci držte výrobek za rukojeť **5**.

## ● Montáž na stěnu

**⚠ VAROVÁNÍ!**

- ▶ Pomocí vhodných vyhledávacích zařízení vyhledejte skryté napájecí linky nebo se obraťte na místní společnost poskytující technické služby.
- ▶ Kontakt s elektrickým vedením může vést k požáru a úrazu elektrickým proudem.
- ▶ Poškození plynového vedení může vést k výbuchu.
- ▶ Průnik do vodovodního vedení způsobí poškození majetku.

- Budete potřebovat následující materiály a nástroje (nejsou součástí dodávky):
  - Šroub nebo hřebík (průměr hlavy: 7–10 mm)
  - Šroubovák nebo kladivo
  - Hmoždinku (pokud používáte šroub)

- Připevněte šroub nebo hřebík ke zdi.
- Nechte hlavu šroubu/hřebíku vyčnívat ze stěny cca 10 mm.
- Zavěste výrobek s pomocí závěsného zařízení [14] na šroub/hřebík.

## ● Čištění a údržba

**⚠ OPATRNĚ! Riziko úrazu elektrickým proudem a riziko poškození výrobku!**

- ▶ Před prací na výrobku nebo jeho přepravou: Výrobek vypněte a odeberte akumulátorovou sadu.

### UPOZORNĚNÍ

- ▶ Výrobek čistěte ihned po práci.
- ▶ Čištění a údržbu popsané v následujících kapitolách provádějte pravidelně. Tím je zajištěno dlouhé a spolehlivé použití.
- ▶ Opravy a údržbu, které nejsou popsány v tomto návodu na obsluhu, nechte provést od našeho servisního střediska (viz „Servis“). Používejte pouze originální díly.

## ● Čištění

**⚠ VAROVÁNÍ! Riziko úrazu elektrickým proudem!**

- ▶ Výrobek nestříkejte vodou ani jej neponořujte do vody.

**⚠ OPATRNĚ! Riziko poškození výrobku!**

- ▶ Nepoužívejte žádné čisticí prostředky nebo rozpouštědla. Ty by mohly výrobek neopravitelně poškodit. Chemické látky mohou napadnout plastové části výrobku.

- Následující části čistěte vlhkým hadříkem nebo kartáčem:
  - Kryt motoru [3]
  - Rukojeť [5]
  - Větrací otvory [7]

## ● Údržba

- Před každým použitím: Zkontrolujte, zda výrobek nevykazuje zjevné vady, jako jsou uvolněné, opotřebované nebo poškozené díly.
- Zkontrolujte kryty a ochranná zařízení z hlediska poškození a na správné uložení. V případě potřeby nechte tyto díly vyměnit.

## ● Skladování

- Skladujte výrobek stále
  - čistě,
  - suché,
  - chráněné proti prachu.,
  - mimo dosah dětí.
- Pro úsporu místa při skladování můžete foukací trubku [1] demontovat (viz "Montáž/demontáž foukací trubky").
- Před skladováním: Odeberte akumulátorovou sadu [9] z výrobku.
- Dodržujte informace o přípustné teplotě skladování uvedené v návodu k obsluze akumulátorové sady [9]. Během skladování se vyhněte extrémnímu chladu nebo teplu, aby akumulátorová sada neztratila výkon.

## ● Transport

- Výrobek vypněte a odeberte akumulátorovou sadu [9].
- Nechte všechny pohyblivé části zcela zastavit.
- Noste výrobek oběma rukama. K tomu použijte rukojeť [5] a spodní stranu foukací trubky [1].









## ● Náhradní díly/příslušenství

- Zákazníci si mohou zakoupit kompatibilní náhradní díly a příslušenství přes [www.optimex-shop.com](http://www.optimex-shop.com).
- Připravte si objednáací číslo své objednávky.

- Objednávky můžete zadávat pouze online.
- Pro další informace se obraťte na servisní horkou linku Lidl (viz „Servis“).

Díl	Objednáací číslo
Foukací trubka 	99947905402

## ● Odstraňování poruch

Problém	Možná příčina	Řešení
Výrobek nespouští.	Akumulátorová sada  je vybitá.	Nabijte akumulátorovou sadu  (viz část „Nabijte akumulátorovou sadu“).
	Akumulátorová sada  není vložena.	Vložte akumulátorovou sadu  (viz „Vymutí/vložení akumulátorové sady“).
	Vypínač Zap/Vyp  je vadný.	Obraťte se na náš zákaznický servis (viz „Servis“).
	Motor je vadný.	
Výrobek pracuje s přerušeními.	Vnitřní uvolněný kontakt	Obraťte se na náš zákaznický servis (viz „Servis“).
	Vypínač Zap/Vyp  je vadný.	
Nízký nebo žádný výkon ventilátoru	Akumulátorová sada  je vybitá.	Nabijte akumulátorovou sadu  (viz část „Nabijte akumulátorovou sadu“).

## ● Zlikvidování

Obal se skládá z ekologických materiálů, které můžete zlikvidovat prostřednictvím místních sběrů recyklovatelných materiálů.



Při třídění odpadu se řiďte podle označení obalových materiálů zkratkami (a) a čísly (b), s následujícím významem: 1–7: umělé hmoty/20–22: papír a lepenka/80–98: složené látky.

## Výrobek:



O možnostech likvidace vysloužilých zařízení se informujte u správy vaší obce nebo města.



V zájmu ochrany životního prostředí vysloužilý výrobek nevyhazujte do domovního odpadu, ale předejte k odborné likvidaci. O sběrnách a jejich otevíracích hodinách se můžete informovat u příslušné správy města nebo obce.

Vadné nebo vybité baterie resp. akumulátory se musí recyklovat. Baterie, akumulátory i výrobek odevzdejte zpět do nabízených sběrů.



### **Ekologické škody v důsledku chybné likvidace baterií/akumulátorů!**

Baterie/akumulátory se nesmí zlikvidovat v domácím odpadu. Mohou obsahovat jedovaté těžké kovy a musí se zpracovávat jako zvláštní odpad. Chemické symboly těžkých kovů: Cd = kadmium, Hg = rtuť, Pb = olovo. Proto odevzdejte opotřebené baterie/akumulátory u komunální sběry.

### **● Záruka**

Výrobek byl vyroben podle přísných směrnic kvality a před dodáním pečlivě otestován. V případě materiálních nebo výrobních vad máte zákonná práva vůči prodejci výrobku. Vaše zákonná práva nejsou níže uvedenou zárukou nijak omezená.

Záruka na tento výrobek je 3 roky od data zakoupení. Záruční doba začíná dnem zakoupení. Originál dokladu o zakoupení si uschovejte na bezpečném místě, protože tento doklad je vyžadován jako doklad o koupi.

Jakékoli poškození nebo závady, které se vyskytly již v okamžiku nákupu, musí být nahlášeny ihned po vybalení výrobku.

Pokud se u výrobku během 3 let od data zakoupení projeví vada materiálu nebo výrobní vada, pak vám ho podle naší volby bezplatně opravíme nebo vyměníme. Záruční doba se po uznané reklamaci neprodlužuje. To platí také pro vyměněné a opravené díly.

Tato záruka je neplatná, pokud byl výrobek poškozený nebo nesprávně používán anebo udržovaný.

Záruka se kryje na materiálové a výrobní vady. Tato záruka se nevztahuje na díly výrobku, které podléhají běžnému opotřebení, a tím platí jako opotřebitelné díly (např. baterie, hadice, inkoustové barevné patrony), ani se nevztahuje na poškození rozbitných dílů, např. spínačů nebo dílů ze skla.

### **● Postup v případě uplatňování záruky**

V zájmu rychlého zpracování Vašeho požadavku se řiďte následujícími pokyny:

Pro všechny požadavky si uschovejte pokladní stvrzenku jako doklad o nákupu a číslo položky (IAN 480992\_2410).

Číslo položky najdete na typovém štítku, je vyryto na výrobku, je uvedeno na titulní stránce Vašeho návodu (vlevo dole) nebo je na nálepce na zadní nebo spodní straně výrobku.

Při poruchách funkce nebo jiných závadách nejdříve kontaktujte telefonicky nebo e-mailem níže uvedené servisní oddělení.

Na adresu servisu, kterou Vám sdělíme, můžete zdarma odeslat pouze výrobek, který byl zaznamenaný jako vadný, a to spolu s pokladním dokladem (stvrzenkou), popisem závady a uvedením doby, kdy k závadě došlo.



Na stránkách parkside-diy.com najdete tuto a celou řadu dalších příruček k nahlédnutí a ke stažení. Pomocí tohoto QR kódu se dostanete přímo na stránky parkside-diy.com. Vyberte svou zemi a vyhledejte návod k obsluze pomocí formuláře k vyhledávání. Zadáním čísla položky (IAN) 480992\_2410 se dostanete k návodu k obsluze Vašeho výrobku.

## ● **Servis**

**(CZ) Servis Česká republika**

Tel.: 800600632

E-Mail: owim@lidl.cz

## ● EU prohlášení o shodě

### EU PROHLÁŠENÍ O SHODĚ (č. 480992\_2410)

IAN: 480992\_2410  
Identifikace produktu: "PARKSIDE" 20V Aku fukar na listí  
Číslo modelu: HG13012

Výše popsaný předmět prohlášení je ve shodě s příslušnými harmonizačními právními předpisy Unie:

Směrnice 2006/42/ES
Směrnice 2000/14/ES
Směrnice 2014/30/EU
Směrnice 2011/65/EU se všemi souvisejícími změnami

Odkazy na příslušné harmonizované normy nebo na jiné technické specifikace, ve vztahu k nimž se shoda prohlašuje:

Č. / Části
Směrnice 2006/42/ES
EN 60335-1:2012/A15:2021
EN 50636-2-100:2014
EN 62233:2008
Směrnice 2014/30/EU
EN IEC 55014-1:2021
EN IEC 55014-2:2021

Předmět výše uvedeného prohlášení je v souladu se směrnicí Evropského parlamentu a Rady 2011/65/EU ze dne 8. června 2011 o omezení používání některých nebezpečných látek v elektrických a elektronických zařízeních:

Č. / Části
EN IEC 63000:2018

Postup posuzování shody / jméno a adresa oznámeného subjektu, kde se to hodí: EN ISO 3744:1995 & ISO 11094:1991, Point 34 Part B Annex III EU-RL 2000/14/EC & ISO 11094:1991, TÜV SÜD Germany

Měřená hladina akustického výkonu na zařízení reprezentativním pro tento typ: 81.4 dB(A)

Garantovaná hladina akustického výkonu pro toto zařízení: 83 dB(A)

Držitel technické dokumentace: OWIM GmbH & Co.KG

Podepsáno za a jménem:

OWIM GmbH & Co. KG, Stiftsbergstraße 1, 74167 Neckarsulm, Německo

Toto prohlášení o shodě se vydává na výhradní odpovědnost výrobce.

Příklad původního prohlášení o shodě

Neckarsulm

Místo

27.02.2025

Datum

*ppa. Haensel*  
ppa. Stefan Haensel  
Prokurista

*ppa. Buchheim*  
ppa. Jens Buchheim  
Prokurista





















CZ

CE

CZ 85

<b>Zoznam použitých piktogramov/symbolov</b> .....	Strana	86
<b>Úvod</b> .....	Strana	87
Použitie v súlade s určením .....	Strana	87
Rozsah dodávky .....	Strana	87
Popis súčiastok .....	Strana	87
Technické údaje .....	Strana	88
<b>Všeobecné bezpečnostné upozornenia</b> .....	Strana	90
<b>Pred prvým použitím</b> .....	Strana	97
Vybalenie produktu .....	Strana	97
<b>Príprava</b> .....	Strana	97
Montáž/demontáž fúkacej trubice .....	Strana	97
Nabíjanie akumulátora .....	Strana	97
Vybratie/vloženie akumulátora .....	Strana	98
<b>Obsluha</b> .....	Strana	98
Zapnutie/vypnutie .....	Strana	98
Kontrola stavu nabitia akumulátora .....	Strana	99
<b>Pracovné pokyny</b> .....	Strana	99
<b>Montáž na stenu</b> .....	Strana	99
<b>Čistenie a údržba</b> .....	Strana	99
Čistenie .....	Strana	100
Údržba .....	Strana	100
Skladovanie .....	Strana	100
Preprava .....	Strana	100
Náhradné diely/príslušenstvo .....	Strana	100
<b>Odstraňovanie porúch</b> .....	Strana	101
<b>Likvidácia</b> .....	Strana	101
<b>Záruka</b> .....	Strana	101
Postup v prípade poškodenia v záruke .....	Strana	102
<b>Servis</b> .....	Strana	102
<b>EÚ vyhlásenie o zhode</b> .....	Strana	103

## Zoznam použitých piktogramov/symbolov

	<p><b>NEBEZPEČENSTVO!</b> – Označuje nebezpečenstvo s vysokým stupňom rizika, ktoré bude mať za následok smrť alebo vážne zranenie, ak sa mu nevyhnete (napr. nebezpečenstvo zadusenía)</p>		<p>Prečítajte si návod na obsluhu.</p>
	<p><b>VÝSTRAHA!</b> – Označuje nebezpečenstvo so stredným stupňom rizika, ktoré bude mať za následok smrť alebo vážne zranenie, ak sa mu nevyhnete (napr. nebezpečenstvo zásahu elektrickým prúdom)</p>		<p>Riziko poranenia spôsobené časťami vymrštenými z produktu! Okolostojace osoby sa musia zdržiavať mimo nebezpečnej oblasti.</p>
	<p><b>POZOR!</b> – Označuje nebezpečenstvo s nižším stupňom rizika, ktoré bude mať za následok ľahké až stredne ťažké zranenie, ak sa mu nevyhnete (napr. nebezpečenstvo obarenia)</p>		<p>Pozor! Rotujúca vrtuľa. Ruky si držte v bezpečnej vzdialenosti.</p>
	<p><b>OPATRNE!</b> – Varuje pred potenciálnymi materiálnymi škodami (napr. nebezpečenstvo skratu)</p>		<p>Pred údržbou odstráňte akumulátor .</p>
	<p>Noste ochranné okuliare.</p>		<p>Noste ochranu sluchu.</p>
	<p>Noste ochranu dýchania.</p>		<p>Noste bezpečnostnú protišmykovú obuv.</p>
	<p>Produkt nevystavujte pôsobeniu vlhkosti. Nepracujte v daždi.</p>		<p>Dlhé vlasy nenoste rozpustené. Použite sieťku na vlasy.</p>
	<p>Jednosmerný prúd/ jednosmerné napätie</p>		<p>Garantovaná hladina akustického výkonu <math>L_{WA}</math> v dB(A)</p>
	<p>Značka CE potvrdzuje zhodu so smernicami EÚ, ktoré sú relevantné pre produkt.</p>		<p>Bezpečnostné upozornenia Manipulačné pokyny</p>
	<p>Dodržiňte minimálny odstup od iných osôb aspoň 5 m.</p>		

## 20 V AKU FÚKAČ LÍSTIA

### ● Úvod

Blahoželáme Vám ku kúpe Vášho nového výrobku. Rozhodli ste sa pre veľmi kvalitný výrobok. Návod na obsluhu je súčasťou tohto výrobku. Obsahuje dôležité upozornenia týkajúce sa bezpečnosti, používania a likvidácie. Skôr ako začnete výrobok používať, oboznámte sa so všetkými pokynmi k obsluhu a bezpečnosti. Výrobok používajte iba v súlade s popisom a v uvedených oblastiach používania. V prípade postúpenia výrobku ďalším osobám odovzdajte aj všetky dokumenty patriace k výrobku.

### ● Použitie v súlade s určením

- Tento aku fúkač lístia (ďalej len „produkt“ alebo „elektrické náradie“) je určený výlučne na zhromažďovanie suchého lístia a na odstraňovanie suchého lístia z ťažko dostupných miest (napr. spod vozidiel).
- Produkt nie je určený na komerčné použitie. Pri komerčnom použití zaniká nárok na záruku.
- Akékoľvek iné použitie, ktoré v tomto návode na obsluhu nie je výslovne povolené, môže viesť k poškodeniu produktu a predstavovať vážne nebezpečenstvo pre používateľa.
- Produkt sa nesmie používať v oblastiach, kde sa tvorí zdraviu škodlivý prach.
- Produkt sa nesmie používať v daždi. Produkt nie je určený do vlhkého prostredia.
- Produkt je určený pre dospelé osoby. Mladiství od 16 rokov smú produkt používať iba pod dozorom.
- Za nehody, ktoré iným osobám spôsobia poranenia či poškodenie

majetku, je zodpovedná obsluhujúca osoba.

- Výrobca nezodpovedá za škody, ktoré boli spôsobené použitím mimo určenia alebo nesprávnou obsluhou.
- Produkt je súčasťou série **X 20 V TEAM** od firmy **Parkside** a môže sa používať s akumulátormi zo série **X 20 V TEAM** od firmy **Parkside**. Akumulátory sa smú nabíjať iba nabíjačkami zo série **X 20 V TEAM** od firmy **Parkside**.

### ● Rozsah dodávky

#### ▲ VÝSTRAHA!

- ▶ Produkt a obal nie sú hračky pre deti! Deti sa nesmú hrať s plastovými vreckami, fóliami a malými časťami! Hrozí riziko prehltnutia a udusení!

#### UPOZORNENIE

- ▶ Akumulátor a nabíjačka nie sú súčasťou balenia.

- 1 Aku fúkač lístia
- 1 Fúkacia trubica
- 1 Návod na obsluhu

### ● Popis súčiastok

Pred čítaním si otvorte stranu s obrázkami a oboznámte sa so všetkými funkciami produktu.

(Obr. A)

- 1 Fúkacia trubica
- 2 Odblokovacie tlačidlo (fúkacia trubica)
- 3 Teleso motora
- 4 Vypínač
- 5 Rukoväť
- 6 Držiak na akumulátor
- 7 Ventilačné štrbiny
- 8 Nabíjačka \*

\* Nie je súčasťou dodávky

- 9 Akumulátor \*
- 10 Tlačidlo  (stav nabitia)
- 11 Indikátor stavu nabitia
- 12 Odblokovacie tlačidlo (akumulátor)

(Obr. B)

- 13 Spojovací kus

(Obr. D)

- 14 Závesné zariadenie

## ● Technické údaje

<b>20 V Aku fúkač lístia</b>	<b>PLBA 20-Li C4</b>
Číslo modelu:	HG13012
Menovité napätie:	20 V ===
Menovitý prúd:	16 A
Otáčky na voľnobehu $n_0$ :	12000 min <sup>-1</sup>
Rýchlosť vzduchu:	max. 210 km/h
Krytie:	IPX0
Hmotnosť (bez akumulátora):	pribl. 1,4 kg

### Odporúčaná teplota okolia

Max. teplota (celkovo):	+50 °C
Počas nabíjania:	+4 °C až +40 °C
Počas prevádzky:	+4 °C až +50 °C
Počas skladovania:	0 °C až +45 °C

### Hodnoty emisií hluku

Hladina akustického tlaku $L_{pA}$ :	77,4 dB
Neistota $K_{pA}$ :	3 dB

Hladina akustického výkonu $L_{WA}$	
Garantovaná:	83 dB
Nameraná:	81,4 dB
Neistota $K_{WA}$ :	1,99 dB

### Emisie vibrácií

Vibrácia $a_h$ :	$\leq 2,5 \text{ m/s}^2$
Neistota K:	1,5 m/s <sup>2</sup>

#### **VÝSTRAHA!**



Noste ochranu sluchu!

#### **VÝSTRAHA!**

- ▶ Vibrácie a emisie hluku sa môžu počas skutočného používania elektrického náradia odlišovať od zadaných hodnôt, to závisí od typu a spôsobu, akým sa elektrické náradie používa, najmä však, s akým obrobkom sa pracuje.
- ▶ Je potrebné stanoviť bezpečnostné opatrenia na ochranu používateľa, ktoré sú založené na odhade zaťaženia vibráciami pri reálnych podmienkach používania (je tu potrebné brať do úvahy všetky časti prevádzkového cyklu, napríklad časy, v ktorých sa elektrické náradie vypína, aj také časy, v ktorých je zapnuté, ale beží bez zaťaženia).

#### **UPOZORNENIE**

- ▶ Hodnoty hluku a emisie vibrácií boli určené v súlade so smernicami a nariadeniami uvedenými vo vyhlásení o zhode.

## UPOZORNENIE

- ▶ Uvedená celková hodnota vibrácií a hodnota emisií hluku boli merané podľa normovanej skúšobnej metódy a môžu byť aplikované pri porovnaní elektrického náradia s iným náradím.
- ▶ Uvedená celková hodnota vibrácií a hodnota emisií hluku sa môžu použiť aj pre predbežný odhad zaťaženia.

### Doba nabíjania

- Produkt je súčasťou série **X 20 V TEAM** od firmy **Parkside** a môže sa používať s akumulátormi zo série **X 20 V TEAM** od firmy **Parkside**. Akumulátory zo série **X 20 V TEAM** sa smú nabíjať iba nabíjačkami zo série **X 20 V TEAM**.
- Produkt odporúčame používať výlučne s nasledovnými akumulátormi:
  - **PAP 20 B1**
  - **PAP 20 B3**
- Akumulátory odporúčame nabíjať nasledovnými nabíjačkami:
  - **PLG 20 A3**
  - **PLG 20 A4**
  - **PLG 20 C1**
  - **PLG 20 C3**
  - **PDSLGL 20 A1**
- Technické údaje o akumulátore a nabíjačke: pozri samostatný návod na obsluhu
- Doba nabíjania závisí od faktorov, ako je teplota okolia a akumulátora, aj od aktuálneho sieťového napätia a niekedy sa môže líšiť od uvedených hodnôt.
- Zákazníci si môžu objednať kompatibilné náhradné batérie a nabíjačky v internetových obchodoch Lidl pre nasledujúce krajiny: Nemecko (lidl.de), Francúzsko (lidl.fr), Belgicko (lidl.be), Česká republika (lidl.cz), Holandsko (lidl.nl), Poľsko (lidl.pl), Slovensko (lidl.sk), Španielsko (lidl.es) Zákazníci zo všetkých ostatných krajín si môžu objednať na adrese [www.optimex-shop.com](http://www.optimex-shop.com).

Doba nabíjania	2 Ah Akumulátor PAP 20 B1	4 Ah Akumulátor PAP 20 B3
Max. 2,4 A Nabíjačka PLG 20 A4/C1	60 min	120 min
Max. 4,5 A Nabíjačka PLG 20 A3/C3	35 min	60 min
Max. 4,5 A Nabíjačka PDSLGL 20 A1	35 min	60 min



## Všeobecné bezpečnostné upozornenia

### DÔLEŽITÉ

### PRED POUŽITÍM POZORNE PREČÍTAŤ.

### UCHOVAŤ PRE BUDÚCE POUŽITIE.

Dôkladne si prečítajte  
pokyny.

### ⚠ POZOR!

- ▶ Pri používaní elektrického náradia dodržujte tieto základné bezpečnostné opatrenia, aby ste sa vyhli zásahu elektrickým prúdom a riziku poranenia a požiaru.
- Pred tým, ako s produktom začnete pracovať, oboznámte sa so všetkými časťami a so správnou obsluhou produktu.
- Zaistite, aby ste produkt mohli v prípade núdze okamžite odložiť. Nesprávne používanie produktu môže spôsobiť vážne zranenia.
- Produkt nikdy nedovoľte používať deťom, osobám so zníženými fyzickými, zmyslovými alebo duševnými schopnosťami, alebo s nedostatkom skúseností a vedomostí, ani osobám, ktoré neboli oboznámené s pokynmi. Miestne predpisy môžu určovať vekové ohraničenie používateľa.
- Deti musia byť pod dozorom, aby sa s produktom nehrali. Čistenie a údržbu nesmú vykonávať deti.
- Produkt nepoužívajte v nadmorskej výške nad 2000 m.
- Používajte len odporúčané akumulátory a nabíjačky.
- Pri nesprávnom používaní môže z akumulátora unikať kvapalina. Zabráňte kontaktu s unikajúcou kvapalinou z akumulátora. V prípade náhodného kontaktu miesto opláchnite vodou. Ak sa kvapalina dostane do očí, vyhľadajte lekársku pomoc.

Kvapalina vytečená z akumulátora môže spôsobiť podráždenie pokožky alebo popáleniny.

- Produkt ani akumulátor nevystavujte extrémnymi teplotám.
- Dávajte pozor na to, že kovové predmety môžu spôsobiť skrat pólov produktu s akumulátorom alebo akumulátora.
- Pred nabíjaním vyberte akumulátor z produktu.
- Ak budete produkt dlhšie skladovať bez používania, vyberte z produktu akumulátor.
- Nepoužívajte upravený ani poškodený akumulátor.

## **Príprava**

- Produkt nikdy nepoužívajte, keď sa v blízkosti nachádzajú iné osoby, najmä deti alebo domáce zvieratá.
- Osobné ochranné vybavenie chráni zdravie obsluhujúcej osoby a zabezpečuje hladkú prevádzku produktu.

- Noste vhodný pracovný odev, a to pevnú obuv s protišmykovou podrážkou a pevné dlhé nohavice, rukavice, ochranné okuliare a ochranu sluchu. Pri používaní produktu vždy noste toto ochranné vybavenie.
- Produkt nepoužívajte s bosými nohami ani v otvorených sandáloch.
- Noste ochranu dýchania, aby ste boli chránení pred prachom.
- Nenoste voľné odevy, odevy s visiacimi šnúrami, kravaty ani šperky, ktoré by sa mohli nasať cez prívod vzduchu.
- Ak máte dlhé vlasy, noste ochrannú pokrývku hlavy.
- Dlhé vlasy si držte mimo sacích otvorov.
- Dávajte pozor na osoby, predovšetkým deti, domáce zvieratá, otvorené okná atď. Vyfúknutý materiál sa môže vymrštiť ich smerom. Keď sa niekto nachádza vo vašej blízkosti, prerušte prácu.

Dodržiňte okolo seba minimálny odstup 5 m.

- Oboznámte sa so svojím okolím a všimnite si možné nebezpečenstvá, ktoré by ste mohli za určitých okolností počas práce prehliadnuť.
- Dôkladne skontrolujte čistenú plochu a odstráňte všetky drôty, kamene, plechovky a iné cudzie telesá.
- Skôr ako začnete s produktom pracovať, hrablami alebo metlou odstráňte cudzie telesá.
- Používajte fúkaciu trubicu, aby ste mohli vzduchový prúd viesť blízko k zemi.
- Vo veľmi suchých podmienkach čistenú plochu mierne navlhčite alebo použite postrekovač, aby ste znížili mieru zhromažďovania prachu.
- Nepracujte s produktom, ktorý je poškodený, neúplný alebo prestavaný bez povolenia výrobcu.
- Pred použitím skontrolujte bezpečnostný stav

produktu, predovšetkým vypínača.

- Produkt používajte, až keď bude úplne zmontovaný.
- Produkt nikdy nepoužívajte s poškodenými ochrannými zariadeniami, chybnými ochrannými krytmí ani bez ochranných zariadení.
- Za nehody a úrazy iných osôb aj za poškodenia ich majetku je zodpovedná obsluhujúca osoba alebo používateľ.
- Produkt používajte v odporúčanej polohe a len vtedy, keď stojíte na pevnom a rovnom povrchu.
- Produkt nepoužívajte na vydláždenom povrchu ani na štrkovom povrchu, kde by mohol vyvrstvený materiál spôsobiť poranenia.
- Pred použitím vždy vykonajte vizuálnu kontrolu, aby ste sa uistili, či je teleso nepoškodené a či sú k dispozícii ochranné zariadenia a clony.

- Opotrebované alebo poškodené komponenty vymieňajte všetky naraz, aby ste ich udržali v rovnováhe. Vymeňte poškodené a nečitateľné nápisy.

## **Prevádzka**

- Vyhybajte sa abnormálnej polohe držania tela. Vždy udržiavajte rovnováhu, aby ste na svahoch stáli stabilne.
- Kráčajte prirodzeným tempom, nebežte.
- Produkt nezapínajte, ak je dole hlavou alebo ak nie je v pracovnej polohe.
- Zabráňte neúmyselnému uvedeniu produktu do prevádzky.
- Pred dvíhaním alebo prenášaním produktu sa uistite, či je produkt vypnutý.
- Keď máte pri prenášaní produktu prst na vypínači, môže to spôsobiť nehody.
- Produktom nikdy nemierte na iné osoby. Počas prevádzky hlavne nemierte prúdom vzduchu na oči a uši.
- Produkt držte vždy pevne oboma rukami.
- Telo príliš nenaťahujte a nestrácajte rovnováhu.
- Prsty a chodidlá si držte mimo fúkacej trubice a vrtule. Hrozí nebezpečenstvo poranenia.
- S produktom nepracujte pri únave, zlej koncentrácii ani po požití alkoholu alebo tabletiiek. Vždy si počas práce robte včas prestávky. Pracujte s rozumom.
- Dlhšie používanie produktu môže viesť k poruchám krvného obehu spôsobeným vibráciami. Dobu používania však môžete predĺžiť vhodnými rukavicami alebo pravidelnými prestávkami.
- Produkt nepoužívajte v zlých poveternostných podmienkach, hlavne nie pri nebezpečenstve bleskov. Pracujte len pri dennom svetle alebo pri dobrom umelom osvetlení.

- Produkt vypnite, vyberte akumulátor a uistite sa, či sa všetky pohyblivé časti úplne zastavili,
  - keď produkt nepoužívate,
  - keď produkt prenášate,
  - keď produkt nechávate bez dozoru,
  - skôr ako začnete riešiť upchatie alebo uvoľňovať upchatý kanál,
  - pred kontrolou a čistením produktu alebo inými prácami na produkte,
  - po kontakte s cudzím telesom,
  - ak produkt abnormálne vibruje.
- Produkt nepoužívajte v uzatvorených ani v zle vetraných miestnostiach.
- Produkt nepoužívajte v blízkosti horľavých kvapalín alebo plynov. Pri nepozornosti hrozí riziko požiaru alebo výbuchu.
- Ak počas prevádzky nastane nejaká nehoda alebo porucha, produkt okamžite vypnite a vyberte akumulátor. Pred odstraňovaním porúch si prečítajte kapitolu „Odstraňovanie porúch“ alebo kontaktuje náš zákaznícky servis (pozri „Servis“).
- Pred spustením produktu sa uistite, či vrtuľa nie je upchatá.
- Tvár a telo si držte mimo otvoru fúkacej trubice.
- Dávajte pozor, aby sa vám do telesa motora nedostali ruky, iné časti tela ani časti odevu, a aby sa nenachádzali blízko pohyblivých častí.
- Produkt počas prevádzky neprevracajte.
- Akumulátor musí byť čistý od odpadkov a iného nahromadeného materiálu, aby sa zabránilo poškodeniu akumulátora a potenciálnemu vzniku požiaru.
- Produkt neprenášajte, keď je zapnutý alebo keď je vložený akumulátor.
- Ak produkt začne vydávať nezvyčajné zvuky alebo začne vibrovať, produkt okamžite vypnite. Počkajte, kým sa pohyblivé časti úplne

nezastavia. Vyberte akumulátor. Pred opätovným spustením a používaním produktu vykonajte nasledovné kroky:

- Skontrolujte produkt, či nie je poškodený.
- Vymeňte poškodené časti alebo ich dajte opraviť.
- Skontrolujte, či produkt nemá uvoľnené časti, a ak je to potrebné, dotiahnite ich.
- Skôr ako akumulátor vyberiete z produktu, dávajte pozor, aby ste sa nedotkli nebezpečných pohyblivých častí a skontrolujte, či sa nebezpečné pohyblivé časti už úplne zastavili.
- Poranenia riadne ošetríte alebo vyhľadajte lekára.
- Produkt nepreťažujte. Pracujte len v uvedenom rozsahu výkonu. Na ťažké práce nepoužívajte stroje so slabým výkonom. Produkt nepoužívajte na účely, na ktoré nie je určený.

## Údržba a skladovanie

- Pravidelne kontrolujte funkčnosť a celistvosť produktu, aby sa používateľ nedostal do nebezpečenstva.
- Opotrebované alebo poškodené časti z bezpečnostných dôvodov vymeňte. Používajte len originálne náhradné diely/ príslušenstvo.
- Produkt sa nepokúšajte sami opravovať, jedine ak na to máte vzdelanie. Všetky práce, ktoré nie sú uvedené v tomto návode, smú vykonávať len naše poverené servisné strediská.
- Produkt skladujte na suchom mieste mimo dosahu detí.
- S produktom zaobchádzajte opatrne. Pravidelne čistite ventilačné štrbiny a riadte sa pokynmi k údržbe.
- Ventilačné štrbiny udržiavajte čisté.
- Produkt nepoužívajte, ak sa nedá zapnúť a vypnúť. Poškodený vypínač musia vymeniť v zákazníckom stredisku.

- Pred údržbou, kontrolou, uskladnením alebo výmenou príslušenstva produkt vypnite. Vyberte akumulátor. Uistite sa, či sa všetky pohyblivé časti zastavili. Produkt nechajte pred kontrolou, nastavovaním atď. vychladnúť. Údržbu produktu vykonávajte starostlivo a produkt udržiavajte čistý.
- Produkt nechajte pred uskladnením vždy vychladnúť.

### **Doplňkové bezpečnostné upozornenia**

- Nepoužívajte príslušenstvo, ktoré neodporúčala firma **Parkside**. Môže to spôsobiť zásah elektrickým prúdom alebo požiar.
- Dbajte na bezpečnostné upozornenia a upozornenia ohľadne nabíjania a správneho používania, ktoré sú uvedené v návode na obsluhu akumulátora a nabíjačky zo série

**X 20 V TEAM** od firmy **Parkside**. Detailný popis nabíjania a ďalšie informácie nájdete v tomto samostatnom návode na obsluhu.

### **Zvyškové riziká**

Aj keď tento produkt obsluhujete a manipulujete ním podľa predpisov, vždy existujú určité zvyškové riziká. V súvislosti s konštrukciou a vyhotovením tohto produktu sa môžu vyskytovať nasledujúce nebezpečenstvá:

- Poškodenie sluchu, ak nenosíte vhodnú ochranu sluchu.
- Poškodenie zdravia, ktoré vyplýva z vibrácií ruka – rameno, ak produkt používate dlhší čas alebo ak ho nevediete alebo neudržiavate správne.
- Poškodenie pľúc, ak nenosíte vhodnú ochranu dýchania.
- Poškodenie zraku, ak nenosíte vhodnú ochranu očí.

## **⚠ VÝSTRAHA!**

- ▶ Tento produkt generuje počas prevádzky elektromagnetické pole, ktoré môže za určitých okolností ovplyvniť aktívne alebo pasívne lekárske implantáty. Aby ste znížili nebezpečenstvo vážneho alebo smrteľného poranenia, používateľa s lekáorskými implantátmi sa musia pred obsluhou produktu poradiť s lekárom a s výrobcem lekárskeho implantátu.

### ● **Pred prvým použitím**

#### ● **Vybalenie produktu**

1. Produkt vyberte z obalu a odstráňte všetky obalové materiály a ochranné fólie.
2. Skontrolujte, či boli dodané všetky časti a či je popísaný rozsah dodávky kompletný (pozri „Rozsah dodávky“).
3. Skontrolujte, či produkt aj všetky časti sú v dobrom stave. Ak zistíte, že je niečo poškodené alebo chybné, produkt nepoužívajte a postupujte podľa popisu v kapitole „Záruka“.

### ● **Príprava**

#### ● **Montáž/demontáž fúkacej trubice**

#### **⚠ POZOR! Nebezpečenstvo poranenia!**

- ▶ Pred montážou alebo demontážou fúkacej trubice: Vypnite produkt. Uistite sa, či sa pohyblivé časti úplne zastavili.
- ▶ Pred akýmkoľvek prácou na produkte: Vyberte akumulátor.

(Obr. B)

#### **Montáž fúkacej trubice**

1. Fúkáciu trubicu **1** nasúvajte na spojovací kus **13**, až kým odblokovacie tlačidlo **2** nezacvakne.
2. Potiahnutím fúkacej trubice **1** skontrolujte, či pevne sedí.

#### **Demontáž fúkacej trubice**

1. Stlačte a podržte odblokovacie tlačidlo **2**.
2. Fúkáciu trubicu **1** stiahnite zo spojovacieho kusu **13**.

### ● **Nabíjanie akumulátora**

#### **⚠ OPATRNE! Riziko poškodenia akumulátora!**

- ▶ Akumulátor nevystavujte na dlhší čas priamemu slnečnému žiareniu a neodkladajte ho na radiátory. Udržiavajte teplotu okolia max. +50 °C.

#### **UPOZORNENIE**

- ▶ Podrobné pokyny nájdete v návode na obsluhu nabíjačky.
- ▶ Ak je akumulátor ešte teplý, pred nabíjaním ho nechajte vychladnúť.

1. Vyberte akumulátor [9] (pozri „Vybratie/vloženie akumulátora“).
2. Akumulátor [9] zasunite do nabíjacieho priečinku v nabíjačke [8].
3. Nabíjačku [8] zapojte do zásuvky.
4. Po nabíjaní: Nabíjačku [8] odpojte zo zásuvky.
5. Akumulátor [9] vytiahnite z nabíjačky [8].

### LED kontrolky na nabíjačke

Zelená	Červená	Význam
Svieti	—	Plne nabitý Pohotovostný režim (nie je vložený žiadny akumulátor [9])
—	Svieti	Nabíja sa
—	Bliká	Akumulátor [9] je prehriaty
Bliká	Bliká	Akumulátor [9] je poškodený

### ● Vybratie/vloženie akumulátora

#### ⚠ POZOR! Riziko poranenia spôsobené neúmyselným uvedením do prevádzky!

- ▶ Akumulátor vkladajte, až keď bude produkt úplne pripravený na prevádzku.

#### ⚠ OPATRNE! Riziko poškodenia majetku a produktu!

- ▶ Produkt používajte výlučne s akumulátorom zo série **X 20 V TEAM** od firmy **Parkside**. Nesprávny akumulátor môže poškodiť produkt a akumulátor.

(Obr. C)

### Vybratie akumulátora

1. Stlačte odblokovacie tlačidlo [12] na akumulátore [9].
2. Akumulátor [9] vytiahnite z držiaka na akumulátor [6].

### Vloženie akumulátora

- Akumulátor [9] vsuňte po vodiacej lište do držiaka na akumulátor [6]. Akumulátor zreteľne zacvakne.

### ● Obsluha

#### ⚠ POZOR! Nebezpečenstvo poranenia!

- ▶ Pri práci s produktom vždy noste vhodné ochranné vybavenie a pracovné rukavice.
- ▶ Pred každým použitím sa uistite, či je produkt funkčný a správne namontovaný.
- ▶ Produkt nepoužívajte, ak je vypínač poškodený.
- ▶ Osobné ochranné vybavenie a funkčný produkt znižujú riziko poranenia a nehody.
- ▶ Po vypnutí produktu sa vrtuľa ešte nejaký čas točí. Hrozí riziko poranenia na rotujúcej vrtuli.

#### UPOZORNENIE

- ▶ Rešpektujte predpisy na ochranu proti huku a iné miestne predpisy.

### ● Zapnutie/vypnutie

#### ⚠ POZOR! Riziko poranenia a riziko poškodenia produktu!

- ▶ Pred zapnutím sa uistite, či sa produkt nedotýka žiadnych predmetov. Dbajte na to, aby ste stáli stabilne.

- ❑ **Zapnutie:** Vypínač **4** posuňte dopredu do polohy **I**.
- ❑ **Vypnutie:** Vypínač **4** posuňte dozadu do polohy **O**.

## ● Kontrola stavu nabitia akumulátora

- ❑ Stlačte tlačidlo  **10** vedľa indikátora stavu nabitia **11** na akumulátore **9**.
- ❑ Stav nabitia akumulátora **9** zistíte podľa toho, ktoré LED diódy na indikátore stavu nabitia **11** sa rozsvietia.

Farba	Význam
Červená, oranžová, zelená	Plne nabitý
Červená, oranžová	Čiastočne nabitý
Červená	Musí sa nabiť

- ❑ Akumulátor **9** nabíjate, keď na indikátore stavu nabitia **11** svieti len červená LED dióda.

## ● Pracovné pokyny

### **POZOR! Riziko poranenia a poškodenia majetku!**

- ▶ Produkt používajte len na zhromažďovanie suchého lístia alebo na odľukovanie materiálu z ťažko dostupných miest (napr. spod vozidiel).
- ▶ Akékoľvek iné použitie než tu popísané môže viesť k poškodeniu produktu a môže predstavovať riziko pre používateľa.
- ▶ Pri práci dbajte na to, aby ste produktom nenarazili na tvrdé predmety, ktoré by mohli spôsobiť škody.
- ▶ Prúd vzduchu mierte preč od seba. Dávajte pozor, aby ste nerozvírlili ťažké predmety.

- ❑ Optimálny výsledok dosiahnete, keď budete produkt používať 5–10 cm nad zemou.
- ❑ Pred fúkaním uvoľnite metlou alebo hrablami prilepené listy zo zeme.
- ❑ Pri práci držte produkt za rukoväť **5**.

## ● Montáž na stenu

### **VÝSTRAHA!**

- ▶ Použite vhodné vyhľadávacie zariadenia na odhalenie skrytých prívodných vedení alebo sa obráťte na lokálneho dodávateľa elektrickej energie.
- ▶ Kontakt s elektrickým vedením môže spôsobiť požiar a zásah elektrickým prúdom.
- ▶ Poškodenie plynového vedenia môže spôsobiť výbuch.
- ▶ Peniknutie do vodovodného potrubia spôsobuje materiálne škody.

- Budete potrebovať tieto materiály a náradie (nie sú súčasťou balenia):
  - Skrutka alebo klinec (priemer hlavy: 7–10 mm)
  - Skrutkovač alebo kladivo
  - Hmoždinka (ak použijete skrutku)
- ❑ Do steny zabite skrutku, príp. klinec.
- ❑ Hlavu skrutky/klinca nechajte zo steny vytrčať na pribl. 10 mm.
- ❑ Produkt zaveste na skrutku/klinec pomocou závesného zariadenia **14**.

## ● Čistenie a údržba

### **POZOR! Riziko poranenia a riziko poškodenia produktu!**

- ▶ Pred prácou na produkte a pred prepravou: Vypnite produkt a vyberte akumulátor.

### **UPOZORNENIE**

- ▶ Produkt čistite hneď po práci.

## UPOZORNENIE

- ▶ Čistenie a údržbu popísanú v nasledujúcich odsekoch vykonávajte pravidelne. Zabezpečí sa tým dlhé a spoľahlivé používanie.
- ▶ Údržbu a opravy, ktoré nie sú popísané v tomto návode na obsluhu, nechajte na naše servisné stredisko (pozri „Servis“). Používajte len originálne diely.

## ● Čistenie

### ⚠ VÝSTRAHA! Riziko úrazu elektrickým prúdom!

- ▶ Na produkt nestriekajte vodu ani ho neponárajte pod vodu.

### ⚠ POZOR! Riziko poškodenia produktu!

- ▶ Nepoužívajte žiadne čistiace prostriedky ani rozpúšťadlá. Mohli by produkt nenapraviteľne poškodiť. Chemické látky môžu pôsobiť na plastové časti produktu.

- Tieto časti čistite vlhkou handričkou alebo kefkou:
  - Teleso motora [3]
  - Rukoväť [5]
  - Ventilačné štrbiny [7]

## ● Údržba

- Pred každým použitím: Skontrolujte, či produkt nemá viditeľné nedostatky ako uvoľnené, opotrebované alebo poškodené diely.
- Skontrolujte poškodenie krytov a ochranných zariadení a správne upevnenie. V prípade potreby tieto časti dajte vymeniť.

## ● Skladovanie

- Produkt vždy skladujte
  - čisté,
  - suché,
  - chránené pred prachom,
  - mimo dosahu detí.
- Aby ste pri skladovaní ušetrili miesto, môžete odmontovať fúkaciu trubicu [1] (pozri „Montáž/demontáž fúkacej trubice“).
- Pred uskladnením: Vyberte akumulátor [9] z produktu.
- Rešpektujte údaje v návode na obsluhu akumulátora [9], čo sa týka povolenej teploty počas skladovania. Počas skladovania sa vyhnite extrémnemu chladu a teplu, aby akumulátor nestratil na výkone.

## ● Preprava

- Vypnite produkt a vyberte akumulátor [9].
- Počkajte, kým sa všetky pohyblivé časti úplne nezastavia.
- Produkt držte oboma rukami. Držte ho za rukoväť [5] a spodnú časť fúkacej trubice [1].

## ● Náhradné diely/ príslušenstvo

- Zákazníci si môžu kompatibilné náhradné diely a príslušenstvo kúpiť cez stránku [www.optimex-shop.com](http://www.optimex-shop.com).
- Na objednávku si pripravte objednávacie číslo.
- Objednávky sa dajú zadávať len online.
- Pre viac informácií sa obráťte na zákaznícku linku Lidl (pozri „Servis“).

Diely	Objednávacie číslo
Fúkacia trubica [1]	99947905402

## ● Odstraňovanie porúch

Problém	Možná príčina	Riešenie
Produkt sa nezapína.	Akumulátor [9] je vybitý.	Nabite akumulátor [9] (pozri „Nabíjanie akumulátora“).
	Akumulátor [9] nie je vložený.	Vložte akumulátor [9] (pozri „Vybratie/vloženie akumulátora“).
	Vypínač [4] je poškodený.	Obráťte sa na naše servisné stredisko (pozri „Servis“).
	Motor je pokazený.	
Produkt pracuje prerušovane.	Poškodený kontakt vo vnútri	Obráťte sa na naše servisné stredisko (pozri „Servis“).
	Vypínač [4] je poškodený.	
Nízky alebo žiadny fúkací výkon	Akumulátor [9] je vybitý.	Nabite akumulátor [9] (pozri „Nabíjanie akumulátora“).

## ● Likvidácia

Obal pozostáva z ekologických materiálov, ktoré môžete odovzdať na miestnych recyklačných zberných miestach.



Všímajte si prosím označenie obalových materiálov pre triedenie odpadu, sú označené skratkami (a) a číslami (b) s nasledujúcim významom: 1–7: Plasty/20–22: Papier a kartón/80–98: Spojené látky.

### **Výrobok:**



O možnostiach likvidácie opotrebovaného výrobku sa môžete informovať na Vašej obecnej alebo mestskej správe.



Ak výrobok doslúžil, v záujme ochrany životného prostredia ho neodhodte do domového odpadu, ale odovzdajte na odbornú likvidáciu. Informácie o zberných miestach a ich otváracích hodinách získate na Vašej príslušnej správe.

Defektné alebo použité batérie/akumulátorové batérie sa musia recyklovať. Batérie/akumulátorové batérie a/alebo výrobok odovzdajte prostredníctvom dostupných zberných stredísk.



**Nesprávna likvidácia batérií/akumulátorových batérií ničí životné prostredie!**

Batérie/akumulátorové batérie sa nesmú likvidovať spolu s domovým odpadom. Môžu obsahovať jedovaté ťažké kovy a je potrebné zaobchádzať s nimi ako s nebezpečným odpadom. Chemické značky ťažkých kovov sú nasledovné: Cd = kadmium, Hg = ortuť, Pb = olovo. Opatrebované batérie/akumulátorové batérie preto odovzdajte v komunálnej zberni.

## ● Záruka

Výrobok bol starostlivo vyrobený v súlade s prísnyimi smernicami kvality a pred dodaním dôkladne otestovaný. V prípade materiálových alebo výrobných chýb máte zákonné práva voči predajcovi výrobku. Vaše zákonné práva

nie sú žiadnym spôsobom obmedzené našou zárukou uvedenou nižšie.

Záruka na tento výrobok je 3 roky od dátumu nákupu. Záručná doba začína plynúť dátumom kúpy. Originál dokladu o kúpe si uschovajte na bezpečnom mieste, pretože tento doklad je potrebný ako dôkaz o kúpe.

Akékoľvek poškodenie alebo nedostatky prítomné už v čase nákupu je potrebné nahlásiť ihneď po vybalení výrobku.

Ak sa v priebehu 3 rokov od dátumu zakúpenia preukáže, že výrobok vykazuje chyby materiálu alebo spracovania, podľa vlastného uváženia Vám ho bezplatne opravíme alebo vymeníme. Záručná doba sa na základe poskytnutej záručnej reklamácie nepredlžuje. To platí aj pre vymenené alebo opravené diely.

Táto záruka je neplatná, ak bol výrobok poškodený alebo nesprávne používaný alebo udržiavaný.

Záruka sa vzťahuje na chyby materiálu a výrobné chyby. Táto záruka sa nevzťahuje na časti výrobku, ktoré podliehajú bežnému opotrebovaniu, a preto sa považujú za opotrebovateľné diely (napr. batérie, hadice, atramentové kazety), ani na poškodenie krehkých častí, napr. spínačov alebo častí zo skla.

## ● Postup v prípade poškodenia v záruke

Na zabezpečenie rýchleho spracovania svojej žiadosti postupujte podľa ďalej uvedených pokynov:

Pre všetky otázky majte pripravený pokladničný lístok a číslo výrobku (IAN 480992\_2410) ako doklad o kúpe.

Číslo výrobku nájdete na typovom štítku výrobku, gravúre výrobku, titulnej strane

návodu (vľavo dole) alebo na nálepke na zadnej alebo spodnej strane výrobku.

Pri výskyte funkčných porúch alebo iných nedostatkov sa najprv telefonicky alebo e-mailom obráťte na ďalej uvedené servisné oddelenie.

Výrobok označený ako chybný potom môžete bezplatne zaslať na poskytnutú servisnú adresu, pričom priložte doklad o kúpe (pokladničný lístok) a uveďte, v čom spočíva nedostatok a kedy sa vyskytol.



Na stránke parkside-diy.com si môžete stiahnuť túto a mnohé ďalšie príručky. Týmto QR kódom sa dostanete priamo na parkside-diy.com. Vyberte svoju krajinu a pomocou vyhľadávacej masky vyhľadajte návody na obsluhu. Zadaním čísla výrobku (IAN) 480992\_2410 sa dostanete na návod na obsluhu pre svoj výrobok.

## ● Servis

 Servis Slovensko

Tel.: 0800 008158

E-pošta: owim@lidl.sk

## ● EÚ vyhlásenie o zhode

### EÚ VYHLÁSENIE O ZHODE (č. 480992\_2410)

IAN: 480992\_2410  
Identifikácia produktu: "PARKSIDE" 20V Aku fúkač listia  
Číslo modelu: HG13012

Uvedený predmet vyhlásenia je v zhode s príslušnými harmonizačnými právnymi predpismi Únie:

Smernica 2006/42/ES
Smernica 2000/14/ES
Smernica 2014/30/EU
Smernica 2011/65/EU so všetkými súvisiacimi zmenami a doplneniami

Odkazy na príslušné použité harmonizované normy alebo iné technické špecifikácie, v súvislosti s ktorými sa zhoda vyhlasuje:

Č. / Časti
Smernica 2006/42/ES
EN 60335-1:2012/A15:2021
EN 50636-2-100:2014
EN 62233:2008
Smernica 2014/30/EU
EN IEC 55014-1:2021
EN IEC 55014-2:2021

Predmet vyššie uvedeného vyhlásenia je v súlade so smernicou Európskeho parlamentu a Rady 2011/65/EÚ z 8. júna 2011 o obmedzení používania určitých nebezpečných látok v elektrických a elektronických zariadeniach:

Č. / Časti
EN IEC 63000:2018

Proces posudzovania zhody / názov a adresa notifikovaného orgánu v prípade potreby: EN ISO 3744:1995 & ISO 11094:1991, Point 34 Part B Annex III EU-RL 2000/14/EC & ISO 11094:1991, TÜV SÜD Germany  
Nameraná hladina akustického výkonu na zariadení reprezentatívnom pre tento typ: 81.4 dB(A)  
Garantovaná hladina akustického výkonu na tomto zariadení: 83 dB(A)

Držiteľ technickej informácie: OWIM GmbH & Co.KG

Podpísané za a v mene:

OWIM GmbH & Co. KG, Stiftsbergstraße 1, 74167 Neckarsulm, Nemecko

Toto vyhlásenie o zhode sa vydáva na výhradnú zodpovednosť výrobcu.

Preklad pôvodného vyhlásenia o zhode

Neckarsulm

Miesto

27.02.2025

Dátum

  
ppa. Stefan Haense  
Prokurista

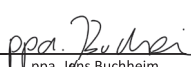
  
ppa. Jens Buchheim  
Prokurista

SK



<b>Liste der verwendeten Piktogramme/Symbole</b> .....	Seite 105
<b>Einleitung</b> .....	Seite 106
Bestimmungsgemäße Verwendung .....	Seite 106
Lieferumfang .....	Seite 106
Teilebeschreibung .....	Seite 106
Technische Daten .....	Seite 107
<b>Allgemeine Sicherheitshinweise</b> .....	Seite 109
<b>Vor der ersten Verwendung</b> .....	Seite 118
Produkt auspacken .....	Seite 118
<b>Vorbereitung</b> .....	Seite 118
Blasrohr montieren/demontieren .....	Seite 118
Akku-Pack aufladen .....	Seite 118
Akku-Pack entnehmen/einsetzen .....	Seite 119
<b>Bedienung</b> .....	Seite 119
Ein-/ausschalten .....	Seite 119
Ladezustand des Akku-Packs prüfen .....	Seite 120
<b>Arbeitsanweisungen</b> .....	Seite 120
<b>Wandmontage</b> .....	Seite 120
<b>Reinigung und Wartung</b> .....	Seite 121
Reinigung .....	Seite 121
Wartung .....	Seite 121
Lagerung .....	Seite 121
Transport .....	Seite 121
Ersatzteile/Zubehör .....	Seite 122
<b>Fehlerbehebung</b> .....	Seite 122
<b>Entsorgung</b> .....	Seite 122
<b>Garantie</b> .....	Seite 123
Abwicklung im Garantiefall .....	Seite 123
<b>Service</b> .....	Seite 124
<b>EU-Konformitätserklärung</b> .....	Seite 125

## Liste der verwendeten Piktogramme/Symbole

	<p><b>GEFAHR!</b> – Bezeichnet eine Gefahr mit hohem Risikograd, die, wenn sie nicht vermieden wird, den Tod oder eine schwere Verletzung zur Folge hat (z. B. Erstickungsgefahr)</p>		<p>Lesen Sie die Bedienungsanleitung.</p>
	<p><b>WARNUNG!</b> – Bezeichnet eine Gefahr mit mittlerem Risikograd, die, wenn sie nicht vermieden wird, den Tod oder eine schwere Verletzung zur Folge haben kann (z. B. Stromschlagrisiko)</p>		<p>Verletzungsrisiko durch aus dem Produkt weggeschleuderte Teile! Halten Sie umstehende Personen aus dem Gefahrenbereich fern.</p>
	<p><b>VORSICHT!</b> – Bezeichnet eine Gefahr mit niedrigem Risikograd, die, wenn sie nicht vermieden wird, eine leichte bis mäßige Verletzung zur Folge haben kann (z. B. Verbrühungsgefahr)</p>		<p>Vorsicht! Rotierendes Flügelrad. Halten Sie Ihre Hände fern.</p>
	<p><b>ACHTUNG!</b> – Warnt vor möglichen Sachschäden (z. B. Kurzschlussgefahr)</p>		<p>Entfernen Sie den Akku-Pack  vor Wartungsarbeiten.</p>
	<p>Tragen Sie eine Schutzbrille.</p>		<p>Tragen Sie einen Gehörschutz.</p>
	<p>Tragen Sie einen Atemschutz.</p>		<p>Tragen Sie rutschfeste Sicherheitsschuhe.</p>
	<p>Setzen Sie das Produkt keiner Feuchtigkeit aus. Arbeiten Sie nicht bei Regen.</p>		<p>Tragen Sie lange Haare nicht offen. Benutzen Sie ein Haarnetz.</p>
	<p>Gleichstrom/-spannung</p>		<p>Garantierter Schallleistungspegel L<sub>WA</sub> in dB(A)</p>
	<p>Das CE-Zeichen bestätigt Konformität mit den für das Produkt zutreffenden EU-Richtlinien.</p>		<p>Sicherheitshinweise Handlungsanweisungen</p>
	<p>Halten Sie einen Sicherheitsabstand von mindestens 5 m zu Dritten ein.</p>		

## 20 V AKKU-LAUBBLÄSER

### ● **Einleitung**

Wir beglückwünschen Sie zum Kauf Ihres neuen Produkts. Sie haben sich damit für ein hochwertiges Produkt entschieden. Die Bedienungsanleitung ist Teil dieses Produkts. Sie enthält wichtige Hinweise für Sicherheit, Gebrauch und Entsorgung. Machen Sie sich vor der Benutzung des Produkts mit allen Bedien- und Sicherheitshinweisen vertraut. Benutzen Sie das Produkt nur wie beschrieben und für die angegebenen Einsatzbereiche. Händigen Sie alle Unterlagen bei Weitergabe des Produkts an Dritte mit aus.

### ● **Bestimmungsgemäße Verwendung**

- Dieser Akku-Laubbläser (nachfolgend „Produkt“ oder „Elektrowerkzeug“ genannt) ist ausschließlich zum Zusammentragen trockenen Laubs und zur Entfernung trockenen Laubs von schlecht zugänglichen Stellen (z. B. unter Fahrzeugen) bestimmt.
- Das Produkt ist nicht zur gewerblichen Nutzung bestimmt. Bei gewerblicher Nutzung erlischt die Garantie.
- Jede andere Verwendung, die in dieser Bedienungsanleitung nicht ausdrücklich zugelassen wird, kann zu Schäden am Produkt führen und eine ernsthafte Gefahr für den Benutzer darstellen.
- Das Produkt darf nicht in Bereichen mit gesundheitsgefährdenden Stäuben verwendet werden.
- Die Verwendung des Produkts bei Regen ist verboten. Das Produkt ist nicht für feuchte Umgebungen bestimmt.

- Das Produkt ist zur Verwendung durch Erwachsene bestimmt. Jugendliche über 16 Jahren dürfen das Produkt nur unter Aufsicht benutzen.
- Der Bediener oder Nutzer ist für Unfälle, die zu Verletzungen anderer Personen oder Sachschäden führen, verantwortlich.
- Der Hersteller haftet nicht für Schäden, die durch bestimmungswidrige Verwendung oder falsche Bedienung verursacht wurden.
- Das Produkt ist Teil der Serie **X 20 V TEAM** von **Parkside** und kann mit Akku-Packs der Serie **X 20 V TEAM** von **Parkside** betrieben werden. Die Akku-Packs dürfen nur mit Ladegeräten der Serie **X 20 V TEAM** von **Parkside** geladen werden.

### ● **Lieferumfang**

#### **⚠️ WARNUNG!**

- ▶ Das Produkt und die Verpackungsmaterialien sind kein Kinderspielzeug! Kinder dürfen nicht mit Kunststoffbeuteln, Folien und Kleinteilen spielen! Es besteht Verschluckungs- und Erstickungsgefahr!

#### **HINWEIS**

- ▶ Akku-Pack und Ladegerät sind nicht im Lieferumfang enthalten.

- 1 Akku-Laubbläser
- 1 Blasrohr
- 1 Bedienungsanleitung

### ● **Teilebeschreibung**

Schlagen Sie vor dem Lesen die Seite mit den Abbildungen auf und machen Sie sich mit allen Funktionen des Produkts vertraut.

(Abb. A)

- 1 Blasrohr
- 2 Entriegelungstaste (Blasrohr)
- 3 Motorgehäuse
- 4 Ein-/Ausschalter
- 5 Handgriff
- 6 Akku-Pack-Halter
- 7 Lüftungsschlitze
- 8 Ladegerät \*
- 9 Akku-Pack \*
- 10 Taste  (Ladezustand)
- 11 Ladezustandsanzeige
- 12 Entriegelungstaste (Akku-Pack)

(Abb. B)

- 13 Anschlussstutzen

(Abb. D)

- 14 Hängevorrichtung

## ● Technische Daten

20 V Akku-Laubbläser	PLBA 20-Li C4
Modellnummer:	HG13012
Nennspannung:	20 V $\text{---}$
Nennstrom:	16 A
Leerlaufdrehzahl $n_0$ :	12 000 $\text{min}^{-1}$
Luftgeschwindigkeit:	max. 210 km/h
Schutzart:	IPX0
Gewicht (ohne Akku-Pack):	ca. 1,4 kg

## Empfohlene Umgebungstemperatur

Max. Temperatur (gesamt):	+50 °C
Während des Ladens:	+4 °C bis +40 °C
Während des Betriebs:	+4 °C bis +50 °C
Während der Lagerung:	0 °C bis +45 °C

## Geräuschemissionswerte

Schalldruckpegel $L_{pA}$ :	77,4 dB
Unsicherheit $K_{pA}$ :	3 dB
Schallleistungspegel $L_{WA}$	
Garantiert:	83 dB
Gemessen:	81,4 dB
Unsicherheit $K_{WA}$ :	1,99 dB

## Schwingungsemissionswerte

Vibration $a_n$ :	$\leq 2,5 \text{ m/s}^2$
Unsicherheit K:	1,5 $\text{m/s}^2$

### **WARNUNG!**



Tragen Sie Gehörschutz!

### **WARNUNG!**

- ▶ Die Schwingungs- und Geräuschemissionen können während der tatsächlichen Benutzung des Elektrowerkzeugs von den Angabewerten abweichen, abhängig von der Art und Weise, in der das Elektrowerkzeug verwendet wird, insbesondere, welche Art von Werkstück bearbeitet wird.
- ▶ Es ist notwendig, Sicherheitsmaßnahmen zum Schutz des Bedieners festzulegen, die auf einer Abschätzung der Schwingungsbelastung während der tatsächlichen Benutzungsbedingungen beruhen (hierbei sind alle Anteile des Betriebszyklus zu berücksichtigen, beispielsweise Zeiten, in denen das Elektrowerkzeug abgeschaltet ist, und solche, in denen es zwar eingeschaltet ist, aber ohne Belastung läuft).

\* Nicht im Lieferumfang enthalten

## HINWEIS

- ▶ Geräusch- und Schwingungsemissionswerte wurden entsprechend den in der Konformitätserklärung genannten Normen und Bestimmungen ermittelt.
- ▶ Der angegebene Schwingungsgesamtwert und der angegebene Geräuschemissionswert sind nach einem genormten Prüfverfahren gemessen worden und können zum Vergleich eines Elektrowerkzeugs mit einem anderen verwendet werden.
- ▶ Der angegebene Schwingungsgesamtwert und der angegebene Geräuschemissionswert können auch zu einer vorläufigen Einschätzung der Belastung verwendet werden.

## Ladedauer

- Das Produkt ist Teil der Serie **X 20 V TEAM** von **Parkside** und kann mit Akku-Packs der Serie **X 20 V TEAM** von **Parkside** betrieben werden. Akku-Packs der Serie **X 20 V TEAM** dürfen nur mit Ladegeräten der Serie **X 20 V TEAM** geladen werden.

- Wir empfehlen Ihnen, dieses Produkt ausschließlich mit folgenden Akku-Packs zu betreiben:
  - **PAP 20 B1**
  - **PAP 20 B3**
- Wir empfehlen Ihnen, diese Akku-Packs mit folgenden Ladegeräten zu laden:
  - **PLG 20 A3**
  - **PLG 20 A4**
  - **PLG 20 C1**
  - **PLG 20 C3**
  - **PDSLGL 20 A1**
- Technische Daten von Akku-Pack und Ladegerät: siehe separate Bedienungsanleitung
- Die Ladedauer wird durch Faktoren wie Temperatur der Umgebung und des Akku-Packs sowie der anliegenden Netzspannung beeinflusst und kann ggf. von den angegebenen Werten abweichen.
- Kunden aus den folgenden Ländern können in den Lidl-Onlineshops kompatible Ersatzbatterien und Ladegeräte bestellen: Deutschland (lidl.de), Frankreich (lidl.fr), Belgien (lidl.be), Tschechische Republik (lidl.cz), Niederlande (lidl.nl), Polen (lidl.pl), Slowakei (lidl.sk), Spanien (lidl.es)  
Kunden aus allen anderen Ländern können diese unter [www.optimex-shop.com](http://www.optimex-shop.com) bestellen.

Ladedauer	2 Ah Akku-Pack PAP 20 B1	4 Ah Akku-Pack PAP 20 B3
Max. 2,4 A Ladegerät PLG 20 A4/C1	60 min	120 min
Max. 4,5 A Ladegerät PLG 20 A3/C3	35 min	60 min
Max. 4,5 A Ladegerät PDSLGL 20 A1	35 min	60 min



## Allgemeine Sicherheitshinweise

### WICHTIG

## VOR GEBRAUCH AUFMERKSAM LESEN. FÜR IHRE UNTERLAGEN AUFBEWAHREN.

Lesen Sie die Anweisungen sorgfältig durch.

### ⚠ VORSICHT!

- ▶ Beachten Sie bei der Verwendung von Elektrowerkzeugen die folgenden grundlegenden Sicherheitsmaßnahmen zur Vermeidung von Stromschlägen sowie von Verletzungs- und Brandrisiken.
  - Machen Sie sich mit allen Teilen und der richtigen Bedienung des Produkts vertraut, bevor Sie mit der Arbeit beginnen.
  - Stellen Sie sicher, dass Sie das Produkt im Notfall sofort abstellen können. Der unsach-
- gemäße Gebrauch des Produkts kann zu schweren Verletzungen führen.
- Kindern, Personen mit eingeschränkten körperlichen, sensorischen oder geistigen Fähigkeiten oder unzureichender Erfahrung und Wissen oder Personen, welche mit den Anweisungen nicht vertraut sind, darf die Verwendung des Produkts nie gestattet werden. Lokale Vorschriften können eine Altersbeschränkung für den Anwender festlegen.
  - Kinder müssen beaufsichtigt werden, damit sie nicht mit dem Produkt spielen. Reinigung und Wartung darf nicht von Kindern durchgeführt werden.
  - Verwenden Sie das Produkt nicht in Lagen höher als 2000 m.
  - Verwenden Sie nur die empfohlenen Akku-Packs und Ladegeräte.

- Bei falscher Anwendung kann Flüssigkeit aus dem Akku-Pack austreten. Vermeiden Sie den Kontakt mit ausgetretener Akkuflüssigkeit. Spülen Sie bei zufälligem Kontakt die Stelle mit Wasser ab. Wenn die Flüssigkeit in die Augen gerät, nehmen Sie ärztliche Hilfe in Anspruch. Austretende Akkuflüssigkeit kann zu Hautreizungen oder Verbrennungen führen.
- Setzen Sie das Produkt oder den Akku-Pack keinen extremen Temperaturen aus.
- Beachten Sie das Risiko, dass die Pole des akku-betriebenen Produkts oder des Akku-Packs durch Metallgegenstände kurzgeschlossen werden.
- Entnehmen Sie den Akku-Pack vor dem Aufladen aus dem Produkt.
- Entnehmen Sie den Akku-Pack aus dem Produkt, wenn das Produkt über einen längeren Zeitraum unbenutzt gelagert werden soll.
- Verwenden Sie keinen modifizierten oder beschädigten Akku-Pack.

### **Vorbereitung**

- Betreiben Sie das Produkt niemals, wenn Menschen, insbesondere Kinder oder Haustiere, in der Nähe sind.
- Die persönliche Schutzausrüstung schützt die Gesundheit des Bedieners und sichert den reibungslosen Betrieb des Produkts.
- Tragen Sie geeignete Arbeitskleidung wie festes Schuhwerk mit rutschfester Sohle, eine robuste, lange Hose, Handschuhe, Schutzbrille und einen Gehörschutz. Tragen Sie diese Schutzausrüstung immer, wenn Sie das Produkt verwenden.

- Benutzen Sie das Produkt nicht, wenn Sie barfuß gehen oder offene Sandalen tragen.
- Tragen Sie einen Atemschutz, um sich vor Staub zu schützen.
- Tragen Sie keine lose sitzende Kleidung, Kleidung mit hängenden Schnüren, Krawatten oder Schmuck, die am Lufteingang angesaugt werden könnten.
- Tragen Sie bei langem Haar eine schützende Kopfbedeckung.
- Halten Sie langes Haar von den Ansaugöffnungen fern.
- Achten Sie auf Personen, insbesondere Kinder, Haustiere, offene Fenster usw. Das geblasene Material kann in deren Richtung geschleudert werden. Unterbrechen Sie die Arbeit, wenn diese sich in der Nähe befinden. Halten Sie einen Sicherheitsabstand von 5 m um sich herum ein.
- Machen Sie sich mit Ihrer Umgebung vertraut und achten Sie auf mögliche Gefahren, die beim Arbeiten unter Umständen übersehen werden können.
- Inspizieren Sie die zu reinigende Fläche sorgfältig und beseitigen Sie alle Drähte, Steine, Dosen und sonstige Fremdkörper.
- Bevor Sie beginnen, mit dem Produkt zu arbeiten, entfernen Sie Fremdkörper mit einem Rechen oder einem Besen.
- Verwenden Sie das Blasrohr, damit Sie den Luftstrom nah am Boden führen können.
- Befeuchten Sie bei sehr trockenen Bedingungen die zu reinigende Fläche leicht oder verwenden Sie ein Sprühgerät, um die Ansammlung von Staub zu verringern.

- Arbeiten Sie nicht mit einem beschädigten, unvollständigen oder ohne die Zustimmung des Herstellers umgebauten Produkt.
- Prüfen Sie vor dem Gebrauch den Sicherheitszustand des Produkts, insbesondere des Ein-/Ausschalters.
- Verwenden Sie das Produkt nur, wenn es vollständig montiert ist.
- Betreiben Sie das Produkt niemals mit defekten Schutzeinrichtungen, fehlerhaften Schutzabdeckungen oder ohne Schutzeinrichtungen.
- Der Bediener oder Benutzer ist für Unfälle und Verletzungen anderer Personen oder Schäden an deren Eigentum verantwortlich.
- Betreiben Sie das Produkt in der empfohlenen Position und nur, wenn Sie auf einer festen, ebenen Oberfläche stehen.
- Betreiben Sie das Produkt nicht auf einer gepflasterten Oberfläche oder einer Schotterdecke, bei denen das ausgeworfene Material Verletzungen verursachen könnte.
- Führen Sie vor der Benutzung immer eine visuelle Inspektion durch, um sicherzustellen, dass das Gehäuse unbeschädigt ist und dass die Schutzeinrichtungen und -schirme vorhanden sind.
- Ersetzen Sie verschlissene oder beschädigte Komponenten satzweise, um das Gleichgewicht zu bewahren. Ersetzen Sie beschädigte oder unlesbare Beschriftungen.

### **Betrieb**

- Vermeiden Sie eine abnormale Körperhaltung. Bewahren Sie immer das Gleichgewicht, um einen sicheren Stand an Hängen zu haben.

- Gehen Sie im Schrittempo, rennen Sie nicht.
- Schalten Sie das Produkt nicht ein, wenn es kopfüber gehalten wird oder sich nicht in Arbeitsposition befindet.
- Vermeiden Sie eine unbeabsichtigte Inbetriebnahme des Produkts.
- Vergewissern Sie sich, dass das Produkt ausgeschaltet ist, bevor Sie es aufnehmen oder tragen.
- Wenn Sie beim Tragen des Produkts den Finger am Ein-/Ausschalter haben, kann dies zu Unfällen führen.
- Richten Sie das Produkt niemals auf andere Personen. Richten Sie insbesondere den Luftstrahl während des Betriebs nicht auf die Augen und Ohren.
- Halten Sie das Produkt immer mit beiden Händen fest.
- Strecken Sie den Körper nicht zu weit und verlieren Sie nicht das Gleichgewicht.
- Halten Sie Finger und Füße von der Öffnung des Blasrohrs und vom Flügelrad fern. Es besteht Verletzungsrisiko.
- Arbeiten Sie mit dem Produkt nicht, wenn Sie müde oder unkonzentriert sind oder nach der Einnahme von Alkohol oder Tabletten. Legen Sie immer rechtzeitig eine Arbeitspause ein. Gehen Sie mit Vernunft an die Arbeit.
- Eine längere Benutzung des Produkts kann zu vibrationsbedingten Durchblutungsstörungen der Hände führen. Sie können die Benutzungsdauer jedoch durch geeignete Handschuhe oder regelmäßige Pausen verlängern.
- Vermeiden Sie den Betrieb des Produkts bei schlechten Wetterbedingungen, insbesondere bei Blitzgefahr. Arbeiten Sie nur bei Tageslicht oder guter künstlicher Beleuchtung.

- Schalten Sie das Produkt aus, entnehmen Sie den Akku-Pack und stellen Sie sicher, dass alle beweglichen Teile komplett zum Stillstand gekommen sind,
  - wenn Sie das Produkt nicht verwenden,
  - wenn Sie das Produkt transportieren,
  - wenn Sie das Produkt unbeaufsichtigt lassen,
  - bevor Sie eine Verstopfung beseitigen oder einen verstopften Kanal befreien,
  - bevor Sie das Produkt überprüfen, reinigen oder andere Arbeiten am Produkt durchführen,
  - nach einem Kontakt mit Fremdkörpern,
  - falls eine abnormale Vibration auftritt.
- Benutzen Sie das Produkt nicht in geschlossenen oder schlecht belüfteten Bereichen.
- Benutzen Sie das Produkt nicht in der Nähe von entzündbaren Flüssigkeiten oder Gasen. Bei Nichtbeachtung besteht Brand- oder Explosionsrisiko.
- Bei Auftreten eines Unfalles oder einer Störung während des Betriebs schalten Sie das Produkt sofort aus und entnehmen Sie den Akku-Pack. Lesen Sie zur Beseitigung von Störungen das Kapitel „Fehlerbehebung“ oder kontaktieren Sie unser Service-Center (siehe „Service“).
- Stellen Sie vor dem Start des Produkts sicher, dass das Flügelrad nicht verstopft ist.
- Halten Sie Ihr Gesicht und Ihren Körper von der Öffnung des Blasrohrs fern.
- Achten Sie darauf, dass weder Hände noch andere Körperteile oder Kleidungsstücke in das Motorgehäuse gelangen oder sich in der Nähe beweglicher Teile befinden.
- Kippen Sie das Produkt nicht während des Betriebs.

- Halten Sie den Akku-Pack frei von Unrat und anderen angesammelten Materialien, um eine Beschädigung des Akku-Pack und einen möglichen Brand zu vermeiden.
  - Transportieren Sie das Produkt nicht, während es eingeschaltet ist oder falls der Akku-Pack installiert ist.
  - Falls das Produkt beginnt, ungewöhnliche Geräusche von sich zu geben oder zu vibrieren, schalten Sie das Produkt sofort aus. Warten Sie, bis die beweglichen Teile zum Stillstand gekommen sind. Entfernen Sie den Akku-Pack. Unternehmen Sie die folgenden Schritte, bevor Sie das Produkt erneut starten und betreiben:
    - Überprüfen Sie das Produkt auf Beschädigungen.
    - Ersetzen Sie beschädigte Teile oder lassen Sie sie reparieren.
    - Überprüfen Sie das Produkt auf lose Teile und ziehen Sie sie fest, falls nötig.
  - Achten Sie darauf, dass Sie keine gefährlichen, beweglichen Teile berühren, bevor Sie den Akku-Pack aus dem Produkt entfernt haben und dass die gefährlichen, beweglichen Teile vollständig zum Stillstand gekommen sind.
  - Versorgen Sie Verletzungen sachgemäß oder suchen Sie einen Arzt auf.
  - Überlasten Sie das Produkt nicht. Arbeiten Sie nur im angegebenen Leistungsbereich. Verwenden Sie keine leistungsschwachen Maschinen für schwere Arbeiten. Benutzen Sie das Produkt nicht für Zwecke, für die es nicht bestimmt ist.
- Wartung und Lagerung**
- Überprüfen Sie regelmäßig die Funktionstüchtigkeit

und Unversehrtheit des Produkts, um Gefahren für den Benutzer zu vermeiden.

- Ersetzen Sie verschlissene oder beschädigte Teile aus Sicherheitsgründen. Benutzen Sie nur Original-Ersatzteile/-Zubehör.
- Versuchen Sie nicht, das Produkt selbst zu reparieren, es sei denn, Sie besitzen hierfür eine Ausbildung. Sämtliche Arbeiten, die nicht in dieser Anleitung angegeben werden, dürfen nur von uns beauftragte Kundendienststellen ausführen.
- Lagern Sie das Produkt an einem trockenen Ort außer Reichweite von Kindern.
- Behandeln Sie das Produkt mit Sorgfalt. Reinigen Sie regelmäßig die Lüftungsschlitze und befolgen Sie die Wartungsanweisungen.
- Halten Sie die Lüftungsschlitze frei von Unrat.

- Benutzen Sie das Produkt nicht, wenn es sich nicht ein- und ausschalten lässt. Ein beschädigter Schalter muss bei einer Kundendienstwerkstatt ersetzt werden.
- Schalten Sie das Produkt vor der Wartung, Inspektion, Lagerung oder zum Wechsel von Zubehör aus. Entfernen Sie den Akku-Pack. Stellen Sie sicher, dass alle beweglichen Teile zum Stillstand gekommen sind. Lassen Sie das Produkt vor Inspektionen, Einstellungen usw. abkühlen. Warten Sie das Produkt mit Sorgfalt und halten Sie es sauber.
- Lassen Sie das Produkt vor der Lagerung immer abkühlen.

### **Zusätzliche Sicherheitshinweise**

- Verwenden Sie kein Zubehör, welches nicht von **Parkside** empfohlen wurde. Dies kann zu elektrischem Schlag oder Feuer führen.

- Beachten Sie die Sicherheitshinweise und Hinweise zum Aufladen sowie zur korrekten Verwendung, die in der Bedienungsanleitung Ihrer Akku-Packs und Ihres Ladegeräts der Serie **X 20 V TEAM** von **Parkside** gegeben sind. Eine detaillierte Beschreibung zum Ladevorgang und weitere Informationen finden Sie in dieser separaten Bedienungsanleitung.

### **Restrisiken**

Auch wenn Sie dieses Produkt vorschriftsmäßig bedienen und handhaben, bleiben einige Restrisiken bestehen. Folgende Gefahren können im Zusammenhang mit der Bauweise und Ausführung dieses Produkts auftreten:

- Gehörschäden, falls Sie keinen geeigneten Gehörschutz tragen.
- Gesundheitsschäden, die aus Hand-Arm-Schwingungen resultieren, falls Sie das Produkt über einen

längeren Zeitraum verwenden oder nicht ordnungsgemäß führen und warten.

- Lungenschäden, falls Sie keinen geeigneten Atemschutz tragen.
- Augenschäden, falls Sie keinen geeigneten Augenschutz tragen.

### **⚠️ WARNUNG!**

- ▶ Dieses Produkt erzeugt während des Betriebs ein elektromagnetisches Feld, welches unter bestimmten Umständen aktive oder passive medizinische Implantate beeinträchtigen kann. Um die Gefahr von ernsthaften oder tödlichen Verletzungen zu verringern, müssen Anwender mit medizinischen Implantaten Rücksprache mit ihrem Arzt und dem Hersteller des medizinischen Implantats halten, bevor sie das Produkt bedienen.

## ● Vor der ersten Verwendung

### ● Produkt auspacken

1. Entnehmen Sie das Produkt aus der Verpackung und entfernen Sie sämtliche Verpackungsmaterialien und Schutzfolien.
2. Prüfen Sie, ob alle Teile vorhanden sind und ob der beschriebene Lieferumfang vollständig ist (siehe „Lieferumfang“).
3. Überprüfen Sie, ob sich das Produkt und sämtliche Teile in gutem Zustand befinden. Sollten Sie eine Beschädigung oder einen Defekt feststellen, verwenden Sie das Produkt nicht, sondern verfahren Sie wie im Kapitel „Garantie“ beschrieben.

## ● Vorbereitung

### ● Blasrohr montieren/ demontieren

#### ⚠ **VORSICHT! Verletzungsrisiko!**

- ▶ Vor der Montage oder Demontage des Blasrohrs: Schalten Sie das Produkt aus. Stellen Sie sicher, dass die beweglichen Teile zum Stillstand gekommen sind.
- ▶ Vor allen Arbeiten am Produkt: Entnehmen Sie den Akku-Pack.

(Abb. B)

#### **Blasrohr montieren**

1. Schieben Sie das Blasrohr **1** auf den Anschlussstutzen **13**, bis die Entriegelungstaste **2** einrastet.
2. Prüfen Sie den festen Sitz des Blasrohrs **1**, indem Sie daran ziehen.

#### **Blasrohr demontieren**

1. Drücken und halten Sie die Entriegelungstaste **2**.

2. Ziehen Sie das Blasrohr **1** vom Anschlussstutzen **13** ab.

## ● Akku-Pack aufladen

#### ⚠ **ACHTUNG! Risiko der Beschädigung des Akku-Packs!**

- ▶ Setzen Sie den Akku-Pack nicht über längere Zeit direkter Sonneneinstrahlung aus und legen Sie ihn nicht auf einem Heizkörper ab. Halten Sie eine Umgebungstemperatur von max. +50 °C ein.



#### **HINWEIS**

- ▶ Detaillierte Anweisungen finden Sie in der Bedienungsanleitung des Ladegeräts.
- ▶ Falls der Akku-Pack noch warm ist, lassen Sie ihn vor dem Aufladen abkühlen.

1. Entnehmen Sie den Akku-Pack **9** vom Produkt (siehe „Akku-Pack entnehmen/einsetzen“).
2. Schieben Sie den Akku-Pack **9** in den Ladeschacht des Ladegeräts **8**.
3. Verbinden Sie das Ladegerät **8** mit einer Steckdose.
4. Nach dem Aufladen: Trennen Sie das Ladegerät **8** von der Steckdose.
5. Ziehen Sie den Akku-Pack **9** aus dem Ladegerät **8** heraus.

#### **Kontroll-LEDs am Ladegerät**

Grün	Rot	Bedeutung
Leuchtet	—	Voll aufgeladen
		Standby-Modus (kein Akku-Pack <b>9</b> eingesetzt)
—	Leuchtet	Wird aufgeladen

Grün	Rot	Bedeutung
–	Blinkt	Akku-Pack  ist überhitzt
Blinkt	Blinkt	Akku-Pack  ist defekt

## ● Akku-Pack entnehmen/ einsetzen

### **VORSICHT! Verletzungsrisiko durch ungewollte Inbetriebnahme!**





- ▶ Setzen Sie den Akku-Pack nur ein, wenn das Produkt vollständig betriebsbereit ist.

### **ACHTUNG! Risiko von Sach- und Produktschäden!**



- ▶ Verwenden Sie das Produkt ausschließlich mit einem Akku-Pack der Serie **X 20 V TEAM** von **Parkside**. Ein falscher Akku-Pack kann das Produkt und den Akku-Pack beschädigen.

(Abb. C)

### **Akku-Pack entnehmen**

1. Drücken Sie die Entriegelungstaste  am Akku-Pack .
2. Ziehen Sie den Akku-Pack  aus dem Akku-Pack-Halter .

### **Akku-Pack einsetzen**

- Schieben Sie den Akku-Pack  entlang der Führungsschiene in den Akku-Pack-Halter . Der Akku-Pack rastet hörbar ein.

## ● **Bedienung**

### **VORSICHT! Verletzungsrisiko!**



- ▶ Tragen Sie bei der Arbeit mit dem Produkt stets geeignete Schutzausrüstung und Arbeitshandschuhe.
- ▶ Vergewissern Sie sich vor jeder Verwendung, dass das Produkt funktionstüchtig und richtig montiert ist.
- ▶ Verwenden Sie das Produkt nicht, wenn der Ein-/Ausschalter beschädigt ist.
- ▶ Persönliche Schutzausrüstung und ein funktionstüchtiges Produkt vermindern das Risiko von Verletzungen und Unfällen.
- ▶ Nach dem Ausschalten des Produkts dreht sich das Flügelrad noch einige Zeit weiter. Es besteht ein Verletzungsrisiko durch das drehende Flügelrad.

### **HINWEIS**

- ▶ Beachten Sie Regelungen zum Lärmschutz und andere örtliche Vorschriften.

## ● **Ein-/ausschalten**

### **VORSICHT! Verletzungsrisiko und Risiko von Produktschäden!**

- ▶ Achten Sie vor dem Einschalten darauf, dass das Produkt keine Gegenstände berührt. Achten Sie auf einen sicheren Stand.
- **Einschalten:** Schieben Sie den Ein-/Ausschalter  nach vorne in die Position **I**.
- **Ausschalten:** Schieben Sie den Ein-/Ausschalter  nach hinten in die Position **O**.

## ● Ladezustand des Akku-Packs prüfen

- Drücken Sie  **10** neben der Ladezustandsanzeige **11** am Akku-Pack **9**.
- Der Ladezustand des Akku-Packs **9** wird durch Aufleuchten der entsprechenden LED-Leuchten der Ladezustandsanzeige **11** angezeigt.

Farbe	Bedeutung
Rot, orange, grün	Voll aufgeladen
Rot, orange	Teilweise aufgeladen
Rot	Muss aufgeladen werden

- Laden Sie den Akku-Pack **9** auf, wenn nur noch die rote LED der Ladezustandsanzeige **11** leuchtet.

## ● Arbeitsanweisungen

### **⚠ VORSICHT! Verletzungsrisiko und Risiko von Sachschäden!**

- ▶ Verwenden Sie das Produkt nur zum Anhäufen von trockenem Blattwerk oder zum Wegblasen von Material aus schwer zugänglichen Stellen (z. B. unter Fahrzeugen).
- ▶ Alle anderen als die hier beschriebenen Verwendungen können zu Schäden am Produkt führen und ein Risiko für den Benutzer darstellen.
- ▶ Achten Sie beim Arbeiten darauf, nicht mit dem Produkt gegen harte Gegenstände zu stoßen, die Schäden verursachen können.
- ▶ Richten Sie den Luftstrahl von sich weg. Achten Sie darauf, keine schweren Gegenstände aufzuwirbeln.

- Ein optimales Ergebnis erhalten Sie, wenn Sie das Produkt mit einem Abstand zum Boden von 5–10 cm verwenden.
- Lösen Sie vor dem Blasen am Boden anhaftende Blätter mit einem Besen oder Rechen.
- Halten Sie das Produkt beim Arbeiten am Handgriff **5**.

## ● Wandmontage

### **⚠ WARNUNG!**

- ▶ Verwenden Sie geeignete Suchgeräte, um verborgene Versorgungsleitungen aufzuspüren, oder ziehen Sie die örtliche Versorgungsgesellschaft hinzu.
- ▶ Kontakt mit Elektroleitungen kann zu Feuer und elektrischem Schlag führen.
- ▶ Beschädigung einer Gasleitung kann zur Explosion führen.
- ▶ Eindringen in eine Wasserleitung verursacht Sachbeschädigung.

- Sie benötigen folgende Materialien und Werkzeuge (nicht enthalten):
  - Schraube oder Nagel (Kopfdurchmesser: 7–10 mm)
  - Schraubendreher oder Hammer
  - Dübel (bei Verwendung einer Schraube)
- Bringen Sie eine Schraube bzw. einen Nagel an einer Wand an.
- Lassen Sie den Schrauben-/Nagelkopf ca. 10 mm aus der Wand hervorstehen.
- Hängen Sie das Produkt mit der Hängevorrichtung **14** an der Schraube/dem Nagel auf.

## ● Reinigung und Wartung

### **⚠ VORSICHT! Verletzungsrisiko und Risiko von Produktschäden!**

- ▶ Bevor Sie am Produkt arbeiten oder es transportieren: Schalten Sie das Produkt aus und entnehmen Sie den Akku-Pack.

### **HINWEIS**

- ▶ Reinigen Sie das Produkt sofort nach der Arbeit.
- ▶ Führen Sie die in den folgenden Abschnitten beschriebenen Reinigungs- und Wartungsarbeiten regelmäßig durch. Dadurch ist eine lange und zuverlässige Nutzung gewährleistet.
- ▶ Lassen Sie Reparatur- und Wartungsarbeiten, die nicht in dieser Bedienungsanleitung beschrieben sind, von unserem Service-Center durchführen (siehe „Service“). Verwenden Sie nur Originalteile.

## ● Reinigung

### **⚠ WARNUNG! Stromschlagrisiko!**

- ▶ Sprühen Sie das Produkt nicht mit Wasser ab und tauchen Sie es nicht in Wasser ein.

### **⚠ VORSICHT! Risiko von Produktschäden!**

- ▶ Verwenden Sie keine Reinigungs- oder Lösungsmittel. Sie könnten das Produkt irreparabel beschädigen. Chemische Substanzen können die Kunststoffteile des Produkts angreifen.

- Reinigen Sie die folgenden Teile mit einem feuchten Tuch oder einer Bürste:
  - Motorgehäuse **3**
  - Handgriff **5**
  - Lüftungsschlitze **7**

## ● Wartung

- Vor jedem Gebrauch: Kontrollieren Sie das Produkt auf offensichtliche Mängel wie lose, abgenutzte oder beschädigte Teile.
- Überprüfen Sie Abdeckungen und Schutzeinrichtungen auf Beschädigungen und korrekten Sitz. Lassen Sie diese Teile gegebenenfalls austauschen.

## ● Lagerung

- Lagern Sie das Produkt stets
  - sauber,
  - trocken,
  - staubgeschützt,
  - außerhalb der Reichweite von Kindern.
- Zur platzsparenden Aufbewahrung können Sie das Blasrohr **1** demontieren (siehe „Blasrohr montieren/demontieren“).
- Vor der Lagerung: Entnehmen Sie den Akku-Pack **9** aus dem Produkt.
- Beachten Sie die Angaben in der Bedienungsanleitung des Akku-Packs **9** bezüglich der zulässigen Lagertemperatur. Vermeiden Sie während der Lagerung extreme Kälte oder Hitze, damit der Akku-Pack nicht an Leistung verliert.

## ● Transport

- Schalten Sie das Produkt aus und entnehmen Sie den Akku-Pack **9**.
- Lassen Sie alle beweglichen Teile zum vollständigen Stillstand kommen.

- Tragen Sie das Produkt mit beiden Händen. Nutzen Sie dazu den Handgriff **5** und die Unterseite des Blasrohrs **1**.

● **Ersatzteile/Zubehör**

- Kunden können kompatible Ersatzteile und Zubehör über [www.optimex-shop.com](http://www.optimex-shop.com) beziehen.

- Halten Sie die Bestellnummer für Ihre Bestellung bereit.
- Sie können Bestellungen nur online aufgeben.
- Wenden Sie sich für weitere Informationen an die Lidl-Service-Hotline (siehe „Service“).

Teil	Bestellnummer
Blasrohr <b>1</b>	99947905402

● **Fehlerbehebung**

Problem	Mögliche Ursache	Lösung
Das Produkt startet nicht.	Der Akku-Pack <b>9</b> ist entladen.	Laden Sie den Akku-Pack <b>9</b> auf (siehe „Akku-Pack aufladen“).
	Der Akku-Pack <b>9</b> ist nicht eingesetzt.	Setzen Sie den Akku-Pack <b>9</b> ein (siehe „Akku-Pack entnehmen/einsetzen“).
	Der Ein-/Ausschalter <b>4</b> ist defekt. Der Motor ist defekt.	Wenden Sie sich an unser Service-Center (siehe „Service“).
Das Produkt arbeitet mit Unterbrechungen.	Interner Wackelkontakt	Wenden Sie sich an unser Service-Center (siehe „Service“).
	Der Ein-/Ausschalter <b>4</b> ist defekt.	
Geringe oder fehlende Gebläseleistung	Der Akku-Pack <b>9</b> ist entladen.	Laden Sie den Akku-Pack <b>9</b> auf (siehe „Akku-Pack aufladen“).

● **Entsorgung**

Die Verpackung besteht aus umweltfreundlichen Materialien, die Sie über die örtlichen Recyclingstellen entsorgen können.

(b) mit folgender Bedeutung: 1–7: Kunststoffe/20–22: Papier und Pappe/80–98: Verbundstoffe.



Beachten Sie die Kennzeichnung der Verpackungsmaterialien bei der Abfalltrennung, diese sind gekennzeichnet mit Abkürzungen (a) und Nummern

**Produkt:**



Möglichkeiten zur Entsorgung des ausgedienten Produkts erfahren Sie bei Ihrer Gemeinde- oder Stadtverwaltung.



Werfen Sie Ihr Produkt, wenn es ausgedient hat, im Interesse des Umweltschutzes nicht in den Hausmüll, sondern führen Sie es einer fachgerechten Entsorgung zu. Über Sammelstellen und deren Öffnungszeiten können Sie sich bei Ihrer zuständigen Verwaltung informieren.

Defekte oder verbrauchte Batterien/Akkus müssen recycelt werden. Geben Sie Batterien/Akkus und/oder das Produkt über die angebotenen Sammeleinrichtungen zurück.



### **Umweltschäden durch falsche Entsorgung der Batterien/Akkus!**

Batterien/Akkus dürfen nicht über den Hausmüll entsorgt werden. Sie können giftige Schwermetalle enthalten und unterliegen der Sondermüllbehandlung. Die chemischen Symbole der Schwermetalle sind wie folgt: Cd = Cadmium, Hg = Quecksilber, Pb = Blei. Geben Sie deshalb verbrauchte Batterien/Akkus bei einer kommunalen Sammelstelle ab.

### **● Garantie**

Das Produkt wurde nach strengen Qualitätsrichtlinien hergestellt und vor der Auslieferung sorgfältig geprüft. Im Falle von Material- oder Herstellungsfehlern haben Sie gegenüber dem Verkäufer des Produkts gesetzliche Rechte. Ihre gesetzlichen Rechte werden in keiner Weise durch unsere unten aufgeführte Garantie eingeschränkt.

Die Garantie für dieses Produkt beträgt 3 Jahre ab Kaufdatum. Die Garantiezeit beginnt mit dem Kaufdatum. Bewahren Sie den Originalkaufbeleg an einem sicheren Ort auf, da dieses Dokument als Nachweis des Kaufs erforderlich ist.

Alle Schäden oder Mängel, die bereits zum Zeitpunkt des Kaufs vorhanden sind, müssen unverzüglich nach dem Auspacken des Produkts gemeldet werden.

Sollte das Produkt innerhalb von 3 Jahren ab Kaufdatum einen Material- oder Herstellungsfehler aufweisen, werden wir es – nach unserer Wahl – kostenlos für Sie reparieren oder ersetzen. Die Garantiezeit verlängert sich durch einen stattgegebenen Gewährleistungsanspruch nicht. Dies gilt auch für ersetzte und reparierte Teile.

Diese Garantie erlischt, wenn das Produkt beschädigt oder unsachgemäß verwendet oder gewartet wurde.

Die Garantie deckt Material- und Herstellungsfehler ab. Diese Garantie erstreckt sich weder auf Produktteile, die normalem Verschleiß unterliegen, und somit als Verschleißteile gelten (z. B. Batterien, Schläuche, Farbpatronen), noch auf Schäden an zerbrechlichen Teilen, z. B. Schalter oder Teile aus Glas.

### **● Abwicklung im Garantiefall**

Um eine schnelle Bearbeitung Ihres Anliegens zu gewährleisten, folgen Sie bitte den folgenden Hinweisen:

Bitte halten Sie für alle Anfragen den Kassenbon und die Artikelnummer (IAN 480992\_2410) als Nachweis für den Kauf bereit.

Die Artikelnummer entnehmen Sie bitte dem Typenschild am Produkt, einer Gravur am Produkt, dem Titelblatt Ihrer Anleitung (unten links) oder dem Aufkleber auf der Rück- oder Unterseite des Produktes.

Sollten Funktionsfehler oder sonstige Mängel auftreten kontaktieren Sie zunächst die nachfolgend benannte Serviceabteilung telefonisch oder per EMail.

Ein als defekt erfasstes Produkt können Sie dann unter Beifügung des Kaufbelegs (Kassenbon) und der Angabe, worin der Mangel besteht und wann er aufgetreten ist, für Sie portofrei an die Ihnen mitgeteilte Service Anschrift übersenden.



Auf parkside-diy.com können Sie diese und viele weitere Handbücher einsehen und herunterladen. Mit diesem QR-Code gelangen Sie direkt auf parkside-diy.com. Wählen Sie Ihr Land aus, und suchen Sie über die Suchmaske nach den Bedienungsanleitungen. Mittels Eingabe der Artikelnummer (IAN) 480992\_2410 gelangen Sie zur Bedienungsanleitung für Ihren Artikel.

## ● Service

### DE **Service Deutschland**

Tel.: 0800 5435 111

E-Mail: owim@lidl.de

### AT **Service Österreich**

Tel.: 0800 292726

E-Mail: owim@lidl.at

### CH **Service Schweiz**

Tel.: 0800 562153

E-Mail: owim@lidl.ch

# ● EU-Konformitätserklärung

## EU-KONFORMITÄTSEKTLÄRUNG (Nr. 480992\_2410)

IAN: 480992\_2410  
Produkt-Identifikation: "PARKSIDE" 20V Akku-Laubbläser  
Modellnummer: HG13012

Der oben beschriebene Gegenstand der Erklärung erfüllt die einschlägigen Harmonisierungsvorschriften der Union:

Richtlinie 2006/42/EG
Richtlinie 2000/14/EG
Richtlinie 2014/30/EU
Richtlinie 2011/65/EU mit allen dazugehörigen Änderungen

Angabe der einschlägigen harmonisierten Normen oder der anderen technischen Spezifikationen, für die die Konformität erklärt wird:

Nr. / Teile
Richtlinie 2006/42/EG
EN 60335-1:2012/A15:2021
EN 50636-2-100:2014
EN 62233:2008
Richtlinie 2014/30/EU
EN IEC 55014-1:2021
EN IEC 55014-2:2021

Der Gegenstand der oben beschriebenen Erklärung steht im Einklang mit der Richtlinie 2011/65/EU des Europäischen Parlaments und des Rates vom 8. Juni 2011 zur Beschränkung der Verwendung bestimmter gefährlicher Stoffe in Elektro- und Elektronikgeräten:

Nr. / Teile
EN IEC 63000:2018

Konformitätsbewertungsverfahren / ggf. Name und Anschrift der benannten Stelle: EN ISO 3744:1995 & ISO 11094:1991, Point 34 Part B Annex III EU-RL 2000/14/EC & ISO 11094:1991, TÜV SÜD Germany  
Gemessener Schalleistungspegel an einem für diesen Typ repräsentativen Gerät: 81.4 dB(A)  
Garantierter Schalleistungspegel für dieses Gerät: 83 dB(A)

Person, die die technische Dokumentation aufbewahrt: OWIM GmbH & Co.KG

Unterzeichnet für und im Namen von:

**OWIM GmbH & Co. KG, Stiftsbergstraße 1, 74167 Neckarsulm, Deutschland**

Diese Konformitätserklärung wird unter der alleinigen Verantwortung des Herstellers ausgestellt.

Original-Konformitätserklärung

Neckarsulm

Ort

27.02.2025

Datum

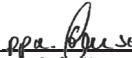
  
ppa. Stefan Haensel  
Prokurist

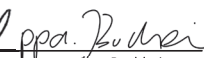
  
ppa. René Buchheim  
Prokurist

DE



**OWIM GmbH & Co. KG**

Stiftsbergstraße 1  
74167 Neckarsulm  
GERMANY

Model No.: HG13012

Version: 05/2025

IAN 480992\_2410

