

12V 2Ah RECHARGEABLE BATTERY PAPK 12 A4

GB **CY**
12V 2Ah
RECHARGEABLE
BATTERY

User manual

HU
12 V 2 Ah
AKKUMULÁTOR

Használati útmutató

SI
12 V 2 Ah
AKUMULATOR

Navodila za uporabo

CZ
12 V 2 Ah
AKUMULÁTOR

Návod na obsluhu

SK
12 V 2 Ah
AKUMULÁTOR

Návod na obsluhu

HR
12 V PUNJIVA
BATERIJA 2 Ah

Upute za uporabu

RS
12 V 2 Ah PUNJIVA
BATERIJA

Uputstvo za upotrebu

MK
12 V 2 Ah
ПОРТАБИЛНА
БАТЕРИЈА

Упатство за употреба

AL
12 V 2 Ah BATERI

Manuali i përdorimit

RO
12 V 2 Ah
ACUMULATOR

Instrucțiuni de utilizare

BG
12 V Ah
АКУМУЛАТОРНА
БАТЕРИЈА 2

Ръководство за експлоатация

GR **CY**
12 V 2 Ah
ΕΠΑΝΑΦΟΡΤΙΖΟΜΕΝΗ
ΜΠΑΤΑΡΙΑ

Εγχειρίδιο χρήσης

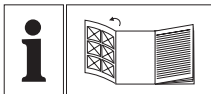

GB/CY	User manual	Page	5
HU	Használati útmutató	Oldal	32
SI	Navodila za uporabo	Stran	59
CZ	Návod na obsluhu	Strana	90
SK	Návod na obsluhu	Strana	118
HR	Upute za uporabu	Stranica	145
RS	Uputstvo za upotrebu	Stranica	172
MK	Упатство за употреба	Страница	206
AL	Manuali i përdorimit	Faqe	235
RO	Instrucțiuni de utilizare	Pagina	262
BG	Ръководство за експлоатация	Страница	290
GR/CY	Εγχειρίδιο χρήσης	Σελίδα	326

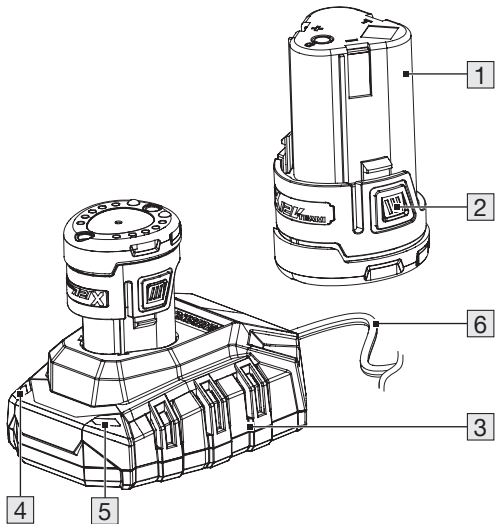
A

List of pictograms used	Page	7
Introduction	Page	10
Intended use	Page	10
Scope of delivery	Page	11
Parts list	Page	11
Technical data	Page	12
General safety notes	Page	14
First set-up of the product.	Page	17
Unpacking the product and basic cleaning ...	Page	17
Operation.	Page	18
Charging the battery	Page	18
Inserting the battery into the battery device ...	Page	22
Checking the battery charge level on the battery device	Page	22
Removing the battery from the battery device	Page	23

Cleaning and maintenance	Page	24
Cleaning	Page	24
Maintenance	Page	24
Storage	Page	25
Disposal	Page	25
Warranty	Page	27
Warranty claim procedure	Page	29
Service	Page	31

List of pictograms used



Read the instruction manual.



DANGER! – Designating a hazard with high risk, which will result in death or severe injury if not avoided (e.g. risk of suffocation)



WARNING! – Designating a hazard with moderate risk, which can result in death or severe injury if not avoided (e.g. risk of electric shock)



CAUTION! – Designating a hazard with low risk, which could result in minor or moderate injury if not avoided (e.g. risk of scalding)



NOTICE! – Warns of possible damage to property/ the product if not avoided (e.g. risk of short circuit)



INFO: This symbol with the “Info” signal word offers additional useful information.



Direct current/voltage



Use the product in dry indoor spaces only.

Li-Ion

Lithium-ion battery



Protect the battery against heat and continuous intense sunlight.



Protect the battery against water and moisture.



Protect the battery from fire.



Safety information



Instructions for use



CE mark indicates conformity with relevant EU directives applicable for this product.

12V 2Ah RECHARGEABLE BATTERY

● Introduction

We congratulate you on the purchase of your new product. You have chosen a high quality product. The instructions for use are part of the product. They contain important information concerning safety, use and disposal. Before using the product, please familiarise yourself with all of the safety information and instructions for use. Only use the product as described and for the specified applications. If you pass the product on to anyone else, please ensure that you also pass on all the documentation with it.

● Intended use

The product is to be used in conjunction with a device from the **X 12 V TEAM** series. The product is compatible with all devices in the **X 12 V TEAM** series. The product may only be charged using chargers from the **X 12 V TEAM** series.

The product is not intended for commercial use. Any other usage or modification of the product is deemed to be improper and carries a significant risk of accidents. The manufacturer accepts no responsibility for damage(s) attributable to misuse.

● Scope of delivery

1× Rechargeable battery

1× User manual

❗ **INFO:** The charger is not included in the scope of delivery.

● Parts list

Before reading, unfold the page containing the illustrations and familiarise yourself with all the functions of the product .

- 1 Rechargeable Battery
- 2 Release button
- 3 Charger *
- 4 Charging control LED – Red

* The charger is not included in the scope of delivery.

- 5 Charging control LED – Green
- 6 Mains cord with mains plug

● Technical data

Rechargeable Battery (Li-Ion):	PAPK 12 A4
Number of cells:	3
Rated voltage:	12 V 
Capacity:	2.0 Ah
Energy:	24 Wh

Recommended ambient temperature:

Maximum temperature:	max. +50 °C
While charging:	+4 °C to +40 °C
During operation:	+4 °C to +50 °C
During storage:	0 °C to +45 °C

Charging time:

We recommend charging this product with the following chargers:

- PLGK 12 A2
- PLGK 12 A3
- PLGK 12 B2
- PDSLK 12 A1

Customers can order compatible replacement batteries and chargers from Lidl online shops for the following countries:

Germany (lidl.de), France (lidl.fr), Belgium (lidl.be), Czech Republic (lidl.cz), Netherlands (lidl.nl), Poland (lidl.pl), Slovakia (lidl.sk), Spain (lidl.es)

Customers from all other countries can order from www.optimex-shop.com.

Charging time	PAPK 12 A4
PLGK 12 A2	60 min
PLGK 12 A3	60 min
PLGK 12 B2	30 min
PDSLK 12 A1	30 min



General safety notes



CAUTION! Risk of explosion!



Do not dispose of batteries in household waste, fire or water. Do not subject the battery to strong sunlight over long periods and do not leave it on a heater (max. 45 °C).

Careful handling and use of battery devices:

- **Charge the batteries only in chargers that are part of the X 12 V TEAM series.** Risk of fire if a charger that is suitable for a specific type of battery is used with other batteries.

- **In the power tools, use only the batteries designed for the purpose.** The use of other batteries may result in injuries and risk of fire.
- **Keep the unused battery away from paper clips, coins, keys, nails, screws and other small metal objects, which could cause bridging of the contacts.** A short circuit between the battery contacts may cause burns or fire.
- **If used incorrectly, liquid may leak from the battery. Avoid contact with this. In the event of accidental contact, rinse off with water. If the liquid gets into eyes, seek medical assistance.** Leaking battery fluid may cause skin irritations or burns.
- **Do not use damaged or altered batteries.** Damaged or altered batteries can be unpredictable and lead to fire, explosion or risk of injury.
- **Do not expose batteries to fire or elevated temperatures.** Fire or temperatures over +130 °C can cause an explosion.

- **Follow all instructions for charging and never charge the battery or the battery-powered tool outside the temperature range stated in the operating instructions.** Incorrect charging or charging outside the permitted temperature range may destroy the battery and increase the risk of fire.

Service

- **Never repair damaged batteries.** All battery repairs should be carried out by the manufacturer or authorised customer service centres only.

Special safety directions for battery-operated tools

- **Ensure that the device is switched off before inserting the battery.** Inserting a battery into a power tool that is switched on may result in accidents.
- **Recharge the batteries indoors only because the battery charger is designed for indoor use only.**

- **To reduce the electric shock hazard, unplug the battery charger from the mains before cleaning the charger.**
- **Do not subject the battery to strong sunlight over long periods and do not leave it on a heater.** Heat damages the battery and there is a risk of explosion.
- **Allow a hot battery to cool before charging.**
- **Do not open up the battery and avoid mechanical damage to the battery.** Risk of short circuit and fumes may be emitted that irritate the respiratory tract. Ensure fresh air and seek medical assistance in the event of discomfort.
- **Do not use non-rechargeable batteries.** The product could be damaged.

● **First set-up of the product**

● **Unpacking the product and basic cleaning**



1. Take the product out of the packaging and remove all packaging materials and plastic wrappings.

2. Check whether the product and all parts are in good condition, if any damage or defect is detected, do not use the product, but follow the procedure described in chapter “Warranty”.
3. Before first use, clean all parts of the product as described in the chapter “Cleaning and maintenance”.

● Operation

● Charging the battery



WARNING!

- Charge the battery  in a dry room only. Prior to inserting the battery into the charger , check that the outer surface of the battery is clean and dry. There is a risk of injury due to electric shock.

CAUTION!

- Do not expose the battery  to extreme conditions such as heat or impact. Risk of injury from escaping electrolytic solution! After eye/skin contact, rinse the affected areas with water or a neutraliser and consult a doctor.

NOTE

- The rechargeable battery  only reaches its full capacity once it has been charged several times.
- Charge the battery before using it for the first time.
- Only use chargers from the **X 12 V TEAM** series to recharge the battery .
- If a fully recharged battery lasts for considerably shorter operating times, the battery is used up and needs to be replaced. Only use an original replacement battery from the **X 12 V TEAM** series.

NOTE

- Let the battery cool down before charging.
 - The battery may be charged at any time without reducing the life.
 - Interrupting the charging process does not damage the battery.
- Charge the battery 1 before use when it is at medium or low charging level.

- The charging control LEDs (green **5** and red **4**) indicate the status of the charger **3** and the battery:

LED	Status
Green LED lights up without battery inserted	Charger ready for use
Green LED lights up	Battery fully charged
Red LED lights up	Battery charging

1. Remove the battery **1** from the battery device.
2. Insert the battery into the charger **3**.
3. Connect the mains plug **6** to a socket-outlet.
4. When the battery is fully charged: Remove the battery from the charger. Disconnect the mains plug from the socket-outlet.

● Inserting the battery into the battery device

NOTE

- Only insert the rechargeable battery  once the battery device is ready for use.
- Push the battery along the guide rail into the device. You will hear it click into place.

● Checking the battery charge level on the battery device

NOTE

- The battery  must be inserted in the battery device to check the charge level.
- The charge level of the battery is indicated by the charge level indicator on the battery device.
- Press and hold the power button during operation of the battery device.

- The charge level of the battery [1] is indicated by illumination of the corresponding LED lights:

LED	Status
red-yellow-green	Battery fully charged
red-yellow	Battery half charged
red	Battery needs to be charged

● Removing the battery from the battery device

NOTE

- Switch off the battery device before removing the battery [1] from the battery device.
- Press both release buttons [2] on the battery. Pull the battery out of the battery device.

● Cleaning and maintenance

● Cleaning

NOTE

- Do not use chemical, alkaline, abrasive or other aggressive detergents or disinfectants to clean this product as they might be harmful to its surfaces.
 - Never allow fluids to get into the product.
 - The product must always be kept clean, dry and free from oil or grease. Remove debris from it after each use and before storage.
 - Regular and proper cleaning will help ensure safe use and prolong the life of the product.
-
- Clean the battery with a dry cloth. Use a soft brush for areas that are hard to reach.

● Maintenance

- The product is maintenance free.

● Storage

- Remove the battery  from the battery device before storing it for longer periods of time.
- During a longer storage period, check the state of charge of the battery roughly every 3 months and recharge if necessary.
- The storage temperature for the battery is between 0 °C and +45 °C.
- Avoid extreme cold or heat during storage to ensure the battery output is not adversely affected.
- Only store the battery in a partially-charged state. During prolonged storage, 2 to 3 LEDs should be illuminated. The battery charge level indicator of the battery device signals the charge level of the battery.

● Disposal

The packaging is made entirely of recyclable materials, which you may dispose of at local recycling facilities.



Observe the marking of the packaging materials for waste separation, which are marked with abbreviations (a) and numbers (b) with following meaning: 1–7: plastics/20–22: paper and fibreboard/80–98: composite materials.

Product:



Contact your local refuse disposal authority for more details of how to dispose of your worn-out product.



To help protect the environment, please dispose of the product properly when it has reached the end of its useful life and not in the household waste. Information on collection points and their opening hours can be obtained from your local authority.

Faulty or used batteries/rechargeable batteries must be recycled. Return the batteries/rechargeable batteries and/or the product to the available collection points.



Environmental damage through incorrect disposal of the batteries/rechargeable batteries!

Remove the batteries/battery pack from the product before disposal.

Batteries/rechargeable batteries may not be disposed of with the usual domestic waste. They may contain toxic heavy metals and are subject to hazardous waste treatment rules and regulations. The chemical symbols for heavy metals are as follows: Cd = cadmium, Hg = mercury, Pb = lead. That is why you should dispose of used batteries/rechargeable batteries at a local collection point.

● **Warranty**

The product has been manufactured to strict quality guidelines and meticulously examined before delivery. In the event of material or manufacturing defects you have legal rights against the retailer of this product. Your legal rights are not limited in any way by our warranty detailed below.

The warranty for this product is 3 years from the date of purchase. The warranty period begins on the date of purchase. Keep the original sales receipt in a safe location as this document is required as proof of purchase.

Any damage or defects already present at the time of purchase must be reported without delay after unpacking the product.

Should the product show any fault in materials or manufacture within 3 years from the date of purchase, we will repair or replace it – at our choice – free of charge to you. The warranty period is not extended as a result of a claim being granted. This also applies to replaced and repaired parts.

This warranty becomes void if the product has been damaged, or used or maintained improperly.

The warranty covers material or manufacturing defects. This warranty does not cover product parts subject to normal wear and tear, thus considered consumables (e.g. batteries,

rechargeable batteries, tubes, cartridges), nor damage to fragile parts, e.g. switches or glass parts.

● **Warranty claim procedure**

So that your request can be processed quickly, please observe the following instructions:

For all inquiries, please have the receipt and item number (IAN 508299_2507) ready as proof of purchase.

The article number can be taken from the identification label on the product, engraving on the product, the front cover of your manual (at the bottom left), or the sticker on the back or bottom of the product.

If malfunctions or other defects arise, first contact the service department indicated below by phone or email.

You can then send a product recorded as defective to the communicated service address postage-free, making sure to enclose proof of purchase (receipt) and information on the details of the defect and when it occurred.



You can download and view this and numerous other manuals at parkside-diy.com. This QR code takes you directly to parkside-diy.com. Choose your country and use the search screen to search for the operating instructions. Entering the item number (IAN) 508299_2507 takes you to the operating instructions for your item.

● Service

GB

Service Great Britain

Tel.: 08000518970

Contact form on *parkside-diy.com*

IAN 508299_2507

CY

Service Cyprus

Tel.: 80094242

Contact form on *parkside-diy.com*

IAN 508299_2507

CE  Serbian mark of conformity

A felhasznált piktogramok/ szimbólumok listája	Oldal	34
Bevezető	Oldal	37
Rendeltetésszerű használat	Oldal	37
A csomagolás tartalma	Oldal	38
Alkatrészlista	Oldal	38
Műszaki adatok	Oldal	39
Általános biztonsági utasítások	Oldal	41
Üzembe helyezés	Oldal	45
A termék kicsomagolása és áttisztítása	Oldal	45
Kezelés	Oldal	46
Az akkumulátor feltöltése	Oldal	46
Az akkumulátor behelyezése az akkus szerszámba	Oldal	59
Az akkumulátor töltöttségi szintjének ellenőrzése az akkus szerszámon	Oldal	59
Az akkumulátor kivétele az akkus szerszámból	Oldal	50

Tisztítás és karbantartás	Oldal	51
Tisztítás.	Oldal	51
Karbantartás	Oldal	52
Tárolás	Oldal	52
Mentesítés	Oldal	53
Garancia	Oldal	55
Garanciális ügyek lebonyolítása	Oldal	57
Szerviz	Oldal	58

A felhasznált piktogramok/szimbólumok listája



Olvassa el a használati útmutatót.



VESZÉLY! – Magas kockázati szintű veszélyre utal, melyet ha nem kerülnek el, az halálesethez vagy súlyos sérüléshez vezet (pl. fulladásveszély)



FIGYELMEZTETÉS! – Közepes kockázati szintű veszélyre utal, melyet ha nem kerülnek el, az halálesethez vagy súlyos sérüléshez vezethet (pl. áramütés kockázata)



VIGYÁZAT! – Alacsony kockázati szintű veszélyre utal, melyet ha nem kerülnek el, az könnyebb vagy mérsékelt sérüléshez vezethet (pl. forrázásveszély)



FIGYELEM! – Lehetséges anyagi károokra hívja fel a figyelmet (pl. rövidzárlat veszélye)



TUDNIVALÓ: Ez a szimbólum a „Tudnivalók” szó mellett hasznos információkra hívja fel a figyelmet.



Egyenáram/-feszültség



A terméket csak száraz helyiségekben, beltéren használja.

Li-Ion

Lítium-ion akkumulátor



Az akkumulátort óvja a hőtől, valamint a tartós és erős napfénytől.



Óvja az akkumulátort a víztől és a nedvességtől.



Óvja az akkumulátort a tüztől.



Biztonsági utasítások



Kezelési utasítások



A CE-jelzés azt jelzi, hogy a termék megfelel a rá vonatkozó EU előírásoknak.

12 V 2 Ah AKKUMULÁTOR

● Bevezető

Gratulálunk új termékének vásárlása alkalmából. Ezzel a döntésével vállalatunk értékes terméke mellett döntött. A használati utasítás ezen termék része. A biztonságra, a használatára és a megsemmisítésre vonatkozó fontos tudnivalókat tartalmazza. A termék használata előtt ismerje meg az összes használati és biztonsági tudnivalót. A terméket csak a leírtak szerint és a megadott felhasználási területeken alkalmazza. A termék harmadik személy számára való továbbadása esetén kézbesítse vele annak a teljes dokumentációját is.

● Rendeltetésszerű használat

A termék az **X 12 V TEAM** sorozat készülékével együtt használható. A termék az **X 12 V TEAM** sorozat minden készülékével kompatibilis. A terméket kizárólag az **X 12 V TEAM** töltőkészülékeivel szabad tölteni.

A termék üzleti használatra nem alkalmas. A termék minden más használati módja vagy módosítása nem rendeltetésszerűnek minősül és jelentős baleseti kockázattal jár. A gyártó nem vállal felelősséget a nem rendeltetésszerű használatból eredő károkért.

● A csomagolás tartalma

1× Akkumulátor

1× Használati útmutató

❗ **TUDNIVALÓ:** Töltőkészülék nincs mellékelve.

● Alkatrészlista

Elovasás előtt hajtogassa ki az ábrákat tartalmazó oldalt és ismerkedjen meg a termék funkcióival.

1 Akkumulátor

2 Kioldógomb

3 Töltőkészülék *

4 Töltési jelzőfény – piros

5 Töltési jelzőfény – zöld

* Töltőkészülék nincs mellékelve.

6 Elektromos vezeték csatlakozóval

● Műszaki adatok

Akkumulátor (Li-Ion):	PAPK 12 A4
Cellák száma:	3
Névleges feszültség:	12 V 
Kapacitás:	2,0 Ah
Energia:	24 Wh

Ajánlott környezeti hőmérséklet:

Maximális hőmérséklet:	max. +50 °C
Töltés közben:	+4 °C és +40 °C között
Működés közben:	+4 °C és +50 °C között
Tárolás alatt:	0 °C és +45 °C között

Töltési idő:

A termék töltéséhez az alábbi töltőkészülékek használata javasolt:

- PLGK 12 A2
- PLGK 12 A3
- PLGK 12 B2
- PDSLK 12 A1

A vásárlók a Lidl online felületein a következő országokban rendelhetnek kompatibilis csereakkumulátorokat és töltőket: Németország (lidl.de), Franciaország (lidl.fr), Belgium (lidl.be), Csehország (lidl.cz), Hollandia (lidl.nl), Lengyelország (lidl.pl), Szlovákia (lidl.sk), Spanyolország (lidl.es).

Az összes többi ország vásárlói a www.optimex-shop.com oldalról rendelhetnek.

Töltési idő	PAPK 12 A4
PLGK 12 A2	60 min
PLGK 12 A3	60 min
PLGK 12 B2	30 min
PDSLK 12 A1	30 min



Általános biztonsági utasítások



VIGYÁZAT! Robbanás kockázata!



Az akkumulátort ne dobja a háztartási hulladékba, tűzbe vagy vízbe. Ne tegye ki az akkumulátort hosszabb ideig erős napfénynek, és ne tegye fűtőtestekre (max. 45 °C).

Akkumulátoros szerszámok körültekintő kezelése és használata:

- **Az akkumulátorokat kizárólag az X 12 V TEAM sorozathoz tartozó töltőkészülékekkel töltsse.** Egy olyan töltőkészülék, mely csak bizonyos típusú akkumulátorokhoz alkalmas, más akkumulátorokkal történő használat esetén tűzveszélyt okozhat.

- **Az elektromos szerszámokban csak a hozzájuk készült akkumulátorokat használja.** Más akkumulátorok használata sérülésekhez és tűzveszélyhez vezethet.
- **A használaton kívüli akkumulátorokat tartsa iratkapcsoktól, pénzérméktől, kulcsoktól, szögektől, csavaroktól vagy más olyan kisméretű fém tárgytól távol, melyek összeköttetést hozhatnak létre a csatlópontok között.** Az akkumulátor csatlópontjai közötti rövidzárlat égési sérülésekhez vagy tűzesethez vezethet.
- **Helytelen használat esetén az akkumulátor kifolyhat. Kerülje az érintkezést a folyadékkal. Akaratlan érintkezés esetén öblítse le vízzel. Ha a folyadék a szembe kerül, további orvosi segítségre is szükség van.** A kilépő akkumulátorfolyadék bőrirritációkat és égési sérüléseket okoz.
- **Ne használjon sérült vagy módosított akkumulátorokat.** A sérült vagy módosított akkumulátorok előre nem látható módon viselkedhetnek, és tűzesetet, robbanást vagy sérüléseket okozhatnak.

- **Az akkumulátort ne tegye ki tűznek vagy magas hőmérsékleteknek.** A tűz vagy a +130 °C feletti hőmérséklet robbanáshoz vezethet.
- **Kövesse a töltésre vonatkozó utasításokat, és soha ne töltsen az akkumulátort vagy az akkumulátoros szerszámot a kezelési útmutatóban megadott hőmérsékleti tartományon kívül.** A helytelen vagy a megengedett hőmérsékleti tartományon kívüli töltés tönkretelheti az akkumulátort, valamint tüzeset veszélyével jár.

Javítás

- **Soha ne próbálja az akkumulátort megjavítani, ha az megsérült.** Az akkumulátorok karbantartási munkálatait csak a gyártó vagy annak a meghatalmazott ügyfélszolgálat végezheti.

Különleges biztonsági utasítások akkus készülékekhez

- **Az akkumulátor behelyezése előtt bizonyosodjon meg arról, hogy a készülék ki van-e kapcsolva.** Ha az elektromos szerszám be van kapcsolva, az akkumulátor behelyezése balesetekhez vezethet.
- **Az akkumulátorok töltését csak beltéren végezze, mert a töltőkészülék csak arra alkalmas.**
- **Az áramütés kockázatának csökkentése érdekében a tisztítás előtt húzza ki a töltőkészülék csatlakozóját a konnektorból.**
- **Ne tegye ki az akkumulátort hosszabb ideig erős napfénynek, és ne tegye fűtőtestekre.** A hő kárt tesz az akkumulátorban, valamint áramütésveszélyt is okozhat.
- **Ha az akkumulátor felmelegedett, töltés előtt várja meg, míg lehűl.**

- **Ne nyissa fel az akkumulátort, valamint kerülje az akkumulátor mechanikai károsodását.** Annak következtében rövidzárlat veszélye áll fenn, és gőzök távozhatnak, melyek a légutak irritációját okozzák. Gondoskodjon friss levegőről, és panaszok esetén vegyen igénybe orvosi segítséget.
- **Ne használjon nem újratölthető elemeket.** Ez kárt tehet a készülékben.

● Üzembe helyezés



● **A termék kicsomagolása és áttisztítása**

1. Vegye ki a terméket a csomagolásból, és szabaduljon meg az összes csomagolóanyagtól és védőfóliától.
2. Ellenőrizze, hogy a termék és minden alkatrész jó állapotban van-e. Ha sérülést vagy hibát talál, ne használja a terméket, hanem járjon el a „Garancia” c. fejezetben leírtak szerint.
3. Az első használat előtt tisztítsa meg a termék összes alkatrészét a „Tisztítás és karbantartás” c. részben leírtak szerint.

● Kezelés

● Az akkumulátor feltöltése

FIGYELMEZTETÉS!

- Az akkumulátort  csak száraz helyiségekben töltsé. Mielőtt az akkumulátort a töltőkészülékbe  helyezné, az akkumulátor felületének tisztának és száraznak kell lennie. Áramütés okozta sérülések veszélye áll fenn.

VIGYÁZAT!

- Ne tegye ki az akkumulátort  szélsőséges körülményeknek, pl. melegnek vagy ütéseknek. A szivárgó elektrolitoldat sérülésveszélyt okozhat! Szembe vagy bőrre kerülés esetén az érintett területeket mossa le vízzel vagy semlegesítő lemosóval, majd forduljon orvoshoz.

MEGJEGYZÉS

- Az akkumulátor **1** teljes kapacitását többszöri töltés után éri el.
 - Az első használat előtt töltsse fel az akkumulátort.
 - Az akkumulátor **1** töltéséhez kizárólag a **X 12 V TEAM** sorozat töltőkészülékeit használja.
 - Ha a feltöltés ellenére az akkumulátor üzemideje jelentősen csökken, akkor az akkumulátor elhasználódott és azt ki kell cserélni. Csak az **X 12 V TEAM** sorozat csereakkumulátorait használja.
 - Töltés előtt várja meg, míg az akkumulátor lehűl.
 - Az akkumulátort bármikor töltheti, az élettartama ettől nem fog csökkenni.
 - A töltés megszakítása nem tesz kárt az akkumulátorban.
- Töltsse fel az akkumulátort **1** a használata előtt, ha annak a töltési szintje közepes vagy alacsony.

- A töltési jelzőfények (zöld **5** és piros **4**) jelzik a töltőkészülék **3** és az akkumulátor állapotát:

LED	Állapot
A zöld színű LED világít behelyezett akkumulátor nélkül	A töltőkészülék üzemkés
A zöld színű LED világít	Akkumulátor teljesen feltöltődött
A piros színű LED világít	Az akkumulátor töltés alatt van

1. Vegye ki az akkumulátort **1** az akkus szerszámból.
2. Helyezze be az akkumulátort a töltőkészülékbe **3**.
3. Dugja be az elektromos csatlakozót **6** egy konnektorba.
4. Amikor az akkumulátor teljesen feltöltődött: Vegye ki az akkumulátort a töltőkészülékből. Húzza ki az elektromos csatlakozót a konnektorból.

● Az akkumulátor behelyezése az akkus szerszámba

MEGJEGYZÉS

- Az akkumulátort 1 csak akkor helyezze be az akkus szerszámba, ha az akkus szerszámot teljes mértékben előkészítette a használatra.
- Tolja be az akkumulátort az akkus szerszámba a vezetősínen. Az akkumulátor a helyére kattán.

● Az akkumulátor töltöttségi szintjének ellenőrzése az akkus szerszámon

MEGJEGYZÉS

- A töltöttségi szint ellenőrzéséhez az akkumulátort 1 be kell helyezni az akkus szerszámba.
- Az akkus szerszámon lévő töltöttségjelző mutatja az akkumulátor töltöttségi szintjét.

- Amikor az akkus szerszám üzemel, tartsa lenyomva a bekapcsológombot.
- Az akkumulátor **1** töltöttségi szintjét a megfelelő LED-lámpák kigyulladásja jelzi:

LED	Állapot
piros-sárga-zöld	Az akkumulátor teljesen fel van töltve
piros-sárga	Az akkumulátor kb. félig van töltve
piros	Az akkumulátort fel kell tölteni

● Az akkumulátor kivétele az akkus szerszámból

MEGJEGYZÉS

- Mielőtt az akkumulátort **1** az akkus szerszámból kivenné, kapcsolja ki az akkus szerszámot.
- Nyomja meg a kioldógombokat **2**. Húzza ki az akkumulátort az akkus szerszámból.

● Tisztítás és karbantartás

● Tisztítás

MEGJEGYZÉS

- A termék tisztításához ne használjon vegyi anyagokat, lúgokat, súrolószereket vagy egyéb durva tisztító vagy fertőtlenítő anyagokat, mert azok kárt tehetnek a termék felületeiben.
 - Ügyeljen arra, hogy ne jussanak folyadékok a termék belsejébe.
 - A terméket mindig tartsa tisztán, szárazon, olajtól és kenőanyagoktól mentesen. Minden használat után és tárolás előtt távolítsa el a port.
 - A rendszeres és szakszerű tisztítással biztosíthatja a termék biztonságos használatát, valamint azzal az élettartamát is meghosszabbítja.
- A terméket tisztítsa egy száraz ruhával. A nehezen hozzáférhető helyekhez használjon egy puha ecsetet.

● **Karbantartás**

- A termék nem igényel karbantartást.

● **Tárolás**

- Hosszabb távú tárolás előtt vegye ki az akkumulátort 1 az akkus szerszámból.
- Hosszabb tárolási idő alatt körülbelül 3 havonta ellenőrizze az akkumulátor töltöttségi szintjét, és szükség szerint töltsé fel.
- Az akkumulátor tárolási hőmérséklete 0 °C és +45 °C között van.
- Tárolás alatt kerülje a túlzott hideget vagy meleget, hogy az akkumulátor teljesítménye ne romoljon.
- Az akkumulátort csak részleges töltöttségi állapotban tárolja. Hosszabb tárolás alatt 2 vagy 3 LED-nek kell világítania. Az akkus szerszámon lévő töltöttségjelző mutatja az akkumulátorcsomag töltöttségi szintjét.

● Mentesítés

A csomagolás környezetbarát anyagokból készült, amelyeket a helyi újrahasznosító helyeken adhat le ártalmatlanítás céljából.



A hulladék elkülönítéséhez vegye figyelembe a csomagolóanyagon található jelzéseket. Ezek rövidítéseket (a) és számokat (b) tartalmaznak a következő jelentéssel: 1–7: műanyagok/20–22: papír és karton/80–98: kötőanyagok.

Termék:



A kiszolgált termék megsemmisítési lehetőségeiről lakóhelye illetékes önkormányzatánál tájékozódhat.



A környezete érdekében, ne dobja a kiszolgált terméket a háztartási szemétbe, hanem adja le szakszerű ártalmatlanításra. A gyűjtőhelyekről és azok nyitvatartási idejéről az illetékes önkormányzatnál tájékozódhat.

A hibás vagy használt elemeket/újratölthető elemeket újra kell hasznosítani. Szolgáltassa vissza az elemeket/akkukat és/vagy a terméket az ajánlott gyűjtőállomásokon keresztül.



Környezeti károk az elemek/akkuk hibás megsemmisítése következtében!

A megsemmisítés előtt vegye ki az elemeket/az akkumulátorcsomagot a termékből.

Az elemeket/akkukat nem szabad a háziszemétbe dobni. Mérgező hatású nehézfémeket tartalmazhatnak és ezért különleges kezelést igénylő hulladéknak számítanak.

A nehézfémek vegyjelei a következők: Cd = kadmium, Hg = higany, Pb = ólom. Ezért az elhasznált elemeket/akkukat egy közösségi gyűjtőhelyen adja le.

● Garancia

A terméket gondosan, szigorú minőségi előírások betartásával gyártottuk, és a szállítás előtt gondosan ellenőriztük. Anyag- vagy gyártási hibák esetén a termék eladójával szemben törvényes jogok illetik meg. Az Ön törvényes jogait az általunk alább meghatározott garancia semmilyen módon nem korlátozza.

Erre a termékre 3 év garanciát adunk a vásárlás dátumától számítva. A garancia idő a vásárlás dátumával kezdődik. Biztonságos helyen őrizze meg az eredeti vásárlói bizonylatot, mert ez a dokumentum szükséges a vásárlás bizonyításához.

A vásárláskor fennálló károkat és hiányosságokat a termék kicsomagolása után haladéktalanul jelezze.

Ha ezen a terméken a vásárlástól számított 3 éven belül anyag- vagy gyártási hibát észlel, választásunk szerint ingyenesen megjavítjuk vagy kicseréljük a terméket. A garancia idő nem hosszabbodik meg a helyette nyújtott szavatossági igény által. Ez a kicserélt vagy javított alkatrészekre is érvényes.

A garancia megszűnik, ha a terméket megrongálták, ill. nem szakszerűen kezelték vagy végezték a karbantartást.

A garancia az anyag- és gyártási hibákra vonatkozik. Ez a garancia nem terjed ki azokra a termékalkatrészekre, amelyek normál kopásnak vannak kitéve, és ezért gyorsan kopó alkatrésznek minősülnek (pl. elemekre, akkumulátorokra, tömlőkre, tintapatronokra), illetve a törékeny alkatrészek sérülésére, pl. kapcsolókra vagy üveg alkatrészekre.

● Garanciális ügyek lebonyolítása

Megkeresése gyors feldolgozásához kérjük, kövesse az alábbi utasításokat:

Megkeresés esetén kérjük, mindig készítse elő a pénztárblokkot és a termékszámot (IAN 508299_2507) a vásárlás igazolására.

A termékszámot kérjük, olvassa le a típustábláról, a terméken elhelyezett gravírozásból, az útmutató címlapjáról (alul a bal oldalon), vagy a termék hátsó vagy alsó oldalán található matricáról.

Működési hiba vagy egyéb hiányosság fellépése esetén először vegye fel a kapcsolatot a következőkben felsorolt szervizek valamelyikével telefonon, vagy e-mailen.



A hibásnak ítélt terméket a pénztárblokk és a hiba leírásának és keletkezési idejének megjelölésével, díjmentesen küldheti el az Ön számára kijelölt szerviz címére.

A parkside-diy.com oldalon ezt és számos további kézikönyvet tud megtekinteni és letölteni. Ezzel a QR-kóddal közvetlenül a parkside-diy.com oldalra jut. Válassza ki az országot, és a keresőfelületen keresse meg a használati útmutatókat. A termékszám (IAN) 508299_2507 beírásával juthat el az Ön termékének használati útmutatójához.

● Szerviz



(HU)

Szerviz Magyarország

Puhelin: 0680021647

A formanyomtatvány itt elérhető: *parkside-diy.com*

IAN 508299_2507

  Szerb megfelelőségi jel

Seznam uporabljenih piktogramov/ simbolov	Stran	61
Uvod	Stran	64
Predvidena uporaba	Stran	64
Obseg dobave	Stran	65
Seznam delov	Stran	65
Tehnični podatki	Stran	66
Splošna varnostna navodila	Stran	68
Namestitvev	Stran	72
Razpakiranje in temeljito čiščenje izdelka.	Stran	72
Uporaba	Stran	72
Napolnite polnilno baterijo	Stran	72
Vstavljanje polnilne baterije v orodje	Stran	75
Preverjanje napolnjenosti polnilne stanje v orodju s polnilno baterijo	Stran	75
Odstranjevanje polnilne baterije iz orodja s polnilno baterijo	Stran	77

Čiščenje in vzdrževanje	Stran	77
Čiščenje	Stran	77
Vzdrževanje	Stran	78
Shranjevanje	Stran	78
Odstranjevanje	Stran	79
Garancijski list.	Stran	82
Postopek pri uveljavljanju garancije	Stran	87
Servis.	Stran	89

Seznam uporabljenih piktogramov/simbolov



Preberite navodila za uporabo.



NEVARNOST! – Označuje nevarnost z visoko stopnjo tveganja, ki lahko povzroči smrt ali hude telesne poškodbe, če se ji ne izognete (npr. nevarnost zalušitve)



OPOZORILO! – Označuje nevarnost s srednjo stopnjo tveganja, ki lahko povzroči smrt ali hude telesne poškodbe, če se ji ne izognete (npr. nevarnost električnega udara)



PREVIDNO! – Označuje nevarnost z nizko stopnjo tveganja, ki lahko povzroči lažje do srednje hude telesne poškodbe, če se ji ne izognete (npr. nevarnost opeklin)



POZOR! – Opozarja pred morebitno materialno škodo (npr. nevarnost kratkega stika)



INFORMACIJE: Ta simbol s signalno besedo »Informacije« nudi nadaljnje koristne informacije.



Enosmerni tok/napetost



Izdelek uporabljajte le v zaprtih notranjih prostorih.

Li-Ion

Litij-ionska polnilna baterija



Polnilno baterijo zaščitite pred vročino in trajnim, močnim sončnim sevanjem.



Polnilno baterijo zaščitite pred vodo in vlago.



Polnilno baterijo zaščitite pred ognjem.



Varnostni napotki



Navodila za delo



Znak CE potrjuje skladnost z direktivami EU, ki veljajo za izdelek.

12 V 2 Ah AKUMULATOR

● Uvod

Iskrene čestitke ob nakupu vašega novega izdelka. Odločili ste se za zelo kakovosten izdelek. To navodilo za uporabo je sestavni del tega izdelka. Vsebuje pomembna navodila za varnost, uporabo in odstranitev. Preden začnete izdelek uporabljati, se seznanite z vsemi navodili za uporabo in varnostnimi napotki. Izdelek uporabljajte samo tako, kot je opisano, in samo za navedena področja uporabe. Če izdelek odstopite novemu lastniku, mu zraven izročite tudi vse dokumente.

● **Predvidena uporaba**

Izdelek je namenjen za uporabo z napravami serije **X 12 V TEAM**. Izdelek je združljiv z vsemi napravami serije **X 12 V TEAM**. Izdelek je dovoljeno polniti samo z vsemi polnilniki serije **X 12 V TEAM**.

Izdelek ni namenjen za profesionalno uporabo. Drugačna uporaba ali spremembe na izdelku štejejo kot nenamenska uporaba in pomenijo veliko tveganje nesreče. Za škodo, nastalo pri nestrokovni uporabi, proizvajalec ne prevzame jamstva.

● Obseg dobave

1× Polnilna baterija

1× Navodila za uporabo

❗ **INFORMACIJE:** Polnilnik ni priložen.

● Seznam delov

Pred branjem odprite stran s slikami in se nato seznanite z vsemi funkcijami izdelka.

- 1 Polnilna baterija
- 2 Sprostitutvena tipka
- 3 Polnilnik *
- 4 Lučka za polnjenje – Rdeča
- 5 Lučka za polnjenje – Zelena

* Polnilnik ni priložen.

6 Priključni kabel z električnim vtičem

● Tehnični podatki

Polnilna baterija (litij- ionska):	PAPK 12 A4
Število celic:	3
Nazivna napetost:	12 V 
Zmogljivost:	2,0 Ah
Energija:	24 Wh

Priporočena temperatura okolice:

Najvišja dovoljena temperatura:	največ +50 °C
Med polnjenjem:	od +4 °C do +40 °C
Med uporabo:	od +4 °C do +50 °C
Med skladiščenjem:	od 0 °C do +45 °C

Trajanje polnjenja:

Priporočamo, da ta izdelek polnite z naslednjimi polnilniki:

- PLGK 12 A2
- PLGK 12 A3
- PLGK 12 B2
- PDSLK 12 A1

Stranke lahko v Lidlovi spletni trgovini naročijo nadomestne baterije in polnilnike za naslednje države:

Nemčija (lidl.de), Francija (lidl.fr), Belgija (lidl.be), Češka republika (lidl.cz), Nizozemska (lidl.nl), Poljska (lidl.pl), Slovaška (lidl.sk), Španija (lidl.es)

Stranke iz vseh drugih držav lahko naročajo na www.optimex-shop.com.

Trajanje polnjenja	PAPK 12 A4
PLGK 12 A2	60 min
PLGK 12 A3	60 min
PLGK 12 B2	30 min
PDSLK 12 A1	30 min



Splošna varnostna navodila



PREVIDNO! Nevarnost eksplozije!



Polnilne baterije ne vrzite med gospodinjске odpadke, v ogenj ali v vodo. Polnilne baterije ne izpostavljajte dolgotrajni močni sončni svetlobi in je ne odlagajte na grelnike (največ 45 °C).



Skrbno ravnanje z in uporaba orodij s polnilno baterijo:

- **Polnilne baterije polnite samo s polnilniki serije X 12 V TEAM.** Zaradi polnilnika, ki je primeren za določen tip polnilnih baterij, obstaja nevarnost za požar, če polnilnik uporabljate z drugimi polnilnimi baterijami.

- **V električnih orodjih uporabljajte samo v ta namen predvidene polnilne baterije.** Uporaba drugih polnilnih baterij lahko povzroči poškodbe ali požar.
- **Neuporabljeno polnilno baterijo hranite proč od pisarniških sponk, kovancev, ključev, žebeljev, vijakov ali drugih majhnih kovinskih predmetov, ki bi lahko povzročili stik med kontakti.** Kratek stik med kontakti polnilne baterije lahko povzroči opekline ali požar.
- **Pri nepravilni uporabi lahko iz polnilne baterije izteka tekočina. Izogibajte se stiku s temi tekočinami. V primeru nenamernega stika sperite z vodo. Če tekočina pride v oči, poiščite dodatno zdravniško pomoč.** Iztekajoča tekočine iz polnilne baterije lahko povzroči draženje kože ali opekline.
- **Ne uporabljajte poškodovanih ali spremenjenih polnilnih baterij.** Poškodovane ali spremenjene polnilne baterije se lahko nepredvidljivo obnašajo in povzročijo požar, eksplozijo ali poškodbe.

- **Polnilne baterije ne izpostavljajte ognju ali visokim temperaturam.** Ogenj ali temperature nad +130 °C lahko povzročijo eksplozijo.
- **Upoštevajte vsa navodila za polnjenje in nikoli ne polnite polnilne baterije ali baterijskega orodja zunaj temperaturnega območja, ki je določeno v navodilih za uporabo.** Nepravilno polnjenje ali polnjenje izven dovoljenega temperaturnega razpona lahko uniči polnilno baterijo in poveča nevarnost požara.

Servis

- **Nikoli ne izvajajte vzdrževanja na poškodovanih polnilnih baterijah.** Vsakršno vzdrževanje polnilnih baterij sme opraviti samo proizvajalec ali pooblašteni servisi.

Posebna varnostna navodila za naprave s polnilno baterijo

- **Preden vstavite polnilno baterijo, se prepričajte, da je naprava izklopljena.** Vstavljanje polnilne baterije v vklopljeno električno orodje lahko povzroči nesreče.

- **Baterije polnite samo v zaprtih prostorih, saj je polnilnik namenjen samo za to.**
- **Za zmanjšanje tveganja električnega udara pred čiščenjem izvalcite vtič polnilnika iz vtičnice.**
- **Polnilne baterije ne izpostavljajte dolgotrajni močni sončni svetlobi in je ne odlagajte na grelnike.** Vročina škoduje bateriji in prisotna je nevarnost eksplozije.
- **Segret akumulator pustite, da se pred polnjenjem ohladi.**
- **Polnilne baterije ne odpirajte in preprečite mehansko poškodovanje baterije.** Obstaja nevarnost kratkega stika in lahko uhajajo hlapi, ki dražijo dihala. Poskrbite za svež zrak in ob simptomih dodatno poiščite zdravniško pomoč.
- **Ne uporabljajte nepolnilnih baterij.** Naprava se lahko poškoduje.

● Namestitev

● Razpakiranje in temeljito čiščenje izdelka

1. Izdelek odstranite iz embalaže in z njega odstranite vse embalažne materiale ter zaščitne folije.
2. Preverite, ali so vsi deli in izdelek v dobri stanju. Če opazite poškodbo ali okvaro, izdelka ne uporabljajte, ampak ravnajte, kot je opisano v poglavju »Garancija«.
3. Pred prvo uporabo očistite vse dele izdelka, kot je opisano v poglavju »Čiščenje in vzdrževanje«.

● Uporaba

● Napolnite polnilno baterijo



OPOZORILO!

- Polnilno baterijo 1 polnite samo v suhih prostorih. Pred vstavljanjem polnilne baterije v polnilnik 3 mora biti zunanja površina baterije čista in suha. Prisotna je nevarnost telesnih poškodb zaradi električnega udara.

PREVIDNO!

- Polnilne baterije  ne izpostavljajte ekstremnim pogojem, kot so vročina in udarci. Prisotna je nevarnost telesnih poškodb zaradi puščanja elektrolita! Pri stiku z očmi ali kožo prizadeta mesta izpirajte z vodo ali sredstvom za nevtralizacijo in poiščite zdravniško pomoč.

OPOMBA

- Polnilna baterija  doseže svojo polno kapaciteto šele po več polnjenjih.
- Pred prvo uporabo napolnite polnilno baterijo.
- Za polnjenje baterije  uporabljajte izključno polnilnike serije **X 12 V TEAM**.
- Bistveno krajši čas delovanja kljub polnjenju kaže, da je baterija iztrošena in jo morate zamenjati. Uporabljajte samo originalne nadomestne baterije serije **X 12 V TEAM**.

OPOMBA

- Baterijo pred polnjenjem pustite, da se ohladi.
 - Polnilno baterijo je mogoče kadar koli napolniti, to ne skrajša njene življenjske dobe.
 - Prekinitev polnjenja ne škoduje polnilne baterije.
-
- Polnilno baterijo **1** pred uporabo napolnite, če je srednje napolnjena ali skoraj prazna.
 - Lučki za polnjenje (zelena **5** in rdeča **4**) kažeta stanje polnilnika **3** in polnilne baterije:

LED	Stanje
Zelena lučka LED sveti brez vstavljenе polnilne baterije	Polnilnik je pripravljen za obratovanje
Sveti zelena lučka LED	Polnilna baterija je polna
Sveti rdeča lučka LED	Polnilna baterija se polni

1. Polnilno baterijo **1** odstranite iz orodja s polnilno baterijo.

2. Baterijo vstavite v polnilnik **3**.
3. Električni vtič **6** priključite v vtičnico.
4. Ko je polnilna baterija popolnoma napolnjena: Polnilno baterijo odstranite iz polnilnika. Omrežni vtič izvlecite iz vtičnice.

● Vstavljanje polnilne baterije v orodje

OPOMBA

- Polnilno baterijo **1** vstavite v orodje s polnilno baterijo šele, ko je povsem pripravljeno za uporabo.
- Polnilno baterijo potisnite vzdolž vodila v orodje s polnilno baterijo. Polnilna baterija se slišno zaskoči.

● Preverjanje napolnjenosti polnilne stanje v orodju s polnilno baterijo

OPOMBA

- Polnilno baterijo **1** morate vstaviti v orodje s polnilno baterijo, da preverite napolnjenost.

OPOMBA

- Prikaz napolnjenosti na orodju s polnilno baterijo kaže napolnjenost polnilne baterije.
- Ko uporabljate orodje s polnilno baterijo, držite pritisnjeno stikalo za vklop.
- Napolnjenost polnilne baterije 1 pokaže vklop ustreznih lučk LED:

LED	Stanje
rdeča–rumena–zelena	Polnilna baterija je polna
rdeča–rumena	Polnilna baterija je napolnjena pribl. do polovice
rdeča	Polnilno baterijo morate napolniti

● Odstranjevanje polnilne baterije iz orodja s polnilno baterijo

OPOMBA

- Pred odstranjevanjem polnilne baterije **1** iz orodja s polnilno baterijo ga izklopite.
- Pritisnite sprostitvene tipke **2**. Polnilno baterijo potegnite iz orodja s polnilno baterijo.

● Čiščenje in vzdrževanje

● Čiščenje

OPOMBA

- Za čiščenje izdelka ne uporabljajte kemičnih, alkalnih, abrazivnih ali drugih agresivnih sredstev za čiščenje ali dezinfekcijo, ker lahko poškodujejo površine.
- Pazite, da v izdelek ne pride voda.

OPOMBA

- Izdelek ohranjajte vedno čist, suh in brez olja ali masti. Odstranite prah po vsaki uporabi in pred shranjevanjem.
 - Redno pravilno čiščenje zagotavlja varno uporabo in podaljša življenjsko dobo izdelka.
- Očistite izdelek z vlažno krpo. Za težko dostopna mesta uporabite mehek čopič.
- **Vzdrževanje**
- Izdelka ni treba vzdrževati.
- **Shranjevanje**
- Polnilno baterijo 1 pred daljšim shranjevanjem odstranite iz orodja s polnilno baterijo.
- Med daljšim shranjevanjem preverite napolnjenost polnilne baterije približno vsake 3 mesece in jo po potrebi napolnite.

- Temperatura shranjevanja polnilne baterije je v območju od 0 °C do +45 °C.
- Med shranjevanjem preprečite izreden mraz ali vročino, da polnilna baterija ne izgublja zmogljivosti.
- Polnilno baterijo hranite delno napolnjeno. Med daljšim shranjevanjem naj svetijo 2 ali 3 lučke LED. Prikaz napoljenosti na orodju s polnilno baterijo kaže napoljenost baterijskega paketa.

● Odstranjevanje

Embalaža je narejena iz okolju primernih materialov, ki jih lahko oddate za recikliranje na lokalnih zbirališčih odpadkov.



Upoštevajte oznake embalažnih materialov za ločevanje odpadkov, ki so označene s kraticami (a) in številkami (b) z naslednjim pomenom: 1–7: umetne mas/20–22: papir in karton/80–98: vezni materiali.

Izdelek:



O možnostih odstranjanja odsluženega izdelka se lahko pozanimате pri svoji občinski ali mestni upravi.



Ko je vaš izdelek dotrajan, ga zaradi varovanja okolja ne odvrzite med gospodinjske odpadke, temveč ga oddajte na ustreznem zbirališču tovrstnih odpadkov. O zbirnih mestih in njihovih delovnih časih se lahko pozanimате pri svoji pristojni občinski upravi.

Pokvarjene ali iztrošene baterije/akumulatorje je treba reciklirati. Baterije/akumulatorje in/ali izdelek vrnite na ponujenih zbirnih mestih.



Škoda na okolju zaradi napačnega odstranjanja baterij/akumulatorjev!

Pred odstranjanjem odstranite baterije/akumulatorske baterije iz izdelka.

Baterij/akumulatorjev ni dovoljeno odstraniti skupaj z gospodinjskimi odpadki. Vsebujejo lahko strupene težke kovine in so podvržene določbam za ravnanje z nevarnimi odpadki. Kemični simboli težkih kovin so naslednji: Cd = kadmij, Hg = živo srebro, Pb = svinec. Zato iztrošene baterije/akumulatorje oddajte na komunalnem zbirnem mestu.

Pooblašчени serviser:

OWIM GmbH & Co. KG
Stiftsbergstraße 1
74167 Neckarsulm
NEMČIJA

Servisna telefonska številka: 00386 (0) 80 080 917

Garancijski list

1. S tem garancijskim listom OWIM GmbH & Co. KG, Stiftsbergstraße 1, 74167 Neckarsulm, Nemčija jamčimo, da bo izdelek v garancijskem roku ob normalni in pravilni uporabi brezhibno deloval in se zavezujemo, da bomo ob izpolnjenih spodaj navedenih pogojih odpravili morebitne pomanjkljivosti in okvare zaradi napak v materialu ali izdelavi oziroma po svoji presoji izdelek zamenjali ali vrnili kupnino.
2. Garancija je veljavna na ozemlju Republike Slovenije.





3. Garancijski rok za proizvod je 3 leta od datuma izročitve blaga. Datum izročitve blaga je razviden iz računa.

4. Če izdelek ne izpolnjuje specifikacij ali nima lastnosti, navedenih v garancijskem listu ali oglaševalskem sporočilu, lahko potrošnik najprej zahteva odpravo napak. O napaki mora potrošnik obvestiti proizvajalca ali pooblaščen servis (kontaktna številka in elektronski naslov navedena zgoraj) in zahtevati odpravo napak. Kupec je dolžan ob uveljavljanju zahtevka predložiti garancijski list in račun, kot potrdilo in dokazilo o nakupu ter dnevu izročitve blaga. Svetujemo vam, da pred tem natančno preberete navodila o sestavi in uporabi izdelka.

5. Rok za odpravo napake je 30 dni od dneva, ko je proizvajalec ali pooblaščen servis prejel zahtevo za odpravo napake. Če napake v tem roku niso odpravljene, mora proizvajalec potrošniku brezplačno zamenjati blago z enakim, novim in



brezhibnim blagom. Rok se lahko zaradi narave in kompleksnosti blaga, narave in resnosti neskladnosti ter napora, ki je potreben za dokončanje popravila ali zamenjave podaljša za najkrajši čas, ki je potreben za dokončanje popravila, vendar največ za 15 dni. O številu dni podaljšane roka in razlogih za podaljšanje mora biti potrošnik obveščen pred potekom 30 dnevne roka za odpravo napak.

6. Če v roku 30 dni oz. v primeru podaljšanja v roku 45 dni blago ni popravljeno ali blago ni zamenjano z novim, lahko potrošnik od proizvajalca zahteva vračilo celotne kupnine ali zahteva sorazmerno znižanje kupnine. Sorazmerno znižanje kupnine je sorazmerno zmanjšanju vrednosti blaga, ki ga je potrošnik prejel, v primerjavi z vrednostjo, ki bi jo imelo blago, če bi bilo skladno.
7. Če se neskladnost pojavi v manj kot 30 dneh od dobave blaga, lahko potrošnik ob predložitvi blaga od proizvajalca takoj zahteva vračilo plačanega zneska.
8. Proizvajalec oziroma pooblaščen servis lahko





potrošniku za čas popravila blaga, za katero je bila izdana obvezna garancija, zagotovi brezplačno uporabo podobnega blaga. Če proizvajalec potrošniku ne zagotovi nadomestnega blaga v začasno uporabo, ima potrošnik pravico uveljavljati škodo, ki jo je utrpel, ker blaga ni mogel uporabljati od trenutka, ko je zahteval popravilo ali zamenjavo, do njune izvršitve.

9. Stroške za material, nadomestne dele, delo, prenos in prevoz izdelkov, ki nastanejo pri odpravljanju okvar oziroma nadomestitvi blaga z novim, krije proizvajalec.
10. V primeru zamenjave blaga ali zamenjave bistvenega dela blaga z novim se potrošniku izda nov garancijski list.
11. V primeru, da proizvod popravlja nepooblaščen servis ali nepooblaščen oseba, kupec ne more uveljavljati zahtevkov iz te garancije.

12. Vzroki za okvaro oziroma nedelovanje izdelka morajo biti lastnosti stvari same in ne vzroki, ki so zunaj proizvajalčeve oziroma prodajalčeve sfere. Kupec ne more uveljavljati zahtevkov iz te garancije, če se ni držal priloženih navodil za sestavo in uporabo izdelka ali če je izdelek kakorkoli spremenjen ali nepravilno vzdrževan.
13. Proizvajalec zagotavlja proti plačilu popravilo, vzdrževanje blaga, nadomestne dele in priklopne aparate vsaj tri leta po poteku garancijskega roka.
14. Obrabni deli oz. potrošni material so izvzeti iz garancije.
15. Vsi potrebni podatki za uveljavljanje garancije in podatki, ki identificirajo blago za katerega velja garancija se nahajajo na dveh ločenih dokumentih (garancijski list, račun).





16. Ta garancija proizvajalca ne izključuje zakonske pravice potrošnika, da zoper prodajalca v primeru neskladnosti blaga brezplačno uveljavlja jamčevalne zahtevke. Ta garancija prav tako ne izključuje pravic potrošnika, ki izhajajo iz obveznega jamstva za skladnost blaga.

Prodajalec:

Lidl Slovenija d.o.o. k.d., Pod lipami 1, SI-1218 Komenda

● Postopek pri uveljavljanju garancije

Da bo vaša zahteva lahko hitro obdelana, upoštevajte naslednja navodila:

Za vsa vprašanja imejte pripravljen račun in številko izdelka (IAN 508299_2507) kot potrdilo o nakupu.

Številko izdelka lahko poiščete na identifikacijski nalepki na izdelku, gravuri na izdelku, naslovnici navodil (spodaj levo) ali nalepki na hrbtni oz. spodnji strani izdelka.

Če se pojavijo okvare ali druge napake, se po telefonu ali e-pošti najprej obrnite na servisni oddelek, ki je naveden spodaj.

Nato lahko izdelek, za katerega je zabeleženo, da je okvarjen, brezplačno pošljete na posredovani servisni naslov, pri čemer morate priložiti potrdilo o nakupu (račun) in informacije s podrobnostmi o tem, kakšna je napaka in kdaj se je pojavila.

Ta in številna druga navodila si lahko prenesete ali ogledate na parksidediy.com. S to kodo QR pridete neposredno na parksidediy.com. Izberite svojo državo, nato pa uporabite zaslon za iskanje, da poiščete navodila za uporabo. Ko boste vnesli številko izdelka (IAN) 508299_2507, boste prišli do navodil za uporabo za svoj izdelek.



● Servis



Servis Slovenija

Tel.: 080081400

Kontaktni obrazec na *parkside-diy.com*

IAN 508299_2507



Srbski znak skladnosti

Seznam použitých piktogramů a symbolů	Strana	92
Úvod	Strana	95
Použití ke stanovenému účelu	Strana	96
Rozsah dodávky	Strana	96
Seznam dílů	Strana	97
Technické údaje	Strana	97
Všeobecné bezpečnostní pokyny	Strana	100
Uvedení do provozu	Strana	104
Výrobek vybalte a vyčistěte jej	Strana	104
Obsluha	Strana	104
Nabijte akumulátor	Strana	104
Vložte akumulátor do akumulátorového nástroje	Strana	107
Zkontrolujte stav nabití akumulátoru akumulátorového nástroje	Strana	108
Vyjměte akumulátor z akumulátorového nástroje	Strana	109

Čištění a údržba	Strana 110
Čištění	Strana 110
Údržba	Strana 111
Skladování	Strana 111
Zlikvidování	Strana 112
Záruka	Strana 114
Postup v případě uplatňování záruky	Strana 115
Servis	Strana 117

Seznam použitých piktogramů a symbolů



Přečtěte si návod na obsluhu.



NEBEZPEČÍ! – Označuje ohrožení s vysokým stupněm rizika, které má, pokud se mu nezabrání, za následek smrt nebo těžké zranění (např. nebezpečí udušení)



VAROVÁNÍ! – Označuje nebezpečí se středním stupněm rizika, které může mít, pokud se mu nezabrání, za následek těžké zranění nebo smrt (např. riziko úrazu elektrickým proudem)



OPATRŇĚ! – Označuje ohrožení s nízkým stupněm rizika, které může mít, pokud se mu nezabrání, za následek lehké až střední zranění (např. nebezpečí opaření)



VÝSTRAHA! – Varuje před možným poškozením majetku (např. nebezpečí zkratu)



INFORMACE: Tento symbol se signálním slovem „Informace“ poskytuje další užitečné informace.



Stejnoseměrný proud/napětí



Používejte výrobek jen v suchých vnitřních prostorách.

Li-Ion

Lithium-iontový akumulátor



Chraňte akumulátor před horkem a trvalým, silným slunečním zářením.



Chraňte akumulátor před vodou a vlhkem.



Chraňte akumulátor před ohněm.



Bezpečnostní pokyny



Pokyny pro činnost



Značka CE potvrzuje shodu se směrnicemi EU, které se na výrobek vztahují.

12 V 2 Ah AKUMULÁTOR

● Úvod

Blahopřejeme Vám ke koupi nového výrobku. Rozhodli jste se pro kvalitní produkt. Návod k obsluze je součástí tohoto výrobku. Obsahuje důležité pokyny pro bezpečnost, použití a likvidaci. Před použitím výrobku se seznamte se všemi pokyny k obsluze a bezpečnostními pokyny. Používejte výrobek jen popsáním způsobem a na uvedených místech. Při předání výrobku třetí osobě předejte i všechny podklady.

● Použití ke stanovenému účelu

Výrobek lze používat pouze společně s přístrojem řady **X 12 V TEAM**. Výrobek je kompatibilní se všemi přístroji řady **X 12 V TEAM**. Výrobek smí být nabíjen jen nabíječkami řady **X 12 V TEAM**.

Výrobek není určen pro použití k podnikatelským účelům. Jiné použití nebo úpravy výrobku se považují za užívání v rozporu se stanoveným účelem a představují značné riziko nehod. Výrobce nenese žádnou odpovědnost za škody způsobené nesprávným upotřebením.

● Rozsah dodávky

1× Akumulátor

1× Návod na obsluhu

i **INFORMACE:** Nabíječka není obsažena v rozsahu dodávky.

● Seznam dílů

Otevřete před dalším čtením stránku s obrázkem a seznamte se se všemi funkcemi výrobku.

- 1 Akumulátor
- 2 Tlačítko odblokování
- 3 Nabíječka *
- 4 Kontrolka nabíjení – Červená
- 5 Kontrolka nabíjení – Zelená
- 6 Přípojné vedení se síťovou zástrčkou

● Technické údaje

Akumulátor (Li-Ion):	PAPK 12 A4
Počet článků:	3
Jmenovité napětí:	12 V 
Kapacita:	2,0 Ah
Energie:	24 Wh

* Nabíječka není obsažena v rozsahu dodávky.

Doporučená okolní teplota:

Maximální teplota:	max. +50 °C
V průběhu procesu nabíjení:	+4 °C až +40 °C
Při provozu:	+4 °C až +50 °C
Při skladování:	0 °C až +45 °C

Doba nabíjení:

Doporučujeme vám nabíjet tento výrobek pomocí následujících nabíječek:

- PLGK 12 A2
- PLGK 12 A3
- PLGK 12 B2
- PDSLK 12 A1

V následujících zemích si mohou zákazníci objednat kompatibilní náhradní baterie a nabíječky v internetových obchodech Lidl:

Německo (lidl.de), Francie (lidl.fr), Belgie (lidl.be), Česká republika (lidl.cz), Nizozemsko (lidl.nl), Polsko (lidl.pl), Slovensko (lidl.sk), Španělsko (lidl.es).

Zákazníci ze všech ostatních zemí mohou objednávat na adrese www.optimex-shop.com.

Doba nabíjení	PAPK 12 A4
PLGK 12 A2	60 min
PLGK 12 A3	60 min
PLGK 12 B2	30 min
PDSLK 12 A1	30 min



Všeobecné bezpečnostní pokyny



OPATRŇĚ! Riziko výbuchu!



Akumulátor nevhazujte do domácího odpadu, ohně ani vody. Nevystavujte akumulátor po delší dobu intenzivnímu slunečnímu záření ani ho nepokládejte na topná tělesa (max. 45 °C).

Opatrná manipulace s akumulátorovými nástroji a jejich používání:

- **Akumulátory nabíjejte pouze pomocí nabíječek, které patří do řady X 12 V TEAM.** U nabíječky, která je určena pro určitý druh akumulátorů, hrozí v případě jejího použití s jinými akumulátory riziko požáru.

- **V elektrických nástrojích používejte pouze akumulátory pro ně určené.** Použití jiných akumulátorů může způsobit poranění a vést k nebezpečí požáru.
- **Nepoužívaný akumulátor uchovávejte v bezpečné vzdálenosti od kancelářských sponek, mincí, klíčů, hřebíků, šroubů či jiných malých kovových předmětů, které by mohly zapříčinit přemostění kontaktů.**
Zkrat mezi kontakty akumulátoru může mít za následek popáleniny nebo požár.
- **Pokud jsou použity nesprávně, může z akumulátoru unikat tekutina. Vyhněte se kontaktu s ní. Při náhodném kontaktu opláchněte vodou. Pokud se kapalina dostane do očí, požadujte navíc lékařskou pomoc.** Unikající kapalina z akumulátoru může vést k podráždění pokožky nebo popáleninám.
- **Nepoužívejte poškozený nebo změněný akumulátor.** Poškozené nebo upravené akumulátory se mohou chovat nepředvídatelně a vést k požáru, výbuchu nebo nebezpečí zranění.

- **Nevystavujte akumulátor ohni nebo vysokým teplotám.** Oheň nebo teploty nad +130 °C mohou vyvolat explozi.
- **Dodržujte všechny pokyny k nabíjení a nabíjejte akumulátor akumulátorového nástroje nikdy mimo rozsah teplot uvedený v návodu k obsluze.** Nesprávné nabíjení nebo nabíjení mimo přípustný rozsah teplot mohou akumulátor zničit a zvyšují nebezpečí vzniku požáru.

Servis

- **Nikdy neudržujte poškozené akumulátory.** Veškerá údržba akumulátorů by měla být provedena pouze výrobcem nebo autorizovanými servisními středisky.

Zvláštní bezpečnostní pokyny pro akumulátorové přístroje

- **Před vložením akumulátoru se ujistěte, že je přístroj vypnutý.** Vkládání akumulátoru do elektrického nástroje, který je zapnutý, může vést k nehodám.

- **Baterie nabíjejte pouze v interiéru, protože nabíječka je určena pouze pro to.**
- **Chcete-li snížit riziko úrazu elektrickým proudem, vytáhněte před čištěním zástrčku nabíječky ze zásuvky.**
- **Nevystavujte akumulátor po delší dobu intenzivnímu slunečnímu záření ani ho neodkládejte na topná tělesa.** Teplo poškozuje akumulátor a existuje nebezpečí výbuchu.
- **Před nabíjením nechte ohřátý akumulátor vychladnout.**
- **Neotevírejte akumulátor a zabraňte jeho mechanickému poškození.** Existuje nebezpečí zkratu a mohou uniknout páry, které dráždí dýchací cesty. Zajistěte čerstvý vzduch a, pokud máte obtíže, vyhledejte navíc lékařskou pomoc.
- **Nepoužívejte dobíjecí baterie.** Přístroj může být poškozen.

● Uvedení do provozu

● Výrobek vybalte a vyčistěte jej

1. Vyměňte výrobek z obalu a odstraňte veškeré balicí materiály a ochranné fólie.
2. Zkontrolujte, zda je výrobek a všechny součásti v dobrém stavu. Pokud zjistíte jakékoli poškození nebo závadu, výrobek nepoužívejte, ale postupujte podle popisu v kapitole „Záruka“.
3. Před prvním použitím vyčistěte všechny součásti výrobku podle popisu v kapitole „Čištění a údržba“.

● Obsluha

● Nabijte akumulátor



VAROVÁNÍ!

- Akumulátor 1 nabíjejte pouze v suchých prostorách. Vnější povrch akumulátoru musí být před vložením akumulátoru do nabíječky 3 čistý a suchý. Existuje riziko zranění elektrickým proudem.

OPATRŇĚ!

- Nevystavujte akumulátor  extrémním podmínkám, jako je teplo a nárazy. Existuje nebezpečí zranění vytékajícím roztokem elektrolytu! Při kontaktu s očima nebo pokožkou opláchněte postižená místa vodou neutralizačním prostředkem a vyhledejte lékaře.

UPOZORNĚNÍ

- Akumulátor  dosáhne své plné kapacity teprve po několika nabitích.
- Před prvním použitím akumulátor nabijte.
- K nabíjení akumulátoru  používejte pouze nabíječku řady **X 12 V TEAM**.
- Podstatně kratší provozní doba i přes nabíjení znamená, že je akumulátor spotřebovaný a je třeba ho vyměnit. Používejte pouze originální náhradní akumulátor řady **X 12 V TEAM**.

UPOZORNĚNÍ

- Před nabíjením nechte akumulátor vychladnout.
 - Akumulátor může být nabíjen kdykoliv, aniž by se snižovala její životnost.
 - Přerušování procesu nabíjení nevede k poškození akumulátoru.
- Nabíjejte akumulátor **1** před jeho použitím, když je stav nabití střední nebo nízký.
- Kontrolky nabíjení (zelená **5** a červená **4**) ukazují stav nabíječky **3** a akumulátoru:

LED	Stav
Svítil zelená LED bez vloženého akumulátoru	Nabíječka připravena k provozu
Svítil zelená LED	Akumulátor je plně nabitý
Svítil červená LED	Akumulátor se nabíjí

1. Vyjměte akumulátor [1] z akumulátorového nástroje.
2. Vložte akumulátor do nabíječky [3].
3. Spojte síťovou zástrčku [6] se zásuvkou.
4. Když je akumulátor plně nabitý: Vyjměte akumulátor z nabíječky. Vytáhněte síťovou zástrčku ze zásuvky.



● Vložte akumulátor do akumulátorového nástroje

UPOZORNĚNÍ

- Nevkládejte akumulátor [1] do akumulátorového nástroje, dokud nebude akumulátorový nástroj zcela připraven k použití.
- Zasuňte akumulátor podél vodící lišty do akumulátorového nástroje. Akumulátor slyšitelně zapadne na místo.

● Zkontrolujte stav nabití akumulátoru akumulátorového nástroje

UPOZORNĚNÍ

- Chcete-li zkontrolovat stavu nabití, je nutné vložit akumulátor  do akumulátorového nástroje.
 - Indikátor stavu nabití na akumulátorovém nástroji signalizuje stav nabití akumulátoru.
-
- Když je akumulátorový nástroj v provozu, držte tlačítko napájení stisknuté.
 - Stav nabití akumulátoru  je indikován rozsvícením odpovídající kontrolky LED:

LED	Stav
červená-žlutá- zelená	Akumulátor je plně nabitý
červená-žlutá	Akumulátor je nabit cca na polovinu
červená	Akumulátor je třeba nabít

● Vyjměte akumulátor z akumulátorového nástroje

UPOZORNĚNÍ

- Před vyjmutím akumulátoru **1** z akumulátorového nástroje vypněte akumulátorový nástroj.
- Stiskněte odblokovací tlačítka **2**. Vytáhněte akumulátor z akumulátorového nástroje.

● Čištění a údržba

● Čištění

UPOZORNĚNÍ

- Nepoužívejte žádné chemické, alkalické, abrazivní nebo jiné agresivní čisticí nebo dezinfekční prostředky k čištění výrobku, neboť ty mohou poškodit povrchy.
 - Dávejte pozor na to, aby dovnitř výrobku nepronikly žádné kapaliny.
 - Udržujte výrobek stále čistý, suchý a zbavený oleje nebo mazacích tuků. Po každém použití a před uskladněním odstraňte prach.
 - Pravidelné řádné čištění pomáhá zajistit bezpečné používání a prodlužuje životnost výrobku.
- Výrobek čistěte suchou utěrkou. Pro těžce přístupná místa použijte měkký štětec.

● Údržba

- Výrobek je bezúdržbový.

● Skladování

- Před delším skladováním vyjměte akumulátor [1] z akumulátorového nástroje.
- Během delší doby skladování, přibližně každé 3 měsíce, zkontrolujte stav nabití akumulátoru a, pokud je to potřebné, akumulátor nabijte.
- Teplota pro skladování akumulátoru je v rozmezí 0 °C až +45 °C.
- Během skladování se vyvarujte extrémního chladu nebo horku, aby nedošlo ke ztrátě výkonu akumulátoru.
- Skladujte akumulátor jen v částečně nabitém stavu. Během delší doby skladování by měly svítit 2 až 3 indikátory LED. Indikátor stavu nabití na akumulátorovém nástroji signalizuje stav nabití akumulátorové sady.

● Zlikvidování

Obal se skládá z ekologických materiálů, které můžete zlikvidovat prostřednictvím místních sběrů recyklovatelných materiálů.



Při třídění odpadu se řiďte podle označení obalových materiálů zkratkami (a) a čísly (b), s následujícím významem: 1–7: umělé hmoty/20–22: papír a lepenka/80–98: složené látky.

Výrobek:



O možnostech likvidace vysloužilých zařízení se informujte u správy vaší obce nebo města.



V zájmu ochrany životního prostředí vysloužilý výrobek nevyhazujte do domovního odpadu, ale předejte k odborné likvidaci. O sběrnách a jejich otevíracích hodinách se můžete informovat u příslušné správy města nebo obce.

Vadné nebo použité baterie/akumulátory musí být recyklovány. Baterie, akumulátory i výrobek odevzdejte zpět do nabízených sběrů.



Ekologické škody v důsledku chybné likvidace baterií/akumulátorů!

Před odstraněním výrobku do odpadu z něho vyjměte baterie resp. akumulátorový balíček.

Baterie/akumulátory se nesmí zlikvidovat v domácím odpadu. Mohou obsahovat jedovaté těžké kovy a musí se zpracovávat jako zvláštní odpad. Chemické symboly těžkých kovů: Cd = kadmium, Hg = rtuť, Pb = olovo. Proto odevzdejte opotřebované baterie/akumulátory u komunální sběrně.

● Záruka

Výrobek byl vyroben podle přísných směrnic kvality a před dodáním pečlivě otestován. V případě materiálních nebo výrobních vad máte zákonná práva vůči prodejci výrobku. Vaše zákonná práva nejsou níže uvedenou zárukou nijak omezená.

Záruka na tento výrobek je 3 roky od data zakoupení. Záruční doba začíná dnem zakoupení. Originál dokladu o zakoupení si uschovejte na bezpečném místě, protože tento doklad je vyžadován jako doklad o koupi.

Jakékoli poškození nebo závady, které se vyskytly již v okamžiku nákupu, musí být nahlášeny ihned po vybalení výrobku.

Pokud se u výrobku během 3 let od data zakoupení projeví vada materiálu nebo výrobní vada, pak vám ho podle naší volby bezplatně opravíme nebo vyměníme. Záruční doba se po uznané reklamaci neprodlužuje. To platí také pro vyměněné a opravené díly.

Tato záruka je neplatná, pokud byl výrobek poškozený nebo nesprávně používáný anebo udržovaný.

Záruka se kryje na materiálové a výrobní vady. Tato záruka se nevztahuje na díly výrobku, které jsou vystaveny běžnému opotřebení, a proto je lze považovat za spotřební díly (např. baterie, akumulátory, hadice, inkoustové patrony) nebo na poškození křehkých součástí, jako jsou např. spínače nebo díly, které jsou vyrobeny ze skla.

● Postup v případě uplatňování záruky

V zájmu rychlého zpracování Vašeho požadavku se řiďte následujícími pokyny:

Pro všechny požadavky si uschovejte pokladní stvrzenku jako doklad o nákupu a číslo položky (IAN 508299_2507).

Číslo položky najdete na typovém štítku, je vyryto na výrobku, je uvedeno na titulní stránce Vašeho návodu (vlevo dole) nebo je na nálepce na zadní nebo spodní straně výrobku.

Při poruchách funkce nebo jiných závadách nejdříve kontaktujte telefonicky nebo e-mailem níže uvedené servisní oddělení.

Na adresu servisu, kterou Vám sdělíme, můžete zdarma odeslat pouze výrobek, který byl zaznamenaný jako vadný, a to spolu s pokladním dokladem (stvrzenkou), popisem závady a uvedením doby, kdy k závadě došlo.

Na stránkách parkside-diy.com najdete tuto a celou řadu dalších příruček k nahlédnutí a ke stažení. Pomocí tohoto QR kódu se dostanete přímo na stránky parkside-diy.com. Vyberte svou zemi a vyhledejte návod k obsluze pomocí formuláře k vyhledávání. Zadáním čísla položky (IAN) 508299_2507 se dostanete k návodu k obsluze Vašeho výrobku.



● Servis

 **Servis Česká republika**

Tel.: 800023611

Kontaktní formulář je zapnutý *parkside-diy.com*

IAN 508299_2507

  Srbská značka shody

Zoznam použitých piktogramov/ symbolov	Strana 120
Úvod	Strana 123
Použitie v súlade s určením	Strana 123
Rozsah dodávky	Strana 124
Zoznam častí	Strana 124
Technické údaje	Strana 125
Všeobecné bezpečnostné upozornenia	Strana 127
Uvedenie do prevádzky	Strana 131
Vybalenie produktu a dôkladné vyčistenie . . .	Strana 131

Obsluha	Strana 131
Nabitie akumulátora	Strana 131
Vloženie akumulátora do náradia s akumulátorom	Strana 135
Kontrola stavu nabitia akumulátora na náradí s akumulátorom	Strana 135
Vybratie akumulátora z náradia s akumulátorom	Strana 136
Čistenie a údržba	Strana 137
Čistenie	Strana 137
Údržba	Strana 138
Skladovanie	Strana 138
Likvidácia	Strana 139
Záruka	Strana 141
Postup v prípade poškodenia v záruke	Strana 143
Servis	Strana 144

Zoznam použitých piktogramov/symbolov



Prečítajte si návod na obsluhu.



NEBEZPEČENSTVO! – Označuje nebezpečenstvo s vysokým stupňom rizika, ktoré bude mať za následok smrť alebo vážne zranenie, ak sa mu nevyhnete (napr. nebezpečenstvo zadusenía)



VÝSTRAHA! – Označuje nebezpečenstvo so stredným stupňom rizika, ktoré bude mať za následok smrť alebo vážne zranenie, ak sa mu nevyhnete (napr. nebezpečenstvo zásahu elektrickým prúdom)



POZOR! – Označuje nebezpečenstvo s nižším stupňom rizika, ktoré bude mať za následok ľahké až stredne ťažké zranenie, ak sa mu nevyhnete (napr. nebezpečenstvo obarenia)



OPATRNE! – Varuje pred potenciálnymi materiálnymi škodami (napr. nebezpečenstvo skratu)



INFORMÁCIA: Tento symbol so signálnym slovom „Informácia“ ponúka ďalšie užitočné informácie.



Jednosmerný prúd/jednosmerné napätie



Produkt používajte len v suchých interiéroch.

Li-Ion

Lítium-iónový akumulátor



Akumulátor chráňte pred teplom a trvalým silným slnečným žiarením.



Chráňte akumulátor pre vodou a vlhkom.



Chráňte akumulátor pred ohňom.



Bezpečnostné upozornenia



Manipulačné pokyny



Značka CE potvrdzuje zhodu so smernicami EÚ, ktoré sú relevantné pre produkt.

12 V 2 Ah AKUMULÁTOR

● Úvod

Blahoželáme Vám ku kúpe Vášho nového výrobku. Rozhodli ste sa pre veľmi kvalitný výrobok. Návod na obsluhu je súčasťou tohto výrobku. Obsahuje dôležité upozornenia týkajúce sa bezpečnosti, používania a likvidácie. Skôr ako začnete výrobok používať, oboznámte sa so všetkými pokynmi k obsluhu a bezpečnosti. Výrobok používajte iba v súlade s popisom a v uvedených oblastiach používania. V prípade postúpenia výrobku ďalším osobám odovzdajte aj všetky dokumenty patriace k výrobku.

● **Použitie v súlade s určením**

Produkt sa môže používať s prístrojom zo série **X 12 V TEAM**. Produkt jej kompatibilný so všetkými prístrojmi zo série **X 12 V TEAM**. Produkt sa smie nabíjať iba nabíjačkami zo série **X 12 V TEAM**.

Tento produkt nie je určený na komerčné použitie. Iné použitie alebo zmeny produktu platia ako mimo určenia a predstavujú značné riziko nehôd. Výrobca nepreberá ručenie za škody vzniknuté v dôsledku používania v rozpore s určením.

● Rozsah dodávky

1× Akumulátor

1× Návod na obsluhu

❗ **INFORMÁCIA:** Nabíjačka nie je súčasťou balenia.

● Zoznam častí

Pred čítaním si otvorte stranu s obrázkami a oboznámte sa so všetkými funkciami produktu.

1 Akumulátor

2 Odblokovacie tlačidlo

3 Nabíjačka *

4 Kontrolka nabíjania – Červená

* Nabíjačka nie je súčasťou balenia.

- 5 Kontrolka nabíjania – Zelená
- 6 Napájací kábel so zástrčkou

● Technické údaje

Akumulátor (lítium-iónový):	PAPK 12 A4
Počet článkov:	3
Menovité napätie:	12 V ===
Kapacita:	2,0 Ah
Energia:	24 Wh

Odporúčaná teplota okolia:

Maximálna teplota:	max. +50 °C
Počas nabíjania:	+4 °C až +40 °C
Pri prevádzke:	+4 °C až +50 °C
Pri skladovaní:	0 °C až +45 °C

Doba nabíjania:

Produkt odporúčame nabíjať nasledovnými nabíjačkami:

- PLGK 12 A2
- PLGK 12 A3
- PLGK 12 B2
- PDSLK 12 A1

Zákazníci si môžu objednať kompatibilné náhradné batérie a nabíjačky v internetových obchodoch Lidl pre nasledujúce krajiny:

Nemecko (lidl.de), Francúzsko (lidl.fr), Belgicko (lidl.be), Česká republika (lidl.cz), Holandsko (lidl.nl), Poľsko (lidl.pl), Slovensko (lidl.sk), Španielsko (lidl.es)

Zákazníci zo všetkých ostatných krajín si môžu objednať na adrese www.optimex-shop.com.

Doba nabíjania	PAPK 12 A4
PLGK 12 A2	60 min
PLGK 12 A3	60 min
PLGK 12 B2	30 min
PDSLK 12 A1	30 min



Všeobecné bezpečnostné upozornenia



POZOR! Riziko výbuchu!



Akumulátor nehádzajte do koša, do ohňa ani do vody. Akumulátor nevystavujte na dlhší čas silnému slnečnému žiareniu a neodkladajte ho na radiátory (max. 45 °C).



Opatrné zaobchádzanie s náradím s akumulátorom a jeho používanie:

- **Akumulátory nabíjajte iba nabíjačkami, ktoré patria do série X 12 V TEAM.** Nabíjačka vhodná pre určitý typ akumulátora môže spôsobiť požiar, keď sa použije s inými akumulátormi.

- **V elektrickom náradí používajte iba vhodné akumulátory.** Používanie iných akumulátorov môže viesť k vzniku poranení a požiaru.
- **Nepoužívaný akumulátor udržiavajte v bezpečnej vzdialenosti od kancelárskych sponiek, mincí, kľúčov, klincov, skrutiek alebo iných malých kovových predmetov, ktoré môžu spôsobiť premostenie kontaktov.** Skrat medzi kontaktmi akumulátora môže viesť k vzniku popálením alebo požiaru.
- **Pri nesprávnom používaní môže z akumulátora uniknúť kvapalina. Zabráňte kontaktu s touto kvapalinou. Pri náhodnom kontakte postihnuté miesto ihneď umyte vodou. Ak sa tekutina dostane do očí, vyhľadajte lekársku pomoc.** Kvapalina vytečená z akumulátora môže spôsobiť podráždenie pokožky alebo popáleniny.
- **Poškodené alebo zmenené akumulátory nepoužívajte.** Poškodené alebo zmenené akumulátory sa môžu správať nepredvídateľne a spôsobiť požiar, výbuch alebo poranenia.

- **Akumulátor nevystavujte pôsobeniu ohňa alebo príliš vysokým teplotám.** Oheň alebo teploty vyššie ako +130 °C môžu spôsobiť výbuch.
- **Dbajte na všetky pokyny pre nabíjanie a akumulátor alebo náradie s akumulátorom nenabíjajte nikdy mimo teplotného rozsahu, ktorý je uvedený v návode na obsluhu.** Nesprávne nabíjanie alebo nabíjanie mimo povoleného teplotného rozsahu môžu poškodiť akumulátor a zvýšiť nebezpečenstvo požiaru.

Servis

- **Poškodené akumulátory nikdy neopravujte.** Akúkoľvek údržbu akumulátora by mal vždy vykonávať výrobca alebo ním poverené oddelenia služieb zákazníkom.

Špeciálne bezpečnostné upozornenia pre akumulátorové prístroje

- **Pred vloženíím akumulátora sa uistite, či je prístroj vypnutý.** Vkladanie akumulátora do zapnutého elektrického náradia môže spôsobiť nehodu.

- **Batérie nabíjajte len v interiéri, pretože nabíjačka je určená len na to.**
- **Aby ste znížili riziko zásahu elektrickým prúdom, pred čistením vytiahnite zástrčku nabíjačky zo zásuvky.**
- **Akumulátor nevystavujte na dlhší čas silnému slnečnému žiareniu a neodkladajte ho na radiátory.** Teplo akumulátoru škodí a hrozí nebezpečenstvo výbuchu.
- **Zohriaty akumulátor nechajte pred nabíjaním vychladnúť.**
- **Akumulátor neotvárajte a vyhnite sa mechanickému poškodeniu akumulátora.** Hrozí nebezpečenstvo skratu a môžu unikať pary, ktoré by dráždili dýchacie cesty. Zabezpečte prístup čerstvého vzduchu a v prípade ťažkostí vyhľadajte lekársku pomoc.
- **Nepoužívajte znovunabíjateľné batérie.** Prístroj by sa mohol poškodiť.

● Uvedenie do prevádzky

● **Vybalenie produktu a dôkladné vyčistenie**

1. Produkt vyberte z obalu a odstráňte všetky obalové materiály a ochranné fólie.
2. Skontrolujte, či produkt aj všetky časti sú v dobrom stave. Ak zistíte, že je niečo poškodené alebo chybné, produkt nepoužívajte a postupujte podľa popisu v kapitole „Záruka“.
3. Pred prvým použitím všetky časti produktu vyčistite podľa popisu v kapitole „Čistenie a údržba“.

● Obsluha

● **Nabitie akumulátora**



VÝSTRAHA!

- Akumulátor 1 nabíjajte len v suchom prostredí. Keď idete akumulátor vložiť do nabíjačky 3, musí byť akumulátor čistý a suchý. Hrozí nebezpečenstvo zranenia po zásahu elektrickým prúdom.

POZOR!

- Akumulátor  nevystavujte extrémnym podmienkam, ako je teplo a nárazy. Hrozí nebezpečenstvo poranenia spôsobené vytekajúcim roztokom elektrolytov! V prípade kontaktu s očami alebo pokožkou postihnuté miesta opláchnite vodou alebo neutralizátorom a vyhľadajte lekársku pomoc.

UPOZORNENIE

- Akumulátor  dosiahne svoju plnú kapacitu až po niekoľkých nabitíach.
- Akumulátor pred prvým použitím nabite.
- Na nabíjanie akumulátora  používajte výlučne nabíjačku zo série **X 12 V TEAM**.
- Výrazne skrátený čas prevádzky napriek nabitíu je znakom toho, že akumulátor je opotrebovaný a musí sa vymeniť. Používajte len originálny náhradný akumulátor zo série **X 12 V TEAM**.

UPOZORNENIE

- Akumulátor nechajte pred nabíjaním vychladnúť.
 - Akumulátor sa môže kedykoľvek nabíjať bez toho, aby to ovplyvnilo jeho životnosť.
 - Prerušenie nabíjania nespôsobí poškodenie akumulátora.
-
- Akumulátor **1** nabíjajte pred používaním, keď je stav nabitia stredný alebo nízky.
 - Kontrolky nabíjania (zelená **5** a červená **4**) udávajú stav nabíjačky **3** a akumulátora:

LED kontrolka	Stav
Zelená LED kontrolka svieti bez vloženého akumulátora	Nabíjačka je pripravená na prevádzku
Zelená LED kontrolka svieti	Batéria je plne nabitá
Červená LED kontrolka svieti	Akumulátor sa nabíja

1. Vyberte akumulátor **1** z náradia s akumulátorom.
2. Vložte akumulátor do nabíjačky **3**.
3. Sieťovú zástrčku **6** zapojte do zásuvky.
4. Keď je akumulátor plne nabitý: Vyberte akumulátor z nabíjačky. Zástrčku vytiahnite zo zásuvky.

● Vloženie akumulátora do náradia s akumulátorom

UPOZORNENIE

- Akumulátor **1** vkladajte do náradia s akumulátorom až vtedy, keď bude náradie s akumulátorom úplne pripravené na prevádzku.
- Akumulátor posuňte do náradia s akumulátorom po vodiacich lištách. Akumulátor zreteľne zacvakne.

● Kontrola stavu nabitia akumulátora na náradí s akumulátorom

UPOZORNENIE

- Aby ste mohli skontrolovať stav nabitia, akumulátor 1 musí byť vložený v náradí s akumulátorom.
 - Indikátor stavu nabitia na náradí s akumulátorom signalizuje stav nabitia akumulátora.
- Keď je náradie s akumulátorom v prevádzke, podržte stlačený vypínač.

- Stav nabitia akumulátora **1** zistíte podľa toho, ktoré LED kontrolky sa rozsvietia:

LED kontrolka	Stav
červená-žltá-zelená	Batéria je plne nabitá
červená-žltá	Akumulátor je nabitý pribl. do polovice
červená	Akumulátor sa musí nabiť

● Vybratie akumulátora z náradia s akumulátorom

UPOZORNENIE

- Pred tým, ako z náradia s akumulátorom vyberiete akumulátor **1**, náradie s akumulátorom vypnite.
- Stlačte odblokovacie tlačidlá **2**. Vytiahnite akumulátor z náradia s akumulátorom.

● Čistenie a údržba

● Čistenie

UPOZORNENIE

- Na čistenie produktu nepoužívajte chemické, alkalické, abrazívne alebo iné agresívne čistiace alebo dezinfekčné prostriedky, pretože môžu poškodiť povrchové plochy.
 - Dbajte na to, aby žiadne kvapaliny nevnikli do vnútra produktu.
 - Produkt vždy udržiavajte čistý, suchý a zbavený oleja alebo mazív. Po každom použití a pred uskladnením odstráňte prach z produktu.
 - Pravidelné riadne čistenie pomáha zaistiť bezpečné používanie a predlžuje životnosť produktu.
- Produkt vyčistite suchou handrou. Na ťažko prístupné miesta použite mäkký štetec.

● Údržba

- Produkt je bezúdržbový.

● Skladovanie

- Pred dlhším skladovaním vyberte akumulátor 1 z náradia s akumulátorom.
- Počas dlhšieho skladovania kontrolujte stav nabitia akumulátora približne každé 3 mesiace a v prípade potreby ho nabite.
- Teplota pri skladovaní akumulátora musí byť medzi 0 °C a +45 °C.
- Počas skladovania sa vyhnite extrémnemu chladu a teplu, aby akumulátor nestratil na výkone.
- Akumulátor skladujte iba v čiastočne nabitom stave. Počas dlhšieho skladovania by mali svietiť 2 až 3 LED kontrolky. Indikátor stavu nabitia na náradí s akumulátorom signalizuje stav nabitia akumulátora.

● Likvidácia

Obal pozostáva z ekologických materiálov, ktoré môžete odovzdať na miestnych recyklačných zberných miestach.



Všímajte si prosím označenie obalových materiálov pre triedenie odpadu, sú označené skratkami (a) a číslami (b) s nasledujúcim významom: 1–7:

Plasty/20–22: Papier a kartón/80–98: Spojené látky.

Výrobok:



O možnostiach likvidácie opotrebovaného výrobku sa môžete informovať na Vašej obecnej alebo mestskej správe.



Ak výrobok doslúžil, v záujme ochrany životného prostredia ho neodhodte do domového odpadu, ale odovzdajte na odbornú likvidáciu. Informácie o zberných miestach a ich otváracích hodinách získate na Vašej príslušnej správe.

Chybné alebo použité batérie/nabíjateľné batérie sa musia recyklovať. Batérie/akumulátorové batérie a/alebo výrobok odovzdajte prostredníctvom dostupných zberných stredísk.



Nesprávna likvidácia batérií/akumulátorových batérií ničí životné prostredie!

Pred likvidáciou vyberte batérie/akumulátorové batérie z výrobku.

Batérie/akumulátorové batérie sa nesmú likvidovať spolu s domovým odpadom. Môžu obsahovať jedovaté ťažké kovy a je potrebné zaobchádzať s nimi ako s nebezpečným odpadom. Chemické značky ťažkých kovov sú nasledovné: Cd = kadmium, Hg = ortuť, Pb = olovo. Opatrované batérie/akumulátorové batérie preto odovzdajte v komunálnej zberni.

● Záruka

Výrobok bol starostlivo vyrobený v súlade s prísnyimi smernicami kvality a pred dodaním dôkladne otestovaný. V prípade materiálových alebo výrobných chýb máte zákonné práva voči predajcovi výrobku. Vaše zákonné práva nie sú žiadnym spôsobom obmedzené našou zárukou uvedenou nižšie.

Záruka na tento výrobok je 3 roky od dátumu nákupu. Záručná doba začína plynúť dátumom kúpy. Originál dokladu o kúpe si uschovajte na bezpečnom mieste, pretože tento doklad je potrebný ako dôkaz o kúpe.

Akékoľvek poškodenie alebo nedostatky prítomné už v čase nákupu je potrebné nahlásiť ihneď po vybalení výrobku.

Ak sa v priebehu 3 rokov od dátumu zakúpenia preukáže, že výrobok vykazuje chyby materiálu alebo spracovania, podľa vlastného uváženia Vám ho bezplatne opravíme alebo vymeníme. Záručná doba sa na základe poskytnutej záručnej reklamácie nepredlžuje. To platí aj pre vymenené alebo opravené diely.

Táto záruka je neplatná, ak bol výrobok poškodený alebo nesprávne používaný alebo udržiavaný.

Záruka sa vzťahuje na chyby materiálu a výrobné chyby. Táto záruka sa nevzťahuje na časti výrobku, ktoré podliehajú bežnému opotrebovaniu, a preto sa považujú za opotrebovateľné diely (napr. batérie, nabíjateľné batérie, hadice, atramentové kazety), ani na poškodenie krehkých častí, napr. spínačov alebo častí zo skla.

● Postup v prípade poškodenia v záruke

Na zabezpečenie rýchleho spracovania svojej žiadosti postupujte podľa ďalej uvedených pokynov:

Pre všetky otázky majte pripravený pokladničný lístok a číslo výrobku (IAN 508299_2507) ako doklad o kúpe.

Číslo výrobku nájdete na typovom štítku výrobku, gravúre výrobku, titulnej strane návodu (vľavo dole) alebo na nálepke na zadnej alebo spodnej strane výrobku.

Pri výskyte funkčných porúch alebo iných nedostatkov sa najprv telefonicky alebo e-mailom obráťte na ďalej uvedené servisné oddelenie.

Výrobok označený ako chybný potom môžete bezplatne zaslať na poskytnutú servisnú adresu, pričom priložte doklad o kúpe (pokladničný lístok) a uveďte, v čom spočíva nedostatok a kedy sa vyskytol.



Na stránke parkside-diy.com si môžete stiahnuť túto a mnohé ďalšie príručky. Týmto QR kódom sa dostanete priamo na parkside-diy.com. Vyberte svoju krajinu a pomocou vyhľadávacej masky vyhľadajte návody na obsluhu. Zadaním čísla výrobku (IAN) 508299_2507 sa dostanete na návod na obsluhu pre svoj výrobok.

● Servis

SK

Servis Slovensko

Tel.: 0800003409

Kontaktný formulár je zapnutý *parkside-diy.com*

IAN 508299_2507



Srbská značka zhody

Značenje korištenih piktoograma/ simbola	Stranica 147
Uvod	Stranica 150
Uvjeti korištenja	Stranica 150
Sadržaj isporuke.....	Stranica 151
Popis dijelova	Stranica 151
Tehnički podatci	Stranica 152
Opće sigurnosne napomene	Stranica 154
Početak rada	Stranica 158
Raspakirajte i temeljito očistite proizvod . . .	Stranica 158
Korištenje	Stranica 158
Punjenje punjive baterije.....	Stranica 158
Umetanje punjive baterije u akumulatorski alat	Stranica 161
Provjera razine napunjenosti punjive baterije na akumulatorskom alatu.....	Stranica 162
Vađenje punjive baterije iz akumulatorskog alata	Stranica 163

Čišćenje i održavanje	Stranica 164
Čišćenje	Stranica 164
Održavanje	Stranica 165
Skladištenje	Stranica 165
Zbrinjavanje	Stranica 166
Jamstvo	Stranica 168
Postupak u slučaju koji je pokriven jamstvom	Stranica 170
Servis	Stranica 171

Značenje korištenih piktoograma/simbola



Pročitajte upute za uporabu.



OPASNOST! – Označava opasnost s visokom razinom rizika koja će, ako se ne izbjegne, rezultirati smrću ili ozbiljnom ozljedom (npr. gušenjem)



UPOZORENJE! – Označava opasnost sa srednjom razinom rizika koja bi, ako se ne izbjegne, mogla dovesti do smrti ili ozbiljne ozljede (npr. opasnost od strujnog udara)



OPREZ! – Označava opasnost s niskom razinom rizika koja bi, ako se ne izbjegne, mogla dovesti do manjih do umjerenih ozljeda (npr. opasnost od opekline)



PAŽNJA! – Upozorava na moguću štetu na imovini (npr. opasnost od kratkog spoja)



INFORMACIJE: Ovaj simbol s izrazom „Info“ pruža dodatne korisne informacije.



Istosmjerna struja/napon



Proizvod upotrebljavajte samo u suhim prostorijama.

Li-Ion

Litij-ionska punjiva baterija



Zaštitite punjivu bateriju od topline i trajnog, jakog sunčevog svjetla.



Zaštite punjivu bateriju od vode i vlage.



Zaštitite punjivu bateriju od vatre.



Sigurnosne napomene
Upute za rukovanje



Oznaka CE potvrđuje sukladnost sa smjernicama EU-a koje se primjenjuju na proizvod.

12 V 2 Ah PUNJIVA BATERIJA

● Uvod

Čestitamo vam na kupnji novog proizvoda. Ovom kupnjom odlučili ste se za visokokvalitetan proizvod. Uputa za uporabu je sastavni dio ovog proizvoda. Ona sadrži važne upute o sigurnosti, uporabi i uklanjanju otpada. Prije upotrebe proizvoda upoznajte se sa svim njegovim uputama za korištenje i sigurnosnim uputama. Koristite ovaj proizvod u skladu s navedenim uputama te u navedene svrhe. Ukoliko proizvod dajete nekoj drugoj osobi, predajte toj osobi također i sve upute.

● **Uvjeti korištenja**

Proizvod se koristi zajedno s uređajem iz serije **X 12 V TEAM**. Proizvod je kompatibilan sa svim uređajima iz serije **X 12 V TEAM**. Proizvod se smije puniti samo punjačima iz serije **X 12 V TEAM**.

Proizvod nije namijenjen za profesionalnu upotrebu. Druge uporabe ili promjene proizvoda nisu u skladu s namjenom i lako mogu izazvati nezgodu. Proizvođač ne preuzima nikakvu odgovornost za štete nastale od nenamjenske uporabe.

● Sadržaj isporuke

- 1× Punjiva baterija
- 1× Upute za uporabu

❗ **INFORMACIJE:** Punjač nije isporučen.

● Popis dijelova

Prije čitanja otvorite stranicu sa slikama i upoznajte se sa svim funkcijama proizvoda.

- 1 Punjiva baterija
- 2 Tipka za otpuštanje
- 3 Punjač *
- 4 Lampica za kontrolu punjenja – Crvena
- 5 Lampica za kontrolu punjenja – Zelena

* Punjač nije isporučen.

6 Priključni kabel s utikačem

● Tehnički podatci

Punjiva baterija (litij-ionska):	PAPK 12 A4
Broj ćelija:	3
Nazivni napon:	12 V 
Kapacitet:	2,0 Ah
Energija:	24 Wh

Preporučena okolna temperatura:

Maksimalna temperatura:	maks. +50 °C
Tijekom punjenja:	+4 °C do +40 °C
Tijekom rada:	+4 °C do +50 °C
Pri skladištenju:	0 °C do +45 °C

Vrijeme punjenja:

Preporučamo da ovaj proizvod puniti sljedećim punjačima:

- PLGK 12 A2
- PLGK 12 A3
- PLGK 12 B2
- PDSLK 12 A1

Kupci mogu naručiti kompatibilne zamjenske baterije i punjače iz Lidl internetskih trgovina za sljedeće zemlje:

Njemačka (lidl.de), Francuska (lidl.fr), Belgija (lidl.be), Češka Republika (lidl.cz), Nizozemska (lidl.nl), Poljska (lidl.pl), Slovačka (lidl.sk), Španjolska (lidl.es)

Kupci iz svih ostalih zemalja mogu naručivati na stranici www.optimex-shop.com.

Vrijeme punjenja	PAPK 12 A4
PLGK 12 A2	60 min
PLGK 12 A3	60 min
PLGK 12 B2	30 min
PDSLK 12 A1	30 min



Opće sigurnosne napomene



OPREZ! Opasnost od eksplozije!



Ne bacajte punjivu bateriju u kućni otpad, vatru ili vodu. Punjivu bateriju ne izlažite jakom suncu na duže vrijeme i ne stavljajte je na radijatore (maks. 45 °C).

Pažljivo rukovanje i korištenje alata s punjivim baterijama:

- **Punite punjive baterije samo punjačima iz serije X 12 V TEAM.** Kod punjača koji je prikladan za određenu vrstu punjivih baterija postoji opasnost od požara ako se koristi s drugim punjivim baterijama.

- **Za električne alate upotrijebite samo predviđene punjive baterije.** Uporaba drugih punjivih baterija može izazvati ozljede i opasnost od požara.
- **Punjivu bateriju koju ne koristite držite dalje od uredskih spajalica, kovanica, ključeva, čavala, vijaka ili drugih sitnih metalnih predmeta koji bi mogli prouzročiti premošćivanje kontakata.** Kratki spoj između kontakata punjive baterije može izazvati opekline ili požar.
- **Kod pogrešne uporabe može doći do curenja tekućine iz punjive baterije. Izbjegnite kontakt s njom. U slučaju nehotičnog kontakta isperite vodom. Ako tekućina dospije u oči, potražite dodatnu liječničku pomoć.** Tekućina koja curi iz punjive baterije može izazvati iritacije kože ili opekline.
- **Nemojte koristiti oštećenu ili promijenjenu punjivu bateriju.** Oštećene ili promijenjene punjive baterije mogu raditi nepredvidivo i uzrokovati požar, eksploziju ili ozljedu.

- **Punjivu bateriju nemojte izlagati vatri ni visokim temperaturama.** Vatra ili temperature iznad +130 °C mogu izazvati eksploziju.
- **Slijedite sve upute za punjenje i nikada nemojte puniti punjivu bateriju ili baterijskog alat izvan temperaturnog raspona navedenog u Uputama za uporabu.** Pogrešno punjenje ili punjenje izvan dozvoljenog temperaturnog raspona može uništiti punjivu bateriju i povećati opasnost od požara.

Servis

- **Nikada nemojte održavati oštećene punjive baterije.** Održavanje punjive baterije treba obavljati samo proizvođač ili ovlašteni serviser.

Posebne sigurnosne napomene za uređaje s punjivom baterijom

- **Prije umetanja punjive baterije provjerite je li uređaj isključen.** Umetanje punjive baterije u električni alat koji je uključen proizvod može uzrokovati nesreće.

- **Baterije punite samo u zatvorenom prostoru jer je punjač namijenjen samo za takvu upotrebu.**
- **Kako biste smanjili rizik od strujnog udara, odspojite punjač od utičnice prije čišćenja.**
- **Ne izlažite punjivu bateriju jakom suncu na duže vrijeme i ne stavljajte je na radijatore.** Toplina oštećuje punjivu bateriju i javlja se opasnost od eksplozije.
- **Zagrijanu punjivu bateriju prije punjenja ostavite da se ohladi.**
- **Ne otvarajte bateriju i izbjegavajte mehanička oštećenja punjive baterije.** Postoji opasnost od kratkog spoja i mogu izaći pare koje nadražuju dišne puteve. Ako imate bilo kakve simptome pobrinite se za svjež zrak i potražite dodatnu liječničku pomoć.
- **Nemojte koristiti nepunjive baterije.** To bi moglo oštetiti uređaj.

● Početak rada

● Raspakirajte i temeljito očistite proizvod

1. Izvadite proizvod iz pakiranja i uklonite sve dijelove ambalažnog materijala i zaštitne folije.
2. Provjerite jesu li proizvod i svi njegovi dijelovi u dobrom stanju. Ako primijetite bilo kakvo oštećenje ili nedostatak, nemojte koristiti proizvod, već postupite kako je opisano u poglavlju „Jamstvo“.
3. Prije prve uporabe očistite sve dijelove proizvoda kako je opisano u poglavlju „Čišćenje i održavanje“.

● Korištenje

● Punjenje punjive baterije



UPOZORENJE!

- Punjivu bateriju 1 puniti samo u suhom okruženju. Vanjski dio punjive baterije mora biti čist i suh prije umetanja punjive baterije u punjač 3. Postoji opasnost od ozljeda uslijed strujnog udara.

OPREZ!

- Punjivu bateriju  ne izlažite ekstremnim uvjetima kao što su toplina i udarci. Postoji opasnost od ozljeda zbog istjecanja otopine elektrolita! U slučaju kontakta s očima ili kožom, isperite zahvaćena područja vodom ili neutralizatorom i obratite se liječniku.

NAPOMENA

- Punjiva baterija  postiže svoj puni kapacitet tek nakon nekoliko punjenja.
- Napunite punjivu bateriju prije prve uporabe.
- Za punjenje punjive baterije  koristite samo punjač iz serije **X 12 V TEAM**.
- Značajno smanjeno vrijeme rada unatoč napunjenosti ukazuje na to da je punjiva baterija prazna i da je treba zamijeniti. Koristite samo originalnu serijsku zamjensku punjivu bateriju **X 12 V TEAM**.

NAPOMENA

- Punjivu bateriju prije punjenja ostavite da se ohladi.
 - Punjiva baterija se može puniti bilo kada bez utjecaja na njezin vijek trajanja.
 - Prekid punjenja neće uzrokovati oštećenje punjive baterije.
-
- Napunite punjivu bateriju **1** prije njezine uporabe kada je razina napunjenosti srednja ili niska.
 - Lampice za kontrolu punjenja (zelena **5** i crvena **4**) obavještavaju vas o statusu punjača **3** i punjive baterije:

LED	Status
Svijetli zelena LED lampica bez umetnute punjive baterije	Punjač je spreman za rad
Svijetli zelena LED lampica	Punjiva baterija potpuno napunjena
Svijetli crvena LED lampica	Punjiva baterija se puni

1. Izvadite punjivu bateriju **1** iz akumulatorskog alata.
2. Umetnite punjivu bateriju u punjač **3**.
3. Spojite utikač **6** u utičnicu.
4. Kada je punjiva baterija potpuno napunjena: Izvadite punjivu bateriju iz punjača. Izvucite utikač iz utičnice.

● Umetanje punjive baterije u akumulatorski alat

NAPOMENA

- Umetnite punjivu bateriju **1** u akumulatorski alat samo kada je akumulatorski alat potpuno spreman za upotrebu.
- Punjivu bateriju gurnite duž vodilice u akumulatorski alat. Punjiva baterija sjeda na svoje mjesto uz zvučni klik.

● Provjera razine napunjenosti punjive baterije na akumulatorskom alatu

NAPOMENA

- Punjiva baterija 1 mora biti umetnuta u akumulatorski alat kako bi se mogla provjeriti razina njezine napunjenosti.
 - Indikator razine napunjenosti na akumulatorskom alatu pokazuje razinu napunjenosti punjive baterije.
-
- Pritisnite i držite tipku za pokretanje dok je akumulatorski alat u upotrebi.
 - Razina napunjenosti punjive baterije 1 označava se uključivanjem odgovarajuće LED lampice:

LED	Status
crvena - žuta - zelena	Punjiva baterija je potpuno napunjena
crvena - žuta	Punjiva baterija je oko napola napunjena
crvena	Punjivu bateriju je potrebno napuniti

● Vađenje punjive baterije iz akumulatorskog alata

NAPOMENA

- Isključite akumulatorski alat prije vađenja punjive baterije **1** iz akumulatorskog alata.
- Pritisnite tipke za otpuštanje **2**. Izvucite punjivu bateriju iz akumulatorskog alata.

● Čišćenje i održavanje

● Čišćenje

NAPOMENA

- Za čišćenje proizvoda ne upotrebljavajte nikakva kemijska, lužnata, maziva niti druga agresivna sredstva za čišćenje ili dezinfekciju jer mogu oštetiti površine.
 - Pripazite da tekućine nikada ne uđu u unutrašnjost proizvoda.
 - Proizvod uvijek održavajte čistim, suhim i bez ulja i masti za podmazivanje. Nakon svake uporabe i prije skladištenja uklonite prašinu.
 - Redovito propisno čišćenje pomaže u sigurnoj uporabi i produljuje vijek trajanja proizvoda.
- Proizvod čistite suhom krpom. Za teško dostupna mjesta upotrebljavajte meku četku.

● Održavanje

- Proizvod ne zahtijeva održavanje.

● Skladištenje

- Prije nego što ga pohranite na duže vrijeme izvadite punjivu bateriju **1** iz akumulatorskog alata.
- Tijekom dulje pohrane provjerite razinu napunjenosti punjive baterije otprilike svaka 3 mjeseca i po potrebi je napunite.
- Temperatura pohrane punjive baterije je između 0 °C i +45 °C.
- Tijekom pohrane izbjegavajte ekstremnu hladnoću ili vrućinu kako punjiva baterija ne bi izgubila učinkovitost.
- Pohranite punjivu bateriju samo kada je djelomično napunjena. Tijekom dulje pohrane trebale bi svijetliti 2 do 3 LED lampice. Indikator razine napunjenosti na akumulatorskom alatu pokazuje razinu napunjenosti baterijskog modula.

● Zbrinjavanje

Ambalaža se sastoji od ekološki neškodljivih materijala koje možete zbrinuti na lokalnim mjestima za reciklažu.



Uvažavajte obilježavanje ambalaže za odvajanje otpada, ono je obilježeno s kraticama (a) i brojevima (b) sa slijedećim značenjem: 1–7: plastika/20–22: papir I karton/80–98: miješani materijali.

Proizvod:



O mogućnostima zbrinjavanja dotrajalog proizvoda možete se raspitati kod vaše općinske ili gradske uprave.



Zbog zaštite okoliša ne bacajte dotrajali proizvod u kućni otpad, već ga predajte stručnom zbrinjavanju. Informacije o mjestima za sakupljanje otpada i njihovom radnom vremenu možete dobiti pri Vašem nadležnom općinskom uredu.

Oštećene ili potrošene baterije/punjive baterije se moraju reciklirati. Vratite baterije/punjive baterije i/ili proizvod putem ponuđenih ustanova za sakupljanje otpada.



Štete za okoliš zbog krivog zbrinjavanja baterija/ punjivih baterija!

Izvadite baterije/punjive baterije iz proizvoda prije zbrinjavanja otpada.

Baterije/punjive baterije se ne smiju zbrinjavati zajedno s kućnim otpadom. One mogu sadržavati otrovne teške metale i podliježu zbrinjavanju kao poseban otpad. Kemijski simboli teških metala su slijedeći: Cd = kadmij, Hg = živa, Pb = olovo. Stoga predajte istrošene baterije/punjive baterije na komunalno mjesto za sabiranje otpada.

● Jamstvo

Ovaj proizvod je pažljivo proizveden prema strogim smjernicama kvalitete i temeljito je ispitan prije isporuke. U slučaju pogreške u materijalu ili izradi, imate zakonska prava protiv prodavatelja proizvoda. Vaša zakonska prava ni na koji način nisu ograničena našom garancijom navedenom u nastavku.

Garancija za ovaj proizvod je 3 godine od datuma kupnje. Garantni rok počinje s datumom kupovine. Čuvajte originalni račun na sigurnom mjestu jer je ovaj dokument potreban kao dokaz kupnje.

Sva oštećenja ili nedostaci koji su već prisutni u trenutku kupnje moraju se prijaviti odmah nakon raspakiranja proizvoda.

Ako se u roku od 3 godine od datuma kupnje pokaže da je proizvod neispravan u materijalu ili izradi, mi ćemo ga, po našem izboru, besplatno popraviti ili zamijeniti. Garantni rok se ne produljuje odobrenim zahtjevom za garanciju. To vrijedi i za zamijenjene i popravljene dijelove.

Ova garancija ne vrijedi ako je proizvod bio oštećen ili nepropisno korišten ili održavan.

Garancija pokriva greške u materijalu i proizvodnji. Ova se garancija ne odnosi na dijelove proizvoda koji su podložni uobičajenom habanju, te se stoga smatraju potrošnim dijelovima (npr. baterije, punjive baterije, crijeva, spremnici s tintom), niti na oštećenja lomljivih dijelova, npr. prekidača ili dijelova od stakla.

U slučaju manjeg popravka jamstveni rok se produljuje onoliko koliko je kupac bio lišen uporabe stvari.

Međutim, kad je zbog neispravnosti stvari izvršena njezina zamjena ili njezin bitni popravak, jamstveni rok počinje teći ponovno od zamjene, odnosno od vraćanja popravljene stvari.

Ako je zamijenjen ili bitno popravljen samo neki dio stvari, jamstveni rok počinje teći ponovno samo za taj dio.

● Postupak u slučaju koji je pokriven jamstvom

Kako bi se vaš zahtjev mogao brzo obraditi, pridržavajte se sljedećih uputa:

Za sve upite pripremite račun i broj artikla (IAN 508299_2507) kao dokaz kupnje.

Broj artikla može se naći na identifikacijskoj oznaci na proizvodu, može biti utisnut na proizvod, na koricama priručnika (dolje lijevo) ili na naljepnici na stražnjoj ili donjoj strani proizvoda.

Ako se pojave kvarovi ili drugi nedostaci, najprije se telefonom ili e-poštom obratite dolje navedenom servisnom odjelu.

Zatim možete poslati proizvod koji je evidentiran kao neispravan na



adresu servisa bez poštarine koja će biti navedena i to bez poštarine, ali obavezno priložite dokaz o kupnji (račun) i pojedinosti o kvaru i vremenu kada se pojavio.

Na web mjestu parksidediy.com možete pregledati i preuzeti ovaj i brojne druge priručnike. Ovaj QR kod vodi izravno na parksidediy.com. Odaberite zemlju u kojoj se nalazite i upotrijebite zaslon za pretraživanje da biste pronašli upute za rad. Unos broja artikla (IAN) 508299_2507 vodi do njegovih uputa za upotrebu.

● Servis



Servis Hrvatska

Tel.: 0800805933

Obrazac za kontakt na parksidediy.com

IAN 508299_2507



Srpska oznaka sukladnosti

Lista korišćenih piktograma	Stranica 174
Uvod	Stranica 177
Predviđena upotreba	Stranica 177
Opseg isporuke	Stranica 178
Lista delova	Stranica 178
Tehnički podaci	Stranica 179
Opšte sigurnosne napomene	Stranica 182
Prvo podešavanje proizvoda	Stranica 186
Raspakivanje proizvoda i osnovno čišćenje	Stranica 186
Rad	Stranica 187
Punjenje baterije	Stranica 187
Ubacivanje baterije u baterijski uređaj . .	Stranica 190
Provera nivoa napunjenosti baterije na baterijskom uređaju	Stranica 190
Uklanjanje baterije iz baterijskog uređaja	Stranica 191

Čišćenje i održavanje	Stranica 192
Čišćenje	Stranica 192
Održavanje	Stranica 193
Skladištenje	Stranica 193
Odlaganje	Stranica 194
Garancija i servis	Stranica 196
Garancija i garantni list	Stranica 197
Postupak garancije	Stranica 203
Servis	Stranica 205

Lista korišćenih piktograma



Pročitajte uputstvo za upotrebu.



OPASNOST! – Označavanje opasnosti sa visokim rizikom, koja će dovesti do smrti ili teške povrede ako se ne izbegne (npr. rizik od gušenja)



UPOZORENJE! – Označavanje opasnosti sa umerenim rizikom, koja može dovesti do smrti ili teških povreda ako se ne izbegne (npr. rizik od strujnog udara)



OPREZ! – Označavanje opasnosti sa malim rizikom, koja može dovesti do manjih ili umerenih povreda ako se ne izbegne (npr. rizik od opekotina)



OBAVEŠTENJE! – Upozorava na moguće oštećenje imovine/proizvoda ako se ne izbegne (npr. rizik od kratkog spoja)



INFORMACIJE: Ovaj simbol sa signalnom rečju „Info“ nudi dodatne korisne informacije.



Direktna struja/napon



Koristite proizvod samo u suvom, zatvorenom prostoru.



Zaštitite bateriju od toplote i neprekidne intenzivne sunčeve svetlosti.



Zaštitite bateriju od vode i vlage.



Zaštitite bateriju od požara.



Bezbednosne informacije



Uputstvo za upotrebu



CE oznaka označava usklađenost sa relevantnim direktivama EU koje se primenjuju na ovaj proizvod.

Li-Ion

Litijum-jonska baterija

12 V 2 Ah PUNJIVA BATERIJA

● Uvod

Čestitamo vam na kupovini vašeg novog proizvoda. Tako ste se odlučili za visokokvalitetan proizvod. Uputstvo za upotrebu je deo ovog proizvoda. Sadrži važna bezbednosna uputstva, uputstva za upotrebu i odlaganje. Pre korišćenja proizvoda upoznajte se sa svim uputstvima za rikovanje i bezbednost. Koristite proizvod samo onako kako je opisano i za navedene oblasti primene. Predajte sve dokumente prilikom isporuke proizvoda trećem licu.

● **Predviđena upotreba**

Proizvod treba da se koristi zajedno sa uređajem iz serije **X 12 V TEAM**. Proizvod je kompatibilan sa svim uređajima iz serije **X 12 V TEAM**. Proizvod sme da se puni samo pomoću punjača iz serije **X 12 V TEAM**.

Ovaj proizvod nije predviđen za komercijalnu upotrebu. Svaka druga upotreba ili modifikacija proizvoda smatra se neprikladnom i nosi značajan rizik od nezgoda. Proizvođač ne preuzima odgovornost za oštećenja koja se mogu pripisati nepravilnoj upotrebi.

● Opseg isporuke

1× Punjiva baterija

1× Uputstvo za upotrebu

❗ **INFORMACIJE:** Punjač nije uključen u opseg isporuke.

● Lista delova

Pre čitanja, otvorite stranicu sa ilustracijama i upoznajte se sa svim funkcijama proizvoda.

1 Punjiva baterija

2 Dugme za otpuštanje

- 3 Punjač *
- 4 LED kontrole punjenja – crvena
- 5 LED kontrole punjenja – zelena
- 6 Kabl za napajanje sa utikačem

* Punjač nije uključen u opseg isporuke.

● Tehnički podaci

Punjiva baterija (litijum-jonska):	PAPK 12 A4
Broj ćelija:	3
Nazivni napon:	12 V 
Kapacitet:	2,0 Ah
Energija:	24 Wh

Preporučena temperatura okruženja:

Maksimalna temperatura:	maks. +50°C
Tokom punjenja:	Od +4 °C do +40 °C
Tokom rada:	Od +4 °C do +50 °C
Tokom skladištenja:	Od 0 °C do +45 °C

Vreme punjenja:

Preporučujemo da ovaj proizvod punite sledećim punjačima:

- PLGK 12 A3
- PDSLG 12 B2
- PLGK 12 A3
- PDSLG 12 A1

Kupci mogu naručiti kompatibilne zamenske baterije i punjače u Lidl online prodavnicama za sledeće zemlje:

Njemačka (lidl.de), Francuska (lidl.fr), Belgija (lidl.be), Češka (lidl.cz), Holandija (lidl.nl), Poljska (lidl.pl), Slovačka (lidl.sk), Španija (lidl.es)

Klijenti iz svih ostalih zemalja mogu vršiti narudžbe na www.optimex-shop.com.

Vreme punjenja	PAPK 12 A4
PLGK 12 A2	60 min.
PLGK 12 A3	60 min.
PLGK 12 B2	30 min.
PDSLK 12 A1	30 min.



Opšte sigurnosne napomene



OPREZ! Opasnost od eksplozije!



Ne bacajte baterije u kućni otpad, vatru ili vodu. Ne izlažite bateriju jakoj sunčevoj svetlosti tokom dužeg perioda i ne ostavljajte je na grejaču (maks. 45 °C).

Pažljivo rukovanje i korišćenje baterijskih uređaja

- **Baterije punite samo u punjačima koji su deo serije X 12 V TEAM.** Rizik od požara ako se punjač

koji je pogodan za određeni tip baterije koristi sa drugim baterijama.

- **U električnim alatima koristite samo baterije predviđene za tu svrhu.** Upotreba drugih baterija može dovesti do povreda i opasnosti od požara.
- **Neiskorišćenu bateriju držite dalje od spajalica, novčića, ključeva, eksera, vijaka i drugih malih metalnih predmeta, koji mogu da dovedu do premošćavanja kontakata.** Kratki spoj između kontakata baterije može izazvati opekotine ili požar.
- **Ako se koristi nepravilno, tečnost može da iscuri iz baterije. Izbegavajte kontakt s njom. U slučaju slučajnog kontakta, isperite vodom. Ako tečnost dospe u oči, potražite medicinsku pomoć.**
Tečnost iz baterije može da izazove iritaciju kože ili opekotine.
- **Ne koristite oštećene ili izmenjene baterije.**
Oštećene ili izmenjene baterije mogu biti nepredvidive i dovesti do požara, eksplozije ili rizika od povreda.

- **Ne izlažite baterije vatri ili povišenim temperaturama.** Vatra ili temperatura iznad +130 °C mogu izazvati eksploziju.
- **Pridržavajte se svih uputstava za punjenje i nikada ne punite bateriju ili alat na baterije izvan temperaturnog opsega navedenog u uputstvu za upotrebu.** Neispravno punjenje ili punjenje izvan dozvoljenog temperaturnog opsega može uništiti bateriju i povećati rizik od požara.

Servis

- **Nikada ne popravljajte oštećene baterije.**
Sve popravke baterija treba da obavljaju samo proizvođač ili ovlašćeni servisni centri.

Posebna sigurnosna uputstva za alate na baterije

- **Uverite se da je uređaj isključen pre nego što ubacite bateriju.** Umetanje baterije u uključen

električni alat može dovesti do nezgode.

- **Baterije punite samo u zatvorenom prostoru jer je punjač namenjen samo za upotrebu u zatvorenom.**
- **Da biste smanjili opasnost od strujnog udara, isključite punjač baterije iz električne mreže pre čišćenja punjača.**
- **Ne izlažite bateriju jakoj sunčevoj svetlosti tokom dužeg perioda i ne ostavljajte je na grejaču.**
Toplota oštećuje bateriju i postoji opasnost od eksplozije.
- **Sačekajte da se vruća baterija ohladi pre punjenja.**
- **Ne otvarajte bateriju i izbegavajte mehanička oštećenja baterije.** Rizik od kratkog spoja i može doći do emisije isparenja koja iritiraju respiratorni trakt. Obezbedite svež vazduh i potražite medicinsku pomoć u slučaju nelagodnosti.
- **Nemojte koristiti baterije koje se ne mogu puniti.**

Proizvod se može oštetiti.

● **Prvo podešavanje proizvoda**



● **Raspakivanje proizvoda i osnovno čišćenje**

1. Izvadite proizvod iz pakovanja i uklonite sve materijale za pakovanje i plastične omote.
2. Proverite da li su svi navedeni delovi uključeni (pogledajte „Opseg isporuke“). Proverite da li su proizvod i svi delovi u dobrom stanju, a ako se otkrije bilo kakvo oštećenje ili kvar, nemojte koristiti proizvod, već sledite proceduru opisanu u poglavlju „Garancija“.
3. Pre prve upotrebe, očistite sve delove proizvoda kao što je opisano u poglavlju „Čišćenje i održavanje“.

● Rad

● Punjenje baterije



UPOZORENJE!

- Punitite bateriju  samo u suvoj prostoriji. Pre nego što ubacite bateriju u punjač , proverite da li je spoljna površina baterije čista i suva. Postoji opasnost od povreda usled strujnog udara.

OPREZ!

- Ne izlažite bateriju  ekstremnim uslovima kao što su toplota ili udar. Opasnost od povreda usled curenja rastvora elektrolita! Nakon kontakta sa očima/kožom, isperite zahvaćena područja vodom ili neutralizatorom i konsultujte se sa lekarom.

NAPOMENA

- Punjiva baterija  dostiže svoj puni kapacitet tek kada se nekoliko puta napuni.
 - Napunite bateriju pre prve upotrebe.
 - Za punjenje baterije  koristite samo punjače iz serije **X 12 V TEAM**.
 - Ako potpuno napunjena baterija ima znatno kraće vreme rada, baterija je istrošena i treba je zameniti. Koristite samo originalnu zamensku bateriju iz serije **X 12 V TEAM**.
 - Sačekajte da se baterija ohladi pre punjenja.
 - Baterija se može puniti u bilo kom trenutku bez smanjenja životnog veka baterije.
 - Prekid procesa punjenja ne oštećuje bateriju.
- Napunite bateriju  pre upotrebe kada je na

srednjem ili niskom nivou napunjenosti.

- LED indikatori kontrole punjenja (zeleno **5**) i crveno **4**) pokazuju status punjača **3** i baterije:

LED sijalice	Status
Zeleni LED svetli bez umetnute baterije	Punjač spreman za upotrebu
Zeleni LED svetli	Baterija potpuno napunjena
Crveni LED svetli	Punjenje baterije

1. Uklonite bateriju **1** iz baterijskog uređaja.
2. Umetnite bateriju u punjač **3**.
3. Priključite mrežni utikač **6** u utičnicu.
4. Kada je baterija potpuno napunjena: Uklonite bateriju iz punjača. Isključite mrežni utikač iz utičnice.

● Ubacivanje baterije u baterijski uređaj

NAPOMENA

- Umetnite punjivu bateriju **1** tek kada je baterijski uređaj spreman za upotrebu.
- Gurnite bateriju duž vođice u uređaj. Čućete se kad klikne na svoje mesto.

● Provera nivoa napunjenosti baterije na baterijskom uređaju

NAPOMENA

- Baterija **1** se mora ubaciti u baterijski uređaj da biste proverili nivo napunjenosti.
- Nivo napunjenosti baterije je prikazan indikatorom nivoa napunjenosti na baterijskom uređaju.

- Pritisnite i držite dugme za napajanje tokom rada baterijskog uređaja.
- Nivo napunjenosti baterije **1** je označen paljenjem odgovarajućih LED lampica:

LED sijalice	Status
crveno – žuto – zeleno	Baterija potpuno napunjena
crveno – žuto	Baterija napola napunjena
crvena	Bateriju treba napuniti

● Uklanjanje baterije iz baterijskog uređaja

NAPOMENA

- Isključite baterijski uređaj pre nego što uklonite bateriju **1** iz baterijskog uređaja.
- Pritisnite oba dugmeta za otpuštanje **2** na bateriji. Izvucite bateriju iz baterijskog uređaja.

● Čišćenje i održavanje

● Čišćenje

NAPOMENA

- Nemojte koristiti hemijske, alkalne, abrazivne ili druge agresivne deterdžente ili dezinfekciona sredstva za čišćenje ovog proizvoda jer mogu oštetiti njegove površine.
- Nikada ne dozvolite da tečnost prodre u proizvod.
- Proizvod mora uvek biti čist, suv i bez ulja ili masti. Uklonite nečistoće nakon svake upotrebe i pre skladištenja.
- Redovno i pravilno čišćenje će pomoći da se obezbedi bezbedna upotreba i produži životni vek proizvoda.

- Očistite bateriju suvom krpom. Koristite meku četku za teško dostupna mesta.

● Održavanje

- Proizvod ne zahteva održavanje.

● Skladištenje

- Uklonite bateriju **1** iz baterijskog uređaja pre nego što je skladištite na duži vremenski period.
- Tokom dužeg perioda skladištenja, proverite stanje napunjenosti baterije približno svaka 3 meseca i dopunite ako je potrebno.
- Temperatura skladištenja baterije je između 0 °C i +45 °C.
- Izbegavajte ekstremnu hladnoću ili toplotu tokom skladištenja kako biste bili sigurni da to ne utiče negativno na snagu baterije.

- Skladištite bateriju samo u delimično napunjenom stanju. Tokom dužeg skladištenja treba da svetle 2 do 3 LED indikatora. Indikator nivoa napunjenosti baterije na baterijskom uređaju signalizira nivo napunjenosti baterije.

● Odlaganje

Pakovanje se sastoji od ekološki prihvatljivih materijala koje možete odlagati na lokalnim mestima za reciklažu.



Obratite pažnju na označavanje materijala za pakovanje pri odvajanju otpada, koji je označen skraćenicama (a) i brojevima (b) sa sledećim značenjem: 1-7: plastika / 20- 22: papir i karton / 80-98: mešavine.

Proizvod:



Mogućnosti za uklanjanje iskorišćenog proizvoda možete saznati u vašoj opštinskoj ili gradskoj upravi.



U interesu zaštite životne sredine nemojte bacati vaš proizvod kada je iskorišćen kućnom otpadu, nego ga ponesite na odgovarajuće mesto za odlaganje otpada. Informacije o mestima za sakupljanje i njihovom radnom vremenu možete dobiti u vašoj lokalnoj administraciji.

Neispravne ili iskorišćene baterije/punjive baterije moraju se reciklirati. Vratite baterije/punjive baterije i/ili proizvod na dostupna sabirna mesta.



Štete po okolinu pogrešnim odlaganjem baterija/akumulatora!

Pre odlaganja proizvoda uklonite baterije/pakovanje baterija iz proizvoda.

Baterije/akumulatori ne smeju da se odlažu sa otpadom iz domaćinstva. Mogu da sadrže otrovne teške metale i podležu obradi posebnog otpada. Hemijski simboli teških elementa su u nastavku: Cd = kadmium, Hg = živa, Pb = olovo. Zato predajte potrošene baterije/akumulatore na opštinsku deponiju.

● Garancija i servis

Lidl i proizvođač nisu u mogućnosti da garantuju obezbeđivanje servisiranja i dostupnost rezervnih delova nakon isteka garantog perioda/ perioda saobraznosti. Ukoliko za tim bude potrebe, putem naše Službe za potrošače možete proveriti dostupnost rezervnih delova i opcije za popravku. Hvala na razumevanju.

Kako izjaviti reklamaciju?

Molimo Vas:

- da pozovete korisnički servis: 0800 300 180

- pošaljete e-mail na: owim@lidl.rs
- posetite najbližu Lidl prodavnicu.

Da bismo osigurali najbržu asistenciju, molimo da sačuvate fiskalni račun i date ga na uvid prilikom izjavljivanja reklamacije.

GARANCIJA I GARANTNI LIST

Poštovani,

Ovim putem Vas upoznajemo sa Vašim pravima i obavezama koje proističu iz Zakona o zaštiti potrošača, a u pogledu ostvarivanja prava iz garancije.

Ova garancija ni na koji način ne utiče, niti isključuje prava koja kupac ima u skladu sa važećim Zakonom o zaštiti potrošača po osnovu zakonske odgovornosti prodavca za nesaobraznost robe ugovoru koja traje 2 godine od dana kada je roba predata kupcu.

Davalac garancije ovom izjavom preuzima obavezu da kupcima svojih aparata, a pod uslovima definisanim u ovoj izjavi, obezbedi:

- besplatno otklanjanje kvarova u garantnom roku, koji bi nastali kod uobičajene upotrebe ili zbog grešaka u proizvodnji i materijalu, ili
- zamenu aparata, u garantnom roku predviđenim ovom garancijskom izjavom, u slučaju da opravka nije moguća, ili
- ako otklanjanje kvara nije moguće, kupac ima pravo da zahteva od prodavca povrat novca.

Ukupan rok garancije je 3 godine.

Garantni rok počinje da važi od datuma kupovine proizvoda, odnosno od prijema istog od strane kupca, a što se dokazuje fiskalnim računom.

Garancija važi na teritoriji Republike Srbije.

Kupac može da izjavi reklamaciju usmeno u nekom od prodajnih objekata Lidl Srbija KD, odnosno telefonom, pisanim putem ili elektronskim putem na kontakte kompanije Lidl Srbija KD, uz dostavu fiskalnog računa na uvid.

U cilju ispravnog funkcionisanja proizvod se koristi u skladu sa njegovom namenom i Uputstvom za upotrebu.

Na zahtev kupca, koji je izjavljen u garantnom roku, prodavac će izvršiti otklanjanje kvarova i nedostataka na proizvodu u roku predviđenom Zakonom.

Garantni uslovi:

Pre obraćanja prodavcu za tehničku pomoć, potrebno je proveriti ispravnost instalacije i ostalih potrebnih uslova naznačenih u Uputstvu za upotrebu.

Kupac je dužan da prodavcu preda sve pripadajuće delove proizvoda koje je preuzeo u trenutku kupovine.

Popravke u roku garancije:

Garancija važi počev od dana kada je roba predata kupcu, a na osnovu fiskalnog odsečka. U istom periodu davalac garancije, odnosno prodavac je u obavezi da otkloni sve tehničke kvarove bez naknade, u zakonskom roku.

Garancija ne važi u sledećim slučajevima:

1. Ukoliko prodavcu uz aparat nije priložen fiskalni račun sa datumom prodaje.
2. Ukoliko je kvar prouzrokovan udarom groma, strujnim udarom ili sličnim delovanjem spoljne sile na sam uređaj (požar, poplava, naponski udar...).
3. Ukoliko su nastali kvarovi i oštećenja na uređaju posledica delovanja spoljnih uticaja, kao što su: velika vlaga, previsoka i suviše niska temperatura

(pucanje cevi usled smrzavanja, oštećenja gumenih delova, rđanje, itd.)

4. Ukoliko proizvod nije korišćen u skladu sa Uputstvom za upotrebu.
5. Ukoliko je proizvod pokušalo da popravi treće neovlašćeno lice.
6. Ukoliko proizvod nije korišćen u skladu sa namenom.
7. Ukoliko je čišćenje i održavanje uređaja urađeno protivno Uputstvu za upotrebu.
8. Ukoliko je proizvod korišćen u profesionalne svrhe.

Naziv proizvoda:	12 V 2 Ah PUNJIVA BATERIJA
Model:	HG10031 P APK 12 A4
IAN / Serijski broj:	508299_2507

Proizvođač:	OWIM GmbH & Co. KG Stiftsbergstraße 1 74167 Neckarsulm Nemačka
Davalac garancije-uvoznik:	Lidl Srbija KD Prva južna radna 3 22330 Nova Pazova Republika Srbija Tel. 0800 300 180 E-mail: kontakt@lidl.rs
Datum predaje robe potrošaču:	datum sa fiskalnog računa

Uvozi i stavlja u promet:

Lidl Srbija KD
Prva južna radna 3
22330 Nova Pazova
Republika Srbija
Tel. 0800 300 180
E-mail: kontakt@lidl.rs

● Postupak garancije

Da bi vaš zahtev mogao biti brzo obrađen, pratite sledeća uputstva:

Za sva pitanja pripremite račun i broj artikla (IAN 508299_2507) kao dokaz kupovine.

Broj artikla se može uzeti sa identifikacione nalepnice na proizvodu, gravure na proizvodu, prednje korice vašeg uputstva (u donjem levom uglu) ili nalepnice na poledini ili dnu proizvoda.

Ako se pojave kvarovi ili drugi nedostaci, prvo kontaktirajte dole navedenu servisnu službu putem telefona ili e-pošte.

Zatim možete poslati proizvod koji je evidentiran kao neispravan na navedenu adresu usluge bez poštarine, pri čemu obavezno priložite dokaz o kupovini (račun) i informacije o detaljima kvara i kada je do njega došlo

Možete preuzeti i pogledati ovaj i brojne druge priručnike na lokaciji parksidediy.com.

Ovaj QR kod vas vodi direktno na lokaciju parksidediy.com. Izaberite svoju zemlju i koristite ekran za pretragu da biste pretražili uputstva za upotrebu. Unosom broja artikla (IAN) 508299_2507 dolazite do uputstva za upotrebu za vaš artikal.



● Servis

RS

Servis Srbija

Tel.: 0800801807

Kontakt formular na *parkside-diy.com*

IAN 508299_2507



Srpska oznaka usaglašenosti

Список на користени пиктограми	Страница 208
Вовед	Страница 211
Предвидена употреба	Страница 211
Опсег на испорака	Страница 212
Список на делови	Страница 212
Технички податоци	Страница 213
Општи безбедносни забелешки ..	Страница 215
Прво поставување на производот	Страница 219
Отпакување на производот и основно чистење	Страница 219
Работење	Страница 220
Полнење на батеријата	Страница 220
Вметнување на батеријата во уредот за батерии	Страница 224
Проверка на нивото на полнење на батеријата на уредот за батерии	Страница 224
Вадење на батеријата од уредот за батерии	Страница 225

Чистење и одржување	Страница 226
Чистење	Страница 226
Одржување	Страница 227
Складирање	Страница 227
Одлагање	Страница 228
Гаранција	Страница 230
Постапка во случај на гаранција	Страница 232
Сервис	Страница 234

Список на користени пиктограми



Прочитајте го прирачникот со упатства.



ОПАСНОСТ! – Означува опасност со висок ризик, што ќе резултира со смрт или сериозна повреда ако не се избегне (на пр. ризик од задушвање)



ПРЕДУПРЕДУВАЊЕ! – Означува опасност со умерен ризик, што може да резултира со смрт или сериозна повреда ако не се избегне (на пр. ризик од струен удар)



ВНИМАНИЕ! – Означува опасност со низок ризик, што може да резултира со мала или умерена повреда ако не се избегне (на пр. ризик од попарување)



ИЗВЕСТУВАЊЕ! – Предупредува за можна штета на имотот/производот ако не се избегне (на пр. ризик од краток спој)



ИНФОРМАЦИИ: овој симбол со сигналниот збор „Информации“ нуди дополнителни корисни информации.



Еднонасочна струја/напон



Користете го производот само во суви затворени простори.

Li-Ion

Литиум-јонска батерија



Заштитете ја батеријата од топлина и постојана интензивна сончева светлина.



Заштитете ја батеријата од вода и влага.



Заштитете ја батеријата од пожар.



Безбедносни информации
Упатства за употреба



Ознаката CE укажува на усогласеност со релевантните директиви на ЕУ што се применливи за овој производ.

12 V 2 Ah ПОРТАБИЛНА БАТЕРИЈА

● Вовед

Ве честитаме за купувањето на Вашиот нов производ. Со тоа се одлучивте за квалитетен производ. Упатството за употреба е дел од овој производ. Тоа содржи важни информации за безбедност, користење и отстранување. Запознајте се со сите упатства за употреба и безбедност пред да го користите производот. Користете го производот само како што е опишано и за наведените намени. При предавање на производот на трети лица, предадете ги сите придружни документи.

● Предвидена употреба

Производот е наменет за употреба во комбинација со уред од серијата **X 12 V TEAM**. Производот е компатибилен со сите уреди од серијата **X 12 V TEAM**. Производот може да се полни исклучиво со полначи од серијата **X 12 V TEAM**.

Производот не е предвиден за комерцијална употреба. Секоја друга употреба или модификација на производот се смета за неправилна и носи значителен ризик од несреќи. Производителот не прифаќа никаква одговорност за штета(и) што се должат на неправилна употреба.

● Опсег на испорака

1× Портабилна батерија

1× Прирачник за корисници

i ИНФОРМАЦИИ: Полначот не е вклучен во опсегот на испорака.

● Список на делови

Пред да прочитате, одвиткајте ја страницата што ги содржи илустрациите и запознајте се со сите функции на производот.

1 Батерија на полнење

2 Копче за отпуштање

- 3 Полнач *
- 4 LED светло за контрола на полнењето – Црвено
- 5 LED светло за контрола на полнењето – Зелено
- 6 Кабел за напојување со приклучок за струја

● Технички податоци

Батерија на полнење (литиум-јонска):	PAPK 12 A4
Број на ќелии:	3
Номинален напон:	12 V 
Капацитет:	2,0 Ah
Енергија:	24 Wh

Препорачана амбиентална температура:

Максимална температура:	максимум +50 °C
При полнење:	од +4 °C до +40 °C

* Полначот не е вклучен во опсегот на испорака.

При работење:	од +4 °C до +50 °C
При складирање:	од 0 °C до +45 °C

Време на полнење:

Препорачуваме овој производ да се полни со следниве полначи:

- PLGK 12 A2
- PLGK 12 B2
- PLGK 12 A3
- PDSLГ 12 A1

Клиенти од следниве земји може да нарачаат компатибилни резервни батерии и полначи преку Lidl онлајн продавниците:

Германија (lidl.de), Франција (lidl.fr), Белгија (lidl.be), Чешка Република (lidl.cz), Холандија (lidl.nl), Полска (lidl.pl), Словачка (lidl.sk), Шпанија (lidl.es)

Клиентите од сите други земји можат да ги нарачаат на www.optimex-shop.com.

Време на полнење	РАРК 12 А4
PLGK 12 А2	60 мин.
PLGK 12 А3	60 мин.
PLGK 12 В2	30 мин.
PDSLГ 12 А1	30 мин.



Општи безбедносни забелешки



ВНИМАНИЕ! Ризик од експлозија!



Не фрлајте ги батериите во отпадот од домаќинството, оган или вода. Не изложувајте ја батеријата на силна сончева светлина подолг временски период и не оставајте ја врз грејно тело (максимум 45 °C).

Внимателно ракување и употреба на уредите со батерии:

- **Полнете ги батериите само во полначи што се дел од серијата X 12 V TEAM.** Ризик од пожар ако полначот што е погоден за одреден тип батерија се користи со други батерии.
- **Во електричните алати, користете ги само батериите дизајнирани за таа намена.** Употребата на други батерии може да резултира со повреди и ризик од пожар.
- **Чувајте ја неискористената батерија подалеку од спојници за хартија, монети, клучеви, клинци, шrafoви и други мали метални предмети што може да предизвикаат премостување на контактите.** Краткиот спој помеѓу контактите на батеријата може да предизвика изгореници или пожар.
- **Ако се користи неправилно, може да истекува течност од батеријата.** Избегнувајте да го допирате тоа. Во случај на ненамерен допир, исплакнете со

вода. Ако течноста ви навлезе во очите, побарајте лекарска помош. Истекувањето на течноста од батеријата може да предизвика иритации на кожата или изгореници.

- **Не користете оштетени или изменети батерии.** Оштетените или изменетите батерии може да бидат непредвидливи и да доведат до пожар, експлозија или ризик од повреда.
- **Не изложувајте ги батериите на оган или покачени температури.** Огнот или температурите над +130 °C може да предизвикаат експлозија.
- **Следете ги сите упатства за полнење и никогаш не полнете ја батеријата или алатот што работи на батерии надвор од опсегот на температурата наведен во упатствата за работа.** Неправилното полнење или полнењето надвор од дозволениот опсег на температурата може да ја уништи батеријата и да го зголеми ризикот од пожар.

Сервис

- **Никогаш не поправајте ги оштетените батерии.**
Сите поправки на батериите треба да ги вршат само производителот или овластените сервисни центри.

Посебни безбедносни упатства за алати што работат на батерии

- **Осигурајте се дека уредот е исклучен пред да ја вметнете батеријата.** Вметнувањето на батеријата во вклучен електричен алат може да резултира со несреќи.
- **Полнете ги батериите само во затворени простории бидејќи полначот за батерии е дизајниран само за внатрешна употреба.**
- **За да ја намалите опасноста од струен удар, извадете го полначот за батерии од струја пред да го чистите полначот.**
- **Не изложувајте ја батеријата на силна сончева светлина подолг временски период и не оставајте ја врз грејно тело.** Топлината ја оштетува батеријата

и постои ризик од експлозија.

- **Оставете ја жешката батерија да се излади пред да ја полните.**
- **Не отворајте ја батеријата и избегнувајте механичко оштетување на батеријата.** Ризик од краток спој и испуштање на испарувања што го иритираат респираторниот тракт. Обезбедете свеж воздух и побарајте лекарска помош во случај на непријатност.
- **Не користете батерии што не се на полнење.** Производот може да се оштети.

● Прво поставување на производот

● Отпакување на производот и основно чистење

1. Извадете го производот од амбалажата и отстранете ги сите амбалажни материјали и пластични обвивки.
2. Проверете дали производот и сите делови се во добра состојба. Ако се открие дека има некакво



оштетување или дефект, не користете го производот, туку следете ја постапката опишана во поглавјето „Гаранција“.

3. Пред првата употреба, исчистете ги сите делови на производот како што е опишано во поглавјето „Чистење и одржување“.

● Работење

● Полнење на батеријата



ПРЕДУПРЕДУВАЊЕ!

- Полнете ја батеријата  само во сува просторија. Пред да ја вметнете батеријата во полначот , проверете дали надворешната површина на батеријата е чиста и сува. Постои ризик од повреда поради струен удар.

ВНИМАНИЕ!

- Не изложувајте ја батеријата  на екстремни услови како што се топлина или удар. Ризик од повреда од истекување на електролитски раствор! По допир со очите/кожата, исплакнете ги засегнатите области со вода или неутрализатор и консултирајте се со лекар.

ЗАБЕЛЕШКА

- Батеријата на полнење  го достигнува својот полн капацитет дури откако ќе се наполни неколку пати.
- Наполнете ја батеријата пред да ја користите за прв пат.
- Користете ги само полначите од серијата **X 12 V TEAM** за полнење на батеријата .

ЗАБЕЛЕШКА

- Ако целосно наполнетата батерија трае значително пократко време, батеријата е потрошена и треба да се замени. Користете само оригинална заменска батерија од серијата **X 12 V TEAM**.
 - Оставете ја батеријата да се излади пред да ја полните.
 - Батеријата може да се полни во секое време без да се намали нејзиниот работен век.
 - Прекинувањето на процесот на полнење не ја оштетува батеријата.
- Наполнете ја батеријата 1 пред употребата кога е на средно или ниско ниво на полнење.

- LED светлата за контрола на полнењето (зелено **5** и црвено **4**) го покажуваат статусот на полначот **3** и батеријата:

LED светло	Статус
Свети зелено LED светло без да е вметната батеријата	Полначот е подготвен за употреба
Свети зелено LED светло	Батеријата е целосно наполнета
Свети црвено LED светло	Батеријата се полни

1. Извадете ја батеријата **1** од уредот за батерии.
2. Вметнете ја батеријата во полначот **3**.
3. Поврзете го приклучокот за струја **6** во штекер.
4. Кога батеријата е целосно наполнета: извадете ја батеријата од полначот. Исклучете го приклучокот за струја од штекерот.

● Вметнување на батеријата во уредот за батерии

ЗАБЕЛЕШКА

- Вметнете ја батеријата на полнење 1 само откако уредот за батерии ќе биде подготвен за употреба.
- Турнете ја батеријата долж водилката во уредот. Ќе слушнете кога ќе кликне на своето место.

● Проверка на нивото на полнење на батеријата на уредот за батерии

ЗАБЕЛЕШКА

- Батеријата 1 мора да се вметне во уредот за батерии за да се провери нивото на полнење.
- Нивото на полнење на батеријата се покажува со индикаторот за нивото на полнење на уредот за батерии.

- Притиснете го и задржете го копчето за вклучување за време на работењето на уредот за батерии.
- Нивото на полнење на батеријата **1** се покажува со осветлувањето на соодветните LED светла:

LED светло	Статус
црвено–жолто–зелено	Батеријата е целосно наполнета
црвено–жолто	Батеријата е наполнета до половина
црвено	Батеријата треба да се наполни

● Вадење на батеријата од уредот за батерии

ЗАБЕЛЕШКА

- Исклучете го уредот за батерии пред да ја извадите батеријата **1** од него.

- Притиснете ги двете копчиња за отпуштање **2** на батеријата. Извлечете ја батеријата од уредот за батерии.

● Чистење и одржување

● Чистење

ЗАБЕЛЕШКА

- Не користете хемиски, алкални, абразивни или други агресивни детергенти или дезинфекциски средства за чистење на овој производ бидејќи тие може да бидат штетни за неговите површини.
- Никогаш не дозволувајте во производот да навлезат течности.
- Производот секогаш мора да се чува чист, сув и да не биде замастен или подмачкан. Отстранете ги остатоците од него по секоја употреба и пред складирањето.

ЗАБЕЛЕШКА

- Редовното и правилно чистење ќе помогне да се обезбеди безбедна употреба и да се продолжи работниот век на производот.

- Чистете ја батеријата со сува крпа. Користете мека четка за местата што се тешко достапни.

- **Одржување**
- Не е потребно одржување за производот.

- **Складирање**
- Извадете ја батеријата 1 од уредот за батерии пред да ја складирате подолг временски период.
- За време на подолг период на складирање, проверувајте ја состојбата на наполнетост на батеријата приближно на секои 3 месеци и наполнете ја ако е потребно.

- Температурата на складирање на батеријата е помеѓу 0 °C и +45 °C.
- Избегнувајте екстреман студ или топлина за време на складирањето за да се осигурате дека тоа нема негативно да влијае врз излезот на батеријата.
- Батеријата складирајте ја само во делумно наполнета состојба. За време на продолжено складирање, треба да светат 2 до 3 LED светла. Индикаторот за нивото на полнење на батеријата на уредот за батерии го сигнализира нивото на полнење на батеријата.

● Одлагање

Амбалажата е направена од еколошки материјали кои можете да ги одложите преку локалните центри за рециклирање.



Внимавајте на обележувањето на материјалите за пакување при селектирање на отпадот, тие се означени со кратенки (a) и броеви (b) со следното значење: 1–7: Пластика/20–22: Хартија и картон/80–98: Комбинирани материјали.

Производ:



Варијантите за одлагање на истрошениот производ можете да ги дознаете во Вашата општина или градска администрација.



Кога вашиот производ веќе не е употреблив, во интерес на заштитата на животната средина, не го фрлајте во домашниот отпад, туку предадете го на соодветно стручно одлагање. За информации за собирните пунктови и нивното работно време, обратете се до Вашата надлежна администрација.

Дефектните или искористени батерии/акумулатори мора да се рециклираат. Вратете ги батериите/акумулаторите и/или производот преку понудените собирни места.



Штетни последици за животната средина при неправилно одлагање на батерии/ акумулатори!

Извадете ги батериите/акумулаторскиот пакет од производот пред одлагање.

Батериите/акумулаторите не смеат да се фрлаат со комуналниот отпад. Тие може да содржат токсични тешки метали и подлежат на третман како посебен отпад. Хемиските симболи на тешките метали се следниве: Cd = кадмиум, Hg = жива, Pb = олово. Затоа, вратете ги искористените батерии/акумулатори на комунално собирачко место.

● Гаранција

Производот е изработен според строги насоки за квалитет и е внимателно проверен пред испорака. Во случај на материјални или производствени недостатоци, имате законски права кон продавачот на производот. Вашите законски права не се ограничени на никаков начин со нашата гаранција наведена подолу.

Гаранцијата за овој производ изнесува 3 години од датумот на купување. Гарантниот рок започнува од датумот на купување.

Чувајте ја оригиналната сметка за купување на безбедно место, бидејќи овој документ е потребен како доказ за купувањето.

Сите оштетувања или недостатоци кои постоеле уште при купувањето мора веднаш да се пријават по вадењето на производот од амбалажата.

Доколку производот во рок од 3 години од датумот на купување покаже материјален или производствен недостаток, ние – по наш избор – ќе го поправиме или замениме бесплатно за Вас. Гарантниот рок не се продолжува со прифатено гарантно барање. Ова важи и за заменетите и поправените делови.

Оваа гаранција престанува да важи ако производот е оштетен или неправилно користен или одржуван.

Гаранцијата ги покрива материјалните и производствените недостатоци. Оваа гаранција не се однесува на делови од производот кои се предмет на нормално трошење и затоа се сметаат за потрошни делови (на пр. батерии, акумулатори, црева, кертриџи),

ниту на оштетувања на кривки делови, како што се прекинувачи или делови од стакло.

● Постапка во случај на гаранција

За да се обезбеди брза обработка на Вашето барање, следете ги следните упатства:

За сите барања подгответе ја сметката и бројот на артиклот (на пр. IAN 508299_2507) како доказ за купување.

Бројот на артиклот можете да го најдете на ознаката на производот, како гравура на производот, на насловната страница на Вашето упатство (долу лево) или на налепницата на задниот или долниот дел од производот.



Доколку се појават функционални дефекти или други недостатоци, најпрво контактирајте ја наведената сервисна служба по телефон или по е-пошта.

Производот што е евидентиран како неисправен можете да го испратите, без поштарина, на сервисната адреса што ви е соопштена, при што треба да го приложите фискалната сметка и да наведете во што се состои недостатокот и кога се појавил.

На parksidediy.com можете да ги видите и преземете ова и многу други упатства. Со овој QR-код ќе бидете директно пренасочени на parksidediy.com. Изберете ја Вашата земја и пребарувајте ги упатствата за употреба преку полето за пребарување. Со внесување на бројот на артиклот (IAN) 508299_2507 ќе дојдете до упатството за употреба за Вашиот производ.

● Сервис

МК

Северна Македонија

Тел.: 080097198

Контакт-формулар на *parkside-diy.com*

IAN 508299_2507



Српски знак за сообразност

Lista e piktogramëve të përdorur	Faqe 237
Hyrje	Faqe 240
Përdorimi i synuar	Faqe 240
Përmbajtja e paketimit	Faqe 241
Lista e pjesëve	Faqe 241
Të dhënat teknike	Faqe 242
Udhëzime të përgjithshme sigurie	Faqe 244
Perdorimi fillestar i produktit	Faqe 248
Zhbllokimi i produktit dhe pastrimi baze.	Faqe 248
Përdorimi	Faqe 249
Karikimi i baterisë	Faqe 249
Futja e baterisë në pajisjen me bateri	Faqe 252
Kontrollimi i nivelit të karikimit të baterisë në pajisjen me bateri	Faqe 252
Heqja e baterisë nga pajisja me bateri	Faqe 253

Pastrimi dhe mirëmbajtja	Faqe 254
Pastrimi.....	Faqe 254
Mirembajtja.....	Faqe 255
Magazinimi	Faqe 255
Asgjësimi	Faqe 256
Garancia	Faqe 258
Procedura në rast garancie.....	Faqe 259
Shërbimi	Faqe 261

Lista e piktogramëve të përdorur



Lexoni manualin e udhëzimeve.



RREZIK! – Tregon një rrezik me shkallë të lartë, i cili do të rezultojë në vdekje ose lëndim të rëndë nëse nuk shmanget (p.sh. rreziku i mbytjes).



PARALAJMËRIM! – Tregon një rrezik me shkallë të moderuar, i cili mund të rezultojë në vdekje ose lëndim të rëndë nëse nuk shmanget (p.sh. rreziku i goditjes elektrike).



KUJDES! – Tregon një rrezik me shkallë të ulët, i cili mund të shkaktojë lëndim të lehtë ose mesatar nëse nuk shmanget (p.sh. rreziku i djegies nga avulli).



VËREJTJE! – Paralajmëron për dëmtim të mundshëm të pronës/produktit nëse nuk shmanget (p.sh. rreziku i qarkut të shkurtër).



INFO: Ky simbol me fjalën sinjalizuese “Info” ofron informacion shtesë të dobishëm.



Rrymë/tension i drejtë



Përdorni produktin vetëm në ambiente të brendshme të thata.

Li-Ion

Bateri litium-jon



Mbroni baterinë nga nxehtësia dhe rrezet e forta të diellit.



Mbroni baterinë nga uji dhe lagështia.



Mbroni baterinë nga zjarri.



Informacion sigurie
Udhëzime për përdorim



Shenja CE tregon përputhshmërinë me direktivat përkatëse të BE-së që zbatohen për këtë produkt.

12 V 2 Ah BATERI

● Hyrje

Ju urojmë për blerjen e produktit tuaj të ri. Keni zgjedhur një produkt me cilësi të lartë. Manuali i përdorimit është pjesë e këtij produkti. Ai përmban udhëzime të rëndësishme për sigurinë, përdorimin dhe asgjësimin. Njihuni mirë me të gjitha udhëzimet e përdorimit dhe të sigurisë para përdorimit të produktit. Përdorni produktin vetëm siç është përshkruar dhe vetëm për përdorimet e përcaktuara. Dorëzoni të gjitha dokumentet bashkë me produktin, nëse ia kaloni një pale të tretë.

● Përdorimi i synuar

Produkti duhet të përdoret në kombinim me një pajisje nga seria **X 12 V TEAM**. Produkti është i përputhshëm me të gjitha pajisjet e serisë **X 12 V TEAM**. Produkti mund të karikohet vetëm duke përdorur karikues nga seria **X 12 V TEAM**.

Produkti nuk është i destinuar për përdorim komercial.
Çdo përdorim ose modifikim tjetër i produktit konsiderohet i papërshtatshëm dhe paraqet rrezik të lartë aksidentesh.
Prodhuesi nuk mban asnjë përgjegjësi për dëmet që rrjedhin nga përdorimi i pasaktë.

● Përmbajtja e paketimit

1× Bateri

1× Manual përdorimi

❗ **INFO:** Karikuesi nuk është i përfshirë në përmbajtjen e dorëzimit.

● Lista e pjesëve

Përpara se të lexoni, hapni faqen që përmban ilustrimet dhe njihuni me të gjitha funksionet e produktit.

- 1 Bateri e rikarikueshme
- 2 Buton lirimi
- 3 Karikues *
- 4 LED kontrolli i karikimit – Kuqe

* Karikuesi nuk është i përfshirë në përmbajtjen e dorëzimit.

- 5 LED kontrolli i karikimit – E gjelbër
- 6 Kablo rryme me prizë

● Të dhënat teknike

Bateri e rikarikueshme (Li Ion):	PAPK 12 A4
Numri i qelizave:	3
Tensioni i vlerësuar:	12 V 
Kapaciteti:	2,0 Ah
Energjia:	24 Wh

Temperatura e rekomanduar e ambientit:

Temperatura maksimale:	maks. +50 °C
Gjatë karikimit:	+4 °C deri +40 °C
Gjatë funksionimit:	+4 °C deri +50 °C
Gjatë ruajtjes:	0 °C deri +45 °C

Koha e karikimit:

Ne rekomandojmë që ky produkt të karikohet me karikuesit e mëposhtëm:

- PLGK 12 A2
- PLGK 12 B2
- PLGK 12 A3
- PDSLK 12 A1

Klientët nga vendet e mëposhtme mund të porosisin bateri zëvendësuese të përshtatshme dhe karikues në dyqanet online të Lidl:

Gjermani (lidl.de), Francë (lidl.fr), Belgjikë (lidl.be), Republikë Çeke (lidl.cz), Holandë (lidl.nl), Poloni (lidl.pl), Sllovaki (lidl.sk), Spanjë (lidl.es)

Klientët nga të gjitha vendet e tjera mund t'i porosisin këto në www.optimex-shop.com.

Koha e karikimit	PAPK 12 A4
PLGK 12 A2	60 min
PLGK 12 A3	60 min
PLGK 12 B2	30 min
PDSLK 12 A1	30 min



Udhëzime të përgjithshme sigurie



KUJDES! Rrezik shpërthimi!



Mos i hidhni baterite ne mbeturinat shtepiake, zjarr apo uje. Mos e ekspozoni baterine ndaj rrezeve te forta te diellit per periudha te gjata dhe mos e lini mbi ngrohesh (maks. 45 °C).

Perdorimi dhe trajtimi i kujdesshem i pajisjeve me bateri:

- **Karikoni baterite vetem me karikues qe jane pjese e serise X 12 V TEAM.** Rrezik zjarri nese nje karikues i pershtatshem per nje lloj te caktuar baterie perdoret me bateri te tjera.
- **Ne veglat elektrike, perdorni vetem baterite e projektuara per ate qellim.** Perdorimi i baterive te tjera mund te shkaktoje lendime dhe rrezik zjarri.
- **Mbajeni baterine e paperdorur larg kapeseve metalike, monedhave, celesave, gozhdeve, vidave dhe objekteve te tjera te vogla metalike qe mund te shkaktojne qark te shkurter midis kontakteve.** Nje qark i shkurter midis kontakteve te baterise mund te shkaktoje djegie ose zjarr.
- **Nese perdoret gabimisht, nga bateria mund te rrjedhe leng. Shmangni kontaktin me te. Ne rast kontakti aksidental, shpelajeni me uje. Nese lengu bie ne sy, kerkoni ndihme mjekesore.** Lengua qe rrjedh nga bateria mund te shkaktoje irritim te lekures ose djegie.

- **Mos perdorni bateri te demtuara ose te ndryshuara.** Baterite e demtuara ose te ndryshuara mund te sillen ne menyre te paparashikueshme dhe te cojne ne zjarr, shperthim ose lendime.
- **Mos i ekspozoni baterite ndaj zjarrit ose temperaturave te larta.** Zjarri ose temperaturat mbi +130 °C mund te shkaktojne shperthim.
- **Ndiqni te gjitha udhezimet per karikim dhe mos e karikoni baterine ose veglen me bateri jashte intervalit te temperatures se percaktuar ne manualin e perdorimit.** Karikimi i pasakte ose jashte temperaturave te lejuara mund ta demtojte baterine dhe te rrishte rrezikun e zjarrit.

Shërbimi

- **Mos riparoni kurre baterite e demtuara.** Te gjitha riparimet e baterive duhet te kryhen vetem nga prodhuesi ose qendrat e autorizuar te sherbimit per klientet.

Udhezime te vecanta sigurie per pajisjet me bateri

- **Sigurohuni qe pajisja te jete fikur perpara se te futni baterine.** Futja e nje baterie ne nje vegjel elektrike qe eshte ndezur mund te shkaktoje aksidente.
- **Karikoni baterite vetem brenda ambienteve, pasi karikuesi eshte projektuar per perdorim te brendshem.**
- **Per te ulur rrezikun e goditjes elektrike, shkeputeni karikuesin nga rrjeti perpara pastrimit.**
- **Mos e ekspozoni baterine ndaj rrezeve te forta te diellit per periudha te gjata dhe mos e lini mbi ngrohës.** Nxehtesia e demton baterine dhe ekziston rreziku i shperthimit.
- **Lereni nje bateri te nxehte te ftohet perpara karikimit.**
- **Mos e hapni baterine dhe shmangni demtimet mekanike te saj.** Rrezik per qark te shkurter dhe mund te clirohen avuj qe irritojne rruget e frymemarrjes. Siguroni ajer te fresket dhe kerkoni ndihme mjekesore ne rast shqetesimi.

- **Mos perdorni bateri qe nuk jane te rikarikueshme.**
Produkti mund te demtohet.

● **Perdorimi fillestar i produktit**

● **Zhbllokimi i produktit dhe pastrimi baze**

1. Nxirrni produktin nga paketimi dhe hiqni te gjitha materialet e ambalazhit dhe mbeshtjelljet plastike.
2. Kontrolloni nese produkti dhe te gjitha pjeset jane ne gjendje te mire; nese zbulohet ndonje demtim ose defekt, mos e perdorni produktin, por ndiqni proceduren e pershkruar ne kapitullin “Garancia”.
3. Perpara perdorimit te pare, pastroni te gjitha pjeset e produktit sic pershkruhet ne kapitullin “Pastrimi dhe mirembajtja”.

● Përdorimi

● Karikimi i baterisë

PARALAJMËRIM!

- Karikoni baterinë [1] vetëm në një dhomë të thatë. Përpara se ta futni baterinë në karikues [3], kontrolloni që sipërfaqja e jashtme e baterisë të jetë e pastër dhe e thatë. Ekziston rreziku i lëndimit nga goditja elektrike.

KUJDES!

- Mos e ekspozoni baterinë [1] ndaj kushteve ekstreme si nxehtësi ose goditje. Rrezik lëndimi nga rrjedhja e tretësirës elektrolitike! Pas kontaktit me sytë/lëkurën, shpëlajeni zonën e prekur me ujë ose neutralizues dhe konsultohuni me mjekun.

SHËNIM

- Bateria e rikarikueshme [1] arrin kapacitetin e saj të plotë vetëm pasi të jetë karikuar disa herë.

SHËNIM

- Karikoni baterinë përpara përdorimit të parë.
 - Përdorni vetëm karikues nga seria **X 12 V TEAM** për ta karikuar baterinë 1.
 - Nëse një bateri e karikuar plotësisht zgjat dukshëm më pak gjatë përdorimit, bateria është konsumuar dhe duhet zëvendësuar. Përdorni vetëm bateri zëvendësuese origjinale nga seria **X 12 V TEAM**.
 - Lëreni baterinë të ftohet përpara karikimit.
 - Bateria mund të karikohet në çdo kohë pa reduktuar jetën e saj.
 - Ndërprerja e procesit të karikimit nuk e dëmton baterinë.
-
- Karikoni baterinë 1 përpara përdorimit kur ajo është në nivel të mesëm ose të ulët karikimi.

- LED-të e kontrollit të karikimit (jeshile **5**) dhe të kuqe **4**) tregojnë statusin e karikuesit **3** dhe të baterisë:

LED	Statusi
LED jeshile ndizet pa bateri të futur	Karikuesi gati për përdorim
LED jeshile ndizet	Bateria plotësisht e karikuar
LED e kuqe ndizet	Bateria po karikohet

1. Hiqeni baterinë **1** nga pajisja me bateri.
2. Futeni baterinë në karikues **3**.
3. Lidheni prizën elektrike **6** me një kontakt elektrik.
4. Kur bateria të jetë plotësisht e karikuar: Hiqeni baterinë nga karikuesi. Shkëputeni prizën elektrike nga priza e murit.

● Futja e baterisë në pajisjen me bateri

SHËNIM

- Futeni baterinë e rikarikueshme **1** vetëm pasi pajisja me bateri të jetë gati për përdorim.
- Shtyjeni baterinë përgjatë shiritit udhëzues në pajisje. Do të dëgjoni një klikim që tregon se është vendosur siç duhet.

● Kontrollimi i nivelit të karikimit të baterisë në pajisjen me bateri

SHËNIM

- Bateria **1** duhet të futet në pajisjen me bateri për të kontrolluar nivelin e karikimit.
- Niveli i karikimit të baterisë tregohet nga treguesi i nivelit të karikimit në pajisjen me bateri.

- Shtypni dhe mbajeni shtypur butonin e ndezjes gjatë funksionimit të pajisjes me bateri.
- Niveli i karikimit të baterisë **1** tregohet nga ndriçimi i LED-ve përkatëse:

LED	Statusi
kuqe-verdhë-jeshile	Bateria plotësisht e karikuar
kuqe-verdhë	Bateria gjysmë e karikuar
kuqe	Bateria duhet të karikohet

● Heqja e baterisë nga pajisja me bateri

SHËNIM

- Fikeni pajisjen me bateri përpara se të hiqni baterinë **1** nga pajisja.
- Shtypni të dy butonat e lirimimit **2** në bateri. Tërhiqeni baterinë nga pajisja me bateri.

● Pastrimi dhe mirëmbajtja

● Pastrimi

SHËNIM

- Mos perdorni detergjente kimike, alkalike, gerryes ose substanca te tjera agresive per te pastruar kete produkt, pasi ato mund te demtojne siperfaqet e tij.
 - Mos lejoni kurre qe lengjet te hyjne ne produkt.
 - Produkti duhet te mbahet gjithmone i paster, i thate dhe pa vaj ose yndyre. Hiqni mbeturinat pas cdo perdorimi dhe perpara ruajtjes.
 - Pastrimi i rregullt dhe i duhur do te ndihmoje ne sigurimin e perdorimit te sigurt dhe ne zgjatjen e jetes se produktit.
- Pastroni baterinë me një leckë të thatë. Perdorni nje furce te bute per zonat qe jane te veshtira per t'u arritur.

● Mirembajtja

- Produkti nuk kërkon mirëmbajtje.

● Magazinimi

- Hiqeni baterinë 1 nga pajisja me bateri përpara se ta ruani për periudha më të gjata kohe.
- Gjatë ruajtjes afatgjatë, kontrolloni gjendjen e karikimit të baterisë afërsisht çdo 3 muaj dhe karikojeni nëse është e nevojshme.
- Temperatura e ruajtjes për baterinë është ndërmjet 0 °C dhe +45 °C.
- Shmangni të ftohtin ose nxehtësinë ekstreme gjatë ruajtjes për të siguruar që performanca e baterisë të mos ndikohet negativisht.
- Ruajeni baterinë vetëm në gjendje pjesërisht të karikuar. Gjatë ruajtjes afatgjatë, duhet të jenë të ndezura 2 deri në 3 LED. Treguesi i nivelit të karikimit në pajisjen me bateri sinjalizon nivelin e karikimit të baterisë.

● Asgjësimi

Ambalazhi është i përbërë nga materiale miqësore me mjedisin, të cilat mund t'i asgjësoni në pikat lokale të riciklimit.



Kini parasysh etiketimin e materialeve të ambalazhit gjatë ndarjes së mbeturinave; ato janë të shënuara me shkurtesa (a) dhe numra (b) me këtë kuptim: 1–7: Plastika/20–22: Letra dhe kartoni/80–98: Materiale të përziera.

Produkti:



Mundësitë për asgjësimin e produktit të përdorur i merrni në komunën ose bashkinë tuaj.



Mos e hidhni produktin tuaj në mbeturinat shtëpiake kur ai nuk funksionon më, por dorëzoheni në një mënyrë të përshtatshme për mjedisin. Për informacion rreth pikave të grumbullimit dhe orareve të tyre, mund të kontaktoni administratën tuaj lokale.

Bateritë ose akumulatorët e dëmtuar ose të konsumuar duhet të riciklohen. Dorëzoni bateritë/akumulatorët dhe/ose produktin në pikat e ofruara të grumbullimit.



Dëmtime të mjedisit nga asgjësimi i gabuar i baterive/akumulatorëve!

Nxirrni bateritë/pakun e akumulatorit nga produkti para asgjësimit.

Bateritë/akumulatorët nuk duhet të hidhen me mbeturinat shtëpiake. Ato mund të përmbajnë metale të rënda toksike dhe i nënshtrohen trajtimit si mbetje të veçanta. Simbolet kimike të metaleve të rënda janë si më poshtë:

Cd = Kadmium, Hg = Mërkur, Pb = Plumb. Prandaj dorëzoni bateritë/akumulatorët e konsumuar në një pikë grumbullimi komunale.

● Garancia

Produkti është prodhuar sipas udhëzimeve të rrepta të cilësisë dhe është kontrolluar me kujdes para dorëzimit. Në rast të defekteve të materialit ose të prodhimit, keni të drejta ligjore ndaj shitësit të produktit. Të drejtat tuaja ligjore nuk kufizohen në asnjë mënyrë nga garancia jonë e përshkruar më poshtë.

Garancia për këtë produkt është 3 vjet nga data e blerjes. Afati i garancisë fillon nga data e blerjes. Ruani faturën origjinale të blerjes në një vend të sigurt, pasi ky dokument është i nevojshëm si dëshmi e blerjes.

Të gjitha dëmtimet ose defektet që janë të pranishme në momentin e blerjes duhet të raportohen menjëherë pas hapjes së produktit.

Nëse produkti brenda 3 viteve nga data e blerjes paraqet një defekt material ose të prodhimit, ne do ta riparojmë ose zëvendësojmë atë falas për ju, sipas zgjedhjes sonë. Afati i garancisë nuk zgjatet në rast të pranimit të një kërkesë të garancisë. Kjo vlen edhe për pjesët e zëvendësuara ose të riparuar.

Kjo garanci humbet nëse produkti është dëmtuar ose përdorur apo mirëmbajtur në mënyrë të papërshtatshme.

Garancia mbulon defektet materiale dhe të prodhimit. Kjo garanci nuk vlen për pjesë të produktit që konsumohen në përdorim të zakonshëm dhe konsiderohen si pjesë të konsumuara (p.sh. bateri, akumulator, tuba, kartusha boje), si dhe për dëmtime të pjesëve delikate, p.sh. çelësa ose pjesë prej xhami.

● Procedura në rast garancie

Për të siguruar një përpunim të shpejtë të kërkesës tuaj, ju lutemi ndiqni udhëzimet në vijim:

Për çdo kërkesë, mbani të gatshëm faturën dhe numrin e artikullit (p.sh. IAN 508299_2507) si dëshmi të blerjes.

Numrin e artikullit mund ta gjeni në tabelën e tipit në produkt, në një gdhendje në produkt, në faqen e parë të manualit (poshtë majtas) ose në një ngjitëse në anën e pasme ose të poshtme të produktit.

Nëse ndodhin defekte funksionale ose mangësi të tjera, kontaktoni fillimisht departamentin e shërbimit të përmendur më poshtë me telefon ose e-mail.

Një produkt i regjistruar si i dëmtuar mund të dërgohet pa pagesë në adresën e shërbimit të komunikuar, duke bashkangjitur faturën dhe duke përshkruar se ku qëndron defekti dhe kur ka ndodhur ai.

Në parksidediy.com mund të shihni dhe shkarkoni këtë dhe shumë manuale të tjera. Me këtë kod QR ju hyni direkt në parksidediy.com. Zgjidhni vendin tuaj dhe kërkoni përmes maskës së kërkimit për manuale përdorimi. Duke futur numrin e artikullit (IAN) 508299_2507, do të gjeni manualin e përdorimit për artikullin tuaj.



● Shërbimi



Shërbimi Shqipëri

Formulari i kontaktit në *parkside-diy.com*

IAN 508299_2507



Shenja serbe e konformitetit

Lista pictogramelor/simbolurilor utilizate	Pagina 264
Introducere	Pagina 267
Utilizarea conform destinației	Pagina 267
Volumul livrării	Pagina 268
Lista pieselor	Pagina 268
Date tehnice	Pagina 269
Indicații generale de siguranță	Pagina 271
Punerea în funcțiune	Pagina 275
Despachetați și curățați temeinic produsul. . .	Pagina 275
Folosirea	Pagina 276
Încărcați acumulatorul	Pagina 276
Introducerea acumulatorului în scula cu acumulator	Pagina 279
Verificarea stării de încărcare a acumulatorului la scula cu acumulator	Pagina 279
Scoaterea acumulatorului din scula cu acumulator	Pagina 280

Curățarea și întreținerea	Pagina 281
Curățarea	Pagina 281
Întreținerea	Pagina 282
Depozitarea	Pagina 282
Înlăturare	Pagina 283
Garanție	Pagina 285
Modul de desfășurare în caz de garanție	Pagina 288
Service	Pagina 289

Lista pictogramelor/simbolurilor utilizate



Citiți instrucțiunile de utilizare.



PERICOL! – Indică un pericol cu grad ridicat de risc care, dacă nu este evitat, are ca urmare moartea sau o rănire gravă (de ex. pericol de sufocare)



AVERTISMENT! – Indică un pericol cu grad mediu de risc care, dacă nu este evitat, poate avea ca urmare moartea sau o rănire gravă (de ex. pericol de electrocutare)



PRECAUȚIE! – Indică un pericol cu grad scăzut de risc care, dacă nu este evitat, poate avea ca urmare o rănire ușoară până la medie (de ex. pericol de opărire)



ATENȚIE! – Avertizează cu privire la posibile daune materiale (de ex. pericol de scurtcircuitare)



INFORMAȚII: Acest simbol având cuvântul de semnalizare „Info” oferă mai multe informații utile.



Curent continuu/tensiune continuă



Utilizați produsul doar în spații interioare uscate.

Li-Ion

Acumulator litiu-ion



Protejați acumulatorul de căldură și de razele solare puternice și de durată.



Protejați acumulatorul de apă și umezeală.



Protejați acumulatorul de foc.



Indicații de siguranță
Instrucțiuni de manevrare



Semnul CE confirmă conformitatea cu directivele UE referitoare la produs.

12 V 2 Ah ACUMULATOR

● Introducere

Vă felicităm pentru achiziționarea noului dumneavoastră produs. Ați ales un produs de înaltă calitate. Manualul de utilizare reprezintă o parte integrantă a acestui produs. Acesta conține informații importante referitoare la siguranță, la utilizare și la eliminarea ca deșeu. Înainte de utilizarea acestui produs, familiarizați-vă mai întâi cu instrucțiunile de utilizare și de siguranță. Folosiți produsul numai în modul descris și numai în domeniile de utilizare indicate. Predați toate documentele aferente în cazul în care înstrăinați produsul.

● **Utilizarea conform destinației**

Produsul trebuie utilizat împreună cu o aparat din seria **X 12 V TEAM**. Produsul împreună cu toate aparatele din seria **X 12 V TEAM**. Produsul poate fi încărcat numai cu încărcătoare din seria **X 12 V TEAM**.

Produsul nu este destinat pentru uzul comercial. Alte utilizări sau modificările produsului se consideră ca nefiind conforme cu destinația și reprezintă pericol considerabil de accidente. Producătorul nu își asumă răspunderea pentru daunele și defecțiunile survenite ca urmare a unei deserviri necorespunzătoare.

● Volumul livrării

1× Acumulator

1× Instrucțiuni de utilizare

❗ **INFORMAȚII:** Încărcătorul nu este inclus în volumul livrării.

● Lista pieselor

Înainte de citire desfaceți pagina cu figuri și familiarizați-vă cu toate funcțiile produsului.

1 Acumulator

2 Buton de deblocare

- 3 Încărcător *
- 4 Lampă de control a încărcării – Roșie
- 5 Lampă de control a încărcării – Verde
- 6 Cablu de alimentare cu ștecher

● Date tehnice

Acumulator (Li-Ion):	PAPK 12 A4
Număr de celule:	3
Tensiune nominală:	12 V 
Capacitate:	2,0 Ah
Energie:	24 Wh

Temperatură recomandată a mediului:

Temperatură maximă:	max. +50 °C
În timpul procesului de încărcare:	+4 °C până la +40 °C
La funcționare:	+4 °C până la +50 °C

* Încărcătorul nu este inclus în volumul livrării.

La depozitare:

0 °C până la +45 °C

Durață de încărcare:

Vă recomandăm să încărcăți acest produs cu următoarele încărcătoare:

- PLGK 12 A2
- PLGK 12 A3
- PLGK 12 B2
- PDSLK 12 A1

Clienții pot comanda baterii de schimb compatibile și încărcătoare de la magazinele online Lidl pentru următoarele țări:

Germania (lidl.de), Franța (lidl.fr), Belgia (lidl.be), Republica Cehă (lidl.cz), Țările de Jos (lidl.nl), Polonia (lidl.pl), Slovacia (lidl.sk), Spania (lidl.es)

Clienții din toate celelalte țări pot comanda de la www.optimex-shop.com.

Durață de încărcare	PAPK 12 A4
PLGK 12 A2	60 min
PLGK 12 A3	60 min
PLGK 12 B2	30 min
PDSLK 12 A1	30 min



Indicații generale de siguranță



PRECAUȚIE! Pericol de explozie!



Nu aruncați acumulatorul în deșeurile menajere, în foc sau în apă. Nu expuneți acumulatorul la lumina puternică a soarelui pentru perioade lungi de timp și nu îl așezați pe radiatoare (max. 45 °C).

Manipularea și utilizarea atentă a sculelor cu acumulator:

- **Încărcați acumulatorii numai cu încărcătoare care fac parte din seria X 12 V TEAM.** Dacă un încărcător care este destinat unui anumit tip de acumulator se folosește cu alte acumulatoare, există pericol de incendiu.
- **Folosiți în sculele electrice numai acumulatoare prevăzute pentru acestea.** Folosirea altor acumulatori duce la răniri și la pericol de incendiu.
- **Țineți acumulatoarele nefolosite departe de clame de birou, chei, ace, șuruburi sau alte obiecte metalice mici care ar putea provoca o șuntare a contactelor.** Un scurtcircuit între contactele acumulatorului poate avea ca urmare arsuri sau incendiu.
- **La utilizarea greșită, din acumulator poate să iasă lichid. Evitați contactul cu acesta. În cazul contactului accidental, clătiți cu apă. Dacă lichidul intră în ochi, solicitați și ajutorul medicului.** Lichidul care iese din acumulatori poate duce la iritații ale pielii sau la arsuri.

- **Nu folosiți acumulatori deteriorați sau modificați.** Acumulatorii deteriorați sau modificați se pot comporta imprevizibil și pot duce la incendiu, explozie sau pericol de rănire.
- **Nu expuneți un acumulator la foc sau la temperaturi ridicate.** Focul sau temperaturile peste +130 °C pot produce o explozie.
- **Respectați toate instrucțiunile pentru încărcare și nu încărcați niciodată acumulatorul sau sula cu acumulator în afara domeniului de temperatură dat în instrucțiunile de operare.** Încărcarea greșită sau încărcarea în afara domeniului de temperatură admis poate distruge acumulatorul și mărește pericolul de incendiu.

Service

- **Nu întrețineți niciodată un acumulator deteriorat.** Toată întreținerea acumulatorului trebuie făcută numai de către producător sau de serviciile împuternicite pentru clienți.

Indicații speciale de siguranță pentru aparatele cu acumulator

- **Asigurați-vă că aparatul este oprit, înainte de a introduce acumulatorul.** Introducerea unui acumulator într-o sculă electrică care este pornită poate duce la accidente.
- **Încărcați bateriile numai în interior, deoarece încărcătorul este destinat numai în acest scop.**
- **Pentru a reduce riscul de electrocutare, deconectați ștecherul încărcătorului de la priza electrică înainte de a-l curăța.**
- **Nu expuneți acumulatorul la lumina puternică a soarelui pentru perioade lungi de timp și nu îl așezați pe radiatoare.** Căldura deteriorează acumulatorul și există riscul de explozie.
- **Lăsați un acumulator încălzit să se răcească înainte de încărcare.**

- **Nu deschideți acumulatorul și evitați deteriorarea mecanică a acestuia.** Există pericolul unui scurtcircuit și pot ieși vapori care irită căile respiratorii. Aveți grijă să existe aer proaspăt și solicitați asistență medicală suplimentară dacă aveți dureri.
- **Nu folosiți baterii care nu pot fi reîncărcate.** Aparatul s-ar putea deteriora.

● Punerea în funcțiune



● **Despachetați și curățați temeinic produsul**

1. Scoateți produsul din ambalaj și îndepărtați toate materialele de ambalare și foliile de protecție.
2. Verificați dacă produsul și toate componentele sunt în stare bună. Dacă constatați o deteriorare sau un defect, nu utilizați produsul, ci procedați așa cum este descris în capitolul „Garanție”.
3. Curățați toate piesele produsului înainte de prima utilizare, așa cum este descris în capitolul „Curățarea și întreținerea”.

● Folosirea

● Încărcați acumulatorul

AVERTISMENT!

- Încărcați acumulatorul  numai în camere uscate. Suprafața exterioară a acumulatorului trebuie să fie curată și uscată înainte de a introduce acumulatorul în încărcător . Există pericol de vătămare prin electrocutare.

PRECAUȚIE!

- Nu expuneți acumulatorul  la condiții extreme, cum ar fi căldură și șocuri. Există riscul de rănire din cauza scurgerii soluției electrolitice! În caz de contact ochii cu pielea, spălați imediat locurile afectate cu apă curată și consultați un medic.

INDICAȚIE

- Acumulatorul **1** atinge capacitatea maximă numai după încărcarea repetată.
- Încărcați acumulatorul complet înainte de prima utilizare.
- Utilizați numai un încărcător din seria **X 12 V TEAM** pentru a încărca acumulatorul **1**.
- Un timp de funcționare semnificativ redus, în ciuda încărcării, indică faptul că acumulatorul este consumat și trebuie înlocuit. Utilizați numai un acumulator de schimb original din seria **X 12 V TEAM**.
- Lăsați acumulatorul să se răcească înainte de încărcare.
- Acumulatorul poate fi încărcat în orice moment, fără a reduce durata de viață a acestuia.
- Întreruperea procesului de încărcare nu duce la o deteriorare a acumulatorului.

- Încărcați acumulatorul [1] înainte de utilizare dacă starea de încărcare este medie sau scăzută.
- Lămpile de control a încărcării (verde [5] și roșie [4]) indică starea încărcătorului [3] și a acumulatorului:

LED	Stare
LED verde aprins fără acumulator introdus	Încărcător gata de funcționare
LED verde aprins	Acumulator încărcat complet
LED roșu aprins	Acumulatorul se încarcă

1. Scoateți acumulatorul [1] din scula cu acumulator.
2. Introduceți acumulatorul în încărcător [3].
3. Introduceți ștecherul [6] în priză.
4. Dacă acumulatorul este încărcat complet: Scoateți acumulatorul din încărcător. Scoateți ștecherul din priză.

● Introducerea acumulatorului în scula cu acumulator

INDICAȚIE

- Introduceți acumulatorul [1] în scula cu acumulator numai dacă scula cu acumulator este complet pregătită pentru utilizare.
 - Glisați acumulatorul de-a lungul șinei de ghidare în scula cu acumulator. Acumulatorul se blochează cu zgomot.
- ## ● Verificarea stării de încărcare a acumulatorului la scula cu acumulator

INDICAȚIE

- Acumulatorul [1] trebuie să fie introdus în scula cu acumulator pentru a verifica starea de încărcare.
- Indicatorul stării de încărcare de pe scula cu acumulator indică starea de încărcare a acumulatorului.

- Apăsați și mențineți apăsat comutatorul de alimentare atunci când scula cu acumulator este în funcțiune.
- Starea de încărcare a acumulatorului **1** este indicată prin aprinderea LED-ului corespunzător:

LED	Stare
roșu-galben-verde	Acumulator încărcat complet
roșu-galben	Acumulator încărcat cca. pe jumătate
roșu	Acumulatorul trebuie încărcat

● Scoaterea acumulatorului din scula cu acumulator

INDICAȚIE

- Opriți scula cu acumulator înainte de a scoate acumulatorul **1** din aceasta.

- Apăsați butoanele de deblocare **2**. Scoateți acumulatorul din scula cu acumulator.

● Curățarea și întreținerea

● Curățarea

INDICAȚIE

- Nu folosiți produse chimice, alcaline, de frecare sau alte produse de curățare sau de dezinfectare agresive pentru a curăța produsul, deoarece acestea pot deteriora suprafața.
- Aveți grijă să nu ajungă niciun lichid în interiorul produsului.
- Păstrați produsul permanent curat, uscat și fără ulei sau vaselină. Îndepărtați praful după fiecare utilizare și înainte de depozitare.

INDICAȚIE

- Curățarea regulată și corectă ajută la garantarea unei utilizări sigure și prelungește durata de viață a produsului.
- Curățați produsul cu o cârpă uscată. Pentru locurile greu accesibile, folosiți o pensulă moale.
- **Întreținerea**
 - Produsul nu necesită întreținere.
- **Depozitarea**
 - Scoateți acumulatorul **1** din scula cu acumulator înaintea unei depozitări pentru perioade lungi de timp.
 - În timpul unei faze mai lungi de depozitare, verificați starea de încărcare a acumulatorului la fiecare 3 luni și încărcați-l dacă este nevoie.
 - Temperatura de depozitare pentru acumulator este cuprinsă între 0 °C și +45 °C.

- Evitați frigul sau căldura extremă în timpul depozitării, astfel încât acumulatorul să nu piardă energie.
- Depozitați acumulatorul numai parțial încărcat. În timpul unei perioade mai lungi de depozitare, ar trebui să se aprindă 2 până la 3 LED-uri. Indicatorul stării de încărcare de pe scula cu acumulator indică starea de încărcare a blocului de acumulator.

● Înlăturare

Ambalajul este produs din material ecologic care pot fi eliminate la punctele locale de reciclare.



Respectați marcajul materialelor de ambalaj pentru eliminarea deșeurilor, acestea sunt marcate de abrevierile (a) și cifrele (b) cu următoarea semnificație: 1–7: plastice/20–22: hârtie și carton/80–98: substanțe de conexiune.

Produsul:



Puteți obține informații despre posibilitățile de eliminare a produsului de la administrația locală.



Pentru a proteja mediul înconjurător nu eliminați produsul dumneavoastră la gunoiul menajer atunci când nu mai poate fi folosit, ci predați-l la un punct de colectare. Vă puteți informa cu privire la punctele de colectare și orarul acestora de la administrația competentă.

Bateriile/bateriile reîncărcabile defecte sau uzate trebuie reciclate. Înapoițați bateriile și sau acumulatorii prin intermediul punctelor de colectare indicate.



Deteriorarea mediului înconjurător prin aruncarea greșită a bateriilor/acumulatorilor!

Înainte de eliminare, îndepărtați bateriile/ pachetul cu acumulator din produs.

Bateriile/acumulatorii nu trebuie aruncate în gunoiul menajer. Ele pot conține metale grele toxice și se supun tratamentului deșeurilor periculoase. Simbolurile chimice ale metalelor grele sunt următoarele: Cd = cadmiu, Hg = mercur, Pb = plumb. De aceea, predați bateriile/acumulatorii consumate la un punct de colectare comunal.

● Garanție

Produsul a fost fabricat cu atenție, conform unor standarde stricte de calitate și verificat temeinic înainte de livrare. În caz de defecțiuni de material sau de fabricație aveți drepturi legale față de vânzătorul produsului. Drepturile dumneavoastră legale nu sunt limitate în niciun fel de garanția menționată mai jos.

Garanția pentru aceste produse este 3 ani începând de la data achiziției. Durata garanției începe la data achiziției. Păstrați chitanța originală la un loc sigur, deoarece acest document este necesar pentru dovada achiziției.

Toate defecțiunile sau deteriorările care sunt deja existente la momentul achiziției, trebuie anunțate imediat după despachetarea produsului.

Dacă în decurs de 3 ani de la achiziția produsului apare un defect de material sau de fabricație, vă reparăm sau înlocuim gratuit produsul la alegerea noastră. Durata de garanție nu se prelungește după aprobarea unei cerințe de garanție. Aceasta este valabil și pentru piesele schimbate și reparate.

Această garanție se stinge dacă produsul este deteriorat, utilizat sau întreținut în mod necorespunzător.

Garanția acoperă defectele de material și de producție. Această garanție nu acoperă piesele componente ale produsului, care prezintă urme normale de uzură și care sunt considerate piese de schimb (de ex.: baterii, acumulatoare, furtunuri, cartușe de vopsea) și nici deteriorările la nivelul pieselor casante, de exemplu întrerupătoare sau piese fabricate din sticlă.

Timpul de nefuncționare din cauza lipsei de conformitate apărute în cadrul termenului de garanție prelungeste termenul de garanție legală de conformitate și cel al garanției comerciale și curge, după caz, din momentul la care a fost adusă la cunoștința vânzătorului lipsa de conformitate a produsului sau din momentul prezentării produsului la vânzător/unitatea service până la aducerea produsului în stare de utilizare normală și, respectiv, al notificării în scris în vederea ridicării produsului sau predării efective a produsului către consumator.

Produsele de folosință îndelungată care înlocuiesc produsele defecte în cadrul termenului de garanție vor beneficia de un nou termen de garanție care curge de la data preschimbării produsului.

● Modul de desfășurare în caz de garanție

Pentru a putea asigura o procesare rapidă a cererii dumneavoastră, vă rugăm să urmați următoarele indicații:

Vă rugăm să țineți la îndemână bonul de casă și numărul articolului (IAN 508299_2507) ca dovadă pentru achiziția dumneavoastră.

Vă rugăm să luați numărul de produs de pe plăcuța cu tipul de construcție de pe produs, gravura de pe produs, pagina principală a instrucțiunii de utilizare (jos, stânga) sau de pe spatele sau fundul produsului.

În cazul în care, apar erori de funcționare sau alte defecțiuni, contactați mai întâi prin telefon sau prin e-mail, departamentul de service menționat în continuare.



Dumneavoastră puteți să expediați atunci un produs considerat ca fiind defect, adăugând chitanța de plată (bonul de casă) și menționând, în ce constă defecțiunea și când a apărut aceasta, fără cheltuieli poștale, la adresa de service comunicată.

La parksidediy.com puteți să vedeți și să descărcați acest manual și multe altele. Cu acest cod QR ajungeți direct la parksidediy.com. Selectați țara dumneavoastră și căutați manualele de utilizare prin motorul de căutare. Dacă introduceți numărul de articol (IAN) 508299_2507 ajungeți la manualul de utilizare pentru articolul dumneavoastră.

● Service



Service România

Tel.: 0800890605

Formular de contact pe *parksidediy.com*

IAN 508299_2507



Marcaj Sârb De Conformitate

Списък на използваните пиктограми/символи	Страница 292
Увод	Страница 295
Употреба по предназначение.	Страница 295
Обем на доставката	Страница 296
Списък на частите	Страница 296
Технически данни	Страница 297
Общи указания за безопасност . .	Страница 299
Пускане в експлоатация	Страница 304
Разопаковане и основно почистване на продукта	Страница 304

Работа	Страница 305
Зареждане на акумулаторна батерия . .	Страница 305
Поставяне на акумулаторната батерия в акумулаторния инструмент	Страница 309
Проверяване на състоянието на зареждане на акумулаторната батерия в акумулаторния инструмент	Страница 310
Изваждане на акумулаторната батерия от акумулаторния инструмент	Страница 311
Почистване и поддръжка	Страница 312
Почистване	Страница 312
Поддръжка	Страница 313
Съхранение	Страница 313
Изхвърляне	Страница 314
Гаранция	Страница 316
Процедиране в случай на рекламация .	Страница 323
Сервиз	Страница 325

Списък на използваните пиктограми/символи



Прочетете ръководството за експлоатация.



ОПАСНОСТ! – Указва опасност с висока степен на риск, която, ако не бъде избегната, води до смърт или тежко нараняване (напр. опасност от задушаване)



ПРЕДУПРЕЖДЕНИЕ! – Указва опасност със средна степен на риск, която, ако не бъде избегната, може да доведе до смърт или тежко нараняване (напр. риск от токов удар)



ПРЕДПАЗЛИВОСТ! – Указва опасност с ниска степен на риск, която, ако не бъде избегната, може да причини леко до средно нараняване (напр. опасност от изгаряне)



ВНИМАНИЕ! – Предупреждава за възможни материални щети (напр. опасност от късо съединение)



ИНФОРМАЦИЯ: Този символ със сигналната дума „Информация“ предлага допълнителна полезна информация.



Постоянен ток/напрежение



Използвайте продукта само в сухи закрити помещения.

Li-Ion

Литиево-йонна акумулаторна батерия



Пазете акумулаторната батерия от горещина и от продължителна, силна слънчева светлина.



Пазете акумулаторната батерия от вода и влага.



Пазете акумулаторната батерия от огън.



Указания за безопасност



Инструкции за работа



Знакът CE потвърждава съответствието с
отнасящите се до продукта директиви на ЕС.

12 V 2 Ah АКУМУЛАТОРНА БАТЕРИЯ

● Увод

Поздравяваме Ви с покупката на този нов продукт. Вие избрахте висококачествен продукт. Ръководството за експлоатация е част от този продукт. То съдържа важни указания за безопасност, употреба и изхвърляне. Преди употребата на продукта се запознайте с всички инструкции за обслужване и безопасност. Използвайте продукта само съгласно описанието и за посочените области на употреба. Когато предавате продукта на трети лица, предавайте заедно с него и всички документи.

● Употреба по предназначение

Продуктът трябва да се използва заедно с уред от серията **X 12 V TEAM**. Продуктът е съвместим с всички уреди от серията **X 12 V TEAM**. Продуктът може да бъде зареждан само със зарядни устройства от серията **X 12 V TEAM**.

Продуктът не е предназначен за професионално приложение. Други употреби или изменения на продукта се считат за не по предназначение и представляват значителен риск от злополука. Производителят не поема отговорност за възникнали щети в резултат на употреба не по предназначение.

● **Обем на доставката**

1× Акумулаторна батерия

1× Ръководство за експлоатация

❶ **ИНФОРМАЦИЯ:** Зарядното устройство не е включено в обема на доставката.

● **Списък на частите**

Преди четене разгънете страницата с фигурите и се запознайте с всички функции на продукта.

❶ Акумулаторна батерия

❷ Бутон за освобождаване

- 3 Зарядно устройство *
- 4 Лампа за контрол на заряда – червена
- 5 Лампа за контрол на заряда – зелена
- 6 Свързващ проводник с мрежов щепсел

● Технически данни

Акумулаторна батерия (литиево-йонна):	PAPK 12 A4
Брой клетки:	3
Номинално напрежение:	12 V ---
Капацитет:	2,0 Ah
Енергия:	24 Wh

Препоръчителна околна температура:

Максимална температура:	макс. +50 °C
По време на процеса на зареждане:	+4 °C до +40 °C

* Зарядното устройство не е включено в обема на доставката.

При експлоатация:	+4 °C до +50 °C
При съхранение:	0 °C до +45 °C

Време за зареждане:

Препоръчваме да зареждате този продукт със следните зарядни устройства:

- PLGK 12 A2
- PLGK 12 B2
- PLGK 12 A3
- PDSLГ 12 A1

Клиентите могат да поръчват съвместими резервни батерии и зарядни устройства в онлайн магазините на Lidl за следните страни:

Германия (lidl.de), Франция (lidl.fr), Белгия (lidl.be), Чешка република (lidl.cz), Нидерландия (lidl.nl), Полша (lidl.pl), Словакия (lidl.sk), Испания (lidl.es)

Клиенти от всички останали страни могат да поръчват на www.optimex-shop.com.

Продължителност на зареждане	РАРК 12 А4
PLGK 12 А2	60 min
PLGK 12 А3	60 min
PLGK 12 В2	30 min
PDSLГ 12 А1	30 min



Общи указания за безопасност



ПРЕДПАЗЛИВОСТ! Риск от експлозия!



Не хвърляйте акумулаторната батерия в битовите отпадъци, в огън или във вода.



Не излагайте акумулаторната батерия продължително време на силна слънчева светлина и не я оставяйте върху отоплителни тела (макс. 45 °С).



Грижливо боравене с и употреба на акумулаторни инструменти:

- **Зареждайте акумулаторните батерии само със зарядни устройства от серията X 12 V TEAM.** Зарядно устройство, което е предназначено за определен вид акумулаторни батерии, може да причини пожар, ако се използва с други акумулаторни батерии.
- **В електрическите инструменти използвайте само предвидените за целта акумулаторни батерии.** Използването на други акумулаторни батерии може да доведе до наранявания и опасност от пожар.
- **Дръжте акумулаторната батерия, която не се използва, далеч от кламери, монети, ключове, пирони, винтове или други малки метални предмети, които биха могли да причинят късо съединение на контактите.** Късо съединение между контактите на акумулаторната батерия може да доведе до изгаряния или пожар.

- **При неправилна употреба от акумулаторната батерия може да излезе течност. Избягвайте контакт с нея. При случаен контакт изплакнете с вода. Ако течността попадне в очите, допълнително потърсете лекарска помощ.** Излизащата течност от акумулаторната батерия може да доведе до раздразнения на кожата или изгаряния.
- **Не използвайте повредени или променени акумулаторни батерии.** Повредените или променени акумулаторни батерии могат да имат непредвидимо поведение и да доведат до пожар, експлозия или опасност от нараняване.
- **Не излагайте акумулаторна батерия на огън или твърде високи температури.** Огън или температури над +130 °C могат да предизвикат експлозия.

- **Следвайте всички инструкции за зареждане и никога не зареждайте акумулаторната батерия или акумулаторния инструмент извън границите на посочения в ръководството за експлоатация температурен диапазон.** Неправилно зареждане или зареждане извън границите на допустимия температурен диапазон може да разруши акумулаторната батерия и да увеличи опасността от пожар.

Сервиз

- **Никога не извършвайте поддръжка на повредени акумулаторни батерии.** Цялата поддръжка на акумулаторните батерии следва да се извършва само от производителя или от оторизирани сервизи.

Специални указания за безопасност за акумулаторни уреди

- **Уверете се, че уредът е изключен, преди да поставите акумулаторната батерия.** Поставянето на акумулаторна батерия във включен електрически инструмент може да доведе до злополуки.
- **Зареждайте Вашите батерии само на закрито, защото зарядното устройство е предназначено само за това.**
- **За да намалите риска от токов удар, извадете щепсела на зарядното устройство от контакта, преди да го почиствате.**
- **Не излагайте акумулаторната батерия продължително време на силна слънчева светлина и не я оставяйте върху отоплителни тела.** Горещината поврежда акумулаторната батерия и съществува опасност от експлозия.
- **Преди зареждането оставяйте загряла акумулаторна батерия да изстине.**

- **Не отваряйте акумулаторната батерия и избягвайте механична повреда на акумулаторната батерия.** Съществува опасност от късо съединение и биха могли да излязат пари, които разяждат дихателните пътища. Осигурете чист въздух и при оплаквания допълнително потърсете лекарска помощ.
- **Не използвайте батерии, които не са презареждащи се.** Уредът може да бъде повреден.

● Пускане в експлоатация

● Разопаковане и основно почистване на продукта

1. Извадете продукта от опаковката и отстранете всички опаковъчни материали и защитни фолия.
2. Проверете дали продуктът и всички части са в добро състояние. Ако установите повреда или дефект, не използвайте продукта, а процедирайте по начина, описан в главата „Гаранция“.

3. Преди първата употреба почистете всички части на продукта, както е описано в глава „Почистване и поддръжка“.

● Работа

● Зареждане на акумулаторна батерия



ПРЕДУПРЕЖДЕНИЕ!

- Зареждайте акумулаторната батерия 1 само в сухи помещения. Външната повърхност на акумулаторната батерия трябва да е чиста и суха, преди да поставите акумулаторната батерия в зарядното устройство 3. Съществува опасност от наранявания поради токов удар.

ПРЕДПАЗЛИВОСТ!

- Не излагайте акумулаторната батерия  на екстремни условия като горещина и удари. Съществува опасност от нараняване поради изтичащ електролитен разтвор! При контакт с очите или кожата изплакнете засегнатите места с вода или неутрализатор и потърсете лекарска помощ.

УКАЗАНИЕ

- Акумулаторната батерия  достига своя пълен капацитет едва след няколко зареждания.
- Преди първата употреба заредете акумулаторната батерия.
- За зареждане на акумулаторната батерия  използвайте само зарядно устройство от серията **X 12 V TEAM**.

УКАЗАНИЕ

- Значително съкратеното време на работа въпреки зареждане показва, че акумулаторната батерия е изхабена и трябва да бъде заменена. Използвайте само оригинални резервни батерии от серията **X 12 V TEAM**.
 - Преди зареждането оставяйте акумулаторната батерия да изстине.
 - Акумулаторната батерия може да бъде зареждана по всяко време, без при това да се съкращава нейният живот.
 - Прекъсване на процеса на зареждане не води до повреда на акумулаторната батерия.
- Заредете акумулаторната батерия 1 преди нейното използване, ако състоянието на зареждане е средно или ниско.

- Лампите за контрол на заряда (зелена [5] и червена [4]) показват състоянието на зарядното устройство [3] и на акумулаторната батерия:

LED	Състояние
Зелен LED свети без поставена акумулаторна батерия	Зарядното устройство е в готовност за работа
Зелен LED свети	Акумулаторната батерия е напълно заредена
Червен LED свети	Акумулаторната батерия се зарежда

1. Извадете акумулаторната батерия [1] от акумулаторния инструмент.
2. Поставете акумулаторната батерия в зарядното устройство [3].
3. Свържете мрежовия щепсел [6] към контакт.

4. Когато акумулаторната батерия е напълно заредена: Извадете акумулаторната батерия от зарядното устройство. Извадете мрежовия щепсел от контакта.

● Поставяне на акумулаторната батерия в акумулаторния инструмент

УКАЗАНИЕ

- Поставете акумулаторната батерия 1 в акумулаторния инструмент едва тогава, когато акумулаторният инструмент е напълно подготвен за употребата.
- Вкарайте акумулаторната батерия по продължение на направляващата релса в акумулаторния инструмент. Акумулаторната батерия щраква звучно.

● Проверяване на състоянието на зареждане на акумулаторната батерия в акумулаторния инструмент

УКАЗАНИЕ

- Акумулаторната батерия **1** трябва да е поставена в акумулаторния инструмент, за да се провери състоянието на зареждане.
- Индикацията за състояние на зареждане на акумулаторния инструмент показва състоянието на зареждане на акумулаторната батерия.
- Задръжте превключвателя за включване натиснат, докато акумулаторният инструмент работи.
- Състоянието на зареждане на акумулаторната батерия **1** се показва чрез светване на съответната LED лампа:

LED	Състояние
червен-жълт-зелен	Акумулаторната батерия е напълно заредена
червен-жълт	Акумулаторната батерия е заредена припл. наполовина
червен	Акумулаторната батерия трябва да бъде заредена

● Изваждане на акумулаторната батерия от акумулаторния инструмент

УКАЗАНИЕ

- Изключете акумулаторния инструмент преди да извадите акумулаторната батерия **1** от акумулаторния инструмент.
- Натиснете бутоните за освобождаване **2**. Изтеглете акумулаторната батерия от акумулаторния инструмент.

● Почистване и поддръжка

● Почистване

УКАЗАНИЕ

- Не използвайте химически, алкални, абразивни или други агресивни почистващи или дезинфекционни средства за почистване на продукта, тъй като те могат да повредят неговите повърхности.
 - Внимавайте да не попадат течности във вътрешността на продукта.
 - Винаги поддържайте продукта чист, сух и без масло или грес. Отстранявайте прах след всяка употреба и преди съхранение.
 - Редовното правилно почистване спомага за осигуряването на безопасна употреба и удължава живота на продукта.
- Почиствайте продукта със суха кърпа. За труднодостъпните места използвайте мека четка.

● Поддръжка

- Продуктът не изисква обслужване.

● Съхранение

- Преди по-продължително съхранение извадете акумулаторната батерия **1** от акумулаторния инструмент.
- По време на по-продължително съхранение приблизително на всеки 3 месеца проверявайте състоянието на зареждане на акумулаторната батерия и при необходимост зареждайте акумулаторната батерия.
- Температурата на съхранение за акумулаторната батерия е между 0 °C и +45 °C.
- По време на съхранението избягвайте екстремен студ или горещина, за да не изгуби акумулаторната батерия капацитета си.

- Съхранявайте акумулаторната батерия само в частично заредено състояние. При по-продължително време на съхранение трябва да светят 2 до 3 LED. Индикацията за състояние на зареждане на акумулаторния инструмент показва състоянието на зареждане на акумулаторния пакет.

● Изхвърляне

Опаковката е изработена от екологични материали, които може да предадете в местните пунктове за рециклиране.



За разделното събиране на отпадъците съблюдавайте маркировката на опаковъчните материали, те са маркирани със съкращения (a) и цифри (b) със следното значение: 1–7: пластмаси/20–22: хартия и картон/80–98: композитни материали.

Продукт:



Относно възможностите за отстраняване на излезлия от употреба продукт като отпадък се информирайте от Вашата общинска или градска управа.



В интерес на опазването на околната среда не изхвърляйте излезлия от употреба продукт заедно с битовите отпадъци, а го предайте за правилно рециклиране. За събирателните пунктове и тяхното работно време можете да се информирате от местната управа.

Дефектните или използвани батерии/акумулаторни батерии трябва да се рециклират. Предавайте батериите/акумулаторните батерии и/или продукта в пунктовете за рециклиране.



Щети върху околната среда поради неправилно обезвреждане на батериите/акумулаторните батерии!

Преди отстраняване като отпадък извадете батериите/комплекта акумулаторни батерии от продукта.

Батериите/акумулаторните батерии не бива да се изхвърлят заедно с битовите отпадъци. Те могат да съдържат отровни тежки метали и подлежат на специална преработка. Химическите символи на тежките метали са, както следва: Cd = кадмий, Hg = живак, Pb = олово. Затова предавайте изтощените батерии/акумулаторни батерии в общински събирателен пункт.

● Гаранция

Уважаеми клиенти, за този уред получавате 3 години гаранция от датата на покупката. В случай на несъответствие на продукта с договора за продажба Вие имате законно право да предявите рекламация пред продавача на продукта при условията и в сроковете, определени в глава трета, раздел II и III и глава четвърта от Закона за предоставяне на цифрово съдържание и цифрови услуги и за продажба на стоки (ЗПЦСЦУПС)*.

Вашите права, произтичащи от посочените разпоредби, не се ограничават от нашата по-долу представена търговска гаранция, не са свързани с разходи за потребителите и независимо от нея продавачът на продукта отговаря за липсата на съответствие на потребителската стока с договора за продажба съгласно ЗПЦСЦУПС.

Гаранционни условия

Гаранционният срок е 3 години от датата на получаване на стоката. Пазете добре оригиналната касова бележка. Този документ е необходим като доказателство за покупката. Ако в рамките на три години от датата на закупуване на този продукт се появи дефект на материала или производствен дефект, продуктът ще бъде безплатно ремонтиран или заменен. Гаранцията предполага в рамките на тригодишния гаранционен срок да се представят дефектният уред, касовата бележка (касовият бон), както и всички други документи, установяващи наличието на дефект и писмено да се обясни в какво се състои дефектът и кога е възникнал.

Ако дефектът е покрит от нашата гаранция, Вие ще получите обратно ремонтирания или нов продукт. В случай на замяна на дефектна стока първоначалните гаранционен срок и гаранционни условия се запазват. В случай на ремонт на дефектна стока, срокът на ремонта се прибавя към гаранционния срок. За евентуално наличните и установени повреди и дефекти още при покупката трябва да се съобщи веднага след разопаковането. Евентуалните ремонти след изтичане на гаранционния срок са срещу заплащане.

Ремонтът или замяната на продукта не поражда нова гаранция.

Обхват на гаранцията

Уредът е произведен грижливо според строгите изисквания за качество и добросъвестно изпитан преди доставка. Гаранцията важи за дефекти на материала или производствени дефекти. Гаранцията не обхваща консумативите, както и частите на продукта, които подлежат на нормално износване, поради което могат

да бъдат разглеждани като бързо износващи се части (например филтри или приставки) или повредите на чупливи части (например прекъсвачи, батерии или такива произведени от стъкло). Гаранцията отпада, ако уредът е повреден поради неправилно използване или в резултат на неосъществяване на техническа поддръжка. За правилната употреба на продукта трябва точно да се спазват всички указания в упътването за експлоатация. Предназначение и действия, които не се препоръчват от упътването за експлоатация или за които то предупреждава, трябва задължително да се избягват. Продуктът е предназначен само за частна, а не за професионална употреба. При злоупотреба и неправилно третиране, употреба на сила и при интервенции, които не са извършени от клона на нашия оторизиран сервиз, гаранцията отпада.

Процедура при гаранционен случай

За да се гарантира бърза обработка на Вашия случай, следвайте следните указания:

- За всички запитвания подгответе касовата бележка и идентификационния номер (IAN 508299_2507) като доказателство за покупката.
- Вземете артикулния номер от фабричната табелка.
- При възникване на функционални или други дефекти първо се свържете по телефона или чрез имейл с долупосочения сервизен отдел. След това ще получите допълнителна информация за уреждането на Вашата reklamacия.
- След съгласуване с нашия сервиз можете да изпратите дефектния продукт на посочения Ви адрес на сервиза безплатно за Вас, като приложите касовата бележка (касовия бон) и посочите писмено в какво се състои дефектът и кога е възникнал. За да се избегнат проблеми с приемането и допълнителни разходи, задължително използвайте само адреса, който Ви е посочен. Осигурете изпращането да не е като експресен товар или като друг специален товар. Изпратете уреда заедно с всички принадлежности,

доставени при покупката, и осигурете достатъчно сигурна транспортна опаковка.

Ремонтен сервиз/извънгаранционно обслужване

Ремонти извън гаранцията можете да възложите на клон на нашия сервиз срещу заплащане. Той с удоволствие ще Ви направи предварителна калкулация. Можем да обработваме само уреди, които са достатъчно опаковани и изпратени с платени транспортни разходи.

Внимание: Изпратете Вашия уред на клон на нашия сервиз почистен и с указание за дефекта.

Уредите, предмет на извънгаранционно обслужване, изпратени с неплатени транспортни разходи – с наложен платеж, като експресен или друг специален товар – не се приемат.

Ние ще извършим безплатно изхвърлянето на изпратените от Вас дефектни уреди.

Сервизно обслужване

България

Тел.: 008001114920

Е-мейл: owim@lidl.bg

Вносител

Моля, обърнете внимание, че следващият адрес не е адрес на сервиза.

Първо се свържете с горепосочения сервизен център.

ОВИМ ГмбХ & Ко.КГ

Щифтсбергщрасе 1

74167 Некарсулм

Германия

* Като физическо лице – потребител, независимо от настоящата търговска гаранция, Вие се ползвате от правата на законовата гаранция, предоставена от Закона за предоставяне на цифрово съдържание и цифрови услуги и за продажбата на стоки /ЗПЦСЦУПС/. По-специално Вие имате право при несъответствие на стоката да бъде извършен ремонт или замяна по Ваш избор, освен ако това е невъзможно или е свързано с непропорционално големи разходи за продавача. Вие

имате право на пропорционално намаляване на цената или на разваляне на договора при наличие на условията на чл. 33, ал. 3 от ЗПЦСЦУПС. Условията и сроковете на законовата гаранция са регламентирани в глава трета, раздел II и III и в глава четвърта на ЗПЦСЦУПС

● Процедиране в случай на рекламация

За да се гарантира бърза обработка на Вашата поръчка, моля, следвайте посочените указания:

Моля, при всички запитвания дръжте на разположение касовия бон и номера на артикула (IAN 508299_2507) като доказателство за покупката.

Номерът на артикула е посочен върху типовата табелка на продукта, върху гравюра на продукта, на заглавната страница на настоящото ръководство (долу вляво) или върху стикера от горната или долната страна на продукта.

При възникнали функционални дефекти или други повреди първо се свържете по телефона или по електронната поща с посочения по-долу сервис.

Продукта, който е регистриран като дефектен, можете да изпратите след това без пощенски разходи на посочения Ви сервис, като приложите документ за закупуването (касов бон) и описание, в какво се състои повредата и кога е възникнала.

На parkside-diy.com можете да разгледате и изтеглите това и много други ръководства. Този QR код Ви отвежда директно до parkside-diy.com. Изберете Вашата страна и посредством маската за търсене намерете ръководствата за експлоатация.



Въвеждането на номера на артикула (IAN) 508299_2507 ще Ви отведе до ръководството за експлоатация на Вашия артикул.

● Сервиз



Сервиз България

Телефон: 008001184980

Формуляр за контакт на *parkside-diy.com*

IAN 508299_2507



Српски знак за сообразност

Λίστα εικονογραφημάτων που χρησιμοποιούνται	Σελίδα 328
Εισαγωγή	Σελίδα 331
Προβλεπόμενη χρήση	Σελίδα 331
Περιεχόμενα συσκευασίας	Σελίδα 332
Λίστα εξαρτημάτων	Σελίδα 332
Τεχνικά στοιχεία	Σελίδα 333
Γενικές σημειώσεις ασφαλείας	Σελίδα 335
Πρώτη χρήση του προϊόντος	Σελίδα 340
Αποσυσκευάστε και καθαρίστε το προϊόν ...	Σελίδα 340
Λειτουργία	Σελίδα 341
Φόρτιση της μπαταρίας	Σελίδα 341
Τοποθέτηση της μπαταρίας στο επαναφορτιζόμενο εργαλείο	Σελίδα 344
Έλεγχος επιπέδου φόρτισης της μπαταρίας στο επαναφορτιζόμενο εργαλείο	Σελίδα 345
Αφαίρεση της μπαταρίας από το επαναφορτιζόμενο εργαλείο	Σελίδα 346

Καθαρισμός και συντήρηση	Σελίδα 347
Καθαρισμός	Σελίδα 347
Συντήρηση	Σελίδα 348
Αποθήκευση	Σελίδα 348
Απόσυρση	Σελίδα 350
Εγγύηση	Σελίδα 352
Διεκπεραίωση της εγγύησης	Σελίδα 354
Σέρβις	Σελίδα 356

Λίστα εικονογραφημάτων που χρησιμοποιούνται



Διαβάστε το εγχειρίδιο οδηγιών.



ΚΙΝΔΥΝΟΣ! – Υποδεικνύει έναν κίνδυνο υψηλού βαθμού ο οποίος, αν δεν αποφευχθεί, μπορεί να προκαλέσει θάνατο ή σοβαρό τραυματισμό (π.χ. κίνδυνος πνιγμού)



ΠΡΟΕΙΔΟΠΟΙΗΣΗ! – Υποδεικνύει έναν κίνδυνο μέτριου βαθμού ο οποίος, αν δεν αποφευχθεί, μπορεί να προκαλέσει θάνατο ή σοβαρό τραυματισμό (π.χ. κίνδυνος ηλεκτροπληξίας)



ΠΡΟΣΟΧΗ! – Υποδεικνύει έναν κίνδυνο χαμηλού βαθμού ο οποίος, αν δεν αποφευχθεί, μπορεί να προκαλέσει ελαφρύ ή μέτριο τραυματισμό (π.χ. κίνδυνος εγκαύματος)



ΥΠΟΔΕΙΞΗ! – Προειδοποιεί για πιθανές υλικές ζημιές (π.χ. κίνδυνος βραχυκυκλώματος)



ΠΛΗΡΟΦΟΡΙΕΣ: Αυτό το σύμβολο, σε συνδυασμό με την ένδειξη «Πληροφορίες», παρέχει επιπλέον χρήσιμες πληροφορίες.



Συνεχές ρεύμα/τάση



Να χρησιμοποιείτε το προϊόν μόνο σε στεγνούς εσωτερικούς χώρους.

Li-Ion

Μπαταρία ιόντων λιθίου



Προστατεύστε την μπαταρία από θερμότητα και παρατεταμένη έκθεση σε ηλιακή ακτινοβολία.



Προστατέψτε την μπαταρία από το νερό και την υγρασία.



Προστατέψτε την μπαταρία από φωτιά.



Πληροφορίες ασφαλείας
Οδηγίες χρήσης



Η σήμανση CE υποδηλώνει τη συμμόρφωση με τις σχετικές οδηγίες της ΕΕ που ισχύουν για αυτό το προϊόν.

12 V 2 Ah ΕΠΑΝΑΦΟΡΤΙΖΟΜΕΝΗ ΜΠΑΤΑΡΙΑ

● Εισαγωγή

Σας συγχαίρουμε για την αγορά του νέου σας προϊόντος. Επιλέξατε ένα προϊόν υψηλών προδιαγραφών. Οι οδηγίες χρήσης είναι μέρος αυτού του προϊόντος. Περιέχουν σημαντικές πληροφορίες σχετικά με την ασφάλεια, το χειρισμό και την απόρριψη. Πριν τη χρήση του προϊόντος εξοικειωθείτε με όλες τις οδηγίες χρήσης και ασφαλείας. Χρησιμοποιείτε το προϊόν μόνο με τον τρόπο που περιγράφεται και για τον τομέα εφαρμογής που αναφέρεται. Σε περίπτωση μεταβίβασης του προϊόντος σε τρίτους παραδώστε μαζί και όλα τα έγγραφα.

● Προβλεπόμενη χρήση

Το προϊόν πρέπει να χρησιμοποιούνται σε συνδυασμό με μια συσκευή της σειράς **X 12 V TEAM**. Το προϊόν είναι συμβατό με όλες τις συσκευές της σειράς **X 12 V TEAM**. Το προϊόν μπορεί να φορτιστεί μόνο με φορτιστές της σειράς **X 12 V TEAM**.

Το προϊόν δεν προορίζεται για εμπορική χρήση.
Οποιαδήποτε άλλη χρήση ή τροποποίηση του προϊόντος θεωρείται ακατάλληλη και ενέχει σημαντικό κίνδυνο ατυχήματος. Ο κατασκευαστής δεν αποδέχεται καμία ευθύνη για ζημίες που οφείλονται σε κακή χρήση.

● Περιεχόμενα συσκευασίας

- 1× Επαναφορτιζόμενη μπαταρία
- 1× Εγχειρίδιο χρήστη

❗ **ΠΛΗΡΟΦΟΡΙΕΣ:** Ο φορτιστής δεν περιλαμβάνεται.

● Λίστα εξαρτημάτων

Πριν από την ανάγνωση, ξεδιπλώστε τη σελίδα που περιέχει τις εικόνες και εξοικειωθείτε με όλες τις η λειτουργίες του προϊόντος.

- 1 Επαναφορτιζόμενη μπαταρία
- 2 Κουμπί απασφάλισης
- 3 Φορτιστής *
- 4 Λυχνία ελέγχου φόρτισης – Κόκκινο

* Ο φορτιστής δεν περιλαμβάνεται.

- 5 Λυχνία ελέγχου φόρτισης – Πράσινο
- 6 Καλώδιο τροφοδοσίας με φικ

● Τεχνικά στοιχεία

Επαναφορτιζόμενη μπαταρία (ιόντων λιθίου):	PAPK 12 A4
Αριθμός κυψελών:	3
Ονομαστική τάση:	12 V \equiv
Χωρητικότητα:	2,0 Ah
Ενέργεια:	24 Wh

Συνιστώμενη θερμοκρασία περιβάλλοντος:

Μέγιστη θερμοκρασία:	μέγ. +50 °C
Κατά τη φόρτιση:	+4 °C έως +40 °C
Κατά τη λειτουργία:	+4 °C έως +50 °C
Κατά την αποθήκευσης:	0 °C έως +45 °C

Χρόνος φόρτισης:

Συνιστούμε να φορτίζετε αυτό το προϊόν με τους ακόλουθους φορτιστές:

- PLGK 12 A2
- PLGK 12 B2
- PLGK 12 A3
- PDSLK 12 A1

Οι πελάτες μπορούν να παραγγείλουν συμβατές ανταλλακτικές μπαταρίες και φορτιστές από τα online καταστήματα Lidl για τις ακόλουθες χώρες:

Γερμανία (lidl.de), Γαλλία (lidl.fr), Βέλγιο (lidl.be), Τσεχική Δημοκρατία (lidl.cz), Ολλανδία (lidl.nl), Πολωνία (lidl.pl), Σλοβακία (lidl.sk), Ισπανία (lidl.es)

Οι πελάτες από όλες τις άλλες χώρες μπορούν να παραγγείλουν από το www.optimex-shop.com.

Χρόνος φόρτισης	PAPK 12 A4
PLGK 12 A2	60 λεπτά
PLGK 12 A3	60 λεπτά
PLGK 12 B2	30 λεπτά
PDSLK 12 A1	30 λεπτά



Γενικές σημειώσεις ασφαλείας



ΠΡΟΣΟΧΗ! Κίνδυνος έκρηξης!



Μην απορρίπτετε τις μπαταρίες μαζί με τα οικιακά απόβλητα και μην τις ρίχνετε σε φωτιά ή νερό. Μην εκθέτετε την μπαταρία σε έντονη ηλιακή ακτινοβολία για μεγάλο χρονικό διάστημα και μην την αφήνετε πάνω σε καλοριφέρ (μέγ. 45 °C).

Προσεκτικός χειρισμός και χρήση επαναφορτιζόμενων εργαλείων:

- **Φορτίζετε τις μπαταρίες μόνο με τους φορτιστές της σειράς X 12 V TEAM.** Αν κάποιος φορτιστής που προορίζεται για έναν συγκεκριμένο τύπο μπαταριών χρησιμοποιείται με άλλες μπαταρίες, υπάρχει κίνδυνος πυρκαγιάς.
- **Χρησιμοποιείτε μόνο τις προβλεπόμενες μπαταρίες για το ηλεκτρικό εργαλείο.** Η χρήση άλλων μπαταριών μπορεί να προκαλέσει τραυματισμούς και πυρκαγιά.
- **Όταν η μπαταρία δεν χρησιμοποιείται, κρατήστε την μακριά από συνδετήρες, κέρματα, κλειδιά, καρφιά, βίδες ή άλλα μικρά μεταλλικά αντικείμενα που μπορεί να προκαλέσουν γεφύρωση των επαφών.** Σε περίπτωση βραχυκυκλώματος μεταξύ των επαφών της μπαταρίας μπορεί να προκληθούν εγκαύματα ή πυρκαγιά.

- Σε περίπτωση λανθασμένης χρήσης μπορεί να εξέλθουν υγρά από την επαναφορτιζόμενη μπαταρία. Αποφύγετε την επαφή με αυτά τα υγρά. Σε περίπτωση επαφής ξεπλύνετε με νερό. Αν τα υγρά εισχωρήσουν στα μάτια σας, ζητήστε ιατρική βοήθεια. Τα υγρά που εξέρχονται από την μπαταρία μπορεί να προκαλέσουν δερματικούς ερεθισμούς ή εγκαύματα.
- Μην χρησιμοποιείτε μπαταρίες που έχουν υποστεί ζημιά ή είναι παραμορφωμένες. Οι μπαταρίες που έχουν υποστεί ζημιά ή είναι παραμορφωμένες μπορεί να έχουν απρόβλεπτη συμπεριφορά και να προκαλέσουν πυρκαγιά, έκρηξη ή τραυματισμό.
- Μην εκθέτετε τις μπαταρίες σε φωτιά ή υψηλές θερμοκρασίες. Η φωτιά και οι θερμοκρασίες άνω των +130 °C μπορούν να προκαλέσουν έκρηξη.

- **Ακολουθήστε όλες τις οδηγίες φόρτισης και μην φορτίζετε ποτέ την μπαταρία ή το επαναφορτιζόμενο εργαλείο εκτός του εύρους θερμοκρασίας που ορίζεται στις οδηγίες χρήσης.** Σε περίπτωση εσφαλμένης φόρτισης ή φόρτισης εκτός του επιτρεπόμενου εύρους θερμοκρασίας, η μπαταρία μπορεί να καταστραφεί και να αυξηθεί ο κίνδυνος πυρκαγιάς.

Σέρβις

- **Μην προβαίνετε ποτέ σε επισκευή μπαταριών που έχουν υποστεί ζημιά.** Οι μπαταρίες πρέπει να επισκευάζονται μόνο από τον κατασκευαστή ή τα εξουσιοδοτημένα κέντρα σέρβις.

Ειδικές υποδείξεις ασφαλείας για επαναφορτιζόμενα εργαλεία

- **Βεβαιωθείτε ότι η συσκευή είναι απενεργοποιημένη πριν την τοποθέτηση της μπαταρίας.** Η τοποθέτηση της μπαταρίας όταν το ηλεκτρικό εργαλείο είναι ενεργοποιημένο μπορεί να προκαλέσει ατυχήματα.

- **Φορτίζετε τις μπαταρίες μόνο σε εσωτερικούς χώρους, καθώς ο φορτιστής προορίζεται μόνο για χρήση σε εσωτερικούς χώρους.**
- **Για τον περιορισμό του κινδύνου ηλεκτροπληξίας, αποσυνδέστε τους φίς του φορτιστή από την πρίζα πριν τον καθαρισμό.**
- **Μην εκθέτετε την μπαταρία σε έντονη ηλιακή ακτινοβολία για μεγάλο χρονικό διάστημα και μην την αφήνετε πάνω σε καλοριφέρ.** Η θερμότητα μπορεί να προκαλέσει βλάβες στην επαναφορτιζόμενη μπαταρία και υπάρχει κίνδυνος έκρηξης.
- **Αν η μπαταρία είναι ζεστή, αφήστε την να ψυχθεί πριν τη φόρτιση.**
- **Μην ανοίγετε την μπαταρία και αποφεύγετε την πρόκληση μηχανικής βλάβης στην μπαταρία.** Υφίσταται κίνδυνος βραχυκυκλώματος και διαφυγής ατμών, που προκαλούν ερεθισμό στο αναπνευστικό σύστημα. Διασφαλίστε την ανανέωση του αέρα στον χώρο και ζητήστε τη βοήθεια ιατρού αν αισθανθείτε δυσφορία.

- **Μην χρησιμοποιείτε μη επαναφορτιζόμενες μπαταρίες.** Διαφορετικά, το εργαλείο ενδέχεται να υποστεί βλάβη.

● Πρώτη χρήση του προϊόντος

● Αποσυσκευάστε και καθαρίστε το προϊόν

1. Βγάλτε το προϊόν από τη συσκευασία και αφαιρέστε όλα τα υλικά συσκευασίας και τις προστατευτικές μεμβράνες.
2. Ελέγξτε αν το προϊόν και όλα τα μέρη βρίσκονται σε καλή κατάσταση. Αν διαπιστώσετε ζημιές ή ελαττώματα, μην χρησιμοποιήσετε το προϊόν. Ακολουθήστε τις οδηγίες του κεφαλαίου «Εγγύηση».
3. Πριν την πρώτη χρήση καθαρίστε όλα τα μέρη του προϊόντος σύμφωνα με τις οδηγίες του κεφαλαίου «Καθαρισμός και συντήρηση».

● Λειτουργία

● Φόρτιση της μπαταρίας

ΠΡΟΕΙΔΟΠΟΙΗΣΗ!

- Φορτίζετε την μπαταρία 1 μόνο σε ξηρούς χώρους. Η εξωτερική επιφάνεια της μπαταρίας πρέπει να είναι καθαρή και στεγνή πριν την τοποθέτηση της μπαταρίας στον φορτιστή 3. Υπάρχει κίνδυνος τραυματισμού λόγω ηλεκτροπληξίας.

ΠΡΟΣΟΧΗ!

- Προστατεύστε την μπαταρία 1 από ακραίες συνθήκες, όπως η θερμότητα και οι προσκρούσεις. Υπάρχει κίνδυνος τραυματισμού από την εκροή ηλεκτρολυτικού διαλύματος! Σε περίπτωση επαφής με τα μάτια ή το δέρμα, ξεπλύνετε αμέσως τις προσβεβλημένες περιοχές με νερό ή παράγοντα εξουδετέρωσης και επικοινωνήστε με τον ιατρό σας.

ΣΗΜΕΙΩΣΗ

- Η μπαταρία **1** επιτυγχάνει τη μέγιστη χωρητικότητά της μετά από αρκετές φορτίσεις.
- Φορτίστε την μπαταρία πριν από την πρώτη χρήση.
- Για τη φόρτιση της μπαταρίας **1** χρησιμοποιείτε μόνο φορτιστές της σειράς **X 12 V TEAM**.
- Αν ο χρόνος λειτουργίας μειωθεί σημαντικά, παρότι η μπαταρία είναι φορτισμένη, σημαίνει ότι η μπαταρία έχει εξαντληθεί και πρέπει να αντικατασταθεί.
Χρησιμοποιείτε μόνο γνήσιες ανταλλακτικές επαναφορτιζόμενες μπαταρίες της σειράς **X 12 V TEAM**.
- Αφήστε την μπαταρία να ψυχθεί πριν τη φόρτιση.
- Η μπαταρία μπορεί να φορτιστεί ανά πάσα στιγμή χωρίς να μειώνεται η διάρκεια ζωής της.
- Η διακοπή της διαδικασίας φόρτισης δεν προκαλεί βλάβη στην μπαταρία.

- Φορτίστε την μπαταρία [1] πριν τη χρήση αν το επίπεδο φόρτισης είναι μέτριο ή χαμηλό.
- Οι λυχνίες ελέγχου φόρτισης (πράσινο [5] και κόκκινο [4]) υποδεικνύουν την κατάσταση του φορτιστή [3] και της μπαταρίας:

ΛΥΧΝΙΑ LED	Κατάσταση
Ανάβει η πράσινη λυχνία LED χωρίς τοποθετημένη μπαταρία	Ο φορτιστής είναι έτοιμος για λειτουργία
Ανάβει η πράσινη λυχνία LED	Η μπαταρία είναι πλήρως φορτισμένη
Ανάβει η κόκκινη λυχνία LED	Φόρτιση μπαταρίας

1. Αφαιρέστε την μπαταρία [1] από το επαναφορτιζόμενο εργαλείο.
2. Τοποθετήστε την μπαταρία στον φορτιστή [3].
3. Συνδέστε το φικς [6] σε μια πρίζα.

4. Μετά την πλήρη φόρτιση της μπαταρίας: Αφαιρέστε την μπαταρία από τον φορτιστή. Αποσυνδέστε το φικ από την πρίζα.

● Τοποθέτηση της μπαταρίας στο επαναφορτιζόμενο εργαλείο

ΣΗΜΕΙΩΣΗ

- Τοποθετήστε την επαναφορτιζόμενη μπαταρία 1 στο επαναφορτιζόμενο εργαλείο μόνο εφόσον το εργαλείο είναι έτοιμο για χρήση.

- Πιέστε την μπαταρία κατά μήκος της ράγας οδήγησης στο επαναφορτιζόμενο εργαλείο. Η μπαταρία ασφαλίζει με χαρακτηριστικό ήχο.

● Έλεγχος επιπέδου φόρτισης της μπαταρίας στο επαναφορτιζόμενο εργαλείο

ΣΗΜΕΙΩΣΗ

- Η μπαταρία 1 πρέπει να τοποθετηθεί στο επαναφορτιζόμενο εργαλείο για να ελέγξετε το επίπεδο φόρτισης.
 - Η ένδειξη επιπέδου φόρτισης στο επαναφορτιζόμενο εργαλείο υποδεικνύει το επίπεδο φόρτισης της μπαταρίας.
- Πατήστε παρατεταμένα τον διακόπτη ενεργοποίησης ενώ το επαναφορτιζόμενο εργαλείο βρίσκεται σε λειτουργία.

- Το επίπεδο φόρτισης της μπαταρίας [1] υποδεικνύεται από τον τρόπο που ανάβουν οι αντίστοιχες λυχνίες LED:

ΛΥΧΝΙΑ LED	Κατάσταση
κόκκινο–κίτρινο–πράσινο	Η μπαταρία είναι πλήρως φορτισμένη
κόκκινο–κίτρινο	Η μπαταρία είναι φορτισμένη κατά το ήμισυ
κόκκινο	Απαιτείται φόρτιση της μπαταρίας

● Αφαίρεση της μπαταρίας από το επαναφορτιζόμενο εργαλείο

ΣΗΜΕΙΩΣΗ

- Απενεργοποιήστε το επαναφορτιζόμενο εργαλείο προτού αφαιρέσετε την μπαταρία [1] από το εργαλείο.

- Πιέστε και τα δύο πλήκτρα απασφάλισης 2 στην μπαταρία. Αφαιρέστε την μπαταρία από το επαναφορτιζόμενο εργαλείο.

● Καθαρισμός και συντήρηση

● Καθαρισμός

ΣΗΜΕΙΩΣΗ

- Μην χρησιμοποιείτε χημικά, αλκαλικά, λειαντικά ή άλλα ισχυρά απορρυπαντικά ή απολυμαντικά για τον καθαρισμό του προϊόντος, καθώς ενδέχεται να καταστρέψουν τις επιφάνειές του.
- Δώστε προσοχή, ώστε να μην εισχωρούν υγρά στο εσωτερικό του προϊόντος.
- Διατηρείτε πάντα το προϊόν καθαρό, στεγνό και χωρίς υπολείμματα λαδιού ή γράσου. Απομακρύνετε τις ακαθαρσίες μετά από κάθε χρήση και πριν την αποθήκευση.

ΣΗΜΕΙΩΣΗ

- Ο τακτικός και προσεκτικός καθαρισμός συμβάλλει στη διασφάλιση της ασφαλούς χρήσης και παρατείνει τη διάρκεια ζωής του προϊόντος.
- Καθαρίστε την μπαταρία χειρός με ένα στεγνό πανί. Χρησιμοποιήστε ένα μαλακό πινέλο για τα σημεία με δύσκολη πρόσβαση.

● Συντήρηση

- Το προϊόν δεν χρειάζεται συντήρηση.

● Αποθήκευση

- Αφαιρέστε την μπαταρία **1** από το επαναφορτιζόμενο εργαλείο αν σκοπεύετε να το αποθηκεύσετε για μεγάλο χρονικό διάστημα.
- Σε περίπτωση αποθήκευσης για μεγάλο χρονικό διάστημα, ελέγχετε ανά περίπου 3 μήνες την κατάσταση φόρτισης της μπαταρίας και φορτίστε την, αν χρειάζεται.

- Η μπαταρία πρέπει να αποθηκεύεται σε θερμοκρασία μεταξύ 0 °C και +45 °C.
- Για να μην μειωθεί η απόδοση της μπαταρίας, αποφεύγετε τις ακραία χαμηλές και υψηλές θερμοκρασίες κατά τη διάρκεια της αποθήκευσης.
- Αποθηκεύετε την μπαταρία μόνο σε μερικά φορτισμένη κατάσταση. Κατά την αποθήκευση για μεγάλο χρονικό διάστημα πρέπει να ανάβουν 2 έως 3 λυχνίες LED. Η ένδειξη κατάστασης φόρτισης στο επαναφορτιζόμενο εργαλείο υποδεικνύει την κατάσταση φόρτισης της μπαταρίας.

● Απόσυρση

Η συσκευασία αποτελείται από υλικά φιλικά προς το περιβάλλον, τα οποία μπορείτε να διαθέσετε στους χώρους ανακύκλωσης της περιοχής σας.



Προσέξτε τον χαρακτηρισμό των υλικών συσκευασίας για τον διαχωρισμό απορριμμάτων, αυτά είναι χαρακτηρισμένα από συντόμευσεις (a) και αριθμούς (b) με την ακόλουθη σημασία: 1–7: πλαστικά / 20–22: χαρτί και χαρτόνι / 80–98: σύνθετο υλικό.

Προϊόν:



Για πληροφορίες σχετικά με τις δυνατότητες απόρριψης του προϊόντος που δεν χρησιμοποιείται πλέον, απευθυνθείτε στις αρμόδιες υπηρεσίες της κοινότητας ή του δήμου σας.



Για την προστασία του περιβάλλοντος, μην απορρίπτετε το άχρηστο πλέον προϊόν στα οικιακά απορρίμματα, αλλά παραδώστε το στα ειδικά Κέντρα απόρριψης. Για τα σημεία συλλογής και τις

ώρες λειτουργίας τους απευθυνθείτε στις αρμόδιες υπηρεσίες.

Οι ελαττωματικές ή εξαντλημένες επαναφορτιζόμενες μπαταρίες πρέπει να ανακυκλώνονται. Δίνετε τις μπαταρίες / επαναφορτιζόμενες μπαταρίες και / ή το προϊόν πίσω στα διαθέσιμα κέντρα συλλογής.



Καταστροφή του περιβάλλοντος λόγω εσφαλμένης απόρριψης μπαταριών/ επαναφορτιζόμενων μπαταριών!

Αφαιρέστε τις μπαταρίες/την επαναφορτιζόμενη μπαταρία από το προϊόν πριν την απόρριψη.

Απαγορεύεται η απόρριψη των μπαταριών/ επαναφορτιζόμενων μπαταριών στα οικιακά απορρίμματα. Ενδέχεται να περιέχουν δηλητηριώδη βαρέα μέταλλα και συγκαταλέγονται στα απορρίμματα ειδικής επεξεργασίας. Τα χημικά σύμβολα βαρέων μετάλλων είναι τα ακόλουθα: Cd = Κάδμιο, Hg = Υδράργυρος, Pb = Μόλυβδος. Για το λόγο αυτό παραδώστε τις εξαντλημένες μπαταρίες/επαναφορτιζόμενες μπαταρίες στα κατάλληλα σημεία συλλογής.

● Εγγύηση

Το προϊόν κατασκευάστηκε σύμφωνα με αυστηρές κατευθυντήριες οδηγίες ποιότητας και ελέγχθηκε επιμελώς πριν από την παράδοση. Σε περίπτωση ελαττώματος υλικού ή κατασκευής, έχετε νόμιμα δικαιώματα έναντι του πωλητή του προϊόντος. Τα νομικά σας δικαιώματα δεν περιορίζονται με οιονδήποτε τρόπο από την αναφερόμενη παρακάτω εγγύηση.

Η εγγύηση για το προϊόν αυτό ανέρχεται σε 3 έτη από την ημερομηνία αγοράς. Ο χρόνος εγγύησης αρχίζει την ημερομηνία αγοράς. Φυλάξτε τη γνήσια απόδειξη αγοράς σε σίγουρο μέρος, καθώς αυτό το έγγραφο απαιτείται ως αποδεικτικό της αγοράς.

Όλες οι ζημιές ή τα ελαττώματα, τα οποία υπάρχουν ήδη κατά τον χρόνο της αγοράς, πρέπει να αναφέρονται χωρίς καθυστέρηση μετά την αποσυσκευασία του προϊόντος.

Σε περίπτωση που εντός διαστήματος 3 ετών από την ημερομηνία αγοράς αυτό το προϊόν πασουςιάσει κάποιο ελάττωμα υλικού ή κατασκευής, το προϊόν επισκευάζεται

ή αντικαθίσταται από εμάς δωρεάν κατά τη δική μας επιλογή. Ο χρόνος εγγύησης δεν επεκτείνεται λόγω παροχής ικανοποίησης από την ευθύνη για πραγματικά ελαττώματα. Αυτό ισχύει και για εξαρτήματα τα οποία έχουν αντικατασταθεί ή επισκευαστεί.

Αυτή η εγγύηση παύει να ισχύει, εάν στο προϊόν προκλήθηκε ζημιά, ή εάν αυτό χρησιμοποιήθηκε ή συντηρήθηκε με μη ενδεδειγμένο τρόπο.

Η εγγύηση καλύπτει ελαττώματα στο υλικό και την κατασκευή. Αυτή η εγγύηση δεν αφορά σε μέρη του προϊόντος, τα οποία υπόκεινται σε φυσιολογική φθορά και συνεπώς θεωρούνται αναλώσιμα (π.χ., μπαταρίες, επαναφορτιζόμενες μπαταρίες, εύκαμπτοι σωλήνες, φυσίγγια χρώματος), ούτε σε ζημιές σε εύθραυστα εξαρτήματα, όπως διακόπτες ή γυάλινα εξαρτήματα.

Με την αντικατάσταση της συσκευής, σύμφωνα με το ΝΟΜΟΣ 2251/1994, ξεκινάει εκ νέου ο χρόνος εγγύησης.

● Διεκπεραίωση της εγγύησης

Για να διασφαλιστεί η γρήγορη επεξεργασία του αιτήματός σας, ακολουθήστε τις παρακάτω υποδείξεις:

Για όλα τα ερωτήματα έχετε πρόχειρη την ταμειακή απόδειξη και τον αριθμό προϊόντος (IAN 508299_2507) ως αποδεικτικό της αγοράς.

Ο αριθμός προϊόντος αναγράφεται στην πινακίδα τύπου που υπάρχει στο προϊόν, είναι χαραγμένη στο προϊόν, στο εξώφυλλο αυτών των οδηγιών (κάτω αριστερά) ή στο αυτοκόλλητο στην πίσω ή κάτω πλευρά του προϊόντος.

Σε περίπτωση που προκύψουν σφάλματα λειτουργίας ή άλλου είδους ελαττώματα, επικοινωνήστε αρχικά μέσω τηλεφώνου ή email με το τμήμα εξυπηρέτησης που αναφέρεται παρακάτω.

Ένα προϊόν που καταγράφεται ως ελαττωματικό, μπορείτε κατόπιν να το αποστείλετε χωρίς ταχυδρομικά τέλη στην γνωστοποιημένη σε εσάς διεύθυνση εξυπηρέτησης πελατών, επισυνάπτοντας την απόδειξη αγοράς (ταμειακή απόδειξη) και υποδεικνύοντας ποιο είναι το ελάττωμα και τότε εμφανίστηκε.



Στη διεύθυνση parkside-diy.com μπορείτε να κατεβάσετε αυτό και πολλά άλλα εγχειρίδια. Με αυτόν τον κωδικό QR, θα μεταβείτε απευθείας στη σελίδα parkside-diy.com. Επιλέξτε τη χώρα σας και, μέσω της μάσκας αναζήτησης, αναζητήστε τις οδηγίες χρήσης. Καταχωρώντας τον αριθμό προϊόντος (IAN) 508299_2507 θα μεταβείτε στις οδηγίες χρήσης για το προϊόν σας.

● Σέρβις

Σέρβις Ελλάδα

Τηλ: 00800491824928

Έντυπο επικοινωνίας στο *parkside-diy.com*

IAN 508299_2507

Σέρβις Κύπρος

Τηλ: 80094242

Έντυπο επικοινωνίας στο *parkside-diy.com*

IAN 508299_2507

  Σερβική σφραγίδα συμμορφωσης

OWIM GmbH & Co. KG
Stiftsbergstraße 1
74167 Neckarsulm
GERMANY

Model No.: HG10031
Version: 12/2025



IAN 508299_2507