

PDF ONLINE  
[parkside-diy.com](http://parkside-diy.com)

## COMPOUND MITRE SAW PKS 1500 C4

(GB) (IE) (NI)

### COMPOUND MITRE SAW

#### Operating and Safety Instructions

Translation of the original operating instructions

**WARNING: READ CAREFULLY BEFORE USE AND STORE SAFELY FOR FUTURE REFERENCE.**

(GR) (CY)

### ΦΑΛΤΣΟΠΡΪΟΝΟ

Υποδείξεις χειρισμού και ασφαλείας

Μετάφραση του πρωτοτύπου των οδηγιών χρήσης

**ΠΡΟΕΙΔΟΠΟΙΗΣΗ: ΠΡΙΝ ΤΗ ΧΡΗΣΗ ΤΟΥ ΠΡΟΪΟΝΤΟΣ ΔΙΑΒΑΣΤΕ ΤΟ ΠΑΡΟΝ ΠΡΟΣΕΚΤΙΚΑ ΚΑΙ ΦΥΛΑΞΤΕ ΤΟ ΣΕ ΑΣΦΑΛΕΣ ΜΕΡΟΣ ΓΙΑ ΜΕΛΛΟΝΤΙΚΗ ΧΡΗΣΗ.**

(DK)

### KAP- OG GERINGSSAV

#### Bedjenings- og sikkerhedsforskrifter

Oversættelse af den originale driftsvejledning

**ADVARSEL: SKAL LÆSES NØJE FØR BRUG OG OPBEVARES MED OMHU FOR FREMTIDIG BRUG.**

(DE) (AT) (CH)

### KAPP- UND GEHRUNGSSÄGE

Bedienungs- und Sicherheitshinweise

Originalbetriebsanleitung

**WARNUNG: VOR GEBRAUCH SORGFÄLTIG LESEN UND FÜR DEN SPÄTEREN GEBRAUCH SICHER AUFBEWAHREN.**

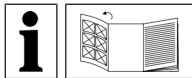

GB IE NI

Before reading, unfold the page with the illustrations and then familiarise yourself with all the functions of the product.

---

DK

Klap siden med illustrationerne ud, og gør dig herefter fortrolig med alle produktets funktioner, før du begynder at læse teksten.

---

GR CY

Πριν την ανάγνωση, ξεδιπλώστε τη σελίδα με τις εικόνες και κατόπιν εξοικειωθείτε με όλες τις λειτουργίες του προϊόντος.

---

DE AT CH

Klappen Sie vor dem Lesen die Seite mit den Abbildungen aus und machen Sie sich anschließend mit allen Funktionen des Produkts vertraut.

---

GB / IE / NI	Operating and Safety Instructions	Page	1
DK	Betjenings- og sikkerhedsforskrifter	Side	20
GR / CY	Υποδείξεις χειρισμού και ασφαλείας	Σελίδα	39
DE / AT / CH	Bedienungs- und Sicherheitshinweise	Seite	61

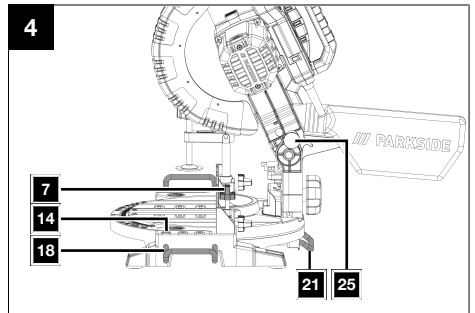
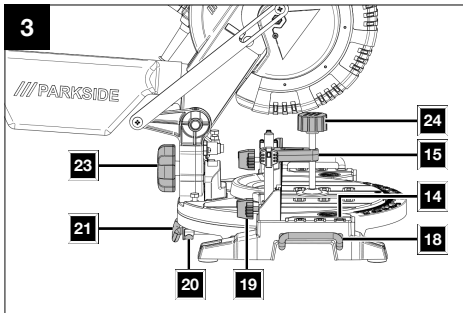
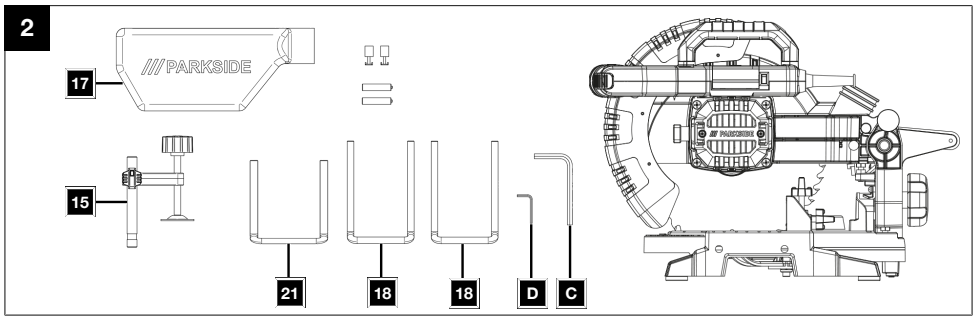
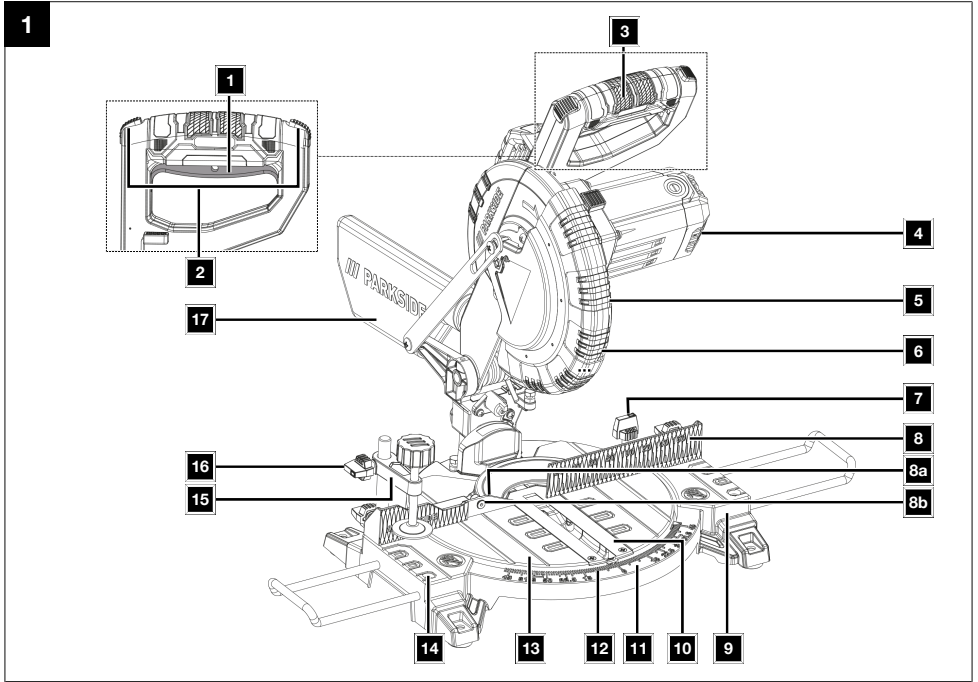

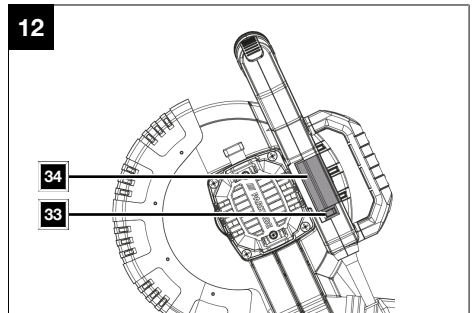
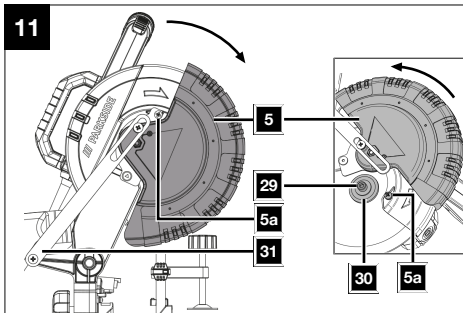
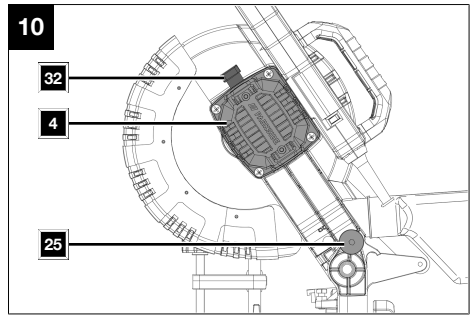
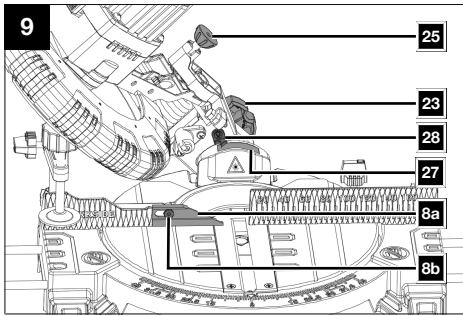
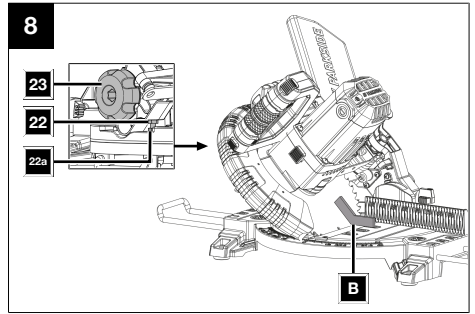
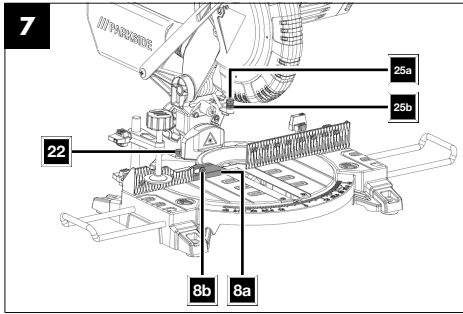
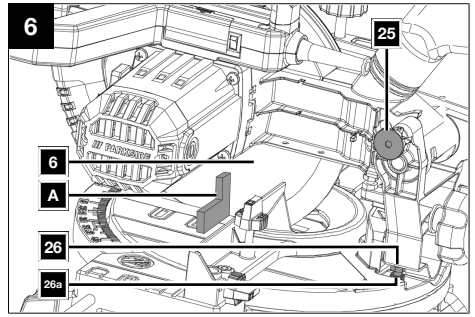
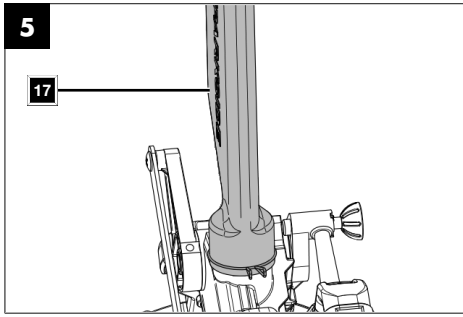

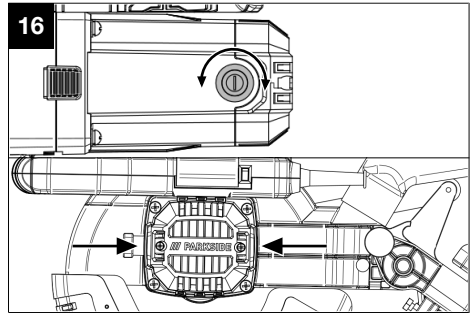
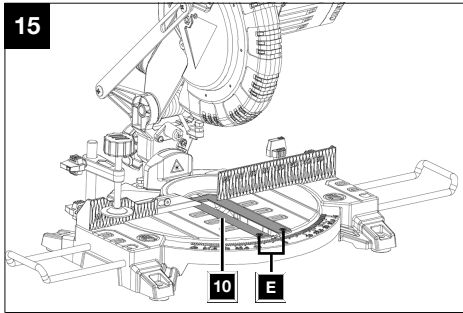
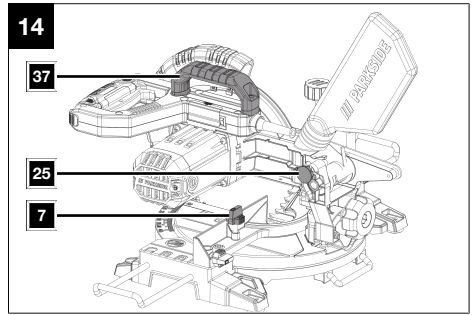
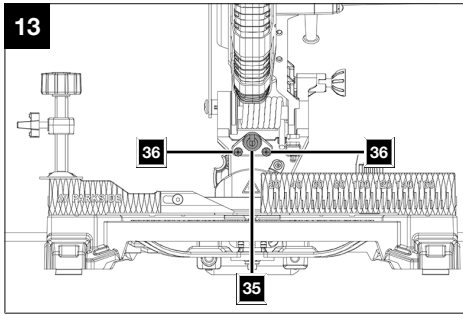



## Table of contents

1	Explanation of the symbols on the product .....	2
2	Introduction .....	3
3	Product description (Fig. 1-16) .....	3
4	Scope of delivery .....	3
5	Proper use.....	3
6	Safety instructions .....	4
7	Technical data.....	8
8	Unpacking .....	9
9	Assembly.....	9
10	Commissioning .....	10
11	Operation .....	10
12	Maintenance .....	13
13	Transport (fig. 14).....	14
14	Storage.....	14
15	Electrical connection.....	14
16	Repair and ordering spare parts .....	15
17	Disposal and recycling.....	15
18	Troubleshooting .....	16
19	EU Declaration of Conformity .....	17
20	Warranty certificate .....	18
21	Exploded view .....	82

# 1 Explanation of the symbols on the product

Symbols are used in this manual to draw your attention to potential hazards. The safety symbols and the accompanying explanations must be fully understood. The warnings themselves will not rectify a hazard and cannot replace proper accident prevention measures.

	Attention! Failure to observe the safety signs and warning information affixed to the product and failure to observe the safety and operating manual can result in serious injury or even death.
	Before commissioning, read and observe the operating manual and safety instructions!
	Wear hearing protection.
	If dust builds up, wear respiratory protection!
	Wear safety goggles.
	Attention! Danger of injury! Do not reach into saw blade while it is running!
	Attention! Laser beam
	Protection class II (double insulation).
	The product complies with the applicable European directives.

## 2 Introduction

### Manufacturer:

Scheppach GmbH  
Günzburger Straße 69  
D-89335 Ichenhausen

### Dear Customer

We hope your new product brings you much enjoyment and success.

### Note:

In accordance with the applicable product liability laws, the manufacturer of this product assumes no liability for damage to the product or caused by the product arising from:

- Improper handling
- Non-compliance with the operating manual
- Repairs carried out by third parties, unauthorised specialists
- Installing and replacing non-original spare parts
- Improper use
- Failures of the electrical system in the event of the electrical regulations and VDE provisions 0100, DIN 57113 / VDE0113 not being observed.

### Note:

The operating manual is part of this product.

It includes important instructions for the safe, proper and economic operation of the product, for avoiding danger, for minimising repair costs and downtimes and for increasing the reliability and extending the service life of the product. In addition to the safety instructions in this operating manual, you must also observe the regulations applicable to the operation of the product in your country.

Familiarise yourself with all operating and safety instructions before using the product. Only operate the product as described and for the specified areas of application. Keep the operating manual in a good place and hand over all documents when passing the product on to third parties.

## 3 Product description (Fig. 1-16)

1. On/off switch
2. Locking switch
3. Handle
4. Saw head
5. Moving saw blade guard
- 5a. Fixing screw
6. Saw blade
7. Locking screw for rotary table
8. Stop rail
- 8a. Moveable stop rail
- 8b. Locking screw
9. Fixed saw table
10. Table inlay

11. Scale
12. Pointer
13. Rotary table
14. Locking screw for workpiece support
15. Clamping device (workpiece clamp)
16. Locking screw
17. Dust bag
18. Workpiece support
19. Locking screw for clamping device
20. Locking screw for tilt protection
21. Stand bracket
22. Adjustment screw (45°)
- 22a. Adjustment screw locknut (45°)
23. Locking screw
24. Clamping handle
25. Locking pin
- 25a. Screw (cutting depth limit)
- 25b. Lock nut
26. Adjustment screw (90°)
- 26a. Adjustment screw locknut (90°)
27. Scale
28. Pointer
29. Flange screw
30. Outer flange
31. Guide bar
32. Sawing shaft lock
33. Laser ON/OFF switch
34. Battery cover
35. Laser
36. Screw (laser)
37. Transport handle

- A. 90° engineers square (not included in the scope of delivery)
- B. 45° engineers square (not included in the scope of delivery)
- C. Allen key, 6 mm
- D. Allen key, 3 mm
- E. Philips screw (table inlay)

## 4 Scope of delivery

Item	Quantity	Designation
15.	1 x	Clamping device (workpiece clamp)
17.	1 x	Dust bag
18.	2 x	Workpiece supports
21.	1 x	Stand bracket
C.	1 x	Allen key, 6 mm
D.	1 x	Allen key, 3 mm
	1 x	Compound mitre saw
	2 x	Carbon brushes
	2 x	Batteries (AAA)
	1 x	Operating manual

## 5 Proper use

The cross-cut mitre saw is used for the cutting of wood and plastic, according to the machine size. The saw is not suitable for the cutting of firewood.

### **WARNING**

Do not use the product to cut materials other than those described in the operating manual.

### **WARNING**

The supplied saw blade is only intended for the sawing of wood! Do not use this blade for sawing firewood!

The product may only be used in the intended manner. Any use beyond this is improper. The user/operator, not the manufacturer, is responsible for damages or injuries of any type resulting from this.

Only suitable saw blades may be used for the product. The use of any type of cutting wheels is prohibited.

An element of the intended use is also the observance of the safety instructions, as well as the assembly instructions and operating information in the operating manual.

Persons who operate and maintain the product must be familiar with the manual and must be informed about potential dangers.

The liability of the manufacturer and resulting damages are excluded in the event of modifications of the product.

Despite use as intended, specific risk factors cannot be entirely eliminated. Due to the design and layout of the product, the following risks remain:

- Contact with the saw blade in the exposed sawing area.
- Reaching into the running saw blade (cutting injury).
- Kick-back of workpieces and workpiece parts.
- Saw blade breakage.
- Ejection of faulty carbide parts of the saw blade.
- Hearing damage when the necessary hearing protection is not used.
- Harmful emissions of wood dusts during use in enclosed areas.

Please note that our products were not designed with the intention of use for commercial or industrial purposes. We assume no guarantee if the product is used in commercial or industrial applications, or for equivalent work.

## Explanation of the signal words in the operating manual

### **DANGER**

Signal word to indicate an **imminently hazardous situation which, if not avoided, will result in death or serious injury.**

### **WARNING**

Signal word to indicate a **potentially hazardous situation which, if not avoided, could result in death or serious injury.**

### **CAUTION**

Signal word to indicate a **potentially hazardous situation which, if not avoided, could result in minor or moderate injury.**

### **ATTENTION**

Signal word to indicate a **potentially hazardous situation which, if not avoided, could result in product or property damage.**

## 6 Safety instructions

### General power tool safety warnings

### **WARNING**

**Read all safety warnings, instructions, illustrations and specifications provided with this power tool.**

Failure to follow all instructions listed below may result in electric shock, fire and/or serious injury.

### **Save all warnings and instructions for future reference.**

The term "power tool" in the warnings refers to your mains-operated (corded) power tool or battery-operated (cordless) power tool.

### 1) Work area safety

- a) **Keep your work area clean and well-lit.** Cluttered or dark areas invite accidents.
- b) **Do not operate power tools in explosive atmospheres, such as in the presence of flammable liquids, gases or dust.** Power tools create sparks which may ignite the dust or fumes.

- c) **Keep children and bystanders away while operating a power tool.** Distractions can cause you to lose control.

## 2) Electrical safety

- a) **The connection plug of the electric tool must fit into the socket. Never modify the plug in any way. Do not use any adapter plugs with earthed (grounded) power tools.** Unmodified plugs and matching outlets will reduce risk of electric shock.
- b) **Avoid body contact with earthed or grounded surfaces, such as pipes, radiators, ranges and refrigerators.** There is an increased risk of electric shock if your body is earthed or grounded.
- c) **Do not expose power tools to rain or wet conditions.** Water entering a power tool will increase the risk of electric shock.
- d) **Do not abuse the cord. Never use the cord for carrying, pulling or unplugging the power tool. Keep cord away from heat, oil, sharp edges or moving parts.** Damaged or entangled cords increase the risk of electric shock.
- e) **When operating a power tool outdoors, use an extension cord suitable for outdoor use.** Use of a cord suitable for outdoor use reduces the risk of electric shock.
- f) **If operating a power tool in a damp location is unavoidable, use a residual current device (RCD) protected supply.** Use of an RCD reduces the risk of electric shock.

## 3) Personal safety

- a) **Stay alert, watch what you are doing and use common sense when operating a power tool. Do not use a power tool while you are tired or under the influence of drugs, alcohol or medication.** A moment of inattention while operating power tools may result in serious personal injury.
- b) **Wear personal protective equipment and always safety goggles.** Protective equipment such as a dust mask, non-skid safety shoes, safety helmet or hearing protection used for appropriate conditions will reduce personal injuries.
- c) **Prevent unintentional starting. Ensure the switch is in the off-position before connecting to power source and/or rechargeable battery, picking up or carrying the tool.** Carrying power tools with your finger on the switch or energising power tools that have the switch on invites accidents.
- d) **Remove any adjusting tools or spanners/keys before turning the power tool on.** A wrench or a key left attached to a rotating part of the power tool may result in personal injury.
- e) **Avoid abnormal postures. Keep proper footing and balance at all times.** This enables better control of the power tool in unexpected situations.

- f) **Wear suitable clothing. Do not wear loose clothing or jewellery. Keep your hair and clothing away from moving parts.** Loose clothes, jewellery or long hair can be caught in moving parts.
- g) **If devices are provided for the connection of dust extraction and collection facilities, ensure these are connected and properly used.** Use of dust extraction can reduce dust-related hazards.
- h) **Do not let familiarity gained from frequent use of tools allow you to become complacent and ignore tool safety principles.** A careless action can cause severe injury within a fraction of a second.

## 4) Power tool use and care

- a) **Do not force the power tool. Use the correct power tool for your application.** The correct power tool will do the job better and safer at the rate for which it was designed.
- b) **Do not use the power tool if the switch does not turn it on and off.** Any power tool that cannot be controlled with the switch is dangerous and must be repaired.
- c) **Disconnect the plug from the power source and/or remove the battery pack, if detachable, from the power tool before making any adjustments, changing accessories, or storing power tools.** Such precautionary measures reduce the risk of starting the power tool accidentally.
- d) **Store idle power tools out of the reach of children and do not allow persons unfamiliar with the power tool or these instructions to operate the power tool.** Power tools are dangerous in the hands of untrained users.
- e) **Maintain power tools and attachments. Check for misalignment or binding of moving parts, breakage of parts and any other condition that may affect the power tool's operation. If damaged, have the power tool repaired before use.** Many accidents are caused by poorly maintained power tools.
- f) **Keep cutting tools sharp and clean.** Properly maintained cutting tools with sharp cutting edges are less likely to bind and are easier to control.
- g) **Use electric tools, insertion tools, etc. according to these instructions. Take into account the working conditions and the work to be performed.** Use of the power tool for operations different from those intended could result in a hazardous situation.
- h) **Keep handles and grasping surfaces dry, clean and free from oil and grease.** Slippery handles and grasping surfaces do not allow for safe handling and control of the tool in unexpected situations.

## 5) Service

- a) **Only have your power tool repaired by qualified specialists and only with original spare parts.** This will ensure that the safety of the power tool is maintained.

## 6.1 Safety instructions for chop and mitre saws

- a) **Mitre saws are intended to cut wood or wood-like products, they cannot be used with abrasive cut-off wheels for cutting ferrous material such as bars, rods, studs, etc.** Abrasive dust causes moving parts such as the lower protective cover to jam. Sparks from abrasive cutting will burn the lower protective cover, the kerf insert and other plastic parts.
- b) **Use clamps to support the workpiece whenever possible. If supporting the workpiece by hand, you must always keep your hand at least 100 mm from either side of the saw blade. Do not use this saw to cut pieces that are too small to be securely clamped or held by hand.** If your hand is placed too close to the saw blade, there is an increased risk of injury from blade contact.
- c) **The workpiece must be stationary and clamped or held against both the fence and the table. Do not feed the workpiece into the saw blade or cut "freehand" in any way.** Unrestrained or moving workpieces could be thrown at high speeds, causing injury.
- d) **Push the saw through the workpiece. Do not pull the saw through the workpiece. To make a cut, raise the saw head and pull it out over the workpiece without cutting. Start the motor, press the saw head down and push the saw through the workpiece.** Cutting on the pull stroke is likely to cause the saw blade to climb on top of the workpiece and violently throw the blade assembly towards the operator.
- e) **Never cross your hand over the intended line of cutting either in front or behind the saw blade.** Supporting the workpiece "cross handed" i.e. holding the workpiece to the right of the saw blade with your left hand or vice versa is very dangerous.
- f) **Do not reach behind the fence while the saw blade is spinning. Observe the 100 mm safety distance between hands and the rotating saw blade (this applies to both sides of the saw blade, e.g. also when removing waste pieces of wood).** The proximity of the spinning saw blade to your hand may not be obvious and you may be seriously injured.
- g) **Inspect your workpiece before cutting. If the workpiece is bowed or warped, clamp it with the outside bowed face toward the fence. Always make certain that there is no gap between the workpiece, fence and table along the line of the cut.** Bent or warped workpieces can twist or shift and may cause binding on the spinning saw blade while cutting. There should be no nails or foreign objects in the workpiece.
- h) **Do not use the saw until the table is clear of all tools, wood scraps, etc., except for the workpiece.** Small debris or loose pieces of wood or other objects that contact the revolving blade can be thrown with high speed.
- i) **Only cut one workpiece at a time.** Stacked multiple workpieces cannot be adequately clamped or braced and may bind on the blade or shift during cutting.
- j) **Ensure the mitre saw is mounted or placed on a level, firm work surface before use.** A level and firm work surface reduces the risk of the mitre saw becoming unstable.
- k) **Plan your work. Every time you adjust the bevel or mitre angle setting, make sure the adjustable fence is set correctly to support the workpiece and will not interfere with the blade or the protective cover.** Without turning the machine "ON" and with no workpiece on the table, move the saw blade through a complete simulated cut to assure there will be no interference or danger of cutting the fence.
- l) **Provide adequate support such as table extensions, saw horses, etc. for a workpiece that is wider or longer than the table top.** Workpieces that are longer or wider than the table of the chop and mitre saw can tip if they are not properly supported. If the cut-off piece or workpiece tips, it can lift the lower protective cover or be thrown by the spinning blade.
- m) **Do not use another person as a substitute for a table extension or as additional support.** Unstable support of the workpiece can lead to the blade becoming jammed. Also, the workpiece could shift during the cutting process, pulling you or your assistant into the rotating blade.
- n) **The cut-off piece must not be jammed or pressed by any means against the spinning saw blade.** If confined, i.e. using length stops, the cut-off piece could get wedged against the blade and thrown violently.
- o) **Always use a clamp or a fixture designed to properly support round material such as rods or tubing.** Rods have a tendency to roll while being cut, causing the blade to "bite" and pull the work with your hand into the blade.
- p) **Let the blade reach full speed before contacting the workpiece.** This will reduce the risk of the workpiece being thrown.
- q) **If the workpiece or blade becomes jammed, turn the mitre saw off. Wait for all moving parts to stop and disconnect the mains plug from the power source and/or remove the rechargeable**

**battery. Then, remove the jammed material.** Continued sawing with a jammed workpiece could cause loss of control or damage to the mitre saw.

- r) **After finishing the cut, release the switch, hold the saw head down and wait for the blade to stop before removing the cut-off piece.** Reaching with your hand near the coasting blade is dangerous.
- s) **Hold the handle firmly when making an incomplete cut or when releasing the switch before the saw head is completely in the down position.** The braking action of the saw may cause the saw head to be suddenly pulled downward, causing a risk of injury.

## 6.2 Safety instructions for the use of saw blades

- Avoid uncontrolled release of the saw unit in the lower end position.
- Do not use damaged or deformed saw blades.
- Do not use saw blades with cracks. Separate cracked saw blades. Repairs are not permitted.
- Do not use saw blades made of high speed steel.
- Check the condition of the saw blades before using saws.
- Make sure that a suitable saw blade for the material to be cut is selected.
- Only use saw blades recommended by the manufacturer.  
Saw blades designed to cut wood and similar materials must comply with EN 847-1.
- Do not use saw blades made of high-speed alloy steel (HSS steel).
- Only use saw blades for which the maximum permissible speed is not lower than the maximum spindle speed of the saw and which are suitable for the material to be cut.
- Observe the direction of rotation of the saw blade.
- Only use saw blades if you have mastered their use.
- Observe the maximum speed. The maximum speed specified on the saw blade may not be exceeded. If specified, observe the speed range.
- Clean dirt, grease, oil and water off of the clamping surfaces.
- Do not use any loose reducing rings or bushes for the reducing of holes on saw blades.
- Make sure that fixed reducer rings for securing the saw blade have the same diameter and have at least 1/3 of the cutting diameter.
- Make sure that fixed reducer rings are parallel to each other.

- Handle saw blade with caution. They are ideally stored in the originally package or special containers. Wear protective gloves in order to improve grip and to further reduce the risk of injury.
- Prior to the use of saw blades, make sure that all protective devices are properly fastened.
- Prior to use, make sure that the saw blade meets the technical requirements of this saw and is properly fastened.
- Only use the supplied saw blade for cutting wood, never for the processing of metals.
- Use only a saw blade with a diameter that matches the specifications on the saw.
- Use additional workpiece supports, if required for workpiece stability.
- Workpiece support extensions must always be secured and used during work.
- Replace table inlays when worn!
- Avoid overheating the saw teeth.
- When sawing plastic, avoid melting of the plastic. Use the correct saw blades for the material to be cut. Replace damaged or worn saw blades immediately.  
When the saw blade overheats, stop the machine. Allow the saw blade to cool down before using the machine again.
- Use only saw blades that are marked with an equal or higher rotational speed than the rotational speed specified on the electric tool.
- Always ensure that the saw is stable and secure.

## 6.3 Laser beam

**Attention: Laser beam**  
**Do not look into the beam**  
**Laser class 2**

**Achtung! - Laserstrahlung**  
**Nicht in den Strahl blicken!**  
Laser Klasse 2  
Laserspezifikation nach EN 60825-1:2014  
λ = 650 nm P<sub>0</sub> < 1 mW

**Protect yourself and your environment from accidents using suitable precautionary measures!**

- Do not look directly into the laser beam with unprotected eyes.
- Never look into the path of the beam.
- Never point the laser beam towards reflecting surfaces and persons or animals. Even a laser beam with a low output can cause damage to the eyes.

**CAUTION**  
**Methods other than those specified here can result in dangerous radiation exposure.**

- Never open the laser module. Unexpected exposure to the beam can occur.
- If the product is not used for an extended period of time, the batteries should be removed.
- The laser may not be replaced with a different type of laser.
- Repairs of the laser may only be carried out by the laser manufacturer or an authorised representative.

## Residual risks

**The power tool is state-of-the-art and has been built according to the recognised technical safety regulations. However, individual residual risks can arise during operation.**

- Health hazard due to electrical power, with the use of improper electrical connection cables.
- Furthermore, despite all precautions having been met, some non-obvious residual risks may still remain.
- Residual risks can be minimised if the "Safety Instructions" and the "Intended Use" together with the operating manual as a whole are observed.
- Do not load the product unnecessarily: excessive pressure when sawing will quickly damage the saw blade, which results in reduced output of the product in the processing and in cut precision.
- When cutting plastic material, please always use clamps: the parts which should be cut must always be fixed between the clamps.
- Avoid accidental start-up of the product: when inserting the plug into the socket, do not press the on/off switch.
- Use the product in the way that is recommended in this operating manual. This is how to ensure that your product provides optimum performance.
- Keep your hands away from the working area when the product is in operation.
- Before performing setting or maintenance work, release the on/off switch and pull out the mains plug.
- Comply with the stipulated maintenance and safety instructions in the operating manual.

### WARNING

This power tool generates an electromagnetic field during operation. This field can impair active or passive medical implants under certain circumstances. In order to prevent the risk of serious or deadly injuries, we recommend that persons with medical implants consult with their physician and the manufacturer of the medical implant prior to operating the power tool.

## 7 Technical data

<b>Cross-cut mitre saw:</b>	
AC motor	220 - 240 V~ 50 Hz
Nominal power	S1* 1200W
Operating mode	S6* 25% 1500W
Idle speed $n_0$	4900 rpm
Carbide saw blade	$\varnothing$ 210 x $\varnothing$ 30 x 2.6 mm
Number of teeth	48
Maximum tooth width of the saw blade	3 mm
Pivot range	-45° / 0° / +45°
Mitre cut	0° to 45° to the left
Saw width at 90°	120 x 60 mm
Saw width at 45°	80 x 60 mm
Saw width at 2 x 45° (double mitre cut)	80 x 35 mm
Protection class	II /  (Double insulation)
Weight	approx. 6.44 kg
<b>Laser:</b>	
Laser class	2
Laser wavelength	650 nm
Power of laser	< 1 mW
<b>Battery:</b>	
Battery type	LR03
Nominal capacity	2000 mAh
Rated voltage	1.5 V
Size	Micro AAA

Subject to technical changes!

### \*Operating mode S1 (continuous operation)

The product can be operated continuously with the specified power.

### \*Operating mode S6

Uninterrupted periodic operation. The mode comprises of a start-up period, a time with constant load and an idle time. The operating time is 10 mins, the relative duty cycle is 25% of the operating time.

**The workpiece must have a minimum height of 3 mm and a minimum width of 10 mm. Make sure that the workpiece is always secured with the clamping device.**

### Noise data

### WARNING

Noise can have serious effects on your health. If the machine noise exceeds 85 dB, please wear suitable hearing protection for you and persons in the vicinity.

The noise and vibration values have been determined in accordance with EN 62841-1.

Sound pressure level $L_{pA}$	91.6 dB
Uncertainty $K_{pA}$	3 dB
Sound power level $L_{wA}$	104.6 dB
Uncertainty $K_{wA}$	3 dB

#### Vibration parameters (hand/arm vibration)

Vibration $a_{hv}$	$\leq 2.5 \text{ m/s}^2$
--------------------	--------------------------

The total vibration emission values specified and the device emissions values specified have been measured in accordance with a standardised test procedure and can be used for comparison of one electric tool with another.

The total noise emission values specified and the total vibration emission values specified can also be used for an initial estimation of the load.

**⚠ WARNING**

**The noise emission values and vibration emission value can vary from the specified values during the actual use of the power tool, depending on the type and the manner in which the electric tool is used, and in particular the type of workpiece being processed.**

Try to keep the stress as low as possible. For example: Limit working time. In doing so, all parts of the operating cycle must be taken into account (such as times in which the power tool is switched off or times in which it is switched on, but is not running under a load).

## 8 Unpacking

**⚠ WARNING**

**The product and the packaging material are not children's toys!**

**Do not let children play with plastic bags, films or small parts! There is a danger of choking or suffocating!**

- Open the packaging and carefully remove the product.
- Remove the packaging material, as well as the packaging and transport safety devices (if present).
- Check whether the scope of delivery is complete.
- Check the product and accessory parts for transport damage. Immediately report any damage to the transport company that delivered the Product. Later claims will not be recognised.

- If possible, keep the packaging until the expiry of the warranty period.
- Familiarise yourself with the product by means of the operating manual before using for the first time.
- With accessories as well as wearing parts and replacement parts use only original parts. Spare parts can be obtained from your specialist dealer.
- When ordering please provide our article number as well as type and year of manufacture for the product.

## 9 Assembly

**Always ensure that the product is stable and secured by fastening it to a workbench, for example.**

- The product must be securely installed. Secure the product through the holes on the fixed saw table with 4 screws (not included in the scope of delivery) to a workbench, machine stand or similar.
- Prior to commissioning, all covers and safety devices must be mounted correctly.
- The saw blade must be able to run freely.
- In case of previously machined wood, be aware of any foreign bodies, such as nails or screws, etc.
- Before pressing the on/off switch, make sure that the saw blade is correctly fitted, and that moving parts run smoothly.
- Before connecting of the product, make certain that the data on the type plate matches with the mains power data.

### 9.1 Fitting the workpiece clamp (15) (Fig. 3)

1. Loosen the locking screw (19) and mount the left or right workpiece clamp (15) to the fixed saw table.
2. Then retighten the locking screw (19).

### 9.2 Fitting the workpiece supports (18) (Fig. 3-4)

Tool required:

- Allen key, 3 mm (D)
1. Loosen the locking screw (14) and guide the workpiece support (18) laterally through the hole provided on the fixed saw table.
  2. Ensure that the workpiece support (18) is also guided through the two tabs on the underside.
  3. Then retighten the locking screw (14) again.
  4. Repeat this process on the other side.

### 9.3 Fitting the stand bracket (21) (Fig. 3-4)

Tool required:

- Allen key, 3 mm (D)

1. Loosen the locking screw (20) on the underside of the saw and guide the stand bracket (21) through the holes provided in the rear of the saw.
2. Then retighten the locking screw (20).

## 9.4 Attaching the dust bag (17) (Fig. 5)

The saw is equipped with a dust bag (17) for chips.

1. Squeeze together the metal ring on the dust bag and attach it to the outlet opening in the motor area.
2. The dust bag (17) can be emptied via the zip on the underside.

### 9.4.1 Connection to an external dust extraction system

1. Connect the suction hose to the dust extraction.
2. The dust extraction system must be suitable for the material to be processed.
3. Use a special extraction device to extract dusts that are particularly harmful to health or carcinogenic.

## 10 Commissioning

### 10.1 Checking the safety equipment of the saw blade guard (5) (Fig. 11)

The saw blade guard protects against accidental contact with the saw blade and against flying chips.

#### Check function

To do this, fold the saw down:

- The saw blade guard must expose the saw blade when it is swung down without touching other parts.
- When the saw is folded up to the initial position, the saw blade guard must automatically cover the saw blade.

### 10.2 Assembling the cross-cut mitre saw (Fig. 2-4)

#### Note:

The cross-cut mitre saw can be pivoted left and right with the rotary table. Exact angle adjustment is possible on the basis of the scale.

The angle can be precisely and quickly adjusted from 0° to 45° with locking positions at 0°, 5°, 10°, 15°, 22,5°, 31,6°, 40° and 45°.

1. Loosen the rotary table (13) by loosening the locking screw (7).
2. Use the handle (3) to adjust the rotary table (13) to the desired angle.
3. Retighten the locking screw (7) to lock the rotary table in position.

4. The saw is unlocked from the lower position by gently pressing down on the saw head (4) and, at the same time, pulling out the locking pin (25) from the engine mount.
5. Swivel the saw head (4) upwards.
6. The clamping device (15) can be attached to both sides of the fixed saw table (9). Insert the clamping device (15) into the hole provided on the rear side of the stop rail (8) and secure it with the locking screw (19).
7. The saw head (4) can be tilted to the left to max. 45° by loosening the locking screw (23).
8. Workpiece supports (18) must always be secured and used during work.

### 10.3 Fine adjustment of the stop for 90° chop cut (Fig. 6)

Tool required:

- 90° engineers square (A)\*

\* = not included in the scope of delivery!

1. Lower the saw head (4) and fix it with the locking pin (25).
2. Loosen the locking screw (23).
3. Place 90° engineers square (A) between saw blade (6) and rotary table (13).
4. Loosen the locknut (26a).
5. Adjust the adjustment screw (26) until the angle between the saw blade (6) and the rotary table (13) is 90°.
6. Re-tighten the locknut (26a).

### 10.4 Inserting laser batteries (Fig. 12)

#### Note:

Before using the laser, two batteries must be inserted into the product.

1. Remove the battery cover (34).
2. Insert the two batteries. Make sure that they are inserted in the correct polarity.
3. Close the battery cover (34).

## 11 Operation

### 11.1 90° chop cut and rotary table 0° (Fig. 1, 3, 4, 7)

#### ATTENTION

For 90° chop cuts, the moveable stop rail must be fixed in the inner position.

### Hints for clamping:

- Do not work with workpieces that are too small to be clamped in place.
- Reinforce very thin workpieces by sawing through them together with an additional bar. Very thin workpieces may “flutter” or break when sawing

Tool required:

- Allen key 3 mm (D)
1. Loosen the locking screw (8b) on the moveable stop rail (8a) and push the moveable stop rail (8a) inwards.
  2. The moveable stop rail (8a) must be locked in a position far enough from the inner position that the distance between the moveable stop rail (8a) and the saw blade (6) is no more than 8 mm.
  3. Before making the cut, check that no collision could occur between the moveable stop rail (8a) and the saw blade (6).
  4. Tighten the locking screw (8b) again.
  5. Move the saw head (4) to the upper position.
  6. Place the wood to be cut against the stop rail (8a) and on the rotary table (13).
  7. Secure the material with the clamping device (15) on the fixed saw table (9) to prevent it from shifting during the cutting process. See point 11.10
  8. Unlock the locking switch (2) and press the on/off switch (1) to switch the motor on.
  9. Move the saw head (4) with the handle (3) evenly and with light pressure downwards until the saw blade (6) has cut through the workpiece.
  10. When the sawing process is finished, return the saw head to the upper resting position and release the ON/OFF switch (1).

### ATTENTION

The return spring automatically raises the product. Do not release the handle after finishing cutting but allow the saw head to move upwards slowly and with a little counterpressure.

## 11.2 90° chop cut and rotary table 0°-45° (Fig. 1, 3, 4, 7)

The cross-cut mitre saw can be used for angled cuts of 0°-45° to the left and right.

### ATTENTION

For 90° chop cuts, the moveable stop rail must be fixed in the inner position.

Tool required:

- Allen key 3 mm (D)

1. Loosen the locking screw (8b) on the moveable stop rail (8a) and push the moveable stop rail (8a) inwards.
2. The moveable stop rail (8a) must be locked in a position far enough from the inner position that the distance between the moveable stop rail (8a) and the saw blade (6) is no more than 8 mm.
3. Before making the cut, check that no collision could occur between the moveable stop rail (8a) and the saw blade (6).
4. Tighten the locking screw (8b) again.
5. Loosen the rotary table (13) by loosening the locking screw (7).
6. Use the handle (3) to adjust the rotary table (13) to the desired angle.
7. Retighten the locking screw (7) to lock the rotary table (13) in position.
8. Make a cut as described in 11.1.

## 11.3 Fine adjustment of the stop for 45° mitre cut (Fig. 1, 3, 4, 7, 8, 9)

Tool required:

- Allen key 3 mm (D)
- 45° engineers square (B)\*

\* = not included in the scope of delivery!

1. Lower the saw head (4) and fix it with the locking pin (25).
2. Fix the rotary table (13) in the 0° position.

### ATTENTION

For mitre cuts (inclined saw head), the moveable stop rail must be fixed in the outer position.

3. Loosen the locking screw (8b) on the moveable stop rails (8a) and push the moveable stop rails (8a) outwards.
4. The moveable stop rail (8a) must be locked in a position far enough from the inner position that the distance between the moveable stop rail (8a) and the saw blade (6) is no more than 8 mm.
5. Before making the cut, check that no collision could occur between the moveable stop rail (8a) and the saw blade (6).
6. Tighten the locking screw (8b) again.
7. Loosen the locking screw (23) and tilt the saw head (4) to the left, to 45°, using the handle (3).
8. Place 45° engineers square (B) between saw blade (6) and rotary table (13).
9. Loosen the locknut (22a) and the adjustment screw (22) until the angle between the saw blade (6) and the rotary table (13) is exactly 45°.
10. Re-tighten the locknut (22a).

11. Then check the position of the angle display. If necessary, loosen the pointer (28) with a Phillips screwdriver, set the scale (27) to 45° position and re-tighten the retaining screw

### 11.4 0°- 45° mitre cut and rotary table 0° (Fig. 1, 3, 4, 7)

The cross-cut mitre saw can be used for mitre cuts of 0°- 45° to the left of the work surface.

#### ATTENTION

For mitre cuts (inclined saw head), the moveable stop rail must be fixed in the outer position.

#### ATTENTION

For 0°- 45° mitre cuts, only the clamping device (workpiece clamp) on the right must be mounted.

Tool required:

- Allen key 3 mm (D)
1. Loosen the locking screw (8b) on the moveable stop rails (8a) and push the moveable stop rails (8a) outwards.
  2. The moveable stop rail (8a) must be locked in a position far enough from the inner position that the distance between the moveable stop rail (8a) and the saw blade (6) is no more than 8 mm.
  3. Before making the cut, check that no collision could occur between the moveable stop rail (8a) and the saw blade (6).
  4. Tighten the locking screw (8b) again.
  5. Move the saw head (4) to the upper position.
  6. Fix the rotary table (13) in the 0° position.
  7. Loosen the locking screw (23) and tilt the saw head (4) to the left with the handle (3) until the pointer (28) points to the desired angle on the scale (27).
  8. Retighten the locking screw (23).
  9. Perform the cut as described under 11.1.

### 11.5 0°- 45° mitre cut and rotary table 0°-45° (Fig. 1, 3, 4, 7)

The cross-cut mitre saw can be used for mitre cuts of 0°- 45° to the left of the work surface and of 0°- 45° to the stop rail (double mitre cut).

#### ATTENTION

For mitre cuts (inclined saw head), the moveable stop rail must be fixed in the outer position.

With a cross-cut saw tilted to 31.6° and a unit tilt of 33.9°, isosceles triangular strips and profiles such as stucco edge profiles can be mitred with the profile side

down.

This is particularly advantageous for large profiles that exceed the maximum cutting height with normal insertion.

It also makes it easy to solve problems with the angle at the corners, which is often not right-angled.

#### ATTENTION

For 0°- 45° mitre cuts, only the clamping device (workpiece clamp) on the right must be mounted.

Tool required:

- Allen key 3 mm (D)
1. Loosen the locking screw (8b) on the moveable stop rails (8a) and push the moveable stop rails (8a) outwards.
  2. The moveable stop rail (8a) must be locked in a position far enough from the inner position that the distance between the moveable stop rail (8a) and the saw blade (6) is no more than 8 mm.
  3. Before making the cut, check that no collision could occur between the moveable stop rail (8a) and the saw blade (6).
  4. Tighten the locking screw (8b) again.
  5. Move the saw head (4) to the upper position.
  6. Loosen the rotary table (13) by loosening the locking screw (7).
  7. Use the handle (3) to adjust the rotary table (13) to the desired angle
  8. Retighten the locking screw (7) to lock the rotary table in position.
  9. Loosen the locking screw (23).
  10. Use the handle (3) to tilt the saw head (4) to the left to the desired angle (see also 11.2).
  11. Retighten the locking screw (23).
  12. Make a cut as described in 11.1.

### 11.6 Adjusting the cutting depth limit (Fig. 7)

#### ⚠ WARNING

##### Risk of kick-back!

When making grooves, it is particularly important that no lateral pressure is exerted on the saw blade. Otherwise the saw head could suddenly kick up!

- Use a clamping device when making grooves. Avoid lateral pressure on the saw head.

Tool required:

- Open-ended spanner, size 10 mm\*
- \* = may not be included in the scope of delivery!

**Note:**

The cutting depth can be infinitely adjusted using the screw (25a).

1. To do this, loosen the counternut (25b).
2. Set the desired cutting depth by turning the screw (25a) in or out.
3. Re-tighten the counternut (25a).
4. Check the setting with a test cut.

## 11.7 Replacing the saw blade (6) (Fig. 1, 4, 10, 11)

### WARNING

**Pull out the mains plug before carrying out any setting, servicing or repair work!**

### ATTENTION

**Wear protective gloves when changing the saw blade! Danger of injury!**

Tool required:

- Allen key, 6 mm (C)

1. Swivel the saw head (4) upwards and lock it with the locking pin (25).
2. Loosen the fixing screw (5a) of the cover with a Phillips screwdriver.
3. Fold the saw blade guard (5) up sufficiently that the saw blade guard (5) is above the flange screw (29).
4. With one hand, fit the 6mm Allen key (C) to the flange screw (29).
5. Firmly press the saw shaft lock (32), and slowly turn the flange screw (29) clockwise. After max. one turn, the saw shaft lock (32) engages.
6. Then undo the flange screw (29), by applying a slightly greater force in a clockwise direction.
7. Fully unscrew the flange screw (29) and remove the outer flange (30).
8. Remove the saw blade (6) from the inner flange and pull it out downwards.
9. Carefully clean the flange screw (29), outer flange (30) and inner flange.
10. Insert the new saw blade (6) in the reverse sequence and tighten.
11. Fold the saw blade guard (5) downwards until the saw blade guard (5) engages in the fixing screw (5a).
12. Re-tighten the fixing screw (5a).

### ATTENTION

The cutting angle of the teeth, i.e. the direction of rotation of the saw blade, must correspond to the direction of the arrow on the housing.

13. Before continuing work, check that the safety devices are functioning properly.

### ATTENTION

After each saw blade change, check that the saw blade runs freely in the table inlay in vertical position as well as when tilted to 45°.

### ATTENTION

Changing and aligning the saw blade must be carried out properly.

## 11.8 Switching the laser on / off (Fig. 12)

**Switching on:**

1. Press the laser ON/OFF switch (33) 1x. A laser line is projected onto the workpiece to be cut, indicating the exact cutting path.

**Switching off:**

1. Press the laser ON/OFF switch (33) again.

## 11.9 Calibrating the laser (35) (Fig. 13)

If the laser (35) is no longer showing the correct cutting line, it can be readjusted. Open the screws (36) and adjust the laser by sliding it sideways such that the laser beam hits the cutting teeth of the saw blade (6).

## 11.10 Operating the workpiece clamp (15) (Fig. 1, 3)

The height of the workpiece clamp (15) can be adjusted via the locking screw (16).

1. Lower the workpiece clamp (15) onto the workpiece.
2. Tighten the locking screw (16).
3. Turn the clamping handle (24) clockwise to clamp the workpiece.
4. In order to loosen the workpiece, proceed in reverse order.

## 12 Maintenance

### WARNING

**Pull out the mains plug before carrying out any setting, servicing or repair work!**

## 12.1 General maintenance tasks

- Keep protective devices, air vents and the motor housing as free of dust and dirt as possible. Rub the product clean with a clean cloth\* or blow it off with compressed air\* at low pressure. We recommend that you clean the product directly after every use.
- Oil all moving parts once a month.
- Clean the product at regular intervals using a damp cloth\* and a little soft soap. Do not use any cleaning products or solvents; they could attack the plastic parts of the product. Make sure that no water can penetrate the product interior.

## 12.2 Cleaning the safety equipment of the saw blade guard (5) (Fig. 11)

Check the saw blade guard for dirt before each start-up.

Remove old shavings and wood splinters using a brush or similar suitable tool.

Make sure the guide bar (31) moves smoothly.

## 12.3 Replacing laser batteries (Fig. 12)

1. Remove the battery cover (34). Take out the two batteries.
2. Replace both batteries with the same or equivalent battery types. Make sure that they are inserted with the same polarity as the used batteries.
3. Close the battery cover (34).

## 12.4 Replacing the table inlay (10) (Fig. 1, 15)

### WARNING

With a damaged table inlay there is a risk of small parts jamming between table inlay and saw blade, blocking the saw blade.

**Immediately replace damaged table inlays!**

1. Remove the Phillips screw (E) on the table inlay (10). If necessary, rotate the rotary table (13) and angle the saw head (4) to be able to reach the Phillips screw (E).
2. Remove the table inlay (10).
3. Insert the new table inlay (10).
4. Tighten the Phillips screw (E) on the table inlay (10).

## 12.5 Brush inspection (Fig. 16)

If the product is new, check the carbon brushes after the first 50 operating hours or if a new brush has been mounted. After the initial check, check every 10 operating hours.

- If the carbon is worn down to a length of 6 mm, or the spring or the shunt wire is burnt or damaged, both brushes must be replaced.
- If the brushes are found to be usable after removal, they can be reinstalled.
- To maintain the carbon brushes, open both locks anti-clockwise. Then remove the carbon brushes.
- Re-insert the carbon brushes in reverse order.

## 13 Transport (fig. 14)

1. Tighten the locking screw (7) to lock the rotary table (13).
2. Push the saw head (4) downwards and lock it with the locking pin (25). The saw is now locked in the lower position.
3. Carry the product by the transport handle (37).
4. To reassemble the product, proceed as described in 9, 10, Operation.

## 14 Storage

Store the product and its accessories in a dark, dry and frost-free place that is inaccessible to children. The optimum storage temperature is between 5°C and 30°C.

Store the product in its original packaging.

Cover the product to protect it from dust or moisture. Store the operating manual with the product.

## 15 Electrical connection

**The electrical motor installed is connected and ready for operation. The connection complies with the applicable VDE and DIN provisions. The customer's mains connection as well as the extension cable used must also comply with these regulations.**

### 15.1 Important information

In the event of overloading, the motor will switch itself off. After a cool-down period (time varies) the motor can be switched back on again.

### WARNING

The maximum permissible mains impedance  $Z_{max}$  of the product is 0.323 Ohm. As a user of this product, you must determine, in consultation with the power supply company if necessary, that the product is only connected to a supply whose impedance is less than or equal to  $Z_{max}$ !

## 15.2 Special connection conditions

- The product fulfils the requirements of EN 61000-3-11 and is subject to special connection requirements. This means that use at any freely selectable connection points is not permitted.
- The product can cause temporary voltage fluctuations in unfavourable mains conditions.
- The product is intended exclusively for use at connection points which
  - a) do not exceed a maximum permitted mains impedance "Z" ( $Z_{\max.} = 0.443 \Omega$ ), or
  - b) have a continuous current carrying capacity of the mains of at least 100 A per phase.
- As the user, you are required to ensure that the connection point at which you wish to operate the product fulfils one of the requirements mentioned, a) or b). If necessary, consult with your energy supplier in this regard.

## 15.3 Damaged electrical connection cables

The insulation on electrical connection cables is often damaged.

This may have the following causes:

- Pressure points, where connection cables are passed through windows or doors,
- Kinks where the connection cable has been improperly fastened or routed,
- Places where the connection cables have been cut due to being driven over,
- Insulation damage due to being ripped out of the wall socket,
- Cracks due to the insulation ageing.

Such damaged electrical connection cables must not be used and are life-threatening due to the insulation damage.

Check the electrical connection cables for damage regularly. Ensure that the connection cables are disconnected from electrical power when checking for damage.

Electrical connection cables must comply with the applicable VDE and DIN provisions. Only use connection cables of the same designation.

The printing of the type designation on the connection cable is mandatory.

### Safety information for replacing damaged or defective mains connection cables

#### Connection type X

If the mains connection cable of this product is damaged, it must be replaced by a specially prepared mains connection cable which can be obtained from the manufacturer or its service department.

## 15.4 AC motor

Connections and repair work on the electrical equipment may only be carried out by electricians.

- The mains voltage must be 220 V - 240V~.
- Extension cables up to 25 m long must have a cross-section of 1.5 mm<sup>2</sup>.

## 16 Repair and ordering spare parts

After repairs or maintenance, make sure that all safety-related parts are installed and are in perfect condition. All parts which may cause injury must be kept where they are inaccessible to children or others.

### ATTENTION

According to the German Product Liability Act, no liability is accepted for damage caused by improper repairs or by not using original spare parts.

Such work should be performed by a customer service centre or an authorised specialists. The same applies to accessory parts.

### Connections and repairs

Connections and repair work on the electrical equipment may only be carried out by electricians.

### 16.1 Service information

With this product, it is necessary to note that the following parts are subject to natural or usage-related wear, or that the following parts are required as consumables.

Wearing parts\*: carbon brushes, saw blade, table inlay, saw dust bag

\* = may not be included in the scope of delivery!

## 17 Disposal and recycling

### Notes for packaging



The packaging materials are recyclable. Please dispose of packaging in an environmentally friendly manner.

### Notes on the electrical and electronic equipment act [ElektroG]



Waste electrical and electronic equipment does not belong in household waste, but must be collected and disposed of separately!

- Used batteries or rechargeable batteries that are not installed permanently in the old device must be removed non-destructively before disposal! Their disposal is regulated by the battery act.

- Owners or users of electrical and electronic devices are legally obliged to return them after use.
- The end user is responsible for deleting their personal data from the old device being disposed of!
- The symbol of the crossed-out dustbin means that waste electrical and electronic equipment must not be disposed of with household waste.
- Waste electrical and electronic equipment can be handed in free of charge at the following places:
  - Public disposal or collection points (e.g. municipal works yards)
  - LIDL offers you return options directly in the shops and markets. Return and disposal are free of charge.
  - Up to three waste electrical devices per type of device, with an edge length of no more than 25 centimetres, can be returned free of charge to the manufacturer without prior purchase of a new device from the manufacturer or taken to another authorised collection point in your vicinity.
  - Further supplementary take-back conditions of the manufacturers and distributors can be obtained from the respective customer service.
- If the manufacturer delivers a new electrical device to a private household, the manufacturer can arrange for the free collection of the old electrical device upon request from the end user. Please contact the manufacturer's customer service for this.
- These statements only apply to devices installed and sold in the countries of the European Union and which are subject to the European Directive 2012/19/EU. In countries outside the European Union, different regulations may apply to the disposal of waste electrical and electronic equipment.
- For safe removal of batteries or rechargeable batteries from the electrical device and for information on their type or chemical system, please refer to the additional information in the operating or assembly instructions.
- Owners or users of batteries and rechargeable batteries are legally obliged to return them after use. The return is limited to household quantities.
- Old batteries may contain pollutants or heavy metals that can harm the environment or human health. Recycling old batteries and using the resources they contain helps to protect these two important issues.
- The symbol of the crossed-out dustbin means that batteries and rechargeable batteries must not be disposed of with household waste.
- If the signs Hg, Cd or Pb are also located below the dustbin symbol, this stands for the following:
  - Hg: Battery contains more than 0.0005% mercury
  - Cd: Battery contains more than 0.002% cadmium
  - Pb: Battery contains more than 0.004% lead
- Rechargeable batteries and batteries can be returned free of charge to the following places:
  - Public disposal or collection points (e.g. municipal works yards)
  - Sales points for batteries and rechargeable batteries
  - Take-back points of the common take-back system for old device batteries
  - Take-back point of the manufacturer (if not a member of the common take-back system)
- These statements are only valid for rechargeable batteries and batteries sold in the countries of the European Union and subject to the European Directive 2023/1542/EC. Different provisions can apply to the disposal of rechargeable batteries and batteries in countries outside the European Union.

### Information on the battery act [BattG]



**Used batteries and rechargeable batteries do not belong in household waste, but should be collected and disposed of separately.**

## 18 Troubleshooting

The following table shows fault symptoms and describes remedial measures in the event of your product failing to work properly. If you cannot localise and rectify the problem with this, please contact your service workshop.

Fault	Possible cause	Remedy
Motor does not work	Engine, cable or connector defective, mains fuses blown.	Arrange for inspection of the product by a specialist. Never repair the motor yourself. Danger! Check mains fuses and replace as necessary
The engine runs slowly and does not reach the operating speed.	Voltage too low, coils damaged, capacitor burnt.	Have an electrician check the voltage. Arrange for inspection of the motor by a specialist. Arrange for replacement of the capacitor by a specialist.

Fault	Possible cause	Remedy
Engine producing excessive noise.	Coils damaged, motor defective.	Arrange for inspection of the motor by a specialist.
The engine does not reach full power.	Circuits in the network are overloaded (lamps, other motors, etc.).	Do not use any other products or motors on the same circuit.
Motor overheats easily.	Overloading of the motor, insufficient cooling of the motor.	Avoid overloading the motor while cutting, remove dust from the motor in order to ensure optimal cooling of the motor.
Saw cut is rough or wavy.	Saw blade dull, tooth shape not appropriate for the material thickness.	Resharpen saw blade and/or use suitable saw blade.
Workpiece pulls away and/ or splinters.	Excessive cutting pressure and/ or saw blade not suitable for use.	Insert suitable saw blade.

## 19 EU Declaration of Conformity

### Translation of the original Declaration of Conformity

#### Manufacturer:

Scheppach GmbH  
Günzburger Straße 69  
D-89335 Ichenhausen

We declare under our sole responsibility that the product described here complies with the applicable directives and standards.

Brand: **Parkside**  
Art. designation: **COMPOUND MITRE SAW – PKS 1500 C4**  
Item No. 3901253974, 3901253975, 3901253976, 3901253977-3901253981, 39012539915, 39012539916, 39012539959  
IAN no. 480695\_2410  
Series no. 01001- 69879

#### EU directives:

2006/42/EC, 2014/30/EU, 2011/65/EU\*

\* The object of the declaration described above fulfils the regulations of the directive 2011/65/EU of the European Parliament and Council from 8th June 2011, on the restriction of the use of certain hazardous substances in electrical and electronic equipment.

#### Applied standards:

EN 62841-1:2015/A11:2022;  
EN IEC 62841-3-9:2020/A11:2020;  
EN IEC 55014-1:2021; EN IEC 55014-2:2021;  
EN IEC 61000-3-2:2019/A1:2021;  
EN IEC 61000-3-11:2019

### Only for Great Britain: the technical documentation for the machinery is available from:

**Name:** Scheppach UK Ltd  
**Address:** 4-5 Lochside Way  
Edinburgh Park  
EH12 9DT  
Edinburgh  
United Kingdom

### For other countries: documentation authorised representative:

Tobias Ihle  
Günzburger Str. 69  
D-89335 Ichenhausen  
Ichenhausen, 13.01.2025



Simon Schünk  
Division Manager Product Center



Andreas Pecher  
Head of Project Management

## Warranty certificate

Dear Customer,

All of our products undergo strict quality checks to ensure that they reach you in perfect condition. In the unlikely event that your device develops a fault, please contact our service department at the address shown on this guarantee card. Of course, if you would prefer to call us then we are also happy to offer our assistance under the service number printed below. Please note the following terms under which guarantee claims can be made:

- These guarantee terms cover additional guarantee rights and do not affect your statutory warranty rights. We do not charge you for this guarantee.
- Our guarantee only covers problems caused by material or manufacturing defects, and it is restricted to the rectification of these defects or replacement of the device. Please note that our devices have not been designed for use in commercial, trade or industrial applications. Consequently, the guarantee is invalidated if the equipment is used in commercial, trade or industrial applications or for other equivalent activities. The following are also excluded from our guarantee: compensation for transport damage, damage caused by failure to comply with the installation/assembly instructions or damage caused by unprofessional installation, failure to comply with the operating instructions (e.g. connection to the wrong mains voltage or current type), misuse or inappropriate use (such as overloading of the device or use of non-approved tools or accessories), failure to comply with the maintenance and safety regulations, ingress of foreign bodies into the device (e.g. sand, stones or dust), effects of force or external influences (e.g. damage caused by the device being dropped) and normal wear resulting from proper operation of the device.

The guarantee is rendered null and void if any attempt is made to tamper with the device.

- The guarantee is valid for a period of 3 years starting from the purchase date of the device. Guarantee claims should be submitted before the end of the guarantee period within two weeks of the defect being noticed. No guarantee claims will be accepted after the end of the guarantee period. The original guarantee period remains applicable to the device even if repairs are carried out or parts are replaced. In such cases, the work performed or parts fitted will not result in an extension of the guarantee period, and no new guarantee will become active for the work performed or parts fitted. This also applies when an on-site service is used.
- In order to assert your guarantee claim, please contact the service partner shown below. If the complaint is within the guarantee period, we will provide you with a return slip, with which you can return your defective device free of charge to us. It would help us if you could describe the nature of the problem in as much detail as possible. If the defect is covered by our guarantee then your device will either be repaired immediately and returned to you, or we will send you a new device.

Of course, we are also happy offer a chargeable repair service for any defects which are not covered by the scope of this guarantee or for units which are no longer covered. To take advantage of this service, please send the device to our service address.

## Processing of warranty claims

To ensure that your request is processed quickly, please follow the instructions below:

- Please have the receipt and article number (e.g. IAN 480695\_2410) ready as proof of purchase for all enquiries.
- Please refer to the type plate on the product, an engraving on the product, the title page of your instructions (bottom left) or the sticker on the back or underside of the product for the article number.
- If functional faults or other defects occur, first contact the service department named below by telephone or e-mail.
- You can then send a product recorded as defective to the service address provided to you free of charge, enclosing the proof of purchase (receipt) and stating what the defect is and when it occurred.
- You can view and download these and many other manuals at [parkside-diy.com](http://parkside-diy.com). This QR code will take you directly to [parkside-diy.com](http://parkside-diy.com). Select your country and use the search mask to search for the operating instructions. Enter the article number (IAN) 480695\_2410 to access the operating instructions for your article.



**Service contact (GB):**

**Name:** Forest Park & Garden  
Coed Court,  
Taffsmead Road  
Treforest, Ind. Estate,  
Pontypridd CF375SW  
**Tel:** 00800 4003 4003  
**E-Mail:** service.GB@schepach.com  
**Location:** Great Britain

**Service contact (NI):**

**Name:** Forest Park & Garden  
Coed Court,  
Taffsmead Road  
Treforest, Ind. Estate,  
Pontypridd CF375SW  
**Tel:** 00800 4003 4003  
**E-Mail:** service.NI@schepach.com  
**Location:** Great Britain

**Service contact (IE):**









**Name:** Forest Park & Garden  
Coed Court,  
Taffsmead Road  
Treforest, Ind. Estate,  
Pontypridd CF375SW  
**Tel:** 00800 4003 4003  
**E-Mail:** service.IE@schepach.com  
**Location:** Great Britain

## Indholdsfortegnelse

1	Forklaring til symbolerne på produktet .....	21
2	Indledning .....	22
3	Produktbeskrivelse (fig. 1-16) .....	22
4	Leveringsomfang.....	22
5	Tilsluttet brug .....	22
6	Sikkerhedsforskrifter .....	23
7	Tekniske data.....	27
8	Udpakning.....	28
9	Montering.....	28
10	Ibrugtagning.....	29
11	Drift .....	29
12	Vedligeholdelse .....	32
13	Transport (fig. 14).....	33
14	Opbevaring .....	33
15	Elektrisk tilslutning .....	33
16	Reparation og reservedelsbestilling.....	34
17	Bortskaffelse og genanvendelse.....	34
18	Afhjælpning af fejl.....	35
19	EU-overensstemmelseserklæring .....	36
20	Garantibevis .....	37
21	Ekspllosionstegning .....	82

# 1 Forklaring til symbolerne på produktet

Symbolerne i denne brugsanvisning skal henlede din opmærksomhed på eventuelle risici. Det er vigtigt, at du forstår sikkerhedssymbolerne og forklaringerne i forbindelse med symbolerne. Selve advarslerne afhjælper ikke risici og kan ikke erstatte korrekte foranstaltninger til forebyggelse af ulykker.

	Pas på! Tilsidesættelse af sikkerhedsskiltene og advarselsinstruktionerne på produktet og tilsidesættelse af sikkerheds- og betjeningsinstruktionerne kan føre til alvorlige personskader eller end-og død.
	Læs og overhold brugsanvisningen og sikkerhedsforskrifterne før ibrugtagning!
	Brug høreværn.
	Brug åndedrætsværn i støvede omgivelser!
	Brug beskyttelsesbriller.
	Pas på! Fare for tilskadekomst! Undlad at række hånden ind i den kørende savklinge!
 <p>Attention - Laserstrahlung Nicht in den Strahl blicken! www.parkside.com</p>	Pas på! Laserstråling
	Beskyttelsesklasse II (dobbeltisolering).
	Produktet opfylder gældende EU-direktiver.

## 2 Indledning

### Producent:

Schepfach GmbH  
Günzburger Straße 69  
D-89335 Ichenhausen, Tyskland

### Kære kunde

Vi ønsker dig rigtig god fornøjelse og held og lykke med arbejdet med dit nye produkt.

### Bemærk:

Iht. gældende lov om produktansvar hæfter producenten af dette produkt ikke for skader, der opstår på eller i forbindelse med dette produkt i forbindelse med:

- Forkert behandling
- Tilsidesættelse af brugsanvisningen
- Reparation foretaget af tredjepart og/eller af ikke-autoriserede fagfolk
- Montering og udskiftning af uoriginale reservedele
- Utilsigtet brug
- Svigt af det elektriske anlæg som følge af tilsidesættelse af de elektriske forskrifter og VDE-bestemmelserne 0100, DIN 57113 / VDE0113.

### Vær opmærksom på følgende:

Brugsanvisningen er en del af dette produkt.

Den indeholder vigtige oplysninger om, hvordan man bruger produktet sikkert, professionelt og økonomisk, og hvordan man undgår farer, sparer reparationsomkostninger, reducerer driftsstop og øger produktets driftssikkerhed og levetid. Udover sikkerhedsbestemmelserne i denne brugsanvisning skal de forskrifter vedr. brug af produktet, der måtte gælde i det enkelte land (brugslandet), overholdes til punkt og prikke.

Inden du benytter produktet, skal du sørge for at blive fortrolig med alle betjenings- og sikkerhedsanvisninger. Produktet må kun benyttes som beskrevet og kun til det tilsigtede anvendelsesformål. Opbevar brugsanvisningen et sikkert sted, og hvis produktet overdrages til tredjepart, skal alle tilhørende dokumenter følge med.

## 3 Produktbeskrivelse (fig. 1-16)

1. Tænd/Sluk-kontakt
2. Spærrekontakt
3. Håndtag
4. Savehoved
5. Bevægeligt savklingeværn
- 5a. Fastgørelsesskrue
6. Savklinge
7. Låseskrue til drejebord
8. Anslagsskinne
- 8a. Forskydelig anslagsskinne
- 8b. Låseskrue
9. Fast savbord
10. Bordindlæg
11. Skala

12. Viser
13. Drejebord
14. Låseskrue til emnesupport
15. Spændeanordning (emnespænder)
16. Låseskrue
17. Spånpose
18. Emnesupport
19. Låseskrue til spændeanordning
20. Låseskrue til kipsikring
21. Ståbøjle
22. Justeringsskrue (45°)
- 22a. Låsemøtrik justeringsskrue (45°)
23. Låseskrue
24. Klemmegreb
25. Låsebolt
- 25a. Skrue (snitdybdebegrænsning)
- 25b. Kontramøtrik
26. Justeringsskrue (90°)
- 26a. Låsemøtrik justeringsskrue (90°)
27. Skala
28. Viser
29. Flangeskrue
30. Yderflange
31. Føringsbøjle
32. Savakselsspærring
33. Tænd/Sluk-kontakt for laser
34. Batteriafdækning
35. Laser
36. Skrue (laser)
37. Transportgreb

- A. 90° anslagsvinkel (medfølger ikke)
- B. 45° anslagsvinkel (medfølger ikke)
- C. Unbrakonøgle, 6 mm
- D. Unbrakonøgle, 3 mm
- E. Stjerneskrue (bordindlæg)

## 4 Leveringsomfang

Pos.	Stk.	Betegnelse
15.	1 x	Spændeanordning (emnespænder)
17.	1 x	Spånpose
18.	2 x	Emnesupporter
21.	1 x	Ståbøjle
C.	1 x	Unbrakonøgle, 6 mm
D.	1 x	Unbrakonøgle, 3 mm
	1 x	Kap- og geringssav
	2 x	Kontaktkul
	2 x	Batterier (AAA)
	1 x	Brugsanvisning

## 5 Tilsigtet brug

Kap- og geringssaven bruges til at skære i træ og kunststoffer, som passer til savens størrelse. Saven egner sig ikke til at skære brænde.

## ADVARSEL

Brug ikke produktet til at skære i andre materialer end dem, der er beskrevet i brugsanvisningen.

## ADVARSEL

Den medfølgende savklinge er udelukkende beregnet til at skære i træ! Brug ikke denne savklinge til at skære brændel!

Produktet må kun bruges som tilsigtet. Enhver anden form for brug falder uden for tilsigtet brug. Brugeren, ikke producenten, bærer ansvaret for materielle skader eller personskader af enhver art, der måtte opstå som følge heraf.

Der må kun bruges savklinger, som er egnet til produktet. Det er forbudt at bruge skæreskiver af enhver art.

Tilsigtet anvendelse omfatter også overholdelse af sikkerhedsforskrifterne og monteringsvejledningen samt driftsanvisningerne i brugsanvisningen.

Personer, der benytter og vedligeholder produktet, skal være fortrolige med dette og være informeret om mulige farer.

Hvis der foretages ændringer ved produktet, bortfalder producentens ansvar for deraf følgende skader.

Selv om maskinen bruges som tilsigtet, kan visse tilbageværende risikofaktorer ikke helt udelukkes. Følgende punkter kan opstå, hvilket skyldes produktets konstruktion og opbygning:

- Kontakt med savklingen i det ikke-tildækkede savområde.
- Indgreb i den kørende savklinge (snitsår).
- Tilbageslag ("kickback") fra emner og emnedele.
- Brud på savklinge.
- Udslyngning af defekte hårdmetaldele af savklingen.
- Hørskadener hvis der ikke bruges høreværn.
- Sundhedsskadelige emissioner af træstøv ved brug i lukkede rum.

Vær opmærksom på, at vores produkter ikke er konstrueret til erhvervs-mæssig, håndværksmæssig eller industriel brug. Vi fraskriver os ansvaret, hvis produktet bruges i erhvervs-, håndværks- eller industrivirksomheder samt til lignende arbejde.

## Forklaring til signalord i brugsanvisningen

### FARE

Signalord til angivelse af en overhængende farlig situation, som, hvis den ikke undgås, vil medføre død eller alvorlig personskade.

### ADVARSEL

Signalord til angivelse af en potentielt farlig situation, som, hvis den ikke undgås, kan medføre død eller alvorlig personskade.

### FORSIGTIG

Signalord til angivelse af en potentielt farlig situation, som, hvis den ikke undgås, kan medføre mindre eller moderat personskade.

### PAS PÅ

Signalord til angivelse af en potentielt farlig situation, som, hvis den ikke undgås, kan medføre materielle skader på produktet eller ejendom/besiddelse.

## 6 Sikkerhedsforskrifter

### Generelle sikkerhedsforskrifter for elværktøj

#### ADVARSEL

**Læs alle sikkerhedsforskrifter, anvisninger, illustrationer og tekniske data, der følger med dette elværktøj.**

Følges de følgende instruktioner ikke nøje som beskrevet, kan dette føre til elektrisk stød, brand og/eller alvorlige personskader.

### Opbevar alle sikkerhedsforskrifter og anvisninger til fremtidig brug.

Udtrykket "elværktøj", der er anvendt i sikkerhedsforskrifterne, henviser til strømnet-drevne elværktøjer (med strømnetkabel) eller til batteridrevne elværktøjer (uden strømnetkabel).

## 1) Arbejdspladssikkerhed

- a) **Hold arbejdsområdet rent og godt oplyst.** Uorden eller uoplyste arbejdsområder kan føre til ulykker.

- b) **Arbejd ikke med elværktøjet i eksplosionsfarlige omgivelser, hvor der findes brændbare væsker, gasser eller støv.** Elværktøj genererer gnister, der kan antænde støv eller dampe.
- c) **Hold børn og andre personer på afstand, når der arbejdes med elværktøjet.** Hvis du bliver distraheret, risikerer du at miste kontrollen over elværktøjet.

## 2) Elektrisk sikkerhed

- a) **Elværktøjets tilslutningsstik skal passe til stikkontakten. Stikket må ikke ændres på nogen måde. Undlad brug af adapterstik sammen med elektrisk jordet elværktøj.** Uændrede stik og passende stikkontakter mindsker risikoen for at få stød.
- b) **Undgå kropskontakt med jordede overflader som rør, varmeapparater, komfurer og køleskabe.** Der er øget risiko for elektrisk stød, hvis din krop er jordforbundet.
- c) **Hold elværktøj på afstand af regn og fugt.** Indtrængning af vand i et elværktøj øger risikoen for at få stød.
- d) **Brug ikke tilslutningsledningen til at bære eller ophænge elværktøjet eller til at trække stikket ud af stikkontakten med. Hold tilslutningsledningen på afstand af varme, olie, skarpe kanter eller bevægelige dele.** Beskadigede eller sammenflettede tilslutningsledninger øger risikoen for at få stød.
- e) **Når du arbejder udendørs med et elværktøj, må du kun bruge forlængerledninger, som også er egnet til udendørs brug.** Brug af forlængerledning, der er egnet til udendørs brug, reducerer risikoen for at få elektrisk stød.
- f) **Hvis brug af elværktøjet i fugtigt miljø er uundgåelig, skal du bruge en fejlstrømsafbryder.** Brug af fejlstrømsrelæ mindsker risikoen for at få elektrisk stød.

## 3) Personssikkerhed

- a) **Vær opmærksom, vær agtpågivende på, hvad du gør, og arbejd altid fornuftigt med et elværktøj.** Brug ikke et elværktøj, hvis du er træt eller påvirket af narkotika, alkohol eller medikamenter. Et øjebliklig uagtsomhed, mens elværktøjet bruges, kan føre til alvorlige kvæstelser.
- b) **Brug personlige værnemidler og altid beskyttelsesbriller.** Brug af personlige værnemidler såsom støvmaske, skridsikre sikkerhedssko, hjelm eller høreværn, afhængigt af hvad elværktøjet bruges til, mindsker risikoen for personskader.
- c) **Undgå utilsigtet ibrugtagning. Sørg for, at elværktøjet er slukket, før du tilslutter, opsamlar eller bærer det hen til strømforsyningen og/eller batteriet.** Hvis du holder fingeren på kontakten, mens du bærer elværktøjet eller tilslutter det til strømforsyningen, kan dette forårsage ulykker.

- d) **Fjern indstillingsværktøjer eller skruenøgler, inden du tilslutter elværktøjet.** Værktøj eller nøgler, som måtte befinde sig i en roterende del af elværktøjet, kan medføre personskader.
- e) **Undgå unormale kropsholdninger. Sørg for at stå sikkert, og hold altid ligevægten.** På denne måde kan du bedre kontrollere elværktøjet, hvis der opstår uventede situationer.
- f) **Brug egnet tøj. Brug ikke løstsiddende eller smykker. Hold hår og tøj på afstand af bevægelige dele.** Løstsiddende tøj, smykker eller langt hår kan blive viklet ind i bevægelige dele.
- g) **Hvis der kan monteres støvudsugnings- og opsamlingsudstyr, skal sådant tilsluttes og anvendes korrekt.** Brug af støvudsugning kan mindske faren pga. støv.
- h) **Forlad dig ikke på falsk sikkerhed, og overskrid ikke sikkerhedsreglerne for elværktøjer, selvom du evt. føler dig fortroelig med elværktøjet efter længere tids brug.** Skødesløse handlinger kan føre til alvorlige personskader på en brøkdelt af et sekund.

## 4) Anvendelse og behandling af elværktøjet

- a) **Undlad at overbelaste elværktøjet. Til arbejdet skal man benytte det hertil beregnede elværktøj.** Du arbejder bedre og mere sikkert med det passende elværktøj i det angivne effektområde.
- b) **Brug aldrig et elværktøj med defekt kontakt.** Et elværktøj, der ikke kan tændes eller slukkes, er farligt og skal repareres.
- c) **Træk stikket ud af stikkontakten, og/eller fjern et udtageligt batteri, før du foretager justeringer på enheden, skifter værktøjsdele eller lægger elværktøjet fra dig.** Denne forholdsregel forhindrer utilsigtet start af elværktøjet.
- d) **Opbevar ubenyttede elværktøjer utilgængeligt for børn.** Lad ikke personer bruge elværktøjet, som ikke er fortrolige med det, eller som ikke har læst denne vejledning. Elværktøjer er farlige i hænderne på uerfarne personer.
- e) **Elværktøjer og indsatsværktøjer skal plejes med omhu. Kontrollér med jævne mellemrum, om bevægelige dele fungerer, som de skal, og at de ikke sidder fast, om dele er brækket eller beskadiget på en sådan måde, at elværktøjets funktion er forringet. Få beskadigede dele repareret, før elværktøjet tages i brug.** Mange ulykker skyldes dårligt vedligeholdt elværktøj.
- f) **Hold skæreværktøj skarpt og rent.** Omhyggeligt plejet skæreværktøj med skarpe skærekanter sætter sig mindre hyppigt fast og er lettere at føre.
- g) **Brug elværktøjet, indsatsværktøjet, indsatsværktøjer osv. i henhold til disse instruktioner. Tag hensyn til arbejdsvilkårene og den aktivitet, der skal udføres.** Brug af elværktøj til andre formål end de tilsigtede kan medføre farlige situationer.

- h) **Hold greb og gribeflader tørre, rene og fri for olie og fedt.** Glatte greb og gribeflader umuliggør sikker betjening af og kontrol med elværktøjet i uforudsete situationer.

## 5) Service

- a) **Elværktøjet må kun repareres af uddannet fagpersonale, og der må kun bruges originale reservedele.** Dette sikrer, at elværktøjet også fremover er sikkert at benytte.

## 6.1 Sikkerhedsforskrifter for gerings-/kapsave

- a) **Gerings- og kapsave er designet til at skære træ eller træliggende produkter; de kan ikke bruges til at skære jernmaterialer såsom stænger, bomme, skruer mv.** Slibende støv fører til blokering af bevægelige dele som den nederste beskyttelsesskærm. Skæregnistere brænder den nederste beskyttelsesskærm, indsatspladen og andre plastdele.
- b) **Fasthold så vidt muligt emnet med skruetvinger.** Hvis du holder emnet med hånden, skal du altid holde hånden mindst 100 mm fra hver side af savklingen. Denne sav må ikke benyttes til skæring af stykker, som er for små til, at de kan fastspændes eller holdes sikkert i hånden. Hvis din hånd er for tæt på savklingen, er der øget risiko for personskader pga. kontakt med savklingen.
- c) **Emnet skal være ubevægeligt og enten være fastspændt eller presset mod anslaget og bordet.** Skub ikke emnet ind i savklingen, og skær det aldrig med "frihånd". Løse eller bevægelige emner kan blive udslynget med høj hastighed og forårsage personskader.
- d) **Skub saven igennem emnet. Undgå at trække saven gennem emnet. Man udfører et snit ved først at løfte savehovedet og trække det hen over emnet uden at skære. Derefter tænder man motoren, drejer savehovedet ned og skubber saven igennem emnet.** Ved trækkende snit er der risiko for, at savklingen kravler op på emnet, hvorved savklingeenheden kastes ind mod operatøren.
- e) **Før aldrig hånden hen over den tilsigtede snitlinje, hverken foran eller bag savklingen.** Afstøtning af emnet "med krydsede hænder", dvs. at man holder emnet til højre for savklingen med venstre hånd, eller omvendt, er meget farligt.
- f) **Undlad at række hånden ind bag anslaget, mens savklingen roterer. Overhold altid en sikkerhedsafstand på 100 mm mellem hånden og den roterende savklinge (dette gælder på begge sider af savklingen, f.eks. ved fjernelse af træafald).** Du kan muligvis ikke se, hvor tæt din hånd er på den roterende savklinge, og du kan komme alvorligt til skade.
- g) **Kontrollér emnet inden snittet. Hvis emnet er bøjet eller krummet, skal det fastspændes, så den side, der er krummet udad, vender ind mod anslaget. Sørg altid for, at der ikke er mellemrum mellem emnet, anslaget og bordet langs snitlinjen.** Bøjede eller krumme emner kan vride sig eller forskyde sig og bevirke, at den roterende savklinge sætter sig fast under snittet. Der må ikke være søm eller fremmedlegemer i emnet.
- h) **Brug ikke saven, før bordet er fri for værktøj, træflis mv.; kun emnet må befinde sig på bordet.** Mindre affaldsstykker, løse træstykker eller andre genstande, der kommer i kontakt med den roterende klinge, kan blive udslynget med høj hastighed.
- i) **Der må altid kun skæres i ét emne ad gangen.** Stabile emner kan ikke fastspændes eller fastholdes ordentligt og kan bevirke, at klingens sætter sig fast eller skrider.
- j) **Sørg inden brug for, at gerings-/kapsaven står på en plan, fast arbejdsflade.** En plan og fast arbejdsflade reducerer risikoen for, at gerings-/kapsaven bliver ustabil.
- k) **Planlæg arbejdet. Når du justerer savklinge-hældningen eller geringsvinklen, skal du sørge for, at det justerbare anslag er justeret korrekt og understøtter emnet uden at komme i berøring med klingens eller beskyttelsesskærmen.** Uden at tænde maskinen og uden emner på bordet skal du simulere savklingsens fulde skærebæveagelse for at sikre dig, at klingens ikke går imod forhindringer eller skærer ind i anslaget.
- l) **For emner, der er bredere eller længere end bordoverfladen, skal du sørge for tilstrækkelig afstøtning f.eks. i form af bordforlængelse eller savbukke.** Emner, som er længere eller bredere end gerings-/kapsavens bord, kan vippe uden fast understøttelse. Hvis et afskåret stykke træ eller emnet vipper, kan dette løfte den nederste beskyttelsesskærm eller blive slynget ukontrollabelt væk af den roterende klinge.
- m) **Benyt ikke andre personer som erstatning for bordudvidelse eller som yderligere afstøtning.** Ustabil understøtning af emnet kan medføre, at klingens sætter sig fast. Emnet kan også forskyde sig under snittet og trække både dig selv og en evt. hjælper ind i den roterende klinge.
- n) **Det afskårne stykke må ikke presses ind mod den roterende savklinge.** Hvis der er begrænset plads, f.eks. hvis der bruges længdeanslag, kan det afskårne stykke kile sig fast sammen med klingens og blive slynget væk med voldsom kraft.
- o) **Brug altid en skruetvinge eller et egnet fikstur til korrekt understøttelse af rundt materiale såsom stænger eller rør.** Stænger har tendens til at rulle væk under snittet, hvilket får klingens til at "bide sig fast", hvorved emnet inkl. din hånd kan blive trukket ind i klingens.

- p) **Vent, til klingen har nået den fulde hastighed, inden du skærer i emnet.** Dette reducerer risikoen for, at emnet slynges ud.
- q) **Hvis emnet fastklemmes, eller klingen sætter sig fast, skal man slukke for gerings-/kapsaven. Vent, til alle bevægelige dele er stoppet; træk lysnetstikket ud, og/eller fjern batteriet. Fjern herefter det fastklemte materiale.** Hvis man saver videre efter en sådan blokering, risikerer man at tabe kontrollen eller beskadige gerings-/kapsaven.
- r) **Når du har udført snittet, skal du slippe kontakten, holde savehovedet nede og vente på, at klingen stopper, før du fjerner det afskårne stykke.** Det er meget farligt at række hånden ind i nærheden af den stadigt roterende klinge.
- s) **Hold godt fast i håndtaget, hvis du udfører et ufuldstændigt savensnit, eller hvis du slipper kontakten, før savehovedet har nået nederste yderposition.** På grund af savens bremseeffekt kan savehovedet blive trukket brat ned og dermed forårsage risiko for personskade.

## 6.2 Sikkerhedsforskrifter vedrørende håndtering af savklinger

- Undgå at slippe saveenheden ukontrolleret i den nederste endeposition.
- Anvend ikke beskadigede eller deformerede savklinger.
- Anvend ikke savklinger med revner. Frasorter revnede savklinger. Reparation er ikke tilladt.
- Anvend ikke savklinger, der er fremstillet af hurtigstål.
- Kontrollér savklingernes tilstand, inden du benytter saven.
- Anvend kun savklinger, der er egnet til det materiale, der skal skæres.
- Anvend kun savklinger, der er foreskrevet af producenten.  
Savklingerne skal opfylde EN 847-1, hvis de skal benyttes til bearbejdning af træ eller lignende materialer.
- Anvend ikke savklinger af højlegeret hurtigstål (HSS).
- Brug kun savblade, hvis maks. tilladte omdrejningstal ikke er lavere end savens maks. spindelomdrejningstal og som er egnet til materialet, der skal saves i.
- Vær opmærksom på savklingens omløbsretning.
- Du må kun montere savklinger, hvis du har erfaring med dette.
- Overhold det maks. omdrejningstal. Det maks. omdrejningstal, der er angivet på savklingen, må ikke overskrides. Overhold omdrejningstalområdet, hvis et sådant er angivet.
- Rengør spånfladerne for snavs, fedt, olie og vand.

- Brug ikke løse reduceringsringe eller -bøsninger til at reducere borer på savklinger.
- Sørg for, at fastgjorte reduceringsringe til at sikre savklingen har den samme diameter og mindst 1/3 af snitdiametere.
- Sørg for, at de fastgjorte reduceringsringe er indbyrdes parallelle.
- Omgå savklinger med forsigtighed. De skal så vidt muligt opbevares i den originale emballage eller specielle beholdere. Brug beskyttelseshandsker for at forbedre gribesikkerheden og reducere risikoen for personskader.
- Sørg for, at alle beskyttelseskærme er fastgjort korrekt, før savklingerne bruges.
- Kontrollér før brug, at den anvendte savklinge opfylder de tekniske krav, der gælder for denne sav, og at den er monteret korrekt.
- Brug kun den medfølgende savklinge til at skære i træ; aldrig i metal.
- Anvend kun savklinger med en diameter, der svarer til specifikationerne på saven.
- Anvend de ekstra emnesupporter, hvis dette er nødvendigt af hensyn til emnets stabilitet.
- Emnesupportens forlængelser skal altid være monteret og anvendt under arbejdet.
- Udskift det slidte bordindlæg!
- Undgå overophedning af savtænderne.
- Når der savs i kunststoffer, skal man undgå, at disse smelter.  
Brug de korrekte savklinger til det materiale, der skal bearbejdes. Udskift de beskadigede eller slidte savklinger rettidigt.  
Hvis savklingen overophedes, skal du stoppe maskinen. Lad savklingen køle af, før du genstarter arbejdet med produktet.
- Brug kun savklinger, som er mærket med et omdrejningstal, der er mindst lige så højt som elværktøjets omdrejningstal.
- Sørg altid for at stå stabilt og sikre saven.

## 6.3 Laserstråling



**Pas på: Laserstråling**  
**Kig ikke ind i strålen**  
**Laserklasse 2**



**Beskyt dig og dine omgivelser mod fare for uheld ved at træffe egnede sikkerhedsforanstaltninger!**

- Kig ikke direkte ind i laserstrålen med ubeskyttede øjne.

- Kig aldrig direkte ind i strålen.
- Ret aldrig laserstrålen mod reflekterende overflader og personer eller dyr. Også en laserstråle med ringe ydelse kan føre til øjenskader.

## FORSIGTIG

**Udføres der procedurer, som afviger fra dem, der er angivet her, kan dette føre til farlig strålingseksponering.**

- Åbn aldrig lasermodulet. Dette kan føre til uventet stråleeksponering.
- Bruges produktet ikke i længere tid, bør batterierne fjernes.
- Laseren må ikke erstattes med en laser af en anden type.
- Laseren må kun repareres af laserproducenten eller af en autoriseret repræsentant.

## Restrisici

**Elværktøjet er bygget efter nyeste tekniske niveau og de anerkendte sikkerhedstekniske regler. Alligevel kan der være tilbageværende risici under driften.**

- Sundhedsfare som følge af strøm, hvis der bruges elektriske tilslutningsledninger, der ikke lever op til gældende regler.
- Desuden kan der forefindes ikke-åbenbare restrisici, selv om alle foranstaltninger er truffet.
- Restrisici kan reduceres til et minimum, hvis "Sikkerhedsforskrifterne" og "Tilsigtede Brug" samt brugsanvisningen overholdes.
- Undlad at belaste produktet unødigt: Et for kraftigt tryk under savningen kan hurtigt beskadige savklingen, hvilket medfører en kapacitetsforringelse for produktet under arbejdet og forringet skærenøjagtighed.
- Ved skæring af plastmateriale skal du altid bruge klemmer: De dele, der skal saves, skal altid fastgøres mellem klemmerne.
- Undgå utilsigtet igangsætning af produktet: Når stikket isættes i stikkontakten, må Tænd/Sluk-kontakten ikke trykkes ind.
- Brug produktet som anbefalet i denne brugsanvisning. Sådan opnås optimal ydeevne med produktet.
- Hold hænderne væk fra arbejdsområdet, når produktet er i drift.
- Før der gennemføres indstillings- eller vedligeholdelsesarbejde, skal man slippe Tænd/Sluk-kontakten og trække netstikket ud.
- Overhold de foreskrevne vedligeholdelses- og sikkerhedsforskrifter i brugsanvisningen.

## ADVARSEL

Dette elværktøj danner et elektromagnetisk felt under driften. Dette felt kan under bestemte omstændigheder forringe aktive eller passive medicinske implantater. For at forringe faren for alvorlige kvæstelser eller kvæstelser med døden til følge anbefales det personer med medicinske implantater at gå til læge og kontakte producenten af det medicinske implantat, før elværktøjet betjenes.

## 7 Tekniske data

<b>Kap- og geringssav:</b>	
Vekselstrømsmotor	220 - 240 V~ 50 Hz
Nominel effekt	S1* 1200W
Driftsfunktion	S6* 25% 1500W
Omdrejningstal i tomgang $n_0$	4900 min <sup>-1</sup>
Hårdmetalsavklinge	Ø 210 x Ø 30 x 2,6 mm
Antal tænder	48
Maks. tandbredde på savklingen	3 mm
Drejeområde	-45° / 0° / +45°
Geringssnit	0° til 45° til venstre
Savebredde ved 90°	120 x 60 mm
Savebredde ved 45°	80 x 60 mm
Savebredde ved 2 x 45° (dobbeltingingssnit)	80 x 35 mm
Beskyttelsesklasse	II /  (dobbel isolering)
Vægt	ca. 6,44 kg
<b>Laser:</b>	
Laserklasse	2
Bølgelængde laser	650 nm
Effekt laser	< 1 mW
<b>Batteri:</b>	
Batteritype	LR03
Nominel kapacitet	2000 mAh
Mærkespænding	1,5 V
Størrelse	Mikro AAA

Forbehold for tekniske ændringer!

### \*Driftsfunktion S1 (kontinuerlig drift)

Produktet kan køre kontinuerligt med den angivne effekt.

### \*Driftsfunktion S6

Uafbrudt, periodisk drift. Driften består af en starttid, en tid med konstant belastning og en tomgangstid. Cyklusvarigheden er 10 min; den relative driftsvarighed er 25% af cyklusvarigheden.

Emnet skal som minimum have en højde på 3 mm og en bredde på 10 mm. Sørg for, at emnet altid sikres med spændeanordningen.

#### Støjværdier

 <b>ADVARSEL</b>	
Støj kan have alvorlig indvirkning på helbredet. Hvis maskinstøjen overstiger 85 dB, skal du bære passende høreværn til dig selv og personer i nærheden.	

Støj- og vibrationsværdierne er bestemt i henhold til EN 62841-1.

Lydtryksniveau $L_{pA}$	91,6 dB
Usikkerhed $K_{pA}$	3 dB
Lydeffektniveau $L_{wA}$	104,6 dB
Usikkerhed $K_{wA}$	3 dB

#### Vibrationskarakteristika (hånd-arm-vibration)

Vibration $a_h$	$\leq 2,5 \text{ m/s}^2$
-----------------	--------------------------

Den angivne svingningsværdi i alt og den angivne støjemissionsværdi er blevet målt iht. en standardiseret testproces og kan bruges til at sammenligne ét elværktøj med et andet.

Den angivne støjemissionsværdi og den angivne svingningsværdi i alt kan også bruges til at udføre en indledende vurdering af belastningen.

 <b>ADVARSEL</b>	
<b>Støjemissionsværdierne og svingningsemissionstallet kan afvige fra den angivne værdi, når elværktøjet rent faktisk bruges, afhængigt af hvordan det bruges, og af, hvilken type emne der bearbejdes.</b>	
Forsøg at holde belastningen så lav som mulig. Eksempelvis ved at begrænse arbejdstiden. I denne forbindelse skal der tages højde for alle dele af driftscyklussen (f.eks. tider, hvor elværktøjet er slukket, og tider, hvor det godt nok er tændt, men hvor det kører uden belastning).	

## 8 Udpakning

 <b>ADVARSEL</b>	
<b>Produkt og emballeringsmaterialer er ikke legetøj!</b>	
<b>Børn må ikke lege med plastposer, folie og smådele! Fare for slugning og kvælning!</b>	

- Åbn emballagen, og tag forsigtigt produktet ud.

- Fjern emballeringsmaterialet samt emballage-/ transportsikringer (hvis sådanne findes).
- Kontrollér, om leveringsomfanget er fuldstændigt.
- Kontrollér produktet og tilbehørsdelene for transportskader. Rapportér straks evt. skader til den transportvirksomhed, som leverede produktet. Senere reklamationer anerkendes ikke.
- Opbevar så vidt muligt emballagen frem til udløbet af garantiperioden.
- Gør dig fortrolig med produktet ved at læse brugsanvisningen, før arbejdet påbegyndes.
- Tilbehør samt slid- og reservedele må kun være originale dele. Reservedele fås hos faghandlen.
- Husk, at bestillinger skal være forsynet med artikelnumre samt type og fremstillingsår for produktet.

## 9 Montering

**Sørg altid for, at produktet står stabilt og sikkert f.eks. ved at fastgøre det til en arbejdsbænk.**

- Produktet skal opstilles stabilt. Produktet skal sikres ved at skruer 4 skruer (medfølger ikke) gennem boringerne i det faste savbord ind i en arbejdsbænk, et understativ eller lign.
- Før maskinen tages i brug, skal alle skærme og sikkerhedsanordninger være monteret korrekt.
- Savklingen skal kunne køre frit.
- Ved forarbejdet træ skal man være opmærksom på fremmedlegemer som f.eks. søm eller skruer mv.
- Sørg for, at savklingen er monteret korrekt, og at bevægelige dele går ubesværet, inden du aktiverer Tænd/Sluk-kontakten.
- Kontrollér, at dataene på typeskiltet stemmer overens med strømnetdataene, før produktet tilsluttes.

### 9.1 Montering af emnespænder (15) (fig. 3)

1. Løs låseskruen (19), og monter emnespænderen (15) på den højre og venstre side af det stationære savbord.
2. Spænd derefter låseskruen (19) fast igen.

### 9.2 Montering af emnesupport (18) (fig. 3-4)

Nødvendigt værktøj:

- Unbrakonøgle, 3 mm (D)
1. Løs låseskruen (14), og før emnesupporten (18) gennem boringen i siden af det stationære savbord.
  2. Det er vigtigt, at emnesupporten (18) også føres gennem de to lasker på undersiden.
  3. Spænd derefter låseskruen (14) fast igen.
  4. Gentag denne proces på samme måde på den anden side.

### 9.3 Montering af ståbøjle (21) (fig. 3-4)

Nødvendigt værktøj:

- Unbrakonogle, 3 mm (D)
1. Løsn låseskrue (20) på undersiden af saven, og før ståbøjlen (21) gennem borerne på bagsiden af saven.
  2. Spænd derefter låseskrue (20) fast igen.

### 9.4 Placering af spånpose (17) (fig. 5)

Saven er udstyret med en spånpose (17) til spåner.

1. Pres støvposens metalringsfløje sammen, og anbring posen i udgangsåbningen i motorområdet.
2. Spånposen (17) kan tømmes ved at åbne lynlåsen på undersiden.

#### 9.4.1 Tilslutning af en ekstern støvudsugning

1. Tilslut udsugningsslangen til støvudsugningen.
2. Støvudsugningen skal være egnet til det materiale, der bearbejdes.
3. Brug en speciel udsugningsanordning til udsugning af særligt sundhedsskadeligt eller kræftfremkaldende støv.

## 10 Ibrugtagning

### 10.1 Kontrol af savklingeværnets (5) sikkerhedsanordning (fig. 11)

Savklingeværnet beskytter mod kontakt med savklingen og mod udslyngede spåner.

#### Funktionstest

Dette gøres ved at klappe saven ned:

- Savklingeværnet skal frigive savklingen under nedsvingningen, uden at berøre andre dele.
- Når saven klappes op i udgangsstilling, skal savklingeværnet automatisk tildække savklingen.

### 10.2 Opbygning af kap- og geringssav (fig. 2-4)

#### Bemærk:

Kap- og geringssaven kan drejes til højre og venstre via drejebordet. Ved hjælp af skalaen er der mulighed for præcis vinkelindstilling.

Vinklerne 0° til 45° kan indstilles præcist og hurtigt via rasterindstillinger for hver 0°, 5°, 10°, 15°, 22,5°, 31,6°, 40°, 45°.

1. Løsn drejebordet (13) ved at løsne låseskrue (7).
2. Indstil drejebordet (13) i den ønskede vinkel med håndtaget (3).
3. Spænd låseskrue (7) igen for at fastlåse drejebordet.

4. Med et let tryk nedad på savehovedet (4) og samtidig udtrækning af låsebolten (25) fra motorholderen frigøres saven fra nederste stilling.
5. Sving savehovedet (4) op.
6. Spændeanordningen (15) kan både fastgøres til venstre og højre på det faste savbord (9). Sæt spændeanordningen (15) i den dertil beregnede boring på bagsiden af anslagsskinne (8), og sikr den med låseskrue (19).
7. Savehovedet (4) kan vippe til maks. 45° mod venstre ved at løsne låseskrue (23).
8. Emnesupporterne (18) skal altid være monteret og anvendt under arbejdet.

### 10.3 Finjustering af anslaget til kapsnit 90° (fig. 6)

Nødvendigt værktøj:

- 90° anslagsvinkel (A)\*

\* = medfølger ikke!

1. Sænk savehovedet (4), og fastlås det med låsebolten (25).
2. Løsn låseskrue (23).
3. Anbring anslagsvinklen 90° (A) mellem savklingen (6) og drejebordet (13).
4. Løsn låsemøtrikken (26a).
5. Juster justeringsskrue (26), til vinklen mellem savklingen (6) og drejebordet (13) er 90°.
6. Spænd låsemøtrikken (26a) fast igen.

### 10.4 Indsættelse af laserbatterier (fig. 12)

#### Bemærk:

Inden man tager laseren i brug, skal man indsætte to batterier i produktet.

1. Fjern batteriafdækningen (34).
2. Indsæt de to batterier. Sørg for, at de indsættes med korrekt polaritet.
3. Luk batteriafdækningen (34).

## 11 Drift

### 11.1 Kapsnit 90° og drejebord 0° (fig. 1, 3, 4, 7)

#### PAS PÅ

Den forskydelige anslagsskinne skal til 90°-kapsnit fastlåses i den inderste position.

#### Anvisninger vedr. fastspænding:

- Undlad at bearbejde emner, som er for små til at blive spændt fast.

- Meget tynde emner skal forstærkes ved at save dem igennem dem sammen med en ekstra liste. Meget tynde emner kan „flagre“ eller knække under savearbejdet

Nødvendigt værktøj:

- Unbrakonøgle 3 mm (D)
1. Åbn låseskruen (8b) på den forskydelige anslagsskinne (8a), og skub anslagsskinnen (8a) indad.
  2. Den forskydelige anslagsskinne (8a) skal stoppes så langt før den inderste position, at afstanden mellem den forskydelige anslagsskinne (8a) og savklingen (6) er maks. 8 mm.
  3. Kontrollér før skæring, at der ikke er risiko for kollision mellem den forskydelige anslagsskinne (8a) og savklingen (6).
  4. Spænd låseskruen (8b) igen.
  5. Stil savehovedet (4) i øverste position.
  6. Læg det træ, der skal skæres, an mod anslagsskinnen (8) og på drejebordet (13).
  7. Fasthold materialet med spændeanordningen (15) på det faste savbord (9) for at forhindre, at emnet forskyder sig under skæringen. Se pkt. 11.10
  8. Løsn spærrekontakten (2), og tryk på Tænd/Sluk-kontakten (1) for at starte motoren.
  9. Bevæg savehovedet (4) jævnt og med et let tryk nedad med håndtaget (3), til savklingen (6) har gennemskåret emnet.
  10. Efter afslutning af saveprocessen bringes savehovedet igen i den øverste hvilestilling, og Tænd/Sluk-knappen (1) slippes.

## PAS PÅ

Takket være tilbageholdsfjederen slår produktet automatisk opad. Slip ikke håndtaget efter snitende, men lad savehovedet bevæge sig langsomt og under let modtryk opad.

## 11.2 Kapsnit 90° og drejebord 0°-45° (fig. 1, 3, 4, 7)

Med kap- og geringssaven kan der foretages kapsnit til højre og venstre på 0°-45°.

## PAS PÅ

Den forskydelige anslagsskinne skal til 90°-kapsnit fastlåses i den inderste position.

Nødvendigt værktøj:

- Unbrakonøgle 3 mm (D)
1. Åbn låseskruen (8b) på den forskydelige anslagsskinne (8a), og skub anslagsskinnen (8a) indad.

2. Den forskydelige anslagsskinne (8a) skal stoppes så langt før den inderste position, at afstanden mellem den forskydelige anslagsskinne (8a) og savklingen (6) er maks. 8 mm.
3. Kontrollér før skæring, at der ikke er risiko for kollision mellem den forskydelige anslagsskinne (8a) og savklingen (6).
4. Spænd låseskruen (8b) igen.
5. Løsn drejebordet (13) ved at løse låseskruen (7).
6. Indstil drejebordet (13) i den ønskede vinkel med håndtaget (3).
7. Spænd låseskruen (7) igen for at fastlåse drejebordet (13).
8. Udfør snittet som beskrevet i 11.1.

## 11.3 Finjustering af anslaget til geringssnit 45° (fig. 1, 3, 4, 7, 8, 9)

Nødvendigt værktøj:

- Unbrakonøgle 3 mm (D)
- 45° anslagsvinkel (B)\*

\* = medfølger ikke!

1. Sænk savehovedet (4), og fastlås det med låsebolten (25).
2. Fastlås drejebordet (13) i 0°-stilling.

## PAS PÅ

Til geringssnit (vippet savehoved) skal den forskydelige anslagsskinne fastlåses i den yderste position.

3. Løsn låseskruen (8b) på de forskydelige anslagsskinner (8a), og skub de forskydelige anslagsskinner (8a) udad.
4. Den forskydelige anslagsskinne (8a) skal stoppes så langt før den inderste position, at afstanden mellem den forskydelige anslagsskinne (8a) og savklingen (6) er maks. 8 mm.
5. Kontrollér før skæring, at der ikke er risiko for kollision mellem den forskydelige anslagsskinne (8a) og savklingen (6).
6. Spænd låseskruen (8b) igen.
7. Løsn låseskruen (23) og vip savehovedet (4) med håndtaget (3) til venstre, til 45°.
8. Anbring 45°-anslagsvinkel (B) mellem savklingen (6) og drejebordet (13).
9. Løsn låsemøtrikken (22a) og justeringsskruen (22), indtil vinklen mellem savklingen (6) og drejebordet (13) er nøjagtig 45°.
10. Spænd låsemøtrikken (22a) fast igen.
11. Kontrollér derefter vinkelviserens position. Om nødvendigt løsnes viserens (28) med en stjerneskrue-trækker og sættes i 45°-position på skalaen (27), og holdeskruen spændes fast igen

## 11.4 Geringssnit 0° - 45° og drejebord 0° (fig. 1, 3, 4, 7)

Med kap- og geringssaven kan der foretages geringssnit til venstre på 0° - 45° i forhold til arbejdsfladen.

### PAS PÅ

Til geringssnit (vippet savehoved) skal den forskydelige anslagsskinne fastlåses i den yderste position.

### PAS PÅ

Ved geringssnit 0° - 45° skal spændeanordningen (emnespænderen) kun monteres i højre side.

Nødvendigt værktøj:

- Unbrakonøgle 3 mm (D)
1. Løsn låseskruen (8b) på de forskydelige anslagsskinner (8a), og skub de forskydelige anslagsskinner (8a) udad.
  2. Den forskydelige anslagsskinne (8a) skal stoppes så langt før den inderste position, at afstanden mellem den forskydelige anslagsskinne (8a) og savklingen (6) er maks. 8 mm.
  3. Kontrollér før skæring, at der ikke er risiko for kollision mellem den forskydelige anslagsskinne (8a) og savklingen (6).
  4. Spænd låseskruen (8b) igen.
  5. Stil savehovedet (4) i øverste position.
  6. Fastlås drejebordet (13) i 0°-stilling.
  7. Løsn låseskruen (23), og vip savehovedet (4) mod venstre med håndtaget (3), til viseren (28) peger på det ønskede vinkelmål på skalaen (27).
  8. Spænd låseskruen (23) fast igen.
  9. Udfør snittet som beskrevet i 11.1.

## 11.5 Geringssnit 0° - 45° og drejebord 0°-45° (fig. 1, 3, 4, 7)

Med kap- og geringssaven kan der foretages geringssnit mod venstre på 0° - 45° i forhold til arbejdsfladen og samtidigt på 0° - 45° i forhold til anslagsskinnen (dobbeltgeringssnit).

### PAS PÅ

Til geringssnit (vippet savehoved) skal den forskydelige anslagsskinne fastlåses i den yderste position.

Ved drejning af en kapsav til 31,6° og en hældning af enheden på 33,9° kan ligebenede, trekantede strimler og profiler såsom stukkantprofiler geres med profilsiden nedad.

Dette er især fordelagtigt ved større profiler, der overskrider den maksimale snithøjde, når disse indsættes normalt.

Også problemerne med den ofte ikke-retvinklede bearbejdning af vinklen ved hjørnerne er dermed lette at løse.

### PAS PÅ

Ved geringssnit 0° - 45° skal spændeanordningen (emnespænderen) kun monteres i højre side.

Nødvendigt værktøj:

- Unbrakonøgle 3 mm (D)
1. Løsn låseskruen (8b) på de forskydelige anslagsskinner (8a), og skub de forskydelige anslagsskinner (8a) udad.
  2. Den forskydelige anslagsskinne (8a) skal stoppes så langt før den inderste position, at afstanden mellem den forskydelige anslagsskinne (8a) og savklingen (6) er maks. 8 mm.
  3. Kontrollér før skæring, at der ikke er risiko for kollision mellem den forskydelige anslagsskinne (8a) og savklingen (6).
  4. Spænd låseskruen (8b) igen.
  5. Stil savehovedet (4) i øverste position.
  6. Løsn drejebordet (13) ved at løsne låseskruen (7).
  7. Indstil drejebordet (13) i den ønskede vinkel med håndtaget (3)
  8. Spænd låseskruen (7) igen for at fastlåse drejebordet.
  9. Løsn låseskruen (23).
  10. Vip savehovedet til venstre (4) med håndtaget (3) til det ønskede vinkelmål (se også 11.2).
  11. Spænd låseskruen (23) fast igen.
  12. Udfør snittet som beskrevet i 11.1.

## 11.6 Indstilling af snitdybdeindstilling (fig. 7)

### ⚠ ADVARSEL

#### Fare for tilbageslag!

Når der fremstilles riller, er det særligt vigtigt, at der ikke udøves tryk mod siden af savklingen. Savehovedet kan da ellers pludseligt slå op!

- Ved fremstilling af riller skal man benytte en spændeanordning. Undgå trykpåvirkning mod siden af savehovedet.

Nødvendigt værktøj:

- Gaffelnøgle SW 10 mm\*

\* = indgår ikke nødvendigvis i leveringsomfanget!

#### Bemærk:

Ved hjælp af skruen (25a) kan man indstille snitdybden trinløst.

1. Dette gøres ved at løsne kontramotrikken (25b).
2. Indstil den ønskede snitdybde ved at skruе skruen (25a) ind eller ud.
3. Spænd kontramotrikken (25b) fast igen.
4. Kontrollér indstillingen vha. et prøvesnit.

## 11.7 Udskiftning af savklinge (6) (fig. 1, 4, 10, 11)

### ADVARSEL

**Træk lysnetstikket ud, før der foretages indstillings-, vedligeholdelses- eller reparationsarbejde!**

### PAS PÅ

**Brug beskyttelseshandsker ved udskiftning af savklingen! Fare for tilskadekomst!**

Nødvendigt værktøj:

- Unbrakonøgle 6 mm (C)
1. Drej savehovedet (4) op, og fastlås det med låsebolten (25).
  2. Løsn fastgørelsesskruen (5a) på afdækningen med en stjerneskrueetrækker.
  3. Klap savklingeværnet (5) så langt op, at det (5) befinder sig over flangeskruen (29).
  4. Sæt med den ene hånd sætter man unbrakonøglen 6mm (C) på flangeskruen (29).
  5. Tryk savakselspærringen (32) fast, og drej langsomt flangeskruen (29) i urets retning. Efter maks. én omdrejning går savakselspærringen (32) i indgreb.
  6. Løsn nu flangeskruen (29) ved at dreje den i urets retning med mere kraft.
  7. Skru flangeskruen (29) helt ud, og tag yderflangen (30) af.
  8. Tag savklingen (6) af inderflangen, og træk den ned og ud.
  9. Rengør flangeskruen (29), yderflangen (30) og inderflangen omhyggeligt.
  10. Indsæt den nye savklinge (6) igen i omvendt rækkefølge, og spænd det fast.
  11. Klap savklingeværnet (5) ned, indtil savklingeværnet (5) hænger i fastgørelsesskruen (5a).
  12. Spænd fastgørelsesskruen (5a) fast igen.

### PAS PÅ

Tændernes skrå retning, dvs. savklingsens omløbsretning, skal stemme overens med pilens retning på huset.

13. Før det videre arbejde skal det kontrolleres, at sikkerhedsanordningerne fungerer korrekt.

### PAS PÅ

Efter hvert savklingskift skal det kontrolleres, om savklingen er vippet i lodret stilling og til 45°, og at den kører frit i bordindlægget.

### PAS PÅ

Udskiftning og justering af savklingen skal udføres korrekt.

## 11.8 Tænding/slukning af laseren (fig. 12)

**Tænding:**

1. Tryk på Tænd/Sluk-kontakt for laser (33) 1 gang. Der projiceres en laserlinje på det emne, der skal bearbejdes, og denne linje viser den nøjagtige snitlinje.

**Slukning:**

1. Tryk på Tænd/Sluk-kontakten for laseren (33) igen.

## 11.9 Justering af laseren (35) (fig. 13)

Såfremt laseren (35) ikke mere viser den korrekte snitlinje, kan den efterjusteres. Dette gøres ved at åbne skrue(r) (36) og indstille laseren ved at forskyde den sideværts, så laserstrålen rammer tænderne på savklingen (6).

## 11.10 Betjening af emnespænderen (15) (fig. 1, 3)

Ved hjælp af låseskruen (16) kan emnespænderen (15) indstilles i højden.

1. Sænk emnespænderen (15) ned på emnet.
2. Spænd låseskruen (16) igen.
3. Drej klemmegrebet (24) i urets retning for at spænde emnet.
4. Man løsner emnet ved at gå frem i omvendt rækkefølge.

## 12 Vedligeholdelse

### ADVARSEL

**Træk lysnetstikket ud, før der foretages indstillings-, vedligeholdelses- eller reparationsarbejde!**

## 12.1 Generelle vedligeholdelsesforanstaltninger

- Hold beskyttelseskærme, luftslidser og motorhus fri for støv og snavs. Tør produktet af med en ren klud\*, eller blæs den over med trykluft\* ved lavt tryk. Vi anbefaler, at produktet altid rengøres umiddelbart efter brug.
- Alle bevægelige dele skal smøres en gang om måneden.
- Rengør produktet med en fugtig klud\* og en smule smøresæbe med jævne mellemrum. Brug ikke rengørings- eller opløsningsmidler; disse kan angribe produktets plastdele. Sørg for, at vand ikke kan trænge ind i produktet.

## 12.2 Rengøring af sikkerhedsanordning for savklingeværn (5) (fig. 11)

Inden hver ibrugtagning skal man kontrollere savklingeværnet for forurening.

Fjern gamle savspåner og træsplinter ved hjælp af en børste eller et tilsvarende egnet værktøj.

Kontrollér, at føringsbøjlen (31) går let.

## 12.3 Udskiftning af laserbatterier (fig. 12)

1. Fjern batteriafdækningen (34). Tag de to batterier ud.
2. Begge batterier skal udskiftes med batterier af samme eller tilsvarende type. Vær opmærksom på, at de indsættes med samme pol-orientering som de brugte batterier.
3. Luk batteriafdækningen (34).

## 12.4 Skift af bordindlæg (10) (fig. 1, 15)

### ADVARSEL

Er bordindlægget beskadiget, risikerer man, at mindre genstande kan klemme sig fast mellem bordindlægget og savklingen og blokere sidstnævnte.

**Udskift da straks de beskadigede bordindlæg!**

1. Afmonter stjerneskruen (E) fra bordindlægget (10). Drej evt. drejebordet (13), og hæld savehovedet (4) for at komme hen til stjerneskruen (E).
2. Tag bordindlægget (10) af.
3. Læg det nye bordindlæg (10) i.
4. Spænd stjerneskruen (E) fast på bordindlægget (10).

## 12.5 Børsteinspektion (fig. 16)

Kontrollér kulbørsterne på et nyt produkt efter de første 50 driftstimer, eller hver gang der er monteret nye børster. Efter den første kontrol skal kontrollen gentages for hver 10 driftstimer.

- Hvis kulstoffet er slidt over en længde på 6 mm, fjederen eller shuntråden er brændt eller beskadiget, skal begge børster udskiftes.
- Hvis man efter at have afmonteret børsterne konstaterer, at de er gode nok, kan de genmonteres.
- Kulbørsterne vedligeholdes ved at åbne de to låsemekanismer til venstre. Fjern herefter kulbørsterne.
- Sæt kulbørsterne ind igen i omvendt rækkefølge.

## 13 Transport (fig. 14)

1. Spænd låseskruen (7) for at fastlåse drejebordet (13).
2. Pres savehovedet (4) ned, og fastlås det med låsebolten (25). Saven er nu låst i den nederste stilling.
3. Bær maskinen i transportgrebet (37).
4. Genopbygning af produktet sker som beskrevet i 9, 10, Drift.

## 14 Opbevaring

Opbevar produktet og dets tilbehør mørkt, tørt og frostfrit og utilgængeligt for børn.

Den optimale opbevaringstemperatur er mellem 5°C og 30°C.

Opbevar produktet i den originale emballage.

Tildæk produktet for at beskytte det mod støv eller fugt. Opbevar brugsanvisningen sammen med produktet.

## 15 Elektrisk tilslutning

**Den installerede elektromotor er tilsluttet, så den er driftsklar. Tilslutningen opfylder de relevante VDE- og DIN-bestemmelser. Nettilslutningen hos kunden samt den anvendte forlængerledning skal opfylde disse forskrifter.**

### 15.1 Vigtige anvisninger

Hvis motoren overbelastes, slår den fra af sig selv. Efter en afkølingsfase (varierer tidsmæssigt) kan motoren startes igen.

### ADVARSEL

Produktets maks. tilladte netimpedans  $Z_{max}$  er 0,323 ohm. Som bruger af dette produkt skal man, om nødvendigt i samråd med strømforsyningselskabet, bestemme, at produktet kun tilsluttes til en forsyning, hvis impedans er mindre end eller lig med  $Z_{max}$ !

## 15.2 Specielle tilslutningsbetingelser

- Produktet opfylder kravene iht. EN 61000-3-11 og skal overholde specielle tilslutningsbetingelser. Det vil sige, at brug ved tilslutning til vilkårlige, frit valgbare tilslutningspunkter ikke er tilladt.
- Produktet kan under ugunstige netforhold medføre midlertidige spændingsvingninger.
- Produktet er udelukket beregnet til brug med tilslutningspunkter, som
  - a) ikke overskrider en maks. tilladt netimpedans "Z" ( $Z_{\max} = 0,443 \Omega$ ) eller
  - b) har en konstantstrøm-belastbarhed på nettet på mindst 100 A pr. fase.
- Du skal som bruger, hvis nødvendigt efter aftale med dit elforsyningsselskab, sikre, at de tilslutningspunkter, hvorfra des aftages strøm til produktet, opfylder mindst det ene af de to ovennævnte krav a) eller b).

## 15.3 Beskadigede elektriske tilslutningsledninger

Der opstår ofte isoleringsskader på elektriske tilslutningsledninger.

Årsagerne hertil kan være:

- tryksteder, hvis tilslutningsledning føres gennem vindues- eller døråbninger;
- knæksteder, når tilslutningsledningen fastgøres eller trækkes forkert;
- skæresteder, hvis tilslutningsledningen køres over;
- isolationsskader, når stikket trækkes ud af vægстик-kontakten;
- Revner pga. ældning af isoleringen.

Sådanne beskadigede elektriske tilslutningsledninger må ikke anvendes og er livsfarlige pga. isoleringsskaderne.

Elektriske tilslutningsledninger skal kontrolleres for skader med jævne mellemrum. Sørg for, at tilslutningsledningen ikke hænger i strømmettet, når den kontrolleres.

Elektriske tilslutningsledninger skal opfylde de relevante VDE- og DIN-bestemmelser. Der må kun anvendes tilslutningsledninger med samme mærkning.

Påtryk af typebetegnelsen på tilslutningskablet er et krav.

### Sikkerhedsforskrifter for udskiftning af beskadigede eller defekte nettilslutningsledninger Tilslutningstype X

Hvis nettilslutningsledningen til dette produkt bliver beskadiget, skal den erstattes af en specialfremstillet nettilslutningsledning, der fås hos producenten eller dennes kundeservice.

## 15.4 Vekselstrømsmotor

Tilslutning og reparation af elektrisk udstyr må kun forestås af autoriserede elektrikere.

- Netspændingen skal være 220 V – 240V~.
- Forlængerledninger op til en længde på 25 m skal have et tværsnit på 1,5 kvadratmillimeter.

## 16 Reparation og reservedelsbestilling

Kontrollér efter reparation eller vedligeholdelse, om alle sikkerhedstekniske dele er anbragt og befinder sig i korrekt stand. Opbevar dele, der er forbundet med tilskadekomst, utilgængeligt for andre personer og børn.

### PAS PÅ

Iht. produktansvarsloven fraskriver vi os ansvaret for skader, der skyldes forkert reparation eller brug af ikke-originale reservedele.

Kontakt en kundeservice eller en autoriseret fagmand. Det samme gælder også for tilbehørsdele.

### Tilslutning og reparation

Tilslutning og reparation af elektrisk udstyr må kun forestås af autoriserede elektrikere.

### 16.1 Serviceinformationer

Vær opmærksom på, at følgende dele på dette produkt slides som følge af brug eller naturligt slid, og at der er brug for følgende dele som forbrugsmaterialer.

Sliddele\*: Kulbørster, savklinge, bordindlæg, spånpose

\* = indgår ikke nødvendigvis i leveringsomfanget!

## 17 Bortskaffelse og genanvendelse

### Oplysninger om emballage



Emballeringsmaterialerne er genanvendelige. Emballage skal bortskaffes jf. gældende miljøregler.

### Oplysninger om loven om brugt elektrisk og elektronisk udstyr (ElektroG)



Brugt elektrisk og elektronisk udstyr (elskrot) hører ikke til husholdningsaffaldet, men skal indsamles og/eller bortskaffes separat!

- Brugte (genopladelige) batterier, der ikke er permanent installeret i en brugt maskine, skal udtages i intakt tilstand inden aflevering! Sådanne batterier skal bortskaffes i henhold til batteriloven.

- Ejere og/eller brugere af elektriske og elektroniske maskiner er juridisk forpligtet til at returnere sådanne efter brug.
- Slutbrugeren er eneansvarlig for at slette sine personlige oplysninger på den brugte maskine, der skal bortskaffes!
- Symbolet med den overstregede skraldespand betyder, at brugte elektriske og elektroniske apparater (elskrot) ikke må bortskaffes sammen med husholdningsaffald.
- Brugte elektriske og elektroniske apparater (elskrot) kan afleveres gratis på følgende steder:
  - Offentlige bortskaffelses- og/eller indsamlingssteder (f.eks. kommunale genbrugsstationer)
  - LIDL tilbyder dig returneringsmuligheder direkte hos filialerne og markederne. Returnering og bortskaffelse er gratis for dig.
  - Du kan gratis aflevere op til tre brugte elektriske apparater pr. apparattype, med en maksimal kantlængde på 25 centimeter, hos producenten uden først at skulle købe et nyt apparat hos samme, eller du kan aflevere sådanne apparater på et andet autoriseret indsamlingssted i dit nærområde.
  - Du kan indhente yderligere tilbagetagningsbetingelser hos producenter og distributører hos disses respektive kundeservice.
- Hvis et nyt elektrisk apparat leveres af producenten til en privat husstand, kan producenten foranledige, at det gamle elektriske apparat afhentes gratis efter anmodning fra slutbrugeren. For at gøre dette skal du kontakte producentens kundeservice.
- Disse erklæringer gælder kun for apparater, der installeres og sælges i landene i EU, og som er underlagt det europæiske direktiv 2012/19/EU. I lande uden for EU kan der gælde forskellige regler for bortskaffelse af brugte elektriske og elektroniske apparater (elskrot).

- For sikker udtagning af (genopladelige) batterier fra det elektriske apparat og for information om dets type og/eller kemiske system skal du være opmærksom på de yderligere oplysninger i betjenings- eller monteringsvejledningen.
- Ejere og/eller brugere af (genopladelige) batterier er juridisk forpligtet til at returnere sådanne efter brug. Returneringen er begrænset til levering af normale husholdningsmængder.
- Brugte batterier kan indeholde forurenende stoffer eller tungmetaller, der kan skade miljøet og menneskers sundhed. Genanvendelse af brugte batterier og udnyttelse af de ressourcer, de måtte indeholde, bidrager til at beskytte disse to vigtige goder.
- Symbolet med den overstregede skraldespand betyder, at (genopladelige) batterier ikke må bortskaffes sammen med husholdningsaffald.
- Hvis også forkortelserne Hg, Cd eller Pb er vist under skraldespandssymbolet, betyder dette følgende:
  - Hg: Batteri indeholder mere end 0,0005 % kviksølv
  - Cd: Batteri indeholder mere end 0,002 % cadmium
  - Pb: Batteri indeholder mere end 0,004 % bly
- (Genopladelige) batterier kan afleveres gratis på følgende steder:
  - Offentlige bortskaffelses- og/eller indsamlingssteder (f.eks. kommunale genbrugsstationer)
  - Salgssteder for (genopladelige) batterier
  - Tilbagetagningssteder for det fælles tilbagetagningssystem for brugte apparat-batterier
  - Producentens tilbagetagningssted (hvis producenten ikke er medlem af det fælles tilbagetagningssystem)
- Disse erklæringer gælder kun for (genopladelige) batterier, der sælges i landene i EU, og som er underlagt det europæiske direktiv 2023/1542/EF. I lande uden for EU kan der gælde forskellige regler for bortskaffelse af (genopladelige) batterier.

### Oplysninger om batteriloven



**Brugte (genopladelige) batterier hører ikke til husholdningsaffaldet, men skal indsamles og/eller bortskaffes separat!**

## 18 Afhjælpning af fejl

Følgende tabel viser fejlsymptomer og beskriver, hvordan disse kan hjælpes, hvis produktet ikke fungerer korrekt. Hvis man ikke kan lokalisere og afhjælpe problemet, skal man kontakte sit serviceværksted.

Fejl	Mulig årsag	Afhjælpning
Motor fungerer ikke	Motor, kabler eller stik defekt, net-sikringer sprunget.	Få produktet kontrolleret af en fagmand. Du må aldrig selv reparere motoren. Fare! Kontrollér lysnet sikringerne, og udskift dem efter behov
Motoren starter langsomt og når ikke op på driftshastighed.	Spænding for lav, viklinger beskadiget, kondensator brændt sammen.	Få spændingen kontrolleret af en elinstallatør. Få motoren kontrolleret af en fagmand. Få kondensatoren udskiftet af en fagmand.

Fejl	Mulig årsag	Afhjælpning
Motor støjer for meget.	Viklinger beskadiget, motor defekt.	Få motoren kontrolleret af en fagmand.
Motoren når ikke op på fuld ydeevne.	Strømkredse i lysnetanlægget overbelastet (lamper, andre motorer osv.).	Undlad at tilslutte andre produkter eller motorer til samme strømkreds.
Motor bliver let overophedet.	Overbelastning af motor, utilstrækkelig køling af motoren.	Undgå, at motoren overbelastes under snittet, fjern støv fra motoren, så der sikres optimal køling af motoren.
Savesnittet er ru eller bølgende.	Savklinge uskarp, tandform ikke egnet til materialetykkelsen.	Opslib savklingen, eller benyt egnet savklinge.
Emne rives op eller splintret.	Snittryk for højt, eller savklinge ikke egnet til formålet.	Benyt egnet savklinge.

## 19 EU-overensstemmelseserklæring

### Oversættelse af den originale overensstemmelseserklæring

#### Producent:

Schepfach GmbH  
Günzburger Straße 69  
D-89335 Ichenhausen, Tyskland

Vi erklærer under eget ansvar, at det her beskrevne produkt overholder de gældende direktiver og standarder.

Mærke: **Parkside**  
Art.-betegnelse: **KAP- OG GERINGSSAV – PKS 1500 C4**  
Art.-nr. 3901253974, 3901253975, 3901253976, 3901253977-3901253981, 39012539915, 39012539916, 39012539959  
IAN-nr. 480695\_2410  
Serie-nr. 01001 – 69879

#### EU-direktiver:

2006/42/EG, 2014/30/EU, 2011/65/EU\*

\* Genstanden, der beskrives ovenfor i erklæringen, opfylder forskrifterne i Europa-Parlamentets og Rådets direktiv 2011/65/EU af 8. juni 2011 om begrænsning af anvendelsen af visse farlige stoffer i elektrisk og elektronisk udstyr.

#### Anvendte standarder:

EN 62841-1:2015/A11:2022;  
EN IEC 62841-3-9:2020/A11:2020;  
EN IEC 55014-1:2021; EN IEC 55014-2:2021;  
EN IEC 61000-3-2:2019/A1:2021;  
EN IEC 61000-3-11:2019

#### Dokumentationsansvarlig:

Tobias Ihle  
Günzburger Str. 69  
D-89335 Ichenhausen  
Ichenhausen, Tyskland 13.01.2025



Simon Schünk  
Division Manager Product Center



Andreas Pecher  
Head of Project Management

## Garantibevis

### Kære kunde,

Alle vores produkter gennemgår strenge kvalitetskontrol for at sikre, at de når dig i perfekt stand. I det usandsynlige tilfælde, at enheden udvikler en fejl, bedes du kontakte vores serviceafdeling på den adresse, der vises på dette garantibevis. Selvfølgelig, hvis du foretrækker at ringe til os så er vi også glade for at tilbyde vores bistand under servicenummer trykt nedenfor. Bemærk følgende betingelser, som garantikrav kan gøres:

- Disse garanti vilkår omfatter yderligere garanti rettigheder og påvirker ikke dine lovbestemte rettigheder for garanti. Vi vil ikke debitere dig for denne garanti.
- Vores garanti dækker kun problemer forårsaget af materiale- eller produktionsfejl, og det er begrænset til afhjælpning af disse mangler eller udskiftning af enheden. Bemærk, at vores enheder ikke er designet til brug i kommercielle, handel eller industrielle applikationer. Derfor er garantien ugyldig, hvis udstyret bruges i kommerciel, handel eller industrielle applikationer eller for andre tilsvarende aktiviteter. Følgende er også udelukket fra vores garanti: kompensation for transportskader, skader forårsaget af manglende overholdelse af installations- / monteringsvejledning eller skader forårsaget af uprofessionel installation, manglende overholdelse brugsanvisningen (f.eks. tilslutning til den forkerte netspænding eller strøm type), misbrug eller uhensigtsmæssig brug (såsom overbelastning af apparatet eller brug af ikke-godkendte værktøj eller tilbehør), manglende overholdelse af vedligeholdelses- og sikkerhedsforskrifter, indtrængen af fremmedlegemer i apparatet (f.eks. sand, sten eller støv), virkninger af vold eller ydre påvirkninger (f.eks. skader forårsaget af enheden bliver droppet) og normal slitage som følge af korrekt funktion af apparatet.

Garantien erklæres ugyldig, hvis der gøres forsøg på at manipulere med enheden.

- Garantien er gyldig i en periode på 3 år fra købsdatoen af enheden. Garantikrav skal indsendes inden udløbet af perioden garanti senest to uger efter defekten blive bemærket. Ingen garantikrav vil blive accepteret efter udløbet af garantiperioden. Den oprindelige garantiperiode fortsat anvendelse til enheden, selvom reparationer udføres eller dele udskiftes. I sådanne tilfælde, det udførte arbejde eller dele monteret vil ikke resultere i en forlængelse af garantiperioden, og ingen ny garanti bliver aktiv for det udførte eller dele monteret arbejde. Dette gælder også, når der anvendes en tjeneste på stedet.
- For at du kan gøre dit garantikrav gældende, bedes du kontakte nedenstående serviceadresse. Hvis reklamationen ligger inden for garantiperioden, vil vi fremsende dig en returmærkat, med hvilken du gratis kan returnere dit defekte apparat til os. Det ville hjælpe os, hvis du kunne beskrive karakteren af problemet så detaljeret som muligt. Hvis fejlen er dækket af vores garanti så din enhed vil enten blive repareret med det samme og returneret til dig, eller vi vil sende dig en ny enhed.

Selvfølgelig er vi også glade tilbyde en afgiftsudløsende reparationsservice for eventuelle mangler, der ikke er omfattet af anvendelsesområdet for denne garanti eller til enheder, som ikke længere er dækket. At drage fordel af denne service, skal du sende enheden til vores service-adresse.

## Afvikling i garantitilfælde

For at sikre en hurtig behandling af dit anliggende skal du følgende nedenstående anvisninger:

- Ved alle forespørgsel bedes du holde kassebonen og varenummeret (f.eks. IAN 480695\_2410) klar som bevis for købet.
- Varenummeret fremgår af typeskiltet på produktet, en gravure på produktet, forsiden af din vejledning (forneden til venstre) eller mærkaten på bag- eller undersiden af produktet.
- Hvis der opstår funktionsfejl eller øvrige mangler, bedes du først kontakte nedenstående serviceafdeling telefonisk eller via e-mail.
- Et produkt, som registreres som defekt, kan du efterfølgende sende portofrit til den serviceadresse, du får oplyst, med vedlæggelse af kvitteringen (kassebon) og oplysning om manglen, og hvornår den er opstået.
- På parkside-diy.com kan du se og downloade denne og mange andre manualer. Med denne QR-kode kommer du direkte til parkside-diy.com. Vælg dit land, og søg efter brugsanvisninger ved hjælp af søgebilledet. Ved at indtaste varenummeret (IAN) 480695\_2410 kommer du til brugsanvisningen for din vare.



**Servicekontakt (DK):**

**Navn:** Sotek  
Charlottevej 30 E  
DK - 4270 Hong

**Telefon:** 00800 4003 4003

**E-mail:** service.DK@scheppach.com







**Hjemsted:** Danmark

## Πίνακας περιεχομένων

1	Εξήγηση των συμβόλων πάνω στο προϊόν.....	40
2	Εισαγωγή.....	41
3	Περιγραφή προϊόντος (Εικ. 1-16).....	41
4	Παραδοτέο υλικό.....	41
5	Προβλεπόμενη χρήση.....	42
6	Υποδείξεις ασφαλείας.....	43
7	Τεχνικά χαρακτηριστικά.....	47
8	Αποσυσκευασία.....	48
9	Συναρμολόγηση.....	49
10	Θέση σε λειτουργία.....	50
11	Λειτουργία.....	50
12	Συντήρηση.....	54
13	Μεταφορά (Εικ. 14).....	55
14	Αποθήκευση.....	55
15	Ηλεκτρική σύνδεση.....	55
16	Επισκευή και παραγγελία ανταλλακτικών.....	56
17	Απόρριψη και ανακύκλωση.....	56
18	Αντιμετώπιση προβλημάτων.....	57
19	Δήλωση συμμόρφωσης ΕΕ.....	58
20	Εγγυηση.....	59
21	Διευρυμένο σχέδιο.....	82

## 1 Εξήγηση των συμβόλων πάνω στο προϊόν

Η χρήση συμβόλων στο παρόν εγχειρίδιο έχει σκοπό να επιστήσει την προσοχή σας σε ενδεχόμενους κινδύνους. Τα σύμβολα ασφαλείας και οι εξηγήσεις που τα συνοδεύουν πρέπει να κατανοούνται πλήρως. Οι προειδοποιήσεις αυτές καθ' εαυτές δεν αποσοβούν τους κινδύνους και δεν υποκαθιστούν τη λήψη σωστών μέτρων πρόληψης ατυχημάτων.

	Προσοχή! Η μη τήρηση των σημάτων ασφαλείας και των προειδοποιητικών υποδείξεων που έχουν τοποθετηθεί πάνω στο προϊόν καθώς και η μη τήρηση των υποδείξεων ασφαλείας και χειρισμού μπορεί να έχει ως συνέπεια βαρείς τραυματισμούς έως και θάνατο.
	Πριν από τη θέση σε λειτουργία, διαβάστε και τηρείτε τις οδηγίες χειρισμού και τις υποδείξεις ασφαλείας!
	Φοράτε προστασία ακοής.
	Σε περίπτωση που παράγεται σκόνη, φοράτε προστασία αναπνοής!
	Φοράτε προστατευτικά γυαλιά.
	Προσοχή! Κίνδυνος τραυματισμού! Μην τοποθετείτε τα χέρια σας στην περιοχή της κινούμενης λάμας πριονιού!
 <small>Ακτινοβολία λέιζερ Neige ni ssa-Strahl laser! Laserstrahlung LASERSTRALUNG Laserstrahlung</small>	Προσοχή! Ακτινοβολία λέιζερ
	Κατηγορία προστασίας II (διπλή μόνωση).
	Το προϊόν συμμορφώνεται με τις ισχύουσες Ευρωπαϊκές Οδηγίες.

## 2 Εισαγωγή

### Κατασκευαστής:

Schepbach GmbH  
Günzburger Straße 69  
D-89335 Ichenhausen

### Αξιότιμε πελάτη

Σας ευχόμαστε να απολαύσετε κατά την εργασία σας το νέο σας προϊόν.

### Υπόδειξη:

Ο κατασκευαστής αυτού του προϊόντος δεν ευθύνεται σύμφωνα με τον ισχύοντα νόμο περί ευθύνης για προϊόντα, για ζημιές που προκαλούνται σε ή από αυτό το προϊόν στις εξής περιπτώσεις:

- Ακατάλληλη μεταχείριση
- Παράβλεψη των οδηγιών χειρισμού
- Επίσκευές από τρίτους, μη εξουσιοδοτημένους τεχνικούς
- Εγκατάσταση και αντικατάσταση μη γνήσιων ανταλλακτικών
- Μη ενδεδειγμένη χρήση
- Βλάβες της ηλεκτρικής εγκατάστασης σε περίπτωση παράβλεψης των ηλεκτρικών κανόνων και των κανονισμών VDE 0100, DIN 57113 / VDE0113.

### Προσέξτε:

Οι οδηγίες χειρισμού αποτελούν μέρος αυτού του προϊόντος.

Περιέχουν σημαντικές υποδείξεις για να εργάζεστε με το προϊόν με ασφάλεια, σωστά και οικονομικά και για να αποφεύγετε κινδύνους, να εξοικονομείτε έξοδα επισκευής, να μειώνετε τους χρόνους εκτός διαθεσιμότητας και να αυξάνετε την αξιοπιστία και τη διάρκεια ζωής του προϊόντος. Επιπρόσθετα στους κανόνες ασφαλείας στις παρούσες οδηγίες χειρισμού, πρέπει να λαμβάνετε οπωσδήποτε υπόψη σας τις διατάξεις που ισχύουν στη χώρα σας για τη λειτουργία του προϊόντος.

Πριν τη χρήση του προϊόντος εξοικειωθείτε με όλες τις υποδείξεις χειρισμού και ασφαλείας. Χρησιμοποιείτε το προϊόν μόνον όπως περιγράφεται και για τους αναφερόμενους τομείς χρήσης. Φυλάξτε με ασφάλεια τις οδηγίες χειρισμού και σε περίπτωση μεταβίβασης του προϊόντος παραδώστε μαζί και όλα τα έγγραφα.

## 3 Περιγραφή προϊόντος (Εικ. 1-16)

1. Διακόπτης ενεργοποίησης/ απενεργοποίησης
2. Διακόπτης ασφάλισης
3. Λαβή
4. Κεφαλή πριονιού
5. Κινητό προστατευτικό λεπίδας πριονιού
- 5a. Βίδα στερέωσης
6. Λεπίδα πριονιού
7. Βίδα ακινητοποίησης για περιστρεφόμενο τραπέζι

8. Ράγα αναστολέα
- 8a. Κινητή ράγα αναστολέα
- 8b. Βίδα ακινητοποίησης
9. Σταθερό τραπέζι πριονιού
10. Ένθετο τραπεζιού
11. Κλίμακα
12. Δείκτης
13. Περιστρεφόμενο τραπέζι
14. Βίδα ακινητοποίησης για υπόθεμα αντικειμένου εργασίας
15. Διάταξη σύσφιξης (σφιγκτήρας αντικειμένων εργασίας)
16. Βίδα ακινητοποίησης
17. Σάκος συλλογής ροκανιδιών/Σάκος συλλογής πριονιδιών
18. Υπόθεμα αντικειμένου εργασίας
19. Βίδα ακινητοποίησης για διάταξη σύσφιξης
20. Βίδα ακινητοποίησης για προστασία από ανατροπή
21. Βάση στήριξης
22. Βίδα προσαρμογής (45°)
- 22a. Παξιμάδι ασφάλισης για βίδα προσαρμογής (45°)
23. Βίδα ακινητοποίησης
24. Λαβή σύσφιξης
25. Πείρος ασφάλισης
- 25a. Βίδα (περιορισμού βάθους κοπής)
- 25b. Κόντρα παξιμάδι
26. Βίδα προσαρμογής (90°)
- 26a. Παξιμάδι ασφάλισης για βίδα προσαρμογής (90°)
27. Κλίμακα
28. Δείκτης
29. Βίδα φλάντζας
30. Εξωτερική φλάντζα
31. Βραχίονας καθοδήγησης
32. Ασφάλιση άξονα πριονιού
33. Διακόπτης ενεργοποίησης/ απενεργοποίησης λείζερ
34. Κάλυμμα μπαταριών
35. Λείζερ
36. Βίδα (λείζερ)
37. Λαβή μεταφοράς

- A. Γωνία-οδηγός 90°  
(δεν περιλαμβάνεται στο παραδοτέο υλικό)
- B. Γωνία-οδηγός 45°  
(δεν περιλαμβάνεται στο παραδοτέο υλικό)
- C. Κλειδί Άλεν, 6 mm
- D. Κλειδί Άλεν, 3 mm
- E. Σταυρόβίδα (ένθετο τραπεζιού)

## 4 Παραδοτέο υλικό

### Θέση Ποσότητα Ονομασία

15. 1 x Διάταξη σύσφιξης (σφιγκτήρας αντικειμένων εργασίας)
17. 1 x Σάκος συλλογής πριονιδιών
18. 2 x Υπόθεμα αντικειμένου εργασίας
21. 1 x Βάση στήριξης
- C. 1 x Κλειδί Άλεν, 6 mm
- D. 1 x Κλειδί Άλεν, 3 mm

1 x	Δισκοπρίονο κάβητης κοπής - φαλτσοπρίονο
2 x	Ψήκτρες
2 x	Μπαταρίες (AAA)
1 x	Οδηγίες χειρισμού

## 5 Προβλεπόμενη χρήση

Το δισκοπρίονο κάβητης κοπής - φαλτσοπρίονο χρησιμεύει για κοπή ξύλου και πλαστικών, ανάλογα με το μέγεθος του μηχανήματος. Το πριόνι δεν είναι κατάλληλο για κοπή καυσόξυλων.

### ⚠ ΠΡΟΕΙΔΟΠΟΙΗΣΗ

Μην χρησιμοποιείτε το προϊόν για την κοπή υλικών διαφορετικών από αυτά που περιγράφονται στις οδηγίες χειρισμού.

### ⚠ ΠΡΟΕΙΔΟΠΟΙΗΣΗ

Η λάμα πριονιού που συμπεριλαμβάνεται προορίζεται αποκλειστικά για την κοπή ξύλου! Μην τη χρησιμοποιείτε για την κοπή καυσόξυλων!

Το προϊόν επιτρέπεται να χρησιμοποιείται μόνο όπως προβλέπεται. Κάθε χρήση πέραν αυτής θεωρείται μη ενδεδειγμένη. Για ζημιές ή τραυματισμούς οποιουδήποτε είδους προκαλούμενες από αυτή τη χρήση, την ευθύνη φέρει ο χρήστης/χειριστής και όχι ο κατασκευαστής.

Επιτρέπεται να χρησιμοποιούνται μόνο προϊόντα που είναι κατάλληλα για το προϊόν. Απαγορεύεται η χρήση τροχών κοπής κάθε είδους.

Συστατικό μέρος της ενδεδειγμένης χρήσης αποτελεί και η τήρηση των υποδείξεων ασφαλείας, καθώς και των οδηγιών συναρμολόγησης και των υποδείξεων λειτουργίας που υπάρχουν στις Οδηγίες χειρισμού.

Όσοι χειρίζονται και συντηρούν το προϊόν πρέπει να είναι εξοικειωμένοι με αυτό και να έχουν ενημερωθεί για τους ενδεχόμενους κινδύνους.

Οι τροποποιήσεις στο προϊόν αποκλείουν κάθε ευθύνη του κατασκευαστή καθώς και κάθε ευθύνη για όσες ζημιές προκύψουν από αυτές.

Παρά την προβλεπόμενη χρήση μπορεί ορισμένοι υπολειπόμενοι παράγοντες κινδύνου να μην μπορούν να εξαλειφθούν πλήρως. Λόγω της κατασκευής και της δομής του προϊόντος μπορεί να προκύψουν τα εξής σημεία:

- Επαφή με τη λάμα πριονιού στη μη καλυμμένη περιοχή κοπής του πριονιού.
- Τοποθέτηση του χεριού στην περιοχή της κινούμενης λάμας πριονιού (τραυματισμός από κόψιμο).
- Ανάδραση με εκτίναξη αντικειμένου εργασίας και μερών αυτού.
- Θραύσεις λάμας πριονιού.

- Εκτόξευση ελαττωματικών τμημάτων σκληρού μετάλλου της λάμας πριονιού.
- Βλάβες της ακοής σε περίπτωση μη χρήσης της απαιτούμενης προστασίας ακοής.
- Επιβλαβείς για την υγεία εκπομπή σκόνης ξύλων σε περίπτωση χρήσης σε κλειστούς χώρους.

Λάβετε υπόψη ότι τα προϊόντα μας κανονικά δεν έχουν σχεδιαστεί για εμπορική, βιοτεχνική ή βιομηχανική χρήση. Δεν αναλαμβάνουμε καμία ευθύνη αν το προϊόν χρησιμοποιηθεί σε εμπορικές, βιοτεχνικές ή βιομηχανικές επιχειρήσεις καθώς και σε παρόμοιες δραστηριότητες.

## Εξήγηση των λέξεων επισήμανσης που υπάρχουν στις οδηγίες χειρισμού

### ⚠ ΚΙΝΔΥΝΟΣ

**Λέξη επισήμανσης μιας άμεσα επικείμενης επικίνδυνης κατάστασης η οποία, αν δεν αποφευχθεί, θα έχει ως συνέπεια θάνατο ή βαρύ τραυματισμό.**

### ⚠ ΠΡΟΕΙΔΟΠΟΙΗΣΗ

**Λέξη επισήμανσης μιας ενδεχόμενης επικίνδυνης κατάστασης η οποία, αν δεν αποφευχθεί, θα μπορούσε να έχει ως συνέπεια θάνατο ή βαρύ τραυματισμό.**

### ⚠ ΠΡΟΣΟΧΗ

**Λέξη επισήμανσης μιας ενδεχόμενης επικίνδυνης κατάστασης η οποία, αν δεν αποφευχθεί, θα μπορούσε να έχει ως συνέπεια μικρής ή μέτριας βαρύτητας τραυματισμό.**

### ΠΡΟΣΟΧΗ

**Λέξη επισήμανσης μιας ενδεχόμενης επικίνδυνης κατάστασης η οποία, αν δεν αποφευχθεί, θα μπορούσε να έχει ως συνέπεια υλικές ζημιές στο προϊόν/σε ιδιοκτησία.**

## 6 Υποδείξεις ασφαλείας

Γενικές υποδείξεις ασφαλείας για ηλεκτρικά εργαλεία

### ΠΡΟΕΙΔΟΠΟΙΗΣΗ

**Διαβάστε όλες τις υποδείξεις ασφαλείας, τις οδηγίες, τις απεικονίσεις και τα τεχνικά χαρακτηριστικά που παρέχονται με το ηλεκτρικό εργαλείο σας.**

Από παραλείψεις στην τήρηση των ακόλουθων οδηγιών ενδέχεται να προκληθεί ηλεκτροπληξία, φωτιά και/ή σοβαροί τραυματισμοί.

**Φυλάξτε όλες τις υποδείξεις ασφαλείας και τις οδηγίες για μελλοντική χρήση.**

Ο όρος «ηλεκτρικό εργαλείο» που χρησιμοποιείται στις υποδείξεις ασφαλείας αναφέρεται σε ηλεκτρικά εργαλεία που λειτουργούν με ρεύμα (με καλώδιο ρεύματος) ή σε ηλεκτρικά εργαλεία που λειτουργούν με επαναφορτιζόμενες μπαταρίες (χωρίς καλώδιο ρεύματος).

### 1) Ασφάλεια χώρου εργασίας

- Διατηρείτε το χώρο εργασίας καθαρό και καλά φωτισμένο.** Από ακαταστασία ή μη φωτισμένες περιοχές εργασίας μπορεί να προκληθούν ατυχήματα.
- Μην εργάζεστε με το ηλεκτρικό εργαλείο σε δυναμικά εκρήξιμο περιβάλλον όπου βρίσκονται καύσιμα υγρά, αέρια ή σκόνης.** Τα ηλεκτρικά εργαλεία παράγουν σπινθήρες οι οποίοι μπορούν να προκαλέσουν ανάφλεξη της σκόνης ή των ατμών.
- Κατά τη χρήση του ηλεκτρικού εργαλείου κρατάτε μακριά παιδιά και άλλα άτομα.** Σε περίπτωση εκτροπής μπορεί να χάσετε τον έλεγχο του ηλεκτρικού εργαλείου.

### 2) Ασφαλής χρήση ηλεκτρικού ρεύματος

- Το φις σύνδεσης του ηλεκτρικού εργαλείου πρέπει να ταίριαζει στην πρίζα. Δεν επιτρέπεται κανενός είδους τροποποίηση του φις. Μη χρησιμοποιείτε φις προσαρμογής με ηλεκτρικά εργαλεία που διαθέτουν προστασία μέσω γείωσης.** Τα μη τροποποιημένα φις και οι κατάλληλες πρίζες μειώνουν τον κίνδυνο ηλεκτροπληξίας.
- Αποφεύγετε την επαφή του σώματος με γειωμένες επιφάνειες όπως σε σωλήνες, θερμαντικά σώματα, ηλεκτρικές κουζίνες και ψυγεία.** Όταν το σώμα σας είναι γειωμένο, υπάρχει αυξημένος κίνδυνος από ηλεκτροπληξία.
- Διατηρείτε τα ηλεκτρικά εργαλεία μακριά από βροχή ή υγρασία.** Η διείσδυση νερού μέσα σε ένα ηλεκτρικό εργαλείο αυξάνει τον κίνδυνο ηλεκτροπληξίας.

- Μην κακομεταχειρίζεστε το καλώδιο σύνδεσης για να μεταφέρετε ή να αναρτήσετε το ηλεκτρικό εργαλείο ή για να αποσυνδέσετε το φις από την πρίζα. Κρατάτε το καλώδιο σύνδεσης μακριά από υπερβολική θερμοκρασία, λάδι, αιχμηρά άκρα ή κινούμενα μέρη.** Τα καλώδια σύνδεσης που έχουν υποστεί ζημιά ή είναι μπερδεμένα αυξάνουν τον κίνδυνο ηλεκτροπληξίας.
- Όταν εργάζεστε με ένα ηλεκτρικό εργαλείο σε υπαίθριο χώρο, χρησιμοποιείτε μόνο καλώδια επέκτασης που είναι και αυτά κατάλληλα για χρήση σε εξωτερικούς χώρους.** Η χρήση καλωδίου επέκτασης κατάλληλου για χρήση σε εξωτερικούς χώρους μειώνει τον κίνδυνο ηλεκτροπληξίας.
- Αν είναι αναπόφευκτη η λειτουργία του ηλεκτρικού εργαλείου σε περιβάλλον με υγρασία, χρησιμοποιείτε ένα ρελέ προστασίας από ρεύμα διαρροής.** Η χρήση ενός ρελέ προστασίας από ρεύμα διαρροής μειώνει τον κίνδυνο ηλεκτροπληξίας.

### 3) Ασφάλεια ατόμων

- Πρέπει να είστε προσεκτικοί, να προσέχετε τη κάνετα και να χρησιμοποιείτε σύνεση κατά την εργασία με ένα ηλεκτρικό εργαλείο. Μη χρησιμοποιείτε κανένα ηλεκτρικό εργαλείο όταν είστε κουρασμένοι ή υπό την επήρεια ναρκωτικών, οινοπνεύματος ή φαρμάκων.** Μία στιγμή απροσεξίας κατά τη χρήση του ηλεκτρικού εργαλείου μπορεί να οδηγήσει σε σοβαρούς τραυματισμούς.
- Φοράτε ατομικό εξοπλισμό προστασίας και πάντα προστατευτικά γυαλιά.** Η χρήση ατομικού εξοπλισμού προστασίας, όπως μάσκα κατά της σκόνης, αντιπολισθητικών υποδημάτων ασφαλείας, προστατευτικού κράνους ή μέσων προστασίας ακοής, ανάλογα με το είδος και τη χρήση του ηλεκτρικού εργαλείου, μειώνει τον κίνδυνο τραυματισμών.
- Αποφεύγετε την ακούσια θέση σε λειτουργία. Να βεβαιώνετε ότι το ηλεκτρικό εργαλείο είναι απενεργοποιημένο πριν το συνδέσετε στην τροφοδοσία ρεύματος και/ή συνδέσετε την επαναφορτιζόμενη μπαταρία, το πάρετε στα χέρια σας ή το μεταφέρετε.** Αν κατά τη μεταφορά του ηλεκτρικού εργαλείου έχετε το δάχτυλο στον διακόπτη ή αν συνδέσετε το εργαλείο στην τροφοδοσία ρεύματος ενώ είναι ενεργοποιημένο, μπορεί να προκληθούν ατυχήματα.
- Απομακρύνετε εργαλεία ρύθμισης ή κλειδιά βιδώματος πριν ενεργοποιήσετε το ηλεκτρικό εργαλείο.** Ένα εργαλείο ή κλειδί το οποίο βρίσκεται σε ένα περιστρεφόμενο μέρος του ηλεκτρικού εργαλείου μπορεί να προκαλέσει τραυματισμούς.
- Αποφεύγετε οποιαδήποτε αφύσικη στάση σώματος. Να φροντίζετε για ασφαλή στήριξη στα πόδια σας και να διατηρείτε πάντα την ισορροπία σας.** Με αυτόν τον τρόπο μπορείτε να ελέγχετε καλύτερα το ηλεκτρικό εργαλείο σε μη αναμενόμενες καταστάσεις.

- f) Φοράτε κατάλληλο ρουχισμό. Μη φοράτε φαρδιά ρούχα ή κοσμήματα. Κρατάτε τα μαλλιά και τα ρούχα μακριά από κινούμενα μέρη. Τα ρούχα με φαρδιά εφαρμογή, τα κοσμήματα ή τα μακριά μαλλιά μπορεί να πιαστούν από κινούμενα μέρη.
- g) Αν μπορούν να χρησιμοποιηθούν διατάξεις αναρρόφησης και συλλογής σκόνης, βεβαιωθείτε ότι είναι συνδεδεμένες και ότι χρησιμοποιούνται σωστά. Η χρήση μιας διάταξης αναρρόφησης σκόνης μπορεί να μειώσει τους κινδύνους από τη σκόνη.
- h) Μην έχετε ψευδή αίσθηση της ασφάλειας και μην αφήφατε τους κανόνες ασφαλείας για ηλεκτρικά εργαλεία, ακόμα και αν έχετε εξοικειωθεί με το ηλεκτρικό εργαλείο μετά από επανειλημμένη χρήση του. Οι απρόσεκτοι χειρισμοί μπορούν σε κλάσματα του δευτερολέπτου να επιφέρουν σοβαρούς τραυματισμούς.

#### 4) Χρήση και μεταχείριση του ηλεκτρικού εργαλείου

- a) Μην υπερφορτώνετε το ηλεκτρικό εργαλείο. Χρησιμοποιείτε για την εργασία σας το ηλεκτρικό εργαλείο που προορίζεται για αυτή. Με το κατάλληλο ηλεκτρικό εργαλείο εργάζεστε καλύτερα και ασφαλέστερα στην προβλεπόμενη περιοχή ισχύος.
- b) Μη χρησιμοποιήσετε ποτέ ηλεκτρικό εργαλείο του οποίου ο διακόπτης παρουσιάζει βλάβη. Ένα ηλεκτρικό εργαλείο που δεν μπορεί πλέον να ενεργοποιηθεί ή να απενεργοποιηθεί, είναι επικίνδυνο και πρέπει να επισκευαστεί.
- c) Αφαιρέστε το φικ από την πρίζα και/ή αφαιρέστε την αφαιρούμενη επαναφορτιζόμενη μπαταρία, πριν πραγματοποιήσετε ρυθμίσεις στη συσκευή, αλλάξετε εργαλείο εργασίας ή αφήσετε στην άκρη το ηλεκτρικό εργαλείο. Αυτό το μέτρο προφύλαξης αποτρέπει την αθέλητη εκκίνηση του ηλεκτρικού εργαλείου.
- d) Φυλάσσετε μακριά από παιδιά τα ηλεκτρικά εργαλεία που δεν χρησιμοποιείτε. Μην αφήνετε να χρησιμοποιεί το ηλεκτρικό εργαλείο κανένα άτομο που δεν είναι εξοικειωμένο με αυτό ή δεν έχει διαβάσει τις παρούσες οδηγίες. Τα ηλεκτρικά εργαλεία είναι επικίνδυνα, όταν χρησιμοποιούνται από άπειρα άτομα.
- e) Φροντίζετε σχολαστικά τα ηλεκτρικά εργαλεία και το εργαλείο εργασίας. Ελέγχετε ότι λειτουργούν απρόσκοπτα και δεν κολλάνε τα κινούμενα μέρη, αν υπάρχουν εξαρτήματα που έχουν σπάσει ή έχουν υποστεί ζημιά τέτοια που να επηρεάζεται η λειτουργία του ηλεκτρικού εργαλείου. Αναθέτετε πριν τη χρήση του ηλεκτρικού εργαλείου την επισκευή των εξαρτημάτων που έχουν υποστεί ζημιά. Πολλά ατυχήματα έχουν την αιτία τους σε κακοσυντηρημένα ηλεκτρικά εργαλεία.

- f) Διατηρείτε τα εργαλεία κοπής αιχμηρά και καθαρά. Τα προσεκτικά φροντισμένα κοπτικά εργαλεία με κοφτερές αιχμές έχουν μικρότερη τάση για σφήνωμα και είναι ευκολότερο να καθοδηγηθούν.
- g) Χρησιμοποιείτε το ηλεκτρικό εργαλείο, το εξάρτημα, τα εξαρτήματα κτλ. σύμφωνα με τις οδηγίες τους. Λαμβάνετε επίσης υπόψη τις συνθήκες εργασίας και την εργασία που πρόκειται να εκτελεστεί. Η χρήση ηλεκτρικών εργαλείων για εφαρμογές άλλες από τις προβλεπόμενες μπορεί να οδηγήσει σε επικίνδυνες καταστάσεις.
- h) Κρατάτε τις λαβές και τις επιφανειακές κρατημάτων στεγνές, καθαρές και απαλλαγμένες από λάδια και γράσα. Οι ολισθηρές λαβές και επιφάνειες κρατημάτων δεν επιτρέπουν ασφαλή χειρισμό και έλεγχο του ηλεκτρικού εργαλείου σε απρόβλεπτες καταστάσεις.

#### 5) Σέρβις

- a) Αναθέτετε την επισκευή του ηλεκτρικού εργαλείου μόνο σε πιστοποιημένο ειδικευμένο προσωπικό και μόνο με γνήσια ανταλλακτικά. Με αυτόν τον τρόπο εξασφαλίζετε ότι θα διατηρείται η ασφάλεια του ηλεκτρικού εργαλείου.

#### 6.1 Υποδείξεις ασφαλείας για δισκοπρίονα κάθετης κοπής - φάλτσοπρίονα

- a) Τα δισκοπρίονα κάθετης κοπής - φάλτσοπρίονα προορίζονται για την κοπή ξύλου ή παρόμοιων προϊόντων και δεν μπορούν να χρησιμοποιηθούν για την κοπή υλικών που περιέχουν σίδηρο όπως ράβδων, βιδών κλπ. Σκόνη που έχει λειαντικές ιδιότητες προκαλεί μπλοκάρισμα κινητών μερών όπως είναι η κάτω προστατευτική καλύπτρα. Οι σπινθήρες που παράγονται κατά την κοπή θα κάψουν την κάτω προστατευτική καλύπτρα, την ένθετη πλάκα και άλλα πλαστικά εξαρτήματα.
- b) Αν είναι εφικτό στερεώνετε το αντικείμενο εργασίας με σφιγκτήρες. Αν πρέπει να συγκρατήστε το αντικείμενο εργασίας με το χέρι, πρέπει να κρατάτε πάντα το χέρι σας σε απόσταση τουλάχιστον 100 mm από κάθε πλευρά της λάμας πριονιού. Μη χρησιμοποιείτε αυτό το πριόνι για να κόβετε αντικείμενα που είναι πολύ μικρά για να τα σουσφίξετε ή να τα κρατάτε με ασφάλεια με το χέρι. Αν το χέρι σας είναι πολύ κοντά στη λάμα πριονιού, υπάρχει αυξημένος κίνδυνος τραυματισμού από την επαφή με τη λάμα πριονιού.
- c) Το αντικείμενο εργασίας πρέπει να είναι ακίνητο και είτε να στερεώνεται με σούφιεξη είτε να πιέζεται πάνω στον αναστολέα και στη βάση. Μη σπρώχνετε το αντικείμενο εργασίας προς τη λάμα πριονιού και ποτέ μην κόβετε "ελεύθερα με το χέρι". Τα ασύνδετα ή κινητά αντικείμενα εργασίας θα μπορούσαν να εκτοξευτούν με μεγάλη ταχύτητα και να προκαλέσουν τραυματισμούς.

- d) **Σπρώχνετε το πριόνι για να περάσει από το αντικείμενο εργασίας.** Αποφεύγετε να τραβάτε το πριόνι για να περάσει από το αντικείμενο εργασίας. Όταν θέλετε να πραγματοποιήσετε μια κοπή, πρώτα ανυψώστε την κεφαλή πριονιού και τραβήξτε την μέσα από το αντικείμενο εργασίας χωρίς να το κόψετε. Κατόπιν ενεργοποιήστε το μοτέρ, στρέψτε την κεφαλή πριονιού προς τα κάτω και πιέστε το πριόνι για να διαπεράσει το αντικείμενο εργασίας. Σε περίπτωση κοπής με έλξη υπάρχει ο κίνδυνος να ανέβει η λάμα πριονιού πάνω στο αντικείμενο εργασίας και η μονάδα λάμας πριονιού να εκτιναχτεί βίαια πάνω στον χειριστή.
- e) **Μην περνάτε ποτέ το χέρι πάνω από την προβλεπόμενη γραμμή κοπής, ούτε μπροστά ούτε πίσω από τη λάμα πριονιού.** Η υποστήριξη του αντικειμένου εργασίας "με σταυρωτά τα χέρια", δηλ. το να κρατάτε το αντικείμενο εργασίας δεξιά δίπλα στη λάμα πριονιού με το αριστερό χέρι ή αντίστροφα, είναι πολύ επικίνδυνο.
- f) **Όταν περιστρέφεται η λάμα πριονιού, ποτέ μη βάζετε το χέρι σας πίσω από τον αναστολέα.** Ποτέ μην πλησιάζετε το χέρι σας στην περιστρεφόμενη λάμα πριονιού πιο κοντά από μια απόσταση ασφαλείας 100 mm (ισχύει και για τις δύο πλευρές της λάμας πριονιού, π.χ. κατά την απομάκρυνση άχρηστων κομματιών ξύλου). Η προσέγγιση της περιστρεφόμενης λάμας πριονιού προς το χέρι σας ενδεχομένως δεν μπορεί να γίνει αντιληπτή και μπορεί να τραυματιστείτε βαριά.
- g) **Ελέγχετε το αντικείμενο εργασίας πριν την κοπή.** Αν το αντικείμενο εργασίας είναι λυγισμένο ή στρεβλωμένο, σφίξτε το με την προς τα έξω καμπυλωμένη πλευρά προς τον αναστολέα. Να βεβαιώνετε πάντα ότι κατά μήκος της γραμμής κοπής δεν υπάρχει κανένα διάκενο ανάμεσα στο αντικείμενο εργασίας, στον αναστολέα και στη βάση. Τα αντικείμενα εργασίας που είναι λυγισμένα ή στρεβλωμένα μπορεί να περιστραφούν ή να μεταποτιστούν και να προκαλέσουν κόλλημα της περιστρεφόμενης λάμας πριονιού κατά την κοπή. Δεν επιτρέπεται να υπάρχουν καρφιά ή ξένα σώματα μέσα στο αντικείμενο εργασίας.
- h) **Χρησιμοποιείτε το πριόνι μόνο αν το τραπέζι είναι απαλλαγμένο από εργαλεία, υπολείμματα ξύλου κλπ. - μόνο το αντικείμενο εργασίας επιτρέπεται να βρίσκεται πάνω στο τραπέζι.** Μικρά απόβλητα κομμάτια, μη συσφιγμένα κομμάτια ξύλου ή άλλα αντικείμενα, αν έρθουν σε επαφή με την περιστρεφόμενη λάμα, μπορούν να εκτοξευτούν με υψηλή ταχύτητα.
- i) **Κόβετε ένα μόνο αντικείμενο εργασίας τη φορά.** Τα αντικείμενα εργασίας που είναι στοιβαγμένα το ένα πάνω στο άλλο δεν μπορούν να συσφιχτούν ή να συγκρατηθούν σωστά και μπορεί κατά την κοπή να προκαλέσουν κόλλημα της λάμας ή να γλιστρήσουν.
- j) **Προσέχετε ώστε πριν τη χρήση το δισκοπριόνιο κάθετης κοπής - φάλτσοπριόνιο να βρίσκεται πάνω σε μια επίπεδη και σταθερή επιφάνεια εργασίας.** Μια επίπεδη και σταθερή επιφάνεια εργασίας μειώνει τον κίνδυνο αποσταθεροποίησης του δισκοπριονιού κάθετης κοπής - φάλτσοπριονιού.
- k) **Σχεδιάζετε εκ των προτέρων την εργασία σας.** Προσέχετε σε κάθε ρύθμιση της κλίσης της λάμας πριονιού ή της γωνίας φάλτσοκοπής ότι ο κινητός αναστολέας έχει ρυθμιστεί σωστά και υποστηρίζει το αντικείμενο εργασίας, χωρίς να έρχεται σε επαφή με τη λάμα ή με την προστατευτική καλύπτρα. Χωρίς να ενεργοποιήσετε το μηχανήμα και χωρίς αντικείμενο εργασίας πάνω στη βάση πρέπει να προσομοιώσετε μια πλήρη κίνηση κοπής της λάμας πριονιού, για να διασφαλίσετε ότι δεν θα προκύψουν εμπόδια ή ο κίνδυνος κοπής του αναστολέα.
- l) **Σε περίπτωση αντικειμένων εργασίας τα οποία είναι πλατύτερα ή μακρύτερα από την πάνω πλευρά του τραπέζιου, προσέχετε να παρέχετε κατάλληλο στήριγμα, π.χ. με χρήση επεκτάσεων τραπέζιου ή ειδικών καβαλέτων.** Τα αντικείμενα εργασίας που είναι μακρύτερα ή πλατύτερα από τη βάση του δισκοπριονιού κάθετης κοπής - φάλτσοπριονιού μπορούν να ανατραπούν αν δεν στηρίζονται σταθερά. Σε περίπτωση που ανατραπεί ένα κομμάτι ξύλο που έχει αποκοπεί ή το αντικείμενο εργασίας, αυτό μπορεί να ανυψώσει την κάτω προστατευτική καλύπτρα ή να εκτοξευτεί εκτός ελέγχου από την περιστρεφόμενη λάμα.
- m) **Μη χρησιμοποιείτε άλλα άτομα ως υποκατάστατο για μια επιμύκνωση τραπέζιου ή ως πρόσθετο στήριγμα.** Μια ασταθής στήριξη του αντικειμένου εργασίας μπορεί να προκαλέσει κόλλημα της λάμας. Επίσης μπορεί το αντικείμενο εργασίας να μετακινηθεί κατά τη διάρκεια της κοπής και να τραβήξει τον βοηθό προς την περιστρεφόμενη λάμα.
- n) **Το κομμάτι που έχει αποκοπεί δεν επιτρέπεται να πέζεται προς την περιστρεφόμενη λάμα πριονιού.** Αν υπάρχει λίγος χώρος, π.χ. σε περίπτωση χρήσης διαμήκων αναστολέων, μπορεί το αποκομμένο κομμάτι να σφηνώσει στη λάμα και να εκτιναχτεί βίαια.
- o) **Χρησιμοποιείτε πάντα έναν σφιγκτήρα ή κατάλληλη διάταξη για να υποστηρίξετε σωστά υλικό με κυκλική διατομή όπως ράβδους ή σωλήνες.** Οι ράβδοι τείνουν κατά την κοπή να κυλούν και να απομακρύνονται και τότε η λάμα μπορεί να "μαγκώσει" και το αντικείμενο εργασίας με το χέρι σας μπορεί να τραβηχτεί προς τη λάμα.
- p) **Αφήστε να φθάσει η λάμα την πλήρη ταχύτητα περιστροφής της πριν κόψετε το αντικείμενο εργασίας.** Με αυτόν τον τρόπο μειώνεται ο κίνδυνος να εκτοξευτεί το αντικείμενο εργασίας.
- q) **Αν κολλήσει το αντικείμενο εργασίας ή μπλοκαριστεί η λάμα, απενεργοποιήστε το δισκοπριόνιο κάθετης κοπής - φάλτσοπριόνιο. Περιμένετε να ακινητοποιηθούν όλα τα κινητά μέρη, αφαιρέστε**

**το φιν από την πρίζα ρεύματος δικτύου και/ή αφαιρέστε την επαναφορτιζόμενη μπαταρία. Κατόπιν αφαιρέστε το σφηνωμένο υλικό.** Αν σε μια τέτοια περίπτωση μπλοκαρισματος συνεχίσετε την κοπή με το πριόνι, μπορεί να προκληθεί απώλεια του ελέγχου ή ζημιές στο δισκοπρίονο κάθετης κοπής - φάλτοπρίονο.

- γ) **Μετά την ολοκλήρωση της κοπής αφήστε ελεύθερο τον διακόπτη, κρατήστε την κεφαλή πριονιού κατεβασμένη και περιμένετε να ακινητοποιηθεί η λάμα πριν αφαιρέσετε το αποκομμένο κομμάτι.** Είναι πολύ επικίνδυνο να πλησιάζετε στο χέρι σας στη λάμα πριονιού που κινείται έως ότου σταματήσει τελείως.
- ς) **Κρατάτε καλά τη χειρολαβή αν θέλετε να εκτελέσετε μια μη πλήρη κοπή με το πριόνι ή όταν αφαιρέσετε ελεύθερο τον διακόπτη, πριν φθάσει η κεφαλή πριονιού την κάτω θέση της.** Από τη δράση πέδησης του πριονιού μπορεί η κεφαλή πριονιού να τραβηχτεί απότομα προς τα κάτω και από αυτό να προκληθεί κίνδυνος τραυματισμού.

## 6.2 Υποδείξεις ασφαλείας για το χειρισμό των λαμών πριονιού

- Αποφεύγετε να αφήνετε ανεξέλεγκτα ελεύθερη τη μονάδα πριονιού στην κάτω τελική θέση.
- Μη χρησιμοποιείτε λάμες πριονιού που έχουν υποστεί ζημιά ή παραμόρφωση.
- Μη χρησιμοποιήσετε λάμα πριονιού με ρωγμές. Να αποσυρете από τη χρήση λάμες πριονιού που παρουσιάζουν ρωγμές. Δεν επιτρέπεται επισκευή.
- Μη χρησιμοποιείτε λάμες πριονιού από χάλυβα υψηλής ταχύτητας.
- Ελέγχετε την κατάσταση της λάμας πριονιού πριν χρησιμοποιήσετε το πριόνι.
- Χρησιμοποιείτε μόνο λάμες πριονιού οι οποίες είναι κατάλληλες για το υλικό που πρόκειται να κόψετε.
- Χρησιμοποιείτε μόνο τις λάμες πριονιού που καθορίζει ο κατασκευαστής.
- Οι λάμες πριονιού που προορίζονται για την επεξεργασία ξύλου ή παρόμοιων υλικών πρέπει να συμμορφώνονται με το πρότυπο EN 847-1.
- Μη χρησιμοποιείτε λάμες πριονιού από χάλυβα υψηλής ταχύτητας (HSS).
- Χρησιμοποιείτε μόνο λάμες πριονιού των οποίων ο μέγιστος επιτρεπόμενος αριθμός στροφών είναι μεγαλύτερος ή ίσος με τον μέγιστο αριθμό στροφών του άξονα του πριονιού και οι οποίες είναι κατάλληλες για το υλικό που πρόκειται να κόψετε.
- Προσέξτε τη φορά περιστροφής της λάμας πριονιού.
- Να τοποθετείτε λάμες πριονιού μόνον όταν είστε εξοικειωμένος με τον χειρισμό τους.

- Να τηρείτε τον περιορισμό του μέγιστου αριθμού στροφών. Δεν επιτρέπεται η υπέρβαση του μέγιστου αριθμού στροφών που αναφέρεται πάνω στη λάμα πριονιού. Αν αναφέρεται, να τηρείτε την περιοχρή αριθμού στροφών.
- Να καθαρίζετε τις επιφάνειες σύσφιξης από βρομιές, γράσα, λάδια και νερό.
- Μη χρησιμοποιείτε μη στερεωμένους δακτυλίους ή χιτώνια μείωσης για τη μείωση της διαμέτρου οπών σε λάμες πριονιού.
- Να προσέχετε ώστε οι στερεωμένοι δακτύλιοι μείωσης για την ασφάλιση της λάμας πριονιού να έχουν την ίδια διάμετρο και τουλάχιστον το 1/3 της διαμέτρου κοπής.
- Να βεβαιώνετε ότι οι στερεωμένοι δακτύλιοι μείωσης είναι παράλληλοι μεταξύ τους.
- Να χειρίζεστε με προσοχή τις λάμες πριονιού. Να τις διατηρείτε καλύτερα στην αρχική συσκευασία ή σε ειδικές θήκες. Να φοράτε προστατευτικά γάντια, για βελτιωμένη ασφάλεια λαβής και μειωμένο κίνδυνο τραυματισμού.
- Πριν τη χρήση των λεπίδων πριονιού να βεβαιώνετε ότι όλες οι προστατευτικές διατάξεις είναι σωστά στερεωμένες.
- Βεβαιωθείτε πριν από τη χρήση, ότι η χρησιμοποιούμενη λάμα πριονιού συμμορφώνεται με τις τεχνικές απαιτήσεις αυτού του πριονιού και είναι σωστά στερεωμένη.
- Χρησιμοποιείτε τη συμπεριλαμβανόμενη λάμα πριονιού μόνο για εργασίες κοπής σε ξύλο, ποτέ για επεξεργασία μετάλλων.
- Χρησιμοποιείτε μόνο λάμα πριονιού με διάμετρο που αντιστοιχεί στα στοιχεία που αναφέρονται πάνω στο πριόνι.
- Χρησιμοποιείτε πρόσθετα υποθέματα αντικειμένου εργασίας, αν αυτό είναι απαραίτητο για την ευστάθεια του αντικειμένου εργασίας.
- Οι επεκτάσεις του υποθέματος αντικειμένου εργασίας πρέπει κατά την εργασία να είναι πάντα στερεωμένες και να χρησιμοποιούνται.
- Αντικαθιστάτε το φθαρμένο ένθετο βάσης!
- Αποφεύγετε την υπερθέρμανση των δοντιών του πριονιού.
- Αποφεύγετε κατά την κοπή πλαστικών να λιώνετε το πλαστικό. Χρησιμοποιείτε τις σωστές λάμες πριονιού για το προς επεξεργασία υλικό. Αντικαθιστάτε έγκαιρα τις λάμες πριονιού που έχουν υποστεί ζημιά ή φθορά. Αν υπερθερμανθεί η λεπίδα πριονιού, σταματήστε το μηχανήμα. Αφήστε πρώτα να κρυώσει η λεπίδα πριονιού, πριν εργαστείτε πάλι με τη συσκευή.
- Χρησιμοποιείτε μόνο λάμες πριονιού οι οποίες φέρουν σήμανση ίσου ή υψηλότερου αριθμού στροφών σε σχέση με τον αριθμό στροφών που αναφέρεται στο ηλεκτρικό εργαλείο.

- Φροντίστε πάντα για την ευστάθεια και την ασφάλιση του πριονιού.

### 6.3 Ακτινοβολία λέιζερ



**Προσοχή: Ακτινοβολία λέιζερ**  
**Μην κοιτάζετε μέσα στην ακτίνα**  
**Κατηγορία λέιζερ 2**



**Προστατεύετε τον εαυτό σας και το περιβάλλον λαμβάνοντας μέτρα προφύλαξης από κινδύνους ατυχήματων!**

- Μην κοιτάζετε απευθείας με απροστάτευτα μάτια μέσα στην ακτίνα λέιζερ.
- Ποτέ μην κοιτάζετε απευθείας μέσα στη διαδρομή της ακτίνας.
- Μην κατευθύνετε ποτέ την ακτίνα λέιζερ σε ανακλαστικές επιφάνειες και σε άτομα ή ζώα. Ακόμα και μια ακτίνα λέιζερ χαμηλής ισχύος μπορεί να προξενήσει ζημιές στο μάτι.

**⚠ ΠΡΟΣΟΧΗ**

**Εάν ακολουθείτε μεθόδους εργασίας διαφορετικές από αυτές που αναφέρονται εδώ, αυτό μπορεί να επιφέρει επικίνδυνη έκθεση σε ακτινοβολία.**

- Ποτέ μην ανοίξετε τη μονάδα λέιζερ. Θα μπορούσε να προκύψει μη αναμενόμενη έκθεση σε ακτινοβολία.
- Αν δεν πρόκειται να χρησιμοποιήσετε το προϊόν για μεγάλο χρονικό διάστημα, θα πρέπει να αφαιρέσετε τις μπαταρίες.
- Το λέιζερ δεν επιτρέπεται να αντικατασταθεί με μονάδα λέιζερ άλλου τύπου.
- Επισκευές στο λέιζερ επιτρέπεται να πραγματοποιούνται μόνο από τον κατασκευαστή του λέιζερ ή από εξουσιοδοτημένο αντιπρόσωπο.

### Υπολειπόμενοι κίνδυνοι

Το ηλεκτρικό εργαλείο έχει κατασκευαστεί σύμφωνα με τις τελευταίες εξελίξεις της τεχνολογίας και βάσει των καθιερωμένων τεχνικών κανόνων ασφαλείας. Ωστόσο, κατά την εργασία μπορεί να προκύψουν μεμονωμένοι υπολειπόμενοι κίνδυνοι.

- Διακινδύνευση για την υγεία από ηλεκτρικό ρεύμα σε περίπτωση χρήσης ακατάλληλων καλωδίων ρεύματος.

- Παρά όλες τις προφυλάξεις που έχουν ληφθεί ενδέχεται πέραν αυτών να υπάρχουν μη προφανείς υπολειπόμενοι κίνδυνοι.
- Οι υπολειπόμενοι κίνδυνοι μπορούν να ελαχιστοποιηθούν όταν τηρούνται οι "Υποδείξεις ασφαλείας" και η "Ενδεχόμενη χρήση", καθώς και οι οδηγίες χειρισμού στην ολόκληρά τους.
- Μην καταπονείτε άσκοπα το προϊόν: η πολύ ισχυρή πίεση κατά την κοπή προκαλεί γρήγορα ζημία στη λάμα πριονιού, πράγμα που οδηγεί σε υποβάθμιση της απόδοσης του προϊόντος κατά την επεξεργασία και μειωμένη ακρίβεια κοπής.
- Κατά την κοπή πλαστικών υλικών χρησιμοποιείτε πάντα σφικτήρες: τα εξαρτήματα που πρόκειται να κοπούν πρέπει πάντα να στερεώνονται ανάμεσα στους σφικτήρες.
- Αποφεύγετε την τυχαία θέση σε λειτουργία του προϊόντος: κατά την εισαγωγή του φιδι στην πρίζα δεν επιτρέπεται να πατηθεί ο διακόπτης ενεργοποίησης/ απενεργοποίησης.
- Χρησιμοποιείτε το προϊόν έτσι όπως συνιστάται στις παρούσες οδηγίες χειρισμού. Έτσι απολαμβάνετε πάντα τη μέγιστη απόδοση από το προϊόν σας.
- Κρατάτε τα χέρια σας μακριά από την περιοχή εργασίας, όταν είναι σε λειτουργία το προϊόν.
- Πριν πραγματοποιήσετε εργασίες ρύθμισης ή συντήρησης, αφήστε τον διακόπτη ενεργοποίησης/ απενεργοποίησης και αποσυνδέστε το φιδι από την πρίζα ρεύματος δικτύου.
- Τηρείτε τις υποδείξεις συντήρησης και υποδείξεις ασφαλείας που αναφέρονται στις οδηγίες χειρισμού.

**⚠ ΠΡΟΕΙΔΟΠΟΙΗΣΗ**

Αυτό το ηλεκτρικό εργαλείο παράγει ένα ηλεκτρομαγνητικό πεδίο κατά τη διάρκεια της λειτουργίας του. Αυτό το πεδίο υπό ορισμένες περιστάσεις μπορεί να επηρεάσει ενεργά ή παθητικά ιατρικά εμφυτεύματα. Για να μειώσετε τον κίνδυνο σοβαρών ή θανατηφόρων τραυματισμών, συνιστούμε σε άτομα με ιατρικά εμφυτεύματα να συμβουλευτούνται το γιατρό τους και τον κατασκευαστή του ιατρικού εμφυτεύματος, πριν το χειρισμό του ηλεκτρικού εργαλείου.

## 7 Τεχνικά χαρακτηριστικά

<b>Δισκοπρίονο κάθετης κοπής - φάλτσοπρίονο:</b>	
Μοτέρ εναλλασσόμενου ρεύματος	220 - 240 V~ 50 Hz
Όνομαστική ισχύς	S1* 1200W
Τρόπος λειτουργίας	S6* 25% 1500W

Αριθμός στροφών χωρίς φορτίο $n_0$	4900 min <sup>-1</sup>
Λεπίδα πριονιού από σκληρό μέταλλο	ø 210 x ø 30 x 2,6 mm
Αριθμός δοντιών	48
Μέγιστο πλάτος δοντιών της λεπίδας πριονιού	3 mm
Εύρος στροφής	-45° / 0° / +45°
Φαλτσκοπή	0° έως 45° προς τα αριστερά
Πλάτος κοπής στις 90°	120 x 60 mm
Πλάτος κοπής στις 45°	80 x 60 mm
Πλάτος κοπής στις 2 x 45° (σύνθετη λοξή κοπή)	80 x 35 mm
Κατηγορία προστασίας	II / □ (διπλή μόνωση)
Βάρος	περ. 6,44 kg
<b>Λείζερ:</b>	
Κατηγορία λείζερ	2
Μήκος κύματος λείζερ	650 nm
Ισχύς λείζερ	< 1 mW
<b>Μπαταρία:</b>	
Τύπος μπαταρίας	LR03
Ονομαστική ικανότητα	2000 mAh
Ονομαστική τάση	1,5 V
Μέγεθος	Micro AAA

Με την επιφύλαξη τεχνικών τροποποιήσεων!

#### \*Τρόπος λειτουργίας S1 (συνεχής λειτουργία)

Το προϊόν μπορεί να λειτουργεί μόνιμα με τη αναφερόμενη ισχύ.

#### \*Τρόπος λειτουργίας S6

Αδιάκοπη περιοδική λειτουργία. Η λειτουργία αποτελείται από ένα χρονικό διάστημα εκκίνησης, ένα χρονικό διάστημα με σταθερό φορτίο και ένα χρονικό διάστημα λειτουργίας χωρίς φορτίο. Ο κύκλος δραστηριότητας είναι 10 λεπτά, η σχετική διάρκεια ενεργοποιημένης κατάστασης είναι 25% του κύκλου δραστηριότητας.

Το αντικείμενο εργασίας πρέπει να έχει τουλάχιστον ύψος 3 mm και πλάτος 10 mm. Προσέχετε το αντικείμενο εργασίας να στερεώνεται πάντα με τη διάταξη σύσφιξης.

#### Χαρακτηριστικές τιμές θορύβου

 <b>ΠΡΟΕΙΔΟΠΟΙΗΣΗ</b>
Ο θόρυβος μπορεί να έχει σοβαρές επιπτώσεις στην υγεία σας. Εάν ο θόρυβος υπερβαίνει τα 85 dB, φορέστε εσείς και τα πρόσωπα, που βρίσκονται κοντά κατάλληλη προστασία ακοής.

Οι τιμές θορύβου και κραδασμών μετρήθηκαν κατά EN 62841-1.

Στάθμη ηχητικής πίεσης $L_{pA}$	91,6 dB
Αβεβαιότητα $K_{pA}$	3 dB
Στάθμη ηχητικής ισχύος $L_{wA}$	104,6 dB
Αβεβαιότητα $K_{wA}$	3 dB

#### Τιμές κραδασμών (ταλάντευση βραχίονα χεριού)

Κραδασμοί $a_h$	≤ 2,5 m/s <sup>2</sup>
-----------------	------------------------

Η αναφερόμενη συνολική τιμή κραδασμών και η αναφερόμενη τιμή εκπομπών θορύβου έχουν μετρηθεί σύμφωνα με μια πρότυπη διαδικασία εξέτασης και μπορούν να χρησιμοποιηθούν για τη σύγκριση ενός ηλεκτρικού εργαλείου με ένα άλλο.

Η αναφερόμενη τιμή εκπομπών θορύβου και η αναφερόμενη συνολική τιμή κραδασμών μπορούν να χρησιμοποιηθούν και για μια προσωρινή αξιολόγηση της καταπόνησης.

### ΠΡΟΕΙΔΟΠΟΙΗΣΗ

**Κατά τη χρήση του ηλεκτρικού εργαλείου στην πράξη, οι εκπομπές θορύβου και η τιμή εκπομπής κραδασμών μπορεί να αποκλίνουν από την αναφερόμενη τιμή, ανάλογα με τον τρόπο και μέθοδο χρήσης του ηλεκτρικού εργαλείου, και ιδιαίτερα, τον τρόπο επεξεργασίας του αντικειμένου εργασίας.**

Προσπαθείτε να διατηρείτε όσο το δυνατόν μικρότερη την καταπόνηση. Παραδείγματα μέτρων: ο περιορισμός του χρόνου εργασίας. Για την εκτίμηση της καταπόνησης πρέπει να λαμβάνονται υπόψη όλα τα μέρη του κύκλου λειτουργίας (για παράδειγμα, τα χρονικά διαστήματα κατά τα οποία το ηλεκτρικό εργαλείο είναι απενεργοποιημένο, και αυτά κατά τα οποία είναι ενεργοποιημένο αλλά λειτουργεί χωρίς φορτίο).

## 8 Αποσυσκευασία

### ΠΡΟΕΙΔΟΠΟΙΗΣΗ

Το προϊόν και τα υλικά συσκευασίας δεν είναι παιδικά παιχνίδια!

Τα παιδιά δεν επιτρέπεται να παίζουν με πλαστικές σακούλες, μεμβράνες και μικρά εξαρτήματα! Υπάρχει κίνδυνος κατάποσης και ασφυξίας!

- Ανοίξτε τη συσκευασία και αφαιρέστε προσεκτικά το προϊόν.
- Απομακρύνετε το υλικό συσκευασίας καθώς και τα ασφαλιστικά συσκευασίας και μεταφοράς (εφόσον υπάρχουν).

- Ελέγξτε εάν είναι πλήρες το παραδοτέο υλικό.
- Ελέγξτε το προϊόν και τα αξεσουάρ για τυχόν ζημιές κατά τη μεταφορά. Αναφέρετε τυχόν ζημιές άμεσα στη μεταφορική εταιρεία που παρέδωσε το προϊόν. Μεταγενέστερες αξιώσεις δεν αναγνωρίζονται.
- Φυλάξτε τη συσκευασία κατά το δυνατό μέχρι τη λήξη της εγγύησης.
- Πριν τη χρήση, εξοικειωθείτε με το προϊόν με τη βοήθεια των οδηγιών χειρισμού.
- Για αξεσουάρ, φθειρόμενα εξαρτήματα και ανταλλακτικά, χρησιμοποιείτε μόνο γνήσια εξαρτήματα. Ανταλλακτικά μπορείτε να προμηθευτείτε από τον τοπικό σας εξειδικευμένο έμπορο.
- Κατά τις παραγγελίες αναφέρετε τον αριθμό είδους των προϊόντων μας καθώς και τον τύπο και το έτος κατασκευής του προϊόντος.

## 9 Συναρμολόγηση

**Φροντίστε πάντα για την ευστάθεια και την ασφάλιση του προϊόντος, π.χ. στερεώνοντάς το σε έναν πάγκο εργασίας.**

- Το προϊόν πρέπει να τοποθετείται έτσι ώστε να έχει ευστάθεια. Ασφαλίστε το προϊόν με τη βοήθεια των οπών στο σταθερό τραπέζι πριονιού με 4 βίδες (δεν συμπεριλαμβάνονται στο παραδοτέο υλικό) πάνω σε έναν πάγκο εργασίας, ένα υποπλαίσιο ή παρόμοια βάση.
- Πριν τη θέση σε λειτουργία πρέπει να έχουν εγκατασταθεί κανονικά όλα τα καλύμματα και οι διατάξεις ασφαλείας.
- Η λάμα πριονιού πρέπει να μπορεί να κινείται ελεύθερα.
- Σε ήδη επεξεργασμένα ξύλα, προσέξτε για τυχόν ξένα σώματα όπως π.χ. καρφιά ή βίδες κτλ.
- Πριν πατήσετε το διακόπτη ενεργοποίησης/ απενεργοποίησης, βεβαιωθείτε ότι η λάμα πριονιού έχει εγκατασταθεί σωστά και τα κινητά μέρη μπορούν να κινούνται εύκολα.
- Βεβαιωθείτε πριν από τη σύνδεση του προϊόντος, ότι τα στοιχεία στην πινακίδα τύπου συμφωνούν με τα στοιχεία του δικτύου τροφοδοσίας.

### 9.1 Τοποθέτηση σφιγκτήρα αντικειμένων εργασίας (15) (Εικ. 3)

1. Λασκάρτε τη βίδα ακινητοποίησης (19) και τοποθετήστε τον σφιγκτήρα αντικειμένων εργασίας (15) αριστερά ή δεξιά στο σταθερό τραπέζι πριονιού.
2. Στη συνέχεια σφίξτε ξανά τη βίδα ακινητοποίησης (19).

### 9.2 Τοποθέτηση υποθεμάτων αντικειμένου εργασίας (18) (Εικ. 3-4)

Απαιτούμενο εργαλείο:

- Κλειδί Άλεν, 3 mm (D)

1. Λασκάρτε τη βίδα ακινητοποίησης (14) και περάστε το υπόθεμα αντικειμένου εργασίας (18) μέσα από την προβλεπόμενη οπή πλευρικά στο σταθερό τραπέζι πριονιού.
2. Προσέξτε το υπόθεμα αντικειμένου εργασίας (18) να περάσει και από τις δύο θηλίες στην κάτω πλευρά.
3. Στη συνέχεια σφίξτε ξανά καλά τη βίδα ακινητοποίησης (14).
4. Επαναλάβετε αυτή τη διαδικασία και στην άλλη πλευρά.

### 9.3 Τοποθέτηση βάσης στήριξης (21) (Εικ. 3-4)

Απαιτούμενο εργαλείο:

- Κλειδί Άλεν, 3 mm (D)

1. Λασκάρτε τη βίδα ακινητοποίησης (20) στην κάτω πλευρά του πριονιού και περάστε τη βάση στήριξης (21) μέσα από τις προβλεπόμενες οπές στην πίσω πλευρά του πριονιού.
2. Στη συνέχεια σφίξτε ξανά τη βίδα ακινητοποίησης (20).

### 9.4 Τοποθέτηση σάκου συλλογής πριονιδιών (17) (Εικ. 5)

Το πριόνι είναι εξοπλισμένο με έναν σάκο συλλογής πριονιδιών (17) για πριονίδια.

1. Πιέστε τα πτερύγια του μεταλλικού δακτυλίου του σάκου συλλογής σκόνης και τοποθετήστε τον στο άνοιγμα εξαγωγής στην περιοχή του μοτέρ.
2. Μπορείτε να αδειάζετε τον σάκο συλλογής πριονιδιών (17) από το φερμουάρ στην κάτω πλευρά.

#### 9.4.1 Σύνδεση σε εξωτερική διάταξη για αναρρόφηση σκόνης

1. Συνδέστε τον εύκαμπτο σωλήνα αναρρόφησης στη διάταξη για αναρρόφηση σκόνης.
2. Η διάταξη για αναρρόφηση σκόνης πρέπει να είναι κατάλληλη για το υλικό προς κατεργασία.
3. Χρησιμοποιείτε μια ειδική διάταξη αναρρόφησης για την αναρρόφηση ιδιαίτερα επιβλαβούς για την υγεία ή καρκινογόνου σκόνης.

## 10 Θέση σε λειτουργία

### 10.1 Έλεγχος διάταξης ασφαλείας του προστατευτικού λάμας πριονιού (5) (Εικ. 11)

Το προστατευτικό λάμας πριονιού προστατεύει από ακούσια επαφή με τη λάμα πριονιού και από εκτινασόμενα πριονίδια.

#### Ελέγξτε τη λειτουργία

Για το σκοπό αυτόν, κατεβάστε το πριόνι προς τα κάτω:

- Το προστατευτικό λάμας πριονιού πρέπει να ελευθερώνει τη λάμα πριονιού κατά το κατέβασμα, χωρίς να αγγίζει άλλα εξαρτήματα.
- Κατά το ανέβασμα του πριονιού στην θέση έναρξης, πρέπει το προστατευτικό λάμας πριονιού να καλύπτει αυτόματα τη λάμα πριονιού.

### 10.2 Στήσιμο δισκοπρίονου κάθετης κοπής - φαλτσοπρίονου (Εικ. 2-4)

#### Υπόδειξη:

Το δισκοπρίονο κάθετης κοπής - φαλτσοπρίονο μπορεί να στραφεί προς τα αριστερά και δεξιά με τη βοήθεια της περιστρεφόμενης βάσης. Με τη βοήθεια της κλίμακας είναι εφικτή η επίτευξη απόλυτης ακριβείας στη ρύθμιση της γωνίας.

Οι γωνίες 0° έως 45° μπορούν να ρυθμιστούν με ακρίβεια και ευκολία με τις ενδιάμεσες θέσεις συγκράτησης στις 0°, 5°, 10°, 15°, 22,5°, 31,6°, 40° και 45°.

1. Λασκάρτε την περιστρεφόμενη βάση (13) λασκάροντας τη βίδα ακινητοποίησης (7).
2. Με τη χειρολαβή (3), ρυθμίστε την περιστρεφόμενη βάση (13) στην επιθυμητή γωνία.
3. Σφίξτε ξανά τη βίδα ακινητοποίησης (7) για να στερεώσετε την περιστρεφόμενη βάση.
4. Πιέζοντας ελαφρά προς τα κάτω την κεφαλή πριονιού (4) και τραβώντας ταυτόχρονα τον πείρο ασφάλισης (25) έξω από τη βάση του μοτέρ, το πριόνι απασφαλίζεται από την χαμηλότερη θέση.
5. Στρέψτε την κεφαλή πριονιού (4) προς τα πάνω.
6. Η διάταξη σύσφιξης (15) μπορεί να στερεωθεί και αριστερά αλλά και δεξιά στο σταθερό τραπέζι πριονιού (9). Εισάγετε τη διάταξη σύσφιξης (15) στην προβλεπόμενη για τον σκοπό αυτόν οπή διάτρησης στην πίσω πλευρά της ράγας αναστολέα (8) και ασφαλίστε τη με τη βίδα ακινητοποίησης (19).
7. Μπορείτε να ρυθμίσετε την κλίση της κεφαλής πριονιού (4) σε μέγ. 45° προς τα αριστερά, λασκάροντας τη βίδα ακινητοποίησης (23).
8. Τα υποθέματα αντικείμενου εργασίας (18) πρέπει κατά την εργασία να είναι πάντα στερεωμένα και να χρησιμοποιούνται.

### 10.3 Λεπτομερής ρύθμιση του αναστολέα για κάθετη κοπή 90° (Εικ. 6)

Απαιτούμενο εργαλείο:

- Γωνία οδηγός 90° (A)\*

\* = δεν περιλαμβάνεται στο παραδοτέο υλικό!

1. Κατεβάστε την κεφαλή πριονιού (4) και ακινητοποιήστε τη με τον πείρο ασφάλισης (25).
2. Λασκάρτε τη βίδα ακινητοποίησης (23).
3. Τοποθετήστε τη γωνία οδηγό 90° (A) ανάμεσα στη λάμα πριονιού (6) και στην περιστρεφόμενη βάση (13).
4. Λασκάρτε το παξιμάδι ασφάλισης (26a).
5. Ρυθμίστε τη βίδα προσαρμογής (26) μέχρι η γωνία μεταξύ λάμας πριονιού (6) και περιστρεφόμενης βάσης (13) να ανέρχεται στις 90°.
6. Σφίξτε ξανά καλά το παξιμάδι ασφάλισης (26a).

### 10.4 Τοποθέτηση των μπαταριών του λείζερ (Εικ. 12)

#### Υπόδειξη:

Πριν από τη θέση σε λειτουργία του λείζερ, πρέπει να τοποθετήσετε δύο μπαταρίες στο προϊόν.

1. Αφαιρέστε το κάλυμμα των μπαταριών (34).
2. Τοποθετήστε τις δύο μπαταρίες. Προσέξτε να τις τοποθετήσετε με τη σωστή πολικότητα.
3. Κλείστε το κάλυμμα των μπαταριών (34).

## 11 Λειτουργία

### 11.1 Κάθετη κοπή 90° και περιστρεφόμενη βάση 0° (Εικ. 1, 3, 4, 7)

#### ΠΡΟΣΟΧΗ

Η κινητή ράγα αναστολέα πρέπει να ακινητοποιείται στην εσωτερική θέση για κάθετες κοπές 90°.

#### Υποδείξεις για την ακινητοποίηση:

- Μην επεξεργάζεστε αντικείμενα εργασίας, τα οποία είναι πολύ μικρά για ακινητοποίηση.
- Ενισχύετε τα πολύ λεπτά αντικείμενα εργασίας, κόβοντάς τα μαζί με ένα πρόσθετο προφίλ. Τα πολύ λεπτά αντικείμενα εργασίας μπορεί να «ταλαντώνονται» ή να σπάνε κατά την κοπή

Απαιτούμενο εργαλείο:

- Κλειδί Άλεν 3 mm (D)
1. Ανοίξτε τη βίδα ακινητοποίησης (8b) της κινητής ράγας αναστολέα (8a) και σπρώξτε την κινητή ράγα αναστολέα (8a) προς τα μέσα.
  2. Η κινητή ράγα αναστολέα (8a) πρέπει να ακινητοποιείται σε τόση απόσταση από την πιο εσωτερική θέση, ώστε η μέγιστη απόσταση μεταξύ της κινητής ράγας αναστολέα (8a) και της λεπίδας πριονιού (6) να ανέρχεται σε 8 mm.
  3. Ελέγξτε πριν από την κοπή, ότι δεν είναι δυνατή μια σύγκρουση μεταξύ της κινητής ράγας αναστολέα (8a) και της λεπίδας πριονιού (6).
  4. Σφίξτε ξανά τη βίδα ακινητοποίησης (8b).
  5. Φέρτε την κεφαλή πριονιού (4) στην επάνω θέση.
  6. Τοποθετήστε το ξύλο που θέλετε να κόψετε σε επαφή με τη ράγα αναστολέα (8) και πάνω στην περιστρεφόμενη βάση (13).
  7. Ακινητοποιήστε το υλικό με τη διάταξη σύσφιξης (15) στο σταθερό τραπέζι πριονιού (9), για να αποτρέψετε τη μετακίνηση κατά τη διαδικασία κοπής. Βλ. σημείο 11.10
  8. Απασφαλίστε τον διακόπτη ασφάλισης (2) και πατήστε τον διακόπτη ενεργοποίησης/ απενεργοποίησης (1) για να ενεργοποιήσετε το μοτέρ.
  9. Μετακινήστε την κεφαλή πριονιού (4) με τη λαβή (3) ομοιόμορφα και με ελαφρά πίεση προς τα κάτω, μέχρι η λεπίδα πριονιού (6) να κόψει πλήρως το αντικείμενο εργασίας.
  10. Μετά το τέλος της διαδικασίας κοπής, φέρτε την κεφαλή πριονιού ξανά στην επάνω θέση ηρεμίας και αφήστε ελεύθερο τον διακόπτη ενεργοποίησης/ απενεργοποίησης (1).

### ΠΡΟΣΟΧΗ

Λόγω του ελατηρίου επαναφοράς, το προϊόν μετακινείται αυτόματα προς τα επάνω. Μην αφήνετε ελεύθερη τη χειρολαβή μετά το τέλος της κοπής, αλλά αφήστε την κεφαλή πριονιού να μετακινηθεί προς τα επάνω αργά και ασκώντας ελαφρά αντίθετη πίεση.

## 11.2 Κάθετη κοπή 90° και περιστρεφόμενη βάση 0°-45° (Εικ. 1, 3, 4, 7)

Με το δισκοπρίονο κάθετης κοπής - φαλτσοπρίονο μπορείτε να πραγματοποιήσετε λοξές κοπές προς τα αριστερά και τα δεξιά σε γωνίες 0°-45°.

### ΠΡΟΣΟΧΗ

Η κινητή ράγα αναστολέα πρέπει να ακινητοποιείται στην εσωτερική θέση για κάθετες κοπές 90°.

Απαιτούμενο εργαλείο:

- Κλειδί Άλεν 3 mm (D)
1. Ανοίξτε τη βίδα ακινητοποίησης (8b) της κινητής ράγας αναστολέα (8a) και σπρώξτε την κινητή ράγα αναστολέα (8a) προς τα μέσα.
  2. Η κινητή ράγα αναστολέα (8a) πρέπει να ακινητοποιείται σε τόση απόσταση από την πιο εσωτερική θέση, ώστε η μέγιστη απόσταση μεταξύ της κινητής ράγας αναστολέα (8a) και της λεπίδας πριονιού (6) να ανέρχεται σε 8 mm.
  3. Ελέγξτε πριν από την κοπή, ότι δεν είναι δυνατή μια σύγκρουση μεταξύ της κινητής ράγας αναστολέα (8a) και της λεπίδας πριονιού (6).
  4. Σφίξτε ξανά τη βίδα ακινητοποίησης (8b).
  5. Λασκάρετε την περιστρεφόμενη βάση (13) λασκάροντας τη βίδα ακινητοποίησης (7).
  6. Με τη λαβή (3), ρυθμίστε την περιστρεφόμενη βάση (13) στην επιθυμητή γωνία.
  7. Σφίξτε ξανά τη βίδα ακινητοποίησης (7) για να στερεώσετε την περιστρεφόμενη βάση (13).
  8. Εκτελέστε την κοπή όπως περιγράφεται στο 11.1.

## 11.3 Λεπτομερής ρύθμιση του αναστολέα για λοξή κοπή 45° (Εικ. 1, 3, 4, 7, 8, 9)

Απαιτούμενο εργαλείο:

- Κλειδί Άλεν 3 mm (D)
- Γωνία-οδηγός 45° (B)\*

\* = δεν περιλαμβάνεται στο παραδοτέο υλικό!

1. Κατεβάστε την κεφαλή πριονιού (4) και ακινητοποιήστε τη με τον πείρο ασφάλισης (25).
2. Ακινητοποιήστε την περιστρεφόμενη βάση (13) στη θέση 0°.

### ΠΡΟΣΟΧΗ

Η κινητή ράγα αναστολέα πρέπει για φαλτσοκοπές (κεφαλή πριονιού υπό κλίση) να ακινητοποιείται στην εξωτερική θέση.

3. Ανοίξτε τη βίδα ακινητοποίησης (8b) των κινητών ραγών αναστολέα (8a) και σπρώξτε τις κινητές ράγες αναστολέα (8a) προς τα έξω.
4. Η κινητή ράγα αναστολέα (8a) πρέπει να ακινητοποιείται σε τόση απόσταση από την πιο εσωτερική θέση, ώστε η μέγιστη απόσταση μεταξύ των κινητών ραγών αναστολέα (8a) και της λεπίδας πριονιού (6) να ανέρχεται σε 8 mm.
5. Ελέγξτε πριν από την κοπή, ότι δεν είναι δυνατή μια σύγκρουση μεταξύ της κινητής ράγας αναστολέα (8a) και της λεπίδας πριονιού (6).
6. Σφίξτε ξανά τη βίδα ακινητοποίησης (8b).

7. Λασκάρετε τη βίδα ακινητοποίησης (23) και με τη λαβή (3) ρυθμίστε την κλίση της κεφαλής πριονιού (4) προς τα αριστερά στις 45°.
8. Τοποθετήστε τη γωνία-οδηγό 45° (B) ανάμεσα στη λεπίδα πριονιού (6) και στην περιστρεφόμενη βάση (13).
9. Λασκάρετε το παξιμάδι ασφάλισης (22a) και ρυθμίστε τη βίδα προσαρμογής (22) τόσο, μέχρι η γωνία μεταξύ λεπίδας πριονιού (6) και περιστρεφόμενης βάσης (13) να ανέρχεται σε ακριβώς 45°.
10. Σφίξτε ξανά καλά το παξιμάδι ασφάλισης (22a).
11. Τέλος, ελέγξτε τη θέση της ένδειξης γωνίας. Εφόσον απαιτείται, λασκάρετε τον δείκτη (28) με σταυροκατσάβιδο, τοποθετήστε τον στη θέση 45° της κλίμακας (27) και σφίξτε ξανά τη βίδα συγκράτησης

#### 11.4 Λοξή κοπή 0°- 45° και περιστρεφόμενη βάση 0° (Εικ. 1, 3, 4, 7)

Με το δισκοπρίνο κάθετης κοπής - φάλτσοπρίνο μπορείτε να εκτελέσετε φάλτσες κοπές προς τα αριστερά 0°- 45° ως προς την επιφάνεια εργασίας.

##### ΠΡΟΣΟΧΗ

Η κινητή ράγα αναστολέα πρέπει για φάλτσοκοπές (κεφαλή πριονιού υπό κλίση) να ακινητοποιείται στην εξωτερική θέση.

##### ΠΡΟΣΟΧΗ

Για λοξές κοπές 0° - 45° πρέπει η διάταξη σύσφιξης (σφιγκτήρας αντικειμένων εργασίας) να τοποθετείται μόνο στη δεξιά πλευρά.

Απαιτούμενο εργαλείο:

- Κλειδί Άλεν 3 mm (D)

1. Ανοίξτε τη βίδα ακινητοποίησης (8b) των κινητών ραγών αναστολέα (8a) και σπρώξτε τις κινητές ράγες αναστολέα (8a) προς τα έξω.
2. Η κινητή ράγα αναστολέα (8a) πρέπει να ακινητοποιείται σε τόση απόσταση από την πιο εσωτερική θέση, ώστε η μέγιστη απόσταση μεταξύ των κινητών ραγών αναστολέα (8a) και της λεπίδας πριονιού (6) να ανέρχεται σε 8 mm.
3. Ελέγξτε πριν από την κοπή, ότι δεν είναι δυνατή μια σύγκρουση μεταξύ της κινητής ράγας αναστολέα (8a) και της λεπίδας πριονιού (6).
4. Σφίξτε ξανά τη βίδα ακινητοποίησης (8b).
5. Φέρτε την κεφαλή πριονιού (4) στην επάνω θέση.
6. Ακινητοποιήστε την περιστρεφόμενη βάση (13) στη θέση 0°.

7. Λασκάρετε τη βίδα ακινητοποίησης (23) και με τη λαβή (3) ρυθμίστε την κλίση της κεφαλής πριονιού (4) προς τα αριστερά, μέχρι ο δείκτης (28) να δείχνει την επιθυμητή γωνία στην κλίμακα (27).
8. Σφίξτε ξανά τη βίδα ακινητοποίησης (23).
9. Εκτελέστε την κοπή όπως περιγράφεται στο 11.1.

#### 11.5 Λοξή κοπή 0°- 45° και περιστρεφόμενη βάση 0 -45° (Εικ. 1, 3, 4, 7)

Με το δισκοπρίνο κάθετης κοπής - φάλτσοπρίνο μπορείτε να εκτελέσετε φάλτσες κοπές προς τα αριστερά υπό γωνία 0°- 45° ως προς την επιφάνεια εργασίας και ταυτόχρονα 0°- 45° ως προς τη ράγα αναστολέα (σύνθετη λοξή κοπή).

##### ΠΡΟΣΟΧΗ

Η κινητή ράγα αναστολέα πρέπει για φάλτσοκοπές (κεφαλή πριονιού υπό κλίση) να ακινητοποιείται στην εξωτερική θέση.

Με την περιστροφή ενός πριονιού κάθετης κοπής στις 31,6° και μια κλίση της μονάδας στις 33,9° μπορεί να εκτελεστεί φάλτσα κοπή σε ισοσκελείς πήχεις τριγωνικής διατομής και προφίλ, όπως γύψινα προφίλ άκρων, με την πλευρά προφίλ προς τα κάτω.

Αυτό προσφέρει πλεονεκτήματα για μεγάλα προφίλ τα οποία με την κανονική εισαγωγή τους υπερβαίνουν το μέγιστο ύψος κοπής.

Επίσης είναι με αυτόν τον τρόπο εύκολο να επιλυθούν τα προβλήματα με τον συχνά όχι ακριβές γώνιασμα στις γωνίες.

##### ΠΡΟΣΟΧΗ

Για λοξές κοπές 0° - 45° πρέπει η διάταξη σύσφιξης (σφιγκτήρας αντικειμένων εργασίας) να τοποθετείται μόνο στη δεξιά πλευρά.

Απαιτούμενο εργαλείο:

- Κλειδί Άλεν 3 mm (D)

1. Ανοίξτε τη βίδα ακινητοποίησης (8b) των κινητών ραγών αναστολέα (8a) και σπρώξτε τις κινητές ράγες αναστολέα (8a) προς τα έξω.
2. Η κινητή ράγα αναστολέα (8a) πρέπει να ακινητοποιείται σε τόση απόσταση από την πιο εσωτερική θέση, ώστε η μέγιστη απόσταση μεταξύ των κινητών ραγών αναστολέα (8a) και της λεπίδας πριονιού (6) να ανέρχεται σε 8 mm.
3. Ελέγξτε πριν από την κοπή, ότι δεν είναι δυνατή μια σύγκρουση μεταξύ της κινητής ράγας αναστολέα (8a) και της λεπίδας πριονιού (6).
4. Σφίξτε ξανά τη βίδα ακινητοποίησης (8b).
5. Φέρτε την κεφαλή πριονιού (4) στην επάνω θέση.
6. Λασκάρετε την περιστρεφόμενη βάση (13) λασκάροντας τη βίδα ακινητοποίησης (7).

7. Με τη λαβή (3), ρυθμίστε την περιστρεφόμενη βάση (13) στην επιθυμητή γωνία
8. Σφίξτε ξανά τη βίδα ακινητοποίησης (7) για να στερεώσετε την περιστρεφόμενη βάση.
9. Ξεβιδώστε τη βίδα ακινητοποίησης (23).
10. Με τη λαβή (3), ρυθμίστε την κλίση της κεφαλής πριονιού (4) προς τα αριστερά στην επιθυμητή γωνία (βλέπε σχετικά και 11.2).
11. Σφίξτε ξανά τη βίδα ακινητοποίησης (23).
12. Εκτελέστε την κοπή όπως περιγράφεται στο 11.1.

## 11.6 Ρύθμιση του περιορισμού βάθους κοπής (Εικ. 7)

### ΠΡΟΕΙΔΟΠΟΙΗΣΗ

#### Κίνδυνος ανάδρασης!

Κατά τη δημιουργία αυλακώσεων είναι ιδιαίτερα σημαντικό να μην ασκείται πλευρική πίεση στη λεπίδα πριονιού. Διαφορετικά μπορεί η κεφαλή πριονιού να κινηθεί ξαφνικά προς τα πάνω!

- Κατά τη δημιουργία αυλακώσεων χρησιμοποιείτε μια διάταξη σύσφιξης. Αποφεύγετε την άσκηση πλευρικής πίεσης στην κεφαλή πριονιού.

Απαιτούμενο εργαλείο:

- Γερμανικό κλειδί 10 mm\*

\* = δεν περιλαμβάνονται υποχρεωτικά στο παραδοτέο υλικό!

#### Υπόδειξη:

Με τη βοήθεια της βίδας (25a) μπορείτε να ρυθμίσετε αδιαβάθμητα το βάθος κοπής.

1. Για τον σκοπό αυτόν, λασκάρτε το κόντρα παξιμάδι (25b).
2. Ρυθμίστε το επιθυμητό βάθος κοπής βιδώνοντας ή ξεβιδώνοντας τη βίδα (25a).
3. Σφίξτε πάλι καλά το κόντρα παξιμάδι (25b).
4. Ελέγξτε τη ρύθμιση με μια δοκιμαστική κοπή.

## 11.7 Αντικατάσταση της λεπίδας πριονιού (6) (Εικ. 1, 4, 10, 11)

### ΠΡΟΕΙΔΟΠΟΙΗΣΗ

**Πριν από κάθε ρύθμιση, σέρβις ή επισκευή, αποσυνδέετε το φις από την πρίζα ρεύματος δικτύου!**

### ΠΡΟΣΟΧΗ

**Φοράτε προστατευτικά γάντια για την αντικατάσταση της λάμας πριονιού! Κίνδυνος τραυματισμού!**

Απαιτούμενο εργαλείο:

- Κλειδί Άλεν 6 mm (C)

1. Στρέψτε την κεφαλή πριονιού (4) προς τα πάνω και ακινητοποιήστε την με τον πείρο ασφάλισης (25).
2. Λασκάρτε τη βίδα στερέωσης (5a) του καλύμματος χρησιμοποιώντας ένα σταυροκαταβίδο.
3. Μετακινήστε το προστατευτικό λεπίδας πριονιού (5) τόσο προς τα πάνω, ώστε το προστατευτικό λεπίδας πριονιού (5) να είναι πάνω από τη βίδα φλάντζας (29).
4. Με το ένα χέρι τοποθετήστε το κλειδί Άλεν 6 mm (C) στη βίδα φλάντζας (29).
5. Πιέστε καλά την ασφάλιση άξονα πριονιού (32) και περιστρέψτε τη βίδα φλάντζας (29) αργά δεξιόστροφα. Μετά από το πολύ μία στροφή ασφαλίσει η ασφάλιση άξονα πριονιού (32).
6. Τώρα χρησιμοποιώντας λίγο περισσότερη δύναμη λασκάρτε τη βίδα φλάντζας (29) δεξιόστροφα.
7. Ξεβιδώστε τελείως τη βίδα φλάντζας (29) και αφαιρέστε την εξωτερική φλάντζα (30).
8. Αφαιρέστε τη λεπίδα πριονιού (6) από την εσωτερική φλάντζα και τραβήξτε την προς τα κάτω.
9. Καθαρίστε σχολαστικά τη βίδα φλάντζας (29), την εξωτερική φλάντζα (30) και την εσωτερική φλάντζα.
10. Εισάγετε τη νέα λεπίδα πριονιού (6) με την αντίστροφη σειρά ενεργειών και σφίξτε την.
11. Μετακινήστε το προστατευτικό λεπίδας πριονιού (5) τόσο προς τα κάτω, ώστε το προστατευτικό λεπίδας πριονιού (5) να αγκιστρωθεί στη βίδα στερέωσης (5a).
12. Σφίξτε ξανά τη βίδα στερέωσης (5a).

### ΠΡΟΣΟΧΗ

Οι λοξομήσεις κοπής των δοντιών δηλ. η φορά περιστροφής της λάμας πριονιού, πρέπει να συμφωνεί με την κατεύθυνση του βέλους πάνω στο περιβλήμα.

13. Πριν από τη συνέχιση της εργασίας, ελέγξτε την ικανότητα λειτουργίας των προστατευτικών διατάξεων.

### ΠΡΟΣΟΧΗ

Μετά από κάθε αντικατάσταση λάμας πριονιού ελέγξτε εάν η λάμα πριονιού τόσο σε κατακόρυφη θέση όσο και σε κλίση 45° κινείται ελεύθερα μέσα στο ένθετο βάσης.

### ΠΡΟΣΟΧΗ

Η αντικατάσταση και η ευθυγράμμιση της λάμας πριονιού πρέπει να εκτελείται σωστά.

## 11.8 Ενεργοποίηση / απενεργοποίηση του λέιζερ (Εικ. 12)

### Ενεργοποίηση:

1. Πατήστε 1 φορά τον διακόπτη ενεργοποίησης/ απενεργοποίησης λέιζερ (33). Πάνω στο προς επεξεργασία αντικείμενο εργασίας προβάλλεται μια γραμμή λέιζερ η οποία καθοδηγεί με ακρίβεια την κοπή.

### Απενεργοποίηση:

1. Πατήστε πάλι τον διακόπτη ενεργοποίησης/ απενεργοποίησης λέιζερ (33).

## 11.9 Ρύθμιση του λέιζερ (35) (Εικ. 13)

Σε περίπτωση που το λέιζερ (35) δεν δείχνει πια τη σωστή γραμμική κοπή, μπορείτε να το ρυθμίσετε συμπληρωματικά. Για το σκοπό αυτό λασκάρете τις βίδες (36) και ρυθμίστε το λέιζερ με πλευρική μετακίνηση έτσι ώστε η ακτίνα λέιζερ να συναντά τα δόντια κοπής της λεπίδας πριονιού (6).

## 11.10 Χειρισμός του σφιγκτήρα αντικειμένων εργασίας (15) (Εικ. 1, 3)

Με τη βίδα ακινητοποίησης (16) μπορεί να ρυθμιστεί ο σφιγκτήρας αντικειμένων εργασίας (15) ως προς το ύψος.

1. Χαμηλώστε τον σφιγκτήρα αντικειμένων εργασίας (15) πάνω στο αντικείμενο εργασίας.
2. Σφίξτε καλά τη βίδα ακινητοποίησης (16).
3. Περιστρέψτε τη λαβή σύσφιξης (24) δεξιόστροφα, για να σσφιζέτε το αντικείμενο εργασίας.
4. Για να ελευθερώσετε το αντικείμενο εργασίας, εκτελέστε την αντίστροφη σειρά ενεργειών.

## 12 Συντήρηση

### ΠΡΟΕΙΔΟΠΟΙΗΣΗ

**Πριν από κάθε ρύθμιση, σέρβις ή επισκευή, αποσυνδέετε το φις από την πρίζα ρεύματος δικτύου!**

### 12.1 Γενικά μέτρα συντήρησης

- Διατηρείτε τις προστατευτικές διατάξεις, τις σχισμές αερισμού και το περιβλήμα κινητήρα όσο το δυνατόν καθαρά από σκόνη και ακαθαρσίες. Σκουπίστε το προϊόν με καθαρό πανί\* ή φυσήξτε το με πεπιεσμένο αέρα\* χαμηλής πίεσης. Συνιστούμε να καθαρίζετε το προϊόν αμέσως μετά από κάθε χρήση.
- Λαδώνετε μία φορά τον μήνα όλα τα κινούμενα μέρη.

- Καθαρίζετε το προϊόν τακτικά με ένα ελαφρά υγρό πανί και λίγο λιπαντικό σαπουνι. Μην χρησιμοποιείτε καθαριστικά ή διαλυτικά, γιατί θα μπορούσαν να προσβάλουν τα πλαστικά μέρη του προϊόντος. Προσέχετε ώστε να μην εισχωρήσει νερό στο εσωτερικό του προϊόντος.

## 12.2 Καθαρισμός διάταξης ασφαλείας προστατευτικού λεπίδας πριονιού (5) (Εικ. 11)

Πριν από κάθε θέση σε λειτουργία ελέγχετε το προστατευτικό λάμας πριονιού για ακαθαρσίες.

Απομακρύνετε τα πριονίδια και τα θραύσματα ξύλου με τη βοήθεια ενός πινέλου ή παρόμοιου κατάλληλου εργαλείου.

Προσέξτε για ευκολία κίνησης του βραχίονα οδήγησης (31).

## 12.3 Αλλαγή των μπαταριών του λέιζερ (Εικ. 12)

1. Αφαιρέστε το κάλυμμα των μπαταριών (34). Αφαιρέστε τις δύο μπαταρίες.
2. Αντικαταστήστε και τις δύο μπαταρίες με τις ίδιες ή ισοδύναμου τύπου. Προσέξτε να τις τοποθετήσετε με την ίδια πολικότητα που είχαν τοποθετηθεί οι χρησιμοποιημένες μπαταρίες.
3. Κλείστε το κάλυμμα των μπαταριών (34).

## 12.4 Αλλαγή ενθέτου βάσης (10) (Εικ. 1, 15)

### ΠΡΟΕΙΔΟΠΟΙΗΣΗ

Αν έχει υποστεί ζημιά το ένθετο βάσης, υπάρχει κίνδυνος να σφηνώσουν μικρά αντικείμενα ανάμεσα στο ένθετο βάσης και στη λάμα πριονιού και να μπλοκάρουν τη λάμα πριονιού.

**Αντικαταστήστε αμέσως τα ένθετα βάσης που έχουν υποστεί ζημιά!**

1. Αφαιρέστε τη σταυρόβίδα (E) από το ένθετο βάσης (10). Περιστρέψτε αν χρειάζεται την περιστρεφόμενη βάση (13) και γείρετε την κεφαλή πριονιού (4), για να μπορείτε να έχετε πρόσβαση στη σταυρόβίδα (E).
2. Αφαιρέστε το ένθετο βάσης (10).
3. Τοποθετήστε ξανά το καινούργιο ένθετο βάσης (10).
4. Σφίξτε τη σταυρόβίδα (E) στο ένθετο βάσης (10).

## 12.5 Επιθεώρηση ψηκτών (Εικ. 16)

Ελέγχετε τις ψήκτρες σε ένα καινούργιο προϊόν μετά τις πρώτες 50 ώρες λειτουργίας ή εάν έχετε τοποθετήσει καινούργιες ψήκτρες. Μετά τον πρώτο έλεγχο, ελέγχετε κάθε 10 ώρες λειτουργίας.

- Εάν το καρβουνάκι έχει φθαρεί και έχει φτάσει σε μήκος 6 mm, εάν έχει καεί ή έχει υποστεί ζημιά το ελατήριο ή το σύρμα, πρέπει να αντικαταστήσετε και τις δύο ψήκτρες.
- Εάν οι ψήκτρες θεωρηθούν μετά την αφαίρεση ικανές για χρήση, μπορείτε να τις επανατοποθετήσετε.
- Για τη συντήρηση των ψηκτρών ανοίξτε και τις δύο ασφαλίσεις περιστρέφοντας αριστερόστροφα. Αφαιρέστε στη συνέχεια τις ψήκτρες.
- Εισάγετε πάλι τις ψήκτρες άνθρακα με αντίστροφη σειρά ενεργειών.

## 13 Μεταφορά (Εικ. 14)

1. Σφίξτε τη βίδα ακινητοποίησης (7) για να ασφαλίσετε την περιστρεφόμενη βάση (13).
2. Πιέστε την κεφαλή προιονιού (4) προς τα κάτω και ακινητοποιήστε την με τον πείρο ασφάλισης (25). Το προiónι έχει τώρα ασφαλίσει στην κάτω θέση.
3. Μεταφέρετε το προϊόν από τη λαβή μεταφοράς (37).
4. Για την επανεκκίνηση του προϊόντος, ακολουθήστε τις οδηγίες όπως περιγράφεται κάτω από 9, 10, Λειτουργία.

## 14 Αποθήκευση

Αποθηκεύστε το προϊόν και τα αξεσουάρ του σε χώρο σκοτεινό, στεγνό, χωρίς κίνδυνο παγετού και μη προσβάσιμο σε παιδιά.

Η ιδανική θερμοκρασία αποθήκευσης βρίσκεται μεταξύ 5 °C και 30 °C.

Φυλάσσετε το προϊόν μέσα στην αρχική συσκευασία του.

Καλύψτε το προϊόν, για προστασία από σκόνη ή υγρασία. Φυλάσσετε τις οδηγίες χειρισμού μαζί με το προϊόν.

## 15 Ηλεκτρική σύνδεση

**Ο εγκατεστημένος ηλεκτροκινητήρας έχει συνδεθεί ώστε να είναι έτοιμος για λειτουργία. Η σύνδεση συμμορφώνεται με τις ισχύουσες διατάξεις VDE και DIN. Η σύνδεση στο ηλεκτρικό δίκτυο από την πλευρά του πελάτη καθώς και το καλώδιο προέκτασης που χρησιμοποιείται πρέπει να συμμορφώνονται με αυτές τις προδιαγραφές.**

### 15.1 Σημαντικές υποδείξεις

Σε περίπτωση υπερφόρτωσης του μοτέρ, διακόπτεται αυτόματα η λειτουργία του. Μετά από κάποιο χρόνο ψύξης (μεταβλητής διάρκειας) το μοτέρ μπορεί να ενεργοποιηθεί πάλι.



## ΠΡΟΕΙΔΟΠΟΙΗΣΗ

Η μέγιστη επιτρεπόμενη σύνθετη αντίσταση δικτύου Ζμέγ του προϊόντος είναι 0,323 Ω. Ως χρήστης αυτού του προϊόντος πρέπει όταν χρειάζεται να καθορίσετε σε συνεννόηση με την επιχείρηση ηλεκτρισμού ότι το προϊόν θα συνδεθεί σε δίκτυο τροφοδοσίας ρεύματος του οποίου η σύνθετη αντίσταση είναι μικρότερη ή ίση με Ζμέγ!

### 15.2 Ειδικοί όροι σύνδεσης

- Το προϊόν ικανοποιεί τις απαιτήσεις του EN 61000-3-11 και υπόκειται σε ειδικούς όρους σύνδεσης. Αυτό σημαίνει ότι δεν επιτρέπεται η χρήση του σε οποιαδήποτε ελεύθερα επιλέξιμα σημεία σύνδεσης.
- Το προϊόν μπορεί, σε περίπτωση δυσμενών συνθηκών ηλεκτρικού δικτύου, να προκαλέσει προσωρινές διακυμάνσεις τάσης.
- Το προϊόν προορίζεται αποκλειστικά για χρήση σε σημεία σύνδεσης τα οποία
  - α) δεν υπερβαίνουν τη μέγιστη επιτρεπόμενη σύνθετη αντίσταση δικτύου "Z" (Ζμέγ. = 0,443 Ω) ή
  - β) τα οποία έχουν ικανότητα φορτίου ρεύματος του δικτύου τουλάχιστον 100 A ανά φάση.
- Ως χρήστης πρέπει να εξασφαλίσετε, εάν χρειάζεται σε συνεννόηση με την εταιρεία παροχής ηλεκτρικής ενέργειας, ότι το σημείο σύνδεσής σας, στο οποίο θέλετε να χρησιμοποιείτε το προϊόν, ικανοποιεί μία εκ των δύο αναφερόμενων απαιτήσεων α) ή β).

### 15.3 Ελαττωματικά καλώδια ηλεκτρικής σύνδεσης

Στα καλώδια ηλεκτρικής σύνδεσης συχνά προκύπτουν ζημιές στη μόνωση.

Οι σχετικές αιτίες μπορεί να είναι:

- σημεία πίεσης, όταν καλώδια σύνδεσης διέρχονται από διάκενα παραθύρων ή πόρτας,
- σημεία τσακίσματος λόγω ακατάλληλης στερέωσης ή πορείας του καλωδίου σύνδεσης,
- σημεία κοπής από πάτημα του καλωδίου σύνδεσης,
- ζημιές στη μόνωση λόγω βίαιης έλξης από την πρίζα του τοίχου,
- Ρωγμές λόγω γήρανσης της μόνωσης.

Τέτοια ελαττωματικά καλώδια σύνδεσης ρεύματος δεν επιτρέπεται να χρησιμοποιούνται και αποτελούν κίνδυνο για τη ζωή, λόγω των ζημιών στη μόνωση.

Ελέγχετε τακτικά τα καλώδια ηλεκτρικής σύνδεσης για τυχόν ζημιές. Προσέχετε ώστε κατά τον έλεγχο το καλώδιο σύνδεσης να μην είναι συνδεδεμένο στο δίκτυο ρεύματος.

Τα καλώδια ηλεκτρικής σύνδεσης πρέπει να συμμορφώνονται με τις ισχύουσες διατάξεις VDE και DIN. Χρησιμοποιείτε μόνο γραμμές σύνδεσης με ίδιο χαρακτηρισμό.

Είναι υποχρεωτικό να είναι τυπωμένη η ονομασία τύπου πάνω στο καλώδιο σύνδεσης.

**Υποδείξεις ασφαλείας για την αντικατάσταση αγωγών ρεύματος δικτύου που έχουν υποστεί ζημιά ή βλάβη**

#### Τρόπος σύνδεσης X

Αν υποστεί ζημιά το καλώδιο ρεύματος δικτύου αυτού του προτύπου, πρέπει να αντικατασταθεί από ένα ειδικά κατασκευασμένο καλώδιο ρεύματος δικτύου το οποίο είναι διαθέσιμο από τον κατασκευαστή ή από το σέρβις του.

### 15.4 Μοτέρ εναλλασσόμενου ρεύματος

Συνδέσεις και επισκευές του ηλεκτρικού εξοπλισμού επιτρέπεται να γίνονται μόνο από εξειδικευμένο ηλεκτρολόγο.

- Η τάση τροφοδοσίας πρέπει να ανέρχεται σε 220 V – 240V~.
- Τα καλώδια επέκτασης μήκους έως 25 m πρέπει να έχουν διατομή 1,5 τετραγωνικού χιλιοστού.

### 16 Επισκευή και παραγγελία ανταλλακτικών

Μετά από επίσκεψη ή συντήρηση βεβαιωθείτε ότι έχουν τοποθετηθεί και βρίσκονται σε τεχνικά άψογη κατάσταση όλα τα εξαρτήματα ασφαλείας. Φυλάσσετε μακριά από άλλα άτομα και παιδιά όλα τα εξαρτήματα που δημιουργούν κίνδυνο τραυματισμού.

#### ΠΡΟΣΟΧΗ

Σύμφωνα με τη νομοθεσία ευθύνης για τα προϊόντα, δεν φέρουμε ευθύνη για βλάβες οι οποίες προκαλούνται από ακατάλληλες επισκευές ή λόγω μη χρήσης γνήσιων ανταλλακτικών.

Αναθέστε τις εργασίες σε κάποιο σέρβις ή σε έναν εξουσιοδοτημένο τεχνικό. Το αντίστοιχο ισχύει και για τα αξεσουάρ.

#### Συνδέσεις και επισκευές

Συνδέσεις και επισκευές του ηλεκτρικού εξοπλισμού επιτρέπεται να γίνονται μόνο από εξειδικευμένο ηλεκτρολόγο.

### 16.1 Πληροφορίες σέρβις

Πρέπει να έχετε υπόψη σας ότι σε αυτό το προϊόν τα παρακάτω εξαρτήματα υπόκεινται σε φθορά ανάλογα με τη χρήση ή φυσική φθορά, δηλ. τα παρακάτω εξαρτήματα χρειάζονται ως αναλώσιμα.

Φθειρόμενα εξαρτήματα\*: Ψήκτρεις, λάμα πριονιού, ένθετο βάσης, σάκος συλλογής πριονιδιών

\* = δεν περιλαμβάνονται υποχρεωτικά στο παραδοτέο υλικό!

### 17 Απόρριψη και ανακύκλωση

Υποδείξεις σχετικά με τη συσκευασία



Τα υλικά συσκευασίας είναι ανακυκλώσιμα. Παρακαλούμε να απορρίψετε τις συσκευασίες με τρόπο φιλικό προς το περιβάλλον.

Υποδείξεις σχετικά με το νόμο περί ηλεκτρικού και ηλεκτρονικού εξοπλισμού (ElektroG)



Τα απόβλητα ηλεκτρικού και ηλεκτρονικού εξοπλισμού δεν πρέπει να απορρίπτονται στα οικιακά απορρίμματα, αλλά να συλλέγονται ή να απορρίπτονται ξεχωριστά!

- Οι χρησιμοποιημένες μπαταρίες ή επαναφορτιζόμενες μπαταρίες που δεν είναι εγκατεστημένες στην παλαιά συσκευή, πρέπει πριν την παράδοσή τους να αφαιρούνται χωρίς να καταστραφούν! Η απόρριψή τους ρυθμίζεται από τον νόμο σχετικά με μπαταρίες.
- Οι ιδιοκτήτες ή χρήστες παλαιού ηλεκτρικού και ηλεκτρονικού εξοπλισμού υποχρεούνται από τη νομοθεσία να τον επιστρέφουν μετά το τέλος της ωφέλιμης ζωής του.
- Ο τελικός χρήστης φέρει ο ίδιος την ευθύνη για τη διαγραφή των προσωπικών δεδομένων του από την προς απόρριψη παλαιά συσκευή!
- Το σύμβολο διαγραμμένου κάδου απορριμμάτων σημαίνει ότι τα απόβλητα ηλεκτρικού και ηλεκτρονικού εξοπλισμού δεν επιτρέπεται να απορρίπτονται στα οικιακά απορρίμματα.
- Τα απόβλητα ηλεκτρικού και ηλεκτρονικού εξοπλισμού μπορούν να παραδίδονται χωρίς χρέωση στις εξής θέσεις:
  - Δημόσιες θέσεις απόρριψης ή συλλογής (π.χ. θέσεις που έχουν ορίσει οι δημοτικές αρχές)
  - Η LIDL σας προσφέρει δυνατότητες επιστροφής απευθείας στα τοπικά υποκαταστήματα και τα κεντρικά καταστήματα. Οι υπηρεσίες επιστροφής και απόρριψης παρέχονται χωρίς χρέωση σας.
  - Έως τρεις παλαιές ηλεκτρικές συσκευές ανά είδος συσκευής, με μήκος ακμής έως 25 εκατοστών μπορείτε να τις παραδώσετε στον κατασκευαστή, χωρίς χρέωση και χωρίς προηγούμενη αγορά νέας συσκευής, ή να τις παραδώσετε σε άλλη εξουσιοδοτημένη θέση συλλογής.
  - Περαιτέρω συμπληρωματικούς όρους παραλαβής του κατασκευαστή και του διανομέα μπορείτε να πληροφορηθείτε από το εκάστοτε τμήμα εξυπηρέτησης πελατών.

- Σε περίπτωση παράδοσης μιας νέας ηλεκτρικής συσκευής από τον κατασκευαστή σε μια ιδιωτική οικία, αυτός μπορεί να φροντίσει για τη δωρεάν παραλαβή της παλαιάς ηλεκτρικής συσκευής, κατόπιν ζήτησης από τον τελικό χρήστη. Για τον σκοπό αυτό επικοινωνήστε με το τμήμα εξυπηρέτησης πελατών του κατασκευαστή.
- Αυτές οι δηλώσεις ισχύουν μόνο για εξοπλισμό που εγκαθίσταται και πωλείται σε χώρες της Ευρωπαϊκής Ένωσης και υπόκειται στην Ευρωπαϊκή Οδηγία 2012/19/ΕΕ. Σε χώρες εκτός Ευρωπαϊκής Ένωσης μπορεί να ισχύουν διαφορετικές διατάξεις για την απόρριψη αποβλήτων ηλεκτρικού και ηλεκτρονικού εξοπλισμού.

#### Υποδείξεις σχετικά με τη νομοθεσία για τις μπαταρίες (BattG)



**Οι παλαιές απλές και επαναφορτιζόμενες μπαταρίες δεν πρέπει να απορρίπτονται στα οικιακά απορρίμματα, αλλά πρέπει να συλλέγονται ή να απορρίπτονται ξεχωριστά!**

- Για την ασφαλή αφαίρεση μπαταριών ή επαναφορτιζόμενων μπαταριών από την ηλεκτρική συσκευή και για πληροφορίες σχετικά με τον τύπο τους ή το χημικό τους σύστημα λαμβάνετε υπόψη σας τα περαιτέρω στοιχεία που περιλαμβάνονται στις οδηγίες χειρισμού και τις οδηγίες συναρμολόγησης.
- Οι ιδιοκτήτες ή χρήστες μπαταριών και επαναφορτιζόμενων μπαταριών έχουν από τον νόμο υποχρέωση επιστροφής τους μετά τη χρήση τους. Η επιστροφή περιορίζεται σε παράδοση κανονικών οικιακών ποσοτήτων.
- Οι παλαιές μπαταρίες μπορεί να περιέχουν επιβλαβείς ουσίες ή βαρέα μέταλλα που μπορούν να βλάψουν το περιβάλλον και την ανθρώπινη υγεία. Η α-

νακύκλωση των παλαιών μπαταριών και η χρήση των πόρων που περιέχουν συμβάλλει στην προστασία αυτών των δύο σημαντικών αγαθών.

- Το σύμβολο διαγραμμένου κάδου απορριμμάτων σημαίνει ότι οι μπαταρίες και οι επαναφορτιζόμενες μπαταρίες δεν επιτρέπεται να απορρίπτονται στα οικιακά απορρίμματα.
- Αν επιπλέον υπάρχει το σύμβολο Hg, Cd ή Pb κάτω από το σύμβολο κάδου απορριμμάτων, τότε αυτό σημαίνει τα εξής:
  - Hg: Η μπαταρία περιέχει υδράργυρο σε ποσοστό μεγαλύτερο του 0,0005%
  - Cd: Η μπαταρία περιέχει κάδμιο σε ποσοστό μεγαλύτερο του 0,002%
  - Pb: Η μπαταρία περιέχει μόλυβδο σε ποσοστό μεγαλύτερο του 0,004%
- Οι μπαταρίες και οι επαναφορτιζόμενες μπαταρίες μπορούν να παραδίδονται χωρίς χρέωση στις εξής θέσεις:
  - Δημόσιες θέσεις απόρριψης ή θέσεις συλλογής (π.χ. θέσεις που έχουν ορίσει οι δημοτικές αρχές)
  - Σημεία πώλησης μπαταριών και επαναφορτιζόμενων μπαταριών
  - Σημεία συλλογής του κοινού συστήματος συλλογής για παλαιές μπαταρίες συσκευών
  - Σημείο συλλογής του κατασκευαστή (αν δεν συμμετέχει στο κοινό σύστημα συλλογής)
- Αυτές οι δηλώσεις ισχύουν μόνο για μπαταρίες και επαναφορτιζόμενες μπαταρίες που πωλούνται σε χώρες της Ευρωπαϊκής Ένωσης και υπόκεινται στην Ευρωπαϊκή Οδηγία 2023/1542/ΕΚ. Σε χώρες εκτός της Ευρωπαϊκής Ένωσης μπορεί να ισχύουν διαφορετικές διατάξεις για την απόρριψη απλών μπαταριών και επαναφορτιζόμενων μπαταριών.

## 18 Αντιμετώπιση προβλημάτων

Ο παρακάτω πίνακας δείχνει συμπτώματα σφαλμάτων και περιγράφει πώς μπορείτε να τα αντιμετωπίσετε, στην περίπτωση που το προϊόν σας εμφανίσει κάποτε κάποια δυσλειτουργία. Αν δεν μπορείτε να εντοπίσετε και να εξαλείψετε το πρόβλημα με αυτό τον τρόπο, απευθυνθείτε στο τοπικό σας συνεργείο σέρβις.

Πρόβλημα	Ενδεχόμενη αιτία	Μέτρο αντιμετώπισης
Δεν λειτουργεί ο κινητήρας	Βλάβη σε κινητήρα, καλώδιο ή φιν, καμένες ασφάλειες δικτύου ρεύματος.	Αναθέστε τον έλεγχο του προϊόντος σε εξειδικευμένο τεχνικό. Σε καμία περίπτωση μην επιχειράτε μόνοι σας τον κινητήρα. Κίνδυνος! Ελέγξτε τις ασφάλειες δικτύου ρεύματος, αντικαταστήστε αν χρειάζεται
Ο κινητήρας ξεκινά με μικρή ταχύτητα και δεν φθάνει την ταχύτητα λειτουργίας.	Τάση πολύ χαμηλή, ζημιές στις περιελίξεις, καμένος πυκνωτής.	Ζητήστε να ελέγξει ειδικευμένος ηλεκτρολόγος την ηλεκτρική τάση. Αναθέστε τον έλεγχο του κινητήρα σε εξειδικευμένο τεχνικό. Αναθέστε την αντικατάσταση του πυκνωτή σε εξειδικευμένο τεχνικό.
Ο κινητήρας παράγει πολύ θόρυβο.	Ζημιές στις περιελίξεις, βλάβη στον κινητήρα.	Αναθέστε τον έλεγχο του κινητήρα σε εξειδικευμένο τεχνικό.

Πρόβλημα	Ενδεχόμενη αιτία	Μέτρο αντιμετώπισης
Το μοτέρ δεν επιτυγχάνει την πλήρη ισχύ.	Υπερφορτωμένο ηλεκτρικό κύκλωμα στην εγκατάσταση ρεύματος δικτύου (φώτα, άλλοι κινητήρες κλπ.).	Μη χρησιμοποιείτε άλλα προϊόντα ή κινητήρες στο ίδιο ηλεκτρικό κύκλωμα.
Ο κινητήρας υπερθερμαίνεται ελαφρά.	Υπερφόρτωση του κινητήρα, ανεπαρκής ψύξη του κινητήρα.	Αποτρέψτε την υπερφόρτωση του κινητήρα κατά την κοπή, αφαιρέστε τη σκόνη από το κινητήρα, ώστε να εξασφαλιστεί βέλτιστη ψύξη του κινητήρα.
Η κοπή είναι τραχιά ή κυματοειδής.	Στομαμένη λεπίδα πριονιού, ακατάλληλη μορφή δοντιών για το πάχος του υλικού.	Τροχίστε τη λεπίδα πριονιού ή χρησιμοποιήστε κατάλληλη λεπίδα πριονιού.
Το αντικείμενο εργασίας σχίζεται ή σπάει.	Πολύ υψηλή πίεση κοπής ή λεπίδα πριονιού ακατάλληλη για τη χρήση.	Χρησιμοποιήστε κατάλληλη λεπίδα πριονιού.

## 19 Δήλωση συμμόρφωσης ΕΕ

### Μετάφραση του πρωτοτύπου της δήλωσης συμμόρφωσης

#### Κατασκευαστής:

Scherrpach GmbH  
Günzburger Straße 69  
D-89335 Ichenhausen

Δηλώνουμε με αποκλειστική μας ευθύνη ότι το προϊόν που περιγράφεται στο παρόν βρίσκεται σε συμμόρφωση με τις ισχύουσες Οδηγίες και Πρότυπα.

Μάρκα: **Parkside**  
Όνομασία ειδ.: **ΦΑΛΤΣΟΠΡΪΟΝΟ –  
PKS 1500 C4**

Αρ. ειδ. 3901253974, 3901253975,  
3901253976,  
3901253977-3901253981,  
39012539915, 39012539916,  
39012539959

Αρ. IAN 480695\_2410  
Αρ. σειράς 01001 – 69879

#### Οδηγίες ΕΕ:

2006/42/ΕΚ, 2014/30/ΕΕ, 2011/65/ΕΕ\*

\* Το αντικείμενο της παρούσας δήλωσης, το οποίο περιγράφεται παραπάνω, εκπληρώνει τις διατάξεις της Οδηγίας 2011/65/ΕΕ του Ευρωπαϊκού Κοινοβουλίου και του Συμβουλίου της 8ης Ιουνίου 2011 για τον περιορισμό της χρήσης ορισμένων επικίνδυνων ουσιών σε ηλεκτρικό και ηλεκτρονικό εξοπλισμό.

#### Πρότυπα που χρησιμοποιήθηκαν:

EN 62841-1:2015/A11:2022,  
EN IEC 62841-3-9:2020/A11:2020,  
EN IEC 55014-1:2021, EN IEC 55014-2:2021,  
EN IEC 61000-3-2:2019/A1:2021,;  
EN IEC 61000-3-11:2019

### Εξουσιοδοτημένος αντιπρόσωπος σύνταξης του τεχνικού φακέλου:

Tobias Ihle  
Günzburger Str. 69  
D-89335 Ichenhausen  
Ichenhausen, 13.01.2025



Simon Schünk  
Division Manager Product Center



Andreas Pecher  
Head of Project Management

## Εγγύηση

### Αξιοτίμη πελάτσια, αξιοτίμη πελάτη,

Τα προϊόντα μας υπόκεινται σε αυστηρούς ελέγχους ποιότητας. Εάν παρ'όλα αυτά κάποτε δεν λειτουργήσουν άψογα, λυπούμαστε πολύ και σας παρακαλούμε να αποτανθείτε προς το τμήμαμας Εξυπηρέτησης Πελατών, στη διεύθυνση που αναφέρετε σε αυτή την εγγύηση. Ευχαρίστως σας βοηθήουμε και τηλεφωνικώς στον αριθμό που αναφέρεται πιο κάτω. Για την κατάρχωση των αξιώσεων εγγύησης ισχύουν τα εξής:

- Αυτοί οι όροι εγγύησης ρυθμίζουν πρόσθετες παροχές εγγύησης. Από την εγγύηση αυτή δεν θίγονται οι νόμιμες αξιώσεις σας για εγγύηση. Η παροχή της εγγύησής μας είναι για σας δωρεάν
- Η εγγύηση καλύπτει αποκλειστικά και μόνο βλάβες που οφείλονται σε ελαττώματα υλικών ή παραγωγής και περιορίζονται στην αποκατάσταση αυτών των ελαττωμάτων ή την αντικατάσταση της συσκευής. Παρακαλούμε να προσέξετε πως οι συσκευές μας δεν προορίζονται για τη βιομηχανία, τη βιοτεχνία και την επαγγελματική χρήση. Για το λόγο αυτό δεν υφίσταται σύμβαση εγγύησης σε περίπτωση χρήσης της συσκευής στη βιομηχανία, βιοτεχνία, για επαγγελματικό ή άλλο παρόμοιο σκοπό. Από την εγγύησή μας αποκλείονται πέραν τούτου αποζημιώσεις για βλάβες μεταφοράς, βλάβες οφειλόμενες σε μη τήρηση της Οδηγίας συναρμολόγησης, ή σε εσφαλμένη εγκατάσταση, μη τήρηση της Οδηγίας χρήσης (π.χ. σύνδεση σε λάθος τάση δικτύου ή είδος ρεύματος), καταχρηστική ή όχι ορθή χρήση (π.χ. υπερφόρτωση ή χρήση μη εγκεκριμένων ανταλλακτικών εργαλείων ή εξαρτημάτων), μη τήρηση των Υποδείξεων συντήρησης και ασφαλείας, είσοδος ξένων αντικειμένων στη συσκευή (όπως π.χ. άμμος ή σκόνη), χρήση βίας ή εξωτερική επίδραση (όπως π.χ. βλάβες από πτώση) καθώς και βλάβες που οφείλονται σε κοινή φθορά.

Η αξίωση εγγύησης εκπίπτει σε περίπτωση που έγιναν ήδη ξένες επεμβάσεις στη συσκευή.

- Η διάρκεια της εγγύησης ανέρχεται σε 3 έτη και αρχίζει από την ημερομηνία αγοράς της συσκευής. Οι αξιώσεις εγγύησης πρέπει να κατασχυθούν πριν την πάροδο της προθεσμίας της εγγύησης εντός δύο εβδομάδων από την διαπίστωση του ελαττώματος. Αποκλείεται η κατάρχωση αξιώσεων εγγύησης μετά την πάροδο της προθεσμίας της εγγύησης. Με την αντικατάσταση της συσκευής, σύμφωνα με το ΝΟΜΟ 2251/1994, ξεκινάει εκ νέου ο χρόνος εγγύησης.
- Για την προβολή της αξίωσής σας έναντι της εγγύησης, παρακαλούμε να απευθυνθείτε στη διεύθυνση σέρβις που αναφέρεται παρακάτω. Εφόσον η απαίτησή σας βρίσκεται εντός της περιόδου εγγύησης, θα θέσουμε στη διάθεσή σας ένα δελτίο επιστροφής, με το οποίο μπορείτε να μας αποστείλετε χωρίς χρέωση στη την ελαττωματική συσκευή. Παρακαλούμε επίσης να μας περιγράψετε την αιτία για την διαμαρτυρία σας όσο πιο αναλυτικά γίνεται. Εάν το ελάττωμα της συσκευής σας καλύπτεται από την εγγύησή μας, είτε θα σας επιστραφεί ταχύτητα η επισκευασμένη συσκευή σας, είτε θα λάβετε μία νέα συσκευή

Φυσικά επισκευάζουμε ευχαρίστως έναντι αμοιβής και ελαττώματα στη συσκευή σας που δεν καλύπτονται ή δεν καλύπτονται πλέον από την εγγύηση. Για το σκοπό αυτό σας παρακαλούμε να αποστείλετε τη συσκευή σας στη διεύθυνση του τμήματος μας για Εξυπηρέτηση Πελατών.

## Διεκπεραίωση αξιώσεων εγγύησης

Για να διασφαλιστεί η γρήγορη διεκπεραίωση του θεματός σας ακολουθήστε τις παρακάτω υποδείξεις:

- Για όλα τα αιτήματα έχετε πρόχειρη την απόδειξη ταμείου και τον αριθμό προϊόντος (π.χ., IAN 480695\_2410) ως παραστατικό της αγοράς.
- Ο αριθμός προϊόντος αναγράφεται στην πινακίδα τύπου στο προϊόν, σε χάραξη στο προϊόν, στη σελίδα τίτλου του χειριδίου οδηγιών (κάτω αριστερά) ή στην αυτοκόλλητη ετικέτα στην πίσω ή στην κάτω πλευρά του προϊόντος.
- Εάν προκύψουν σφάλματα λειτουργίας ή άλλα ελαττώματα, επικοινωνήστε κατ' αρχάς με το παρακάτω αναφερόμενο τμήμα σέρβις τηλεφωνικά ή μέσω ηλεκτρονικού ταχυδρομείου.
- Μπορείτε τότε να στείλετε χωρίς χρέωση ένα προϊόν που έχει χαρακτηριστεί ως ελαττωματικό, εσωκλείοντας την απόδειξη αγοράς (απόδειξη ταμείου) αναφέροντας σε τι συνίσταται το ελάττωμα και πότε προέκυψε αυτό, στη διεύθυνση σέρβις που σας έχει γνωστοποιηθεί.
- Στον ιστότοπο [parkside-diy.com](http://parkside-diy.com) μπορείτε να προβάλλετε και να λάβετε το παρόν και πολλά άλλα χειριδία. Με αυτόν τον κωδικό QR προσπελαύνετε απευθείας τον ιστότοπο [parkside-diy.com](http://parkside-diy.com). Επιλέξτε τη χώρα σας και αναζητήστε μέσω της μάσκας αναζήτησης τα χειριδία οδηγιών χειρισμού. Με την καταχώριση του αριθμού προϊόντος (IAN) 480695\_2410 προσπελαύνετε το χειριδίο οδηγιών χειρισμού για το προϊόν σας.



PDF ONLINE  
[parkside-diy.com](http://parkside-diy.com)

**Αρμόδιος επικοινωνίας σέρβις (CY):**

**Όνομα:** GEORGE C SOLOMONIDES & SON LTD  
PO.BOX 56236 / 169, LEONTIOS A'  
GR - 3022 LIMASSOL/CYPRUS

**Τηλέφωνο:** 00800 4003 4003

**E-mail:** service.CY@scheppach.com







**Sitz:** Κύπρος

## Inhaltsverzeichnis

1	Erklärung der Symbole auf dem Produkt.....	62
2	Einleitung .....	63
3	Produktbeschreibung (Abb. 1-16).....	63
4	Lieferumfang .....	63
5	Bestimmungsgemäße Verwendung .....	64
6	Sicherheitshinweise .....	65
7	Technische Daten .....	69
8	Auspacken .....	70
9	Montage.....	70
10	Inbetriebnahme .....	71
11	Betrieb.....	72
12	Wartung.....	75
13	Transport (Abb. 14) .....	76
14	Lagerung .....	76
15	Elektrischer Anschluss .....	76
16	Reparatur und Ersatzteilbestellung .....	77
17	Entsorgung und Wiederverwertung .....	77
18	Störungsabhilfe .....	78
19	EU-Konformitätserklärung .....	79
20	Garantiekunde .....	80
21	Explosionszeichnung .....	82

# 1 Erklärung der Symbole auf dem Produkt

Die Verwendung von Symbolen in diesem Handbuch soll Ihre Aufmerksamkeit auf mögliche Risiken lenken. Die Sicherheitssymbole und Erklärungen, die diese begleiten, müssen genau verstanden werden. Die Warnungen selbst beseitigen keine Risiken und können korrekte Maßnahmen zum Verhüten von Unfällen nicht ersetzen.

	Achtung! Das Nichtbeachten der an dem Produkt angebrachten Sicherheitszeichen und Warnhinweise sowie das Nichtbeachten der Sicherheits- und Bedienungshinweise kann zu schweren Verletzungen bis hin zum Tod führen.
	Vor Inbetriebnahme Bedienungsanleitung und Sicherheitshinweise lesen und beachten!
	Tragen Sie einen Gehörschutz.
	Bei Staubentwicklung Atemschutz tragen!
	Tragen Sie eine Schutzbrille.
	Achtung! Verletzungsgefahr! Nicht in das laufende Sägeblatt greifen!
	Achtung! Laserstrahlung
	Schutzklasse II (Doppelisolierung).
	Das Produkt entspricht den geltenden europäischen Richtlinien.

## 2 Einleitung

### Hersteller:

Schepfach GmbH  
Günzburger Straße 69  
D-89335 Ichenhausen

### Verehrter Kunde

Wir wünschen Ihnen viel Freude und Erfolg beim Arbeiten mit Ihrem neuen Produkt.

### Hinweis:

Der Hersteller dieses Produkts haftet nach dem geltenden Produkthaftungsgesetz nicht für Schäden, die an diesem Produkt oder durch dieses Produkt entstehen bei:

- Unsachgemäßer Behandlung
- Nichtbeachtung der Bedienungsanleitung
- Reparaturen durch Dritte, nicht autorisierte Fachkräfte
- Einbau und Austausch von nicht originalen Ersatzteilen
- Nicht bestimmungsgemäßer Verwendung
- Ausfällen der elektrischen Anlage bei Nichtbeachtung der elektrischen Vorschriften und VDE-Bestimmungen 0100, DIN 57113 / VDE0113.

### Beachten Sie:

Die Bedienungsanleitung ist Bestandteil dieses Produkts.

Sie enthält wichtige Hinweise, wie Sie mit dem Produkt sicher, fachgerecht und wirtschaftlich arbeiten, wie Sie Gefahren vermeiden, Reparaturkosten sparen, Ausfallzeiten verringern und die Zuverlässigkeit und Lebensdauer des Produkts erhöhen. Zusätzlich zu den Sicherheitsbestimmungen dieser Bedienungsanleitung müssen Sie unbedingt die für den Betrieb des Produkts geltenden Vorschriften Ihres Landes beachten.

Machen Sie sich vor der Benutzung des Produkts mit allen Bediener- und Sicherheitshinweisen vertraut. Betreiben Sie das Produkt nur wie beschrieben und für die angegebenen Einsatzbereiche. Bewahren Sie die Bedienungsanleitung gut auf und händigen Sie alle Unterlagen bei Weitergabe des Produkts an Dritte mit aus.

## 3 Produktbeschreibung (Abb. 1-16)

1. Ein-/Ausschalter
2. Sperrschalter
3. Handgriff
4. Sägekopf
5. Sägeblattschutz beweglich
- 5a. Befestigungsschraube
6. Sägeblatt
7. Feststellschraube für Drehtisch

8. Anschlagsschiene
- 8a. Verschiebbare Anschlagsschiene
- 8b. Feststellschraube
9. Feststehender Säge Tisch
10. Tischeinlage
11. Skala
12. Zeiger
13. Drehtisch
14. Feststellschraube für Werkstückauflage
15. Spannvorrichtung (Werkstückspanner)
16. Feststellschraube
17. Spänefangsack
18. Werkstückauflage
19. Feststellschraube für Spannvorrichtung
20. Feststellschraube für Kippssicherung
21. Standbügel
22. Justierschraube (45°)
- 22a. Sicherungsmutter Justierschraube (45°)
23. Feststellschraube
24. Klemmgriff
25. Sicherungsbolzen
- 25a. Schraube (Schnitttiefebegrenzung)
- 25b. Kontermutter
26. Justierschraube (90°)
- 26a. Sicherungsmutter Justierschraube (90°)
27. Skala
28. Zeiger
29. Flanschschraube
30. Außenflansch
31. Führungsbügel
32. Sägewellensperre
33. Ein-/Ausschalter Laser
34. Batterieabdeckung
35. Laser
36. Schraube (Laser)
37. Transportgriff

- A. 90° Anschlagswinkel  
(Im Lieferumfang nicht enthalten)
- B. 45° Anschlagswinkel  
(Im Lieferumfang nicht enthalten)
- C. Innensechskantschlüssel, 6 mm
- D. Innensechskantschlüssel, 3 mm
- E. Kreuzschlitzschraube (Tischeinlage)

## 4 Lieferumfang

Pos.	Anzahl	Bezeichnung
15.	1 x	Spannvorrichtung (Werkstückspanner)
17.	1 x	Spänefangsack
18.	2 x	Werkstückauflagen
21.	1 x	Standbügel
C.	1 x	Innensechskantschlüssel, 6 mm
D.	1 x	Innensechskantschlüssel, 3 mm
	1 x	Kapp- und Gehrungssäge
	2 x	Kohlebürsten
	2 x	Batterien (AAA)
	1 x	Bedienungsanleitung

## 5 Bestimmungsgemäße Verwendung

Die Kapp- und Gehrungssäge dient zum Kappen von Holz und Kunststoff, entsprechend der Maschinengröße. Die Säge ist nicht zum Schneiden von Brennholz geeignet.

### WARNUNG

Verwenden Sie das Produkt nicht zum Schneiden anderer Materialien als in der Bedienungsanleitung beschrieben.

### WARNUNG

Das mitgelieferte Sägeblatt ist ausschließlich zum Sägen von Holz bestimmt! Verwenden Sie dieses nicht zum Sägen von Brennholz!

Das Produkt darf nur nach seiner Bestimmung verwendet werden. Jede weitere darüber hinausgehende Verwendung ist nicht bestimmungsgemäß. Für daraus hervorgerufene Schäden oder Verletzungen aller Art haftet der Benutzer/Bediener und nicht der Hersteller.

Es dürfen nur für das Produkt geeignete Sägeblätter verwendet werden. Die Verwendung von Trennscheiben aller Art ist untersagt.

Bestandteil der bestimmungsgemäßen Verwendung ist auch die Beachtung der Sicherheitshinweise, sowie die Montageanleitung und Betriebshinweise in der Bedienungsanleitung.

Personen, die das Produkt verwenden und warten, müssen mit diesem vertraut und über mögliche Gefahren unterrichtet sein.

Veränderungen an dem Produkt schließen eine Haftung des Herstellers und daraus entstehende Schäden gänzlich aus.

Trotz bestimmungsmäßiger Verwendung können bestimmte Restrisikofaktoren nicht vollständig ausgeräumt werden. Bedingt durch Konstruktion und Aufbau des Produkts können folgende Punkte auftreten:

- Berührung des Sägeblattes im nicht abgedeckten Sägebereich.
- Eingreifen in das laufende Sägeblatt (Schnittverletzung).
- Rückschlag von Werkstücken und Werkstückteilen.
- Sägeblattbrüche.
- Herausschleudern von fehlerhaften Hartmetallteilen des Sägeblattes.
- Gehörschäden bei Nichtverwendung des nötigen Gehörschutzes.
- Gesundheitsschädliche Emissionen von Holzstäuben bei Verwendung in geschlossenen Räumen.

Bitte beachten Sie, dass unsere Produkte bestimmungsgemäß nicht für den gewerblichen, handwerklichen oder industriellen Einsatz konstruiert wurden. Wir übernehmen keine Gewährleistung, wenn das Produkt in Gewerbe-, Handwerks- oder Industriebetrieben sowie bei gleichzusetzenden Tätigkeiten eingesetzt wird.

## Erklärung der Signalwörter in der Bedienungsanleitung

### GEFAHR

Signalwort zur Kennzeichnung einer unmittelbar bevorstehenden Gefährdungssituation, die, wenn sie nicht vermieden wird, den Tod oder eine schwere Verletzung zur Folge hat.

### WARNUNG

Signalwort zur Kennzeichnung einer möglichen Gefährdungssituation, die, wenn sie nicht vermieden wird, den Tod oder eine schwere Verletzung zur Folge haben könnte.

### VORSICHT

Signalwort zur Kennzeichnung einer möglichen Gefährdungssituation, die, wenn sie nicht vermieden wird, eine geringfügige oder mäßige Verletzung zur Folge haben könnte.

### ACHTUNG

Signalwort zur Kennzeichnung einer möglichen Gefährdungssituation, die, wenn sie nicht vermieden wird, Sachschäden am Produkt oder Eigentum/Besitz zur Folge haben könnte.

## 6 Sicherheitshinweise

### Allgemeine Sicherheitshinweise für Elektrowerkzeuge

#### **WARNUNG**

**Lesen Sie alle Sicherheitshinweise, Anweisungen, Bebilderungen und technischen Daten, mit denen dieses Elektrowerkzeug versehen ist.**

Versäumnisse bei der Einhaltung der nachfolgenden Anweisungen können elektrischen Schlag, Brand und/oder schwere Verletzungen verursachen.

#### **Bewahren Sie alle Sicherheitshinweise und Anweisungen für die Zukunft auf.**

Der in den Sicherheitshinweisen verwendete Begriff „Elektrowerkzeug“ bezieht sich auf netzbetriebene Elektrowerkzeuge (mit Netzleitung) oder auf akkubetriebene Elektrowerkzeuge (ohne Netzleitung).

### 1) Arbeitsplatzsicherheit

- a) **Halten Sie Ihren Arbeitsbereich sauber und gut beleuchtet.** Unordnung oder unbeleuchtete Arbeitsbereiche können zu Unfällen führen.
- b) **Arbeiten Sie mit dem Elektrowerkzeug nicht in explosionsgefährdeter Umgebung, in der sich brennbare Flüssigkeiten, Gase oder Stäube befinden.** Elektrowerkzeuge erzeugen Funken, die den Staub oder die Dämpfe entzünden können.
- c) **Halten Sie Kinder und andere Personen während der Benutzung des Elektrowerkzeugs fern.** Bei Ablenkung können Sie die Kontrolle über das Elektrowerkzeug verlieren.

### 2) Elektrische Sicherheit

- a) **Der Anschlussstecker des Elektrowerkzeugs muss in die Steckdose passen. Der Stecker darf in keiner Weise verändert werden. Verwenden Sie keine Adapterstecker gemeinsam mit schutzgeerdeten Elektrowerkzeugen.** Unveränderte Stecker und passende Steckdosen verringern das Risiko eines elektrischen Schlages.
- b) **Vermeiden Sie Körperkontakt mit geerdeten Oberflächen wie von Rohren, Heizungen, Herden und Kühlschränken.** Es besteht ein erhöhtes Risiko durch elektrischen Schlag, wenn Ihr Körper geerdet ist.
- c) **Halten Sie Elektrowerkzeuge von Regen oder Nässe fern.** Das Eindringen von Wasser in ein Elektrowerkzeug erhöht das Risiko eines elektrischen Schlages.
- d) **Zweckentfremden Sie die Anschlussleitung nicht, um das Elektrowerkzeug zu tragen, aufzuhängen oder um den Stecker aus der Steckdose zu ziehen. Halten Sie die Anschlussleitung**

**fern von Hitze, Öl, scharfen Kanten oder sich bewegenden Teilen.** Beschädigte oder verwickelte Anschlussleitungen erhöhen das Risiko eines elektrischen Schlages.

- e) **Wenn Sie mit einem Elektrowerkzeug im Freien arbeiten, verwenden Sie nur Verlängerungsleitungen, die auch für den Außenbereich geeignet sind.** Die Anwendung einer für den Außenbereich geeigneten Verlängerungsleitung verringert das Risiko eines elektrischen Schlages.
- f) **Wenn der Betrieb des Elektrowerkzeugs in feuchter Umgebung nicht vermeidbar ist, verwenden Sie einen Fehlerstromschutzschalter.** Der Einsatz eines Fehlerstromschutzschalters vermindert das Risiko eines elektrischen Schlages.

### 3) Sicherheit von Personen

- a) **Seien Sie aufmerksam, achten Sie darauf, was Sie tun, und gehen Sie mit Vernunft an die Arbeit mit einem Elektrowerkzeug. Benutzen Sie kein Elektrowerkzeug, wenn Sie müde sind oder unter dem Einfluss von Drogen, Alkohol oder Medikamenten stehen.** Ein Moment der Unachtsamkeit beim Gebrauch des Elektrowerkzeugs kann zu ernsthaften Verletzungen führen.
- b) **Tragen Sie persönliche Schutzausrüstung und immer eine Schutzbrille.** Das Tragen persönlicher Schutzausrüstung, wie Staubmaske, rutschfeste Sicherheitsschuhe, Schutzhelm oder Gehörschutz, je nach Art und Einsatz des Elektrowerkzeugs, verringert das Risiko von Verletzungen.
- c) **Vermeiden Sie eine unbeabsichtigte Inbetriebnahme. Vergewissern Sie sich, dass das Elektrowerkzeug ausgeschaltet ist, bevor Sie es an die Stromversorgung und/oder den Akku anschließen, es aufnehmen oder tragen.** Wenn Sie beim Tragen des Elektrowerkzeugs den Finger am Schalter haben oder das Elektrowerkzeug eingeschaltet an die Stromversorgung anschließen, kann dies zu Unfällen führen.
- d) **Entfernen Sie Einstellwerkzeuge oder Schraubenschlüssel, bevor Sie das Elektrowerkzeug einschalten.** Ein Werkzeug oder Schlüssel, der sich in einem drehenden Teil des Elektrowerkzeugs befindet, kann zu Verletzungen führen.
- e) **Vermeiden Sie eine abnormale Körperhaltung. Sorgen Sie für einen sicheren Stand und halten Sie jederzeit das Gleichgewicht.** Dadurch können Sie das Elektrowerkzeug in unerwarteten Situationen besser kontrollieren.
- f) **Tragen Sie geeignete Kleidung. Tragen Sie keine weite Kleidung oder Schmuck. Halten Sie Haare und Kleidung fern von sich bewegenden Teilen.** Lockere Kleidung, Schmuck oder lange Haare können von sich bewegenden Teilen erfasst werden.

- g) **Wenn Staubabsaug- und -auffangeinrichtungen montiert werden können, sind diese anzuschließen und richtig zu verwenden.** Verwendung einer Staubabsaugung kann Gefährdungen durch Staub verringern.
- h) **Wiegen Sie sich nicht in falscher Sicherheit und setzen Sie sich nicht über die Sicherheitsregeln für Elektrowerkzeuge hinweg, auch wenn Sie nach vielfachem Gebrauch mit dem Elektrowerkzeug vertraut sind.** Achtloses Handeln kann binnen Sekundenbruchteilen zu schweren Verletzungen führen.

#### 4) Verwendung und Behandlung des Elektrowerkzeugs

- a) **Überlasten Sie das Elektrowerkzeug nicht. Verwenden Sie für Ihre Arbeit das dafür bestimmte Elektrowerkzeug.** Mit dem passenden Elektrowerkzeug arbeiten Sie besser und sicherer im angegebenen Leistungsbereich.
- b) **Benutzen Sie kein Elektrowerkzeug, dessen Schalter defekt ist.** Ein Elektrowerkzeug, das sich nicht mehr ein- oder ausschalten lässt, ist gefährlich und muss repariert werden.
- c) **Ziehen Sie den Stecker aus der Steckdose und/oder entfernen Sie einen abnehmbaren Akku, bevor Sie Geräteeinstellungen vornehmen, Einsatzwerkzeugteile wechseln oder das Elektrowerkzeug weglegen.** Diese Vorsichtsmaßnahme verhindert den unbeabsichtigten Start des Elektrowerkzeugs.
- d) **Bewahren Sie unbenutzte Elektrowerkzeuge außerhalb der Reichweite von Kindern auf. Lassen Sie keine Personen das Elektrowerkzeug benutzen, die mit diesem nicht vertraut sind oder diese Anweisungen nicht gelesen haben.** Elektrowerkzeuge sind gefährlich, wenn Sie von unerfahrenen Personen benutzt werden.
- e) **Pflegen Sie Elektrowerkzeuge und Einsatzwerkzeug mit Sorgfalt. Kontrollieren Sie, ob bewegliche Teile einwandfrei funktionieren und nicht klemmen, ob Teile gebrochen oder so beschädigt sind, dass die Funktion des Elektrowerkzeugs beeinträchtigt ist. Lassen Sie beschädigte Teile vor dem Einsatz des Elektrowerkzeugs reparieren.** Viele Unfälle haben ihre Ursache in schlecht gewarteten Elektrowerkzeugen.
- f) **Halten Sie Schneidwerkzeuge scharf und sauber.** Sorgfältig gepflegte Schneidwerkzeuge mit scharfen Schneidkanten verklemmen sich weniger und sind leichter zu führen.
- g) **Verwenden Sie Elektrowerkzeug, Einsatzwerkzeug, Einsatzwerkzeuge usw. entsprechend diesen Anweisungen. Berücksichtigen Sie dabei die Arbeitsbedingungen und die auszuführende Tätigkeit.** Der Gebrauch von Elektrowerkzeugen für andere als die vorgesehenen Anwendungen kann zu gefährlichen Situationen führen.

- h) **Halten Sie Griffe und Griffflächen trocken, sauber und frei von Öl und Fett.** Rutschige Griffe und Griffflächen erlauben keine sichere Bedienung und Kontrolle des Elektrowerkzeugs in unvorhergesehenen Situationen.

#### 5) Service

- a) **Lassen Sie Ihr Elektrowerkzeug nur von qualifiziertem Fachpersonal und nur mit Original-Ersatzteilen reparieren.** Damit wird sichergestellt, dass die Sicherheit des Elektrowerkzeugs erhalten bleibt.

#### 6.1 Sicherheitshinweise für Gehrungskappsägen

- a) **Gehrungskappsägen sind zum Schneiden von Holz oder holzartigen Produkten vorgesehen, sie können nicht zum Schneiden von Eisenwerkstoffen wie Stäben, Stangen, Schrauben usw. verwendet werden.** Abrasiver Staub führt zum Blockieren von beweglichen Teilen wie der unteren Schutzhaube. Schneidfunken verbrennen die untere Schutzhaube, die Einlegeplatte und andere Kunststoffteile.
- b) **Fixieren Sie das Werkstück nach Möglichkeit mit Zwingen.** Wenn Sie das Werkstück mit der Hand festhalten, müssen Sie Ihre Hand immer mindestens 100 mm von jeder Seite des Sägeblatts entfernt halten. Verwenden Sie diese Säge nicht zum Schneiden von Stücken, die zu klein sind, um sie einzuspannen oder mit der Hand zu halten. Wenn Ihre Hand zu nahe am Sägeblatt ist, besteht ein erhöhtes Verletzungsrisiko durch Kontakt mit dem Sägeblatt.
- c) **Das Werkstück muss unbeweglich sein und entweder festgespannt oder gegen den Anschlag und den Tisch gedrückt werden. Schieben Sie das Werkstück nicht in das Sägeblatt und schneiden Sie nie „freihändig“.** Lose oder sich bewegende Werkstücke könnten mit hoher Geschwindigkeit herausgeschleudert werden und zu Verletzungen führen.
- d) **Schieben Sie die Säge durch das Werkstück. Vermeiden Sie es, die Säge durch das Werkstück zu ziehen.** Für einen Schnitt heben Sie den Sägekopf und ziehen ihn über das Werkstück, ohne zu schneiden. Dann schalten Sie den Motor ein, schwenken den Sägekopf nach unten und drücken die Säge durch das Werkstück. Bei ziehendem Schnitt besteht die Gefahr, dass das Sägeblatt am Werkstück aufsteigt und die Sägeblatteinheit dem Bediener gewaltsam entgegengeschleudert wird.
- e) **Kreuzen Sie nie die Hand über die vorgesehene Schnittlinie, weder vor noch hinter dem Sägeblatt.** Abstützen des Werkstücks „mit gekreuzten Händen“, d. h. Halten des Werkstücks rechts neben dem Sägeblatt mit der linken Hand oder umgekehrt, ist sehr gefährlich.

- f) **Greifen Sie bei rotierendem Sägeblatt nicht hinter den Anschlag. Unterschreiten Sie nie einen Sicherheitsabstand von 100 mm zwischen Hand und rotierendem Sägeblatt (gilt auf beiden Seiten des Sägeblatts, z. B. beim Entfernen von Holzabfällen).** Die Nähe des rotierenden Sägeblatts zu Ihrer Hand ist möglicherweise nicht erkennbar, und Sie können schwer verletzt werden.
- g) **Prüfen Sie das Werkstück vor dem Schneiden. Wenn das Werkstück gebogen oder verzogen ist, spannen Sie es mit der nach außen gekrümmten Seite zum Anschlag. Stellen Sie immer sicher, dass entlang der Schnittlinie kein Spalt zwischen Werkstück, Anschlag und Tisch ist.** Gebogene oder verzogene Werkstücke können sich verdrehen oder verlagern und ein Klemmen des rotierenden Sägeblatts beim Schneiden verursachen. Es dürfen keine Nägel oder Fremdkörper im Werkstück sein.
- h) **Verwenden Sie die Säge erst, wenn der Tisch frei von Werkzeugen, Holzabfällen usw. ist; nur das Werkstück darf sich auf dem Tisch befinden.** Kleine Abfälle, lose Holzstücke oder andere Gegenstände, die mit dem rotierenden Blatt in Berührung kommen, können mit hoher Geschwindigkeit weggeschleudert werden.
- i) **Schneiden Sie jeweils nur ein Werkstück.** Mehrfach gestapelte Werkstücke lassen sich nicht angemessen spannen oder festhalten und können beim Sägen ein Klemmen des Blatts verursachen oder verrutschen.
- j) **Sorgen Sie dafür, dass die Gehrungskappsäge vor Gebrauch auf einer ebenen, festen Arbeitsfläche steht.** Eine ebene und feste Arbeitsfläche verringert die Gefahr, dass die Gehrungskappsäge instabil wird.
- k) **Planen Sie Ihre Arbeit. Achten Sie bei jedem Verstellen der Sägeblattneigung oder des Gehrungswinkels darauf, dass der verstellbare Anschlag richtig justiert ist und das Werkstück abstützt, ohne mit dem Blatt oder der Schutzhaube in Berührung zu kommen.** Ohne die Maschine einzuschalten und ohne Werkstück auf dem Tisch ist eine vollständige Schnittbewegung des Sägeblatts zu simulieren, um sicherzustellen, dass es nicht zu Behinderungen oder der Gefahr des Schneidens in den Anschlag kommt.
- l) **Sorgen Sie bei Werkstücken, die breiter oder länger als die Tischoberseite sind, für eine angemessene Abstützung, z. B. durch Tischverlängerungen oder Sägeböcke.** Werkstücke, die länger oder breiter als der Tisch der Gehrungskappsäge sind, können kippen, wenn sie nicht fest abgestützt sind. Wenn ein abgeschnittenes Stück Holz oder das Werkstück kippt, kann es die untere Schutzhaube anheben oder unkontrolliert vom rotierenden Blatt weggeschleudert werden.
- m) **Ziehen Sie keine anderen Personen als Ersatz für eine Tischverlängerung oder zur zusätzlichen Abstützung heran.** Eine instabile Abstützung des Werkstücks kann zum Klemmen des Blatts führen. Auch kann sich das Werkstück während des Schnitts verschieben und Sie und den Helfer in das rotierende Blatt ziehen.
- n) **Das abgeschnittene Stück darf nicht gegen das rotierende Sägeblatt gedrückt werden.** Wenn wenig Platz ist, z. B. bei Verwendung von Längsanschlägen, kann sich das abgeschnittene Stück mit dem Blatt verkeilen und gewaltsam weggeschleudert werden.
- o) **Verwenden Sie immer eine Zwinde oder eine geeignete Vorrichtung, um Rundmaterial wie Stangen oder Rohre ordnungsgemäß abzustützen.** Stangen neigen beim Schneiden zum Wegrollen, wodurch sich das Blatt „festbeißen“ und das Werkstück mit Ihrer Hand in das Blatt gezogen werden kann.
- p) **Lassen Sie das Blatt die volle Drehzahl erreichen, bevor Sie in das Werkstück schneiden.** Dies verringert das Risiko, dass das Werkstück fortgeschleudert wird.
- q) **Wenn das Werkstück eingeklemmt wird oder das Blatt blockiert, schalten Sie die Gehrungskappsäge aus. Warten Sie, bis alle beweglichen Teile zum Stillstand gekommen sind, ziehen Sie den Netzstecker und/oder nehmen Sie den Akku heraus. Entfernen Sie anschließend das eingeklemmte Material.** Wenn Sie bei einer solchen Blockierung weitersägen, kann es zum Verlust der Kontrolle oder zu Beschädigungen der Gehrungskappsäge kommen.
- r) **Lassen Sie nach beendetem Schnitt den Schalter los, halten Sie den Sägekopf unten und warten Sie den Stillstand des Blatts ab, bevor Sie das abgeschnittene Stück entfernen.** Es ist sehr gefährlich, mit der Hand in die Nähe des auslaufenden Blatts zu reichen.
- s) **Halten Sie den Handgriff gut fest, wenn Sie einen unvollständigen Sägeschnitt ausführen oder wenn Sie den Schalter loslassen, bevor der Sägekopf seine untere Lage erreicht hat.** Durch die Bremswirkung der Säge kann der Sägekopf ruckartig nach unten gezogen werden und dadurch zu einem Verletzungsrisiko führen.

## 6.2 Sicherheitshinweise für den Umgang mit Sägeblättern

- Vermeiden Sie ein unkontrolliertes Loslassen des Sägeaggregats in der unteren Endlage.
- Verwenden Sie keine beschädigten oder deformierten Sägeblätter.
- Verwenden Sie keine Sägeblätter mit Rissen. Mustern Sie gerissene Sägeblätter aus. Eine Instandsetzung ist nicht zulässig.

- Verwenden Sie keine aus Schnellarbeitsstahl gefertigten Sägeblätter.
- Kontrollieren Sie den Zustand der Sägeblätter, bevor Sie die Säge benutzen.
- Verwenden Sie ausschließlich Sägeblätter, die für den zu schneidenden Werkstoff geeignet sind.
- Verwenden Sie nur die vom Hersteller festgelegten Sägeblätter.  
Die Sägeblätter müssen, wenn Sie zum Bearbeiten von Holz oder ähnlichen Werkstoffen vorgesehen sind, EN 847-1 entsprechen.
- Verwenden Sie keine Sägeblätter aus hochlegiertem Schnellarbeitsstahl (HSS).
- Verwenden Sie nur Sägeblätter, deren höchstzulässige Drehzahl nicht geringer ist als die maximale Spindeldrehzahl der Säge und die für den zu schneidenden Werkstoff geeignet sind.
- Beachten Sie die Drehrichtung des Sägeblatts.
- Setzen Sie nur Sägeblätter ein, wenn Sie den Umgang damit beherrschen.
- Beachten Sie die Höchstdrehzahl. Die auf dem Sägeblatt angegebene Höchstdrehzahl darf nicht überschritten werden. Halten Sie, falls angegeben, den Drehzahlbereich ein.
- Reinigen Sie die Spannflächen von Verschmutzungen, Fett, Öl und Wasser.
- Verwenden Sie keine losen Reduzierringe oder -buchsen zum Reduzieren von Bohrungen bei Sägeblättern.
- Achten Sie darauf, dass fixierte Reduzierringe zum Sichern des Sägeblatts den gleichen Durchmesser und mindestens 1/3 des Schnittdurchmessers haben.
- Stellen Sie sicher, dass fixierte Reduzierringe parallel zueinander sind.
- Handhaben Sie Sägeblätter mit Vorsicht. Bewahren Sie sie am besten in der Originalverpackung oder speziellen Behältnissen auf. Tragen Sie Schutzhandschuhe, um die Griffsicherheit zu verbessern und das Verletzungsrisiko weiter zu mindern.
- Stellen Sie vor der Benutzung von Sägeblättern sicher, dass alle Schutzvorrichtungen ordnungsgemäß befestigt sind.
- Vergewissern Sie sich vor dem Einsatz, dass das von Ihnen benutzte Sägeblatt den technischen Anforderungen dieser Säge entspricht und ordnungsgemäß befestigt ist.
- Benutzen Sie das mitgelieferte Sägeblatt nur für Sägearbeiten in Holz, niemals zum Bearbeiten von Metallen.
- Verwenden Sie nur ein Sägeblatt mit einem Durchmesser entsprechend den Angaben auf der Säge.
- Verwenden Sie zusätzliche Werkstück-Auflagen, wenn dies für die Stabilität des Werkstück notwendig ist.

- Die Verlängerungen der Werkstückauflage müssen während der Arbeit immer befestigt und verwendet werden.
- Ersetzen Sie die abgenutzte Tischeinlage!
- Vermeiden Sie ein Überhitzen der Sägezähne.
- Vermeiden Sie beim Sägen von Kunststoffen, dass der Kunststoff schmilzt.  
Verwenden Sie für das zu bearbeitende Material die richtigen Sägeblätter. Tauschen Sie die beschädigten oder abgenutzten Sägeblätter rechtzeitig aus. Wenn sich das Sägeblatt überhitzt, stoppen Sie die Maschine. Lassen Sie das Sägeblatt zuerst abkühlen, bevor Sie mit dem Gerät erneut arbeiten.
- Verwenden Sie nur Sägeblätter, die mit einer gleich großen oder höheren Drehzahl gekennzeichnet sind als der auf dem Elektrowerkzeug angegebenen Drehzahl.
- Sorgen Sie immer für Standsicherheit und Sicherung der Säge.

### 6.3 Laserstrahlung



**Achtung: Laserstrahlung**  
**Nicht in den Strahl blicken**  
**Laserklasse 2**



**Schützen Sie sich und Ihre Umwelt durch geeignete Vorsichtsmaßnahmen vor Unfallgefahren!**

- Nicht direkt mit ungeschütztem Auge in den Laserstrahl blicken.
- Niemals direkt in den Strahlengang blicken.
- Den Laserstrahl nie auf reflektierende Flächen und Personen oder Tiere richten. Auch ein Laserstrahl mit geringer Leistung kann Schäden am Auge verursachen.

#### **VORSICHT**

**Wenn andere als die hier angegebenen Verfahrensweisen ausgeführt werden, kann dies zu einer gefährlichen Strahlungsexposition führen.**

- Lasermodul niemals öffnen. Es könnte unerwartet zu einer Strahlenexposition kommen.
- Wenn Sie das Produkt längere Zeit nicht benutzen, sollten die Batterien entfernt werden.
- Der Laser darf nicht gegen einen Laser anderen Typs ausgetauscht werden.

- Reparaturen am Laser dürfen nur vom Hersteller des Lasers oder einem autorisierten Vertreter vorgenommen werden.

## Restrisiken

**Das Elektrowerkzeug ist nach dem Stand der Technik und den anerkannten sicherheitstechnischen Regeln gebaut. Dennoch können beim Arbeiten einzelne Restrisiken auftreten.**

- Gefährdung der Gesundheit durch Strom bei Verwendung nicht ordnungsgemäßer Elektro-Anschlussleitungen.
- Des Weiteren können trotz aller getroffener Vorkehrungen nicht offensichtliche Restrisiken bestehen.
- Restrisiken können minimiert werden, wenn die „Sicherheitshinweise“ und die „Bestimmungsgemäße Verwendung“, sowie die Bedienungsanleitung insgesamt beachtet werden.
- Belasten Sie das Produkt nicht unnötig; zu starker Druck beim Sägen beschädigt das Sägeblatt schnell, was zu einer Leistungsverminderung des Produkts bei der Verarbeitung und in der Schnittgenauigkeit führt.
- Beim Schneiden von Plastikmaterial verwenden Sie bitte immer Klemmen: die Teile, die gesägt werden sollen, müssen immer zwischen den Klemmen fixiert werden.
- Vermeiden Sie zufällige Inbetriebsetzungen des Produkts: beim Einführen des Steckers in die Steckdose darf der Ein-/Ausschalter nicht gedrückt werden.
- Verwenden Sie das Produkt so, wie es in dieser Bedienungsanleitung empfohlen wird. So erreichen Sie, dass Ihr Produkt optimale Leistungen erbringt.
- Halten Sie Ihre Hände vom Arbeitsbereich fern, wenn das Produkt in Betrieb ist.
- Bevor Sie Einstell- oder Wartungsarbeiten vornehmen, lassen Sie den Ein-/Ausschalter los und ziehen den Netzstecker.
- Halten Sie die vorgegebenen Wartungs- und Sicherheitshinweise der Bedienungsanleitung ein.

## WARNUNG

Dieses Elektrowerkzeug erzeugt während des Betriebes ein elektromagnetisches Feld. Dieses Feld kann unter bestimmten Umständen aktive oder passive medizinische Implantate beeinträchtigen. Um die Gefahr von ernsthaften oder tödlichen Verletzungen zu verringern, empfehlen wir Personen mit medizinischen Implantaten ihren Arzt und den Hersteller vom medizinischen Implantat zu konsultieren, bevor das Elektrowerkzeug bedient wird.

## 7 Technische Daten

<b>Kapp- und Gehrungssäge:</b>	
Wechselstrommotor	220 - 240 V~ 50 Hz
Nennleistung	S1* 1200W
Betriebsart	S6* 25% 1500W
Leerlaufdrehzahl $n_0$	4900 min <sup>-1</sup>
Hartmetallsägeblatt	∅ 210 x ∅ 30 x 2,6 mm
Anzahl der Zähne	48
Maximale Zahnbreite des Sägeblattes	3 mm
Schwenkbereich	-45° / 0° / +45°
Gehrungsschnitt	0° bis 45° nach links
Sägebreite bei 90°	120 x 60 mm
Sägebreite bei 45°	80 x 60 mm
Sägebreite bei 2 x 45° (Doppelgehrungsschnitt)	80 x 35 mm
Schutzklasse	II /  (Doppelisolierung)
Gewicht	ca. 6,44 kg
<b>Laser:</b>	
Laserklasse	2
Wellenlänge Laser	650 nm
Leistung Laser	< 1 mW
<b>Batterie:</b>	
Batterie Typ	LR03
Nennkapazität	2000 mAh
Nennspannung	1,5 V
Baugröße	Micro AAA

Technische Änderungen vorbehalten!

### \*Betriebsart S1 (Dauerbetrieb)

Das Produkt kann dauerhaft mit der angegebenen Leistung betrieben werden.

### \*Betriebsart S6

Ununterbrochener periodischer Betrieb. Der Betrieb setzt sich aus einer Anlaufzeit, einer Zeit mit konstanter Belastung und einer Leerlaufzeit zusammen. Die Spieldauer beträgt 10 min, die relative Einschaltdauer beträgt 25% der Spieldauer.

**Das Werkstück muss mindestens eine Höhe von 3 mm und eine Breite von 10 mm haben. Achten Sie darauf, dass das Werkstück immer mit der Spannvorrichtung gesichert wird.**

## Geräuschkennwerte

### **WARNUNG**

Lärm kann gravierende Auswirkungen auf Ihre Gesundheit haben. Übersteigt der Maschinenlärm 85 dB, tragen Sie und Personen, die sich in der Nähe befinden bitte einen geeigneten Gehörschutz.

Die Geräusch- und Vibrationswerte wurden entsprechend nach EN 62841-1 ermittelt.

Schalldruckpegel $L_{pA}$	91,6 dB
Unsicherheit $K_{pA}$	3 dB
Schalleistungspegel $L_{wA}$	104,6 dB
Unsicherheit $K_{wA}$	3 dB

### Vibrationskennwerte (Hand-Arm-Schwingung)

Vibration $a_{rh}$	$\leq 2,5 \text{ m/s}^2$
--------------------	--------------------------

Der angegebene Schwingungsgesamtwert und der angegebene Geräuschemissionswert sind nach einem genormten Prüfverfahren gemessen worden und können zum Vergleich eines Elektrowerkzeugs mit einem anderen verwendet werden.

Der angegebene Geräuschemissionswert und der angegebene Schwingungsgesamtwert können auch zu einer vorläufigen Einschätzung der Belastung verwendet werden.

### **WARNUNG**

**Die Geräuschemissionen und der Schwingungsemissionswert können während der tatsächlichen Benutzung des Elektrowerkzeugs von den Angabewerten abweichen, abhängig von der Art und Weise, in der das Elektrowerkzeug verwendet wird, insbesondere, welche Art von Werkstück bearbeitet wird.**

Versuchen Sie, die Belastung so gering wie möglich zu halten. Beispielhafte Maßnahmen: die Begrenzung der Arbeitszeit. Dabei sind alle Anteile des Betriebszyklus zu berücksichtigen (beispielsweise Zeiten, in denen das Elektrowerkzeug abgeschaltet ist, und solche, in denen es zwar eingeschaltet ist, aber ohne Belastung läuft).

## 8 Auspacken

### **WARNUNG**

**Produkt und Verpackungsmaterialien sind kein Kinderspielzeug!**

**Kinder dürfen nicht mit Kunststoffbeuteln, Folien und Kleinteilen spielen! Es besteht Verschluckungs- und Erstickungsgefahr!**

- Öffnen Sie die Verpackung und nehmen Sie das Produkt vorsichtig heraus.
- Entfernen Sie das Verpackungsmaterial sowie Verpackungs- und Transportsicherungen (falls vorhanden).
- Überprüfen Sie, ob der Lieferumfang vollständig ist.
- Kontrollieren Sie das Produkt und die Zubehörteile auf Transportschäden. Etwaige Schäden sofort dem Transportunternehmen melden, mit dem das Produkt angeliefert wurde. Spätere Reklamationen werden nicht anerkannt.
- Bewahren Sie die Verpackung nach Möglichkeit bis zum Ablauf der Garantiezeit auf.
- Machen Sie sich vor dem Einsatz anhand der Bedienungsanleitung mit dem Produkt vertraut.
- Verwenden Sie bei Zubehör sowie Verschleiß- und Ersatzteilen nur Originalteile. Ersatzteile erhalten Sie bei Ihrem Fachhändler.
- Geben Sie bei Bestellungen unsere Artikelnummern sowie Typ und Baujahr des Produkts an.

## 9 Montage

**Sorgen Sie immer für Standsicherheit und Sicherung des Produkts, indem Sie dieses z.B. an einer Werkbank befestigen.**

- Das Produkt muss standsicher aufgestellt werden. Sichern Sie das Produkt durch die Bohrung am feststehenden Sägetisch mit 4 Schrauben (nicht im Lieferumfang enthalten) auf einer Werkbank, einem Untergestell o. ä..
- Vor Inbetriebnahme müssen alle Abdeckungen und Sicherheitsvorrichtungen ordnungsgemäß montiert sein.
- Das Sägeblatt muss frei laufen können.
- Bei bereits bearbeitetem Holz auf Fremdkörper, wie z.B. Nägel oder Schrauben usw., achten.
- Bevor Sie den Ein-/Ausschalter betätigen, vergewissern Sie sich, ob das Sägeblatt richtig montiert ist und bewegliche Teile leichtgängig sind.
- Überzeugen Sie sich vor dem Anschließen des Produkts, dass die Daten auf dem Typenschild mit den Netzdaten übereinstimmen.

## 9.1 Werkstückspanner (15) montieren (Abb. 3)

1. Lösen Sie die Feststellschraube (19) und montieren den Werkstückspanner (15) links oder rechts am feststehenden Sägetisch.
2. Anschließend ziehen Sie die Feststellschraube (19) wieder an.

## 9.2 Werkstückauflagen (18) montieren (Abb. 3-4)

Benötigtes Werkzeug:

- Innensechskantschlüssel, 3 mm (D)
1. Lösen Sie die Feststellschraube (14) und führen die Werkstückauflage (18) durch die vorgesehene Bohrung seitlich am feststehenden Sägetischs.
  2. Achten Sie darauf, dass die Werkstückauflage (18) ebenso durch die beiden Laschen an der Unterseite geführt wird.
  3. Anschließend ziehen Sie die Feststellschraube (14) wieder fest.
  4. Diesen Vorgang wiederholen Sie ebenso auf der anderen Seite.

## 9.3 Standbügel (21) montieren (Abb. 3-4)

Benötigtes Werkzeug:

- Innensechskantschlüssel, 3 mm (D)
1. Lösen Sie die Feststellschraube (20) an der Unterseite der Säge und führen Sie den Standbügel (21) durch die vorgesehenen Bohrungen an der Rückseite der Säge.
  2. Anschließend ziehen Sie die Feststellschraube (20) wieder an.

## 9.4 Spänefangsack (17) anbringen (Abb. 5)

Die Säge ist mit einem Spänefangsack (17) für Späne ausgestattet.

1. Drücken Sie die Metallringflügel des Staubbeutel zusammen und bringen Sie ihn an der Auslassöffnung im Motorbereich an.
2. Der Spänefangsack (17) kann über den Reißverschluss auf der Unterseite entleert werden.

### 9.4.1 Anschluss an eine externe Staubabsaugung

1. Schließen Sie den Absaugschlauch an die Staubabsaugung an.
2. Die Staubabsaugung muss für das zu bearbeitende Material geeignet sein.
3. Benutzen Sie zum Absaugen von besonders gesundheitsschädlichen oder krebserregenden Stäuben eine spezielle Absaugvorrichtung.

## 10 Inbetriebnahme

### 10.1 Sicherheitseinrichtung des Sägeblattschutz (5) prüfen (Abb. 11)

Der Sägeblattschutz schützt vor versehentlichem Berühren des Sägeblattes und vor herumfliegenden Spänen.

#### Funktion überprüfen

Dazu die Säge nach unten klappen:

- Der Sägeblattschutz muss das Sägeblatt beim Herunterschwenken freigeben, ohne andere Teile zu berühren.
- Beim Hochklappen der Säge in die Ausgangsstellung muss der Sägeblattschutz automatisch das Sägeblatt abdecken.

### 10.2 Kapp- und Gehrungssäge aufbauen (Abb. 2-4)

#### Hinweis:

Die Kapp- und Gehrungssäge kann mit dem Drehtisch nach links und rechts gedreht werden. Anhand der Skala ist eine absolut exakte Winkeleinstellung möglich.

Die Winkel 0° bis 45° können durch Rastereinstellungen nach jeweils 0°, 5°, 10°, 15°, 22,5°, 31,6°, 40° und 45° präzise und schnell eingestellt werden.

1. Den Drehtisch (13) durch Lockern der Feststellschraube (7) lösen.
2. Mit dem Handgriff (3) den Drehtisch (13) auf den gewünschten Winkel einstellen.
3. Die Feststellschraube (7) wieder festziehen, um den Drehtisch zu fixieren.
4. Durch leichtes Drücken des Sägekopfes (4) nach unten und gleichzeitiges Herausziehen des Sicherungsbolzens (25) aus der Motorhalterung, wird die Säge aus der unteren Stellung entriegelt.
5. Sägekopf (4) nach oben schwenken.
6. Die Spannvorrichtung (15) kann sowohl links als auch rechts an dem feststehenden Sägetisch (9) befestigt werden. Stecken Sie die Spannvorrichtung (15) in die dafür vorgesehene Bohrung an der Hinterseite der Anschlagsschiene (8) und sichern diese über die Feststellschraube (19).
7. Der Sägekopf (4) kann durch Lösen der Feststellschraube (23), nach links auf max. 45° geneigt werden.
8. Die Werkstückauflagen (18) müssen während der Arbeit immer befestigt und verwendet werden.

### 10.3 Feinjustierung des Anschlags für Kappschnitt 90° (Abb. 6)

Benötigtes Werkzeug:

- 90° Anschlagwinkel (A)\*

\* = nicht im Lieferumfang enthalten!

1. Den Sägekopf (4) nach unten senken und mit dem Sicherungsbolzen (25) fixieren.
2. Feststellschraube (23) lockern.
3. 90° Anschlagwinkel (A) zwischen Sägeblatt (6) und Drehtisch (13) anlegen.
4. Lösen Sie die Sicherungsmutter (26a).
5. Die Justierschraube (26) soweit verstellen, bis der Winkel zwischen Sägeblatt (6) und Drehtisch (13) 90° beträgt.
6. Ziehen Sie die Sicherungsmutter (26a) wieder fest.

### 10.4 Einsetzen der Laserbatterien (Abb. 12)

**Hinweis:**

Vor der Inbetriebnahme des Lasers müssen Sie zwei Batterien in das Produkt einsetzen.

1. Entfernen Sie die Batterieabdeckung (34).
2. Setzen Sie die zwei Batterien ein. Achten Sie darauf, dass sie in der richtigen Polrichtung eingesetzt sind.
3. Schließen Sie die Batterieabdeckung (34).

## 11 Betrieb

### 11.1 Kappschnitt 90° und Drehtisch 0° (Abb. 1, 3, 4, 7)

**ACHTUNG**  
Die verschiebbare Anschlagschiene muss für 90°-Kappschnitte in der inneren Position fixiert werden.

**Hinweise zum Festspannen:**

- Bearbeiten Sie keine Werkstücke, die zu klein zum Festspannen sind.
- Verstärken Sie sehr dünne Werkstücke dadurch, dass Sie diese mit einer zusätzlichen Leiste gemeinsam durchsägen. Sehr dünne Werkstücke können beim Sägen „flattern“ oder brechen

Benötigtes Werkzeug:

- Innensechskantschlüssel 3 mm (D)

1. Öffnen Sie die Feststellschraube (8b) der verschiebbaren Anschlagschiene (8a) und schieben Sie die verschiebbare Anschlagschiene (8a) nach innen.

2. Die verschiebbare Anschlagschiene (8a) muss soweit vor der innersten Position arretiert werden, dass der Abstand zwischen der verschiebbaren Anschlagschiene (8a) und dem Sägeblatt (6) maximal 8 mm beträgt.
3. Prüfen Sie vor dem Schnitt, dass zwischen der verschiebbaren Anschlagschiene (8a) und dem Sägeblatt (6) keine Kollision möglich ist.
4. Feststellschraube (8b) wieder anziehen.
5. Sägekopf (4) in die obere Position bringen.
6. Legen Sie das zu schneidende Holz an die Anschlagschiene (8) und auf den Drehtisch (13).
7. Das Material mit der Spannvorrichtung (15) auf dem feststehenden Säge Tisch (9) feststellen, um ein Verschieben während des Schneidvorgangs zu verhindern. Siehe Punkt 11.10
8. Sperrschalter (2) entriegeln und Ein-/Ausschalter (1) drücken, um den Motor einzuschalten.
9. Sägekopf (4) mit dem Handgriff (3) gleichmäßig und mit leichtem Druck nach unten bewegen, bis das Sägeblatt (6) das Werkstück durchgeschnitten hat.
10. Nach Beendigung des Sägevorgangs Sägekopf wieder in die obere Ruhestellung bringen und Ein-/Ausschalter (1) loslassen.

**ACHTUNG**  
Durch die Rückholfeder schlägt das Produkt automatisch nach oben. Lassen Sie den Handgriff nach Schnittende nicht los, sondern lassen Sie den Sägekopf langsam und unter leichtem Gegendruck nach oben bewegen.

### 11.2 Kappschnitt 90° und Drehtisch 0°-45° (Abb. 1, 3, 4, 7)

Mit der Kapp- und Gehrungssäge können Schrägschnitte nach links und rechts von 0°-45° ausgeführt werden.

**ACHTUNG**  
Die verschiebbare Anschlagschiene muss für 90°-Kappschnitte in der inneren Position fixiert werden.

Benötigtes Werkzeug:

- Innensechskantschlüssel 3 mm (D)
1. Öffnen Sie die Feststellschraube (8b) der verschiebbaren Anschlagschiene (8a) und schieben Sie die verschiebbare Anschlagschiene (8a) nach innen.
  2. Die verschiebbare Anschlagschiene (8a) muss soweit vor der innersten Position arretiert werden, dass der Abstand zwischen der verschiebbaren Anschlagschiene (8a) und dem Sägeblatt (6) maximal 8 mm beträgt.

- Prüfen Sie vor dem Schnitt, dass zwischen der verschiebbaren Anschlagsschiene (8a) und dem Sägeblatt (6) keine Kollision möglich ist.
- Feststellschraube (8b) wieder anziehen.
- Den Drehtisch (13) durch Lockern der Feststellschraube (7) lösen.
- Mit dem Handgriff (3) den Drehtisch (13) auf den gewünschten Winkel einstellen.
- Die Feststellschraube (7) wieder festziehen, um den Drehtisch (13) zu fixieren.
- Schnitt wie unter 11.1 beschrieben ausführen.

### 11.3 Feinjustierung des Anslags für Gehrungsschnitt 45° (Abb. 1, 3, 4, 7, 8, 9)

Benötigtes Werkzeug:

- Innensechskantschlüssel 3 mm (D)
- 45° Anschlagwinkel (B)\*

\* = nicht im Lieferumfang enthalten!

- Den Sägekopf (4) nach unten senken und mit dem Sicherungsbolzen (25) fixieren.
- Den Drehtisch (13) auf 0° Stellung fixieren.

#### ACHTUNG

Die verschiebbare Anschlagsschiene muss für Gehrungsschnitte (geneigter Sägekopf) in der äußeren Position fixiert werden.

- Öffnen Sie die Feststellschraube (8b) der verschiebbaren Anschlagsschienen (8a) und schieben Sie die verschiebbaren Anschlagsschienen (8a) nach außen.
- Die verschiebbare Anschlagsschiene (8a) muss so weit vor der innersten Position arretiert werden, dass der Abstand zwischen der verschiebbaren Anschlagsschienen (8a) und dem Sägeblatt (6) maximal 8 mm beträgt.
- Prüfen Sie vor dem Schnitt, dass zwischen der verschiebbaren Anschlagsschiene (8a) und dem Sägeblatt (6) keine Kollision möglich ist.
- Feststellschraube (8b) wieder anziehen.
- Die Feststellschraube (23) lösen und mit dem Handgriff (3) den Sägekopf (4) nach links, auf 45° neigen.
- 45°-Anschlagwinkel (B) zwischen Sägeblatt (6) und Drehtisch (13) anlegen.
- Sicherungsmutter (22a) lösen und Justierschraube (22) so weit verstellen, bis der Winkel zwischen Sägeblatt (6) und Drehtisch (13) genau 45° beträgt.
- Ziehen Sie die Sicherungsmutter (22a) wieder fest.

- Überprüfen Sie abschließend die Position der Winkelanzeige. Falls erforderlich, Zeiger (28) mit Kreuzschlitzschraubendreher lösen, auf 45°-Position der Skala (27) setzen und Halteschraube wieder festziehen

### 11.4 Gehrungsschnitt 0°- 45° und Drehtisch 0° (Abb. 1, 3, 4, 7)

Mit der Kapp- und Gehrungssäge können Gehrungsschnitte nach links von 0°- 45° zur Arbeitsfläche ausgeführt werden.

#### ACHTUNG

Die verschiebbare Anschlagsschiene muss für Gehrungsschnitte (geneigter Sägekopf) in der äußeren Position fixiert werden.

#### ACHTUNG

Bei Gehrungsschnitten 0° - 45° ist die Spannvorrichtung (Werkstückspanner) nur rechts zu montieren.

Benötigtes Werkzeug:

- Innensechskantschlüssel 3 mm (D)
- Öffnen Sie die Feststellschraube (8b) der verschiebbaren Anschlagsschienen (8a) und schieben Sie die verschiebbaren Anschlagsschienen (8a) nach außen.
  - Die verschiebbare Anschlagsschiene (8a) muss so weit vor der innersten Position arretiert werden, dass der Abstand zwischen der verschiebbaren Anschlagsschienen (8a) und dem Sägeblatt (6) maximal 8 mm beträgt.
  - Prüfen Sie vor dem Schnitt, dass zwischen der verschiebbaren Anschlagsschiene (8a) und dem Sägeblatt (6) keine Kollision möglich ist.
  - Feststellschraube (8b) wieder anziehen.
  - Sägekopf (4) in die obere Stellung bringen.
  - Den Drehtisch (13) auf 0° Stellung fixieren.
  - Die Feststellschraube (23) lösen und mit dem Handgriff (3) den Sägekopf (4) nach links neigen, bis der Zeiger (28) auf das gewünschte Winkelmaß an der Skala (27) zeigt.
  - Feststellschraube (23) wieder festziehen.
  - Schnitt wie unter 11.1 beschrieben durchführen.

### 11.5 Gehrungsschnitt 0°- 45° und Drehtisch 0°-45° (Abb. 1, 3, 4, 7)

Mit der Kapp- und Gehrungssäge können Gehrungsschnitte nach links von 0°- 45° zur Arbeitsfläche und gleichzeitig 0°- 45° zur Anschlagsschiene ausgeführt werden (Doppelgehrungsschnitt).

## ACHTUNG

Die verschiebbare Anschlagsschiene muss für Gehrungsschnitte (geneigter Sägekopf) in der äußeren Position fixiert werden.

Bei der Schwenkung einer Kappsäge auf 31,6° und einer Aggregatneigung von 33,9° können gleichschenklige Dreiecksleisten und Profile wie Stuckrandprofile mit der Profelseite nach unten auf Gehrung geschnitten werden.

Das ist vor allem bei großen Profilen, die bei normalem Einlegen die maximale Schnitthöhe überschreiten, von Vorteil.

Auch die Probleme, mit der häufig nicht rechtwinkligen Ausarbeitung des Winkels an den Ecken, sind so einfach zu lösen.

## ACHTUNG

Bei Gehrungsschnitten 0° - 45° ist die Spannvorrichtung (Werkstückspanner) nur rechts zu montieren.

Benötigtes Werkzeug:

- Innensechskantschlüssel 3 mm (D)
1. Öffnen Sie die Feststellschraube (8b) der verschiebbaren Anschlagsschienen (8a) und schieben Sie die verschiebbaren Anschlagsschienen (8a) nach außen.
  2. Die verschiebbare Anschlagsschiene (8a) muss so weit vor der innersten Position arretiert werden, dass der Abstand zwischen der verschiebbaren Anschlagsschienen (8a) und dem Sägeblatt (6) maximal 8 mm beträgt.
  3. Prüfen Sie vor dem Schnitt, dass zwischen der verschiebbaren Anschlagsschiene (8a) und dem Sägeblatt (6) keine Kollision möglich ist.
  4. Feststellschraube (8b) wieder anziehen.
  5. Sägekopf (4) in die obere Stellung bringen.
  6. Den Drehtisch (13) durch Lockern der Feststellschraube (7) lösen.
  7. Mit dem Handgriff (3) den Drehtisch (13) auf den gewünschten Winkel einstellen
  8. Die Feststellschraube (7) wieder festziehen, um den Drehtisch zu fixieren.
  9. Die Feststellschraube (23) lösen.
  10. Mit dem Handgriff (3) den Sägekopf (4) nach links, auf das gewünschte Winkelmaß neigen (siehe hierzu auch 11.2).
  11. Feststellschraube (23) wieder festziehen.
  12. Schnitt wie unter 11.1 beschrieben ausführen.

## 11.6 Schnittiefenbegrenzung einstellen (Abb. 7)

### ! WARNUNG

#### Rückschlaggefahr!

Beim Anfertigen von Nuten ist es besonders wichtig, dass kein seitlicher Druck auf das Sägeblatt ausgeübt wird. Der Sägekopf kann sonst plötzlich hochschlagen!

- Benutzen Sie beim Anfertigen von Nuten eine Spannvorrichtung. Vermeiden Sie seitlichen Druck auf den Sägekopf.

Benötigtes Werkzeug:

- Gabelschlüssel SW 10 mm\*

\* = nicht zwingend im Lieferumfang enthalten!

#### Hinweis:

Mittels der Schraube (25a) können Sie die Schnitttiefe stufenlos einstellen.

1. Lösen Sie hierzu die Kontermutter (25b).
2. Stellen Sie die gewünschte Schnitttiefe durch Ein- oder Herausdrehen der Schraube (25a) ein.
3. Ziehen Sie die Kontermutter (25b) wieder fest.
4. Überprüfen Sie die Einstellung anhand eines Probchnittes.

## 11.7 Austausch des Sägeblatts (6) (Abb. 1, 4, 10, 11)

### ! WARNUNG

**Vor jeglicher Einstellung, Instandhaltung oder Instandsetzung Netzstecker ziehen!**

## ACHTUNG

**Tragen Sie zum Wechseln des Sägeblatts Schutzhandschuhe! Verletzungsgefahr!**

Benötigtes Werkzeug:

- Innensechskantschlüssel 6mm (C)
1. Den Sägekopf (4) nach oben schwenken und mit dem Sicherungsbolzen (25) arretieren.
  2. Lösen Sie die Befestigungsschraube (5a) der Abdeckung mit einem Kreuzschlitzschraubendreher.
  3. Sägeblattschutz (5) soweit nach oben klappen, dass der Sägeblattschutz (5) über der Flanschschraube (29) ist.
  4. Mit einer Hand den Innensechskantschlüssel 6mm (C) auf die Flanschschraube (29) setzen.

5. Sägewellensperre (32) festdrücken und Flanschschraube (29) langsam im Uhrzeigersinn drehen. Nach max. einer Umdrehung rastet die Sägewellensperre (32) ein.
6. Jetzt mit etwas mehr Kraftaufwand Flanschschraube (29) im Uhrzeigersinn lösen.
7. Flanschschraube (29) ganz herausdrehen und Außenflansch (30) abnehmen.
8. Das Sägeblatt (6) vom Innenflansch abnehmen und nach unten herausziehen.
9. Flanschschraube (29), Außenflansch (30) und Innenflansch sorgfältig reinigen.
10. Das neue Sägeblatt (6) in umgekehrter Reihenfolge wieder einsetzen und festziehen.
11. Sägeblattschutz (5) nach unten klappen, bis der Sägeblattschutz (5) in die Befestigungsschraube (5a) einhängt.
12. Ziehen Sie die Befestigungsschraube (5a) wieder fest.

### ACHTUNG

Die Schnittrichtung der Zähne, d.h. die Drehrichtung des Sägeblattes, muss mit der Richtung des Pfeils auf dem Gehäuse übereinstimmen.

13. Vor dem Weiterarbeiten die Funktionsfähigkeit der Schutzeinrichtungen prüfen.

### ACHTUNG

Nach jedem Sägeblattwechsel prüfen, ob das Sägeblatt in senkrechter Stellung sowie auf 45° gekippt, frei in der Tischeinlage läuft.

### ACHTUNG

Das Wechseln und Ausrichten des Sägeblattes muss ordnungsgemäß ausgeführt werden.

## 11.8 Ein-/ Ausschalten des Lasers (Abb. 12)

### Einschalten:

1. Ein-/Ausschalter Laser (33) 1x drücken. Auf das zu bearbeitende Werkstück wird eine Laserlinie projiziert, die die genaue Schnittrichtung anzeigt.

### Ausschalten:

1. Ein-/Ausschalter Laser (33) erneut drücken.

## 11.9 Justieren des Lasers (35) (Abb. 13)

Falls der Laser (35) nicht mehr die korrekte Schnittriline anzeigt, kann dieser nachjustiert werden. Öffnen Sie hierzu die Schrauben (36) und stellen Sie den Laser durch seitliches verschieben so ein, dass der Laserstrahl die Schneidzähne des Sägeblattes (6) trifft.

## 11.10 Bedienung des Werkstückspanners (15) (Abb. 1, 3)

Über die Feststellschraube (16) kann der Werkstückspanner (15) in der Höhe eingestellt werden.

1. Senken Sie den Werkstückspanner (15) auf das Werkstück ab.
2. Ziehen Sie die Feststellschraube (16) fest an.
3. Klemmgriff (24) im Uhrzeigersinn drehen, um das Werkstück zu spannen.
4. Um das Werkstück zu lösen, gehen Sie in umgekehrter Reihenfolge vor.

## 12 Wartung

### WARNUNG

**Vor jeglicher Einstellung, Instandhaltung oder Instandsetzung Netzstecker ziehen!**

### 12.1 Allgemeine Wartungsmaßnahmen

- Halten Sie Schutzvorrichtungen, Luftschlitz und Motorengehäuse so staub- und schmutzfrei wie möglich. Reiben Sie das Produkt mit einem sauberen Tuch\* ab oder blasen Sie es mit Druckluft\* bei niedrigem Druck aus. Wir empfehlen, dass Sie das Produkt direkt nach jeder Benutzung reinigen.
- Ölen Sie einmal pro Monat alle beweglichen Teile.
- Reinigen Sie das Produkt regelmäßig mit einem feuchten Tuch\* und etwas Schmierseife. Verwenden Sie keine Reinigungs- oder Lösungsmittel; diese könnten die Kunststoffteile des Produkts angreifen. Achten Sie darauf, dass kein Wasser in das Produktinnere gelangen kann.

### 12.2 Sicherheitseinrichtung Sägeblattschutz (5) reinigen (Abb. 11)

Prüfen Sie vor jeglicher Inbetriebnahme den Sägeblattschutz auf Verunreinigungen.

Entfernen Sie alte Sägespäne sowie Holzsplitter unter Zuhilfenahme eines Pinsels oder eines ähnlich geeigneten Werkzeuges.

Achten Sie auf Leichtgängigkeit des Führungsbügels (31).

### 12.3 Wechseln der Laserbatterien (Abb. 12)

1. Entfernen Sie die Batterieabdeckung (34). Entnehmen Sie die zwei Batterien.

- Ersetzen Sie beide Batterien durch die gleichen oder gleichwertige Batterietypen. Achten Sie darauf, dass sie in der gleichen Polrichtung eingesetzt sind wie die verbrauchten Batterien.
- Schließen Sie die Batterieabdeckung (34).

## 12.4 Tischeinlage (10) wechseln (Abb. 1, 15)

### WARNUNG

Bei einer beschädigten Tischeinlage besteht die Gefahr, dass sich kleine Gegenstände zwischen Tischeinlage und Sägeblatt verklemmen und das Sägeblatt blockieren.

**Tauschen Sie beschädigte Tischeinlagen sofort aus!**

- Demontieren Sie die Kreuzschlitzschraube (E) an der Tischeinlage (10). Drehen Sie ggf. den Drehtisch (13) und neigen Sie den Sägekopf (4), um die Kreuzschlitzschraube (E) erreichen zu können.
- Nehmen Sie die Tischeinlage (10) ab.
- Setzen Sie die neue Tischeinlage (10) ein.
- Ziehen Sie die Kreuzschlitzschraube (E) an der Tischeinlage (10) fest.

## 12.5 Bürsteninspektion (Abb. 16)

Prüfen Sie die Kohlebürsten bei einem neuen Produkt nach den ersten 50 Betriebsstunden, oder wenn neue Bürsten montiert wurden. Prüfen Sie sie nach der ersten Prüfung alle 10 Betriebsstunden.

- Wenn der Kohlenstoff auf 6 mm Länge abgenutzt ist, die Feder oder der Nebenschlussdraht verbrannt oder beschädigt sind, müssen Sie beide Bürsten ersetzen.
- Wenn die Bürsten nach dem Ausbau für einsatzfähig befunden werden, können Sie sie wieder einbauen.
- Zur Wartung der Kohlebürsten öffnen Sie die beiden Verriegelungen entgegen dem Uhrzeigersinn. Entnehmen Sie anschließend die Kohlebürsten.
- Setzen Sie die Kohlebürsten in umgedrehter Reihenfolge wieder ein.

## 13 Transport (Abb. 14)

- Feststellschraube (7) festziehen, um den Drehtisch (13) zu verriegeln.
- Sägekopf (4) nach unten drücken und mit Sicherungsbolzen (25) arretieren. Die Säge ist nun in der unteren Stellung verriegelt.
- Produkt am Transportgriff (37) tragen.
- Zum erneuten Aufbau des Produkts, wie unter 9, 10, Betrieb beschrieben vorgehen.

## 14 Lagerung

Lagern Sie das Produkt und dessen Zubehör an einem dunklen, trockenen und frostfreien sowie für Kinder unzugänglichen Ort.

Die optimale Lagertemperatur liegt zwischen 5°C und 30°C.

Bewahren Sie das Produkt in der Originalverpackung auf.

Decken Sie das Produkt ab, um es vor Staub oder Feuchtigkeit zu schützen. Bewahren Sie die Bedienungsanleitung bei dem Produkt auf.

## 15 Elektrischer Anschluss

**Der installierte Elektromotor ist betriebsfertig angeschlossen. Der Anschluss entspricht den einschlägigen VDE- und DIN-Bestimmungen. Der kundenseitige Netzanschluss sowie die verwendete Verlängerungsleitung müssen diesen Vorschriften entsprechen.**

### 15.1 Wichtige Hinweise

Bei Überlastung des Motors schaltet dieser selbständig ab. Nach einer Abkühlzeit (zeitlich unterschiedlich) lässt sich der Motor wieder einschalten.

### WARNUNG

Die maximal zulässige Netzimpedanz  $Z_{max}$  des Produkts beträgt 0,443  $\Omega$ . Als Benutzer dieses Produkts müssen Sie, wenn nötig in Rücksprache mit dem Energieversorgungsunternehmen bestimmen, dass das Produkt nur an eine Versorgung angeschlossen wird, deren Impedanz kleiner oder gleich  $Z_{max}$  ist!

### 15.2 Sonderanschlussbedingungen

- Das Produkt erfüllt die Anforderungen der EN 61000-3-11 und unterliegt Sonderanschlussbedingungen. Das heißt, dass eine Verwendung an beliebigen frei wählbaren Anschlusspunkten nicht zulässig ist.
- Das Produkt kann bei ungünstigen Netzverhältnissen zu vorübergehenden Spannungsschwankungen führen.
- Das Produkt ist ausschließlich zur Verwendung an Anschlusspunkten vorgesehen, die
  - eine maximale zulässige Netzimpedanz „Z“ ( $Z_{max} = 0,443 \Omega$ ) nicht überschreiten, oder
  - die eine Dauerstrombelastbarkeit des Netzes von mindestens 100 A je Phase haben.
- Sie müssen als Benutzer sicherstellen, wenn nötig in Rücksprache mit Ihrem Energieversorgungsunternehmen, dass Ihr Anschlusspunkt, an dem Sie das Produkt betreiben möchten, eine der beiden genannten Anforderungen a) oder b) erfüllt.

## 15.3 Schadhafte Elektro-Anschlussleitungen

An elektrischen Anschlussleitungen entstehen oft Isolationsschäden.

Ursachen hierfür können sein:

- Druckstellen, wenn Anschlussleitungen durch Fenster oder Türspalten geführt werden,
- Knickstellen durch unsachgemäße Befestigung oder Führung der Anschlussleitung,
- Schnittstellen durch Überfahren der Anschlussleitung,
- Isolationsschäden durch Herausreißen aus der Wandsteckdose,
- Risse durch Alterung der Isolation.

Solch schadhafte elektrische Anschlussleitungen dürfen nicht verwendet werden und sind aufgrund der Isolationsschäden lebensgefährlich.

Elektrische Anschlussleitungen regelmäßig auf Schäden überprüfen. Achten Sie darauf, dass beim Überprüfen die Anschlussleitung nicht am Stromnetz hängt.

Elektrische Anschlussleitungen müssen den einschlägigen VDE- und DIN-Bestimmungen entsprechen. Verwenden Sie nur Anschlussleitungen mit gleicher Kennzeichnung.

Ein Aufdruck der Typenbezeichnung auf dem Anschlusskabel ist Vorschrift.

**Sicherheitshinweise für den Austausch beschädigter oder defekter Netzanschlussleitungen**

### Anschlussart X

Wenn die Netzanschlussleitung dieses Produkts beschädigt wird, muss sie durch eine speziell vorgerichtete Netzanschlussleitung ersetzt werden, die vom Hersteller oder seinem Kundendienst erhältlich ist.

## 15.4 Wechselstrommotor

Anschlüsse und Reparaturen der elektrischen Ausrüstung dürfen nur von einer Elektro-Fachkraft durchgeführt werden.

- Die Netzspannung muss 220 V – 240V- betragen.
- Verlängerungsleitungen bis 25 m Länge müssen einen Querschnitt von 1,5 Quadratmillimeter aufweisen.

## 16 Reparatur und Ersatzteilbestellung

Nach Reparatur oder Wartung vergewissern Sie sich, ob alle sicherheitstechnischen Teile angebracht und in einwandfreiem Zustand sind. Verletzungsgefährdende Teile vor anderen Personen und Kindern unzugänglich aufbewahren.

## ACHTUNG

Laut Produkthaftungsgesetz wird nicht für Schäden gehaftet, die durch unsachgemäße Reparaturen oder durch Nichtverwendung von Originalersatzteilen verursacht werden.

Befragen Sie einen Kundendienst oder eine autorisierte Fachkraft. Entsprechendes gilt auch für Zubehörteile.

### Anschlüsse und Reparaturen

Anschlüsse und Reparaturen der elektrischen Ausrüstung dürfen nur von einer Elektro-Fachkraft durchgeführt werden.

### 16.1 Service-Informationen

Es ist zu beachten, dass bei diesem Produkt folgende Teile einem gebrauchsgemäßen oder natürlichen Verschleiß unterliegen bzw. folgende Teile als Verbrauchsmaterialien benötigt werden.

Verschleißteile\*: Kohlebürsten, Sägeblatt, Tischeinlage, Spänefangsack

\* = nicht zwingend im Lieferumfang enthalten!

## 17 Entsorgung und Wiederverwertung

### Hinweise zur Verpackung



Die Verpackungsmaterialien sind recycelbar. Bitte Verpackungen umweltgerecht entsorgen.

### Hinweise zum Elektro- und Elektronikgerätegesetz (ElektroG)



**Elektro- und Elektronik-Altgeräte gehören nicht in den Hausmüll, sondern sind einer getrennten Erfassung bzw. Entsorgung zuzuführen!**

- Altbatterien oder -akkus, welche nicht fest im Altgerät verbaut sind, müssen vor Abgabe zerstörungsfrei entnommen werden! Deren Entsorgung wird über das Batteriegesetz geregelt.
- Besitzer bzw. Nutzer von Elektro- und Elektronikgeräten sind nach deren Gebrauch gesetzlich zur Rückgabe verpflichtet.
- Der Endnutzer trägt die Eigenverantwortung für das Löschen seiner personenbezogenen Daten auf dem zu entsorgenden Altgerät!
- Das Symbol der durchgestrichenen Mülltonne bedeutet, dass Elektro- und Elektronikaltgeräte nicht über den Hausmüll entsorgt werden dürfen.
- Elektro- und Elektronikaltgeräte können bei folgenden Stellen unentgeltlich abgegeben werden:
  - Öffentlich-rechtliche Entsorgungs- bzw. Sammelstellen (z. B. kommunale Bauhöfe)

- LIDL bietet Ihnen Rückgabemöglichkeiten direkt in den Filialen und Märkten an. Rückgabe und Entsorgung sind für Sie kostenfrei.
- Bis zu drei Elektroaltgeräte pro Geräteart, mit einer Kantenlänge von maximal 25 Zentimetern, können Sie ohne vorherigen Erwerb eines Neugerätes vom Hersteller kostenfrei bei diesem abgeben oder einer anderen autorisierten Sammelstelle in Ihrer Nähe zuführen.
- Weitere ergänzende Rücknahmebedingungen der Hersteller und Vertrieber erfahren Sie beim jeweiligen Kundenservice.
- Im Falle der Anlieferung eines neuen Elektrogerätes durch den Hersteller an einen privaten Haushalt, kann dieser die unentgeltliche Abholung des Elektroaltgerätes, auf Nachfrage vom Endnutzer, veranlassen. Setzen Sie sich hierzu mit dem Kundenservice des Herstellers in Verbindung.
- Diese Aussagen gelten nur für Geräte, die in den Ländern der Europäischen Union installiert und verkauft werden und die der Europäischen Richtlinie 2012/19/EU unterliegen. In Ländern außerhalb der Europäischen Union können davon abweichende Bestimmungen für die Entsorgung von Elektro- und Elektronik-Altgeräten gelten.

#### Hinweise zum Batteriegesetz (BattG)



**Altbatterien und -akkus gehören nicht in den Hausmüll, sondern sind einer getrennten Erfassung bzw. Entsorgung zuzuführen!**

- Zur sicheren Entnahme von Batterien oder Akkus aus dem Elektrogerät und für Informationen über deren Typ bzw. chemisches System beachten Sie die weiteren Angaben innerhalb der Bedienungs- bzw. Montageanleitung.
- Besitzer bzw. Nutzer von Batterien und Akkus sind nach deren Gebrauch gesetzlich zur Rückgabe verpflichtet. Die Rückgabe beschränkt sich auf die Abgabe von haushaltsüblichen Mengen.
- Altbatterien können Schadstoffe oder Schwermetalle enthalten, die der Umwelt und der Gesundheit Schaden zufügen können. Eine Verwertung der Altbatterien und Nutzung der darin enthaltenen Ressourcen trägt zum Schutz dieser beiden wichtigen Güter bei.
- Das Symbol der durchgestrichenen Mülltonne bedeutet, dass Batterien und Akkus nicht über den Hausmüll entsorgt werden dürfen.
- Befinden sich zudem die Zeichen Hg, Cd oder Pb unterhalb des Mülltonnensymbols, so steht dies für Folgendes:
  - Hg: Batterie enthält mehr als 0,0005 % Quecksilber
  - Cd: Batterie enthält mehr als 0,002 % Cadmium
  - Pb: batterie enthält mehr als 0,004 % Blei
- Akkus und Batterien können bei folgenden Stellen unentgeltlich abgegeben werden:
  - Öffentlich-rechtliche Entsorgungs- bzw. Sammelstellen (z. B. kommunale Bauhöfe)
  - Verkaufsstellen von Batterien und Akkus
  - Rücknahmestellen des gemeinsamen Rücknahmesystems für Geräte-Alt Batterien
  - Rücknahmestelle des Herstellers (falls nicht Mitglied des gemeinsamen Rücknahmesystems)
- Diese Aussagen sind nur gültig für Akkus und Batterien, die in den Ländern der Europäischen Union verkauft werden und die der Europäischen Richtlinie 2023/1542/EG unterliegen. In Ländern außerhalb der Europäischen Union können davon abweichende Bestimmungen für die Entsorgung von Akkus und Batterien gelten.

## 18 Störungsabhilfe

Die folgende Tabelle zeigt Fehlersymptome auf und beschreibt, wie Sie Abhilfe schaffen können, wenn Ihr Produkt einmal nicht richtig arbeitet. Wenn Sie das Problem damit nicht lokalisieren und beseitigen können, wenden Sie sich an Ihre Service-Werkstatt.

Störung	Mögliche Ursache	Abhilfe
Motor funktioniert nicht	Motor, Kabel oder Stecker defekt, Netzsicherungen durchgebrannt.	Produkt vom Fachmann überprüfen lassen. Nie Motor selbst reparieren. Gefahr! Netzsicherungen kontrollieren, evtl. auswechseln
Der Motor geht langsam an und erreicht die Betriebsgeschwindigkeit nicht.	Spannung zu niedrig, Wicklungen beschädigt, Kondensator durchgebrannt.	Spannung durch Elektro-Fachkraft kontrollieren lassen. Motor durch einen Fachmann kontrollieren lassen. Kondensator durch einen Fachmann auswechseln lassen.
Motor macht zu viel Lärm.	Wicklungen beschädigt, Motor defekt.	Motor durch einen Fachmann kontrollieren lassen.

Störung	Mögliche Ursache	Abhilfe
Der Motor erreicht nicht die volle Leistung.	Stromkreise in Netzanlage überlastet (Lampen, andere Motoren, etc.).	Verwenden Sie keine anderen Produkte oder Motoren auf demselben Stromkreis.
Motor überhitzt sich leicht.	Überlastung des Motors, ungenügende Kühlung des Motors.	Überlastung des Motors beim Schneiden verhindern, Staub vom Motor entfernen, damit eine optimale Kühlung des Motors gewährleistet ist.
Sägeschnitt ist rau oder gewellt.	Sägeblatt stumpf, Zahnform nicht geeignet für die Materialdicke.	Sägeblatt nachschärfen bzw. geeignetes Sägeblatt einsetzen.
Werkstück reißt aus bzw. splittet.	Schnittdruck zu hoch bzw. Sägeblatt für Einsatz nicht geeignet.	Geeignetes Sägeblatt einsetzen.

## 19 EU-Konformitätserklärung

### Originalkonformitätserklärung

#### Hersteller:

Scheppach GmbH  
Günzburger Straße 69  
D-89335 Ichenhausen

Wir erklären in alleiniger Verantwortung, dass das hier beschriebene Produkt mit den geltenden Richtlinien und Normen übereinstimmt.

Marke: **Parkside**  
Art.-Bezeichnung: **KAPP- UND GEHRUNGSSÄGE – PKS 1500 C4**

Art.-Nr. 3901253974, 3901253975,  
3901253976,  
3901253977-3901253981,  
39012539915, 39012539916,  
39012539959

IAN-Nr. 480695\_2410  
Serien-Nr. 01001 – 69879

#### EU-Richtlinien:

2006/42/EG, 2014/30/EU, 2011/65/EU\*

\* Der oben beschriebene Gegenstand der Erklärung erfüllt die Vorschriften der Richtlinie 2011/65/EU des Europäischen Parlaments und des Rates vom 8. Juni 2011 zur Beschränkung der Verwendung bestimmter gefährlicher Stoffe in Elektro- und Elektronikgeräten.

#### Angewandte Normen:

EN 62841-1:2015/A11:2022;  
EN IEC 62841-3-9:2020/A11:2020;  
EN IEC 55014-1:2021; EN IEC 55014-2:2021;  
EN IEC 61000-3-2:2019/A1:2021;  
EN IEC 61000-3-11:2019

#### Dokumentationsbevollmächtigter:

Tobias Ihle  
Günzburger Str. 69  
D-89335 Ichenhausen  
Ichenhausen, 13.01.2025



Simon Schünk  
Division Manager Product Center



Andreas Pecher  
Head of Project Management

## Garantieurkunde

### Sehr geehrte Kundin, sehr geehrter Kunde,

unsere Produkte unterliegen einer strengen Qualitätskontrolle. Sollte dieses Gerät dennoch einmal nicht einwandfrei funktionieren, bedauern wir dies sehr und bitten Sie, sich an unseren Servicedienst unter der auf dieser Garantieurkunde angegebenen Adresse zu wenden. Gern stehen wir Ihnen auch telefonisch über die unten angegebene Servicenummer zur Verfügung. Für die Geltendmachung von Garantieansprüchen gilt Folgendes:

- Diese Garantiebedingungen regeln zusätzliche Garantieleistungen. Ihre gesetzlichen Gewährleistungsansprüche werden von dieser Garantie nicht berührt. Unsere Garantieleistung ist für Sie kostenlos.
- Die Garantieleistung erstreckt sich ausschließlich auf Mängel, die auf Material- oder Herstellungsfehler zurückzuführen sind und ist auf die Behebung dieser Mängel bzw. den Austausch des Gerätes beschränkt. Bitte beachten Sie, dass unsere Geräte bestimmungsgemäß nicht für den gewerblichen, handwerklichen oder industriellen Einsatz konstruiert wurden. Ein Garantievertrag kommt daher nicht zustande, wenn das Gerät in Gewerbe-, Handwerks- oder Industriebetrieben sowie bei gleichzusetzenden Tätigkeiten eingesetzt wird. Von unserer Garantie sind ferner Ersatzleistungen für Transportschäden, Schäden durch Nichtbeachtung der Montageanleitung oder aufgrund nicht fachgerechter Installation, Nichtbeachtung der Gebrauchsanleitung (wie durch z. B. Anschluss an eine falsche Netzspannung oder Stromart), missbräuchliche oder unsachgemäße Anwendungen (wie z. B. Überlastung des Gerätes oder Verwendung von nicht zugelassenen Einsatzwerkzeugen oder Zubehör), Nichtbeachtung der Wartungs- und Sicherheitsbestimmungen, Eindringen von Fremdkörpern in das Gerät (wie z. B. Sand, Steine oder Staub), Gewaltanwendung oder Fremdeinwirkungen (wie z. B. Schäden durch Herunterfallen) sowie durch verwendungsgemäßen, üblichen Verschleiß ausgeschlossen.

Der Garantieanspruch erlischt, wenn an dem Gerät bereits Eingriffe vorgenommen wurden.

- Die Garantiezeit beträgt 3 Jahre und beginnt mit dem Kaufdatum des Gerätes. Garantieansprüche sind vor Ablauf der Garantiezeit innerhalb von zwei Wochen, nachdem Sie den Defekt erkannt haben, geltend zu machen. Die Geltendmachung von Garantieansprüchen nach Ablauf der Garantiezeit ist ausgeschlossen. Die Reparatur oder der Austausch des Gerätes führt weder zu einer Verlängerung der Garantiezeit noch wird eine neue Garantiezeit durch diese Leistung für das Gerät oder für etwaige eingebaute Ersatzteile in Gang gesetzt. Dies gilt auch bei Einsatz eines Vor-Ort-Services.
- Für die Geltendmachung Ihres Garantieanspruches wenden Sie sich bitte an die unten angegebene Service-Adresse. Sofern die Reklamation innerhalb der Garantiezeit liegt, werden wir Ihnen einen Retourenschein zur Verfügung stellen, mit dem Sie Ihr defektes Gerät kostenfrei an uns zurücksenden können. Beschreiben Sie uns bitte den Reklamationsgrund möglichst genau. Ist der Defekt des Gerätes von unserer Garantieleistung erfasst, erhalten Sie umgehend ein repariertes oder neues Gerät zurück.

Selbstverständlich beheben wir gegen Erstattung der Kosten auch gerne Defekte am Gerät, die vom Garantieumfang nicht oder nicht mehr erfasst sind. Dazu senden Sie das Gerät bitte an unsere Serviceadresse.

## Abwicklung im Garantiefall

Um eine schnelle Bearbeitung Ihres Anliegens zu gewährleisten, folgen Sie bitte den folgenden Hinweisen:

- Bitte halten Sie für alle Anfragen den Kassenbon und die Artikelnummer (z. B. IAN 480695\_2410) als Nachweis für den Kauf bereit.
- Die Artikelnummer entnehmen Sie bitte dem Typenschild am Produkt, einer Gravur am Produkt, dem Titelblatt Ihrer Anleitung (unten links) oder dem Aufkleber auf der Rück- oder Unterseite des Produktes.
- Sollten Funktionsfehler oder sonstige Mängel auftreten, kontaktieren Sie zunächst die nachfolgend benannte Serviceabteilung telefonisch oder per E-Mail.
- Ein als defekt erfasstes Produkt können Sie dann unter Beifügung des Kaufbelegs (Kassenbon) und der Angabe, worin der Mangel besteht und wann er aufgetreten ist, für Sie portofrei an die Ihnen mitgeteilte Service Anschrift übersenden.
- Auf parkside-diy.com können Sie diese und viele weitere Handbücher einsehen und herunterladen. Mit diesem QR-Code gelangen Sie direkt auf parkside-diy.com. Wählen Sie Ihr Land aus, und suchen Sie über die Suchmaske nach den Bedienungsanleitungen. Mit-tels Eingabe der Artikelnummer (IAN) 480695\_2410 gelangen Sie zur Bedienungsanleitung für Ihren Artikel.



**Servicekontakt (DE):**

**Name:** Scheppach GmbH  
Günzburger Str. 69  
DE - 89335 Ichenhausen  
**Telefon:** 00800 4003 4003  
**E-Mail:** service.DE@scheppach.com  
**Sitz:** Deutschland

**Servicekontakt (CH):**

**Name:** Klaus-Häberlin AG  
Industriestraße 6  
CH - 8610 Uster  
**Telefon:** 00800 4003 4003  
**E-Mail:** service.CH@scheppach.com  
**Sitz:** Schweiz

**Servicekontakt (AT):**

**Name:** Gausch Hubert  
Bairisch Kölldorf 267  
AT - 8344 Bad Gleichenberg  
**Telefon:** 00800 4003 4003  
**E-Mail:** service.AT@scheppach.com  
**Sitz:** Österreich

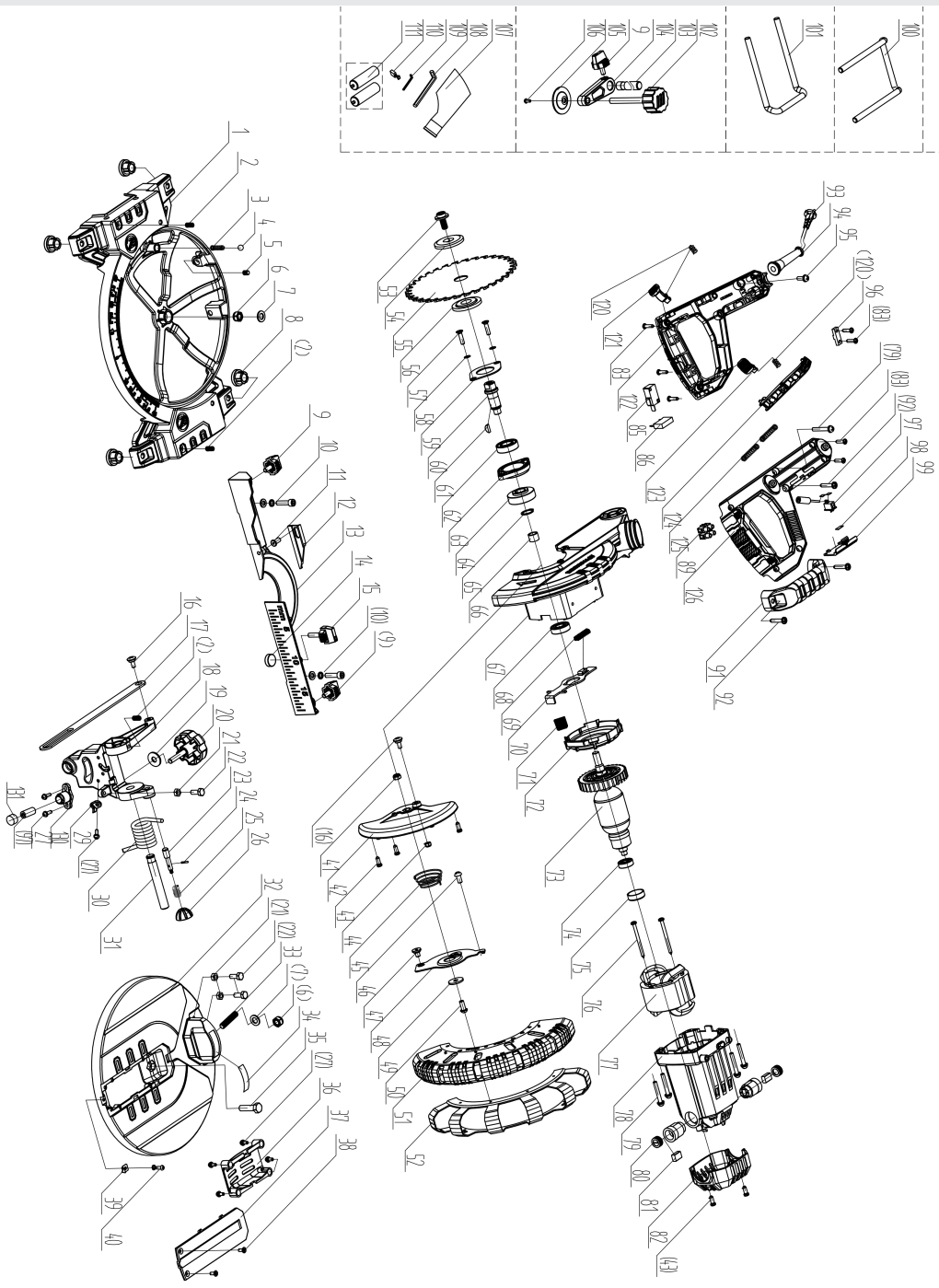

## Notizen







SCHEPPACH GMBH  
Günzburger Str. 69  
D-89335 Ichenhausen



Status of the information · Informationsstatus · Έκδοση των πληροφοριών · Stand der Informationen  
Update: 01/2025 · Ident.-No.: 480695\_2410\_3901253979; 39012539916