



## **Akku-Heißklebepistole 20 V / Cordless Hot Glue Gun 20V / Pistolet à colle sans fil 20 V PHPA 20-Li A1**

(DE) (AT) (CH)

### **Akku-Heißklebepistole 20 V**

Originalbetriebsanleitung

(FR) (BE)

### **Pistolet à colle sans fil 20 V**

Traduction des instructions d'origine

(PL)

### **Akumulatorowy pistolet do kleju 20 V**

Tłumaczenie oryginalnej instrukcji obsługi

(SK)

### **20 V akumulátorová tepelná lepiaca pištoľ**

Preklad originálneho návodu na obsluhu

(ES)

### **Pistola termoselladora recargable 20 V**

Traducción del manual de instrucciones original

(GB) (IE)

### **Cordless Hot Glue Gun 20V**

Translation of the original instructions

(NL) (BE)

### **20 V-accu-lijmpistool**

Vertaling van de originele gebruiksaanwijzing

(CZ)

### **Aku tavná lepičí pistole 20 V**

Preklad originálneho provozního návodu

(DK)

### **20 V genopladelig limpestol**

Oversættelse af den originale driftsvejledning

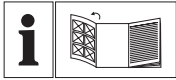

DE AT CH

Klappen Sie vor dem Lesen die Seite mit den Abbildungen aus und machen Sie sich anschließend mit allen Funktionen des Gerätes vertraut.

---

GB IE

Before reading, unfold the page containing the illustrations and familiarise yourself with all functions of the device.

---

FR BE

Avant de lire le mode d'emploi, ouvrez la page contenant les illustrations et familiarisez-vous ensuite avec toutes les fonctions de l'appareil.

---

NL BE

Vouw vóór het lezen de pagina met de afbeeldingen open en maak u vertrouwd met alle functies van het apparaat.

---

PL

Przed przeczytaniem proszę rozłożyć stronę z ilustracjami, a następnie proszę zapoznać się z wszystkimi funkcjami urządzenia.

---

CZ

Před čtením si otevřete stranu s obrázky a potom se seznamte se všemi funkcemi přístroje.

---

SK

Pred čítaním si odklopte stranu s obrázkami a potom sa oboznámte so všetkými funkciami prístroja.

---

DK

Før du læser, vend siden med billeder frem og bliv bekendt med alle apparatets funktioner.

---

ES

Antes de empezar a leer abra la página que contiene las imágenes y, en seguida, familiarícese con todas las funciones del dispositivo.

---

|              |   |        |    |
|--------------|---|--------|----|
| DE / AT / CH | Originalbetriebsanleitung                       | Seite  | 4  |
| GB / IE      | Translation of the original instructions        | Page   | 12 |
| FR / BE      | Traduction des instructions d'origine           | Page   | 20 |
| NL / BE      | Vertaling van de originele gebruiksaanwijzing   | Pagina | 31 |
| PL           | Tłumaczenie oryginalnej instrukcji obsługi      | Strona | 40 |
| CZ           | Překlad originálního provozního návodu          | Strana | 49 |
| SK           | Preklad originálneho návodu na obsluhu          | Strana | 57 |
| DK           | Oversættelse af den originale driftsvejledning  | Side   | 65 |
| ES           | Traducción del manual de instrucciones original | Página | 73 |

**A****B**

## Inhalt

|                                      |          |                                       |           |
|--------------------------------------|----------|---------------------------------------|-----------|
| <b>Einleitung</b> .....              | <b>4</b> | <b>Arbeiten mit dem Gerät</b> .....   | <b>7</b>  |
| <b>Bestimmungsgemäße</b>             |          | Klebestellen vorbereiten .....        | 7         |
| <b>Verwendung</b> .....              | <b>4</b> | Kleben .....                          | 8         |
| <b>Allgemeine Beschreibung</b> ..... | <b>5</b> | <b>Reinigung und Wartung</b> .....    | <b>8</b>  |
| Lieferumfang .....                   | 5        | Reinigung .....                       | 8         |
| Funktionsbeschreibung .....          | 5        | Wartung .....                         | 8         |
| Übersicht .....                      | 5        | <b>Lagerung</b> .....                 | <b>8</b>  |
| <b>Technische Daten</b> .....        | <b>5</b> | <b>Entsorgung/ Umweltschutz</b> ..... | <b>8</b>  |
| <b>Sicherheitshinweise</b> .....     | <b>5</b> | <b>Ersatzteile/Zubehör</b> .....      | <b>9</b>  |
| Symbole und Bildzeichen .....        | 5        | <b>Garantie</b> .....                 | <b>9</b>  |
| Spezielle Sicherheitshinweise für    |          | <b>Reparatur-Service</b> .....        | <b>10</b> |
| Heissklebepistolen.....              | 6        | <b>Service-Center</b> .....           | <b>11</b> |
| <b>Inbetriebnahme</b> .....          | <b>6</b> | <b>Importeur</b> .....                | <b>11</b> |
| Klebestift einsetzen .....           | 6        | <b>Fehlersuche</b> .....              | <b>11</b> |
| Akku entnehmen/einsetzen .....       | 7        | <b>Original-EG-Konformitäts-</b>      |           |
| Ein- und Ausschalten .....           | 7        | <b>erklärung</b> .....                | <b>83</b> |
| Anzeige Arbeitstemperatur .....      | 7        | <b>Explosionszeichnung</b> .....      | <b>93</b> |

## Einleitung

Herzlichen Glückwunsch zum Kauf Ihres neuen Gerätes. Sie haben sich damit für ein hochwertiges Produkt entschieden. Dieses Gerät wurde während der Produktion auf Qualität geprüft und einer Endkontrolle unterzogen. Die Funktionsfähigkeit Ihres Gerätes ist somit sichergestellt.



Die Betriebsanleitung ist Bestandteil dieses Produkts. Sie enthält wichtige Hinweise für Sicherheit, Gebrauch und Entsorgung. Machen Sie sich vor der Benutzung des Produkts mit allen Bedien- und Sicherheitshinweisen vertraut. Benutzen Sie das Produkt nur wie beschrieben und für die angegebenen Einsatzbereiche. Bewahren Sie die Anleitung gut auf und händigen Sie alle Unterlagen bei Weitergabe des Produkts an Dritte mit aus.

## Bestimmungsgemäße Verwendung

Das Gerät ist zum Verkleben von Holz, Karton, Verpackungen, PVC, Teppich, Dichtungen, Kunststoff, Leder, Keramik, Glas und Gewebe mit Schmelzkleber geeignet. Das zu klebende Material muss trocken, sauber und fettfrei sein.

Dieses Gerät ist nicht zur gewerblichen Nutzung geeignet. Bei gewerblichem Einsatz erlischt die Garantie.

Jede andere Verwendung, die in dieser Anleitung nicht ausdrücklich zugelassen wird, kann zu Schäden am Gerät führen und eine ernsthafte Gefahr für den Benutzer darstellen.

Der Hersteller haftet nicht für Schäden, die durch bestimmungswidrigen Gebrauch oder falsche Bedienung verursacht wurden.

Das Gerät ist Teil der Serie Parkside X 20 V TEAM und kann mit Akku der Parkside X 20 V TEAM Serie betrieben werden. Die Akkus dürfen nur mit Ladegeräten der Serie Parkside X 20 V TEAM geladen werden.

## Allgemeine Beschreibung



Die Abbildung der wichtigsten Funktionsteile finden Sie auf der vorderen Ausklappseite.

## Lieferumfang

- Akku-Heißklebepistole
- 3 Klebestifte
- Aufbewahrungskoffer
- Betriebsanleitung



**Akku und Ladegerät sind nicht im Lieferumfang enthalten.**



**Beachten Sie die Sicherheitshinweise und Hinweise zum Aufladen und der korrekten Verwendung, die in der Betriebsanleitung Ihres Akkus und Ladegeräts der Serie Parkside X 20 V Team gegeben sind. Eine detaillierte Beschreibung zum Ladevorgang und weitere Informationen finden Sie in dieser separaten Bedienungsanleitung.**

## Funktionsbeschreibung

Die Heißklebepistole erhitzt den Klebestift, welcher dadurch flüssig wird. Nach dem Auftragen bindet der Kleber in kürzester Zeit ab und wird wieder kalt und fest. Die Funktion der Bedienteile entnehmen Sie bitte den nachfolgenden Beschreibungen.

## Übersicht

- A** 1 Ein-/Ausschalter
- 2 Klebestift
- 3 Vorschubkanal
- 4 Akku
- 5 Entriegelungstaste
- 6 LED-Arbeitslicht
- 7 Vorschubschalter
- 8 Hitzeschutzabdeckung Düse
- 9 Düse
- 10 Ladegerät
- 11 Aufbewahrungskoffer

## Technische Daten

**Akku-Heißklebepistole..... PHPA 20-Li A1**  
 Gerätespannung U.....20 V==  
 Gewicht (ohne Akku) ..... 0,31 kg  
 max. Arbeitstemperatur (Tmax): .... 180 °C  
 Nenaufheizzeit ..... ca. 60 Sek.  
 Klebstoffdurchsatz.....bis 15g/min  
 Durchmesser Klebstifte ..... Ø 11 mm  
 Arbeitszeit pro Akkuladung .... ca. 30 Min.  
 Schutzklasse..... III



**Achtung! Eine aktuelle Liste der Akkukompatibilität finden Sie unter: [www.lidl.de/akku](http://www.lidl.de/akku)**

## Sicherheitshinweise

Dieser Abschnitt behandelt die grundlegenden Sicherheitsvorschriften bei der Arbeit mit dem Gerät.

## Symbole und Bildzeichen

### Bildzeichen in der Anleitung



**Gefahrenzeichen mit Angaben zur Verhütung von Personen- oder Sachschäden**

 Gebotszeichen mit Angaben zur Verhütung von Schäden

 Hinweiszeichen mit Informationen zum besseren Umgang mit dem Gerät

## Symbole auf dem Gerät

 Betriebsanleitung lesen!

 Achtung! Heiße Oberfläche

 Elektrogeräte gehören nicht in den Hausmüll.

 Dieses Gerät ist Teil des Parkside X 20 V TEAM.

## Symbole auf dem Anhänger

 Versuchen Sie nicht den Klebestift rückwärts aus dem Gerät zu ziehen.

## Spezielle Sicherheitshinweise für Heissklebepistolen

- **Kinder sollten beaufsichtigt werden, um sicher zu stellen, dass sie nicht mit dem Gerät spielen.**
- **ACHTUNG! Dieses Gerät muss auf seinem eingesetzten Akku abgestellt werden wenn es nicht in Gebrauch ist.**

- **Das Gerät nach Gebrauch und vor der Aufbewahrung komplett abkühlen lassen.**
- **Bearbeiten Sie kein asbesthaltiges Material.**
- **Vermeiden Sie Verletzungs- und Brandgefahr sowie Gesundheitsgefährdungen: Verbrennungsgefahr!** Die Düse wird bis zu 180 °C heiß. Der Kleber wird bis zu 180 °C heiß. Fassen Sie die Düse oder den Kleber nicht an. Lassen Sie den heißen Kleber nicht auf Personen oder Tiere gelangen. Bei Hautkontakt sofort die Stelle einige Minuten unter einen kalten Wasserstrahl halten. Versuchen Sie nicht den Klebstoff von der Haut zu entfernen.
- Versuchen Sie nicht den Klebestift rückwärts aus dem Gerät zu ziehen.
- **Verwenden Sie kein Zubehör, welches nicht von PARKSIDE empfohlen wurde.** Dies kann zu elektrischem Schlag oder Feuer führen.

## Inbetriebnahme

### **B** Klebestift einsetzen

Führen Sie einen Klebestift (2) von hinten bis zum Anschlag in den Vorschubkanal (3) der Pistole ein. Vergewissern Sie sich durch Betätigen des Vorschubschalters (7), dass der Klebestift fest an dem Heizelement anliegt.

## **A Akku entnehmen/ einsetzen**

1. Zum Herausnehmen des Akkus (4) aus dem Gerät drücken Sie die Entriegelungstaste (5) am Akku und ziehen den Akku heraus.
2. Zum Einsetzen des Akkus (4) schieben Sie den Akku entlang der Führungsschiene in das Gerät. Er rastet hörbar ein.

## **A Ein- und Ausschalten**

### **Gerät einschalten:**

Halten Sie den transparenten Ein-/Ausschalter (1) für 3 Sekunden gedrückt. Das LED Arbeitslicht (6) leuchtet nun dauerhaft.

### **LED-Arbeitslicht ausschalten:**

Das Gerät ist eingeschaltet, das LED-Arbeitslicht leuchtet dauerhaft. Zum Ausschalten des LED-Arbeitslichts halten Sie nun den transparenten Ein-/Ausschalter für mehrere Sekunden gedrückt. Das LED-Arbeitslicht schaltet ab, das Gerät läuft weiter.

 Zum alleinigen Abschalten des LED-Arbeitslichts bitte darauf achten den Ein-/Ausschalter wirklich mehrere Sekunden gedrückt zu halten. Ein zu kurzes Drücken schaltet das komplette Gerät aus.

### **Gerät ausschalten:**

Drücken Sie den transparenten Ein-/Ausschalter (1).

 **Stellen Sie die Akku-Heißklebepistole auf den eingeschobenen Akku bis das Gerät vollständig abgekühlt ist. Die heiße Düse kann Schaden an-**

**richten und/oder Verbrennungen verursachen.**

 Das Gerät verfügt über eine automatische Abschaltung bei Nichtgebrauch. Es schaltet nach 30 Minuten selbständig ab.

## **A Anzeige Arbeitstemperatur**

Nach dem Einschalten heizt sich das Gerät auf. Der transparente Ein-/Ausschalter (1) leuchtet auf:

**Ein-/Ausschalter (1) leuchtet rot = das Gerät heizt auf**

**Ein-/Ausschalter (1) leuchtet grün = Arbeitstemperatur erreicht (ca. 140°C)**

 Das Gerät braucht ca. 60 Sekunden Heizvorgang bis es die Arbeitstemperatur erreicht.

## **Arbeiten mit dem Gerät**

### **Klebestellen vorbereiten**

 Verwenden Sie keine brennbaren Lösungsmittel zum Reinigen der Klebestellen.

- Reinigen Sie die Klebestellen! Diese müssen sauber, trocken und fettfrei sein.
- Rauen Sie glatte Oberflächen vor dem Klebevorgang an.
- Wärmen Sie schnell abkühlende Materialien wie z.B. Stahl vor dem Kleben etwas an. Der Kleber haftet dann besser.
- Die Umgebungstemperatur und die zu klebenden Materialien dürfen nicht kälter als + 5 °C und nicht wärmer als + 50 °C sein.

## B Kleben

- Betätigen Sie den Vorschubschalter (7) um die Durchflussrate des Klebers zu regulieren. Wenn sich der Klebestift (2) mit dem Vorschubschalter (7) nicht mehr weiter nach vorn bewegen lässt, schieben Sie einfach einen neuen Klebestift (2) nach.  
Eingelegte Klebestifte bleiben bis zum vollständigen Verbrauch in der Pistole.
- Betätigen Sie den Vorschubschalter (A7) um die Durchflussrate des Klebers zu regulieren.
- Tragen Sie den Kleber punktförmig auf. Bei flexiblen Materialien, wie z.B. Textilien ist es sinnvoll, den Kleber in Zickzacklinien aufzubringen.
- Drücken Sie die zu verklebenden Werkstücke sofort nach Auftragen des Klebers für ca. 30 Sekunden zusammen. Die Klebung ist nach ca. 5 Minuten belastbar.
- Stellen Sie die heiße Akku-Heißklebepistole während Arbeitsunterbrechungen auf dem eingesetzten Akku ab. Achten Sie darauf, die heiße Düse weit genug von anderen Gegenständen oder Personen entfernt abzustellen, um Schäden oder Verbrennungen zu vermeiden.
- Entfernen Sie etwaige Kleberreste nach dem Erkalten mit einem scharfen Messer. Die Klebestellen lassen sich durch Erhitzen wieder lösen.

## Reinigung und Wartung

- ! Lassen Sie Instandsetzungsarbeiten, die nicht in dieser Anleitung beschrieben sind, von unserem Service-Center durchführen. Verwenden Sie nur Originalteile.



Schalten Sie das Gerät aus und nehmen Sie vor allen Arbeiten den Akku aus dem Gerät.

## Reinigung

Führen Sie folgende Reinigungsarbeiten regelmäßig durch. Dadurch ist eine lange und zuverlässige Nutzung gewährleistet.



**Das Gerät darf weder mit Wasser abgespritzt werden, noch in Wasser gelegt werden. Es besteht die Gefahr eines Stromschlages.**

- Halten Sie Lüftungsschlitze, Motorgehäuse und Griffe des Gerätes sauber. Verwenden Sie dazu ein feuchtes Tuch oder eine Bürste.  
Verwenden Sie keine Reinigungs- bzw. Lösungsmittel. Sie könnten das Gerät damit irreparabel beschädigen.

## Wartung

Das Gerät ist wartungsfrei.

## Lagerung

- Bewahren Sie das Gerät an einem trockenen und staubgeschützten Ort auf, außerhalb der Reichweite von Kindern.

## Entsorgung/ Umweltschutz

Nehmen Sie den Akku aus dem Gerät und führen Sie Gerät, Akku, Zubehör und Verpackung einer umweltgerechten Wiederverwertung zu.

Entsorgungshinweise zum Akku finden Sie in der separaten Betriebsanleitung Ihres Akkus und Ladegeräts.



Elektrische Geräte gehören nicht in den Hausmüll.

- Nehmen Sie den Akku aus dem Gerät bevor Sie das Gerät entsorgen!
- Geben Sie das Gerät an einer Verwertungsstelle ab. Die verwendeten Kunststoff- und Metallteile können sortenrein getrennt werden und so einer Wiederverwertung zugeführt werden. Fragen Sie hierzu unser Service-Center.
- Die Entsorgung Ihrer defekten, eingesendeten Geräte führen wir kostenlos durch.

## Ersatzteile/Zubehör

**Ersatzteile und Zubehör erhalten Sie unter [www.grizzlytools-service.eu](http://www.grizzlytools-service.eu)**

Sollten Sie Probleme mit dem Bestellvorgang haben, verwenden Sie bitte das Kontaktformular.

Bei weiteren Fragen wenden Sie sich an das „Service-Center“ (siehe Seite 11).

Klebestifte ..... 91096421

## Garantie

Sehr geehrte Kundin, sehr geehrter Kunde, Sie erhalten auf dieses Gerät 3 Jahre Garantie ab Kaufdatum.

Im Falle von Mängeln dieses Produkts stehen Ihnen gegen den Verkäufer des Produkts gesetzliche Rechte zu. Diese gesetzlichen Rechte werden durch unsere

im Folgenden dargestellte Garantie nicht eingeschränkt.

### Garantiebedingungen

Die Garantiefrist beginnt mit dem Kaufdatum. Bitte bewahren Sie den Original-Kassenbon gut auf. Diese Unterlage wird als Nachweis für den Kauf benötigt.

Tritt innerhalb von drei Jahren ab dem Kaufdatum dieses Produkts ein Material- oder Fabrikationsfehler auf, wird das Produkt von uns – nach unserer Wahl – für Sie kostenlos repariert oder ersetzt. Diese Garantieleistung setzt voraus, dass innerhalb der Drei-Jahres-Frist das defekte Gerät und der Kaufbeleg (Kassenbon) vorgelegt und schriftlich kurz beschrieben wird, worin der Mangel besteht und wann er aufgetreten ist.

Wenn der Defekt von unserer Garantie gedeckt ist, erhalten Sie das reparierte oder ein neues Produkt zurück. Mit Reparatur oder Austausch des Produkts beginnt kein neuer Garantiezeitraum.

### Garantiezeit und gesetzliche Mängelansprüche

Die Garantiezeit wird durch die Gewährleistung nicht verlängert. Dies gilt auch für ersetzte und reparierte Teile. Eventuell schon beim Kauf vorhandene Schäden und Mängel müssen sofort nach dem Auspacken gemeldet werden. Nach Ablauf der Garantiezeit anfallende Reparaturen sind kostenpflichtig.

### Garantieumfang

Das Gerät wurde nach strengen Qualitätsrichtlinien sorgfältig produziert und vor Anlieferung gewissenhaft geprüft.

Die Garantieleistung gilt für Material- oder Fabrikationsfehler. Diese Garantie erstreckt

sich nicht auf Produktteile, die normaler Abnutzung ausgesetzt sind und daher als Verschleißteile angesehen werden können (z. B. Klebestift) oder für Beschädigungen an zerbrechlichen Teilen (z. B. Schalter). Diese Garantie verfällt, wenn das Produkt beschädigt, nicht sachgemäß benutzt oder nicht gewartet wurde. Für eine sachgemäße Benutzung des Produkts sind alle in der Betriebsanleitung aufgeführten Anweisungen genau einzuhalten. Verwendungszwecke und Handlungen, von denen in der Betriebsanleitung abgeraten oder vor denen gewarnt wird, sind unbedingt zu vermeiden. Das Produkt ist lediglich für den privaten und nicht für den gewerblichen Gebrauch bestimmt. Bei missbräuchlicher und unsachgemäßer Behandlung, Gewaltanwendung und bei Eingriffen, die nicht von unserer autorisierten Service-Niederlassung vorgenommen wurden, erlischt die Garantie.

### Abwicklung im Garantiefall

Um eine schnelle Bearbeitung Ihres Anliegens zu gewährleisten, folgen Sie bitte den folgenden Hinweisen:

- Bitte halten Sie für alle Anfragen den Kassenbon und die Identifikationsnummer (IAN 354648\_2010) als Nachweis für den Kauf bereit.
- Die Artikelnummer entnehmen Sie bitte dem Typenschild.
- Sollten Funktionsfehler oder sonstige Mängel auftreten, kontaktieren Sie zunächst die nachfolgend benannte Serviceabteilung **telefonisch** oder per **E-Mail**. Sie erhalten dann weitere Informationen über die Abwicklung Ihrer Reklamation.
- Ein als defekt erfasstes Produkt können Sie, nach Rücksprache mit unserem Kundenservice, unter Beifügung des Kaufbelegs (Kassenbons) und der Angabe, worin der Mangel besteht und wann er

aufgetreten ist, für Sie portofrei an die Ihnen mitgeteilte Service-Anschrift übersenden. Um Annahmeprobleme und Zusatzkosten zu vermeiden, benutzen Sie unbedingt nur die Adresse, die Ihnen mitgeteilt wird. Stellen Sie sicher, dass der Versand nicht unfrei, per Sperrgut, Express oder sonstiger Sonderfracht erfolgt. Senden Sie das Gerät bitte inkl. aller beim Kauf mitgelieferten Zubehörteile ein und sorgen Sie für eine ausreichend sichere Transportverpackung.

## Reparatur-Service

Sie können Reparaturen, **die nicht der Garantie unterliegen**, gegen Berechnung von unserer Service-Niederlassung durchführen lassen. Sie erstellt Ihnen gerne einen Kostenvoranschlag.

Wir können nur Geräte bearbeiten, die ausreichend verpackt und frankiert eingeschickt wurden.

**Achtung:** Bitte senden Sie Ihr Gerät gereinigt und mit Hinweis auf den Defekt an unsere Service-Niederlassung.

Unfrei - per Sperrgut, Express oder mit sonstiger Sonderfracht - eingeschickte Geräte werden nicht angenommen.

Die Entsorgung Ihrer defekten, eingeschickten Geräte führen wir kostenlos durch.

## Service-Center

**DE Service Deutschland**  
 Tel.: 0800 54 35 111  
 E-Mail: grizzly@lidl.de  
**IAN 354648\_2010**

**AT Service Österreich**  
 Tel.: 0820 201 222  
 (0,15 EUR/Min.)  
 E-Mail: grizzly@lidl.at  
**IAN 354648\_2010**

**CH Service Schweiz**  
 Tel.: 0842 665566  
 (0,08 CHF/Min.,  
 Mobilfunk max. 0,40 CHF/Min.)  
 E-Mail: grizzly@lidl.ch  
**IAN 354648\_2010**

## Importeur

Bitte beachten Sie, dass die folgende  
 Anschrift keine Serviceanschrift ist.  
 Kontaktieren Sie zunächst das oben  
 genannte Service-Center.

**Grizzly Tools GmbH & Co. KG**  
 Stockstädter Straße 20  
 DE-63762 Großostheim  
 DEUTSCHLAND  
 www.grizzlytools-service.eu

## A Fehlersuche



Im Falle eines Unfalls oder einer Betriebsstörung nehmen Sie sofort den Akku aus dem Gerät! Eine Nichtbeachtung kann zu Verbrennungen führen.

| Problem                            | Mögliche Ursache            | Fehlerbehebung   |
|------------------------------------|-----------------------------|--|
| Gerät heizt nicht                  | Akku (4) entladen           | Akku (4) laden<br>(separate Bedienungsanleitung für Akku und Ladegerät beachten) |
|                                    | Akku (4) nicht eingesetzt   | Akku (4) einsetzen<br>(siehe „Inbetriebnahme“)                                   |
|                                    | Ein-/Ausschalter (1) defekt | Reparatur durch Service-Center   |
|                                    | Heizelement defekt          |  |
| Gerät arbeitet mit Unterbrechungen | Interner Wackelkontakt      | Reparatur durch Service-Center   |
|                                    | Ein-/Ausschalter (1) defekt |  |

## Content

|                                  |           |  |                          |
|----------------------------------|-----------|--|--------------------------|
| <b>Introduction .....</b>        | <b>12</b> | <b>Working with the device .....</b>     | <b>15</b>                |
| <b>Intended purpose.....</b>     | <b>12</b> | Preparing the bonding surfaces.....      | 15                       |
| <b>General description.....</b>  | <b>13</b> | Gluing .....                             | 16                       |
| Extent of the delivery .....     | 13        | <b>Cleaning and maintenance.....</b>     | <b>16</b>                |
| Functional description .....     | 13        | Cleaning.....                            | 16                       |
| Overview.....                    | 13        | Maintenance .....                        | 16                       |
| <b>Technical data.....</b>       | <b>13</b> | <b>Storage.....</b>                      | <b>16</b>                |
| <b>Safety instructions.....</b>  | <b>13</b> | <b>Disposal and protection of the</b>    | <b>environment .....</b> |
| Symbols and icons .....          | 13        | <b>environment .....</b>                 | <b>16</b>                |
| Specific safety instructions for |           | <b>Replacement parts/accessories... </b> | <b>17</b>                |
| hot glue guns.....               | 14        | <b>Guarantee .....</b>                   | <b>17</b>                |
| <b>Initial start-up .....</b>    | <b>14</b> | <b>Repair Service.....</b>               | <b>18</b>                |
| Inserting the glue stick .....   | 14        | <b>Service-Center.....</b>               | <b>18</b>                |
| Removing/inserting the           |           | <b>Importer .....</b>                    | <b>18</b>                |
| rechargeable battery .....       | 15        | <b>Trouble shooting .....</b>            | <b>19</b>                |
| Switching on and off .....       | 15        | <b>Translation of the original EC</b>    |                          |
| Operating temperature            |           | <b>declaration of conformity .....</b>   | <b>84</b>                |
| indicator .....                  | 15        | <b>Exploded drawing .....</b>            | <b>93</b>                |

## Introduction

Congratulations on the purchase of your new device. With it, you have chosen a high quality product.

During production, this equipment has been checked for quality and subjected to a final inspection. The functionality of your equipment is therefore guaranteed.



The operating instructions constitute part of this product. They contain important information on safety, use and disposal. Before using the product, familiarise yourself with all of the operating and safety instructions. Use the product only as described and for the applications specified. Keep this manual safely and in the event that the product is passed on, hand over all documents to the third party.

## Intended purpose

The device is suitable for bonding wood, cardboard, packaging, PVC, carpet, seals, plastic, leather, ceramic, glass and fabric with hot glue. The material to be bonded must be dry, clean and free of grease.

Any other use that is not explicitly approved in these instructions may result in damage to the equipment and represent a serious danger to the user.

The user or operator is responsible for accidents causing injury to other people or damage to property. The manufacturer is not liable for damage which is caused through inappropriate use or incorrect operation. This equipment is not suitable for commercial use. Commercial use will invalidate the guarantee.

The device is part of the Parkside X 20 V TEAM series and can be operated using Parkside X 20 V TEAM series batteries. The batteries may only be charged using chargers from the Parkside X 20 V TEAM series.

## General description

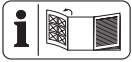

The illustrations are on the front and back fold-out page.

## Extent of the delivery

- Cordless hot glue gun
- 3 glue sticks
- Storage case
- Instruction manual



**Battery and charger are not included.**



**Observe the safety information and notes on charging and proper use as shown in the instruction manual for your battery and charger from the Parkside X 20 V Team series.**

**A detailed description of the charging process and further information can be found in the separate operating instructions.**

## Functional description

The hot glue gun heats up the glue stick, liquefying it. After application, the glue quickly cures, cooling down and hardening. Read the sections below to learn more about each operating element's function.

## Overview

- A** 1 On/off switch
- 2 Glue stick
- 3 Inlet channel
- 4 Rechargeable battery
- 5 Release button
- 6 LED work light
- 7 Trigger
- 8 Nozzle heat protective cover
- 9 Nozzle
- 10 Charger
- 11 Storage case

## Technical data

|   |                      |
|---|----------------------|
| <b>Cordless hot glue gun</b> .....          | <b>PHPA 20-Li A1</b> |
| Device voltage U .....                      | 20 V $\equiv$        |
| Weight (without rechargeable battery) ..... | 0,31 kg              |
| Max. operating temperature (Tmax):          | 180°C                |
| Reference heating time .....                | approx. 60 sec       |
| Glue flow rate .....                        | up to 15 g/min       |
| Glue stick diameter .....                   | ∅ 11 mm              |
| ON time per battery charge.....             | approx. 30 min       |
| Safety class.....                           | III                  |



**Attention! An up-to-date list of battery compatibility can be found at: [www.lidl.de/akku](http://www.lidl.de/akku)**

## Safety instructions

Ensure that the safety instructions are observed when operating the appliance.

## Symbols and icons Symbols in the manual





**Warning symbols with information on damage and injury prevention.**

 Instruction symbols with information on preventing damage.

 Help symbols with information on improving tool handling.

### Symbols on the appliance:

 Read the instruction manual!

 Caution! Hot surface!

 Electrical appliances must not be disposed of with the domestic waste.

 This device is part of the Parkside X 20 V TEAM series

### Symbols on the label

 Do not attempt to pull the glue stick backwards out of the device.

### Specific safety instructions for hot glue guns

- **Children should be supervised to ensure that they do not play with the device.**
- **CAUTION! This device must be placed on its in-**

**serted battery when it is not in use**

- **Allow the device to cool down completely before putting it away.**
- **Do not use any materials containing asbestos.**
- **Avoid risks of injury and fire as well as any health hazards: Risk of burn injury!** The nozzle heats up to up to 180°C. The glue heats up to up to 180°C. Do not touch the nozzle or the glue. Do not get any hot glue on people or animals.

In case of contact with the skin, immediately hold the burn site under cold running water for several minutes. Do not attempt to remove the glue from the skin.

- Do not attempt to pull the glue stick back out of the device.
- **Do not use any accessories that are not recommended by PARKSIDE.** This can result in electric shock or fire.

### Initial start-up

#### **B** Inserting the glue stick

From the back, insert a glue stick (2) into the inlet channel (3) on the gun pushing it as far as it will go. Make sure by pressing the trigger (7) that the glue stick is in direct contact with the heating element.

## **A** Removing/inserting the rechargeable battery

1. To remove the rechargeable battery (4) from the device, press the release button (5) on the battery and pull the battery out.
2. To insert the battery (4), push the battery along the guide rail into the device. You will hear it click into place.

## **A** Switching on and off

### **Switching the device on::**

Hold down the transparent On/off switch (1) for 3 seconds. The LED work light (6) now lights up permanently.

### **Switching off the LED work light:**

The device is switched on, the LED work light lights up permanently. To switch off the LED work light, now press and hold the transparent On/off switch for several seconds. The LED work light switches off, but the device continues running.

 To only switch off the LED work light, make sure to press and hold the On/off switch for several seconds. Pressing for too short of a time switches off the entire device.

### **Switching the device off:**

Press the transparent On/Off switch (1).

 **Place the cordless hot glue gun on the inserted battery until the device is cooled down completely. The hot nozzle can cause damage and/or burns.**

 The device has an automatic switch-off when the device is not in use. It switches off automatically after 30 minutes.

## **A** Operating temperature indicator

After switching on the device, it heats up. The transparent On/off switch (1) lights up:

**On/off switch (1) lit up red = device heating up**

**On/off switch (1) lit up green = operating temperature reached (approx. 140°C)**

 The device takes approx. 60 seconds to heat up before it reaches the operating temperature.

## **Working with the device**

### **Preparing the bonding surfaces**

 **Do not use any flammable solvents to clean the bonding surfaces.**

- Clean the bonding surfaces! They must be clean, dry and free of grease.
- Roughen smooth surfaces before gluing.
- Warm quick-cooling materials such as steel up a bit before gluing. The glue will stick better.
- The ambient temperature and the materials to be glued must not be colder than + 5°C or warmer than + 50°C.

## B Gluing

- Press the trigger (7) to regulate the glue flow rate. If you are no longer able to move the glue stick (2) forward with the trigger (7), just insert a new glue stick (2).  
Inserted glue sticks remain in the gun until they are used up completely.
- Press the trigger (A7) to regulate the glue flow rate.
- Apply the glue in spots. On flexible materials, such as textiles, it makes sense to apply the glue in zigzag lines.
- Press the materials to be glued together for approximately 30 seconds after applying the glue. The bond is able to withstand stress after about 5 minutes.
- When taking a break, place the hot cordless hot glue gun on the inserted battery. Make sure to place the hot nozzle far enough away from objects or people to avoid damage or burns.
- After cooling, remove any adhesive residues using a sharp knife. The bonding surfaces can be undone by heating them up.

## Cleaning and maintenance



Contact our Service Centre about repairs and servicing not described in this manual. Only use OEM parts. Risk of injury!



Turn off the appliance and, before doing any servicing, remove the battery.

The following cleaning and servicing should be done regularly. This will ensure a long and reliable service life.

## Cleaning



**Do not spray the appliance with water and do not immerse it in water. Electric shock hazard!**

- Keep clean the ventilation slots, motor housing and handles of the appliance. Use a damp cloth or a brush. Do not use cleaning agents or solvents. You may otherwise irreparably damage the appliance.

## Maintenance

The appliance cleaner is maintenance free.

## Storage

- Store the equipment in a dry place well out of reach of children.

## Disposal and protection of the environment

Remove the battery from the device and take the device, battery, accessories and packaging for environmentally friendly recycling. Instruction on how to dispose of the rechargeable battery can be found in the separate instruction manual for your battery and charger.



Machines do not belong with domestic waste.

- Remove the rechargeable battery before disposing of the appliance!
- Return the unit to a recycling centre. The plastics and metals in the unit can be sorted and appropriately recycled. Ask our Service Centre for details.

- Defective units returned to us will be disposed of for free.

## Replacement parts/ accessories

**Spare parts and accessories can be obtained at**  
**www.grizzlytools-service.eu**

If you have issues ordering, please use the contact form. If you have any other questions, contact the service centre (see "Service-Center" Page 18).

Glue sticks ..... 91096421

## Guarantee

Dear Customer,  
This equipment is provided with a 3-year guarantee from the date of purchase. In case of defects, you have statutory rights against the seller of the product. These statutory rights are not restricted by our guarantee presented below.

### Terms of Guarantee

The term of the guarantee begins on the date of purchase. Please retain the original receipt. This document is required as proof of purchase.

If a material or manufacturing defect occurs within three years of the date of purchase of this product, we will repair or replace – at our choice – the product for you free of charge. This guarantee requires the defective equipment and proof of purchase to be presented within the three-year period with a brief written description of what constitutes the defect and when it occurred.

If the defect is covered by our guarantee,

you will receive either the repaired product or a new product. No new guarantee period begins on repair or replacement of the product.

### Guarantee Period and Statutory Claims for Defects

The guarantee period is not extended by the guarantee service. This also applies for replaced or repaired parts. Any damages and defects already present at the time of purchase must be reported immediately after unpacking. Repairs arising after expiry of the guarantee period are chargeable.

### Guarantee Cover

The equipment has been carefully produced in accordance with strict quality guidelines and conscientiously checked prior to delivery.

The guarantee applies for all material and manufacturing defects. This guarantee does not extend to cover product parts that are subject to normal wear and may therefore be considered as wearing parts (e.g. glue stick) or to cover damage to breakable parts (e.g. switches).

This guarantee shall be invalid if the product has been damaged, used incorrectly or not maintained. Precise adherence to all of the instructions specified in the operating manual is required for proper use of the product. Intended uses and actions against which the operating manual advises or warns must be categorically avoided.

The product is designed only for private and not commercial use. The guarantee will be invalidated in case of misuse or improper handling, use of force, or interventions not undertaken by our authorised service branch.



## Processing in Case of Guarantee

To ensure efficient handling of your query, please follow the directions below:

- Please have the receipt and item number (IAN 354648\_2010) ready as proof of purchase for all enquiries.
- Please find the item number on the rating plate.
- Should functional errors or other defects occur, please initially contact the service department specified below by **telephone** or by **e-mail**. You will then receive further information on the processing of your complaint.
- After consultation with our customer service, a product recorded as defective can be sent postage paid to the service address communicated to you, with the proof of purchase (receipt) and specification of what constitutes the defect and when it occurred. In order to avoid acceptance problems and additional costs, please be sure to use only the address communicated to you. Ensure that the consignment is not sent carriage forward or by bulky goods, express or other special freight. Please send the equipment inc. all accessories supplied at the time of purchase and ensure adequate, safe transport packaging.

## Repair Service

For a charge, **repairs not covered by the guarantee** can be carried out by our service branch, which will be happy to issue a cost estimate for you.

We can handle only equipment that has been sent with adequate packaging and postage.

**Attention:** Please send your equipment to our service branch in clean condition and with an indication of the defect.

Equipment sent carriage forward or by bulky goods, express or other special freight will not be accepted.

We will dispose of your defective devices free of charge when you send them to us.

## Service-Center



### Service Great Britain

Tel.: 0800 4047 657

E-Mail: [grizzly@lidl.co.uk](mailto:grizzly@lidl.co.uk)

**IAN 354648\_2010**



### Service Ireland

Tel.: 1890 930 034

(0,08 EUR/Min., (peak))

(0,06 EUR/Min., (off peak))

E-Mail: [grizzly@lidl.ie](mailto:grizzly@lidl.ie)

**IAN 354648\_2010**

## Importer

Please note that the following address is not a service address. Please initially contact the service centre specified above.

### Grizzly Tools GmbH & Co. KG

Stockstädter Straße 20

DE-63762 Großostheim

Germany

[www.grizzlytools-service.eu](http://www.grizzlytools-service.eu)

## **A** Trouble shooting



**In the event of an accident or malfunction, remove the battery from the device immediately! Failure to comply may result in burns.**

| <b>Problem</b>          | <b>Possible cause</b>       | <b>Corrective action</b>   |
|-------------------------|-----------------------------|--|
| Device does not heat up | Battery (4) discharged      | Recharge battery (4)<br>(Observe the separate operating instructions for the rechargeable battery and charger) |
|                         | Battery (4) not in          | Insert battery (4)<br>(See "Initial start-up")   |
|                         | On/Off switch (1) defective | Send in to Service Centre for repair   |
|                         | Heating element defective   |  |
| Intermittent operation  | Internal loose contact      | Send in to Service Centre for repair   |
|                         | On/Off switch (1) defective |  |

## Sommaire

|  |           |   |           |
|--|-----------|---|-----------|
| <b>Introduction .....</b>                | <b>20</b> | Préparer les zones de collage .....       | 24        |
| <b>Domaine d'utilisation .....</b>       | <b>20</b> | Coller .....                              | 24        |
| <b>Description générale .....</b>        | <b>21</b> | <b>Nettoyage et entretien .....</b>       | <b>24</b> |
| Volume de la livraison .....             | 21        | Nettoyage.....                            | 24        |
| Fraises à gorge creuse .....             | 21        | Maintenance .....                         | 25        |
| Vue synoptique .....                     | 21        | <b>Rangement .....</b>                    | <b>25</b> |
| <b>Caractéristiques techniques .....</b> | <b>21</b> | <b>Elimination et protection de</b>       |           |
| <b>Instructions de sécurité .....</b>    | <b>22</b> | <b>l'environnement .....</b>              | <b>25</b> |
| Pictogrammes et symboles .....           | 22        | <b>Pièces de rechange/Accessoires. 25</b> |           |
| Consignes de sécurité relatives aux      |           | <b>Garantie - France .....</b>            | <b>25</b> |
| pistolets à colle chaude.....            | 22        | <b>Garantie - Belgique.....</b>           | <b>28</b> |
| <b>Mise en service .....</b>             | <b>23</b> | <b>Service Réparations .....</b>          | <b>29</b> |
| Insérer le bâton de colle.....           | 23        | <b>Service-Center .....</b>               | <b>29</b> |
| Retirer/insérer la batterie .....        | 23        | <b>Importateur .....</b>                  | <b>29</b> |
| Mise en marche et arrêt .....            | 23        | <b>Dépannage .....</b>                    | <b>30</b> |
| Affichage de la température              |           | <b>Traduction de la déclaration</b>       |           |
| de travail .....                         | 23        | <b>de conformité CE originale .....</b>   | <b>85</b> |
| <b>Travailler avec l'appareil.....</b>   | <b>24</b> | <b>Vue éclatée .....</b>                  | <b>93</b> |

## Introduction

Toutes nos félicitations pour l'achat de votre nouvel appareil. Vous avez ainsi choisi un produit de qualité supérieure. La qualité de l'appareil a été vérifiée pendant la production et il a été soumis à un contrôle final. Le fonctionnement de votre appareil est donc ainsi garanti.



La notice d'utilisation fait partie de ce produit. Elle contient des instructions importantes pour la sécurité, l'utilisation et l'élimination des déchets. Avant d'utiliser ce produit, lisez attentivement les consignes d'emploi et de sécurité. N'utilisez le produit que tel que décrit et uniquement pour les domaines d'emploi indiqués. Conservez cette notice et remettez-

la avec tous les documents si vous cédez le produit à un tiers.

## Domaine d'utilisation

L'appareil est conçu pour coller avec de la colle thermofusible du bois, du carton, des emballages, du PVC, de la moquette, des joints, du plastique, du cuir, de la céramique, du verre et du tissu. Le matériau à coller doit être sec, propre et exempt de graisse.

Toute autre utilisation qui n'est pas autorisée expressément dans ce mode d'emploi peut conduire à un endommagement de l'appareil et présenter un réel danger pour l'utilisateur.

Cet appareil n'est pas adapté à une utilisation commerciale. Toute utilisation industrielle met fin à la garantie.

La personne maniant ou utilisant l'appareil est responsable de tout accident ou dommage subis par des tierces personnes ou par leur propriété. Le fabricant n'est pas responsable des dommages causés par une utilisation non conforme aux prescriptions ou par un maniement fautif.

Parkside X 20 V TEAM et peut être utilisé avec les batteries de la gamme Parkside X 20 V TEAM. Les batteries doivent être chargées uniquement avec des chargeurs appartenant à la gamme Parkside X 20 V TEAM.

## Description générale



Vous trouverez les illustrations sur la page de rabat avant.

## Volume de la livraison

- Pistolet à colle chaude sans fil
- 3 bâtons de colle
- Mallette de rangement
- Mode d'emploi



**La batterie et le chargeur ne sont pas inclus.**



**Respectez les consignes de sécurité et informations relatives au chargement et à l'utilisation correcte qui sont indiquées dans la notice d'utilisation de votre batterie et chargeur de la gamme Parkside X 20 V Team. Vous trouverez une description détaillée du processus de charge et de plus amples informations dans ce mode d'emploi séparé.**

## Fraises à gorge creuse

Le pistolet à colle chaude chauffe le bâton de colle qui devient alors liquide. Après l'application, la colle prend rapidement et redevient froide et solide. Vous trouverez le fonctionnement des pièces de service dans les descriptions suivantes.

## Vue synoptique



- 1 Interrupteur Marche/Arrêt
- 2 Bâton de colle
- 3 Canal d'avancée
- 4 Batterie
- 5 Touche de déverrouillage
- 6 Lumière LED de travail
- 7 Gâchette d'avancée
- 8 Cache de protection de la buse contre la chaleur
- 9 Buse
- 10 Chargeur
- 11 Malette de rangement

## Caractéristiques techniques

**Pistolet à colle chaude sans fil.....PHPA 20-Li A1**  
 Tension de moteur  $U_{max}$  ..... 20 V ==  
 Poids (sans batterie)..... 0,31 kg  
 Température de travail max.  
 (Tmax) : ..... 180 °C  
 Temps nominal de réchauffement..... env. 60 sec.  
 Débit de la colle ..... jusqu'à 15 g/min  
 Diamètre des bâtons de colle..... Ø 11 mm  
 Temps de travail par chargement de batterie ..... env. 30 min  
 Classe de protection ..... III



**Attention ! Vous trouverez une liste actualisée de la**

compatibilité des batteries à  
l'adresse : [www.lidl.de/akku](http://www.lidl.de/akku)



Cet appareil fait partie  
de la gamme Parkside  
X 20 V TEAM

## Instructions de sécurité

Lors de l'utilisation de la machine, respectez les consignes de sécurité.

## Pictogrammes et symboles

### Symboles dans la notice :



**Signes de danger avec conseils de prévention des accidents sur les personnes ou des dégâts matériels.**



Signes indicatifs avec conseils de prévention des dégâts.



Signes de conseils avec des informations pour une meilleure manipulation de l'appareil.

### Pictogrammes sur l'appareil



Lire la notice d'utilisation.



Attention ! Surface chaude !



Les appareils électriques ne doivent pas être jetés avec les ordures ménagères.

## Symboles sur l'étiquette



N'essayez pas de retirer le bâton de colle en le reculant hors de l'appareil.

## Consignes de sécurité relatives aux pistolets à colle chaude

- Les enfants doivent être surveillés pour vérifier qu'ils ne jouent pas avec l'appareil.
- **ATTENTION ! Cet appareil doit être posé sur sa batterie insérée lorsqu'il n'est pas utilisé**
- **Laisser complètement refroidir l'appareil après utilisation et avant le rangement.**
- **Ne collez pas de matériau contenant de l'amiante.**
- **Évitez le risque de blessure et d'incendie ainsi que les risques pour la santé : Risque de brûlure !**

La buse chauffe jusqu'à 180 °C. La colle chauffe jusqu'à 180 °C. Ne touchez pas la buse ni la colle. Ne laissez pas la colle chaude couler sur des personnes ou des animaux.

En cas de contact cutané, maintenir quelques minutes la zone sous un jet d'eau froide. N'essayez pas de retirer la colle de la peau.

- N'essayez pas de retirer le bâton de colle en le reculant hors de l'appareil.
- **N'utilisez pas d'accessoires non recommandés par PARKSIDE.** Cela pourrait entraîner une électrocution ou un incendie.

## Mise en service

### **B Insérer le bâton de colle**

Introduisez par l'arrière un bâton de colle (2) jusqu'à la butée dans le canal d'avancée (3) du pistolet. Assurez-vous en actionnant la gâchette (7) que le bâton de colle repose solidement sur l'élément chauffant.

### **A Retirer/insérer la batterie**

1. Pour enlever la batterie (4) de l'appareil, appuyez sur la touche de déverrouillage (5) de la batterie et retirez la batterie.
2. Procédez à l'insertion de la batterie (4) en glissant la batterie le long du rail de guidage dans l'appareil. Elle s'enclenche avec un déclic.

### **A Mise en marche et arrêt**

#### **Allumer l'appareil :**

Appuyez pendant 3 secondes env. sur l'interrupteur Marche/Arrêt (1) transparent. La lumière LED de travail (6) est maintenant allumée en continu.

#### **Éteindre la lumière LED de travail :**

L'appareil est en marche, la lumière LED de travail est allumée en continu. Pour éteindre la lumière LED de travail, appuyez maintenant sur l'interrupteur Marche/Arrêt transparent pendant plusieurs secondes. La lumière LED de travail s'éteint, l'appareil continue à fonctionner.

-  Pour activer uniquement la lumière LED de travail, veillez à appuyer réellement pendant plusieurs secondes sur l'interrupteur Marche/Arrêt. Une pression trop courte éteint l'appareil entier.

#### **Éteindre l'appareil :**

Appuyez sur l'interrupteur Marche/Arrêt (1) transparent.



**Posez le pistolet à colle chaude sans fil sur la batterie insérée jusqu'à ce que l'appareil ait complètement refroidi. La buse brûlante peut faire des dégâts et/ou provoquer des brûlures.**



L'appareil dispose d'une coupure automatique en cas d'inutilisation. Il s'éteint de lui-même au bout de 30 minutes.

### **A Affichage de la température de travail**

Après la mise en marche, l'appareil se met à chauffer. L'interrupteur Marche/Arrêt transparent (1) s'allume :

**Interrupteur Marche/Arrêt (1)  
allumé en rouge = l'appareil est en  
cours de réchauffement**

**Interrupteur Marche/Arrêt (1)  
allumé en vert = température de  
travail atteinte** (env. 140 °C)

 L'appareil met env. 60 secondes pour chauffer et atteindre la température de travail.

## Travailler avec l'appareil

### Préparer les zones de collage

 N'utilisez pas de liquides inflammables pour nettoyer les zones de collage.

- Nettoyez les zones de collage ! Elles doivent être propres, sèches et exemptes de graisse.
- Poncez pour obtenir des surfaces lisses avant l'opération de collage.
- Avant le collage, réchauffez un peu les matériaux qui refroidissent rapidement, par ex. de l'acier. La colle adhèrera mieux.
- La température ambiante et des matériaux à coller ne doit pas être inférieure à + 5 °C ni supérieure à + 50 °C.

### **B** Coller

- Actionnez la gâchette d'avancée (7) pour réguler le débit de la colle. S'il n'est plus possible de faire avancer le bâton de colle (2) avec la gâchette d'avancée (7), insérez simplement un nouveau bâton de colle (2). Les bâtons de colle insérés restent dans le pistolet jusqu'à la consommation complète.

- Actionnez la gâchette d'avancée ( 7) pour réguler le débit de la colle.
- Appliquez des points de colle. Pour les matériaux souples, par ex. des textiles, il est judicieux d'appliquer la colle en effectuant des zigzags.
- Pressez ensemble les pièces à coller immédiatement après l'application de la colle pendant env. 30 secondes. Le collage est résistant au bout de 5 minutes env.
- Pendant les interruptions de travail, posez le pistolet chaud à colle chaude sur la batterie insérée. Veillez à ce que la buse chaude soit suffisamment éloignée d'autres objets ou de personnes afin d'éviter des dommages ou des brûlures.
- Après le refroidissement, retirez les éventuels résidus de colle avec un couteau aiguisé. Les zones collées peuvent être à nouveau détachées par réchauffement.

## Nettoyage et entretien

 Faites exécuter par notre service après-vente les travaux de réparation et les opérations de maintenance qui ne sont pas décrits dans ce guide. Utilisez seulement des pièces d'origine. Risque de blessure !

 Avant tout travail, mettez l'appareil hors tension et retirez l'accumulateur de l'appareil.

### Nettoyage

Exécutez à intervalles réguliers les travaux de nettoyage et les opérations de maintenance décrits ci-dessous. Vous bénéficierez ainsi d'une utilisation longue et sûre de votre appareil.



**L'appareil ne doit pas être aspergé avec de l'eau ou immergé dans l'eau. Il existe un danger de décharge électrique !**

- Conservez propres les fentes de ventilation, le boîtier moteur et les poignées de l'appareil. Pour ce faire, utilisez un chiffon humide ou une brosse. N'utilisez aucun produit de nettoyage ou solvant. Vous pourriez endommager irréparablement l'appareil.

## Maintenance

Le appareil ne nécessite aucune maintenance.

## Rangement

- Rangez l'appareil à un endroit sec et protégé de la poussière et surtout hors de la portée des enfants.

## Elimination et protection de l'environnement

Retirez l'accumulateur de l'appareil et déposez l'appareil, l'accumulateur, les accessoires et l'emballage dans un centre de recyclage écologiquement.

Vous trouverez les consignes de recyclage de la batterie dans le mode d'emploi séparé de votre batterie et chargeur.



Les machines n'ont pas leur place dans les ordures ménagères.



Portez le carton à un point de recyclage.



Le produit est recyclable, est soumis à une responsabilité élargie du fa-

bricant et est collecté dans le cadre du tri sélectif.

- Retirez la batterie de l'appareil avant de mettre l'appareil au rebut !
- Portez l'appareil à un point de recyclage. Les différentes composantes en plastique et en métal peuvent être séparées selon leur nature et subir un recyclage. Demandez des précisions à notre centre de services
- Nous exécutons gratuitement l'élimination des déchets de vos appareils renvoyés défectueux.

## Pièces de rechange/ Accessoires

**Vous obtiendrez des pièces de rechange et des accessoires à l'adresse [www.grizzlytools-service.eu](http://www.grizzlytools-service.eu)**

Si vous avez des problèmes lors du passage de la commande, merci d'utiliser le formulaire de contact. Pour toute autre question, adressez-vous au "Service-Center" (voir page 29).

Bâton de colle ..... 91096421

## Garantie - France

Chère cliente, cher client,  
Ce produit bénéficie d'une garantie de 3 ans, valable à compter de la date d'achat.

En cas de manques constatés sur ce produit, vous disposez des droits légaux contre le vendeur du produit. Ces droits légaux ne sont pas limités par notre garantie présentée par la suite.

**Article L217-4 du Code de la consommation**

Le vendeur livre un bien conforme au contrat et répond des défauts de conformité existant lors de la délivrance.

Il répond également des défauts de conformité résultant de l'emballage, des instructions de montage ou de l'installation lorsque celle-ci a été mise à sa charge par le contrat ou a été réalisée sous sa responsabilité.

**Article L217-5 du Code de la consommation**

Le bien est conforme au contrat :

1° S'il est propre à l'usage habituellement attendu d'un bien semblable et, le cas échéant :

- s'il correspond à la description donnée par le vendeur et posséder les qualités que celui-ci a présentées à l'acheteur sous forme d'échantillon ou de modèle ;
- s'il présente les qualités qu'un acheteur peut légitimement attendre eu égard aux déclarations publiques faites par le vendeur, par le producteur ou par son représentant, notamment dans la publicité ou l'étiquetage ;

2° Ou s'il présente les caractéristiques définies d'un commun accord par les parties ou être propre à tout usage spécial recherché par l'acheteur, porté à la connaissance du vendeur et que ce dernier a accepté.

**Article L217-16 du Code de la consommation**

Lorsque l'acheteur demande au vendeur, pendant le cours de la garantie commerciale qui lui a été consentie lors de l'acquisition ou de la réparation d'un bien meuble, une remise en état couverte par la garantie, toute période d'immobilisation d'au moins sept jours vient s'ajouter à la durée de la garantie qui restait à courir. Cette période court à compter de la demande d'intervention de l'acheteur ou de la mise à disposi-

tion pour réparation du bien en cause, si cette mise à disposition est postérieure à la demande d'intervention.

Indépendamment de la garantie commerciale souscrite, le vendeur reste tenu des défauts de conformité du bien et des vices rédhibitoires dans les conditions prévues aux articles L217-4 à L217-13 du Code de la consommation et aux articles 1641 à 1648 et 2232 du Code Civil.

**Article L217-12 du Code de la consommation**

L'action résultant du défaut de conformité se prescrit par deux ans à compter de la délivrance du bien.

**Conditions de garantie**

Le délai de garantie débute avec la date d'achat. Veuillez conserver soigneusement le ticket de caisse original. En effet, ce document vous sera réclamé comme preuve d'achat.

Si un défaut de matériel ou un défaut de fabrication se présente au cours des trois ans suivant la date d'achat de ce produit, nous réparons gratuitement ou remplaçons ce produit - selon notre choix. Cette garantie suppose que l'appareil défectueux et le justificatif d'achat (ticket de caisse) nous soient présentés durant cette période de trois ans et que la nature du manque et la manière dont celui-ci est apparu soient explicités par écrit dans un bref courrier.

Si le défaut est couvert par notre garantie, le produit vous sera retourné, réparé ou remplacé par un neuf. Aucune nouvelle période de garantie ne débute à la date de la réparation ou de l'échange du produit.

**Durée de garantie et demande légale en dommages-intérêts**

La durée de garantie n'est pas prolongée

par la garantie. Ce point s'applique aussi aux pièces remplacées et réparées. Les dommages et les manques éventuellement constatés dès l'achat doivent immédiatement être signalés après le déballage. A l'expiration du délai de garantie les réparations occasionnelles sont à la charge de l'acheteur.

### Volume de la garantie

L'appareil a été fabriqué avec soin, selon de sévères directives de qualité et il a été entièrement contrôlé avant la livraison.

La garantie s'applique aux défauts de matériel ou aux défauts de fabrication.

Cette garantie ne s'applique pas aux consommables. Les pièces d'usure (par ex. interrupteur ou batteries) sont remplacées pendant les deux premières années à compter de la date d'achat.

Cette garantie prend fin si le produit endommagé n'a pas été utilisé ou entretenu d'une façon conforme. Pour une utilisation appropriée du produit, il faut impérativement respecter toutes les instructions citées dans le manuel de l'opérateur. Les actions et les domaines d'utilisation déconseillés dans la notice d'utilisation ou vis-à-vis desquels une mise en garde est émise, doivent absolument être évités.

Le produit est conçu uniquement pour un usage privé et non pour un usage industriel. En cas d'emploi impropre et incorrect, de recours à la force et d'interventions entreprises et non autorisées par notre succursale, la garantie prend fin.

### Article 1641 du Code civil

Le vendeur est tenu de la garantie à raison des défauts cachés de la chose vendue qui la rendent impropre à l'usage auquel on la destine, ou qui diminuent tellement cet usage que l'acheteur ne l'aurait pas acquise, ou n'en aurait donné qu'un moindre prix, s'il les avait connus.

### Article 1648 1er alinéa du Code civil

L'action résultant des vices rédhibitoires doit être intentée par l'acquéreur dans un délai de deux ans à compter de la découverte du vice.

### Marche à suivre dans le cas de garantie

Pour garantir un traitement rapide de votre demande, veuillez suivre les instructions suivantes :

- Tenez vous prêt à présenter, sur demande, le ticket de caisse et le numéro d'identification (IAN 354648\_2010) comme preuve d'achat.
- Vous trouverez le numéro d'article sur la plaque signalétique.
- Si des pannes de fonctionnement ou d'autres manques apparaissent, prenez d'abord contact, par **téléphone** ou par **e-Mail**, avec le service après-vente dont les coordonnées sont indiquées ci-dessous. Vous recevrez alors des renseignements supplémentaires sur le déroulement de votre réclamation.
- En cas de produit défectueux vous pouvez, après contact avec notre service clients, envoyer le produit, franco de port à l'adresse de service après-vente indiquée, accompagné du justificatif d'achat (ticket de caisse) et en indiquant quelle est la nature du défaut et quand celui-ci s'est produit. Pour éviter des problèmes d'acceptation et des frais supplémentaires, utilisez absolument seulement l'adresse qui vous est donnée. Assurez-vous que l'expédition ne se fait pas en port dû, comme marchandises encombrantes, envoi express ou autre taxe spéciale. Veuillez renvoyer l'appareil, y compris tous les accessoires livrés lors de l'achat et prenez toute mesure pour avoir un emballage de transport suffisamment sûr.

## Garantie - Belgique

Chère cliente, cher client,  
Ce produit bénéficie d'une garantie de 3 ans, valable à compter de la date d'achat. En cas de manques constatés sur ce produit, vous disposez des droits légaux contre le vendeur du produit. Ces droits légaux ne sont pas limités par notre garantie présentée par la suite.

### Conditions de garantie

Le délai de garantie débute avec la date d'achat. Veuillez conserver soigneusement le ticket de caisse original. En effet, ce document vous sera réclamé comme preuve d'achat.

Si un défaut de matériel ou un défaut de fabrication se présente au cours des trois ans suivant la date d'achat de ce produit, nous réparons gratuitement ou remplaçons ce produit - selon notre choix. Cette garantie suppose que l'appareil défectueux et le justificatif d'achat (ticket de caisse) nous soient présentés durant cette période de trois ans et que la nature du manque et la manière dont celui-ci est apparu soient explicités par écrit dans un bref courrier. Si le défaut est couvert par notre garantie, le produit vous sera retourné, réparé ou remplacé par un neuf. Aucune nouvelle période de garantie ne débute à la date de la réparation ou de l'échange du produit.

### Durée de garantie et demande légale en dommages-intérêts

La durée de garantie n'est pas prolongée par la garantie. Ce point s'applique aussi aux pièces remplacées et réparées. Les dommages et les manques éventuellement constatés dès l'achat doivent immédiatement être signalés après le déballage. A l'expiration du délai de garantie les réparations occasionnelles sont à la charge de l'acheteur.

### Volume de la garantie

L'appareil a été fabriqué avec soin, selon de sévères directives de qualité et il a été entièrement contrôlé avant la livraison.

La garantie s'applique aux défauts de matériel ou aux défauts de fabrication. Cette garantie ne s'étend pas aux parties du produit qui sont exposées à une usure normale et peuvent être donc considérées comme des pièces d'usure (par exemple bâton de colle) ou pour des dommages affectant les parties fragiles (par exemple les commutateurs).

Cette garantie prend fin si le produit endommagé n'a pas été utilisé ou entretenu d'une façon conforme. Pour une utilisation appropriée du produit, il faut impérativement respecter toutes les instructions citées dans le manuel de l'opérateur. Les actions et les domaines d'utilisation déconseillés dans la notice d'utilisation ou vis-à-vis desquels une mise en garde est émise, doivent absolument être évités.

### Marche à suivre dans le cas de garantie

Pour garantir un traitement rapide de votre demande, veuillez suivre les instructions suivantes :

- Tenez vous prêt à présenter, sur demande, le ticket de caisse et le numéro d'identification (IAN 354648\_2010) comme preuve d'achat.
- Vous trouverez le numéro d'article sur la plaque signalétique.
- Si des pannes de fonctionnement ou d'autres manques apparaissent, prenez d'abord contact, par **téléphone** ou par **e-Mail**, avec le service après-vente dont les coordonnées sont indiquées ci-dessous. Vous recevrez alors des renseignements supplémentaires sur le déroulement de votre réclamation.

- En cas de produit défectueux vous pouvez, après contact avec notre service clients, envoyer le produit, franco de port à l'adresse de service après-vente indiquée, accompagné du justificatif d'achat (ticket de caisse) et en indiquant quelle est la nature du défaut et quand celui-ci s'est produit. Pour éviter des problèmes d'acceptation et des frais supplémentaires, utilisez absolument seulement l'adresse qui vous est donnée. Assurez-vous que l'expédition ne se fait pas en port dû, comme marchandises encombrantes, envoi express ou autre taxe spéciale. Veuillez renvoyer l'appareil, y compris tous les accessoires livrés lors de l'achat et prenez toute mesure pour avoir un emballage de transport suffisamment sûr.

## Service Réparations

Vous pouvez, contre paiement, faire exécuter par notre service, des réparations **qui ne font pas partie de la garantie**. Nous vous enverrons volontiers un devis estimatif.

Nous ne pouvons traiter que des appareils qui ont été correctement emballés et qui ont été envoyés suffisamment affranchis.

**Attention:** veuillez renvoyer à notre agence de service votre appareil nettoyé et avec une note indiquant le défaut constaté.

Les appareils envoyés en port dû - comme marchandises encombrantes, en envoi express ou avec toute autre taxe spéciale ne seront pas acceptés. Nous exécutons gratuitement la mise aux déchets de vos appareils défectueux renvoyés.

## Service-Center



### Service France

Tel.: 0800 919270  
E-Mail: grizzly@lidl.fr  
IAN 354648\_2010



### Service Belgique

Tel.: 070 270 171  
(0,15 EUR/Min.)  
E-Mail: grizzly@lidl.be  
IAN 354648\_2010

## Importateur

Veuillez noter que l'adresse suivante n'est pas une adresse de service après-vente. Contactez d'abord le service après-vente cité plus haut.

### Grizzly Tools GmbH & Co. KG

Stockstädter Straße 20  
63762 Großostheim  
Allemagne  
[www.grizzlytools-service.eu](http://www.grizzlytools-service.eu)

**A Dépannage**

En cas d'accident ou d'un dysfonctionnement, retirez immédiatement la batterie de l'appareil ! Un non-respect peut causer des brûlures.

| Problème                               | Cause possible  | Élimination des pannes   |
|--|---|--|
| L'appareil ne chauffe pas              | Accu (4) déchargé   | Charger l'accu (4) (respecter la notice d'utilisation de la batterie et du chargeur) |
|  | Accu (4) non inséré   | Mettre en place l'accu (4)<br>(Voir «Mise en service»)                               |
|  | Interrupteur Marche/Arrêt (1) défectueux<br>Élément de chauffe défectueux | Réparation par le service après-vente  |
| L'appareil travaille par interruptions | Contact interne intermittent  | Réparation par le service après-vente  |
|  | Commutateur Marche/Arrêt (1) défectueux                                   |  |

## Inhoud

|                                       |           |   |           |
|---------------------------------------|-----------|---|-----------|
| <b>Inleiding .....</b>                | <b>31</b> | Lijmpunten voorbereiden .....           | 35        |
| <b>Gebruiksdoel .....</b>             | <b>31</b> | Lijmen .....                            | 35        |
| <b>Algemene beschrijving .....</b>    | <b>32</b> | <b>Reiniging/Onderhoud .....</b>        | <b>35</b> |
| Omvang van de levering .....          | 32        | Reiniging .....                         | 35        |
| Funktiebeschrijving .....             | 32        | Onderhoud .....                         | 36        |
| Overzicht .....                       | 32        | <b>Bewaring .....</b>                   | <b>36</b> |
| <b>Technische gegevens .....</b>      | <b>32</b> | <b>Verwerking en</b>                    |           |
| <b>Veiligheidsvoorschriften .....</b> | <b>32</b> | <b>milieubescherming .....</b>          | <b>36</b> |
| Symbolen en pictogrammen .....        | 33        | <b>Reserveonderdelen/Accessoires ..</b> | <b>36</b> |
| Speciale veiligheidsinstructies voor  |           | <b>Garantie .....</b>                   | <b>37</b> |
| hete-lijmpistolen .....               | 33        | <b>Reparatieservice .....</b>           | <b>38</b> |
| <b>Inbedrijfstelling .....</b>        | <b>34</b> | <b>Service-Center .....</b>             | <b>38</b> |
| Lijmstift plaatsen .....              | 34        | <b>Importeur .....</b>                  | <b>38</b> |
| Accu verwijderen/plaatsen .....       | 34        | <b>Foutopsporing .....</b>              | <b>39</b> |
| In- en uitschakelen .....             | 34        | <b>Vertaling van de originele</b>       |           |
| Indicator werktemperatuur .....       | 34        | <b>CE-conformiteitsverklaring .....</b> | <b>86</b> |
| <b>Werkzaamheden met het</b>          |           | <b>Explosietekeningen .....</b>         | <b>93</b> |
| <b>apparaat .....</b>                 | <b>35</b> |   |           |

## Inleiding

Hartelijk gefeliciteerd met de aankoop van uw nieuw apparaat. Daarmee hebt u voor een hoogwaardig product gekozen.

Dit apparaat werd tijdens de productie op kwaliteit gecontroleerd en aan een eindcontrole onderworpen. De functionaliteit van uw apparaat is bijgevolg verzekerd.



De gebruiksaanwijzing vormt een bestanddeel van dit product. Ze omvat belangrijke aanwijzingen voor veiligheid, gebruik en afvalverwijdering. Maak u vóór het gebruik van het product met alle bedienings- en veiligheidsinstructies vertrouwd. Gebruik het product uitsluitend zoals beschreven en voor de aangegeven toepassingsgebieden.

Bewaar de handleiding goed en overhandig alle documenten bij het doorgeven van het product mee aan derden.

## Gebruiksdoel

Het apparaat is geschikt voor het verlijmen van hout, karton, verpakkingen, PVC, tapijt, afdichtingen, plastic, leer, keramiek, glas en stof met smeltlijm. Het te lijmen materiaal moet droog, schoon en vetvrij zijn. Elke andere toepassing, die in deze handleiding niet uitdrukkelijk wordt toegelaten, kan schade aan het apparaat aanrichten en kan een ernstig gevaar voor de gebruiker betekenen.

Dit apparaat is niet geschikt voor commercieel gebruik. Bij commercieel gebruik ver-

valt de garantie. De bediener of gebruiker van het apparaat is verantwoordelijk voor ongelukken of schades aan andere personen of hun eigendom.

De producent is niet verantwoordelijk voor beschadigingen, die door onrechtmatig gebruik of verkeerde bediening worden veroorzaakt.

Het apparaat maakt deel uit van de reeks Parkside X 20 V TEAM en kan met accu's van de reeks Parkside X 20 V TEAM worden gebruikt. De accu's mogen alleen met originele laders van de serie Parkside X 20 V TEAM worden geladen.

## Algemene beschrijving



De afbeeldingen kunt u vinden op de voorste uitklappagina.

## Omvang van de levering

- Accu hete-lijmpistool
- 3 lijmstiften
- Opbergkoffer
- Gebruiksaanwijzing



**Batterij en lader zijn niet inbegrepen.**



**Neem de veiligheids- en acculaad-instructies in acht die vermeld staan in de gebruiksaanwijzing van uw accu en van de lader van de reeks Parkside X 20 V Team. Een gedetailleerde beschrijving van het laadproces en andere informatie vindt u in de aparte gebruiksaanwijzing ervan.**

## Funktiebeschrijving

Het hete-lijmpistool verwarmt de lijmstift, die vervolgens vloeibaar wordt. Na het aanbrengen hardt de lijm in een mum van tijd uit en wordt weer koud en stevig. De werking van de verschillende bedieningselementen wordt hieronder beschreven.

## Overzicht



- 1 Aan-/uitknop
- 2 Lijmstift
- 3 Toevoerkanaal
- 4 Accu
- 5 Ontgrendelingstoets
- 6 LED-werklicht
- 7 Toevoerschakelaar
- 8 Hitteveiligheidsafdekking mondstuk
- 9 Mondstuk
- 10 Lader
- 11 Opbergkoffer

## Technische gegevens

Accu hete-lijmpistool..... PHPA 20-Li A1  
 Apparaat spanning U..... 20 V==  
 Gewicht (zonder accu)..... 0,31 kg  
 max. werkteemperatuur (Tmax):..... 180 °C  
 Nominale opwarmtijd..... ca. 60 sec.  
 Lijmdoorvoer .....tot 15g/min  
 Diameter kleefstift..... Ø 11 mm  
 Werktijd per accuoplading..... ca. 30 min.  
 Beschermingsniveau .....III



**Let op! Een actuele lijst van de accu-compatibiliteit vindt u op: [www.lidl.de/akku](http://www.lidl.de/akku)**

## Veiligheidsvoorschriften

Gelieve bij het gebruik van het apparaat de veiligheidsinstructies in acht te nemen.

## Symbolen en pictogrammen

### Symbolen in de gebruiksaanwijzing



**Gevaarsymbool met informatie over de preventie van personen- of zaakschade.**



Geodsteken met informatie over de preventie van schade.



Aanduidingsteken met informatie over hoe u het apparaat beter kunt gebruiken.

### Symbolen op het apparaat



Gebruiksaanwijzing raadplegen.



Let op! Heet oppervlak!



Machines horen niet bij huishoudelijk afval thuis.



De apparaat maakt deel uit van de reeks Parkside X 20 V TEAM.

## Pictogrammen op de aanhanger



Probeer niet de lijmstift achterwaarts uit het apparaat te trekken.

## Speciale veiligheidsinstructies voor hete-lijmpistolen

- **Houd kinderen onder toezicht om ervoor te zorgen dat ze niet met het apparaat spelen.**
- **OPGELET! Dit apparaat moet op de geplaatste batterij worden geplaatst als het niet in gebruik is**
- **Laat het apparaat na gebruik volledig afkoelen voor opslag.**
- **Bewerk geen asbesthoudend materiaal.**
- **Vermijd het risico op letsel en brand, evenals gezondheidsrisico's: Risico op brandwonden!**

Het mondstuk wordt tot 180 °C heet. De lijm wordt tot 180 °C heet. Raak het mondstuk of de lijm niet aan. Laat de hete lijm niet op personen of dieren vloeien.

In geval van huidcontact, het gebied onmiddellijk een paar

minuten onder een koude waterstraal houden. Probeer niet de lijm van de huid te verwijderen.

- Probeer niet de lijmstift achterwaarts uit het apparaat te trekken.
- **Gebruik geen toebehoren dat niet door PARKSIDE is aanbevolen.** Dit kan namelijk leiden tot elektrische schok of brand.

## Inbedrijfstelling

### **B** Lijmstift plaatsen

Steek een kleefstift (2) vanaf de achterkant zo ver mogelijk in het toevoerkanaal (3) van het pistool. Zorg ervoor, door het bedienen van de hendel (7), dat de lijmstift stevig tegen het verwarmingselement aanzit.

### **A** Accu verwijderen/plaatsen

1. Voor het uitnemen van de accu (4) uit het apparaat drukt u op de ontgrendelingsstoets (5) aan de accu en trekt u de accu uit.
2. Om de accu (4) in te brengen, schuift u de accu langs de geleidingsrail in het apparaat. De accu klikt hoorbaar vast.

### **A** In- en uitschakelen

#### **Het apparaat inschakelen:**

houd de transparante aan/uit-schakelaar (1) gedurende 3 seconden ingedrukt. De LED-werklamp (6) brandt nu continu.

#### **LED-werklamp uitschakelen:**

Het apparaat is ingeschakeld, de LED-werklamp brandt continu. Voor het uitschakelen van de LED-werklamp houdt u nu de transparante aan/uit-schakelaar gedurende meerdere seconden ingedrukt. De LED-werklamp schakelt uit, het apparaat blijft in bedrijf.



Om enkel de LED-werklamp uit te schakelen, erop letten de aan/uit-schakelaar gedurende meerdere seconden ingedrukt te houden. Een te kort indrukken schakelt het volledige apparaat uit.

#### **Het apparaat uitschakelen:**

Druk op transparante aan/uit-schakelaar (1).



**Plaats de accu hete-lijmpistool op de ingeschoven accu tot het apparaat volledig afgekoeld is. Het hete mondstuk kan schade aanrichten en/of brandwonden veroorzaken.**



Het apparaat beschikt over een automatische uitschakeling bij niet-gebruik. Het schakelt na 30 minuten vanzelf uit.

### **A** Indicator werktemperatuur

Na het inschakelen warmt het apparaat op. De transparante aan/uit-schakelaar (1) licht op:

**Aan/uit-schakelaar (1) licht rood op = het apparaat warmt op**

**Aan/uit schakelaar (1) licht groen op = werktemperatuur bereikt (ca. 140 °C)**

 Het apparaat heeft ca. 60 seconden opwarming nodig tot het de werktemperatuur bereikt.

## Werkzaamheden met het apparaat

### Lijmpunten voorbereiden



Gebruik geen brandbaar oplosmiddel voor het reinigen van de lijmpunten.

- Reinig de lijmpunten! Deze moeten zuiver, droog en vetvrij zijn.
- Ruw gladde oppervlakken op voor u begint te lijmen.
- Warm snel afkoelende materialen zoals bv. staal voor het lijmen een bé-tje op. De lijm hecht dan beter.
- De omgevingstemperatuur en de te lijmen materialen mogen niet kouder dan + 5 °C en niet warmer dan + 50 °C zijn.

### B Lijmen

- Activeer de toevoerschakelaar (7) om het debiet van de lijm te regelen. Als de lijmstift (2) niet meer naar voren kan worden bewogen met de toevoerschakelaar (7), duwt u eenvoudig een nieuwe lijmstift (2) in. Ingebrachte lijmstiften blijven in het pistool tot ze volledig opgebruikt zijn.
- Activeer de toevoerschakelaar (A7) om het debiet van de lijm te regelen.
- Breng de lijm puntvormig aan. Met flexibele materialen, b.v. textiel, is het zinvol om de lijm in zigzaglijnen aan te brengen.
- Druk de te lijmen werkstukken direct na het aanbrengen van de lijm ca. 30

seconden tegen elkaar. Het lijmverbinding is na ca. 5 minuten belastbaar.

- Plaats het hete draadloze hete lijmpistool op de ingebrachte batterij tijdens werkpauses. Zorg ervoor dat het hete mondstuk ver genoeg van andere objecten of mensen is geplaatst om schade of brandwonden te voorkomen.
- Verwijder eventuele lijmresten na afkoeling met een scherp mes. De lijmpunten kunnen door verhitten weer losgemaakt worden.

## Reiniging/Onderhoud



Laat reparatiewerken en onderhoudswerkzaamheden, die niet in deze handleiding beschreven zijn, door ons servicecenter doorvoeren. Gebruik uitsluitend originele onderdelen. Gevaar voor verwondingen!



Schakel het apparaat uit en verwijder vóór alle werkzaamheden de accu uit het apparaat.

## Reiniging

Voer volgende reinigings- en onderhoudswerkzaamheden regelmatig door. Daardoor is een lang en gebruikbaar gebruik gegarandeerd.



**Het water mag noch met water afgespoten, noch in water gelegd worden. Het gevaar voor een elektrische schok bestaat!**

- Houd ventilatiesleuven, motorhuis en handgrepen van het apparaat netjes. Gebruik daarvoor een vochtig doekje of een borstel.  
Gebruik geen reinigings- c.q. oplosmiddelen. U zou het apparaat daarmee onherstelbaar kunnen beschadigen.

## Onderhoud

De apparaat is onderhoudsvrij.

## Bewaring

- Bewaar het apparaat op een droge en stofvrije plaats en buiten het bereik van kinderen.

## Verwerking en milieubescherming

Neem de accu uit het toestel en breng het toestel, de accu, de accessoires en de verpakking naar een milieuvriendelijke recycling.

Instructies voor verwijdering van de accu vindt u in de aparte handleiding voor uw accu en lader.



Machines horen niet bij huishoudelijk afval thuis.

- Verwijder de batterij uit het apparaat voor u het apparaat afvoert!
- Lever uw apparaat in bij een recyclepunt. De gebruikte kunststof en metalen delen kunnen per soort worden gescheiden en zo geschikt worden gemaakt voor hergebruik. Voor vragen hieromtrent kunt u terecht bij ons servicecenter.
- De afvalverwijdering van uw defecte ingezonden apparaten voeren wij gratis door.

## Reserveonderdelen/ Accessoires

**Reserveonderdelen en  
accessoires verkrijgt u op  
[www.grizzlytools-service.eu](http://www.grizzlytools-service.eu)**

Ondervindt u problemen bij het orderproces, gebruik dan het contactformulier.

Bij andere vragen neemt u contact op met het "Service-Center" (zie pag. 38).

Lijmstift..... 91096421

## Garantie

Geachte cliënte, geachte klant,  
U krijgt op dit apparaat 3 jaar garantie, te rekenen vanaf de datum van aankoop. Ingeval van gebreken aan dit product heeft u tegenover de verkoper van het product wettelijke rechten. Deze wettelijke rechten worden door onze hierna beschreven garantie niet beperkt.

### Garantievoorwaarden

De garantietermijn begint met de datum van aankoop. Gelieve de originele kassabon goed te bewaren. Dit document wordt als bewijs van de aankoop benodigd. Indien er zich binnen drie jaar, te rekenen vanaf de datum van aankoop van dit product, een materiaal- of fabricagefout voordoet, wordt het product door ons – naar onze keuze – voor u gratis gerepareerd of vervangen. Deze garantievergoeding stelt voorop dat binnen de termijn van drie jaar het defecte apparaat en het bewijs van aankoop (kassabon) voorgelegd en dat schriftelijk kort beschreven wordt, waarin het gebrek bestaat en wanneer het zich voorgedaan heeft.

Als het defect door onze garantie gedekt is, krijgt u het gerepareerde of een nieuw product terug. Met herstelling of uitwisseling van het product begint er geen nieuwe garantieperiode.

### Garantieperiode en wettelijke kwaliteitsgarantie

De garantieperiode wordt door de garantievergoeding niet verlengd. Dit geldt ook voor vervangen en gerepareerde onderdelen. Eventueel al bij de aankoop bestaande beschadigingen en gebreken moeten onmiddellijk na het uitpakken gemeld worden. Na het verstrijken van de garantieperiode tot stand komende reparaties

worden tegen verplichte betaling van de kosten uitgevoerd.

### Omvang van de garantie

Het apparaat werd volgens strikte kwaliteitsrichtlijnen zorgvuldig geproduceerd en vóór aflevering nauwgezet getest.

De garantievergoeding geldt voor materiaal- of fabricagefouten. Deze garantie is niet van toepassing op productonderdelen, die aan een normale slijtage blootgesteld zijn en daarom als aan slijtage onderhevige onderdelen beschouwd kunnen worden (b.v. lijmstift) of op beschadigingen aan breekbare onderdelen (b.v. schakelaars). Deze garantie valt weg wanneer het product beschadigd, niet oordeelkundig gebruikt of niet onderhouden werd. Voor een vakkundig gebruik van het product dienen alle in de gebruiksaanwijzing vermelde aanwijzingen nauwgezet in acht genomen te worden. Gebruiksdoeleinden en handelingen, die in de gebruiksaanwijzing afgeraden worden of waarvoor gewaarschuwd wordt, dienen onvoorwaardelijk vermeden te worden.

Het product is uitsluitend voor het privé- en niet voor het commerciële gebruik bestemd. Bij een verkeerde of onoordeelkundige behandeling, toepassing van geweld en bij ingrepen, die niet door het door ons geautoriseerde servicefiliaal doorgevoerd werden, valt de garantie weg.

### Afhandeling ingeval van garantie

Gelieve aan de volgende aanwijzingen gevolg te geven om een snelle behandeling van uw verzoek te garanderen:

- Gelieve voor alle aanvragen de kassabon en het identificatienummer (IAN 354648\_2010) als bewijs van de aankoop klaar te houden.

- Gelieve het artikelnummer uit het typeplaatje.
- Indien er zich functiefouten of andere gebreken voordien, contacteert u in eerste instantie de hierna vernoemde serviceafdeling **telefonisch** of per **e-mail**. U krijgt dan bijkomende informatie over de afhandeling van uw klacht.
- Een als defect geregistreerd product kunt u, na overleg met onze klantenservice, mits toevoeging van het bewijs van aankoop (kassabon) en de vermelding, waarin het gebrek bestaat en wanneer het zich voorgedaan heeft, voor u franco naar het u medegedeelde serviceadres zenden. Om problemen bij de acceptatie en extra kosten te vermijden, maakt u onvoorwaardelijk uitsluitend gebruik van het adres, dat u medegedeeld wordt. Zorg ervoor dat de verzending niet ongefrankeerd, als volumegoed, per expresse of via een andere speciale verzendingswijze plaatsvindt. Gelieve het apparaat met inbegrip van alle bij de aankoop bijgeleverde accessoires in te zenden en voor een voldoende veilige transportverpakking te zorgen.

## Reparatieservice

U kunt reparaties, **die niet onder de garantie vallen**, tegen berekening door ons servicefiliaal laten doorvoeren. Zij maakt graag voor u een kostenraming op. Wij kunnen uitsluitend apparaten behandelen, die voldoende verpakt en gefrankeerd ingezonden werden.

**Opgelet:** Gelieve uw apparaat gereinigd en met een aanwijzing op het defect naar ons servicefiliaal te zenden.

Ongefrankeerd – als volumegoed, per expresse of via een andere speciale ver-

zendingswijze – ingezonden apparaten worden niet geaccepteerd. De afvalverwerking van uw defecte ingezonden apparaten voeren wij gratis door.

## Service-Center

**NL** **Service Nederland**  
Tel.: 0900 0400223  
(0,10 EUR/Min.)  
E-Mail: grizzly@lidl.nl  
**IAN 354648\_2010**

**BE** **Service België**  
Tel.: 070 270 171  
(0,15 EUR/Min.)  
E-Mail: grizzly@lidl.be  
**IAN 354648\_2010**

## Importeur

Gelieve in acht te nemen dat het volgende adres geen serviceadres is. Contacteer in eerste instantie het hoger vermelde servicecenter.

**Grizzly Tools GmbH & Co. KG**  
Stockstädter Straße 20  
63762 Großostheim  
Duitsland  
[www.grizzlytools-service.eu](http://www.grizzlytools-service.eu)

## **A Foutopsporing**



Neem in geval van een ongeluk of werkingsstoring onmiddellijk de accu uit het apparaat! Niet volgen van deze aanwijzing kan leiden tot brandwonden.

| <b>Probleem</b>                   | <b>Mogelijke oorzaak</b>        | <b>Oplossing van de fout</b>  |
|-----------------------------------|---------------------------------|---|
| Apparaat warmt niet op            | Accu (4) ontladen               | Accu (4) laden (aparte bedieningshandleiding voor accu en lader raadplegen) |
|                                   | Accu (4) niet aangebracht       | Accu (4) aanbrengen (zie "Ingebruikname")                                   |
|                                   | Schakelaar "Aan/uit" (1) defect | Reparatie door servicecenter  |
|                                   | Verwarmingselement defect       |   |
| Apparaat werkt met onderbrekingen | Intern loszittend contact       | Reparatie door servicecenter  |
|                                   | Schakelaar "Aan/uit" (1) defect |   |

## Spis treści

|   |           |  |           |
|---|-----------|--|-----------|
| <b>Wstęp</b> .....  | <b>40</b> | <b>Praca z urządzeniem</b> .....       | <b>44</b> |
| <b>Przeznaczenie</b> .....  | <b>40</b> | Przygotowywanie miejsc klejenia .....  | 44        |
| <b>Opis ogólny</b> .....  | <b>41</b> | Proces klejenia .....                  | 44        |
| Zawartość opakowania .....  | 41        | <b>Oczyszczani/Konserwacja</b> .....   | <b>45</b> |
| Opis działania .....  | 41        | Oczyszczanie .....                     | 45        |
| Przegląd .....  | 41        | Konserwacyjne .....                    | 45        |
| <b>Dane techniczne</b> .....  | <b>41</b> | <b>Przechowywanie urządzenia</b> ..... | <b>45</b> |
| Symbole i piktogramy .....  | 42        | <b>Złomowanie/Ochrona</b>              |           |
| Specjalne wskazówki dotyczące bez-<br>pieczeństwa dotyczące użytkowania<br>pistoletów do klejenia na gorąco ..... | 42        | <b>środowiska</b> .....                | <b>45</b> |
| <b>Uruchamianie urządzenia</b> .....  | <b>43</b> | <b>Części zamienne/Akcesoria</b> ..... | <b>46</b> |
| Umieszczanie wkładu kleju w<br>urządzeniu .....   | 43        | <b>Gwarancja</b> .....                 | <b>46</b> |
| Wymywanie/wkładanie<br>akumulatora .....  | 43        | <b>Serwis naprawczy</b> .....          | <b>47</b> |
| Włączanie i wyłączenie .....  | 43        | <b>Service-Center</b> .....            | <b>47</b> |
| Wskaźnik temperatury roboczej .....   | 44        | <b>Importer</b> .....                  | <b>47</b> |
|   |           | <b>Poszukiwanie błędów</b> .....       | <b>48</b> |
|   |           | <b>Tłumaczenie oryginalnej</b>         |           |
|   |           | <b>deklaracji zgodności WE</b> .....   | <b>87</b> |
|   |           | <b>Rysunki eksplozyjne</b> .....       | <b>93</b> |

## Wstęp

Gratulujemy zakupu nowego urządzenia. Zdecydowali się Państwo na zakup wartościowego produktu. Niniejsze urządzenie sprawdzono w trakcie produkcji pod kątem jakości, a także dokonano jego kontroli ostatecznej. W ten sposób zapewniona jest jego sprawność.



Instrukcja obsługi jest częścią składową produktu. Zawiera ona ważne wskazówki dotyczące bezpieczeństwa, eksploatacji i utylizacji. Przed rozpoczęciem użytkowania produktu należy się zapoznać ze wszystkimi wskazówkami dotyczącymi obsługi i bezpieczeństwa. Produkt należy użytkować tylko

zgodnie z opisem i podanym przeznaczeniem. Instrukcję należy przechowywać starannie, a w przypadku przekazania produktu osobom trzecim należy dostarczyć nabywcy kompletną dokumentację.

## Przeznaczenie

Urządzenie jest przeznaczone do klejenia drewna, kartonu, opakowań, PCW, dywanów, uszczelek, tworzywa sztucznego, skóry, ceramiki, szkła i tkanin za pomocą topliwego kleju. Sklejany materiał musi być suchy, czysty i odtłuszczony. Każde inne wykorzystanie, na które nie zezwala wyraźnie niniejsza instrukcja obsługi, może prowadzić do uszkodzenia

urządzeń i stanowić poważne zagrożenie dla użytkownika.

Osoba obsługująca lub użytkownik odpowiada za wszelkie wypadki lub szkody poniesione przez innych ludzi albo uszkodzenia ich własności. Producent nie odpowiada za szkody wywołane niezgodnym z przeznaczeniem stosowaniem lub nieprawidłową obsługą urządzenia.

To urządzenie nie jest przeznaczone do zastosowania komercyjnego.

W przypadku użytkowania komercyjnego wygasają prawa z tytułu gwarancji.

Urządzenie jest częścią serii Parkside X 20 V TEAM i może być zasilane za pomocą akumulatorów serii Parkside X 20 V Team. Akumulatory można ładować tylko za pomocą ładowarek z serii Parkside X 20 V TEAM.

## Opis ogólny



Rysunki znajdziesz na przedniej odchylanej stronie.

## Zawartość opakowania

- Bezprzewodowy pistolet do klejenia na gorąco
- 3 wkłady kleju
- Walizka do przechowywania urządzenia i akcesoriów
- Instrukcja obsługi



**Akumulator i ładowarka nie są zawarte w zestawie.**



**Przestrzegaj zasad bezpieczeństwa, ładowania i prawidłowego użytkowania, podanych w instrukcji obsługi akumulatora i ładowarki serii Parkside X 20 V Team.**

**Szczegółowy opis procesu ładowania i dalsze informacje można znaleźć w tej oddzielnej instrukcji obsługi.**

## Opis działania

Pistolet do klejenia na gorąco podgrzewa klej, który dzięki temu przyjmuje płynną postać. Po naniesieniu na materiał klej wiąże i stygnie bardzo szybko, ponownie przyjmując stałą postać. Funkcje elementów urządzenia są podane w poniższym opisie.



### Przebieg

- 1 Włącznik/wyłącznik
- 2 Wkład kleju
- 3 Kanał prowadzący
- 4 Akumulator
- 5 Przycisk zwalniający
- 6 Oświetlenie robocze LED
- 7 Przełącznik posuwu
- 8 Osłona termiczna dyszy
- 9 Dysza
- 10 Ładowarka
- 11 Walizka do przechowywania urządzenia i akcesoriów

## Dane techniczne

**Bezprzewodowy pistolet do klejenia na gorąco...PHPA 20-Li A1**  
 Znamionowe napięcie U ..... 20 V=  
 Waga (bez akumulator) ..... 0,31 kg  
 maks. temperatura robocza  
 (Tmax): ..... 180 °C  
 Nominalny czas nagrzewania . ca. 60 sek.  
 Przepustowość kleju .....do 15g/min  
 Średnica wkładów kleju .....∅ 11 mm  
 Czas pracy na naładowanym akumulatorze ok. ....ca. 30 min.  
 Klasa zabezpieczenia ..... III



**Uwaga! Aktualna lista kompatybilnych akumulatorów znajduje się na stronie: [www.lidl.de/akku](http://www.lidl.de/akku)**

To urządzenie może być zasilane wyłącznie następującymi akumulatorami: PAP 20 A1, PAP 20 A2, PAP 20 A3.

Te akumulatory mogą być ładowane za pomocą następujących ładowarek: PLG 20 A1, PLG 20 A3, PDSLK 20 A1.

## Zasady bezpieczeństwa

Przy używaniu z urządzenia przestrzegaj zasad bezpieczeństwa.

## Symbole i piktogramy

### Symbole użyte w instrukcji:



**Symbol niebezpieczeństwa z informacjami na temat ochrony osób i zapobiegania szkodom materialnym.**



**Znak nakazu z informacjami na temat zapobiegania szkodom.**



**Znak informacyjny ze wskazówkami ułatwiającymi posługiwanie się urządzeniem.**

### Symbole w instrukcji obsługi



**Przeczytaj instrukcję obsługi.**



**Uwaga! Gorąca powierzchnia!!**



**Urządzeń elektrycznych nie należy wyrzucać razem z odpadami domowymi.**



**Urządzenie jest częścią serii Parkside X 20 V TEAM**

### Symbole na przyczepie



**Nie należy podejmować prób wyciągania kleju w tył z urządzenia.**

### Specjalne wskazówki dotyczące bezpieczeństwa dotyczące użytkowania pistoletów do klejenia na gorąco

- **Należy pilnować, aby dzieci nie bawiły się urządzeniem.**
- **UWAGA! W momencie, gdy urządzenie nie jest użytkowane, należy je odstawiać na umieszczonym w nim akumulatorze**
- **Po zakończeniu użytkowania, przed rozpoczęciem przechowywania, należy odczekać do jego wystudzenia.**
- **Nie prowadzić obróbki**

**materiału zawierającego azbest.**

- **Należy unikać ryzyka urazów i ryzyka pożaru oraz zagrożeń pożarowych: Ryzyko poparzenia!**

Dysza może się nagrzewać nawet do 180 °C. Klej może się nagrzewać nawet do 180 °C. Nie dotykać dyszy lub kleju. Nie kierować gorącego kleju na osoby lub zwierzęta.

W przypadku kontaktu ze skórą należy skierować na dane miejsce zimny strumień wody. Nie należy próbować usuwać kleju ze skóry.

- Nie należy podejmować prób wyciągania kleju z tyłu urządzenia .
- **Nie używaj akcesoriów, które nie są zalecane przez PARKSIDE.** Może to spowodować porażenie elektryczne lub pożar.

## Uruchamianie urządzenia

### **B Umieszczanie wkładu kleju w urządzeniu**

Wprowadzić wkład kleju (2) od tyłu do końca kanału prowadzącego (3) pistoletu. Upewnić się poprzez uruchomienie dźwigni (7), że wkład kleju doszedł do elementu grzewczego.

### **A Wymywanie/wkładanie akumulatora**

1. Aby wyjąć akumulator (4) z urządzenia, należy wcisnąć przycisk zwalniający (5) na akumulatorze i wyjąć akumulator.
2. Aby włożyć akumulator (4) do urządzenia, należy wsunąć akumulator do urządzenia po przewodnicy szynowej. Słychać jego zatrzaśnięcie.

### **A Włączanie i wyłączenie**

#### **Włączanie urządzenia::**

Wcisnąć przezroczysty włącznik/wyłącznik (1) i przytrzymać go przez 3 sekundy. Oświetlenie robocze LED (6) zapali się na stałe.

#### **Wyłączenie oświetlenia roboczego LED:**

Urządzenie jest włączone, oświetlenie LED świeci się światłem ciągłym. W celu wyłączenia oświetlenia roboczego LED należy wcisnąć przezroczysty włącznik/wyłącznik i przytrzymać go przez kilka sekund. Kontrolka robocza LED wyłącza się, urządzenie pracuje dalej.

**i** W celu samego wyłączenia oświetlenia roboczego LED należy pamiętać, aby rzeczywiście przytrzymać włącznik/wyłącznik przez kilka sekund. W przypadku zbyt krótkiego wciśnięcia urządzenie zostanie całkowicie wyłączone.

#### **Wyłączenie urządzenia::**

Wcisnąć przezroczysty włącznik/wyłącznik (1).



**Bezprzewodowy pistolet do klejenia na gorąco należy odstawić na umieszczonym w nim akumulatorze do całkowitego wystygnięcia urządzenia. Gorąca dysza może powodować szkody i/ lub poparzenia.**



Urządzenie jest wyposażone w automatyczny system wyłączania w przypadku bezczynności. Po 30 minutach urządzenie wyłączy się samoczynnie.

## **A** Wskaźnik temperatury roboczej

Po włączeniu urządzenie nagrzewa się. Przezroczyły włącznik/wyłącznik (1) zapala się:

**Włącznik / wyłącznik (1) świeci się w kolorze czerwonym = urządzenie nagrzewa się**

**Włącznik / wyłącznik (1) świeci się w kolorze zielonym = została osiągnięta temperatura robocza (ok. 140°C)**



Urządzenie potrzebuje ok. 60 sekund na rozgrzanie. Po takim czasie zostaje osiągnięta temperatura robocza.

## **Praca z urządzeniem**

### **Przygotowywanie miejsc klejenia**



Do czyszczenia klejonych miejsc nie wolno stosować łatwopalnych rozpuszczalników.

- Oczyszczyć sklejane miejsca! Miejsca te muszą być czyste, suche i odtłuszczone.
- Przed rozpoczęciem klejenia należy odpowiednio przygotować gładkie powierzchnie, nadając im odpowiednią chropowatość.
- Materiały, które szybko stygną, takie jak np. stal, należy przed rozpoczęciem klejenia nieco rozgrzać. Wówczas klej będzie lepiej trzymał.
- Temperatura otoczenia i temperatura sklejanых materiałów powinna się mieścić w zakresie od +5 °C do + 50 °C.

## **B** Proces klejenia

- Wcisnąć przełącznik posuwu (7) w celu ustawienia strumienia kleju. W przypadku, gdy nie ma już możliwości dalszego przesuwania wkładu kleju (2) do przodu za pomocą przełącznika posuwu (7), należy po prostu wsunąć nowy wkład kleju (2). Umieszczone w urządzeniu wkłady muszą pozostać w pistolecie do całkowitego zużycia.
- Wcisnąć przełącznik posuwu (A7) w celu ustawienia strumienia kleju.
- Klej należy nanieść punktowo na materiał. W przypadku materiałów elastycznych, takich jak np. tekstylia, klej należy nanosić w postaci zygzaka.
- Po aplikacji kleju należy ścisnąć ze sobą sklejane elementy na ok. 30 sekund. Sklejone miejsce można poddawać normalnym obciążeniom po ok. 5 minutach.
- Podczas przerw w pracy należy odstawić gorący pistolet na umieszczonym w nim akumulatorze. Należy zwracać uwagę, aby gorąca

dysza był odpowiednio oddalona od innych przedmiotów lub osób, tak by uniknąć uszkodzeń i poparzeń.

- Po wystygnięciu należy usunąć ewentualne resztki kleju przy użyciu ostrego noża. Sklejone miejsca można ponownie rozłączyć poprzez podgrzanie.

## Oczyszczani/ Konserwacja



Prace naprawcze i serwisowe, które nie zostały opisane w tej instrukcji obsługi, należy zlecać naszemu Centrum Serwisowemu. Stosuj tylko oryginalne części. Niebezpieczeństwo zranienia!



Przed rozpoczęciem wszelkich prac związanych z konserwacją i czyszczeniem urządzenia należy z niego wyjąć akumulator.

## Oczyszczanie

Regularnie wykonuj wymienione poniżej czynności z zakresu czyszczenia i konserwacji urządzenia. Zapewni to długą, niezawodną pracę urządzenia.



**Urządzenia nie wolno spryskiwać wodą ani wkładać do wody. Niebezpieczeństwo porażenia prądem!**

- Zawsze utrzymuj szczeliny wentylacyjne, obudowę silnika i uchwyty urządzenia w czystości. Używaj do tego celu wilgotnej szmatki albo szczotki. Nie stosuj żadnych środków do czyszczenia ani rozpuszczalników. Możesz w ten sposób nieodwracalnie uszkodzić urządzenie.

## Konserwacyjne

- Urządzenie nie wymaga konserwacji.

## Przechowywanie urządzenia

- Przechowuj urządzenie w suchym, zabezpieczonym przed pyłem i niedostępnym dla dzieci miejscu.

## Złomowanie/Ochrona środowiska

Przełącz urządzenie, jego akcesoria i opakowanie do zgodnej z przepisami o ochronie środowiska naturalnego utylizacji. Instrukcje dotyczące utylizacji akumulatora można znaleźć w osobnej instrukcji obsługi akumulatora i ładowarki.



Urządzeń elektrycznych nie należy wyrzucać razem z odpadami domowymi.

Przed utylizacją urządzenia wyjąć z urządzenia akumulator!

Urządzenie należy oddać do zakładu zajmującego się utylizacją. Użyte w nim tworzywa sztuczne i metale mogą zostać posortowane i poddane ponownemu przetworzeniu. Spytaj w naszym Centrum Serwisowym.

Utylizację przesłanych nam uszkodzonych urządzeń przeprowadzamy bezpłatnie.

## Części zamienne/ Akcesoria

**Części zamienne i akcesoria  
można zakupić na  
[www.grizzlytools-service.eu](http://www.grizzlytools-service.eu)**

W przypadku problemów z zamawianiem należy skorzystać z formularza kontaktowego.

W razie kolejnych pytań należy zwracać się do „Service-Center” (patrz strona 47).

Wkłady kleju ..... 91096421

## Gwarancja

Szanowna Klientko, Szanowny Kliencie, na zakupione urządzenie otrzymują Państwo 3 lata gwarancji od daty zakupu.

W przypadku wad tego produktu przysługują Państwu ustawowe prawa w stosunku do sprzedawcy produktu. Prawa te nie są ograniczone przez naszą przedstawioną niżej gwarancję.

### Warunki gwarancji

Okres gwarancji rozpoczyna się z datą zakupu. Prosimy zachować oryginalny paragon. Będzie on potrzebny jako dowód zakupu.

Jeśli w okresie trzech lat od daty zakupu tego produktu wystąpi wada materiałowa lub fabryczna, produkt zostanie – wedle naszego wyboru – bezpłatnie naprawiony lub wymieniony. Gwarancja zakłada, że w okresie trzech lat uszkodzone urządzenie zostanie przesłane wraz z dowodem zakupu (paragonem) z krótkim opisem, gdzie wystąpiła wada i kiedy się pojawiła.

Jeśli defekt jest objęty naszą gwarancją, otrzymają Państwo z powrotem naprawio-

ny lub nowy produkt. (Wraz z naprawą lub wymianą produktu okres gwarancji nie biegnie na nowo.)

### Okres gwarancji i ustawowe roszczenia z tytułu wad

Okres gwarancji nie wydłuża się z powodu świadczenia gwarancyjnego. Obowiązuje to również dla wymienionych lub naprawionych części. Ewentualne uszkodzenia i wady istniejące już w momencie zakupu należy zgłosić bezzwłocznie po rozpakowaniu. Naprawy przypadające po upływie okresu gwarancji są odpłatne.

### Zakres gwarancji

Urządzenie wyprodukowano z zachowaniem staranności zgodnie z surowymi normami jakościowymi i dokładnie sprawdzono przed wysyłką.

Gwarancja obowiązuje dla wad materiałowych lub fabrycznych. Gwarancja nie rozciąga się na części produktu, które podlegają normalnemu zużyciu i można je uznać za części zużywalne (np. wkład kleju), oraz na uszkodzenia części delikatnych (np. przełączniki, akumulator).

Gwarancja przepada, jeśli produkt został uszkodzony, nie był zgodnie z przeznaczeniem użytkowany i konserwowany.

Użytkowanie zgodnie z przeznaczeniem wiąże się z przestrzeganiem wszystkich wskazówek zawartych w instrukcji obsługi. Należy bezwzględnie unikać zastosowań i działań, których odradza się lub przed którymi ostrzega się w instrukcji obsługi.

Produkt jest przeznaczony do użytku prywatnego, a nie komercyjnego. W przypadku niewłaściwego i nieodpowiedniego obchodzenia się z urządzeniem, stosowania „na siłę” i zabiegów, które nie zostały przeprowadzone przez nasz autoryzowany oddział, gwarancja wygasa.

## Realizacja w przypadkach objętych gwarancją

Aby zagwarantować szybkie przetworzenie Państwa sprawy, prosimy o przestrzeganie poniższych wskazówek:

- W przypadku wszelkich zapytań prosimy o przygotowanie paragonu i numeru artykułu jako dowodu zakupu (IAN 354648\_2010).
- Numer artykułu znajduje się na tabliczce znamionowej.
- W przypadku wystąpienia usterek lub innych wad prosimy o skontaktowanie się z wymienionym niżej działem serwisowym **telefonicznie** lub **mailowo**. Uzyskają Państwo wówczas szczegółowe informacje na temat realizacji reklamacji.
- Uszkodzony produkt mogą Państwo wystać po skontaktowaniu się z naszym działem obsługi klienta, załączając dowód zakupu (paragon) i określając, na czym polega wada i kiedy wystąpiła, bezpłatnie na podany adres serwisu. Aby uniknąć problemów z odbiorem i dodatkowych kosztów, prosimy o wysłanie przesyłki na adres, który Państwu podano. Należy się upewnić, żeby wysyłka nie nastąpiła odpłatnie, jako ponadwymiarowa, ekspresowo lub na innych specjalnych warunkach. Prosimy o przesłanie urządzenia wraz ze wszystkimi częściami wyposażenia otrzymanymi przy zakupie i zadbanie o wystarczająco bezpieczne opakowanie.

## Serwis naprawczy

Naprawy, **które nie są objęte gwarancją**, można zlecić odpłatnie w naszym oddziale serwisowym. Serwis sporządzi Państwu kosztorys naprawy.

Podajemy się wyłącznie naprawy urządzeń, które zostały prawidłowo zapakowane i ofrankowane.

**Uwaga:** Prosimy o przesłanie czystego urządzenia ze wskazaniem usterek.

Urządzenia przesłane dla nas odpłatnie, jako przesyłka ponadwymiarowa, ekspresowa lub na innych warunkach specjalnych, nie zostaną odebrane.

Utylizację przesłanych do nas uszkodzonych urządzeń przeprowadzamy bezpłatnie.

## Service-Center



### Serwis Polska

Tel.: 22 397 4996

E-Mail: grizzly@lidl.pl

IAN 354648\_2010

## Importer

Prosimy mieć na uwadze, że poniższy adres nie jest adresem serwisu. Prosimy o kontakt z wymienionym wyżej centrum serwisowym.

### Grizzly Tools GmbH & Co. KG

Stockstädter Straße 20

63762 Großostheim

Niemcy

www.grizzlytools-service.eu

## A Poszukiwanie błędów



W razie wypadku lub usterki należy natychmiast wyciągnąć akumulator z urządzenia! Nieprzestrzeganie tej zasady grozi poparzeniem.

| Problem                        | Możliwa przyczyna                        | Sposób usunięcia problemu   |
|--------------------------------|--|---|
| Urządzenie nie nagrzewa się    | Rozładowany akumulator (4)               | Naładuj akumulator (4) (należy postępować zgodnie z oddzielną instrukcją obsługi akumulatora i ładowarki) |
|                                | W urządzeniu nie ma akumulatora (4)      | Włóż akumulator (4) (patrz rozdział „Uruchomienie”)   |
|                                | Włłącznik/wyłłącznik (1) jest uszkodzony | Naprawa realizowana przez serwis  |
|                                | Uszkodzony element grzewczy              |   |
| Urządzenie pracuje z przerwami | Chwiejny styk wewnątrz urządzenia        | Naprawa realizowana przez serwis  |
|                                | Włłącznik/wyłłącznik (1) uszkodzony      |   |

## Obsah

|   |           |   |           |
|---|-----------|---|-----------|
| <b>Úvod</b> .....   | <b>49</b> | Příprava lepicích bodů.....                             | 52        |
| <b>Účel použití</b> .....                                   | <b>49</b> | Lepení .....  | 52        |
| <b>Obecný popis</b> .....                                   | <b>50</b> | <b>Čištění/Údržba</b> .....                             | <b>53</b> |
| Objem dodávky.....  | 50        | Čištění přístroje.....                                  | 53        |
| Přehled .....   | 50        | Údržba.....   | 53        |
| Popis funkce .....  | 50        | <b>Skladování</b> .....                                 | <b>53</b> |
| <b>Technické parametry</b> .....                            | <b>50</b> | <b>Likvidace/ochrana životního prostředí</b> .....      | <b>53</b> |
| <b>Bezpečnostní pokyny</b> .....                            | <b>50</b> | <b>Náhradní díly/příslušenství</b> .....                | <b>54</b> |
| Symbole a piktogramy.....                                   | 50        | <b>Záruka</b> .....                                     | <b>54</b> |
| Speciální bezpečnostní pokyny pro tavné lepicí pistole..... | 51        | <b>Opravná</b> .....                                    | <b>55</b> |
| <b>Uvedení do provozu</b> .....                             | <b>51</b> | <b>Service-Center</b> .....                             | <b>55</b> |
| Vložení lepicí tyčinky.....                                 | 51        | <b>Dovozce</b> .....                                    | <b>55</b> |
| Vyjmutí/vložení akumulátoru.....                            | 51        | <b>Vyhledávání závad</b> .....                          | <b>56</b> |
| Zapnutí a vypnutí .....                                     | 52        | <b>Překlad originálního prohlášení o shodě CE</b> ..... | <b>88</b> |
| Indikátor pracovní teploty.....                             | 52        | <b>Nákresy explozí</b> .....                            | <b>93</b> |
| <b>Práce s přístrojem</b> .....                             | <b>52</b> |   |           |

## Úvod

Blahopřejeme vám ke koupi vašeho nového přístroje. Rozhodli jste se pro vysoce kvalitní výrobek.

Kvalita tohoto přístroje byla kontrolována během výroby a byla provedena také závěrečná kontrola. Tím je zaručena funkčnost přístroje.



Návod k obsluze je součástí tohoto výrobku. Obsahuje důležité pokyny týkající se bezpečnosti, používání a likvidace. Před použitím výrobku se seznamte se všemi pokyny k obsluze a bezpečnosti. Výrobek používejte jen k popsáním účelům a v rámci uvedených oblastí použití. Návod dobře uschovejte a při předávání výrobku třetímu předejte i všechny podklady.

## Účel použití

Přístroj je vhodný pro lepení dřeva, kartonu, obalů, PVC, koberců, těsnění, plastů, kůže, keramiky, skla a tkanin s tavným lepidlem. Lepený materiál musí být suchý, čistý a bez mastnoty.

Každé jiné použití, které v tomto návodu není výslovně povoleno může vést k poškození přístroje a k vážnému nebezpečí pro uživatele.

Tento přístroj není určený pro komerční využití. Při komerčním použití záruka zanikne. Obsluhující osoba nebo uživatel jsou odpovědní za nehody nebo poranění jiných osob či poškození majetku.

Výrobce neručí za škody, které byly způsobeny nesprávným používáním nebo chybnou obsluhou.

Přístroj je součástí série Parkside X 20 V TEAM a lze jej provozovat s akumulátory

série Parkside X 20 V TEAM.  
Akumulátory se smí nabíjet pouze nabíječkami série Parkside X 20 V TEAM.

## Obecný popis

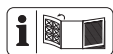

Obrázky najdete na přední výklopné straně.

## Objem dodávky

- akumulátorová tavná lepicí pistole
- 3 lepicí tyčinky
- úložný kufřík
- návod k obsluze



**Baterie a nabíječka nejsou součástí dodávky.**



**Dodržujte bezpečnostní pokyny a pokyny k nabíjení a správnému použití, uvedené v návodu k obsluze Vašeho akumulátoru a Vaší nabíječky série Parkside X 20 V Team. Podrobný popis procesu nabíjení a další informace naleznete v tomto samostatném návodu k obsluze.**

## Přehled



- 1 zapínač/vypínač
- 2 lepicí tyčinka
- 3 podávací kanál
- 4 akumulátor
- 5 odblokovací tlačítko
- 6 pracovní světlo LED
- 7 spínač posuvu
- 8 ochranný kryt trysky proti teplu
- 9 tryska
- 10 nabíječka
- 11 úložný kufřík

## Popis funkce

Tavnou lepicí pistolí se zahřeje lepicí tyčinka, která se tím stává kapalnou. Po nanesení lepidlo rychle tuhne a znovu zchladne a ztuhne. Funkce obslužných částí je popsána následovně.

## Technické parametry

### Akumulátorová tavná

**lepicí pistole** ..... PHPA 20-Li A1  
Napětí motoru U ..... 20 V==  
Hmotnost (bez akumulátor) ..... 0,31 kg  
Max. pracovní teplota (Tmax): ..... 180 °C  
Nominální doba ohřevu ..... cca 60 sek.  
Propustnost lepidla ..... do 15g/min  
Průměr lepicích tyčinek ..... Ø 11 mm  
Pracovní doba jednoho nabití akumulátoru ..... cca 30 min.  
Třída ochrany ..... III



**Pozor! Aktuální seznam kompatibility akumulátorů najdete na: [www.lidl.de/akku](http://www.lidl.de/akku)**

## Bezpečnostní pokyny

Dbejte na bezpečnostní pokyny při používání tohoto nástroje.

## Symbole a piktogramy Symbole v návodu



**Výstražné značky s údaji pro zabránění škodám na zdraví anebo věcným škodám.**





Příkazové značky s údaji pro prevenci škod.

 Informační značky s informacemi pro lepší zacházení s nástrojem.

## Piktogramy na přístroji

 Pozorně si přečtěte návod k obsluze.

 Pozor! Horký povrch!

 Elektrické přístroje nepatří do domácího odpadu.

 Nástroj je součástí série Parkside X 20 V TEAM

## Symbols na přívěsu

 Nepokoušejte se vytáhnout lepicí tyčinku zpět z přístroje.

## Speciální bezpečnostní pokyny pro tavné lepicí pistole

- Děti by měly být pod dohledem, aby se zajistilo, že si nebudou hrát s přístrojem.
- **POZOR!** Pokud se přístroj nepoužívá, musí se odložit na vložený akumulátor
- Po použití a před uložením nechte přístroj zcela vychladnout.
- **Nezpracovávejte materiál**

**obsahující azbest.**

- **Zabraňte nebezpečí zranění a požáru, jakož i ohrožení zdraví: Nebezpečí popálení!**

Tryska se zahřeje na 180 °C. Lepidlo se zahřeje na 180 °C. Nedotýkejte se trysky ani lepidla. Nedovolte, aby osoby ani zvířata měly kontakt s horkým lepidlem.

V případě kontaktu s pokožkou okamžitě opláchněte několik minut postiženou oblast pod proudem studené vody. Nepokoušejte se odstranit lepidlo z pokožky.

- Nepokoušejte se lepicí tyčinku vytáhnout zpět z přístroje.
- **Nepoužívejte příslušenství, které nebylo doporučeno společností PARKSIDE.**

To může vést k úrazu elektrickým proudem nebo k požáru.

## Uvedení do provozu

### B Vložení lepicí tyčinky

Zasuňte lepicí tyčinku (2) do podávacího kanálu (3) pistole ze zadní strany až na doraz. Ovládním páky (7) se ujistěte, že lepicí tyčinka pevně doléhá na topný prvek.

### A Vyjmutí/vložení akumulátoru

1. K vyjmutí akumulátoru (4) z přístroje stiskněte odblokovací tlačítko (5) na akumulátoru a akumulátor vytáhněte.

2. K vložení akumulátoru (4) zasuňte akumulátor podél vodičí lišty do přístroje. Tento slyšitelně zaklapne.

## **A Zapnutí a vypnutí**

### **Zapnutí přístroje:**

Stiskněte a podržte průhledný zapínač/vypínač (1) po dobu 3 sekund. Pracovní světlo LED (6) nyní svítí trvale.

### **Vypnutí pracovního světla LED:**

Das Gerät je zapnutý, pracovní světlo LED svítí trvale. K vypnutí pracovního světla LED podržte nyní průhledný zapínač/vypínač stisknutý na několik sekund. Pracovní světlo LED zhasne, přístroj běží dál.

- i** K samotnému vypnutí pracovního světla LED je skutečně nutné, podržet zapínač/vypínač stisknutý na několik sekund. Příliš krátkým stisknutím se vypne kompletní přístroj.

### **Vypnutí přístroje:**

Stiskněte průhledný zapínač/vypínač (1).

**!** **Postavte akumulátorovou tavnou lepicí pistoli na vložný akumulátor, dokud se přístroj zcela neochladí. Horká tryska může způsobit škodu a/nebo popálení.**

- i** Přístroj má pro případ jeho nepoužívání automatické vypnutí. Po 30 minutách se samočinně vypne.

## **A Indikátor pracovní teploty**

Po zapnutí se přístroj zahřívá. Průhledný zapínač/vypínač (1) se rozsvítí:

**Zapínač/vypínač (1) svítí červeně = přístroj se zahřívá**

**Zapínač/vypínač (1) svítí zeleně = je dosažená pracovní teplota (cca 140°C)**

- i** Přístroj potřebuje k zahřívání cca 60 sekund, než se dosáhne pracovní teplota.

## **Práce s přístrojem**

### **Příprava lepicích bodů**

**!** K čištění lepicích bodů nepoužívejte hořlavá rozpouštědla.

- Lepicí body vyčistěte! Tyto musí být čisté, suché a nemastné.
- Před lepením zdrsňte hladké povrchy.
- Před lepením rychle se ochlazující materiály, jako je např. ocel, mírně ohřejte. Lepidlo pak lépe přilne.
- Okolní teplota a lepené materiály nesmí být chladnější než + 5 °C ani teplejší než + 50 °C.

## **B Lepení**

- Stiskněte spínač posuvu (7) pro regulaci průtoku lepidla. Pokud lepicí tyčinku (2) již nelze pomocí spínače posuvu (7) posunout dopředu, jednoduše zasuňte novou lepicí tyčinku (2). Vložené lepicí tyčinky zůstávají až do jejich úplného spotřebování v pistolí.
- Stiskněte spínač posuvu (**A**7) pro regulaci průtoku lepidla.
- Naneste lepidlo tečkovitě. V případě ohybných materiálů, jako např. textilie je užitečné, nanášet lepidlo v klikatě.
- Okamžitě po nanesení lepidla stlačte lepené obrobky po dobu cca 30

sekund k sobě. Spleení lze zatížit po cca 5 minutách.

- Během pracovních přestávek postavte akumulátorovou tavnou lepicí pistoli na vložený akumulátor. Dbejte na to, aby horká tryska byla umístěna dostatečně daleko od jiných předmětů nebo osob, aby nedošlo k poškození nebo popálení.
- Po ochlazení ostrým nožem odstraňte zbytky lepidla. Lepicí body lze znovu uvolnit zahřátím.

## Čištění/Údržba



Zajistěte provádění oprav a údržby, které nejsou popsány v tomto návodu, naším servisním střediskem. Používejte pouze originální díly. Nebezpečí poranění!



Přístroj vypněte a před prováděním veškerých prací vyjměte akumulátor z přístroje.

## Čištění přístroje

Pravidelně provádějte následující čistící a údržbářské práce. Tím je zaručeno dlouhé a spolehlivé užívání.



**Přístroj není dovoleno ostříkovat vodou ani pokládat do vody. Hrozí nebezpečí úrazu elektrickým proudem!**

- Udržujte větrací šěrbinu, kryt motoru a držadla přístroje v čistotě. Použijte k tomu vlhký hadřík nebo kartáč. Nepoužívejte žádné čistící prostředky, příp. rozpouštědla. Mohli byste přístroj nenapravitelně poškodit.

## Údržba

Přístroj je nevyžaduje údržbu.

## Skladování

- Přístroj uchovávejte na suchém místě chráněném proti prachu, a mimo dosah dětí.

## Likvidace/ochrana životního prostředí

Přístroj, příslušenství a obal odevzdejte v souladu s požadavkami na ochranu životního prostředí do recyklační sběrný. Pokyny k likvidaci akumulátoru naleznete v samostatném návodu k obsluze Vašeho akumulátoru a nabíječky.



Elektrické přístroje nepatří do domácího odpadu

Před likvidací přístroje vyjměte akumulátor z přístroje.

Použité plasty a kovy se tam mohou roztrít a zapojit do recyklačního procesu. V případě otázek se obraťte na naše servisní středisko.

Likvidaci vašich zaslaných poškozených přístrojů provádíme bezplatně.

## Náhradní díly/ příslušenství

**Náhradní díly a příslušenství  
obdržíte na stránkách  
[www.grizzlytools-service.eu](http://www.grizzlytools-service.eu)**

Pokud máte problémy při objednávání, použijte prosím kontaktní formulář. V případě jakýchkoliv dalších dotazů se obraťte na servisní středisko / „Service-Center“ (viz strana 55).

Lepicí tyčinky ..... 91096421

## Záruka

Vážení zákazníci,

Na tento přístroj poskytujeme 3letou záruku od data zakoupení.

V případě závady tohoto výrobku vám vůči prodejci výrobku přináleží zákonná práva. Tato zákonná práva nejsou omezena naší následovně uvedenou zárukou.

### Záruční podmínky

Záruční doba začíná běžet ode dne nákupu. Uschovejte si, prosím, originál účtenky pro pozdější použití. Tento dokument budete potřebovat jako doklad o koupi.

Zjistíte-li během tří let od data koupě u tohoto výrobku materiálovou nebo výrobní vadu, bude výrobek námi, podle našeho výběru, bezplatně opraven nebo nahrazen. Tato záruční oprava předpokládá, že během 3leté lhůty předložíte poškozený přístroj s dokladem o koupi (pokladní strženka) a písemně krátce popíšete, v čem spočívá závada a kdy k ní došlo.

Budeli závada kryta naší zárukou, získáte zpět opravený nebo nový výrobek. Opravou nebo výměnou výrobku nezačíná záruční doba běžet od začátku.

### Záruční doba a zákonné nároky na odstranění vady

Záruční doba se neprodlužuje poskytnutím záruky. Toto platí i pro nahrazené a opravené díly. Již při koupi zjištěné závady a nedostatky musíte nahlásit okamžitě po vybalení výrobku. Po uplynutí záruční doby musíte uhradit náklady za provedené opravy.

### Rozsah záruky

Přístroj byl precizně vyroben podle přísných jakostních směrnic a před dodáním byl svědomitě zkontrolován.

Záruční oprava se vztahuje na materiálové nebo výrobní vady. Tato záruka se netýká dílů výrobku, které jsou vystaveny normálnímu opotřebení, a lze je považovat za spotřební materiál (např. lepicí tyčinka), nebo poškození křehkých dílů (např. spínače).

Tato záruka neplatí, je-li výrobek poškozen z důvodu neodborného používání, nebo pokud u něj nebyla prováděna údržba. Pro odborné používání výrobku musí být přesně dodržovány všechny pokyny uvedené v návodu k obsluze. Bezpodmínečně je třeba zabránit používání a manipulacím s výrobkem, které nejsou v návodu k obsluze doporučeny, nebo je před nimi varováno.

Výrobek je určen jen pro soukromé účely a ne pro komerční využití. Záruka zaniká v případě zneužívání a neodborné manipulace, používání nadměrné síly a při zásazích, které nebyly provedeny naším autorizovaným servisem.

### Postup v případě uplatňování záruky

Pro zajištění rychlého zpracování vaší žádosti, prosím, postupujte podle následujících pokynů:

- Na důkaz, že jste výrobek zakoupili, mějte pro jakékoli případné dotazy

připravenou pokladní stvrzenku a číslo výrobku (IAN 354648\_2010).

- Číslo výrobku je uvedeno na typovém štítku.
- Pokud by došlo k funkční poruše nebo jiným závadám, nejdříve **telefonicky** nebo **e-mailem** kontaktujte níže uvedené servisní oddělení. Pak získáte další informace o vyřízení vaší reklamace.
- Výrobek označený jako vadný můžete po domluvě s naším zákaznickým servisem, s připojením dokladu o koupi (pokladní stvrzenky) a po uvedení, v čem závada spočívá a kdy k ní došlo, přeposlat bez platby poštovního na vám sdělenou adresu příslušného servisu. Aby bylo zabráněno problémům s přijetím a dodatečnými náklady, bezpodmínečně použijte jen tu adresu, která vám bude sdělena. Zajistěte, aby zásilka nebyla odeslána nevyplaceně jako nadměrné zboží, expres nebo jiný, zvláštní druh zásilky. Přístroj zašlete včetně všech částí příslušenství dodaných při zakoupení a zajistěte dostatečně bezpečný přepravní obal.

## Opravná

Opravy,  **které nespádají do záruky**, můžete nechat udělat v našem servisu oproti zúčtování. Rádi vám připravíme předběžný odhad nákladů.

Můžeme zpracovávat jen ty přístroje, které byly dostatečně zabalené a odeslány vyplaceně.

**Pozor:** Prosím, přístroj zašlete našemu autorizovanému servisu vyčištěný a s upozorněním na závadu.

Nepřijmeme přístroje zaslané nevyplaceně jako nadměrné zboží, expres nebo jiný, zvláštní druh zásilky.

Likvidaci vašich poškozených zaslaných přístrojů provedeme bezplatně.

## Service-Center



### Servis Česko

Tel.: 800143873

E-Mail: grizzly@lidl.cz

IAN 354648\_2010

## Dovozce

Prosím, respektujte, že následující adresa není adresou servisu. Nejdříve kontaktujte shora uvedené servisní středisko.

### Grizzly Tools GmbH & Co. KG

Stockstädter Straße 20

63762 Großostheim

Německo

[www.grizzlytools-service.eu](http://www.grizzlytools-service.eu)

## A Vyhledávání závad



V případě nehody nebo provozní poruchy akumulátor ihned vyjměte z přístroje!  
Nedodržení může vést k popálení.

| Problém                     | Možné příčiny                | Odstranění závad   |
|-----------------------------|------------------------------|--|
| Přístroj se nezahřívá       | Vybitý akumulátor (4)        | Nabijte akumulátor (4) (dodržujte samostatný návod k obsluze pro akumulátor a nabíječku) |
|                             | Akumulátor (4) není vložený  | Vložte akumulátor (4) (viz „Uvedení do provozu“)   |
|                             | Poškozený spínač/vypínač (1) | Oprava servisním střediskem  |
|                             | Vadný topný článek           |  |
| Chod přístroje se přerušuje | Interní uvolněný kontakt     | Oprava servisním střediskem  |
|                             | Poškozený spínač/vypínač (1) |  |

## Obsah

|                                    |           |                                      |           |
|------------------------------------|-----------|--------------------------------------|-----------|
| <b>Úvod</b> .....                  | <b>57</b> | Príprava lepiacich miest.....        | 60        |
| <b>Použitie</b> .....              | <b>57</b> | Lepenie.....                         | 61        |
| <b>Všeobecný popis</b> .....       | <b>58</b> | <b>Čistenie/Údržba</b> .....         | <b>61</b> |
| Objem dodávky.....                 | 58        | Čistenie.....                        | 61        |
| Popis funkcie.....                 | 58        | Údržba.....                          | 61        |
| Prehľad.....                       | 58        | <b>Uskladnenie</b> .....             | <b>61</b> |
| <b>Technické údaje</b> .....       | <b>58</b> | <b>Odstránenie/Ochrana životného</b> | <b>61</b> |
| <b>Bezpečnostné pokyny</b> .....   | <b>58</b> | <b>prostredia</b> .....              | <b>61</b> |
| Symbole a piktogramy.....          | 59        | <b>Náhradné diely/</b>               | <b>62</b> |
| Zvláštne bezpečnostné pokyny pre   |           | <b>Príslušenstvo</b> .....           | <b>62</b> |
| pištole na lepenie za horúca.....  | 59        | <b>Záruka</b> .....                  | <b>62</b> |
| <b>Uvedenie do prevádzky</b> ..... | <b>60</b> | <b>Servisná oprava</b> .....         | <b>63</b> |
| Vloženie lepiacej tyčinky.....     | 60        | <b>Service-Center</b> .....          | <b>63</b> |
| Vybratie/vloženie                  |           | <b>Dovozca</b> .....                 | <b>63</b> |
| akumulátora.....                   | 60        | <b>Zisťovanie závad</b> .....        | <b>64</b> |
| Zapnutie a vypnutie.....           | 60        | <b>Preklad originálneho</b>          | <b>64</b> |
| Zobrazenie pracovnej teploty.....  | 60        | <b>prehlásenia o zhode CE</b> .....  | <b>89</b> |
| <b>Práca s prístrojom</b> .....    | <b>60</b> | <b>Nákresy explózií</b> .....        | <b>93</b> |

## Úvod

Gratulujeme Vám k zakúpeniu Vášho nového prístroja. Tým ste sa rozhodli pre kvalitný produkt.

Tento prístroj bol počas výroby testovaný na kvalitu a podrobený výstupnej kontrole. Tým je zabezpečená funkčnosť vášho prístroja.



Návod na obsluhu je súčasťou tohto produktu. Obsahuje dôležité upozornenia ohľadom bezpečnosti, obsluhy a likvidácie. Pred používaním produktu sa oboznámte so všetkými pokynmi pre obsluhu a bezpečnosť. Používajte produkt len predpísaným spôsobom a len v uvedených oblastiach použitia. Návod na obsluhu uschovajte a

v prípade odovzdania produktu tretím osobám odovzdajte aj všetky podklady.

## Použitie

Prístroj je vhodný na lepenie dreva, kartón, obalov, PVC, koberca, tesnení, plastu, kože, keramiky, skla a tkaniny s tavným lepidlom. Lepený materiál musí byť suchý, čistý a bez tuku.

Akékoľvek iné použitie, ktoré v tomto návode na obsluhu nie je výslovne povolené, môže mať za následok poškodenie prístroja a predstavovať vážne nebezpečenstvo pre užívateľa. Tento prístroj nie je vhodný na komerčné používanie.

Pri komerčnom použití zanikne záruka. Osoba obsluhujúca prístroj alebo užívateľ zodpovedá za nehody alebo škody spô-

sobené iným osobám alebo vzniknuté na ich majetku. Výrobca nezodpovedá za škody, ktoré boli spôsobené používaním nezodpovedajúcim účelu použitia alebo nesprávnou obsluhou.

Prístroj je súčasťou série X 20 V TEAM a môže sa prevádzkovať s akumulátormi série X 20 V TEAM. Akumulátory sa smú nabíjať iba s nabíjačkami série Parkside X 20 V TEAM.

## Všeobecný popis



Obrázky nájdete na prednej výklopnej strane.

## Objem dodávky

- Akumulátorová pištoľ na lepenie za horúca
- 3 lepiace tyčinky
- Úložný kufrík
- Návod na obsluhu



**Batéria a nabíjačka nie sú súčasťou balenia.**



**Dodržiavajte bezpečnostné pokyny a pokyny k nabíjaniu a správne použitiu, ktoré sú uvedené v návode na obsluhu vášho akumulátora a vašej nabíjačky série Parkside X 20 V Team. Podrobnejší opis k nabíjaniu a ďalšie informácie nájdete v tomto samostatnom návode na používanie.**

## Popis funkcie

Pištoľ na lepenie za horúca zohrieva lepidlo, ktoré bude tým tekuté. Po nanosení

lepidlo stuhne v najkratšom čase a bude znova studené a pevné.

Informácie o funkcii jednotlivých obsluhovacích prvkov nájdete v nasledujúcich popisoch.

## Prehľad



- 1 Vypínač zap/vyp
- 2 Lepiaca tyčinka
- 3 Kanál posuvu
- 4 Akumulátor
- 5 Uvoľňovacie tlačidlo
- 6 LED-pracovné svetlo
- 7 Spínač posuvu
- 8 Dýza tepelného ochranného krytu
- 9 Dýza
- 10 Nabíjačka
- 11 Úložný kufrík

## Technické údaje

### Akumulátorová pištoľ na lepenie za horúca ....PHPA 20-Li A1

|   |             |
|---|-------------|
| Napätie zariadenia U .....                  | 20 V==      |
| Hmotnosť (bez Akumulátor).....              | 0,31 kg     |
| max. pracovná teplota (Tmax):.....          | 180 °C      |
| Menovitý čas ohrevu.....                    | cca 60 s    |
| Priechodnosť lepidla .....                  | do 15 g/min |
| Priemer lepiacich tyčiniek .....            | ∅ 11 mm     |
| Pracovný čas na nabíjanie akumulátora ..... | cca 30 min. |
| Ochranná trieda .....                       | III         |



**Pozor! Aktuálny zoznam kompatibility akumulátora nájdete na: [www.lidl.de/akku](http://www.lidl.de/akku)**

## Bezpečnostné pokyny

Dbajte na bezpečnostné pokyny pri používaní tohoto nástroja.

## Symbole a piktogramy

### Symbole v návode:



**Výstražné značky s údajmi pre zabránenie škodám na zdraví alebo vecným škodám.**



Príkazové značky s údajmi pre prevenciu škôd.



Informačné značky s informáciami pre lepšie zaobchádzanie s nástrojom.

### Piktogram na sieťovej jednotke



Prečítajte si návod na obsluhu.



Pozor! Horúci povrch!



Prístroje nepatria do domového odpadu.



Zariadenie je súčasťou série Parkside X 20 V TEAM

### Symbole na visačke

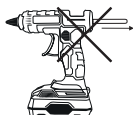

Nepokúšajte sa lepiacu tyčinku ťahať späť z prístroja.

## Zvláštne bezpečnostné pokyny pre pistole na lepenie za horúca

- **Deti majú byť pod dohľadom, aby sa zabezpečilo, že sa nehrajú s prístrojom.**
- **POZOR! Keď sa prístroj nepoužíva, musí sa odložiť na svojom vloženom akumulátore**
- **Prístroj po použití a pred uložením nechajte úplne vychladnúť.**
- **Nespracúvajte materiál s obsahom azbestu.**
- **Zabráňte nebezpečenstvu poranenia a požiaru, ako aj ohrozeniam zdravia: Nebezpečenstvo popálenia!**  
Dýza sa zohreje až na 180 °C. Lepidlo sa zohreje až na 180 °C. Dýzu ani lepidlo nechytajte. Nikdy nedovoľte, aby sa horúce lepidlo dostalo na osoby alebo zvieratá. Pri kontakte s kožou ihneď podržte miesto niekoľko minút pod studenou vodou. Nepokúšajte sa lepidlo odstrániť z kože.
- **Nepokúšajte sa lepiacu tyčinku ťahať z prístroja späť.**
- **Nepoužívajte žiadne príslušenstvo, ktoré bolo odporúčané spoločnosťou**

**PARKSIDE.** To môže viesť k zá-  
sahu elektrickým prúdom alebo  
požiaru.

## Uvedenie do prevádzky

### B Vloženie lepiacej tyčinky

Lepiacu tyčinku (2) zaveďte zozadu až na doraz do kanála posuvu (3) pištole. Uistite sa zatlačením páky (7), že lepiaca tyčinka dosadá pevne na výhrevom prvku.

### A Vybratie/vloženie akumulátora

1. Na vybratie akumulátora (4) z prístroja stlačte uvoľňovacie tlačidlo (5) na akumulátore a pomaly ho vyberte.
2. Na vloženie akumulátora (4) zasuňte akumulátor pozdĺž vodiacej lišty do prístroja. Počuteľne zapadne.

### A Zapnutie a vypnutie

#### Zapnutie prístroja:

Transparentný vypínač zap/vyp (1) podržte stlačený na 3 sekundy. LED pracovné svetlo (6) svieti teraz trvalo.

#### Vypnutie LED-pracovného svetla:

Prístroj je zapnutý, LED-pracovné svetlo svieti trvalo. Na vypnutie LED-pracovného svetla podržte teraz transparentný vypínač zap/vyp na viacero sekúnd. LED-pracovné svetlo vypne, prístroj beží ďalej.

**i** Na všeobecné vypnutie LED-pracovného svetla dávajte, prosím, pozor na to, aby ste vypínač zap/vyp skutočne podržali stlačený viacero sekúnd. Krátke stlačenie vypne kompletný prístroj.

#### Vypnutie prístroja:

Stlačte transparentný vypínač zap/vyp (1).



—**Dajte akumulátorovú pištoľ na lepenie za horúca na zasunutý akumulátor, až bude prístroj úplne vychladnutý. Horúca dýza môže zapríčiniť škody a spôsobiť popáleniny.**



Prístroj disponuje automatickým vypnutím pri nepoužívaní. Po 30 minútach sa samočinne vypne.

### A Zobrazenie pracovnej teploty

Po zapnutí sa prístroj zohreje. Transparentný vypínač zap/vyp (1) sa rozsvieti:

**Vypínač zap/vyp (1) svieti červeno = prístroj sa zohrieva**

**Vypínač zap/vyp (1) svieti zeleno = Pracovná teplota dosiahnutá (cca 140 °C)**



Prístroj potrebuje cca 60 sekúnd zohrievania do dosiahnutia pracovnej teploty.

## Práca s prístrojom

### Príprava lepiacich miest



Nepoužívajte žiadne horľavé rozpúšťadlá na čistenie lepiacich miest.

- Lepiace miesta vyčistite! Tieto musia byť čisté, suché a bez mastnoty.
- Pred lepením zdrsňte hladké povrchy.
- Rýchlo chladnúce materiály, ako napr. oceľ pred lepením trochu ohrejte.

Lepidlo potom drží lepšie.

- Okolitá teplota a teplota lepených materiálov nesmie byť nižšia ako + 5 °C a vyššia ako + 50 °C.

## B Lepenie

- Stlačte spínač posuvu (7), aby bolo možné regulovať mieru prietoku lepidla. Keď sa lepiaca tyčinka (2) nebude dať viac pohybovať pomocou spínača posuvu (7) smerom dopredu, zasušite jednoducho novú lepiacu tyčinku (2). Vložené lepiace tyčinky zostanú až do úplnej spotreby v pištoli.
- Stlačte spínač posuvu (A7), aby bolo možné regulovať mieru prietoku lepidla.
- Lepidlo naneste bodovo. Pri flexibilných materiáloch, ako napr. textilie je zmysluplné naniesť lepidlo v klukatých línách.
- Lepené obrobky stlačte spolu po nanesení lepidla na cca 30 sekúnd. Lepenie je možné po cca 5 minútach zafažiť.
- Počas prerušenia práce postavte horúcu akumulátorovú pištoľ na lepenie za horúca na vloženom akumulátore. Dávajte pozor na to, že horúcu dýzu treba odstaviť v dostatočne veľkej vzdialenosti od iných predmetov alebo osôb, aby sa zabránilo škodám alebo popáleninám.
- Prípadné zvyšky lepidla po vychladnutí odstráňte pomocou ostrého noža. Lepiace miesta sa dajú zohrievaním znova uvoľniť.

## Čistenie/Údržba



Opravy a údržbárske práce, ktoré nie sú uvedené v tomto návode, nechajte vykonať v našom servisnom stredisku. Používajte iba originálne diely. Nebezpečenstvo zranenia!



Vypnite prístroj a pred každou prácou vyberte z prístroja batériu.

## Čistenie

Nasledovné čistenie a údržbárske práce vykonávajte pravidelne. Tým sa zaručí dlhé a spoľahlivé používanie.



**Prístroj sa nesmie vystriekať vodou, ani sa ponárať do vody. Hrozí nebezpečenstvo elektrického úderu!**

- Vetracie otvory, kryt motora a rukoväť prístroja udržiavajte vždy čisté. K tomu použite vlhkú handričku alebo kefu. Nepoužívajte žiadne čistiace prostriedky alebo rozpúšťadlá. Mohli by ste tak nenapraviteľne poškodiť prístroj.

## Údržba

Prístroj si nevyžaduje údržbu.

## Uskladnenie

- Prístroj uschovávajte na suchom a bezprašnom mieste a mimo dosahu detí.

## Odstránenie/Ochrana životného prostredia

Prístroj, príslušenstvo a obal odovzdajte v súlade s požiadavkami na ochranu životného prostredia do recyklačnej zberne. Pokyny pre likvidáciu akumulátora nájdete v samostatnom návode na obsluhu vášho akumulátora a nabíjačky.



Elektrické prístroje nepatria do domového odpadu.

- Predtým než zlikvidujete prístroj, vyberte z neho akumulátor!
- Prístroj odovzdajte do recyklačnej zberne. Použitie umelohmotné a kovové časti sa môžu podľa druhu materiálu roztriediť a tak odovzdať do recyklačnej zberne. V prípade otázok sa obráťte na naše servisné stredisko.
- Likvidáciu vašich chybných zaslaných prístrojov uskutočníme bezplatne.

## Náhradné diely/ Príslušenstvo

**Náhradné diely a príslušenstvo  
nájdete na strane  
[www.grizzlytools-service.eu](http://www.grizzlytools-service.eu)**

Ak by sa mali vyskytnúť problémy s procesom objednávky, použite, prosím, kontaktný formulár. Pri ďalších otázkach sa obráťte na „Service-Center“ (pozri stranu 63).

Lepiace tyčinky ..... 91096421

## Záruka

Vážená zákaznička, vážený zákazník, Pre tento prístroj platí záruka 3 roky od dátumu zakúpenia.

Ak je prístroj poškodený, podľa zákona máte právo ho reklamovať u výrobcu produktu. Tieto práva vyplývajúce zo zákona nie sú našou následne opísanou zárukou obmedzené.

### Záručné podmienky

Záručná lehota začína dňom zakúpenia. Pokladničný doklad ako originál prosím starostlivo uschovajte. Je potrebný ako dôkaz o zakúpení.

Ak sa počas troch rokov od dátumu zakúpenia tohto produktu vyskytne materiálna alebo výrobná chyba, produkt - podľa

nášho rozhodnutia - bezplatne opravíme alebo nahradíme. Predpokladom záruky je, že v priebehu trojročnej lehoty bude predložený poškodený prístroj a pokladničný doklad a stručne opísaná chyba a kedy sa vyskytla.

Ak sa v rámci našej záruky chyba pokryje, obdržíte späť opravený alebo nový prístroj. S opravou alebo výmenou produktu sa nezačína nová záručná doba.

### Záručná doba a nárok na odstránenie vady

Záručná doba sa poskytnutím záruky nepredlžuje. To platí aj pre nahradené a opravené diely. Prípadné škody a nedostatky vzniknuté už pri zakúpení sa musia ihneď po vybalení ohlásiť. Opravy vykonané po uplynutí záručnej doby sú s poplatnené.

### Rozsah záruky

Prístroj bol vyrobený podľa prísnych smerníc kvality a pred dodaním bol svedomite kontrolovaný.

Záruka sa týka materiálových alebo výrobných chýb. Táto záruka sa nevzťahuje na diely produktu, ktoré sú vystavené normálnemu opotrebeniu a preto sa môžu považovať za opotrebované diely (napr. lepiaca tyčinka) alebo na poškodenia na krehkých dieloch (napr. vypínač).

Táto záruka zaniká, ak bol produkt používaný poškodený, neodborne alebo nebola vykonávaná údržba. Pre odborné používanie produktu je nutné presne dodržiavať všetky návody uvedené v návode na obsluhu. Bezpodmienečne sa vyhnite používaniu, ktoré sa v návode na obsluhu neodporúča alebo pred ktorým ste boli vystríhaní.

Produkt je určený len pre súkromné použitie a nie v oblasti podnikania. Záruka

zaniká pri nesprávnom a neodbornom používaní, pri násilnom používaní a pri zásahoch, ktoré neboli vykonané v našej servisnej pobočke.

### Postup v prípade reklamácie

Pre zabezpečenie rýchleho spracovania vašej žiadosti postupujte prosím podľa nasledujúcich pokynov:

- Pri všetkých požiadavkách predložte pokladničný doklad a číslo identifikačné (IAN 354648\_2010) ako dôkaz o zakúpení.
- Číslo artiklu nájdete na typovom štítku.
- Ak sa vyskytnú chyby funkcie alebo iné nedostatky, kontaktujte najskôr následne uvedené servisné oddelenie **telefonicky** alebo **emailom**. Následne obdržíte ďalšie informácie o priebehu vašej reklamácie.
- Produkt evidovaný ako poškodený môžete po dohode s našim zákazníckym servisom, s priloženým dokladom o zakúpení (pokladničný doklad) a s údajmi, v čom chyba spočíva a kedy vznikla, zaslať bez poštovného na adresu servisu, ktorá vám bude oznámená. Pre zabránenie dodatočných nákladov a problémov pri prevzatí použijete len tú adresu, ktorá vám bude oznámená. Nezasielajte prístroj ako nadmerný tovar na náklady príjemcu, expresne alebo s iným špeciálnym nákladom. Prístroj zašlite so všetkými časťami príslušenstva dodanými pri zakúpení a zabezpečte dostatočne bezpečné prepravné balenie.

### Servisná oprava

Opravy, ktoré **nepodliehajú záruke**, môžeme nechať vykonať v našej servisnej pobočke za úhradu. Radi vám poskytneme predbežnú kalkuláciu nákladov.

Môžeme spracovať len prístroje, ktoré boli doručené dostatočne zabalené a so zaplateným poštovným.

**Pozor:** Prístroj zašlite do našej servisnej pobočky vyčistený a s informáciami o chybe. Neprevezmeme prístroje zaslané ako nadmerný tovar na náklady príjemcu, expresne alebo s iným špeciálnym nákladom. Likvidáciu vašich poškodených zaslaných prístrojov vykonáme bezplatne.

### Service-Center



**Servis Slovensko**

Tel.: 0850 232001

E-Mail: grizzly@idl.sk

**IAN 354648\_2010**

### Dovozca

Nasledujúca adresa nie je adresa servisu. Najskôr kontaktujte hore uvedené servisné centrum.

### Grizzly Tools GmbH & Co. KG

Stockstädter Straße 20

63762 Großostheim

Nemecko

[www.grizzlytools-service.eu](http://www.grizzlytools-service.eu)

## A Zisťovanie závad



V prípade nehody alebo poruchy ihneď vyberte akumulátor z prístroja!  
Nedodržanie by mohlo spôsobiť poranenia.

| Problém                      | Možná príčina               | Odstránenie závady   |
|------------------------------|-----------------------------|--|
| Prístroj sa nezohrieva       | Vybitá batéria(4)           | Nabite batériu (4)<br>(zohľadnite samostatný návod pre akumulátor a nabíjačku) |
|                              | Batéria (4) nie je vložená  | Vložte batériu (4)<br>(pozri „Uvedenie do prevádzky“)                          |
|                              | Chybný zapínač/vypínač (1)  | Oprava v servisnom stredisku   |
|                              | Výhrevný prvok je chybný    |  |
| Prístroj pracuje prerušovane | Interný poškodený kontakt   | Oprava v servisnom stredisku   |
|                              | Chybný zapínač/vypínač ( 1) |  |

## Sisältö

|  |           |   |           |
|--|-----------|---|-----------|
| <b>Introduktion.....</b>               | <b>65</b> | <b>Arbejde med produktet.....</b>         | <b>68</b> |
| <b>Formålsbestemt anvendelse .....</b> | <b>65</b> | Forberedelse af limsteder .....           | 68        |
| <b>Generel beskrivelse .....</b>       | <b>66</b> | Limning.....                              | 69        |
| Leveringsomfang.....                   | 66        | <b>Rengøring og vedligeholdelse ....</b>  | <b>69</b> |
| Funktionsbeskrivelse .....             | 66        | <b>Rengøring.....</b>                     | <b>69</b> |
| Oversigt.....                          | 66        | Wedligeholdelse.....                      | 69        |
| <b>Tekniske data .....</b>             | <b>66</b> | <b>Opbevaring .....</b>                   | <b>69</b> |
| <b>Sikkerhedsanvisninger.....</b>      | <b>66</b> | <b>Bortskaffelse/ miljøbeskyttelse ..</b> | <b>70</b> |
| Symboler og billedsymboler .....       | 67        | <b>Garanti .....</b>                      | <b>70</b> |
| Specielle sikkerhedsanvisninger        |           | <b>Reparations-service.....</b>           | <b>71</b> |
| til limpistoler.....                   | 67        | <b>Service-Center .....</b>               | <b>71</b> |
| <b>Ibrugtagning.....</b>               | <b>68</b> | <b>Importør .....</b>                     | <b>71</b> |
| Påsætning af limstift.....             | 68        | <b>Reserve dele/Tilbehør .....</b>        | <b>72</b> |
| Udtagelse/indsætning af batteriet .... | 68        | <b>Fejlsøgning .....</b>                  | <b>72</b> |
| Tænding og slukning .....              | 68        | <b>Oversættelse af den originale</b>      |           |
| Visning af driftstemperatur.....       | 68        | <b>CE-konformitetserklæring.....</b>      | <b>90</b> |
|  |           | <b>Ekspllosionstegning .....</b>          | <b>93</b> |

## Introduktion

Hjertelig tillykke med købet af dit nye apparat. Du har besluttet dig for et produkt af højeste kvalitet.

Dette apparats kvalitet blev kontrolleret under produktionen og det blev underkastet en slutkontrol. Dermed er dit apparats funktionsevne garanteret.



Betjeningsvejledningen er bestanddel af dette produkt. Den indeholder vigtige informationer vedrørende sikkerhed, brug, vedligeholdelse og bortskaffelse. Gør dig inden brugen af produktet fortrolig med alle betjenings- og sikkerhedsinformationer. Benyt kun produktet som beskrevet og kun til de anførte indsatsområder. Opbevar vejledningen godt og lad alle dokumenter følge med ved videregivelse af produktet til tredje.

## Formålsbestemt anvendelse

Apparatet er egnet til limning af træ, karton, emballager, PVC, tæpper, pakninger, plast, læder, keramik, glas og stof ved hjælp af smeltelim. Materialet, der skal limes, skal være tørt, rent og fri for fedt.

Dette apparat er ikke egnet til erhvervmæssig brug. Ved erhvervmæssig brug bortfalder garantien.

Enhver anden anvendelse, der ikke udtrykkeligt er tilladt i denne vejledning, kan medføre skader på produktet og udgøre en alvorlig fare for brugeren. Producenten er ikke ansvarlig for skader, som skyldes anvendelse, der ikke er i overensstemmelse med den formålsbestemte anvendelse, eller som skyldes forkert betjening.

Dette apparat er del af Parkside X 20 V TEAM-serien og kan bruges med genopladelige batterier fra X 20 V TEAM-serien. De genopladelige batterier må kun oplades med opladere fra Parkside X 20 V TEAM-serien.

## Generel beskrivelse



De vigtigste funktionsdele er afbildet på den forreste udklapningsside.

## Leveringsomfang

- Limpistol med genopladeligt batteri
- 3 limstifter
- Opbevaringskuffert
- Betjeningsvejledning



**Det genopladelige batteri og opladeren er ikke inkluderet i leveringen.**



**Følg sikkerhedsanvisningerne og henvisningerne vedrørende opladning og korrekt brug, som fremgår af betjeningsvejledningen til dit genopladelige batteri og din oplader i Parkside X 20 V Team-serien. En detaljeret beskrivelse af opladningen og yderligere oplysninger findes i den separate betjeningsvejledning.**

## Funktionsbeskrivelse

Limpistolen opvarmer limstiften, der derved bliver flydende. Efter påføringen hærdner limen meget hurtigt og bliver igen koldt og fast.

Betjeningsdelenes funktioner beskrives i det følgende.

## Oversigt



- 1 Tænd/sluk-knap
- 2 Limstift
- 3 Fremføringskanal
- 4 Genopladeligt batteri
- 5 Oplåsningsknap
- 6 LED-arbejdslys
- 7 Fremføringskontakt
- 8 Varmebeskyttelse til mundstykke
- 9 Mundstykke
- 10 Oplader
- 11 Opbevaringskuffert

## Tekniske data

### genopladelig limpistol ..... PHPA 20-Li A1

|   |                |
|---|----------------|
| Apparatspænding U.....                          | 20 V $\equiv$  |
| Vægt (uden akku) .....                          | 0,31 kg        |
| maks. arbejdstemperatur (T <sub>max</sub> ): .. | 180 °C         |
| Nominel opvarmningstid .....                    | ca. 60 sek.    |
| Limgennemløbsmængde .....                       | op til 15g/min |
| Diameter af limstifter .....                    | ∅ 11 mm        |
| Arbejdstid pr. batteriladning. ca.              | 30 min.        |
| Beskyttelsesklasse .....                        | III            |



**OBS! Den aktuelle liste over kompatibiliteten af det genopladelige batteri kan du finde på:**

**[www.lidl.de/akku](http://www.lidl.de/akku)**

## Sikkerhedsanvisninger

Dette afsnit beskriver de grundlæggende sikkerhedsforskrifter ved arbejde med apparatet.

## Symboler og billedsymboler

### Symbolerne i vejledningen:



**Faresymboler med oplysninger om forebyggelse af person- eller materielle skader.**



Påbudstegn med oplysninger om forebyggelse af skader.



Henvisningstegn med informationer om bedre håndtering af udstyret.

### Billedtegn på apparatet



Læs betjeningsvejledningen opmærksomt igennem.



OBS! Varm overflade



El-apparater må ikke komme i husholdningsaffaldet



Dette produkt hører til Parksidede X 20 V TTEAM-serien.

### Symboler på anhænger



Forsøg ikke at trække limstiften ud af apparatet i bagudgående retning.

## Specielle sikkerhedsanvisninger til limpistoler

- **Børn skal være under opsyn, så det sikres, at de ikke leger med apparatet.**
- **OBS! Dette apparat skal anbringes på sit indsatte batteri, når det ikke er i brug.**
- **Apparatet skal køle helt af efter brug og inden opbevaring. Bearbejd ikke materialer, der indeholder asbest.**
- **Undgå fare for tilskadekomst samt brand- og sundhedsfare: Fare for forbrænding!** Mundstykket bliver op til 180 °C varmt. Limen bliver op til 180 °C varm. Rør ikke ved mundstykket eller limen. Den varme lim må ikke komme i berøring med personer eller dyr. Ved hudkontakt skal det pågældende sted holdes under en kold vandstråle. Forsøg ikke at fjerne limen fra huden. Forsøg ikke at trække limstiften ud af apparatet i bagudgående retning.
- **Anvend ikke tilbehør, som ikke er anbefalet af PARKSIDE.** Dette kan føre til elektrisk stød eller brand.

## Ibrugtagning

### B Påsætning af limstift

Før en limstift (2) fra bagsiden ind i fremføringskanalen (3) på pistolen indtil anslag. Kontrollér, at limstiften ligger fast op til varmelementet (7) ved at betjene fremføringskontakten.

### A Udtagelse/indsætning af batteriet

1. Tryk på frigivelsesknappen (5) af det genopladelige batteri (4) og træk batteriet ud.
2. Skub det genopladelige batteri (4) langs styreskinnen ind i redskabet for at sætte det i. Du kan høre, når det går i hak.

### A Tænding og slukning

#### Apparatet tændes:

Hold den gennemsigtige tænd/sluk-knap (1) trykket nede i 3 sekunder. LED-arbejdslyset (6) lyser nu permanent.

#### Sluk LED-arbejdslyset:

Apparatet er tændt, LED-arbejdslyset lyser permanent. LED-arbejdslyset slukkes ved at trykke i flere sekunder på tænd/sluk-knappen. LED-arbejdslyset slukkes, apparatet er stadig i gang.

- i** Når du kun vil slukke LED-arbejdslyset, skal du sikre, at tænd/sluk-knappen virkelig holdes nede i flere sekunder. Hvis der trykkes i for kort tid på knappen, slukkes hele apparatet.

#### Apparatet slukkes:

Tryk på den gennemsigtige tænd/sluk-knap (1).



Anbring den batteridrevne limpistol på det indsatte batteri, indtil apparatet er afkølet fuldstændigt. Det varme mundstykke kan forårsage skader og/eller forbrændinger.



Apparatet har en automatik afbrydelse, når det ikke anvendes. Det frakobles automatisk efter 30 minutter.

### A Visning af driftstemperatur

Efter tænding opvarmes apparatet. Den gennemsigtige tænd/sluk-knap (1) begynder at lyse:

**Tænd/sluk-knap (1) lyser rødt**  
= apparatet opvarmes

**Tænd/sluk-knap (1) lyser grønt**  
= **Arbejdstemperaturen** er nået (ca. 140 °C)



Apparatet har brug for en opvarmningstid på ca. 60 sekunder, før arbejdstemperaturen er nået.

## Arbejde med produktet

### Forberedelse af limsteder



Anvend ingen brændbare opløsningsmidler til rengøring af limstederne.

- Rengør limstederne! Disse skal være rene, tørre og fri for fedtstof.
- Rugør glatte overflader inden limningen.

- Opvarm materialer, der afkøles hurtigt, som f.eks. stål, en smule inden limningen. Dermed binder limen bedre.
- Omgivelsestemperaturen og materialerne, der skal limes, må ikke være kolde mere end + 5 °C og ikke varmere end + 50 °C.

## B Limning

- Betjen fremføringskontakten (7) for at regulere limens gennemløbsmængde. Hvis ikke limstiften (2) kan bevæges længere frem med fremføringskontakten (7), skal der blot skubbes en ny limstift (2) efter. Indsatte limstifter bliver i pistolen, indtil de er brugt helt op.
- Betjen fremføringskontakten (A7) for at regulere limens gennemløbsmængde.
- Påfør limen i punktform. Ved fleksible materialer, som f.eks. tekstilvarer er det fordelagtigt at påføre limen i zigzaglinjer.
- Pres straks emnerne, der skal limes sammen, sammen i ca. 30 sekunder efter påføringen af limen. Limstedet kan belastes efter 5 minutter.
- Anbring den varme batteridrevne limpistol på det indsatte batteri ved arbejdsafbrydelse. Sørg for, at det varme mundstykke henstilles tilstrækkeligt langt fra andre genstande eller personer for at undgå skader eller forbrændinger.
- Fjern eventuelle limrester efter hærdning med en skarp kniv. Limstederne kan løsnes igen ved opvarmning.

## Rengøring og vedligeholdelse



Lad istandsættelses- og vedligeholdelsesarbejder, der ikke er beskrevet i denne vejledning, udføre af vores servicecenter. Anvend kun originaldele. Fare for tilskadecomst!



Sluk for apparatet og tag batteriet ud af apparatet før al arbejde på apparatet.

Gennemfør regelmæssigt følgende rengørings- og vedligeholdelsesarbejder. Derigennem er en lang og tilforladelig brug garanteret.

## Rengøring



**Apparatet må hverken sprøjtevaskes med eller dyppes i vand. Der er fare for at få et elektrisk stød!**

- Hold ventilationsslidser, motorhus og håndtag rene. Brug en fugtig klud eller en børste. Brug ingen rengørings- eller opløsningsmidler. Derved kan du beskadige apparatet irreparabelt.

## Wedligeholdelse

Sættet er vedligeholdelsesfrit.

## Opbevaring

- Opbevar maskinen et tørt og støvbeskyttet sted uden for børns rækkevidde.

## Bortskaffelse/ miljøbeskyttelse

Tag batteriet ud af apparatet, før apparatet bortskaffes!

Apparatet, tilbehøret og emballagen skal afleveres til miljøvenlig genanvendelse. Bortskaffelsesansvisninger for det genopladelige batteri findes i den separate betjeningsvejledning til batteriet og opladeren.



Opladere hører ikke i husholdningsaffaldet.

- Tag batteriet ud af apparatet, før apparatet bortskaffes!
- Bortskaf apparatet iht. de lokale bestemmelser. Aflever apparatet på et samlested, hvor det bliver tilført et miljøvenligt genbrugssystem. Henvend dig til dit lokale renovations-selskab eller til vores servicecenter.
- Vi bortskaffer dine defekte indsendte apparater gratis.

## Garanti

Kære kunde!

På dette apparat yder vi 3 års garanti fra købsdato.

Skulle der forekomme defekter på dette produkt har du lovpligtige rettigheder mod sælgeren af produktet. Disse lovpligtige rettigheder bliver ikke indskrænket af den efterfølgende anførte garanti.

### Garantibetingelser

Garantien træder i kraft med købsdatoen. Opbevar den originale kassebon godt. Dette bilag kræves som dokumentation for købet.

Skulle der indenfor tre år efter dette produkts købsdato optræde en materiale- eller

fabrikationsfejl, bliver produktet – efter vores skøn – repareret eller ombyttet gratis. Denne garantiydelse forudsætter, at det defekte apparat og købsbilaget (kassebon) indenfor den tre års frist bliver indsendt og at der vedlægges en kort skriftligt beskrivelse af defekten og hvornår den er optrådt. Hvis defekten er dækket af vores garanti, får du apparatet repareret eller ombyttet. Med reparationen eller ombytningen begynder garantiperioden ikke forfra

### Garantiperiode og lovpligtige produktansvarskrav

Garantiperioden bliver ikke forlænget af garantien. Dette gælder også for ombyttede og reparerede dele. Eventuel allerede ved købet eksisterende skader og defekter skal meldes straks efter udpakningen. Efter udløb af garantiperioden forefaldende reparationer er omkostningspligtige.

### Garantiens omfang

Apparatet blev produceret meget omhyggeligt efter strenge kvalitetsretningslinjer og kontrolleret grundigt inden det forlod fabrikken.

Garantiydelsen gælder for materiale- eller fabrikationsfejl. Denne garanti gælder ikke for produktdele som er udsat for en normal nedslidning (f.eks. Hurtigspændeborepatron, bór) og derfor kan anses som sliddele eller for beskadigelser på skrøbelige dele (f.eks. kontakter).

Garantien bortfalder, hvis produktet bliver beskadiget, ikke-formålsbestemt anvendt eller ikke vedligeholdt. For en korrekt brug af produktet skal alle i betjeningsvejledningen anførte anvisninger følges nøje. Anvendelsesformål og handlinger, som der frarådes eller advares imod i betjeningsvejledningen, skal ubetinget undgås. Produktet er kun beregnet til privat og ikke

til erhvervmæssig brug. Ved misbrug og usagkyndig håndtering vold og ved indgreb, der ikke er foretaget på vores autoriserede servicested, bortfalder garantien.

### Afvikling af et garantitilfælde

For at garantere en hurtig behandling af dit anliggende, bedes du følge følgende henvisninger:

- Hav ved alle forespørgsler kassebonen og identifikationsnummeret (f.eks. IAN 354648\_2010) parat som dokumentation for købet.
- Artikelnummeret fremgår af mærkepladen, en indgravering, forrest på din vejledning (forneden til venstre) eller som mærkat på bag- eller undersiden.
- Skulle der optræde funktionsfejl eller andre defekter bedes du først kontakte den efterfølgende anførte serviceafdeling, **telefonisk** eller pr. **e-mail**. Der får du så yderligere informationer om afviklingen af din reklamation.
- Et som defekt registreret produkt kan du, efter aftale med vores kundeservice og med vedlagt købsbilag (kassebon) samt en kort beskrivelse af, hvori defekten består og hvornår denne defekt er optrådt indsende portofrit til den serviceadresse, som du får meddelt. For at undgå problemer med modtagelsen og ekstra omkostninger, bedes du ubetinget benytte den adresse, som du får meddelt. Sørg for, at forsendelsen ikke sker ufrankeret, som voluminøs pakke, ekspres eller som en anden specialforsendelse. Indsend apparatet inkl. alle ved købet medfølgende tilbehørsdele og sørg for en tilstrækkelig sikker transportemballage.

## Reparations-service

Du kan lade reparationer, der ikke er omfattet af garantien, udføre hos vores service-filial mod betaling. Denne udfærdiger dig gerne et omkostningsoverslag.

Vi kan kun bearbejde apparater, der er indsendt tilstrækkeligt emballeret og frankeret.

**OBS:** Indsend dit apparat rengjort og med en beskrivelse af defekten til vores service-filial.

Ufrankerede - som voluminøs pakke, ekspres eller som en anden specialforsendelse indsendte apparater bliver ikke modtaget. Vi bortskaffer dine defekte indsendte apparater gratis.

## Service-Center



### Service Danmark

Tel.: 32 710005

E-Mail: grizzly@lidl.dk

IAN 354648\_2010

## Importør

Vær opmærksom på, at følgende adresse ikke er en serviceadresse. Kontakt først det ovenfor nævnte servicecenter.

### Grizzly Tools GmbH & Co. KG

Stockstädter Straße 20

63762 Großostheim

Tyskland

www.grizzlytools-service.eu

## Reserve dele/Tilbehør

Reserve dele og tilbehør kan bestilles på  
[www.grizzlytools-service.eu](http://www.grizzlytools-service.eu)

Hvis du har problemer med bestillingsprocessen, bedes du bruge kontaktformularen.  
 Hvis du har yderligere spørgsmål, bedes du kontakte "Service-Center" (se side 71).

Limstifter..... 91096421

### A Fejlsøgning



Tag straks batteriet ud af maskinen i tilfælde af ulykker eller driftsforstyrrelser!  
 Overholdes dette ikke, kan det føre til forbrændinger.

| Problem                            | Mulig årsag                                | Fejlfhjælpning   |
|------------------------------------|--|--|
| Apparatet opvarmes ikke            | Det genopladelige batteri (4) er tomt      | Oplad batteriet (4)<br>(vær opmærksom på den separate betjeningsvejledning for det genopladelige batteri og opladeren) |
|                                    | Det genopladelige batteri (4) er ikke isat | Isæt batteriet (4)<br>(se "Ibrugtagning")  |
|                                    | Tænd/sluk-knappen (1) er defekt            | Lad servicecenteret udføre reparationen  |
|                                    | Varmeelementet er defekt                   |  |
| Apparatet arbejder med afbrydelser | Intern løs forbindelse                     | Lad servicecenteret udføre reparationen  |
|                                    | Tænd/sluk-knappen (1) er defekt            |  |

## Contenido

|   |           |  |           |
|---|-----------|--|-----------|
| <b>Introducción</b> .....   | <b>73</b> | Indicador de la temperatura de trabajo .....                         | 77        |
| <b>Uso previsto</b> .....   | <b>73</b> | <b>Funcionamiento del aparato</b> .....                              | <b>77</b> |
| <b>Descripción general</b> .....  | <b>74</b> | Preparar los puntos de adhesión .....                                | 77        |
| Volumen de suministro .....   | 74        | Pegar .....  | 77        |
| Descripción del funcionamiento .....  | 74        | <b>Limpieza y mantenimiento</b> .....                                | <b>77</b> |
| Vista general .....   | 74        | Limpieza .....   | 78        |
| <b>Datos técnicos</b> .....   | <b>74</b> | Mantenimiento .....  | 78        |
| <b>Indicaciones de seguridad</b> .....  | <b>75</b> | <b>Almacenaje</b> .....  | <b>78</b> |
| Símbolos y pictogramas .....  | 75        | <b>Eliminación y protección del medio ambiente</b> .....             | <b>78</b> |
| Indicaciones especiales de seguridad especiales para pistolas de pegamento caliente ..... | 75        | <b>Piezas de repuesto / Accesorios</b> .....                         | <b>78</b> |
| <b>Puesta en funcionamiento</b> .....   | <b>76</b> | <b>Garantía</b> .....  | <b>79</b> |
| Colocar la barra de pegamento .....   | 76        | <b>Servicio de reparación</b> .....                                  | <b>80</b> |
| Al inserción/extracción de la batería recargable .....                                    | 76        | <b>Service-Center</b> .....  | <b>80</b> |
| Encendido y apagado .....   | 76        | <b>Importador</b> .....  | <b>80</b> |
|   |           | <b>Localización de averías</b> .....                                 | <b>81</b> |
|   |           | <b>Traducción de la Declaración de conformidad CE original</b> ..... | <b>91</b> |
|   |           | <b>Plano de explosión</b> .....                                      | <b>93</b> |

## Introducción

¡Felicitaciones por la compra de su nueva aspiradora! Con ello se ha decidido por un producto de suprema calidad. Este aparato fue examinado durante la producción con respecto a su calidad y sometido a un control final. Con ello queda garantizada la capacidad de funcionamiento de su aparato.



Las instrucciones de servicio forman parte de este producto. Éstas contienen importantes indicaciones para la seguridad, el uso y la eliminación del aparato. Familiarícese con todas las indicaciones de manejo y seguridad antes de usar el producto. Utilice el producto sólo como se describe y para los campos de aplicación indicados. Guarde bien estas instrucciones y

entregúelas al dar este producto a terceros.

## Uso previsto

El aparato está previsto para pegar madera, cartón, embalajes, PVC, tapices, juntas, plástico, cuero, cerámica, cristal y tejidos con pegamento termofusible. El material que se va a pegar debe estar seco limpio y sin grasa.

El aparato no está pensado para uso profesional. Si se le da un uso profesional, se anulará la garantía.

Cualquier otra aplicación que no esté expresamente permitida en estas instrucciones puede provocar daños en el aparato y suponer un serio peligro para el usuario.

El fabricante no se responsabiliza de los daños que se puedan originar por un uso distinto o erróneo al previsto.

Este aparato forma parte de la Serie Parkside X 20 V TEAM, y puede utilizarse con baterías de la serie Parkside X 20 V TEAM. Las baterías solo pueden cargarse con cargadores de la serie Parkside X 20 V TEAM.

## Descripción general

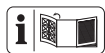

En la página desplegable delantera encontrará imágenes de los componentes más importantes.

## Volumen de suministro

- Pistola de pegamento caliente a batería
- 3 barras de pegamento
- Maletín
- Manual de instrucciones



La batería y el cargador no se incluyen en el volumen de suministro.



Observe las indicaciones de seguridad y las indicaciones de carga y de uso seguro que aparecen en las instrucciones de funcionamiento de su batería y cargador de la serie Parkside X 20 V Team. Para una descripción más detallada sobre el proceso de carga y para más información, consulte este manual de instrucciones separado.

## Descripción del funcionamiento

La pistola de pegamento caliente calienta la barra de pegamento haciéndola líquida. Tras su aplicación, el pegamento se endurece en muy poco tiempo y vuelve a estar frío y sólido.

El funcionamiento de los elementos de mando se describe en las siguientes páginas.

## Vista general



- 1 Interruptor de encendido/apagado
- 2 Barra de pegamento
- 3 Canal de alimentación
- 4 Batería
- 5 Botón de desbloqueo
- 6 Luz de trabajo LED
- 7 Interruptor de alimentación
- 8 Cubierta de protección térmica de la boquilla
- 9 Boquilla
- 10 Cargador
- 11 Maletín

## Datos técnicos

### Pistola termoselladora recargable

|   |                |
|---|----------------|
| .....   | PHPA 20-Li A1  |
| Tensión del aparato U .....                     | 20 V $\equiv$  |
| Peso (sin Batería recargable) .....             | 0,31 kg        |
| Temperatura máx. de trabajo (Tmax): .....       | 180 °C         |
| Tiempo de calentamiento nominal .....           | aprox. 60 s    |
| Rendimiento del pegamento .....                 | hasta 15 g/min |
| Diámetro de las barras de pegamento .....       | ∅ 11 mm        |
| Tiempo de trabajo por carga de la batería ..... | aprox. 30 min. |
| Clase de protección .....                       | III            |



**¡Atención! Encontrará una lista actual de la compatibilidad de la batería en:**  
[www.lidl.de/akku](http://www.lidl.de/akku)

## Indicaciones de seguridad

En este apartado se presentan las normas de seguridad básicas para trabajar con el aparato.

### Símbolos y pictogramas

#### Símbolos en las instrucciones



**Símbolos de riesgo con indicaciones para prevención de daños personales y materiales.**



Señal prescriptiva con indicaciones para la prevención de accidentes y daños.



Señal de indicación con información para un mejor manejo del equipo.

#### Símbolos en las instrucciones:



Lea atentamente las instrucciones de uso antes de utilizar el aparato.



¡Atención! Superficie caliente



Máquinas no deben ir a la basura doméstica. Entregue su aparato a un centro de reciclaje.



El dispositivo es parte de la serie Parkside X 20 V TEAM.

### Símbolos en la pegatina



No intente sacar la barra de pegamento del aparato tirando de ella hacia atrás.

### Indicaciones especiales de seguridad especiales para pistolas de pegamento caliente

- **Se debe vigilar a los niños para que no jueguen con el aparato.**
- **¡ATENCIÓN! Este aparato debe colocarse sobre su batería insertada cuando no se utilice.**
- **Deje que el aparato se enfríe por completo después de su uso y antes de guardarlo.**
- **No trabaje con materiales que contengan amianto.**
- **Evite riesgos de lesión e incendio, así como riesgos para la salud: ¡Peligro de quemaduras!** La boquilla alcanza una temperatura máxima de 180 °C. El pegamento alcanza una temperatura máxima de 180 °C. No toque la boquilla ni el pegamento. Evite

que personas o animales entren en contacto con el pegamento caliente.

En caso de contacto con la piel, ponga inmediatamente la parte de la piel afectada bajo un chorro de agua fría durante unos minutos. No intente retirar el pegamento de la piel.

- No intente sacar la barra de pegamento del aparato tirando de ella hacia atrás.
- **Utilice exclusivamente accesorios recomendados por PARKSIDE.** De lo contrario, existe el riesgo de descarga eléctrica o fuego.

## Puesta en funcionamiento

### B Colocar la barra de pegamento

Introduzca una barra de pegamento (2) desde atrás hasta el tope en el canal de alimentación (3) de la pistola. Presione el interruptor de alimentación (7) para asegurarse de que la barra de pegamento está en contacto con el elemento calefactor.

### A Inserción/extracción de la batería recargable

1. Para insertar la batería recargable (4), introdúzcala en el aparato, deslízandola a lo largo del carril de guía hasta que se enclave audiblemente.
2. Para extraer la batería recargable (4) del aparato, presione el botón de desbloqueo (5) de la batería y extráigala.

## A Encendido y apagado

### Encender el aparato:

Mantenga pulsado el interruptor de encendido/apagado transparente (1) durante 3 segundos.

La luz de trabajo LED (6) se ilumina ahora de manera permanente.

### Apagar la luz de trabajo LED:

El aparato está encendido cuando la luz de trabajo LED se ilumina permanentemente. Para apagar la luz de trabajo LED, mantenga pulsado el interruptor de encendido/apagado transparente durante varios segundos. La luz de trabajo LED se apaga y el aparato continúa en funcionamiento.



Para apagar solo la luz de trabajo LED, es importante que mantenga el interruptor de encendido/apagado durante varios segundos. Si lo pulsa brevemente, el aparato se apaga por completo.

### Apagar aparato:

Presione el interruptor de encendido/apagado transparente (1).



**Coloque la pistola de pegamento caliente a batería sobre la batería insertada hasta que el aparato se haya enfriado por completo. La boquilla caliente puede provocar daños y/o quemaduras.**



El aparato cuenta con una desconexión automática cuando no se utiliza. Después de 30 minutos, se apaga automáticamente.

## **A** Indicador de la temperatura de trabajo

Después de encender el aparato, se calienta. El interruptor de encendido/apagado transparente (1) se ilumina:

**El interruptor de encendido/apagado (1) se ilumina en rojo = el aparato se calienta**

**El interruptor de encendido/apagado (1) se ilumina en verde = temperatura de trabajo alcanzada (aprox. 140 °C)**



El aparato necesita aprox. 60 segundos de calentamiento hasta alcanzar la temperatura de trabajo.

## **Funcionamiento del aparato**

### **Preparar los puntos de adhesión**



No utilice ningún disolvente inflamable para limpiar los puntos de adhesión.

- ¡Limpie los puntos de adhesión! Estos deben estar limpios, secos y sin grasa.
- Desengrase las superficies lisas antes del proceso de adhesión.
- Caliente ligeramente los materiales que se enfrían rápidamente como el acero, antes de pegarlos. De esta manera, el pegamento se adhiere mejor.
- La temperatura ambiente y los materiales que se van a pegar deben tener una temperatura mínima de 5 °C y máxima de 50 °C.

## **B** Pegar

- Pulse el interruptor de alimentación (7) para regular el caudal del pegamento. Cuando ya no se pueda mover más hacia delante la barra de pegamento (2) al pulsar el interruptor de alimentación (7), introduzca una barra nueva de pegamento (2). Las barras de pegamento introducidas permanecen dentro de la pistola hasta gastarse.
- Pulse el interruptor de alimentación (A7) para regular el caudal del pegamento.
- Aplique el pegamento en puntos. En caso de materiales flexibles, como los textiles, se recomienda aplicar el pegamento en líneas de zigzag.
- Inmediatamente después de aplicar el pegamento, presione las piezas de trabajo que desea pegar durante unos 30 segundos. La unión adhesiva es resistente después de aproximadamente 5 minutos.
- Coloque la pistola de pegamento caliente sobre la batería insertada cuando interrumpa el trabajo. Procure colocar la boquilla caliente lo suficientemente alejada de otros objetos o de personas para evitar daños o quemaduras.
- Elimine los restos de pegamento después de que se enfríen con un cuchillo afilado. Los puntos de adhesión se pueden soltar de nuevo mediante el calentamiento.

## **Limpieza y mantenimiento**



Los trabajos de reparación y mantenimiento no descritos en estas instrucciones, deben ejecutarse por

nuestro Centro de Servicio Utilice exclusivamente piezas originales.



Apague el aparato y retire la batería antes de empezar con cualquier trabajo en el mismo.

Realice las siguientes operaciones de limpieza y mantenimiento de forma regular (de esta forma se garantiza la capacidad funcional y una larga vida útil).

## Limpieza



**No debe salpicarse el aparato con agua ni sumergirse en ella, pues existe peligro de recibir una descarga eléctrica.**

- Mantenga las ranuras de ventilación, el armazón del motor y las asas del aparato limpias. Utilice para ello un paño húmedo o un cepillo.  
No utilizar detergentes ni disolventes para limpiarlo. Con ello podría dañar el aparato de forma irremediable.

## Mantenimiento

El dispositivo está libre de mantenimiento

## Almacenaje

- Cuando no use el equipo, debe guardarse éste en un lugar seco y protegido de polvo, asegurando que está fuera del alcance de niños.

## Eliminación y protección del medio ambiente

Antes de desechar el aparato, quítele la batería!

Lleve el aparato, los accesorios y el em-

balaje a un lugar para que procedan a reciclarlo respetando el medio ambiente. En el manual de instrucciones separado de su batería y cargador encontrará las indicaciones para el desecho de la batería.



Máquinas no deben ir a la basura doméstica.

- Antes de desechar el aparato, quítele la batería.
- Entregue el dispositivo en un sitio de reciclaje. Las piezas plásticas y metálicas utilizadas pueden clasificarse correctamente, permitiendo así su reciclaje. Consulte en nuestro Centro de Servicio.
- Los aparatos defectuosos que nos envíe, se los evacuaremos de forma gratuita.

## Piezas de repuesto / Accesorios

**Encontrará las piezas de repuesto y accesorios en [www.grizzlytools-service.eu](http://www.grizzlytools-service.eu)**

Si tiene problemas con el proceso de pedido, utilice el formulario de contacto.

Si tiene más preguntas, póngase en contacto con el «Service-Center» (ver página 80).

Barras de pegamento .....91096421

## Garantía

Estimada clienta, estimado cliente:

Por este aparato se le concede una garantía de 3 años a partir de la fecha de compra. En caso de defectos de este producto, le corresponden derechos legales contra el vendedor del producto. Estos derechos no serán limitados por la garantía expuesta a continuación.

### Condiciones de garantía

El plazo de garantía empieza con la fecha de compra. Por favor, conserve bien el resguardo de caja original. Este documento se necesitará como prueba de la compra. Si dentro del plazo de tres años después de la fecha de compra del aparato se detecta un defecto de material o fabricación, según nuestra elección, el producto será reparado o sustituido gratuitamente. Esta prestación de garantía presupone entregar el aparato defectuoso y el comprobante de compra (resguardo de caja) dentro del plazo de los tres años, describiendo brevemente por escrito en qué consiste el defecto y cuándo se detectó.

Si el defecto está cubierto por nuestra garantía, le devolveremos el aparato reparado o uno nuevo. Con la reparación o la sustitución del producto no se inicia un nuevo período de garantía.

### Período de garantía y exigencias legales en caso de defectos

El período de garantía no será prolongado por la prestación de garantía. Esto se aplica igualmente a las partes sustituidas y reparadas. Daños y defectos ya existentes eventualmente al comprar el aparato, tienen que ser notificados inmediatamente después de haberlo desempacado. Las reparaciones a efectuar al cabo del período de garantía están sujetas a pago.

### Volumen de la garantía

El aparato fue producido cuidadosamente según las directivas estrictas de la calidad y examinado concienzudamente antes de la entrega.

La prestación de garantía tiene validez para defectos de material o fabricación. Esta garantía no se extiende a partes del producto que están sometidas a un desgaste natural y, por lo tanto, pueden ser consideradas como piezas de desgaste (p. ej. mandril de sujeción rápida, brocas), o a daños en partes frágiles (p. ej. interruptores).

Esta garantía caduca si el producto fue dañado, utilizado impropriamente o no sometido a mantenimiento. Para un uso apropiado del producto, se han de cumplir exactamente todas las indicaciones contenidas en las instrucciones de manejo. Se tienen que evitar absolutamente fines de aplicación y manejos, de los cuales desaconsejan o advierten las instrucciones de servicio.

El producto está previsto solamente para el uso privado y no comercial. La garantía caducará en el caso de un tratamiento abusivo e impropio, uso de la fuerza o manipulaciones que no fueron efectuadas por una filial de servicio autorizada.

### Gestión en caso de garantía

Para garantizar una gestión rápida de su reclamación, le rogamos seguir las siguientes indicaciones:

- Para todas las consultas, tenga preparado por favor el resguardo de caja y el número de artículo (IAN 354648\_2010) como prueba de la compra.
- Por favor, saque el número de artículo de la placa de características.
- Si surgen fallas en el funcionamiento

o cualquier defecto, contacte primeramente a la sección de servicio indicada a continuación por **teléfono** o vía **E-Mail**. Se le darán otras informaciones acerca de la gestión de su reclamación.

- Tras consultar con nuestro servicio de postventa, un aparato identificado como defectuoso puede ser enviado libre de franqueo a la dirección de servicio ya conocida por usted, adjuntando el comprobante de compra (resguardo de caja) e indicando en qué consiste el defecto y cuándo surgió. Para evitar problemas de recepción y costes adicionales, utilice de todas maneras sólo la dirección que se le comunicará. Asegúrese de que el envío no se efectúe sin franqueo, como mercancía voluminosa, exprés u otro tipo de transporte especial. Envíe por favor el aparato incluyendo todos los accesorios entregados con la compra y garantice un embalaje de transporte lo suficientemente seguro.

## Servicio de reparación

Reparaciones **que no están cubiertas por la garantía**, las puede dejar efectuar por nuestra filial de servicio por cuenta suya. Ésta le elaborará gustosamente un presupuesto.

Sólo atenderemos aparatos que hayan sido enviados en un embalaje suficiente y franqueados.

**Atención:** Por favor, envíe el aparato limpio, señalando el defecto a nuestra filial de servicio.

No aceptaremos aparatos que hayan sido enviados sin franqueo, como mercancía voluminosa, exprés o cualquier tipo de transporte especial.

Nos encargamos gratuitamente de la eliminación de sus aparatos defectuosos enviados.

## Service-Center

ES

### Servicio España

Tel.: 902 59 99 22

(0,08 EUR/Min. + 0,11 EUR/  
llamada (tarifa normal))

(0,05 EUR/Min. + 0,11 EUR/  
llamada (tarifa reducida))

E-Mail: grizzly@lidl.es

IAN 354648\_2010

## Importador

Por favor, observe que la siguiente dirección no es una dirección de servicio. Contacte primeramente al centro de servicio mencionado arriba.

### Grizzly Tools GmbH & Co. KG

Stockstädter Straße 20

63762 Großostheim

Alemania

[www.grizzlytools-service.eu](http://www.grizzlytools-service.eu)

## **A** Localización de averías



En caso de accidente o de fallo operativo, retire inmediatamente la batería del aparato. El incumplimiento puede provocar quemaduras.

| <b>Problema</b>                        | <b>Posible causa</b>                            | <b>Subsanación del error</b>  |
|--|---|---|
| El aparato no se calienta              | Batería (4) descargada                          | Cargar la batería (4)<br>(observar las instrucciones de funcionamiento independientes de la batería y del cargador) |
|  | Batería (4) no insertada                        | Insertar la batería (4)<br>(véase «Puesta en funcionamiento»)   |
|  | Interruptor de encendido/apagado (1) defectuoso | Reparación por parte del centro de servicio   |
|  | Elemento calefactor defectuoso                  |   |
| El aparato funciona con interrupciones | Contacto flojo en el interior                   | Reparación por parte del centro de servicio   |
|  | Interruptor de encendido/apagado (1) defectuoso |   |



DE

AT

CH

## Original-EG-Konformitätserklärung

Hiermit bestätigen wir, dass der

**Akku-Heißklebepistole**

**Baureihe PHPA 20-Li A1**

Seriennummer

000001 – 090000

folgenden einschlägigen EU-Richtlinien in ihrer jeweils gültigen Fassung entspricht:

**2014/35/EU • 2014/30/EU • 2011/65/EU\* & (EU) 2015/863**

Um die Übereinstimmung zu gewährleisten, wurden folgende harmonisierte Normen sowie nationale Normen und Bestimmungen angewendet:

**EN 60335-1:2012/A13:2017 • EN 60335-2-45:2002/A2:2012  
EN 55014-1:2017 • EN 55014-2:2015  
EN 62233:2008 • EN IEC 63000:2018 • IEC 62471:2006**

Die alleinige Verantwortung für die Ausstellung dieser Konformitätserklärung (21\*\*) trägt der Hersteller:



Grizzly Tools GmbH & Co. KG  
Stockstädter Straße 20  
63762 Großostheim  
Germany  
10.05.2021

Christian Frank  
Dokumentationsbevollmächtigter

\* Der oben beschriebene Gegenstand der Erklärung erfüllt die Vorschriften der Richtlinie 2011/65/EU des Europäischen Parlaments und des Rates vom 8. Juni 2011 zur Beschränkung der Verwendung bestimmter gefährlicher Stoffe in Elektro- und Elektronikgeräten.

\*\*Die beiden letzten Ziffern des Jahres, in dem die CE-Kennzeichnung angebracht wurde



## Translation of the original EC declaration of conformity

We hereby confirm that the  
**Cordless hot glue gun**  
**PHPA 20-Li A1 series**

Serial no.  
000001 – 090000

conforms with the following applicable relevant version of the EU guidelines:

**2014/35/EU • 2014/30/EU • 2011/65/EU\* &(EU) 2015/863**

In order to guarantee consistency, the following harmonised standards as well as national standards and stipulations have been applied:

**EN 60335-1:2012/A13:2017 • EN 60335-2-45:2002/A2:2012**  
**EN 55014-1:2017 • EN 55014-2:2015**  
**EN 62233:2008 • EN IEC 63000:2018 • IEC 62471:2006**

This declaration of conformity (21\*\*) is issued under the sole responsibility of the manufacturer:



Grizzly Tools GmbH & Co. KG  
Stockstädter Straße 20  
63762 Großostheim,  
Germany  
10.05.2021

Christian Frank  
Documentation Representative

\* The object of the declaration described above satisfies the provisions of Directive 2011/65/EU of the European Parliament and the Council of 8 June 2011 on limiting the use of certain harmful substances in electrical and electronic appliances.

\*\* The last two digits of the year in which the CE marking was affixed.



## Traduction de la déclaration de conformité CE originale

Nous certifions par la présente que le  
**Pistolet à colle chaude sans fil  
de construction PHPA 20-Li A1**

Numéro de série  
000001 – 090000

est conforme aux directives UE actuellement en vigueur :

**2014/35/EU • 2014/30/EU • 2011/65/EU\* & (EU) 2015/863**

En vue de garantir la conformité les normes harmonisées ainsi que les normes et décisions nationales suivantes ont été appliquées :

**EN 60335-1:2012/A13:2017 • EN 60335-2-45:2002/A2:2012  
EN 55014-1:2017 • EN 55014-2:2015  
EN 62233:2008 • EN IEC 63000:2018 • IEC 62471:2006**

Le fabricant assume seul la responsabilité d'établir la présente  
déclaration de conformité (21 \*\*):



Grizzly Tools GmbH & Co. KG  
Stockstädter Straße 20  
63762 Großostheim  
Germany  
10.05.2021

Christian Frank  
Chargé de documentation

*\*L'objet de la déclaration décrit ci-dessus est conforme aux dispositions de la directive 2011/65/UE du Parlement Européen et du Conseil du 8 juin 2011 sur la limitation de l'utilisation de certaines substances dangereuses dans les équipements électriques et électroniques*

*\*\* Les deux derniers chiffres de l'année dans laquelle le marquage CE a été fixé.*

NL

BE

## Vertaling van de originele CE-conformiteitsverklaring

Hiermede bevestigen wij dat de

### **Accu hete-lijmpistool bouwserie PHPA 20-Li A1**

Serienummer  
000001 – 090000

is overeenkomstig met de hierna volgende, van toepassing zijnde EU-richtlijnen:

**2014/35/EU • 2014/30/EU • 2011/65/EU\* & (EU) 2015/863**

Om de overeenstemming te waarborgen, werden de hierna volgende, in overeenstemming gebrachte normen en nationale normen en bepalingen toegepast:

**EN 60335-1:2012/A13:2017 • EN 60335-2-45:2002/A2:2012  
EN 55014-1:2017 • EN 55014-2:2015  
EN 62233:2008 • EN IEC 63000:2018 • IEC 62471:2006**

De exclusieve verantwoordelijkheid voor de uitgifte van deze conformiteitsverklaring (21 \*\*) wordt gedragen door de fabrikant:



Grizzly Tools GmbH & Co. KG  
Stockstädter Straße 20  
63762 Großostheim  
Germany  
10.05.2021

Christian Frank  
Documentatiegelastigde

\* Het hierboven beschreven voorwerp van de verklaring voldoet aan de voorschriften van de richtlijn 2011/65/EU van het Europese Parlement en van de Raad van 8 juni 2011 inzake beperking van het gebruik van bepaalde gevaarlijke stoffen in elektrische en elektronische apparaten.

\*\* De beide laatste cijfers van het jaar waarin de CE-markering werd aangebracht.



## Tłumaczenie oryginalnej deklaracji zgodności WE

Niniejszym oświadczamy, że konstrukcja  
**Bezprzewodowy pistolet do klejenia na gorąco**  
**seriia produkcyjna PHPA 20-Li A1**

Numer seryjny  
000001 – 090000

spełnia wymogi odpowiednich Dyrektyw UE w ich aktualnie obowiązującym brzmieniu:

**2014/35/EU • 2014/30/EU • 2011/65/EU\* & (EU) 2015/863**

W celu zapewnienia zgodności z powyższymi dyrektywami zastosowano następujące normy harmonizujące oraz normy i przepisy krajowe:

**EN 60335-1:2012/A13:2017 • EN 60335-2-45:2002/A2:2012**  
**EN 55014-1:2017 • EN 55014-2:2015**  
**EN 62233:2008 • EN IEC 63000:2018 • IEC 62471:2006**

Wyłącznie odpowiedzialność za wystawienie tej deklaracji zgodności ponosi producent (21\*\*):



Grizzly Tools GmbH & Co. KG  
Stockstädter Straße 20  
63762 Großostheim,  
Germany  
10.05.2021

Christian Frank  
Osoba upoważniona do sporządzania dokumentacji technicznej

\* Wyżej opisany przedmiot deklaracji spełnia wymogi dyrektywy 2011/65/UE Parlamentu Europejskiego i Rady z dnia 8 czerwca 2011r. w sprawie ograniczenia stosowania niektórych niebezpiecznych substancji w sprzęcie elektrycznym i elektronicznym.

\*\* Dwie ostatnie cyfry roku nadania znaku CE.



## Překlad originálního prohlášení o shodě CE

Potvrzujeme tímto, že konstrukce

### **Akumulátorová tavná lepicí pistole konstrukční řady PHPA 20-Li A1**

Pořadové číslo

000001 – 090000

odpovídá následujícím příslušným směrnícím EÚ v jejich právě platném znění:

**2014/35/EU • 2014/30/EU • 2011/65/EU\* & (EU) 2015/863**

Aby byl zaručen souhlas, byly použity následující harmonizované normy, národní normy a ustanovení:

**EN 60335-1:2012/A13:2017 • EN 60335-2-45:2002/A2:2012  
EN 55014-1:2017 • EN 55014-2:2015  
EN 62233:2008 • EN IEC 63000:2018 • IEC 62471:2006**

Výhradní odpovědnost za vystavení tohoto prohlášení o shodě nese výrobce (21)\*\*:



Grizzly Tools GmbH & Co. KG  
Stockstädter Straße 20  
63762 Großostheim  
Germany  
10.05.2021

Christian Frank  
Osoba zplnomocněná  
k sestavení dokumentace

\* Výše popsaný předmět prohlášení splňuje předpisy směrnice 2011/65/EU Evropského parlamentu a Rady z 8. června 2011 o omezení používání některých nebezpečných látek v elektrických a elektronických zařízeních.

\*\* Obě poslední číslice roku, kdy bylo uvedeno označení CE.



## Preklad originálneho prehlásenia o zhode CE

Týmto potvrdzujeme, že  
**Akumulátorová pištoľ na lepenie za horúca  
konštrukčnej rady PHPA 20-Li A1**

Poradové číslo  
000001 – 090000

zodpovedá nasledujúcim príslušným smerniciam EÚ v ich práve platnom znení:

**2014/35/EU • 2014/30/EU • 2011/65/EU\* & (EU) 2015/863**

Aby bola zaručená zhoda, boli použité nasledovné harmonizované normy ako i národné normy a predpisy:

**EN 60335-1:2012/A13:2017 • EN 60335-2-45:2002/A2:2012  
EN 55014-1:2017 • EN 55014-2:2015  
EN 62233:2008 • EN IEC 63000:2018 • IEC 62471:2006**

Jediný zodpovedný za vystavenie tohto vyhlásenia o zhode (21)\*\* je výrobca:



Grizzly Tools GmbH & Co. KG  
Stockstädter Straße 20  
63762 Großostheim,  
Germany,  
10.05.2021

Christian Frank  
Osoba splnomocnená na zostavenie  
dokumentácie

\* Vyššie popísaný predmet vyhlásenia spĺňa predpisy smernice 2011/65/EU Európskeho parlamentu a Rady z 8. júna 2011 pre obmedzenie používania určitých nebezpečných látok v elektrických a elektronických prístrojoch.

\*\* Obe posledné číslice roka, v ktorom bolo pripojené označenie CE.



## Oversættelse af den originale CE-konformitetserklæring

Hermed bekræfter vi, at  
**genopladelig limpistol  
af serien PHPA 20-Li A1**

Serienummer  
000001 – 090000

opfylder følgende gældende EF-direktiver i deres respektive gyldige version:

**2014/35/EU • 2014/30/EU • 2011/65/EU\* & (EU) 2015/863**

For at sikre overensstemmelsen, blev følgende harmoniserede standarder samt nationale standarder og regler anvendt:

**EN 60335-1:2012/A13:2017 • EN 60335-2-45:2002/A2:2012  
EN 55014-1:2017 • EN 55014-2:2015  
EN 62233:2008 • EN IEC 63000:2018 • IEC 62471:2006**

Det er udelukkende producentens ansvar at udarbejde denne  
overensstemmelseserklæring (21)\*\*:



Grizzly Tools GmbH & Co. KG  
Stockstädter Straße 20  
63762 Großostheim  
Germany  
10.05.2021

Christian Frank  
Dokumentationsbefuldmægtiget

\* Erklæringens ovennævnte genstand opfylder forskrifterne i Europaparlamentets og Rådets direktiv 2011/65/EU af 8. juni 2011 til begrænsning af anvendelsen af visse farlige stoffer i elektrisk og elektronisk udstyr

\*\* De sidste to cifre i det år, hvor CE-mærkningen blev anbragt.



## Traducción de la Declaración de conformidad CE original

Mediante la presente declaramos que la  
**Pistola termoselladora recargable  
PHPA 20-Li A1 series**

Número de serie:  
000001 – 090000

corresponde a partir a las siguientes Directivas de la UE corrientes en su respectiva versión vigente:

**2014/35/EU • 2014/30/EU • 2011/65/EU\* & (EU) 2015/863**

Para garantizar la conformidad, se aplicaron las siguientes normas armonizadas, así como las normas y regulaciones nacionales:

**EN 60335-1:2012/A13:2017 • EN 60335-2-45:2002/A2:2012  
EN 55014-1:2017 • EN 55014-2:2015  
EN 62233:2008 • EN IEC 63000:2018 • IEC 62471:2006**

El fabricante es el único responsable de expedir esta  
Declaración de Conformidad (21)\*\* :



Grizzly Tools GmbH & Co. KG  
Stockstädter Straße 20  
63762 Großostheim  
Germany  
10.05.2021

Christian Frank  
Apoderado de documentación

\* El objeto de la declaración arriba descrito cumple con las directrices de la Directiva 2011/65/UE del Parlamento Europeo y del Consejo de 8 de junio de 2011 sobre restricciones a la utilización de determinadas sustancias peligrosas en aparatos eléctricos y electrónicos.

\*\* Las dos últimas cifras del año en el que se colocó el Marcado CE.



**Explosionszeichnung • Exploded Drawing**  
**Vue éclatée • Explosietekening**  
**Rysunek samorozwijający • Výkres sestavení**  
**Výkres náhradných dielov • Eksplonstegning**  
**Plano de explosión**

PHPA 20-Li A1

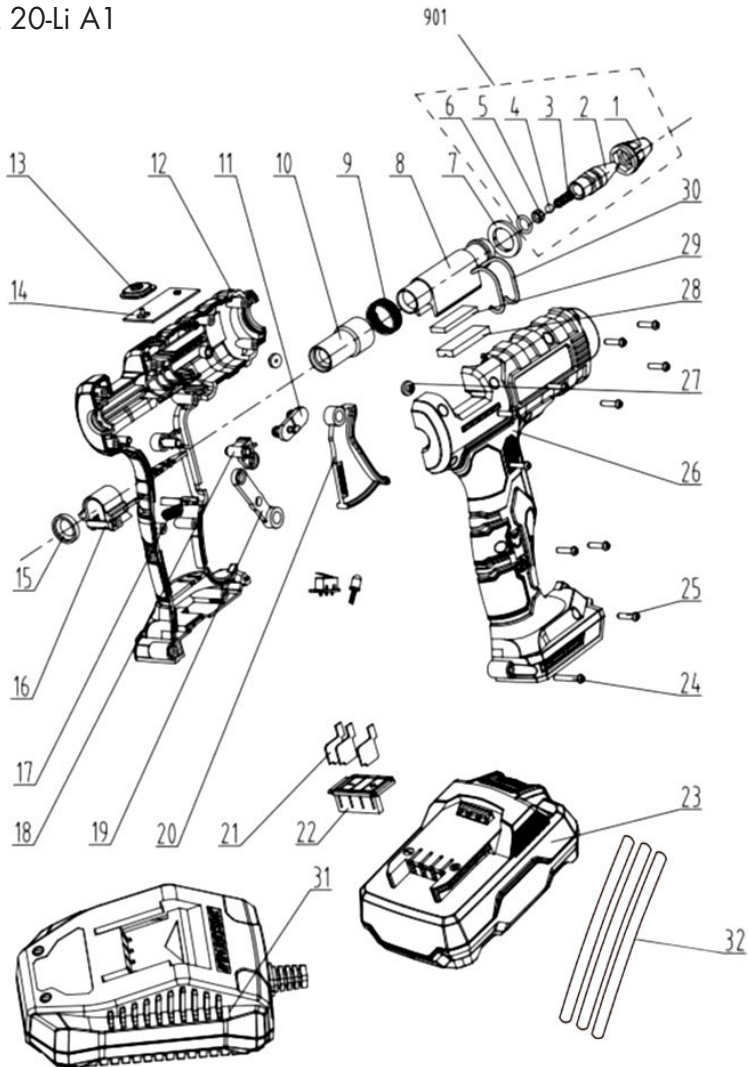

informativ, informative, informatif, informatief, pouczający, informační,  
 informatívny, informatief, informativo

20210412\_rev02\_ts

**GRIZZLY TOOLS GMBH & CO. KG**

Stockstädter Straße 20  
DE-63762 Großostheim  
GERMANY

Stand der Informationen · Last Information Update ·  
Version des informations · Stand van de informatie ·  
Stan informacjī · Stav informací · Stav informácií · Tilstand  
af information · Estado de las informaciones: 02/2021  
Ident.-No.: 72091506022021-8

---

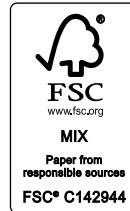

IAN 354648\_2010



8 