

**OWIM GmbH & Co. KG**

Stiftsbergstraße 1  
74167 Neckarsulm  
GERMANY

Model No.: HG05656  
Version: 10/2025

IAN 496151\_2504

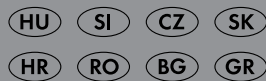



## ELECTRIC ROPE HOIST PSZ 250 A2

(GB) (CY)

### ELECTRIC ROPE HOIST

Operation and safety notes  
Translation of the original instructions

(HU)

### ELEKTROMOS CSÖRLŐ

Kezelési és biztonsági utalások  
Eredeti használati utasítás fordítása

(SI)

### ELEKTRIČNO DVIGALO Z ŽIČNO VRVJO

Navodila za upravljanje in varnostna opozorila  
Prevod izvirnih navodil

(CZ)

### LANOVÝ NAVIJÁK

Pokyny pro obsluhu a bezpečnostní pokyny  
Příklad původního návodu k používání

(SK)

### LANOVÝ NAVIJAK

Pokyny pre obsluhu a bezpečnostné pokyny  
Príklad pôvodného návodu na použitie

(HR)

### VIČNA DIZALICA

Upute za posluživanje i za Vašu sigurnost  
Prijevod originalnih uputa

(RS)

### ELEKTRIČNA DIZALICA

Napomene o upotrebi i bezbednosti  
Prevod originalnog uputstva

(RO)

### PALAN CU CABLU

Instrucțiuni de utilizare și de siguranță  
Traducere a instrucțiunilor originale

(BG)

### ВЪЖЕН ПОДЕМНИК

Инструкции за обслужване и безопасност  
Превод на оригиналната инструкция

(GR) (CY)

### ΠΑΛΑΓΚΟ

Υποδείξεις χειρισμού και ασφαλείας  
Μετάφραση του πρωτοτύπου των οδηγιών  
χρήσης

(DE) (AT) (BE) (CH)

### SEILHEBEZUG

Bedienungs- und Sicherheitshinweise  
Originalbetriebsanleitung

IAN 496151\_2504

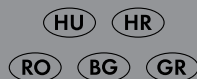

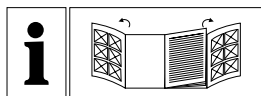

GB/CY	Operation and safety notes	Page	5
HU	Kezelési és biztonsági utalások	Oldal	15
SI	Navodila za upravljanje in varnostna opozorila	Stran	25
CZ	Pokyny pro obsluhu a bezpečnostní pokyny	Strana	36
SK	Pokyny pre obsluhu a bezpečnostné pokyny	Strana	46
HR	Upute za posluživanje i za Vašu sigurnost	Stranica	56
RS	Napomene o upotrebi i bezbednosti	Strana	66
RO	Instrucțiuni de utilizare și de siguranță	Pagina	77
BG	Инструкции за обслужване и безопасност	Страница	88
GR/CY	Υποδείξεις χειρισμού και ασφαλείας	Σελίδα	101
DE/AT/BE/CH	Bedienungs- und Sicherheitshinweise	Seite	112







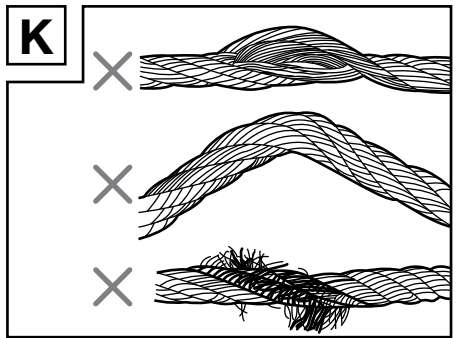
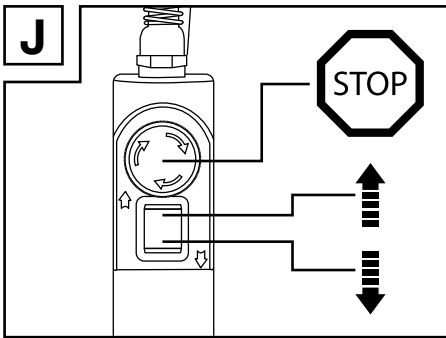
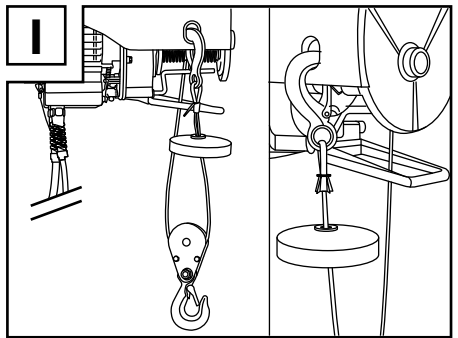
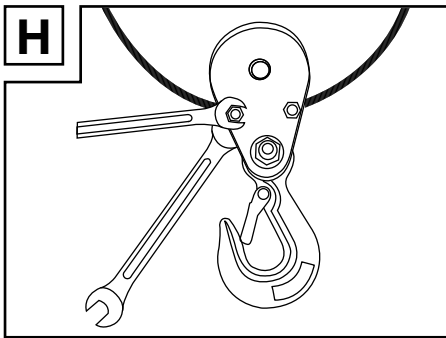
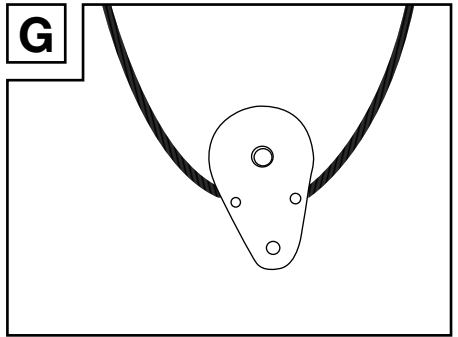
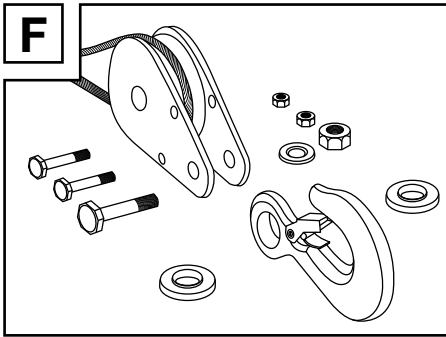
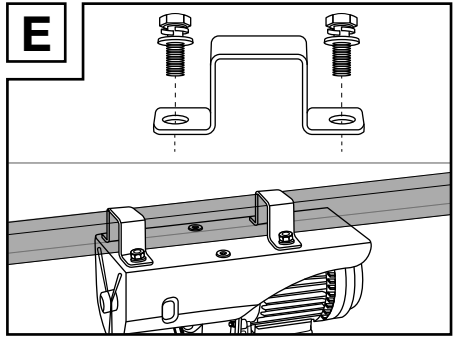
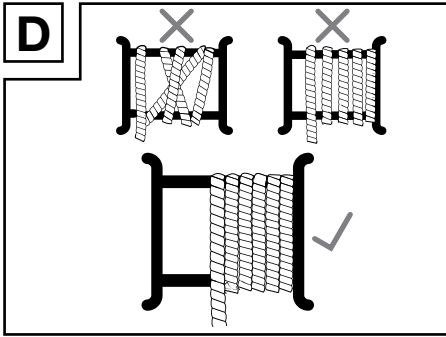













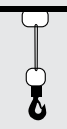

<b>Warnings and symbols used</b> .....	Page 6
<b>Introduction</b> .....	Page 6
Intended use .....	Page 6
Scope of delivery .....	Page 7
Description of parts .....	Page 7
Technical data .....	Page 7
<b>Safety information</b> .....	Page 8
<b>Before first use</b> .....	Page 9
<b>Assembly</b> .....	Page 9
<b>Operation</b> .....	Page 9
Winding/unwinding the cable .....	Page 10
Lifting loads .....	Page 10
Maximum/minimum length levers .....	Page 10
Emergency off switch .....	Page 10
Set-up as block and tackle .....	Page 10
<b>Cleaning and care</b> .....	Page 11
Cleaning .....	Page 11
Maintenance .....	Page 11
Repairs .....	Page 11
Storage .....	Page 11
<b>Disposal</b> .....	Page 11
<b>Warranty</b> .....	Page 12
Warranty claim procedure .....	Page 12
Service .....	Page 13
<b>EU Declaration of conformity</b> .....	Page 14

## Warnings and symbols used

The following warnings are used in this user manual, on the packaging and on the rating plate:

	Read the user manual.		This product is classified as protection class I and must be connected to a protective ground.
	Observe all warnings and safety instructions!		Alternating current/voltage
<b>IP54</b>	The product is shielded against dust and splashing of water.		Make sure that the steel cable is properly rolled onto the reel. The space between coils must be less than the diameter of the cable itself.
	Wear protective gloves!		
	Wear ear protection!		Set-up as fixed pulley.
	Wear safety goggles!		
	Wear a dust mask!		Set-up as block and tackle with 2 rope hoists and pulley.
	Wear suitable work boots!		
	CE mark indicates conformity with relevant EU directives applicable for this product.		Safety information Instructions for use

## ELECTRIC ROPE HOIST

### ● Introduction

We congratulate you on the purchase of your new product. You have chosen a high quality product. The instructions for use are part of the product. They contain important information concerning safety, use and disposal. Before using the product, please familiarise yourself with all of the safety information and instructions for use. Only use the product as described and for the specified applications. If you pass the product on to anyone else, please ensure that you also pass on all the documentation with it.

### ● Intended use

This electric rope hoist (hereinafter referred to as “the product”) is suitable for lifting and lowering loads. The load is fastened to a hook on the product.

The product is intended for use in indoor spaces (barns, garages, workshops, etc.).

The product is not suitable for exerting lateral tensile force.

The product is designed for household use; it is not suitable for commercial purposes.

Other uses or modifications to the product are considered improper use and may result in risks such as mortal danger, injury or damages. The manufacturer assumes no liability for damages arising from improper use. The product is not suitable for commercial use or other applications.

## ● Scope of delivery

### WARNING!

















- ▶ The product and the packaging materials are not toys! Children shall not play with plastic bags, films and small parts! There is a risk of choking and suffocation!

- 1x Electric rope hoist
- 1x Extra hook with pulley
- 2x Mounting brackets
- 4x Mounting screws
- 1x Instruction manual

## ● Description of parts

Before reading, unfold the pages containing the illustrations and familiarise yourself with all functions of the product.

(Fig. A)

-  Mounting bracket
-  Mounting screws (with non-removable spring washer and removable washer)
-  Motor
-  Remote control suspension cable
-  Control cable
-  Power cord with power plug
-  Emergency off switch
-  Control switch (↻/↺)
-  Remote control
-  Extra hook
-  Pulley
-  Hook
-  Shut-off weight
-  Steel cable
-  Minimum cable length lever
-  Maximum cable length lever
-  Drum

 Mounting opening for hook

## ● Technical data

Electric rope hoist	PSZ 250 A2
Model number:	
– with VDE plug:	HG05656
– with UK plug:	HG05656-BS
– with Swiss plug :	HG05656-CH
Nominal voltage:	230 V~, 50 Hz
Nominal current:	2.2 A
Rated power:	500 W
Duty type:	S3 20 % 10 min:
Permissible load:	125 kg* 250 kg**
Lifting height:	12 m* 6 m**
Nominal speed:	8 m/min* 4 m/min**
Steel cable diameter:	3 mm
Steel cable tensile strength:	1870 N/mm <sup>2</sup>
Protection class:	I
Drive group:	M1
Degree of protection:	IP54
Operating conditions (Height above sea level: Max. 1000 m):	0 to +40 °C < 80 % relative humidity
Storage conditions:	-25 to +55 °C < 80 % relative humidity
Net weight:	10 kg
* Set-up as fixed pulley	
** Set-up as block and tackle with 2 rope hoists and pulley	

Duty type S3 20 % 10 min:

S3= Intermittent duty without influence of the start-up process. Within a given 10 minute period, the maximum operating time is 20 % (2 minutes).

The A-rated noise emissions at the operator's location is less than 86 dB.



## Safety information

### WARNING!

- ▶ **Read all safety information, instructions, diagrams and technical specifications applied to the product.** Failure to follow the safety information and the below instructions may result in electric shock, fire and/or serious injury.

**Keep all the safety information and instructions in a safe place for future reference.**

- Keep children and other unauthorized persons away from the product.

### DANGER!

- ▶ **Risk of electric shock!** Never attempt to repair the product yourself. In case of malfunction, repairs are to be conducted by qualified personnel only.

### DANGER!

- ▶ **Risk of electric shock!** Turn off the product and disconnect it from the power supply before cleaning and when the product is not in use.

### DANGER!

- ▶ **Risk of injury!** Improper use may result in personal injury. Use the product only as described in the user manual. Never attempt to alter the product in any way.

### DANGER!

- ▶ **Risk of injury!** Never use a damaged product. Disconnect the product from the power supply and contact your retailer if the product is damaged.
- Make sure that the nominal voltage on the rating plate complies with the supply voltage.
- If possible, only operate the product on an electrical circuit protected by a fault current switch and a fuse of at least 10 A.
- The use of extension cords is not recommended. If the use of an extension cord is necessary, it must be designed for a current flow of at least 10 A.
- Shield the power cord and power plug from dust, direct sunlight, dripping and splashing water.
- Protect the power cord from damage. Do not allow the power cord to hang over sharp corners; do not crush or bend it. Keep the power cord away from any hot surfaces and open flames.
- Do not operate the product if the power cord or power plug are damaged, nor if the product does not work or is damaged in any way.
- If the power cord is damaged, it must be replaced by the manufacturer, its service agent or similarly qualified persons in order to avoid a hazard.
- Do not disconnect the power plug from the socket outlet by pulling on the power cord.

## Special safety information for rope hoists

- Persons who intend to use the product must first receive appropriate training or instructions.
- It is prohibited to move persons with the product.
- It is prohibited to lift loads in excess of the nominal load.
- Do not attempt to lift stuck or jammed loads.
- The steel cable must be taut when lifting the load.
- Do not pull the loads in horizontal direction.
- Avoid switching the product on and off rapidly (inching operation).
- Always be attentive when operating the product.
- Do not leave hanging loads unattended without taking appropriate safety measures.
- Do not stand or work underneath raised loads.
- The product has not been outfitted with a rated power limit. Do not attempt to lift the load further when the overheat protection limits operation. In this case, the load has exceeded the product's nominal power.
- Do not use the maximum/minimum length levers **15** **16** routinely as a stop mechanism. These levers serve as a stop mechanism only in emergencies.
- Before you begin: Check whether
  - the steel cable **14** is wound properly around the drum **17** and whether
  - the space between coils is less than the diameter of the cable itself (Fig. D).

### ● Before first use

- Remove the packaging materials.
- Remove the transport lock from the steel cable **14**. Cut the rubber band and remove it.
- Before you begin: Check whether

- the steel cable **14** is wound properly around the drum **17** and whether
- the space between coils is less than the diameter of the cable itself (Fig. D).
- Make sure the steel cable **14** passes the maximum/minimum length levers **15** **16** properly and without touching them (Fig. B).

### ● Assembly

(Fig. E)

#### **⚠ DANGER!**

- ▶ The square tube (cross sectional dimensions: 45 x 45 mm) must be able to bear a minimum load of 500 kg at the points where the product is fastened. It is recommended to consult qualified personnel (for example a structural engineer) for assembly.
- ▶ Because special knowledge is required, seek advice from a qualified technician to ensure all screws are tightened fully and correctly.
- ▶ A qualified technician or a properly trained person should also check the anchoring of the square tube before the product is fastened.
- ▶ Time needed for assembly: approx. 1 hour

- Fasten the product with the mounting brackets **1** and the mounting screws **2** to a suitable square tube.
- Tighten the mounting screws **2**.

### ● Operation

#### **NOTE**

- ▶ The product has been outfitted with a thermostat switch. During operation, it may stop the motor **3**. The motor can be only started again once it has cooled down.

## ● Winding/unwinding the cable

(Fig. J)

- Winding the cable: Press the control switch **8** upwards according to the arrow indication  $\uparrow$ .
- Unwinding the cable: Press the control switch **8** downwards according to the arrow indication  $\downarrow$ .

## ● Lifting loads

- Lower the steel cable **14** so you can handle it comfortably.
- Fasten the load to the hook **10** **12**. Use additional bungee cords where necessary. The load's centre of gravity must be beneath the product.
- Wind up the steel cable **14** until it is only taut. Then fully lift the load.

## ● Maximum/minimum length levers

### NOTE

- ▶ The maximum/minimum length levers **15** **16** are not intended to regularly stop the product. Always attempt to stop the product before it triggers one of these levers.

### Minimum cable length lever

When the steel cable **14** is fully wound up, the minimum cable length lever **15** will be triggered. The steel cable cannot be wound up any further. It can only be unwound.

### Maximum cable length lever

When the steel cable **14** is fully unwound, the maximum cable length lever **16** will be triggered. The steel cable cannot be unwound any further. It can only be wound up.

## ● Emergency off switch

(Fig. J)

- In case of an emergency, press the emergency off switch **7** to stop lifting or lowering operation.
- The product is then locked. To unlock the product, turn the emergency off switch **7** slightly clockwise (in the direction of the arrow) until it pops out.

## ● Set-up as block and tackle

### Accessories

The following tools are needed for the safe and proper use of the block and tackle function:

- 2 spanners (8 mm)
- 2 spanners (13 mm)

### WARNING

- ▶ Do not use any accessories not recommended by Parkside.

Setting up the product as a block and tackle distributes the load to 2 pulleys. This allows twice the weight to be lifted. However, the maximum lifting height and speed are reduced by half.

- Fasten the hook **12** to the intended mounting opening **18**. The steel cable **14** now forms a loop (Fig. C).
- Dismantle the pulley **11** of the extra hook: Remove the 3 screws (Fig. F).
- Hang the pulley **11** in the loop formed by the steel cable **14** (Fig. G).
- Attach the screws and the extra hook **10** to the pulley **11**. Fasten the 3 screws (Fig. H).
- The block and tackle is now operational (Fig. I).

## ● Cleaning and care

### **⚠ WARNING!**

Disconnect the device from the power supply before inspections, maintenance or cleaning!

### ● Cleaning

- Ensure that no water enters the product interior.
- Regular, proper cleaning helps ensure safe operation and lengthens the service life of your product.
- Clean the product with a dry cloth. Use a soft brush for hard-to-reach areas.

### **NOTE**

- ▶ Do not use any chemical, alkaline, abrasive or otherwise aggressive cleaning or disinfecting agents to clean the product as they may damage its surfaces.

### ● Maintenance

Test interval	Procedure
Before each use	Check whether the emergency off switch <b>7</b> and control switch <b>8</b> are properly functioning.
Every 30 cycles*	Check the entire steel cable <b>14</b> for damages (Fig. K). Replace the steel cable if damaged (available at specialist retailers).
Every 100 cycles*	Check to ensure the maximum/minimum length levers <b>15</b> <b>16</b> are fully functional without load.

Test interval	Procedure
Every 200 cycles*	Lubricate the steel cable <b>14</b> and the pulley <b>11</b> .
Every 800 cycles*	Make sure all screws are securely fastened. Check the entire product for signs of wear.
* One cycle corresponds to one upward and downward movement of a load.	

### ● Repairs

There are no parts in the product interior that can be repaired by the user. Contact a qualified professional to have the product checked and repaired.

### ● Storage

- Clean the product as described above.
- Store the product and its accessories in a dark, dry, frost-free and well-ventilated location.
- Store the product at a location out of the reach of children. The ideal temperature for long-term storage is between +5 and +30 °C.
- Store the product in its original packaging.

### ● Disposal

The packaging is made of environmentally friendly materials, which may be disposed of through your local recycling facilities.



Observe the marking of the packaging materials for waste separation, which are marked with abbreviations (a) and numbers (b) with following meaning: 1–7: plastics/20–22: paper and fibreboard/80–98: composite materials.



Contact your local refuse disposal authority for more details of how to dispose of your worn-out product.



To help protect the environment, please dispose of the product properly when it has reached the end of its useful life and not in the household waste. Information on collection points and their opening hours can be obtained from your local authority.

## ● **Warranty**

The product has been manufactured to strict quality guidelines and meticulously examined before delivery. In the event of material or manufacturing defects you have legal rights against the retailer of this product. Your legal rights are not limited in any way by our warranty detailed below.

The warranty for this product is 3 years from the date of purchase. The warranty period begins on the date of purchase. Keep the original sales receipt in a safe location as this document is required as proof of purchase.

Any damage or defects already present at the time of purchase must be reported without delay after unpacking the product.

Should the product show any fault in materials or manufacture within 3 years from the date of purchase, we will repair or replace it – at our choice – free of charge to you. The warranty period is not extended as a result of a claim being granted. This also applies to replaced and repaired parts.

This warranty becomes void if the product has been damaged, or used or maintained improperly.

The warranty covers material or manufacturing defects. This warranty does not cover product parts subject to normal wear and tear, thus considered consumables (e.g. batteries, rechargeable batteries, tubes, cartridges), nor damage to fragile parts, e.g. switches or glass parts.

## ● **Warranty claim procedure**

So that your request can be processed quickly, please observe the following instructions:

For all inquiries, please have the receipt and item number (e.g., IAN 496151\_2504) ready as proof of purchase.

The article number can be taken from the identification label on the product, engraving on the product, the front cover of your manual (at the bottom left), or the sticker on the back or bottom of the product.

If malfunctions or other defects arise, first contact the service department indicated below by phone or email.

You can then send a product recorded as defective to the communicated service address postage-free, making sure to enclose proof of purchase (receipt) and information on the details of the defect and when it occurred.

You can download and view this and numerous other manuals at [parkside-diy.com](http://parkside-diy.com). This QR code takes you directly to [parkside-diy.com](http://parkside-diy.com). Choose your country and use the search screen to search for the operating instructions. Entering the item number (IAN) 496151\_2504 takes you to the operating instructions for your item.



## ● Service

- **Service Great Britain**  
Tel.: 08000518970  
Contact form on *[parkside-diy.com](http://parkside-diy.com)*  
**IAN 496151\_2504**
- **Service Cyprus**  
Tel.: 80094242  
Contact form on *[parkside-diy.com](http://parkside-diy.com)*  
**IAN 496151\_2504**

# ● EU Declaration of conformity

<b>EU DECLARATION OF CONFORMITY</b> (No. 496151_2504)
---

IAN: 496151\_2504  
 Product identification: "PARKSIDE" Electric Rope Hoist  
 Model Number: HG05656

The object of the declaration described above is in conformity with the relevant Union harmonisation legislation:

Directive 2006/42/EC
Directive 2014/30/EU
Directive 2011/65/EU and all related amendments

References to the relevant harmonised standards used or references to the other technical specifications in relation to which conformity is declared:

N° / Parts
Directive 2006/42/EC
EN 14492-2:2006+A1:2009
EN 60204-32:2008
EN 14492-2+A1/AC:2010
Directive 2014/30/EU
EN IEC 55014-1:2021
EN IEC 55014-2:2021
EN IEC 61000-3-2:2019+A1:2019
EN 61000-3-3:2013+A1:2019+A2:2021

The object of the declaration described above is in conformity with Directive 2011/65/EU of the European Parliament and of the Council of 8 June 2011 on the restriction of the use of certain hazardous substances in electrical and electronic equipment:

N° / Parts
Directive 2011/65/EU
EN IEC 63000:2018

**Keeper of the technical documentation:** OWIM GmbH & Co.KG

Signed for and on behalf of:

**OWIM GmbH & Co. KG, Stiftsbergstraße 1, 74167 Neckarsulm, Germany**

This declaration of conformity is issued under the sole responsibility of the manufacturer.

Translation of the original declaration of conformity

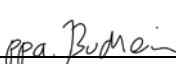
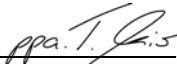
Neckarsulm	24.06.2025	 ppa. Jens Buchheim	 ppa. Dr. Thorsten Maier
Place	Date	Authorised Signatory	Authorised Signatory















EN

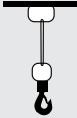

<b>Felhasznált figyelmeztető jelzések és szimbólumok</b> . . . . .	Oldal	16
<b>Bevezető</b> . . . . .	Oldal	17
Rendeltetésszerű használat . . . . .	Oldal	17
A csomagolás tartalma . . . . .	Oldal	17
A részegységek leírása . . . . .	Oldal	17
Műszaki adatok . . . . .	Oldal	18
<b>Biztonsági utasítások</b> . . . . .	Oldal	18
<b>Mielőtt először használná</b> . . . . .	Oldal	20
<b>Összeszerelés</b> . . . . .	Oldal	20
<b>Kezelés</b> . . . . .	Oldal	20
A kábel fel- és letekerése . . . . .	Oldal	20
Terhek megemelése . . . . .	Oldal	20
Kábelhosszállító kar . . . . .	Oldal	21
Vészleállító . . . . .	Oldal	21
Beállítás csigasorként . . . . .	Oldal	21
<b>Tisztítás és ápolás</b> . . . . .	Oldal	21
Tisztítás . . . . .	Oldal	21
Karbantartás . . . . .	Oldal	22
Javítás . . . . .	Oldal	22
Tárolás . . . . .	Oldal	22
<b>Mentesítés</b> . . . . .	Oldal	22
<b>Garancia</b> . . . . .	Oldal	22
Garanciális ügyek lebonyolítása . . . . .	Oldal	23
Szerviz . . . . .	Oldal	23
<b>EU megfelelőségi nyilatkozat</b> . . . . .	Oldal	24

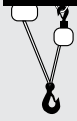
## Felhasznált figyelmeztető jelzések és szimbólumok

Ebben a használati útmutatóban, a csomagoláson és az adattáblán az alábbi figyelmeztető jelzések láthatók:

	Olvassa el a használati útmutatót.		A termék az I védelmi osztályba tartozik, és földelni kell.
	Vegye figyelembe a figyelmeztetéseket és a biztonsági utasításokat!		Váltóáram/-feszültség
<b>IP54</b>	A termék védett a portól és a ráfröccsenő víztől.		Gondoskodjon arról, hogy az acélkábel megfelelően fel legyen tekerve a dobra. A tekercek közötti távolság legyen kisebb, mint az acélkábel átmérője.
	Viseljen védőkesztyűt!		
	Viseljen fülvédőt!		Beállítás egyszerű emelőcsigaként.
	Viseljen védőszemüveget!		
	Viseljen porálarcot!		Beállítás 2 emelőcsigából és egy görgőből álló csigasorként.
	Viseljen megfelelő védőcipőt!		
	A CE-jelzés azt jelzi, hogy a termék megfelel a rá vonatkozó EU előírásoknak.	 	Biztonsági információk Használati útmutató

# ELEKTROMOS CSÖRLŐ

## ● Bevezető

Gratulálunk új termékének vásárlása alkalmából. Ezzel a döntésével vállalatunk értékes terméke mellett döntött. A használati utasítás ezen termék része. A biztonságra, a használatára és a megsemmisítésre vonatkozó fontos tudnivalókat tartalmazza. A termék használata előtt ismerje meg az összes használati és biztonsági tudnivalót. A terméket csak a leírtak szerint és a megadott felhasználási területeken alkalmazza. A termék harmadik személy számára való továbbadása esetén kézbesítse vele annak a teljes dokumentációját is.

## ● Rendeltetészerű használat

Ez az elektromos csörlő (a továbbiakban „termék”) rakományok felemelésére és leengedésére használható. A teher a terméken egy kampóra rögzíthető.

A termék belső terekben (pajtákban, garázsokban, műhelyekben stb.) használható.

A termék nem alkalmas oldalirányú húzóerő kifejtésére.

A termék háztartási célra készült, üzleti célokra nem használható.

A termék más használati módjai, módosításai nem rendeltetészerűnek minősülnek és életveszély, sérülések és károk kockázatával járnak. A gyártó nem vállal felelősséget a nem rendeltetészerű használatból eredő károkat. A terméket nem üzleti felhasználásra, vagy egyéb alkalmazásra szánták.

## ● A csomagolás tartalma

### FIGYELMEZTETÉS!

- ▶ A termék és a csomagolóanyagok nem játékszerek! Gyermek nem játszhatnak a műanyag zacskókkal, fóliákkal és az apró alkatrészekkel! Lenyelés és fulladás veszélye!

- 1x Elektromos csörlő
- 1x Pótkampó csigával
- 2x Szerelőkeretek
- 4x Rögzítőcsavar
- 1x Használati útmutató

## ● A részegységek leírása

Elovasás előtt hajtogassa ki az ábrákat tartalmazó oldalakat és ismerkedjen meg a termék funkcióival.

(A ábra)

- 1 Szerelőkeret
- 2 Rögzítőcsavarok (nem levehető rugós alátéttel és levehető alátéttel)
- 3 Motor
- 4 A távvezérlő akasztókábele
- 5 Irányítókábel
- 6 Elektromos vezeték csatlakozóval
- 7 Vészleállító
- 8 Vezérlőkapcsoló (⚡/⏻)
- 9 Távvezérlő
- 10 Pótkampó
- 11 Csigá
- 12 Kampó
- 13 Zárószűlő
- 14 Acélkábel
- 15 Kábelhosszállító kar felfelé
- 16 Kábelhosszállító kar lefelé
- 17 Dob
- 18 Rögzítőfurat a kampóhoz

## ● Műszaki adatok

Elektromos csörlő	PSZ 250 A2
Modellszám:	
- VDE csatlakozóval:	HG05656
- UK csatlakozóval:	HG05656-BS
- svájci csatlakozóval:	HG05656-CH
Névleges feszültség:	230 V~, 50 Hz
Névleges áramerősség:	2,2 A
Névleges teljesítmény:	500 W
Működési típus:	S3 20 % 10 perc:
Engedélyezett terhelés:	125 kg* 250 kg**
Emelési magasság:	12 m* 6 m**
Névleges sebesség:	8 m/min* 4 m/min**
Az acélkábel átmérője:	3 mm
Az acélkábel szakítószilárdsága:	1870 N/mm <sup>2</sup>
Védelmi osztály:	I
Meghajtótípus:	M1
Védelmi besorolás:	IP54
Működési feltételek (tengerszint feletti magasság: max. 1000 m):	0 és +40 °C között < 80 % relatív páratartalom
Tárolási feltételek:	-25 és +55 °C között < 80 % relatív páratartalom
Nettó súly:	10 kg

- \* Beállítás egyszerű emelőcsigaként
- \*\* Beállítás 2 emelőcsigából és egy görgőből álló csigasorként

Működési típus S3 20 % 10 perc:  
S3 = Időszakos működés az indítási folyamat hatása nélkül. Egy adott 10 perces időintervallumon belül a maximális működési idő ennek a 20 %-a (2 perc).

Az A-besorolású zajkibocsátás a kezelő személyénél alacsonyabb, mint 86 dB.



## Biztonsági utasítások

### ⚠ FIGYELMEZTETÉS!

- ▶ **Olvasson el minden, ehhez a termékhez mellékelt biztonsági utasítást, figyelmeztetést, ábrát és műszaki adatot.** A biztonsági utasítások és az alábbi figyelmeztetések figyelmen kívül hagyása áramütéshez, tüzesettséghez és/vagy súlyos sérülésekhez vezethet.

**Őrizzen meg minden biztonsági utasítást és figyelmeztetést biztonságos helyen későbbi használatra.**

- A gyermekeket és más nem jogosult személyeket tartsa a terméktől távol.

### ⚠ VESZÉLY!

- ▶ **Áramütésveszély!** Ne próbálja meg saját kezűleg megjavítani a készüléket. Hibás működés esetén a termék javítási munkáit bízva képzett szakemberre.

### **⚠ VESZÉLY!**

- ▶ **Áramütésveszély!** Tisztítás előtt, vagy ha a terméket nem használja, kapcsolja ki a terméket és szüntesse meg az áramellátását.

### **⚠ VESZÉLY!**

- ▶ **Sérülésveszély!** A szakszerűtlen kezelés sérülésekhez vezethet. A terméket kizárólag ezen használati útmutatónak megfelelően használja. Ne próbálja meg a terméket bármilyen módon módosítani.

### **⚠ VESZÉLY!**

- ▶ **Sérülésveszély!** Ne használja a terméket, ha sérült. Ha a termék megsérült, váltsa le a hálózati áramról és forduljon az eladóhoz.

- Ügyeljen arra, hogy a hálózati feszültség adatai megfeleljenek az adattáblán feltüntetett névleges feszültség adatainak.
- Ha lehetséges, a terméket csak olyan áramkörön üzemeltesse, mely egy maradékáram-megszakítóval van ellátva, mely egy legalább 10 A értékű biztosítóval rendelkezik.
- Hosszabbító használata nem ajánlott. Amennyiben mégis szükség van hosszabbítókábelre, annak alkalmasnak kell lennie legalább 10 A áram vezetésére.
- Az elektromos vezeték és a csatlakozót óvja a portól, a közvetlen napfénytől, a rácseppenő vagy ráfröccsenő víztől.
- Óvja az elektromos vezeték a sérülésektől. Ne hagyja, hogy azt éles sarkokon átlógni, becsipődni, és ne hajlítsa meg. Az elektromos vezeték tartsa forró felületektől és nyílt lángoktól távol.

- Ne használja a készüléket, ha az elektromos vezeték vagy a hálózati csatlakozó sérült, ha a termék nem működik, vagy bármilyen módon megsérült.
- Ha a termék elektromos vezetéke megsérül, a kockázatok elkerülése érdekében azt a gyártónak, az ügyfélszolgálatának, vagy egy annak megfelelő képzettségű szakembernek kell kicserélnie.
- Az elektromos csatlakozót ne a vezetéknél fogva húzza ki a konnektorból.

### **Különleges biztonsági utasítások elektromos csörlőkhöz**

- A terméket használó személyeknek megfelelő képzettséget vagy utasításokat kell kapnia.
- Tilos a termékkel személyeket mozgatni.
- Tilos a névleges terhelést meghaladó terheket emelni.
- Ne próbáljon rögzített vagy leragadt terheket felemelni.
- A rakomány felemelésekor az acélkábelnek meg kell feszülnie.
- Ne húzzon rakományokat vízszintes irányban.
- Kerülje a túl gyors be- és kikapcsolást (léptető üzemmód).
- A termék kezelése során legyen mindig körültekintő.
- Soha ne hagyjon lelógó rakományokat felügyeleten kívül biztonsági óvintézkedések nélkül.
- Ne álljon vagy dolgozzon felemelt rakományok alatt.
- A termék nem rendelkezik névleges teljesítmény-szabályozóval. Ne próbálja tovább emelni a rakományt, ha a túlhevülésgátló korlátozza a működést. A rakomány ekkor meghaladja a termék névleges teljesítményét.

- A kábelhosszállító kart **15** **16** ne használja normál leállítószervezetként. A kábelhosszállító karok csak vészhelyzeti leállításra használhatóak.
- Mielőtt nekilátna: Ellenőrizze, hogy
  - Hogy az acélkábel **14** megfelelően a dobra **17** van-e tekerve, valamint, hogy
  - A tekercek közötti távolság kisebb legyen, mint az acélkábel átmérője (D ábra).

## ● Mielőtt először használná

- Távolítsa el a csomagolóanyagokat.
- Távolítsa el az acélkábel **14** szállítóreteszét. Vágja át a gumiszalagot, majd vegye le.
- Mielőtt nekilátna: Ellenőrizze, hogy
  - Hogy az acélkábel **14** megfelelően a dobra **17** van-e tekerve, valamint, hogy
  - A tekercek közötti távolság kisebb legyen, mint az acélkábel átmérője (D ábra).
- Ellenőrizze, hogy az acélkábel **14** megfelelően áthalad-e a kábelhosszállító karokon **15** **16** anélkül, hogy azokhoz hozzáérne (B ábra).

## ● Összeszerelés

(E ábra)

### **⚠ VESZÉLY!**

- ▶ A négyszögletes rúdnak (keresztmetszet-méreték: 45 x 45 mm) a termék rögzítési pontjánál legalább 500 kg terhelést kell elbírnia. Az összeszereléshez javasolt egy kikérni egy képzett szakember (pl. statikus) tanácsát.
- ▶ Mivel különleges ismeretekre van szükség, forduljon képzett technikushoz annak megállapításához, hogy a csavarokat teljes mértékben és helyesen húzta-e meg.

### **⚠ VESZÉLY!**

- ▶ A termék rögzítése előtt egy képzett technikusnak vagy egy annak megfelelő képzettségű személynek meg kell vizsgálnia a négyszögletes rúd rögzítéseit is.
- ▶ Az összeszereléshez szükséges idő: kb. 1 óra.

- Rögzítse a terméket a szerelőkeretek **1** és a rögzítőcsavarok **2** segítségével egy megfelelő négyszögletes rúdhoz.
- Húzza meg a rögzítőcsavarokat **2** erősen.

## ● Kezelés

### **MEGJEGYZÉS**

- ▶ A termék termosztátkapcsolóval rendelkezik. A működés alatt ez leállíthatja a motort **3**. A motort csak akkor lehet újraindítani, ha az már lehűlt.

## ● A kábel fel- és letekerése

(J ábra)

- A kábel feltekerése: Nyomja meg a vezérlőkapcsolót **8** a ↑ nyíl irányának megfelelően felfelé.
- A kábel letekerése: Nyomja meg a vezérlőkapcsolót **8** a ↓ nyíl irányának megfelelően lefelé.

## ● Terhek megemlése

- Engedje le az acélkábelt **14** annyira, hogy azt kényelmesen kezelni tudja.
- Rögzítse a terhet a kampóra **10** **12**. Szükség szerint több rögzítőszíjat is használhat. A teher súlypontjának a termék alján kell lennie.
- Húzza fel az acélkábelt **14** annyira, hogy az épp megfeszüljön. Ezt követően kezdje felemelni a terhet.

## ● Kábelhosszállító kar

### MEGJEGYZÉS

- ▶ A kábelhosszállító kar [15] [16] nem a termék normál leállítására szolgál. Mindig próbálja leállítani a terméket, mielőtt az egy kábelhosszállító kart aktiválna.

### Kábelhosszállító kar felfelé

Amikor az acélkábel [14] teljes mértékben fel van tekerve, a kábelhosszállító kar felfelé [15] működésbe lép. Az acélkábel nem lehet tovább felfelé húzni. Az acélkábelt ekkor csak lefelé lehet engedni.

### Kábelhosszállító kar lefelé

Amikor az acélkábel [14] teljes mértékben fel van tekerve, a kábelhosszállító kar lefelé [16] működésbe lép. Az acélkábelt nem lehet tovább lefelé engedni. Az acélkábelt ekkor csak felfelé lehet húzni.

## ● Vészleállító

(J ábra)

- Vészhelyzet esetén az emelkedést vagy a leeresztést leállíthatja a vészleállító [7] megnyomásával.
- A termék ekkor zárolódik. A termék zárolásának feloldásához fordítsa el a vészleállítót [7] kissé az óramutató járásával megegyező irányban (a nyíl irányában), amíg az ki nem ugrik.

## ● Beállítás csigasorként

### Tartozékok

A csigasor funkció biztonságos és szakszerű használatához az alábbi szerszámokra van szükség:

- 2 csavarhúzó (8 mm)
- 2 csavarhúzó (13 mm)

### ⚠ FIGYELMEZTETÉS

- ▶ Ne használjon olyan alkatrészeket, melyeket nem a Parkside javasol.

Csigasorként történő beállítás esetén a teher két csigára fog eloszlni. Így kétszer annyi súly is megemelhető. Emellett a maximális emelési magasság és a sebesség megfelelődik.

- Rögzítse a kampót [12] a kampó rögzítőfuratába [18]. Az acélkábel [14] ekkor egy hurkot képez (C ábra).
- Szerelje le a pótkampó csigáját [11]: Csavarja ki a 3 csavart (F ábra).
- Akassza bele a csigát [11] az acélkábel [14] hurkába (G ábra).
- Szerelje rá a csavart és a pótkampót [10] a csigára [11]. Szorítsa meg a 3 csavart (H ábra).
- A csigasor ekkor használatra készen áll (I ábra).

## ● Tisztítás és ápolás

### ⚠ FIGYELMEZTETÉS!

Átvizsgálási, karbantartási és tisztítási munkálatok előtt szüntesse meg a termék áramellátását!

## ● Tisztítás

- Ügyeljen arra, hogy ne jussanak folyadékok a termék belsejébe.
- A rendszeres és szakszerű tisztítással biztosíthatja a termék biztonságos használatát, valamint azzal az élettartamát is meghosszabbítja.
- A terméket tisztítsa egy száraz ruhával. A nehezen hozzáférhető helyekhez használjon egy puha kefét.

### MEGJEGYZÉS

- ▶ A termék tisztításához ne használjon vegyi anyagokat, lúgokat, súrolószereket vagy egyéb durva tisztító- vagy fertőtlenítő anyagokat, mert azok kárt tehetnek a termék felületeiben.

## ● Karbantartás

Ellenőrzési időköz	Eljárás
Minden használat előtt	Ellenőrizze a vészleállító <b>7</b> és a vezérlőkapcsoló <b>8</b> megfelelő működését.
Minden 30. ciklus után*	Ellenőrizze a teljes acélkábel <b>14</b> épségét (K ábra). Ha az acélkábel sérült, cserélje ki (szakboltban beszerezhető).
Minden 100. ciklus után*	Ellenőrizze a kábelhosszállító karok <b>15</b> <b>16</b> kifogástalan működését terhelés nélkül.
Minden 200. ciklus után*	Vigyen fel kenőanyagot az acélkábelre <b>14</b> és a csigára <b>11</b> .
Minden 800. ciklus után*	Ellenőrizze az összes csavar szorosságát. Ellenőrizze a teljes termék kopását.
* Egy ciklus egy rakomány felhúzását és leengedését jelenti.	

## ● Javítás

A termék nem tartalmaz olyan részeket, melyeket a felhasználó megjavíthat. A termék átvizsgálásához vagy szereléséhez forduljon egy képzett szakemberhez.

## ● Tárolás

- Tisztítsa meg a terméket a fent leírtak szerint.
- A terméket és alkatrészeit tárolja sötét, száraz, fagymentes és jól szellőző helyen.
- A terméket tárolja gyermekek számára nem elérhető helyen. Az optimális tárolási hőmérsékletnek +5 és +30 °C között kell lennie.

- A terméket az eredeti csomagolásban tárolja.

## ● Mentésítés

A csomagolás környezetbarát anyagokból készült, amelyeket a helyi újrahasznosító helyeken adhat le ártalmatlanítás céljából.



A hulladék elkülönítéséhez vegye figyelembe a csomagolóanyagban található jelzéseket. Ezek rövidítéseket (a) és számokat (b) tartalmaznak a következő jelentéssel: 1–7: műanyagok / 20–22: papír és karton / 80–98: kötőanyagok.



A kiszolgált termék megsemmisítési lehetőségeiről lakóhelye illetékes önkormányzatánál tájékozódhat.



A környezete érdekében, ne dobja a kiszolgált terméket a háztartási szemétbe, hanem adja le szakszerű ártalmatlanításra. A gyűjtőhelyekről és azok nyitvatartási idejéről az illetékes önkormányzatnál tájékozódhat.

## ● Garancia

A terméket gondosan, szigorú minőségi előírások betartásával gyártottuk, és a szállítás előtt gondosan ellenőriztük. Anyag- vagy gyártási hibák esetén a termék eladójával szemben törvényes jogok illetik meg. Az Ön törvényes jogait az általunk alább meghatározott garancia semmilyen módon nem korlátozza.

Erre a termékre 3 év garanciát adunk a vásárlás dátumától számítva. A garancia idő a vásárlás dátumával kezdődik. Biztonságos helyen őrizze meg az eredeti vásárlói bizonylatot, mert ez a dokumentum szükséges a vásárlás bizonyításához.

A vásárláskor fennálló károkat és hiányosságokat a termék kicsomagolása után haladéktalanul jelezze.

Ha ezen a terméken a vásárlástól számított 3 éven belül anyag- vagy gyártási hibát észlel, választásunk szerint ingyenesen megjavítjuk vagy kicseréljük a terméket. A garancia idő nem hosszabbodik meg a helyette nyújtott szavatossági igény által. Ez a kicserélt vagy javított alkatrészekre is érvényes.

A garancia megszűnik, ha a terméket megrongálták, ill. nem szakszerűen kezelték vagy végezték a karbantartást.

A garancia az anyag- és gyártási hibákra vonatkozik. Ez a garancia nem terjed ki azokra a termékalkatrészekre, amelyek normál kopásnak vannak kitéve, és ezért gyorsan kopó alkatrésznek minősülnek (pl. elemekre, akkumulátorokra, tömlőkre, tintapatronokra), illetve a törékeny alkatrészek sérülésére, pl. kapcsolókra vagy üveg alkatrészekre.

## ● Garanciális ügyek lebonyolítása

Megkeresése gyors feldolgozásához kérjük, kövesse az alábbi utasításokat:

Megkeresés esetén kérjük, mindig készítse elő a pénztárblokkot és a termékszámot (pl. IAN 496151\_2504) a vásárlás igazolására.

A termékszámot kérjük, olvassa le a típustábláról, a terméken elhelyezett gravírozásból, az útmutató címlapjáról (alul a bal oldalon), vagy a termék hátsó vagy első oldalán található matricáról.

Működési hiba vagy egyéb hiányosság fellépése esetén először vegye fel a kapcsolatot a következőkben felsorolt szervizek valamelyikével telefonon, vagy e-mailen.

A hibásnak ítélt terméket a pénztárblokk és a hiba leírásának és keletkezési idejének megjelölésével, díjmentesen küldheti el az Ön számára kijelölt szerviz címére.

A parkside-diy.com oldalon ezt és számos további kézikönyvet tud megtekinteni és letölteni. Ezzel a QR-kóddal közvetlenül a parkside-diy.com oldalra jut. Válassza ki az országot, és a keresőfelületen keresse meg a használati útmutatókat. A termékszám (IAN) 496151\_2504 beírásával juthat el az Ön termékének használati útmutatójához.



## ● Szerviz

### Szerviz Magyarország

Tel.: 0680021647

A formanyomtatvány itt elérhető:

[parkside-diy.com](http://parkside-diy.com)

**IAN 496151\_2504**

# ● EU megfelelési nyilatkozat

## EU-MEGFELELŐSÉGI NYILATKOZAT (496151\_2504 sz.)

IAN: 496151\_2504  
Termékkazonosító: "PARKSIDE" Elektromos csőrlő  
Típuszám: HG05656

A fent ismertetett nyilatkozat tárgya megfelel a vonatkozó uniós harmonizációs jogszabálynak:

2006/42/EK irányelve
2014/30/EU irányelve
2011/65/EU irányelve az összes kapcsolódó módosítással

Az alkalmazott harmonizált szabványokra hivatkozás vagy az azokra az egyéb műszaki leírásokra való hivatkozás, amelyekkel kapcsolatban megfelelési nyilatkozatot tettek:

Szám / vonatkozó részek
2006/42/EK irányelve
EN 14492-2:2006+A1:2009
EN 60204-32:2008
EN 14492-2+A1/AC:2010
2014/30/EU irányelve
EN IEC 55014-1:2021
EN IEC 55014-2:2021
EN IEC 61000-3-2:2019+A1:2019
EN 61000-3-3:2013+A1:2019+A2:2021

A fent ismertetett nyilatkozat tárgya megfelel az egyes veszélyes anyagok elektromos és elektronikus berendezésekben való alkalmazásának korlátozásáról szóló, 2011. június 8-i 2011/65 / EU európai parlamenti és tanácsi irányelvnek:

Szám / vonatkozó részek
2011/65/EU irányelve
EN IEC 63000:2018

A műszaki dokumentáció tulajdonosa: OWIM GmbH & Co.KG

A nyilatkozatot a nevében és megbízásában írták alá:

**OWIM GmbH & Co. KG, Stiftsbergstraße 1, 74167 Neckarsulm, Németország**

A jelen megfelelési nyilatkozatot a gyártó kizárólagos felelősségére bocsátják ki.

Az eredeti megfelelési nyilatkozat fordítása

Neckarsulm  
Hely

24.06.2025  
Dátum

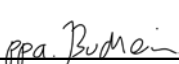
  
ppa. Jens Buchheim  
meghatalmazott aláíró

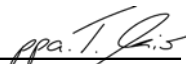















  
ppa. Dr. Thorsten Maier  
meghatalmazott aláíró

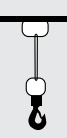

<b>Uporabljena opozorila in simboli</b> .....	Stran	26
<b>Uvod</b> .....	Stran	26
Predvidena uporaba .....	Stran	26
Obseg dobave .....	Stran	27
Opis delov .....	Stran	27
Tehnični podatki .....	Stran	27
<b>Varnostni napotki</b> .....	Stran	28
<b>Pred prvo uporabo</b> .....	Stran	29
<b>Montaža</b> .....	Stran	29
<b>Upravljanje</b> .....	Stran	29
Odvijanje/navijanje vrvi .....	Stran	30
Dviganje tovora .....	Stran	30
Omejevalna ročica .....	Stran	30
Stikalo za zaustavitev v sili .....	Stran	30
Razporeditev kot škripec .....	Stran	30
<b>Čiščenje in nega</b> .....	Stran	30
Čiščenje .....	Stran	31
Vzdrževanje .....	Stran	31
Popravila .....	Stran	31
Shranjevanje .....	Stran	31
<b>Odstranjevanje</b> .....	Stran	31
<b>Garancija</b> .....	Stran	32
Postopek pri uveljavljanju garancije .....	Stran	32
Servis .....	Stran	32
<b>Garancijski list</b> .....	Stran	33
<b>Izjava EU o skladnosti</b> .....	Stran	35

## Uporabljena opozorila in simboli

V teh navodilih za uporabo, na pakiranju in tipski ploščici se uporabljajo naslednja opozorila:

	Preberite navodila za uporabo.		Izdelek je razvrščen kot razred I in ga je treba ozemljiti.
	Upoštevajte opozorilne in varnostne napotke!		Izmenični tok/napetost
<b>IP54</b>	Izdelka je zaščiten pred kapljajočo ali pršečo vodo.		Prepričajte se, da je jeklena vrv pravilno navita na bobnu. Razdalja med zavoji mora biti manjša od premera jeklene vrvi.
	Uporabljajte zaščitne rokavice!		
	Nosite zaščito za sluh!		Razporeditev kot preprost škripec.
	Uporabljajte zaščitna očala!		
	Nosite masko za prah!		Razporeditev kot škripec z 2 žičnima vrvema in jermenico.
	Nosite primerne delovne čevlje!		
	Znak CE potrjuje skladnost z direktivami EU, ki veljajo za izdelek.		Varnostne informacije
			Navodila za uporabo

## ELEKTRIČNO DVIGALO Z ŽIČNO VRVJO

### ● Uvod

Iskrene čestitke ob nakupu vašega novega izdelka. Odločili ste se za zelo kakovosten izdelek. To navodilo za uporabo je sestavni del tega izdelka. Vsebuje pomembna navodila za varnost, uporabo in odstranitev. Preden začnete izdelek uporabljati, se seznanite z vsemi navodili za uporabo in varnostnimi napotki. Izdelek uporabljajte samo tako, kot je opisano, in samo za navedena področja uporabe. Če izdelek odstopite novemu lastniku, mu zraven izročite tudi vse dokumente.

### ● Predvidena uporaba

To električno dvigalo z žično vrvjo (v nadaljnjem besedilu »izdelek«) je primerno za dvigovanje in spuščanje bremena. Breme je pritrjeno na kavelj izdelka.

Izdelek je namenjen samo za uporabo v prostorih (skedenj, garaža, delavnica itd.).

Izdelek ni namenjen uporabam s stranskimi vlečnimi silami.

Izdelek je primeren samo za domačo uporabo in ne za komercialno uporabo.

Druge uporabe ali spremembe izdelka se štejejo za nenamenske in lahko povzročijo tveganja, kot so smrt, poškodbe ali škoda. Za škodo, nastalo pri nestrokovni uporabi, proizvajalec ne prevzame jamstva. Izdelek ni primeren za komercialne ali druge namene.

## ● Obseg dobave

### ⚠ OPOZORILO!

- ▶ Izdelki in embalažni materiali niso otroške igrače! Otroci se ne smejo igrati s plastičnimi vrečkami, folijami in majhnimi deli! Obstaja nevarnost zaužitja in zadušitve!

- 1x Električno dvigalo z žično vrvjo
- 1x Dodatni kavelj z jermenico
- 2x Pritrdilno streme
- 4x Montažni vijak
- 1x Navodila za uporabo

## ● Opis delov

Pred branjem odprite strani s slikami in se nato seznanite z vsemi funkcijami izdelka.

(Sl. A)

- 1 Pritrdilno streme
- 2 Montažni vijaki (z neodstranljivo vzmetno podložko in odstranljivo podložko)
- 3 Motor
- 4 Kabel za obešanje daljinskega upravljalnika
- 5 Krmilni vod
- 6 Priključni kabel z električnim vtičem
- 7 Stikalo za zaustavitev v sili
- 8 Krmilno stikalo (⚡/⚡)
- 9 Daljinski upravljalnik
- 10 Dodatni kavelj
- 11 Jermenica
- 12 Kavelj
- 13 Izklopna utež
- 14 Jeklena vrv
- 15 Dvigovanje omejevalne ročice
- 16 Spuščanje omejevalne ročice

17 Boben

18 Pritrdilna odprtina za kavlje

## ● Tehnični podatki

Električno dvigalo z žično vrvjo	PSZ 250 A2
Številka modela:	
- z vtičem VDE:	HG05656
- z vtičem UK:	HG05656-BS
- s švicarskim vtičem:	HG05656-CH
Nazivna napetost:	230 V~, 50 Hz
Nazivni tok:	2,2 A
Nazivna moč:	500 W
Način delovanja:	S3 20 % 10 min:
Dovoljena obremenitev:	125 kg* 250 kg**
Višina dviganja:	12 m* 6 m**
Nazivna hitrost:	8 m/min* 4 m/min**
Jeklena vrv, premer:	3 mm
Jeklena vrv, natezna trdnost:	1870 N/mm <sup>2</sup>
Zaščitni razred:	I
Skupina gonila:	M1
Zaščitni sistem:	IP54
Pogoji za delovanje (nadmorska višina: maks. 1000 m):	0 do +40 °C < 80 % relativna vlažnost zraka
Pogoji skladiščenja:	-25 do +55 °C < 80 % relativna vlažnost zraka
Neto teža:	10 kg
* Razporeditev kot preprost škripec	
** Razporeditev kot škripec z 2 žičnima vrvema in jermenico	

Način delovanja S3 20 % 10 min:  
S3 = Prekinitve delovanja brez vpliva  
na postopek zagona. V obdobju  
10 minut je najdaljši čas delovanja  
20 % (2 minuti).

A-ocenjena emisija hrupa na mestu  
upravljavca je nižja od 86 dB.



## Varnostni napotki

### OPOZORILO!

- ▶ **Preberite vse varnostne napotke, navodila, ilustracije in tehnične podatke, ki so priloženi izdelku.** Neupoštevanje varnostnih napotkov in navodil lahko povzroči električni udar, požar in hude telesne poškodbe.

### Varnostni napotki in opozorila shranite za kasnejšo uporabo.

- Otroke in druge nepooblaščen osebe držite stran od izdelka.

### NEVARNOST!

- ▶ **Nevarnost električnega udara!** Naprave ne smete nikoli sami popravljati. Pri napačnem delovanju sme popravila opraviti izključno usposobljeno osebje.

### NEVARNOST!

- ▶ **Nevarnost električnega udara!** Izdelek izklopite in ga odklopite iz električnega omrežja, preden izvajate čiščenje in ko izdelka ne uporabljate.

### NEVARNOST!

- ▶ **Nevarnost poškodb!** Nepravilna uporaba lahko povzroči telesne poškodbe. Uporabljajte ta izdelek samo v skladu s temi navodili. Izdelka ne poskušajte kakor koli spreminjati.

### NEVARNOST!

- ▶ **Nevarnost poškodb!** Ne uporabljajte izdelka, če je poškodovan. Izdelek ločite od električnega omrežja in se posvetujte s prodajalcem, če je poškodovan.
- Pazite, da nazivna napetost na tipski ploščici ustrezna omrežni napetosti vašega električnega omrežja.
- Če je mogoče, izdelek uporabljajte samo v tokokrogu, zaščitenem z napravo za preostali tok in z varovalko vsaj 10 A.
- Priporočamo, da ne uporabljate podaljškov. Če morate uporabiti podaljšek za kabel, mora biti podaljšek primeren za tok najmanj 10 A.
- Priključni kabel in električni vtič zaščitite pred prahom, neposredno sončno svetlobo, kapljanjem in brizganjem vode.
- Priključni kabel zaščitite pred poškodbami. Pazite, da ne visi čez ostre robove in ga ne prepogibajte. Priključni kabel ne sme biti v bližini vročih površin ali odprtega ognja.
- Izdelka ne uporabljajte, če sta priključni kabel ali električni vtič poškodovani, če izdelek ne deluje ali je kakorkoli poškodovan.
- Če se priključni kabel tega izdelka poškoduje, ga mora zamenjati proizvajalec ali njegova servisna služba ali podobno kvalificirana oseba, da preprečite nevarnosti.

- Električnega vtiča iz vtičnice ne potegnite za priključni kabel.

### **Posebni varnostni napotki za električno dvigalo z žično vrvjo**

- Osebe, ki naj bi uporabljale izdelek, morajo najprej biti ustrezno usposobljene ali poučene.
- Z izdelkom je prepovedano premikati osebe.
- Dvigovanje bremena, ki presega nazivno obremenitev, je prepovedano.
- Ne poskušajte dvigniti zataknjenih ali zagozdenih bremen.
- Pri dvigovanju bremena mora jeklena vrv biti napeta.
- Ne vlecite bremen v vodoravni smeri.
- Izogibajte se hitremu vklopu in izklopu (impulzni način).
- Pri upravljanju izdelka bodite vedno bodite pozorni.
- Ne pustite visečih bremen brez nadzora brez izvajanja ustreznih varnostnih ukrepov.
- Ne stojte in ne delajte pod dvignjenim bremenom.
- Izdelek ni opremljen z omejevalnikom moči. Ne poskušajte nadaljevati z dviganjem bremena, če zaščita pred pregrevanjem omejuje delovanje. Obremenitev v tem primeru presega nazivno moč izdelka.
- Omejevalnih ročic **15** **16** ne uporabljajte kot napravo za običajno ustavljanje. Omejevalne ročice služijo samo kot zaustavitvena naprava za nujne primere.
- Preden začnete: Preverite, ali
  - Je jeklena vrv **14** pravilno ovita okoli bobna **17** in ali
  - Je razdalja med zavoji manjša od premera jeklene vrvi (sl. D).

### **● Pred prvo uporabo**

- Odstranite dele embalaže.
- Odstranite transportno ključavnico jeklene vrvi **14**. Odrežite gumijast trak in ga odstranite.

- Preden začnete: Preverite, ali
  - Je jeklena vrv **14** pravilno ovita okoli bobna **17** in ali
  - Je razdalja med zavoji manjša od premera jeklene vrvi (sl. D).
- Prepričajte se, da jeklena vrv **14** pravilno in brez stika prečka omejevalne ročice **15** **16** (sl. B).

### **● Montaža**

(Sl. E)

#### **⚠ NEVARNOST!**

- ▶ Kvadratni nosilec (prečni prerez: 45 x 45 mm) mora imeti nosilnost najmanj 500 kg na mestu pritrditve izdelka. Priporočljivo je, da se za namestitve posvetujete s kvalificiranim osebjem (npr. gradbenim inženirjem).
- ▶ Ker je potrebno posebno znanje, posvetujte se s usposobljenim tehnikom, da zagotovite, da so vsi vijaki popolnoma in pravilno priviti.
- ▶ Pred pritrditvijo izdelka mora usposobljeni tehnik ali ustrezno usposobljena oseba preveriti tudi sidrišče kvadratnega nosilca.
- ▶ Čas, potreben za montažo: pribl 1 ura.

- Izdelek pritrdite na ustrezen kvadratni nosilec s pritrdilnimi stremeni **1** in montažnimi vijaki **2**.
- Dobro privijte montažne vijake **2**.

### **● Upravljanje**

#### **OPOMBA**

- ▶ Izdelek je opremljen s stikalom s termostatom. Med delovanjem se lahko motor **3** ustavi. Motorja lahko znova zaženete šele, ko se ohladi.

## ● Odvijanje/navijanje vrvi

(Sl. J)

- Navijanje vrvi: Krmilno stikalo **8** ustrezno potisnite navzgor v smeri puščice ↑.
- Odvijanje vrvi: Krmilno stikalo **8** ustrezno potisnite navzdol v smeri puščice ↓.

## ● Dviganje tovora

- Spustite jekleno vrv **14** tako daleč, da lahko z njim udobno ravnate.
- Pritrdite tovor na kavelj **10** **12**. Če je potrebno, uporabite dodatne jermene, težišče bremena mora biti pod izdelkom.
- Odvijte jekleno vrv **14** tako daleč, da je sprva le napet. Nato tovor popolnoma dvignite.

## ● Omejevalna ročica

### OPOMBA

- ▶ Omejevalne ročice **15** **16** niso namenjene rednemu zaustavljanju izdelka. Izdelek vedno poskusite zaustaviti, preden sprožite omejevalno ročico.

### Omejevalna ročica navzgor

Ko je jeklena vrv **14** popolnoma navita, se omejevalna ročica dvigne **15**. Jeklene vrvi več ni možno dodatno naviti. Jekleno vrv lahko samo odvijate.

### Omejevalna ročica navzdol

Ko je jeklena vrv **14** popolnoma odvita, se omejevalna ročica spusti **16**. Jeklene vrvi več ni možno dodatno odvijati. Jekleno vrv lahko samo navijate.

## ● Stikalo za zaustavitev v sili

(Sl. J)

- V nujnih primerih pritisnite stikalo za zaustavitev v sili **7**, da zaustavite postopek dviganja ali spuščanja.
- Izdelek se nato zaklene. Izdelek odklenite tako, da stikalo za zaustavitev v sili **7** nekoliko zavrtite v smeri urinega kazalca (v smeri puščice), dokler ne izskoči.

## ● Razporeditev kot škripec

### Dodatna oprema

Za varno in pravilno uporabo funkcije škripca so potrebna naslednja orodja:

- 2 vijačna ključa (8 mm)
- 2 vijačna ključa (13 mm)

### ⚠ OPOZORILO

- ▶ Ne uporabljajte dodatkov, ki jih Parkside ne priporoča.

V razporeditvi kot škripec se obremenitev porazdeli na 2 žičnima kabloma. Zato lahko dvignemo dvojno težo. Najvišja višina dviganja in hitrost sta prepolovljena.

- Kavelj **12** pritrdite na pritrdilno odprtino za kavlje **18**. Jeklena vrv **14** tako tvori zanko (sl. C).
- Demontirajte jermenico **11** dodatnega kavlja: Odstranite 3 vijake (sl. F).
- Jermenico **11** obesite v zanko jeklene vrvi **14** (sl. G).
- Montirajte vijake in dodatni kavelj **10** na jermenico **11**. Dobro zategnite 3 vijake (sl. H).
- Škripec lahko sedaj uporabljate (sl. I).

## ● Čiščenje in nega

### ⚠ OPOZORILO!

Pred kakršnim koli pregledom, vzdrževanjem ali čiščenjem izdelek izključite iz električnega omrežja!

## ● Čiščenje

- Pazite, da v izdelek ne pride voda.
- Redno pravilno čiščenje zagotavlja varno uporabo in podaljša življenjsko dobo izdelka.
- Očistite izdelek z vlažno krpo. Za težko dostopna mesta uporabite mehko krtačo.

### OPOMBA

- ▶ Za čiščenje izdelka ne uporabljajte kemičnih, alkalnih, abrazivnih ali drugih agresivnih sredstev za čiščenje ali dezinfekcijo, ker lahko poškodujejo površine.

## ● Vzdrževanje

Preizkusni interval	Postopek
Pred vsako uporabo	Preverite, ali stikalo za zaustavitev v sili <b>7</b> in krmilno stikalo <b>8</b> pravilno delujeta.
Vsakih 30 ciklov*	Preglejte celotno jekleno vrv <b>14</b> za poškodbe (sl. K). Zamenjajte poškodovano jekleno vrv (na voljo v specializiranih trgovinah).
Vsakih 100 ciklov*	Preverite delovanje omejevalne ročice <b>15</b> <b>16</b> brez obremenitve.
Vsakih 200 ciklov*	Namažite jekleno vrv <b>14</b> in jermenico <b>11</b> .
Vsakih 800 ciklov*	Preverite vse vijake za trdno pritegnjenost. Preglejte celoten izdelek za obrabo.
* En cikel ustreza gibanju bremena navzgor in navzdol.	

## ● Popravila

V notranjosti tega izdelka ni delov, ki bi jih lahko popravil uporabnik. Obrnite se na usposobljenega tehnika, da pregleda in popravi izdelek.

## ● Shranjevanje

- Očistite izdelek tako, kot je opisano.
- Izdelek in njegovo dodatno opremo shranjujte v temnem, suhem, hladnem, dobro prezračevanem prostoru.
- Izdelek hranite v prostoru, nedostopnem mestu za otroke. Optimalna temperatura za dolgotrajno shranjevanje je med +5 in +30 °C.
- Izdelek hranite v originalni embalaži.

## ● Odstranjevanje

Embalaža je narejena iz okolju primernih materialov, ki jih lahko oddate za recikliranje na lokalnih zbirališčih odpadkov.



Upoštevajte oznake embalažnih materialov za ločevanje odpadkov, ki so označene s kraticami (a) in številkami (b) z naslednjim pomenom: 1–7: umetne mas / 20–22: papir in karton / 80–98: vezni materiali.



O možnostih odstranjevanja odsluženega izdelka se lahko pozanimате pri svoji občinski ali mestni upravi.



Ko je vaš izdelek dotrajan, ga zaradi varovanja okolja ne odvrzite med gospodinjске odpadke, temveč ga oddajte na ustreznem zbirališču tovrstnih odpadkov. O zbirnih mestih in njihovih delovnih časih se lahko pozanimате pri svoji pristojni občinski upravi.

## ● Garancija

### ● Postopek pri uveljavljanju garancije

Za zagotavljanje hitre obdelave vaše zadeve sledite naslednjim napotkom:

Za vse poizvedbe imejte pripravljeni potrdilo o nakupu in številko izdelka (npr. IAN 496151\_2504) kot dokazilo o nakupu.

Številka izdelka je navedena na tipski ploščici na izdelku, gravuri na izdelku, naslovnem listu vaših navodil (spodaj levo) ali nalepki na hrbtni ali spodnji strani izdelka.

Če pride do napak v delovanju ali drugih pomanjkljivosti, se najprej obrnite na spodaj navedeni servisni oddelek po telefonu ali e-pošti.

Izdelek, ki je označen za pokvarjenega, lahko nato s priložitvijo računa (potrdila o nakupu) ter z navedbo pomanjkljivosti in kdaj je do nje prišlo brezplačno pošljete na navedeni servisni naslov.

Na strani parkside-diy.com lahko preberete in prenesete ta priročnik in še veliko drugih. S to kodo QR prispete neposredno na stran parkside-diy.com. Izberite svojo državo in prek iskalne maske poiščite navodila za uporabo. Z vnosom številke izdelka (IAN) 496151\_2504 prispete do navodil za uporabo tega izdelka.



### ● Servis

SI **Servis Slovenija**  
Tel.: 080081400  
Kontaktni obrazec na  
*parkside-diy.com*  
**IAN 496151\_2504**

## Pooblašчени serviser:

OWIM GmbH & Co. KG  
Stiftsbergstraße 1  
74167 Neckarsulm  
NEMČIJA

Servisna telefonska številka: 080 080917

## Garancijski list

1. S tem garancijskim listom OWIM GmbH & Co. KG, Stiftsbergstraße 1, 74167 Neckarsulm, Nemčija jamčimo, da bo izdelek v garancijskem roku ob normalni in pravilni uporabi brezhibno deloval in se zavezujemo, da bomo ob izpolnjenih spodaj navedenih pogojih odpravili morebitne pomanjkljivosti in okvare zaradi napak v materialu ali izdelavi oziroma po svoji presoji izdelek zamenjali ali vrnili kupnino.
2. Garancija je veljavna na ozemlju Republike Slovenije.
3. Garancijski rok za proizvod je 3 leta od datuma izročitve blaga. Datum izročitve blaga je razviden iz računa.
4. Če izdelek ne izpolnjuje specifikacij ali nima lastnosti, navedenih v garancijskem listu ali oglaševalskem sporočilu, lahko potrošnik najprej zahteva odpravo napak. O napaki mora potrošnik obvestiti proizvajalca ali pooblaščen servis (kontaktna številka in elektronski naslov navedena zgoraj) in zahtevati odpravo napak. Kupec je dolžan ob uveljavljanju zahtevka predložiti garancijski list in račun, kot potrdilo in dokazilo o nakupu ter dnevu izročitve blaga. Svetujemo vam, da pred tem natančno preberete navodila o sestavi in uporabi izdelka.
5. Rok za odpravo napake je 30 dni od dneva, ko je proizvajalec ali pooblaščen servis prejel zahtevo za odpravo napake. Če napake v tem roku niso odpravljene, mora proizvajalec potrošniku brezplačno zamenjati blago z enakim, novim in brezhibnim blagom. Rok se lahko zaradi narave in kompleksnosti blaga, narave in resnosti neskladnosti ter napora, ki je potreben za dokončanje popravila ali zamenjave podaljša za najkrajši čas, ki je potreben za dokončanje popravila, vendar največ za 15 dni. O številu dni podaljšane roka in razlogih za podaljšanje mora biti potrošnik obveščen pred potekom 30 dnevnega roka za odpravo napak.
6. Če v roku 30 dni oz. v primeru podaljšanja v roku 45 dni blago ni popravljeno ali blago ni zamenjano z novim, lahko potrošnik od proizvajalca zahteva vračilo celotne kupnine ali zahteva sorazmerno znižanje kupnine. Sorazmerno znižanje kupnine je sorazmerno zmanjšanju vrednosti blaga, ki ga je potrošnik prejel, v primerjavi z vrednostjo, ki bi jo imelo blago, če bi bilo skladno.
7. Če se neskladnost pojavi v manj kot 30 dneh od dobave blaga, lahko potrošnik ob predložitvi blaga od proizvajalca takoj zahteva vračilo plačanega zneska.

8. Proizvajalec oziroma pooblaščen servis lahko potrošniku za čas popravila blaga, za katero je bila izdana obvezna garancija, zagotovi brezplačno uporabo podobnega blaga. Če proizvajalec potrošniku ne zagotovi nadomestnega blaga v začasno uporabo, ima potrošnik pravico uveljavljati škodo, ki jo je utrpel, ker blaga ni mogel uporabljati od trenutka, ko je zahteval popravilo ali zamenjavo, do njune izvršitve.
9. Stroške za material, nadomestne dele, delo, prenos in prevoz izdelkov, ki nastanejo pri odpravljanju okvar oziroma nadomestitvi blaga z novim, krije proizvajalec.
10. V primeru zamenjave blaga ali zamenjave bistvenega dela blaga z novim se potrošniku izda nov garancijski list.
11. V primeru, da proizvod popravlja nepooblaščen servis ali nepooblaščen oseba, kupec ne more uveljavljati zahtevkov iz te garancije.
12. Vzroki za okvaro oziroma nedelovanje izdelka morajo biti lastnosti stvari same in ne vzroki, ki so zunaj proizvajalčeve oziroma prodajalčeve sfere. Kupec ne more uveljavljati zahtevkov iz te garancije, če se ni držal priloženih navodil za sestavo in uporabo izdelka ali če je izdelek kakorkoli spremenjen ali nepravilno vzdrževan.
13. Proizvajalec zagotavlja proti plačilu popravilo, vzdrževanje blaga, nadomestne dele in priklopne aparate vsaj tri leta po poteku garancijskega roka,
14. Obrabni deli oz. potrošni material so izvzeti iz garancije.
15. Vsi potrebni podatki za uveljavljanje garancije in podatki, ki identificirajo blago za katerega velja garancija se nahajajo na dveh ločenih dokumentih (garancijski list, račun).
16. Ta garancija proizvajalca ne izključuje zakonske pravice potrošnika, da zoper prodajalca v primeru neskladnosti blaga brezplačno uveljavlja jamčevalne zahtevke. Ta garancija prav tako ne izključuje pravic potrošnika, ki izhajajo iz obveznega jamstva za skladnost blaga.

Prodajalec:

Lidl Slovenija d.o.o. k.d., Pod lipami 1,  
SI-1218 Komenda



## ● Izjava EU o skladnosti

### IZJAVA EU O SKLADNOSTI (št. 496151\_2504)

IAN: 496151\_2504  
Identifikacija izdelka: "PARKSIDE" Električno dvigalo z žično vrvjo  
Številka modela: HG05656

Predmet navedene izjave je v skladu z ustrezno zakonodajo Unije o harmonizaciji:

Direktiva 2006/42/EC
Direktiva 2014/30/EU
Direktiva 2011/65/EU z vsemi povezanimi spremembami

Sklicevanja na zadevne harmonizirane standarde ali sklicevanja na druge tehnične specifikacije v zvezi s skladnostjo, ki je navedena v izjavi:

Št. / Deli
Direktiva 2006/42/EC
EN 14492-2:2006+A1:2009
EN 60204-32:2008
EN 14492-2+A1/AC:2010
Direktiva 2014/30/EU
EN IEC 55014-1:2021
EN IEC 55014-2:2021
EN IEC 61000-3-2:2019+A1:2019
EN 61000-3-3:2013+A1:2019+A2:2021

Predmet zgoraj navedene izjave je v skladu z Direktivo 2011/65/EU Evropskega parlamenta in Sveta z dne 8. junija 2011 o omejevanju uporabe nekaterih nevarnih snovi v električni in elektronski opremi:

Št. / Deli
Direktiva 2011/65/EU
EN IEC 63000:2018

**Tehnično dokumentacijo hrani:** OWIM GmbH & Co.KG

Podpisano za in v imenu:

**OWIM GmbH & Co. KG, Stiftsbergstraße 1, 74167 Neckarsulm, Nemčija**

Za izdajo te izjave o skladnosti je odgovoren izključno proizvajalec.

Prevod izvorne izjave o skladnosti

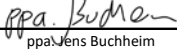
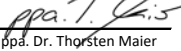
Neckarsulm	24.06.2025		
Kraj	Datum	ppa. Jens Buchheim Prokurist	ppa. Dr. Thorsten Maier Prokurist















SI

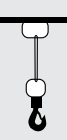

<b>Použitá výstražná upozornění a symboly</b> .....	Strana 37
<b>Úvod</b> .....	Strana 37
Použití ke stanovenému účelu .....	Strana 37
Rozsah dodávky .....	Strana 38
Popis dílů .....	Strana 38
Technické údaje .....	Strana 38
<b>Bezpečnostní pokyny</b> .....	Strana 39
<b>Před prvním použitím</b> .....	Strana 40
<b>Montáž</b> .....	Strana 40
<b>Obsluha</b> .....	Strana 41
Navinutí/odvinutí lana .....	Strana 41
Zvedání břemen .....	Strana 41
Omezující páky .....	Strana 41
Nouzový vypínač .....	Strana 41
Uspořádání jako kladkostroj .....	Strana 41
<b>Čištění a péče</b> .....	Strana 42
Čištění .....	Strana 42
Údržba .....	Strana 42
Oprava .....	Strana 42
Skladování .....	Strana 42
<b>Zlikvidování</b> .....	Strana 43
<b>Záruka</b> .....	Strana 43
Postup v případě uplatňování záruky .....	Strana 43
Servis .....	Strana 44
<b>EU prohlášení o shodě</b> .....	Strana 45

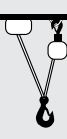
## Použitá výstražná upozornění a symboly

V tomto návodu na obsluhu, na obalu a typovém štítku jsou používána následující upozornění:

	Přečtěte si návod na obsluhu.		Tento výrobek je klasifikován ve třídě ochrany I a musí být uzemněn.
	Respektujte upozornění a bezpečnostní pokyny!		Střídavý proud/napětí
<b>IP54</b>	Tento výrobek je chráněn proti prachu a stříkající vodě.		Ujistěte se, že je ocelové lano řádně navinuto na bubnu.
	Používejte ochranné rukavice!		Vzdálenost mezi závitů musí být menší, než je průměr ocelového lana.
	Noste ochranu sluchu!		Uspořádání jako jednoduchý provazový kladkostroj.
	Noste ochranné brýle!		
	Noste ochrannou masku proti prachu!		Uspořádání jako kladkostroj se 2 lanovými kladkostroji a vodicím válečkem.
	Noste vhodnou pracovní obuv!		
<b>CE</b>	Značka CE potvrzuje shodu se směrnicemi EU, které se na výrobek vztahují.		Bezpečnostní informace
			Návod k použití

## LANOVÝ NAVIJÁK

### ● Úvod

Blahopřejeme Vám ke koupi nového výrobku. Rozhodli jste se pro kvalitní produkt. Návod k obsluze je součástí tohoto výrobku. Obsahuje důležité pokyny pro bezpečnost, použití a likvidaci. Před použitím výrobku se seznamte se všemi pokyny k obsluze a bezpečnostními pokyny. Používejte výrobek jen popsáním způsobem a na uvedených místech. Při předání výrobku třetí osobě předejte i všechny podklady.

### ● Použití ke stanovenému účelu

Tento lanový naviják (dále jen „výrobek“) je vhodný pro zvedání a spouštění břemen. Břemeno se upevní na hák výrobku.

Výrobek je určen pro použití v prostorách (stodola, garáž, dílna atd.).

Tento výrobek není určen k vyrovnání bočních tažných sil.

Výrobek je určen pro domácí použití, a nikoli pro komerční využití.

Jiné upotřebení nebo úpravy výrobku se považují za užívání v rozporu se stanoveným účelem a mohou vést k rizikům, jako je nebezpečí smrti, zranění nebo poškození. Výrobce nenese žádnou odpovědnost za škody způsobené nesprávným upotřebením. Výrobek není určen k živnostenskému nebo jinému využívání.

## ● Rozsah dodávky

### **⚠ VÁROVÁNÍ!**

- ▶ Výrobek a balicí materiály nejsou dětská hračka! Nedovolte dětem hrát si s plastovými sáčky, fóliemi a malými díly! Hrozí nebezpečí polknutí a udušení!

- 1x Lanový naviják
- 1x Přídavný hák s vodicím válečkem
- 2x Upevňovací třmen
- 4x Upevňovací šroub
- 1x Návod na obsluhu

## ● Popis dílů

Otevřete před dalším čtením stránku s obrázky a seznamte se se všemi funkcemi výrobku.

(Obr. A)

- 1 Upevňovací třmen
- 2 Upevňovací šrouby (s neodnímatelnou pérovou podložkou a odnímatelnou podložkou)
- 3 Motor
- 4 Závěsný kabel dálkového ovládání
- 5 Vedení ovládání
- 6 Přípojné vedení se síťovou zástrčkou
- 7 Nouzový vypínač
- 8 Ovládací spínač (↑/↓)
- 9 Dálkové ovládání
- 10 Přídavné háky
- 11 Vodicí váleček
- 12 Hák
- 13 Vypínací závaží
- 14 Ocelové lano
- 15 Omezující páka nahoru

- 16 Omezující páka dolů
- 17 Buben
- 18 Upevňovací otvor pro hák

## ● Technické údaje

Lanový naviják	PSZ 250 A2
Číslo modelu:	
- se zástrčkou VDE:	HG05656
- se zástrčkou UK:	HG05656-BS
- se švýcarskou zástrčkou:	HG05656-CH
Jmenovité napětí:	230 V~, 50 Hz
Jmenovitý proud:	2,2 A
Jmenovitý výkon:	500 W
Provozní režim:	S3 20 % 10 min:
Povolená zátěž:	125 kg* 250 kg**
Výška zdvihu:	12 m* 6 m**
Jmenovitá rychlost:	8 m/min* 4 m/min**
Ocelové lano, průměr:	3 mm
Ocelové lano, pevnost v tahu:	1870 N/mm <sup>2</sup>
Ochranná třída:	I
Skupina hnacích ústrojí:	M1
Systém ochrany:	IP54
Provozní podmínky (nadmořská výška: max. 1000 m):	0 až +40 °C < 80 % relativní vlhkost vzduchu
Podmínky skladování:	-25 až +55 °C < 80 % relativní vlhkost vzduchu
Váha netto:	10 kg

- \* Uspořádání jako jednoduchý provazový kladkostroj
- \*\* Uspořádání jako kladkostroj se 2 provazovými kladkostroji a vodícím válečkem

Provozní režim S3 20 % 10 min:  
S3 = Přerušovaný provoz bez vlivu na proces náběhu. V průběhu 10 minut činí maximální provozní doba 20 % (2 minuty).

Podle metody A hodnocená emise hluku v místě obsluhy je nižší než 86 dB.



## Bezpečnostní pokyny

### **VAROVÁNÍ!**

- ▶ **Přečtěte si všechny bezpečnostní pokyny, návody, vyobrazení a technické údaje, jimiž je tento výrobek opatřen.** Nedodržení bezpečnostních a následných pokynů může způsobit zranění elektrickým proudem, požár a/nebo těžká zranění.

### **Uchovejte bezpečnostní pokyny a návody pro budoucnost.**

- Držte děti a jiné neoprávněné osoby daleko od výrobku.

### **NEBEZPEČÍ!**

- ▶ **Nebezpečí zranění elektrickým proudem!** Nepokoušejte se sami výrobek opravovat. V případě poruchy smí opravy provádět výhradně kvalifikovaný personál.

### **NEBEZPEČÍ!**

- ▶ **Nebezpečí zranění elektrickým proudem!** Výrobek vypněte a odpojte jej od elektrické sítě předtím, než začnete provádět čisticí práce, a v případě, že výrobek není používán.

### **NEBEZPEČÍ!**

- ▶ **Nebezpečí poranění!** Neodborné použití může vést k zraněním. Používejte tento výrobek výhradně podle tohoto návodu. Nepokoušejte se výrobek nějakým způsobem měnit.

### **NEBEZPEČÍ!**

- ▶ **Nebezpečí poranění!** Poškozený výrobek nepoužívejte. Když je výrobek poškozen odpojte výrobek z elektrické sítě a obraťte se na svého prodejce.
- Dbejte na to, aby jmenovité napětí na typovém štítku odpovídalo napětí v síti vašeho napájení.
- Pokud je to možné, provozujte výrobek pouze na proudovém obvodu, který je chráněn proudovým chráničem s pojistkou alespoň 10 A.
- Doporučuje se nepoužívat prodlužovací kabely. Pokud je však prodlužovací kabel nezbytný, musí být dimenzován pro proud nejméně 10 A.
- Chraňte přípojné vedení a síťovou zástrčku před prachem, přímým slunečním zářením, kapající a stříkající vodou.
- Chraňte přípojné vedení před poškozením. Nenechte ho viset přes ostré hrany a nelámejte ani neohýbejte jej. Chraňte přípojné vedení před horkými povrchy a otevřenými plameny.

- Nevádějte tento výrobek do provozu, je-li poškozeno přípojně vedení nebo síťová zástrčka, pokud výrobek nefunguje nebo je jakýmkoli způsobem poškozen.
- Když je přípojně vedení tohoto výrobku poškozeno, musí být nahrazeno výrobcem nebo jeho zákaznickou službou nebo podobně kvalifikovanou osobou, aby se zabránilo ohrožení.
- Nevytahujte síťovou zástrčku ze zásuvky za přípojně vedení.

### **Zvláštní bezpečnostní pokyny pro lanový naviják**

- Osoby, které mají používat výrobek, musí být předtím absolvovat příslušné školení nebo zácvik.
- Je zakázáno pohybovat osoby výrobkem.
- Je zakázáno, zdvihat břemena, která přesahují jmenovitou nosnost.
- Nepokoušejte se zvedat pevně sedící nebo zablokovaná břemena.
- Ocelové lano musí být napnuto, když se zvedá břemeno.
- Netahejte břemeno ve vodorovném směru.
- Vyhněte se rychlému zapínání a vypínání (impulzový provoz).
- Buďte při obsluze výrobku stále pozorní.
- Nenechávejte visící břemena bez dozoru, aniž byste přijali odpovídající bezpečnostní opatření.
- Nestůjte nebo nepracujte pod zvednutým břemenem.
- Výrobek není vybaven omezovačem jmenovitého výkonu. Nezkoušejte dále zvyšovat zatížení, když ochrana proti přehřátí omezí provoz. Břemeno v tomto případě překračuje jmenovitý výkon výrobku.
- Nepoužívejte omezující páky [15] [16] jako rutinní zastavovací zařízení. Omezující páky slouží pouze jako zastavovací zařízení pro případy nouze.
- Než začnete: Zjistěte, zda

- Je ocelové lano [14] správně navinuto na bubnu [17] a zda
- Je vzdálenost mezi vinutími menší, než je průměr ocelového lana (obr. D).

### ● **Před prvním použitím**

- Odstraňte veškeré obalové materiály.
- Odstraňte přepravní pojistky pro ocelové lano [14]. Přeřízněte gumičku a odstraňte ji.
- Než začnete: Zjistěte, zda
  - Je ocelové lano [14] správně navinuto na bubnu [17] a zda
  - Je vzdálenost mezi vinutími menší, než je průměr ocelového lana (obr. D).
- Zajistěte, aby ocelové lano [14] procházelo řádně a bez kontaktu okolo omezujících pák [15] [16] (obr. B).

### ● **Montáž**

(Obr. E)

#### **⚠ NEBEZPEČÍ!**

- ▶ Čtyřhranný nosník (Rozměry průřezu: 45 x 45 mm) musí být schopen na upevňovací poloze výrobku nést minimálně zátěž 500 kg. Při instalaci se doporučuje konzultovat kvalifikovaný personál (např. statika).
- ▶ Protože jsou vyžadovány odborné znalosti, vyžádejte si radu od kvalifikovaného technika, aby bylo zajištěno, že všechny šrouby jsou plně a správně dotaženy.
- ▶ Kvalifikovaný technik nebo vhodně vyškolená osoba by také měla před připojením výrobku zkontrolovat ukotvení čtvercového nosníku.
- ▶ Čas potřebný k montáži: přibližně 1 hodina.

- Upevněte výrobek upevňovacími třmeny [1] a upevňovacími šrouby [2] na vhodném čtyřhranném nosníku.

- Pevně dotáhněte upevňovací šrouby [2].

## ● **Obsluha**

### UPOZORNĚNÍ

- ▶ Výrobek je vybaven vypínačem termostatu. Během provozu může dojít k zastavení motoru [3]. Motor může být restartován teprve tehdy, když vychladne.

## ● **Navinutí/odvinutí lana**

(Obr. J)

- Navinutí lana: Stiskněte ovládací spínač [8] podle směru šipky ↗ vzhůru.
- Odvinutí lana: Stiskněte ovládací spínač [8] podle směru šipky ↘ směrem dolů.

## ● **Zvedání břemen**

- Spusťte ocelové lano [14] natolik, že s ním můžete pohodlně zacházet.
- Připevněte břemeno na hák [10] [12]. Pokud je to nutné, použijte více podpínek. Těžiště břemene se musí nacházet pod výrobkem.
- Naviňte ocelové lano [14] tak, že je nejprve jen napnuto. Potom zvedněte břemeno úplně.

## ● **Omezující páky**

### UPOZORNĚNÍ

- ▶ Omezující páky [15] [16] nejsou určeny pro běžné zastavení výrobku. Vždy se snažte zastavit výrobek před tím, než spustí jednu omezující páku.

## **Omezující páka nahoru**

Když je ocelové lano [14] zcela navinuto, aktivuje se omezující páka nahoru [15]. Ocelové lano se nedá dále navinout. Ocelové lano se dá pouze rozvinout.

## **Omezující páka dolů**

Když je ocelové lano [14] je zcela odvinuto, aktivuje se omezující páka dolů [16]. Ocelové lano se nedá dále rozvinout. Ocelové lano se dá pouze navíjet.

## ● **Nouzový vypínač**

(Obr. J)

- V případě nouze stiskněte nouzový vypínač [7] pro zastavení procesu zvedání nebo spouštění.
- Výrobek je pak zablokován. Odblokujte výrobek otočením nouzového vypínače [7] mírně ve směru hodinových ručiček (ve směru šipky), dokud nevyskočí ven.

## ● **Uspořádání jako kladkostroj**

### Příslušenství

Pro bezpečné a správné používání funkce kladkostroje jsou potřebné následující nástroje:

- 2 klíče na šrouby (8 mm)
- 2 klíče na šrouby (13 mm)

### ⚠ **VAROVÁNÍ**

- ▶ Nepoužívejte příslušenství, které není doporučeno společností Parkside.

Při uspořádání jako kladkostroj uspořádání je zátěž rozdělena mezi 2 provazové kladkostroje. Proto může být zdvihána dvojnásobná hmotnost. Maximální výška zdvihu a rychlost jsou přitom poloviční.

- Upevněte hák [12] na upevňovacím otvoru pro hák [18]. Ocelové lano [14] tak tvoří smyčku (obr. C).
- Odmontujte vodící váleček [11] přídavného háku: Odstraňte 3 šrouby (obr. F).
- Zavěste vodící váleček [11] do smyčky ocelového lana [14] (obr. G).
- Namontujte šrouby a přídavné háky [10] na vodící váleček [11]. Pevně dotáhněte 3 šrouby (obr. H).
- Kladkostroj je nyní použitelný (obr. I).

## ● Čištění a péče

### ⚠ VAROVÁNÍ!

Před prováděním kontroly, údržby a čištění odpojte výrobek od elektrické sítě!

## ● Čištění

- Dávejte pozor na to, aby dovnitř výrobku nepronikly žádné kapaliny.
- Pravidelné řádné čištění pomáhá zajistit bezpečné používání a prodlužuje životnost výrobku.
- Výrobek čistěte suchou utěrkou. Pro těžce přístupná místa použijte měkký kartáč.

### UPOZORNĚNÍ

- ▶ Nepoužívejte žádné chemické, alkalické, abrazivní nebo jiné agresivní čisticí nebo dezinfekční prostředky k čištění výrobku, neboť ty mohou poškodit jeho povrchy.

## ● Údržba

Interval kontroly	Postup
Před každým použitím	Zkontrolujte, zda nouzový vypínač <b>7</b> a ovládací spínač <b>8</b> fungují správně.
Každých 30 cyklů*	Zkontrolujte celé ocelové lano <b>14</b> na poškození (obr. K). Nahraďte poškozené ocelové lano (dostupné v odborných obchodech).
Každých 100 cyklů*	Zkontrolujte omezující páky <b>15</b> <b>16</b> bez břemene zatížení na funkčnost.
Každých 200 cyklů*	Namažte ocelové lano <b>14</b> a vodící váleček <b>11</b> .
Každých 800 cyklů*	Zkontrolujte všechny šrouby na pevné dosednutí. Zkontrolujte celý výrobek na opotřebení.
* Jeden cyklus odpovídá pohybu břemene nahoru a dolů.	

## ● Oprava

Uvnitř výrobku nejsou žádné díly, které mohou být opravovány uživatelem. Obráťte se na kvalifikovaného odborníka, abyste nechali výrobek zkontrolovat a opravit.

## ● Skladování

- Výrobek čistěte, jak je popsáno výše.
- Výrobek a jeho příslušenství skladujte na tmném, suchém, nezamrzajícím a dobře větraném místě.

- Uchovávejte výrobek stále na místě nedostupném pro děti. Optimální dlouhodobá teplota skladování leží mezi +5 a +30 °C.
- Uchovávejte výrobek v původním obalu.

## ● **Zlikvidování**

Obal se skládá z ekologických materiálů, které můžete zlikvidovat prostřednictvím místních sběren recyklovatelných materiálů.



Při třídění odpadu se řiďte podle označení obalových materiálů zkratkami (a) a čísly (b), s následujícím významem: 1–7: umělé hmoty / 20–22: papír a lepenka / 80–98: složené látky.



O možnostech likvidace vysloužilých zařízení se informujte u správy vaší obce nebo města.



V zájmu ochrany životního prostředí vysloužilý výrobek nevyhazujte do domovního odpadu, ale předejte k odborné likvidaci. O sběrnách a jejich otevíracích hodinách se můžete informovat u příslušné správy města nebo obce.

## ● **Záruka**

Výrobek byl vyroben podle přísných směrnic kvality a před dodáním pečlivě otestován. V případě materiálních nebo výrobních vad máte zákonná práva vůči prodejci výrobku. Vaše zákonná práva nejsou níže uvedenou zárukou nijak omezená.

Záruka na tento výrobek je 3 roky od data zakoupení. Záruční doba začíná dnem zakoupení. Originál dokladu o zakoupení si uschovejte na bezpečném místě, protože tento doklad je vyžadován jako doklad o koupi.

Jakékoli poškození nebo závady, které se vyskytly již v okamžiku nákupu, musí být nahlášeny ihned po vybalení výrobku.

Pokud se u výrobku během 3 let od data zakoupení projevívá vada materiálu nebo výrobní vada, pak vám ho podle naší volby bezplatně opravíme nebo vyměníme. Záruční doba se po uznané reklamaci neprodlužuje. To platí také pro vyměněné a opravené díly.

Tato záruka je neplatná, pokud byl výrobek poškozený nebo nesprávně používáný anebo udržovaný.

Záruka se kryje na materiálové a výrobní vady. Tato záruka se nevztahuje na díly výrobku, které podléhají běžnému opotřebení, a tím platí jako opotřebitelné díly (např. baterie, hadice, inkoustové barevné patrony), ani se nevztahuje na poškození rozbitných dílů, např. spínačů nebo dílů ze skla.

## ● **Postup v případě uplatňování záruky**

V zájmu rychlého zpracování Vašeho požadavku se řiďte následujícími pokyny:

Pro všechny požadavky si uschovejte pokladní stvrzenku jako doklad o nákupu a číslo položky (např. IAN 496151\_2504).

Číslo položky najdete na typovém štítku, je vyryto na výrobku, je uvedeno na titulní stránce Vašeho návodu (vlevo dole) nebo je na nálepce na zadní nebo spodní straně výrobku.

Při poruchách funkce nebo jiných závadách nejdříve kontaktujte telefonicky nebo e-mailem níže uvedené servisní oddělení.

Na adresu servisu, kterou Vám sdělíme, můžete zdarma odeslat pouze výrobek, který byl zaznamenaný jako vadný, a to spolu s pokladním dokladem (stvrzenkou), popisem závady a uvedením doby, kdy k závadě došlo.

Na stránkách [parkside-diy.com](http://parkside-diy.com) najdete tuto a celou řadu dalších příruček k nahlédnutí a ke stažení. Pomocí tohoto QR kódu se dostanete přímo na stránky [parkside-diy.com](http://parkside-diy.com). Vyberte svou zemi a vyhledejte návod k obsluze pomocí formuláře k vyhledávání. Zadáním čísla položky (IAN) 496151\_2504 se dostanete k návodu k obsluze Vašeho výrobku.



## ● Servis

### Servis Česká republika

Tel.: 800023611

Kontaktní formulář je zapnutý  
[parkside-diy.com](http://parkside-diy.com)

**IAN 496151\_2504**

## ● EU prohlášení o shodě

### EU PROHLÁŠENÍ O SHODĚ (č. 496151\_2504)

IAN: 496151\_2504  
Identifikace produktu: "PARKSIDE" Lanový naviják  
Číslo modelu: HG05656

Výše popsaný předmět prohlášení je ve shodě s příslušnými harmonizačními právními předpisy Unie:

Směrnice 2006/42/ES
Směrnice 2014/30/EU
Směrnice 2011/65/EU se všemi souvisejícími změnami

Odkazy na příslušné harmonizované normy nebo na jiné technické specifikace, ve vztahu k nimž se shoda prohlašuje:

Č. / Části
Směrnice 2006/42/ES
EN 14492-2:2006+A1:2009
EN 60204-32:2008
EN 14492-2+A1/AC:2010
Směrnice 2014/30/EU
EN IEC 55014-1:2021
EN IEC 55014-2:2021
EN IEC 61000-3-2:2019+A1:2019
EN 61000-3-3:2013+A1:2019+A2:2021

Předmět výše uvedeného prohlášení je v souladu se směrnicí Evropského parlamentu a Rady 2011/65/EU ze dne 8. června 2011 o omezení používání některých nebezpečných látek v elektrických a elektronických zařízeních:

Č. / Části
Směrnice 2011/65/EU
EN IEC 63000:2018

**Držitel technické dokumentace:** OWIM GmbH & Co.KG

Podepsáno za a jménem:

**OWIM GmbH & Co. KG, Stiftsbergstraße 1, 74167 Neckarsulm, Německo**

Toto prohlášení o shodě se vydává na výhradní odpovědnost výrobce.

Překlad původního prohlášení o shodě

Neckarsulm  
Místo

24.06.2025  
Datum

*ppa. Jens Buchheim*  
ppa. Jens Buchheim  
Prokurista

*ppa. Dr. Thorsten Maier*  
ppa. Dr. Thorsten Maier  
Prokurista















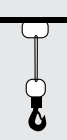

CZ

<b>Použité výstražné upozornenia a symboly</b> .....	Strana	47
<b>Úvod</b> .....	Strana	48
Použitie v súlade s určením .....	Strana	48
Rozsah dodávky .....	Strana	48
Popis súčiastok .....	Strana	48
Technické údaje .....	Strana	49
<b>Bezpečnostné upozornenia</b> .....	Strana	49
<b>Pred prvým použitím</b> .....	Strana	51
<b>Montáž</b> .....	Strana	51
<b>Obsluha</b> .....	Strana	51
Odvinutie/navinutie lana .....	Strana	51
Zdvíhanie bremien .....	Strana	52
Medzná páka .....	Strana	52
Núdzový vypínač .....	Strana	52
Usporiadanie ako kladka .....	Strana	52
<b>Čistenie a starostlivosť</b> .....	Strana	52
Čistenie .....	Strana	52
Údržba .....	Strana	53
Oprava .....	Strana	53
Skladovanie .....	Strana	53
<b>Likvidácia</b> .....	Strana	53
<b>Záruka</b> .....	Strana	54
Postup v prípade poškodenia v záruke .....	Strana	54
Servis .....	Strana	54
<b>EÚ vyhlásenie o zhode</b> .....	Strana	55

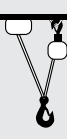
## Použitie výstražné upozornenia a symboly

V tomto návode na používanie, na obale a na typovom štítku sú použité nasledujúce výstražné upozornenia:

	Prečítajte si návod na používanie.		Tento produkt je klasifikovaný ako trieda ochrany I a musí byť uzemnený.
	Rešpektujte výstražné a bezpečnostné upozornenia!		Striedavý prúd/striedavé napätie
<b>IP54</b>	Produkt je chránený proti prachu a striekajúcej vode.		Skontrolujte, či je oceľové lano správne navinuté na bubne. Vzďialenosť medzi vinutiami musí byť menšia ako priemer oceľového lana.
	Noste ochranné rukavice!		
	Noste ochranu sluchu!		Usporiadanie ako jednoduchý lanový kladkostroj.
	Noste ochranné okuliare!		
	Noste protiprachovú masku!		Usporiadanie ako kladkostroj s 2 lanovodmi a vodiacou kladkou.
	Noste vhodnú pracovnú obuv!		
<b>CE</b>	Značka CE potvrdzuje zhodu so smernicami EÚ, ktoré sú relevantné pre produkt.	 	Bezpečnostné informácie Návod na obsluhu

# LANOVÝ NAVIJAK

## ● Úvod

Blahoželáme Vám ku kúpe Vášho nového výrobku. Rozhodli ste sa pre veľmi kvalitný výrobok. Návod na obsluhu je súčasťou tohto výrobku. Obsahuje dôležité upozornenia týkajúce sa bezpečnosti, používania a likvidácie. Skôr ako začnete výrobok používať, oboznámte sa so všetkými pokynmi k obsluhu a bezpečnosti. Výrobok používajte iba v súlade s popisom a v uvedených oblastiach používania. V prípade postúpenia výrobku ďalším osobám odovzdajte aj všetky dokumenty patriace k výrobku.

## ● Použitie v súlade s určením

Tento Lanový navijak (ďalej len „produkt“) je vhodný na zdvíhanie a spúšťanie bremien. Bremeno sa upevní na hák produktu.

Produkt je určený iba na použitie v interiéroch (stodola, garáž, dielňa atď.).

Produkt nie je určený na vyvíjanie bočných ťahových síl.

Produkt je určený len na súkromné použitie a nie na komerčné použitie.

Iné použitia alebo úpravy produktu sa považujú za nevhodné a môžu spôsobiť riziká ako ohrozenie života, zranenia a poškodenia. Výrobca nepreberá ručenie za škody vzniknuté v dôsledku používania v rozpore s určením. Produkt nie je určený na komerčné účely alebo pre iné oblasti použitia.

## ● Rozsah dodávky

### ⚠ VÝSTRAHA!

► Produkt a obal nie sú hračky pre deti! Deti sa nesmú hrať s plastovými vreckami, fóliami a malými časťami! Hrozí riziko prehltnutia a udusení!

- 1x Lanový navijak
- 1x Prídavný hák s vodiacou kladkou
- 2x Upevňovací strmeň
- 4x Upevňovacia skrutka
- 1x Návod na používanie

## ● Popis súčiastok

Pred čítaním si otvorte strany s obrázkami a oboznámte sa so všetkými funkciami produktu.

(Obr. A)

- 1 Upevňovací strmeň
- 2 Upevňovacie skrutky (s neodnímateľnou pružnou podložkou a odnímateľnou bežnou podložkou)
- 3 Motor
- 4 Závesný kábel diaľkového ovládania
- 5 Ovládacie vedenie
- 6 Napájací kábel so sieťovou zástrčkou
- 7 Núdzový vypínač
- 8 Ovládací spínač (↕/↖)
- 9 Diaľkové ovládanie
- 10 Prídavný hák
- 11 Vodiaca kladka
- 12 Háč
- 13 Vypínacia hmotnosť
- 14 Oceľové lano
- 15 Medzná páka smerom nahor
- 16 Medzná páka smerom nadol
- 17 Bubon
- 18 Upevňovací otvor pre háč

## ● Technické údaje

Lanový navijak	PSZ 250 A2
Číslo modelu:	
- so zástrčkou VDE:	HG05656
- so zástrčkou UK:	HG05656-BS
- so švajčiarskou zástrčkou:	HG05656-CH
Menovité napätie:	230 V~, 50 Hz
Menovitý prúd:	2,2 A
Menovitý výkon:	500 W
Prevádzkový režim:	S3 20 % 10 min:
Povolené zaťaženie:	125 kg* 250 kg**
Výška zdvihu:	12 m* 6 m**
Menovitá rýchlosť:	8 m/min* 4 m/min**
Oceľové lano, priemer:	3 mm
Oceľové lano, pevnosť v ťahu:	1870 N/mm <sup>2</sup>
Trieda ochrany:	I
Skupina pohonu:	M1
Krytie:	IP54
Prevádzkové podmienky (nadmorská výška: max. 1000 m):	0 až +40 °C < 80 % relatívna vlhkosť vzduchu
Skladovacie podmienky:	-25 až +55 °C < 80 % relatívna vlhkosť vzduchu
Čistá hmotnosť:	10 kg

- \* Usporiadanie ako jednoduchý lanový kladkostroj
- \*\* Usporiadanie ako kladkostroj s 2 lanovodmi a vodiacou kladkou

Prevádzkový režim S3 20 % 10 min:  
S3 = Prerušovaná prevádzka bez vplyvu spúšťacieho procesu. Maximálny čas prevádzky v priebehu 10 minút činí 20 % (2 minúty).

Emisie hluku hodnotené ako A na mieste operátora sú nižšie ako 86 dB.



## Bezpečnostné upozornenia

### ⚠ VÝSTRAHA!

- ▶ **Prečítajte si všetky bezpečnostné upozornenia, pokyny, ilustrácie a technické údaje, ktoré sa dodávajú s týmto produktom.** Zanedbanie dodržiavania bezpečnostných upozornení a ďalších pokynov môže spôsobiť úraz elektrickým prúdom, požiar a/alebo ťažké poranenia.

**Všetky bezpečnostné upozornenia a pokyny si uschovajte pre prípad potreby v budúcnosti.**

- Produkt skladujte mimo dosahu detí a neautorizovaných osôb.

### ⚠ NEBEZPEČENSTVO!

- ▶ **Nebezpečenstvo zásahu elektrickým prúdom!** Nepokúšajte sa opravovať produkt svojpomocne. V prípade poruchy môžu opravy vykonávať výlučne kvalifikovaní odborníci.

### **⚠ NEBEZPEČENSTVO!**

- ▶ **Nebezpečenstvo zásahu elektrickým prúdom!** Produkt vypnite a odpojte ho z elektrickej siete pred vykonaním akýchkoľvek čistiacich prác a tiež vtedy, keď produkt nebudete používať.

### **⚠ NEBEZPEČENSTVO!**

- ▶ **Nebezpečenstvo poranenia!** Neodborné použitie môže spôsobiť zranenia. Tento produkt používajte výlučne podľa tohto návodu. Nepokúšajte sa produkt žiadnym spôsobom meniť.

### **⚠ NEBEZPEČENSTVO!**

- ▶ **Nebezpečenstvo poranenia!** Nepoužívajte poškodený produkt. Ak je produkt poškodený, odpojte ho od elektrickej siete a obráťte sa na predajcu.

- Uistite sa, že menovité napätie na typovom štítku zodpovedá sieťovému napätiu vášho napájacieho zdroja.
- Pokiaľ je to možné, produkt prevádzkujte iba v obvode chránenom prúdovým chráničom a poistkou s hodnotou najmenej 10 A.
- Odporúčame vám nepoužívať žiadne predĺžovacie káble. Ak je však nevyhnutne potrebný predĺžovací kábel, musí byť dimenzovaný na prúdový tok minimálne 10 A.
- Napájací kábel a sieťovú zástrčku chráňte pred prachom, priamym slnečným žiarením, kvapkajúcou a striekajúcou vodou.

- Chráňte napájací kábel pred poškodením. Nenechajte ho visieť nad ostrými hranami a nestláčajte ho, ani ho neohýbajte. Napájací kábel držte v dostatočnej vzdialenosti od horúcich plôch a otvoreného plameňa.
- Produkt nezapínajte, keď je napájací kábel alebo sieťová zástrčka poškodená, keď produkt nefunguje alebo je nejakým spôsobom poškodený.
- Ak je napájací kábel tohto produktu poškodený, musí ho vymeniť výrobca alebo jeho zákaznícka služba, alebo obdobne kvalifikovaná osoba, aby sa predišlo nebezpečenstvu.
- Sieťovú zástrčku neťahajte zo zásuvky za napájací kábel.

### **Špeciálne bezpečnostné upozornenia pre lanový kladkostroj**

- Osoby, ktoré budú produkt používať, musia byť najskôr príslušne vyškolené alebo poučené.
- Pomocou produktu je zakázané zdvíhať a prepravovať ľudí.
- Je zakázané zdvíhať bremená, ktoré presahujú menovité zaťaženie.
- Nepokúšajte sa zdvíhať uviaznuté alebo zaseknuté bremená.
- Pri zdvíhaní bremena musí byť ocelové lano napnuté.
- Bremená neťahajte v horizontálnom smere.
- Vyvarujte sa rýchleho zapínania a vypínania (režim posúvania).
- Pri obsluhu produktu postupujte vždy opatrne.
- Nenechávajte žiadne visiace bremená bez dozoru bez vykonania vhodných bezpečnostných opatrení.
- Nestojte ani nepracujte pod zdvihnutým bremenom.

- Výrobok nie je vybavený obmedzovačom menovitého výkonu. Nepokúšajte sa pokračovať v zdvíhaní bremena, ak ochrana pred prehriatím zastavila činnosť produktu. Bremeno v tomto prípade prekračuje menovitý výkon produktu.
- Medzné páky [15] [16] nepoužívajte ako rutinné zastavovacie zariadenie. Medzné páky slúžia iba ako zarážka v prípade núdze.
- Skôr ako začnete: Skontrolujte, či je
  - Ocelové lano [14] správne obtočené okolo bubna [17] a či je
  - Vzdialenosť medzi vinutiami musí byť menšia ako priemer ocelového lana (obr. D).

## ● Pred prvým použitím

- Odstráňte všetky obalové materiály.
- Odstráňte prepravnú poistku ocelového lana [14]. Odrežte gumový pás a odstráňte ho.
- Skôr ako začnete: Skontrolujte, či je
  - Ocelové lano [14] správne obtočené okolo bubna [17] a či je
  - Vzdialenosť medzi vinutiami musí byť menšia ako priemer ocelového lana (obr. D).
- Dbajte na to, aby ocelové lano [14] prechádzalo medznými pákami [15] [16] správne a bez kontaktu (obr. B).

## ● Montáž

(Obr. E)

### ⚠ NEBEZPEČENSTVO!

- ▶ Štvorhranný nosník (rozmery priečného rezu: 45 x 45 mm) musí v mieste upevnenia produktu uniesť záťaž minimálne 500 kg. Odporúča sa montáž konzultovať s kvalifikovaným odborným personálom (napr. statikom).
- ▶ Keďže sú potrebné špeciálne znalosti, nechajte si poradiť kvalifikovaným technikom, aby ste sa uistili, že sú všetky skrutky dotiahnuté úplne a správne.
- ▶ Skôr ako produkt upevníte, mal by kvalifikovaný technik alebo príslušne zaškolená osoba skontrolovať ukotvenie štvorhranného nosníka.
- ▶ Čas potrebný na montáž: cca 1 hodina.

- Produkt pripevnite na vhodný štvorhranný nosník pomocou upevňovacích strmeňov [1] a upevňovacích skrutiek [2].
- Upevňovacie skrutky [2] pevne dotiahnite.

## ● Obsluha

### UPOZORNENIE

- ▶ Produkt je vybavený termostatickým spínačom. Počas prevádzky sa môže motor [3] zastaviť. Motor sa bude dať opäť naštartovať až potom, keď vychladne.

## ● Odvinutie/navinutie lana

(Obr. J)

- Navinutie lana: Stlačte ovládací spínač [8] v príslušnom smere šípky ↑ nahor.

- Odvinutie lana: Stlačte ovládaci spínač [8] v príslušnom smere šípky ↗ nadol.

## ● Zdvíhanie bremien

- Spusťte oceľové lano [14] nadol natoľko, aby ste s ním mohli pohodlne manipulovať.
- Bremono upevnite na hák [10] [12]. Ak je to potrebné, použite ďalšie lanové popruhy. Ťažisko bremena musí byť pod produktom.
- Oceľové lano [14] naviňte natoľko, aby sa najprv naplo. Potom bremono úplne zdvihnite.

## ● Medzná páka

### UPOZORNENIE

- ▶ Medzné páky [15] [16] nie sú určené na bežné zastavenie produktu. Pred aktivovaním medznej páky sa vždy pokúste produkt zastaviť.

### Medzná páka smerom nahor

Keď je oceľové lano [14] úplne navinuté, aktivuje sa medzná páka smerom nahor [15]. Oceľové lano sa nemôže ďalej navíjať. Oceľové lano sa môže iba odvíjať.

### Medzná páka smerom nadol

Keď je oceľové lano [14] úplne odvinuté, aktivuje sa medzná páka smerom nadol [16]. Oceľové lano sa nemôže ďalej odvíjať. Oceľové lano sa môže iba navíjať.

## ● Núdzový vypínač

(Obr. J)

- V prípade núdze zastavte zdvíhanie alebo spúšťanie bremena stlačením núdzového vypínača [7].
- Produkt sa potom uzamkne. Odomknite produkt miernym otočením núdzového vypínača [7] v smere hodinových ručičiek (v smere šípky), pokým nevyskočí.

## ● Usporiadanie ako kladka

### Príslušenstvo

Na bezpečné a správne používanie funkcie kladky sú potrebné tieto nástroje:

- 2 kľúče (8 mm)
- 2 kľúče (13 mm)

### ⚠ VÝSTRAHA

- ▶ Nepoužívajte príslušenstvo, ktoré neodporúča spoločnosť Parkside.

Pri usporiadaní ako kladka je záťaž rozdelená na 2 laná. Preto je možné zdvíhať dvojnásobnú hmotnosť. Maximálna výška zdvihu a rýchlosť sú vtedy polovičné.

- Pripevnite hák [12] k upevňovaciemu otvoru pre hák [18]. Oceľové lano [14] tak tvorí slučku (obr. C).
- Demontujte vodiacu kladku [11] prídavného háku: Odskrutkujte 3 skrutky (obr. F).
- Zaveste vodiacu kladku [11] do slučky oceľového lana [14] (obr. G).
- Na vodiacu kladku [11] namontujte skrutky a prídavný hák [10]. Pevne dotiahnite 3 skrutky (obr. H).
- Teraz môžete kladku použiť (obr. I).

## ● Čistenie a starostlivosť

### ⚠ VÝSTRAHA!

Pred vykonaním akýchkoľvek inšpekčných, údržbárskych alebo čistiacich prác produkt odpojte od napájania!

## ● Čistenie







- Dbajte na to, aby žiadne kvapaliny nevnikli do vnútra produktu.
- Pravidelné riadne čistenie pomáha zaistiť bezpečné používanie a predlžuje životnosť produktu.

- Produkt vyčistíte suchou handrou. Na ťažko prístupné miesta použijete mäkkú kefku.

## UPOZORNENIE

- ▶ Na čistenie produktu nepoužívajte chemické, alkalické, abrazívne alebo iné agresívne čistiace alebo dezinfekčné prostriedky, pretože môžu poškodiť povrchové plochy.

## ● Údržba

Interval kontroly	Postup
Pred každým použitím	Skontrolujte, či núdzový vypínač  a ovládací spínač  správne fungujú.
Každých 30 cyklov*	Skontrolujte celé oceľové lano  , či nie je poškodené (obr. K). Vymeňte poškodené oceľové lano (komerčne dostupné).
Každých 100 cyklov*	Skontrolujte funkčnosť medzných pák   bez záťaže.
Každých 200 cyklov*	Namažte oceľové lano  a vodiacu kladku  .
Každých 800 cyklov*	Skontrolujte pevné osadenie všetkých skrutiek. Skontrolujte opotrebovanie celého produktu.
* Jeden cyklus zodpovedá pohybu jedného bremena nahor a nadol.	

## ● Oprava

Vo vnútri tohto produktu nie sú žiadne súčasti, ktoré môže používateľ opraviť sám. Obráťte sa na kvalifikovaného odborníka a nechajte produkt skontrolovať a opraviť.

## ● Skladovanie

- Produkt vyčistíte podľa popisu vyššie.
- Produkt a jeho príslušenstvo skladujte na tmavom, suchom a dobre vetranom mieste bez mrazu.
- Produkt skladujte vždy na deťom neprístupnom mieste. Optimálna teplota pri dlhodobom skladovaní je medzi +5 a +30 °C.
- Produkt odložte v originálnom obale.

## ● Likvidácia

Obal pozostáva z ekologických materiálov, ktoré môžete odovzdať na miestnych recyklačných zberných miestach.



Všímajte si prosím označenie obalových materiálov pre triedenie odpadu, sú označené skratkami (a) a číslami (b) s nasledujúcim významom: 1–7: Plasty / 20–22: Papier a kartón / 80–98: Spojené látky.



O možnostiach likvidácie opotrebovaného výrobku sa môžete informovať na Vašej obecnej alebo mestskej správe.



Ak výrobok doslúžil, v záujme ochrany životného prostredia ho neodhodte do domového odpadu, ale odovzdajte na odbornú likvidáciu. Informácie o zberných miestach a ich otváracích hodinách získate na Vašej príslušnej správe.

## ● Záruka

Výrobok bol starostlivo vyrobený v súlade s prísnyimi smericami kvality a pred dodaním dôkladne otestovaný. V prípade materiálových alebo výrobných chýb máte zákonné práva voči predajcovi výrobku. Vaše zákonné práva nie sú žiadnym spôsobom obmedzené našou zárukou uvedenou nižšie.

Záruka na tento výrobok je 3 roky od dátumu nákupu. Záručná doba začína plynúť dátumom kúpy. Originál dokladu o kúpe si uschovajte na bezpečnom mieste, pretože tento doklad je potrebný ako dôkaz o kúpe.

Akékoľvek poškodenie alebo nedostatky prítomné už v čase nákupu je potrebné nahlásiť ihneď po vybalení výrobku.

Ak sa v priebehu 3 rokov od dátumu zakúpenia preukáže, že výrobok vykazuje chyby materiálu alebo spracovania, podľa vlastného uváženia Vám ho bezplatne opravíme alebo vymeníme. Záručná doba sa na základe poskytnutej záručnej reklamácie nepredlžuje. To platí aj pre vymenené alebo opravené diely.

Táto záruka je neplatná, ak bol výrobok poškodený alebo nesprávne používaný alebo udržiavaný.

Záruka sa vzťahuje na chyby materiálu a výrobné chyby. Táto záruka sa nevzťahuje na časti výrobku, ktoré podliehajú bežnému opotrebovaniu, a preto sa považujú za opotrebovateľné diely (napr. batérie, nabíjateľné batérie, hadice, atramentové kazety), ani na poškodenie krehkých častí, napr. spínačov alebo častí zo skla.

## ● Postup v prípade poškodenia v záruke

Na zabezpečenie rýchleho spracovania svojej žiadosti postupujte podľa ďalej uvedených pokynov:

Pre všetky otázky majte pripravený pokladničný lístok a číslo výrobku (napr. IAN 496151\_2504) ako doklad o kúpe.

Číslo výrobku nájdete na typovom štítku výrobku, gravúre výrobku, titulnej strane návodu (vľavo dole) alebo na nálepke na zadnej alebo spodnej strane výrobku.

Pri výskyte funkčných porúch alebo iných nedostatkov sa najprv telefonicky alebo e-mailom obráťte na ďalej uvedené servisné oddelenie.

Výrobok označený ako chybný potom môžete bezplatne zaslať na poskytnutú servisnú adresu, pričom priložte doklad o kúpe (pokladničný lístok) a uveďte, v čom spočíva nedostatok a kedy sa vyskytol.

Na stránke [parksidediy.com](http://parksidediy.com) si môžete stiahnuť túto a mnohé ďalšie príručky. Týmto QR kódom sa dostanete priamo na [parksidediy.com](http://parksidediy.com). Vyberte svoju krajinu a pomocou vyhľadávacej masky vyhľadajte návody na obsluhu. Zadaním čísla výrobku (IAN) 496151\_2504 sa dostanete na návod na obsluhu pre svoj výrobok.



## ● Servis



**Servis Slovensko**

Tel.: 0800003409

Kontaktný formulár je zapnutý

[parksidediy.com](http://parksidediy.com)

**IAN 496151\_2504**

# ● EÚ vyhlásenie o zhode

## EÚ VYHLÁSENIE O ZHODE (č. 496151\_2504)

IAN: 496151\_2504  
Identifikácia produktu: "PARKSIDE" Lanový navijak  
Číslo modelu: HG05656

Uvedený predmet vyhlásenia je v zhode s príslušnými harmonizačnými právnymi predpismi Únie:

Smernica 2006/42/ES
Smernica 2014/30/EU
Smernica 2011/65/EU so všetkými súvisiacimi zmenami a doplneniami

Odkazy na príslušné použité harmonizované normy alebo iné technické špecifikácie, v súvislosti s ktorými sa zhoda vyhlasuje:

Č. / Časti
Smernica 2006/42/ES
EN 14492-2:2006+A1:2009
EN 60204-32:2008
EN 14492-2+A1/AC:2010
Smernica 2014/30/EU
EN IEC 55014-1:2021
EN IEC 55014-2:2021
EN IEC 61000-3-2:2019+A1:2019
EN 61000-3-3:2013+A1:2019+A2:2021

Predmet vyššie uvedeného vyhlásenia je v súlade so smernicou Európskeho parlamentu a Rady 2011/65/EÚ z 8. júna 2011 o obmedzení používania určitých nebezpečných látok v elektrických a elektronických zariadeniach:

Č. / Časti
Smernica 2011/65/EU
EN IEC 63000:2018

**Držiteľ technickej informácie:** OWIM GmbH & Co.KG

Podpísané za a v mene:

**OWIM GmbH & Co. KG, Stiftsbergstraße 1, 74167 Neckarsulm, Nemecko**

Toto vyhlásenie o zhode sa vydáva na výhradnú zodpovednosť výrobcu.

Preklad pôvodného vyhlásenia o zhode

Neckarsulm  
Miesto

24.06.2025  
Dátum

*ppa. Buchheim*  
ppa. Jens Buchheim  
Prokurista

*ppa. T. Maier*  
ppa. Dr. Thorsten Maier  
Prokurista

















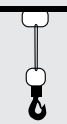

SK

<b>Korištene upozoravajuće napomene i simboli</b> .....	Stranica	57
<b>Uvod</b> .....	Stranica	57
Uvjeti korištenja .....	Stranica	57
Sadržaj isporuke .....	Stranica	58
Opis dijelova .....	Stranica	58
Tehnički podaci .....	Stranica	58
<b>Sigurnosne napomene</b> .....	Stranica	59
<b>Prije prve uporabe</b> .....	Stranica	60
<b>Montaža</b> .....	Stranica	60
<b>Korištenje</b> .....	Stranica	61
Odmotavanje/namotavanje sajle .....	Stranica	61
Podizanje tereta .....	Stranica	61
Granična poluga .....	Stranica	61
Sklopka za žurno isključivanje .....	Stranica	61
Razmještaj kao koloturnik .....	Stranica	61
<b>Čišćenje i njega</b> .....	Stranica	62
Čišćenje .....	Stranica	62
Održavanje .....	Stranica	62
Popravak .....	Stranica	62
Skladištenje .....	Stranica	62
<b>Zbrinjavanje</b> .....	Stranica	63
<b>Jamstvo</b> .....	Stranica	63
Postupak u slučaju koji je pokriven jamstvom .....	Stranica	63
Servis .....	Stranica	64
<b>EU Izjava o sukladnosti</b> .....	Stranica	65

## Korištene upozoravajuće napomene i simboli

U ovim uputama za uporabu, na pakiranju i na tipskoj pločici korištene su sljedeće upozoravajuće napomene:

	Pročitajte upute za uporabu.		Ovaj je uređaj klasificiran kao razred zaštite I i mora biti uzemljen.
	Pazite na upozorenja i sigurnosne napomene!		Izmjenična struja/napon
<b>IP54</b>	Proizvod nije zaštićen od kapanja i prskanja vode.		Pobrinite se da čelična sajla bude pravilno namotana na bubanj.
	Nosite zaštitne rukavice!		Razmak između namotaja mora biti manji od promjera čelične sajle.
	Nosite zaštitu sluha!		Razmještaj kao jednostruki kolotur.
	Nosite zaštitne naočale!		
	Nosite zaštitnu masku!		Razmještaj kao koloturnik s 2 koloture i skretnim valjkom.
	Nosite prikladnu radnu obuću!		
	Oznaka CE potvrđuje sukladnost sa smjernicama EU-a koje se primjenjuju na proizvod.	 	Informacije o sigurnosti Upute za uporabu

## VOČNA DIZALICA

### ● Uvod

Čestitamo vam na kupnji novog proizvoda. Ovom kupnjom odlučili ste se za visokokvalitetan proizvod. Uputa za uporabu je sastavni dio ovog proizvoda. Ona sadrži važne upute o sigurnosti, uporabi i uklanjanju otpada. Prije upotrebe proizvoda upoznajte se sa svim njegovim uputama za korištenje i sigurnosnim uputama. Koristite ovaj proizvod u skladu s navedenim uputama te u navedene svrhe. Ukoliko proizvod dajete nekoj drugoj osobi, predajte joj osobi također i sve upute.

### ● Uvjeti korištenja

Ova vučna dizalica sa sajlom (u nastavku: „proizvod“) namijenjena je za podizanje i spuštanje tereta. Teret se pričvršćuje za kuku proizvoda.

Proizvod je predviđen samo za uporabu u prostorijama (štala, garaža, radionica, itd.).

Proizvod nije namijenjen za bočne povlačne sile.

Proizvod je namijenjen samo uporabi u domaćinstvima, a ne i profesionalnoj uporabi.

Druge uporabe ili izmjene proizvoda smatraju se nenamjenskim i mogu uzrokovati rizike kao što su opasnost po život, ozljede i oštećenja. Proizvođač ne preuzima nikakvu odgovornost za štete nastale od nenamjenske uporabe. Ovaj proizvod nije namijenjen za komercijalnu ili drugu uporabu.

## ● Sadržaj isporuke

### **⚠ UPOZORENJE!**

- ▶ Proizvod i ambalažni materijal nisu igračke! Djeca se ne smiju igrati plastičnim vrećicama, folijama ni sitnim dijelovima! Postoji opasnost od gutanja i gušenja!

- 1x Vučna dizalica
- 1x Dodatna kuka sa skretnim valjkom
- 2x Pričvrсни stremen
- 4x Pričvrсни vijak
- 1x Upute za uporabu

## ● Opis dijelova

Prije čitanja otvorite stranice sa slikama i upoznajte se sa svim funkcijama proizvoda.

(Sl. A)

- 1 Pričvrсни stremen
- 2 Pričvrсни vijci (s neuklonjivim opružnim prstenom i uklonjivom podloškom)
- 3 Motor
- 4 Ovjesni kabel daljinskog upravljača
- 5 Upravljački vod
- 6 Priključni kabel s mrežnim utikačem
- 7 Sklopka za žurno isključivanje
- 8 Upravljačka sklopka (↕/↕)
- 9 Daljinski upravljač
- 10 Dodatna kuka
- 11 Skretni valjak
- 12 Kuke
- 13 Isključni uteg
- 14 Čelična sajla
- 15 Granična poluga podizanja
- 16 Granična poluga spuštanja

- 17 Bubanj
- 18 Pričvrсна rupa kuke

## ● Tehnički podaci

Vučna dizalica	PSZ 250 A2
Broj modela:	
- s VDE utikačem:	HG05656
- s UK utikačem:	HG05656-BS
- sa švicarskim utikačem:	HG05656-CH
Nazivni napon:	230 V~, 50 Hz
Nazivna struja:	2,2 A
Nazivni napon:	500 W
Način rada:	S3 20 % 10 min:
Dozvoljeno opterećenje:	125 kg* 250 kg**
Podizna visina:	12 m* 6 m**
Nazivna brzina:	8 m/min* 4 m/min**
Čelična sajla, promjer:	3 mm
Čelična sajla, vlačna čvrstoća:	1870 N/mm <sup>2</sup>
Razred zaštite:	I
Pogonski sklop:	M1
Sustav zaštite:	IP54
Radni uvjeti (Nadmorska visina: maks. 1000 m):	0 do +40 °C < 80 % relativna vlažnost zraka
Uvjeti skladištenja:	-25 do +55 °C < 80 % relativna vlažnost zraka
Neto težina:	10 kg
* Razmještaj kao jednostruki kolotur	
** Razmještaj kao koloturnik s 2 kolotura i skretnim valjkom	

Način rada S3 20 % 10 min:

S3 = Isprekidani pogon bez utjecaja postupka pokretanja. Tijekom 10 minuta smije se raditi najviše 20 % (2 minute).

Emisija buke klase A na položaju operatora niža je od 86 dB.



## Sigurnosne napomene

### ⚠ UPOZORENJE!

- ▶ **Pročitajte sve sigurnosne napomene, upute, ilustracije i tehničke podatke priložene uz ovaj proizvod.** Propusti u pridržavanju sigurnosnih napomena i sljedećih uputa mogu uzrokovati električni udar, požar i/ili teške ozljede.

**Sve sigurnosne napomene i upute čuvajte na sigurnom mjestu radi buduće uporabe.**

- Djecu i ostale neovlaštene osobe držite podalje od proizvoda.

### ⚠ OPASNOST!

- ▶ **Opasnost od strujnog udara!** Nikada nemojte sami pokušavati popraviti proizvod. U slučaju kvara, popravke smije izvršiti samo kvalificirano osoblje.

### ⚠ OPASNOST!

- ▶ **Opasnost od strujnog udara!** Prije radova čišćenja i ako ga ne upotrebljavate, isključite proizvod pa ga odvojite od električne mreže.

### ⚠ OPASNOST!

- ▶ **Opasnost od ozljeda!** Nepravilna uporaba može uzrokovati ozljede. Proizvodom se koristite samo u skladu s uputama. Nikada nemojte sami pokušavati mijenjati proizvod ni na koji način.

### ⚠ OPASNOST!

- ▶ **Opasnost od ozljeda!** Nikada se nemojte koristiti oštećenim proizvodom. Ako je oštećen, proizvod isključite iz mreže i obratite se svom trgovcu.

- Pazite da se napon mreže na natpisnoj pločici podudara s naponom vaše elektroopskrbne mreže.
- Po mogućnosti pogonite proizvod samo na strujnom krugu koji je zaštićen sklopkom za zaštitu od struje kvara i osiguračem od najmanje 10 A.
- Preporučujemo da ne upotrebljavate produžne kabele. Ako je produžni kabel nužan, mora biti dimenzioniran za protok električne energije od najmanje 10 A.
- Priključni kabel i mrežni utikač zaštitite od prašine, izravnog sunčeva zračenja te kapanja i prskanja vode.
- Zaštitite priključni kabel od oštećenja. Ne ostavljajte ga obješenog o oštre rubove i nemojte ga prelamati. Priključni kabel držite ga podalje od vrućih površina i otvorenog plamena.
- Proizvod nemojte puštati u rad ako su priključni kabel ili mrežni utikač oštećeni, ako proizvod ne radi ili ako je bilo kako oštećen.
- Ukoliko je priključni kabel proizvoda oštećen, proizvođač ili njegova služba za kupce ili slična kvalificirana osoba mora ga zamijeniti kako bi se izbjegla ugroženost.

- Nemojte povlačiti mrežni utikač iz utičnice za priključni kabel.

### **Posebne sigurnosne napomene za vučnu dizalicu**

- Osobe koje trebaju upotrebljavati proizvod prethodno moraju proći odgovarajuću obuku ili primiti upute.
- Zabranjeno je proizvodom prenositi ljude.
- Zabranjeno je podizati terete koji prelaze nazivnu nosivost.
- Nemojte pokušavati podignuti fiksirane ili zaglavljene terete.
- Čelična sajla mora biti zategnuta dok se teret podiže.
- Terete ne podižite vodoravno.
- Izbjegavajte brzo uključivanje i isključivanje (impulsni pogon).
- Pri rukovanju proizvodom uvijek budite pažljivi.
- Ne ostavljajte obješene terete bez nadzora te ako niste poduzeli odgovarajuće sigurnosne mjere.
- Nemojte stajati i nemojte raditi ispod podignutog tereta.
- Proizvod nije opremljen limitatorom nazivne snage. Ne pokušavajte dodatno podizati teret ako zaštita od pregrijavanja ograničava rad naprave. Teret u tom slučaju prekoračuje nazivnu snagu proizvoda.
- Granične poluge [15] [16] nemojte koristiti kao standardnu zaustavnu napravu. Granična poluga služi samo kao zaustavna naprava u žurnim slučajevima.
- Prije početka rada: Provjerite je li
  - Čelična sajla [14] ispravno zamotana oko bubnja [17] i je li
  - Razmak između namotaja manji od promjera čelične sajle (sl. D).

### ● **Prije prve uporabe**

- Uklonite ambalažne materijale.
- Uklonite transportnu zaštitu za čeličnu sajlu [14]. Otkinite gumenu traku i uklonite je.
- Prije početka rada: Provjerite je li
  - Čelična sajla [14] ispravno zamotana oko bubnja [17] i je li
  - Razmak između namotaja manji od promjera čelične sajle (sl. D).
- Uvjerite se da čelična sajla [14] pravilno i bez kontakta prolazi uz granične poluge [15] [16] (sl. B).

### ● **Montaža**

(Sl. E)

#### **⚠ OPASNOST!**

- ▶ Kvadratni nosač (dimenzije poprečnog presjeka: 45 x 45 mm) u pričvrstnom položaju proizvoda mora moći nositi teret od najmanje 500 kg. Za ugradnju se preporučuje konzultirati se s kvalificiranim osobljem (npr. statičar).
- ▶ Budući da je potrebno stručno znanje, zatražite savjet kvalificiranog tehničara kako biste bili sigurni da su svi vijci potpuno i pravilno pritegnuti.
- ▶ Kvalificirani tehničar ili odgovarajuće obučena osoba također trebaju provjeriti sidrenje kvadratnog nosača prije pričvršćivanja proizvoda.
- ▶ Vrijeme potrebno za montažu: pribl. 1 sat.

- Pričvrstite proizvod učvrstnim stremenom [1] i pričvrstnim vijcima [2] na prikladnom kvadratnom nosaču.
- Nemojte previše zategnuti pričvrstne vijke [2].

## ● Korištenje

### NAPOMENA

- ▶ Proizvod je opremljen limitatorom nazivne snage. Tijekom rada može doći do zaustavljanja motora [3]. Motor se može ponovno pokrenuti tek kada se rashladi.

## ● Odmotavanje/namotavanje sajle

(Sl. J)

- Namotavanje sajle: Pritisnite upravljačku sklopku [8] smjera strelice ⬆️ odgovarajuće prema gore.
- Odmotavanje sajle: Pritisnite upravljačku sklopku [8] smjera strelice ⬇️ odgovarajuće prema dolje.

## ● Podizanje tereta

- Spustite čeličnu sajlu [14] toliko da možete rukovati teretom bez ikakvih poteškoća.
- Pričvrstite teret na kuki [10] [12]. Po potrebi koristite dodatno remenje. Težište tereta mora se nalaziti ispod proizvoda.
- Odmotajte čeličnu sajlu [14] toliko da najprije bude samo zategnuta. Zatim podignite teret do kraja.

## ● Granična poluga

### NAPOMENA

- ▶ Granične poluge [15] [16] nisu predviđene za standardno zaustavljanje proizvoda. Uvijek pokušajte zaustaviti proizvod prije aktiviranja granične poluge.

## Granična poluga podizanja

Ako je čelična sajla [14] potpuno namotana, aktivirat će se granična poluga podizanja [15]. Čelična sajla ne može se nastaviti namotavati. Čelična sajla može se samo odmotavati.

## Granična poluga spuštanja

Ako je čelična sajla [14] potpuno odmotana, aktivirat će se granična poluga spuštanja [16]. Čelična sajla ne može se nastaviti odmotavati. Čelična sajla može se samo namotavati.

## ● Sklopka za žurno isključivanje

(Sl. J)

- U žurnom slučaju pritisnite sklopku za žurno isključivanje [7] kako bi se zaustavilo podizanje ili spuštanje.
- Proizvod je nakon toga blokiran. Odblokirajte proizvod tako da sklopku za žurno isključivanje [7] okrenete malo u smjeru kazaljke sata (u smjeru strelice) dok ne iskoči.

## ● Razmještaj kao koloturnik

### Pribor

Za sigurnu i pravilnu uporabu funkcije koloturnika potrebni su sljedeći alati:

- 2 odvijača (8 mm)
- 2 odvijača (13 mm)

### ⚠️ UPOZORENJE

- ▶ Nemojte koristiti pribor koji nije preporučio Parkside.

Kod razmještaja kao koloturnika teret se dijeli na 2 kolotura. Stoga se može podignuti dvostruka težina. Pritom su dvostruko manje maksimalna visina podizanja i težina.

- Pričvrstite kuku [12] na pričvrstnu rupu kuke [18]. Čelična sajla [14] tada čini omču (sl. C).
- Demontirajte skretni valjak [11] dodatne kuke: Uklonite 3 vijka (sl. F).

- Objesite skretni valjak **11** o omču čelične sajle **14** (sl. G).
- Montirajte vijke i dodatnu kuku **10** na skretni valjak **11**. Čvrsto zategnite 3 vijka (sl. H).
- Koloturnik se sada može primijeniti (sl. I).

## ● Čišćenje i njega

### ⚠ UPOZORENJE!

Odvojite proizvod s napajanja prije izvođenja inspekcija, održavanja ili čišćenja!

### ● Čišćenje

- Pripazite da tekućine nikada ne uđu u unutrašnjost proizvoda.
- Redovito propisno čišćenje pomaže u sigurnoj uporabi i produljuje vijek trajanja proizvoda.
- Proizvod čistite suhom krpom. Za teško dostupna mjesta upotrebjavajte meku četku.

### NAPOMENA

- ▶ Za čišćenje proizvoda ne upotrebjavajte nikakva kemijska, lužnata, maziva niti druga agresivna sredstva za čišćenje ili dezinfekciju jer mogu oštetiti površine.

## ● Održavanje

Interval provjere	Postupak
Prije svake uporabe	Provjerite funkcioniraju li pravilno sklopka za žurno isključivanje <b>7</b> i upravljačka sklopka <b>8</b> .
Svakih 30 ciklusa*	Provjerite oštećenja kompletne čelične sajle <b>14</b> (sl. K). Zamijenite oštećenu čeličnu sajlu (dostupno u specijaliziranoj trgovini).
Svakih 100 ciklusa*	Provjerite funkcionalnost granične poluge <b>15</b> <b>16</b> bez opterećenja.
Svakih 200 ciklusa*	Podmažite čeličnu sajlu <b>14</b> i skretni valjak <b>11</b> .
Svakih 800 ciklusa*	Provjerite pričvršćenost svih vijaka. Provjerite dotrajalost cjelokupnog proizvoda.
* Jedan ciklus odgovara jednom podizanju i spužtanju tereta.	

## ● Popravak

U unutrašnjosti proizvoda ne nalaze se dijelovi koje bi korisnik mogao popraviti. Obratite se kvalificiranom stručnjaku kako biste organizirali provjeru i popravak proizvoda.

## ● Skladištenje

- Proizvod očistite kako je prethodno opisano.
- Proizvod i njegov pribor čuvajte na tamno, suhom i dobro prozračenom mjestu zaštićenom od smrzavanja.
- Proizvod uvijek čuvajte na djeci nedostupnom mjestu. Optimalna temperatura dugotrajnog skladištenja jest između +5 i +30 °C.

- Čuvajte proizvod u originalnoj ambalaži.

## ● **Zbrinjavanje**

Ambalaža se sastoji od ekološki neškodljivih materijala koje možete zbrinuti na lokalnim mjestima za reciklažu.



Uvažavajte obilježavanje ambalaže za odvajanje otpada, ono je obilježeno s kraticama (a) i brojevima (b) sa slijedećim značenjem: 1–7: plastika / 20–22: papir I karton / 80–98: miješani materijali.



O mogućnostima zbrinjavanja dotrajalog proizvoda možete se raspitati kod vaše općinske ili gradske uprave.



Zbog zaštite okoliša ne bacajte dotrajali proizvod u kućni otpad, već ga predajte stručnom zbrinjavanju. Informacije o mjestima za sakupljanje otpada i njihovom radnom vremenu možete dobiti pri Vašem nadležnom općinskom uredu.

## ● **Jamstvo**

Ovaj proizvod je pažljivo proizveden prema strogim smjernicama kvalitete i temeljito je ispitan prije isporuke. U slučaju pogreške u materijalu ili izradi, imate zakonska prava protiv prodavatelja proizvoda. Vaša zakonska prava ni na koji način nisu ograničena našom garancijom navedenom u nastavku.

Garancija za ovaj proizvod je 3 godine od datuma kupnje. Garantni rok počinje s datumom kupovine. Čuvajte originalni račun na sigurnom mjestu jer je ovaj dokument potreban kao dokaz kupnje.

Sva oštećenja ili nedostaci koji su već prisutni u trenutku kupnje moraju se prijaviti odmah nakon raspakiranja proizvoda.

Ako se u roku od 3 godine od datuma kupnje pokaže da je proizvod neispravan u materijalu ili izradi, mi ćemo ga, po našem izboru, besplatno popraviti ili zamijeniti. Garantni rok se ne produljuje odobrenim zahtjevom za garanciju. To vrijedi i za zamijenjene i popravljene dijelove.

Ova garancija ne vrijedi ako je proizvod bio oštećen ili nepropisno korišten ili održavan.

Garancija pokriva greške u materijalu i proizvodnji. Ova se garancija ne odnosi na dijelove proizvoda koji su podložni uobičajenom habanju, te se stoga smatraju potrošnim dijelovima (npr. baterije, punjive baterije, crijeva, spremnici s tintom), niti na oštećenja lomljivih dijelova, npr. prekidača ili dijelova od stakla.

U slučaju manjeg popravka jamstveni rok se produljuje onoliko koliko je kupac bio lišen uporabe stvari.

Međutim, kad je zbog neispravnosti stvari izvršena njezina zamjena ili njezin bitni popravak, jamstveni rok počinje teći ponovno od zamjene, odnosno od vraćanja popravljene stvari.

Ako je zamijenjen ili bitno popravljen samo neki dio stvari, jamstveni rok počinje teći ponovno samo za taj dio.

## ● **Postupak u slučaju koji je pokriven jamstvom**

Kako bismo osigurali brzu obradu vašeg zahtjeva, slijedite upute u nastavku:

Za sve upite kao dokaz o kupnji pripremite račun i broj artikla (npr. IAN 496151\_2504).

Broj artikla možete pronaći na tipskoj pločici na proizvodu, gravuri na proizvodu, naslovnici vaših uputa (dolje lijevo) ili naljepnici na stražnjoj i donjoj strani proizvoda.

Ako se pojave funkcionalni kvarovi ili drugi nedostaci, prvo se obratite servisnoj odjelu koji je naveden u nastavku telefonski ili e-poštom.

Proizvod za koji je utvrđen kvar, uz prilaganje potvrde o kupnji (računa) i informacijama o nedostacima i kada su nastali, možete poslati na adresu servisa kojega ste obavijestili bez poštarine.

Ove i mnoge druge priručnike možete pregledati i preuzeti na stranici [parksidediy.com](http://parksidediy.com). Ovaj QR kod vodi vas izravno na našu stranicu [parksidediy.com](http://parksidediy.com). Odaberite svoju zemlju i putem tražilice potražite upute za uporabu. Unosom broja artikla (IAN) 496151\_2504 dospjet ćete do uputa za uporabu za svoj artikl.



## ● Servis



### **Servis Hrvatska**

Tel.: 0800805933

Obrazac za kontakt na  
[parksidediy.com](http://parksidediy.com)

**IAN 496151\_2504**

## ● EU Izjava o sukladnosti

### EU IZJAVA O SUKLADNOSTI (br. 496151\_2504)

IAN: 496151\_2504  
Identifikacija proizvoda: "PARKSIDE" Vučna dizalica  
Broj modela: HG05656

Predmet gore opisane izjave u skladu je s mjerodavnim zakonodavstvom Unije o usklađivanju:

Direktiva 2006/42/EZ
Direktiva 2014/30/EU
Direktiva 2011/65/EU sa svim povezanim izmjenama i dopunama

Upućivanja na relevantne primijenjene usklađene norme ili upućivanja na druge tehničke specifikacije u vezi s kojima se izjavljuje sukladnost:

N° / dijelovi
Direktiva 2006/42/EZ
EN 14492-2:2006+A1:2009
EN 60204-32:2008
EN 14492-2+A1/AC:2010
Direktiva 2014/30/EU
EN IEC 55014-1:2021
EN IEC 55014-2:2021
EN IEC 61000-3-2:2019+A1:2019
EN 61000-3-3:2013+A1:2019+A2:2021

Predmet gore navedene deklaracije je usuglašenost sa direktivom 2011/65/EU Evropskog parlamenta i veća od 8 lipnja 2011 o ograničenju uporabe štetnih tvari u elektronskoj i električnoj opremi:

N° / dijelovi
Direktiva 2011/65/EU
EN IEC 63000:2018

Osoba zadužena za čuvanje tehničke dokumentacije: OWIM GmbH & Co.KG

Potpisano za i u ime:

**OWIM GmbH & Co. KG, Stiftsbergstraße 1, 74167 Neckarsulm, Njemačka**

Ova izjava o usuglašenosti je izdata pod punom odgovornošću proizvođača.

Prijevod izvorne Izjave o podudarnosti/konformitetu

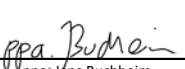
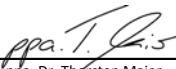
Neckarsulm	24.06.2025		
Mjesto	Datum	ppa. Jens Buchheim	ppa. Dr. Thorsten Maier
		Ovlašteni potpisnik	Ovlašteni potpisnik













HR

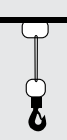

<b>Upozorenja i simboli koji se upotrebljavaju</b> .....	Strana 67
<b>Uvod</b> .....	Strana 68
Predviđena upotreba .....	Strana 68
Opseg isporuke .....	Strana 68
Opis delova .....	Strana 68
Tehnički podaci .....	Strana 69
<b>Informacije o bezbednosti</b> .....	Strana 69
<b>Pre prve upotrebe</b> .....	Strana 71
<b>Sastavljanje</b> .....	Strana 71
<b>Rad</b> .....	Strana 71
Namotavanje/odmotavanje sajle .....	Strana 71
Podizanje tereta .....	Strana 71
Poluge za maksimalnu/minimalnu dužinu .....	Strana 71
Prekidač za hitno isključivanje .....	Strana 72
Postavljanje kao nepokretni i pokretni kolotur .....	Strana 72
<b>Čišćenje i nega</b> .....	Strana 72
Čišćenje .....	Strana 72
Održavanje .....	Strana 72
Popravke .....	Strana 73
Skladištenje .....	Strana 73
<b>Odlaganje</b> .....	Strana 73
<b>Garancija</b> .....	Strana 73
<b>GARANCIJA I GARANTNI LIST</b> .....	Strana 74
Postupak garancije .....	Strana 75
Servis .....	Strana 75
<b>EU deklaracija o usklađenosti</b> .....	Strana 76

## Upozorenja i simboli koji se upotrebljavaju

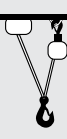
Sledeća upozorenja se koriste u ovom korisničkom priručniku, na ambalaži i na tipskoj pločici:

	Počitajte korisnički priručnik.		Ovaj proizvod je klasifikovan kao zaštita klase I i mora biti povezan na zaštitno uzemljenje.
	Poštujte sva upozorenja i bezbednosna uputstva!		Naizmenična struja/napon
<b>IP54</b>	Proizvod je zaštićen od prašine i prskanja vode.		Vodite računa da čelična sjala bude pravilno namotana na kalem. Prostor između namotaja mora da bude manji od prečnika same sjale.
	Nosite zaštitne rukavice!		
	Nosite zaštitu za sluh!		Postavljanje kao fiksni čekrk.
	Nosite zaštitne naočare!		
	Nosite masku za zaštitu od prašine.		Postavljanje kao nepokretni i pokretni kolotur sa 2 vitla i čekrkom.
	Nosite odgovarajuće duboke radne cipele!		
<b>CE</b>	CE oznaka označava usaglašenost sa relevantnim direktivama EU koje se odnose na ovaj proizvod.		Informacije o bezbednosti uputstvo za upotrebu

# ELEKTRIČNA DIZALICA

## ● Uvod

Čestitamo vam na kupovini vašeg novog proizvoda. Tako ste se odlučili za visokokvalitetan proizvod. Uputstvo za upotrebu je deo ovog proizvoda. Sadrži važna bezbednosna uputstva, uputstva za upotrebu i odlaganje. Pre korišćenja proizvoda upoznajte se sa svim uputstvima za rikovanje i bezbednost. Koristite proizvod samo onako kako je opisano i za navedene oblasti primene. Predajte sve dokumente prilikom isporuke proizvoda trećem licu.

## ● Predviđena upotreba

Ovo električno vitlo (u daljem tekstu „proizvod“) je pogodno za podizanje i spuštanje tereta. Teret se pričvršćuje na kuku na proizvodu.

Proizvod je namenjen za upotrebu u zatvorenim prostorima (amبارi, garaže, radionice itd).

Proizvod nije pogodan za primenjivanje bočne zatezne sile.

Proizvod je dizajniran za upotrebu u domaćinstvu; nije pogodan za komercijalne svrhe.

Ostale upotrebe ili modifikacije proizvoda se smatraju nepravilnom upotrebom i mogu da rezultuju rizicima poput smrtno opasnosti, povrede ili štete. Proizvođač ne prihvata odgovornost za štetu koja proističe iz nepravilne upotrebe. Ovaj proizvod nije predviđen za komercijalnu upotrebu ili druge primene.

## ● Opseg isporuke

### **UPOZORENJE!**

► Proizvod i ambalažni materijali nisu igračke! Deca ne smeju da se igraju plastičnim kesama, folijama i sitnim delovima! Postoji rizik od gušenja i davljenja!

- 1x Električno vitlo
- 1x Dodatna kuka sa čekrkom
- 2x Montažni nosači
- 4x Montažni vijci
- 1x Priručnik sa uputstvima

## ● Opis delova

Pre čitanja, odmotajte stranice koje sadrže ilustracije i upoznajte se sa svim funkcijama proizvoda.

(Slika A)

- 1 Montažni nosač
- 2 Montažni vijci (sa neuklonjivom podloškom sa oprugom i uklonjivom podloškom)
- 3 Motor
- 4 Viseći kabl daljinskog upravljača
- 5 Kontrolni kabl
- 6 Strujni kabl sa strujnim utikačem
- 7 Prekidač za hitno isključivanje
- 8 Kontrolni prekidač (Ω/V)
- 9 Daljinski upravljač
- 10 Dodatna kuka
- 11 Čekrk
- 12 Kuka
- 13 Kontrateg
- 14 Čelična sajla
- 15 Poluga za minimalnu dužinu sajle
- 16 Poluga za maksimalnu dužinu sajle
- 17 Bubanj
- 18 Montažni otvor za kuku

## ● Tehnički podaci

Električno vitlo	PSZ 250 A2
Broj modela:	
– sa VDE utikačem:	HG05656
– sa UK utikačem:	HG05656-BS
– sa švajcarskim utikačem:	HG05656-CH
Nominalni napon:	230 V~, 50 Hz
Nominalna struja:	2,2 A
Nominalna snaga:	500 W
Tip rada:	S3 20 % 10 min:
Dozvoljeno opterećenje:	125 kg* 250 kg**
Visina podizanja:	12 m* 6 m**
Nominalna brzina:	8 m/min* 4 m/min**
Prečnik čelične sajle:	3 mm
Zatezna snaga čelične sajle:	1870 N/mm <sup>2</sup>
Klasa zaštite:	I
Grupa pogona:	M1
Stepen zaštite:	IP54
Radni uslovi (Visina iznad nivoa mora: Maks. 1000 m):	Od 0 do +40 °C <80 % relativne vlažnosti
Uslovi skladištenja:	Od -25 do +55 °C <80 % relativne vlažnosti
Neto težina:	10 kg
* Postavljanje kao fiksni čekrk	
** Postavljanje kao nepokretni i pokretni kolotur sa 2 vitla i čekrkom	

Tip rada S3 20 % 10 min:

S3= Isprekidan rad bez uticaja procesa startovanja. Unutar datog perioda od 10 minuta, maksimalno vreme rada je 20 % (2 minuta).

Emisije buke ocenjene sa A na lokaciji rukovaoca su manje od 86 dB.



## Informacije o bezbednosti

### ⚠ UPOZORENJE!

- ▶ **Pročitajte sve sigurnosne informacije, uputstva, dijagrame i tehničke specifikacije koje se odnose na proizvod.** Nepridržavanje sigurnosnih informacija i uputstava ispod može da rezultuje strujnim udarom, požarom i/ili ozbiljnom povredom.

**Držite sve sigurnosne informacije i uputstva na bezbednom mestu za buduću upotrebu.**

- Držite decu i ostala neovlašćena lica dalje od proizvoda.

### ⚠ OPASNOST!

- ▶ **Rizik od strujnog udara!** Nemojte nikada pokušavati da sami popravljate proizvod. U slučaju kvara, popravke sme da obavlja samo kvalifikovano osoblje.

### ⚠ OPASNOST!

- ▶ **Rizik od strujnog udara!** Isključite proizvod i iskopčajte ga iz napajanja strujom pre čišćenja i kad proizvod nije u upotrebi.

## **⚠ OPASNOST!**

- ▶ **Rizik od povreda!** Nepravilna upotreba može da dovede do telesnih povreda. Proizvod upotrebljavajte samo kako je opisano u korisničkom priručniku. Nikad ne pokušavajte da modifikujete proizvod ni na koji način.

## **⚠ OPASNOST!**

- ▶ **Rizik od povreda!** Nemojte nikada da upotrebljavate oštećeni proizvod. Ako je proizvod oštećen, iskopčajte ga iz strujnog napajanja i obratite se svom prodavcu.

- Vodite računa da nominalni napon na nazivnoj pločici odgovara naponu napajanja.
- Ako je moguće, rukujte proizvodom samo na strujnom kolu koje je zaštićeno FID sklopkom i osiguračem od najmanje 10 A.
- Upotreba produžnih kablova se ne preporučuje. Ako produžni kabl mora da se upotrebljava, mora biti konstruisan za protok struje od najmanje 10 A.
- Zaštitite strujni kabl i strujni utikač od prašine, direktne sunčeve svetlosti, kapanja i prskanja vode.
- Zaštitite strujni kabl od oštećenja. Ne dozvolite da strujni kabl visi preko oštrih uglova; ne gnječite ga niti savijajte. Držite strujni kabl dalje od bilo kakvih vrućih površina i otvorenog plamena.
- Ne rukujte proizvodom ako su strujni kabl ili strujni utikač oštećeni, niti ako proizvod ne radi ili je oštećen na bilo koji način.
- Ako se strujni kabl ovog proizvoda ošteti, mora da ga zameni proizvođač, njegov serviser ili slično kvalifikovane osobe, da se izbegnu opasnosti.

- Ne iskopčajajte strujni utikač iz utičnice povlačenjem za strujni kabl.

## **Specijalne sigurnosne informacije za vitla**

- Lica koja nameravaju da koriste proizvod moraju prvo da dobiju odgovarajuću obuku ili uputstva.
- Zabranjeno je prenositi ljude ovim proizvodom.
- Zabranjeno je podizati terete koji prevazilaze nominalno opterećenje.
- Ne pokušavajte da podignete zaglavljene ili blokirane terete.
- Čelična sajla mora da bude zategnuta kad se podiže teret.
- Ne vucite terete u horizontalnom pravcu.
- Izbegavajte brzo uključivanje i isključivanje proizvoda (rad u trzajima).
- Uvek obraćajte pažnju kad rukujete proizvodom.
- Ne ostavljajte terete da vise bez nadzora a da niste preduzeli odgovarajuće sigurnosne mere.
- Ne stojte niti radite ispod podignutih tereta.
- Proizvod nije opremljen ograničenjem nazivne snage. Ne pokušavajte da podignete teret dalje kad zaštita od pregrevanja ograniči rad. U tom slučaju, teret je prekoračio nominalnu snagu proizvoda.
- Ne koristite rutinski poluge za maksimalnu/minimalnu dužinu **15** **16** kao mehanizam za stopiranje. Te poluge služe kao mehanizam za stopiranje samo u hitnim slučajevima.
- Pre no što počnete: Proverite da li je
  - čelična sajla **14** namotana pravilno oko bubnja **17** i da li je
  - prostor između namotaja manji od prečnika same sajle (slika D).

## ● Pre prve upotrebe

- Uklonite materijale pakovanja.
- Uklonite transportnu bravicu sa čelične sajle [14]. Presecite gumenu traku i uklonite je.
- Pre no što počnete: Proverite da li je
  - čelična sajla [14] namotana pravilno oko bubnja [17] i da li je
  - prostor između namotaja manji od prečnika same sajle (slika D).
- Vodite računa da čelična sajla [14] prolazi poluge za maksimalnu/ minimalnu dužinu [15] [16] pravilno i bez da ih dodiruje (slika B).

## ● Sastavljanje

(Slika E)

### **⚠ OPASNOST!**

- ▶ Četvrtasta cev (dimenzije poprečnog preseka: 45 x 45 mm) mora da bude sposobna da nosi minimalno opterećenje od 500 kg u tačkama gde je proizvod pričvršćen. Preporučuje se da konsultujete kvalifikovano osoblje (na primer, strukturnog inženjera) radi sklapanja.
  - ▶ Pošto je potrebno specijalizovano znanje, potražite savet od kvalifikovanog tehničara da biste osigurali da su svi vijci zategnuti potpuno i pravilno.
  - ▶ Kvalifikovani tehničar ili pravilno obučeno lice bi takođe trebalo da proveri sidrenje četvrtaste cevi pre no što proizvod bude pričvršćen.
  - ▶ Vreme potrebno za sklapanje: pribl. 1 sat
- Pričvrstite proizvod montažnim nosačima [1] i montažnim vijcima [2] na prikladnu četvrtastu cev.
  - Zategnite montažne vijke [2].

## ● Rad

### **NAPOMENA**

- ▶ Proizvod je opremljen termostatskim prekidačem. Tokom rada, on može da stopira motor [3]. Motor može ponovo da startuje tek kad se bude ohladio.

## ● Namotavanje/odmotavanje sajle

(Slika J)

- Namotavanje sajle: Pritisnite kontrolni prekidač [8] nagore kako pokazuje strelica ↑.
- Odmotavanje sajle: Pritisnite kontrolni prekidač [8] nadole kako pokazuje strelica ↓.

## ● Podizanje tereta

- Spustite čeličnu sajlu [14] da biste mogli udobno da rukujete njom.
- Pričvrstite teret na kuku [10] [12]. Koristite dodatnu elastičnu užad gde je neophodno. Centar gravitacije tereta mora da bude ispod proizvoda.
- Namotajte čeličnu sajlu [14] dok ne bude tek zategnuta. Zatim potpuno podignite teret.

## ● Poluge za maksimalnu/ minimalnu dužinu

### **NAPOMENA**

- ▶ Poluge za maksimalnu/minimalnu dužinu [15] [16] nisu predviđene da redovno stopiraju proizvod. Uvek pokušajte da stopirate proizvod pre nego što aktivira jednu od tih poluga.

## Poluga za minimalnu dužinu sajle

Kad je čelična sajla [14] potpuno namotana, poluga za minimalnu dužinu sajle [15] će biti aktivirana. Čelična sajla ne može dalje da se namotava. Može samo da se odmotava.

## Poluga za maksimalnu dužinu sajle

Kad je čelična sajla [14] potpuno odmotana, poluga za maksimalnu dužinu sajle [16] će biti aktivirana. Čelična sajla ne može dalje da se odmotava. Može samo da se namotava.

## ● Prekidač za hitno isključivanje

(Slika J)

- U hitnom slučaju, pritisnite prekidač za hitno isključivanje [7] da biste stopirali operaciju podizanja ili spuštanja.
- Proizvod se tada zaključava. Da biste otključali proizvod, okrenite prekidač za hitno isključivanje [7] malo u smeru kazaljke na satu (u smeru strelice) dok ne iskoči napolje.

## ● Postavljanje kao nepokretni i pokretni kolotur

### Dodatna oprema

Sledeći alati su potrebni za bezbednu i pravilnu upotrebu funkcije pokretnog i nepokretnog kolotura:

- 2 stezna ključa (8 mm)
- 2 stezna ključa (13 mm)

### ⚠ UPOZORENJE

- ▶ Ne koristite nikakve dodatke koje nije preporučio Parkside.

Postavljanje proizvoda kao nepokretni i pokretni kolotur raspoređuje opterećenje na 2 čekrka. To omogućava da se podigne dvostruko opterećenje. Međutim, maksimalna visina i brzina podizanja se smanjuju za pola.

- Pričvrstite kuku [12] na predvideni montažni otvor [18]. Čelična sajla [14] sada formira petlju (slika C).
- Rasklopite čekrk [11] dodatne kuke: Uklonite 3 vijka (slika F).
- Okačite čekrk [11] u petlju koju je formirala čelična sajla [14] (slika G).
- Pričvrstite vijke i dodatnu kuku [10] na čekrk [11]. Zategnite 3 vijka (slika H).
- Nepokretni i pokretni kolotur je sada operativan (slika I).

## ● Čišćenje i nega

### ⚠ UPOZORENJE!

Iskopčajte uređaj iz izvora napajanja pre pregledanja, održavanja ili čišćenja!

## ● Čišćenje

- Osigurajte da voda ne uđe u unutrašnjost proizvoda.
- Redovno, pravilno čišćenje pomaže da se osigura bezbedan rad i produžava radni vek proizvoda.
- Čistite proizvod suvom krpom. Koristite meku četku za teško dostupna mesta.

### NAPOMENA

- ▶ Ne koristite nikakva hemijska, alkalna, abrazivna ili na drugi način agresivna sredstva za čišćenje ili dezinfekciju da biste očistili proizvod jer ona mogu da oštete njegove površine.

## ● Održavanje

Interval testa	Procedura
Pre svake upotrebe	Proverite da li prekidač za hitno isključivanje [7] i kontrolni prekidač [8] pravilno funkcionišu.

Interval testa	Procedura
Svakih 30 ciklusa*	Proverite celu čeličnu sajlju [14] da nema oštećenja (slika K). Zamenite čeličnu sajlju ako je oštećena (dostupno u specijalizovanoj maloprodaji).
Svakih 100 ciklusa*	Proverite i osigurajte da poluge za maksimalnu/ minimalnu dužinu [15] [16] budu potpuno funkcionalne bez opterećenja.
Svakih 200 ciklusa*	Podmažite čeličnu sajlju [14] i čekrk [11].
Svakih 800 ciklusa*	Uverite se da su svi vijci čvrsto zategnuti. Proverite ceo proizvod, da li ima znake habanja.
* Jedan ciklus odgovara jednom kretanju tereta nagore i nadole.	

## ● Popravke

U unutrašnjosti proizvoda nema delova koje korisnik može da popravi. Obratite se kvalifikovanom stručnjaku da proveri i popravi proizvod.

## ● Skladištenje

- Očistite proizvod kao što je gore opisano.
- Čuvajte proizvod i njegovu dodatnu opremu na tamnom, suvom i dobro provetrenom mestu bez mraza.
- Skladištite proizvod na mestu van domašaja dece. Idealna temperatura za dugoročno skladištenje je između +5 i +30 °C.
- Skladištite proizvod u njegovoj originalnoj ambalaži.

## ● Odlaganje

Pakovanje se sastoji od ekološki prihvatljivih materijala koje možete odlagati na lokalnim mestima za reciklažu.



Obratite pažnju na označavanje materijala za pakovanje pri odvajanju otpada, koji je označen skraćenicama (a) i brojevima (b) sa sledećim značenjem: 1–7: plastika / 20–22: papir i karton / 80–98: mešavine.



Mogućnosti za uklanjanje iskorišćenog proizvoda možete saznati u vašoj opštinskoj ili gradskoj upravi.



U interesu zaštite životne sredine nemojte bacati vaš proizvod kada je iskorišćen kućnom otpadu, nego ga ponesite na odgovarajuće mesto za odlaganje otpada. Informacije o mestima za sakupljanje i njihovom radnom vremenu možete dobiti u vašoj lokalnoj administraciji.

## ● Garancija

Lidl i proizvođač nisu u mogućnosti da garantuju obezbeđivanje servisiranja i dostupnost rezervnih delova nakon isteka garantog perioda/ perioda saobraznosti. Ukoliko za tim bude potrebe, putem naše Službe za potrošače možete proveriti dostupnost rezervnih delova i opcije za popravku. Hvala na razumevanju.

Kako izjaviti reklamaciju?

Molimo Vas:

- da pozovete korisnički servis: 0800 300 180
- pošaljete e-mail na: owim@lidl.rs
- posetite najbližu Lidl prodavnicu.

Da bismo osigurali najbržu asistenciju, molimo da sačuvate fiskalni račun i date ga na uvid prilikom izjavljivanja reklamacije.

## **GARANCIJA I GARANTNI LIST**

Poštovani,

Ovim putem Vas upoznajemo sa Vašim pravima i obavezama koje proističu iz Zakona o zaštiti potrošača, a u pogledu ostvarivanja prava iz garancije.

Ova garancija ni na koji način ne utiče, niti isključuje prava koja kupac ima u skladu sa važećim Zakonom o zaštiti potrošača po osnovu zakonske odgovornosti prodavca za nesaobraznost robe ugovoru koja traje 2 godine od dana kada je roba predata kupcu.

Davalac garancije ovom izjavom preuzima obavezu da kupcima svojih aparata, a pod uslovima definisanim u ovoj izjavi, obezbedi:

- besplatno otklanjanje kvarova u garantnom roku, koji bi nastali kod uobičajene upotrebe ili zbog grešaka u proizvodnji i materijalu, ili
- zamenu aparata, u garantnom roku predviđenim ovom garancijskom izjavom, u slučaju da opravka nije moguća, ili
- ako otklanjanje kvara nije moguće, kupac ima pravo da zahteva od prodavca povrat novca.

Ukupan rok garancije je 3 godine.

Garantni rok počinje da važi od datuma kupovine proizvoda, odnosno od prijema istog od strane kupca, a što se dokazuje fiskalnim računom.

Garancija važi na teritoriji Republike Srbije.

Kupac može da izjavi reklamaciju usmeno u nekom od prodajnih objekata Lidl Srbija KD, odnosno telefonom, pisanim putem ili elektronskim putem na kontakte kompanije Lidl Srbija KD, uz dostavu fiskalnog računa na uvid.

U cilju ispravnog funkcionisanja proizvod se koristi u skladu sa njegovom namenom i Uputstvom za upotrebu.

Na zahtev kupca, koji je izjavljen u garantnom roku, prodavac će izvršiti otklanjanje kvarova i nedostataka na proizvodu u roku predviđenom Zakonom.

### **Garantni uslovi:**

Pre obraćanja prodavcu za tehničku pomoć, potrebno je proveriti ispravnost instalacije i ostalih potrebnih uslova naznačenih u Uputstvu za upotrebu.

Kupac je dužan da prodavcu preda sve pripadajuće delove proizvoda koje je preuzeo u trenutku kupovine.

### **Popravke u roku garancije:**

Garancija važi počev od dana kada je roba predata kupcu, a na osnovu fiskalnog odsečka. U istom periodu davalac garancije, odnosno prodavac je u obavezi da otkloni sve tehničke kvarove bez naknade, u zakonskom roku.

### **Garancija ne važi u sledećim slučajevima:**

1. Ukoliko prodavcu uz aparat nije priložen fiskalni račun sa datumom prodaje.
2. Ukoliko je kvar prouzrokovan udarom groma, strujnim udarom ili sličnim delovanjem spoljne sile na sam uređaj (požar, poplava, naponski udar...).

3. Ukoliko su nastali kvarovi i oštećenja na uređaju posledica delovanja spoljnih uticaja, kao što su: velika vlaga, previsoka i suviše niska temperatura (pucanje cevi usled smrzavanja, oštećenja gumenih delova, rđanje, itd.)
4. Ukoliko proizvod nije korišćen u skladu sa Uputstvom za upotrebu.
5. Ukoliko je proizvod pokušao da popravi treće neovlašćeno lice.
6. Ukoliko proizvod nije korišćen u skladu sa namenom.
7. Ukoliko je čišćenje i održavanje uređaja urađeno protivno Uputstvu za upotrebu.
8. Ukoliko je proizvod korišćen u profesionalne svrhe.

Naziv proizvoda:	Električna dizalica
Model:	HG05656
IAN / Serijski broj:	496151_2504
Proizvođač:	OWIM GmbH & Co. KG Stiftsbergstraße 1 74167 Neckarsulm Nemačka
Davalac garancije- uvoznik:	Lidl Srbija KD Prva južna radna 3 22330 Nova Pazova Republika Srbija Tel. 0800 300 180 E-mail: kontakt@lidl.rs
Datum predaje robe potrošaču:	datum sa fiskalnog računa
Uvoz i stavlja u promet:	Lidl Srbija KD Prva južna radna 3 22330 Nova Pazova Republika Srbija Tel. 0800 300 180 E-mail: kontakt@lidl.rs

## ● Postupak garancije

Da biste bili sigurni da će vaš zahtev biti brzo obrađen, pratite sledeća uputstva:

Za sva pitanja, pripremite račun i broj artikla (npr. IAN 496151\_2504) kao dokaz kupovine.

Nađite broj artikla na natpisnoj pločici na proizvodu, gravuri na proizvodu, naslovnoj strani vašeg uputstva (dole levo) ili nalepnici na poleđini ili dnu proizvoda.

Ako dođe do funkcionalnih grešaka ili drugih kvarova, prvo kontaktirajte dole navedenu servisnu službu telefonom ili e-mailom.

Zatim možete besplatno poslati proizvod koji je evidentiran kao neispravan na adresu servisa koju ste dobili, prilažući račun (priznanicu) i detalje o tome šta je u kvaru i kada je nastao.

Možete pogledati i preuzeti ove i mnoge druge priručnike na [parksidediy.com](http://parksidediy.com). Skeniranjem ovog QR koda dospećete direktno na [parksidediy.com](http://parksidediy.com). Izaberite vašu zemlju i potražite uputstva za upotrebu koristeći masku za pretragu. Unošenjem broja artikla (IAN) 496151\_2504 pristupićete uputstvu za upotrebu vašeg artikla.



## ● Servis

**RS Servis Srbija**  
Tel.: 0800801807  
Kontakt formular na  
[parksidediy.com](http://parksidediy.com)  
**IAN 496151\_2504**

# ● EU deklaracija o usklađenosti

## EU IZJAVA O USKLAĐENOSTI (br. 496151\_2504)

IAN: 496151\_2504  
Identifikacija proizvoda: "PARKSIDE" Električna dizalica  
Broj modela: HG05656

Predmet gore opisane deklaracije je usklađu sa relevantnim važećim zakonodavstvom Unije o harmonizaciji:

Direktiva 2006/42/EC
Direktiva 2014/30/EU
Direktiva 2011/65/EU sa svim povezanim izmenama

Reference za važeće standarde usklađenosti ili reference za ostale tehničke specifikacije za koje se daje izjava o usklađenosti:

N° / delovi
Direktiva 2006/42/EC
EN 14492-2:2006+A1:2009
EN 60204-32:2008
EN 14492-2+A1/AC:2010
Direktiva 2014/30/EU
EN IEC 55014-1:2021
EN IEC 55014-2:2021
EN IEC 61000-3-2:2019+A1:2019
EN 61000-3-3:2013+A1:2019+A2:2021

Predmet gore navedene deklaracije je usklađenost sa direktivom 2011/65/EU Evropskog parlamenta i veća od 8 juna 2011 o ograničenju upotrebe štetnih materija u elektronskoj i električnoj opremi:

N° / delovi
Direktiva 2011/65/EU
EN IEC 63000:2018

Lice koje vodi tehničku dokumentaciju: OWIM GmbH & Co.KG

Potpisao za i u ime:

**OWIM GmbH & Co. KG, Stiftsbergstraße 1, 74167 Neckarsulm, Nemačka**

Ova izjava o usklađenosti je izdata pod punom odgovornošću proizvođača.

Prevod originalne izjave o usaglašenosti

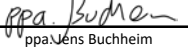
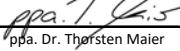
Neckarsulm	24.06.2025		
Mesto	Datum	ppa Jens Buchheim Ovlašćeni potpisnik	ppa Dr. Thorsten Maier Ovlašćeni potpisnik















RS

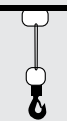

<b>Avertismente și simboluri utilizate</b> .....	Pagina 78
<b>Introducere</b> .....	Pagina 79
Scopul utilizării .....	Pagina 79
Conținut .....	Pagina 79
Descrierea pieselor .....	Pagina 79
Date tehnice .....	Pagina 80
<b>Informații privind siguranța</b> .....	Pagina 80
<b>Înainte de prima utilizare</b> .....	Pagina 82
<b>Asamblarea</b> .....	Pagina 82
<b>Utilizarea</b> .....	Pagina 82
Înfășurarea/desfășurarea cablului .....	Pagina 82
Ridicarea încărcăturilor .....	Pagina 82
manete de lungime maximă/minimă .....	Pagina 82
Înterupător de urgență .....	Pagina 83
Setarea ca palan .....	Pagina 83
<b>Curățarea și îngrijirea</b> .....	Pagina 83
Curățarea .....	Pagina 83
Întreținerea .....	Pagina 84
Reparațiile .....	Pagina 84
Depozitarea .....	Pagina 84
<b>Înlăturare</b> .....	Pagina 84
<b>Garanție</b> .....	Pagina 84
Modul de desfășurare în caz de garanție .....	Pagina 85
Service .....	Pagina 86
<b>Declarație de conformitate UE</b> .....	Pagina 87

## Avertismente și simboluri utilizate

Următoarele avertismente sunt utilizate în acest manual de utilizare, pe ambalaj și pe eticheta cu caracteristici tehnice:

	Citiți manualul de utilizare.		Acest aparat este clasificat în clasa I de protecție și trebuie conectat la împământare.
	Respectați toate avertismentele și instrucțiunile privind siguranța!		Curent alternativ/tensiune alternativă
<b>IP54</b>	Produsul este protejat împotriva prafului și a împrăscărilor cu apă.		Cablul de oțel trebuie să fie înfășurat corect pe tambur. Spațiul dintre bucle trebuie să fie mai mic decât diametrul cablului.
	Purtați mănuși de protecție!		
	Purtați protecție auditivă!		Setare ca scripete fix.
	Purtați ochelari de protecție!		
	Utilizați o mască de praf!		Setare ca palan cu 2 frânghii și scripete.
	Purtați încălțăminte de protecție adecvată!		
	Marcajul CE indică conformitatea cu directivele UE relevante aplicabile pentru acest produs.		Informații privind siguranța Instrucțiuni de utilizare

## PALAN CU CABLU

### ● Introducere

Vă felicităm pentru achiziționarea noului dumneavoastră produs. Ați ales un produs de înaltă calitate. Manualul de utilizare reprezintă o parte integrantă a acestui produs. Acesta conține informații importante referitoare la siguranță, la utilizare și la eliminarea ca deșeu. Înainte de utilizarea acestui produs, familiarizați-vă mai întâi cu instrucțiunile de utilizare și de siguranță. Folosiți produsul numai în modul descris și numai în domeniile de utilizare indicate. Predați toate documentele aferente în cazul în care înstrăinați produsul.

### ● Scopul utilizării

Acest electropalan (denumit în continuare „produsul”) este adecvat pentru ridicarea și coborârea greutăților. Greutatea este prinsă în cârligul produsului.

Produsul este destinat utilizării în spații interioare (magazii, garaje, ateliere, etc.).

Produsul nu este adecvat pentru exercitarea forței de tracțiune laterală.

Produsul este desemnat pentru utilizare casnică; nu este adecvat pentru uz comercial.

Alte utilizări sau modificări ale produsului sunt considerate ca utilizare inadecvată și pot duce la riscuri precum pericol mortal, vătămări sau pagube. Producătorul nu își asumă răspunderea pentru daunele cauzate de utilizarea necorespunzătoare. Acest produs nu este potrivit pentru utilizare comercială sau pentru orice altă aplicație.

### ● Conținut

#### **AVERTISMENT!**

- ▶ Produsul și ambalajele nu sunt jucării! Copiii nu trebuie să se joace cu pungi de plastic, folii și piese mici! Există pericol de înecare și sufocare!

- 1x Palan cu cablu
- 1x Cârlig suplimentar cu scripete
- 2x Suporturi de montare
- 4x Șuruburi de montare
- 1x Manual de instrucțiuni

### ● Descrierea pieselor

Înainte de a citi, deschideți la paginile care conțin ilustrațiile și familiarizați-vă cu toate funcțiile produsului.

(Fig. A)

- 1 Suport de montare
- 2 Șuruburi de montare (cu șaibă cu arc nedetașabilă și șaibă detașabilă)
- 3 Motor
- 4 Cablu de suspendare pentru telecomandă
- 5 Cablu de control
- 6 Cablu de alimentare cu ștecher
- 7 Întreprupător de urgență
- 8 Întreprupător de control (⏏/⏏)
- 9 Telecomandă
- 10 Cârlig suplimentar
- 11 Scripete
- 12 Cârlig
- 13 Greutate de închidere
- 14 Cablu de oțel
- 15 Manetă pentru lungimea minimă a cablului
- 16 Manetă pentru lungimea maximă a cablului
- 17 Tambur
- 18 Deschidere de montare pentru cârlig

## ● Date tehnice

Palan cu cablu	PSZ 250 A2
Număr model:	
– cu ștecher VDE:	HG05656
– cu ștecher UK:	HG05656-BS
– cu ștecher elvețian:	HG05656-CH
Tensiune nominală:	230 V~, 50 Hz
Curent nominal:	2,2 A
Putere nominală:	500 W
Tip de capacitate:	S3 20 % 10 min:
Sarcină permisă:	125 kg* 250 kg**
Înălțime de ridicare:	12 m* 6 m**
Viteză nominală:	8 m/min* 4 m/min**
Diametru cablu de oțel:	3 mm
Rezistență la tracțiune a cablului de oțel:	1870 N/mm <sup>2</sup>
Clasă de protecție:	I
Group de transmisie:	M1
Grad de protecție:	IP54
Condiții de funcționare (Înălțime deasupra nivelului mării: Max. 1000 m):	între 0 și +40 °C < 80 % umiditate relativă
Condiții de depozitare:	între -25 și +55 °C < 80 % umiditate relativă
Greutate netă:	10 kg
* Setare ca scripete fix	
** Setare ca palan cu 2macarale cu frânhii și scripete	

Tip de rezistență S3 20 % 10 min:  
S3= Capacitate intermitentă fără influența procesului de pornire. În decurs de 10 minute, durata maximă de operare este 20 % (2 minute).

E emisiile sonore de grad A la amplasamentul operatorului sunt sub 86 dB.



## Informații privind siguranța

### ⚠️ AVERTISMENT!

- ▶ **Citiți toate informațiile privind siguranța, instrucțiunile, diagramele și specificațiile tehnice aplicabile produsului.** Nerespectarea informațiilor privind siguranța și a instrucțiunilor enumerate mai jos poate duce la electrocutare, incendiu și/sau vătămări grave.

### Păstrați toate informațiile și instrucțiunile de siguranță într-un loc sigur pentru consultări viitoare.

- Țineți copiii și alte persoane neautorizate la distanță de produs.

### ⚠️ PERICOL!

- ▶ **Pericol de electrocutare!** Nu încercați să reparați dumneavoastră produsul. În caz de defecțiune, reparațiile trebuie efectuate numai de personal calificat.

### ⚠️ PERICOL!

- ▶ **Pericol de electrocutare!** Opriti produsul și deconectați-l de la sursa de alimentare înainte de a-l curăța și când produsul nu este utilizat.

## PERICOL!





- ▶ **Risc de vătămare!** Utilizarea greșită poate duce la vătămări. Utilizați produsul numai descrierilor din acest manual. Nu încercați niciodată să modificați produsul într-un fel.

## PERICOL!

- ▶ **Risc de vătămare!** Nu utilizați niciodată un produs avariāt. Deconectați produsul de la priza electrică și consultați-vă furnizorul dacă produsul este avariāt.
- Asigurați-vă că tensiunea nominală de pe plăcuța tehnică corespunde cu tensiunea sursei de alimentare.
- Dacă este posibil, utilizați produsul numai printr-un circuit electric protejat cu un întrerupător de curent anormal și o siguranță de minim 10 A.
- Nu se recomandă utilizarea prelungitoarelor electrice. Dacă utilizarea unui prelungitor electric este necesară, acesta trebuie proiectat pentru un curent de minim 10A.
- Feriți cablul de alimentare și ștecherul de praf, lumina directă a soarelui, picături și împrôșcări cu apă.
- Protejați cablul electric de deteriorări. Nu-l lăsați să atârne peste colțuri ascuțite; nu-l zdrobiți sau să-l îndoiiți. Țineți cablul electric la distanță de orice suprafețe fierbinți și de flăcări deschise.
- Nu utilizați produsul în cazul care cablul de alimentare sau ștecherul sunt avariate, sau dacă produsul nu funcționează ori este avariāt în vreun fel.
- Dacă este deteriorat cablul de alimentare, acesta trebuie înlocuit de către producător, agentul său de service sau de persoane cu calificări similare pentru a se evita un pericol.

- Nu deconectați ștecherul de la priză trăgând de cablu.

## Informații speciale privind siguranța pentru palane

- persoanele care intenționează să utilizeze produsul trebuie, mai întâi, să primească instructaj adecvat sau instrucțiuni.
- Este interzisă deplasarea persoanelor folosindu-se produsul.
- Este interzisă ridicarea sarcinilor care depășesc sarcina nominală.
- Nu încercați să ridicați încărcături blocate sau obstrucționate.
- Cablul de oțel trebuie tensionat când sarcina este ridicată.
- Nu trageți încărcăturile în direcție orizontală.
- Evitați pornirea și oprirea rapidă a produsului (operație de avansare progresivă).
- Acordați întotdeauna atenție când utilizați produsul.
- Nu lăsați încărcăturile suspendate nesupravegheate fără a lua măsurile de siguranță adecvate.
- Nu vă așezați sau să lucrați sub încărcături ridicate.
- Produsul nu a fost echipat cu un limitator de putere nominală. Nu încercați să ridicați încărcătura mai sus când mecanismul de protecție împotriva supraîncălzirii îi limitează funcționarea. În acest caz, încărcătura a depășit puterea nominală a produsului.
- Nu utilizați în mod obișnuit manetele de lungime maximă/minimă   ca și mecanism de oprire. Aceste manete servesc ca și mecanism de oprire numai în cazuri de urgență.
- Înainte de a începe: Verificați dacă
  - cablul de oțel  este înfășurat corect în jurul tamburului  și dacă
  - spațiul dintre bucle este mai mic decât diametrul cablului. în sine (Fig. D).

## ● Înaintea primei utilizări

- Îndepărtați materialele de ambalare.
- Îndepărtați dispozitivul de blocare pe durata transportului de pe cablul de oțel [14]. Tăiați banda de cauciuc și îndepărtați-o.
- Înainte de a începe: Verificați dacă
  - cablul de oțel [14] este înfășurat corect în jurul tamburului [17] și dacă
  - spațiul dintre bucle este mai mic decât diametrul cablului. în sine (Fig. D).
- Asigurați-vă că cablul de oțel [14] trece corect de manetele de lungime maximă/minimă [15] [16] și fără să le atingă B).

## ● Asamblarea

(Fig. E)

### ⚠ PERICOL!

- ▶ Tubul pătrat (dimensiuni cros secționale: 45 x 45 mm) trebuie să poată suporta o încărcătură minimă de 500 kg la punctele unde produsul este fixat. Se recomandă să consultați personal calificat (de exemplu un inginer constructor) în vederea asamblării.
  - ▶ Deoarece sunt necesare cunoștințe speciale, apelați la sfaturile unui tehnician calificat pentru a vă asigura că toate șuruburile sunt strânse complet și corect.
  - ▶ Un tehnician calificat sau o persoană instruită corect trebuie să verifice și ancorarea tubului pătrat înainte de fixarea produsului.
  - ▶ Timp necesar pentru asamblare: aprox. 1 oră
- Fixați produsul cu suporturile de montare [1] și șuruburile de montare [2] pe un tub pătrat adecvat.
  - Strângeți șuruburile de montare [2].

## ● Utilizarea

### NOTĂ

- ▶ Produsul a fost echipat cu un întrerupător cu termostat. În timpul funcționării, acesta poate opri motorul [3]. Motorul nu poate fi repornit decât după ce s-a răcit.

## ● Înfășurarea/desfășurarea cablului

(Fig. J)

- Înfășurarea cablului: Apăsați întrerupătorul de control [8] în sus conform săgeții indicatoare ↑.
- Desfășurarea cablului: Apăsați întrerupătorul de control [8] în jos conform săgeții indicatoare ↓.

## ● Ridicarea încărcăturilor

- Coborâți cablul de oțel [14] astfel încât să-l puteți manevra confortabil.
- Prindeți încărcătura de cârlig [10] [12]. Utilizați corzi elastice suplimentare când este nevoie. Centrul de greutate al încărcăturii trebuie situat sub produs.
- Înfășurați cablul de oțel [14] până când este tensionat. Apoi ridicați complet încărcătura.

## ● manete de lungime maximă/ minimă

### NOTĂ

- ▶ Manetele de lungime maximă/ minimă [15] [16] nu sunt destinate să oprească în mod obișnuit produsul. Întotdeauna încercați să opriți produsul înainte ca acesta să declanșeze una dintre aceste manete.

### Manetă pentru lungimea minimă a cablului

Când cablul de oțel [14] este complet înfășurat, maneta de lungime minimă a cablului [15] va fi acționată. Cablul nu se va mai putea înfășura mai departe. Nu poate fi decât desfășurat.

### Manetă pentru lungimea maximă a cablului

Când cablul de oțel [14] este complet desfășurat, maneta de lungime maximă a cablului [16] va fi acționată. Cablul de oțel nu se va mai putea desfășura mai departe. Nu poate fi decât înfășurat.

### ● Întrerupător de urgență

(Fig. J)

- În caz de urgență, apăsați întrerupătorul de oprire de urgență [7] pentru a opri operația de ridicare sau de coborâre.
- Produsul va fi blocat. Pentru a debloca produsul, rotiți întrerupătorul de oprire de urgență [7] ușor în sensul acelor de ceas (în direcția săgeții) până când sare în afară.

### ● Setarea ca palan

#### Accesorii

Următoarele funcții unelte sunt necesare pentru utilizarea corectă și în siguranță a funcției de palan:

- 2 chei fixe (8 mm)
- 2 chei fixe (13 mm)

#### **AVERTISMENT**

- ▶ Nu utilizați accesoriile nerecomandate de Parkside.

Setarea produsului ca palan distribuie greutatea la 2 scripete. Acest lucru permite ridicarea unei greutăți duble. Însă, înălțimea maximă de ridicare și viteza vor fi reduse la jumătate.

- Fixați cârligul [12] de deschiderea de montare dorită [18]. Cablul de oțel [14] va forma acum o buclă (Fig. C).
- Demontați scripetele [11] cârligului suplimentar: Îndepărtați cele 3 șuruburi (Fig. F).
- Suspendați scripetele [11] în bucla formată de cablul de oțel [14] (Fig. G).
- Fixați șuruburile și cârligul suplimentar [10] de scripete [11]. Fixați 3 șuruburi (Fig. H).
- Palanul este acum operațional (Fig. I).

### ● Curățarea și îngrijirea

#### **AVERTISMENT!**

Întotdeauna deconectați dispozitivul de la sursa de alimentare înainte de a efectua inspecții, întreținere sau de a-l curăța!

### ● Curățarea

- Asigurați-vă că în interiorul produsului nu pătrunde apă.
- Curățarea periodică, corectă asigură utilizarea în siguranță și prelungeste durata de viață a produsului dumneavoastră.
- Curățați produsul cu o cârpă uscată. Utilizați o perie moale pentru zonele greu accesibile.

#### **NOTĂ**

- ▶ Nu utilizați produse de curățat sau dezinfectanți chimici, alcalini, abrazivi ori agresivi pentru a curăța acest produs, deoarece aceștia i-ar putea deteriora suprafețele.

## ● **Întreținerea**

<b>Interval de testare</b>	<b>Procedură</b>
Înainte de fiecare utilizare	Verificați dacă întrerupătorul de urgență <b>7</b> și întrerupătorul de control <b>8</b> funcționează corect.
La fiecare 30 de cicluri*	Verificați întregul cablu de oțel <b>14</b> pentru avarii (Fig. K). Înlocuiți cablul de oțel dacă este avariât (disponibil la furnizorii specializați).
La fiecare 100 de cicluri*	Verificați pentru a vă asigura că manetele de lungime maximă/minimă <b>15</b> <b>16</b> sunt funcționale fără încărcătură.
La fiecare 200 de cicluri*	Ungeți cablul de oțel <b>14</b> și scripetele <b>11</b> .
La fiecare 800 de cicluri*	Asigurați-vă că toate șuruburile sunt bine fixate. Verificați întregul produs pentru urme de uzură.
* Un ciclu corespunde cu o mișcare în sus și în jos a unei încărcături.	

## ● **Reparațiile**

Acest produs nu conține nicio componentă care să poată fi reparată de către utilizator. Contactați un profesionist calificat pentru a verifica și repara produsul.

## ● **Depozitarea**

- Curățați conform descrierilor de mai sus.

- Depozitați produsul și accesoriile acestuia într-un loc întunecos, uscat, ferit de îngheț și bine aerisit.
- Depozitați produsul într-un loc inaccesibil copiilor. Temperatura ideală pentru depozitarea pe termen lung este cuprinsă între +5 și +30 °C.
- Depozitați produsul în ambalajul său original.

## ● **Înlăturare**

Ambalajul este produs din material ecologic care pot fi eliminate la punctele locale de reciclare.



Respectați marcajul materialelor de ambalaj pentru eliminarea deșeurilor, acestea sunt marcate de abrevierile (a) și cifrele (b) cu următoarea semnificație: 1–7: plastice / 20–22: hârtie și carton / 80–98: substanțe de conexiune.



Puteți obține informații despre posibilitățile de eliminare a produsului de la administrația locală.



Pentru a proteja mediul înconjurător nu eliminați produsul dumneavoastră la gunoier menajer atunci când nu mai poate fi folosit, ci predați-l la un punct de colectare. Vă puteți informa cu privire la punctele de colectare și orarul acestora de la administrați competentă.

## ● **Garanție**

Produsul a fost fabricat cu atenție, conform unor standarde stricte de calitate și verificat temeinic înainte de livrare. În caz de defecțiuni de material sau de fabricație aveți drepturi legale față de vânzătorul produsului. Drepturile dumneavoastră legale nu sunt limitate în niciun fel de garanția menționată mai jos.

Garanția pentru aceste produs este 3 ani începând de la data achiziției. Durata garanției începe la data achiziției. Păstrați chitanța originală la un loc sigur, deoarece acest document este necesar pentru dovada achiziției.

Toate defecțiunile sau deteriorările care sunt deja existente la momentul achiziției, trebuie anunțate imediat după despachetarea produsului.

Dacă în decurs de 3 ani de la achiziția produsului apare un defect de material sau de fabricație, vă reparăm sau înlocuim gratuit produsul la alegerea noastră. Durata de garanție nu se prelungește după aprobarea unei cerințe de garanție. Aceasta este valabil și pentru piesele schimbate și reparate.

Această garanție se stinge dacă produsul este deteriorat, utilizat sau întreținut în mod necorespunzător.

Garanția acoperă defectele de material și de producție. Această garanție nu acoperă piesele componente ale produsului, care prezintă urme normale de uzură și care sunt considerate piese de schimb (de ex.: baterii, acumulatori, furtunuri, cartușe de vopsea) și nici deteriorările la nivelul pieselor casante, de exemplu întrerupătoare sau piese fabricate din sticlă.

Timpul de nefuncționare din cauza lipsei de conformitate apărute în cadrul termenului de garanție prelungește termenul de garanție legală de conformitate și cel al garanției comerciale și curge, după caz, din momentul la care a fost adusă la cunoștința vânzătorului lipsa de conformitate a produsului sau din momentul prezentării produsului la vânzător/unitatea service până la aducerea produsului în stare de utilizare normală și, respectiv, al notificării în scris în vederea ridicării produsului sau predării efective a produsului către consumator.

Produsele de folosință îndelungată care înlocuiesc produsele defecte în cadrul termenului de garanție vor beneficia de un nou termen de garanție care curge de la data preschimbării produsului.

## ● Modul de desfășurare în caz de garanție

Pentru a putea asigura o procesare rapidă a cererii dumneavoastră, vă rugăm să urmați următoarele indicații:

Vă rugăm să țineți la îndemână bonul de casă și numărul articolului (de ex. IAN 496151\_2504) ca dovadă pentru achiziția dumneavoastră.

Vă rugăm să luați numărul de produs de pe plăcuța cu tipul de construcție de pe produs, gravura de pe produs, pagina principală a instrucțiunii de utilizare (jos, stânga) sau de pe spatele sau fundul produsului.

În cazul în care, apar erori de funcționare sau alte defecțiuni, contactați mai întâi prin telefon sau prin e-mail, departamentul de service menționat în continuare.

Dumneavoastră puteți să expediați atunci un produs considerat ca fiind defect, adăugând chitanța de plată (bonul de casă) și menționând, în ce constă defecțiunea și când a apărut aceasta, fără cheltuieli poștale, la adresa de service comunicată.

La parkside-diy.com puteți să vedeți și să descărcați acest manual și multe altele. Cu acest cod QR ajungeți direct la parkside-diy.com. Selectați țara dumneavoastră și căutați manualele de utilizare prin motorul de căutare. Dacă introduceți numărul de articol (IAN) 496151\_2504 ajungeți la manualul de utilizare pentru articolul dumneavoastră.



## ● Service

Ⓜ **Service România**  
Tel.: 0800890605  
Formular de contact pe  
*parkside-diy.com*  
**IAN 496151\_2504**

# ● Declarație de conformitate UE

## DECLARAȚIA UE DE CONFORMITATE (Nr. 496151\_2504)

IAN: 496151\_2504  
Identificarea produsului: "PARKSIDE" Palan cu cablu  
Numărul de model: HG05656

Obiectul declarației descris mai sus este în conformitate cu legislația relevantă de armonizare a Uniunii:

Directiva 2006/42/CE
Directiva 2014/30/UE
Directiva 2011/65/UE cu toate modificările aferente

Trimiteri la standardele armonizate sau trimiteri la alte specificații tehnice relevante în legătură cu care se declară conformitatea:

Nr./Părți
Directiva 2006/42/CE
EN 14492-2:2006+A1:2009
EN 60204-32:2008
EN 14492-2+A1/AC:2010
Directiva 2014/30/UE
EN IEC 55014-1:2021
EN IEC 55014-2:2021
EN IEC 61000-3-2:2019+A1:2019
EN 61000-3-3:2013+A1:2019+A2:2021

Obiectul declarației descris mai sus este conform Directivei 2011/65/UE a Parlamentului European și a Consiliului din 8 iunie 2011 privind restricțiile de utilizare a anumitor substanțe periculoase în echipamentele electrice și electronice:

Nr./Părți
Directiva 2011/65/UE
EN IEC 63000:2018

Deținătorul documentației tehnice: OWIM GmbH & Co.KG

Semnat pentru și în numele:

**OWIM GmbH & Co. KG, Stiftsbergstraße 1, 74167 Neckarsulm, Germania**

Prezenta declarație de conformitate este emisă pe răspunderea exclusivă a producătorului.

Traducerea originalului declarației de conformitate

Neckarsulm

Locul

24.06.2025

Data

*ppa. Buchheim*  
ppa. Jens Buchheim

Procurist

*ppa. T. Maier*  
ppb. Dr. Thorsten Maier

Procurist



RO

<b>Използвани предупреждения и символи</b> .....	Страница	89
<b>Увод</b> .....	Страница	90
Употреба .....	Страница	90
Обхват на доставка .....	Страница	90
Описание на частите .....	Страница	90
Технически данни .....	Страница	91
<b>Информация за безопасност</b> .....	Страница	91
<b>Преди първата употреба</b> .....	Страница	93
<b>Сглобяване</b> .....	Страница	93
<b>Експлоатация</b> .....	Страница	93
Навиване/развиване на въжето .....	Страница	94
Повдигане на товари .....	Страница	94
Лостове за максимална/минимална дължина .....	Страница	94
Превключвател за аварийно изключване .....	Страница	94
Настройване като блок и приспособление .....	Страница	94
<b>Почистване и грижа</b> .....	Страница	95
Почистване .....	Страница	95
Поддръжка .....	Страница	95
Поправки .....	Страница	96
Съхранение .....	Страница	96
<b>Изхвърляне</b> .....	Страница	96
<b>Гаранция</b> .....	Страница	96
Процедиране в случай на рекламация .....	Страница	98
Сервиз .....	Страница	99
<b>Декларация на ЕС за съответствие</b> .....	Страница	100

## Използвани предупреждения и символи

В настоящото ръководство за потребителя върху опаковката и върху фирмената табелка са използвани следните предупреждения:

	Прочетете ръководството за потребителя.		Този продукт е класифициран с клас на защита I и трябва да бъде свързан към защитно заземяване.
	Спазвайте всички предупреждения и инструкции за безопасност!		Променлив ток/напрежение
<b>IP54</b>	Продуктът е екраниран срещу прах и водни пръски.		Уверете се, че стоманеното въже е правилно навито върху макарата. Разстоянието между намотките трябва да е по-малко от диаметъра на самото въже.
	Носете предпазни ръкавици!		
	Носете предпазни средства за ушите!		Настройване като фиксирана макара.
	Носете предпазни очила!		
	Носете маска против прах!		Настройване като блок и приспособление с 2 въжени подемника и макара.
	Носете подходящи работни ботуши!		
	Маркировката CE показва съответствие с релевантните директиви на ЕС, приложими за този продукт.		Информация за безопасност Инструкции за употреба

# ВЪЖЕН ПОДЕМНИК

## ● Увод

Поздравяваме Ви с покупката на този нов продукт. Вие избрахте висококачествен продукт. Ръководството за експлоатация е част от този продукт. То съдържа важни указания за безопасност, употреба и изхвърляне. Преди употребата на продукта се запознайте с всички инструкции за обслужване и безопасност. Използвайте продукта само съгласно описанието и за посочените области на употреба. Когато предавате продукта на трети лица, предавайте заедно с него и всички документи.

## ● Употреба

Тази електрическа въжена лебедка (наричана оттук нататък „продуктът“ е подходяща за повдигане и спускане на товари. Товарът се закрепва за качачане към продукта.

Продуктът е предназначен за употреба на закрито (хамбари, гаражи, сервиси и др.).

Продуктът не е подходящ за упражняване на странична сила на опън.

Продуктът е предназначен само за домашна употреба; той не е подходящ за търговски цели.

Други употреба или модификации на продукта ще се считат за неправилна употреба и могат да доведат до смъртоносна опасност, нараняване или повреда. Производителят не поема отговорност за щети, причинени от неправилна употреба. Продуктът не е подходящ за търговска употреба или други приложения.

## ● Обхват на доставка

### **⚠ ПРЕДУПРЕЖДЕНИЕ!**

▶ Продуктът и опаковъчните материали не са детски играчки! Децата не трябва да си играят с пластмасови торбички, фолио и дребни части! Има опасност от задавяне и задушаване!

- 1x Въжен подежник
- 1x Допълнителна кука с макара
- 2x Монтажни конзоли
- 4x Монтажни винтове
- 1x Ръководство с инструкции

## ● Описание на частите

Преди да прочетете, отворете на страницата с илюстрациите и се запознайте с всички функции на продукта.

(Фиг. А)

- 1 Монтажна конзола
- 2 Монтажни винтове (с неснемача се пружинна шайба и снемача се шайба)
- 3 Двигател
- 4 Кабел за окачване на дистанционното управление
- 5 Команден кабел
- 6 Захранващ кабел с щепсел
- 7 Превключвател за аварийно изключване
- 8 Превключвател за управление (⚡/⚡)
- 9 Дистанционно управление
- 10 Допълнителна кука
- 11 Макара
- 12 Кука
- 13 Изключваща тежест
- 14 Стоманено въже
- 15 Лост за минимална дължина на въжето
- 16 Лост за максимална дължина на въжето

- 17 Барабан  
 18 Монтажен отвор за кука

## ● Технически данни

Въжен подеменник	PSZ 250 A2
Модел номер:	
– с щепсел VDE:	HG05656
– с щепсел за Великобритания:	HG05656-BS
– с щепсел за Швейцария:	HG05656-CH
Номинално напрежение:	230 V~, 50 Hz
Номинален ток:	2,2 A
Оценка на мощността:	500 W
Тип на работното натоварване:	S3 20 % 10 мин.:
Допустимо натоварване:	125 kg* 250 kg**
Височина на повдигане:	12 m* 6 m**
Номинална скорост:	8 m/min* 4 m/min**
Диаметър на стоманеното въже:	3 mm
Якост на опън на стоманеното въже:	1870 N/mm <sup>2</sup>
Клас на защита:	I
Задвижваща група:	M1
Степен на защита:	IP54
Условия на работа (Височина над морското равнище: Макс. 1000 m):	от 0 до +40 °C < 80 % относителна влажност
Условия на съхранение:	от -25 до +55 °C < 80 % относителна влажност

Нето тегло:	10 kg
* Настройване като фиксирана макара	
** Настройване като блок и приспособление с 2 въжени подеменника и макара	

Вид работно натоварване S3 20 % 10 мин.:

S3= Натоварване с прекъсвания без влияние на пусковия процес. В рамките на указания период от 10 минути, максималното време на работа е 20 % (2 минути).

Емисиите на шум от тип А на работното място на оператора са по-малки от 86 dB.



## Информация за безопасност

### ⚠ ПРЕДУПРЕЖДЕНИЕ!

- ▶ Прочетете цялата информация за безопасност, инструкции, схеми и технически спецификации приложени към продукта. Неспазването на информацията за безопасност и инструкциите, изброени по-долу, може да доведе до токов удар, пожар и/или сериозно нараняване.

**Съхранявайте всички информации и инструкции за безопасност на сигурно място за бъдеща справка.**

- Дръжте децата и други неупълномощени лица далеч от продукта.

### **⚠ ОПАСНОСТ!**

- ▶ **Риск от токов удар!** Никога не се опитвайте да ремонтирате продукта сами. В случай на неизправност, ремонтът трябва да се извършва само от квалифициран персонал.

### **⚠ ОПАСНОСТ!**

- ▶ **Риск от токов удар!** Изключвайте продукта от бутона и го разкачвайте от захранването преди почистване и когато не го използвате.

### **⚠ ОПАСНОСТ!**

- ▶ **Риск от нараняване!** Неправилната употреба може да доведе до нараняване на хора. Използвайте продукта само, както е описано в това ръководство за потребителя. Не се опитвайте да променят продукта по никакъв начин.

### **⚠ ОПАСНОСТ!**

- ▶ **Риск от нараняване!** Не използвайте никога продукта, ако е повреден. Разкачете продукта от електрозахранването и се свържете със своя търговец на дребно, ако продуктът е повреден.

- Уверете се, че номиналното напрежение на фирмената табелка съответства на подаваното напрежение.
- Ако е възможно, работете с продукта само в електрическа верига, защитена с прекъсвач за дефектен ток и предпазител от най-малко 10 А.

- Употребата на удължителни кабели не се препоръчва. Ако е необходимо използването на удължителен кабел, той трябва да е проектиран за ток от най-малко 10 А.
- Защитете захранващия кабел и щепсела от прах, пряка слънчева светлина, водни капки и пръски.
- Пазете захранващия кабел от повреди. Не оставяйте захранващия кабел да виси върху остри ръбове; не го премазвайте или прегъвайте. Дръжте захранващия кабел далеч от всякакви горещи повърхности и открит пламък.
- Не включвайте продукта, ако захранващият кабел или щепселът е повреден, нито ако продуктът не работи или е повреден по някакъв начин.
- Ако захранващият кабел е повреден, той трябва да бъде заменен от производителя, от негов сервизен представител или от лица с подобна квалификация, с цел безопасност.
- Не изключвайте щепсела, като дърпате захранващия кабел, от контакта.

### **Специална информация за безопасност за въздени лебедки**

- Лицата, които смятат да използват продукта, трябва първо да получат подходящо обучение или инструкции.
- Забранено е транспортирането на хора с продукта.
- Забранено е повдигане на товари превишаващи номиналното натоварване.
- Не се опитвайте да повдигнете заседнали или заклинени товари.
- Стоманеното въже трябва да е опънато при повдигане на товара.
- Не дърпайте товари в хоризонтална посока.

- Избягвайте бързото включване и изключване на продукта (стъпково придвижване).
- Бъдете винаги внимателни при работа с продукта.
- Не оставяйте висящи товари без надзор, без да вземете подходящи предпазни мерки.
- Не заставайте или работете под повдигнати товари.
- Продуктът не е оборудван с ограничение на номиналната мощност. Не се опитвайте да повдигате товара повече след като защитата срещу прегряване ограничи работата. В този случай натоварването е превишило номиналната мощност на продукта.
- Не използвайте лостовите за максимална/минимална дължина [15] [16] постоянно като механизъм за спиране. Тези лостове служат като механизъм за спиране само в аварийни ситуации.
- Преди да започнете: Проверете дали
  - стоманеното въже [14] е навито правилно около барабана [17] и дали
  - разстоянието между намотките е по-малко от диаметъра на самото въже (фиг. D).

## ● Преди първата употреба

- Отстранете опаковъчните материали.
- Отстранете транспортната блокировка от стоманеното въже [14]. Отрежете гумената лента и я отстранете.
- Преди да започнете: Проверете дали
  - стоманеното въже [14] е навито правилно около барабана [17] и дали
  - разстоянието между намотките е по-малко от диаметъра на самото въже (фиг. D).

- Уверете се, че стоманеното въже [14] преминава лостовите за минимална/максимална дължина [15] [16] правилно и без да ги докосва (фиг. B).

## ● Сглобяване

(фиг. E)

### **⚠ ОПАСНОСТ!**

- ▶ Квадратната тръба (размери на напречното сечение: 45 x 45 mm) трябва да е в състояние да понесе минимално натоварване от 500 kg в точките, където е закрепен продуктът. Препоръчва се да се консултирате с квалифициран персонал (например строителен инженер) за монтажа.
- ▶ Поради това, че са необходими специализирани знания, потърсете съвет от квалифициран техник, за да се уверите, че всички винтове са затегнати напълно и правилно.
- ▶ Квалифициран техник или подходящо обучено лице трябва да провери също и анкерването на квадратната тръба, преди да бъде закрепен продуктът.
- ▶ Време необходимо за сглобяване: прилб. 1 час

- Закрепете продукта с монтажните конзоли [1] и монтажните винтове [2] към подходяща квадратна тръба.
- Затегнете монтажните винтове [2].

## ● Експлоатация

### **ЗАБЕЛЕЖКА**

- ▶ Продуктът е оборудван с прекъсвач с термостат. По време на работа той може да спре двигателя [3]. Двигателят може да бъде стартиран отново само след като се охлади.

## ● Навиване/развиване на въжето

(фиг. J)

- Навиване на въжето: Натиснете управляващия превключвател [8] нагоре съгласно индикацията на стрелката ↑.
  - Развиване на въжето: Натиснете управляващия превключвател [8] надолу съгласно индикацията на стрелката ↓.
- ## ● Повдигане на товари
- Спуснете стоманеното въже [14], така че да можете да боравите с него удобно.
  - Закрепете товара към куката [10] [12]. Използвайте допълнителни въжета за бързи, където е необходимо. Центърът на тежестта на товара трябва да е под продукта.
  - Навийте стоманеното въже [14] само докато се обтегне. След това повдигнете напълно товара.

## ● Лостове за максимална/минимална дължина

### ЗАБЕЛЕЖКА

- ▶ Лостовете за максимална/минимална дължина [15] [16] не са предназначени за нормално спиране на продукта. Винаги се опитвайте да спрете продукта преди той да задейства един от тези лостове.

## Лост за минимална дължина на въжето

Когато стоманеното въже [14] е напълно навито, лостът за минимална дължина на въжето [15] ще бъде задействан. Стоманеното въже не може да се навива повече. То може само да бъде развито.

## Лост за максимална дължина на въжето

Когато стоманеното въже [14] е напълно развито, лостът за максимална дължина на въжето [16] ще бъде задействан. Стоманеното въже не може да се развива повече. То може само да бъде навито.

## ● Превключвател за аварийно изключване

(фиг. J)

- В случай на авария натиснете превключвателя за аварийно изключване [7], за да спрете повдигането или спускането.
- Продуктът след това е блокиран. За да разблокирате продукта, завъртете превключвателя за аварийно спиране [7] леко по часовниковата стрелка (в посока на стрелката), докато той изскочи.

## ● Настройване като блок и приспособление

### Акcesoари

Следните инструменти са необходими за безопасна и правилна употреба на функцията блок и приспособление:

- 2 гаечни ключа (8 mm)
- 2 гаечни ключа (13 mm)

### ⚠ ПРЕДУПРЕЖДЕНИЕ

- ▶ Не използвайте никакви акcesoари, които не са препоръчани от Parkside.

Настройването на продукта като блок и приспособление разпределя натоварването към 2 макари. Това позволява повдигането на два пъти по-голямо тегло. Максималната височина на повдигане и скоростта обаче намаляват наполовина.

- Закрепете куката **12** към предназначения монтажен отвор **18**. Стоманеното въже **14** сега формира примка (фиг. С).
- Разглобете макарата **11** на допълнителната кука: Отстранете 3-те винта (фиг. F).
- Окачете макарата **11** в примката оформена от стоманеното въже **14** (фиг. G).
- Закрепете винтовете и допълнителната кука **10** към макарата **11**. Затегнете 3-те винта (фиг. H).
- Блокът и приспособлението сега са готови за работа (фиг. I).

## ● Почистване и грижа

### **⚠ ПРЕДУПРЕЖДЕНИЕ!**

Разкачвайте устройството от електрозахранването преди инспекции, поддръжка или почистване!

## ● Почистване

- Уверете се, че не прониква вода в продукта.
- Редовното, правилно почистване помага за осигуряването на безопасна работа и удължава експлоатационния живот на вашия продукт.
- Почистете продукта със суха кърпа. Използвайте мека четка за труднодостъпни места.

### **ЗАБЕЛЕЖКА**

- ▶ Не използвайте никакви химически, алкални, абразивни или други агресивни почистващи препарати или дезинфектанти за почистване на този продукт, тъй като те могат да повредят повърхностите му.

## ● Поддръжка

Тестов интервал	Процедура
Преди всяка употреба	Проверете дали превключвателят за аварийно изключване <b>7</b> и превключвателят за управление <b>8</b> функционират правилно.
На всеки 30 цикъла*	Проверете цялото стоманено въже <b>14</b> за повреди (фиг. K). Заменете стоманеното въже, ако е повредено (продава се от специализираните търговци на дребно).
На всеки 100 цикъла*	Проверете, за да се уверите, че лостовете за максимална/минимална дължина на въжето <b>15</b> <b>16</b> са напълно функционални без натоварване.
На всеки 200 цикъла*	Смажете стоманеното въже <b>14</b> и макарата <b>11</b> .
На всеки 800 цикъла*	Уверете се, че всички винтове са добре затегнати. Проверете целия продукт за признаци на износване.
* Един цикъл съответства наедно движение нагоре и надолу на товара.	

## ● Поправки

Няма части във вътрешността на продукта, които могат да бъдат ремонтирани от потребителя. Свържете се с квалифициран специалист, за да провери и ремонтира продукта.

## ● Съхранение

- Почистете продукта, както е описано по-горе.
- Съхранявайте продукта и аксесоарите му на тъмно, сухо, защитено от замръзване и добре вентилирано място.
- Съхранявайте продукта на място недостъпно за деца. Идеалната температура за дългосрочно съхранение е между +5 и +30 °С.
- Съхранявайте продукта в оригиналната му опаковка.

## ● Изхвърляне

Опаковката е изработена от екологични материали, които може да предадете в местните пунктове за рециклиране.



За разделното събиране на отпадъците съблюдавайте маркировката на опаковъчните материали, те са маркирани със съкращения (а) и цифри (б) със следното значение: 1–7: пластмаси / 20–22: хартия и картон / 80–98: композитни материали.



Относно възможностите за отстраняване на излезлия от употреба продукт като отпадък се информирайте от Вашата общинска или градска управа.



В интерес на опазването на околната среда не изхвърляйте излезлия от употреба продукт заедно с битовите отпадъци, а го предайте за правилно рециклиране. За събирателните пунктове и тяхното работно време можете да се информирате от местната управа.

## ● Гаранция

Уважаеми клиенти, за този уред получавате 3 години гаранция от датата на покупката. В случай на несъответствие на продукта с договора за продажба Вие имате законно право да предявите рекламация пред продавача на продукта при условията и в сроковете, определени в глава трета, раздел II и III и глава четвърта от Закона за предоставяне на цифрово съдържание и цифрови услуги и за продажба на стоки (ЗПЦСЦУПС)\*. Вашите права, произтичащи от посочените разпоредби, не се ограничават от нашата по-долу представена търговска гаранция, не са свързани с разходи за потребителите и независимо от нея продавачът на продукта отговаря за липсата на съответствие на потребителската стока с договора за продажба съгласно ЗПЦСЦУПС.

## **Гаранционни условия**

Гаранционният срок е 3 години от датата на получаване на стоката. Пазете добре оригиналната касова бележка. Този документ е необходим като доказателство за покупката. Ако в рамките на три години от датата на закупуване на този продукт се появи дефект на материала или производствен дефект, продуктът ще бъде безплатно ремонтиран или заменен. Гаранцията предполага в рамките на тригодишния гаранционен срок да се представят дефектният уред, касовата бележка (касовият бон), както и всички други документи, установяващи наличието на дефект и писмено да се обясни в какво се състои дефектът и кога е възникнал. Ако дефектът е покрит от нашата гаранция, Вие ще получите обратно ремонтирания или нов продукт. В случай на замяна на дефектна стока първоначалните гаранционен срок и гаранционни условия се запазват. В случай на ремонт на дефектна стока, срокът на ремонта се прибавя към гаранционния срок. За евентуално наличните и установени повреди и дефекти още при покупката трябва да се съобщи веднага след разопаковането. Евентуалните ремонти след изтичане на гаранционния срок са срещу заплащане.

Ремонтът или замяната на продукта не пораждат нова гаранция.

## **Обхват на гаранцията**

Уредът е произведен грижливо според строгите изисквания за качество и добросъвестно изпитан преди доставка. Гаранцията важи за дефекти на материала или производствени дефекти. Гаранцията не обхваща консумативите, както и частите на продукта, които подлежат на нормално износване, поради което могат да бъдат разглеждани като бързо износващи се части (например филтри или приставки) или повредите на чупливи части (например прекъсвачи, батерии или такива произведени от стъкло). Гаранцията отпада, ако уредът е повреден поради неправилно използване или в резултат на неосъществяване на техническа поддръжка. За правилната употреба на продукта трябва точно да се спазват всички указания в упътването за експлоатация. Предназначение и действия, които не се препоръчват от упътването за експлоатация или за които то предупреждава, трябва задължително да се избягват. Продуктът е предназначен само за частна, а не за професионална употреба. При злоупотреба и неправилно третиране, употреба на сила и при интервенции, които не са извършени от клона на нашия оторизиран сервиз, гаранцията отпада.

## **Процедура при гаранционен случай**

За да се гарантира бърза обработка на Вашия случай, следвайте следните указания:

- За всички запитвания подгответе касовата бележка и идентификационния номер (IAN 496151\_2504) като доказателство за покупката.
- Вземете артикулния номер от фабричната табелка.

- При възникване на функционални или други дефекти първо се свържете по телефона или чрез имейл с долупосочения сервизен отдел. След това ще получите допълнителна информация за уреждането на Вашата рекламация.
- След съгласуване с нашия сервиз можете да изпратите дефектния продукт на посочения Ви адрес на сервиза безплатно за Вас, като приложите касовата бележка (касовия бон) и посочите писмено в какво се състои дефектът и кога е възникнал. За да се избегнат проблеми с приемането и допълнителни разходи, задължително използвайте само адреса, който Ви е посочен. Осигурете изпращането да не е като експресен товар или като друг специален товар. Изпратете уреда заедно с всички принадлежности, доставени при покупката, и осигурете достатъчно сигурна транспортна опаковка.

### **Ремонтен сервиз/извънгаранционно обслужване**

Ремонти извън гаранцията можете да възложите на клона на нашия сервиз срещу заплащане. Той с удоволствие ще Ви направи предварителна калкулация. Можем да обработваме само уреди, които са достатъчно опаковани и изпратени с платени транспортни разходи.

**Внимание:** Изпратете Вашия уред на клона на нашия сервиз почистен и с указание за дефекта.

Уредите, предмет на извънгаранционно обслужване, изпратени с неплатени транспортни разходи – с наложен платеж, като експресен или друг специален товар – не се приемат. Ние ще извършим безплатно изхвърлянето на изпратените от Вас дефектни уреди.

### **Сервизно обслужване България**

Тел.: 008001114920

E-мейл: owim@lidl.bg

### **Вносител**

Моля, обърнете внимание, че следващият адрес не е адрес на сервиза.

Първо се свържете с горепосочения сервизен център.

### **ОВИМ ГмБХ & Ко.КГ**

Щифтсбергщрасе 1

74167 Некарсулм

Германия

\* Като физическо лице – потребител, независимо от настоящата търговска гаранция, Вие се ползвате от правата на законовата гаранция, предоставена от Закона за предоставяне на цифрово съдържание и цифрови услуги и за продажбата на стоки /ЗПЦСЦУПС/. По-специално Вие имате право при несъответствие на стоката да бъде извършен ремонт или замяна по Ваш избор, освен ако това е невъзможно или е свързано с непропорционално големи разходи за продавача.

Вие имате право на пропорционално намаляване на цената или на разваляне на договора при наличие на условията на чл. 33, ал. 3 от ЗПЦСЦУПС.

Условията и сроковете на законовата гаранция са регламентирани в глава трета, раздел II и III и в глава четвърта на ЗПЦСЦУПС

### **● Процедиране в случай на рекламация**

За да се гарантира бърза обработка на Вашата поръчка, моля, следвайте посочените указания:

Моля, при всички запитвания дръжте на разположение касовия бон и номера на артикула (IAN 496151\_2504) като доказателство за покупката.

Номерът на артикула е посочен върху типовата табелка на продукта, върху гравюра на продукта, на заглавната страница на настоящото ръководство (долу вляво) или върху стикера от горната или долната страна на продукта.

При възникнали функционални дефекти или други повреди първо се свържете по телефона или по електронната поща с посочения по-долу сервиз.

Продукта, който е регистриран като дефектен, можете да изпратите след това без пощенски разходи на посочения Ви сервиз, като приложите документ за закупуването (касов бон) и описание, в какво се състои повредата и кога е възникнала.

На [parkside-diy.com](http://parkside-diy.com) можете да разгледате и изтеглите това и много други ръководства. Този QR код Ви отвежда директно до [parkside-diy.com](http://parkside-diy.com). Изберете Вашата страна и посредством маската за търсене намерете ръководствата за експлоатация. Въвеждането на номера на артикула (IAN) 496151\_2504 ще Ви отведе до ръководството за експлоатация на Вашия артикул.



## ● Сервиз



### **Сервиз България**

Телефон: 008001184980

Формуляр за контакт на  
[parkside-diy.com](http://parkside-diy.com)

**IAN 496151\_2504**

# ● Декларация на ЕС за съответствие

## ЕС ДЕКЛАРАЦИЯ ЗА СЪОТВЕТСТВИЕ (N° 496151\_2504)

IAN: 496151\_2504  
Идентификация на продукта: "PARKSIDE" Въжен подежник  
Номер на модела: HG05656

Предметът на декларацията, описан по-горе, отговаря на съответното законодателство на Съюза за хармонизация:

Директива 2006/42/ЕО
Директива 2014/30/ЕС
Директива 2011/65/ЕС с всички свързани изменения

Позоваване на използваните хармонизирани стандарти или позоваване на други технически спецификации, по отношение на които се декларира съответствие:

№ / Части
Директива 2006/42/ЕО
EN 14492-2:2006+A1:2009
EN 60204-32:2008
EN 14492-2+A1/AC:2010
Директива 2014/30/ЕС
EN IEC 55014-1:2021
EN IEC 55014-2:2021
EN IEC 61000-3-2:2019+A1:2019
EN 61000-3-3:2013+A1:2019+A2:2021

Обектът на декларацията, който е описан по-горе, е в съответствие с Директива 2011/65/ЕС на Европейския парламент и на Съвета от 8 юни 2011 г. относно ограничението на употребата на определени опасни вещества в електрическото и електронното оборудване:

№ / Части
Директива 2011/65/ЕС
EN IEC 63000:2018

Отговорник по съхранение на техническата документация: OWIM GmbH & Co.KG

Подписано за и от името на:

**OWIM GmbH & Co. KG, Stiftsbergstraße 1, 74167 Neckarsulm, Germany (Германия)**

Настоящата декларация за съответствие се издава изцяло на отговорността на производителя.

Превод на оригиналната декларация за съответствие

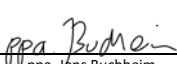
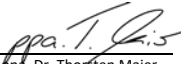
Некарзулм	24.06.2025		
Място	Дата	г-жа Jens Buchheim прокурист	г-жа. Dr. Thorsten Maier прокурист



<b>Χρησιμοποιούμενες προειδοποιητικές υποδείξεις και σύμβολα</b> .....	Σελίδα 102
<b>Εισαγωγή</b> .....	Σελίδα 103
Προβλεπόμενη χρήση .....	Σελίδα 103
Περιεχόμενο συσκευασίας .....	Σελίδα 103
Περιγραφή μερών .....	Σελίδα 103
Τεχνικά δεδομένα .....	Σελίδα 104
<b>Υποδείξεις ασφαλείας</b> .....	Σελίδα 104
<b>Πριν την πρώτη χρήση</b> .....	Σελίδα 106
<b>Συναρμολόγηση</b> .....	Σελίδα 106
<b>Χειρισμός</b> .....	Σελίδα 106
Εκτύλιξη/τύλιξη του σχοινού .....	Σελίδα 107
Ανύψωση φορτίου .....	Σελίδα 107
Μοχλοί ορίου .....	Σελίδα 107
Διακόπτης έκτακτης ανάγκης .....	Σελίδα 107
Ρύθμιση ως πολύσπαστο .....	Σελίδα 107
<b>Καθαρισμός και φροντίδα</b> .....	Σελίδα 108
Καθαρισμός .....	Σελίδα 108
Συντήρηση .....	Σελίδα 108
Επισκευή .....	Σελίδα 108
Αποθήκευση .....	Σελίδα 108
<b>Απόσυρση</b> .....	Σελίδα 109
<b>Εγγύηση</b> .....	Σελίδα 109
Διεκπεραίωση της εγγύησης .....	Σελίδα 110
Σέρβις .....	Σελίδα 110
<b>Δήλωση Συμμόρφωσης ΕΕ</b> .....	Σελίδα 111

## Χρησιμοποιούμενες προειδοποιητικές υποδείξεις και σύμβολα

Στις παρούσες οδηγίες χρήσης, τη συσκευασία και την πινακίδα τύπου χρησιμοποιούνται οι ακόλουθες προειδοποιητικές υποδείξεις:

	Διαβάστε τις οδηγίες χρήσης.		Αυτό το προϊόν κατατάσσεται στην κατηγορία προστασίας Ι και πρέπει να γειώνεται.
	Τηρείτε τις προειδοποιητικές υποδείξεις και τις υποδείξεις ασφαλείας!		Εναλλασσόμενο ρεύμα/τάση
<b>IP54</b>	Το προϊόν προστατεύεται από σκόνη και πιτσιλισμα.		Βεβαιωθείτε ότι το συρματόσχοινο έχει τυλιχτεί σωστά στο τύμπανο. Η απόσταση μεταξύ των περιελίξεων πρέπει να είναι μικρότερη από τη διάμετρο του συρματόσχοινου.
	Φοράτε προστατευτικά γάντια!		
	Φοράτε προστατευτικά ακοής!		Ρύθμιση ως απλό σχοινί έλξης.
	Φοράτε προστατευτικά γυαλιά!		
	Φοράτε μάσκα προστασίας από τη σκόνη!		Ρύθμιση ως πολύσπαστο με 2 σχοινιά έλξης και τροχαλία.
	Φοράτε κατάλληλα υποδήματα εργασίας!		
<b>CE</b>	Το σύμβολο CE επιβεβαιώνει τη συμβατότητα με τις οδηγίες της ΕΕ που ισχύουν για το προϊόν.		Πληροφορίες ασφαλείας Οδηγίες χρήσης

## ΠΑΛΑΓΚΟ

### ● Εισαγωγή

Σας συγχάιρουμε για την αγορά του νέου σας προϊόντος. Επιλέξατε ένα προϊόν υψηλών προδιαγραφών. Οι οδηγίες χρήσης είναι μέρος αυτού του προϊόντος. Περιέχουν σημαντικές πληροφορίες σχετικά με την ασφάλεια, το χειρισμό και την απόρριψη. Πριν τη χρήση του προϊόντος εξοικειωθείτε με όλες τις οδηγίες χρήσης και ασφαλείας. Χρησιμοποιείτε το προϊόν μόνο με τον τρόπο που περιγράφεται και για τον τομέα εφαρμογής που αναφέρεται. Σε περίπτωση μεταβίβασης του προϊόντος σε τρίτους παραδώστε μαζί και όλα τα έγγραφα.

### ● Προβλεπόμενη χρήση

Αυτό το παλάγκο (εφεξής το «προϊόν») ενδείκνυται για την ανύψωση και τη βύθιση φορτίων. Το φορτίο στερεώνεται σε έναν γάντζο στο προϊόν.

Το προϊόν προορίζεται μόνο για χρήση σε εσωτερικούς χώρους (αποθήκες, γκαράζ, συνεργεία κ.ο.κ.).

Το προϊόν δεν προορίζεται για την άσκηση πλευρικών δυνάμεων εφελκυσμού.

Το προϊόν προορίζεται μόνο για ιδιωτική χρήση και όχι για επαγγελματική χρήση.

Άλλες χρήσεις ή τροποποιήσεις του προϊόντος θεωρούνται ακατάλληλες και ενέχουν κινδύνους για τη ζωή, κινδύνους τραυματισμού και κινδύνους υλικής ζημιάς. Ο κατασκευαστής δεν αναλαμβάνει καμία ευθύνη για φθορές που οφείλονται σε αντικανονική χρήση. Το προϊόν δεν προορίζεται για επαγγελματική ή άλλου είδους χρήση.

### ● Περιεχόμενο συσκευασίας

#### **⚠️ ΠΡΟΕΙΔΟΠΟΙΗΣΗ!**

▶ Το προϊόν και τα υλικά συσκευασίας δεν αποτελούν παιχνίδι για τα παιδιά! Μην επιτρέπετε στα παιδιά να παίζουν με πλαστικές σακούλες, μεμβράνες και μικρά μέρη! Υπάρχει κίνδυνος κατάποσης και ασφυξίας!

- 1x Παλάγκο
- 1x Πρόσθετος γάντζος με τροχαλία
- 2x Στήριγμα
- 4x Βίδες στερέωσης
- 1x Οδηγίες χρήσης

### ● Περιγραφή μερών

Πριν διαβάσετε τις οδηγίες, ξεδιπλώστε τις σελίδες με τις εικόνες και εξοικειωθείτε με τις λειτουργίες του προϊόντος.

(Εικ. Α)

- 1 Στήριγμα
- 2 Βίδες στερέωσης (με ελατηριωτό δακτύλιο χωρίς δυνατότητα αφαίρεσης και αφαιρούμενη ροδέλα)
- 3 Κινητήρας
- 4 Καλώδιο ανάρτησης τηλεχειριστηρίου
- 5 Καλώδιο ελέγχου
- 6 Καλώδιο τροφοδοσίας με φισ
- 7 Διακόπτης έκτακτης ανάγκης
- 8 Διακόπτης ελέγχου (⚡/V)
- 9 Τηλεχειριστήριο
- 10 Πρόσθετος γάντζος
- 11 Τροχαλία
- 12 Γάντζος
- 13 Βαρίδι
- 14 Συρματόσχοινο
- 15 Μοχλός πάνω ορίου
- 16 Μοχλός κάτω ορίου
- 17 Τύμπανο
- 18 Οπή στερέωσης γάντζου

## ● Τεχνικά δεδομένα

Παλάγκο	PSZ 250 A2
Αρ. μοντέλου:	
- με βύσμα VDE:	HG05656
- με βύσμα UK:	HG05656-BS
- με βύσμα για Ελβετία:	HG05656-CH
Ονομαστική τάση:	230 V~, 50 Hz
Ονομαστικό ρεύμα:	2,2 A
Ονομαστική ισχύς:	500 W
Κατάσταση λειτουργίας:	S3 20 % 10 min:
Επιτρεπόμενη επιβάρυνση:	125 kg* 250 kg**
Ύψος ανύψωσης:	12 m* 6 m**
Ονομαστική ταχύτητα:	8 m/min* 4 m/min**
Συρματόσχοινο, διάμετρος:	3 mm
Συρματόσχοινο, αντοχή σε εφελκυσμό:	1870 N/mm <sup>2</sup>
Κατηγορία προστασίας:	I
Κατηγορία κινητήρα:	M1
Τύπος προστασίας:	IP54
Συνθήκες λειτουργίας (ύψος πάνω από την επιφάνεια της θάλασσας: μέγ. 1000 m):	0 έως +40 °C < 80 % σχετική υγρασία
Συνθήκες αποθήκευσης:	-25 έως +55 °C < 80 % σχετική υγρασία
Καθαρό βάρος:	10 kg
* Ρύθμιση ως απλό σχοινί έλξης	
** Ρύθμιση ως πολύσπαστο με 2 σχοινιά έλξης και τροχαλία	

Κατάσταση λειτουργίας S3 20 % 10 min:  
S3 = Διαλείπουσα λειτουργία χωρίς να επηρεάζεται η διαδικασία εκκίνησης.  
Σε χρονικό διάστημα 10 λεπτών ο μέγιστο χρόνος λειτουργίας ανέρχεται σε 20 % (2 λεπτά).

Η Α-σταθμισμένη εκπομπή θορύβου σε θέση λειτουργίας είναι κάτω των 86 dB.



## Υποδείξεις ασφαλείας

### ⚠ ΠΡΟΕΙΔΟΠΟΙΗΣΗ!

- ▶ **Διαβάστε όλες τις υποδείξεις ασφαλείας, τις οδηγίες, τις εικόνες και τα τεχνικά δεδομένα του προϊόντος.** Οι παραλείψεις κατά την εφαρμογή των παρουσών υποδείξεων ασφαλείας και των οδηγιών μπορούν να οδηγήσουν σε ηλεκτροπληξία, πυρκαγιά ή/και σοβαρούς τραυματισμούς.

**Φυλάξτε τις υποδείξεις ασφαλείας και τις οδηγίες σε ασφαλές μέρος για μελλοντική αναφορά.**

- Μην επιτρέπετε σε παιδιά και μη εξουσιοδοτημένα άτομα να πλησιάζουν στο προϊόν.

### ⚠ ΚΙΝΔΥΝΟΣ!

- ▶ **Κίνδυνος ηλεκτροπληξίας!** Μην επιχειρείτε να επισκευάσετε το προϊόν μόνοι σας. Σε περίπτωση δυσλειτουργίας, οι επισκευές πρέπει να εκτελούνται μόνο από εξειδικευμένο τεχνικό.

### **⚠ ΚΙΝΔΥΝΟΣ!**

#### **► Κίνδυνος ηλεκτροπληξίας!**

Απενεργοποιήστε το προϊόν και αποσυνδέστε το από το ηλεκτρικό δίκτυο πριν τον καθαρισμό και όταν δεν το χρησιμοποιείτε.

### **⚠ ΚΙΝΔΥΝΟΣ!**

#### **► Κίνδυνος τραυματισμού!**

Η ακατάλληλη χρήση μπορεί να οδηγήσει σε τραυματισμούς. Χρησιμοποιείτε το προϊόν αποκλειστικά σύμφωνα με τις οδηγίες. Μην επιχειρείτε να τροποποιήσετε το προϊόν με οποιονδήποτε τρόπο.

### **⚠ ΚΙΝΔΥΝΟΣ!**

#### **► Κίνδυνος τραυματισμού!**

Μην χρησιμοποιείτε το προϊόν αν έχει υποστεί βλάβη. Σε περίπτωση βλάβης, αποσυνδέστε το προϊόν από το ηλεκτρικό δίκτυο και απευθυνθείτε στο κατάστημα αγοράς.

- Βεβαιωθείτε ότι η ονομαστική τάση της πινακίδας τύπου συμφωνεί με την τάση του δικτύου τροφοδοσίας.
- Αν είναι εφικτό, λειτουργείτε το προϊόν μόνο σε ηλεκτρικό κύκλωμα με ρελέ διαφυγής και ασφάλεια τουλάχιστον 10 A.
- Συνιστάται να αποφεύγεται η χρήση καλωδίων επέκτασης. Αν η χρήση καλωδίου επέκτασης είναι απαραίτητη, πρέπει να είναι κατάλληλη για ένταση ρεύματος τουλάχιστον 10 A.
- Προστατεύστε το καλώδιο τροφοδοσίας και το φις από σκόνη, άμεση ηλιακή ακτινοβολία, σταγόνες και πιτσίλισμα.

- Προστατεύστε το καλώδιο τροφοδοσίας από ζημιές. Μην το αφήνετε να κρέμεται από αιχμηρές ακμές, μην το συνθλίβετε και μην το λυγίζετε. Κρατήστε το καλώδιο τροφοδοσίας μακριά από καυτές επιφάνειες και ελεύθερες φλόγες.
- Μην θέτετε το προϊόν σε λειτουργία αν το καλώδιο τροφοδοσίας ή το φις έχουν υποστεί βλάβη, ή αν το προϊόν δεν λειτουργεί ή έχει υποστεί άλλη βλάβη.
- Αν το καλώδιο τροφοδοσίας του προϊόντος παρουσιάσει βλάβη, θα πρέπει να αντικατασταθεί από τον κατασκευαστή, το κέντρο εξυπηρέτησης πελατών ή παρομοίως εξειδικευμένο τεχνικό για την αποφυγή ατυχήματος.
- Τραβάτε το φις, όχι το καλώδιο τροφοδοσίας, για να το βγάλετε από την πρίζα.

### **Ειδικές υποδείξεις ασφαλείας για παλάνγκο**

- Τα άτομα τα οποία πρόκειται να χρησιμοποιήσουν το προϊόν πρέπει να λάβουν προηγουμένως κατάλληλη εκπαίδευση ή καθοδήγηση.
- Απαγορεύεται η μετακίνηση ατόμων με το προϊόν.
- Απαγορεύεται η ανύψωση φορτίων βαρύτερων του ονομαστικού φορτίου.
- Μην επιχειρείτε να ανυψώσετε φορτία που έχουν σφηνώσει ή μαγκώσει.
- Το συρματόσχοινο πρέπει να είναι τεντωμένο κατά την ανύψωση του φορτίου.
- Μην τραβάτε φορτία σε οριζόντια κατεύθυνση.
- Αποφύγετε τη γρήγορη ενεργοποίηση και απενεργοποίηση (βηματική λειτουργία).
- Δίνετε πάντα προσοχή κατά το χειρισμό του προϊόντος.

- Μην αφήνετε φορτία να αιωρούνται χωρίς επιτήρηση, χωρίς να έχετε λάβει προηγουμένως τα απαραίτητα μέτρα ασφαλείας.
- Μην στέκεστε και μην εργάζεστε κάτω από ανυψωμένο φορτίο.
- Το προϊόν διαθέτει περιοριστή ονομαστικής ισχύος. Μην επιχειρείτε να συνεχίσετε με την ανύψωση φορτίου αν η λειτουργία περιορίζεται από τη διάταξη προστασίας από υπερθέρμανση. Σε αυτήν την περίπτωση το φορτίο υπερβαίνει την ονομαστική ισχύ του προϊόντος.
- Μην χρησιμοποιείτε τους μοχλούς ορίου **15** **16** ως τυπική διάταξη διακοπής. Οι μοχλοί ορίου εξυπηρετούν ως διάταξη διακοπής μόνο σε περιπτώσεις έκτακτης ανάγκης.
- Πριν ξεκινήσετε: Ελέγξτε αν
  - Το συρματόσχοινο **14** έχει τυλιχτεί σωστά στο τύμπανο **17** και αν
  - Η απόσταση μεταξύ των περιελίξεων είναι μικρότερη από τη διάμετρο του συρματόσχοινου (εικ. D).

## ● Πριν την πρώτη χρήση

- Αφαιρέστε τα υλικά συσκευασίας.
- Αφαιρέστε την ασφάλεια μεταφοράς του συρματόσχοινου **14**. Κόψτε τον ελαστικό ιμάντα και αφαιρέστε τον.
- Πριν ξεκινήσετε: Ελέγξτε αν
  - Το συρματόσχοινο **14** έχει τυλιχτεί σωστά στο τύμπανο **17** και αν
  - Η απόσταση μεταξύ των περιελίξεων είναι μικρότερη από τη διάμετρο του συρματόσχοινου (εικ. D).
- Βεβαιωθείτε ότι το συρματόσχοινο **14** διέρχεται κανονικά και χωρίς επαφή από τους μοχλούς ορίου **15** **16** (εικ. B).

## ● Συναρμολόγηση

(Εικ. E)

### **⚠ ΚΙΝΔΥΝΟΣ!**

- ▶ Το τετράγωνο φορείο (διαστάσεις διατομής: 45 x 45 mm) πρέπει στο σημείο στερέωσης του προϊόντος να είναι ικανό να σηκώνει φορτίο βάρους 500 kg. Για τη συναρμολόγηση συνιστάται να ζητήσετε τη συμβουλή εξειδικευμένου τεχνικού (π.χ. μηχανικού δομικών έργων).
- ▶ Επειδή απαιτούνται ειδικές γνώσεις, απευθυνθείτε σε εξειδικευμένο τεχνικό για συμβουλή, ώστε να διασφαλίσετε ότι όλες οι βίδες έχουν σφίχτει πλήρως και σωστά.
- ▶ Ένας εξειδικευμένος τεχνικός ή αντιστοίχως εκπαιδευμένο άτομο θα πρέπει, επίσης, να ελέγξει την αγκύρωση τους τετράγωνου φορείου πριν τη στερέωση του προϊόντος.
- ▶ Απαιτούμενος χρόνος συναρμολόγησης: περ. 1 ώρα.

- Στερεώστε το προϊόν χρησιμοποιώντας τα στηρίγματα **1** και τις βίδες στερέωσης **2** σε ένα κατάλληλο τετράγωνο φορείο.
- Σφίξτε καλά τις βίδες στερέωσης **2**.

## ● Χειρισμός

### **ΥΠΟΔΕΙΞΗ**

- ▶ Το προϊόν διαθέτει έναν θερμοστατικό διακόπτη. Κατά τη διάρκεια της λειτουργίας μπορεί ο κινητήρας **3** να σταματήσει. Η επανεκκίνηση του κινητήρα είναι δυνατή μόνο εφόσον κρυώσει.

## ● Εκτύλιξη/τύλιξη του σχοινού

(Εικ. J)

- Τύλιξη του σχοινού: Πιέστε το διακόπτη ελέγχου [8] με το βέλος ↑ προς τα πάνω.
- Εκτύλιξη του σχοινού: Πιέστε το διακόπτη ελέγχου [8] με το βέλος ↓ προς τα κάτω.

## ● Ανύψωση φορτίου

- Βυθίστε το συρματόσχοινο [14] τόσο, ώστε να μπορείτε να το χειριστείτε άνετα.
- Στερεώστε το φορτίο στο γάντζο [10] [12]. Αν χρειάζεται, χρησιμοποιήστε πρόσθετους μάντες. Το κέντρο βάρους του φορτίου πρέπει να βρίσκεται κάτω από το προϊόν.
- Τυλίξτε το συρματόσχοινο [14] τόσο, ώστε αρχικά απλώς να τεντώσει. Στη συνέχεια ανυψώστε πλήρως το φορτίο.

## ● Μοχλοί ορίου

### ΥΠΟΔΕΙΞΗ

- ▶ Οι μοχλοί ορίου [15] [16] δεν προορίζονται για την τακτική ακινητοποίηση του προϊόντος. Επιχειρείτε πάντα να ακινητοποιήσετε το προϊόν προτού ενεργοποιηθεί ο αντίστοιχος μοχλός ορίου.

### Μοχλός πάνω ορίου

Αν το συρματόσχοινο [14] τυλιχτεί μέχρι τέρμα, ενεργοποιείται ο μοχλός πάνω ορίου [15]. Το συρματόσχοινο δεν τυλιγεται περισσότερο. Τώρα είναι δυνατή μόνο η εκτύλιξη του συρματόσχοινου.

### Μοχλός κάτω ορίου

Αν το συρματόσχοινο [14] εκτυλιχτεί μέχρι τέρμα, ενεργοποιείται ο μοχλός κάτω ορίου [16]. Το συρματόσχοινο δεν εκτυλιγεται περισσότερο. Τώρα είναι δυνατή μόνο η τύλιξη του συρματόσχοινου.

## ● Διακόπτης έκτακτης ανάγκης

(Εικ. J)

- Σε περίπτωση έκτακτης ανάγκης πατήστε το διακόπτη έκτακτης ανάγκης [7] για να διακόψετε τη διαδικασία ανύψωσης ή βύθισης.
- Στη συνέχεια το προϊόν ασφαλίζει. Απασφαλίστε το προϊόν περιστρέφοντας το διακόπτη έκτακτης ανάγκης [7] ελαφρώς προς τα δεξιά (προς την κατεύθυνση του βέλους), μέχρι να βγει προς τα έξω.

## ● Ρύθμιση ως πολύσπαστο

### Εξαρτήματα

Για την ασφαλή και κατάλληλη χρήση της λειτουργίας πολύσπαστου απαιτούνται τα εξής εργαλεία:

- 2 κλειδιά (8 mm)
- 2 κλειδιά (13 mm)

### ⚠ ΠΡΟΕΙΔΟΠΟΙΗΣΗ

- ▶ Μην χρησιμοποιείτε εξαρτήματα τα οποία δεν συστήνονται από την Parkside.

Κατά τη ρύθμιση ως πολύσπαστο το φορτίο κατανέμεται σε 2 σχοινιά έλξης. Γι' αυτό και μπορεί να ανυψωθεί διπλάσιο βάρος. Ωστόσο, το ύψος ανύψωσης και η ταχύτητα μειώνονται στο μισό.

- Στερεώστε το γάντζο [12] στην οπή στερέωσης γάντζου [18]. Έτσι το συρματόσχοινο [14] σχηματίζει θηλιά (εικ. C).
- Αποσυναρμολογήστε την τροχαλία [11] του πρόσθετου γάντζου: Αφαιρέστε τις 3 βίδες (εικ. F).
- Αναρτήστε την τροχαλία [11] στη θηλιά του συρματόσχοινου [14] (εικ. G).
- Τοποθετήστε τις βίδες και τον πρόσθετο γάντζο [10] στην τροχαλία [11]. Σφίξτε καλά τις 3 βίδες (εικ. H).
- Το πολύσπαστο είναι έτοιμο για χρήση (εικ. I).

## ● Καθαρισμός και φροντίδα

### ⚠ ΠΡΟΕΙΔΟΠΟΙΗΣΗ!

Αποσυνδέστε το προϊόν από το ηλεκτρικό δίκτυο πριν την εκτέλεση των εργασιών επιθεώρησης, συντήρησης ή καθαρισμού!

## ● Καθαρισμός

- Δώστε προσοχή, ώστε να μην εισχωρούν υγρά στο εσωτερικό του προϊόντος.
- Ο τακτικός και προσεκτικός καθαρισμός συμβάλλει στη διασφάλιση της ασφαλούς χρήσης και παρατείνει τη διάρκεια ζωής του προϊόντος.
- Καθαρίστε το προϊόν με ένα στεγνό πανί. Χρησιμοποιείτε μαλακή βούρτσα για τα σημεία με δύσκολη πρόσβαση.

### ΥΠΟΔΕΙΞΗ

- ▶ Μην χρησιμοποιείτε χημικά, αλκαλικά, λειαντικά ή άλλα ισχυρά απορρυπαντικά ή απολυμαντικά για τον καθαρισμό του προϊόντος, καθώς ενδέχεται να καταστρέψουν τις επιφάνειές του.

## ● Συντήρηση

Διάστημα ελέγχου	Διαδικασία
Πριν από κάθε χρήση	Ελέγξτε αν ο διακόπτης έκτακτης ανάγκης [7] και ο διακόπτης ελέγχου [8] λειτουργούν σωστά.

Διάστημα ελέγχου	Διαδικασία
Ανά 30 κύκλους*	Ελέγξτε ολόκληρο το συρματόσχοινο [14] για βλάβες (εικ. Κ). Αντικαταστήστε το συρματόσχοινο αν διαπιστώσετε βλάβη (προμήθεια σε εξειδικευμένα καταστήματα).
Ανά 100 κύκλους*	Ελέγξτε τη λειτουργία των μοχλών ορίου [15] [16] χωρίς φορτίο.
Ανά 200 κύκλους*	Λιπάνετε το συρματόσχοινο [14] και την τροχαλία [11].
Ανά 800 κύκλους*	Ελέγξτε όλες τις βίδες ως προς τη σταθερότητα. Ελέγξτε ολόκληρο το προϊόν για φθορά.
* Ένας κύκλος αντιστοιχεί σε μια κίνηση ανύψωσης και μια κίνηση βύθισης ενός φορτίου.	

## ● Επισκευή

Στο εσωτερικό αυτού του προϊόντος δεν υπάρχουν μέρη που μπορούν να επισκευαστούν από το χρήστη. Απευθυνθείτε σε εξειδικευμένο τεχνικό για τον έλεγχο και την επιδιόρθωση του προϊόντος.

## ● Αποθήκευση

- Καθαρίστε το προϊόν σύμφωνα με τις παραπάνω οδηγίες.
- Αποθηκεύστε το προϊόν και τα εξαρτήματά του σε σκοτεινό, στεγνό, καλά αεριζόμενο χώρο χωρίς παγετό.

- Αποθηκεύετε πάντα το προϊόν σε χώρο στον οποίο δεν έχουν πρόσβαση τα παιδιά. Η ιδανική θερμοκρασία αποθήκευσης για μεγάλο χρονικό διάστημα είναι μεταξύ +5 και +30 °C.
- Αποθηκεύστε το προϊόν στην αρχική συσκευασία.

## ● Απόσυρση

Η συσκευασία αποτελείται από υλικά φιλικά προς το περιβάλλον, τα οποία μπορείτε να διαθέσετε στους χώρους ανακύκλωσης της περιοχής σας.



Προσέξτε τον χαρακτηρισμό των υλικών συσκευασίας για τον διαχωρισμό απορριμμάτων, αυτά είναι χαρακτηρισμένα από συντόμευσεις (a) και αριθμούς (b) με την ακόλουθη σημασία: 1–7: πλαστικά / 20–22: χαρτί και χαρτόνι / 80–98: σύνθετο υλικό.



Για πληροφορίες σχετικά με τις δυνατότητες απόρριψης του προϊόντος που δεν χρησιμοποιείται πλέον, απευθυνθείτε στις αρμόδιες υπηρεσίες της κοινότητας ή του δήμου σας.



Για την προστασία του περιβάλλοντος, μην απορρίπτετε το άχρηστο πλέον προϊόν στα οικιακά απορρίμματα, αλλά παραδώστε το στα ειδικά Κέντρα απόρριψης. Για τα σημεία συλλογής και τις ώρες λειτουργίας τους απευθυνθείτε στις αρμόδιες υπηρεσίες.

## ● Εγγύηση

Το προϊόν κατασκευάστηκε σύμφωνα με αυστηρές κατευθυντήριες οδηγίες ποιότητας και ελέγχθηκε επιμελώς πριν από την παράδοση. Σε περίπτωση ελαττώματος υλικού ή κατασκευής, έχετε νόμιμα δικαιώματα έναντι του πωλητή του προϊόντος. Τα νομικά σας δικαιώματα δεν περιορίζονται με οιονδήποτε τρόπο από την αναφερόμενη παρακάτω εγγύηση.

Η εγγύηση για το προϊόν αυτό ανέρχεται σε 3 έτη από την ημερομηνία αγοράς. Ο χρόνος εγγύησης αρχίζει την ημερομηνία αγοράς. Φυλάξτε τη γνήσια απόδειξη αγοράς σε σίγουρο μέρος, καθώς αυτό το έγγραφο απαιτείται ως αποδεικτικό της αγοράς.

Όλες οι ζημιές ή τα ελαττώματα, τα οποία υπάρχουν ήδη κατά τον χρόνο της αγοράς, πρέπει να αναφέρονται χωρίς καθυστέρηση μετά την αποσυσκευασία του προϊόντος.

Σε περίπτωση που εντός διαστήματος 3 ετών από την ημερομηνία αγοράς αυτό το προϊόν παύσει κάποιο ελάττωμα υλικού ή κατασκευής, το προϊόν επισκευάζεται ή αντικαθίσταται από εμάς δωρεάν κατά τη δική μας επιλογή. Ο χρόνος εγγύησης δεν επεκτείνεται λόγω παροχής ικανοποίησης από την ευθύνη για πραγματικά ελαττώματα. Αυτό ισχύει και για εξαρτήματα τα οποία έχουν αντικατασταθεί ή επισκευαστεί.

Αυτή η εγγύηση παύει να ισχύει, εάν στο προϊόν προκλήθηκε ζημιά, ή εάν αυτό χρησιμοποιήθηκε ή συντηρήθηκε με μη ενδεδειγμένο τρόπο.

Η εγγύηση καλύπτει ελαττώματα στο υλικό και την κατασκευή. Αυτή η εγγύηση δεν αφορά σε μέρη του προϊόντος, τα οποία υπόκεινται σε φυσιολογική φθορά και συνεπώς θεωρούνται αναλώσιμα (π.χ., μπαταρίες, επαναφορτιζόμενες μπαταρίες, εύκαμπτοι σωλήνες, φυσίγγια χρώματος), ούτε σε ζημιές σε εύθραυστα εξαρτήματα, όπως διακόπτες ή γυάλινα εξαρτήματα.

Με την αντικατάσταση της συσκευής, σύμφωνα με το ΝΟΜΟΣ 2251/1994, ξεκινάει εκ νέου ο χρόνος εγγύησης.

### ● Διεκπεραίωση της εγγύησης

Για να διασφαλιστεί η γρήγορη επεξεργασία του αιτήματός σας, ακολουθήστε τις παρακάτω υποδείξεις:

Για όλα τα ερωτήματα έχετε πρόχειρη την ταμειακή απόδειξη και τον αριθμό προϊόντος (π.χ., IAN 496151\_2504) ως αποδεικτικό της αγοράς.

Ο αριθμός προϊόντος αναγράφεται στην πινακίδα τύπου που υπάρχει στο προϊόν, είναι χαραγμένη στο προϊόν, στο εξώφυλλο αυτών των οδηγιών (κάτω αριστερά) ή στο αυτοκόλλητο στην πίσω ή κάτω πλευρά του προϊόντος.

Σε περίπτωση που προκύψουν σφάλματα λειτουργίας ή άλλου είδους ελαττώματα, επικοινωνήστε αρχικά μέσω τηλεφώνου ή email με το τμήμα εξυπηρέτησης που αναφέρεται παρακάτω.

Ένα προϊόν που καταγράφεται ως ελαττωματικό, μπορείτε κατόπιν να το αποστείλετε χωρίς ταχυδρομικά τέλη στην γνωστοποιημένη σε εσάς διεύθυνση εξυπηρέτησης πελατών, επισυνάπτοντας την απόδειξη αγοράς (ταμειακή απόδειξη) και υποδεικνύοντας ποιο είναι το ελάττωμα και πότε εμφανίστηκε.

Στη διεύθυνση [parkside-diy.com](http://parkside-diy.com) μπορείτε να κατεβάσετε αυτό και πολλά άλλα εγχειρίδια. Με αυτόν τον κωδικό QR, θα μεταβείτε απευθείας στη σελίδα [parkside-diy.com](http://parkside-diy.com). Επιλέξτε τη χώρα σας και, μέσω της μάσκας αναζήτησης, αναζητήστε τις οδηγίες χρήσης. Καταχωρώντας τον αριθμό προϊόντος (IAN) 496151\_2504 θα μεταβείτε στις οδηγίες χρήσης για το προϊόν σας.



### ● Σέρβις

**GR Σέρβις Ελλάδα**  
Τηλ: 00800491824928  
Έντυπο επικοινωνίας στο  
[parkside-diy.com](http://parkside-diy.com)  
**IAN 496151\_2504**

**CY Σέρβις Κύπρος**  
Τηλ: 80094242  
Έντυπο επικοινωνίας στο  
[parkside-diy.com](http://parkside-diy.com)  
**IAN 496151\_2504**

# ● Δήλωση Συμμόρφωσης ΕΕ

## ΔΗΛΩΣΗ ΣΥΜΜΟΡΦΩΣΗΣ ΕΕ (αριθ. 496151\_2504)

IAN: 496151\_2504  
Ταυτοποίηση προϊόντος: "PARKSIDE" Παλάγκο  
Αριθμός μοντέλου: HG05656

Το ως άνω αντικείμενο της δήλωσης είναι εναρμονισμένο με τη σχετική κοινοτική νομοθεσία εναρμόνισης:

Οδηγία 2006/42/EK
Οδηγία 2014/30/EE
Οδηγία 2011/65/EE με όλες τις σχετικές τροποποιήσεις

Μνεία των σχετικών εναρμονισμένων προτύπων ή μνεία των λυτών τεχνικών προδιαγραφών σε σχέση με τις οποίες δηλώνεται η συμμόρφωση:

Αριθ./Τεμάχια
Οδηγία 2006/42/EK
EN 14492-2:2006+A1:2009
EN 60204-32:2008
EN 14492-2+A1/AC:2010
Οδηγία 2014/30/EE
EN IEC 55014-1:2021
EN IEC 55014-2:2021
EN IEC 61000-3-2:2019+A1:2019
EN 61000-3-3:2013+A1:2019+A2:2021

Το αντικείμενο της ως άνω δήλωσης είναι εναρμονισμένο με την Οδηγία 2011/65/EE του Ευρωπαϊκού Κοινοβουλίου και του Συμβουλίου της 8ης Ιουνίου 2011 για τον περιορισμό της χρήσης επικίνδυνων ουσιών σε ηλεκτρικό και ηλεκτρονικό εξοπλισμό:

Αριθ./Τεμάχια
Οδηγία 2011/65/EE
EN IEC 63000:2018

Κάτοχος των τεχνικών εγγράφων: OWIM GmbH & Co.KG

Υπογραφή για λογαριασμό και εξ ονόματος:

**OWIM GmbH & Co. KG, Stiftsbergstraße 1, 74167 Neckarsulm, Γερμανία**

Η παρούσα δήλωση συμμόρφωσης εκδίδεται υπό την αποκλειστική ευθύνη του κατασκευαστή

Μετάφραση της αρχικής δήλωσης συμμόρφωσης

Neckarsulm

Τόπος

24.06.2025

Ημερομηνία

ppa. Jens Buchheim  
εξουσιοδοτημένο  
υπογράφοντα

ppa. Dr. Thorsten Maier  
εξουσιοδοτημένο  
υπογράφοντα















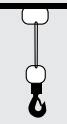

GR

<b>Verwendete Warnhinweise und Symbole</b> .....	Seite 113
<b>Einleitung</b> .....	Seite 114
Bestimmungsgemäße Verwendung .....	Seite 114
Lieferumfang .....	Seite 114
Teilebeschreibung .....	Seite 114
Technische Daten .....	Seite 115
<b>Sicherheitshinweise</b> .....	Seite 115
<b>Vor dem ersten Gebrauch</b> .....	Seite 117
<b>Montage</b> .....	Seite 117
<b>Bedienung</b> .....	Seite 117
Seil abrollen/aufrollen .....	Seite 118
Lasten anheben .....	Seite 118
Begrenzungshebel .....	Seite 118
Not-Aus-Schalter .....	Seite 118
Anordnung als Flaschenzug .....	Seite 118
<b>Reinigung und Pflege</b> .....	Seite 119
Reinigung .....	Seite 119
Wartung .....	Seite 119
Reparatur .....	Seite 119
Lagerung .....	Seite 119
<b>Entsorgung</b> .....	Seite 120
<b>Garantie</b> .....	Seite 120
Abwicklung im Garantiefall .....	Seite 121
Service .....	Seite 121
<b>EU-Konformitätserklärung</b> .....	Seite 122

## Verwendete Warnhinweise und Symbole

In dieser Bedienungsanleitung, auf der Verpackung und auf dem Typenschild werden die folgenden Warnhinweise verwendet:

	Lesen Sie die Bedienungsanleitung.		Dieses Produkt ist als Schutzklasse I eingestuft und muss geerdet werden.
	Warn- und Sicherheitshinweise beachten!		Wechselstrom/-spannung
<b>IP54</b>	Das Produkt ist gegen Staub und Spritzwasser geschützt.		Vergewissern Sie sich, dass das Stahlseil ordnungsgemäß auf der Trommel aufgerollt ist. Der Abstand zwischen den Windungen muss kleiner als der Durchmesser des Stahlseils sein.
	Tragen Sie Schutzhandschuhe!		
	Tragen Sie Gehörschutz!		Anordnung als einfacher Seilzug.
	Tragen Sie eine Schutzbrille!		
	Tragen Sie eine Staubschutzmaske!		Anordnung als Flaschenzug mit 2 Seilzügen und Umlenkrolle.
	Tragen Sie geeignete Arbeitsschuhe!		
	Das CE-Zeichen bestätigt Konformität mit den für das Produkt zutreffenden EU-Richtlinien.	 	Sicherheitshinweise Gebrauchsanweisungen

# SEILHEBEZUG

## ● Einleitung

Wir beglückwünschen Sie zum Kauf Ihres neuen Produkts. Sie haben sich damit für ein hochwertiges Produkt entschieden. Die Bedienungsanleitung ist Teil dieses Produkts. Sie enthält wichtige Hinweise für Sicherheit, Gebrauch und Entsorgung. Machen Sie sich vor der Benutzung des Produkts mit allen Bedien- und Sicherheitshinweisen vertraut. Benutzen Sie das Produkt nur wie beschrieben und für die angegebenen Einsatzbereiche. Händigen Sie alle Unterlagen bei Weitergabe des Produkts an Dritte mit aus.

## ● Bestimmungsgemäße Verwendung

Dieser Seilhebezug (nachfolgend „Produkt“ genannt) ist zum Anheben und Absenken von Lasten geeignet. Die Last wird an einem Haken des Produkts befestigt.

Das Produkt ist nur für den Gebrauch in Räumen (Scheune, Garage, Werkstatt usw.) bestimmt.

Das Produkt ist nicht dazu bestimmt, seitliche Zugkräfte auszuüben.

Das Produkt ist nur für den Heimgebrauch und nicht für den kommerziellen Einsatz bestimmt.

Andere Verwendungen oder Veränderungen des Produkts gelten als nicht bestimmungsgemäß und können zu Risiken wie Lebensgefahr, Verletzungen und Beschädigungen führen. Für aus bestimmungswidriger Verwendung entstandene Schäden übernimmt der Hersteller keine Haftung. Das Produkt ist nicht für den gewerblichen Einsatz oder für andere Einsatzbereiche bestimmt.

## ● Lieferumfang

### **WARNUNG!**



















- ▶ Das Produkt und die Verpackungsmaterialien sind kein Kinderspielzeug! Kinder dürfen nicht mit Kunststoffbeuteln, Folien und Kleinteilen spielen! Es besteht Verschluckungs- und Erstickungsgefahr!

- 1x Seilhebezug
- 1x Zusatzhaken mit Umlenkrolle
- 2x Befestigungsbügel
- 4x Befestigungsschraube
- 1x Bedienungsanleitung

## ● Teilebeschreibung

Schlagen Sie vor dem Lesen die Seiten mit den Abbildungen auf und machen Sie sich mit allen Funktionen des Produkts vertraut.

(Abb. A)

-  1 Befestigungsbügel
-  2 Befestigungsschrauben (mit nicht abnehmbarem Federring und abnehmbarer Unterlegscheibe)
-  3 Motor
-  4 Aufhängungskabel der Fernbedienung
-  5 Steuerleitung
-  6 Netzanschlussleitung mit Netzstecker
-  7 Not-Aus-Schalter
-  8 Steuerschalter (⚡/🔌)
-  9 Fernbedienung
-  10 Zusatzhaken
-  11 Umlenkrolle
-  12 Haken
-  13 Abschaltgewicht
-  14 Stahlseil
-  15 Begrenzungshebel nach oben
-  16 Begrenzungshebel nach unten
-  17 Trommel
-  18 Befestigungsloch für Haken

## ● Technische Daten

Seilhebezug	PSZ 250 A2
Modellnummer:	
- mit VDE-Stecker:	HG05656
- mit UK-Stecker:	HG05656-BS
- mit Swiss Stecker:	HG05656-CH
Nennspannung:	230 V~, 50 Hz
Nennstrom:	2,2 A
Nennleistung:	500 W
Betriebsart:	S3 20 % 10 min:
Zulässige Belastung:	125 kg* 250 kg**
Hebehöhe:	12 m* 6 m**
Nenngeschwindigkeit:	8 m/min* 4 m/min**
Stahlseil, Durchmesser:	3 mm
Stahlseil, Zugfestigkeit:	1870 N/mm <sup>2</sup>
Schutzklasse:	I
Triebwerksgruppe:	M1
Schutzart:	IP54
Betriebsbedingungen (Höhe über dem Meeresspiegel: Max. 1000 m):	0 bis +40 °C < 80 % relative Luftfeuchtigkeit
Lagerbedingungen:	-25 bis +55 °C < 80 % relative Luftfeuchtigkeit
Nettogewicht:	10 kg
* Anordnung als einfacher Seilzug	
** Anordnung als Flaschenzug mit 2 Seilzügen und Umlenkrolle	

Betriebsart S3 20 % 10 min:

S3 = Aussetzbetrieb ohne Einfluss des Anlaufvorganges. Während eines Zeitraums von 10 Minuten beträgt die maximale Betriebszeit 20 % (2 Minuten).

Die A-bewertete Lärmemission an der Betreiberposition ist niedriger als 86 dB.



## Sicherheitshinweise

### ⚠️ WARNUNG!

- ▶ **Lesen Sie alle Sicherheitshinweise, Anweisungen, Gebildungen und technischen Daten, mit denen dieses Produkt versehen ist.** Versäumnisse bei der Einhaltung der Sicherheitshinweise und nachfolgenden Anweisungen können elektrischen Schlag, Brand und/oder schwere Verletzungen verursachen.

### Bewahren Sie alle Sicherheitshinweise und Anweisungen für die Zukunft auf.

- Halten Sie Kinder und andere nicht autorisierte Personen vom Produkt fern.

### ⚠️ GEFAHR!

- ▶ **Stromschlaggefahr!** Versuchen Sie nicht, das Produkt selbst zu reparieren. Im Fall einer Fehlfunktion dürfen Reparaturen ausschließlich von qualifiziertem Personal durchgeführt werden.

### ⚠️ GEFAHR!

- ▶ **Stromschlaggefahr!** Schalten Sie das Produkt aus und trennen Sie es vom Stromnetz, bevor Sie Reinigungsarbeiten durchführen und wenn das Produkt nicht in Verwendung ist.

### **⚠ GEFAHR!**

- ▶ **Verletzungsgefahr!** Eine unsachgemäße Verwendung kann zu Verletzungen führen. Verwenden Sie dieses Produkt ausschließlich dieser Anleitung entsprechend. Versuchen Sie nicht, das Produkt in irgendeiner Weise zu ändern.

### **⚠ GEFAHR!**

- ▶ **Verletzungsgefahr!** Verwenden Sie kein beschädigtes Produkt. Trennen Sie das Produkt vom Stromnetz und wenden Sie sich an Ihren Händler, wenn es beschädigt ist.

- Achten Sie darauf, dass die Nennspannung am Typenschild mit der Netzspannung Ihrer Stromversorgung übereinstimmt.
- Wenn möglich, betreiben Sie das Produkt nur an einem Stromkreis, der mit einem Fehlerstrom-Schutzschalter und mit einer Sicherung von mindestens 10 A abgesichert ist.
- Es wird empfohlen, keine Verlängerungsleitungen zu verwenden. Falls eine Verlängerungsleitung jedoch unbedingt notwendig sein sollte, muss sie für einen Stromfluss von mindestens 10 A ausgelegt sein.
- Schützen Sie Anschlussleitung und Netzstecker vor Staub, direkter Sonneneinstrahlung, Tropf- und Spritzwasser.
- Schützen Sie die Anschlussleitung vor Schäden. Lassen Sie sie nicht über scharfe Kanten hängen und quetschen oder biegen Sie sie nicht. Halten Sie die Anschlussleitung von heißen Oberflächen und offenen Flammen fern.

- Nehmen Sie das Produkt nicht in Betrieb, wenn die Anschlussleitung oder der Netzstecker beschädigt sind, wenn das Produkt nicht funktioniert oder in irgendeiner Weise beschädigt ist.
- Wenn die Netzanschlussleitung dieses Produkts beschädigt ist, muss sie durch den Hersteller oder seinen Kundendienst oder eine ähnlich qualifizierte Person ersetzt werden, um Gefährdungen zu vermeiden.
- Ziehen Sie den Netzstecker nicht an der Anschlussleitung aus der Steckdose.

### **Spezielle Sicherheitshinweise für Seilhebezug**

- Personen, die das Produkt verwenden sollen, müssen zuvor eine entsprechende Schulung oder Einweisung erhalten haben.
- Es ist verboten, mit dem Produkt Personen zu bewegen.
- Es ist verboten, Lasten die die Nennlast überschreiten, anzuheben.
- Versuchen Sie nicht, festsitzende oder verklemmte Lasten anzuheben.
- Das Stahlseil muss gestrafft sein, wenn die Last angehoben wird.
- Ziehen Sie die Lasten nicht in horizontaler Richtung.
- Vermeiden Sie schnelles Ein- und Ausschalten (Tippbetrieb).
- Seien Sie bei der Bedienung des Produkts stets aufmerksam.
- Lassen Sie keine hängenden Lasten unbeaufsichtigt ohne entsprechende Sicherheitsvorkehrungen getroffen zu haben.
- Stehen oder arbeiten Sie nicht unter der gehobenen Last.

- Das Produkt ist nicht mit einem Nennleistungsbegrenzer ausgestattet. Versuchen Sie nicht, weiter die Last anzuheben, wenn der Überhitzungsschutz den Betrieb begrenzt. Die Last überschreitet in diesem Fall die Nennleistung des Produkts.
- Verwenden Sie die Begrenzungshebel **15** **16** nicht als Routine-Stoppvorrichtung. Die Begrenzungshebel dienen nur als Stoppvorrichtung für Notfälle.
- Bevor Sie beginnen: Prüfen Sie, ob
  - das Stahlseil **14** korrekt um die Trommel **17** gewickelt ist und ob
  - der Abstand zwischen den Windungen kleiner ist als der Durchmesser des Stahlseils (Abb. D).

## ● Vor dem ersten Gebrauch

- Entfernen Sie die Verpackungsmaterialien.
- Entfernen Sie die Transportsicherung für das Stahlseil **14**. Durchtrennen Sie das Gummiband und entfernen Sie es.
- Bevor Sie beginnen: Prüfen Sie, ob
  - das Stahlseil **14** korrekt um die Trommel **17** gewickelt ist und ob
  - der Abstand zwischen den Windungen kleiner ist als der Durchmesser des Stahlseils (Abb. D).
- Stellen Sie sicher, dass das Stahlseil **14** ordnungsgemäß und kontaktfrei an den Begrenzungshebeln **15** **16** vorbeiführt (Abb. B).

## ● Montage

(Abb. E)

### **⚠ GEFAHR!**

- ▶ Der Vierkantträger (Querschnittsabmessungen: 45 x 45 mm) muss an der Befestigungsposition des Produkts mindestens eine Last von 500 kg tragen können. Es wird empfohlen, für die Montage qualifiziertes Fachpersonal (z. B. einen Statiker) zu Rate zu ziehen.
- ▶ Da spezielle Kenntnisse erforderlich sind, lassen Sie sich von einem qualifizierten Techniker beraten, um sicherzustellen, dass alle Schrauben vollständig und korrekt angezogen sind.
- ▶ Ein qualifizierter Techniker oder eine entsprechend geschulte Person sollte auch die Verankerung des Vierkantträgers überprüfen, bevor das Produkt befestigt wird.
- ▶ Für die Montage benötigte Zeit: ca. 1 Stunde.

- Befestigen Sie das Produkt mit den Befestigungsbügeln **1** und den Befestigungsschrauben **2** an einem geeigneten Vierkantträger.
- Ziehen Sie die Befestigungsschrauben **2** fest an.

## ● Bedienung

### **HINWEIS**

- ▶ Das Produkt ist mit einem Thermostatschalter ausgestattet. Während des Betriebs kann es zum Stoppen des Motors **3** kommen. Der Motor kann erst dann wieder gestartet werden, wenn er abgekühlt ist.

## ● Seil abrollen/aufrollen

(Abb. J)

- Seil aufrollen: Drücken Sie den Steuerschalter [8] der Pfeilrichtung ⤴ entsprechend nach oben.
- Seil abrollen: Drücken Sie den Steuerschalter [8] der Pfeilrichtung ⤵ entsprechend nach unten.

## ● Lasten anheben

- Senken Sie das Stahlseil [14] so weit ab, dass Sie bequem hantieren können.
- Befestigen Sie die Last am Haken [10] [12]. Verwenden Sie bei Bedarf weitere Seilgurte. Der Schwerpunkt der Last muss sich unter dem Produkt befinden.
- Rollen Sie das Stahlseil [14] so weit auf, dass es zunächst nur gespannt ist. Heben Sie danach die Last vollständig an.

## ● Begrenzungshebel

### HINWEIS

- ▶ Die Begrenzungshebel [15] [16] sind nicht zum regulären Stoppen des Produkts vorgesehen. Versuchen Sie stets, das Produkt zu stoppen, bevor es einen Begrenzungshebel auslöst.

### Begrenzungshebel nach oben

Wenn das Stahlseil [14] vollständig aufgerollt ist, wird der Begrenzungshebel nach oben [15] betätigt. Das Stahlseil lässt sich nicht weiter aufrollen. Das Stahlseil kann nur abgerollt werden.

### Begrenzungshebel nach unten

Wenn das Stahlseil [14] vollständig abgerollt ist, wird der Begrenzungshebel nach unten [16] betätigt. Das Stahlseil lässt sich nicht weiter abrollen. Das Stahlseil kann nur aufgerollt werden.

## ● Not-Aus-Schalter

(Abb. J)

- Drücken Sie im Notfall den Not-Aus-Schalter [7], um den Hebe- oder Senkvorgang zu stoppen.
- Das Produkt ist danach gesperrt. Entsperren Sie das Produkt, indem Sie den Not-Aus-Schalter [7] etwas im Uhrzeigersinn (in Pfeilrichtung) drehen, bis dieser herauspringt.

## ● Anordnung als Flaschenzug

### Zubehör

Für den sicheren und ordnungsgemäßen Gebrauch der Flaschenzug-Funktion werden folgende Werkzeuge benötigt:

- 2 Schraubenschlüssel (8 mm)
- 2 Schraubenschlüssel (13 mm)

### ⚠ WARNUNG

- ▶ Verwenden Sie kein Zubehör, welches nicht von Parkside empfohlen wurde.

Bei der Anordnung als Flaschenzug wird die Last auf 2 Seilzüge verteilt. Deshalb kann das doppelte Gewicht angehoben werden. Die maximale Hebehöhe und die Geschwindigkeit werden dabei halbiert.

- Befestigen Sie den Haken [12] am Befestigungsloch für den Haken [18]. Das Stahlseil [14] bildet so eine Schlaufe (Abb. C).
- Demontieren Sie die Umlenkrolle [11] des Zusatzhakens: Entfernen Sie die 3 Schrauben (Abb. F).
- Hängen Sie die Umlenkrolle [11] in die Schlaufe des Stahlseils [14] (Abb. G).

- Montieren Sie die Schrauben und den Zusatzhaken **10** an die Umlenkrolle **11**. Ziehen Sie die 3 Schrauben fest (Abb. H).
- Der Flaschenzug ist nun einsetzbar (Abb. I).

## ● Reinigung und Pflege

### **⚠️ WARNUNG!**

Trennen Sie das Produkt von der Stromversorgung, bevor Sie Inspektions-, Wartungs- oder Reinigungsarbeiten durchführen!

## ● Reinigung

- Achten Sie darauf, dass keine Flüssigkeiten in das Innere des Produkts gelangen.
- Regelmäßige ordentliche Reinigung hilft einen sicheren Gebrauch sicherzustellen und verlängert die Lebensdauer des Produkts.
- Reinigen Sie das Produkt mit einem trockenen Tuch. Verwenden Sie für schwer zugängliche Stellen eine weiche Bürste.

### **HINWEIS**

- ▶ Verwenden Sie keine chemischen, alkalischen, schmirgelnde oder andere aggressive Reinigungs- oder Desinfektionsmittel, um das Produkt zu reinigen, da diese die Oberflächen beschädigen können.

## ● Wartung

Prüfintervall	Vorgang
Vor jeder Verwendung	Überprüfen, ob der Not-Aus-Schalter <b>7</b> und der Steuerschalter <b>8</b> ordnungsgemäß funktionieren.
Alle 30 Zyklen*	Überprüfen Sie das gesamte Stahlseil <b>14</b> auf Beschädigungen (Abb. K). Ersetzen Sie ein beschädigtes Stahlseil (im Fachhandel erhältlich).
Alle 100 Zyklen*	Überprüfen Sie die Begrenzungshebel <b>15</b> <b>16</b> ohne Last auf Funktionstüchtigkeit.
Alle 200 Zyklen*	Schmieren Sie das Stahlseil <b>14</b> und die Umlenkrolle <b>11</b> ein.
Alle 800 Zyklen*	Überprüfen Sie alle Schrauben auf festen Sitz. Überprüfen Sie das gesamte Produkt auf Abnutzung.
* Ein Zyklus entspricht einer Auf- und Abwärtsbewegung einer Last.	

## ● Reparatur

Im Inneren dieses Produkts befinden sich keine Teile, die vom Benutzer repariert werden können. Wenden Sie sich an eine qualifizierte Fachkraft, um das Produkt überprüfen und instand setzen zu lassen.

## ● Lagerung

- Reinigen Sie das Produkt wie oben beschrieben.
- Lagern Sie das Produkt und dessen Zubehör an einem dunklen, trockenen, frostfreien und gut belüfteten Ort.

- Lagern Sie das Produkt stets an einem für Kinder unzugänglichen Ort. Die optimale Langzeit-Lagerertemperatur liegt zwischen +5 und +30 °C.
- Bewahren Sie das Produkt in der Originalverpackung auf.

## ● **Entsorgung**

Die Verpackung besteht aus umweltfreundlichen Materialien, die Sie über die örtlichen Recyclingstellen entsorgen können.



Beachten Sie die Kennzeichnung der Verpackungsmaterialien bei der Abfalltrennung, diese sind gekennzeichnet mit Abkürzungen (a) und Nummern (b) mit folgender Bedeutung: 1–7: Kunststoffe/20–22: Papier und Pappe/80–98: Verbundstoffe.



Möglichkeiten zur Entsorgung des ausgedienten Produkts erfahren Sie bei Ihrer Gemeinde oder Stadtverwaltung.



### **Gerät entsorgen**

Das Symbol der durchgestrichenen Mülltonne bedeutet, dass dieses Gerät am Ende der Nutzungszeit nicht über den Hausmüll entsorgt werden darf. Das Gerät ist bei eingerichteten Sammelstellen, Wertstoffhöfen oder Entsorgungsbetrieben abzugeben. Zudem sind Vertrieber von Elektro- und Elektronikgeräten sowie Vertrieber von Lebensmitteln zur Rücknahme verpflichtet. LIDL bietet Ihnen Rückgabemöglichkeiten direkt in den Filialen und Märkten an. Rückgabe und Entsorgung sind für Sie kostenfrei. Beim Kauf eines Neugerätes haben Sie das Recht, ein entsprechendes Altgerät unentgeltlich zurückzugeben. Zusätzlich haben Sie die Möglichkeit, unabhängig vom Kauf eines Neugerätes, unentgeltlich (bis zu drei) Altgeräte abzugeben, die in

keiner Abmessung größer als 25 cm sind. Bitte löschen Sie vor der Rückgabe alle personenbezogenen Daten. Bitte entnehmen Sie vor der Rückgabe Batterien oder Akkumulatoren, die nicht vom Altgerät umschlossen sind, sowie Lampen, die zerstörungsfrei entnommen werden können und führen diese einer separaten Sammlung zu.

## ● **Garantie**

Das Produkt wurde nach strengen Qualitätsrichtlinien hergestellt und vor der Auslieferung sorgfältig geprüft. Im Falle von Material- oder Herstellungsfehlern haben Sie gegenüber dem Verkäufer des Produkts gesetzliche Rechte. Ihre gesetzlichen Rechte werden in keiner Weise durch unsere unten aufgeführte Garantie eingeschränkt.

Die Garantie für dieses Produkt beträgt 3 Jahre ab Kaufdatum. Die Garantiezeit beginnt mit dem Kaufdatum. Bewahren Sie den Originalkaufbeleg an einem sicheren Ort auf, da dieses Dokument als Nachweis des Kaufs erforderlich ist.

Alle Schäden oder Mängel, die bereits zum Zeitpunkt des Kaufs vorhanden sind, müssen unverzüglich nach dem Auspacken des Produkts gemeldet werden.

Sollte das Produkt innerhalb von 3 Jahren ab Kaufdatum einen Material- oder Herstellungsfehler aufweisen, werden wir es – nach unserer Wahl – kostenlos für Sie reparieren oder ersetzen. Die Garantiezeit verlängert sich durch einen stattgegebenen Gewährleistungsanspruch nicht. Dies gilt auch für ersetzte und reparierte Teile.

Diese Garantie erlischt, wenn das Produkt beschädigt oder unsachgemäß verwendet oder gewartet wurde.

Die Garantie deckt Material- und Herstellungsfehler ab. Diese Garantie erstreckt sich weder auf Produktteile, die normalem Verschleiß unterliegen, und somit als Verschleißteile gelten (z. B. Batterien, Akkus, Schläuche, Farbpatronen), noch auf Schäden an zerbrechlichen Teilen, z. B. Schalter oder Teile aus Glas.

## ● Abwicklung im Garantiefall

Um eine schnelle Bearbeitung Ihres Anliegens zu gewährleisten, folgen Sie bitte den folgenden Hinweisen:

Bitte halten Sie für alle Anfragen den Kassenbon und die Artikelnummer (z. B. IAN 496151\_2504) als Nachweis für den Kauf bereit.

Die Artikelnummer entnehmen Sie bitte dem Typenschild am Produkt, einer Gravur am Produkt, dem Titelblatt Ihrer Anleitung (unten links) oder dem Aufkleber auf der Rück- oder Unterseite des Produktes.

Sollten Funktionsfehler oder sonstige Mängel auftreten kontaktieren Sie zunächst die nachfolgend benannte Serviceabteilung telefonisch oder per EMAIL.

Ein als defekt erfasstes Produkt können Sie dann unter Beifügung des Kaufbelegs (Kassenbon) und der Angabe, worin der Mangel besteht und wann er aufgetreten ist, für Sie portofrei an die Ihnen mitgeteilte Service Anschrift übersenden.

Auf [parkside-diy.com](http://parkside-diy.com) können Sie diese und viele weitere Handbücher einsehen und herunterladen. Mit diesem QR-Code gelangen Sie direkt auf [parkside-diy.com](http://parkside-diy.com). Wählen Sie Ihr Land aus, und suchen Sie über die Suchmaske nach den Bedienungsanleitungen. Mittels Eingabe der Artikelnummer (IAN) 496151\_2504 gelangen Sie zur Bedienungsanleitung für Ihren Artikel.



## ● Service

### DE Service Deutschland

Tel.: 08008855300  
Kontaktformular auf  
[parkside-diy.com](http://parkside-diy.com)

**IAN 496151\_2504**

### AT Service Österreich

Tel.: 0800447750  
Kontaktformular auf  
[parkside-diy.com](http://parkside-diy.com)

**IAN 496151\_2504**

### BE Service Belgien

Tél.: 080012614  
Kontaktformular auf  
[parkside-diy.com](http://parkside-diy.com)

**IAN 496151\_2504**

### CH Service Schweiz

Tel.: 0800563601  
Kontaktformular auf  
[parkside-diy.com](http://parkside-diy.com)

**IAN 496151\_2504**

# ● EU-Konformitätserklärung

<b>EU-KONFORMITÄTserklärung (Nr. 496151_2504)</b>	
---	--

IAN:	496151_2504
Produkt-Identifikation:	"PARKSIDE" Seilhebezug
Modellnummer:	HG05656

Der oben beschriebene Gegenstand der Erklärung erfüllt die einschlägigen Harmonisierungsvorschriften der Union:

Richtlinie 2006/42/EG
Richtlinie 2014/30/EU
Richtlinie 2011/65/EU mit allen dazugehörigen Änderungen

Angabe der einschlägigen harmonisierten Normen oder der anderen technischen Spezifikationen, für die die Konformität erklärt wird:

Nr. / Teile
Richtlinie 2006/42/EG
EN 14492-2:2006+A1:2009
EN 60204-32:2008
EN 14492-2+A1/AC:2010
Richtlinie 2014/30/EU
EN IEC 55014-1:2021
EN IEC 55014-2:2021
EN IEC 61000-3-2:2019+A1:2019
EN 61000-3-3:2013+A1:2019+A2:2021

Der Gegenstand der oben beschriebenen Erklärung steht im Einklang mit der Richtlinie 2011/65/EU des Europäischen Parlaments und des Rates vom 8. Juni 2011 zur Beschränkung der Verwendung bestimmter gefährlicher Stoffe in Elektro- und Elektronikgeräten:

Nr. / Teile
Richtlinie 2011/65/EU
EN IEC 63000:2018

Person, die die technische Dokumentation aufbewahrt: OWIM GmbH & Co.KG

Unterzeichnet für und im Namen von:

**OWIM GmbH & Co. KG, Stiftsbergstraße 1, 74167 Neckarsulm, Deutschland**

Diese Konformitätserklärung wird unter der alleinigen Verantwortung des Herstellers ausgestellt.

Original-Konformitätserklärung

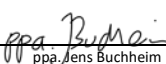
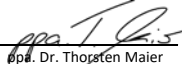
Neckarsulm	24.06.2025		
Ort	Datum	ppa. Jens Buchheim	ppa. Dr. Thorsten Maier
		Prokurist	Prokurist



DE