



PDF ONLINE
parkside-diy.com



12V CORDLESS GARDEN SAW PAAS 12 B2

GB

12V CORDLESS GARDEN SAW

User manual
Translation of the original instructions

LT

12 V AKUMULATORINIS ŠAKŲ PJŪKLAS

Naudojimo instrukcija
Originalios instrukcijos vertimas

EE

12 V AKU-OKSASAAG

Kasutusjuhend
Originaalkasutusjuhendi tõlge

LV

12 V AR AKUMULATOU DARBINĀMS ZĀĢIS ZARU ZĀĢĒŠANAI

Lietošanas pamācība
Orīģinālās pamācības tulkojums

DE AT CH

12 V AKKU-ASTSÄGE

Bedienungsanleitung
Originalbetriebsanleitung

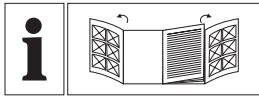

GB	User manual	Page	5
LT	Naudojimo instrukcija	Psi	22
EE	Kasutusjuhend	Lehekülg	40
LV	Lietošanas pamācība	Lpp.	57
DE/AT/CH	Bedienungsanleitung	Seite	75

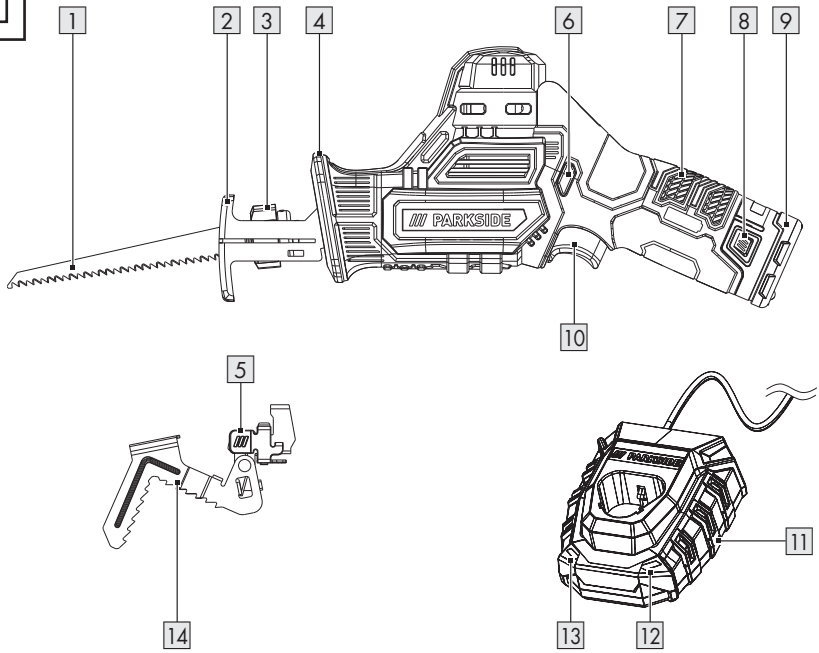
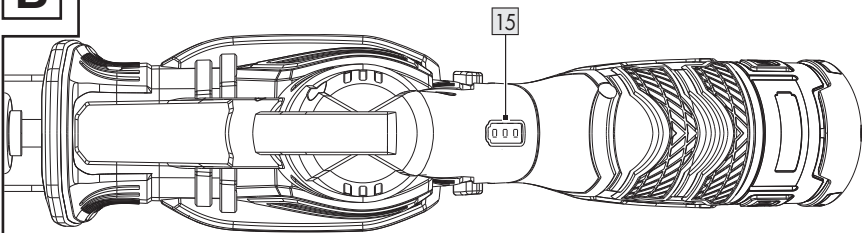
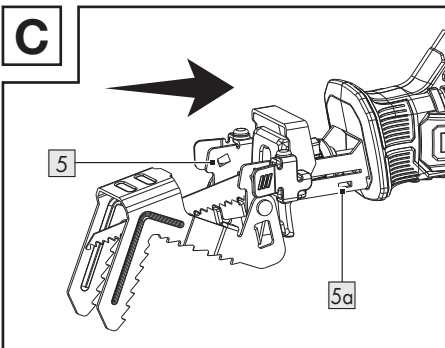
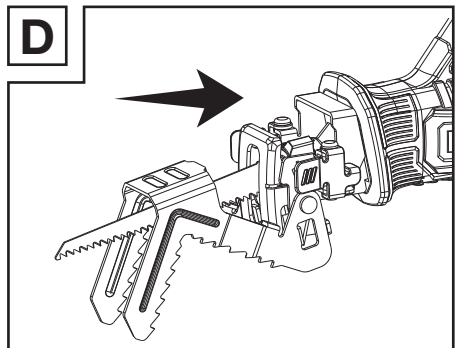
A**B****C****D**

/// PARKSIDE
X12V TEAM

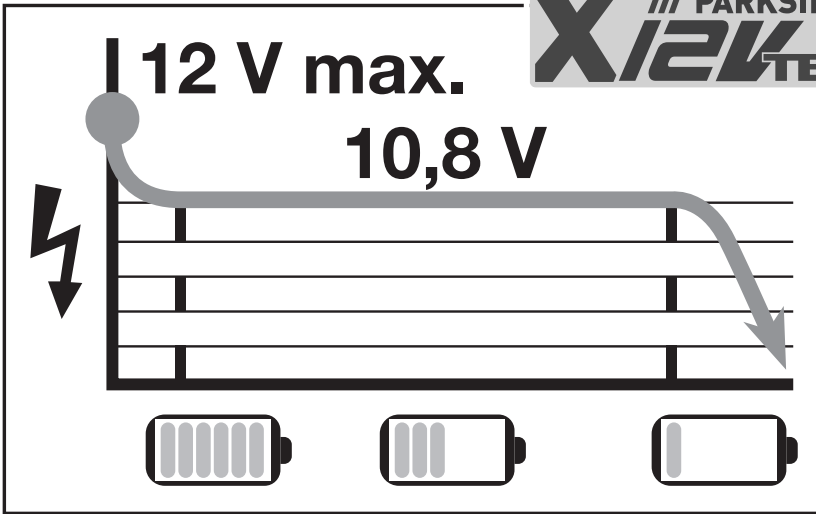

The battery pack may only be charged using chargers of the X 12V TEAM series.
The battery pack has the following charging times depending on the charger:

Akumulatorių bloką galima įkrauti tik su X 12 V TEAM serijos įkrovikliais.
Priklausomai nuo įkroviklio, akumulatorių bloko įkrovimo laikas yra toks:

Akupatareid tohib laadida ainult X 12 V TEAM seeria laadijatega.
Akupatareil on olenevalt laadijast järgmised laadimisajad:

Akumulatoru bloku drīkst uzlādēt tikai ar X 12 V TEAM sērijas lādētājiem.
Atkarībā no lādētāja akumulatoru bloka uzlādes laiks ir šāds:

Der Akku-Pack darf nur mit Ladegeräten der Serie X 12V TEAM geladen werden.
Der Akku-Pack hat je nach Ladegerät folgende Ladezeiten:

	** PAK 12 A3 2 Ah	** PAK 12 B3 4 Ah	** PAK 12 C1 2.5 Ah	** PAK 12 D1/ D2 5 Ah
* PLGK 12 A2 (max. 2.4 A)	60 min	120 min	75 min	150 min
* PLGK 12 A3 (max. 2.4 A)	60 min	120 min	75 min	150 min
* PDSL 12 A2 (max. 4.5 A)	30 min	60 min	40 min	80 min

* Battery charger/Ikroviklis/Laadija/Lādētājs/Ladegerät

** Battery pack/Akumulatoriņ blokā/Akupatārei/Akumulatoru bloks/Akku-Pack

NOTE: The actual charging time may be slightly different from the above stated depending on the ambient temperature and the condition of the battery pack. The information is subject to change without prior notice.

PASTABA: Tikrasis iekrovimo laiks gali šiek tiek skirtis no aukščiau pateiktos informācijās, atkarībā no apkārtējās vides temperatūras un akumulatora stāvokļa. Informācija gali keisties.

MĀRKUS: Tegelik laadimisaeg vāib ūlaltoodud andmetest veidi erineda, sōltuvalt ūmbritseva keskkonna temperatūrist ja aku seisukorast. Jātame endale info muutmise ūiguse.





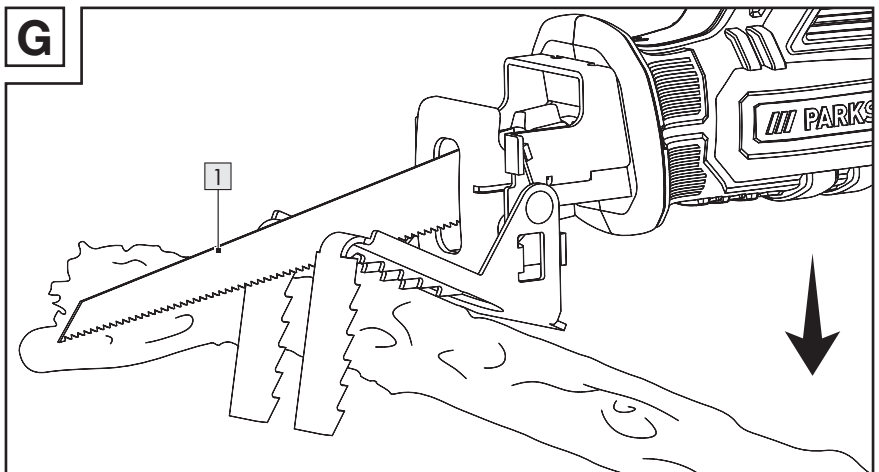
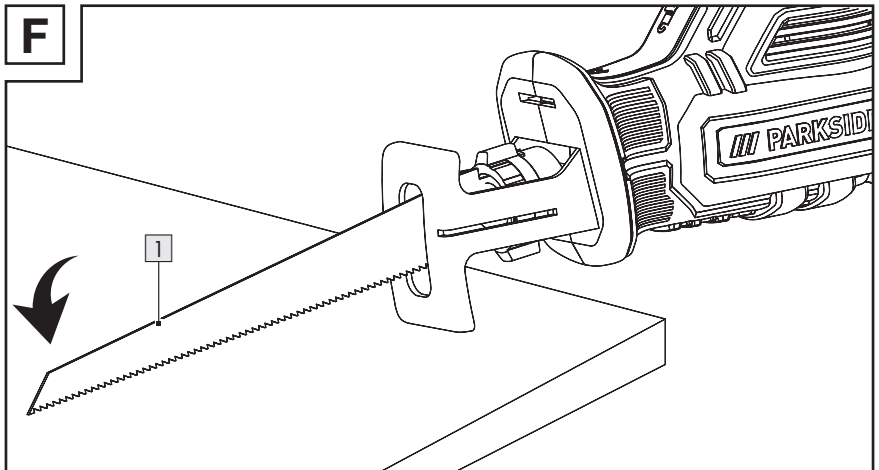
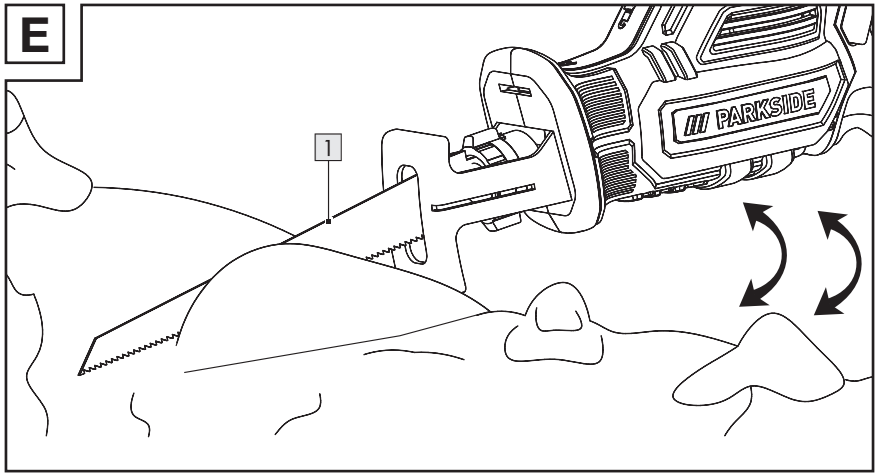



















NORĀDE: Faktiskais uzlādes laiks var nedaudz atšķirties no iepriekš minētās informācijas atkarībā no apkārtējās vides temperatūras un akumulatora stāvokļa. Informācija var tikt mainīta bez iepriekšēja brīdinājuma.

HINWEIS: Die tatsāchliche Ladezeit kann in Abhāngigkeit von der Umgebungstemperatur und dem Zustand des Akkus geringfūgig von den oben genannten Angaben abweichen. Ānderungen der Informationen vorbehalten.



List of pictograms used	Page	6
Introduction	Page	7
Intended use	Page	7
Scope of delivery	Page	7
Parts list	Page	7
Technical data	Page	8
General safety instructions	Page	9
General power tool safety warnings	Page	9
Safety instructions for reciprocating saws	Page	12
Vibration and noise reduction	Page	12
Behaviour in emergency situations	Page	12
Residual risks	Page	12
Battery charger safety warnings	Page	13
Before first use	Page	14
Unpacking the product	Page	14
Accessories	Page	14
Charging the battery pack	Page	14
Attaching/removing the battery pack	Page	15
Checking the battery pack's charging level	Page	15
Assembly	Page	15
Fitting/removing the grip bracket	Page	15
Fitting/changing the saw blade	Page	15
Operation	Page	16
Switching on/off	Page	16
Working instructions	Page	16
Regular cuts	Page	16
Plunge cuts	Page	17
Flush cuts	Page	17
Cleaning and care	Page	17
Maintenance	Page	18
Repair	Page	18
Replacement parts/Accessories	Page	18
Storage	Page	18
Transportation	Page	18
Disposal	Page	18
Warranty	Page	19
Warranty claim procedure	Page	20
Service	Page	20
EU declaration of conformity	Page	21

List of pictograms used

	<p>WARNING! – Designating a hazard with moderate risk, which can result in death or severe injury if not avoided (e.g. risk of electric shock)</p>	 	<p>This symbol means that the operating instructions must be observed when using the product.</p>
	<p>CAUTION! – Designating a hazard with low risk, which could result in minor or moderate injury if not avoided (e.g. risk of scalding)</p>		<p>Always unplug the charger  from the mains before removing the battery pack  from the charger or inserting the battery pack.</p>
	<p>NOTICE! – Warns of possible damage to property/the product if not avoided (e.g. risk of short circuit)</p>		<p>Always switch the product off, remove the battery pack  and let the product cool down before making any adjustments.</p>
	<p>Wear hearing protection!</p>		<p>Wear protective gloves!</p>
	<p>Alternating current/voltage</p>		<p>Direct current/voltage</p>
	<p>Use the product in dry indoor spaces only.</p>		<p>Fuse</p>
	<p>Protection class II (double insulation)</p>		<p>Revolutions per minute</p>
	<p>Protect the battery pack  from fire.</p>		<p>Protect the battery pack  from water and moisture.</p>
	<p>CE mark indicates conformity with relevant EU directives applicable for this product.</p>	 	<p>Safety information Instructions for use</p>

12V CORDLESS GARDEN SAW

● Introduction

We congratulate you on the purchase of your new product. You have chosen a high quality product. The instructions for use are part of the product. They contain important information concerning safety, use and disposal. Before using the product, please familiarise yourself with all of the safety information and instructions for use. Only use the product as described and for the specified applications. If you pass the product on to anyone else, please ensure that you also pass on all the documentation with it.

● Intended use

- This cordless garden saw (hereinafter “product” or “power tool”) is a reciprocating saw intended for sawing wood, plastics and building materials up to a fixed stop (base plate).
- The product is suitable for rough sawing, straight and curved cuts and cuts surfaces flush.
- With the grip bracket mounted, the product is suitable for sawing branches.
- Observe the information on saw blades and the working instructions for sawing.
- Any other uses of or modifications to the product are deemed to be improper usage and may result in serious physical injury.
- The manufacturer accepts no responsibility for damage(s) attributable to misuse.
- This product is not intended for commercial use.

● Scope of delivery

⚠ WARNING!

- ▶ The product and the packaging are not children’s toys! Children must not play with plastic bags, sheets and small parts! There is a danger of choking and suffocation!

NOTE

- ▶ HCS = High carbon steel
- ▶ TPI = teeth per inch = the number of teeth per inch (2.54 cm)

- 1 Cordless garden saw
- 1 Grip bracket
- 1 Battery pack
- 1 Charger
- 1 Saw blade for wood (HCS, 152 × 1 mm, 6 TPI)
- 1 Carrying case
- 1 User manual

● Parts list

Before reading, unfold the pages containing the illustrations and familiarise yourself with all functions of the product.

(Fig. A, B, C)

- 1 Saw blade
- 2 Base plate
- 3 Quick-release chuck
- 4 Hand guard
- 5 Release (grip bracket)
- 5a Slot
- 6 Switch lock
- 7 Handle
- 8 Release button (battery pack)
- 9 Battery pack
- 10 On/off switch
- 11 Charger
- 12 Charging control LED (green)
- 13 Charging control LED (red)
- 14 Grip bracket
- 15 Charging level LEDs (red/orange/green)

● Technical data

12V Cordless garden saw	PAAS 12 B2
Model number:	HG11034 (charger with VDE plug) HG11034-BS (charger with BS plug)
Rated voltage:	12 V ===
Rated idle stroke rate n_0 :	0–2,700 min ⁻¹
Stroke length:	20 mm
Max. cut length:	80 mm (Wood) 50 mm (Metal profiles/metal pipes)
Saw blade holder:	½" (12.7 mm)
Battery pack	PAPK 12 A4
Model number:	HG10468
Type:	Lithium-Ion
Rated voltage:	12 V ===
Capacity:	2.0 Ah
Charger	PLGK 12 A3
Model number:	HG11358 (VDE plug) HG11358-BS (BS plug)
Input	
Rated voltage:	220–240 V~, 50–60 Hz
Rated power consumption:	50 W
Fuse (internal):	2 A 
Output	
Rated voltage:	12 V ===
Rated current:	2.4 A
Charging time:	approx. 60 minutes
Protection class:	II/□ (double insulation)

Recommended ambient temperature

While charging:	+4 °C to +40 °C
During operation:	+4 °C to +40 °C
During storage:	+20 °C to +26 °C

Noise emission value

Noise measurement value determined in accordance with EN 62841. The A-rated noise level of the power tool at the working location is typically as follows:

Sound pressure level L_{pA} :	77.5 dB
Uncertainty K_{pA} :	5 dB
Sound power level L_{WA} :	85.5 dB
Uncertainty K_{WA} :	5 dB

WARNING!



Wear hearing protection!

Vibration emission value

Total vibration values (vector total of three directions) determined in accordance with EN 62841:

Sawing chipboard $a_{h,B}$:	4.142 m/s ²
Uncertainty K:	1.5 m/s ²
Sawing wood beams $a_{h,WB}$:	4.231 m/s ²
Uncertainty K:	1.5 m/s ²

NOTE

- ▶ The vibration emission values and the noise emission values given in these instructions have been measured in accordance with a standardised test procedure and can be used for comparison of the power tool with another tool.
- ▶ The specified total vibration values and the noise emission values can also be used to make a provisional load estimate.

WARNING!

- ▶ Depending on the manner in which the power tool is being used and, in particular, the kind of workpiece being worked, the vibration and noise emission values can deviate from the values given in these instructions during actual use of the power tool.
- ▶ It is necessary to establish safety measures to protect the operator based on an estimation of the vibration load during actual use (wherein all states of operation must be included, e.g. times when the power tool is switched off and times where the power tool is switched on but running without load).



General safety instructions

General power tool safety warnings

WARNING!



Read all safety warnings, instructions, illustrations and specifications provided with this power tool. Failure to follow all instructions listed below may result in electric shock, fire and/or serious injury.

Save all warnings and instructions for future reference.

The term “power tool” in the warnings refers to your mains-operated (corded) power tool or battery-operated (cordless) power tool.

Work area safety

- a) **Keep work area clean and well lit.** Cluttered or dark areas invite accidents.
- b) **Do not operate power tools in explosive atmospheres, such as in the presence of flammable liquids, gases or dust.** Power tools create sparks which may ignite the dust or fumes.
- c) **Keep children and bystanders away while operating a power tool.** Distractions can cause you to lose control.

Electrical safety

- a) **Power tool plugs must match the outlet. Never modify the plug in any way. Do not use any adapter plugs with earthed (grounded) power tools.** Unmodified plugs and matching outlets will reduce risk of electric shock.
- b) **Avoid body contact with earthed or grounded surfaces, such as pipes, radiators, ranges and refrigerators.** There is an increased risk of electric shock if your body is earthed or grounded.
- c) **Do not expose power tools to rain or wet conditions.** Water entering a power tool will increase the risk of electric shock.
- d) **Do not abuse the cord. Never use the cord for carrying, pulling or unplugging the power tool. Keep cord away from heat, oil, sharp edges or moving parts.** Damaged or entangled cords increase the risk of electric shock.
- e) **When operating a power tool outdoors, use an extension cord suitable for outdoor use.** Use of a cord suitable for outdoor use reduces the risk of electric shock.

- f) **If operating a power tool in a damp location is unavoidable, use a residual current device (RCD) protected supply.** Use of an RCD reduces the risk of electric shock.

Personal safety

- a) **Stay alert, watch what you are doing and use common sense when operating a power tool.** Do not use a power tool while you are tired or under the influence of drugs, alcohol or medication. A moment of inattention while operating power tools may result in serious personal injury.
- b) **Use personal protective equipment. Always wear eye protection.** Protective equipment such as dust mask, non-skid safety shoes, hard hat, or hearing protection used for appropriate conditions will reduce personal injuries.
- c) **Prevent unintentional starting. Ensure the switch is in the off-position before connecting to power source and/or battery pack, picking up or carrying the tool.** Carrying power tools with your finger on the switch or energising power tools that have the switch on invites accidents.
- d) **Remove any adjusting key or wrench before turning the power tool on.** A wrench or a key left attached to a rotating part of the power tool may result in personal injury.
- e) **Do not overreach. Keep proper footing and balance at all times.** This enables better control of the power tool in unexpected situations.
- f) **Dress properly. Do not wear loose clothing or jewellery. Keep your hair, clothing and gloves away from moving parts.** Loose clothes,

jewellery or long hair can be caught in moving parts.

- g) **If devices are provided for the connection of dust extraction and collection facilities, ensure these are connected and properly used.** Use of dust collection can reduce dust-related hazards.
- h) **Do not let familiarity gained from frequent use of tools allow you to become complacent and ignore tool safety principles.** A careless action can cause severe injury within a fraction of a second.

Power tool use and care

- a) **Do not force the power tool. Use the correct power tool for your application.** The correct power tool will do the job better and safer at the rate for which it was designed.
- b) **Do not use the power tool if the switch does not turn it on and off.** Any power tool that cannot be controlled with the switch is dangerous and must be repaired.
- c) **Disconnect the plug from the power source and/or the battery pack, if detachable, from the power tool before making any adjustments, changing accessories, or storing power tools.** Such preventive safety measures reduce the risk of starting the power tool accidentally.
- d) **Store idle power tools out of the reach of children and do not allow persons unfamiliar with the power tool or these instructions to operate the power tool.** Power tools are dangerous in the hands of untrained users.
- e) **Maintain power tools and accessories. Check for misalignment or binding of moving parts, breakage of parts**

and any other condition that may affect the power tool's operation. If damaged, have the power tool repaired before use. Many accidents are caused by poorly maintained power tools.

- f) **Keep cutting tools sharp and clean.** Properly maintained cutting tools with sharp cutting edges are less likely to bind and are easier to control.
- g) **Use the power tool, accessories and tool bits etc. in accordance with these instructions, taking into account the working conditions and the work to be performed.** Use of the power tool for operations different from those intended could result in a hazardous situation.
- h) **Keep handles and grasping surfaces dry, clean and free from oil and grease.** Slippery handles and grasping surfaces do not allow for safe handling and control of the tool in unexpected situations.

Battery tool use and care

- a) **Recharge only with the charger specified by the manufacturer.** A charger that is suitable for one type of battery pack may create a risk of fire when used with another battery pack.
- b) **Use power tools only with specifically designated battery packs.** Use of any other battery packs may create a risk of injury and fire.
- c) **When battery pack is not in use, keep it away from other metal objects, like paper clips, coins, keys, nails, screws or other small metal objects, that can make a connection from one terminal to another.** Shorting the battery

terminals together may cause burns or a fire.

- d) **Under abusive conditions, liquid may be ejected from the battery; avoid contact. If contact accidentally occurs, flush with water. If liquid contacts eyes, additionally seek medical help.** Liquid ejected from the battery may cause irritation or burns.
- e) **Do not use a battery pack for tool that is damaged or modified.** Damaged or modified batteries exhibit unpredictable behaviour resulting in fire, explosion or risk of injury.
- f) **Do not expose a battery pack or tool to fire or excessive temperature.** Exposure to fire or temperature above +130 °C (+265 °F) may cause explosion.
- g) **Follow all charging instructions and do not charge the battery pack or tool outside the temperature range specified in the instructions.** Charging improperly or at temperatures outside the specified range may damage the battery and increase the risk of the fire.



CAUTION! RISK OF EXPLOSION! Never charge non-rechargeable batteries!



Protect the rechargeable battery from heat, for example from continuous exposure to sunlight, fire, water and moisture. There is a risk of explosion.

Service

- a) **Have your power tool serviced by a qualified repair person using only identical replacement parts.** This will ensure that the safety of the power tool is maintained.
- b) **Never service damaged battery packs.** Service of battery packs should be only be performed by the manufactured or authorized service providers.

● Safety instructions for reciprocating saws

- a) **Hold the power tool by insulated gripping surfaces, when performing an operation where the cutting accessory may contact hidden wiring or its own cord.** Cutting accessory contacting a “live” wire may make exposed metal parts of the power tool “live” and could give the operator an electric shock.
- b) **Use clamps or another practical way to secure and support the workpiece to a stable platform.** Holding the workpiece by hand or against your body leaves it unstable and may lead to loss of control.
- c) Wear a dust mask!

WARNING!

- ▶ Do not use any accessories that are not recommended by **PARKSIDE**. This can lead to electric shock and fire.

● Vibration and noise reduction

To reduce the impact of noise and vibration emission, limit the time of operation, use low-vibration and low-noise operating modes as well as wear personal protective equipment.

Take the following points into account to minimise the vibration and noise exposure risks:

- Only use the product as intended by its design and these instructions.
- Ensure that the product is in good condition and well maintained.
- Keep tight grip on the handles/grip surface.
- Maintain this product in accordance with these instructions and keep it well lubricated (where appropriate).
- Plan your work schedule to spread any high vibration tool use across a longer period of time.

● Behaviour in emergency situations

Familiarise yourself with the use of this product by means of this instruction manual. Memorise the safety warnings and follow them to the letter. This will help to prevent risks and hazards.

- Always be alert when using this product, so that you can recognise and handle risks early. Fast intervention can prevent serious injury and damage to property.
- Switch the product off and remove the battery pack if there are malfunctions. Have the product checked by a qualified professional and repaired, if necessary, before you operate it again.

● Residual risks

Even if you are operating this product in accordance with all the safety requirements, potential risks of injury and damage remain. The following dangers can arise in connection with the structure and design of this product:

- Health defects resulting from vibration emission if the product is being used over long periods of time or not adequately managed and properly maintained.

NOTE

- ▶ This product produces an electromagnetic field during operation! This field may under some circumstances interfere with active or passive medical implants!
- ▶ To reduce the risk of serious or fatal injury, we recommend persons with medical implants to consult their doctor and the medical implant manufacturer before operating this product!

● Battery charger safety warnings

- This appliance can be used by children aged from 8 years and above and persons with reduced physical, sensory or mental capabilities or lack of experience and knowledge if they have been given supervision or instruction concerning use of the appliance in a safe way and understand the hazards involved. Children shall not play with the appliance.

Cleaning and user maintenance shall not be made by children without supervision.

- Do not charge non-rechargeable batteries. Disregarding this instruction is hazardous.
- If the supply cord is damaged, it must be replaced by the manufacturer, its service agent or similarly qualified persons in order to avoid a hazard.
- Protect the electrical parts against moisture. Do not immerse such parts in water or other liquids to avoid electrical shock. Never hold the appliance under running water. Pay attention to the instructions provided for cleaning, maintenance and repair.
- 🏠 The appliance is suitable for indoor use only.
- ⚠ **NOTICE!** This charger is only designed for charging the following battery pack types:

/// PARKSIDE 12 V battery pack		
PAPK 12 A3	2.0 Ah	3 cells
PAPK 12 B3	4.0 Ah	6 cells
PAPK 12 C1	2.5 Ah	3 cells
PAPK 12 D1	5.0 Ah	6 cells

Suitable battery packs and chargers

Battery pack:	/// PARKSIDE X 12 V Team
Charger:	/// PARKSIDE X 12 V Team

- Customers from PL (Poland) can obtain compatible replacement batteries and chargers from the LIDL online shop www.lidl.de. Customers from FI (Finland), SE (Sweden), LT (Lithuania), EE (Estonia) & LV (Latvia) via www.optimex-shop.com.

● Before first use

● Unpacking the product

- Take the product out of the packaging and remove all packaging materials and plastic wrappings.
- Check to make sure that all listed parts are included (see “Scope of delivery”).
- Check whether the product and all parts are in good condition, if any damage or defect is detected, do not use the product, but follow the procedure described in chapter “Warranty”.

● Accessories

- To operate this product safely and correctly, the following accessories, i.e. tools and saw blades, are necessary:
 - Suitable saw blade
- Accessories and saw blades are available through your authorised dealer. When buying always consider the technical requirements of this product (see “Technical data”).

- Use only the additional equipment and accessories specified in the user manual. Using attachments or accessory tools other than those recommended in the user manual can lead to a risk of injury.
- If you are not certain, ask a qualified specialist and get advice from your trusted dealer.

● Charging the battery pack

⚠ WARNING! Risk of injury!



Always unplug the charger 11 from the mains before inserting/removing the battery pack 9.

NOTE

- You can charge the battery pack 9 at any time without reducing its life cycle.
- Interrupting the charging process does not damage the battery pack 9.
- Let the charger 11 cool down for at least 15 minutes between successive charging processes.
- The charging control LEDs (red 13 and green 12) indicate the status of the charger 11 and the battery pack 9.
- Before operation: Charge the battery pack 9 when it is at medium or low charging level (see “Checking the battery pack’s charging level”).

LED	Status
Red LED 13 lights up	Battery pack 9 charges
Green LED 12 lights up	Battery pack 9 fully charged
Green LED 12 and red LED 13 flashing	Battery pack 9 defective

LED	Status
Red LED 13 flashing	Battery pack 9 too cold or too warm
Green LED 12 lights up (without battery pack 9)	Charger 11 ready

1. Insert the battery pack **9** into the charger **11**.
2. Connect the mains plug of the charger **11** to a mains outlet.
3. When the battery pack **9** is fully charged:
 - Disconnect the mains plug of the charger **11** from the mains outlet.
 - Remove the battery pack **9** from the charger **11**.

● Attaching/removing the battery pack

Attaching the battery pack

1. Push the battery pack **9** into the handle **7**.
2. Ensure the battery pack **9** clicks noticeably in place.

Removing the battery pack

1. Press the release button **8** on the battery pack **9**.
2. Pull the battery pack **9** from the handle **7**.

● Checking the battery pack's charging level

- Press the switch lock **6** and the on/off switch **10** simultaneously. The charging level LEDs **15** display the charging level as follows:

Colour	Charging level
Red/orange/green	Maximum
Red/orange	Medium
Red	Low

● Assembly

● Fitting/removing the grip bracket

(Fig. B, C, D)

⚠ WARNING! Risk of injury!



Always switch the product off, remove the battery pack **9** and let the product cool down before making any adjustments.

Fitting the grip bracket

1. Press the release **5** on both sides of the grip bracket **14**.
2. Push the grip bracket **14** over the guides on the base plate **2** until it audibly locks into the slot **5a**.

Removing the grip bracket

1. Press the release **5** on both sides of the grip bracket **14**.
2. Pull the grip bracket **14** out of the guides.

● Fitting/changing the saw blade

⚠ WARNING! Risk of injury!



Always switch the product off, remove the battery pack **9** and let the product cool down before making any adjustments.

⚠ CAUTION! Risk of injury!



Saw blades are sharp and can become hot during use. Always wear protective gloves when handling saw blades.

⚠ NOTICE! Risk of property damage!

- ▶ The teeth of the saw blade **1** must point downwards.

1. Turn the quick-release chuck **3** in the direction of the arrow until it stops. Hold the quick-release chuck in this position.
2. Push the saw blade **1** into the quick-release chuck **3** until it stops.
3. Release the quick-release chuck **3** so that it returns to its initial position.
4. The saw blade **1** is now locked.

● **Operation**

● **Switching on/off**

⚠ CAUTION! Risk of injury!



Always wear protective gloves when handling or working with the product.

⚠ CAUTION! Risk of injury!

- ▶ Before switching on the product: Ensure the saw blade **1** is not in contact with the workpiece.
- ▶ Ensure your stance is stable. Always hold the product firmly with both hands while working.
- ▶ Keep your hands away from the saw blade **1** when the product is in operation.

NOTE

- ▶ You cannot lock the on/off switch **10** for continuous operation.

Switching on

1. Release the switch lock **6** by pushing it in on the left or right side.
2. Press and hold the on/off switch **10**.
3. Regulate the speed as required by changing the amount of pressure on the on/off switch **10**.

Switching off

1. Release the on/off switch **10**.
2. When releasing the on/off switch **10**, the switch lock **6** moves back into its original position.

● **Working instructions**

⚠ CAUTION! Risk of injury and damage to property!

- ▶ Wear protective gloves when handling the saw blade **1**. In this way, you avoid injury from cuts.
- ▶ Do not use any blunt or bent saw blades or saw blades which are damaged in any other way.
- ▶ Before sawing the workpiece, check for hidden foreign objects such as nails and screws and remove them.
- ▶ Always insert a suitable saw blade.
- ▶ Secure the workpiece with the aid of clamping devices on the workbench.
- ▶ Apply only as much pressure as is required for sawing. If there is excessive pressure, the saw blade may bend and break.
- ▶ Switch the product off immediately if the saw blade jams. Try to spread the saw cut and carefully pull the saw blade out.
- ▶ Always stand to the side of the product when working.
- ▶ Always make sure that the workplace is well ventilated.
- ▶ Avoid over-stressing the product while working.
- ▶ Saw the material at a constant speed.

● **Regular cuts**

1. Verify the saw blade **1** is not touching the workpiece.
2. Switch the product on.
3. Apply the base plate **2** to the workpiece.
4. Use even pressure, advancing at a steady pace when making the cut.

You can make horizontal, diagonal, or vertical cuts (Fig. E).

- When working with the grip bracket [14], move the product downwards while applying light pressure (Fig. G).
- When you are finished:
 - Switch the product off.
 - Pull the saw blade [1] out of the workpiece.

● Plunge cuts

(Fig. F)

⚠ CAUTION! Risk of kickback and personal injury!

- ▶ Only make plunge cuts in soft materials (e.g. wood or plasterboard) using a short saw blade (max. length: 150 mm).
- ▶ Plunge cuts are very challenging and are associated with a higher risk of injuries. Only use this technique if you are familiar with it.

NOTE

- ▶ Before making plunge cuts: Remove the grip bracket [14].

- Place the front edge of the base plate [2] on the workpiece so that the saw blade [1] does not touch the workpiece.
- Switch the product on.
- Slowly plunge the saw blade [1] into the workpiece.
- When you have cut through the depth of the workpiece, continue sawing as usual.

● Flush cuts

⚠ CAUTION! Risk of kickback and personal injury!

- ▶ Make sure that the saw blade [1] is longer than the pipe diameter.

NOTE

- ▶ Before making flush cuts: Remove the grip bracket [14].
- ▶ Using a flexible bi-metal saw blade you can saw off protruding workpieces (e.g. water pipes) flush to a wall.

- Place the saw blade [1] directly against the wall.
- Bend the saw blade [1] by applying lateral pressure to the product so that the base plate [2] makes contact with the wall.
- Switch the product on.
- Saw off the workpiece by applying constant pressure.

● Cleaning and care

⚠ WARNING! Risk of injury!



Always switch the product off, remove the battery pack [9] and let the product cool down before making any adjustments.

NOTE

- ▶ Do not use chemical, alkaline, abrasive or other aggressive detergents or disinfectants to clean this product as they might be harmful to its surfaces.
- ▶ Never allow fluids to get into the product.
- Regular and proper cleaning helps to ensure safe use and prolongs the life of the product.
- Always keep the product clean, dry and free from oil or grease.
- After each use and before storage: Remove debris from the product.
- Clean the product with a dry cloth.
- Use a soft brush for areas that are hard to reach.

- In particular, clean the air vents after every use with a cloth and soft brush. The vents must always be clear.

● Maintenance

- Before and after each use: Check the product and accessories (e.g. saw blades) for wear and damage. If required, replace worn or damaged accessories. Observe the technical requirements (see “Technical data”).
- Check covers and safety devices for sound condition and correct installation. If that is not the case, have them replaced by an expert.
- Replace the saw blade **1** if it becomes blunt, bent or damaged in any other way.

● Repair

- This product does not contain any parts that can be repaired by the user.
- Contact an authorised service centre or a similarly qualified person to have the product checked and repaired.

● Replacement parts/ Accessories

- Customers can obtain compatible replacement parts and accessories via www.optimex-shop.com.
- You can only place orders online.
- Have the order number ready for your order.
- Contact the Lidl service hotline (see “Service”) for further information.

Part	Order number
Saw blade 1	99944974305
Grip bracket 14	99944974304

● Storage

- The ideal temperature for a long term storage (longer than 3 months) is between +20 °C and +26 °C.
- Clean the product as described above.
- Store the product and its accessories in a dark, dry, frost-free, well-ventilated place.
- Always store the product in a place that is inaccessible to children.
- Store the product in its carrying case.

Battery pack

- Before storing for extended periods: Only store the battery pack **9** partially charged. The battery pack should be charged at 40 % to 60 % (red and orange charging level LEDs **15** light up).
- When storing for extended periods: Check the charging level of the battery pack **9** about every 3 months. Recharge the battery pack, if necessary.

● Transportation

- Transport the product in its carrying case.
- Protect the product from any heavy impact or strong vibrations which may occur during transportation in vehicles.
- Secure the product to prevent it from slipping or falling over.

● Disposal

The packaging is made entirely of recyclable materials, which you may dispose of at local recycling facilities.



Observe the marking of the packaging materials for waste separation, which are marked with abbreviations (a) and numbers (b) with following meaning: 1–7: plastics/20–22: paper and fibreboard/80–98: composite materials.

Product:



Contact your local refuse disposal authority for more details of how to dispose of your worn-out product.



To help protect the environment, please dispose of the product properly when it has reached the end of its useful life and not in the household waste. Information on collection points and their opening hours can be obtained from your local authority.

Faulty or used batteries/rechargeable batteries must be recycled. Return the batteries/rechargeable batteries and/or the product to the available collection points.



Environmental damage through incorrect disposal of the batteries/rechargeable batteries!

Remove the batteries/battery pack from the product before disposal.

Batteries/rechargeable batteries may not be disposed of with the usual domestic waste. They may contain toxic heavy metals and are subject to hazardous waste treatment rules and regulations. The chemical symbols for heavy metals are as follows: Cd = cadmium, Hg = mercury, Pb = lead. That is why you should dispose of used batteries/rechargeable batteries at a local collection point.

● **Warranty**

The product has been manufactured to strict quality guidelines and meticulously examined before delivery. In the event of material or manufacturing defects you have legal rights against the retailer of this product. Your legal rights are not limited in any way by our warranty detailed below.

The warranty for this product is 3 years from the date of purchase. The warranty period begins on the date of purchase. Keep the original sales receipt in a safe location as this document is required as proof of purchase.

Any damage or defects already present at the time of purchase must be reported without delay after unpacking the product.

Should the product show any fault in materials or manufacture within 3 years from the date of purchase, we will repair or replace it – at our choice – free of charge to you. The warranty period is not extended as a result of a claim being granted. This also applies to replaced and repaired parts.

This warranty becomes void if the product has been damaged, or used or maintained improperly.

The warranty covers material or manufacturing defects. This warranty does not cover product parts subject to normal wear and tear, thus considered consumables (e.g. batteries, rechargeable batteries, tubes, cartridges), nor damage to fragile parts, e.g. switches or glass parts.

● Warranty claim procedure

So that your request can be processed quickly, please observe the following instructions:

For all inquiries, please have the receipt and item number (IAN 479237_2410) ready as proof of purchase.

The article number can be taken from the identification label on the product, engraving on the product, the front cover of your manual (at the bottom left), or the sticker on the back or bottom of the product.

If malfunctions or other defects arise, first contact the service department indicated below by phone or email.

You can then send a product recorded as defective to the communicated service address postage-free, making sure to enclose proof of purchase (receipt) and information on the details of the defect and when it occurred.



You can download and view this and numerous other manuals at parkside-diy.com. This QR code takes you directly to parkside-diy.com. Choose your country and use the search screen to search for the operating instructions. Entering the item number (IAN) 479237_2410 takes you to the operating instructions for your item.

● Service

 **Service Great Britain**

Tel.: 0800 0569216

E-Mail: owim@lidl.co.uk



● EU declaration of conformity

EU DECLARATION OF CONFORMITY (No 479237_2410)	
---	--

IAN: 479237_2410
Product identification: "PARKSIDE" Cordless Garden Saw
Model Number: HG11034

The object of the declaration described above is in conformity with the relevant Union harmonisation legislation:

Directive 2006/42/EC
Directive 2014/30/EU
Directive 2011/65/EU and all related amendments

References to the relevant harmonised standards used or references to the other technical specifications in relation to which conformity is declared:

N° / Parts
Directive 2006/42/EC
EN 62841-1:2015/A11:2022
EN 62841-2-11:2016/A1:2020
Directive 2014/30/EU
EN IEC 55014-1:2021
EN IEC 55014-2:2021

The object of the declaration described above is in conformity with Directive 2011/65/EU of the European Parliament and of the Council of 8 June 2011 on the restriction of the use of certain hazardous substances in electrical and electronic equipment:

N° / Parts
EN IEC 63000:2018

Keeper of the technical documentation: OWIM GmbH & Co.KG

Signed for and on behalf of:

OWIM GmbH & Co. KG, Stiftsbergstraße 1, 74167 Neckarsulm, Germany





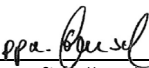
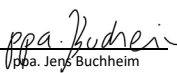



This declaration of conformity is issued under the sole responsibility of the manufacturer.

Translation of the original declaration of conformity

Neckarsulm	29.11.2024	 ppa. Stefan Haensel Authorised Signatory	 ppa. Jens Buchheim Authorised Signatory
Place	Date		

Naudojamų piktogramų/simbolių sąrašas	Psl	23
Ižanga	Psl	24
Naudojimas pagal paskirtį	Psl	24
Komplektacija	Psl	24
Dalių sąrašas	Psl	24
Techniniai duomenys	Psl	25
Bendrosios saugos nuorodos	Psl	26
Bendrosios darbo su elektriniais įrankiais saugos nuorodos	Psl	26
Saugos nuorodos naudojantis tiesiniais pjūklais	Psl	29
Vibracijų ir triukšmo mažinimas	Psl	29
Veiksmai nelaimingo atsitikimo atveju	Psl	30
Liekamoji rizika	Psl	30
Saugos nuorodos įkrovikliams	Psl	30
Prieš pirmą kartą naudodami	Psl	31
Gaminio išpakavimas	Psl	31
Priedai	Psl	31
Akumuliatorių bloko įkrovimas	Psl	32
Akumuliatorių bloko įdėjimas/išėmimas	Psl	32
Akumuliatorių bloko įkrovimo būsenos tikrinimas	Psl	33
Surinkimas	Psl	33
Tvirtinimo apkabos tvirtinimas/nuėmimas	Psl	33
Pjūklo geležtės pritvirtinimas keitimas	Psl	33
Naudojimas	Psl	33
Įjungimas/išjungimas	Psl	33
Darbo instrukcijos	Psl	34
Įprasti pjūklo pjūviai	Psl	34
Gilus pjovimas	Psl	35
Lygus pjovimas	Psl	35
Valymas ir priežiūra	Psl	35
Techninė priežiūra	Psl	36
Remontas	Psl	36
Atsarginės dalys/priedai	Psl	36
Sandėliavimas	Psl	36
Transportavimas	Psl	36
Išmetimas	Psl	36
Garantija	Psl	37
Veiksmai norint pasinaudoti garantija	Psl	38
Klientų aptarnavimas	Psl	38
ES atitikties deklaracija	Psl	39

Naudojamų piktogramų/simbolių sąrašas

	<p>PERSPĖJIMAS! – Nurodo vidutinės rizikos pavojų, kuris, jei nebus išvengta, gali baigtis mirtimi arba rimtu sužalojimu (pvz., elektros smūgio pavojus)</p>	 	<p>Šis simbolis reiškia, kad naudojant produktą būtina laikytis naudojimo instrukcijos.</p>
	<p>ATSARGIAI! – Nurodo žemos rizikos pavojų, kuris, jei nebus išvengta, gali baigtis lengvu arba rimtu sužalojimu (pvz., pavojus nusiplikyti)</p>		<p>Prieš išimdami akumuliatorių bloką [9] iš įkroviklio arba įdėdami akumuliatorių bloką, visada atjunkite įkroviklį [11] nuo elektros tinklo.</p>
	<p>DĖMESIO! – Įspėja apie galimą žalą turtui (pvz., trumpojo jungimo pavojų)</p>		<p>Prieš kažką keisdami visada išjunkite gaminį, išimkite akumuliatorių bloką [9] ir palikite gaminį atvėsti.</p>
	<p>Naudokite klausos apsaugos priemones!</p>		<p>Mūvėkite apsaugines pirštines!</p>
	<p>Kintamoji srovė/įtampa</p>		<p>Nuolatinė srovė/įtampa</p>
	<p>Naudokite produktą tik sausose patalpose.</p>		<p>Saugiklis</p>
			<p>Sūčiai per minutę</p>
	<p>II apsaugos klasė (dviguba izoliacija)</p>		<p>Saugokite akumuliatorių bloką [9] nuo karščio ir tiesioginių saulės spindulių poveikio.</p>
	<p>Saugokite akumuliatorių bloką [9] nuo ugnies.</p>		<p>Saugokite akumuliatorių bloką [9] nuo vandens ir drėgmės.</p>
	<p>CE ženklas patvirtina gaminiui galiojančių ES direktyvų atitikimą.</p>	 	<p>Saugos nuorodos Veiksmy nurodymai</p>

12 V AKUMULIATORINIS ŠAKŲ PJŪKLAS

● **Ižanga**

Sveikiname Jus įsigijus naują gaminį. Tai aukštos kokybės gaminy. Naudojimo instrukcija yra neatskiriama šio gaminio dalis. Joje yra svarbių nurodymų dėl saugos, naudojimo ir grąžinamojo perdurbimo. Prieš naudodami šį gaminį, gerai susipažinkite su visais jo naudojimo ir saugos nurodymais. Naudokite gaminį tik pagal aprašymą ir nurodytą paskirtį. Perduodami šį gaminį kitiems asmenims, kartu perduokite visus jo dokumentus.

● **Naudojimas pagal paskirtį**

- Šis akumuliatorinis šakų pjūklas (toliau vadinamas „gaminium“ arba „elektriniu įrankiu“) yra stūmoklinis pjūklas su fiksuotu atrama (pagrindine plokšte), skirtas medienai, plastikui ir statybinėms medžiagoms pjauti.
- Gaminys tinka grubiems pjovimo darbams, tiesiems ir lenktiems pjūviams bei lygiai nupjauna paviršius.
- Su sumontuotu tvirtinimo apkaba gaminys tinkamas šakoms pjauti.
- Atkreipkite dėmesį į informaciją ant pjūklo geležčių ir į darbo instrukcijas.
- Bet koks kitoks gaminio naudojimas arba pakeitimas laikomi neatitinkančiais paskirties ir kelia didelę nelaimingų atsitikimų riziką.
- Už dėl naudojimo ne pagal paskirtį atsiradusius pažeidimus gamintojas atsakomybės neprisiima.
- Gaminys neskirtas naudoti komercinėms reikmėms.

● **Komplektacija**

⚠ PERSPĖJIMAS!

- ▶ Gaminys ir pakuotės medžiagos nėra vaikams skirtas žaislas! Neleiskite vaikams žaisti plastikiniais maišeliais, folijomis ar smulkiomis dalimis! Kyla uždusimo ar užspringimo pavojus!

PASTABA

- ▶ HCS = „High carbon steel“ = plienas su didele anglies koncentracija
- ▶ TPI = „teeth per inch“ = dantų skaičius colyje (2,54 cm)

- 1 Akumuliatorinis šakų pjūklas
- 1 Tvirtinimo apkaba
- 1 Akumuliatorių blokas
- 1 Įkroviklis
- 1 Pjūklo geležtė medienai (HCS, 152 x 1 mm, 6 TPI)
- 1 Nešiojimo dėklas
- 1 Naudojimo instrukcija

● **Dalių sąrašas**

Prieš pradėdami skaityti, atverskite puslapius su iliustracijomis ir susipažinkite su visomis gaminio funkcijomis.

(A, B, C pav.)

- 1 Pjūklo geležtė
- 2 Pagrindo plokštė
- 3 Greitojo keitimo griebtuvas
- 4 Rankų apsauga
- 5 Atblokavimo mygtukas (tvirtinimo apkaba)
- 5a Įduba
- 6 Įjungimo blokatorius
- 7 Rankena
- 8 Atblokavimo mygtukas (akumuliatorių bloko)
- 9 Akumuliatorių blokas
- 10 Įjungiklis/išjungiklis

- 11 Įkroviklis
- 12 Įkrovos kontrolės LED (žalias)
- 13 Įkrovos kontrolės LED (raudonas)
- 14 Tvirtinimo apkaba
- 15 Įkrovimo būsenos LED (raudonas/oranžinis/žalias)

● Techniniai duomenys

12 V Akumuliatorinis šakų pjūklas	PAAS 12 B2
Modelių numeriai:	HG11034 (įkroviklis su VDE kištuku) HG11034-BS (įkroviklis su BS kištuku)
Nominalioji įtampa:	12 V ===
Vardinis sūkių skaičius tuščiajame eiga n_0 :	0–2700 min ⁻¹
Takto ilgis:	20 mm
Maks. pjūvio ilgis:	80 mm (mediena) 50 mm (metaliniai profiliai/metaliniai vamzdžiai)
Pjūklo geležtės laikiklis:	½" (12,7 mm)
Akumuliatorių blokas	PAPK 12 A4
Modelių numeriai:	HG10468
Tipas:	Ličio jonų
Nominalioji įtampa:	12 V ===
Talpa:	2,0 Ah
Įkroviklis	PLGK 12 A3
Modelių numeriai:	HG11358 (su VDE kištuku) HG11358-BS (su BS kištuku)
Įvadas	
Nominalioji įtampa:	220–240 V~, 50–60 Hz
Nominalioji galia:	50 W
Saugiklis (viduje):	2 A 

Išvadas	
Nominalioji įtampa:	12 V ===
Vardinė srovė:	2,4 A
Įkrovimo trukmė:	apie 60 minučių
Apsaugos klasė:	II/□ (dviguba izoliacija)

Rekomenduojama aplinkos temperatūra

Kraunant:	nuo +4 °C iki +40 °C
Eksplatuojant:	nuo +4 °C iki +40 °C
Laikant:	nuo +20 °C iki +26 °C

Skleidžiamo triukšmo vertės

Išmatuota triukšmo vertė nustatyta pagal EN 62841. Elektrinio įrankio A svertinis garso slėgio lygis naudotojo vietoje paprastai būna toks:

Garso slėgio lygis L_{pA} :	77,5 dB
Neapibrėžtis K_{pA} :	5 dB
Garso galios slėgis L_{WA} :	85,5 dB
Neapibrėžtis K_{WA} :	5 dB

PERSPĖJIMAS!



Naudokite klausos apsaugos priemones!

Skleidžiamos vibracijos vertės

Bendrosios vibracijos vertės (trijų ašių vektorinė suma), nustatytos pagal EN 62841:

Medienos drožlių plokštės pjovimas $a_{h,B}$:	4,142 m/s ²
Neapibrėžtis K:	1,5 m/s ²
Medinių stulpų pjovimas $a_{h,WB}$:	4,231 m/s ²
Neapibrėžtis K:	1,5 m/s ²

PASTABA

- ▶ Nurodytos bendrosios vibracijos vertės ir nurodytos sklaidžiamo triukšmo vertės buvo išmatuotos pagal standartizuotą bandymo procedūrą ir gali būti naudojamos norint palyginti vieną elektrinį įrankį su kitu.
- ▶ Nurodytos bendrosios vibracijos vertės ir nurodytos sklaidžiamo triukšmo vertės taip pat gali būti naudojamos preliminariam apkrovos įvertinimui.

⚠ PERSPĖJIMAS!

- ▶ Vibracija ir triukšmas, sklindantis naudojant elektrinį įrankį, gali skirtis nuo rodmenų verčių, priklausomai nuo to, koku būdu naudojamas elektrinis įrankis, ypač nuo to, kokio tipo ruošiniai yra apdorojami.
- ▶ Būtina nustatyti saugos priemones, skirtas apsaugoti operatorių, remiantis vibracijos poveikio įvertinimu faktinėmis naudojimo sąlygomis (turi būti atsižvelgta į visas darbo ciklo dalis, pvz., elektros įrankio išjungimo laiką ir laiką, kai jis yra įjungtas, bet veikia be apkrovos).



Bendrosios saugos nuorodos

- **Bendrosios darbo su elektriniais įrankiais saugos nuorodos**

⚠ PERSPĖJIMAS!



Perskaitykite visas saugos nuorodas, instrukcijas, iliustracijas ir techninius duomenis, kurie pateikti kartu su šiuo elektriniu įrankiu. Nesilaikant toliau pateiktų instrukcijų galima sukelti elektros smūgį, gaisrą ir (arba) sunkių kūno sužalojimų.

Laikykite saugos nuorodas ir instrukcijas saugioje vietoje, nes jų gali prireikti ateityje.

Saugos nuorodose vartojama sąvoka „elektrinis įrankis“ taikoma iš tinklo maitinamiems elektriniams įrankiams (su maitinimo laidu) ir akumuliatoriais varomiems elektriniams įrankiams (be maitinimo laido).

Darbo vietos saugumas

- Pasirūpinkite, kad darbo vieta būtų švari ir gerai apšviesta.** Netvarkingose ir neapšviestose darbo zonose gali įvykti nelaimingų atsitikimų.
- Nesinaudokite elektriniais įrankiais sprogiuose atmosferose, pvz., jei šalia yra degių skysčių, dujų ar dulkių.** Elektriniai įrankiai sukelia žiežirbas, kurios gali uždegti dulkes ar dujas.
- Pasirūpinkite, kad vaikai ir pašaliniai žmonės nesiartintų prie elektrinio įrankio.** Nukreipus dėmesį galima prarasti elektrinio įrankio kontrolę.

Elektros sauga

- a) **Elektrinio įrankio kištukas turi atitikti kištukinį lizdą. Kištuko negalima jokiu būdu modifikuoti. Su įžemintais elektriniais įrankiais nenaudokite jokių adapterių.** Nemodifikuoti kištukai ir tinkantys kištukiniai lizdai sumažina elektros šoko riziką.
- b) **Venkite kūno kontakto su įžemintais paviršiais, tokiais kaip vamzdžiai, radiatoriai, viryklės ir šaldytuvai.** Kai kūnas įžemintas, kyla elektros šoko rizika.
- c) **Saugokite elektrinius įrankius nuo lietaus ir drėgmės.** Vandeniui prasiskverbus į elektrinį įrankį padidėja elektros smūgio rizika.
- d) **Nenaudokite maitinimo laidų elektriniam įrankiui nešti, pakabinti ir netraukite už jo kištuko iš kištukinio lizdo. Laikykite maitinimo laidą toliau nuo karščio, alyvos, aštrių kraštų ar judančių dalių.** Pažeidus arba sulenkus maitinimo laidą padidėja elektros smūgio rizika.
- e) **Jeigu elektriniu įrankiu dirbate lauke, naudokite tik tokius ilginamuosius laidus, kurie tinkami naudoti lauke.** Naudojant darbui lauke tinkamą ilginamąjį laidą, sumažinama elektros smūgio rizika.
- f) **Jei būtina naudoti elektrinį įrankį drėgnoje aplinkoje, naudokite liekamosios srovės apsaugą.** Naudojant jungtuvą su liekamosios srovės apsauga sumažinama elektros smūgio rizika.

Asmeninis saugumas

- a) **Būkite atidūs, sutelkite dėmesį į savo veiksmus ir dirbdami elektriniu įrankiu elkitės atsakingai.** Nesinaudokite elektriniu įrankiu, jei esate pavargęs, veikiamas

kvaišalų, alkoholio ar vaistų. Dėl akimirkos nedėmesingumo naudojant elektrinį įrankį galimi rimti sužalojimai.

- b) **Naudokite asmenines apsaugines priemones ir – būtinai – apsauginius akinius.** Atsižvelgiant į elektrinio įrankio tipą ir naudojimo būdą naudojant asmenines apsaugines priemones, tokias kaip kaukė nuo dulkių, apsauginiai batai su neslystančiais padais, apsauginis šalmas ar klausos organų apsauga, sumažinama sužeidimų rizika.
- c) **Apsaugokite nuo atsitiktinio įsijungimo. Prieš jungdami prie elektros tinklo ir (arba) akumulatoriaus, paimdami ar nešdami elektrinį įrankį, įsitinkinkite, kad elektrinis įrankis išjungtas.** Jei nešdami elektrinį įrankį laikote pirštą ant jungiklio ar prijungiate įjungtą elektrinį įrankį prie elektros lizdo, galite susižaloti.
- d) **Prieš įjungdami elektrinį įrankį nuimkite bet kokį reguliavimo raktą ar veržliaraktį.** Įrankis arba raktas, atsidūręs besisukančioje elektrinio įrankio dalyje, gali sunkiai sužaloti.
- e) **Venkite netaisyklingos laikysenos. Visada tinkamai stovėkite ir išlaikykite pusiausvyrą.** Taip geriau suvaldysite elektrinį įrankį netikėtose situacijose.
- f) **Tinkamai apsirenkite. Nevilkėkite laisvų rūbų ir nesisekite papuošalų. Saugokite plaukus ir drabužius nuo judančių dalių.** Laisvus rūbus, papuošalus ar ilgus plaukus judančios dalys gali įtraukti.
- g) **Jei gali būti montuojami dulkių ištraukimo ir surinkimo įrenginiai, juos reikia prijungti ir tinkamai naudoti.** Naudojant dulkių ištraukimo įrangą galima sumažinti dulkių keliamus pavojus.

- h) **Nesijauskite visiškai saugūs ir neignorukite naudojimosi elektriniais įrankiais saugos taisyklių, net jei turite nemažai naudojimosi elektriniais įrankiais patirties.** Nedėmesingai naudojantis galima sunkiai susižeisti vos per kelias akimirkas.

Elektrinio įrankio naudojimas ir priežiūra

- a) **Neperkraukite elektrinio įrankio. Naudokite tinkamą pagal paskirtį elektrinį įrankį.** Tinkamu elektriniu įrankiu pasieksite geresnius rezultatus tokiu greičiu, kaip įrankiu numatyta.
- b) **Nesinaudokite elektriniu įrankiu, jei negalite jo įjungti ar išjungti mygtuku.** Bet koks įjungikliu/ išjungikliu nevaldomas elektrinis įrankis yra pavojingas, todėl būtinai turi būti suremontuotas.
- c) **Prieš nustatydami prietaisą, keisdami elektrinio įrankio antgalius arba padėdami elektrinį įrankį ištraukite kištuką iš kištukinio lizdo ir (arba) nuimkite akumuliatorių.** Ši atsargumo priemonė apsaugo nuo netyčinio elektrinio įrankio paleidimo.
- d) **Nenaudojamą elektrinį įrankį laikykite vaikams nepasiekiamoje vietoje. Neleiskite elektrinio įrankio naudoti asmenims, kurie nežino, kaip tai daryti, ir nėra perskaitę instrukcijos.** Elektriniai įrankiai nepatyrusio žmogaus rankose kelia grėsmę.
- e) **Rūpestingai prižiūrėkite elektrinius įrankius ir įrankio antgalius. Patikrinkite, ar judančios dalys sklandžiai veikia ir nestringa, ar nėra pažeistų dalių ar kitų dalykų, kurie trikdytų elektrinio įrankio veikimą. Prieš naudodami elektrinį įrankį paveskite pažeistas dalis**

suremontuoti. Daugybė nelaimingų atsitikimų įvyksta dėl neprižiūrimų elektrinių įrankių.

- f) **Pasirūpinkite, kad pjovimo įrankiai būtų aštrūs ir švarūs.** Tinkamai prižiūrimi pjovimo įrankiai su aštriais kraštais mažiau linkę strigti, todėl juos paprasčiau valdyti.
- g) **Elektrinį įrankį, priedus, įrankio antgalius ir pan. naudokite pagal šias instrukcijas. Įvertinkite darbo sąlygas ir atliktiną darbą.** Naudodami elektrinius įrankius kitiems nei nurodyta veiksams keliate pavojingas situacijas.
- h) **Rankenos ir laikymo paviršiai turi būti sausi, švarūs, neištepti alyva ir tepalu.** Esant neišžioms rankenoms ir laikymo paviršiams negalima užtikrinti saugaus elektrinio įrankio naudojimo ir valdymo įvykus nenumatytoms situacijoms.

Akumulatorinio įrankio naudojimas ir priežiūra

- a) **Akumuliatorius įkraukite tik gamintojo rekomenduojamuose įkrovikliuose.** Jeigu įkroviklis, kuris skirtas naudoti tam tikros rūšies akumuliatoriams, yra naudojamas su kitais akumuliatoriais, kyla gaisro pavojus.
- b) **Elektriniuose įrankiuose naudokite tik jiems numatytus akumuliatorius.** Naudojant kitus akumuliatorius galimi kūno sužalojimai ir nudegimai.
- c) **Nenaudojamą akumuliatorių laikykite atokiai nuo popieriaus sąvaržėlių, monetų, raktų, vinių, varžtų ar kitų smulkių metalinių daiktų, kurie gali sukelti kontaktų apeinamąjį jungimą.** Trumpasis jungimas tarp akumuliatoriaus kontaktų gali sukelti nudegimus arba gali įsiliepsnoti.

- d) **Netinkamai naudojant iš akumulatoriaus gali ištėkėti skystis. Nesilieskite prie jo. Netyčia prisilietus nuplaukite vandeniu. Skysčiui patekus į akis papildomai kreipkitės į gydytojus.** Ištekėjęs akumulatoriaus skystis gali dirginti arba nudeginti odą.
- e) **Nenaudokite pažeistų ar modifikuotų akumuliatorių.** Pažeisti ar modifikuoti akumulatoriai gali veikti neprognozuojamai ir įsiliepsnoti, sprogti ar sukelti pavojų susižaloti.
- f) **Nelaikykite akumulatoriaus prie ugnies ar aukštos temperatūros židinių.** Ugnis arba temperatūros virš +130 °C (+265 °F) gali sukelti sprogimą.
- g) **Laikytės visų instrukcijų dėl įkrovimo ir jokiai būdu nekraukite akumulatoriaus ar akumuliatorinio įrankio už temperatūros diapazono, nurodyto naudojimo instrukcijoje, ribų.** Įkraunant netinkamai arba nesilaikant leidžiamo temperatūros diapazono galima pažeisti akumuliatorių ir padidinti gaisro riziką.

	<p>ATSARGIAI! SPROGIMO RIZIKA! Niekada nebandykite krauti neįkraunamųjų baterijų.</p>
  	<p>Apsaugokite akumuliatorių nuo karščio, pvz., taip pat nuo ilgalaikio saulės spindulių poveikio, ugnies, vandens ir drėgmės. Kyla sprogimo pavojus.</p>

Techninė priežiūra

- a) **Elektrinį įrankį remontuoti patikėkite tik kvalifikuotam technikui, naudojančiam originalias atsargines dalis.** Taip bus užtikrinta, kad elektrinis įrankis būtų saugus.
- b) **Neatlikite akumulatoriaus techninės priežiūros darbų, jei jis pažeistas.** Akumulatoriaus techninę priežiūrą atlikti gali tik gamintojas ar įgaliosos klientų aptarnavimo tarnybos.

● Saugos nuorodos naudojantis tiesiniais pjūklais

- a) **Laikykite elektrinį įtaisą už izoliuotų laikymo paviršių, kai atliekate darbus, kai įrankio antgalis gali kliudyti paslėptus elektros laidus.** Susilietus su srovės veikiamais laidais, įtampa gali būti perduota ir į metalines prietaiso dalis ir taip sukelti elektros smūgį.
- b) **Pritvirtinkite ruošinį spaustuvais arba kitu būdu prie stabilaus pagrindo.** Jei laikysite ruošinį tik viena ranka arba atrėmę į kūną, jis yra nestabilus, dėl to galite prarasti kontrolę.
- c) Naudokite respiratorių nuo dulkių!

▲ PERSPĖJIMAS!

- ▶ Nenaudokite prietaiso dalių, kurių **PARKSIDE** nėra rekomendavę. Tai gali sukelti elektros smūgį ir gaisrą.

● Vibracijų ir triukšmo mažinimas

Norėdami sumažinti triukšmo ir vibracijų skleidimo poveikį, apribokite darbo trukmę, rinkitės silpnos vibracijos ir triukšmo režimus, taip pat naudokite asmenines apsaugines priemones.

Toliau nurodytos priemonės padeda sumažinti vibracijos ir triukšmo keliamą riziką:

- Gaminį naudokite tik pagal jam numatytą paskirtį ir taip, kaip aprašyta šioje instrukcijoje.
- Pasirūpinkite, kad gaminys būtų geros būklės ir prižiūrėtas.
- Tvirtai laikykite gaminį už rankenų/ laikymo paviršių.
- Gaminį prižiūrėkite pagal instrukcijas ir užtikrinkite, kad jis būtų pakankamai suteptas (kai to reikia).
- Taip suplanuokite darbo eigą, kad didelę vibraciją skleidžiančius gaminius galėtumėte naudoti darydami ilgesnes pertraukas.

● Veiksmai nelaimingo atsitikimo atveju

Susipažinkite su gaminio naudojimo informacija, pateikta šioje naudojimo instrukcijoje. Įsiminkite saugos nuorodas ir būtinai jomis vadovaukitės. Tai padės jums išvengti rizikos ir pavojų.

- Naudodami šį gaminį visada būkite atidūs, kad laiku pastebėtumėte pavojų ir jo išvengtumėte. Greitai įsikišę galite apsisaugoti nuo rimtų sužeidimų ir išvengti materialinės žalos.
- Gaminiumi netinkamai veikiant nedelsdami jį išjunkite ir išimkite akumuliatorių bloką. Prieš pradėdami naudoti kitą kartą, paveskite kvalifikuotam specialistui gaminį patikrinti ir, prireikus, jį suremontuoti.

● Liekamoji rizika

Net jei gaminį naudojate pagal nurodymus, išlieka galima asmenų sužalojimo ir materialinės žalos rizika. Naudojant šį gaminį gali kilti tokie ir kiti pavojai, susiję su konstrukcija ir modeliu:

- Sveikatos sutrikdymas dėl vibracijų skleidimo, jei gaminys naudojamas ilgą laiką arba netinkamai valdomas ir prižiūrimas.

PASTABA

- ▶ Šis gaminys veikdamas sukuria elektromagnetinį lauką! Šis laukas kai kuriais atvejais gali trikdyti aktyvių ar pasyvių medicininių implantų veiklą!
- ▶ Siekiant sumažinti rimtų ar mirtinų sužeidimų riziką, rekomenduojame asmenims, turintiems medicininių implantų, prieš naudojantis gaminiu pasikonsultuoti su gydytoju ar medicininio implanto gamintoju!

● Saugos nuorodos įkrovikliams

- Šiuo prietaisu gali naudotis vyresni nei 8 metų vaikai, taip pat ribotų fizinių, jutiminių ar protinių galimybių asmenys ar asmenys, kuriems trūksta patirties ir žinių, jei jie yra prižiūrimi arba buvo išmokyti saugiai naudotis prietaisu ir suvokia dėl to kylančius pavojus. Vaikams draudžiama žaisti šiuo prietaisu. Neprižiūrimiems vaikams neleidžiama prietaiso valyti ir atlikti naudotojo atliekamų techninės priežiūros darbų.

- Neįkraukite vienkartinį neįkraunamų baterijų. Nesilaikant šios pastabos kyla grėsmė.
- Jei pažeistas maitinimo laidas, kad būtų išvengta pavojų, jį turi pakeisti gamintojas, jo klientų aptarnavimo skyrius arba panašią kvalifikaciją turintis asmuo.
- Saugokite elektrines dalis nuo drėgmės. Jokiu būdu nemerkitė jų į vandenį arba kitus skysčius, kad išvengtumėte elektros smūgio. Jokiu būdu neikiškite prietaiso po tekančiu vandeniu. Laikykitės valymo, techninės priežiūros ir remonto instrukcijų.

🏠 Prietaisas skirtas naudoti tik vidaus patalpose.

⚠️ **DĖMESIO!** Šis įkroviklis skirtas tik šių tipų akumuliatorių blokams įkrauti:

/// PARKSIDE 12 V akumuliatorių blokas		
PAPK 12 A3	2,0 Ah	3 elementų
PAPK 12 B3	4,0 Ah	6 elementų
PAPK 12 C1	2,5 Ah	3 elementų
PAPK 12 D1	5,0 Ah	6 elementų

Tinkami akumuliatorių blokai ir įkrovikliai

Akumuliatorių blokas:	/// PARKSIDE X 12 V Team
Įkroviklis:	/// PARKSIDE X 12 V Team

- Klientai iš PL (Lenkijos) suderinamas baterijas ir įkroviklius gali įsigyti iš LIDL internetinės parduotuvės www.lidl.de. O klientai iš FI (Suomijos), SE (Švedijos), LT (Lietuvos), EE (Estijos) ir LV (Latvijos) – www.optimex-shop.com.

● Prieš pirmą kartą naudodami

● Gaminio išpakavimas

1. Išimkite gaminį iš pakuotės ir nuimkite visas pakavimo medžiagas bei apsaugines plėveles.
2. Patikrinkite, ar yra visos dalys ir ar yra visas aprašytas pristatymo komplektas (žr. „Komplektacija“).
3. Patikrinkite, ar gaminys ir visos dalys yra geros būklės. Jei pastebėjote kokių nors pažeidimų ar defektų, nenaudokite gaminio, o elkitės taip, kaip aprašyta skyriuje „Garantija“.

● Priedai

- Norint saugiai ir teisingai naudoti šį gaminį, reikalingi šie priedai, t.y., reikalingi įrankio antgaliai ir pjūklo geležtės:
 - Tinkama pjūklo geležtė
- Priedus ir pjūklo geležtes galite įsigyti iš įgaliotojo pardavėjo. Pirkdami visada atkreipkite dėmesį į šio gaminio techninius reikalavimus (žr. „Techniniai duomenys“).

- Naudokite tik naudojimo instrukcijoje nurodytus priedus ir papildomus įrenginius. Naudodami kitus įrankio antgalius ar kitus priedus, nei rekomenduojami naudojimo instrukcijose, galite susižeisti.
- Jei abejojate, kreipkitės patarimo į kvalifikuotą ekspertą arba savo patikimą pardavėją.

● Akumuliatorių bloko įkrovimas

⚠ PERSPĖJIMAS! Pavojus susižeisti!



Prieš įdėdami/išimdami akumuliatorių bloką [9], visada atjunkite įkroviklį [11] nuo maitinimo šaltinio.

PASTABA

- ▶ Akumuliatorių bloką [9] galite įkrauti bet kada, jo naudojimo trukmė dėl to netrumpėja.
- ▶ Nutraukus įkrovimo procesą, akumuliatorių blokas [9] nebus pažeistas.
- ▶ Leiskite įkrovikliui [11] atvėsti bent 15 minučių tarp iš eilės sekančių įkrovimų.
- Įkrovos kontrolės LED (raudonas [13] ir žalias [12]) ir praneša įkroviklio [11] ir akumuliatorių bloko [9] būsenas.
- Prieš pirmą kartą pradėdami eksploatuoti: įkraukite akumuliatorių bloką [9], kai jo įkrovimo būseną yra vidutinė arba žema (žr. „Akumuliatorių bloko įkrovimo būseną“).

LED	Būsena
Dega raudonas LED [13]	Akumuliatorių blokas [9] įkraunamas
Dega žalias LED [12]	Akumuliatorių blokas [9] maksimaliai įkrautas
Mirksi žalias LED [12] ir raudonas LED [13]	Akumuliatorių bloko [9] gedimas
Mirksi raudonas LED [13]	Akumuliatorių blokas [9] per šaltas arba per daug įkaitęs
Dega žalias LED [12] (be akumuliatorių bloko [9])	Įkroviklis [11] paruoštas naudoti

1. Įdėkite akumuliatorių bloką [9] į įkroviklį [11].
2. Prijunkite įkroviklio [11] maitinimo kištuką prie maitinimo lizdo.
3. Kai akumuliatorių blokas [9] maksimaliai įkrautas:
 - Ištraukite įkroviklio [11] maitinimo kištuką iš maitinimo lizdo.
 - Išimkite akumuliatorių bloką [9] iš įkroviklio [11].

● Akumuliatorių bloko įdėjimas/išėmimas

Akumuliatorių bloko įdėjimas

1. Pastumkite akumuliatorių bloką [9] ant rankenos [7].
2. Užtikrinkite, kad akumuliatorių blokas [9] užsifiksavo.

Akumuliatorių bloko išėmimas

1. Paspauskite akumuliatorių bloko [9] atblokavimo mygtuką [8].
2. Nuimkite akumuliatorių bloką [9] nuo rankenos [7].

● Akumuliatorių bloko įkrovimo būsenos tikrinimas

- Vienu metu paspauskite įjungimo blokatorių [6] ir išjungiklį/išjungiklį [10]. Įkrovimo būsenos LED [15] rodo įkrovimo būseną taip:

Spalva	Įkrovimo būseną
Raudonas/ oranžinis/žalias	Maksimaliai įkrauta
Raudonas/ oranžinis	Vidutiniškai įkrauta
Raudona	Mažas

● Surinkimas

● Tvirtinimo apkabos tvirtinimas/nuėmimas

(B, C, D pav.)

PERSPĖJIMAS! Pavojus susižeisti!



Prieš kažką keisdami visada išjunkite gaminį, išimkite akumuliatorių bloką [9] ir palikite gaminį atvėsti.

Tvirtinimo apkabos tvirtinimas

1. Paspauskite atblokavimo mygtuką [5] abiejuose tvirtinimo apkabos [14] šonuose.
2. Stumkite tvirtinimo apkabą [14] per kreipiamąją ant pagrindo plokštės [2], kol ji užsifikuos įduboje [5a].

Tvirtinimo apkabos nuėmimas

1. Paspauskite atblokavimo mygtuką [5] abiejuose tvirtinimo apkabos [14] šonuose.
2. Ištraukite tvirtinimo apkabą [14] iš kreipiamosios.

● Pjūklo geležtės pritvirtinimas keitimas

PERSPĖJIMAS! Pavojus susižeisti!



Prieš kažką keisdami visada išjunkite gaminį, išimkite akumuliatorių bloką [9] ir palikite gaminį atvėsti.

ATSARGIAI! Pavojus susižeisti!



Pjūklo geležtė turi aštrius kraštus ir naudojimo metu gali įkaisti. Visada mūvėkite apsaugines pirštines, kai dirbate su pjūklo geležtėmis.

DĖMESIO! Materialinės žalos pavojus!

- ▶ Pjūklo geležtės [1] dantys turi būti nukreipti žemyn.

1. Pasukite greitojo keitimo griebtuvą [3] rodyklės kryptimi, kol jis sustos. Laikykite greitojo keitimo griebtuvą šioje padėtyje.
2. Įstumkite pjūklo geležtę [1] į greitojo keitimo griebtuvą [3] iki galo.
3. Atleiskite greitojo keitimo griebtuvą [3], kad jis grįžtų į pradinę padėtį.
4. Pjūklo geležtė [1] dabar užrakinta.

● Naudojimas

● Įjungimas/išjungimas

ATSARGIAI! Pavojus susižeisti!



Naudodami gaminį ar dirbdami su juo, visada mūvėkite apsaugines pirštines.

⚠️ ATSARGIAI! Pavojus susižeisti!

- ▶ Prieš įjungdami gaminį: Įsitinkinkite, kad pjūklo geležtė **1** neliečia ruošinio.
- ▶ Stovėkite tvirtai įsirėmę. Dirbdami gaminį laikykite tvirtai abiem rankomis.
- ▶ Laikykite rankas toliau nuo pjūklo geležtės **1**, kai eksploatuojate gaminį.

PASTABA

- ▶ Negalite užrakinti įjungiklio/išjungiklio **10** nuolatiniam veikimui.

Įjungimas

1. Atleiskite įjungimo blokatorių **6**, įspausdami kairėje arba dešinėje pusėje.
2. Laikykite nuspaudę įjungiklį/išjungiklį **10**.
3. Sureguliuokite norimą greitį keisdami įjungiklio/išjungiklio **10** slėgį.

Išjungimas

1. Įjungiklį/išjungiklį **10** atleiskite.
2. Kai atleidžiate įjungiklį/išjungiklį **10**, įjungimo blokatorius **6** grįžta į pradinę padėtį.

● Darbo instrukcijos

⚠️ ATSARGIAI! Sužalojimų ir turto sugadinimo pavojus!

- ▶ Mūvėkite apsaugines pirštines, kai naudojate pjūklo geležtes **1**. Taip išvengsite įpjovimų.
- ▶ Nenaudokite atbukusių, sulenktų ar kitaip pažeistų pjūklo geležčių.
- ▶ Prieš įjaudami ruošinį, patikrinkite, ar nėra paslėptų objektų, pvz., vinių ir varžtų, ir išimkite juos.

⚠️ ATSARGIAI! Sužalojimų ir turto sugadinimo pavojus!

- ▶ Visada naudokite tinkamą pjūklo geležtę.
- ▶ Pritvirtinkite ruošinį prie darbatalio tvirtinimo įtaisais.
- ▶ Įjaudami naudokite tik minimalų būtiną spaudimą. Spaudžiant per stipriai pjūklo geležtė gali sulinkti arba nulūžti.
- ▶ Iškart išjunkite gaminį, jei pjūklo geležtė užstrigo. Praplėskite pjūvį ir atsargiai ištraukite pjūklo geležtę.
- ▶ Dirbdami visada stovėkite prie gaminio šono.
- ▶ Įsitinkinkite, kad darbo vieta yra gerai vėdinama.
- ▶ Dirbdami neapkraukite gaminio per daug.
- ▶ Įjaukite medžiagą tolygiai stumdami.

● Įprasti pjūklo pjūviai

1. Įsitinkinkite, kad pjūklo geležtė **1** neliečia ruošinio.
2. Įjunkite gaminį.
3. Uždėkite pagrindo plokštę **2** ant ruošinio.
4. Įjaudami naudokite tolygų spaudimą ir tęskite tolygiu tempu. Galite įjauti horizontalius, įstrižus arba vertikalius pjūvius (E pav.).
5. Kai naudojate tvirtinimo apkabą **14**, patraukite gaminį žemyn ir švelniai paspauskite (G pav.).
6. Kai būsite pasiruošę:
 - Išjunkite gaminį.
 - Ištraukite pjūklo geležtę **1** iš ruošinio.

● Gilus pjovimas

(F pav.)

⚠ **ATSARGIAI! Atatrankos ir susižalojimų pavojus!**

- ▶ Gilius pjūvius į minkštas medžiagas (pvz., medieną ar gipso plokštę) darykite tik trumpa pjūklo geležte (maks. ilgis: 150 mm).
- ▶ Gilaus pjūklo pjovimas yra labai sudėtingas ir susijęs su padidėjusia sužalojimo rizika. Naudokite šią techniką tik tada, jei mokate.

PASTABA

- ▶ Prieš gilų pjūvį: Nuimkite tvirtinimo apkabą **14**.
1. Dėkite pagrindo plokštės **2** priekinę briauną ant ruošinio taip, kad pjūklo geležtė **1** neliestų ruošinio.
 2. Įjunkite gaminį.
 3. Lėtai stumkite pjūklo geležtę **1** į ruošinį.
 4. Kai apdirbate ruošinį giliai, tęskite kaip įprasta.

● Lygus pjovimas

⚠ **ATSARGIAI! Atatrankos ir susižalojimų pavojus!**

- ▶ Žiūrėkite, kad pjūklo geležtė **1** būtų visada ilgesnė už vamzdžio skersmenį.

PASTABA

- ▶ Prieš pjaudami lygiai: Nuimkite tvirtinimo apkabą **14**.
- ▶ Naudokite lanksčią bimetalinę pjūklo geležtę, kad pjaustytumėte išsikišusius ruošinius (pvz., vandens vamzdžius), lygiai prie sienos.

1. Dėkite pjūklo geležtę **1** tiesiai ant sienos.
2. Palenkite pjūklo geležtę **1**, šiek tiek spausdami gaminio šoną, kad pagrindo plokštė **2** liestų sieną.
3. Įjunkite gaminį.
4. Pjaukite ruošinį naudodami nuolatinį spaudimą.

● Valymas ir priežiūra

⚠ **PERSPĖJIMAS! Pavojus susižeisti!**



Prieš kažką keisdami visada išjunkite gaminį, išimkite akumuliatorių bloką **9** ir palikite gaminį atvėsti.

PASTABA

- ▶ Gaminiiui valyti nenaudokite cheminių, šarminių, abrazyvinių ar kitų agresyvių valymo ar dezinfekavimo priemonių, nes jos gali pažeisti paviršius.
- ▶ Niekada neleiskite į gaminį patekti skysčiui.
- Reguliariai ir kruopščiai valydami užtikrinsite saugų bei ilgesnį gaminio naudojimą.
- Gaminį visada reikia laikyti švarų, sausą ir neišteptą alyva ar tepalu.
- Po kiekvieno naudojimo ir prieš padėdami laikyti: Nuo gaminio pašalinkite pašalines medžiagas.
- Gaminį valykite sausa šluoste.
- Sunkiai prieinamoms vietoms naudokite minkštą šepetį.
- Visų pirma, po kiekvieno naudojimo šluoste ir minkštu šepetėliu išvalykite ventiliacijos angas. Ventiliacijos angos visada turi būti laisvos.

● Techninė priežiūra

- Prieš kiekvieną naudojimą ir po jo: Patikrinkite, ar gaminys ir jo priedai (pvz., pjūklo geležtės) nesusidėvėjo ir nepažeisti. Jei reikia, pakeiskite susidėvėjusius ar pažeistus priedus. Vadovaukitės techniniais reikalavimais (žr. „Techniniai duomenys“).
- Patikrinkite, ar dangčiai ir saugos įtaisai yra geros būklės ir tinkamai sumontuoti. Jei ne, paveskite pakeisti specialistui.
- Pakeiskite pjūklo geležtę **1**, jei ji atbuko, sulenкта ar kitaip pažeista.

● Remontas

- Šis gaminys neturi dalių, kurias naudotojas galėtų remontuoti.
- Kreipkitės į įgaliotas remonto dirbtuves ar panašios kvalifikacijos asmenį, kad patikrintų ir suremontuotų gaminį.

● Atsarginės dalys/priedai

- Suderinamas atsarginės dalis ir priedus klientai gali įsigyti adresu www.optimex-shop.com.
- Užsakymus galite pateikti tik internetu.
- Paruoškite užsakymo numerį savo užsakymui.
- Norėdami gauti daugiau informacijos, susisiekite su „Lidl“ techninės priežiūros karštąja linija (žr. „Techninė priežiūra“).

Dalis	Užsakymo numeris
Pjūklo geležtė 1	99944974305
Tvirtinimo apkaba 14	99944974304

● Sandėliavimas

- Ideali temperatūra ilgalaikiam laikymui (ilgiau nei 3 mėnesius) yra nuo +20 °C iki +26 °C.
- Valykite gaminį, kaip aprašyta anksčiau.
- Laikykite gaminį ir jo priedus tamsioje, sausoje, nuo šalčio apsaugotoje ir gerai vėdinamoje vietoje.
- Visada laikykite gaminį vaikams nepasiekiamoje vietoje.
- Gaminį laikykite jo nešiojimo dėkle.

● Akumuliatorių blokas

- Prieš ilgalaikį saugojimą: Akumuliatorių bloką **9** laikykite tik dalinai įkrautą. Akumuliatorių blokas turi būti įkrautas 40 %–60 % (šviečia raudoni ir oranžiniai įkrovimo būsenos LED **15**).
- Laikant ilgą laiką: Patikrinkite akumuliatorių bloko **9** įkrovimo būseną maždaug kas 3 mėnesius. Jei reikia, įkraukite akumuliatorių bloką.

● Transportavimas

- Gaminį transportuokite nešiojimo dėkle.
- Saugokite gaminį nuo stiprių smūgių ar vibracijų, galinčių pasitaikyti transportuojant transporto priemone.
- Pritvirtinkite gaminį taip, kad jis neslystų ir neapvirstų.

● Išmetimas

Pakuotė pagaminta iš aplinkai nekenksmingų medžiagų, kurias galite išmesti įprastose grąžinamojo perdirbimo vietose.



Rūšiuodami atliekas, atkreipkite dėmesį į pakuočių ženklinimą, kurį sudaro santrumpos (a) ir skaičiai (b), reiškiantys: 1–7: plastikai/20–22: popierius ir kartonas/80–98: kombinuotosios pakuotės.

Produktas:



Daugiau informacijos apie nebetinkamo naudoti gaminio išmetimą sužinosite savo savivaldybės ar miesto administracijoje.



Aplinkos apsaugos sumetimais neišmeskite nebetinkamo naudoti gaminio kartu su buitinėmis atliekomis; pristatykite jį į nurodytus surinkimo punktus. Informacijos apie surinkimo punktus ir jų darbo laiką suteiks vietos kompetentingos institucijos.

Pažeistos arba nebetinkamos naudoti baterijos/akumuliatoriai turi būti perdirbti. Nugabenkite baterijas/akumulatorius ir (arba) produktą į nurodytas surinkimo vietas.



Netinkamai išmetant baterijas/akumulatorius daroma žala aplinkai!

Prieš išmesdami produktą, išimkite baterijas/akumulatoriaus bloką.

Baterijas/akumulatorius draudžiama išmesti kartu su buitinėmis atliekomis. Juose gali būti nuodingų sunkiųjų metalų, todėl baterijos/akumuliatoriai turi būti tvarkomi kaip specialiosios atliekos. Šie cheminiai simboliai nurodo sunkiuosius metalus: Cd = kadmis, Hg = gyvsidabris, Pb = švinas. Todėl nebetinkamas naudoti baterijas/akumulatorius nugabenkite į komunalinius surinkimo punktus.

● **Garantija**

Gaminys buvo pagamintas laikantis griežtų kruopštumo principų ir prieš pristatant buvo atidžiai patikrintas. Esant medžiagų ar gamybos defektams, jūs turite įstatymines teises gaminio pardavėjo atžvilgiu. Ši garantija jokiais būdais neapriboja įstatymais nustatytų jūsų teisių.

Šiam produktui suteikiama 3 metų garantija nuo pirkimo datos. Garantijos teikimo laikotarpis skaičiuojamas nuo pirkimo datos. Pirkimo kvito originalą laikykite saugioje vietoje, nes šis dokumentas reikalingas kaip pirkimo įrodymas.

Išpakavus gaminį, būtina nedelsiant pranešti apie bet kokius pažeidimus ar defektus, kurie jau buvo pirkimo metu.

Jei per 3 metus nuo šio produkto pirkimo datos išryškės medžiagų ar gamybos trūkumų, produktą savo nuožiūra nemokamai pataisysime arba pakeisime. Patvirtinus garantinį reikalavimą garantinis laikotarpis nepratęsiamas. Ta pati sąlyga taikoma ir pakeistoms bei pataisytoms dalims.

Garantija netaikoma, jei šis produktas apgadinamas, netinkamai naudojamas ar netinkamai prižiūrimas.

Garantija taikoma medžiagų ir gamybos trūkumams. Ši garantija netaikoma gaminio dalims, kurios paprastai susidėvi ir todėl yra laikomos susidėvinčiomis dalimis (pvz., baterijos, akumuliatoriai, žarnos, rašalo kasetės), taip pat netaikoma trapioms dalims, pvz., jungikliams arba dalims iš stiklo.

● Veiksmai norint pasinaudoti garantija

Kad galėtume greitai apdoroti Jūsų prašymą, vadovaukitės toliau pateikiamais nurodymais:

Prašome dėl visų užklausų išsaugoti kasos čekį ir gaminio numerį (IAN 479237_2410) kaip pirkimo įrodymą.

Gaminio numerį rasite duomenų lentelėje, išgraviruotą ant gaminio, ant naudojimo instrukcijos viršelio (apačioje kairėje) arba užklijuotą prietaiso užpakalinėje pusėje ar apačioje.

Jei išryškėtų produkto veikimo ar kitokių trūkumų, pirmiausia telefonu arba elektroniniu paštu kreipkitės į toliau nurodytą klientų aptarnavimo skyrių.

Tada sugedusiu pripažintą produktą, pridėję pirkimo dokumentą (kasos čekį) ir nurodę trūkumą bei jo atsiradimo laiką, nemokamai galėsite išsiųsti Jums nurodytu klientų aptarnavimo tarnybos adresu.



parkside-diy.com svetainėje galite atidaryti ir atsisiųsti šią ir daugelį kitų instrukcijų. Su šiuo QR kodu galite tiesiogiai patekti į parkside-diy.com svetainės puslapį. Pasirinkite savo šalį ir pagal paieškos formą susiraskite savo šalies naudojimo instrukciją. Įvesdami gaminio numerį (IAN) 479237_2410 surasite jūsų gaminio naudojimo instrukciją.

● Klientų aptarnavimas

LT Klientų aptarnavimo tarnyba

Lietuva

Tel.: 880033500

El. paštas: owim@lidl.lt



● ES atitikties deklaracija

ES ATITIKTIES DEKLARACIJA (Nr. 479237_2410)

IAN: 479237_2410
Gaminto identifikacija: "PARKSIDE" Akumuliatorinis šaku pjuklas
Modelio numeris: HG11034

Pirmiau aprašytas deklaracijos objektas atitinka susijusius derinamuosius Sąjungos teisės aktus:

Direktyva 2006/42/EB
Direktyva 2014/30/ES
Direktyva 2011/65/ES su visais susijusiais pakeitimais

Nuorodos į atitinkamus darniuosius standartus arba į kitas technines specifikacijas, pagal kurias deklaruota atitiktis:

Nr. / Dalys
Direktyva 2006/42/EB
EN 62841-1:2015/A11:2022
EN 62841-2-11:2016/A1:2020
Direktyva 2014/30/ES
EN IEC 55014-1:2021
EN IEC 55014-2:2021

Prieš tai aprašytas objektas atitinka Europos parlamento ir Tarybos 2011 m. birželio 8 dienos Direktyvą 2011/65/ES dėl tam tikrų pavojingų medžiagų naudojimo elektros ir elektroninėje įrangoje apribojimo:

Nr. / Dalys
EN IEC 63000:2018



Techninę dokumentaciją saugo: OWIM GmbH & Co.KG

Už ką ir kieno vardu pasirašyta:

OWIM GmbH & Co. KG, Stiftsbergstraße 1, 74167 Neckarsulm, Vokietija

Ši atitikties deklaracija yra išduota tik gamintojo atsakomybe.

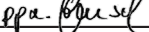
Originalios atitikties deklaracijos vertimas

Neckarsulm	29.11.2024		
Vieta	Data	ppa. Stefan Haensel įgaliotas signataras	ppa. Jens Buchheim įgaliotas signataras

Kasutatud piktogrammide/sümbolite nimekiri	Lehekülg	41
Sissejuhatus	Lehekülg	42
Otstarbekohane kasutamine	Lehekülg	42
Tarnekomplekt	Lehekülg	42
Osade nimekiri	Lehekülg	42
Tehnilised andmed	Lehekülg	43
Üldised ohutusjuhised	Lehekülg	44
Elektritööriistade üldised ohutusjuhised	Lehekülg	44
Mõõksaagide seadmespetsiifilised ohutusjuhised	Lehekülg	47
Vibratsiooni ja müra vähendamine	Lehekülg	47
Käitumine hädaolukorras	Lehekülg	47
Jääkohud	Lehekülg	48
Laadijate ohutusjuhised	Lehekülg	48
Enne esmakordset kasutamist	Lehekülg	49
Toote lahtipakkimine	Lehekülg	49
Lisatarvikud	Lehekülg	49
Akupaki laadimine	Lehekülg	49
Akupaki sisestamine/eemaldamine	Lehekülg	50
Akupaki laetustaseme kontrollimine	Lehekülg	50
Kokkupanek	Lehekülg	50
Hoidelooga paigaldamine/eemaldamine	Lehekülg	50
Saelehe paigaldamine/vahetamine	Lehekülg	50
Kasutamine	Lehekülg	51
Sisse-/väljalülitamine	Lehekülg	51
Tööjuhised	Lehekülg	51
Tavalised saelõiked	Lehekülg	51
Süvasaagimine	Lehekülg	52
Ühetasaseks saagimine	Lehekülg	52
Puhastamine ja hooldus	Lehekülg	52
Hooldus	Lehekülg	53
Remont	Lehekülg	53
Varuosad/tarvikud	Lehekülg	53
Hoiustamine	Lehekülg	53
Transport	Lehekülg	53
Jäätmekäitlus	Lehekülg	54
Garantii	Lehekülg	54
Garantii käsitlemine	Lehekülg	54
Teenindus	Lehekülg	55
ELi vastavusdeklaratsioon	Lehekülg	56

Kasutatud piktogrammide/sümbolite nimekiri

	HOIATUS! – Tähistab keskmise riskiastmega ohtu, mis eiramise korral võib põhjustada surma või tõsiselt vigastusi (nt elektrilöögioht)	 	See sümbol tähendab, et selle toote kasutamisel tuleb järgida kasutusjuhendit.
	ETTEVAATUST! – Tähistab madala riskiastmega ohtu, mis eiramise korral võib põhjustada kergeid või mõõdukaid vigastusi (nt põletusohu)		Enne akupaki  eemaldamist laadimisseadmest või akupaki sisestamist lahutage laadimisseade  alati voolutoitest.
	TÄHELEPANU! – Hoiatab võimalike materiaalsete kahjude eest (nt lühiseht)		Lülitage toode alati välja, eemaldage akupakk  ja laske tootel maha jahtuda, enne kui teete kohandusi.
	Kandke kuulmiskaitsevahendit!		Kandke kaitsekindaid!
	Vahelduvvool/-pinge		Alalisvool/-pinge
	Kasutage toodet ainult kuivades siseruumides.		Peenkaitse
	Kaitseklass II (topeltisolatsioon)		Pöördeid minutis
	Kaitske akupakki  tule eest.		Kaitske akupakki  kuumuse ja otsese päikesekiirguse eest.
	Kaitske akupakki  vee ja niiskuse eest.		Kaitske akupakki  vee ja niiskuse eest.
	CE-märgis kinnitab, et seade vastab asjakohastele ELi direktiividele.	 	Ohutusjuhised Tegevusjuhised

12 V AKU-OKSASAAG

● Sissejuhatus

Õnnitleme teid selle uue toote ostu puhul! Olete endale saanud kõrgekaliteedilise toote. Kasutusjuhend kuulub toote juurde. Selles on olulisi juhiseid ohutuse, kasutamise ja jäätmekäitluse kohta. Enne toote kasutamist tutvuge selle kohta antud kasutus- ja ohutuse alaste juhistega. Kasutage toodet üksnes kirjeldatud viisil ja otstarbel. Toote edasiandmisel kolmandatele isikutele andke kaasa ka kõik toote dokumendid.

● Otstarbekohane kasutamine

- Antud aku-oksasaag (alljärgnevalt nimetatud kui „toode“ või „elektritööriist“) on mõõksaag, mis on fikseeritud piirikuga (jalaplaad) ette nähtud puidu, plasti ja ehitusmaterjalide saagimiseks.
- Toode sobib jämedate saagimistööde, sirgete ja kõverate lõigete tegemiseks ning pindade tasaseks lõikamiseks.
- Monteeritud hoideloogaga sobib toode okste saagimiseks.
- Järgige teavet saeletehede kohta ja töökorraldusi saagimiseks.
- Toote mis tahes muul moel kasutamine või modifitseerimine on mitteotstarbekohane kasutamine ja toob kaasa tõsise õnnetuste ohu.
- Tootja ei vastuta kahjustuste eest, mis tulenevad otstarbevastsest kasutamisest.
- Toode ei ole ette nähtud kasutamiseks ettevõtluses.

● Tarnekomplekt

⚠ HOIATUS!

- ▶ Toode ja pakendid ei sobi lastele mängimiseks! Lapsed ei tohi mängida kilekottide, kilede ja väikedetailidega! Allaneelamise ja lämbumise oht!

MÄRKUS

- ▶ HCS = High carbon steel = teras kõrge süsinikusisaldusega
- ▶ TPI = teeth per inch = hammaste arv tolli kohta (2,54 cm)

- 1 Aku-oksasaag
- 1 Hoidelook
- 1 Akupatarei
- 1 Laadija
- 1 Pudu saeleht (HCS, 152 × 1 mm, 6 TPI)
- 1 Kohver
- 1 Kasutusjuhend

● Osade nimekiri

Enne juhendi lugemist avage joonistega leht ja tutvuge toote kõigi funktsioonidega.

(Joon. A, B, C)

- 1 Saeleht
- 2 Jalaplaad
- 3 Kiirpingutuspadrun
- 4 Käekaitse
- 5 Lahtilukusti (hoidelook)
- 5a Soon
- 6 Sisselülitustõkesti
- 7 Käepide
- 8 Vabastusnupp (akupakk)
- 9 Akupatarei
- 10 Toitelüliti
- 11 Laadija
- 12 Laadimiskontrolli LED (roheline)
- 13 Laadimiskontrolli LED (punane)
- 14 Hoidelook
- 15 Laetustaseme LEDid (punane/oranž/roheline)

● Tehnilised andmed

12 V Aku-oksasaag	PAAS 12 B2
Mudeli number:	HG11034 (VDE-pistikuga laadija) HG11034-BS (BS-pistikuga laadija)
Nimipinge:	12 V ===
Nominaalne tühikäigu pöörlemiskiirus n_0 :	0–2700 min ⁻¹
Töökäigu pikkus:	20 mm
Max löikepikkus:	80 mm (puit) 50 mm (metallprofiilid/ metalltorud)
Saelehe kinnituspesa:	½" (12,7 mm)
Akupatarei	PAPK 12 A4
Mudeli number:	HG10468
Tüüp:	Liitiumioonid
Nimipinge:	12 V ===
Mahtuvus:	2,0 Ah
Laadija	PLGK 12 A3
Mudeli number:	HG11358 (VDE-pistik) HG11358-BS (BS-pistik)
Sisend	
Nimipinge:	220–240 V~, 50–60 Hz
Nimivõimsustarve:	50 W
Kaitse (sisemine):	2 A 
Väljund	
Nimipinge:	12 V ===
Nimivool:	2,4 A
Laadimisaeg:	ca 60 minutit
Kaitseklass:	II/□ (topeltisolatsioon)

Soovitatud keskkonnatemperatuur

Laadimise ajal:	+4 °C kuni +40 °C
Töö ajal:	+4 °C kuni +40 °C
Hoiustamise ajal:	+20 °C kuni +26 °C

Müraemissioonide väärtused

Müra mõõteväärtus on tehtud kindlaks vastavalt standardile EN 62841. Elektritööriista A-korrigeeritud müratase kasutaja asukohas on tavaliselt järgmine:

Helirõhutase L_{pA} :	77,5 dB
Määramatus K_{pA} :	5 dB
Helivõimsustase L_{WA} :	85,5 dB
Määramatus K_{WA} :	5 dB

HOIATUS!



Kandke kuulmiskaitsevahendit!

Vibratsiooniemissioonide väärtused

Vibratsiooni koguväärtused (kolme suuna vektorsumma), tuvastatud standardit EN 62841 järgides:

Laastplaadi saagimine $a_{h,B}$:	4,142 m/s ²
Määramatus K:	1,5 m/s ²
Puitpalkide saagimine $a_{h,WB}$:	4,231 m/s ²
Määramatus K:	1,5 m/s ²

MÄRKUS

- ▶ Esitatud vibratsiooni koguväärtused ja müraemissioonide väärtused on mõõdetud standardiseeritud kontrollmeetodiga ja neid saab kasutada, et võrrelda üht elektritööriista teisega.
- ▶ Esitatud vibratsiooni koguväärtuseid ja müraemissioonide väärtuseid saab kasutada ka kokkupuute esialgseks hindamiseks.

HOIATUS!

- ▶ Vibratsiooni- ja müraemissioonid võivad elektritööriista tegeliku kasutamise ajal erineda esitatud väärtustest olenevalt viisist, kuidas elektritööriista kasutatakse, eriti aga sellest, millist materjali sellega töödeldakse.
- ▶ Seadme kasutaja kaitsmiseks on vaja kehtestada ohutusmeetmed, mis põhinevad hinnangul vibratsiooniga kokkupuute kohta tegelikes kasutustingimustes (seejuures tuleb arvestada töotsükli kõiki osi, näiteks aega, mil elektritööriist on välja lülitatud, ja aega, mil tööriist on sisse lülitatud, kuid töötab ilma koormuseta).



Üldised ohutusjuhised

● Elektritööriistade üldised ohutusjuhised

HOIATUS!



Lugege läbi kõik ohutusjuhised, suunised, pildid ja tehnilised andmed, mis selle elektritööriista juurde kuuluvad. Järgmiste juhiste eiramise tagajärjeks võib olla elektrilöökk, tulekahju ja/või rasked vigastused.



Lugege läbi kõik ohutusjuhised, suunised, pildid ja tehnilised andmed, mis selle elektritööriista juurde kuuluvad. Järgmiste juhiste eiramise tagajärjeks võib olla elektrilöökk, tulekahju ja/või rasked vigastused.

Hoidke kõik ohutusjuhised ja juhised edaspidiseks alles.

Ohutusjuhistes kasutatud mõiste „elektritööriist“ viitab niihästi võrgu kaudu töötavatele elektritööriistadele (toitejuhtmega) kui ka akuga töötavatele elektritööriistadele (toitejuhtmeta).

Töökoha ohutus

- a) **Tagage töökohas puhtus ja korralik valgustus.** Segadus või valgustamata töökohad võivad põhjustada vigastusi.
- b) **Ärge töötage elektritööriistaga plahvatusohtlikus keskkonnas, kus leidub süttivaid vedelikke, gaase või tolmu.** Elektritööriistad tekitavad sädemeid, mille mõjul võib tolm või aurud süttida.
- c) **Ärge lubage lapsi ega kõrvalisi isikuid elektritööriista kasutamise ajal lähedusse.** Tähelepanu kõrvalejuhtimise korral võite kaotada kontrolli elektritööriista üle.

Elektriohutus

- a) **Elektritööriista pistik peab sobima pistikupesasse. Pistikut ei tohi vähimalgi määral muuta. Ärge kasutage adapterpistikut kaitsemaandusega elektritööriistadega.** Muutmata pistikud ja sobivad pistikupesad vähendavad elektrilöögi ohtu.
- b) **Vältige kokkupuudet maandatud pindadega, nagu torud, radiaatorid, pliivid ja külmkapid.** Kui teie keha on maandatud, on elektrilöögi oht suurem.
- c) **Elektritööriistad ei tohi saada märjaks.** Vee sattumine elektritööriista suurendab elektrilöögi ohtu.
- d) **Ärge kasutage toitejuhet elektritööriista kandmiseks või riputamiseks ja ärge hoidke juhtmest, et tõmmata pistikut pistikupesast. Toitejuhe ei tohi kokku puutuda kuumuse, õli, teravate servade ega ka liikuvate osadega.** Kahjustatud või millegi ümber keerdunud toitejuhtmed tõstavad elektrilöögi ohtu.

- e) **Kui töotate elektritööriistaga välitingimustes, kasutage ainult selliseid pikendusjuhtmeid, mis sobivad välitingimuste jaoks.** Välitingimuste jaoks sobiva pikendusjuhtme kasutamine vähendab elektrilöögi ohtu.
- f) **Kui elektritööriista tuleb kindlasti kasutada niiskes keskkonnas, kasutage rikkevoolukaitselüliti.** Rikkevoolukaitselüliti kasutamine vähendab elektrilöögi ohtu.

Inimeste ohutus

- a) **Olge tähelepanelik ja jälgige oma tegevust ning töötage elektritööriistaga mõistlikult.** Ärge kasutage elektritööriista, kui olete väsinud või narkootikumide, alkoholi või ravimite mõju all. Üks hajevil hetk elektritööriista kasutamisel võib põhjustada raskeid vigastusi.
- b) **Kandke isikukaitsevahendeid ja alati kaitseprille.** Kui kannate elektritööriista tüübi ja kasutusviisiga sobivaid isikukaitsevahendeid, nagu tolmu mask, libisemiskindlad turvajalatsid, kaitsekiiver või kuulmiskaitse, väheneb vigastuste oht.
- c) **Vältige juhuslikku käivitamist. Elektritööriista ei tohi ühendada vooluvõrku ja/või akuga ega ka üles tõsta või kanda, kui te pole eelnevalt veendunud, et tööriist on välja lülitatud.** Kui hoiate elektritööriista kandmise ajal sõrme lülilil või kui ühendate sisselülitatud elektritööriista vooluvõrku, võivad tagajärjeks olla õnnetused.
- d) **Eemaldage seadistamistöriistad või mutrivõtmed enne elektritööriista sisselülitamist.** Tööriist või võti, mis asub elektritööriista pöörlevas osas, võib põhjustada vigastusi.

- e) **Hoidke oma keha normaalselt. Seiske kindlalt ja hoidke alati tasakaalu.** Nii saate elektritööriista ootamatutes olukordades paremini kontrollida.
- f) **Kandke sobivaid riideid. Ärge kandke avaraid riideid ega ehteid. Jälgi, et juuksed ja riided ei satuks liikuvate osade lähedusse.** Lahtised riided, ehted või pikad juuksed võivad sattuda liikuvatesse osadesse.
- g) **Kui tolmuimemis- ja tolmu kogumisseadmeid saab paigaldada, tuleb need ühendada ja õigesti kasutada.** Tolmuimeja kasutamine võib vähendada tolmu lähtuvaid ohtusid.
- h) **Ärge olge ülemäära enesekindel ja ärge eirake elektritööriistade ohutusreegleid ka siis, kui tunnete elektritööriista pärast mitmekordset kasutamist.** Hooletu käitumine võib viia mõne sekundiga raskete vigastusteni.

Elektritööriista kasutamine ja hooldamine

- a) **Ärge koormake elektritööriista üle. Kasutage oma töö jaoks selleks ettenähtud elektritööriista.** Õige elektritööriistaga töotate tõhusamalt ja turvalisemalt ning ettenähtud võimsusvahemikus.
- b) **Ärge kasutage rikkis lülitiga elektritööriista.** Elektritööriist, mida ei saa enam sisse või välja lülitada, on ohtlik ja vajab parandamist.
- c) **Tõmmake pistik pistikupesast ja/või eemaldage eemaldatav aku enne, kui hakkate seadet seadistama, tarvikuid vahetama või elektritööriista ära panete.** See ettevaatusabinõu aitab vältida elektritööriista juhuslikku käivitamist.

- d) **Kui te ei kasuta elektritööriistu, hoidke neid selliselt, et need ei satuks laste kätte. Ärge lubage elektritööriista kasutada inimestel, kes seda ei tunne või kes pole neid juhiseid lugenud.** Elektritööriistad on kogemusteta inimeste käes ohtlikud.
- e) **Hooldage elektritööriistu ja tarvikuid hoolikalt. Kontrollige, kas liikuvad osad töötavad laitmatult ega kiilu kinni, kas mõni osa on murdunud või selliselt kahjustatud, et elektritööriista toimimine on mõjutatud. Laske kahjustatud osad enne elektritööriista kasutamist parandada.** Paljud õnnetused juhtuvad halvasti hooldatud elektritööriistade tõttu.
- f) **Jälgige, et lõikavad tööriistad oleksid teravad ja puhtad.** Hoolikalt hooldatud lõiketööriistad, millel on teravad lõikeservad, kiiluvad vähem kinni ja neid on kergem juhtida.
- g) **Järgige neid juhiseid elektritööriista, tarvikute ja muude kasutamisel. Pidage seejuures silmas ka töötingimusi ja tehtavat tööd.** Kui kasutate elektritööriista ettenähtust muul eesmärgil, võib see põhjustada ohtlikke olukordi.
- h) **Jälgige, et käepidemed ja haardepinnad oleksid kuivad ja puhtad ning et neil poleks õli ega määrderasva.** Libedad käepidemed ja haardepinnad ei võimalda elektritööriista kindlalt käsitseda ega ootamatutes olukordades kontrolli all hoida.
- b) **Kasutage elektritööriistades ainult neile ettenähtud akusid.** Kui kasutate teistsuguseid akusid, võivad tagajärjeks olla vigastused ja tulekahju.
- c) **Jälgige, et mittekasutatud akude läheduses poleks kirjaklambreid, münthe, võtmeid, naelu, kruvisid või muid väikeseid metallist esemeid, mis võiva kontaktide vahel ühenduse tekitada.** Akukontaktide vahel tekkiv lühis võib põhjustada põletusi või tulekahju.
- d) **Vale kasutamise korral võib vedelik akust välja tungida. Sellega ei tohi kokku puutuda. Kokkupuutumise korral loputage seda kohta veega. Kui vedelik satub silma, pöörduge lisaks arsti poole.** Väljuv akuedelik võib põhjustada nahaärritusi või põletusi.
- e) **Ärge kasutage kahjustatud või muudetud akut.** Kahjustatud või muudetud akud võivad käituda ettearvamatult ning põhjustada tulekahju, plahvatusi või vigastusi.
- f) **Akule ei tohi olla tule läheduses ega liiga kõrgete temperatuuridega kohas.** Tulekahju või temperatuurid, mis ületavad +130 °C (+265 °F), võivad põhjustada plahvatusi.
- g) **Järgige laadimisjuhiseid ja ärge laadige akut või akuga tööriista mingil juhul väljaspool kasutusjuhendis nimetatud temperatuurivahemikku.** Vale laadimine või laadimine väljaspool temperatuurivahemikku võib aku hävitada ja tõsta tulekahju ohtu.

Akuga tööriista kasutamine ja hooldamine

- a) **Laadige akusid ainult tootja soovitatud laadijatega.** Kui kasutate kindlat liiki akule sobivat laadijat mõne muu akuga, võib see põhjustada tulekahju.

	ETTEVAATUST! PLAHVATUSOHT! Patareisid, mis ei ole ette nähtud laadimiseks, ei tohi mingil juhul laadida.
	Kaitske akut kuumuse, nt ka pideva päikesekiirguse, tule, vee ja niiskuse eest. Valitseb plahvatusoht.

Teenindus

- a) **Laske oma elektritööriista parandada ainult spetsialistil, kes kasutab originaalvaruosi.** See tagab elektritööriista ohutuse säilitamise.
- b) **Ärge üritage hooldada kahjustatud akusid.** Kõik akude hooldustööd peab tegema tootja või volitatud esindused.

● Mõõksaagide seadmespetsiifilised ohutusjuhised

- a) **Hoidke töötamise ajal elektritööriista kinni isoleeritud haardepindadest, kuna tarvik või kruvid võivad tabada varjatud elektrijuhtmeid.** Kokkupuude pingel all oleva juhtmega võib ka seadme metallist osad pingele alla seada ja põhjustada elektrilöögi.
- b) **Kinnitage toorik klambrite või muude vahenditega stabiilsele pinnale.** Tooriku hoidmine ainult käega või vastu keha jätab selle ebastabiilseks, mis võib viia kontrolli kaotamiseni.
- c) Kandke tolumumaski!

▲ HOIATUS!

- ▶ Ärge kasutage tarvikuid, mida **PARKSIDE** ei ole soovitanud. See võib põhjustada elektrilööke või tulekahju.

● Vibratsiooni ja müra vähendamine

Piirake kasutamisaega, kasutage vibratsiooni- ja müravaeseid töörežiime ja kandke isikukaitsevahendeid, et vähendada vibratsiooni ja müra toimet.

Järgmised meetmed aitavad vähendada vibratsioonist ja mürast tulenevaid riske:

- Kasutage toodet ainult otstarbekohaselt ja selle juhendi juhiseid järgides.
- Veenduge, et toode oleks laitmatult korras ja korralikult hooldatud.
- Hoidke toodet kindlalt käepidemetest/haardepindadest kinni.
- Kasutage toodet kasutusjuhendit järgides ja tagage piisav määrimine (kui on vajalik).
- Planeerige oma töid selliselt, et tugevat vibratsiooni tekitavate toodete kasutamine oleks jaotatud pikema aja peale.

● Käitumine hädaolukorras

Lugege see kasutusjuhend läbi, et tutvuda toote kasutamisega. Jätke ohutusjuhised meelde ja pidage neist täpselt kinni. Nii saate ohtusid vältida.

- Olge toote kasutamisel alati tähelepanelik, et saaksite ohtusid varakult märgata ja neile reageerida. Kiire sekkumine võib aidata vältida raskeid vigastusi ja varalist kahju.
- Lülitage toode rikete korral kohe välja ja eemaldage akupatarei. Enne kasutamise jätkamist laske kvalifitseeritud spetsialistil toodet kontrollida ja vajaduse korral parandada.

● Jääkohud

Ka siis, kui kasutate seadet nõuetekohaselt, jääb võimalik vigastusohut ja varalise kahju oht. Selle seadme olemusest lähtuvalt võivad ohud olla muu hulgas järgmised:

- Vibratsioonist tulenevad tervisekahjustused, kui seadet kasutatakse pikemat aega või kui seda ei juhita või ei hooldata õigesti.

MÄRKUS

- ▶ See toode tekitab käitamise ajal elektromagnetilise välja! Väli võib teatud oludes mõjutada aktiivseid või passiivseid meditsiinilisi implantaate!
- ▶ Raskete või surmavate vigastuste ohu vähendamiseks soovitame meditsiiniliste implantaatidega inimestel enne toote kasutamist arsti ja implantaadi tootjaga nõu pidada!

● Laadijate ohutusjuhised

- Lapsed alates 8. eluaastast ning inimesed, kelle füüsilised, sensoorsed või vaimsed võimed on piiratud või kellel on liiga vähe kogemusi või teadmisi, tohivad seda seadet kasutada juhul, kui nad teevad seda järelevalve all või kui neid õpetatakse seadet

ohutult kasutama ja nad mõistavad kasutamiseiga seonduvaid ohtusid. Lapsed ei tohi seadmega mängida.

Lapsed ei tohi toodet ilma järelevalveta puhastada ega hooldada.

- Mittelaetavaid patareisid ei tohi laadida. Selle juhise rikkumine on ohtlik.
- Kui toitejuhe saab kahjustada, tuleb see ohtude vältimiseks välja vahetada. Seda peab tegema tootja või tema klienditeenindus või muu sarnaselt kvalifitseeritud isik.
- Kaitske elektrikomponente niiskuse eest. Ärge kastke neid kunagi vette ega muudesse vedelikesse, et vältida elektrilööki. Ärge hoidke seadet voolava vee all. Järgige puhastamise, hooldamise ja parandamise juhiseid.
- 🏠 Seade sobib ainult siseruumides kasutamiseks.

⚠ TÄHELEPANU! See laadija sobib üksnes järgmist tüüpi akupakkide laadimiseks:

/// PARKSIDE 12 V akupatarei		
PAPK 12 A3	2,0 Ah	3 elementi
PAPK 12 B3	4,0 Ah	6 elementi
PAPK 12 C1	2,5 Ah	3 elementi
PAPK 12 D1	5,0 Ah	6 elementi

Sobivad akupakid ja laadijad

Akupatarei:	/// PARKSIDE X 12 V Team
Laadija:	/// PARKSIDE X 12 V Team

- Kliendid riigist PL (Poola) saavad ühilduvaid asendusakusid ja laadijaid hankida LIDLi veebipoest aadressil www.lidl.de. Kliendid riikidest FI (Soome), SE (Rootsi), LT (Leedu), EE (Eesti) ja LV (Läti) saavad neid tellida veebiaadressilt www.optimex-shop.com.

● Enne esmakordset kasutamist

● Toote lahtipakkimine

1. Võtke toode pakendist välja ning eemaldage kõik pakendimaterjalid ja kaitsekiled.
2. Kontrollige, kas kõik osad on olemas ja kas kirjeldatud tarnekomplekt on terviklik (vt „Tarnekomplekt“).
3. Kontrollige, kas toode ja kõik osad on heas seisukorras. Kui tuvastate kahjustusi või defekte, ärge toodet kasutage, vaid tegutsege, nagu kirjeldatud peatükis „Garantii“.

● Lisatarvikud

- Antud toote ohutuks ja õigeks kasutamiseks on vajalikud järgmised tarvikud: nt kasutustööriistad ja saelehed:
 - Sobiv saeleht
- Tarvikud ja saelehed on saadaval teie volitatud edasimüüjalt. Järgige ostmisel alati selle toote tehnilisi nõudeid (vt „Tehnilised andmed“).
- Kasutage ainult lisatarvikuid ja lisaseadmeid, mis on kasutusjuhendis nimetatud. Muude tarvikute või lisatarvikute kasutamine, peale kasutusjuhendis soovitatute, võib tekitada vigastuste ohtu.
- Kahtluste korral küsige nõu kvalifitseeritud eksperdit või usaldusväärselt edasimüüjalt.

● Akupaki laadimine

⚠ HOIATUS! Vigastuste oht!



Enne akupaki [9] sisestamist/ eemaldamist ühendage alati lahti laadija [11].

MÄRKUS

- ▶ Te võite akupakki [9] laadida igal ajal, ilma et selle kasutusega lüheneks.
- ▶ Akupakk [9] ei saa laadimise katkestamise korral kahjustada.
- ▶ Laske laadijalt [11] kahe järjestikuse laadimistsükli vahel vähemalt 15 minutit jahtuda.
- Laadimiskontrolli LEDid (punane [13] ja roheline [12]) näitavad laadija [11] ja akupaki [9] olekut.
- Enne kasutuselevõttu: Laadige akupakki [9], kui selle laetustase on keskmine või madal (vt „Akupaki laetustaseme kontrollimine“).

LED	Seisukord
Punane LED [13] põleb	Akupakk [9] laeb
Roheline LED [12] põleb	Akupakk [9] täislaetud
Roheline LED [12] ja punane LED [13] vilguvad	Akupakk [9] on defektne
Punane LED [13] vilgub	Akupakk [9] on liiga külm või liiga soe
Roheline LED [12] põleb (ilma akupakita [9])	Laadija [11] töövalmis

1. Pange akupakk [9] laadijasse [11].
2. Ühendage laadija [11] võrgupistik sobivasse pistikupesasse.
3. Kui akupakk [9] on täis laetud:
 - Eemaldage laadija [11] võrgupistik pistikupesast.
 - Eemaldage akupakk [9] laadijast [11].

● Akupaki sisestamine/ eemaldamine

Akupatarei paigaldamine

1. Lükake akupakk [9] käepidemele [7].
2. Veenduge, et akupakk [9] kuuldavalt fikseeruks.

Akupaki eemaldamine

1. Vajutage vabastusnuppu [8] akupakil [9].
2. Tõmmake akupakk [9] käepidemelt [7] ära.

● Akupaki laetustaseme kontrollimine

- Vajutage korraka sisselülitustökestit [6] ja toitelülitit [10]. Laetustaseme LEDid [15] näitavad laetustaset järgmiselt:

Värv	Laetustase
Punane/oranž/roheline	Maksimaalne
Punane/oranž	Keskmine
Punane	Madal

● Kokkupanek

● Hoidelooga paigaldamine/ eemaldamine

(Joon. B, C, D)

⚠ HOIATUS! Vigastuste oht!



Lülitage toode alati välja, eemaldage akupakk [9] ja laske tootel maha jahtuda, enne kui teete kohandusi.

Hoidelooga paigaldamine

1. Vajutage lahtilukustit [5] hoidelooga [14] mõlemal küljel.
2. Lükake hoidelook [14] üle jalaplaadi [2] juhiku, kuni see fikseerub klõpsuga soones [5a].

Hoidelooga eemaldamine

1. Vajutage lahtilukustit [5] hoidelooga [14] mõlemal küljel.
2. Tõmmake hoidelook [14] juhikust välja.

● Saelehe paigaldamine/ vahetamine

⚠ HOIATUS! Vigastuste oht!



Lülitage toode alati välja, eemaldage akupakk [9] ja laske tootel maha jahtuda, enne kui teete kohandusi.

⚠ ETTEVAATUST! Vigastuste oht!



Saelehed on teravaservalised ja võivad kasutamise ajal kuumeneda. Kandke alati kaitsekindaid, kui käsitate saelehti.

⚠ TÄHELEPANU! Varalise kahju oht!

- ▶ Saelehe [1] hambad peavad alati näitama allapoole.

1. Keerake kiirpingutuspadrunit [3] noole suunas, kuni piirajani. Hoidke kiirpingutuspadrunit selles asendis.
2. Lükake saeleht [1] kuni piirajani kiirpingutuspadrunisse [3].
3. Laske kiirpingutuspadrun [3] lahti, et see pöörduks tagasi algasendisse.
4. Saeleht [1] on nüüd lukustatud.

● **Kasutamine**

● **Sisse-/väljalülitamine**

⚠ ETTEVAATUST! Vigastuste oht!



Kandke toote käsitsemisel või sellega töötades alati kaitsekindaid.

⚠ ETTEVAATUST! Vigastuste oht!

- ▶ Enne toote sisselülitamist: Tehke kindlaks, et saeleht [1] ei puudutaks toorikut.
- ▶ Jälgige stabiilset seisuasendit. Hoidke toodet töötamise ajal alati kahe käega kinni.
- ▶ Hoidke oma käed saelehest [1] eemal, kui toode on töös.

MÄRKUS

- ▶ Te ei saa toitelüliti [10] püsirežiimiks lukustada.

Sisselülitamine

1. Vabastage sisselülituslukk [6], surudes seda vasakule või paremale küljele.
2. Hoidke toitelüliti [10] vajutatuna.
3. Reguleerige soovitud kiirust, muutes toitelüliti [10] rõhutugevust.

Väljalülitamine

1. Vabastage toitelüliti [10].
2. Kui lasete toitelüliti [10] lahti, pöördub sisselülituslukk [6] oma algasendisse tagasi.

● **Tööjuhised**

⚠ ETTEVAATUST! Kehavigastuste ja varakahju oht!

- ▶ Kandke kaitsekindaid, kui käsitsete saelehte [1]. Sel viisil väldite löikevigastusi.
- ▶ Ärge kasutage nürisid või paindunud saelehti või muul viisil kahjustatud saelehti.
- ▶ Enne tooriku saagimist kontrollige seda paindunud objektide nagu naelte ja kruvide suhtes ning eemaldage need.
- ▶ Kasutage alati sobivat saelehte.
- ▶ Kinnitage toorik kinnitusseadiste abil tööpingile.
- ▶ Kasutage saagimisel ainult minimaalselt vajalikku rõhku. Üleliigne surve võib saelehte painutada või purustada.
- ▶ Kui saeleht on millegi külge haakunud, siis lülitage toode kohe välja. Proovige saelõiget lahti suruda ja tõmmake saeleht ettevaatlikult välja.
- ▶ Seiske töö ajal alati toote kõrval.
- ▶ Hoolitsege selle eest, et töökoht oleks alati hästi ventileeritud.
- ▶ Vältige töö ajal toote ülekoormamist.
- ▶ Saagige materjali ühtlaselt.

● **Tavalised saelõiked**

1. Tehke kindlaks, et saeleht [1] ei puudutaks toorikut.
2. Lülitage seade sisse.

3. Asetage jalaplaat [2] toorikule.
4. Rakendage saagimisel ühtlast survet ja jätkake ühtlase tempoga.
Te võite saagida horisontaalseid, diagonaalseid või vertikaalseid lõikeid (joon. E).
5. Kui kasutate hoidelooka [14], siis liigutage toode alla ja rakendage kerget survet (joon. G).
6. Kui olete valmis:
 - Lülitage toode välja.
 - Tõmmake saeleht [1] toorikust välja.

● Süvasaagimine

(Joon. F)

⚠ ETTEVAATUST! Tagasilöögi ja vigastuste oht!

- ▶ Tehke süvasaagimislõikeid ainult pehmete materjalidega (nt puit või kipsplaat) lühikese saelehega (max pikkus: 150 mm).
- ▶ Süvasaagimislõiked on väga keerulised ja seotud kõrgendatud vigastusohuga. Kasutage seda tehnoloogiat ainult juhul, kui tunnete seda hästi.

MÄRKUS

- ▶ Enne süvasaagimist: Eemaldage hoidelook [14].

1. Asetage jalaplaadi [2] esiserv toorikule nii, et saeleht [1] ei puuduta toorikut.
2. Lülitage seade sisse.
3. Suruge saeleht [1] aeglaselt tooriku sisse.
4. Kui olete tooriku sügavuse järgi läbi saaginud, siis jätkake tavaliselt.

● Ühetasaseks saagimine

⚠ ETTEVAATUST! Tagasilöögi ja vigastuste oht!

- ▶ Tehke kindlaks, et saeleht [1] on toru läbimõödust pikem.

MÄRKUS

- ▶ Enne ühetasaseks saagimist: Eemaldage hoidelook [14].
- ▶ Paindliku bimetailist saelehega saate väljaulatuvaid toorikuid (nt veetorusid) seinaga ühetasaseks saagida.

1. Asetage saeleht [1] otse vastu seina.
2. Painutage saelehte [1] kerge külgmise survega tootele, nii et jalaplaat [2] puudutab seina.
3. Lülitage seade sisse.
4. Saagige toorikut konstantse survega.

● Puhastamine ja hooldus

⚠ HOIATUS! Vigastuste oht!



Lülitage toode alati välja, eemaldage akupakk [9] ja laske tootel maha jahtuda, enne kui teete kohandusi.

MÄRKUS

- ▶ Ärge kasutage toote puhastamiseks keemilisi, aluselisi, abrasiivseid või tugevatoimelisi puhastus- või desinfitseerimisvahendeid, kuna need võivad pealispinda kahjustada.
- ▶ Jälgige, et ükski vedelik ei tungiks tootesse.
- Regulaarne ja põhjalik puhastamine tagab ohutu kasutamise ja pikendab toote kasutusiga.
- Hoidke toode alati puhas, kuiv ja vaba õlidest või määrderasvadest.

- Iga kasutuskorra järel ja enne hoiustamist: Eemaldage tootelt võõrkehad.
- Puhastage toodet kuiva lapiga.
- Kasutage raskesti ligipääsetavate kohtade puhastamiseks pehmet harja.
- Eelkõige tuleb iga kasutuskorra järel mustus ja tolm eemaldada just õhusavadelest lapi ja pehme harjaga. Ventilatsioonivad peavad alati vabaks jääma.

● Hooldus

- Iga kord enne ja pärast kasutamist: Kontrollige toodet ja tarvikuid (nt saelehti) kulumise ja kahjustuste suhtes. Vajadusel vahetage välja kulunud või kahjustatud tarvikud. Järgige tehnilisi nõudeid (vt „Tehnilised andmed“).
- Kontrollige, kas katted ja ohutusseadised on laitmatus seisukorras ja õigesti paigaldatud. Vastasel juhul laske need ekspertidel välja vahetada.
- Vahetage saeleht **1** välja, kui see on nüri, paindunud või muul viisil kahjustatud.

● Remont

- Toode ei sisalda ühtegi osa, mida kasutaja saaks remontida.
- Toote kontrollimiseks ja parandamiseks võtke ühendust volitatud hooldustöökoja või sarnase kvalifikatsiooniga isikuga.

● Varuosad/tarvikud

- Sobivaid varuosi ja tarvikuid saavad kliendi osta aadressil www.optimex-shop.com.
- Tellimusi saab esitada ainult veebis.
- Tellimuse esitamiseks pange valmis tellimisnumber.

- Lisainfo saamiseks helistage Lidl-Service'i klienditelefonil (vt „Teenindus“).

Osa	Tellimisnumber
Saeleht 1	99944974305
Hoidelook 14	99944974304

● Hoiustamine

- Pikaajaliseks (üle 3 kuu) hoiustamiseks on ideaalne temperatuur vahemikus +20 °C kuni +26 °C.
- Puhastage toodet, nagu eespool kirjeldatud.
- Hoiustage toodet koos tarvikutega pimedas, kuivas, külmumiskindlas ja hästi ventileeritud kohas.
- Hoidke toode alati eemal laste käeulatuses.
- Hoidke toodet selle kohvris.

Akupatarei

- Enne pikaajalist hoiustamist: Hoidke akupakki **9** ainult osaliselt laetud olekus. Akupakk peab olema 40 % kuni 60 % laetud (punased ja oranžid laetustaseme LEDid **15** põlevad).
- Pikaajalise hoiustamise korral: Kontrollige akupaki **9** laetustaset umbes iga 3 kuu järel. Vajadusel laadige uuesti akupakki.

● Transport

- Transportige toodet selle kohvris.
- Kaitske seadet raskete löökide ja tugeva vibratsiooni eest, mis võivad esineda sõidukites transportimise ajal.
- Kinnitage toode nii, et see ei saaks paigast nihkuda ega ümber minna.

● Jäätmekäitlus

Pakend koosneb keskkonnasõbralikest materjalidest, mida saab käidelda kohalikes ringlussevõtu keskustes.



Jälgige prügi sorteerimisel pakkematerjalide tähistusi, mis koosnevad lühenditest (a) ja numbritest (b) ning nende tähendused on järgmised: 1–7: plastik/20–22: paber ja papp/80–98: liitmaterjalid.

Toode:



Küsige vana toote käitlemise võimaluste kohta oma valla- või linnavalitsusest.



Ärge visake oma vana toodet keskkonna kaitsmise huvides olmeprügi hulka, käideldge see nõuetekohaselt. Kogumispunktide ja nende lahtioleku aegade kohta saate teavet asjakohasest haldusasutusest.

Katkised ja kasutatud patareid/akud tuleb ringlusse võtta. Viige patareid/akud ja/või toode selleks ettenähtud kogumiskohta.



Patareide/akude valesst jäätmekäitlusest tulenevad keskkonnakahjustused!

Enne toote jäätmekäitlusesse andmist võtke sellest patareid/akupakk välja.

Patareisid/akusid ei tohi visata olmeprügi hulka. Need võivad sisaldada mürgiseid raskemetalle ning kuuluvad eriprügi hulka. Raskemetallide keemilised sümbolid on järgmised: Cd = kaadmium, Hg = elavhõbe, Pb = plii. Seetõttu viige kasutatud patareid/akud kohaliku omavalitsuse kogumispunkti.

● Garantii

Toode on valmistatud rangete kvaliteedijuhiste järgi ja seda on enne tarnimist põhjalikult kontrollitud. Materjali- või tootmisdefektide korral on teil seaduslikud õigused toote müüja suhtes. Teie seadusjärgsed õigused ei ole mingil juhul piiratud meie allpool sätestatud garantiiga.

Selle toote garantii kehtib 3 aastat alates ostukuupäevast. Garantiiäeg algab ostukuupäevaga. Hoidke müügitšeki originaali kindlas kohas, kuna see dokument on vajalik ostu tõendamiseks.

Kõikidest kahjustustest või defektidest, mis esinesid juba ostmise ajal, tuleb teatada kohe pärast toote lahtipakkimist.

Kui tootel ilmneb 3 aasta jooksul alates ostukuupäevast materjali- või teostusviga, parandame või asendame selle omal valikul teie eest tasuta. Garantiiperioodi ei pikendata kinnitatud garantiinõudega. See kehtib ka asendatud ja parandatud osade kohta.

See garantii kaotab kehtivuse, kui toode on kahjustatud, või kui seda on valesti kasutatud või hooldatud.

Garantii katab materjali- ja tootmisdefektid. See garantii ei laiene tooteosadele, mis on tavapärastel kulunud ja mida seetõttu peetakse kuluvateks osadeks (nt akud, taaslaetavad akud, voolikud, värvikassetid), ega ka purunevate osade kahjustustele, nt lülitid või klaasist osad.

● Garantii käsitlemine

Selleks et teie mureküsimus saaks kiire lahenduse, järgige palun alltoodud juhiseid:

Kõikide päringute jaoks hoidke oma ostu tõendamiseks alles kassatšekk ja tootenumber (IAN 479237_2410).

Tootenumbri leiata tootel olevalt tüübisildilt või graveeringult, oma kasutusjuhendi tiitellehelt (all vasakul) või toote taga- või allosas olevalt kleebiselt.

Toote toimivusvigade või muude puuduste korral võtke kõigepealt telefoni või e-posti teel ühendust alltoodud teenindusosakonnaga.

Lisades defektsele tootele ostudokumendi (kassatšeki), kirjelduse toote puuduste kohta ja andmed selle kohta, millal need ilmnesid, saate selle tasuta saata teile teadaantud teeninduse aadressile.



Neid ja paljusid teisi käsiraamatuid saate vaadata ja alla laadida lehelt parkside-diy.com. Selle QR-koodi abil satute otse lehele parkside-diy.com. Valige oma riik ja otsige otsinguvälja abil kasutusjuhendeid. Tootenumbri (IAN) 479237_2410 sisestamisel pääsete ligi oma toote kasutusjuhendile.

● Teenindus

EE Teenindus Eestis

Tel: 8000049117

E-posti aadress: owim@lidl.ee



● ELi vastavusdeklaratsioon

ELi VASTAVUSDEKLARATSIOON (nr 479237_2410)

IAN: 479237_2410
Tootekood: "PARKSIDE" Aku-oksasaag
Mudeli number: HG11034

Eelkirjelatud deklareeritav toode on kooskõlas asjaomaste liidu ühtlustatud õigusaktidega:

Direktiiv 2006/42/EÜ
Direktiiv 2014/30/EL
Direktiiv 2011/65/EL koos kõigi sellega seotud muudatustega

Viited kasutatud harmoneeritud standarditele või viited muudele tehnilistele spetsifikatsioonidele, millele vastavust deklareeritakse:

Nr / Osad
Direktiiv 2006/42/EÜ
EN 62841-1:2015/A11:2022
EN 62841-2-11:2016/A1:2020
Directiva 2014/30/EU
EN IEC 55014-1:2021
EN IEC 55014-2:2021

Eespool kirjeldatud deklareeritav ese on kooskõlas Euroopa Parlamendi ja nõukogu 8. juuni 2011. aasta direktiiviga 2011/65/EL teatavate ohtlike ainete kasutamise piiramise kohta elektri- ja elektroonikaseadmetes:

Nr / Osad
EN IEC 63000:2018

Tehnilise dokumentatsiooni valdaja: OWIM GmbH & Co.KG

Alla kirjutanud:

OWIM GmbH & Co. KG, Stiftsbergstraße 1, 74167 Neckarsulm, Saksamaa

Käesolev vastavusdeklaratsioon on välja antud tootja ainuvastutusel.

Algse vastavusdeklaratsiooni tõlge

Neckarsulm	29.11.2024		
Koht	Kuupäev	ppa. Stefan Haensel	ppa. Jens Buchheim
		Volitatud allkirjutanu	Volitatud allkirjutanu

Izmantoto piktogrammu/simbolu saraksts	Lpp. 58
Ievads	Lpp. 59
Paredzētais lietojums	Lpp. 59
Komplektācija	Lpp. 59
Daļu saraksts	Lpp. 59
Tehniskie parametri	Lpp. 60
Vispārīgas drošības norādes	Lpp. 61
Vispārīgas drošības norādījumi elektroinstrumentiem	Lpp. 61
Ierīcei specifiski drošības norādījumi zobenzāģiem	Lpp. 64
Vibrāciju un trokšņu samazināšana	Lpp. 65
Rīcība ārkārtas situācijās	Lpp. 65
Citi riski	Lpp. 65
Lādētāju drošības norādījumi	Lpp. 65
Pirms pirmās izmantošanas	Lpp. 66
Izstrādājuma izpakošana	Lpp. 66
Papildu aprīkojums	Lpp. 67
Akumulatoru bloka uzlāde	Lpp. 67
Akumulatoru bloka ievietošana/izņemšana	Lpp. 67
Akumulatoru bloka uzlādes stāvokļa pārbaude	Lpp. 68
Montāža	Lpp. 68
Stiprinājuma loka uzstādīšana/noņemšana	Lpp. 68
Zāģa asmens uzstādīšana/nomainīšana	Lpp. 68
Lietošana	Lpp. 68
Ieslēgšana/izslēgšana	Lpp. 68
Darba instrukcijas	Lpp. 69
Parasti griezumi	Lpp. 69
Zāģēšana dziļumā	Lpp. 70
Zāģēšana vienā līmenī	Lpp. 70
Tīrīšana un kopšana	Lpp. 70
Apkope	Lpp. 71
Remonts	Lpp. 71
Rezerves daļas/piederumi	Lpp. 71
Glabāšana	Lpp. 71
Transportēšana	Lpp. 71
Utilizācija	Lpp. 72
Garantija	Lpp. 72
Rīcība garantijas gadījumā	Lpp. 73
Serviss	Lpp. 73
ES atbilstības deklarācija	Lpp. 74

Izmantoto piktogrammu/simbolu saraksts

	BRĪDINĀJUMS! – Apzīmē vidējas pakāpes risku, kuru nenovēršot, var iestāties nāvējošu vai smagu traumu sekas (piemēram, strāvas trieciena risks)	 	Simbols nozīmē, ka, lietojot izstrādājumu, ir jāievēro lietošanas pamācība.
	PIESARDZĪBU! – Apzīmē zemas pakāpes risku, kuru nenovēršot, var iestāties viegla līdz vidēju traumu sekas (piemēram, applaucēšanās risks)		Pirms akumulatoru bloka 9 izņemšanas no lādētāja vai akumulatoru bloka ievietošanas vienmēr atvienojiet lādētāju 11 no barošanas avota.
	UZMANĪBU! – Brīdinājums par iespējamiem mantiskajiem bojājumiem (piemēram, īssavienojuma risks)		Pirms regulēšanas darbu veikšanas vienmēr izslēdziet izstrādājumu, izņemiet akumulatoru bloku 9 un ļaujiet izstrādājumam atdzist.
	Valkājiet dzirdes aizsardzības līdzekļus!		Valkājiet aizsargcimdus!
	Maiņstrāva/spriegums		Līdzstrāva/spriegums
	Izmantojiet izstrādājumu tikai sausās iekštelpās.		Smalkais drošinātājs
	II aizsardzības klase (dubultā izolācija)		Sargiet akumulatoru bloku 9 no karstuma un tiešu saules staru iedarbības.
	Sargiet akumulatoru bloku 9 no uguns.		Sargiet akumulatoru bloku 9 no ūdens un mitruma.
	CE zīme apstiprina atbilstību ES direktīvām, kas piemērojamas izstrādājumam.	 	Drošības norādījumi Rīcības instrukcijas

12 V AR AKUMULATOU DARBINĀMS ZĀĢIS ZARU ZĀĢĒŠANAI

● **Ievads**

Apsveicam jūs ar jaunā izstrādājuma iegādi! Jūs esat izvēlēties augstas kvalitātes izstrādājumu. Lietošanas instrukcija ir šī izstrādājuma sastāvdaļa. Tā ietver svarīgas norādes attiecībā uz drošību, lietošanu un utilizāciju. Pirms izstrādājuma lietošanas iepazīstieties ar visiem lietošanas un drošības norādījumiem. Izmantojiet izstrādājumu tikai tā, kā aprakstīts un atbilstoši tam paredzētajam lietojumam. Ja nododat izstrādājumu citai personai, dodiet līdzī ar visu dokumentāciju.

● **Paredzētais lietojums**

- Šis ar akumulatoru darbināms zāģis zaru zāģēšanai (turpmāk tekstā - “izstrādājums” vai “elektroinstruments”) ir zobenzāģis ar fiksētu atduri (atdures pēdu), kas paredzēts koka, plastmasas un celtniecības materiālu zāģēšanai.
- Izstrādājums ir piemērots rupjiem zāģēšanas darbiem, taisniem un izliektiem griezumiem, kā arī līdzenām virsmām.
- Ja ir uzstādīts stiprinājuma loks, izstrādājums ir piemērots zaru zāģēšanai.
- Ievērojiet informāciju par zāģa asmeņiem un darba instrukcijas zāģēšanai.
- Jebkāda cita veida izmantošana vai izstrādājuma pārveide uzskatāma par noteikumiem neatbilstošu un ir saistīta ar ievērojamu negadījuma risku.
- Ražotājs neuzņemas atbildību par bojājumiem, kas radušies nepareizas lietošanas dēļ.

- Izstrādājums nav paredzēts komerciālai lietošanai.

● **Komplektācija**

⚠ BRĪDINĀJUMS!

- ▶ Izstrādājums un iepakojuma materiāli nav rotaļlietas bērniem! Bērni nedrīkst spēlēties ar plastmasas maisiņiem, folijām un sīkām detaļām! Pastāv aizrišanās un nosmakšanas risks!

NORĀDE

- ▶ HCS = High carbon steel = tērauds ar augstu oglekļa saturu
- ▶ TPI = teeth per inch = zobu skaits collā (2,54 cm)

- 1 Ar akumulatoru darbināms zāģis zaru zāģēšanai
- 1 Stiprinājuma loks
- 1 Akumulatoru bloks
- 1 Lādētājs
- 1 Zāģa asmens koksnei (HCS, 152 × 1 mm, 6 TPI)
- 1 Kofers
- 1 Lietošanas pamācība

● **Detaļu saraksts**

Pirms lasīšanas atlokiet lapas ar attēliem un iepazīstieties ar visām izstrādājuma funkcijām.

(A, B, C att.)

- 1 Zāģa asmens
- 2 Atdures pēda
- 3 Ātrās spriegošanas patrona
- 4 Roku aizsargs
- 5 Atbloķētājs (stiprinājuma loks)
- 5a Padziļinājums
- 6 Ieslēgšanās bloķētājs
- 7 Rokturis
- 8 Atbloķēšanas taustiņš (akumulatoru bloks)
- 9 Akumulatoru bloks
- 10 Ieslēgšanas/izslēgšanas slēdzis

- 11 Lādētājs
- 12 Uzlādes kontroles LED (zaļa)
- 13 Uzlādes kontroles LED (sarkana)
- 14 Stiprinājuma loks
- 15 Uzlādes stāvokļa LED (sarkana/oranža/zaļa)

● Tehniskie parametri

12 V Ar akumulatoru darbināms zāģis zaru zāģēšanai	PAAS 12 B2
Modeļa numurs:	HG11034 (lādētājs ar VDE kontaktdakšu) HG11034-BS (lādētājs ar BS kontaktdakšu)
Nominālais spriegums:	12 V ===
Nominālais tukšgaitas apgriezienu skaits n_0 :	0–2700 min ⁻¹
Gājiena garums:	20 mm
Maks. zāģēšanas garums:	80 mm (koksne) 50 mm (metāla profili/metāla caurules)
Zāģa asmens turētājs:	½" (12,7 mm)
Akumulatoru bloks	PAPK 12 A4
Modeļa numurs:	HG10468
Tips:	Litija jonu
Nominālais spriegums:	12 V ===
Ietilpība:	2,0 Ah
Lādētājs	PLGK 12 A3
Modeļa numurs:	HG11358 (VDE kontaktdakša) HG11358-BS (BS kontaktdakša)
Ieeja	
Nominālais spriegums:	220–240 V~, 50–60 Hz
Nominālā enerģijas jauda:	50 W
Drošinātājs (iekšējais):	2 A 

Izeja	
Nominālais spriegums:	12 V ===
Nominālā strāva:	2,4 A
Uzlādes ilgums:	apm. 60 minūtes
Aizsardzības klase:	II/□ (dubultā izolācija)

Ieteicamā apkārtējās vides temperatūra

Uzlādes laikā:	no +4 °C līdz +40 °C
Darbības laikā:	no +4 °C līdz +40 °C
Uzglabāšanas laikā:	no +20 °C līdz +26 °C

Trokšņa emisijas vērtības

Izmēritā trokšņa vērtība noteikta saskaņā ar EN 62841. Elektroinstrumenta A svētais trokšņa līmenis kāds parasti ir lietotāja darba vietā:

Skaņas spiediena līmenis L_{pA} :	77,5 dB
Nenoteiktība K_{pA} :	5 dB
Skaņas jaudas līmenis L_{WA} :	85,5 dB
Nenoteiktība K_{WA} :	5 dB

BRĪDINĀJUMS!



Valkājiet dzirdes aizsardzības līdzekļus!

Vibrāciju emisijas vērtības

Kopējās vibrācijas vērtības (vektoru summa trīs virzienos), kas noteiktas saskaņā ar EN 62841:

Koka skaidu plātnes zāģēšana $a_{h,B}$:	4,142 m/s ²
Nenoteiktība K:	1,5 m/s ²
Koka baļķu zāģēšana $a_{h,WB}$:	4,231 m/s ²
Nenoteiktība K:	1,5 m/s ²

NORĀDE

- ▶ Norādītās kopējas vibrācijas lielumi un noteiktās trokšņa emisijas vērtības ir izmērītas, izmantojot standartizētu testa metodi, un tās var piemērot, lai salīdzinātu vienu elektroinstrumentu ar citu.
- ▶ Norādītos kopējos vibrācijas lielumus un noteiktās trokšņa emisijas vērtības var izmantot arī pagaidu slodzes novērtēšanai.

⚠ BRĪDINĀJUMS!

- ▶ Vibrāciju un trokšņa emisijas elektroinstrumenta faktiskās lietošanas laikā var atšķirties no norādītajām vērtībām atkarībā no elektroinstrumenta izmantošanas veida, jo īpaši no tā, kāda veida sagatave tiek apstrādāta.
- ▶ Svarīgi noteikt drošības pasākumus, lai aizsargātu lietotāju, pamatojoties uz aplēsēm par vibrācijas iedarbību faktiskajos lietošanas apstākļos (jāņem vērā visi darbības cikla posmi, piemēram, laiks, kad elektroinstrumenti ir izslēgti, un laiks, kad tas ir ieslēgts, bet darbojas bez slodzes).



Vispārīgas drošības norādes

- Vispārīgas drošības norādījumi elektroinstrumentiem

⚠ BRĪDINĀJUMS!



Izlasiet visus drošības norādījumus, instrukcija, aplūkojiet attēlus un tehniskos datus, kuri iekļauti šī elektroinstrumenta komplektācijā. Neievērojot zemāk sniegtos norādījumus, var rasties elektriskās strāvas trieciens, ugunsgrēks un/vai nopietnas traumas.

Saglabājiet visus drošības norādījumus un pamācības turpmākai uzziņai.

Drošības norādījumos izmantotais termins “elektroinstrumenti” attiecas uz elektroinstrumentiem (ar tīkla vadu) vai ar akumulatoru darbināmiem elektroinstrumentiem (bez tīkla vada).

Darba vietas drošība

- Uzturiet darba vietu tīru un labi apgaismotu.** Nekārtība vai neapgaismotas darbavietas var izraisīt negadījumus.
- Nedarbojieties ar elektroinstrumentu sprādzienbīstamā vidē, kurā ir viegli uzliesmojoši šķidrums, gāzes vai putekļi.** Elektroinstrumenti rada dzirksteles, kas var aizdedzināt putekļus vai izgarojumus.
- Elektroinstrumenta lietošanas laikā turiet to drošā attālumā no bērniem un citām personām.** Ja esat izklaidīgs, varat zaudēt kontroli pār elektroinstrumentu.

Elektrodrošība

- a) **Elektroinstrumenta kontaktdakšai jāiederas kontaktligzdā. Kontaktdakšu nekādi nedrīkst pārveidot. Nelietojiet nevienu adaptera spraudni kopā ar iezemētiem elektroinstrumentiem.** Nepārveidotas kontaktdakšas un atbilstošās kontaktligzdas samazina elektriskās strāvas trieciena risku.
- b) **Izvairieties no fiziska kontakta ar iezemētām virsmām, piemēram, caurulēm, sildītājiem, krāsnīm un ledusskapjiem.** Ja jūsu ķermenis ir iezemēts, palielinās elektriskās strāvas trieciena risks.
- c) **Aizsargājiet elektroinstrumentus no lietus vai mitruma.** Ūdens iekļūšana elektroinstrumentā palielina elektriskās strāvas trieciena risku.
- d) **Neizmantojiet pieslēguma vadu, lai pārnēsātu elektroinstrumentu, to pakārtu vai izvilktu kontaktdakšu no kontaktligzdas. Pieslēguma vadu neturiet karstuma, eļļas, asu malu vai kustīgu daļu tuvumā.** Bojāti vai samezģlojušies pieslēguma vadi palielina elektriskās strāvas trieciena risku.
- e) **Ja jūs strādājat ar elektroinstrumentu ārā, izmantojiet tikai pagarinātājus, kas ir piemēroti arī izmantošanai ārpus telpām.** Āra lietošanai piemērota pagarinātāja lietošana samazina elektriskās strāvas trieciena risku.
- f) **Ja elektroinstrumenta darbība mitrumā ir neizbēgama, lietojiet atlikušās strāvas ķēdes pārtraucēju.** Atlikušās strāvas ķēdes pārtraucēja lietošana samazina elektriskās strāvas trieciena risku.

Personu drošība

- a) **Sekojiet līdzi, skatieties, ko jūs darāt, un strādājiet saprātīgi ar elektroinstrumentu.** Nelietojiet elektroinstrumentu, ja esat noguris vai narkotiku, alkohola reibumā vai medikamentu ietekmē. Neuzmanības brīdis, lietojot elektroinstrumentu, var izraisīt nopietnas traumas.
- b) **Valkājiet individuālos aizsardzības līdzekļus un vienmēr aizsargbrilles.** Individuālo aizsardzības līdzekļu, piemēram, putekļu maskas, neslidošu drošības apavu, aizsargķiveres vai dzirdes aizsardzības līdzekļu nēsāšana atkarībā no elektroinstrumenta veida un pielietojuma samazina traumu risku.
- c) **Izvairieties no netišas iedarbināšanas. Pirms pievienojat to barošanas avotam un/vai akumulatoram, paceļat vai nēsājat, pārlicinieties, vai elektroinstrumenti ir izslēgti.** Ja, nēsājot elektroinstrumentu, turat pirkstu uz slēdža vai, ja elektroinstrumenti ir pievienoti barošanas avotam, tas var izraisīt nelaimes gadījumus.
- d) **Pirms elektroinstrumenta ieslēgšanas noņemiet visus regulēšanas instrumentus vai uzgriežņu atslēgas.** Instruments vai atslēga, kas atrodas elektroinstrumenta rotējošajā daļā, var izraisīt traumas.
- e) **Izvairieties no neparastas stājas. Nodrošiniet drošu stāvēšanu un vienmēr saglabājiet līdzsvaru.** Tas ļauj labāk kontrolēt elektroinstrumentu neparedzētās situācijās.
- f) **Valkājiet piemērotu apģērbu. Nevalkājiet vaļīgu apģērbu vai rotaslietas. Aizsargājiet matus un**

apgērbu no kustīgajām daļām.

Vaiņģis apgērbs, rotaslietas vai gari mati var ieķerties kustīgajās daļās.

- g) **Ja var uzstādīt putekļļu nosūkšanas un savākšanas ierīces, tām jābūt pareizi pieslēgtām un lietotām.** Izmantojot putekļļu nosūcēju, var samazināt putekļļu radīto risku.
- h) **Neļaujieties viltus drošības sajūtai un neignorējiet drošības noteikumus par elektroinstrumentu, pat ja pēc daudzām lietošanas reizēm jūs jau esat iepazinis elektroinstrumentu.** Neuzmanīga rīcība sekundes laikā var izraisīt nopietnas traumas.

Elektroinstrumenta lietošana un rīkošanās ar to

- a) **Nepārslogojiet elektroinstrumentu. Lietojiet darbam paredzēto elektroinstrumentu.** Ar pareizo elektroinstrumentu jūs varat strādāt labāk un drošāk norādītajā jaudas diapazonā.
- b) **Nelietojiet elektroinstrumentu, kura slēdzis ir bojāts.** Elektroinstrumenti, kuru vairs nevar ieslēgt vai izslēgt, ir bīstami, un tas ir jāremontē.
- c) **Pirms veicat ierīces iestatījumus, maināt darba instrumenta daļas vai uzglabājat elektroinstrumentu, izvelciet kontaktdakšu no kontaktligzdas un/vai noņemiet noņemamo akumulatoru.** Šis piesardzības pasākums novērš elektroinstrumenta nejaušu iedarbināšanu.
- d) **Nelietotos elektroinstrumentus glabājiet bērniem nepieejamā vietā. Neļaujiet nevienai personai lietot elektroinstrumentu, kura to nav iepazinusi vai**

kura nav izlasījusi pamācības.



Elektroinstrumenti ir bīstami, ja tos izmanto nepieredzējušas personas.

- e) **Rūpīgi kopiet elektroinstrumentu un darba instrumentu. Pārbaudiet, vai kustīgās daļas darbojas pareizi un vai tās nav iestrēgušas, vai daļas nav salauztas vai sabojātas tā, ka tiek traucēta elektroinstrumenta darbība. Pirms elektroinstrumenta lietošanas salabojiet bojātās daļas.** Daudzus negadījumus izraisa slikti uzturēti elektroinstrumenti.
- f) **Griezējinstrumentiem jābūt asiem un tīriem.** Rūpīgi kopiti griezējinstrumenti ar asām griešanas malām mazāk iesprūst un ir vieglāk vadāmi.
- g) **Lietojiet elektroinstrumentu, darba instrumentu, darba instrumentus u. c. saskaņā ar pamācībām. Ņemiet vērā darba apstākļus un veicamo darbu.** Elektroinstrumentu izmantošana citām vajadzībām, nevis tām, kurām tie ir paredzēti, var izraisīt bīstamas situācijas.
- h) **Rokturiem un satveršanas virsmām jābūt sausām, tīrām un bez eļļas un smērvielas.** Slidenie rokturi un satveršanas virsmas neļauj droši darbināt un kontrolēt elektroinstrumentu neparedzētās situācijās.

Ar akumulatoru darbināma instrumenta lietošana un rīkošanās ar to

- a) **Akumulatoru uzlādējiet tikai ar ražotāja ieteiktajiem lādētājiem.** Lādētājs, kas piemērots noteikta veida akumulatoram, lietojot citus akumulatorus, rada ugunsbīstamību.

- b) **Elektroinstrumentos lietojiet tikai šim nolūkam paredzētos akumulatorus.** Citu akumulatoru lietošana var izraisīt traumas un ugunsbīstamību.
- c) **Neizmantotos akumulatorus turiet drošā attālumā no saspraudēm, monētām, atslēgām, naglām, skrūvēm vai citiem maziem metāla priekšmetiem, kas var izraisīt kontaktu savienojumu.** Īssavienojums starp akumulatora kontaktiem var izraisīt apdegumus vai ugunsgrēku.
- d) **Nepareizi to lietojot, no akumulatora var noplūst šķidrums. Izvairieties no saskares ar to. Nejauša kontakta gadījumā skalojiet kontakta vietu ar ūdeni. Ja šķidrums nokļūst acīs, meklējiet papildu medicīnisko palīdzību.** Akumulatora šķidruma noplūde var izraisīt ādas kairinājumu vai apdegumus.
- e) **Nelietojiet bojātu vai pārveidotu akumulatoru.** Bojāti vai pārveidoti akumulatori var būt neparedzami un izraisīt ugunsgrēku, eksploziju vai traumu risku.
- f) **Nepakļaujiet akumulatoru uguns vai pārmērīgi augstas temperatūras iedarbībai.** Uguns vai temperatūra virs +130 °C (+265 °F) var izraisīt eksploziju.
- g) **Izpildiet visus uzlādēšanas norādījumus un nekad neuzlādējiet akumulatoru vai ar akumulatoru darbināmu instrumentu ārpus temperatūras diapazona, kas norādīts lietošanas pamācībā.** Nepareiza uzlāde vai uzlādēšana ārpus pieļaujamās temperatūras diapazona var sabojāt akumulatoru un palielināt ugunsgrēka risku.

	<p>PIESARDZĪBU! EKSPLOZIJAS RISKS! Nemēģiniet uzlādēt vienreizlietojamās baterijas.</p>
	<p>Sargājiet akumulatoru no karstuma, piem., no pastāvīgas saules gaismas, uguns, ūdens un mitruma. Pastāv eksplozijas risks.</p>

Serviss

- a) **Lūdziet, lai jūsu elektroinstrumentu remontē tikai kvalificēti speciālisti un tikai ar oriģinālajām rezerves daļām.** Tas nodrošina elektroinstrumenta drošības uzturēšanu.
- b) **Nekad neveiciet apkopi bojātiem akumulatoriem.** Pilnīgu akumulatoru apkopi drīkst veikt tikai ražotājs vai pilnvarots servisa centrs.

● **Ierīcei specifiski drošības norādījumi zobenzāģiem**

- a) **Turot elektroinstrumenta izolēto satveršanas rokturi, veiciet darbus, kuros darba instruments var trāpīt slēptajās elektropārvades līnijās.** Kontakts ar vadu zem sprieguma var arī pakļaut sprieguma iedarbībai ierīces metāla daļas un izraisīt elektriskās strāvas triecienu.
- b) **Nostipriniet un nofiksējiet sagatavi uz stabilas virsmas, izmantojot spīles vai citus līdzekļus.** Turot sagatavi tikai ar roku vai pret ķermeni, tā kļūs nestabila un jūs varat zaudēt vadības kontroli.
- c) **Nēsājiet masku pret putekļiem!**

BRĪDINĀJUMS!

- ▶ Nelietojiet piederumus, ko nav ieteicis **PARKSIDE**. Tas var izraisīt elektriskās strāvas triecienu un ugunsgrēku.

● Vibrāciju un trokšņu samazināšana

Lai samazinātu vibrāciju un trokšņa ietekmi, ierobežojiet lietošanas laiku, izmantojiet zemas vibrācijas un zema trokšņa līmeņa režīmus un valkājiet individuālos aizsardzības līdzekļus.

Turpmāk minētie pasākumi palīdz samazināt ar vibrācijām un troksni saistītos riskus:

- Izmantojiet izstrādājumu tikai paredzētajam lietojumam un, kā aprakstīts pamācībā.
- Pārliecinieties, ka izstrādājums ir nevainojami un labi uzturēts.
- Stingri turiet izstrādājumu aiz rokturiem/satveršanas virsmām.
- Veiciet izstrādājuma apkopi saskaņā ar pamācībām un nodrošiniet pietiekamu eļļošanu (ja piemērojams).
- Plānojiet darba plūsmu tā, lai izstrādājumus ar augstu vibrācijas līmeni izmantotu ilgākā laika periodā.

● Rīcība ārkārtas situācijās

Izmantojiet lietošanas pamācību, lai iepazītos ar izstrādājuma lietošanu. Iegūstiet drošības norādījumus un stingri ievērojiet tos. Tas palīdz izvairīties no riskiem un apdraudējumiem.

- Lietojot izstrādājumu, vienmēr ievērojiet piesardzību, lai agrīnā stadijā varētu identificēt bīstamību un attiecīgi rīkoties. Ātra iejaukšanās var novērst nopietnas traumas un mantas bojājumus.

- Ja rodas darbības traucējumi, nekavējoties izslēdziet izstrādājumu un izņemiet akumulatora bloku. Pirms atkārtotas ekspluatācijas lūdziet, lai kvalificēts speciālists to pārbauda un nepieciešamības gadījumā salabo.

● Citi riski

Pat ja jūs pareizi lietojat izstrādājumu, pastāv potenciāls traumu un mantas bojājumu risks. Saistībā ar izstrādājuma uzbūvi un dizainu cita starpā var rasties turpmāk minētie apdraudējumi:

- Vibrāciju emisiju radītais veselības apdraudējums, ja izstrādājums, kuru ilgstoši lieto, netiek pareizi pārvaldīts un apkopots.

NORĀDE

- ▶ Izstrādājums darbības laikā rada elektromagnētisko lauku! Noteiktos apstākļos elektromagnētiskais lauks var ietekmēt aktīvos vai pasīvos medicīniskos implantus!
- ▶ Lai samazinātu nopietnu vai letālu traumu risku, mēs iesakām personām ar medicīniskajiem implantiem pirms izstrādājuma lietošanas konsultēties ar ārstu un medicīniskā implanta ražotāju!

● Lādētāju drošības norādījumi

- Ierīci var izmantot bērni no 8 gadu vecuma un vecāki, kā arī cilvēki ar samazinātām fiziskām, maņu vai garīgām spējām vai pieredzes un zināšanu trūkumu, ja viņi ir uzraudzīti

vai viņiem ir sniegti norādījumi par drošu ierīces lietošanu un viņi saprot no tā izrietošos apdraudējumus.

Bērni nedrīkst spēlēt ar ierīci.

Bērni tīrīšanu un apkopi nedrīkst veikt bez pieaugušo uzraudzības.

- Neuzlādējiet neuzlādējamās baterijas. Šī norādījuma neievērošana rada riskus.

- Ja pieslēguma vads ir bojāts, tas jānomaina ražotājam vai tā apkalpošanas dienestam, vai līdzīgi kvalificētai personai, lai izvairītos no iespējamām apdraudējumiem.

- Aizsargājiet elektriskās daļas no mitruma. Lai izvairītos no elektriskās strāvas trieciena, nekad neiegremdējiet tās ūdenī vai citos šķidrumos. Nekad neturiet ierīci zem tekoša ūdens. Ievērojiet tīrīšanas, apkopes un remonta pamācības.

🏠 Ierīce ir piemērota lietošanai tikai telpās.

⚠ UZMANĪBU! Šis lādētājs ir piemērots tikai šāda veida akumulatoru bloku uzlādēšanai:

/// PARKSIDE 12 V akumulatoru bloks		
PAPK 12 A3	2,0 Ah	3 elementi
PAPK 12 B3	4,0 Ah	6 elementi
PAPK 12 C1	2,5 Ah	3 elementi
PAPK 12 D1	5,0 Ah	6 elementi

Piemēroti akumulatoru bloki un lādētāji

Akumulatoru bloks:	/// PARKSIDE X 12 V Team
Lādētājs:	/// PARKSIDE X 12 V Team

- Klienti no PL (Polijas) saderīgus rezerves akumulatorus un lādētājus var iegādāties LIDL tiešsaistes veikalā www.lidl.de. Klienti no FI (Somijas), SE (Zviedrijas), LT (Lietuvas), EE (Igaunijas) un LV (Latvijas), izmantojot vietni www.optimex-shop.com.

● **Pirms pirmās izmantošanas**

● **Izstrādājuma izpakošana**

1. Izņemiet izstrādājumu no iepakojuma un noņemiet visus iepakojuma materiālus un aizsargplēves.
2. Pārbaudiet, vai ir visas detaļas un vai aprakstītais piegādes apjoms ir pilnīgs (skatiet "Komplektācija").
3. Pārbaudiet, vai izstrādājums un visas detaļas ir labā stāvoklī. Ja konstatējat bojājumu vai defektu, nelietojiet izstrādājumu, bet rīkojieties, kā aprakstīts nodaļā "Garantija".

● Papildu aprīkojums

- Drošai un pareizai šī izstrādājuma ekspluatācijai ir nepieciešami šādi piederumi, t. i. darba instrumenti un zāģa asmeņi:
 - Piemērots zāģa asmens
- Piederumus un zāģa asmeņus varat iegādāties pie pilnvarotā izplatītāja. Iegādājoties izstrādājumu, vienmēr ievērojiet izstrādājuma tehniskās prasības (skatiet sadaļu “Tehniskie parametri”).
- Izmantojiet tikai tos piederumus un papildu ierīces, kas norādītas lietošanas instrukcijā. Darba instrumentu vai citu piederumu, kas nav ieteikti lietošanas instrukcijā, izmantošana var radīt traumu risku.
- Ja rodas šaubas, konsultējieties ar kvalificētu ekspertu vai uzticamu izplatītāju.

● Akumulatoru bloka uzlāde

⚠ BRĪDINĀJUMS! Traumu risks!



Pirms akumulatoru bloka [9] ievietošanas/izņemšanas vienmēr atvienojiet lādētāju [11] no barošanas avota.

NORĀDE

- ▶ Akumulatoru bloku [9] varat uzlādēt jebkurā laikā, nesamazinot tā kalpošanas laiku.
- ▶ Ja uzlādes process tiek pārtraukts, akumulatoru bloks [9] netiks bojāts.
- ▶ Starp secīgiem uzlādes procesiem ļaujiet lādētājam [11] atdzist vismaz 15 minūtes.
- Uzlādes kontroles LED (sarkana [13] un zaļa [12]) sniedz informāciju par lādētāja [11] un akumulatoru bloka [9] stāvokli.
- Pirms nodošanas ekspluatācijā: Lādējiet akumulatoru bloku [9], ja tā

uzlādes stāvoklis ir vidējs vai zems (skatiet “Akumulatoru bloka uzlādes stāvokļa pārbaude”).

LED	Stāvoklis
Spīd sarkanais LED [13]	Notiek akumulatoru bloka [9] lādēšana
Spīd zaļais LED [12]	Akumulatoru bloks [9] ir pilnībā uzlādēts
Mirgo zaļais LED [12] un sarkanais LED [13]	Akumulatora bloks [9] ir bojāts
Mirgo sarkana LED [13]	Akumulatoru bloks [9] pārāk auksts vai pārāk silts
Deg zaļā LED [12] (bez akumulatoru bloka [9])	Lādētājs [11] ir gatavs darbam

1. Ievietojiet akumulatoru bloku [9] lādētājā [11].
2. Pievienojiet lādētāja [11] strāvas kontaktdakšu kontaktligzdai.
3. Kad akumulatoru bloks [9] ir pilnībā uzlādēts:
 - Izvelciet lādētāja [11] kontaktdakšu no kontaktligzdas.
 - Izņemiet akumulatoru bloku [9] no lādētāja [11].

● Akumulatoru bloka ievietošana/izņemšana

Akumulatoru bloka ievietošana

1. Iebīdīet akumulatoru bloku [9] rokturī [7].
2. Pārlicinieties, ka akumulatoru bloks [9] dzirdami nofiksējas.

Akumulatoru bloka izņemšana

1. Nospiediet akumulatoru bloka [9] atbloķēšanas taustiņš [8].
2. Izņemiet akumulatoru bloku [9] no roktura [7].

● Akumulatoru bloka uzlādes stāvokļa pārbaude

- Vienlaikus nospiediet ieslēgšanas bloķētāju [6] un ieslēgšanas/izslēgšanas slēdzi [10]. Uzlādes stāvokļa LED [15] rāda šādu uzlādes stāvokli:

Krāsa	Uzlādes stāvoklis
Sarkans/oranžs/zaļš	Maksimums
Sarkans/oranžs	Vidējs
Sarkans	Zems

● Montāža

● Stiprinājuma loka uzstādīšana/noņemšana

(B, C, D att.)

⚠ BRĪDINĀJUMS! Traumu risks!



Pirms regulēšanas darbu veikšanas vienmēr izslēdziet izstrādājumu, izņemiet akumulatoru bloku [9] un ļaujiet izstrādājumam atdzist.

Stiprinājuma loka uzstādīšana

1. Nospiediet atbloķētāju [5] stiprinājuma loka [14] abās pusēs.
2. Novietojiet stiprinājuma loku [14] virs atdures pēdas [2] vadotnes, līdz tas dzirdami noklikšķina padziļinājumā [5a].

Stiprinājuma loka noņemšana

1. Nospiediet atbloķētāju [5] stiprinājuma loka [14] abās pusēs.
2. Izvelciet stiprinājuma loku [14] no vadotnes.

● Zāģa asmens uzstādīšana/nomaina

⚠ BRĪDINĀJUMS! Traumu risks!



Pirms regulēšanas darbu veikšanas vienmēr izslēdziet izstrādājumu, izņemiet akumulatoru bloku [9] un ļaujiet izstrādājumam atdzist.

⚠ PIESARDZĪBU! Traumu risks!



Zāģa asmeņiem ir asas malas, un lietošanas laikā tas var sakarst. Rīkojoties ar zāģa asmeņiem, vienmēr valkājiet aizsargcimdus.

⚠ UZMANĪBU! Mantas bojājumu risks!

- ▶ Zāģa asmens [1] zobiem jābūt vērstiem uz leju.

1. Pagrieziet ātrās spriegošanas patronu [3] bultas virzienā līdz atdurei. Turiet ātrās spriegošanas patronu šajā pozīcijā.
2. Iebīdīd zāģa asmeni [1] ātrās spriegošanas patronā [3] līdz atdurei.
3. Atlaidiet ātrās spriegošanas patronu [3], lai tā atgrieztos sākotnējā pozīcijā.
4. Tagad zāģa asmens [1] ir noklikšķināts.

● Lietošana

● Ieslēgšana/izslēgšana

⚠ PIESARDZĪBU! Traumu risks!



Ja rīkojaties vai strādājat ar izstrādājumu, vienmēr valkājiet aizsargcimdus.

⚠ PIESARDZĪBU! Traumu risks!

- ▶ Pirms izstrādājuma ieslēgšana: Pārliecinieties, ka zāģēšanas asmens [1] nesaskaras ar sagatavi.

⚠️ PIESARDZĪBU! Traumu risks!

- ▶ Pārlicinieties, vai jūsu pozīcija ir stabila. Izstrādājumu darba laikā cieši turiet ar abām rokām.
- ▶ Kad izstrādājums darbojas, turiet rokas drošā attālumā no zāga asmens **1**.

NORĀDE

- ▶ Ieslēgšanas/izslēgšanas slēdzi **10** nevar bloķēt nepārtrauktai darbībai.

Ieslēgšana

1. Nospiežot kreisajā vai labajā pusē, atbrīvojiet ieslēgšanās bloķētāju **6**.
2. Turiet ieslēgšanas/izslēgšanas slēdzi **10** nospiestu.
3. Noregulējiet vēlamo ātrumu, mainot spiedienu uz ieslēgšanas/izslēgšanas slēdža **10**.

Izslēgšana

1. Atlaidiet ieslēgšanas/izslēgšanas slēdzi **10**.
2. Atlaižot ieslēgšanas/izslēgšanas slēdzi **10**, ieslēgšanas bloķētājs **6** atgriežas sākotnējā stāvoklī.

● Darba instrukcijas

⚠️ PIESARDZĪBU! Traumu un īpašuma bojājumu risks!

- ▶ Rīkojoties ar zāga asmeni **1**, vienmēr valkājiet aizsargcimdus. Tas palīdzēs izvairīties no grieztām brūcēm.
- ▶ Neizmantojiet trulus vai saliekтус zāga asmeņus vai jebkādā citā veidā bojātus zāga asmeņus.
- ▶ Pirms zāgēšanas pārbaudiet, vai uz sagataves nav paslēptu priekšmetu, piemēram, naglu un skrūvju, un izņemiet tos.
- ▶ Vienmēr ievietojiet atbilstošu zāga asmeni.

⚠️ PIESARDZĪBU! Traumu un īpašuma bojājumu risks!

- ▶ Piestipriniet sagatavi pie darbgalda, izmantojot iespīlēšanas ierīces.
- ▶ Zāgējot pielietojiet tikai minimāli nepieciešamo spiedienu. Pārlietu liels spiediens var saliekt vai salauzt zāga asmeni.
- ▶ Nekavējoties izslēdziet izstrādājumu, ja zāga asmens ir nosprūdis. Mēģiniet atvērt griezuma vietu un uzmanīgi izvelciet zāga asmeni.
- ▶ Darba laikā vienmēr nostāieties izstrādājuma malā.
- ▶ Vienmēr pārlicinieties, vai darba vieta ir labi vēdināta.
- ▶ Darba laikā izvairieties no izstrādājuma pārslogošanas.
- ▶ Zāgējiet materiālu ar vienmērīgu padeves ātrumu.

● Parasti griezumi

1. Pārlicinieties, ka zāgēšanas asmens **1** nesaskaras ar sagatavi.
2. Ieslēdziet izstrādājumu.
3. Uzlieciet atdures pēdu **2** uz sagataves.
4. Veicot zāgēšanu, pielietojiet vienmērīgu spiedienu un turpiniet darbu vienmērīgā ātrumā. Varat zāgēt horizontālus, diagonālus vai vertikālus griezumus (E att.).
5. Ja izmantojat stiprinājuma loku **14**, pārvietojiet izstrādājumu uz leju un pielietojiet vieglu spiedienu (G att.).
6. Kad esat pabeidzis:
 - Izslēdziet izstrādājumu.
 - Izvelciet zāga asmeni **1** no sagataves.

● Zāgēšana dziļumā

(F att.)

⚠ PIESARDZĪBU! Atsitiens un traumu gūšanas risks!

- ▶ Mīkstos materiālos (piemēram, kokā vai ģipškartona plāksnēs) zāgēšanu dziļumā veiciet tikai ar īsu zāga asmeni (maks. garums: 150 mm).
- ▶ Zāgēšana dziļumā ir ļoti sarežģīta un saistīta ar paaugstinātu traumu gūšanas risku. Izmantojiet minēto tehniku tikai tad, ja esat iepazinies ar to.

NORĀDE

- ▶ Pirms zāgēšanas dziļumā: Noņemiet stiprinājuma loku [14].

1. Uzlieciet atdures pēdas [2] priekšējo malu uz sagataves tā, lai zāga asmens [1] nepieskartos sagatavei.
2. Ieslēdziet izstrādājumu.
3. Lēni iegremdējiet zāga asmeni [1] sagatavē.
4. Kad esat caurzāgējis apstrādājamo detaļu dziļumā, turpiniet darbu kā parasti.

● Zāgēšana vienā līmenī

⚠ PIESARDZĪBU! Atsitiens un traumu gūšanas risks!

- ▶ Nodrošiniet, lai zāga asmens [1] vienmēr ir garāks par caurules diametru.

NORĀDE

- ▶ Pirms zāgēšanas vienā līmenī: Noņemiet stiprinājuma loku [14].

NORĀDE

- ▶ Izmantojot elastīgos bimetāla zāga asmeņus, jūs varat nogriezt izvirzītas sagataves (piemēram, ūdens caurules) vienā līmenī ar sienu.

1. Novietojiet zāga asmeni [1] tieši pie sienas.
2. Salieciet zāga asmeni [1], viegli piespiežot izstrādājuma sānu tā, lai atdures pēda [2] pieskartos sienai.
3. Ieslēdziet izstrādājumu.
4. Zāgējiet sagatavi ar pastāvīgu spiedienu.

● Tīrīšana un kopšana

⚠ BRĪDINĀJUMS! Traumu risks!



- ▶ Pirms regulēšanas darbu veikšanas vienmēr izslēdziet izstrādājumu, izņemiet akumulatoru bloku [9] un ļaujiet izstrādājumam atdzist.

NORĀDE

- ▶ Izstrādājuma tīrīšanai nelietojiet ķīmiskus, sārmainus, abrazīvus vai citus agresīvus tīrīšanas vai dezinfekcijas līdzekļus, jo tie var sabojāt virsmas.
- ▶ Nekādā gadījumā nepieļaujiet šķidrums iekļūšanu izstrādājumā.
- Tīrīšana, kas tiek veikta regulāri un rūpīgi norādījumiem, palīdz nodrošināt, ka izstrādājuma lietošana ir droša, un pagarina tā darbību.
- Vienmēr saglabājiet izstrādājumu tīru, sausu un bez eļļas vai smērvielām.
- Pēc katras lietošanas reizes un pirms uzglabāšanas: Notīriet svešķermeņu no izstrādājuma.
- Notīriet izstrādājumu ar sausu drānu.
- Grūti sasniedzamu vietu tīrīšanai izmantojiet mīkstu suku.

- Pēc katras lietošanas ar lupatiņu un mīkstu suku notīriet netīrumus un putekļus no ventilācijas atverēm. Ventilācijas atverēm vienmēr jābūt nenosprostotām.

● Apkope

- Pirms katras lietošanas reizes un pēc tam: Pārbaudiet, vai izstrādājumam un tā piederumiem (piemēram, zāģa asmeņiem) nav nodiluma un bojājumu. Ja nepieciešams, nomainiet nolietotos vai bojātos piederumus. Ievērojiet tehniskās prasības (skatiet “Tehniskie parametri”).
- Pārbaudiet, vai pārsegi un drošības ierīces ir labā stāvoklī un pareizi uzstādītas. Ja tas tā nav, palūdziet, lai tos nomaina speciālists.
- Nomainiet zāģa asmeni **1**, ja tas ir truls, saliekts vai citādi bojāts.

● Remonts

- Izstrādājumā nav detaļu, kuru apkopi var veikt lietotājs.
- Sazinieties ar pilnvarotu remontdarbniecu vai līdzīgi kvalificētu personu, lai pārbaudītu un salabotu izstrādājumu.

● Rezerves daļas/piederumi

- Klienti var iegādāties saderīgas rezerves daļas un piederumus vietnē www.optimex-shop.com.
- Pasūtījumus var veikt tikai tiešsaistē.
- Lūdzu, sagatavojiet savu pasūtījuma numuru.
- Lai saņemtu papildu informāciju, lūdzu, sazinieties ar Lidl servisa palīdzības tālruni (skatiet “Serviss”).

Detaļa	Pasūtījuma numurs
Zāģa asmens 1	99944974305
Stiprinājuma loks 14	99944974304

● Glabāšana

- Ideālā temperatūra ilgstošai uzglabāšanai (ilgāk par 3 mēnešiem) ir no +20 °C līdz +26 °C.
- Notīriet izstrādājumu, kā aprakstīts iepriekš.
- Uzglabājiet izstrādājumu un piederumus tumšā, sausā un labi vēdināmā vietā, kur to nevar ietekmēt sals.
- Vienmēr glabājiet izstrādājumu vietā, kur tam nevar piekļūt bērni.
- Uzglabājiet izstrādājumu tā koferī.

Akumulatoru bloks

- Pirms ilgstošas uzglabāšanas: Uzglabājiet akumulatoru bloku **9** tikai daļēji uzlādētā stāvoklī. Akumulatoru blokam jābūt uzlādētam no 40 % līdz 60 % (iedegs sarkanā un oranžā uzlādes stāvokļa LED **15**).
- Ilgstošas uzglabāšanas laikā: Apmēram ik pēc 3 mēnešiem pārbaudiet akumulatoru bloka **9** uzlādes stāvokli. Ja nepieciešams, uzlādējiet akumulatoru bloku.

● Transportēšana

- Transportējiet izstrādājumu tā koferī.
- Aizsargājiet izstrādājumu no triecieniem un spēcīgām vibrācijām, kas rodas, to pārvadājot transportlīdzekļos.
- Nostipriniet izstrādājumu, lai tas nevarētu izslīdēt vai apgāzties.

● **Utilizācija**

Iepakojums ražots no videi draudzīgiem materiāliem, kurus varat utilizēt vietējās atkritumu pārstrādes iestādēs.



Šķirojot atkritumus, ievērojiet marķējumus uz iepakojuma materiāliem, kas ir apzīmēti ar saīsinājumiem (a) un numuriem (b) ar šādu nozīmi: 1–7: plastmasas/20–22: papīrs un kartons/80–98: saistvielas.

Izstrādājums



Informāciju par nolietotā izstrādājuma utilizāciju varat saņemt savā novada vai pilsētas pašvaldībā.



Kad izstrādājums ir nolietots, vides aizsardzības nolūkā neizmetiet to sadzīves atkritumos, bet gan veiciet pienācīgu utilizāciju. Informāciju par atkritumu nodošanas vietām un to darbalaikiem varat saņemt savā pašvaldībā.

Bojātas vai izlietotas baterijas/akumulatori ir atkārtoti jāpārstrādā. Nododiet baterijas/akumulatorus un/vai izstrādājumu pieejamajās nodošanas iestādēs.



Kaitējums videi nepareizas bateriju/akumulatoru utilizācijas dēļ!

Izņemiet baterijas/akumulatoru bloku no izstrādājuma pirms utilizācijas.

Baterijas/akumulatorus nedrīkst izmest sadzīves atkritumos. Tās var saturēt indīgus smagos metālus un ir jāpārstrādā kā bīstamie atkritumi. Smago metālu ķīmiskie simboli ir šādi: Cd = kadmījs, Hg = dzīvsudrabs, Pb = svins. Tādēļ nododiet izlietotas baterijas/akumulatorus pašvaldības atkritumu nodošanas vietā.

● **Garantija**

Izstrādājums bija izgatavots atbilstoši stingrām kvalitātes vadlīnijām un pirms piegādes rūpīgi pārbaudīts. Materiālu vai ražošanas defektu gadījumā jums attiecībā pret izstrādājuma pārdevēju ir likumīgas tiesības. Mūsu zemāk minētā garantija nekādā veidā neierobežo jūsu likumīgās tiesības.

Šim izstrādājumam tiek piešķirta 3 gadu garantija, sākot ar pirkuma izdarīšanas datumu. Garantijas termiņš sākas ar pirkuma izdarīšanas datumu. Uzglabājiet oriģinālo pirkuma čeku drošā vietā, jo tas ir nepieciešams kā pirkuma dokumentāls pierādījums.

Par visiem bojājumiem vai trūkumiem, kas jau eksistē uz pirkuma izdarīšanas brīdi, nekavējoties jāziņo pēc izstrādājuma izpakošanas.

Ja 3 gadu laikā, sākot ar pirkuma izdarīšanas datumu, izstrādājumam parādīsies kāds materiālu vai ražošanas defekts, mēs pēc savas izvēles izstrādājumu salabosim vai nomainīsim bez maksas. Garantijas laiks nepagarināsies uz notikušās garantijas prasības pamata. Tas attiecas arī uz aizvietotām un salabotām daļām.

Garantija zaudē spēku, ja izstrādājums bija bojāts vai nelietpratīgi lietots vai apkopts.

Garantija sedz materiālu un ražošanas defektus. Šī garantija neattiecas ne uz izstrādājuma daļām, kas ir pakļautas normālam nolietojumam, un līdz ar to ir uzskatāmas par nolietojuma daļām (piemēram, baterijas, akumulatori, šļūtenes, kārtidži), ne uz plīstošu daļu bojājumiem, piemēram, slēdzis vai stikla daļas.

● Rīcība garantijas gadījumā

Lai Jūsu prasība tiktu ātrāk apstrādāta, lūdzu, ievērojiet tālāk sniegtās norādes.

Jebkādu prasību apstrādei kā pirkuma apliecinājumu, lūdzu, uzglabājiēt kases čeku un izstrādājuma numuru (IAN 479237_2410).

Izstrādājuma numurs norādīts tipa plāksnītē uz izstrādājuma, gravējumā uz izstrādājuma, lietošanas instrukcijas titullapā (apakšā, kreisajā pusē) vai kā uzlīme izstrādājuma aizmugurē vai apakšā.

Ja izstrādājums darbojas kļūdaini vai tam ir citi trūkumi, lūdzu, vispirms sazinieties ar tālāk norādīto servisa daļu pa tālruni vai e-pastu.

Pēc tam izstrādājumu, kam konstatēts defekts, varat nosūtīt bez maksas uz Jums norādīto servisa adresi, pievienojot pirkuma apliecinājumu (kases čeku) un norādi par attiecīgo defektu un tā rašanās laiku.



Vietnē parkside-diy.com varat apskatīt un lejupielādēt gan šo, gan daudzas citas rokasgrāmatas. Ar šo QR kodu Jūs varat atvērt vietni parkside-diy.com. Izvēlieties valsti un meklējiet lietošanas instrukcijas, izmantojot meklēšanas rīku. Ievadot preces numuru (IAN) 479237_2410, Jūs atvērsiet attiecīgās preces lietošanas instrukciju.

● Serviss

LV Serviss Latvijā

Tālr.: 80005811

E-pasts: owim@lidl.lv



● ES atbilstības deklarācija

ES ATBILSTĪBAS DEKLARĀCIJA (Nr. 479237_2410)

IAN: 479237_2410
Produkta identifikācijas numurs: "PARKSIDE" Ar akumulatoru darbinams zaķis zaru zaķēšanai
Modeļa numurs: HG11034

Iepriekš aprakstītais deklarācijas priekšmets atbilst attiecīgajam Savienības saskaņošanas tiesību aktam:

Direktīva 2006/42/EK
Direktīva 2014/30/EU
Direktīva 2011/65/EU ar visiem saistītajiem grozījumiem

Atsauces uz attiecīgajiem izmantojamiem saskaņotajiem standartiem vai atsauces uz citām tehniskajām specifikācijām, attiecībā uz ko tiek deklarēta atbilstība:

N° / Daļas
Direktīva 2006/42/EK
EN 62841-1:2015/A11:2022
EN 62841-2-11:2016/A1:2020
Direktīva 2014/30/EU
EN IEC 55014-1:2021
EN IEC 55014-2:2021

Augstāk aprakstītais deklarācijas priekšmets ir saskaņā ar Eiropas Parlamenta un Padomes 2011. gada 8. jūnija Direktīvu 2011/65/EU par dažubīstamu vielu izmantošanas ierobežošanu elektriskās un elektroniskās iekārtās:

N° / Daļas
EN IEC 63000:2018

Tehniskās dokumentācijas turētājs: OWIM GmbH & Co.KG

Parakstīts šādas personas vārdā:

OWIM GmbH & Co. KG, Stiftsbergstraße 1, 74167 Neckarsulm, Germany

Šī atbilstības deklarācija ir izdota vienīgi uz šāda ražotāja atbildību.

Originālās atbilstības deklarācijas tulkojums

Neckarsulm
Vieta



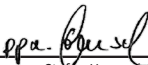

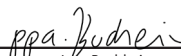
29.11.2024
Datums

ppa. Stefan Haensel
Pilnvarots parakstītājs

ppa. Jgns Buchheim
Pilnvarots parakstītājs

Liste der verwendeten Piktogramme/Symbole	Seite	76
Einleitung	Seite	77
Bestimmungsgemäße Verwendung	Seite	77
Lieferumfang	Seite	77
Liste der Teile	Seite	77
Technische Daten	Seite	78
Allgemeine Sicherheitshinweise	Seite	79
Allgemeine Sicherheitshinweise für Elektrowerkzeuge	Seite	79
Gerätespezifische Sicherheitshinweise für Säbelsägen	Seite	83
Vibrations- und Geräuschminderung	Seite	83
Verhalten im Notfall	Seite	83
Restrisiken	Seite	84
Sicherheitshinweise für Ladegeräte	Seite	84
Vor der ersten Verwendung	Seite	85
Produkt auspacken	Seite	85
Zubehör	Seite	85
Akku-Pack aufladen	Seite	86
Akku-Pack einsetzen/entnehmen	Seite	86
Ladezustand des Akku-Packs überprüfen	Seite	86
Zusammenbau	Seite	87
Haltebügel anbringen/entnehmen	Seite	87
Sägeblatt anbringen/auswechseln	Seite	87
Bedienung	Seite	87
Ein-/ausschalten	Seite	87
Arbeitsanweisungen	Seite	88
Normale Sägeschnitte	Seite	88
Tauchsägen	Seite	89
Bündig sägen	Seite	89
Reinigung und Pflege	Seite	89
Wartung	Seite	90
Reparatur	Seite	90
Ersatzteile/Zubehör	Seite	90
Lagerung	Seite	90
Transport	Seite	90
Entsorgung	Seite	91
Garantie	Seite	91
Abwicklung im Garantiefall	Seite	92
Service	Seite	92
EU-Konformitätserklärung	Seite	93

Liste der verwendeten Piktogramme/Symbole

	WARNUNG! – Bezeichnet eine Gefahr mit mittlerem Risikograd, die, wenn sie nicht vermieden wird, den Tod oder eine schwere Verletzung zur Folge haben kann (z. B. Stromschlagrisiko)	 	Dieses Symbol bedeutet, dass bei der Verwendung des Produkts die Betriebsanleitung zu beachten ist.
	VORSICHT! – Bezeichnet eine Gefahr mit niedrigem Risikograd, die, wenn sie nicht vermieden wird, eine leichte bis mäßige Verletzung zur Folge haben kann (z. B. Verbrühungsgefahr)		Trennen Sie das Ladegerät 11 immer von der Stromversorgung, bevor Sie den Akku-Pack 9 aus dem Ladegerät entnehmen oder den Akku-Pack einsetzen.
	ACHTUNG! – Warnt vor möglichen Sachschäden (z. B. Kurzschlussgefahr)		Schalten Sie das Produkt immer aus, entnehmen Sie den Akku-Pack 9 und lassen Sie das Produkt abkühlen, bevor Sie Anpassungen vornehmen.
	Tragen Sie Gehörschutz!		Tragen Sie Schutzhandschuhe!
	Wechselstrom/-spannung		Gleichstrom/-spannung
	Verwenden Sie das Produkt nur in trockenen Innenräumen.		Feinsicherung
		min⁻¹	Umdrehungen pro Minute
	Schutzklasse II (Doppelisolierung)		Schützen Sie den Akku-Pack 9 vor Hitze und direkter Sonneneinstrahlung.
	Schützen Sie den Akku-Pack 9 vor Feuer.		Schützen Sie den Akku-Pack 9 vor Wasser und Feuchtigkeit.
CE	Das CE-Zeichen bestätigt Konformität mit den für das Produkt zutreffenden EU-Richtlinien.	 	Sicherheitshinweise Handlungsanweisungen

12 V AKKU-ASTSÄGE

● Einleitung

Wir beglückwünschen Sie zum Kauf Ihres neuen Produkts. Sie haben sich damit für ein hochwertiges Produkt entschieden. Die Bedienungsanleitung ist Teil dieses Produkts. Sie enthält wichtige Hinweise für Sicherheit, Gebrauch und Entsorgung. Machen Sie sich vor der Benutzung des Produkts mit allen Bedien- und Sicherheitshinweisen vertraut. Benutzen Sie das Produkt nur wie beschrieben und für die angegebenen Einsatzbereiche. Händigen Sie alle Unterlagen bei Weitergabe des Produkts an Dritte mit aus.

● Bestimmungsgemäße Verwendung

- Diese akku-astsäge (nachfolgend „Produkt“ oder „Elektrowerkzeug“ genannt) ist eine Säbelsäge, die mit festem Anschlag (Fußplatte) zum Sägen von Holz, Kunststoff und Baustoffen bestimmt ist.
- Das Produkt eignet sich für grobe Sägearbeiten, gerade und kurvige Schnitte und trennt Flächen bündig ab.
- Mit montiertem Haltebügel eignet sich das Produkt zum Sägen von Ästen.
- Beachten Sie die Informationen zu Sägeblättern und Arbeitsanweisungen zum Sägen.
- Jede andere Verwendung oder Veränderung des Produkts gilt als nicht bestimmungsgemäß und birgt erhebliche Unfallgefahren.
- Für aus bestimmungswidriger Verwendung entstandene Schäden übernimmt der Hersteller keine Haftung.
- Das Produkt ist nicht für den gewerblichen Einsatz bestimmt.

● Lieferumfang

⚠️ WARNUNG!

- ▶ Das Produkt und die Verpackungsmaterialien sind kein Kinderspielzeug! Kinder dürfen nicht mit Kunststoffbeuteln, Folien und Kleinteilen spielen! Es besteht Verschluckungs- und Erstickungsgefahr!

HINWEIS

- ▶ HCS = High carbon steel = Stahl mit hohem Kohlenstoffgehalt
- ▶ TPI = teeth per inch = die Anzahl der Zähne je Zoll (2,54 cm)

- 1 Akku-Astsäge
- 1 Haltebügel
- 1 Akku-Pack
- 1 Ladegerät
- 1 Sägeblatt für Holz (HCS, 152 x 1 mm, 6 TPI)
- 1 Tragekoffer
- 1 Bedienungsanleitung

● Liste der Teile

Schlagen Sie vor dem Lesen die Seiten mit den Abbildungen auf und machen Sie sich mit allen Funktionen des Produkts vertraut.

(Abb. A, B, C)

- 1 Sägeblatt
- 2 Fußplatte
- 3 Schnellspannfutter
- 4 Handschutz
- 5 Entriegelung (Haltebügel)
- 5a Aussparung
- 6 Einschaltsperrleiste
- 7 Handgriff
- 8 Entriegelungstaste (Akku-Pack)
- 9 Akku-Pack
- 10 Ein-/Aus-Schalter
- 11 Ladegerät

- 12 Ladekontroll-LED (grün)
- 13 Ladekontroll-LED (rot)
- 14 Haltebügel
- 15 Ladezustand-LEDs (rot/orange/grün)

● Technische Daten

12 V Akku-Astsäge	PAAS 12 B2
Modellnummer:	HG11034 (Ladegerät mit VDE-Stecker) HG11034-BS (Ladegerät mit BS-Stecker)
Nennspannung:	12 V ===
Nennleerlaufhubzahl n_0 :	0–2 700 min ⁻¹
Hublänge:	20 mm
Max. Schnittlänge:	80 mm (Holz) 50 mm (Metallprofile/ Metallrohre)
Sägeblattaufnahme:	1/2" (12,7 mm)
Akku-Pack	PAPK 12 A4
Modellnummer:	HG10468
Typ:	Lithium-Ionen
Nennspannung:	12 V ===
Kapazität:	2,0 Ah
Ladegerät	PLGK 12 A3
Modellnummer:	HG11358 (VDE-Stecker) HG11358-BS (BS-Stecker)
Eingang	
Nennspannung:	220–240 V~, 50–60 Hz
Nennleistungsaufnahme:	50 W
Sicherung (innen):	2 A 
Ausgang	
Nennspannung:	12 V ===
Nennstrom:	2,4 A
Ladedauer:	ca. 60 Minuten
Schutzklasse:	II/□ (Doppelisolierung)

Empfohlene Umgebungstemperatur

Während des Ladens:	+4 °C bis +40 °C
Während des Betriebs:	+4 °C bis +40 °C
Während der Lagerung:	+20 °C bis +26 °C

Geräuschemissionswerte

Messwert für Geräusch ermittelt entsprechend EN 62841. Der A-bewertete Geräuschpegel des Elektrowerkzeugs am Ort des Benutzers beträgt typischerweise:

Schalldruckpegel L_{pA} :	77,5 dB
Unsicherheit K_{pA} :	5 dB
Schalleistungspegel L_{WA} :	85,5 dB
Unsicherheit K_{WA} :	5 dB

WARNUNG!



Tragen Sie Gehörschutz!

Schwingungsemissionswerte

Schwingungsgesamtwerte (Vektorsumme dreier Richtungen) ermittelt entsprechend EN 62841:

Sägen von Spanplatten $a_{h,B}$:	4,142 m/s ²
Unsicherheit K:	1,5 m/s ²
Sägen von Holzbalken $a_{h,WB}$:	4,231 m/s ²
Unsicherheit K:	1,5 m/s ²

HINWEIS

- ▶ Die angegebenen Schwingungsgesamtwerte und die angegebenen Geräuschemissionswerte sind nach einem genormten Prüfverfahren gemessen worden und können zum Vergleich eines Elektrowerkzeugs mit einem anderen verwendet werden.

HINWEIS

- ▶ Die angegebenen Schwingungsgesamtwerte und die angegebenen Geräuschemissionswerte können auch zu einer vorläufigen Einschätzung der Belastung verwendet werden.

⚠️ WARNUNG!

- ▶ Die Schwingungs- und Geräuschemissionen können während der tatsächlichen Benutzung des Elektrowerkzeugs von den Angabewerten abweichen, abhängig von der Art und Weise, in der das Elektrowerkzeug verwendet wird, insbesondere, welche Art von Werkstück bearbeitet wird.
- ▶ Es ist notwendig, Sicherheitsmaßnahmen zum Schutz des Bedieners festzulegen, die auf einer Abschätzung der Schwingungsbelastung während der tatsächlichen Benutzungsbedingungen beruhen (hierbei sind alle Anteile des Betriebszyklus zu berücksichtigen, beispielsweise Zeiten, in denen das Elektrowerkzeug abgeschaltet ist, und solche, in denen es zwar eingeschaltet ist, aber ohne Belastung läuft).



Allgemeine Sicherheitshinweise

- **Allgemeine Sicherheitshinweise für Elektrowerkzeuge**

⚠️ WARNUNG!



Lesen Sie alle Sicherheitshinweise, Anweisungen, Bilderungen und technischen Daten, mit denen dieses Elektrowerkzeug versehen ist. Versäumnisse bei der Einhaltung der nachfolgenden Anweisungen können elektrischen Schlag, Brand und/oder schwere Verletzungen verursachen.

Bewahren Sie alle Sicherheitshinweise und Anweisungen für die Zukunft auf.

Der in den Sicherheitshinweisen verwendete Begriff „Elektrowerkzeug“ bezieht sich auf netzbetriebene Elektrowerkzeuge (mit Netzleitung) oder auf akkubetriebene Elektrowerkzeuge (ohne Netzleitung).

Arbeitsplatzsicherheit

- Halten Sie Ihren Arbeitsbereich sauber und gut beleuchtet.** Unordnung oder unbeleuchtete Arbeitsbereiche können zu Unfällen führen.
- Arbeiten Sie mit dem Elektrowerkzeug nicht in explosionsgefährdeter Umgebung, in der sich brennbare Flüssigkeiten, Gase oder Stäube befinden.** Elektrowerkzeuge erzeugen Funken, die den Staub oder die Dämpfe entzünden können.

- c) **Halten Sie Kinder und andere Personen während der Benutzung des Elektrowerkzeugs fern.** Bei Ablenkung können Sie die Kontrolle über das Elektrowerkzeug verlieren.

Elektrische Sicherheit

- a) **Der Anschlussstecker des Elektrowerkzeugs muss in die Steckdose passen. Der Stecker darf in keiner Weise verändert werden. Verwenden Sie keine Adapterstecker gemeinsam mit schutzgeerdeten Elektrowerkzeugen.** Unveränderte Stecker und passende Steckdosen verringern das Risiko eines elektrischen Schlages.
- b) **Vermeiden Sie Körperkontakt mit geerdeten Oberflächen wie von Rohren, Heizungen, Herden und Kühlschränken.** Es besteht ein erhöhtes Risiko durch elektrischen Schlag, wenn Ihr Körper geerdet ist.
- c) **Halten Sie Elektrowerkzeuge von Regen oder Nässe fern.** Das Eindringen von Wasser in ein Elektrowerkzeug erhöht das Risiko eines elektrischen Schlages.
- d) **Zweckfremden Sie die Anschlussleitung nicht, um das Elektrowerkzeug zu tragen, aufzuhängen oder um den Stecker aus der Steckdose zu ziehen. Halten Sie die Anschlussleitung fern von Hitze, Öl, scharfen Kanten oder sich bewegenden Teilen.** Beschädigte oder verwickelte Anschlussleitungen erhöhen das Risiko eines elektrischen Schlages.
- e) **Wenn Sie mit einem Elektrowerkzeug im Freien arbeiten, verwenden Sie nur Verlängerungsleitungen, die auch für den Außenbereich geeignet sind.** Die Anwendung einer für

den Außenbereich geeigneten Verlängerungsleitung verringert das Risiko eines elektrischen Schlages.

- f) **Wenn der Betrieb des Elektrowerkzeugs in feuchter Umgebung nicht vermeidbar ist, verwenden Sie einen Fehlerstromschutzschalter.** Der Einsatz eines Fehlerstromschutzschalters vermindert das Risiko eines elektrischen Schlages.

Sicherheit von Personen

- a) **Seien Sie aufmerksam, achten Sie darauf, was Sie tun, und gehen Sie mit Vernunft an die Arbeit mit einem Elektrowerkzeug.** Benutzen Sie kein Elektrowerkzeug, wenn Sie müde sind oder unter dem Einfluss von Drogen, Alkohol oder Medikamenten stehen. Ein Moment der Unachtsamkeit beim Gebrauch des Elektrowerkzeugs kann zu ernsthaften Verletzungen führen.
- b) **Tragen Sie persönliche Schutzausrüstung und immer eine Schutzbrille.** Das Tragen persönlicher Schutzausrüstung, wie Staubmaske, rutschfeste Sicherheitsschuhe, Schutzhelm oder Gehörschutz, je nach Art und Einsatz des Elektrowerkzeugs, verringert das Risiko von Verletzungen.
- c) **Vermeiden Sie eine unbeabsichtigte Inbetriebnahme. Vergewissern Sie sich, dass das Elektrowerkzeug ausgeschaltet ist, bevor Sie es an die Stromversorgung und/oder den Akku anschließen, es aufnehmen oder tragen.** Wenn Sie beim Tragen des Elektrowerkzeugs den Finger am Schalter haben oder das Elektrowerkzeug eingeschaltet an die Stromversorgung anschließen, kann dies zu Unfällen führen.

- d) **Entfernen Sie Einstellwerkzeuge oder Schraubenschlüssel, bevor Sie das Elektrowerkzeug einschalten.** Ein Werkzeug oder Schlüssel, der sich in einem drehenden Teil des Elektrowerkzeugs befindet, kann zu Verletzungen führen.
- e) **Vermeiden Sie eine abnormale Körperhaltung. Sorgen Sie für einen sicheren Stand und halten Sie jederzeit das Gleichgewicht.** Dadurch können Sie das Elektrowerkzeug in unerwarteten Situationen besser kontrollieren.
- f) **Tragen Sie geeignete Kleidung. Tragen Sie keine weite Kleidung oder Schmuck. Halten Sie Haare und Kleidung fern von sich bewegenden Teilen.** Lockere Kleidung, Schmuck oder lange Haare können von sich bewegenden Teilen erfasst werden.
- g) **Wenn Staubabsaug- und -auffangeinrichtungen montiert werden können, sind diese anzuschließen und richtig zu verwenden.** Verwendung einer Staubabsaugung kann Gefährdungen durch Staub verringern.
- h) **Wiegen Sie sich nicht in falscher Sicherheit und setzen Sie sich nicht über die Sicherheitsregeln für Elektrowerkzeuge hinweg, auch wenn Sie nach vielfachem Gebrauch mit dem Elektrowerkzeug vertraut sind.** Achtloses Handeln kann binnen Sekundenbruchteilen zu schweren Verletzungen führen.
- bestimmte Elektrowerkzeug.** Mit dem passenden Elektrowerkzeug arbeiten Sie besser und sicherer im angegebenen Leistungsbereich.
- b) **Benutzen Sie kein Elektrowerkzeug, dessen Schalter defekt ist.** Ein Elektrowerkzeug, das sich nicht mehr ein- oder ausschalten lässt, ist gefährlich und muss repariert werden.
- c) **Ziehen Sie den Stecker aus der Steckdose und/oder entfernen Sie einen abnehmbaren Akku, bevor Sie Geräteeinstellungen vornehmen, Einsatzwerkzeugteile wechseln oder das Elektrowerkzeug weglegen.** Diese Vorsichtsmaßnahme verhindert den unbeabsichtigten Start des Elektrowerkzeugs.
- d) **Bewahren Sie unbenutzte Elektrowerkzeuge außerhalb der Reichweite von Kindern auf. Lassen Sie keine Personen das Elektrowerkzeug benutzen, die mit diesem nicht vertraut sind oder diese Anweisungen nicht gelesen haben.** Elektrowerkzeuge sind gefährlich, wenn Sie von unerfahrenen Personen benutzt werden.
- e) **Pflegen Sie Elektrowerkzeuge und Einsatzwerkzeug mit Sorgfalt. Kontrollieren Sie, ob bewegliche Teile einwandfrei funktionieren und nicht klemmen, ob Teile gebrochen oder so beschädigt sind, dass die Funktion des Elektrowerkzeugs beeinträchtigt ist. Lassen Sie beschädigte Teile vor dem Einsatz des Elektrowerkzeuges reparieren.** Viele Unfälle haben ihre Ursache in schlecht gewarteten Elektrowerkzeugen.
- f) **Halten Sie Schneidwerkzeuge scharf und sauber.** Sorgfältig gepflegte Schneidwerkzeuge mit

Verwendung und Behandlung des Elektrowerkzeugs

- a) **Überlasten Sie das Elektrowerkzeug nicht. Verwenden Sie für Ihre Arbeit das dafür**

scharfen Schneidkanten verkleben sich weniger und sind leichter zu führen.

- g) **Verwenden Sie Elektrowerkzeug, Einsatzwerkzeug, Einsatzwerkzeuge usw. entsprechend diesen Anweisungen. Berücksichtigen Sie dabei die Arbeitsbedingungen und die auszuführende Tätigkeit.** Der Gebrauch von Elektrowerkzeugen für andere als die vorgesehenen Anwendungen kann zu gefährlichen Situationen führen.
- h) **Halten Sie Griffe und Griffflächen trocken, sauber und frei von Öl und Fett.** Rutschige Griffe und Griffflächen erlauben keine sichere Bedienung und Kontrolle des Elektrowerkzeugs in unvorhergesehenen Situationen.

Verwendung und Behandlung des Akkuwerkzeugs

- a) **Laden Sie die Akkus nur mit Ladegeräten auf, die vom Hersteller empfohlen werden.** Durch ein Ladegerät, das für eine bestimmte Art von Akkus geeignet ist, besteht Brandgefahr, wenn es mit anderen Akkus verwendet wird.
- b) **Verwenden Sie nur die dafür vorgesehenen Akkus in den Elektrowerkzeugen.** Der Gebrauch von anderen Akkus kann zu Verletzungen und Brandgefahr führen.
- c) **Halten Sie den nicht benutzten Akku fern von Büroklammern, Münzen, Schlüsseln, Nägeln, Schrauben oder anderen kleinen Metallgegenständen, die eine Überbrückung der Kontakte verursachen könnten.** Ein Kurzschluss zwischen den Akkukontakten kann Verbrennungen oder Feuer zur Folge haben.

- d) **Bei falscher Anwendung kann Flüssigkeit aus dem Akku austreten. Vermeiden Sie den Kontakt damit. Bei zufälligem Kontakt mit Wasser abspülen. Wenn die Flüssigkeit in die Augen kommt, nehmen Sie zusätzlich ärztliche Hilfe in Anspruch.** Austretende Akkuflüssigkeit kann zu Hautreizungen oder Verbrennungen führen.
- e) **Benutzen Sie keinen beschädigten oder veränderten Akku.** Beschädigte oder veränderte Akkus können sich unvorhersehbar verhalten und zu Feuer, Explosion oder Verletzungsgefahr führen.
- f) **Setzen Sie einen Akku keinem Feuer oder zu hohen Temperaturen aus.** Feuer oder Temperaturen über +130 °C (+265 °F) können eine Explosion hervorrufen.
- g) **Befolgen Sie alle Anweisungen zum Laden und laden Sie den Akku oder das Akkuwerkzeug niemals außerhalb des in der Betriebsanleitung angegebenen Temperaturbereichs.** Falsches Laden oder Laden außerhalb des zugelassenen Temperaturbereichs kann den Akku zerstören und die Brandgefahr erhöhen.

	VORSICHT! EXPLOSIONSRISIKO! Laden Sie nicht aufladbare Batterien niemals auf.
	Schützen Sie den Akku vor Hitze, z. B. auch vor dauernder Sonneneinstrahlung, Feuer, Wasser und Feuchtigkeit. Es besteht ein Explosionsrisiko.
	
	

Service

- a) **Lassen Sie Ihr Elektrowerkzeug nur von qualifiziertem Fachpersonal und nur mit Original-Ersatzteilen reparieren.** Damit wird sichergestellt, dass die Sicherheit des Elektrowerkzeugs erhalten bleibt.
- b) **Warten Sie niemals beschädigte Akkus.** Sämtliche Wartung von Akkus sollte nur durch den Hersteller oder bevollmächtigte Kundendienststellen erfolgen.

● Gerätespezifische Sicherheitshinweise für Säbelsägen

- a) **Halten Sie das Elektrowerkzeug an den isolierten Griffflächen, wenn Sie Arbeiten ausführen, bei denen das Einsatzwerkzeug verborgene Stromleitungen treffen kann.** Der Kontakt mit einer spannungsführenden Leitung kann auch metallene Geräteteile unter Spannung setzen und zu einem elektrischen Schlag führen.
- b) **Befestigen und sichern Sie das Werkstück mittels Zwingen oder auf andere Art und Weise an einer stabilen Unterlage.** Wenn Sie das Werkstück nur mit der Hand oder gegen Ihren Körper halten, bleibt es labil, was zum Verlust der Kontrolle führen kann.
- c) Tragen Sie eine Staubschutzmaske!

WARNUNG!

- Verwenden Sie kein Zubehör, welches nicht von **PARKSIDE** empfohlen wurde. Dies kann zu elektrischem Schlag und Feuer führen.

● Vibrations- und Geräuschminderung

Begrenzen Sie die Benutzungszeit, verwenden Sie vibrations- und geräuscharme Betriebsarten und tragen Sie persönliche Schutzausrüstung, um Vibrations- und Geräuschauswirkungen zu reduzieren.

Die folgenden Maßnahmen helfen, vibrations- und geräuschbedingte Risiken zu mindern:

- Verwenden Sie das Produkt nur gemäß seinem bestimmungsgemäßen Gebrauch und wie in diesen Anweisungen beschrieben.
- Stellen Sie sicher, dass das Produkt einwandfrei und gut gewartet ist.
- Halten Sie das Produkt sicher an den Handgriffen/Griffflächen fest.
- Warten Sie das Produkt entsprechend den Anweisungen und sorgen Sie für ausreichende Schmierung (wenn anwendbar).
- Planen Sie Ihren Arbeitsablauf so, dass die Verwendung von Produkten mit hohem Vibrationswert auf einen längeren Zeitraum verteilt ist.

● Verhalten im Notfall

Machen Sie sich anhand dieser Bedienungsanleitung mit der Benutzung dieses Produkts vertraut. Prägen Sie sich die Sicherheitshinweise ein und halten Sie sich unbedingt daran. Dies hilft, Risiken und Gefahren zu vermeiden.

- Seien Sie bei der Nutzung dieses Produkts immer aufmerksam, damit Sie Gefahren frühzeitig erkennen und handeln können. Rasches Einschreiten kann schwere Verletzungen und Sachschäden vermeiden.
- Schalten Sie das Produkt bei Fehlfunktionen umgehend aus und entnehmen Sie den Akku-Pack. Lassen Sie dieses von einer

qualifizierten Fachkraft überprüfen und gegebenenfalls instand setzen, bevor Sie es wieder in Betrieb nehmen.

● Restrisiken

Auch wenn Sie dieses Produkt vorschriftsmäßig bedienen, bleibt ein potenzielles Risiko für Personen- und Sachschäden bestehen. Folgende Gefahren können im Zusammenhang mit der Bauweise und Ausführung dieses Produkts unter anderem auftreten:

- Gesundheitsschäden, die aus Vibrationsemissionen resultieren, falls das Produkt über einen längeren Zeitraum benutzt, nicht ordnungsgemäß geführt und gewartet wird.

HINWEIS

- ▶ Dieses Produkt erzeugt während des Betriebs ein elektromagnetisches Feld! Dieses Feld kann unter bestimmten Umständen aktive oder passive medizinische Implantate beeinträchtigen!
- ▶ Um das Risiko von ernsthaften oder tödlichen Verletzungen zu verringern, empfehlen wir Personen mit medizinischen Implantaten, ihren Arzt und den Hersteller vom medizinischen Implantat zu konsultieren, bevor das Produkt bedient wird!

● Sicherheitshinweise für Ladegeräte

- Dieses Gerät kann von Kindern ab 8 Jahren und darüber sowie von Personen mit verringerten

physischen, sensorischen oder mentalen

Fähigkeiten oder Mangel an Erfahrung und Wissen benutzt werden, wenn sie beaufsichtigt oder bezüglich des sicheren Gebrauchs des Geräts unterwiesen wurden und die daraus resultierenden Gefahren verstehen.

Kinder dürfen nicht mit dem Gerät spielen. Reinigung und Benutzer-Wartung dürfen nicht von Kindern ohne Beaufsichtigung durchgeführt werden.

- Laden Sie keine nicht wieder aufladbaren Batterien auf. Verstoß gegen diesen Hinweis führt zu Gefährdungen.
- Wenn die Anschlussleitung beschädigt wird, muss sie durch den Hersteller oder seinen Kundendienst oder eine ähnlich qualifizierte Person ersetzt werden, um Gefährdungen zu vermeiden.

- Schützen Sie elektrische Teile gegen Feuchtigkeit. Tauchen Sie diese nie in Wasser oder andere Flüssigkeiten, um einen elektrischen Schlag zu vermeiden. Halten Sie das Gerät nie unter fließendes Wasser. Beachten Sie die Anweisungen für Reinigung, Wartung und Reparatur.

 Das Gerät ist nur den Gebrauch in Innenräumen geeignet.

⚠️ ACHTUNG! Dieses Ladegerät ist ausschließlich zum Aufladen von Akku-Packs der folgenden Typen geeignet:

/// PARKSIDE 12 V Akku-Pack		
PAPK 12 A3	2,0 Ah	3 Zellen
PAPK 12 B3	4,0 Ah	6 Zellen
PAPK 12 C1	2,5 Ah	3 Zellen
PAPK 12 D1	5,0 Ah	6 Zellen

Geeignete Akku-Packs und Ladegeräte

Akku-Pack:	/// PARKSIDE X 12 V Team
Ladegerät:	/// PARKSIDE X 12 V Team

- Kunden aus PL (Polen) können kompatible Ersatzakkus und Ladegeräte über den LIDL-Onlineshop www.lidl.de beziehen. Kunden aus FI (Finnland), SE (Schweden), LT (Litauen), EE (Estland) & LV (Lettland) über www.optimex-shop.com.

● Vor der ersten Verwendung

● Produkt auspacken

1. Entnehmen Sie das Produkt aus der Verpackung und entfernen Sie sämtliche Verpackungsmaterialien und Schutzfolien.
2. Prüfen Sie, ob alle Teile vorhanden sind und ob der beschriebene Lieferumfang vollständig ist (siehe „Lieferumfang“).
3. Überprüfen Sie, ob sich das Produkt und sämtliche Teile in gutem Zustand befinden. Sollten Sie eine Beschädigung oder einen Defekt feststellen, verwenden Sie das Produkt nicht, sondern verfahren Sie wie im Kapitel „Garantie“ beschrieben.

● Zubehör

- Um dieses Produkt sicher und korrekt zu betreiben, ist das folgende Zubehör, d. h. Einsatzwerkzeuge und Sägeblätter, notwendig:
 - Geeignetes Sägeblatt
- Zubehör und Sägeblätter sind über Ihren zugelassenen Händler erhältlich. Achten Sie beim Kauf immer auf die technischen Anforderungen dieses Produkts (siehe „Technische Daten“).
- Benutzen Sie nur Zubehör und Zusatzgeräte, die in der Bedienungsanleitung angegeben sind. Der Gebrauch anderer als in der Bedienungsanleitung empfohlener Einsatzwerkzeuge oder anderen

Zubehörs kann ein Verletzungsrisiko für Sie bedeuten.

- Falls Sie Zweifel haben, fragen Sie einen qualifizierten Experten oder den Händler Ihres Vertrauens um Rat.

● Akku-Pack aufladen

⚠️ WARNUNG! Verletzungsrisiko!



Trennen Sie das Ladegerät **11** immer von der Stromversorgung, bevor Sie den Akku-Pack **9** einsetzen/entnehmen.

HINWEIS

- ▶ Sie können den Akku-Pack **9** zu jedem Zeitpunkt laden, ohne dessen Lebensdauer zu verringern.
 - ▶ Der Akku-Pack **9** wird bei einer Unterbrechung des Ladevorgangs nicht beschädigt.
 - ▶ Lassen Sie das Ladegerät **11** zwischen aufeinanderfolgenden Ladevorgängen für mindestens 15 Minuten abkühlen.
- Die Ladekontroll-LEDs (rot **13** und grün **12**) zeigen den Zustand des Ladegeräts **11** und des Akku-Packs **9** an.
 - Vor der Inbetriebnahme: Laden Sie den Akku-Pack **9** auf, wenn er einen mittleren oder niedrigen Ladezustand aufweist (siehe „Ladezustand des Akku-Packs überprüfen“).

LED	Zustand
Rote LED 13 leuchtet	Akku-Pack 9 lädt
Grüne LED 12 leuchtet	Akku-Pack 9 voll aufgeladen
Grüne LED 12 und rote LED 13 blinken	Akku-Pack 9 defekt

LED	Zustand
Rote LED 13 blinkt	Akku-Pack 9 zu kalt oder zu warm
Grüne LED 12 leuchtet (ohne Akku-Pack 9)	Ladegerät 11 betriebsbereit

1. Setzen Sie den Akku-Pack **9** in das Ladegerät **11** ein.
2. Verbinden Sie den Netzstecker des Ladegeräts **11** mit einer Steckdose.
3. Wenn der Akku-Pack **9** voll aufgeladen ist:
 - Ziehen Sie den Netzstecker des Ladegeräts **11** aus der Steckdose.
 - Entnehmen Sie den Akku-Pack **9** aus dem Ladegerät **11**.

● Akku-Pack einsetzen/entnehmen

Akku-Pack einsetzen

1. Schieben Sie den Akku-Pack **9** auf den Handgriff **7**.
2. Stellen Sie sicher, dass der Akku-Pack **9** hörbar einrastet.

Akku-Pack entnehmen

1. Drücken Sie auf die Entriegelungstaste **8** am Akku-Pack **9**.
2. Ziehen Sie den Akku-Pack **9** vom Handgriff **7** ab.

● Ladezustand des Akku-Packs überprüfen

- Drücken Sie gleichzeitig die Einschaltsperrtaste **6** und den Ein-/Aus-Schalter **10**. Die Ladezustand-LEDs **15** zeigen den Ladezustand wie folgt an:

Farbe	Ladezustand
Rot/orange/grün	Maximal
Rot/orange	Mittel
Rot	Niedrig

● **Zusammenbau**

● Haltebügel anbringen/ entnehmen

(Abb. B, C, D)

⚠️ WARNUNG! Verletzungsrisiko!



Schalten Sie das Produkt immer aus, entnehmen Sie den Akku-Pack **9** und lassen Sie das Produkt abkühlen, bevor Sie Anpassungen vornehmen.

Haltebügel anbringen

1. Drücken Sie die Entriegelung **5** auf beiden Seiten des Haltebügels **14**.
2. Schieben Sie den Haltebügel **14** über die Führung an der Fußplatte **2**, bis er hörbar in der Aussparung **5a** einrastet.

Haltebügel entnehmen

1. Drücken Sie die Entriegelung **5** auf beiden Seiten des Haltebügels **14**.
2. Ziehen Sie den Haltebügel **14** aus der Führung heraus.

● Sägeblatt anbringen/ auswechseln

⚠️ WARNUNG! Verletzungsrisiko!



Schalten Sie das Produkt immer aus, entnehmen Sie den Akku-Pack **9** und lassen Sie das Produkt abkühlen, bevor Sie Anpassungen vornehmen.

⚠️ VORSICHT! Verletzungsrisiko!



Sägeblätter sind scharfkantig und können während der Verwendung heiß werden. Tragen Sie immer Schutzhandschuhe, wenn Sie Sägeblätter handhaben.

⚠️ ACHTUNG! Risiko von Sachschäden!

- ▶ Die Zähne des Sägeblatts **1** müssen nach unten zeigen.

1. Drehen Sie das Schnellspannfutter **3** in Pfeilrichtung bis zum Anschlag. Halten Sie das Schnellspannfutter in dieser Position.
2. Schieben Sie das Sägeblatt **1** bis zum Anschlag in das Schnellspannfutter **3**.
3. Lassen Sie das Schnellspannfutter **3** los, sodass es in die Ausgangsposition zurückkehrt.
4. Das Sägeblatt **1** ist nun verriegelt.

● **Bedienung**

● Ein-/ausschalten

⚠️ VORSICHT! Verletzungsrisiko!



Tragen Sie immer Schutzhandschuhe, wenn Sie das Produkt handhaben oder damit arbeiten.

⚠️ VORSICHT! Verletzungsrisiko!

- ▶ Bevor Sie das Produkt einschalten: Stellen Sie sicher, dass das Sägeblatt **1** das Werkstück nicht berührt.
- ▶ Achten Sie auf einen sicheren Stand. Halten Sie das Produkt während der Arbeit immer mit beiden Händen fest.
- ▶ Halten Sie Ihre Hände vom Sägeblatt **1** fern, wenn das Produkt in Betrieb ist.

HINWEIS

- ▶ Sie können den Ein-/Aus-Schalter **10** nicht für einen Dauerbetrieb arretieren.

Einschalten

1. Lösen Sie die Einschaltsperrle [6], indem Sie sie auf der linken oder rechten Seite hineindrücken.
2. Halten Sie den Ein-/Aus-Schalter [10] gedrückt.
3. Regeln Sie die gewünschte Geschwindigkeit, indem Sie die Druckstärke auf den Ein-/Aus-Schalter [10] ändern.

Ausschalten

1. Lassen Sie den Ein-/Aus-Schalter [10] los.
2. Wenn Sie den Ein-/Aus-Schalter [10] loslassen, kehrt die Einschaltsperrle [6] in ihre Ausgangsposition zurück.

● Arbeitsanweisungen

⚠ **VORSICHT! Risiko von Verletzungen und Sachschäden!**

- ▶ Tragen Sie Schutzhandschuhe, wenn Sie das Sägeblatt [1] handhaben. Auf diese Weise vermeiden Sie Schnittverletzungen.
- ▶ Verwenden Sie keine stumpfen oder verbogenen Sägeblätter oder Sägeblätter, die auf eine andere Weise beschädigt sind.
- ▶ Bevor Sie das Werkstück sägen, überprüfen Sie es auf verborgene Objekte wie Nägel und Schrauben und entfernen Sie diese.
- ▶ Setzen Sie immer ein geeignetes Sägeblatt ein.
- ▶ Sichern Sie das Werkstück mit Klemmvorrichtungen auf der Werkbank.
- ▶ Wenden Sie nur den minimal notwendigen Druck beim Sägen an. Bei übermäßigem Druck kann sich das Sägeblatt verbiegen oder brechen.

⚠ **VORSICHT! Risiko von Verletzungen und Sachschäden!**

- ▶ Schalten Sie das Produkt sofort aus, wenn sich das Sägeblatt verhakt hat. Versuchen Sie, den Sägeschnitt zu spreizen und ziehen Sie das Sägeblatt vorsichtig heraus.
- ▶ Stehen Sie während der Arbeit immer seitlich vom Produkt.
- ▶ Stellen Sie immer sicher, dass der Arbeitsplatz gut belüftet ist.
- ▶ Vermeiden Sie eine Überlastung des Produkts bei der Arbeit.
- ▶ Sägen Sie das Material mit gleichmäßigem Vorschub.

● Normale Sägeschnitte

1. Stellen Sie sicher, dass das Sägeblatt [1] das Werkstück nicht berührt.
2. Schalten Sie das Produkt ein.
3. Setzen Sie die Fußplatte [2] auf dem Werkstück an.
4. Üben Sie beim Sägen einen gleichmäßigen Druck aus und schreiten Sie in einem gleichmäßigen Tempo voran.
Sie können waagerechte, diagonale oder senkrechte Schnitte sägen (Abb. E).
5. Wenn Sie den Haltebügel [14] verwenden, bewegen Sie das Produkt nach unten und üben Sie leichten Druck aus (Abb. G).
6. Wenn Sie fertig sind:
 - Schalten Sie das Produkt aus.
 - Ziehen Sie das Sägeblatt [1] aus dem Werkstück.

● Tauchsägen

(Abb. F)

⚠ VORSICHT! Risiko von Rückschlag und Verletzungen!

- ▶ Führen Sie Tauchsägeschnitte nur in weichen Materialien (z. B. Holz oder Gipsplatte) mit einem kurzen Sägeblatt (max. Länge: 150 mm) durch.
- ▶ Tauchsägeschnitte sind sehr herausfordernd und mit einem erhöhten Verletzungsrisiko verbunden. Wenden Sie diese Technik nur an, wenn Sie damit vertraut sind.

HINWEIS

- ▶ Vor dem Tauchsägen: Entnehmen Sie den Haltebügel **14**.

1. Setzen Sie die Vorderkante der Fußplatte **2** auf dem Werkstück an, sodass das Sägeblatt **1** das Werkstück nicht berührt.
2. Schalten Sie das Produkt ein.
3. Tauchen Sie das Sägeblatt **1** langsam in das Werkstück ein.
4. Wenn Sie das Werkstück der Tiefe nach durchsägt haben, fahren Sie normal fort.

● Bündig sägen

⚠ VORSICHT! Risiko von Rückschlag und Verletzungen!

- ▶ Stellen Sie sicher, dass das Sägeblatt **1** länger als der Rohrdurchmesser ist.

HINWEIS

- ▶ Bevor Sie Bündig sägen: Entnehmen Sie den Haltebügel **14**.

HINWEIS

- ▶ Mit einem flexiblen Bimetall-Sägeblatt können Sie hervorstehende Werkstücke (z. B. Wasserrohre) bündig an einer Wand absägen.

1. Setzen Sie das Sägeblatt **1** direkt an der Wand an.
2. Biegen Sie das Sägeblatt **1** durch leichten seitlichen Druck auf das Produkt, sodass die Fußplatte **2** die Wand berührt.
3. Schalten Sie das Produkt ein.
4. Sägen Sie das Werkstück mit konstantem Druck ab.

● Reinigung und Pflege

⚠ WARNUNG! Verletzungsrisiko!



Schalten Sie das Produkt immer aus, entnehmen Sie den Akku-Pack **9** und lassen Sie das Produkt abkühlen, bevor Sie Anpassungen vornehmen.

HINWEIS

- ▶ Verwenden Sie zur Reinigung des Produkts keine chemischen, alkalischen, scheuernden oder anderen aggressiven Reinigungsmittel oder Desinfektionsmittel, da diese die Oberflächen angreifen können.
- ▶ Lassen Sie niemals Flüssigkeiten in das Produkt gelangen.
- Eine regelmäßige und gründliche Reinigung gewährleistet eine sichere Verwendung und verlängert die Lebensdauer des Produkts.
- Halten Sie das Produkt immer sauber, trocken und frei von Öl oder Fett.
- Nach jeder Verwendung und vor der Lagerung: Entfernen Sie Fremdkörper vom Produkt.

- Reinigen Sie das Produkt mit einem trockenen Tuch.
- Verwenden Sie eine weiche Bürste für schwer erreichbare Stellen.
- Reinigen Sie insbesondere die Lüftungsöffnungen nach jeder Verwendung mit einem Tuch und einer weichen Bürste. Die Lüftungsöffnungen müssen immer frei bleiben.

● **Wartung**

- Vor und nach jeder Verwendung: Überprüfen Sie das Produkt und das Zubehör (z. B. Sägeblätter) auf Verschleiß und Beschädigungen. Falls nötig, ersetzen Sie verschlissenes oder beschädigtes Zubehör. Beachten Sie die technischen Anforderungen (siehe „Technische Daten“).
- Überprüfen Sie, ob Abdeckungen und Sicherheitsvorrichtungen in einwandfreiem Zustand und korrekt installiert sind. Ist dies nicht der Fall, lassen Sie sie von einem Experten ersetzen.
- Ersetzen Sie das Sägeblatt **1**, falls es stumpf, verbogen oder auf eine andere Weise beschädigt ist.

● **Reparatur**

- Dieses Produkt enthält keine Teile, die vom Nutzer repariert werden können.
- Kontaktieren Sie eine zugelassene Reparaturwerkstatt oder eine ähnlich qualifizierte Person, um das Produkt überprüfen und reparieren zu lassen.

● **Ersatzteile/Zubehör**

- Kunden können kompatible Ersatzteile und Zubehör über www.optimex-shop.com beziehen.
- Sie können Bestellungen nur online aufgeben.

- Halten Sie die Bestellnummer für Ihre Bestellung bereit.
- Wenden Sie sich für weitere Informationen an die Lidl-Service-Hotline (siehe „Service“).

Teil	Bestellnummer
Sägeblatt 1	99944974305
Haltebügel 14	99944974304

● **Lagerung**

- Die ideale Temperatur für eine Langzeitlagerung (länger als 3 Monate) liegt zwischen +20 °C und +26 °C.
- Reinigen Sie das Produkt wie zuvor beschrieben.
- Lagern Sie das Produkt inkl. Zubehör an einem dunklen, trockenen, frostfreien, gut belüfteten Ort.
- Lagern Sie das Produkt immer außer Reichweite von Kindern.
- Lagern Sie das Produkt in dessen Tragekoffer.

Akku-Pack

- Vor der Langzeitlagerung: Lagern Sie den Akku-Pack **9** nur teilweise aufgeladen. Der Akku-Pack sollte zu 40 % bis 60 % aufgeladen sein (rote und orangefarbene Ladezustand-LEDs **15** leuchten).
- Bei Langzeitlagerung: Überprüfen Sie den Ladezustand des Akku-Packs **9** ungefähr alle 3 Monate. Falls nötig, laden Sie den Akku-Pack wieder auf.

● **Transport**

- Transportieren Sie das Produkt in dessen Tragekoffer.
- Schützen Sie das Produkt vor schweren Stößen oder starken Vibrationen, welche beim Transport in Fahrzeugen auftreten können.

- Sichern Sie das Produkt, damit es nicht verrutschen oder umfallen kann.

● Entsorgung

Die Verpackung besteht aus umweltfreundlichen Materialien, die Sie über die örtlichen Recyclingstellen entsorgen können.



Beachten Sie die Kennzeichnung der Verpackungsmaterialien bei der Abfalltrennung, diese sind gekennzeichnet mit Abkürzungen (a) und Nummern (b) mit folgender Bedeutung: 1–7: Kunststoffe/20–22: Papier und Pappe/80–98: Verbundstoffe.

Produkt:



Möglichkeiten zur Entsorgung des ausgedienten Produkts erfahren Sie bei Ihrer Gemeinde- oder Stadtverwaltung.



Werfen Sie Ihr Produkt, wenn es ausgedient hat, im Interesse des Umweltschutzes nicht in den Hausmüll, sondern führen Sie es einer fachgerechten Entsorgung zu. Über Sammelstellen und deren Öffnungszeiten können Sie sich bei Ihrer zuständigen Verwaltung informieren.

Defekte oder verbrauchte Batterien/Akkus müssen recycelt werden. Geben Sie Batterien/Akkus und/oder das Produkt über die angebotenen Sammeleinrichtungen zurück.



Umweltschäden durch falsche Entsorgung der Batterien/Akkus!

Entnehmen Sie die Batterien/den Akku-Pack aus dem Produkt vor der Entsorgung.

Batterien/Akkus dürfen nicht über den Hausmüll entsorgt werden. Sie können giftige Schwermetalle enthalten und unterliegen der Sondermüllbehandlung. Die chemischen Symbole der Schwermetalle sind wie folgt: Cd = Cadmium, Hg = Quecksilber, Pb = Blei. Geben Sie deshalb verbrauchte Batterien/Akkus bei einer kommunalen Sammelstelle ab.

● Garantie

Das Produkt wurde nach strengen Qualitätsrichtlinien hergestellt und vor der Auslieferung sorgfältig geprüft. Im Falle von Material- oder Herstellungsfehlern haben Sie gegenüber dem Verkäufer des Produkts gesetzliche Rechte. Ihre gesetzlichen Rechte werden in keiner Weise durch unsere unten aufgeführte Garantie eingeschränkt.

Die Garantie für dieses Produkt beträgt 3 Jahre ab Kaufdatum. Die Garantiezeit beginnt mit dem Kaufdatum. Bewahren Sie den Originalkaufbeleg an einem sicheren Ort auf, da dieses Dokument als Nachweis des Kaufs erforderlich ist.

Alle Schäden oder Mängel, die bereits zum Zeitpunkt des Kaufs vorhanden sind, müssen unverzüglich nach dem Auspacken des Produkts gemeldet werden.

Sollte das Produkt innerhalb von 3 Jahren ab Kaufdatum einen Material- oder Herstellungsfehler aufweisen, werden wir es – nach unserer Wahl – kostenlos für Sie reparieren oder ersetzen. Die Garantiezeit verlängert sich durch einen stattgegebenen Gewährleistungsanspruch nicht. Dies gilt auch für ersetzte und reparierte Teile.

Diese Garantie erlischt, wenn das Produkt beschädigt oder unsachgemäß verwendet oder gewartet wurde.

Die Garantie deckt Material- und Herstellungsfehler ab. Diese Garantie erstreckt sich weder auf Produktteile, die normalem Verschleiß unterliegen, und somit als Verschleißteile gelten (z. B. Batterien, Akkus, Schläuche, Farbpatronen), noch auf Schäden an zerbrechlichen Teilen, z. B. Schalter oder Teile aus Glas.

● Abwicklung im Garantiefall

Um eine schnelle Bearbeitung Ihres Anliegens zu gewährleisten, folgen Sie bitte den folgenden Hinweisen:

Bitte halten Sie für alle Anfragen den Kassenbon und die Artikelnummer (IAN 479237_2410) als Nachweis für den Kauf bereit.

Die Artikelnummer entnehmen Sie bitte dem Typenschild am Produkt, einer Gravur am Produkt, dem Titelblatt Ihrer Anleitung (unten links) oder dem Aufkleber auf der Rück- oder Unterseite des Produktes.

Sollten Funktionsfehler oder sonstige Mängel auftreten kontaktieren Sie zunächst die nachfolgend benannte Serviceabteilung telefonisch oder per EMail.

Ein als defekt erfasstes Produkt können Sie dann unter Beifügung des Kaufbelegs (Kassenbon) und der Angabe, worin der Mangel besteht und wann er aufgetreten ist, für Sie portofrei an die Ihnen mitgeteilte Service Anschrift übersenden.



Auf parkside-diy.com können Sie diese und viele weitere Handbücher einsehen und herunterladen. Mit diesem QR-Code gelangen Sie direkt auf parkside-diy.com. Wählen Sie Ihr Land aus, und suchen Sie über die Suchmaske nach den Bedienungsanleitungen. Mittels Eingabe der Artikelnummer (IAN) 479237_2410 gelangen Sie zur Bedienungsanleitung für Ihren Artikel.

● Service

- DE Service Deutschland**
Tel.: 0800 5435 111
E-Mail: owim@lidl.de
- AT Service Österreich**
Tel.: 0800 292726
E-Mail: owim@lidl.at
- CH Service Schweiz**
Tel.: 0800 562153
E-Mail: owim@lidl.ch



● EU-Konformitätserklärung

EU-KONFORMITÄTSERKLÄRUNG (Nr. 479237_2410)

IAN: 479237_2410
Produkt-Identifikation: "PARKSIDE" Akku-Astsäge
Modellnummer: HG11034

Der oben beschriebene Gegenstand der Erklärung erfüllt die einschlägigen Harmonisierungsvorschriften der Union:

Richtlinie 2006/42/EG
Richtlinie 2014/30/EU
Richtlinie 2011/65/EU mit allen dazugehörigen Änderungen

Angabe der einschlägigen harmonisierten Normen oder der anderen technischen Spezifikationen, für die die Konformität erklärt wird:

Nr. / Teile
Richtlinie 2006/42/EG
EN 62841-1:2015/A11:2022
EN 62841-2-11:2016/A1:2020
Richtlinie 2014/30/EU
EN IEC 55014-1:2021
EN IEC 55014-2:2021

Der Gegenstand der oben beschriebenen Erklärung steht im Einklang mit der Richtlinie 2011/65/EU des Europäischen Parlaments und des Rates vom 8. Juni 2011 zur Beschränkung der Verwendung bestimmter gefährlicher Stoffe in Elektro- und Elektronikgeräten:

Nr. / Teile
EN IEC 63000:2018

Person, die die technische Dokumentation aufbewahrt: OWIM GmbH & Co.KG

Unterzeichnet für und im Namen von:

OWIM GmbH & Co. KG, Stiftsbergstraße 1, 74167 Neckarsulm, Deutschland

Diese Konformitätserklärung wird unter der alleinigen Verantwortung des Herstellers ausgestellt.

Original-Konformitätserklärung

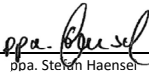
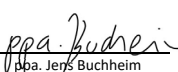
Neckarsulm	29.11.2024		
Ort	Datum	ppa. Stefan Haenser Prokurist	ppa. Jens Buchheim Prokurist

DE

OWIM GmbH & Co. KG

Stiftsbergstraße 1
74167 Neckarsulm
GERMANY

Model No.: HG11034

Version: 03/2025

IAN 479237_2410

