



## Flächenreiniger PFR 28 B3

DE AT CH

### Flächenreiniger

Originalbetriebsanleitung

IT CH

### Lavapavimenti

Traduzione delle istruzioni d'uso originali

FR CH

### Accessoires pour nettoyage haute pression

Traduction des instructions d'origine

IAN 373765\_2204

AT CH

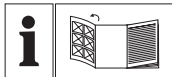

DE AT CH

Klappen Sie vor dem Lesen die Seite mit den Abbildungen aus und machen Sie sich anschließend mit allen Funktionen des Gerätes vertraut.

---

FR CH

Avant de lire le mode d'emploi, ouvrez la page contenant les illustrations et familiarisez-vous ensuite avec toutes les fonctions de l'appareil.

---

IT CH

Prima di leggere aprire la pagina con le immagini e prendere confidenza con le diverse funzioni dell'apparecchio.

DE / AT/CH	Originalbetriebsanleitung	Seite	4
FR/CH	Traduction des instructions d'origine	Page	9
IT/CH	Traduzione delle istruzioni d'uso originali	Pagina	14

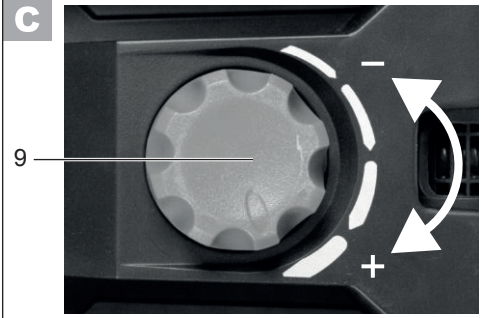
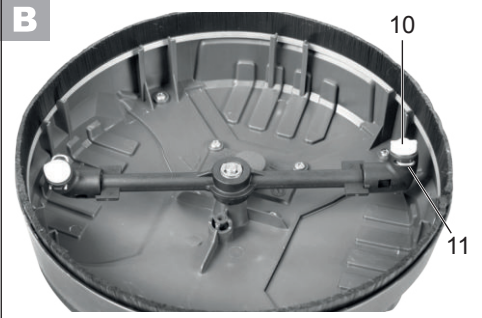
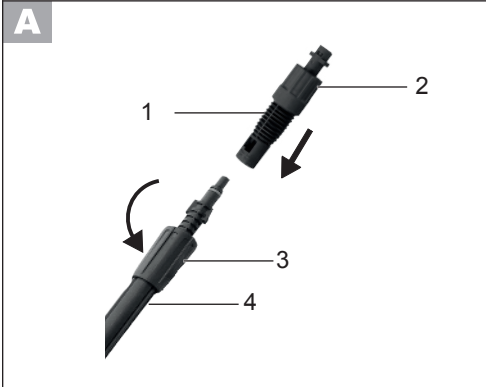
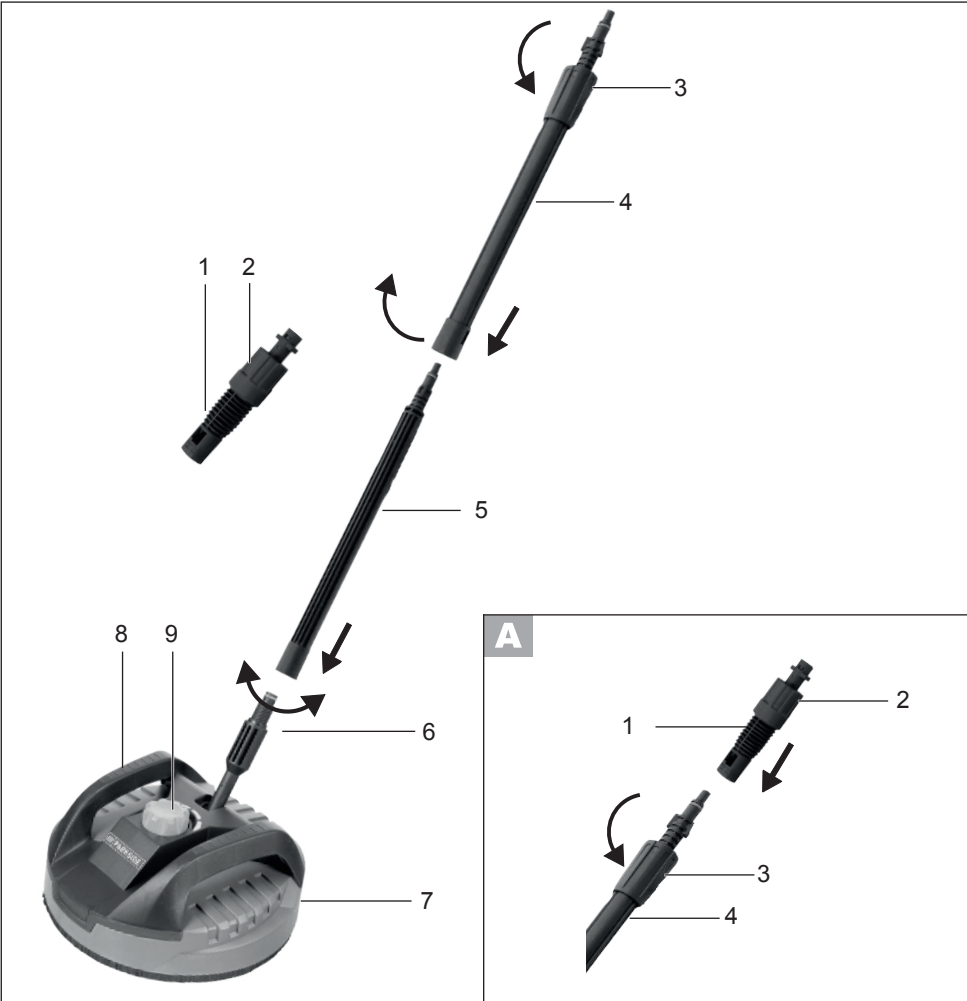

## Inhalt

<b>Einleitung</b> .....	<b>4</b>
<b>Bestimmungsgemäße</b>	
<b>Verwendung</b> .....	<b>4</b>
<b>Allgemeine Beschreibung</b> .....	<b>5</b>
Lieferumfang .....	5
Übersicht .....	5
Funktionsbeschreibung .....	5
<b>Sicherheitshinweise</b> .....	<b>5</b>
Bildzeichen in der Anleitung .....	5
Bildzeichen auf dem Gerät.....	5
Allgemeine Sicherheitshinweise .....	6
Arbeiten mit dem Gerät .....	6
<b>Montage</b> .....	<b>6</b>
Anschluss ohne Adapter.....	6
Anschluss mit Adapter .....	7
Lösen .....	7
Sprühdüsen austauschen .....	7
<b>Inbetriebnahme</b> .....	<b>7</b>
Arbeitshinweise .....	7
Druckregelung .....	7
<b>Reinigung/Wartung</b> .....	<b>8</b>
Reinigung .....	8
Wartung .....	8
<b>Lagerung</b> .....	<b>8</b>
<b>Entsorgung/Umweltschutz</b> .....	<b>8</b>
<b>Ersatzteile/Zubehör</b> .....	<b>8</b>
<b>Service-Center</b> .....	<b>8</b>
<b>Importeur</b> .....	<b>8</b>
<b>Original-EG-</b>	
<b>Konformitätserklärung</b> .....	<b>19</b>

## Einleitung



Herzlichen Glückwunsch zum Kauf Ihres neuen Gerätes.

Sie haben sich damit für ein hochwertiges Produkt entschieden. Die Betriebsanleitung ist Bestandteil dieses Produkts. Sie enthält wichtige Hinweise für Sicherheit, Gebrauch und Entsorgung. Machen Sie sich vor der Benutzung des Produkts mit allen Bedien- und Sicherheitshinweisen vertraut. Benutzen Sie das Produkt nur wie beschrieben und für die angegebenen Einsatzbereiche.

Bewahren Sie die Anleitung gut auf und händigen Sie alle Unterlagen bei Weitergabe des Produkts an Dritte mit aus.

## Bestimmungsgemäße Verwendung

Verwenden Sie diesen Flächenreiniger ausschließlich für den Privathaushalt:

- zum Reinigen von Boden- und Wandflächen mit Hochdruckwasserstrahl.
- unter Beachtung der Herstellerangaben des zu reinigenden Objektes.

Der Flächenreiniger ist vorgesehen für den Einsatz mit den PARKSIDE-Hochdruckreinigern der Serie PHD 100\*, PHD 110, PHD 135, PHD 150 und PHD 170.

Inklusive. Adapter für weitere gängige Hochdruckreiniger, z. B. von Kärcher.\*\*

\*Für den PARKSIDE-Hochdruckreiniger der Serie PHD 100 aus dem Jahrgang 2009 (IAN 30018) ist der Flächenreiniger nicht geeignet.

\*\* Mit Arbeits-/Bemessungsdruck von max. 115 bar.

## Allgemeine Beschreibung

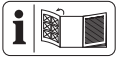

Die Abbildung der wichtigsten Funktionsteile finden Sie auf der Ausklappseite.

### Lieferumfang

Packen Sie das Gerät aus und überprüfen Sie den Lieferumfang:

- Flächenreiniger
- Anschlusselement
- Verlängerungselement
- Adapter
- Betriebsanleitung

Entsorgen Sie das Verpackungsmaterial ordnungsgemäß.

### Übersicht

- 1 Adapter
- 2 Überwurfmutter Adapter
- 3 Überwurfmutter
- 4 Verlängerungselement
- 5 Anschlusselement
- 6 schwenkbares Anschlusselement
- 7 Gehäuse
- 8 Handgriff
- 9 Druckregler
- B** 10 Sprühdüse
- B** 11 Sicherungsklammer

### Funktionsbeschreibung

Der Flächenreiniger ist zur spritzwasserfreien Hochdruckreinigung von Boden- und Wandflächen geeignet. Durch rotierende Düsen wird eine hohe Reinigungskraft erzielt. Der Adapter ist zur Verbindung mit weiteren gängigen Hochdruckreinigern anderer Hersteller geeignet, z. B. von Kärcher.

## Technische Daten

### Flächenreiniger PFR 28 B3:

#### Geeignet für Hochdruckreiniger mit folgenden Leistungsdaten:

Bemessungsdruck (p) 11,5 MPa / 1668 psi  
 Zulässiger Druck  
 (p max) ..... 18 MPa / 2611 psi  
 Max. Durchflussmenge (Q max) .... 450 l/h  
 Max. Zulauftemperatur  
 (T max) ..... 60 °C / 140 °F

Der Flächenreiniger ist für Hochdruckreiniger mit einem zulässigen Druck (p max) von 9-18 MPa (90-180 bar) geeignet.

### Sicherheitshinweise

Dieser Abschnitt behandelt die grundlegenden Sicherheitsvorschriften bei der Arbeit mit dem Flächenreiniger.

### Bildzeichen in der Anleitung



**Gefahrenzeichen mit Angaben zur Verhütung von Personen- oder Sachschäden.**



Hinweiszeichen mit Informationen zum besseren Umgang mit dem Gerät.

### Bildzeichen auf dem Gerät



Achtung: So vermeiden Sie Unfälle und Verletzungen:



Greifen Sie im Betrieb nicht unter den Flächenreiniger.



Lesen Sie die Betriebsanleitung.

## Allgemeine Sicherheitshinweise

- Dieses Gerät ist nicht dafür bestimmt, durch Personen (einschließlich Kinder) mit eingeschränkten physischen, sensorischen oder geistigen Fähigkeiten oder mangels Erfahrung und/oder mangels Wissen benutzt zu werden; es sei denn, sie werden durch eine für ihre Sicherheit zuständige Person beaufsichtigt oder erhalten von ihr Anweisungen, wie das Gerät zu benutzen ist.
- Personen, die mit der Betriebsanleitung nicht vertraut sind, dürfen das Gerät nicht benutzen. Das Bedienen des Gerätes ist Personen unter 16 Jahren nicht gestattet.

## Arbeiten mit dem Gerät



Hochdruckreiniger können bei unsachgemäßem Gebrauch gefährlich sein. Der Strahl darf nicht auf Personen, Tiere, aktive elektrische Ausrüstung oder das Gerät selbst gerichtet werden.

- Richten Sie den Strahl nicht auf sich selbst oder andere, um Kleidung oder Schuhwerk zu reinigen.
- Verwenden Sie das Gerät nicht, wenn sich andere Personen in Reichweite befinden, es sei denn, sie tragen Schutzkleidung.
- Lösen Sie den Hochdruckstrahl erst aus, wenn sich der Flächenreiniger auf der Reinigungsfläche befindet.
- Ergreifen Sie geeignete Maßnahmen, um Kinder vom laufenden Gerät fernzuhalten.
- Benutzen Sie das Gerät nicht in der Nähe von entzündbaren Flüssigkeiten oder Gasen. Bei Nichtbeachtung be-

steht Brand- oder Explosionsgefahr.

- Bewahren Sie das Gerät an einem trockenen Ort und außerhalb der Reichweite von Kindern auf.
- Kinder sollen beaufsichtigt werden, um sicherzustellen, dass sie nicht mit dem Gerät spielen.
- Beachten Sie die Sicherheitshinweise Ihres Hochdruckreinigers.
- Der Bediener oder Nutzer ist für Unfälle oder Schäden an anderen Menschen oder deren Eigentum verantwortlich.



Vorsicht! So vermeiden Sie Geräteschäden und eventuell daraus resultierende Personenschäden:

- Nicht zur Reinigung von Fenstern benutzen.
- Arbeiten Sie nicht mit einem beschädigten, unvollständigen oder ohne die Zustimmung des Herstellers umgebauten Gerät.
- Schützen Sie das Gerät vor Frost.
- Verwenden Sie nur Original-Zubehör und führen Sie keine Umbauten am Gerät durch.

## Montage

### Anschluss ohne Adapter

1. Verschrauben Sie das Anschlusselement (5) mit dem schwenkbaren Anschlusselement (6).
2. Benötigen Sie einen größeren Arbeitsbereich, können Sie das Verlängerungselement (4) durch Aufstecken und Verdrehen (Bajonettanschluss) auf das Anschlusselement (5) hinzunehmen.
3. Der Anschluss am Hochdruckreiniger erfolgt über den Bajonettanschluss an der Spritzpistole des PARKSIDE-Hochdruckreinigers.

- Bei Verwendung des Verlängerungselementes (4) verschrauben Sie die Überwurfmutter (3) gegen die Spritzpistole.

## **A** Anschluss mit Adapter

- Stecken Sie den Adapter (1) auf das Verlängerungselement (4) oder das Anschlusselement (5) und drehen Sie um 90° bis zum Einrasten (Bajonettverschluss). Verschrauben Sie die Überwurfmutter (3) des Verlängerungselementes (4) gegen den Adapter (1).
- Schließen Sie die Spritzpistole an (Bajonettverschluss) und verschrauben Sie die Überwurfmutter (2) des Adapters (1) gegen die Spritzpistole.

## **Lösen**

- Lösen Sie die Überwurfmutter (**A** 2) am Adapter (**A** 1).
- Lösen Sie die Überwurfmutter (3) am Verlängerungselement (4).
- Lösen Sie die Verschlüsse durch Drücken und Drehen um 90° in entgegengesetzter Richtung (Bajonettverschluss).

## **B** Sprühdüsen austauschen

- Entfernen Sie die Sicherungsklammern (11) mit Hilfe eines spitzen Gegenstandes (z. B. einem Schraubendreher).
- Drücken Sie die vormontierten Sprühdüsen aus der Halterung (bestenfalls auch unter Zuhilfenahme eines Schraubendreher o. ä.).
- Drücken Sie die neuen Sprühdüsen in die Halterung.
- Sichern Sie die Sprühdüsen wieder mit den Sicherungsklammern.

# **Inbetriebnahme**

## **Arbeitshinweise**



**Beachten Sie die Rückstoßkraft des austretenden Wasserstrahles. Sorgen Sie für einen sicheren Stand und halten Sie die Spritzpistole gut fest. Sie können sonst sich oder andere Personen verletzen.**

- Aktivieren Sie den Hochdruckstrahl Ihres Hochdruckreinigers erst, wenn der Flächenreiniger sich auf der Reinigungsfläche befindet.
- Halten Sie das Gerät beim Reinigen von Wandflächen immer am Handgriff (8).
- Führen Sie das Gerät nicht über freistehende Ecken.
- Das Gerät ist nicht zum Scheuern oder Schrubben geeignet.

## **C** Druckregelung

- Sie können durch Drehen des Druckreglers (9) den Druck des austretenden Wasserstrahles regulieren. Entsprechend verändert sich auch die Rotationsgeschwindigkeit der Düsen.
- Durch Drehen des Druckreglers (9) im Uhrzeigersinn, erhöhen Sie den Druck (+). Entsprechend verringert sich der Druck (-) durch Drehen gegen den Uhrzeigersinn.

## Reinigung/Wartung



Ziehen Sie vor allen Arbeiten an dem Gerät den Netzstecker des Hochdruckreinigers. Es besteht die Gefahr eines Stromschlages oder Verletzungsgefahr durch bewegliche Teile.

### Reinigung

**Halten Sie das Gerät stets sauber. Verwenden Sie keine Reinigungs- bzw. Lösungsmittel.**

- Reinigen Sie das Gerät mit einer weichen Bürste oder einem leicht feuchten Tuch.

### Wartung

- Das Gerät ist wartungsfrei.

### Lagerung

- Bewahren Sie das Gerät in einem frostsicheren Raum auf.

## Entsorgung/ Umweltschutz

Führen Sie Gerät, Zubehör und Verpackung einer umweltgerechten Wiederverwertung zu.

Geben Sie das Gerät an einer Verwertungsstelle ab. Die verwendeten Kunststoff- und Metallteile können sortenrein getrennt werden und so einer Wiederverwertung zugeführt werden. Fragen Sie hierzu unser Service-Center.

## Ersatzteile/Zubehör

**Ersatzteile und Zubehör erhalten Sie unter [www.grizzlytools.shop](http://www.grizzlytools.shop)**

Sollten Sie Probleme mit dem Bestellvorgang haben, verwenden Sie bitte das Kontaktformular.

Bei weiteren Fragen wenden Sie sich an das „Service-Center“ (siehe Seite 8).

1	Adapter .....	30300511
10	Sprühdüse .....	91098855

## Service-Center

**DE Service Deutschland**  
Tel.: 0800 54 35 111  
E-Mail: [grizzly@lidl.de](mailto:grizzly@lidl.de)  
**IAN 373765\_2204**

**AT Service Österreich**  
Tel.: 0800 447744  
E-Mail: [grizzly@lidl.at](mailto:grizzly@lidl.at)  
**IAN 373765\_2204**

**CH Service Schweiz**  
Tel.: 0800 56 44 33  
E-Mail: [grizzly@lidl.ch](mailto:grizzly@lidl.ch)  
**IAN 373765\_2204**

## Importeur

Bitte beachten Sie, dass die folgende Anschrift keine Serviceanschrift ist. Kontaktieren Sie zunächst das oben genannte Service-Center.

**Grizzly Tools GmbH & Co. KG**  
Stockstädter Straße 20  
63762 Großostheim  
DEUTSCHLAND  
[www.grizzlytools.de](http://www.grizzlytools.de)

## Sommaire

<b>Introduction .....</b>	<b>9</b>
<b>Fins d'utilisation.....</b>	<b>9</b>
<b>Description générale .....</b>	<b>10</b>
Volume de la livraison .....	10
Aperçu .....	10
Description du fonctionnement .....	10
<b>Données techniques .....</b>	<b>10</b>
<b>Consignes de sécurité.....</b>	<b>10</b>
Cette section traite des normes de sécurité essentielles en cas de travail avec le nettoyage pour terrasse. ....	10
Symboles utilisés dans le mode d'emploi.....	10
Pictogrammes sur l'appareil .....	10
Consignes générales de sécurité.....	11
<b>Montage .....</b>	<b>11</b>
Raccordement sans adaptateur.....	11
Raccordement avec l'adaptateur ....	12
Dévisser .....	12
Remplacer les gicleurs.....	12
<b>Mise en service .....</b>	<b>12</b>
Consignes de travail .....	12
Contrôle de la pression .....	12
<b>Nettoyage et Maintenance .....</b>	<b>13</b>
Nettoyage .....	13
Maintenance.....	13
Rangement .....	13
<b>Protection de l'environnement ....</b>	<b>13</b>
<b>Pièces de rechange /</b>	
<b>Accessoires .....</b>	<b>13</b>
<b>Service-Center.....</b>	<b>13</b>
<b>Importateur .....</b>	<b>13</b>
<b>Traduction de la déclaration de conformité CE originale .....</b>	<b>20</b>

## Introduction



Toutes nos félicitations pour l'achat de votre nouvel appareil. Vous avez ainsi choisi un produit de qualité supérieure. La notice d'utilisation fait partie de ce produit. Elle contient des instructions importantes pour la sécurité, l'utilisation et l'élimination des déchets. Avant d'utiliser ce produit, lisez attentivement les consignes d'emploi et de sécurité. N'utilisez le produit que tel que décrit et uniquement pour les domaines d'emploi indiqués. Conservez cette notice et remettez-la avec tous les documents si vous cédez le produit à un tiers.

## Fins d'utilisation

Utilisez cet appareil de nettoyage pour terrasse exclusivement pour un usage privé:

- pour nettoyer le sol et les surfaces murales avec le jet d'eau à haute pression.
- en tenant compte des indications du fabricant de l'objet à nettoyer.

L'appareil de nettoyage pour terrasse est prévu pour être utilisé avec le nettoyeur à haute pression Parkside de la série PHD 100\*, PHD 110, PHD 135, PHD 150 et PHD 170.

Adaptateurs pour d'autres nettoyeurs haute pression standards, par ex. Kärcher\*\*.

\* Non adapté aux nettoyeurs haute pression Parkside PHD 100 année 2009 (IAN 30018).

\*\* Pression de travail/nominale max. : 115 bar

## Description générale

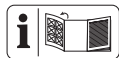

Vous trouverez la représentation des parties fonctionnelles les plus importantes sur la page dépliant.

### Volume de la livraison

Déballer l'appareil et contrôlez le volume des livraisons :

- Appareil de nettoyage pour terrasse
- Élément de raccordement
- Élément de prolongation
- Adaptateur
- Notice d'utilisation

Éliminez le matériel d'emballage en respectant les consignes en vigueur.

### Aperçu

- 1 Adaptateur
- 2 L'écrou-raccord de adaptateur
- 3 L'écrou-raccord
- 4 Élément de prolongation
- 5 Élément de raccordement
- 6 Élément de raccordement pivotant
- 7 Boîtier
- 8 Poignée
- 9 Régulateur de pression
- B** 10 Gicleur
- B** 11 Coffret de fusibles

### Description du fonctionnement

L'appareil de nettoyage pour terrasse est adapté au nettoyage haute pression des sols et des surfaces murales, sans projection d'eau. Une puissante force de nettoyage est obtenue par les tuyères pivotantes. L'adaptateur est compatible avec des nettoyeurs haute pression courants d'autres fabricants, par ex. Kärcher.

## Données techniques

### Nettoyage pour terrasse PFR 28 B3

Adapté pour des appareils avec les indications de puissance suivantes:

Pression de fonctionnement (p)	..... 11,5 MPa / 1668 psi
Pression admissible (p max)	..... 18 MPa / 2611 psi
Débit max. (Q max).....	450 l/h
Température d'entrée (T max)	..... 60 °C / 140 °F

L'appareil de nettoyage pour terrasse a été conçu pour le nettoyeur à haute pression avec une pression nominale (p max) de 9-18 MPa (90-180 bars).

### Consignes de sécurité

Cette section traite des normes de sécurité essentielles en cas de travail avec le nettoyage pour terrasse.

### Symboles utilisés dans le mode d'emploi



**Symbole de danger et indications relatives à la prévention de dommages corporels ou matériels.**



Symboles de remarque et informations permettant une meilleure utilisation de l'appareil.

### Pictogrammes sur l'appareil



Prudence : vous éviterez ainsi accidents et blessures:



Lorsque l'appareil de nettoyage pour terrasse fonctionne, ne le saisissez pas par en dessous.



Lire la notice d'utilisation.

## Consignes générales de sécurité

- Cet appareil n'est pas prévu pour être utilisé par des personnes (y compris les enfants) dont les capacités physiques, sensorielles ou mentales sont réduites, ou des personnes dénuées d'expérience ou de connaissance, sauf si elles ont pu bénéficier, par l'intermédiaire d'une personne responsable de leur sécurité, d'une surveillance ou d'instructions préalables concernant l'utilisation de l'appareil.
- Les personnes qui ne connaissent pas le mode d'emploi ne doivent pas utiliser l'appareil. Il est interdit aux personnes âgées moins de 16 ans de se servir de l'appareil.
- Déclenchez le jet à haute pression uniquement si l'appareil de nettoyage pour terrasse se trouve au niveau de la surface à nettoyer.
- Prenez toutes les mesures appropriées pour tenir les enfants éloignés de l'appareil lorsque celui-ci fonctionne.
- N'utilisez pas l'appareil à proximité de liquides inflammables ou de gaz. En cas d'inobservation de cette consigne, il y a risque d'incendie ou d'explosion.
- Conservez l'appareil dans un endroit sec et hors de portée des enfants.
- Il convient de surveiller les enfants pour s'assurer qu'ils ne jouent pas avec l'appareil.
- Assurez-vous que les enfants ne jouent pas avec l'appareil.
- L'opérateur ou l'utilisateur est responsable des accidents ou des dommages causés aux autres personnes ou à leurs objets personnels.



Prudence! Vous évitez ainsi d'endommager l'appareil et les éventuelles conséquences pouvant affecter les personnes:

## Travaux avec l'appareil



En cas d'utilisation non conforme, les nettoyeurs à haute pression peuvent être dangereux. Le jet ne doit pas être dirigé sur des personnes, des animaux, de l'équipement électrique en fonctionnement ou sur l'appareil lui-même.

- Ne convient pas au nettoyage de fenêtres.
- Ne travaillez pas avec un appareil endommagé, incomplet ou sans consentement du fabricant de l'appareil si celui-ci a été modifié.
- Protégez l'appareil du froid.
- Utilisez seulement des accessoires d'origine et ne modifiez pas l'appareil.

- Ne dirigez le rayon sur vous-même ou d'autres personnes pour nettoyer des habits ou des chaussures.
- N'utilisez pas l'appareil, si d'autres personnes se trouvent à distance d'emploi à moins qu'ils ne portent des vêtements protecteurs.

## Montage

### Raccordement sans adaptateur

1. Vissez l'élément de raccord (5) à l'élément de raccordement pivotant (6).

2. Si vous avez besoin d'une plus grande zone de travail vous pouvez utiliser l'élément de prolongation (4) en le fixant et en le tournant (raccord à baïonnette) sur l'élément de raccord (5).
3. Le raccordement du PARKSIDE nettoyeur à haute pression se fait au moyen du raccord à baïonnette qui est connecté au pistolet pulvérisateur du PARKSIDE nettoyeur à haute pression.
4. Lorsque vous utilisez la vis d'élément (4) extension l'écrou (3) contre le pistolet.
2. Sortez les gicleurs prémontés du support (idéalement en utilisant également un tournevis par exemple).
3. Enfoncez les gicleurs neufs dans le support.
4. Fixez à nouveau les gicleurs avec les agrafes de sécurité.

## A Raccordement avec l'adaptateur

1. Raccordez l'adaptateur (1) à la rallonge (4) ou à l'élément de raccordement (5) et faites le pivoter de 90° jusqu'à l'encliquetage (fermeture à baïonnette). Vissez l'écrou de raccord (3) de la rallonge (4) sur l'adaptateur (1).
2. Raccordez le pistolet pulvérisateur (fermeture à baïonnettes) et vissez l'écrou de raccord (2) de l'adaptateur (1) sur le pistolet pulvérisateur.

## Dévisser

1. Desserrer l'écrou-raccord de adaptateur (A 2) d'avec l'adaptateur (A 1).
2. Desserrer l'écrou-raccord (3) sur l'élément d'extension (4).
3. Desserrer les fermetures en effectuant une pression et un pivotement de 90° dans la direction opposée (fermeture à baïonnette).

## B Remplacer les gicleurs

1. Retirez les agrafes de sécurité (11) à l'aide d'un objet pointu (par ex. un tournevis).

## Mise en service

### Consignes de travail



Faites attention à la force de recul du jet d'eau sortant. Ayez une position bien stable et tenez solidement le pistolet pulvérisateur. Vous risqueriez, sinon, de blesser des personnes.

- Déclenchez le jet à haute pression uniquement si l'appareil de nettoyage pour terrasse se trouve au niveau de la surface à nettoyer.
- Lorsque vous nettoyez des surfaces murales, tentez toujours l'appareil de nettoyage pour terrasse par la poignée (8).
- Ne dirigez pas l'appareil de nettoyage pour terrasse en direction des coins ouverts.
- L'appareil de nettoyage pour terrasse n'est pas conçu pour frotter ou récurer.

## C Contrôle de la pression

1. Vous pouvez régler la pression du jet d'eau chaude qui s'échappe en tournant le régulateur de pression (9). En conséquence, la vitesse de rotation des buses changé.
2. Augmenter la pression (+) en tournant le régulateur de pression (9) dans le sens horaire. Réduire la pression (-) en tournant la relation dans le sens antihoraire de vis.

## Nettoyage et Maintenance



Avant d'effectuer un travail sur l'appareil, débranchez le nettoyeur haute pression de la prise de courant. Il existe un risque électrocution ou un risque de blessures par des pièces mobiles.

### Nettoyage

**Conservez l'appareil toujours propre. N'utilisez aucun produit de nettoyage et / ou solvant.**

- Nettoyez l'appareil avec une brosse douce ou un chiffon légèrement humide.

### Maintenance

- L'appareil est sans entretien.

### Rangement

- Stockez le dans un local à l'abri du gel.

## Protection de l'environnement

Respectez la réglementation relative à la protection de l'environnement (recyclage) pour l'élimination de l'appareil, des accessoires et de l'emballage.

Déposez l'appareil à un point de recyclage. Les pièces de plastique et de métal utilisées peuvent être triées selon leur nature et être ainsi recyclées. Demandez conseil sur ce point à notre centre de services.



Le produit est recyclable, est soumis à une responsabilité élargie du fabricant et est collecté dans le cadre du tri sélectif.



Portez le carton à un point de recyclage.

## Pièces de rechange / Accessoires

**Vous obtiendrez des pièces de rechange et des accessoires à l'adresse**

**[www.grizzlytools.shop](http://www.grizzlytools.shop)**

Si vous avez des problèmes lors du passage de la commande, merci d'utiliser le formulaire de contact.

Pour toute autre question, adressez-vous au "Service-Center" (voir page 13).

1 Adaptateur .....30300511  
10 Gicleur.....91098855

## Service-Center



**Service France**

Tel.: 0800 919270

E-Mail: [grizzly@lidl.fr](mailto:grizzly@lidl.fr)

IAN 373765\_2204



**Service Suisse**

Tel.: 0800 56 44 33

E-Mail: [grizzly@lidl.ch](mailto:grizzly@lidl.ch)

IAN 373765\_2204

## Importateur

Veillez noter que l'adresse suivante n'est pas une adresse de service après-vente.

Contactez d'abord le service après-vente cité plus haut.

## Grizzly Tools GmbH & Co. KG

Stockstädter Straße 20

63762 Großostheim

Allemagne

[www.grizzlytools.de](http://www.grizzlytools.de)

## Indice

<b>Introduzione .....</b>	<b>14</b>
<b>Utilizzo .....</b>	<b>14</b>
<b>Descrizione generale .....</b>	<b>15</b>
Contenuto della confezione .....	15
Sommaro.....	15
Descrizione del funzionamento .....	15
<b>Dati tecnici .....</b>	<b>15</b>
<b>Consigli di sicurezza .....</b>	<b>15</b>
Simboli nelle istruzioni .....	15
Simboli sull'apparecchio.....	15
Consigli di sicurezza generali .....	16
Lavorare con l'apparecchio.....	16
<b>Montaggio .....</b>	<b>16</b>
Collegamento senza adattatore.....	16
Collegamento con adattatore .....	16
Risolvere.....	17
Sostituire gli ugelli di nebulizzazione .....	17
<b>Messa in esercizio .....</b>	<b>17</b>
Istruzioni di lavoro .....	17
Controllo della pressione .....	17
<b>Pulizia e Manutenzione .....</b>	<b>17</b>
Pulizia.....	17
Manutenzione.....	17
<b>Conservazione.....</b>	<b>18</b>
<b>Smaltimento/Tutela dell'ambiente.....</b>	<b>18</b>
<b>Pezzi di ricambio / Accessori.....</b>	<b>18</b>
<b>Traduzione della dichiarazione di conformità CE originale .....</b>	<b>21</b>

## Introduzione



Congratulazioni per l'acquisto del Suo nuovo apparecchio. Ha scelto un prodotto altamente pregiato. Le istruzioni per l'uso costituiscono parte integrante di questo prodotto. Contengono indicazioni importanti per la sicurezza, l'uso e lo smaltimento.

Prima dell'uso del prodotto, si raccomanda di familiarizzare con tutte le indicazioni di comando e di sicurezza. Usare il prodotto solo come descritto e per i campi d'impiego specificati. Conservare le istruzioni in un luogo sicuro e consegnare la documentazione in caso di cessione del prodotto a terzi.

## Utilizzo

Usare questo pulitore per terrazze esclusivamente in ambito privato:

- per la pulizia di pavimenti e pareti con getto d'acqua ad alta pressione.
- dietro osservanza delle indicazioni del fabbricante dell'oggetto da pulire.

Il pulitore per terrazze è previsto per l'uso con l'idropulitrice Parkside delle serie PHD 100\*, PHD 110, PHD 135, PHD 150 e PHD 170.

Incl. adattatore per altre idropulitrici ad alta pressione di uso comune, ad es. del marchio Kärcher\*\*

\* Non adatto per idropulitrice ad alta pressione PHD 100 anno di produzione 2009 (IAN 30018).

\*\* Con pressione di lavoro/nominale max. 115 bar

## Descrizione generale

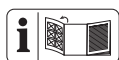

La figura delle principali componenti di funzione si trovano sul lato pieghevole.

### Contenuto della confezione

Rimuovere l'apparecchio dall'imballaggio e controllare il volume di fornitura:

- Pulitore per terrazze
- Elemento di raccordo
- Elemento di prolunga
- Adattatore
- Istruzioni per l'uso

Smaltire il materiale di imballaggio secondo le disposizioni.

### Sommario

- 1 Adattatore
- 2 Dado a risvolto di adattatore
- 3 Dado a risvolto
- 4 Elemento di prolunga
- 5 Elemento di raccordo
- 6 Elemento di raccordo orientabile
- 7 Alloggiamento
- 8 Impugnatura
- 9 Regolatore di pressione
- B** 10 Ugello di nebulizzazione
- B** 11 Graffa di ritenuta

### Descrizione del funzionamento

Il pulitore per terrazze è adatto per la pulizia ad alta pressione di pavimenti e pareti senza spruzzi d'acqua. Grazie agli ugelli rotanti si ottiene una elevata efficacia di pulizia. L'adattatore è idoneo al collegamento con comuni idropulitrici di altri produttori, ad es. del marchio Kärcher.

## Dati tecnici

### Pulitore per terrazze ..... PFR 28 B3

Adatto per apparecchi con i seguenti dati prestazionali:  
 Pressione di misurazione (p) 11,5 MPa/1668 psi  
 Pressione ammissibile  
 (p max) ..... 18 MPa / 2611 psi  
 Portata max. (Q max) ..... 450 l/h  
 Max. Temperatura di entrata  
 (T max) ..... 60 °C / 140 °F

Il pulitore per terrazze è adatto per idropulitrici con una pressione nominale (p max) di 9-18 MPa (90-180 bar).

### Consigli di sicurezza

Questa sezione tratta le disposizioni di sicurezza fondamentali relative al lavoro con il pulitore per terrazze.

### Simboli nelle istruzioni



**Simboli dei pericoli con apposite indicazioni per prevenire danni a persone o cose.**



Simboli di avvertenza con informazioni relative ad un migliore trattamento dell'apparecchio.

### Simboli sull'apparecchio



Attenzione: in questo modo evitate incidenti e lesioni:



Non mettere le mani sotto il pulitore per terrazze quando è in funzione.



Leggere le istruzioni per l'uso.

## Consigli di sicurezza generali

- L'apparecchio non è adatto all'uso da parte di persone (compresi bambini) con facoltà fisiche, sensoriali o mentali limitate o con scarse esperienze o conoscenze; a meno che non siano sorvegliati da una persona responsabile per la loro sicurezza o abbiano ricevuto istruzioni su come usare l'apparecchio.
- Persone che non hanno letto attentamente le istruzioni d'uso, non devono usare l'apparecchio. Il comando dell'apparecchio non è ammesso per persone sotto i 16 anni.

## Lavorare con l'apparecchio



I pulitori ad alta pressione possono essere pericolosi se non usati conformemente alle disposizioni. Il getto non deve essere indirizzato su persone, animali e sulla dotazione elettrica attiva oppure sull'apparecchio stesso.

- Non indirizzare il getto su se stessi o su altre persone per pulire capi d'abbigliamento o calzature.
- Non usare l'apparecchio in presenza di altre persone, salvo nei casi in cui queste indossano un abbigliamento protettivo.
- Attivare il getto ad alta pressione solo quando il pulitore di terrazze è posizionato sulla superficie da pulire.
- Adottare adeguate misure per tenere bambini lontani dall'apparecchio.
- Non usare l'apparecchio nelle vicinanze di liquidi o gas infiammabili. La mancata osservanza comporta pericoli di incendio o di esplosione.
- Conservare l'apparecchio in un luogo asciutto e fuori dalla portata di bambini.
- Bambini devono essere sorvegliati, per garantire che non giochino con l'apparecchio.

- Osservare le istruzioni di sicurezza della vostra idropulitrice.
- L'utente o l'operatore è responsabile di eventuali incidenti o danni ad altre persone o alla loro proprietà.



Attenzione: in questo modo si impediscono infortuni e lesioni:

- Non utilizzare per la pulizia di finestre.
- Non lavorare con un apparecchio danneggiato, incompleto o trasformato senza l'autorizzazione del fabbricante.
- Proteggere l'apparecchio dal gelo.
- Usare solo accessori originali e non eseguire trasformazioni all'apparecchio.

## Montaggio

### Collegamento senza adattatore

1. Avvitare l'elemento di raccordo (5) all'elemento di raccordo orientabile (6)
2. Qualora si necessita una zona di lavoro più ampia, è possibile aggiungere l'elemento di prolunga (4) mediante inserimento e avvitamento ( attacco a baionetta) sull'elemento di raccordo (5).
3. Il collegamento all'idropulitrice avviene mediante attacco a baionetta sulla pistola a spruzzo della stessa.
4. Quando si utilizza la vite di estensione elemento (4) il dado (3) contro la pistola a spruzzo.



### Collegamento con adattatore

1. Applicare l'adattatore (1) alla prolunga (4) o all'elemento di collegamento (5) e girare di 90° fino allo scatto (chiusura a baionetta). Avvitare il dado a risvolto (3) dell'elemento di collegamento (4)

sull'adattatore (1).

2. Collegare la pistola a spruzzo (chiusura a baionetta) e avvitare il dado a risvolto (2) dell'adattatore (1) sulla pistola a spruzzo.

## Risolvere

1. L'adattatore (A 1), svitare il dado a risvolto di adattatore (A 2).
2. Allentare il dado a risvolto (3) nell'elemento di prolunga (4).
3. Chiusure risolvere premendo e ruotando di 90 ° nella direzione opposta (a baionetta).

## B Sostituire gli ugelli di nebulizzazione

1. Rimuovere le graffe di ritenuta (11) con l'ausilio di un oggetto appuntito (ad es. un cacciavite).
2. Premere gli ugelli di nebulizzazione premontati per rimuoverli dal supporto (possibilmente anche con l'ausilio di un cacciavite o simile).
3. Premere i nuovi ugelli di nebulizzazione nel supporto.
4. Fissare nuovamente gli ugelli di nebulizzazione con le graffe di ritenuta.

## Messa in esercizio

### Istruzioni di lavoro



Tenere conto della forza di rinculo del getto d'acqua in uscita. Garantire una posizione stabile e tenere saldamente la pistola a spruzzo. Altrimenti si rischia di recare lesioni a se stessi o ad altre persone.

- Attivare il getto ad alta pressione dell'idropulitrice solo quando il pulitore

per terrazze è posizionato sulla superficie da pulire.

- Durante la pulizia di pareti, tenere il pulitore per terrazze sempre dall'impugnatura (8).
- Non condurre il pulitore per terrazze su bordi sporgenti.
- Il pulitore per terrazze non è adatto per sfregare.

## C Controllo della pressione

1. È possibile regolare la pressione del getto d'acqua fuoriesce ruotando il regolatore di pressione (9). Di conseguenza, la velocità di rotazione degli ugelli cambiato
2. Aumentare la pressione (+) ruotando il regolatore di pressione (9) in senso orario. Ridurre la pressione (-) ruotando la vite in senso antiorario connections.

## Pulizia e Manutenzione



Prima di qualsiasi intervento sull'apparecchio estrarre la spina di alimentazione dell'idropulitrice. Sussiste il pericolo di scosse elettriche o di ferite causate da parti mobili.

### Pulizia

**Tenere l'apparecchio pulito, non usare detersivi o solventi.**

- Pulire l'apparecchio con una spazzola morbida o un panno.

### Manutenzione

- L'apparecchio non richiede interventi di manutenzione.



## Conservazione

- Conservare l'apparecchio in un ambiente protetto dal gelo.

## Smaltimento/Tutela dell'ambiente

Effettuare lo smaltimento dell'apparecchio, degli accessori e della confezione nel rispetto dell'ambiente presso un punto di raccolta per riciclaggio.

Consegnare l'apparecchiatura presso un centro di raccolta e recupero. Le parti plastiche e di metallo usate potranno essere selezionate e avviate al recupero. Chiedere informazioni a riguardo al nostro centro assistenza clienti.

## Pezzi di ricambio / Accessori

**È possibile ordinare pezzi di ricambio e accessori all'indirizzo [www.grizzlytools.shop](http://www.grizzlytools.shop)**

In caso di problemi con la procedura d'ordine, utilizzare il modulo di contatto. Per ulteriori domande rivolgersi al "Service-Center" (vedere pagina 18).

- 1 Adattatore ..... 30300511
- 10 Ugello di nebulizzazione...91098855

## Service-Center

### IT Assistenza Italia

Tel.: 02 36003201  
E-Mail: [grizzly@lidl.it](mailto:grizzly@lidl.it)  
IAN 373765\_2204

### CH Assistenza Svizzera

Tel.: 0800 56 44 33  
E-Mail: [grizzly@lidl.ch](mailto:grizzly@lidl.ch)  
IAN 373765\_2204

## Importatore

Non dimenticare che il seguente indirizzo non è un indirizzo di assistenza tecnica. Contattare prima di tutto il centro di assistenza tecnica sopra nominato.

### Grizzly Tools GmbH & Co. KG

Stockstädter Straße 20  
63762 Großostheim  
Germania  
[www.grizzlytools.de](http://www.grizzlytools.de)

DE

AT

CH

## Original-EG- Konformitätserklärung

Hiermit bestätigen wir, dass der

**Flächenreiniger  
Modell PFR 28 B3**

Seriennummer 000001 - 085500

folgender einschlägiger EU-Richtlinie in ihrer jeweils gültigen Fassung entspricht:

**2006/42/EG**

Die alleinige Verantwortung für die Ausstellung dieser Konformitätserklärung trägt der Hersteller:

**CE** Grizzly Tools GmbH & Co. KG  
Stockstädter Straße 20  
63762 Großostheim  
Germany  
25.09.2022



Christian Frank  
Dokumentationsbevollmächtigter



## Traduction de la déclaration de conformité CE originale

Nous certifions par la présente que le modèle

**nettoyage pour terrasse**

**série PFR 28 B3**

Numéro de série 000001 - 085000

est conforme aux directives UE actuellement en vigueur:

**2006/42/EC**

Le fabricant assume seul la responsabilité d'établir la présente déclaration de conformité :



Grizzly Tools GmbH & Co. KG  
Stockstädter Straße 20  
63762 Großostheim / 25.09.2022  
Germany

Christian Frank  
Chargé de documentation

IT

CH

## Traduzione della dichiarazione di conformità CE originale

Con la presente dichiariamo che  
**pulitore per terrazze**  
**serie di costruzione PFR 28 B3**  
Numero di serie 000001 - 085000

corrisponde alle seguenti direttive UE in materia nella rispettiva versione valida:

**2006/42/EC**

Il produttore è il solo responsabile della stesura della presente dichiarazione di conformità:



Grizzly Tools GmbH & Co. KG  
Stockstädter Straße 20  
63762 Großostheim / 25.09.2022  
Germany

Christian Frank  
Responsabile documentazione tecnica

2022-09-05\_rev02\_ks

**GRIZZLY TOOLS GMBH & CO. KG**

Stockstädter Straße 20

63762 Großostheim

GERMANY

Stand der Informationen · Version des informations ·

Versione delle informazioni: 09/2022

Ident.-No.: 30301107092022-AT/CH

---



IAN 373765\_2204

