



## **Coupe-bordures sans fil PRTA 20-Li C3**

FR

### **Coupe-bordures sans fil**

Traduction des instructions d'origine

DE AT CH

### **Akku-Rasentrimmer**

Originalbetriebsanleitung

IAN 419713\_2204

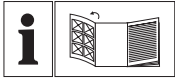

FR

Avant de lire le mode d'emploi, ouvrez la page contenant les illustrations et familiarisez-vous ensuite avec toutes les fonctions de l'appareil.

---

DE AT CH

Klappen Sie vor dem Lesen die Seite mit den Abbildungen aus und machen Sie sich anschließend mit allen Funktionen des Gerätes vertraut.

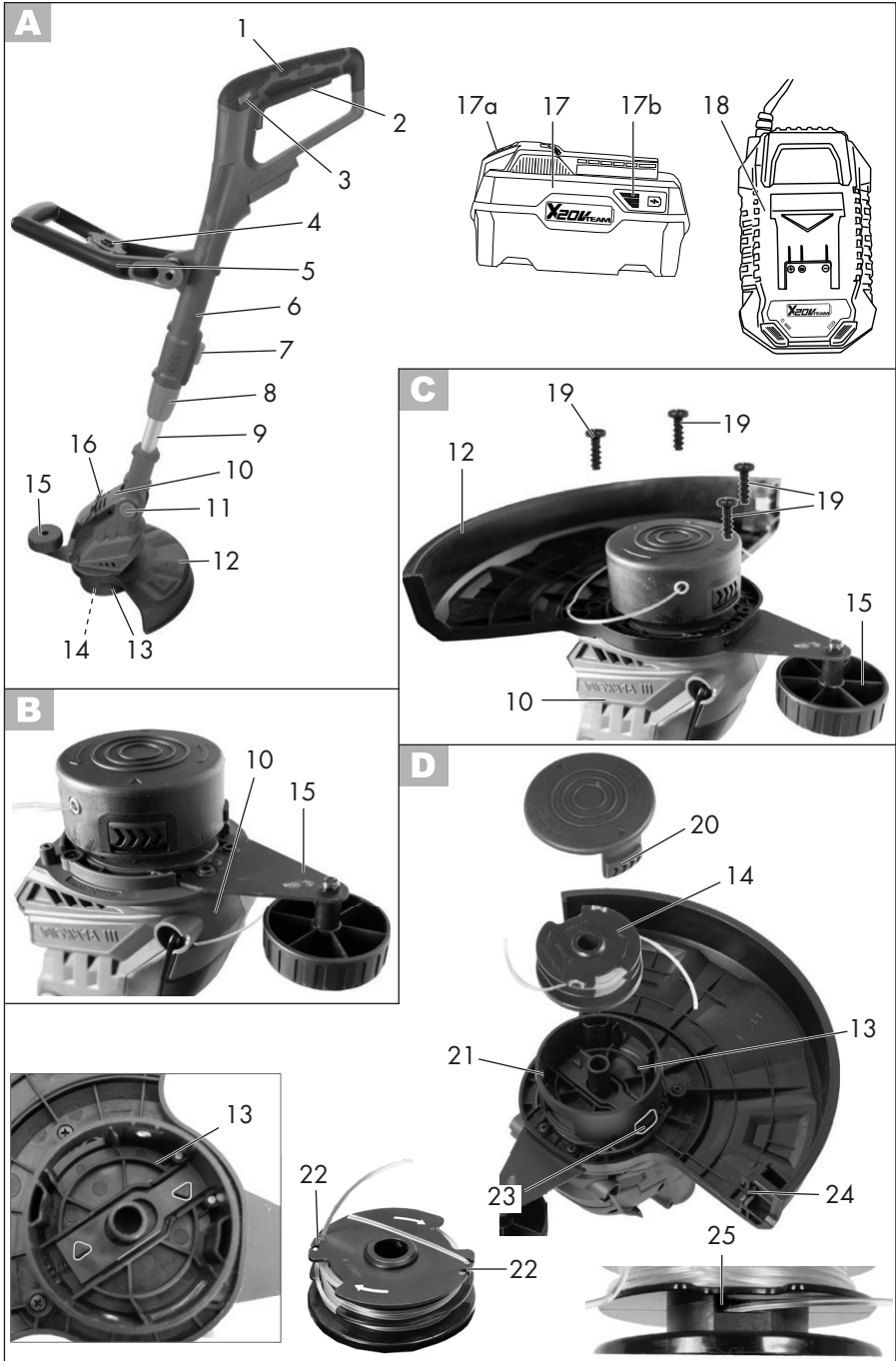

## Sommaire

<b>Introduction .....</b>	<b>4</b>
<b>Fins d'utilisation.....</b>	<b>4</b>
<b>Description générale .....</b>	<b>5</b>
Volume de la livraison .....	5
Vue synoptique .....	5
Description du fonctionnement.....	5
<b>Données techniques .....</b>	<b>6</b>
Temps de charge.....	6
<b>Instructions de sécurité.....</b>	<b>7</b>
Symboles et pictogrammes .....	7
Utilisations correcte et sans danger .....	8
AUTRES RISQUES .....	10
<b>Consignes de montage .....</b>	<b>11</b>
<b>Mise en service .....</b>	<b>12</b>
Retirer/installer la batterie.....	12
Charger l'accu.....	12
Mise sous et hors tension .....	12
Réglages sur l'appareil .....	13
Prolonger le fil de coupe .....	14
<b>Consignes d'utilisation .....</b>	<b>14</b>
Couper l'herbe .....	14
Coupe des bordures .....	14
<b>Nettoyage et entretien .....</b>	<b>15</b>
Nettoyage.....	15
Travaux généraux de maintenance ....	15
Remplacer la bobine de fil .....	15
Enrouler la bobine de rechange .....	16
<b>Rangement .....</b>	<b>16</b>
<b>Élimination et protection de l'environnement.....</b>	<b>16</b>
<b>Pièces de rechange / Accessoires .....</b>	<b>17</b>
<b>Dépannage .....</b>	<b>18</b>
<b>Garantie .....</b>	<b>19</b>
<b>Service Réparations .....</b>	<b>21</b>
<b>Service-Center .....</b>	<b>21</b>
<b>Importateur .....</b>	<b>21</b>
<b>Traduction de la déclaration de conformité CE originale .....</b>	<b>38</b>
<b>Vue éclatée .....</b>	<b>40</b>

## Introduction

Toutes nos félicitations pour l'achat de votre nouvel appareil. Vous avez ainsi choisi un produit de qualité supérieure. La qualité de l'appareil a été vérifiée pendant la production et il a été soumis à un contrôle final. Le fonctionnement de votre appareil est donc ainsi garanti.



La notice d'utilisation fait partie de ce produit. Elle contient des instructions importantes pour la sécurité, l'utilisation et l'élimination des déchets. Avant d'utiliser ce produit, lisez attentivement les consignes d'emploi et de sécurité. N'utilisez le produit que tel que décrit et uniquement pour les domaines d'emploi indiqués. Conservez cette notice et remettez-la avec tous les documents si vous cédez le produit à un tiers.

## Fins d'utilisation

L'appareil est destiné à couper l'herbe dans les jardins et le long des plates-bandes. Toute autre utilisation qui n'est pas explicitement autorisée dans ce manuel risque d'endommager l'appareil et de constituer un risque imminent pour l'utilisateur et autrui. N'utilisez pas l'appareil pour couper des haies ou des arbustes et buissons. L'appareil est destiné à une utilisation par des adultes. Les jeunes gens âgés de plus de 16 ans sont autorisés à utiliser l'appareil sous surveillance d'un adulte. L'opérateur ou l'utilisateur est responsable des accidents ou dommages survenant à d'autres personnes ou à leurs biens. Le constructeur décline toute responsabilité en cas de dommages qui seraient occasionnés par une utilisation non conforme ou une manipulation inappropriée de l'appareil. Cet appareil n'est pas adapté à

une utilisation industrielle. Toute utilisation industrielle met fin à la garantie.

L'appareil fait partie de la gamme (Parkside) X 20 V TEAM et peut être utilisé avec les batteries de la gamme (Parkside) X 20 V TEAM. Les batteries doivent être chargées uniquement avec des chargeurs appartenant à la gamme (Parkside) X 20 V TEAM.

## Description générale



Vous trouverez la représentation des fonctions les plus importantes sur le volet rabattable au recto et au verso.

## Volume de la livraison

Déballer l'appareil et vérifiez que la livraison est complète :

- Coupe bordure à accu
- 2 bobines de fil (1x déjà montée)
- Carter de protection
- Galet d'espacement
- Poignée supplémentaire
- 4 vis cruciformes
- Notice d'utilisation



La batterie et le chargeur ne sont pas inclus.

## Vue synoptique

- A** 1 Poignée supérieure
- 2 Interrupteur Marche/Arrêt
- 3 Blocage de mise en marche
- 4 Logement de la bobine de rechange
- 5 Poignée supplémentaire
- 6 Poignée
- 7 Verrou pour réglage de la poignée
- 8 Douille fileté pour réglage de la longueur

- 9 Tube télescopique
- 10 Tête de moteur
- 11 Verrou pour réglage de l'angle d'inclinaison
- 12 Carter de protection
- 13 Capsule
- 14 Bobine de fil
- 15 Galet d'espacement
- 16 Etrier d'écartement (protection des fleurs)
- 17 Accumulateur
- 17a Bouton de déblocage de la batterie
- 17b Annonce d'état de chargement
- 18 Chargeur

**C** 19 Vis cruciforme

- D** 20 Déverrouillage (capsule)
- 21 Œillet de sortie de fil
- 22 Fente (bobine de fil)
- 23 Bouton d'arrêt (bobine de fil)
- 24 Coupe-fil
- 25 Ouverture sur la bobine

- E** 26 Prise de poignée
- 27 Vis de poignée

## Description du fonctionnement

La coupe-bordures sans fil manuelle et portable possède une bobine de fil en tant que dispositif de découpe.

De plus l'appareil est équipé d'une tête de moteur pivotante, d'un manche télescopique en alu orientable et d'un étrier d'écartement.

Pour assurer la protection de l'utilisateur, l'appareil est équipé d'un carter de protection qui recouvre le dispositif de coupe.

En ce qui concerne le fonctionnement des éléments de commande, veuillez lire les descriptions suivantes.

## Données techniques

### Coupe-bordures

#### sans fil..... PRTA 20-Li C3

Tension de moteur

U ..... 20 V $\equiv$  (tension continue)

Vitesse de rotation à vide  $n_0$  ..... 8500 min<sup>-1</sup>

Classe de protection ..... III

Type de protection ..... IPX0

Diamètre de coupe ..... 250 mm

Bobine de fil

Épaisseur du fil ..... 1,4 mm

Longueur de fil ..... 2 x 5 m

Poids (avec Accumulateur,  
sans chargeur) ..... 2,35 kg

Niveau de pression acoustique

( $L_{pA}$ ) ..... 75,7 dB;  $K_{pA}$  = 3 dB

Niveau de puissance sonore ( $L_{WA}$ )

garanti ..... 92 dB(A)

mesuré ..... 90,5 dB;  $K_{WA}$  = 1,91 dB

Vibration ( $a_h$ )

poignée supérieure 1,34 m/s<sup>2</sup>; 1,5 m/s<sup>2</sup>

poignée auxiliaire.. 1,22 m/s<sup>2</sup>; 1,5 m/s<sup>2</sup>

en cas d'utilisation avec des batteries

intelligentes (Smart PAPS 204 A1/

Smart PAPS 208 A1)

Fréquence de travail/ bande de  
fréquence ..... 2400 - 2483,5 MHz

Puissance d'émission max. ....  $\leq$  20 dBm

*Le temps de fonctionnement efficace d'un accu  
entièrement chargé dépend du mode de travail  
et de l'effort demandé pendant la coupe.*

Les valeurs de bruit et de vibrations ont été définies conformément aux normes et prescriptions stipulées dans la déclaration de conformité. La méthode de mesure des oscillations et du bruit a été exécutée avec succès conformément à la norme EN 50636-2-91.

La valeur totale de vibrations déclarée a été mesurée conformément à une méthode d'essai normalisée et peut être utilisée pour comparer un outil à un autre. La valeur

totale de vibrations déclarée peut également être utilisée pour une évaluation préliminaire de l'exposition.



**Attention:** L'émission de vibration au cours de l'utilisation réelle de l'outil électrique peut différer de la valeur totale déclarée, selon les méthodes d'utilisation de l'outil. Essayez de maintenir aussi faible que possible la contrainte que constituent les vibrations. Mesures à titre d'exemple pour réduire la contrainte que constituent les vibrations : porter des gants lors de l'utilisation de l'outil et limiter le temps de travail. Il faut à ce titre tenir compte de toutes les parties du cycle d'exploitation (par exemple les temps au cours desquels l'outil électroportatif est éteint, et ceux au cours desquels il est certes allumé mais fonctionne hors charge).

### Temps de charge

L'appareil fait partie de la gamme (Parkside) X 20 V TEAM et peut être utilisé avec les batteries de la gamme (Parkside) X 20 V TEAM.

Les batteries de la gamme (Parkside) X 20 V TEAM doivent être chargées uniquement avec des chargeurs appartenant à la gamme (Parkside) X 20 V TEAM.

Nous vous recommandons de faire fonctionner cet appareil exclusivement avec les batteries suivantes : PAP 20 B1, PAP 20 B3, Smart PAPS 204 A1, Smart PAPS 208 A1

Nous vous recommandons de recharger ces batteries avec les chargeurs suivants : PLG 20 C1, PLG 20 C3, PLG 20 A4, PLG 20 A3, PDSL G 20 A1, Smart PLGS 2012 A1

Vous trouverez une liste actualisée de la compatibilité des batteries à l'adresse : [www.lidl.de/akku](http://www.lidl.de/akku)

Temps de charge (min)	PAP 20 A1 PAP 20 B1	PAP 20 A2	PAP 20 A3 PAP 20 B3 Smart PAPS 204 A1	Smart PAPS 208 A1
PLG 20 A1 PLG 20 A4 PLG 20 C1	60	90	120	210
PLG 20 A2	45	60	80	165
PLG 20 A3 PLG 20 C3	35	45	60	120
PDSLГ 20 A1 PDSLГ 20 B1	35	45	60	120
Smart PLGS 2012 A1	35	40	40	50

## Instructions de sécurité

Lors de l'utilisation de l'appareil, respectez les consignes de sécurité.

 Après l'extinction, le dispositif de coupe continue de tourner pendant quelques secondes. Gardez les pieds et les mains à l'écart.

## Symboles et pictogrammes

### Symboles apposés sur l'appareil



Attention!



Lisez attentivement les instructions d'emploi.



Portez une protection acoustique et une protection des yeux.



Ne soumettez pas l'appareil à l'humidité. N'utilisez pas l'appareil lorsqu'il pleut et ne coupez pas d'herbe mouillée.



Ecartez des tiers personnes de la zone dangereuse!  
Ils pourraient être blessés par la projection de corps étrangers.



Risques de blessure venant des éléments projetés par l'appareil!

FR



Tenez toute personne aux alentours en dehors de la zone de danger.



Retirez l'accu avant les opérations de maintenance.



Indication du niveau garanti de puissance sonore maximale  $L_{WA}$  en dB



Les machines n'ont pas leur place dans les ordures ménagères.



Diamètre de coupe



Cet appareil fait partie de la gamme X 20 V TEAM



Lors du réglage des positions de travail, veillez à être protégé par le capot de protection devant le dispositif de coupe.

## Symboles utilisés dans le mode d'emploi



**Symbole de danger et indications relatives à la prévention de dommages corporels ou matériels**



**Pictogramme de danger avec informations de prévention des dommages aux personnes par décharge électrique**



Symbole d'interdiction et indications relatives à la prévention de dommages



Lire attentivement avant utilisation.



Symboles de remarque et informations permettant une meilleure utilisation de l'appareil

## Utilisations correcte et sans danger

### FORMATION

- L'appareil n'est pas conçu pour être utilisé par des enfants. Les enfants doivent être surveillés afin qu'ils ne jouent pas avec l'appareil. Le nettoyage et l'entretien par l'utilisateur ne doivent pas être effectués par des enfants.
- Veuillez noter que les enfants et les personnes aux capacités physiques, sensorielles ou mentales limitées ou manquant d'expérience ou de connaissances, ou les personnes qui ne connaissent pas les instructions ne doivent jamais avoir le droit

d'utiliser la machine !

- Les directives locales peuvent prévoir la limite d'âge pour l'utilisateur.
- Il est à noter que l'utilisateur est lui-même responsable des accidents ou des mises en danger d'autrui ou de sa propriété.
- Veuillez noter que les enfants et les personnes aux capacités physiques, sensorielles ou mentales limitées ou manquant d'expérience ou de connaissances, ou les personnes qui ne connaissent pas les instructions ne doivent jamais avoir le droit d'utiliser la machine ! Les directives locales peuvent prévoir la limite d'âge pour l'utilisateur.
- Ne jamais laisser les enfants ou les personnes ne connaissant pas les instructions ci-dessus utiliser la machine.
- **Retirez la batterie**
  - dès que l'utilisateur s'éloigne de la machine,
  - avant d'éliminer des bourrages,
  - avant de vérifier, nettoyer ou travailler sur la machine,
  - après avoir touché un corps étranger afin de vérifier la présence de détériorations sur la machine,
  - pour une vérification immédiate lorsque la machine commence à vibrer de manière démesurée.

## PREPARATION

- Avant l'utilisation, il est nécessaire de vérifier visuellement sur la machine la présence de dispositifs de protection ou de recouvrement endommagés, manquants ou mal installés.
- Avant d'utiliser la machine et après tout choc, vérifier les signes d'usure ou de dommage, et procéder aux réparations nécessaires.

## COMMANDE

- Port obligatoire d'une protection oculaire, d'un pantalon long et de chaussures solides pendant toute la durée de l'utilisation de la machine.
- L'utilisation de la machine dans de mauvaises conditions météorologiques, notamment en cas de risque d'orage, doit être évitée.
- Attention ! Ne touchez pas les parties dangereuses en mouvement avant que la batterie a été retirée et les parties dangereuses en mouvement sont venues à l'arrêt.
- Attention aux blessures sur les pieds et les mains occasionnées par le dispositif de coupe.
- Arrêter d'utiliser la machine lorsque des personnes, en particulier des enfants, ou des animaux domestiques, se trouvent

- à proximité.
- N' utiliser la machine qu'à la lumière du jour ou sous un bon éclairage artificiel.
- Toujours garder les mains et les pieds éloignés du dispositif de coupe, surtout si vous allumer le moteur.
- Ne jamais installer des éléments de coupe en métal.
- Ne jamais utiliser la machine avec des dispositifs de sécurité endommagés ou manquantes.
- Évitez toute position anormale du corps. Veillez à avoir une position sûre pour pouvoir conserver l'équilibre à tout instant lors de travaux en pente.
- Marchez lentement. Ne courez pas avec l'appareil dans les mains.
- Pendant l'utilisation de la machine, portez à tout moment des chaussures solides et un pantalon.
- **Si un accident ou un incident se produit, l'appareil doit être immédiatement mis hors tension. Veuillez soigner la blessure de manière adéquate ou trouver un médecin.** Pour corriger les défauts, veuillez vous reporter au chapitre « Dépannage » ou contactez notre centre de services.
- **N'utilisez pas d'acc-**

**soires non recommandés par PARKSIDE.** Cela pourrait entraîner une électrocution ou un incendie.

## ENTRETIEN ET CONSERVATION

- Retirer la batterie amovible avant de réaliser la maintenance ou les travaux de nettoyage.
- Utiliser uniquement des pièces de rechange et des accessoires recommandés par le fabricant.
- La machine doit être régulièrement contrôlée et entretenue. Faire réparer uniquement la machine dans un atelier agréé.
- Assurez-vous que les événements sont exempts de salissures.



Respectez également les consignes du chapitre «Nettoyage et maintenance».

## AUTRES RISQUES

Même si vous utilisez cet outil électrique de manière conforme, il existe malgré tout d'autres risques. Les dangers suivants peuvent se produire en fonction de la méthode de construction et du modèle de cet outil électrique :

- Coupures
- Dommages affectant l'ouïe si aucune protection d'ouïe appropriée n'est portée.

- c) Ennuis de santé engendrés par les vibrations affectant les bras et les mains si l'appareil est utilisé pendant une longue période ou s'il n'est pas employé de manière conforme ou correctement entretenu.



**Avertissement !** Pendant son fonctionnement cet outil électrique produit un champ électromagnétique qui, dans certaines circonstances, peut perturber des implants médicaux actifs ou passifs. Pour diminuer le risque de blessures graves ou mortelles, nous recommandons aux personnes portant des implants médicaux de consulter leur médecin et le fabricant de l'implant médical avant d'utiliser cette machine.



**Respectez les consignes de sécurité et informations relatives au chargement et à l'utilisation correcte qui sont indiquées dans la notice d'utilisation de votre batterie et chargeur de la gamme (Parkside) X 20 V Team. Vous trouverez une description détaillée du proces-**

**sus de charge et de plus amples informations dans ce mode d'emploi séparé.**

## Consignes de montage



**Avant le montage, retirez la batterie de l'appareil. Insérez la batterie uniquement lorsque l'appareil est monté correctement. Vous risquez de vous blesser !**

### B

**Monter la poulie d'espacement :**

1. Enfoncez la poulie d'espacement (15) jusqu'à la butée dans les ouvertures situées sur la tête du moteur (10). Pour cela, la poulie d'espacement (15) est orientée vers le haut.

### C

**Monter le cache de protection :**

2. Faites glisser le cache de protection (12) sur la tête du moteur (10).
3. Vissez le cache de protection (12) à l'aide de quatre vis à tête cruciforme (19).

### E

**Monter la poignée supplémentaire :**

4. Desserrez et retirez la vis à poignée prémontée (27) de la poignée supplémentaire (5).
5. Glissez la poignée supplémentaire (5) sur le logement de poignée (26). Pour cela, le logement de la bobine de rechange (4) est orienté vers le haut.
6. Enfichez la vis à poignée (27) par l'orifice traversant du logement de poignée (26).

7. Vissez la poignée supplémentaire (5) avec la vis à poignée (27) et l'écrou.

## Mise en service



**Attention : Risque de blessure! N'utilisez pas l'appareil sans carter de protection. Pour travailler avec l'appareil, portez des vêtements appropriés ainsi qu'une protection oculaire et une protection d'ouïe.**

**Avant chaque utilisation, vérifiez que l'appareil est en état de fonctionnement. L'interrupteur Marche/Arrêt et le blocage de mise en marche ne doivent pas être bloqués. Après avoir relâché le commutateur, vous devez arrêter l'appareil. Si un commutateur est endommagé, vous ne pouvez plus travailler avec l'appareil.**



Veillez observer les normes de protection contre les nuisances acoustiques ainsi que les prescriptions et directives locales en vigueur.

## A Retirer/installer la batterie

1. Pour enlever la batterie (17) de l'appareil, appuyez sur la touche de déverrouillage (17a) sur la batterie et retirez la batterie (17).
2. Procédez à l'insertion de la batterie (17) en glissant la batterie (17) le long du rail de guidage dans l'appareil. Elle s'enclenche avec un déclic.

## A

### Charger l'accu



Lorsqu'une batterie est chaude, laissez-la refroidir avant de la charger.



Rechargez la batterie (17) uniquement si la LED rouge de l'affichage de l'état de charge de la batterie (17b) est allumée.

1. S'il y a lieu, retirez l'accumulateur (17) de l'appareil.
2. Insérez l'accumulateur (17) dans l'orifice de chargement du chargeur (18).
3. Connectez le chargeur (18) à une prise de courant.
4. Une fois l'opération de chargement terminée, séparez le chargeur (18) du réseau.
5. Retirez l'accumulateur du chargeur (18).

## A

### Mise sous et hors tension



Pendant le travail, assurez-vous d'avoir une position stable et tenez fermement l'appareil avec les deux mains à bonne distance de votre corps.

Avant de mettre l'appareil sous tension, vérifiez que celui-ci n'est pas gêné par un quelconque objet.

1. Pour la mise sous tension, avec le pouce, actionnez le blocage de mise en marche (3) et appuyez alors sur l'interrupteur Marche/Arrêt (2). Relâchez le blocage de mise en marche.
2. Pour la mise hors tension, relâchez la pression sur l'interrupteur Marche/Arrêt (2). Un fonctionnement en continu n'est pas possible.



**Après la mise hors tension de l'appareil, le dispositif de coupe continue de tourner encore pendant un certain temps. Laissez le dispositif de coupe s'arrêter complètement. Risque de blessure !**



Libérez régulièrement la bobine des restes d'herbe afin que l'effet de coupe ne soit pas affecté.

**F****Réglages sur l'appareil****Régler la poignée supplémentaire :**

Vous pouvez mettre la poignée supplémentaire dans différentes positions. Réglez la poignée de manière à ce que la canette soit légèrement inclinée vers l'avant en position de travail (voir image dans «Couper de l'herbe»).

- ① Desserrez la vis de poignée (27) et déplacez la poignée supplémentaire (5) dans la position souhaitée. Resserrez la vis de poignée. Les crans intégrés dans le support empêchent un dérèglement involontaire de la poignée.

**Régler la hauteur:**

Le tube télescopique vous permet de régler l'appareil à votre taille.

- ② Desserrez la douille filetée (8). Amenez le tube télescopique (9) à la longueur souhaitée et revissez la douille filetée.

**Régler l'angle de coupe :** Avec l'angle d'attaque modifié, vous pouvez ainsi accéder à des lieux inaccessibles, par exemple sous des bancs et des avancées.

- ③ Appuyez sur la pédale (11) du boîtier moteur et inclinez le tube télescopique (9). 5 positions sont possibles (lire également „instructions de travail“).

Position de l'angle de coupe 1 - 15°  
 Position de l'angle de coupe 2 - 30°  
 Position de l'angle de coupe 3 - 45°  
 Position de l'angle de coupe 4 - 60°  
 Position de l'angle de coupe 5 - 75°

**Fonction de débroussailluse:**

Position de l'angle de coupe 1 à 4 (position de rotation 0°)

**Fonction de coupe-bordure :**

Position de l'angle de coupe 5 (position de rotation 180°)

**Régler la poignée :** La poignée peut être tournée de 180° (voir aussi „Instructions de travail“).

- ④ Appuyez sur le loquet (7) pour desserrer le verrouillage et tournez la poignée du boîtier (6)  jusqu'à ce qu'elle s'enclenche dans la position souhaitée.



**Laissez l'élément de poignée (6) dans la position 0° lorsque vous utilisez l'appareil comme débroussailluse dans les positions d'angle de coupe 1 à 4. Le capot de protection ne doit pas être dé-tourné de l'utilisateur. Risque de blessures.**

**Régler l'étrier d'écartement (protections des fleurs) :** L'étrier d'écartement tient à distance du dispositif de coupe les plantes et les fleurs qui ne doivent pas être coupées.

- ⑤ Abaissez l'étrier d'écartement (16). Si l'étrier d'écartement n'est pas nécessaire, relevez-le en position de stationnement.

## D Prolonger le fil de coupe

lVotre appareil est équipé d'un système automatique à fil double. Les fils se prolongent automatiquement à chaque allumage. Pour que le système automatique de rallonge du fil fonctionne correctement, la bobine de fil doit être arrêtée avant que vous ne rallumiez l'appareil. Si les fils sont plus longs au début que le circuit de découpe, ils sont raccourcis automatiquement à la bonne longueur par le coupe-fil (24).

**i** Contrôlez régulièrement si le fil en nylon est endommagé et si le fil de coupe dispose encore de la longueur définie par le coupe-fil.

- **Si vous ne voyez pas les extrémités du fil :** Remplacez la bobine de fil (14) (voir chapitre « Nettoyage et maintenance »).
- **Régler manuellement la longueur du fil :**  
Retirez la batterie de l'appareil ! Tirez légèrement sur l'extrémité de fil et appuyez, le cas échéant plusieurs fois, sur le bouton d'arrêt (23) jusqu'à ce que les extrémités de fil ressortent un peu au-dessus du coupe-fil (24).

## Consignes d'utilisation



### Attention – Risque de blessure !

- Ne coupez pas d'herbe humide

ou mouillée.

- Avant de démarrer l'appareil, assurez-vous que la bobine n'est pas en contact avec des pierres, cailloux ou d'autres corps étrangers.
- Mettez l'appareil en marche avant de vous approcher de l'herbe à couper.
- Évitez de solliciter excessivement l'appareil lors du travail.
- Évitez tout contact avec des obstacles solides (pierres, murs, clôtures en bois, etc.). Le fil en nylon de la bobine s'userait rapidement.
- Évitez d'utiliser l'appareil par mauvais temps, en particulier en cas de risque d'éclairs !

## Couper l'herbe

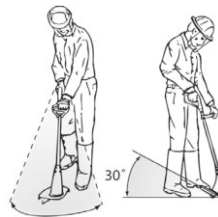

Coupez l'herbe en faisant pivoter l'appareil vers la droite et vers la gauche, par mouvements de va-et-vient, comme pour faucher. Coupez lentement et,

lors de la coupe, maintenez l'appareil incliné à 30° environ vers l'avant. Coupez l'herbe longue couche par couche, en partant du haut vers le bas.

## Coupe des bordures

### Réglages pour la coupe des bordures de gazon :

Pour ajuster les bords du gazon, déplacez l'appareil lentement le long des bords du gazon.

- Élément de poignée : 180° (voir **F** ④)
- Position de l'angle de coupe 5 (voir **F** ③)

- Etrier d'écartement en position de stockage



**Pendant le travail, veillez à être protégé par le capot de protection devant le dispositif de coupe.**

## Nettoyage et entretien



**Attention ! Risque de blessure par le mouvement des parties dangereuses !**



Faites exécuter par notre service après-vente les travaux de réparation et les opérations de maintenance qui ne sont pas décrits dans ce guide. Utilisez seulement des pièces d'origine. Risque de blessure !



Avant tout travail, mettez l'appareil hors tension et retirez l'accumulateur de l'appareil.

Exécutez à intervalles réguliers les travaux de nettoyage et les opérations de maintenance décrits ci-dessous. Vous bénéficierez ainsi d'une utilisation longue et sûre de votre appareil.

## Nettoyage



**L'appareil ne doit pas être aspergé avec de l'eau ou immergé dans l'eau. Il existe un danger de décharge électrique !**

- Conservez propres les fentes de ventilation, le boîtier moteur et les poignées de l'appareil. Pour ce faire, utilisez un chiffon humide ou une brosse.

N'utilisez aucun produit de nettoyage ou solvant. Vous pourriez endommager irréparablement l'appareil.

- Après chaque utilisation de l'appareil, retirez l'herbe et la terre se trouvant dans le carter de protection et le dispositif de coupe.
- Faites attention au coupe-fil. Il peut provoquer de graves coupures.

## Travaux généraux de maintenance

- Avant et après chaque utilisation, vérifiez qu'il n'y a aucune pièce usée, endommagée ou manquante sur l'appareil. Vérifiez que les vis sont bien serrées dans le dispositif de coupe.
- Vérifiez que les couvercles et les appareillages de protection sont correctement positionnés et qu'ils ne sont pas endommagés. Le cas échéant, procédez à un échange.

## D Remplacer la bobine de fil



Le sens correct d'enroulement de la bobine est indiqué dans la canette (voir image détaillée **D**) sur la bobine (14) même. Les flèches sur le couvercle de la canette (13) indiquent le sens de rotation du moteur.

1. Retirez la batterie (**A** 17) de l'appareil.
2. Ouvrez la capsule (13) en comprimant simultanément les deux déverrouillages (20) sur la capsule (13).
3. Retirez le couvercle de la capsule (13) et sortez la bobine de fil (14).
4. Faites ressortir les extrémités de fil de la nouvelle bobine hors des fentes (22) de la bobine.

5. Enfoncez la bobine neuve dans la capsule (13). La face de la bobine sur laquelle est indiqué le sens de rotation par une flèche doit être visible après l'insertion.
6. Insérez les deux extrémités de fil dans les œilletons de sortie du fil (21) se trouvant à l'opposé.
7. Remplacez le couvercle sur la capsule (13). Veillez à ce que les déverrouillages (20) sur le couvercle passent exactement dans les encoches sur la capsule (13). Ils s'enclenchent alors de manière audible.
8. Tirez sur les extrémités de fil et appuyez à nouveau sur le bouton d'arrêt (23) jusqu'à ce que les extrémités de fil ressortent d'environ 1 cm au-dessus du coupe-fil (24).

**i** Contrôlez le coupe-fil (24). N'utilisez en aucun cas l'appareil sans ou avec un coupe-fil défectueux. Si le coupe-fil est endommagé, adressez-vous impérativement à l'un de nos centres de service après-vente.

## **D** Enrouler la bobine de rechange

1. Enfiler une extrémité de fil de la bobine de rechange par l'ouverture de la bobine (25).
2. Enroulez le fil dans le sens d'enroulement de la bobine (14). Pour ce faire, suivez la flèche sur le dessus de la bobine (14).

## Rangement

- Rangez l'appareil à un endroit sec et protégé de la poussière et surtout hors de la portée des enfants.

- Ne déposez pas l'appareil sur le carter de protection. Le plus judicieux est de le suspendre par sa poignée supérieure de sorte que le carter de protection ne soit pas au contact d'autres objets. Ainsi, le carter de protection ne peut pas se déformer, ne peut pas modifier ses dimensions et ne peut pas perdre ses propriétés de sécurité.
- La température de stockage de la batterie et de l'appareil est comprise entre 0 °C et 45 °C. Évitez une chaleur ou un froid extrême pendant le stockage afin que la batterie ne perde pas en performance.

## Élimination et protection de l'environnement

Retirez la batterie de l'appareil avant de mettre l'appareil au rebut.

Introduisez l'appareil, les accessoires et l'emballage dans un circuit de recyclage respectueux de l'environnement.

Vous trouverez les consignes de recyclage de la batterie dans le mode d'emploi de votre batterie et chargeur.



Les machines n'ont pas leur place dans les ordures ménagères.



Points de collecte sur [www.quefairedemesdechets.fr](http://www.quefairedemesdechets.fr)  
Privilégiez la réparation ou le don de votre appareil !



Portez le carton à un point de recyclage.

Directive 2012/19/UE sur les déchets d'équipements électriques et électroniques : les consommateurs sont légalement tenus

de recycler, dans le respect de l'environnement, les équipements électriques et électroniques arrivés en fin de vie. Cela permet de garantir une valorisation écologique et respectueuse des ressources.

Suivant la transposition en droit national, vous pouvez disposer des possibilités suivantes :

- Restitution à un point de vente,
- Restitution à un point de collecte officiel,
- Renvoi au fabricant / au distributeur.

Ne sont pas concernés les accessoires qui accompagnent les appareils usagés et les moyens auxiliaires sans composants électriques.

Jetez les restes de découpe dans le compost et non avec les déchets ménagers.

## **A** Pièces de rechange / Accessoires

**Vous obtiendrez des pièces de rechange et des accessoires à l'adresse [www.grizzlytools.shop](http://www.grizzlytools.shop)**

Si vous avez des problèmes lors du passage de la commande, merci d'utiliser le formulaire de contact.

Pour toute autre question, adressez-vous au « Service-Center » (voir page 21).

<b>Pos. Notice d'utilisation</b>	<b>Pos. Vue éclatée</b>	<b>Désignation</b>	<b>No de commande</b>
5	1-8	Poignée supplémentaire	91099416
12	37, 46, 47	Carter de protection	91099417
14	9	Bobine de fil	13600210
16	38	Etrier d'écartement	91099405

## A Dépannage



En cas d'accident ou d'un dysfonctionnement, retirez immédiatement la batterie de l'appareil ! Un non-respect peut causer des blessures.

Problème	Cause possible	Élimination des pannes
L'appareil ne démarre pas	Accu (17) déchargé	Charger l'accu (17) (respecter la notice d'utilisation de la batterie et du chargeur)
	Accu (17) non inséré	Mettre en place l'accu (17) (respecter la notice d'utilisation de la batterie et du chargeur)
	Interrupteur Marche/Arrêt (2) défectueux	Réparation par le service après-vente
	Moteur défectueux	
L'appareil travaille par interruptions	Contact interne intermittent	Réparation par le service après-vente
	Commutateur Marche/Arrêt (2) défectueux	
Fortes vibrations Bruits élevés	Dispositif de coupe sale	Nettoyer le dispositif de coupe (voir „Nettoyage et entretien“)
	Moteur défectueux	Réparation par le service après-vente
Mauvais résultats de la coupe	La bobine de fil (D 14) n'a pas assez de fil de coupe	Le cas échéant, prolonger le fil de coupe (voir chap. « Réglages de l'appareil ») Remplacer la bobine de fil (voir « Nettoyage et maintenance »)
	Le fil de coupe n'est pas guidé ou seulement sur un côté hors de la bobine de fil (D 13)	Retirer la bobine de fil et enfiler vers l'extérieur le fil de coupe dans les ouvertures, remettre la bobine de fil.
	Dispositif de coupe sale	Nettoyer le dispositif de coupe (voir „Nettoyage et entretien“)
	Accu (17) non complètement chargé	Charger l'accu (17) (respecter la notice d'utilisation de la batterie et du chargeur)

## Garantie

Chère cliente, cher client,  
Ce produit bénéficie d'une garantie de 3 ans, valable à compter de la date d'achat.

En cas de manques constatés sur ce produit, vous disposez des droits légaux contre le vendeur du produit. Ces droits légaux ne sont pas limités par notre garantie présentée par la suite.

### Article L217-4 du Code de la consommation

Le vendeur livre un bien conforme au contrat et répond des défauts de conformité existant lors de la délivrance. Il répond également des défauts de conformité résultant de l'emballage, des instructions de montage ou de l'installation lorsque celle-ci a été mise à sa charge par le contrat ou a été réalisée sous sa responsabilité.

### Article L217-5 du Code de la consommation

Le bien est conforme au contrat :

1° S'il est propre à l'usage habituellement attendu d'un bien semblable et, le cas échéant :

- s'il correspond à la description donnée par le vendeur et posséder les qualités que celui-ci a présentées à l'acheteur sous forme d'échantillon ou de modèle ;
- s'il présente les qualités qu'un acheteur peut légitimement attendre eu égard aux déclarations publiques faites par le vendeur, par le producteur ou par son représentant, notamment dans la publicité ou l'étiquetage ;

2° Ou s'il présente les caractéristiques définies d'un commun accord par les parties ou être propre à tout usage spécial recherché par l'acheteur, porté à la connaissance du vendeur et que ce dernier a accepté.

### Article L217-16 du Code de la consommation

Lorsque l'acheteur demande au vendeur, pendant le cours de la garantie commerciale qui lui a été consentie lors de l'acquisition ou de la réparation d'un bien meuble, une remise en état couverte par la garantie, toute période d'immobilisation d'au moins sept jours vient s'ajouter à la durée de la garantie qui restait à courir. Cette période court à compter de la demande d'intervention de l'acheteur ou de la mise à disposition pour réparation du bien en cause, si cette mise à disposition est postérieure à la demande d'intervention.

Indépendamment de la garantie commerciale souscrite, le vendeur reste tenu des défauts de conformité du bien et des vices rédhibitoires dans les conditions prévues aux articles L217-4 à L217-13 du Code de la consommation et aux articles 1641 à 1648 et 2232 du Code Civil.

### Article L217-12 du Code de la consommation

L'action résultant du défaut de conformité se prescrit par deux ans à compter de la délivrance du bien.

### Conditions de garantie

Le délai de garantie débute avec la date d'achat. Veuillez conserver soigneusement le ticket de caisse original. En effet, ce document vous sera réclamé comme preuve d'achat.

Si un défaut de matériel ou un défaut de fabrication se présente au cours des trois ans suivant la date d'achat de ce produit, nous réparons gratuitement ou remplaçons ce produit - selon notre choix. Cette garantie suppose que l'appareil défectueux et le justificatif d'achat (ticket de caisse) nous

soient présentés durant cette période de trois ans et que la nature du manque et la manière dont celui-ci est apparu soient explicités par écrit dans un bref courrier. Si le défaut est couvert par notre garantie, le produit vous sera retourné, réparé ou remplacé par un neuf. Aucune nouvelle période de garantie ne débute à la date de la réparation ou de l'échange du produit.

### **Durée de garantie et demande légale en dommages-intérêts**

La durée de garantie n'est pas prolongée par la garantie. Ce point s'applique aussi aux pièces remplacées et réparées. Les dommages et les manques éventuellement constatés dès l'achat doivent immédiatement être signalés après le déballage. A l'expiration du délai de garantie les réparations occasionnelles sont à la charge de l'acheteur.

### **Volume de la garantie**

L'appareil a été fabriqué avec soin, selon de sévères directives de qualité et il a été entièrement contrôlé avant la livraison. La garantie s'applique aux défauts de matériel ou aux défauts de fabrication. Cette garantie ne s'étend pas aux parties du produit qui sont exposées à une usure normale et peuvent être donc considérées comme des pièces d'usure (par exemple le mandrin de perceuse à serrage rapide) ou pour des dommages affectant les parties fragiles (par exemple les commutateurs). Cette garantie prend fin si le produit endommagé n'a pas été utilisé ou entretenu d'une façon conforme. Pour une utilisation appropriée du produit, il faut impérativement respecter toutes les instructions citées dans le manuel de l'opérateur. Les actions et les domaines d'utilisation déconseillés dans la notice d'utilisation ou vis-à-vis des

quels une mise en garde est émise, doivent absolument être évités.

Le produit est conçu uniquement pour un usage privé et non pour un usage industriel. En cas d'emploi impropre et incorrect, de recours à la force et d'interventions entreprises et non autorisées par notre succursale, la garantie prend fin.

### **Article 1641 du Code civil**

Le vendeur est tenu de la garantie a raison des défauts cachés de la chose vendue qui la rendent impropre à l'usage auquel on la destine, ou qui diminuent tellement cet usage que l'acheteur ne l'aurait pas acquise, ou n'en aurait donné qu'un moindre prix, s'il les avait connus.

### **Article 1648 1er alinéa du Code civil**

L'action résultant des vices rédhibitoires doit être intentée par l'acquéreur dans un délai de deux ans à compter de la découverte du vice.

### **Marche à suivre dans le cas de garantie**

Pour garantir un traitement rapide de votre demande, veuillez suivre les instructions suivantes :

- Tenez vous prêt à présenter, sur demande, le ticket de caisse et le numéro d'identification (IAN 419713\_2204) comme preuve d'achat.
- Vous trouverez le numéro d'article sur la plaque signalétique.
- Si des pannes de fonctionnement ou d'autres manques apparaissent, prenez d'abord contact, par **téléphone** ou par **e-Mail**, avec le service après-vente dont les coordonnées sont indiquées ci-dessous. Vous recevrez alors des renseignements supplémentaires sur le déroulement de votre réclamation.
- En cas de produit défectueux vous pouvez, après contact avec notre service

clients, envoyer le produit, franco de port à l'adresse de service après-vente indiquée, accompagné du justificatif d'achat (ticket de caisse) et en indiquant quelle est la nature du défaut et quand celui-ci s'est produit. Pour éviter des problèmes d'acceptation et des frais supplémentaires, utilisez absolument seulement l'adresse qui vous est donnée. Assurez-vous que l'expédition ne se fait pas en port dû, comme marchandises encombrantes, envoi express ou autre taxe spéciale. Veuillez renvoyer l'appareil, y compris tous les accessoires livrés lors de l'achat et prenez toute mesure pour avoir un emballage de transport suffisamment sûr.

## Service Réparations

Vous pouvez, contre paiement, faire exécuter par notre service, des réparations **qui ne font pas partie de la garantie**. Nous vous enverrons volontiers un devis estimatif.

Nous ne pouvons traiter que des appareils qui ont été correctement emballés et qui ont envoyés suffisamment affranchis.

**Attention:** veuillez renvoyer à notre agence de service votre appareil nettoyé et avec une note indiquant le défaut constaté.

Les appareils envoyés en port dû - comme marchandises encombrantes, en envoi express ou avec toute autre taxe spéciale ne seront pas acceptés. Nous exécutons gratuitement la mise aux déchets de vos appareils défectueux renvoyés.

## Service-Center



### Service France

Tel.: 0800 919270

E-Mail: grizzly@lidl.fr

IAN 419713\_2204

## Importateur

Veillez noter que l'adresse suivante n'est pas une adresse de service après-vente. Contactez d'abord le service après-vente cité plus haut.

### Grizzly Tools GmbH & Co. KG

Stockstädter Straße 20

63762 Großostheim

ALLEMAGNE

[www.grizzlytools.de](http://www.grizzlytools.de)

## Inhalt

<b>Einleitung</b> .....	<b>22</b>
<b>Bestimmungsgemäße</b>	
<b>Verwendung</b> .....	<b>22</b>
<b>Allgemeine Beschreibung</b> .....	<b>23</b>
Lieferumfang.....	23
Funktionsbeschreibung .....	23
Übersicht .....	23
<b>Technische Daten</b> .....	<b>23</b>
Ladezeiten .....	24
<b>Sicherheitshinweise</b> .....	<b>25</b>
Symbole und Bildzeichen .....	25
Weiterführende Sicherheitshinweise ..	26
Restrisiken .....	28
<b>Montageanleitung</b> .....	<b>29</b>
<b>Bedienung</b> .....	<b>29</b>
Akku entnehmen/einsetzen .....	29
Akku aufladen .....	29
Ein- und Ausschalten.....	30
Einstellungen am Gerät.....	30
Schneidfaden verlängern .....	31
<b>Arbeitshinweise</b> .....	<b>31</b>
Gras schneiden.....	32
Rasenkantentrimmen.....	32
<b>Reinigung und Wartung</b> .....	<b>32</b>
Reinigung.....	32
Allgemeine Wartungsarbeiten .....	32
Fadenspule auswechseln .....	32
Ersatzfaden aufwickeln .....	33
<b>Lagerung</b> .....	<b>33</b>
<b>Entsorgung/Umweltschutz</b> .....	<b>33</b>
<b>Ersatzteile/Zubehör</b> .....	<b>34</b>
<b>Fehlersuche</b> .....	<b>35</b>
<b>Garantie</b> .....	<b>36</b>
<b>Reparatur-Service</b> .....	<b>37</b>
<b>Service-Center</b> .....	<b>37</b>
<b>Importeur</b> .....	<b>37</b>
<b>Original-EG-</b>	
<b>Konformitätserklärung</b> .....	<b>39</b>
<b>Explosionszeichnung</b> .....	<b>40</b>

## Einleitung

Herzlichen Glückwunsch zum Kauf Ihres neuen Gerätes. Sie haben sich damit für ein hochwertiges Gerät entschieden. Dieses Gerät wurde während der Produktion auf Qualität geprüft und einer Endkontrolle unterzogen. Die Funktionsfähigkeit Ihres Gerätes ist somit sichergestellt.



Die Betriebsanleitung ist Bestandteil dieses Gerätes. Sie enthält wichtige Hinweise für Sicherheit, Gebrauch und Entsorgung. Machen Sie sich vor der Benutzung des Gerätes mit allen Bedien- und Sicherheitshinweisen vertraut. Benutzen Sie das Gerät nur wie beschrieben und für die angegebenen Einsatzbereiche.

Bewahren Sie die Betriebsanleitung gut auf und händigen Sie alle Unterlagen bei Weitergabe des Gerätes an Dritte mit aus.

## Bestimmungsgemäße Verwendung

Das Gerät ist nur zum Schneiden von Gras in Gärten und entlang von Beeträndern geeignet. Jede andere Verwendung, die in dieser Anleitung nicht ausdrücklich zugelassen wird, kann zu Schäden am Gerät führen und eine ernsthafte Gefahr für den Benutzer darstellen. Verwenden Sie das Gerät nicht zum Schneiden von Hecken oder Sträuchern. Das Gerät ist zum Gebrauch durch Erwachsene bestimmt. Jugendliche über 16 Jahre dürfen das Gerät nur unter Aufsicht benutzen. Der Hersteller haftet nicht für Schäden, die durch bestimmungswidrigen Gebrauch oder falsche Bedienung verursacht wurden. Dieses Gerät ist nicht zur gewerblichen Nutzung geeignet. Bei gewerblichem Einsatz erlischt die Garantie.

Das Gerät ist Teil der Serie (Parkside) X 20 V TEAM und kann mit Akkus der (Parkside) X 20 V TEAM Serie betrieben werden. Die Akkus dürfen nur mit Ladegeräten der Serie (Parkside) X 20 V TEAM geladen werden.

## Allgemeine Beschreibung

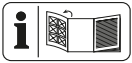

Die Abbildung der wichtigsten Funktionsteile finden Sie auf der vorderen und der hinteren Ausklappseite.

## Lieferumfang

Packen Sie das Gerät aus und kontrollieren Sie, ob es vollständig ist:

- Akku-Rasentrimmer
- 2 Fadenspulen (eine vormontiert)
- Schutzabdeckung
- Abstandsrolle
- Zusatzgriff
- 4 Kreuzschlitzschrauben
- Betriebsanleitung



Akku und Ladegerät sind nicht im Lieferumfang enthalten.

## Funktionsbeschreibung

Der handgeführte und tragbare Akku-Rasentrimmer besitzt als Schneideeinrichtung eine Fadenspule.

Zusätzlich ist das Gerät mit einem schwenkbaren Motorkopf, verstellbarem Alu-Teleskoprohr und Distanzbügel ausgestattet.

Zum Schutz des Anwenders ist das Gerät mit einer Schutzeinrichtung versehen, die die Schneideeinrichtung abdeckt.

Die Funktion der Bedienteile entnehmen Sie bitte den nachfolgenden Beschreibungen.

## Übersicht

- |                              |   |                                |
|------------------------------|---|--------------------------------|
| <b>A</b>                     | 1 Oberer Handgriff                                |                                |
|                              | 2 Ein-/Ausschalter                                |                                |
|                              | 3 Einschaltsperr                                  |                                |
|                              | 4 Aufnahme für Ersatzfadenspule                   |                                |
|                              | 5 Zusatzgriff                                     |                                |
|                              | 6 Griffteil                                       |                                |
|                              | 7 Riegel zur Verstellung des Griffteils           |                                |
|                              | 8 Schraubhülse zur Längenverstellung              |                                |
|                              | 9 Teleskoprohr                                    |                                |
|                              | 10 Motorkopf                                      |                                |
|                              | 11 Druckknopf zur Verstellung des Neigungswinkels |                                |
|                              | 12 Schutzabdeckung                                |                                |
|                              | 13 Spulenkapsel                                   |                                |
|                              | 14 Fadenspule                                     |                                |
|                              | 15 Abstandsrolle                                  |                                |
|                              | 16 Distanzbügel (Blumenschutz)                    |                                |
| 17 Akku                      |   |                                |
| 17a Entriegelungstaste       |   |                                |
| 17b Ladezustandsanzeige      |   |                                |
| 18 Ladegerät                 |   |                                |
| <b>C</b>                     | 19 Kreuzschlitzschraube                           |                                |
|                              | <b>D</b>  | 20 Entriegelung (Spulenkapsel) |
|                              |   | 21 Fadenauslass-Öse            |
|                              |   | 22 Schlitz (Fadenspule)        |
|                              |   | 23 Arretierknopf (Fadenspule)  |
| 24 Fadenschneider            |   |                                |
| 25 Öffnung an der Fadenspule |   |                                |
| <b>E</b>                     | 26 Griffaufnahme                                  |                                |
|                              | 27 Griffschraube                                  |                                |

## Technische Daten

### Akku-Rasentrimmer..PRTA 20-Li C3

Motorspannung

U ..... 20 V == (Gleichspannung)

Leerlaufdrehzahl n<sub>0</sub>..... 8500 min<sup>-1</sup>

Schutzklasse ..... III  
 Schutzart..... IPX0  
 Schnittkreis ..... 250 mm  
 Fadenspule  
 Fadenstärke ..... 1,4 mm  
 Fadenlänge ..... 2 x 5 m  
 Gewicht  
 (mit Akku, ohne Ladegerät) ..... 2,35 kg  
 Schalldruckpegel  
 ( $L_{pA}$ ) ..... 75,7 dB;  $K_{pA} = 3$  dB  
 Schalleistungspegel ( $L_{WA}$ )  
 garantiert ..... 92 dB(A)  
 gemessen ..... 90,5 dB;  $K_{WA} = 1,91$  dB  
 Vibration ( $a_h$ )  
 Oberer Handgriff ..... 1,34 m/s<sup>2</sup>  
 Zusatzgriff ..... 1,22 m/s<sup>2</sup>  
 $K = 1,5$  m/s<sup>2</sup>  
 bei der Verwendung mit Smart Akkus  
 (Smart PAPS 204 A1 / Smart PAPS 208 A1)  
 Arbeitsfrequenz/  
 Frequenzband ..... 2400 - 2483,5 MHz  
 max. Sendeleistung .....  $\leq 20$  dBm

*Die effektive Laufzeit eines voll geladenen Akkus unter Last hängt von der Arbeitsweise und der Beanspruchung während des Schneidens ab.*

Lärm- und Vibrationswerte wurden entsprechend den in der Konformitätserklärung genannten Normen und Bestimmungen ermittelt. Die Schwingungs- und Geräuschemessverfahren gemäß EN 50636-2-91 wurden erfolgreich durchlaufen.

Der angegebene Schwingungsemissionswert ist nach einem genormten Prüfverfahren gemessen worden und kann zum Vergleich eines Elektrowerkzeugs mit einem anderen verwendet werden. Der angegebene Schwingungsemissionswert kann auch zu einer einleitenden Einschätzung der Aussetzung verwendet werden.



**Warnung:** Der Schwingungsemissionswert kann sich während der tatsächlichen Benutzung des Elektrowerkzeugs von dem Angabewert unterscheiden, abhängig von der Art und Weise, in der das Elektrowerkzeug verwendet wird. Versuchen Sie, die Belastung durch Vibrationen so gering wie möglich zu halten. Beispielhafte Maßnahmen zur Verringerung der Vibrationsbelastung sind das Tragen von Handschuhen beim Gebrauch des Werkzeugs und die Begrenzung der Arbeitszeit. Dabei sind alle Anteile des Betriebszyklus zu berücksichtigen (beispielsweise Zeiten, in denen das Elektrowerkzeug abgeschaltet ist, und solche, in denen es zwar eingeschaltet ist, aber ohne Belastung läuft).

### Ladezeiten

Das Gerät ist Teil der Serie (Parkside) X 20 V TEAM und kann mit Akkus der (Parkside) X 20 V TEAM Serie betrieben werden.

Akkus der Serie (Parkside) X 20 V TEAM dürfen nur mit Ladegeräten der Serie (Parkside) X 20 V TEAM geladen werden.

Wir empfehlen Ihnen, dieses Gerät ausschließlich mit folgenden Akkus zu betreiben: PAP 20 B1, PAP 20 B3, Smart PAPS 204 A1, Smart PAPS 208 A1  
 Wir empfehlen Ihnen, diese Akkus mit folgenden Ladegeräten zu laden: PLG 20 C1, PLG 20 C3, PLG 20 A4, PLG 20 A3, PDSLK 20 A1, Smart PLGS 2012 A1

Eine aktuelle Liste der Akkukompatibilität finden Sie unter: [www.lidl.de/akku](http://www.lidl.de/akku)

Ladezeit (Min.)	PAP 20 A1 PAP 20 B1	PAP 20 A2	PAP 20 A3 PAP 20 B3 Smart PAPS 204 A1	Smart PAPS 208 A1
PLG 20 A1 PLG 20 A4 PLG 20 C1	60	90	120	210
PLG 20 A2	45	60	80	165
PLG 20 A3 PLG 20 C3	35	45	60	120
PDSLГ 20 A1 PDSLГ 20 B1	35	45	60	120
Smart PLGS 2012 A1	35	40	40	50

## Sicherheitshinweise

Beim Gebrauch der Maschine sind die Sicherheitshinweise zu beachten.



Halten Sie andere Personen fern. Sie könnten durch weggeschleuderte Fremdkörper verletzt werden.

## Symbole und Bildzeichen

### Bildzeichen auf dem Gerät:



Achtung!



Lesen Sie die Betriebsanleitung aufmerksam durch.



Tragen Sie Augen- und Gehörschutz.



Nach dem Ausschalten dreht sich die



Schneideeinrichtung noch für einige Sekunden. Hände und Füße fernhalten.



Setzen Sie das Gerät nicht der Feuchtigkeit aus. Arbeiten Sie nicht bei Regen und schneiden Sie kein nasses Gras.



Verletzungsgefahr durch weggeschleuderte Teile



Umstehende Personen vom Gerät fernhalten.



Entfernen Sie den Akku vor Wartungsarbeiten.



Angabe des garantierten Schallleistungspegels  $L_{WA}$  in dB



Elektrogeräte gehören nicht in den Hausmüll.



Schnittkreis



Dieses Gerät ist Teil des X 20 V TEAM.



Achten Sie beim Einstellen der Arbeitspositionen darauf, dass Sie durch die Schutzabdeckung

vor der Schneideinrichtung geschützt sind.

### Symbole in der Anleitung:



**Gefahrenzeichen mit Angaben zur Verhütung von Personen- oder Sachschäden**



**Gefahrenzeichen mit Angaben zur Verhütung von Personenschäden durch elektrischen Schlag**



Gebotszeichen mit Angaben zur Verhütung von Schäden



Lesen Sie die Betriebsanleitung aufmerksam durch.



Hinweiszeichen mit Informationen zum besseren Umgang mit dem Gerät

## Weiterführende Sicherheitshinweise

### SCHULUNG

- Dieses Gerät darf nicht von Kindern benutzt werden. Kinder müssen beaufsichtigt werden, damit sie nicht mit dem Gerät spielen. Reinigung und Wartung darf nicht von Kindern durchgeführt werden.
- Das Gerät darf nicht von Personen mit verminderten physischen, sensorischen oder geistigen Fähigkeiten oder Personen mit unzureichendem Wissen oder Erfahrung benutzt werden.
- Lokale Vorschriften können eine Altersbeschränkung für den Anwender festlegen.
- Es ist zu beachten, dass der Benutzer selbst für Unfälle oder Gefährdungen gegenüber anderen Personen oder deren Besitz verantwortlich ist.
- Kindern und Personen mit eingeschränkten körperlichen, sensorischen oder geistigen Fähigkeiten oder unzureichender Erfahrung und Wissen oder Personen, welche mit den Anweisungen nicht vertraut sind, darf die Verwendung der Maschine nie gestattet werden! Lokale Vorschriften können die Altersbeschränkung für den Anwender festlegen.
- Erlauben Sie nie, dass Kinder oder Personen, die mit den genannten Anweisungen nicht vertraut sind, die Maschine benutzen.
- **Entfernen Sie den Akku**
  - wann immer sich der Anwender von der Maschine entfernt,
  - vor dem Entfernen von Blockierungen,
  - vor Überprüfen, Reinigen oder

- Arbeiten an der Maschine,
- nach Berühren eines Fremdkörpers, um die Maschine auf Beschädigungen zu überprüfen,
  - zur sofortigen Überprüfung, wenn die Maschine beginnt, übermäßig stark zu vibrieren.

## VORBEREITUNG

- Vor der Benutzung ist die Maschine optisch auf beschädigte, fehlende oder falsch angebrachte Schutzeinrichtungen oder –abdeckungen zu überprüfen.
- Vor Inbetriebnahme der Maschine und nach irgendwelchem Aufprall, prüfen Sie sie auf Anzeichen von Verschleiß oder Beschädigung und lassen Sie notwendige Reparaturen durchführen.

## BETRIEB

- Augenschutz, lange Hose und festes Schuhwerk sind über den gesamten Zeitraum der Benutzung der Maschine zu tragen.
- Die Verwendung der Maschine unter Schlechtwetterbedingungen, insbesondere bei Blitzrisiko, ist zu vermeiden.
- Warnung! Berühren Sie keine sich bewegenden, gefährlichen Teile, bevor die Batterie entfernt wurde und die beweglichen, gefährlichen Teile vollständig zum Stillstand gekommen sind.
- Vorsicht vor Verletzungen durch die Schneideinrichtung an Fü-

ßen und Händen.

- Unterbrechen Sie den Gebrauch der Maschine, wenn Personen, vor allem Kinder, oder Haustiere in der Nähe sind.
- Benutzen Sie die Maschine nur bei Tageslicht oder guter künstlicher Beleuchtung.
- Halten Sie immer Hände und Füße von der Schneideinrichtung entfernt, vor allem, wenn Sie den Motor einschalten.
- Ersetzen Sie niemals die nichtmetallische Schneideinrichtung durch eine metallische Schneideinrichtung.
- Niemals die Maschine mit beschädigter Abdeckung oder Schutzeinrichtung bzw. ohne Abdeckung oder Schutzeinrichtungen verwenden.
- Vermeiden Sie eine abnormale Körperhaltung. Sorgen Sie für einen sicheren Stand, um jederzeit das Gleichgewicht beim Arbeiten an Hängen halten zu können.
- Gehen Sie langsam. Laufen Sie nicht mit dem Gerät in der Hand.
- Tragen Sie während des Betriebs der Maschine jederzeit festes Schuhwerk und lange Hosen.
- **Bei Auftreten eines Unfalles oder einer Störung während des Betriebs ist das Gerät sofort auszu-**

**schalten. Versorgen Sie Verletzungen sachgemäß oder suchen Sie einen Arzt auf.**

Lesen Sie zur Beseitigung von Störungen das Kapitel „Fehlersuche“ oder kontaktieren Sie unser Service-Center.

- **Verwenden Sie kein Zubehör, welches nicht von PARKSIDE empfohlen wurde.** Dies kann zu elektrischem Schlag oder Feuer führen.

**INSTANDHALTUNG UND AUFBEWAHRUNG**

- Die herausnehmbare Batterie entfernen, bevor die Wartung oder Reinigungsarbeiten durchgeführt werden.
- Nur die vom Hersteller empfohlenen Ersatz- und Zubehörteile sind zu verwenden.
- Die Maschine ist regelmäßig zu überprüfen und zu warten. Die Maschine nur in einer Vertragswerkstatt instand setzen lassen.
- Achten Sie darauf, dass Luftöffnungen frei von Verschmutzungen sind.

**i** Beachten Sie auch die Hinweise im Kapitel „Reinigung und Wartung“.

**Restrisiken**

Auch wenn Sie dieses Elektrowerkzeug vorschriftsmäßig bedienen,

bleiben immer Restrisiken bestehen. Folgende Gefahren können im Zusammenhang mit der Bauweise und Ausführung dieses Elektrowerkzeugs auftreten:

- a) Schnittverletzungen
- b) Gehörschäden, falls kein geeigneter Gehörschutz getragen wird.
- c) Gesundheitsschäden, die aus Hand-Arm-Schwingungen resultieren, falls das Gerät über einen längeren Zeitraum verwendet wird oder nicht ordnungsgemäß geführt und gewartet wird.

**!** Warnung! Dieses Elektrowerkzeug erzeugt während des Betriebs ein elektromagnetisches Feld. Dieses Feld kann unter bestimmten Umständen aktive oder passive medizinische Implantate beeinträchtigen. Um die Gefahr von ernsthaften oder tödlichen Verletzungen zu verringern, empfehlen wir Personen mit medizinischen Implantaten ihren Arzt und den Hersteller des medizinischen Implantats zu konsultieren, bevor die Maschine bedient wird.

**!** **Beachten Sie die Sicherheitshinweise und Hinweise zum Aufladen und der korrekten Verwendung, die in der Betriebsanleitung Ihres Akkus und Ladegeräts**

der Serie (Parkside)  
**X 20 V Team** gegeben sind.  
 Eine detaillierte Beschreibung zum Ladevorgang und weitere Informationen finden Sie in dieser separaten Bedienungsanleitung.

## Montageanleitung



**Nehmen Sie vor der Montage den Akku aus dem Gerät. Setzen Sie den Akku erst ein, wenn das Gerät vollständig montiert ist. Es besteht Verletzungsgefahr!**

### B

#### Abstandsrolle montieren:

1. Stecken Sie die Abstandsrolle (15) bis zum Anschlag durch die Öffnungen am Motorkopf (10). Die Abstandsrolle (15) zeigt dabei nach oben.

### C

#### Schutzabdeckung montieren:

2. Setzen Sie die Schutzabdeckung (12) auf den Motorkopf (10) auf.
3. Schrauben Sie die Schutzabdeckung (12) mit vier Kreuzschlitzschrauben (19) fest.

### E

#### Zusatzgriff montieren:

4. Lösen und entfernen Sie die vormontierte Griffschraube (27) des Zusatzhandgriffes (5).
5. Schieben Sie den Zusatzgriff (5) über die Griffaufnahme (26). Die Aufnahme für Ersatzfadenspule (4) zeigt dabei nach oben.
6. Stecken Sie die Griffschraube (27) durch die Durchgangsbohrung der Griffaufnahme (26).

7. Schrauben Sie den Zusatzgriff (5) mit der Griffschraube (27).

## Bedienung



**Achtung Verletzungsgefahr!**  
 Verwenden Sie das Gerät nicht ohne Schutzabdeckung. Tragen Sie beim Arbeiten mit dem Gerät geeignete Kleidung sowie Augen- und Gehörschutz. Vergewissern Sie sich vor jeder Benutzung, dass das Gerät funktionsfähig ist. Der Ein-/Ausschalter und die Einschaltsperrle dürfen nicht arretiert werden. Sie müssen nach Loslassen des Schalters den Motor ausschalten. Sollte ein Schalter beschädigt sein, darf mit dem Gerät nicht mehr gearbeitet werden.



Beachten Sie den Lärmschutz und örtliche Vorschriften.

### A

#### Akku entnehmen/ einsetzen

1. Zum Herausnehmen des Akkus (17) aus dem Gerät drücken Sie die Entriegelungstaste (17a) am Akku und ziehen den Akku (17) heraus.
2. Zum Einsetzen des Akkus (17) schieben Sie den Akku (17) entlang der Führungsschiene in das Gerät. Er rastet hörbar ein.

## Akku aufladen



Lassen Sie einen erwärmten Akku vor dem Laden abkühlen.



Laden Sie den Akku (17) auf, wenn nur noch die rote LED der Ladezustandsanzeige (17b) leuchtet.

1. Nehmen Sie gegebenenfalls den Akku (17) aus dem Gerät.
2. Schieben Sie den Akku (17) in den Ladeschacht des Ladegerätes (18).
3. Schließen Sie das Ladegerät (18) an eine Steckdose an.
4. Nach erfolgreichem Ladevorgang trennen Sie das Ladegerät (18) vom Netz.
5. Ziehen Sie den Akku (17) aus dem Ladegerät (18).

## A Ein- und Ausschalten

 Achten Sie auf einen sicheren Stand und halten Sie das Gerät mit beiden Händen und mit Abstand vom eigenen Körper gut fest. Achten Sie vor dem Einschalten darauf, dass das Gerät keine Gegenstände berührt.

1. Zum Einschalten betätigen Sie mit dem Daumen die Einschaltsperrle (3) und drücken dann den Ein-/Ausschalter (2). Lassen Sie die Einschaltsperrle wieder los.
2. Zum Ausschalten lassen Sie den Ein-/Ausschalter (2) los. Eine Dauerlaufschaltung ist nicht möglich.

 **Nach dem Ausschalten des Gerätes dreht sich die Schneideinrichtung noch einige Zeit weiter. Lassen Sie die Schneideinrichtung vollständig zur Ruhe kommen. Hände und Füße fernhalten! Verletzungsgefahr!**

 Befreien Sie die Spulenkapsel regelmäßig von Grasresten, damit der Schneideffekt nicht beeinträchtigt ist.

## F Einstellungen am Gerät

### Zusatzgriff verstellen:

Sie können den Zusatzgriff in verschiedene Positionen bringen. Stellen Sie den Griff so ein, dass die Spulenkapsel in der Arbeitshaltung leicht nach vorne geneigt ist (siehe Bild unter „Gras schneiden“).

- ① Lösen Sie die Griffschraube (27) und verstellen Sie den Zusatzgriff (5) in die gewünschte Position. Ziehen Sie die Griffschraube wieder fest. Die in der Halterung integrierten Raststufen verhindern ein ungewolltes Verstellen des Griffes.

### Höhe verstellen:

Das Teleskoprohr erlaubt es Ihnen, das Gerät auf Ihre individuelle Größe einzustellen.

- ② Lösen Sie die Schraubhülse (8). Bringen Sie das Teleskoprohr (9) auf die gewünschte Länge und schrauben Sie die Schraubhülse wieder fest.

### Schnittwinkel verstellen:

Mit verändertem Schnittwinkel können Sie auch an unzugänglichen Stellen trimmen, z. B. unter Bänken und Vorsprüngen.

- ③ Drücken Sie den Druckknopf (11) am Motorgehäuse und neigen Sie das Teleskoprohr (9). Es sind 5 Stellungen möglich (siehe auch „Arbeitshinweise“).

- Schnittwinkelposition 1 - 15°
- Schnittwinkelposition 2 - 30°
- Schnittwinkelposition 3 - 45°
- Schnittwinkelposition 4 - 60°
- Schnittwinkelposition 5 - 75°

### Funktion als Rasentrimmer:

Schnittwinkelposition 1 - 4  
(Drehposition 0°)

**Funktion als Rasenkantentrimmer:**  
Schnittwinkelposition 5 (Drehposition 180°)

**Griffteil verstellen:**

Das Griffteil (6) lässt sich um 180° drehen (siehe auch „Arbeitshinweise“).

- ④ Drücken Sie den Riegel (7), um die Verriegelung zu lösen und drehen Sie das Griffteil (6)  $0^\circ$   $\longleftrightarrow$   $180^\circ$ , bis es in der gewünschten Position einrastet.

 **Belassen Sie das Griffteil (6) in der 0°-Position, wenn Sie das Gerät als Rasentrimmer in den Schnittwinkelpositionen 1 - 4 verwenden. Die Schutzabdeckung darf nicht vom Anwender abgewandt sein. Verletzungsgefahr.**

**Distanzbügel (Blumenschutz) verstellen:** Der Distanzbügel hält nicht zu schneidende Pflanzen und Stämme von der Schneideinrichtung fern.

- ⑤ Klappen Sie den Distanzbügel (16) nach unten. Wenn der Distanzbügel nicht benötigt wird, klappen Sie ihn hoch in die Parkposition.

**D Schneidfaden verlängern**

Ihr Gerät ist mit einer Doppelfaden-Vollautomatik ausgerüstet.

Die Fäden verlängern sich automatisch bei jedem Einschaltvorgang. Damit die Fadenverlängerungs-Automatik korrekt funktioniert, muss die Fadenspule zum Stillstand gekommen sein, bevor Sie das Gerät erneut einschalten.

Sollten die Fäden anfangs länger sein als der Schnittkreis vorgibt, werden sie durch den Fadenschneider (24) automatisch auf die richtige Länge gekürzt.

 Kontrollieren Sie den Nylonfaden regelmäßig auf Beschädigung und ob der Schneidfaden noch die durch den Fadenschneider vorgegebene Länge aufweist.

- **Wenn keine Fadenenden sichtbar sind:** Erneuern Sie die Fadenspule (14) (siehe „Reinigung und Wartung“).
- **Fadenlänge manuell einstellen:** Nehmen Sie den Akku aus dem Gerät! Ziehen Sie leicht am Fadenende und drücken Sie, ggf. mehrmals, den Arretierknopf (23), bis die Fadenenden etwas über den Fadenschneider (24) herausstehen.

**Arbeitshinweise**

 **Achtung Verletzungsgefahr!**

- Schneiden Sie kein feuchtes oder nasses Gras.
- Vergewissern Sie sich vor dem Starten des Gerätes, dass die Schneideinrichtung nicht mit Steinen, Geröll oder anderen Fremdkörpern in Berührung ist.
- Schalten Sie das Gerät ein, bevor Sie sich dem zu schneidenden Gras nähern.
- Vermeiden Sie die Überbeanspruchung des Gerätes während der Arbeit.
- Vermeiden Sie die Berührung mit festen Hindernissen (Steine, Mauern, Lattenzäune usw.). Der Nylonfaden der Fadenspule würde sich schnell abnutzen.
- Vermeiden Sie die Verwendung des Gerätes bei schlechtem Wetter, besonders bei Blitzgefahr!

## Gras schneiden

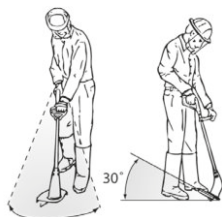

Schneiden Sie Gras, indem Sie das Gerät nach rechts und links schwenken. Schneiden Sie langsam und halten Sie beim Schneiden das Ge-

rät um ca. 30° nach vorn geneigt. Schneiden Sie langes Gras schichtweise von oben nach unten.

## Rasenkantentrimmen

### Einstellungen für das Rasenkantentrimmen:

Zum Trimmen von Rasenkanten führen Sie das Gerät langsam an den Rasenkanten entlang.

- Griffteil: 180° (siehe **F** ④)
- Schnittwinkelposition: 5 (siehe **F** ③)
- Distanzbügel in Parkposition

**!** Achten Sie darauf, dass Sie beim Arbeiten durch die Schutzabdeckung vor der Schneideinrichtung geschützt sind.

## Reinigung und Wartung

**!** **Warnung! Verletzungsgefahr durch bewegliche, gefährliche Teile!**

**!** Lassen Sie Instandsetzungsarbeiten und Wartungsarbeiten, die nicht in dieser Anleitung beschrieben sind, von unserem Service-Center durchführen. Verwenden Sie nur Originalteile.

**!** Schalten Sie das Gerät aus und nehmen Sie vor allen Arbeiten den Akku aus dem Gerät.

Führen Sie folgende Reinigungs- und Wartungsarbeiten regelmäßig durch. Dadurch ist eine lange und zuverlässige Nutzung gewährleistet.

## Reinigung



**Das Gerät darf weder mit Wasser abgespritzt werden noch in Wasser gelegt werden. Es besteht die Gefahr eines Stromschlages.**

- Halten Sie Lüftungsschlitze, Motorgehäuse und Griffe des Gerätes sauber. Verwenden Sie dazu ein feuchtes Tuch oder eine Bürste. Verwenden Sie keine Reinigungs- bzw. Lösungsmittel. Sie könnten das Gerät damit irreparabel beschädigen.
- Reinigen Sie nach jedem Schneidevorgang die Schutzabdeckung und die Schneideinrichtung von Gras und Erde.
- Achten Sie auf den Fadenschneider. Er kann schwere Schnittwunden verursachen.

## Allgemeine Wartungsarbeiten

- Kontrollieren Sie das Gerät vor jedem Gebrauch auf offensichtliche Mängel wie lose, abgenutzte oder beschädigte Teile.
- Überprüfen Sie Abdeckungen und Schutzeinrichtungen auf Beschädigungen und korrekten Sitz. Tauschen Sie diese gegebenenfalls aus.

### **D** Fadenspule auswechseln

**i** Die korrekte Wickelrichtung der Fadenspule ist in der Spulenkapsel (siehe Detailbild **D**) und auf der Faden-

spule (14) selbst angegeben.

Die Pfeile auf dem Deckel der Spulenkapsel (13) geben die Drehrichtung des Motors an.

1. Nehmen Sie den Akku (**A** 17) aus dem Gerät.
2. Öffnen Sie die Spulenkapsel (13), indem Sie gleichzeitig die beiden Entriegelungen (20) an der Spulenkapsel drücken.
3. Nehmen Sie den Deckel der Spulenkapsel ab und nehmen Sie die Fadenspule (14) heraus.
4. Drücken Sie die Fadenenden der neuen Fadenspule aus den Schlitz (22) der Fadenspule heraus.
5. Setzen Sie die neue Fadenspule in die Spulenkapsel (13) ein. Die Seite der Fadenspule, auf der die Laufrichtung durch Pfeile angegeben ist, muss nach dem Einsetzen sichtbar sein.
6. Stecken Sie die beiden Fadenenden durch die sich gegenüberliegenden Fadenauslass-Ösen (21).
7. Setzen Sie Deckel wieder auf die Spulenkapsel auf. Achten Sie darauf, dass die Entriegelungen (20) am Deckel dabei genau in die Aussparungen an der Spulenkapsel passen. Sie rasten dann spürbar ein.
8. Ziehen Sie an den Fadenenden und drücken Sie immer wieder den Arretierknopf (23), bis die Fadenenden circa 1 cm über den Fadenschneider (24) herausstehen.

**i** Kontrollieren Sie den Fadenschneider (24). Verwenden Sie das Gerät auf keinen Fall ohne oder mit defektem Fadenschneider. Wenn der Fadenschneider beschädigt ist, wenden Sie sich unbedingt an eine unsere Kundendienststellen.

## **D** Ersatzfaden aufwickeln

1. Fädeln Sie ein Fadenende des Ersatzfadens durch die Öffnung der Fadenspule (25).
2. Wickeln Sie den Faden in Wickelrichtung der Fadenspule (14). Achten Sie dafür auf die Pfeile auf der Oberseiten der Fadenspule (14).

## **Lagerung**

- Bewahren Sie das Gerät an einem trockenen und staubgeschützten Ort und außerhalb der Reichweite von Kindern auf.
- Legen Sie das Gerät nicht auf der Schutzabdeckung ab. Hängen Sie es am Besten am oberen Handgriff auf, dass die Schutzabdeckung keine anderen Gegenstände berührt. Es besteht die Gefahr, dass sich die Schutzabdeckung verformt und sich damit Abmessungen und Sicherheitseigenschaften verändern.
- Die Lagertemperatur für den Akku und das Gerät beträgt zwischen 0 °C und 45 °C. Vermeiden Sie während der Lagerung extreme Kälte oder Hitze, damit der Akku nicht an Leistung verliert.

## **Entsorgung/ Umweltschutz**

Nehmen Sie den Akku aus dem Gerät bevor Sie das Gerät entsorgen.

Führen Sie Gerät, Zubehör und Verpackung einer umweltgerechten Wiederverwertung zu.

Entsorgungshinweise zum Akku finden Sie in der Betriebsanleitung Ihres Akkus und Ladegeräts.



Elektrische Geräte gehören nicht in den Hausmüll.

Richtlinie 2012/19/EU über Elektro- und Elektronik-Altgeräte: Verbraucher sind gesetzlich dazu verpflichtet, Elektro- und Elektronikgeräte am Ende ihrer Lebensdauer einer umweltgerechten Wiederverwertung zuzuführen. Auf diese Weise wird eine umwelt- und ressourcenschonende Verwertung sichergestellt.

Je nach Umsetzung in nationales Recht können Sie folgende Möglichkeiten haben:

- an einer Verkaufsstelle zurückgeben,
- an einer offiziellen Sammelstelle abgeben,
- an den Hersteller/Inverkehrbringer zurücksenden.

Nicht betroffen sind den Altgeräten beigefügte Zubehörteile und Hilfsmittel ohne Elektrobestandteile.

Führen Sie Schnittgut der Kompostierung zu und werfen Sie dieses nicht in die Mülltonne.

**Zusätzliche Entsorgungshinweise für**

**Deutschland:** Das Gerät ist bei eingerichteten Sammelstellen, Wertstoffhöfen oder Entsorgungsbetrieben abzugeben. Zudem sind Vertreiber von Elektro- und Elektronikgeräten sowie Vertreiber von Lebensmitteln zur Rücknahme verpflichtet. LIDL bietet Ihnen Rückgabemöglichkeiten direkt in den Filialen und Märkten an. Rückgabe und Entsorgung sind für Sie kostenfrei.

Beim Kauf eines Neugerätes haben Sie das Recht, ein entsprechendes Altgerät unentgeltlich zurückzugeben.

Zusätzlich haben Sie die Möglichkeit, unabhängig vom Kauf eines Neugerätes, unentgeltlich (bis zu drei) Altgeräte abzugeben, die in keiner Abmessung größer als 25 cm sind.

**A Ersatzteile/Zubehör**

**Ersatzteile und Zubehör erhalten Sie unter [www.grizzlytools.shop](http://www.grizzlytools.shop)**

Sollten Sie Probleme mit dem Bestellvorgang haben, verwenden Sie bitte das Kontaktformular. Bei weiteren Fragen wenden Sie sich an das „Service-Center“ (siehe Seite 37).

Position Betriebsanleitung	Position Explosionszeichnung	Bezeichnung	Bestell-Nr.
5	1-8	Zusatzgriff	91099416
12	37, 46, 47	Schutzabdeckung	91099417
14	9	Fadenspule	13600210
16	38	Distanzbügel	91099405

## A Fehlersuche



Im Falle eines Unfalls oder einer Betriebsstörung nehmen Sie sofort den Akku aus dem Gerät! Eine Nichtbeachtung kann zu Schnittverletzungen führen.

Problem	Mögliche Ursache	Fehlerbehebung
Gerät startet nicht	Akku (17) entladen	Akku (17) laden (separate Bedienungsanleitung für Akku und Ladegerät beachten)
	Akku (17) nicht eingesetzt	Akku (17) einsetzen (separate Bedienungsanleitung für Akku und Ladegerät beachten)
	Ein-/Ausschalter (2) defekt	Reparatur durch Service-Center
	Motor defekt	
Gerät arbeitet mit Unterbrechungen	Interner Wackelkontakt	Reparatur durch Service-Center
	Ein-/Ausschalter (2) defekt	
Starke Vibrationen, starke Geräusche	Schneideinrichtung verschmutzt	Schneideinrichtung reinigen (siehe „Reinigung und Wartung“)
	Motor defekt	Reparatur durch Service-Center
Schlechtes Schneidergebnis	Fadenspule (D 14) hat nicht genügend Schneidfaden	Ggf. Schneidfaden verlängern (siehe Kapitel „Schneidfaden verlängern“) Fadenspule auswechseln (siehe „Reinigung und Wartung“)
	Schneidfaden ist nicht oder nur einseitig aus der Spulenkapsel (D 13) geführt	Deckel der Spulenkapsel abnehmen und Schneidfaden durch die Fadenauslass-Ösen nach außen fädeln, Deckel wieder schließen
	Schneideinrichtung verschmutzt	Schneideinrichtung reinigen (siehe „Reinigung und Wartung“)
	Akku (17) nicht voll geladen	Akku (17) laden (separate Bedienungsanleitung für Akku und Ladegerät beachten)

## Garantie

Sehr geehrte Kundin, sehr geehrter Kunde, Sie erhalten auf dieses Gerät 3 Jahre Garantie ab Kaufdatum.

Im Falle von Mängeln dieses Produkts stehen Ihnen gegen den Verkäufer des Produkts gesetzliche Rechte zu. Diese gesetzlichen Rechte werden durch unsere im Folgenden dargestellte Garantie nicht eingeschränkt.

### Garantiebedingungen

Die Garantiefrist beginnt mit dem Kaufdatum. Bitte bewahren Sie den Original-Kassenbon gut auf. Diese Unterlage wird als Nachweis für den Kauf benötigt. Tritt innerhalb von drei Jahren ab dem Kaufdatum dieses Produkts ein Material- oder Fabrikationsfehler auf, wird das Produkt von uns – nach unserer Wahl – für Sie kostenlos repariert oder ersetzt. Diese Garantieleistung setzt voraus, dass innerhalb der Drei-Jahres-Frist das defekte Gerät und der Kaufbeleg (Kassenbon) vorgelegt und schriftlich kurz beschrieben wird, worin der Mangel besteht und wann er aufgetreten ist.

Wenn der Defekt von unserer Garantie gedeckt ist, erhalten Sie das reparierte oder ein neues Produkt zurück. Mit Reparatur oder Austausch des Produkts beginnt kein neuer Garantiezeitraum.

### Garantiezeit und gesetzliche Mängelansprüche

Die Garantiezeit wird durch die Gewährleistung nicht verlängert. Dies gilt auch für ersetzte und reparierte Teile. Eventuell schon beim Kauf vorhandene Schäden und Mängel müssen sofort nach dem Auspacken gemeldet werden. Nach Ablauf der Garantiezeit anfallende Reparaturen sind kostenpflichtig.

## Garantieumfang

Das Gerät wurde nach strengen Qualitätsrichtlinien sorgfältig produziert und vor Anlieferung gewissenhaft geprüft.

Die Garantieleistung gilt für Material- oder Fabrikationsfehler. Diese Garantie erstreckt sich nicht auf Produktteile, die normaler Abnutzung ausgesetzt sind und daher als Verschleißteile angesehen werden können (z. B. Fadenspule), oder für Beschädigungen an zerbrechlichen Teilen (z. B. Schalter).

Diese Garantie verfällt, wenn das Produkt beschädigt, nicht sachgemäß benutzt oder nicht gewartet wurde. Für eine sachgemäße Benutzung des Produkts sind alle in der Betriebsanleitung aufgeführten Anweisungen genau einzuhalten. Verwendungszwecke und Handlungen, von denen in der Betriebsanleitung abgeraten oder vor denen gewarnt wird, sind unbedingt zu vermeiden.

Das Produkt ist lediglich für den privaten und nicht für den gewerblichen Gebrauch bestimmt. Bei missbräuchlicher und unsachgemäßer Behandlung, Gewaltanwendung und bei Eingriffen, die nicht von unserer autorisierten Service-Niederlassung vorgenommen wurden, erlischt die Garantie.

### Abwicklung im Garantiefall

Um eine schnelle Bearbeitung Ihres Anliegens zu gewährleisten, folgen Sie bitte den folgenden Hinweisen:

- Bitte halten Sie für alle Anfragen den Kassenbon und die Identifikationsnummer (IAN 419713\_2204) als Nachweis für den Kauf bereit.
- Die Artikelnummer entnehmen Sie bitte dem Typenschild.
- Sollten Funktionsfehler oder sonstige Mängel auftreten, kontaktieren Sie zunächst die nachfolgend benannte

Serviceabteilung **telefonisch** oder per **E-Mail**. Sie erhalten dann weitere Informationen über die Abwicklung Ihrer Reklamation.

- Ein als defekt erfasstes Produkt können Sie, nach Rücksprache mit unserem Kundenservice, unter Beifügung des Kaufbelegs (Kassenbons) und der Angabe, worin der Mangel besteht und wann er aufgetreten ist, für Sie portofrei an die Ihnen mitgeteilte Service-Anschrift übersenden. Um Annahmeprobleme und Zusatzkosten zu vermeiden, benutzen Sie unbedingt nur die Adresse, die Ihnen mitgeteilt wird. Stellen Sie sicher, dass der Versand nicht unfrei, per Sperrgut, Express oder sonstiger Sonderfracht erfolgt. Senden Sie das Gerät bitte inkl. aller beim Kauf mitgelieferten Zubehörteile ein und sorgen Sie für eine ausreichend sichere Transportverpackung.

## Reparatur-Service

Sie können Reparaturen, **die nicht der Garantie unterliegen**, gegen Berechnung von unserer Service-Niederlassung durchführen lassen. Sie erstellt Ihnen gerne einen Kostenvoranschlag.

Wir können nur Geräte bearbeiten, die ausreichend verpackt und frankiert eingeschickt wurden.

**Achtung:** Bitte senden Sie Ihr Gerät gereinigt und mit Hinweis auf den Defekt an unsere Service-Niederlassung.

Nicht angenommen werden unfrei, per Sperrgut, Express oder mit sonstiger Sonderfracht, eingeschickte Geräte.

Die Entsorgung Ihrer defekten, eingesendeten Geräte führen wir kostenlos durch.

## Service-Center

**DE** **Service Deutschland**  
Tel.: 0800 54 35 111  
E-Mail: grizzly@lidl.de  
**IAN 419713\_2204**

**AT** **Service Österreich**  
Tel.: 0800 447744  
E-Mail: grizzly@lidl.at  
**IAN 419713\_2204**

**CH** **Service Schweiz**  
Tel.: 0800 56 44 33  
E-Mail: grizzly@lidl.ch  
**IAN 419713\_2204**

## Importeur

Bitte beachten Sie, dass die folgende Anschrift keine Serviceanschrift ist. Kontaktieren Sie zunächst das oben genannte Service-Center.

### Grizzly Tools GmbH & Co. KG

Stockstädter Straße 20  
63762 Großostheim  
GERMANY  
[www.grizzlytools.de](http://www.grizzlytools.de)



## Traduction de la déclaration de conformité CE originale

Nous certifions par la présente que le  
**Coupe-bordures sans fil  
de construction PRTA 20-Li C3**  
Numéro de série 000001 - 254674

est conforme aux directives UE actuellement en vigueur :

**2006/42/EC • 2014/30/EU • 2000/14/EC & 2005/88/EC  
2011/65/EU\* & (EU)2015/863  
Appareil avec batterie intelligente Smart PAPS 204 A1/Smart PAPS 208 A1:  
2014/53/EU**

En vue de garantir la conformité les normes harmonisées ainsi que les normes et décisions nationales suivantes ont été appliquées :

**EN 60335-1:2012/A15:2021 • EN 50636-2-91:2014  
EN IEC 55014-1:2021 • EN IEC 55014-2:2021 • EN IEC 63000:2018  
Appareil avec batterie intelligente Smart PAPS 204 A1/Smart PAPS 208 A1:  
EN 301 489-1 V2.2.3:2019 • EN 301 489-17 V3.2.4:2020  
EN 300 328 V2.2.2:2019 • EN 50663:2017**

Nous certifions également conformément à la directive sur les émissions de bruit 2000/14/EC que : Niveau de puissance acoustique garanti : 92 dB(A)  
mesuré : 90,5 dB  
Procédé d'évaluation de la conformité appliqué selon l'annexe VI / 2000/14/EC  
Bureau déclaré: TÜV SÜD Industrie Service GmbH, Westendstrasse 199, D-80686 München, NB 0036

Le fabricant assume seul la responsabilité d'établir la présente déclaration de conformité :

**CE** Grizzly Tools GmbH & Co. KG  
Stockstädter Straße 20  
63762 Großostheim  
Germany  
20.10.2022

Christian Frank  
Chargé de documentation

*\* L'objet de la déclaration décrit ci-dessus est conforme aux dispositions de la directive 2011/65/UE du Parlement Européen et du Conseil du 8 juin 2011 sur la limitation de l'utilisation de certaines substances dangereuses dans les équipements électriques et électroniques*



## Original-EG-Konformitätserklärung

Hiermit bestätigen wir, dass der  
**Akku-Rasentrimmer**  
**Modell PRTA 20-Li C3**  
Seriennummern 000001 - 254674

folgenden einschlägigen EU-Richtlinien in ihrer jeweils gültigen Fassung entspricht:

**2006/42/EG • 2014/30/EU • 2000/14/EG & 2005/88/EG**  
**2011/65/EU\* & (EU) 2015/863**  
**Gerät inkl. Smart-Akku Smart PAPS 204 A1/Smart PAPS 208 A1: 2014/53/EU**

Um die Übereinstimmung zu gewährleisten, wurden folgende harmonisierte Normen sowie nationale Normen und Bestimmungen angewendet:

**EN 60335-1:2012/A15:2021 • EN 50636-2-91:2014**  
**EN IEC 55014-1:2021 • EN IEC 55014-2:2021 • EN IEC 63000:2018**  
**Gerät inkl. Smart-Akku Smart PAPS 204 A1/Smart PAPS 208 A1:**  
**EN 301 489-1 V2.2.3:2019 • EN 301 489-17 V3.2.4:2020**  
**EN 300 328 V2.2.2:2019 • EN 50663:2017**

Zusätzlich wird entsprechend der Geräuschemissionsrichtlinie 2000/14/EG bestätigt:  
Schalleistungspegel:  
Garantiert: 92 dB(A);  
Gemessen: 90,5 dB  
Angewendetes Konformitätsbewertungsverfahren entsprechend Anh. VI /  
2000/14/EG  
Benannte Stelle: TÜV SÜD Industrie Service GmbH, Westendstrasse 199, D-80686  
München, NB 0036

Die alleinige Verantwortung für die Ausstellung dieser Konformitätserklärung trägt der Hersteller:

**CE** Grizzly Tools GmbH & Co. KG  
Stockstädter Straße 20  
63762 Großostheim  
Germany  
20.10.2022

Christian Frank  
Dokumentationsbevollmächtigter

\* Der oben beschriebene Gegenstand der Erklärung erfüllt die Vorschriften der Richtlinie 2011/65/EU des Europäischen Parlaments und des Rates vom 8. Juni 2011 zur Beschränkung der Verwendung bestimmter gefährlicher Stoffe in Elektro- und Elektronikgeräten.

# Vue éclatée • Explosionszeichnung

PRTA 20-Li C3

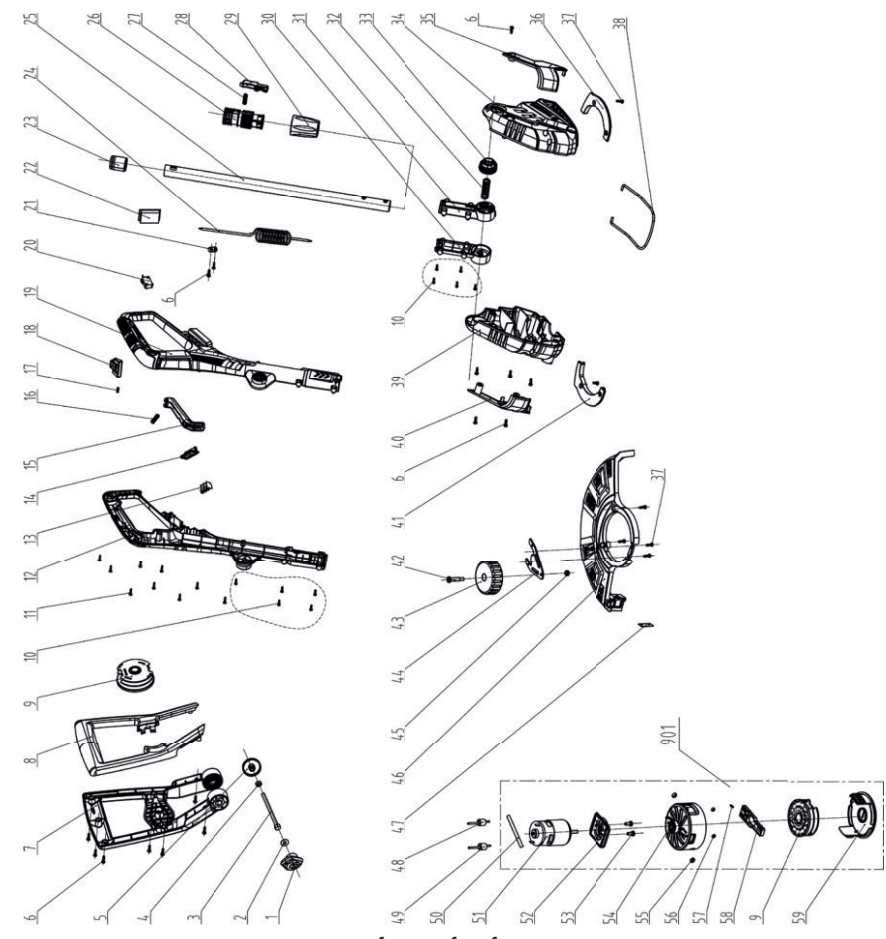

informatif, informativ

20220913\_rev02\_mt



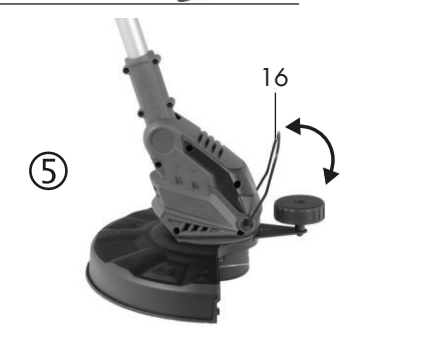
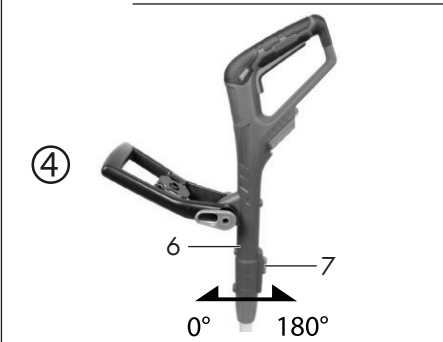
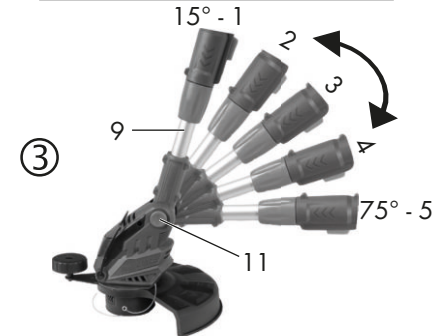
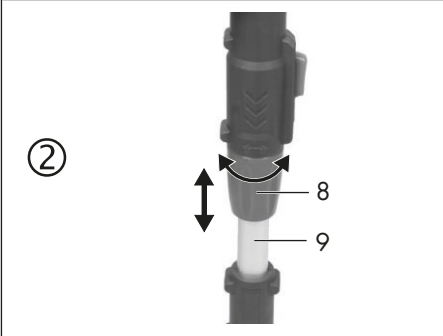
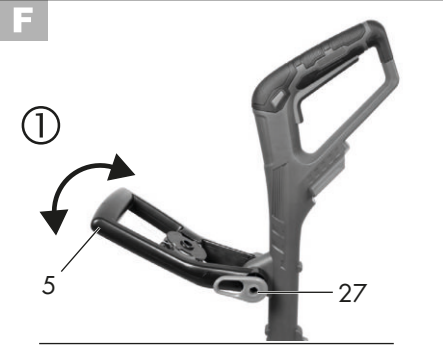
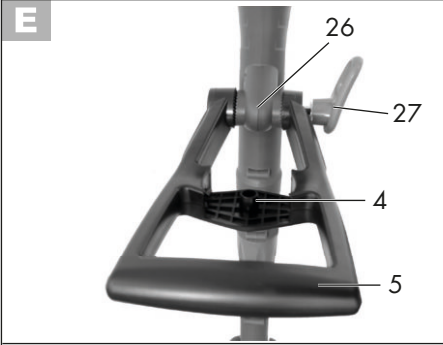





**GRIZZLY TOOLS GMBH & CO. KG**

Stockstädter Straße 20

63762 Großostheim

GERMANY

Version des informations · Stand der

Informationen: 09/2022

Ident.-No.: 72035113092022-2

---



IAN 419713\_2204

2 ○