



AIR HOSE REEL PDST 20 A1

RO

TAMBUR PENTRU FURTUN DE AER COMPRIMAT

Instrucțiuni de utilizare și de siguranță

DE AT CH

DRUCKLUFT-SCHLAUCHTROMMEL

Bedienungs- und Sicherheitshinweise



RO

Înainte de a citi, desfaceți pagina cu ilustrații și apoi familiarizați-vă cu toate funcțiile dispozitivului.

DE AT CH

Klappen Sie vor dem Lesen die Seite mit den Abbildungen aus und machen Sie sich anschließend mit allen Funktionen des Gerätes vertraut.

RO	Instrucțiuni de utilizare și de siguranță	Pagină	5
DE/AT/CH	Bedienungs- und Sicherheitshinweise	Seite	13

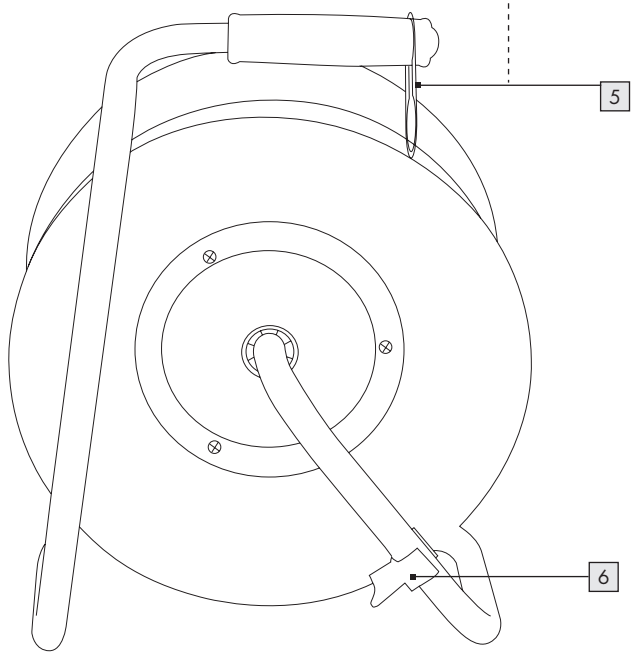
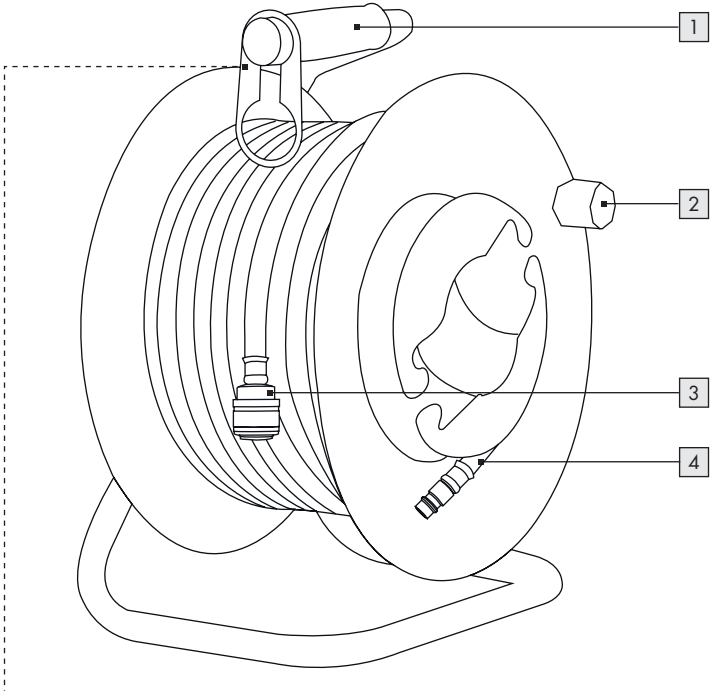

1. Introducere	6
1.1 Utilizare conform scopului	6
1.2 Pachet de livrare	6
1.3 Dotare	6
1.4 Date tehnice	6
2. Instrucțiuni generale pentru siguranță	7
2.1 Instrucțiuni specifice pentru siguranță	9
3. Utilizarea	10
4. Întreținerea, curățarea și depozitare	10
5. Eliminarea la deșeurii	11
6. Garanția ROWI Germany GmbH	11
7. Service	12

TAMBUR PENTRU FURTUN DE AER COMPRIMAT PDST 20 A1

1. Introducere

Vă felicităm pentru achiziția aparatului dumneavoastră. Ați ales un produs de înaltă calitate. Manualul de utilizare reprezintă o parte integrantă a acestui produs. Acesta conține informații importante referitoare la siguranță, la utilizare și la eliminarea ca deșeu. Înainte de utilizarea acestui produs, familiarizați-vă mai întâi cu instrucțiunile de utilizare și de siguranță. Folosiți produsul numai în modul descris și numai în domeniile de utilizare indicate. Predați toate documentele aferente în cazul în care înstrăinați produsul.

1.1 Utilizare conform scopului

Tamburul cu furtun pentru aer comprimat este construit la nivelul actual al tehnicii și al normelor de securitate tehnică recunoscute. Cu toate acestea, în cadrul utilizării necorespunzătoare sau neconforme cu destinația pot apărea pericole pentru corpul și vi ața utilizatorului sau a terților, respectiv deteriorări ale dispozitivului și ale altor bunuri materiale.

Tamburul cu furtun pentru aer comprimat se folosește la distribuirea aerului comprimat și este adecvat pentru o utilizare universală, în aproape toate domeniile tehnicii bazate pe aer comprimat. Acest dispozitiv nu se pretează la transportul oxigenului sau altor gaze. Utilizarea în condiții diferite sau care depășesc limitele impuse este considerată neconformă cu destinația. În caz de pericol, utilizatorul este singurul răspunzător. Din utilizarea conform destinației face parte și respectarea instrucțiunilor de utilizare, instalare și a condițiilor de întreținere. Această mulinetă pentru furtun de aer comprimat este destinată exclusiv uzului privat și nu trebuie utilizată în scopuri comerciale sau industriale.

1.2 Pachet de livrare

1 Tambur pentru furtun de aer comprimat
1 Furtun de aer comprimat 20 m
1 Manualul de utilizare

1.3 Dotare

- 1 Mâner de transport
- 2 Mâner rotativ
- 3 Cuplaj rapid
- 4 Furtun
- 5 Ghid pentru furtun
- 6 Frânei pentru staționare

1.4 Date tehnice

Broj proizvoda: PDST 20 A1
Presiune max. de lucru: 16 bar (la 23 °C)
11 bar (la 60 °C)
Furtun tip: Tip C (serviciu intensiv)
Diametrul furtunului (VP): Ø 11,3 mm
Diametrul furtunului (UP): Ø 6,3 mm
Grosimea peretelui: 2,5 mm
Cuplaj: DN 7,2/6 mm
Lungime: 20 m
Domeniul de temperatură aplicabil: -10 °C până la +60 °C

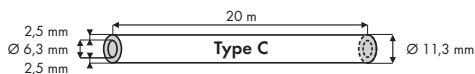

2. Instrucțiuni generale pentru siguranță



Citiți toate indicațiile de siguranță și instrucțiunile.



Nerespectarea indicațiilor de siguranță și instrucțiunilor poate cauza accidente grave și/sau daune materiale.

Păstrați toate indicațiile de siguranță și instrucțiunile pentru viitor!

În afară de indicațiile din acest manual de utilizare, trebuie să luați în considerare și prevederile de protecția muncii și prevenirea accidentelor general valabile, dispuse de legiuitor.

- **Înmânați manualul de utilizare terților.**

Asigurați-vă că terții utilizează acest produs numai după primirea instrucțiunilor necesare.

- **Nu lăsați produsul la îndemâna copiilor și asigurați-l împotriva utilizării neautorizate.**

Nu lăsați niciodată dispozitivul nesupravegheat în timpul funcționării. Nu lăsați copiii în apropierea dispozitivului. Copiii nu au voie să utilizeze acest produs. Asigurați produsul împotriva utilizării neautorizate.

- **Păstrați-vă în permanență vigilența, în timpul tuturor operațiunilor.**

Nu efectuați niciun fel de lucrări cu acest produs dacă nu sunteți atent sau dacă vă aflați sub influența drogurilor, alcoolului sau medicamentelor. Un singur moment de neatenție în timpul utilizării dispozitivului poate conduce la accidente și vătămări corporale grave.

- **Atenție la deteriorări.**

Verificați dispozitivul înainte de fiecare punere în funcțiune pentru a constata eventualele deteriorări. Dacă dispozitivul prezintă deficiențe, se interzice punerea în funcțiune.

- **Nu utilizați obiecte ascuțite.**
Nu introduceți niciodată obiecte ascuțite sau metalice în interiorul dispozitivului.
- **Nu folosiți dispozitivul în alte scopuri decât cele prevăzute.**
Utilizați dispozitivul exclusiv în scopurile prevăzute în acest manual de utilizare.
- **Verificați dispozitivul periodic.**
Folosirea acestui dispozitiv poate conduce la uzura anumitor piese. Din acest motiv verificați periodic dispozitivul cu privire la eventualele deteriorări și deficiențe.
- **Utilizați exclusiv accesorii originale.**
Pentru propria dumneavoastră siguranță să utilizați numai accesoriile și dispozitive suplimentare care sunt indicate explicit în manualul de utilizare și care sunt recomandate de producător.
- **Nu utilizați dispozitivul în zone cu risc de explozie.**
Nu utilizați dispozitivul în zone cu pericol de explozie, în care se găsesc substanțe ca lichide, gaze inflamabile și în special pulberi, vopsea pulverizată.

2.1 Instrucțiuni specifice pentru siguranță

- Modificările, care servesc progresului tehnic, pot fi efectuate de client, fără preaviz și este posibil să nu fie luate în considerare în manualul de utilizare.
- Înainte de punerea în funcțiuni verificați dispozitivul cu privire la integritate, funcționalitate și etanșeitate!
- Nu puneți niciodată în funcțiune un dispozitiv defect sau nefuncțional! Contactați producătorul sau dispuneți verificarea dispozitivului de către un tehnician calificat.
- Nu vă așezați niciodată pe dispozitiv!
- La rularea și derularea furtunului țineți capătul furtunului ferm, pentru a preveni vătămarea corporală a persoanelor din cauza balansării capătului furtunului!
- Respectați presiunea de lucru maximă a furtunului. Utilizați furtunul exclusiv în limitele parametrilor indicați (consultați datele tehnice).
- În cazul temperaturilor foarte joase, furtunul poate deveni inflexibil și rigid, ceea ce poate pune probleme la rulare, în anumite condiții!
- Fiți atenți la poziționarea furtunului să nu îl deteriorați niciodată cu margini sau obiecte ascuțite!
- Nu depozitați și nu poziționați niciodată furtunul într-un loc cu expunere directă la radiația solară!
- Nu utilizați niciodată furtunul pentru vehicularea unor substanțe periculoase (chimicale, acizi, leșii etc.).
- Înainte de rulare opriți fluxul de aer comprimat!
- Lucrați întotdeauna cu precauție și cu vigilența necesară!
- Nu faceți uz de forță excesivă, în nicio situație!

3. Utilizarea

- Țineți furtunul [4] ferm atunci când îl înfășurați în sus și în jos, astfel încât furtunul [4] care se balansează să nu poată răni pe nimeni!
- Respectați presiunea de lucru maximă a furtunului [4]. Utilizați furtunul [4] exclusiv în limitele parametrilor indicați (consultați datele tehnice).

1. Desfășurați încet lungimea dorită de furtun prin ghidajul pentru furtun [5].
2. Cuplați furtunul [4] de racordare la compresor.
3. Cuplați unealta pentru aer comprimat prin cuplajul rapid [3].

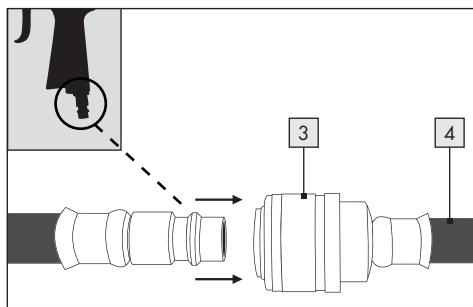

4. După încheierea lucrării îndepărtați unealta de la furtun [4], trăgând cuplajul [3] spre spate.

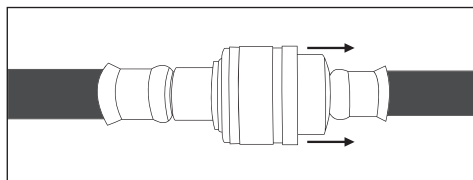

După încheierea lucrării rulați furtunul [4] la loc.

5. Reglarea frânei pentru staționare

Frâna pentru staționare [6] a tamburului cu furtun pentru aer comprimat se găsește pe partea posterioară a dispozitivului. Pentru staționare trageți mânerul din plastic în jos și pentru eliberarea frânei trageți mânerul de plastic la loc, în sus.

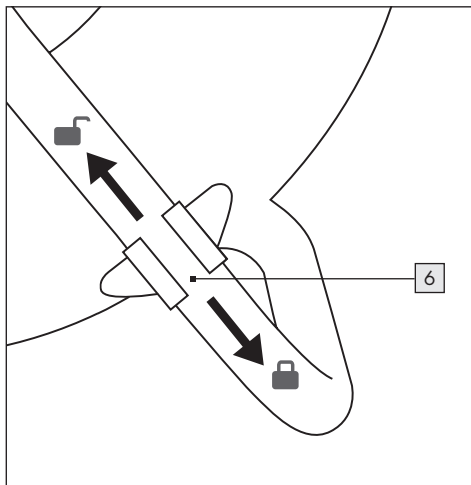

4. Întreținerea, curățarea și depozitarea

Înainte de a începe efectuarea lucrărilor de întreținere decuplați tamburul cu furtun de la alimentarea cu aer comprimat.

- Dacă furtunul [4] este murdar, curățați-l înainte de a-l rostogoli. Nu utilizați niciodată în acest scop, detergenți agresivi!
- Verificați periodic etanșeitatea furtunului [4].
- Ungeți periodic piesele mobile ale tamburului cu furtun.
- Înlocuiți imediat piesele defecte și deteriorate.
- În caz de neutilizare rulați furtunul [4] complet și depozitați-l într-un loc uscat, curat și ferit de îngheț.

5. Eliminarea la deșuri



Ambalajul este din materiale ecologice, pe care le puteți evacua la centrele locale de reciclare.



Pentru informații privind modalitățile de eliminare a aparatului uzat adresați-vă autorităților locale sau administrației municipale.



Respectați marcajul materialelor de ambalaj pentru eliminarea deșeurilor, acestea sunt marcate de abrevierile (a) și cifrele (b) cu următoarea semnificație: 1-7: plastice / 20-22: hârtie și carton / 80-98: Materiale compozite.

6. Garanția ROWI Germany GmbH

Stimate client,

Pentru acest aparat se acordă o garanție de 3 ani de la data cumpărării. În cazul în care produsul prezintă defecte, beneficiați de drepturi legale față de vânzătorul produsului. Aceste drepturi legale nu sunt limitate prin garanția noastră prezentată în cele ce urmează.

Condiții de garanție

Perioada de garanție începe de la data cumpărării. Păstrați cu grijă bonul fiscal original. Acesta este necesar pentru a dovedi cumpărarea.

Dacă în decurs de trei ani de la data cumpărării acestui produs apare un defect de material sau de fabricație, produsul va fi reparat sau înlocuit de către noi - la alegerea noastră - în mod gratuit. Garanția presupune ca în timpul perioadei de trei ani să se prezinte aparatul defect și dovada cumpărării (bonul fiscal), precum și o scurtă descriere în scris, în care să se specifice în ce constă defectul și când a apărut acesta.

Dacă defectul este acoperit de garanția noastră, veți primi înapoi produsul reparat sau unul nou.

Perioada de garanție și pretențiile legale privind defectele

Timpul de nefuncționare din cauza lipsei de conformitate apărute în cadrul termenului de garanție prelungeste termenul de garanție legală de conformitate și cel al garanției comerciale și curge, după caz, din momentul la care a fost adusă la cunoștința vânzătorului lipsa de conformitate a produsului sau din momentul prezentării produsului la vânzător/unitatea service până la aducerea produsului în stare de utilizare normală și, respectiv, al notificării în scris în vederea ridicării produsului sau predării efective a produsului către consumator.

Produsele de folosință îndelungată care înlocuiesc produsele defecte în cadrul termenului de garanție vor beneficia de un nou termen de garanție care curge de la data preschimbării produsului.

Domeniul de aplicare a garanției

Aparatul a fost produs cu grijă, în conformitate cu orientările stricte privind calitatea și verificat cu rigurozitate înaintea livrării.

Garanția se acordă în caz de defecte de material sau de fabricație. Această garanție nu se extinde asupra componentelor produsului care sunt expuse uzurii normale și care, prin urmare, pot fi considerate piese de uzură sau asupra deteriorărilor apărute la componentele fragile, de exemplu comutatoare, acumulatori, sau componente realizate din sticlă.

Această garanție se pierde în cazul în care produsul a fost deteriorat, a fost utilizat sau întreținut în mod necorespunzător. Pentru utilizarea corespunzătoare a produsului trebuie respectate cu strictețe toate indicațiile prezentate în instrucțiunile de utilizare. Trebuie evitate în mod obligatoriu utilizările și acțiunile nerecomandate sau care fac obiectul unor avertizări în cadrul instrucțiunilor de utilizare.

Aparatul este destinat numai uzului privat și nu utilizărilor comerciale. În cazul manevrării abuzive sau necorespunzătoare, al uzului de forță și al intervențiilor care nu au fost realizate de către filiala noastră autorizată de service, garanția își pierde valabilitatea.

Procedura de acordare a garanției

Pentru a se asigura prelucrarea rapidă a solicitării dvs., urmați instrucțiunile de mai jos:

- Pentru toate solicitările păstrați la îndemână bonul fiscal și numărul articolului (IAN 430339_2204) ca dovadă a cumpărării.
- Numărul articolului poate fi consultat pe plăcuța de caracteristici, pe coperta instrucțiunilor (în partea stângă, jos) sau pe autocolantul de pe partea din spate sau de jos.
- În cazul în care apar defecte funcționale sau alte defecțiuni, contactați mai întâi **telefonic** sau prin **e-mail** departamentul de service menționat în continuare.
- Apoi puteți expedia produsul înregistrat ca fiind defect la adresa de service care v-a fost comunicată, fără a plăti taxe poștale, anexând dovada cumpărării (bonul fiscal) și indicând în ce constă defectul și când a apărut acesta.



La www.lidl-service.com puteți descărca aceste și multe alte manuale, videoclipuri cu produse și software. Cu acest cod QR accesați direct pagina Lidl Service (www.lidl-service.com) și puteți deschide instrucțiunile de utilizare introducând numărul articolului (IAN 430339_2204).

7. Service

Dacă apar probleme la utilizarea produsului dumneavoastră, marca ROWI Germany, procedați după cum urmează:

Date de contact

Adresa echipei de service a ROWI Germany este:

ROWI Germany GmbH

Werner-von-Siemens-Str. 27

76694 Forst, Germania

lidl-services@rowi-group.com

Linia telefonică de asistență: +800 7694 7694

(gratuit sau din rețeaua fixă)

IAN 430339_2204

Cele mai multe probleme se pot rezolva deja în cadrul unei consilieri tehnice, competente, efectuate de echipa noastră de service.

1. Einleitung	14
1.1 Bestimmungsgemäße Verwendung	14
1.2 Lieferumfang	14
1.3 Ausstattung	14
1.4 Technische Daten	14
2. Sicherheitshinweise	15
2.1 Spezifische Sicherheitshinweise	17
3. Bedienung	18
4. Wartung, Reinigung und Lagerung	18
5. Entsorgung	19
6. Garantie der ROWI Germany GmbH	19
7. Service	20

DRUCKLUFT-SCHLAUCHTROMMEL PDST 20 A1

1. Einleitung

Herzlichen Glückwunsch zum Kauf Ihres neuen Gerätes. Sie haben sich damit für ein hochwertiges Produkt entschieden. Die Bedienungsanleitung ist Teil dieses Produkts. Sie enthält wichtige Hinweise für Sicherheit, Gebrauch und Entsorgung. Machen Sie sich vor der Benutzung des Produkts mit allen Bedien- und Sicherheitshinweisen vertraut. Benutzen Sie das Produkt nur wie beschrieben und für die angegebenen Einsatzbereiche. Händigen Sie alle Unterlagen bei Weitergabe des Produkts an Dritte mit aus.

1.1 Bestimmungsgemäße Verwendung

Die Druckluft-Schlauchtrommel ist nach dem Stand der Technik und den anerkannten sicherheitstechnischen Regeln gebaut. Dennoch können bei unsachgemäßer oder nicht bestimmungsgemäßer Verwendung Gefahren für Leib und Leben des Benutzers oder Dritter bzw. Schäden am Artikel selbst und/oder an anderen Sachwerten entstehen.

Die Druckluft-Schlauchtrommel wird zur Verteilung von Druckluft angewandt und eignet sich für den universellen Einsatz in fast allen Bereichen der Druckluft-Technik. Dieser Artikel eignet sich nicht zum Transport von Sauerstoff bzw. anderen Gasen. Eine andere oder darüber hinausgehende Benutzung gilt als nicht bestimmungsgemäß. Das Risiko trägt der Anwender. Zur bestimmungsgemäßen Verwendung zählt auch das Beachten der Bedienungs- und Installationshinweise sowie die Einhaltung der Wartungsbedingungen. Diese Druckluft-Schlauchtrommel ist nur für den privaten Einsatz bestimmt und darf weder kommerziell noch industriell genutzt werden.

1.2 Lieferumfang

1 Druckluft-Schlauchtrommel
1 Druckluftschlauch 20 m
1 Bedienungsanleitung

1.3 Ausstattung

- 1 Tragegriff
- 2 Drehgriff
- 3 Schnellkupplung
- 4 Schlauch
- 5 Schlauchführung
- 6 Feststeller

1.4 Technische Daten

Artikelnummer:	PDST 20 A1
Max. Arbeitsdruck:	16 bar (bei 23 °C) 11 bar (bei 60 °C)
Schlauch-Typ:	Typ C (schwerer Einsatzbereich)
Schlauch-Außendurchmesser:	Ø 11,3 mm
Schlauch-Innendurchmesser:	Ø 6,3 mm
Wandstärke:	2,5 mm
Kupplung:	DN 7,2/6 mm
Länge:	20 m
Einsatzbarer Temperaturbereich:	-10 °C bis + 60 °C

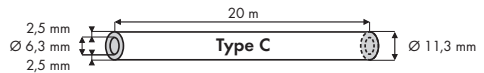

2. Sicherheitshinweise



Lesen Sie alle Sicherheitshinweise und Anweisungen.



Versäumnisse bei der Einhaltung der Sicherheitshinweise und Anweisungen können schwere Verletzungen und/oder Sachschäden verursachen.

Bewahren Sie alle Sicherheitshinweise und Anweisungen für die Zukunft auf!

Zusätzlich zu den Hinweisen in dieser Bedienungsanleitung müssen die allgemeinen Sicherheits- und Unfallverhütungsvorschriften des Gesetzgebers berücksichtigt werden.

- **Bedienungsanleitung an Dritte weiterreichen.**
Tragen Sie dafür Sorge, dass Dritte dieses Produkt nur nach Erhalt der erforderlichen Anweisungen benutzen.
- **Kinder fern halten und gegen Fremdbenutzung sichern.**
Lassen Sie den betriebsbereiten oder betriebenen Artikel niemals unbeaufsichtigt. Lassen Sie keinesfalls Kinder in dessen Nähe. Kindern ist der Gebrauch dieses Produktes untersagt. Sichern Sie das Produkt gegen Fremdbenutzung.
- **Seien Sie stets aufmerksam und achten Sie immer darauf, was Sie tun.**
Führen Sie keine Arbeiten an diesem Produkt durch, wenn Sie unaufmerksam sind bzw. unter Einfluss von Drogen, Alkohol oder Medikamenten stehen. Bereits ein Moment der Unachtsamkeit beim Gebrauch dieses Artikels kann zu ernsthaften Unfällen und Verletzungen führen.
- **Auf Beschädigung achten.**
Kontrollieren Sie den Artikel vor Inbetriebnahme auf etwaige Beschädigungen. Sollte der Artikel Mängel aufweisen, darf er auf keinen Fall in Betrieb genommen werden.

- **Keine spitzen Gegenstände verwenden.**
Führen Sie niemals spitze und/oder metallische Gegenstände in das Innere des Artikels ein.
- **Nicht zweckentfremden.**
Verwenden Sie den Artikel nur für die in dieser Bedienungsanleitung vorgesehenen Zwecke.
- **Regelmäßig prüfen.**
Der Gebrauch dieses Artikels kann bei bestimmten Teilen zu Verschleiß führen. Kontrollieren Sie es deshalb regelmäßig auf etwaige Beschädigungen und Mängel.
- **Ausschließlich Originalzubehörteile verwenden.**
Benutzen Sie zu Ihrer eigenen Sicherheit nur Zubehör und Zusatzartikel, die ausdrücklich in der Bedienungsanleitung angegeben oder vom Hersteller empfohlen werden.
- **Nicht im Ex-Bereich verwenden.**
Verwenden Sie das Produkt nicht in explosionsgefährdeter Umgebung, in der sich Substanzen, wie brennbare Flüssigkeiten, Gase und insbesondere Farb- und Staubnebel befinden.

2.1 Spezifische Sicherheitshinweise

- Änderungen, die dem technischen Fortschritt dienen, können ohne Vorankündigung vom Hersteller getätigt werden und sind eventuell in der Bedienungsanleitung noch nicht berücksichtigt.
- Kontrollieren Sie den Artikel vor Inbetriebnahme auf Vollständigkeit, Funktion und Dichtheit!
- Nehmen Sie niemals ein defektes oder funktionsunfähiges Produkt in Betrieb! Kontaktieren Sie den Hersteller oder lassen Sie den Artikel von einem qualifizierten Techniker kontrollieren.
- Stellen Sie sich niemals auf den Artikel!
- Halten Sie den Schlauch beim Auf- und Abrollen fest, so dass der umherschwingende Schlauch niemanden verletzen kann!
- Beachten Sie den maximalen Arbeitsdruck des Schlauches. Betreiben Sie den Schlauch nur innerhalb der angegebenen Parametern (siehe technische Daten).
- Bei sehr niedrigen Temperaturen kann der Schlauch unflexibel und steif werden, dies kann unter Umständen Probleme beim Aufrollen bereiten!
- Achten Sie darauf, dass beim Schlauchverlegen niemals scharfe Ecken oder Gegenstände den Schlauch beschädigen!
- Lagern oder stellen Sie niemals den Schlauch an einem Ort mit direkter Sonneneinstrahlung!
- Verwenden Sie den Schlauch niemals um gefährliche Flüssigkeiten (Chemikalien, Säuren, Laugen, usw.) zu befördern.
- Stellen Sie vor dem Aufrollen den Druckluftstrom ab!
- Arbeiten Sie immer mit Bedacht und der nötigen Vorsicht!
- Wenden Sie auf keinen Fall übermäßige Gewalt an!

3. Bedienung

- Halten Sie den Schlauch **4** beim Auf- und Abrollen fest, so dass der umherschwingende Schlauch **4** niemanden verletzen kann!
- Beachten Sie den maximalen Arbeitsdruck des Schlauches **4**. Betreiben Sie den Schlauch **4** nur innerhalb der angegebenen Parameter (siehe technische Daten).

1. Rollen Sie die gewünschte Schlauchlänge langsam durch die Schlauchführung **5** ab.
2. Schließen Sie den Schlauch **4** an den Kompressor an.
3. Verbinden Sie das Druckluft-Werkzeug über die Schnellkupplung **3**.

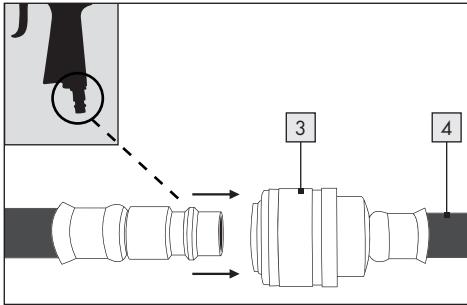

4. Entfernen Sie nach der Arbeit das Werkzeug vom Schlauch **4**, indem Sie die Schnellkupplung **3** fest nach hinten ziehen.

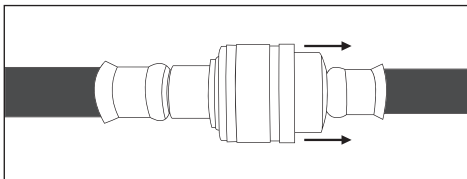

Rollen Sie nach der Arbeit den Schlauch **4** wieder ein.

5. Feststeller einstellen

Der Feststeller **6** der Druckluft-Schlauchtrommel befindet sich auf der Rückseite des Artikels. Zum Feststellen die Kunststoffhalterung herunterziehen und zum Lösen, die Kunststoffhalterung wieder nach oben ziehen.

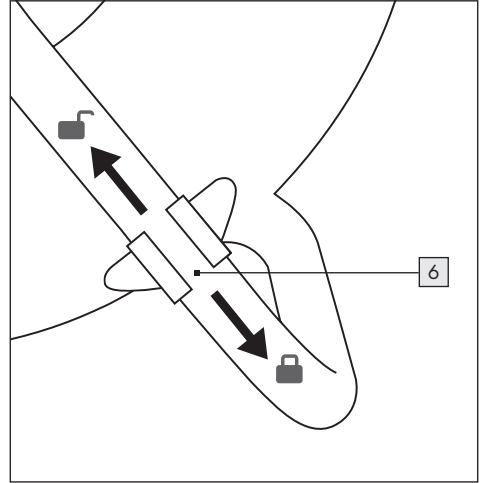

4. Wartung, Reinigung und Lagerung

Trennen Sie die Schlauchtrommel von der Druckluftquelle, bevor Sie mit der Instandhaltung beginnen.

- Sollte der Schlauch **4** schmutzig sein, reinigen Sie diesen, bevor Sie ihn einrollen. Verwenden Sie hierfür niemals aggressive Reinigungsmittel!
- Überprüfen Sie regelmäßig die Dichtigkeit des Schlauches **4**.
- Schmieren Sie die beweglichen Teile der Schlauchtrommel regelmäßig.
- Tauschen Sie defekte und beschädigte Teile umgehend aus.
- Rollen Sie den Schlauch **4** bei Nichtbenutzung vollständig ein und lagern Sie diesen an einem trockenen, sauberen und frostsicheren Ort.

5. Entsorgung



Die Verpackung besteht aus umweltfreundlichen Materialien, die Sie über die örtlichen Recyclingstellen entsorgen können.



Möglichkeiten zur Entsorgung des ausgedienten Gerätes erfahren Sie bei Ihrer Gemeinde- oder Stadtverwaltung.



Beachten Sie die Kennzeichnung der Verpackungsmaterialien bei der Abfalltrennung, diese sind gekennzeichnet mit Abkürzungen (a) und Nummern (b) mit folgender Bedeutung: 1–7: Kunststoffe/20–22: Papier und Pappe/80–98: Verbundstoffe.

6. Garantie der ROWI Germany GmbH

Sehr geehrte Kundin, sehr geehrter Kunde, Sie erhalten auf dieses Gerät 3 Jahre Garantie ab Kaufdatum. Im Falle von Mängeln dieses Produkts stehen Ihnen gegen den Verkäufer des Produkts gesetzliche Rechte zu. Diese gesetzlichen Rechte werden durch unsere im Folgenden dargestellte Garantie nicht eingeschränkt.

Garantiebedingungen

Die Garantiefrist beginnt mit dem Kaufdatum. Bitte bewahren Sie den Original-Kassenbon gut auf. Dieser wird als Nachweis für den Kauf benötigt.

Tritt innerhalb von drei Jahren ab dem Kaufdatum dieses Produkts ein Material- oder Fabrikationsfehler auf, wird das Produkt von uns – nach unserer Wahl – für Sie kostenlos repariert, ersetzt oder der Kaufpreis erstattet. Diese Garantieleistung setzt voraus, dass innerhalb der Drei-Jahres-Frist das defekte Gerät und der Kaufbeleg (Kassenbon) vorgelegt und schriftlich kurz beschrieben wird, worin der Mangel besteht und wann er aufgetreten ist.

Wenn der Defekt von unserer Garantie gedeckt ist, erhalten Sie das reparierte oder ein neues Produkt zurück. Mit Reparatur oder Austausch des Produkts beginnt kein neuer Garantiezeitraum.

Garantiezeit und gesetzliche Mängelansprüche

Die Garantiezeit wird durch die Gewährleistung nicht verlängert. Dies gilt auch für ersetzte und reparierte Teile. Eventuell schon beim Kauf vorhandene Schäden und Mängel müssen sofort nach dem Auspacken gemeldet werden. Nach Ablauf der Garantiezeit anfallende Reparaturen sind kostenpflichtig.

Garantieumfang

Das Gerät wurde nach strengen Qualitätsrichtlinien sorgfältig produziert und vor Anlieferung gewissenhaft geprüft.

Die Garantieleistung gilt für Material- oder Fabrikationsfehler. Diese Garantie erstreckt sich nicht auf Produktteile, die normaler Abnutzung ausgesetzt sind und daher als Verschleißteile angesehen werden können oder für Beschädigungen an zerbrechlichen Teilen, z. B. Schalter, Akkus oder die aus Glas gefertigt sind.

Diese Garantie verfällt, wenn das Produkt beschädigt, nicht sachgemäß benutzt oder gewartet wurde. Für eine sachgemäße Benutzung des Produkts sind alle in der Bedienungsanleitung aufgeführten Anweisungen genau einzuhalten. Verwendungszwecke und Handlungen, von denen in der Bedienungsanleitung abgeraten oder vor denen gewarnt wird, sind unbedingt zu vermeiden.

Das Produkt ist lediglich für den privaten und nicht für den gewerblichen Gebrauch bestimmt. Bei missbräuchlicher und unsachgemäßer Behandlung, Gewaltanwendung und bei Eingriffen, die nicht von unserer autorisierten Service-Niederlassung vorgenommen wurden, erlischt die Garantie.

Abwicklung im Garantiefall

Um eine schnelle Bearbeitung Ihres Anliegens zu gewährleisten, folgen Sie bitte den folgenden Hinweisen:

- Bitte halten Sie für alle Anfragen den Kassenbon und die Artikelnummer (IAN 430339_2204) als Nachweis für den Kauf bereit.
- Die Artikelnummer entnehmen Sie bitte dem Typenschild am Produkt, dem Titelblatt Ihrer Anleitung (unten links) oder dem Aufkleber auf der Rück- oder Unterseite des Produktes.
- Sollten Funktionsfehler oder sonstige Mängel auftreten, kontaktieren Sie zunächst die nachfolgend benannte Serviceabteilung **telefonisch** oder per **E-Mail**.
- Ein als defekt erfasstes Produkt können Sie dann unter Beifügung des Kaufbelegs (Kassenbon) und der Angabe, worin der Mangel besteht und wann er aufgetreten ist, für Sie portofrei an die Ihnen mitgeteilte Service-Anschrift übersenden.



Auf www.lidl-service.com können Sie diese und viele weitere Handbücher, Produktvideos und Installationssoftware herunterladen. Mit diesem QR-Code gelangen Sie direkt auf die Lidl-Service-Seite (www.lidl-service.com) und können mittels der Eingabe der Artikelnummer (IAN 430339_2204) Ihre Bedienungsanleitung öffnen.

7. Service

Sollten beim Betrieb Ihres ROWI Germany-Produktes Probleme auftreten, gehen Sie bitte wie folgt vor:

Kontaktaufnahme

Das ROWI Germany Service-Team erreichen Sie unter:

ROWI Germany GmbH

Werner-von-Siemens-Str. 27

76694 Forst

DEUTSCHLAND

Lidl-services@rowi-group.com

Service-Hotline: +800 7694 7694

(kostenlos aus dem Festnetz)

IAN 430339_2204

Die meisten Probleme können bereits im Rahmen der kompetenten, technischen Beratung unseres Service-Teams behoben werden.

ROWI GERMANY GMBH

WERNER-VON-SIEMENS-STR. 27

DE-76694 FORST

GERMANY

Versiune informațiilor ·

Stand der Informationen: 10/2022

ID No.: PDST20A1-102022-RO-01

IAN 430339_2204

