

OWIM GmbH & Co. KG

Stiftsbergstraße 1
74167 Neckarsulm
GERMANY

Model No.: HG12250A/HG12250B
Version: 11/2025



PDF ONLINE
parkside-diy.com



CORDLESS LED LIGHT PALA 2000 A2

(GB) (CY)

CORDLESS LED LIGHT

Operation and safety notes

(HU)

AKKUS LED-LÁMPA

Kezelési és biztonsági utalások

(SI)

AKUMULATORSKA LED-SVETILKA

Navodila za upravljanje in varnostna opozorila

(CZ)

AKU LED SVÍTILNA

Pokyny pro obsluhu a bezpečnostní pokyny

(SK)

AKU LED LAMPA

Pokyny pre obsluhu a bezpečnostné pokyny

(HR)

LED SVJETILJKA S PUNJIVOM BATERIJOM

Upute za posluživanje i za Vašu sigurnost

(RS)

AKU LED LAMPA

Napomene o upotrebi i bezbednosti

(RO)

LAMPĂ LED CU ACUMULATOR

Instrucțiuni de utilizare și de siguranță

(BG)

АКУМУЛАТОРЕН LED ФЕНЕР

Инструкции за обслужване и безопасност

(GR) (CY)

ΕΠΑΝΑΦΟΡΤΙΖΟΜΕΝΗ ΛΑΜΠΑ LED

Υποδείξεις χειρισμού και ασφαλείας

(DE) (AT) (BE) (CH)

AKKU-LED-LEUCHTE

Bedienungs- und Sicherheitshinweise

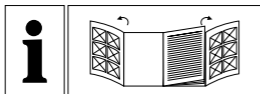

GB/CY		
Operation and safety notes	Page	5
HU		
Kezelési és biztonsági utalások	Oldal	17
SI		
Navodila za upravljanje in varnostna opozorila	Stran	30
CZ		
Pokyny pro obsluhu a bezpečnostní pokyny	Strana	45
SK		
Pokyny pre obsluhu a bezpečnostné pokyny	Strana	57
HR		
Upute za posluživanje i za Vašu sigurnost	Stranica	69
RS		
Napomene o upotrebi i bezbednosti	Strana	82
RO		
Instrucțiuni de utilizare și de siguranță	Pagina	96
BG		
Инструкции за обслужване и безопасност	Страница	109
GR/CY		
Υποδείξεις χειρισμού και ασφαλείας	Σελίδα	125
DE/AT/BE/CH		
Bedienungs- und Sicherheitshinweise	Seite	139

A

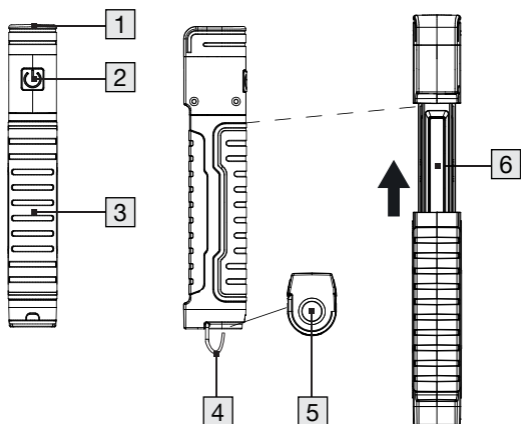

B

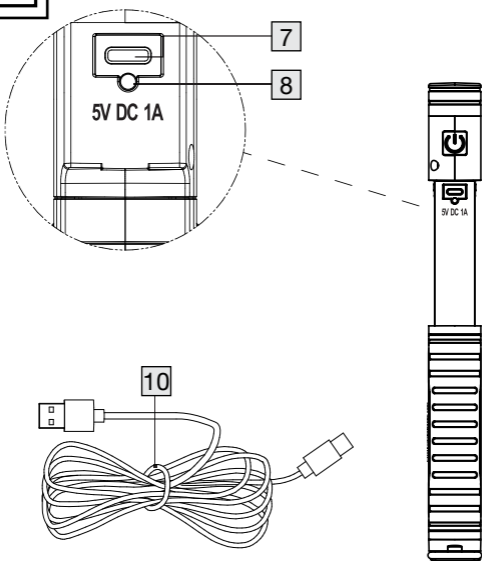

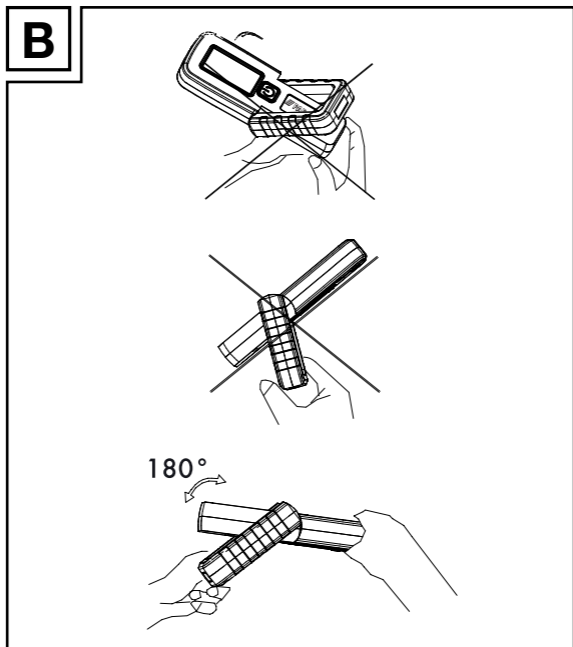
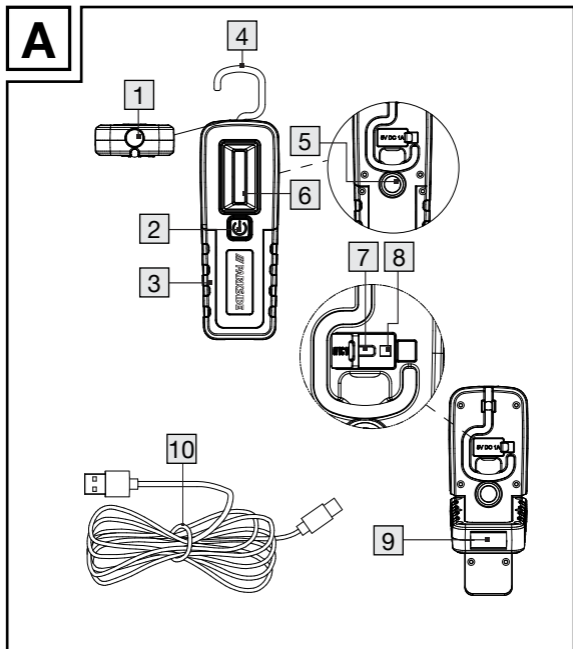

List of pictograms used	Page	6
Introduction	Page	7
Intended use	Page	7
Description of parts and features	Page	7
Technical data	Page	8
Scope of delivery	Page	8
Safety instructions	Page	9
Safety instructions for batteries/ rechargeable batteries	Page	10
Before use	Page	11
Charging the product	Page	11
Use	Page	11
Functions for model HG12250A	Page	11
Functions for model HG12250B	Page	12
Maintenance and cleaning	Page	13
Troubleshooting	Page	13
Storage during non-use	Page	13
Disposal	Page	14
Warranty	Page	15
Warranty claim procedure	Page	15
Service	Page	16

List of pictograms used



DANGER! This symbol with the signal word “DANGER” indicates a hazard with a high degree of risk which, if not avoided, will result in serious injury or death.



WARNING! This symbol together with the signal word “WARNING” indicates a hazard of moderate risk which can lead to death or serious injuries if not avoided.



CAUTION! – This symbol, along with the signal word “CAUTION”, indicates a low-risk danger which may cause minor or moderate injuries if the danger warning is not observed.



ATTENTION! This symbol, along with the signal word “ATTENTION”, indicates that property damage is possible.



WARNING! EXPLOSION HAZARD! A warning with this symbol and the words “WARNING! EXPLOSION HAZARD” indicates the potential threat of explosion. Failure to observe this warning may result in serious or fatal injuries and potential property damage. Follow the instructions in this warning to prevent serious injuries, a danger to life or property damage!



NOTE: This symbol with the signal word “NOTE” provides further useful information.



This action sign indicates to wear suitable protective gloves! Follow the instructions to avoid hands striking or being struck by objects or being in contact with thermal or chemical materials!



USB-connection



Direct current/voltage



Protection class III



CE mark indicates conformity with relevant EU directives applicable for this product.



Safety information
Instructions for use

CORDLESS LED LIGHT PALA 2000 A2

● **Introduction**

We congratulate you on the purchase of your new product. You have chosen a high quality product. The instructions for use are part of the product. They contain important information concerning safety, use and disposal. Before using the product, please familiarise yourself with all of the safety information and instructions for use. Only use the product as described and for the specified applications. If you pass the product on to anyone else, please ensure that you also pass on all the documentation with it.

● **Intended use**



This product is intended for normal use. This product is only suitable for private use in dry indoor locations, e.g. in storeroom or corridor.

The product is not intended for commercial use or for use in other applications. For indoor use only!



- Not suitable for ordinary lighting in household room illumination.

● **Description of parts and features**

- 1 Spotlight
- 2 ON/OFF switch
- 3 Handle
- 4 Hook
- 5 Magnet
- 6 Side light
- 7 USB input socket (type C)
- 8 Charging indicator
- 9 Magnetic base (HG12250B only)
- 10 USB cable (type A to type C)

● Technical data

Cordless LED light:

Illuminants:	1 x 2 W COB LEDs for the side light and 1 x 1 W SMD LED for the spotlight (not replaceable)
Rechargeable battery:	1 x Lithium-Ion 3.7 V  , 18650 2000 mAh, 7.4 Wh (1ICR19/67) (non-replaceable by user; replaceable only by qualified person)
Light on time:	approx. 2.5 hours for the side light and 6 hours for the spotlight (when the rechargeable battery is fully charged)
Protection class:	III / 
USB Input:	5 V  , 1 A

ⓘ Note: USB-A socket for power supply is not included. Use a SELV power supply of maximum working output voltage 5 V , 1 A.

Product dimensions:

HG12250A (closed position):	19.5 x 4 x 3 cm (H X W X L)
HG12250A (extend position):	28 x 4 x 3 cm (H X W X L)
HG12250B:	17 x 2.5 x 6 cm (H X W X L)

Product Weight:

HG12250A:	185 g (incl. accessories)
HG12250B:	200 g (incl. accessories)

Operating temperature: 0 °C to 25 °C

Storage temperature: -10 °C to +45 °C



Operating humidity: 40 to 75 % RH

● Scope of delivery

- 1 LED light
- 1 USB cable
- 1 Set of instructions for use



Safety instructions

-  **⚠ WARNING! DANGER TO LIFE AND RISK OF ACCIDENTS FOR INFANTS AND CHILDREN!** Never leave children alone and unsupervised with the packaging material. There is always a risk of suffocation if children play with the packaging material. Children often underestimate risks. Always keep children away from the packaging material. This product is not a toy.
 - This product can be used by children aged from 8 years and above and persons with reduced physical, sensory or mental capabilities or lack of experience and knowledge if they have been given supervision or instruction concerning use of the product in a safe way and understand the hazards involved. Children shall not play with the product. Cleaning and user maintenance shall not be made by children without supervision.
 - This product is not a toy and should be kept out of the reach of children. Children are not aware of the dangers associated with handling electrical products.
 - Do not use the product if you detect any kind of damage.
 -  **CAUTION! DANGER OF EXPLOSION!** Do not operate the product in potentially explosive environments in which there are inflammable vapours, gases or dusts.
 - Protect the product from moisture and damp. Never immerse the product in water or other liquids!
 - Do not carry out any modifications or repairs to the product yourself. The LEDs cannot and must not be replaced.
- ⚠ CAUTION!** The protective surround to the LEDs cannot be replaced. Dispose of the product if you discover cracks or signs of fracture on the protective surround.
- Dispose of the product if the product or the USB cable is damaged.
 - Ensure that the USB cable cannot become damaged by sharp edges or hot objects. Unwind the USB cable completely before use.

- Always unplug the USB plugs from the USB socket before installation, dismantling or cleaning.
- Protect the product from extreme heat and cold.
- The LEDs are not replaceable. If the LEDs fail at the end of their lives, the entire product must be replaced.
- The product should never be charged at a PC or notebook, because due to the high power consumption, the PC or notebook could be damaged.



Safety instructions for batteries/ rechargeable batteries

- **DANGER TO LIFE!** Keep batteries/rechargeable batteries out of reach of children. If accidentally swallowed seek immediate medical attention.
-  **DANGER OF EXPLOSION!** Never recharge non-rechargeable batteries. Do not short-circuit batteries/rechargeable batteries and/or open them. Overheating, fire or bursting can be the result.
- Never throw batteries/rechargeable batteries into fire or water.
- Do not exert mechanical loads to batteries/rechargeable batteries.

Risk of leakage of batteries/ rechargeable batteries

- Avoid extreme environmental conditions and temperatures, which could affect batteries/rechargeable batteries, e.g. radiators/direct sunlight.
- If batteries/rechargeable batteries have leaked, avoid contact with skin, eyes and mucous membranes with the chemicals! Flush immediately the affected areas with fresh water and seek medical attention!
-  **WEAR PROTECTIVE GLOVES!** Leaked or damaged batteries/rechargeable batteries can cause burns on contact with the skin. Wear suitable protective gloves at all times if such an event occurs.
- This product has a built-in rechargeable battery which cannot be replaced by the user. The removal or replacement of the rechargeable battery may only be carried out by the manufacturer or their customer service or by a similarly qualified person in order to prevent hazards. When disposing of the product, it should be noted that this product contains a rechargeable battery.

● Before use

- ① **Note:** Remove all packaging materials from the product.

● Charging the product

- ① **Note:** It is recommended to use the product within 3 months after purchase.
- ① **Note:** Fully charge the product before first use.
- ① **Note:** Fully charged the battery before storage. If you wish to store the product for longer than 3 months, fully charge the battery every 3 months.
- ① **Note:** You can recharge the product by using the USB cable [10] provided with the specified input voltage and current (see “Technical data”).
 - Insert the USB (type C) connector of the USB cable [10] into the USB input socket (type C) [7] of the product.
 - Then insert the USB plug of the USB cable [10] into the USB port on USB power supply.
- ① **Note:** For HG12250A: the USB input socket (type C) [7] is hidden in the lamp (Fig. B). Please extend the lamp completely before charging.
- ① **Note:** Pay attention to the distance between the lamp and USB power supply because USB cable [10] length is approx. 1 m.
- ① **Note:** During charging, the charging indicator [8] lights up red. When charging is complete, the charging indicator [8] lights up green. When the charging indicator [8] is green, pull out the USB cable [10] from the USB input socket (type C) [7] of the product to prevent the rechargeable battery from discharging.

● Use

- ⚠ **CAUTION! RISK OF ACCIDENT!** Always store and secure the product in such a way that there is no risk of injury from or damage to the product.

● Functions for model HG12250A

Light functions

The product has two light functions which can also be used simultaneously.

- Switch the spotlight **1** on and off by pressing the ON/OFF switch **2** (Fig. A).
- Switch on the side light **6** by extending it from the handle **3** (Fig. A). Switch it off by pushing it back into the handle **3**.
- ⓘ **Note:** Only operate the side light **6** when the side light **6** is completely extended. Otherwise there is the risk of overheating!

Fixing the product

The product can be used in 2 ways without having to hold it in your hand:

- Hold the magnet **5** at the bottom against a metallic magnetic surface. The product remains in this position.
- Fold out the hook **4** to suspend the product from a suitable suspension point.
- ⓘ **Note:** When hanging up the product, it must be ensured that the selected location is suitable for the weight of the product.

● Functions for model HG12250B

Light functions

- Switch on the side light **6** by pressing the ON / OFF switch **2** (Fig. A).
- Press the ON / OFF switch **2** again, the side light **6** will off and the spotlight **1** will on at the same time.
- Press the ON / OFF switch **2** again to switch off the product.

Fixing the product

The product can be used in 2 ways without having to hold it in your hand:

- Hold the magnet **5** at the back or the magnetic base **9** against a metallic magnetic surface. The product remains in this position. You can tilt the product up to 180 ° on the magnetic base **9**.
- ⚠ **CAUTION!** Please note the position of your hands whilst turning the magnetic base **9** to prevent pinching your fingers (see Fig. B).
- Fold out the hook **4** to suspend the product from a suitable suspension point. The hook **4** can be turned through 360 °.

- i Note:** When hanging up the product, it must be ensured that the selected location is suitable for the weight of the product.

● Maintenance and cleaning

The product requires no maintenance. The LEDs cannot be replaced.

- Switch off and disconnect the product from the power supply before you clean it.
- Never immerse the product in water or other liquids.
- Do not use corrosive cleaning agents.
- Clean the product regularly with a dry, fluff-free cloth. Use a slightly moist cloth to remove any stubborn dirt.

● Troubleshooting

● = Problem

⊙ = Cause

○ = Solution

● = The product is not being charged.

⊙ = It may be that the product is not connected properly.

○ = Check that the product is connected. In order to charge the product, use a power supply with an output voltage and current matching the rated input voltage and current as stated in „Technical data“ of this user manual.

● Storage during non-use

- Store the product in a dry, dust-free location, protected from direct sunlight.
- If the product is not used for a longer period of time, the built-in battery should be fully charged to prolong its operating life.
- Regularly charge the built-in battery, if you do not use the product for a longer period of time. This is necessary to preserve the battery.

● Disposal

Packaging:

The packaging is made of environmentally friendly materials, which you be disposed through your local recycling facilities.



Observe the marking of the packaging materials for waste separation, which are marked with abbreviations (a) and numbers (b) with following meaning: 1–7: plastics/20–22: paper and fibreboard/80–98: composite materials.

Product:



Contact your local refuse disposal authority for more details of how to dispose of your worn-out product.



The adjacent symbol of a crossed out dustbin on wheels indicates this product is subject to directive 2012/19/EU. This directive states at the end of the life this product must not be disposed of through regular household refuse but must be returned to special collection sites, recycling depots or waste management companies.

This disposal is free of charge to you.

Protect the environment and dispose of properly.

Batteries/accumulators:



Environmental damage through incorrect disposal of the batteries/accumulators!

Defective or exhausted batteries/rechargeable batteries must be recycled in accordance with Regulation 2023 / 1542. Return batteries/rechargeable batteries to the appropriate local collection facilities.

The symbol showing the crossed-out bin on batteries or rechargeable batteries means that such batteries must not be disposed of in domestic waste. Remove the batteries/battery pack from the product before disposing of them/it. They may contain toxic heavy metals and are subject to hazardous waste regulations. The chemical symbols of the heavy metals are: Cd = cadmium, Hg = mercury, Pb = lead.

● **Warranty**

The product has been manufactured to strict quality guidelines and meticulously examined before delivery. In the event of material or manufacturing defects you have legal rights against the retailer of this product. Your legal rights are not limited in any way by our warranty detailed below.

The warranty for this product is 3 years from the date of purchase. The warranty period begins on the date of purchase. Keep the original sales receipt in a safe location as this document is required as proof of purchase.

Any damage or defects already present at the time of purchase must be reported without delay after unpacking the product.

Should the product show any fault in materials or manufacture within 3 years from the date of purchase, we will repair or replace it – at our choice – free of charge to you. The warranty period is not extended as a result of a claim being granted. This also applies to replaced and repaired parts.

This warranty becomes void if the product has been damaged, or used or maintained improperly.

The warranty covers material or manufacturing defects. This warranty does not cover product parts subject to normal wear and tear, thus considered consumables (e.g. batteries, tubes, cartridges), nor damage to fragile parts, e.g. switches or glass parts.

For this product, the rechargeable battery is also covered by its warranty period.

● **Warranty claim procedure**

So that your request can be processed quickly, please observe the following instructions:

For all inquiries, please have the receipt and item number (IAN 525361_2504) ready as proof of purchase.

The article number can be taken from the identification label on the product, engraving on the product, the front cover of your manual (at the bottom left), or the sticker on the back or bottom of the product.

If malfunctions or other defects arise, first contact the service department indicated below by phone or email.

You can then send a product recorded as defective to the communicated service address postage-free, making sure to enclose proof of purchase (receipt) and information on the details of the defect and when it occurred.

You can download and view this and numerous other manuals at parkside-diy.com. This QR code takes you directly to parkside-diy.com. Choose your country and use the search screen to search for the operating instructions. Entering the item number (IAN) 525361_2504 takes you to the operating instructions for your item.



● Service

GB

Service Great Britain

Tel.: 08000518970

Contact form on parkside-diy.com

IAN 525361_2504

CY

Service Cyprus

Tel.: 80094242

Contact form on parkside-diy.com

IAN 525361_2504



Serbian mark of conformity



A használt piktogramok listája	Oldal	18
Bevezető	Oldal	19
Rendeltetésszerű használat	Oldal	19
Az alkatrészek és funkciók megnevezése .	Oldal	19
Műszaki adatok.	Oldal	20
Szállítás terjedelme.	Oldal	21
Biztonsági utasítások	Oldal	21
Az elemekre/újratölthető elemekre vonatkozó biztonsági utasítások	Oldal	22
Használatbavétel előtt.	Oldal	23
A termék feltöltése	Oldal	23
Használat.	Oldal	24
Funkciók az HG12250A modellhez.	Oldal	24
Funkciók az HG12250B modellhez	Oldal	24
Karbantartás és tisztítás	Oldal	25
Hibaelhárítás	Oldal	25
Tárolás használaton kívül.	Oldal	26
Megsemmisítés	Oldal	26
Garancia.	Oldal	27
Garanciális ügyek lebonyolítása	Oldal	28
Szerviz	Oldal	29

A használt piktogramok listája



VESZÉLY! Ez a szimbólum a „VESZÉLY” figyelmeztető szóval olyan magas kockázatú veszélyre utal, amely, ha nem kerülik el, súlyos sérülést vagy halált okoz.



FIGYELMEZTETÉS! Ez a szimbólum és a „FIGYELMEZTETÉS” jelzőszó közepes kockázatú veszélyt jelez, amelyet, ha nem kerülnek el, akkor halált vagy súlyos sérülést okozhat.



VIGYÁZAT! – Ez a szimbólum a „VIGYÁZAT” jelzőszóval együtt alacsony kockázatú veszélyt jelez, amely kisebb vagy közepes sérüléseket okozhat, ha a veszélyre vonatkozó figyelmeztetést nem tartják be.



FIGYELEM! Ez a szimbólum a „FIGYELEM” figyelmeztető szóval együtt lehetséges anyagi kárt jelöl.



FIGYELMEZTETES! ROBBANÁSVESZÉLY!
A figyelmeztetés ezzel a szimbólummal és a „FIGYELMEZTETES! ROBBANÁSVESZÉLY” szóval potenciális robbanásveszélyt jelez. A figyelmeztetés figyelmen kívül hagyása súlyos vagy halálos sérüléseket, valamint potenciális anyagi károkat okozhat. A súlyos sérülések, életveszély vagy anyagi kár megelőzése érdekében kövesse az ebben a figyelmeztetésben szereplő utasításokat!







MEGJEGYZÉS: Ez a szimbólum a „MEGJEGYZÉS” figyelmeztető szóval további hasznos információkat ad.



Ez a jelzés azt jelzi, hogy megfelelő védőkesztyűt kell viselni! Kövesse az utasításokat, hogy elkerülje azokat a kézsérüléseket, amiket tárgyak általi ütések okoznak, vagy forró vagy vegyi anyagokkal való érintkezés okoz.



USB-csatlakozás

	Egyenáram/feszültség
	III. védelmi osztály
	A CE jelölés azt jelzi, hogy a termék megfelel a rá vonatkozó EU irányelveknek.
	Biztonsági információk Használati útmutató

AKKUS LED-LÁMPA PALA 2000 A2

● **Bevezető**

Gratulálunk új termékének vásárlása alkalmából. Ezzel a döntésével vállalatunk értékes terméke mellett döntött. A használati utasítás ezen termék része. A biztonságra, a használatára és a megsemmisítésre vonatkozó fontos tudnivalókat tartalmazza. A termék használata előtt ismerje meg az összes használati és biztonsági tudnivalót. A terméket csak a leírtak szerint és a megadott felhasználási területeken alkalmazza. A termék harmadik személy számára való továbbadása esetén kézbesítse vele annak a teljes dokumentációját is.

● **Rendeltetésszerű használat**



Ez a termék normál használatra készült. Ez a termék csak magáncélra használható száraz beltéri helyen, pl. tárolóhelyiségben vagy folyosón. A termék nem kereskedelmi

használatra és nem más alkalmazásokhoz való használatra készült. Csak beltéri használatra!

- Nem alkalmas otthoni helyiségek normál világítására.

● **Az alkatrészek és funkciók megnevezése**

- 1 Reflektorfény
- 2 BE/KI kapcsoló
- 3 Fogantyú
- 4 Kampó
- 5 Mágnes
- 6 Oldalsó világítás
- 7 USB-bemeneti aljzat (C típus)

- 8 Töltés jelzőlámpa
- 9 Mágneses talp (csak a HG12250B típusnál)
- 10 USB-kábel (A típusú – C típusú)

● Műszaki adatok

Vezeték nélküli LED lámpa:

- Világítótestek: 1 x 2 W COB LED-ek az oldalsó világításhoz és
1 x 1 W SMD LED a reflektorhoz (nem cserélhető)
- Újratölthető
akkumulátor: 1 x lítium-ion 3,7 V --- ,
18650 2000 mAh, 7,4 Wh (1ICR19/67)
(a felhasználó által nem cserélhető;
csak szakképzett személy cserélheti ki)
- Világítási idő: kb. 2,5 óra az oldalsó világításnál és
6 óra a reflektornál (ha az akkumulátor
teljesen fel van töltve)
- Védelmi osztály: III / III
- USB-bemenet: 5 V --- , 1 A
- i Megjegyzés:** Az USB-A aljzat a tápegységhez
nem tartozék. Max. 5 V --- , 1 A üzemi kimeneti
feszültségű SELV tápegységet használjon.

A termék méretei:

- HG12250A
(zárt helyzet): 19,5 x 4 x 3 cm (Ma x Szé x Ho)
- HG12250A
(kihúzva): 28 x 4 x 3 cm (Ma x Szé x Ho)
- HG12250B: 17 x 2,5 x 6 cm (Ma x Szé x Ho)

Termék súlya:

- HG12250A: 185 g (tartozékokkal):
- HG12250B: 200 g (tartozékokkal):

Működési

hőmérséklet: 0 °C és +25 °C között

Tárolási

hőmérséklet: -10 °C és +45 °C között

Működtetési

páratartalom: 40–75% relatív páratartalom

● Szállítás terjedelme



1 LED lámpa

1 USB-kábel

1 használati útmutató szett



Biztonsági utasítások

-  **FIGYELMEZTETÉS! ÉLET- ÉS BALESETVESZÉLY CSECSEMŐKRE ÉS GYERMEKEKRE!** Soha ne hagyja egyedül és felügyelet nélkül a gyermekeket a csomagolóanyaggal. A csomagolóanyagok miatt fulladásveszély áll fenn, ha a gyermekek játszanak vele. A gyermekek gyakran nem tudják kellően felmérni a kockázatokat. A gyermekeket mindig tartsa távol a csomagolóanyagtól. A termék nem játék.
- Ezt a terméket használhatják 8 éves vagy annál idősebb gyermekek, illetve csökkent fizikai, érzékszervi, vagy mentális képességekkel rendelkező, vagy kellő tudással és belátással nem rendelkező személyek is, ha a termék biztonságos használatával kapcsolatos útmutatásban vagy felügyeletben részesülnek, és értik a használat kockázatait. Gyerekek ne játszanak a termékkel. A tisztítást és a felhasználói karbantartást gyermekek nem végezhetik felügyelet nélkül.
- A termék nem játék, és a gyermekek elől gondosan el kell zárni. A gyermekek nincsenek tisztában az elektromos termékek kezelésével járó veszélyekkel.
- Ne használja a terméket, ha bármilyen sérülés jeleit látja.
-  **VIGYÁZAT! ROBBANÁSVESZÉLY!** Ne működtesse a terméket robbanásveszélyes környezetben, ahol gyúlékony gőzök, gázok vagy porok vannak jelen.
- Védje a terméket nedvességtől és nyirkosságtól. Soha ne merítse vízbe vagy más folyadékba a terméket!
- Ne végezzen módosításokat vagy javításokat a terméken. A LED-eket nem lehet és nem szabad kicserélni.

⚠ VIGYÁZAT! A LED-ek védőburkolata nem cserélhető. Ha repedéseket vagy törés jeleit észleli a védőburkolaton, dobja ki a terméket.

- Ha a termék vagy az USB-kábel sérült, dobja ki a terméket.
- Ügyeljen arra, hogy az USB-kábel ne sérüljön meg éles szélek vagy forró tárgyak miatt. Használat előtt tekerje le teljesen az USB-kábelt.
- Telepítés, szétszerelés vagy tisztítás előtt mindig húzza ki az USB-csatlakozókat az USB-aljzatból.
- Védje a terméket az extrém hőtől és hidegtől.
- A LED-ek nem cserélhetők. Ha a LED-ek élettartamuk végén meghibásodnak, a teljes terméket ki kell cserélni.
- A készüléket soha ne töltsse fel számítógépről vagy laptopról, mert a nagy energiafogyasztás miatt a számítógép vagy a laptop megsérülhet.



Az elemekre/újratölthető elemekre vonatkozó biztonsági utasítások

- **ÉLETVESZÉLY!** Az elemeket/újratölthető elemeket gyermekektől elzárva tartsa. Ha véletlenül lenyelték az elemeket, akkor azonnal orvoshoz kell fordulni.
-  **ROBBANÁSVESZÉLY!** Soha ne töltsse a nem tölthető elemet. Ne zárja rövidre az elemeket/újratölthető elemeket, és ne nyissa fel őket. Túlmelegedés, tűz vagy égés fordulhat elő.
- Soha ne dobja az elemeket/újratölthető elemeket tűzbe vagy vízbe.
- Ne fejtessen ki mechanikai terhelést az elemekre/újratölthető elemekre.

Az elemek/újratölthető elemek szivárgásának veszélye.

- Kerülje a szélsőséges környezeti feltételeket és hőmérsékleteket, amelyek negatívan befolyásolhatják az elemeket/újratölthető elemeket, pl. radiátorok, közvetlen napfény.
- Ha az elemek/újratölthető elemek szivárognak, ügyeljen arra, hogy a vegyszerek ne érintkezhessenek bőrrel, szemmel és nyálkahártyával! Azonnal öblítse le az érintett területeket friss vízzel, és forduljon orvoshoz!
-  **VISELJEN VÉDŐKESZTYŰT!** A szivárgó vagy sérült elemek/újratölthető elemek bőrrel érintkezve égési sérüléseket okozhatnak. Mindig viseljen megfelelő védőkesztyűt, ha ilyen előfordul.

- A termék beépített újratölthető elemmel rendelkezik, amelyet a felhasználó nem tud kicserélni. A veszélyek elkerülése érdekében az újratölthető elem eltávolítását vagy cseréjét kizárólag a gyártó, az ügyfélszolgálat vagy hasonló képesítéssel rendelkező személy végezheti. A termék ártalmatlanításakor meg kell adni, hogy a termék újratölthető akkumulátort tartalmaz.

● Használatbavétel előtt

- ① **Megjegyzés:** Távolítsa el az összes csomagolóanyagot a termékről.

● A termék feltöltése

- ① **Megjegyzés:** Javasoljuk, hogy a terméket a vásárlást követő 3 hónapon belül használja.
- ① **Megjegyzés:** Az első használat előtt teljesen töltsse fel a terméket.
- ① **Megjegyzés:** Tárolás előtt teljesen töltsse fel az akkumulátort. Ha 3 hónapnál tovább akarja a terméket tárolni, akkor 3 havonta teljesen töltsse fel az akkumulátort.
- ① **Megjegyzés:** A készüléket a megadott bemeneti feszültséggel és árammal ellátott USB-kábellel **10** tudja feltölteni (lásd a „Műszaki adatok” fejezetet).
- Dugja be az USB-kábel USB (C típusú) csatlakozóját **10** a termék USB-bemeneti aljzatába (C típusú) **7**.
- Ezután helyezze be az USB-kábel **10** USB-csatlakozóját az USB-tápegység USB-portjába.
- ① **Megjegyzés:** A HG12250A esetén: az USB bemeneti aljzat (C típus) **7** el van rejtve a lámpában (B ábra). Kérjük, a töltés előtt teljesen húzza ki a lámpát.
- ① **Megjegyzés:** Ügyeljen a lámpa és az USB-tápegység közötti távolságra, mert az USB-kábel **10** hossza kb. 1 m.
- ① **Megjegyzés:** Töltés közben a töltésjelző lámpa **8** pirosan világít. Ha a töltés befejeződött, a töltésjelző lámpa **8** zölden világít. Ha a töltésjelző lámpa **8** zöld, húzza ki az USB-kábelt **10** a készülék USB-bemeneti csatlakozóaljzatából (C típus) **7**, hogy megakadályozza az akkumulátor lemerülését.

● Használat

⚠ VIGYÁZAT! BALESETVESZÉLY! Mindig úgy tárolja és rögzítse a terméket, hogy ne lépjen fel a termék sérülésének vagy károsodásának veszélye.

● Funkciók az HG12250A modellhez

Világítás funkciók

A termék két világítás funkcióval rendelkezik, amelyek egyidejűleg is használhatók.

- Kapcsolja be és ki a reflektort **1** az ON/OFF (be/ki) kapcsoló **2** megnyomásával (A ábra).
- Kapcsolja be az oldalsó világítást **6**, ehhez húzza ki a fogantyúból **3** (A ábra). A kikapcsoláshoz nyomja vissza a fogantyúba **3**.

i Megjegyzés: Csak akkor működtesse az oldalsó világítást **6**, ha az oldalsó világítást **6** teljesen ki van húzva. Egyéb esetben túlmelegedés veszélye áll fenn.

A termék rögzítése

A termék 2 módon használható anélkül, hogy a kezében tartaná:

- Tartsa a lenti mágnesset **5** egy fémes mágneses felülethez. A termék ebben a helyzetben marad.
- Hajtsa ki az akasztót **4**, akassza fel a terméket egy megfelelő felfüggesztési pontra.

i Megjegyzés: A termék felakasztásakor biztosítani kell, hogy a kiválasztott hely alkalmas legyen a termék súlyához.

● Funkciók az HG12250B modellhez

Világítás funkciók

- Kapcsolja be az oldalsó világítást **6**, ehhez nyomja meg az ON/OFF (be/ki) kapcsolót **2** (A ábra).
- Nyomja meg ismét az ON/OFF (be/ki) kapcsolót **2**, az oldalsó világítás **6** kikapcsol, és a reflektor **1** ugyanakkor bekapcsol.
- Nyomja meg az ON/OFF (be/ki) kapcsolót **2** a termék kikapcsolásához.

A termék rögzítése

A termék 2 módon használható anélkül, hogy a kezében tartaná:

- Tartsa a hátoldali mágneset [5] vagy a mágneses alapot [9] egy fémes mágneses felülethez. A termék ebben a helyzetben marad. A terméket legfeljebb 180°-kal lehet megdönteni a mágneses alapon [9].

⚠ VIGYÁZAT! Az ujjak becsípődésének elkerülése érdekében a mágneses alap elfordítása közben ügyeljen a kezeire [9] (lásd a B ábrát).

- Hajtsa ki az akasztót [4], akassza fel a terméket egy megfelelő felfüggesztési pontra. Az akasztó [4] 360°-ban forgatható.

ⓘ Megjegyzés: A termék felakasztásakor biztosítani kell, hogy a kiválasztott hely alkalmas legyen a termék súlyához.

● Karbantartás és tisztítás

A termék karbantartást nem igényel. A LED-ek nem cserélhetők.

- Tisztítás előtt mindig kapcsolja ki és válassza le a terméket a hálózati aljzatról.
- Soha ne merítse a terméket vízbe vagy más folyadékba.
- Ne használjon korrozív tisztítószeret.
- Rendszeresen tisztítsa meg a terméket egy száraz, szőszmentes törölkendővel. A makacs szennyeződést enyhén megnedvesített törölkendővel tisztítsa le.

● Hibaelhárítás

● = **Probléma**

⊙ = **Ok**

○ = **Megoldás**

● = A termék nincs feltöltve.

⊙ = Előfordulhat, hogy a termék nincs megfelelően csatlakoztatva.

○ = Ellenőrizze, hogy a termék megfelelően van-e csatlakoztatva. A termék töltéséhez csak olyan tápegységet használjon, amelynek kimeneti feszültsége és áramerőssége megfelel a felhasználói kézikönyv „Műszaki adatok” részében meghatározott névleges bemeneti feszültségnek és áramnak.

● Tárolás használaton kívül

- A terméket száraz, pormentes helyen, közvetlen napfénytől védve tárolja.
- Ha a terméket hosszabb ideig nem használja, a beépített elemet teljesen fel kell tölteni az élettartam meghosszabbítása érdekében.
- Rendszeresen töltsse fel a beépített elemet, ha hosszabb ideig nem használja a terméket. Ez az elem élettartamának megőrzése érdekében szükséges.

● Megsemmisítés

Csomagolás:

A csomagolás környezetbarát anyagokból készült, amelyeket a helyi újrahasznosító helyeken adhat le.



A hulladék elkülönítéséhez vegye figyelembe a csomagolóanyagon található jelzéseket. Ezek rövidítéseket (a) és számokat (b) tartalmaznak a következő jelentéssel: 1–7: műanyagok / 20–22: papír és karton / 80–98: kötőanyagok.

Termék:



A nem használt termék ártalmatlanításának lehetőségeiről tájékozódjon települése önkormányzatánál.



A mellette lévő áthúzott kerek szemetesekuka szimbólum azt jelzi, hogy ez a készülék a 2012/19/EU hatálya alá tartozik. Az irányelv kimondja, hogy ezt a készüléket élettartama lejártával nem szabad a szokványos háztartási hulladékkal együtt megsemmisíteni, hanem speciális gyűjtőhelyen, újrahasznosítóban, vagy ártalmatlanító-üzemben kell azt leadni.

A megsemmisítés díjmentes.

Óvja a természetet és szakszerűen semmisítse meg készülékeit.

Elemek/akkumulátorok:



Környezeti károk az elemek/akkumulátorok helytelen ártalmatlanítása esetén!

A hibás vagy elhasznált elemeket/akkukat a 2023/1542 RENDELET értelmében újra kell hasznosítani.

Juttassa vissza az elemeket/akkukat az ajánlott helyi gyűjtőállomásokon keresztül.

Az elemeken vagy akkumulátorokon lévő áthúzott kuka azt jelenti, hogy az elemek és akkumulátorok háztartási hulladék közé nem helyezhetők. Ártalmatlanítás előtt vegye ki az elemeket/akkumulátorcsomagot a termékből. Ezek mérgező hatású nehézfémeket tartalmazhatnak, és ezért különleges kezelést igénylő hulladéknak számítanak.

A nehézfémek kémiai vegyjelei a következők: Cd = kadmium, Hg = higany, Pb = ólom.

● Garancia

A terméket gondosan, szigorú minőségi előírások betartásával gyártottuk, és a szállítás előtt gondosan ellenőriztük. Anyag- vagy gyártási hibák esetén a termék eladójával szemben törvényes jogok illetik meg. Az Ön törvényes jogait az általunk alább meghatározott garancia semmilyen módon nem korlátozza.

Erre a termékre 3 év garanciát adunk a vásárlás dátumától számítva. A garancia idő a vásárlás dátumával kezdődik. Biztonságos helyen őrizze meg az eredeti vásárlói bizonylatot, mert ez a dokumentum szükséges a vásárlás bizonyításához.

A vásárláskor fennálló károkat és hiányosságokat a termék kicsomagolása után haladéktalanul jelezze.

Ha ezen a terméken a vásárlástól számított 3 éven belül anyag- vagy gyártási hibát észlel, választásunk szerint ingyenesen megjavítjuk vagy kicseréljük a terméket. A garancia idő nem hosszabbodik meg a helyette nyújtott szavatossági igény által. Ez a kicserélt vagy javított alkatrészekre is érvényes.

A garancia megszűnik, ha a terméket megrongálták, ill. nem szakszerűen kezelték vagy végezték a karbantartást.

A garancia az anyag- és gyártási hibákra vonatkozik. Ez a garancia nem terjed ki azokra a termékalkatrészekre, amelyek normál kopásnak vannak kitéve, és ezért gyorsan kopó alkatrésznek minősülnek (pl. elemekre, tömlőkre, tintapatronokra), illetve a törékeny alkatrészek sérülésére, pl. kapcsolókra vagy üveg alkatrészekre.

Ennél a termékénél a garanciális időszak az akkumulátorra is vonatkozik.

● Garanciális ügyek lebonyolítása

Megkeresése gyors feldolgozásához kérjük, kövesse az alábbi utasításokat:

Megkeresés esetén kérjük, mindig készítse elő a pénztárblokkot és a termékszámot (IAN 525361_2504) a vásárlás igazolására.

A termékszámot kérjük, olvassa le a típustábláról, a terméken elhelyezett gravírozásból, az útmutató címlapjáról (alul a bal oldalon), vagy a termék hátsó vagy alsó oldalán található matricáról.

Működési hiba vagy egyéb hiányosság fellépése esetén először vegye fel a kapcsolatot a következőkben felsorolt szervizek valamelyikével telefonon, vagy e-mailen.

A hibásnak ítélt terméket a pénztárblokk és a hiba leírásának és keletkezési idejének megjelölésével, díjmentesen küldheti el az Ön számára kijelölt szerviz címére.

A parkside-diy.com oldalon ezt és számos további kézikönyvet tud megtekinteni és letölteni. Ezzel a QR-kóddal közvetlenül a parkside-diy.com oldalra jut. Válassza ki az országot, és a keresőfelületen keresse meg a használati útmutatókat. A termékszám (IAN) 525361_2504 beírásával juthat el az Ön termékének használati útmutatójához.



PDF ONLINE
parkside-diy.com

● Szerviz

(HU) Szerviz Magyarország

Tel.: 0680021647

A formanyomtatvány itt elérhető: *parkside-diy.com*

IAN 525361_2504



Szerb megfelelőségi jel



Seznam uporabljenih piktogramov	Stran	31
Uvod	Stran	32
Predvidena uporaba	Stran	32
Opis delov in funkcij	Stran	32
Tehnični podatki	Stran	33
Obseg dobave	Stran	33
Varnostna navodila	Stran	34
Varnostna navodila za baterije/polnilne baterije	Stran	35
Pred uporabo	Stran	35
Polnjenje izdelka	Stran	36
Uporaba	Stran	36
Funkcije modela HG12250A	Stran	36
Funkcije modela HG12250B	Stran	37
Vzdrževanje in čiščenje	Stran	37
Odpravljanje težav	Stran	38
Shranjevanje med neuporabo	Stran	38
Odstranjevanje	Stran	38
Garancijski list	Stran	40
Garancija	Stran	43
Postopek pri uveljavljanju garancije	Stran	43
Servis	Stran	44

Seznam uporabljenih piktogramov



NEVARNOST! Ta simbol z opozorilno besedo »NEVARNOST« označuje nevarnost z visoko stopnjo tveganja, ki bo, če se ji ne izognete, vodila v hude telesne poškodbe ali smrt.



OPOZORILO! Ta simbol z opozorilno besedo »OPOZORILO« označuje nevarnost zmernega tveganja, ki lahko povzroči smrt ali hude poškodbe, če se ji ne izognemo.



SVARILO! – Ta simbol z opozorilno besedo »SVARILO« označuje nevarnost z nizkim tveganjem, ki lahko povzroči lažje ali zmerne poškodbe, če opozorila o nevarnosti ne upoštevate.



POZOR! Ta simbol z opozorilno besedo »POZOR« označuje možnost materialne škode..



OPOZORILO! NEVARNOST EKSPLOZIJE!
Opozorilo s tem simbolom in besedo »OPOZORILO! NEVARNOST EKSPLOZIJE« pomeni možno nevarnost eksplozije. Neupoštevanje tega opozorila lahko povzroči resne ali smrtne poškodbe in potencialno materialno škodo. Upoštevajte navodila v tem opozorilu, da preprečite resne poškodbe, življenjsko nevarnost ali materialno škodo!



OPOMBA: Ta simbol v kombinaciji s signalno besedo »OPOMBA« označuje dodatne uporabne informacije.





Ta znak nakazuje, da morate uporabljati primerne zaščitne rokavice! Upoštevajte navodila, da z rokami ne zadenete ob predmete ali vas predmeti ne zadenejo v roke oziroma ne pridejo v stik s toplimi ali kemičnimi materiali!



Priključek USB



Enosmerni tok/napetost

	Razred zaščite III
	Oznaka CE označuje skladnost z veljavnimi direktivami EU, ki veljajo za ta izdelek.
	Varnostne informacije Navodila za uporabo

AKUMULATORSKA LED-SVETILKA PALA 2000 A2

● **Uvod**

Iskrene čestitke ob nakupu vašega novega izdelka. Odločili ste se za zelo kakovosten izdelek. To navodilo za uporabo je sestavni del tega izdelka. Vsebuje pomembna navodila za varnost, uporabo in odstranitev. Preden začnete izdelek uporabljati, se seznanite z vsemi navodili za uporabo in varnostnimi napotki. Izdelek uporabljajte samo tako, kot je opisano, in samo za navedena področja uporabe. Če izdelek odstopite novemu lastniku, mu zraven izročite tudi vse dokumente.

● **Predvidena uporaba**



Ta izdelek je namenjen za običajno uporabo. Ta izdelek je primeren samo za zasebno uporabo v suhih notranjih prostorih, npr. v shrambi ali na hodniku. Ta izdelek ni namenjen za

komercialno ali kakršnokoli drugo uporabo. Samo za uporabo v zaprtih prostorih!

- Izdelek ni primeren za običajno razsvetljavo pri razsvetljavi v gospodinjstvu.

● **Opis delov in funkcij**

- 1 Žaromet
- 2 Stikalo za VKLOP/IZKLOP
- 3 Ročaj
- 4 Zanka
- 5 Magnet
- 6 Stranska luč
- 7 Vhodna vtičnica USB (type C)
- 8 Indikator polnjenja

- 9 Magnetno podnožje (samo model HG12250B)
10 Kabel USB (tipa A do tipa C)

● Tehnični podatki

Brezžična svetilka LED:

Svetlobna telesa: 1 x 2 W COB LED za stransko luč in
1 x 1 W SMD LED za reflektor (ni
mogoče zamenjati)

Polnilna baterija: 1 x litij-ionska baterija 3,7 V --- ,
18650 2000 mAh, 7,4 Wh (1ICR19/67)
(uporabnik ne more zamenjati;
zamenja lahko samo usposobljena
oseba)

Čas svetenja: približno 2,5 ure za stransko luč in
6 ur za žaromet (ječe polnilna baterija
popolnoma napolnjena)

Razred zaščite: III / III

Vhod USB: 5 V --- , 1 A

i Opomba: Vtičnica USB-A za napajanje ni priložena.
Uporabite napajalnik SELV z največjo delovno
izhodno napetostjo 5 V --- , 1 A.

Mere izdelka:

HG12250A

(zaprt položaj): 19,5 x 4 x 3 cm (V x Š x D)

HG12250A

(razprt položaj): 28 x 4 x 3 cm (V x Š x D)

HG12250B: 17 x 2,5 x 6 cm (V x Š x D)

Teža izdelka:

HG12250A: 185 g (vklj. z dodatki)

HG12250B: 200 g (vklj. z dodatki)

Temperatura
delovanja: 0 °C do 25 °C

Temperatura
shranjevanja: -10 °C do 45 °C

Vlažnost pri
delovanju: od 40 % do 75 % relativne vlažnosti

● Obseg dobave



1 Lučka LED

1 kabel USB

1 navodila za uporabo



Varnostna navodila

-  **⚠ OPOZORILO! ŽIVLJENJSKO NEVARNO IN NEVARNOST ZA NESREČE PRI MALČKIH IN OTROCIH!** Otrok nikoli ne pustite brez nadzora v bližini embalažnega materiala. Vedno obstaja nevarnost zadušitve, če se otroci igrajo z embalažo. Otroci pogosto podcenjujejo nevarnost. Otroci naj se ne približujejo embalažnemu materialu. Izdelek ni igrača.
- Ta izdelek lahko uporabljajo otroci, stari 8 let in več, ter osebe z zmanjšanimi fizičnimi, senzoričnimi ali duševnimi sposobnostmi ali s pomanjkanjem izkušenj in znanja, če so bili pod nadzorom ali so bili poučeni o varni uporabi izdelka in razumejo morebitne nevarnosti. Otroci se z izdelkom ne smejo igrati. Otroci ne smejo izvajati čiščenja in uporabniškega vzdrževanja, če niso pod nadzorom.
- Ta izdelek ni igrača in ga hranite izven dosega otrok. Otroci se ne zavedajo nevarnosti, povezanih z rokovanjem z električnimi izdelki.
- Izdelka ne uporabljajte, če na njem opazite kakršnekoli poškodbe.
-  **SVARILO! NEVARNOST EKSPLOZIJE!** Izdelka ne uporabljajte v potencialno eksplozivnih okoljih, v katerih so vnetljivi hlapi, plini ali prah.
- Izdelek zaščitite pred vlago. Izdelka nikoli ne potaplajte v vodo ali druge tekočine!
- Izdelka ne spreminjajte ali popravljajte sami. LED diod ni mogoče in se ne sme zamenjati.
- **⚠ SVARILO!** Zaščitnega okvirja LED diod ni mogoče zamenjati. Izdelek zavržite, če na zaščitnem okvirju opazite razpoke ali znake zloma.
- Izdelek zavržite, če je izdelek ali kabel USB poškodovan.
- Pazite, da kabla USB ne poškodujejo ostri robovi ali vroči predmeti. Pred uporabo popolnoma odvijte kabel USB.
- Pred namestitvijo, razstavljanjem ali čiščenjem vedno izključite USB vtič iz USB vtičnice.
- Izdelek zaščitite pred ekstremno vročino in mrazom.

- Luč LED ni mogoče zamenjati. Če lučke LED ob koncu življenjske dobe odpovejo, je treba zamenjati celoten izdelek.
- Izdelka ne smete nikoli polniti prek osebnega ali prenosnega računalnika, saj se lahko slednja zaradi visoke porabe energije poškodujeta.



Varnostna navodila za baterije/ polnilne baterije

- **ŽIVLJENJSKA NEVARNOST!** Baterije/polnilne baterije hranite zunaj dosega otrok. V primeru nenamernega zaužitja nemudoma poiščite zdravniško pomoč.
-  **NEVARNOST EKSPLOZIJE!** Napolnilnih baterij nikoli ne polnite. Na baterijah/polnilnih baterijah nikoli ne povzročite kratkega stika in/ali jih odpirajte. S tem lahko povzročite pregrevanje, požar ali eksplozijo.
- Baterij/polnilnih baterij nikoli ne mečite v ogenj ali vodo.
- Na baterijah/polnilnih baterijah ne izvajajte mehanskih obremenitev.

Tveganje za puščanje baterij/polnilnih baterij

- Izogibajte se ekstremnim okoljskim pogojem in temperaturam, ki bi lahko vplivale na baterije/polnilne baterije, npr. radiatorji/neposredna sončna svetloba.
- Če se je pojavilo puščanje baterij/polnilnih baterij, preprečite stik kemikalij s kožo, očmi in sluznicami! Prizadete predele nemudoma sperite s svežo vodo in poiščite zdravniško pomoč.
-  **UPORABLJAJTE ZAŠČITNE ROKAVICE!** Baterije/polnilne baterije, ki puščajo ali so poškodovane, lahko ob stiku s kožo povzročijo opekline. V takšnem primeru vedno uporabljajte zaščitne rokavice.
- Izdelek ima vgrajeno polnilno baterijo, ki je ne more zamenjati uporabnik. Polnilno baterijo lahko odstrani ali zamenja samo proizvajalec ali njegova storitev za stranke oziroma podobno kvalificirana oseba, da bi preprečili nevarnost. Pri odlaganju izdelka upoštevajte, da izdelek vsebuje polnilno baterijo.

● Pred uporabo

- ① **Opomba:** Z izdelka odstranite ves embalažni material.

● Polnjenje izdelka

- ❗ **Opomba:** Priporočamo, da izdelek uporabite v 3 mesecih po nakupu.
- ❗ **Opomba:** Izdelek pred prvo uporabo popolnoma napolnite.
- ❗ **Opomba:** Pred shranjevanjem baterijo popolnoma napolnite. Če želite izdelek hraniti dlje kot 3 mesece, baterijo vsake 3 mesece popolnoma napolnite.
- ❗ **Opomba:** Izdelek lahko napolnite s priloženim kablom USB [10] z navedeno vhodno napetostjo in tokom (glejte »Tehnični podatki«).
- Vstavite USB priključek (tip C) USB kabla [10] v vhodno vtičnico USB (tip C) [7] na izdelku.
- Nato vstavite USB vtič USB kabla [10] v USB vhod na USB-napajalniku.
- ❗ **Opomba:** Za HG12250A: vhodna vtičnica USB (tip C) [7] je skrita v svetilki (sl. B). Pred polnjenjem svetilko popolnoma raztegnite.
- ❗ **Opomba:** Bodite pozorni na razdaljo med lučjo in napajalnikom USB, saj kabel USB [10] meri pribl. 1 m.
- ❗ **Opomba:** Med polnjenjem indikator polnjenja [8] sveti rdeče. Ko je polnjenje končano, indikatorji polnjenja [8] zasveti zeleno. Ko indikator polnjenja [8] sveti zeleno, izvlecite kabel USB [10] iz vhodne vtičnice USB (tip C) [7] na izdelku, da bi preprečili praznjenje polnilne baterije.

● Uporaba

⚠ **SVARILO! NEVARNOST NESREČE!** Izdelek vedno shranjujte in zavarujte tako, da ni nevarnosti poškodb ali škode na izdelku.

● Funkcije modela HG12250A

Funkcije svetjenja

Izdelek ima dve svetlobni funkciji, ki ju je mogoče uporabljati hkrati.

- Žaromet [1] vklopite in izklopite s pritiskom na stikalo VKLOP/IZKLOP [2] (sl. A).
- Stransko luč [6] vklopite tako, da jo izvlečete iz ročaja [3] (sl. A). Izklopite jo tako, da jo potisnete nazaj v ročaj [3].

- i Opomba:** Stransko luč **6** uporabljajte le, ko je stranska luč **6** popolnoma izvlečena. V nasprotnem primeru obstaja nevarnost pregretnosti!

Pritrditev izdelka

Izdelek lahko uporabljate na dva načina, ne da bi ga morali držati v roki:

- Magnet na dnu **5** približajte kovinski magnetni površini. Izdelek ostane v tem položaju.
- Raztegnite kavelj **4**, da izdelek obesite na ustrezno mesto za obešanje.

- i Opomba:** Pri obešanju izdelka je treba zagotoviti, da je izbrano mesto primerno za težo izdelka.

● **Funkcije modela HG12250B**

Funkcije svetjenja

- Stransko luč **6** vklopite s pritiskom na stikalo VKLOP/IZKLOP **2** (sl. A).
- Če ponovno pritisnete stikalo VKLOP/IZKLOP **2**, se bo stranska luč **6** ugasnila in prižgal se bo žaromet **1**.
- Za izklop izdelka ponovno pritisnite na stikalo VKLOP/IZKLOP **2**.

Pritrditev izdelka

Izdelek lahko uporabljate na dva načina, ne da bi ga morali držati v roki:

- Magnet **5** na zadnji strani ali magnetno podnožje **9** približajte kovinski magnetni površini. Izdelek ostane v tem položaju. Na magnetnem podnožju **9** lahko izdelek nagnetete za do 180 °.

⚠ SVARILO! Med obračanjem magnetnega podnožja **9** bodite pozorni na položaj rok, da si ne priščipnete prstov (glejte sl. B).

- Raztegnite kavelj **4**, da izdelek obesite na ustrezno mesto za obešanje. Kavelj **4** lahko obrnete za 360 °.

- i Opomba:** Pri obešanju izdelka je treba zagotoviti, da je izbrano mesto primerno za težo izdelka.

● **Vzdrževanje in čiščenje**

Izdelek ne potrebuje vzdrževanja. LED diod ni mogoče zamenjati.

- Pred čiščenjem izdelek izklopite in odklopite iz električnega omrežja.

- Izdelka nikoli ne potaplajte v vodo ali druge tekočine.
- Ne uporabljajte korozivnih čistilnih sredstev.
- Izdelek redno čistite s suho krpo, ki ne pušča kosmov. Za odstranitev trdovratne umazanije uporabite rahlo vlažno krpo.

● Odpravljanje težav

● = Težava

⊙ = Vzrok

○ = Rešitev

● = Izdelek ni napolnjen.

⊙ = Izdelek morda ni pravilno priključen.

○ = Prepričajte se, da je izdelek dobro priključen. Za polnjenje izdelka uporabite napajalnik z izhodno napetostjo in tokom, ki ustrežata nazivni vhodni napetosti in toku, kot je navedeno v poglavju »Tehnični podatki« v tem uporabniškem priročniku.

● Shranjevanje med neuporabo

- Izdelek hranite v suhem okolju brez prahu in zaščitene pred neposredno sončno svetlobo.
- Če izdelka dlje časa ne uporabljate, je treba vgrajeno baterijo popolnoma napolniti, da podaljšate njeno življenjsko dobo.
- Če izdelka dlje časa ne uporabljate, redno polnite vgrajeno baterijo. To je potrebno za ohranjanje baterije.

● Odstranjevanje

Embalaža:

Embalaža je narejena iz okolju primernih materialov, ki jih lahko oddate za recikliranje na lokalnih zbirališčih odpadkov.



Upoštevajte oznake embalažnih materialov za ločevanje odpadkov, ki so označene s kraticami (a) in številkami (b) z naslednjim pomenom: 1–7: umetne mas / 20–22: papir in karton / 80–98: vezni materiali.

Izdelek:



O možnostih odstranjanja dotrajanih izdelkov povprašajte pri svoji občinski ali mestni upravi.



Sosednji simbol prečrtanega smetnjaka na kolesih pomeni, da napravo ureja Direktiva 2012/19/EU. Ta direktiva pravi, da naprave ob koncu njene življenjske dobe ni dovoljeno zavreči med običajne gospodinjske odpadke, ampak jo je treba oddati v posebnih zbirnih mestih, centrih za reciklažo ali podjetjih za odstranjanje odpadkov.

To odstranjanje je za vas brezplačno.

Varujte okolje in napravo ustrezno odstranite.

Baterij/akumulatorjev:



Okoljska škoda zaradi nepravilnega odlaganja baterij/akumulatorjev!

Okvarjene ali izrabljene baterije/akumulatorske baterije je treba zavreči skladno z UREDBO 2023/1542. Baterije/akumulatorske baterije oddajte v lokalne zbirne sisteme. Simbol prečrtanega zabojnika za odpadke na baterijah ali akumulatorskih baterijah pomeni, da baterij in akumulatorskih baterij ne smemo zavreči med gospodinjske odpadke. Preden jih zavržete, vzemite baterije/akumulatorske baterije iz izdelka. Te lahko vsebujejo strupene težke kovine in je treba z njimi ravnati kot s posebnimi odpadki.

Kemijski simboli težkih kovin so naslednji: Cd = kadmij, Hg = živo srebro, Pb = svinec.

Pooblašчени serviser:

OWIM GmbH & Co. KG
Stiftsbergstraße 1
74167 Neckarsulm
NEMČIJA

Servisna telefonska številka: 080 080917

Garancijski list

1. S tem garancijskim listom OWIM GmbH & Co. KG, Stiftsbergstraße 1, 74167 Neckarsulm, Nemčija jamčimo, da bo izdelek v garancijskem roku ob normalni in pravilni uporabi brezhibno deloval in se zavezujemo, da bomo ob izpolnjenih spodaj navedenih pogojih odpravili morebitne pomanjkljivosti in okvare zaradi napak v materialu ali izdelavi oziroma po svoji presoji izdelek zamenjali ali vrnili kupnino.
2. Garancija je veljavna na ozemlju Republike Slovenije.
3. Garancijski rok za proizvod je 3 leta od datuma izročitve blaga. Datum izročitve blaga je razviden iz računa.
4. Če izdelek ne izpolnjuje specifikacij ali nima lastnosti, navedenih v garancijskem listu ali oglaševalskem sporočilu, lahko potrošnik najprej zahteva odpravo napak. O napaki mora potrošnik obvestiti proizvajalca ali pooblaščen servis (kontaktna številka in elektronski naslov navedena zgoraj) in zahtevati odpravo napak. Kupec je dolžan ob uveljavljanju zahtevka predložiti garancijski list in račun, kot potrdilo in dokazilo o nakupu ter dnevu izročitve blaga. Svetujemo vam, da pred tem natančno preberete navodila o sestavi in uporabi izdelka.
5. Rok za odpravo napake je 30 dni od dneva, ko je proizvajalec ali pooblaščen servis prejel zahtevo za odpravo napake. Če napake v tem roku niso odpravljene, mora proizvajalec potrošniku brezplačno zamenjati blago z enakim, novim in brezhibnim blagom. Rok se lahko



zaradi narave in kompleksnost blaga, narave in resnosti neskladnosti ter napora, ki je potreben za dokončanje popravila ali zamenjave podaljša za najkrajši čas, ki je potreben za dokončanje popravila, vendar največ za 15 dni. O številu dni podaljšanega roka in razlogih za podaljšanje mora biti potrošnik obveščen pred potekom 30 dnevnega roka za odpravo napak.

- 
6. Če v roku 30 dni oz. v primeru podaljšanja v roku 45 dni blago ni popravljeno ali blago ni zamenjano z novim, lahko potrošnik od proizvajalca zahteva vračilo celotne kupnine ali zahteva sorazmerno znižanje kupnine. Sorazmerno znižanje kupnine je sorazmerno zmanjšanju vrednosti blaga, ki ga je potrošnik prejel, v primerjavi z vrednostjo, ki bi jo imelo blago, če bi bilo skladno.
 7. Če se neskladnost pojavi v manj kot 30 dneh od dobave blaga, lahko potrošnik ob predložitvi blaga od proizvajalca takoj zahteva vračilo plačanega zneska.
 8. Proizvajalec oziroma pooblaščen servis lahko potrošniku za čas popravila blaga, za katero je bila izdana obvezna garancija, zagotovi brezplačno uporabo podobnega blaga. Če proizvajalec potrošniku ne zagotovi nadomestnega blaga v začasno uporabo, ima potrošnik pravico uveljavljati škodo, ki jo je utrpel, ker blaga ni mogel uporabljati od trenutka, ko je zahteval popravilo ali zamenjavo, do njune izvršitve.
 9. Stroške za material, nadomestne dele, delo, prenos in prevoz izdelkov, ki nastanejo pri odpravljanju okvar oziroma nadomestitvi blaga z novim, krije proizvajalec.
 10. V primeru zamenjave blaga ali zamenjave bistvenega dela blaga z novim se potrošniku izda nov garancijski list.



11. V primeru, da proizvod popravilja nepooblaščen servis ali nepooblaščen oseba, kupec ne more uveljavljati zahtevkov iz te garancije.
12. Vzroki za okvaro oziroma nedelovanje izdelka morajo biti lastnosti stvari same in ne vzroki, ki so zunaj proizvajalčeve oziroma prodajalčeve sfere. Kupec ne more uveljavljati zahtevkov iz te garancije, če se ni držal priloženih navodil za sestavo in uporabo izdelka ali če je izdelek kakorkoli spremenjen ali nepravilno vzdrževan.
13. Proizvajalec zagotavlja proti plačilu popravilo, vzdrževanje blaga, nadomestne dele in priklopne aparate vsaj tri leta po poteku garancijskega roka,
14. Obrabni deli oz. potrošni material so izvzeti iz garancije.
15. Vsi potrebni podatki za uveljavljanje garancije in podatki, ki identificirajo blago za katerega velja garancija se nahajajo na dveh ločenih dokumentih (garancijski list, račun).
16. Ta garancija proizvajalca ne izključuje zakonske pravice potrošnika, da zoper prodajalca v primeru neskladnosti blaga brezplačno uveljavlja jamčevalne zahtevke. Ta garancija prav tako ne izključuje pravic potrošnika, ki izhajajo iz obveznega jamstva za skladnost blaga.

Prodajalec:

Lidl Slovenija d.o.o. k.d., Pod lipami 1,
SI-1218 Komenda



Pri tem izdelku velja garancijska doba tudi za akumulatorsko baterijo.

● Garancija

● Postopek pri uveljavljanju garancije

Za zagotavljanje hitre obdelave vaše zadeve sledite naslednjim napotkom:

Za vse poizvedbe imejte pripravljeno potrdilo o nakupu in številko izdelka (IAN 525361_2504) kot dokazilo o nakupu.

Številka izdelka je navedena na tipski ploščici na izdelku, gravuri na izdelku, naslovnem listu vaših navodil (spodaj levo) ali nalepki na hrbtni ali spodnji strani izdelka.

Če pride do napak v delovanju ali drugih pomanjkljivosti, se najprej obrnite na spodaj navedeni servisni oddelek po telefonu ali e-pošti.

Izdelek, ki je označen za pokvarjenega, lahko nato s priložitvijo računa (potrdila o nakupu) ter z navedbo pomanjkljivosti in kdaj je do nje prišlo brezplačno pošljete na navedeni servisni naslov.

Na strani parkside-diy.com lahko preberete in prenesete ta priročnik in še veliko drugih. S to kodo QR prispete neposredno na stran parkside-diy.com. Izberite svojo državo in prek iskalne maske poiščite navodila za uporabo. Z vnosom številke izdelka (IAN) 525361_2504 prispete do navodil za uporabo tega izdelka.



● Servis

SI **Servis Slovenija**

Tel.: 080081400

Kontaktni obrazec na *parkside-diy.com*

IAN 525361_2504



Srbska oznaka o skladnosti



Seznam použitých piktogramů	Strana 46
Úvod.	Strana 47
Zamýšlené použití.	Strana 47
Popis částí a vlastnosti.	Strana 47
Technické údaje	Strana 48
Rozsah dodávky	Strana 48
Bezpečnostní pokyny.	Strana 49
Bezpečnostní pokyny pro baterie/ akumulátory	Strana 50
Před použitím	Strana 51
Nabíjení výrobku.	Strana 51
Použití	Strana 51
Funkce pro model HG12250A	Strana 52
Funkce pro model HG12250B	Strana 52
Údržba a čištění	Strana 53
Odstraňování problémů	Strana 53
Skladování po dobu nepoužívání . .	Strana 53
Odstranění do odpadu.	Strana 54
Záruka.	Strana 55
Postup v případě uplatňování záruky	Strana 55
Servis	Strana 56

Seznam použitých piktogramů



NEBEZPEČÍ! Tento symbol se signálním slovem „NEBEZPEČÍ“ označuje nebezpečí s vysokým stupněm rizika, které při zanedbání povede k vážnému zranění nebo smrti.



VAROVÁNÍ! Tento symbol spolu se signálním slovem „VAROVÁNÍ“ označuje nebezpečí se střední mírou rizika, které může způsobit smrt nebo vážné zranění, pokud se mu nevyhnete.



UPOZORNĚNÍ! - Tento symbol spolu se signálním slovem „UPOZORNĚNÍ“ označuje nebezpečí s nízkým rizikem, které může způsobit lehká nebo středně těžká poranění, pokud nebude dodrženo varování před nebezpečím.



POZOR! Tento symbol spolu se signálním slovem „POZOR“ upozorňuje na možnost poškození majetku.



VAROVÁNÍ! NEBEZPEČÍ VÝBUCHU!

Varování s tímto symbolem a slovem „VAROVÁNÍ! NEBEZPEČÍ VÝBUCHU“ označuje potenciální hrozbu výbuchu. Nedodržení tohoto varování může vést k vážným nebo smrtelným zraněním a potenciálním škodám na majetku. Dodržujte pokyny v tomto varování, abyste předešli vážným zraněním, ohrožení života nebo škodám na majetku!







POZNÁMKA: Tento symbol se signálním slovem „POZNÁMKA“ poskytuje další užitečné informace.



Toto akční symbol upozorňuje na nutnost nošení vhodných ochranných rukavic! Dodržujte pokyny, abyste zabránili nárazu rukou do předmětů nebo kontaktu s teplými nebo chemickými materiály!



USB připojení

	Stejnoseměrný proud/napětí
	Třída ochrany III
	Značka CE označuje shodu s příslušnými směrnici EU platnými pro tento výrobek.
 	Bezpečnostní informace Pokyny pro použití

AKU LED SVÍTELNA PALA 2000 A2

● **Úvod**

Blahopřejeme Vám ke koupi nového výrobku. Rozhodli jste se pro kvalitní produkt. Návod k obsluze je součástí tohoto výrobku. Obsahuje důležité pokyny pro bezpečnost, použití a likvidaci. Před použitím výrobku se seznámete se všemi pokyny k obsluze a bezpečnostními pokyny. Používejte výrobek jen popsáním způsobem a na uvedených místech. Při předání výrobku třetí osobě předejte i všechny podklady.

● **Zamýšlené použití**



Tento výrobek je určen pro běžné použití. Tento výrobek je vhodný pouze pro soukromé použití v suchých vnitřních prostorech, např. ve skladu nebo na chodbě. Výrobek není určen pro komerční použití ani pro použití v jiných aplikacích. Pouze pro vnitřní použití!

- Není vhodné pro běžné osvětlení v domácnosti.

● **Popis částí a vlastnosti**

- 1 Reflektor
- 2 Hlavní spínač
- 3 Rukojeť
- 4 Háček
- 5 Magnet
- 6 Boční světlo
- 7 Zásuvka vstupu USB (typ C)
- 8 Indikátor nabíjení
- 9 Magnetická základna (pouze HG12250B)
- 10 USB kabel (typ A až typ C)

● Technické údaje

Bezdrátové LED světlo:

Osvětlovací

prostředky: 1 x 2 W COB LED pro boční světlo a
1 x 1 W SMD LED pro reflektor (nelze
vyměnit)

Dobíjecí baterie: 1 x Lithium-Ion 3,7 V --- ,
18650 2000 mAh, 7,4 Wh (1ICR19/67)
(nevyměnitelné uživatelem;
vyměnitelné pouze kvalifikovanou
osobou)

Čas svícení: cca 2,5 hodiny pro boční světlo a
6 hodin pro reflektor (při plně nabitě
dobíjecí baterii).

Třída ochrany: III / III

USB vstup: 5 V --- , 1 A

i Poznámka: Zásuvka USB-A pro napájení není
součástí dodávky. Použijte napájecí zdroj SELV
s maximálním pracovním výstupním napětím
5 V --- , 1 A.

Rozměry výrobku:

HG12250A

(zavřená poloha): 19,5 x 4 x 3 cm (V X Š X D)

HG12250A

(otevřená poloha): 28 x 4 x 3 cm (V X Š X D)

HG12250B: 17 x 2,5 x 6 cm (V X Š X D)

Hmotnost výrobku:

HG12250A: 185 g (včetně příslušenství)

HG12250B: 200 g (včetně příslušenství)

Provozní teplota: 0 °C až 25 °C

Skladovací

teplota: -10 °C až +45 °C

Provozní vlhkost: 40 až 75 % rel. vlh.

● Rozsah dodávky



1 LED světlo

1 USB kabel

1 sada návodů k použití



Bezpečnostní pokyny

-  **VAROVÁNÍ! OHROŽENÍ ŽIVOTA A RIZIKO ÚRAZU KOJENCŮ A DĚTÍ!** Nikdy nenechávejte děti s obalovým materiálem samotné a bez dozoru. Pokud si děti hrají s obalovým materiálem, vždy hrozí nebezpečí udušení. Děti často podceňují riziko. Děti vždy udržujte děti dál od obalového materiálu. Tento výrobek není hračka.
 - Tento výrobek mohou používat děti ve věku od 8 let a osoby se sníženými fyzickými, smyslovými nebo duševními schopnostmi nebo nedostatkem zkušeností a znalostí jen pod dohledem, nebo po poučení o bezpečném používání spotřebiče v případě, že jsou schopny porozumět souvisejícím nebezpečím. Děti si s výrobkem nesmí hrát. Čištění a uživatelskou údržbu nesmějí provádět děti bez dozoru.
 - Tento výrobek není hračka a měl by být uchováván mimo dosah dětí. Děti si neuvědomují nebezpečí spojená s manipulací s elektrickými výrobky.
 - Pokud zjistíte jakékoliv poškození, výrobek nepoužívejte.
 -  **UPOZORNĚNÍ! NEBEZPEČÍ VÝBUCHU!** Nepoužívejte výrobek v prostředí s nebezpečím výbuchu, kde se vyskytují hořlavé páry, plyny nebo prach.
 - Chraňte výrobek před vlhkostí. Výrobek nikdy neponořujte do vody nebo jiných kapalin.
 - Sami neprovádějte žádné změny nebo úpravy výrobku. LED diody nelze a nesmíte měnit.
- ⚠ UPOZORNĚNÍ!** Ochranný kryt LED nelze vyměnit. Pokud na ochranném krytu objevíte praskliny nebo známky zlomení, výrobek zlikvidujte.
- Pokud je výrobek nebo kabel USB poškozen, zlikvidujte jej.
 - Dbejte na to, aby se kabel USB nepoškodil o ostré hrany nebo horké předměty. Před použitím kabel USB zcela odviňte.
 - Před instalací, demontáží nebo čištěním vždy odpojte zástrčky USB ze zásuvky USB.
 - Chraňte výrobek před extrémním teplem a chladem.

- LED diody nejsou vyměnitelné. Pokud LED na konci své životnosti přestanou svítit, je nutné vyměnit celý výrobek.
- Výrobek by se nikdy neměl nabíjet u počítače nebo notebooku, protože kvůli vysoké spotřebě energie by mohlo dojít k poškození počítače nebo notebooku.

Bezpečnostní pokyny pro baterie/akumulátory

- **NEBEZPEČÍ OHROŽENÍ ŽIVOTA!** Baterie/akumulátory uchovávejte mimo dosah dětí. Při náhodném požití okamžitě vyhledejte lékařskou pomoc.
-  **NEBEZPEČÍ VÝBUCHU!** Nikdy nenabíjejte nedobíjecí baterie. Baterie/akumulátory nezkratujte ani je neotevírejte. Důsledkem může být přehřátí, požár nebo prasknutí.
- Nikdy nevhazujte baterie/akumulátory do ohně ani vody.
- Nevystavujte baterie/akumulátory mechanickému zatížení.

Riziko vytečení baterií/akumulátorů.

- Vyhněte se extrémním okolním podmínkám a teplotám, které by mohly ovlivnit baterie/akumulátory, např. radiátory / přímé sluneční světlo.
- Pokud baterie/akumulátory vytekly, zabraňte kontaktu chemikálií s pokožkou, očima a sliznicemi! Zasažená místa ihned opláchněte čistou vodou a vyhledejte lékařskou pomoc!
-  **POUŽÍVEJTE OCHRANNÉ RUKAVICE!** Vybité nebo poškozené baterie/dobíjecí baterie mohou při kontaktu s pokožkou způsobit popáleniny. Pokud k takové události dojde, vždy používejte vhodné ochranné rukavice.
- Tento výrobek má vestavěnou dobíjecí baterii, která nemůže být vyměněna uživatelem. Vyjmutí nebo výměnu dobíjecí baterie smí provádět pouze výrobce nebo jeho zákaznický servis nebo podobně kvalifikovaná osoba, aby se předešlo nebezpečí. Při likvidaci výrobku je nutné mít na paměti, že tento výrobek obsahuje dobíjecí baterii.

● Před použitím

- ① **Poznámka:** Odstraňte z výrobku veškerý obalový materiál.

● Nabíjení výrobku

- ① **Poznámka:** Výrobek doporučujeme použít do 3 měsíců od zakoupení.
- ① **Poznámka:** Před prvním použitím výrobek plně nabijte.
- ① **Poznámka:** Před uskladněním baterii plně nabijte. Pokud chcete výrobek skladovat déle než 3 měsíce, každé 3 měsíce baterii plně nabijte.
- ① **Poznámka:** Výrobek můžete dobít pomocí dodaného kabelu USB [10] s uvedeným vstupním napětím a proudem (viz „Technické údaje“).
 - Zasuňte konektor USB (typ C) kabelu USB [10] do vstupní zásuvky USB (typ C) [7] výrobku.
 - Poté zasuňte zástrčku USB kabelu [10] do USB portu na USB zdroji napájení.
- ① **Poznámka:** Pro HG12250A: zásuvka vstupu USB (Type C) [7] je ukryta ve svítidle (obr. B). Před nabíjením svítidlo zcela vysuňte.
- ① **Poznámka:** Dbejte na vzdálenost mezi lampou a napájecím USB zdrojem, protože délka kabelu USB [10] je přibližně 1 m.
- ① **Poznámka:** Během nabíjení svítí kontrolka nabíjení [8] červeně. Po dokončení nabíjení se kontrolka nabíjení [8] rozsvítí zeleně. Když kontrolka nabíjení [8] svítí zeleně, vytáhněte kabel USB [10] ze vstupní zásuvky USB (typ C) [7] výrobku, abyste zabránili vybití dobíjecí baterie.

● Použití

- ⚠ **UPOZORNĚNÍ! NEBEZPEČÍ ÚRAZU!** Výrobek vždy uložte a zajistěte tak, aby nehrozilo nebezpečí poranění nebo poškození výrobku.

● Funkce pro model HG12250A

Použití světelných funkcí

Výrobek má dvě světelné funkce, které lze používat i současně.

- Stisknutím hlavního vypínače [2] (obr. A) zapnete a vypnete reflektor [1].
 - Zapnete boční světlo [6] vysunutím z rukojeti [3] (obr. A). Vypnete jej zatlačením zpět do rukojeti [3].
- i Poznámka:** Boční světlo [6] používejte pouze tehdy, když je boční světlo [6] zcela vysunuté. V opačném případě hrozí přehřátí!

Oprava výrobku

Výrobek lze používat dvěma způsoby, aniž byste jej museli držet v ruce:

- Podržte magnet [5] dole u kovového magnetického povrchu. Výrobek zůstává v této poloze.
 - Vyklopte háček [4] a zavěste výrobek na vhodný závěsný bod.
- i Poznámka:** Při zavěšování výrobku je třeba dbát na to, aby zvolené místo udrželo hmotnosti výrobku.

● Funkce pro model HG12250B

Použití světelných funkcí

- Zapnete boční světlo [6] stisknutím hlavního vypínače [2] (obr. A).
- Znovu stisknete hlavní vypínač [2], boční světlo [6] zhasne a současně se rozsvítí reflektor [1].
- Opětovným stisknutím hlavního vypínače [2] výrobek vypnete.

Oprava výrobku

Výrobek lze používat dvěma způsoby, aniž byste jej museli držet v ruce:

- Přidržte magnet [5] na zadní straně nebo magnetickou základnu [9] u kovového magnetického povrchu. Výrobek zůstává v této poloze. Výrobek můžete na magnetickém podstavci naklonit až o 180° [9].

⚠ UPOZORNĚNÍ! Při otáčení magnetické základny [9] dbejte na polohu rukou, abyste si neskřípli prsty (viz obr. B).

- Vyklopte háček **4** a zavěste výrobek na vhodný závěsný bod. Háček **4** lze otáčet o 360°.
- i** **Poznámka:** Při zavěšování výrobku je třeba dbát na to, aby zvolené místo odpovídalo hmotnosti výrobku.

● Údržba a čištění

Výrobek je bezúdržbový. LED nelze vyměnit.

- Před čištěním výrobek vypněte a odpojte od napájení.
- Nikdy neponořujte výrobek do vody nebo jiných kapalin.
- Nepoužívejte žíravé čisticí prostředky.
- Výrobek pravidelně čistěte suchým hadříkem bez chmýří. Odstraňte všechny odolné nečistoty vlhkým hadříkem.

● Odstraňování problémů

● = **Problém**

⊙ = **Příčina**

○ = **Řešení**

● = Výrobek není nabitý.

⊙ = Je možné, že výrobek není správně připojen.

○ = Zkontrolujte, zda je výrobek řádně upevněn.

K nabíjení výrobku použijte napájecí zdroj s výstupním napětím a proudem odpovídajícím jmenovitému vstupnímu napětí a proudu, jak je uvedeno v části „Technické údaje“ této uživatelské příručky.

● Skladování po dobu nepoužívání

- Výrobek skladujte na suchém bezprašném místě, chráněném před přímým slunečním zářením.
- Pokud se výrobek delší dobu nepoužívá, měla by se vestavěná baterie plně nabít, aby se prodloužila její provozní životnost.
- Pokud výrobek delší dobu nepoužíváte, pravidelně nabíjejte vestavěnou baterii. To je nutné pro zachování baterie.

● Odstranění do odpadu

Balení:

Obal se skládá z ekologických materiálů, které můžete zlikvidovat prostřednictvím místních sběrů recyklovatelných materiálů.



Při třídění odpadu se řiďte podle označení obalových materiálů zkratkami (a) a čísly (b), s následujícím významem: 1–7: umělé hmoty / 20–22: papír a lepenka / 80–98: složené látky.

Výrobek:



Informujte se o možnostech likvidace vysloužilého výrobku u správy Vaší obce nebo města.



Vedle uvedený symbol přeškrtnuté odpadní nádoby na kolečkách značí, že pro výrobek platí směrnice 2012/19/EU. Tato směrnice stanovuje, že se přístroj nesmí odstraňovat do normálního domácího odpadu, ale do zvláštních, speciálně založených sběrů, sběrů využitelných materiálů nebo speciálních provozů.

Toto odstranění do odpadu je pro Vás bezplatné.

Chraňte životní prostředí a odstraňujte do odpadu odborně.

Baterií/akumulátorů:



Poškození životního prostředí nesprávnou likvidací baterií/akumulátorů!

Vadné nebo vybité baterie/akumulátory musíte likvidovat v souladu s NAŘÍZENÍM 2023/1542. Odevzdejte baterie/akumulátory v nabízených místních sběrných místech. Symbol přeškrtnuté popelnice na bateriích nebo akumulátorech znamená, že baterie a akumulátory nesmíte likvidovat v komunálním odpadu. Před likvidací z výrobku vyjměte baterie nebo aku-pack. Tyto součásti mohou obsahovat toxické těžké kovy a musí být likvidovány jako zvláštní odpad.

Chemické symboly těžkých kovů: Cd = kadmium, Hg = rtuť, Pb = olovo.

● **Záruka**

Výrobek byl vyroben podle přísných směrnic kvality a před dodáním pečlivě otestován. V případě materiálních nebo výrobních vad máte zákonná práva vůči prodejci výrobku. Vaše zákonná práva nejsou níže uvedenou zárukou nijak omezená.

Záruka na tento výrobek je 3 roky od data zakoupení. Záruční doba začíná dnem zakoupení. Originál dokladu o zakoupení si uschovejte na bezpečném místě, protože tento doklad je vyžadován jako doklad o koupi.

Jakékoli poškození nebo závady, které se vyskytly již v okamžiku nákupu, musí být nahlášeny ihned po vybalení výrobku.

Pokud se u výrobku během 3 let od data zakoupení projeví vada materiálu nebo výrobní vada, pak vám ho podle naší volby bezplatně opravíme nebo vyměníme. Záruční doba se po uznané reklamaci neprodlužuje. To platí také pro vyměněné a opravené díly.

Tato záruka je neplatná, pokud byl výrobek poškozený nebo nesprávně používáný anebo udržovaný.

Záruka se kryje na materiálové a výrobní vady. Tato záruka se nevztahuje na díly výrobku, které podléhají běžnému opotřebení, a tím platí jako opotřebitelné díly (např. baterie, inkoustové barevné patrony), ani se nevztahuje na poškození rozbitných dílů, např. spínačů nebo dílů ze skla.

U tohoto výrobku se záruční doba vztahuje také na akumulátor.

● **Postup v případě uplatňování záruky**

V zájmu rychlého zpracování Vašeho požadavku se řiďte následujícími pokyny:

Pro všechny požadavky si uschovejte pokladní stvrzenku jako doklad o nákupu a číslo položky (IAN 525361_2504).

Číslo položky najdete na typovém štítku, je vyryto na výrobku, je uvedeno na titulní stránce Vašeho návodu (vlevo dole) nebo je na nálepce na zadní nebo spodní straně výrobku.

Při poruchách funkce nebo jiných závadách nejdříve kontaktujte telefonicky nebo e-mailem níže uvedené servisní oddělení.

Na adresu servisu, kterou Vám sdělíme, můžete zdarma odeslat pouze výrobek, který byl zaznamenaný jako vadný, a to spolu s pokladním dokladem (stvrzenkou), popisem závady a uvedením doby, kdy k závadě došlo.

Na stránkách parkside-diy.com najdete tuto a celou řadu dalších příruček k nahlédnutí a ke stažení.

Pomocí tohoto QR kódu se dostanete přímo na stránky parkside-diy.com. Vyberte svou zemi a vyhledejte návod k obsluze pomocí formuláře k vyhledávání. Zadáním čísla položky (IAN) 525361_2504 se dostanete k návodu k obsluze Vašeho výrobku.



● Servis

(CZ) Servis Česká republika

Tel.: 800023611

Kontaktní formulář je zapnutý parkside-diy.com

IAN 525361_2504



Srbské označení shody



Zoznam použitých piktogramov . . .	Strana	58
Úvod	Strana	59
Zamýšľané použitie	Strana	59
Popis dielov a vlastností	Strana	59
Technické údaje	Strana	60
Rozsah dodávky	Strana	61
Bezpečnostné pokyny	Strana	61
Bezpečnostné pokyny pre batérie/ dobíjateľné batérie	Strana	62
Pred použitím	Strana	63
Nabíjanie výrobku	Strana	63
Použite	Strana	64
Funkcie pre model HG12250A	Strana	64
Funkcie pre model HG12250B	Strana	64
Údržba a čistenie	Strana	65
Riešenie problémov	Strana	65
Skladovanie počas nepoužívania . .	Strana	65
Likvidácia	Strana	66
Záruka	Strana	67
Postup v prípade poškodenia v záruke . .	Strana	67
Servis	Strana	68

Zoznam použitých piktogramov



NEBEZPEČENSTVO! Tento symbol so signálnym slovom „NEBEZPEČENSTVO“ označuje nebezpečenstvo s vysokým stupňom rizika, ktoré, ak sa mu nezabráni, bude mať za následok vážne zranenie alebo smrť.



VAROVANIE! Tento symbol spolu so signálnym slovom „VAROVANIE“ označuje nebezpečenstvo so strednou mierou rizika, ktoré môže spôsobiť smrť alebo vážne zranenie, ak sa mu nevyhnete.



UPOZORNENIE! - Tento symbol spolu so signálnym slovom „UPOZORNENIE“ označuje nebezpečenstvo s nízkym rizikom, ktoré môže spôsobiť ľahké alebo stredne ťažké poranenia, ak sa nedodrží upozornenie na nebezpečenstvo.



POZOR! Tento symbol spolu so signálnym slovom „POZOR“ označuje možné poškodenie majetku.







VAROVANIE! NEBEZPEČENSTVO VÝBUCHU! Upozornenie s týmto symbolom a slovami "POZOR! NEBEZPEČENSTVO VÝBUCHU" označuje potenciálnu hrozbu výbuchu. Nedodržanie tohto varovania môže mať za následok vážne alebo smrteľné zranenia a potenciálne škody na majetku. Dodržiavajte pokyny v tomto varovaní, aby ste predišli vážnym zraneniam, ohrozeniu života alebo poškodeniu majetku!



POZNÁMKA: Tento symbol so signálnym slovom „POZNÁMKA“ poskytuje ďalšie užitočné informácie.



Táto značka činnosti upozorňuje na nutnosť nosiť vhodné ochranné rukavice! Dodržiavajte pokyny, aby ste zabránili nárazu rúk do predmetov alebo kontaktu s tepelnými alebo chemickými materiálmi!

	USB pripojenie
	Jednosmerný prúd/napätie
	Trieda ochrany III
	Značka CE označuje zhodu s príslušnými smernicami EÚ platnými pre tento výrobok.
	Bezpečnostné informácie Pokyny na používanie

AKU LED LAMPA PALA 2000 A2

● **Úvod**

Blahoželáme Vám ku kúpe Vášho nového výrobku. Rozhodli ste sa pre veľmi kvalitný výrobok. Návod na obsluhu je súčasťou tohto výrobku. Obsahuje dôležité upozornenia týkajúce sa bezpečnosti, používania a likvidácie. Skôr ako začnete výrobok používať, oboznámte sa so všetkými pokynmi k obsluhu a bezpečnosti. Výrobok používajte iba v súlade s popisom a v uvedených oblastiach používania. V prípade postúpenia výrobku ďalším osobám odovzdajte aj všetky dokumenty patriace k výrobku.

● **Zamýšľané použitie**



Tento výrobok je určený na bežné používanie.

Tento výrobok je vhodný len na súkromné použitie v suchých vnútorných priestoroch, napr. v sklade alebo na chodbe. Výrobok nie je

určený na komerčné použitie ani na použitie v iných aplikáciách. Len na použitie v interiéri!

- Nie je vhodný na bežné osvetlenie v domácnosti.

● **Popis dielov a vlastností**

- 1 Reflektor
- 2 Hlavný vypínač
- 3 Rukoväť
- 4 Háčik
- 5 Magnet

- 6 Bočné svetlo
- 7 Vstupná zásuvka USB (typ C)
- 8 Indikátor nabíjania
- 9 Magnetická základňa (iba HG12250B)
- 10 USB kábel (typ A až typ C)

● Technické údaje

Bezdrôtové LED svetlo:

Osvetľovacie prostriedky:	1 x 2 W COB LED diódy pre bočné svetlo a 1 x 1 W SMD LED dióda pre reflektor (nie je vymeniteľná)
Nabíjateľný akumulátor:	1 x lítium-iónová 3,7 V --- , 18650 2000 mAh, 7,4 Wh (1ICR19/67) (nevymeniteľná používateľom; vymeniteľná len kvalifikovanou osobou)
Čas svietenia:	cca 2,5 hodiny pre bočné svetlo a 6 hodín pre reflektor (pri plne nabitej nabíjateľnej batérii)
Trieda ochrany:	III / ⚡
USB vstup:	5 V --- , 1 A
i Poznámka:	Zásuvka USB-A na napájanie nie je súčasťou dodávky. Použite napájací zdroj SELV s maximálnym pracovným výstupným napätím 5 V --- , 1 A.

Rozmery výrobku:

HG12250A (zatvorená poloha):	19,5 x 4 x 3 cm (V X Š X D)
HG12250A (vysunutá poloha):	28 x 4 x 3 cm (V X Š X D)
HG12250B:	17 x 2,5 x 6 cm (V X Š X D)

Hmotnosť výrobku:

HG12250A:	185 g (vrátane príslušenstva)
HG12250B:	200 g (vrátane príslušenstva)

Prevádzková teplota:	0 °C až 25 °C
Skladovacia teplota:	-10 °C až +45 °C
Prevádzková vlhkosť:	40 až 75 % relatívna vlhkosť

● Rozsah dodávky



1 LED svetlo

1 USB kábel

1 súprava návodov na použitie



Bezpečnostné pokyny

-  **VAROVANIE! OHROZENIE ŽIVOTA A RIZIKO ÚRAZU DOJČIAT A DETÍ!** Nikdy nenechávajte deti s obalovým materiálom samé a bez dozoru. Ak sa deti hrajú s obalovým materiálom, vždy hrozí riziko udusenía. Deti často podceňujú riziko. Skladujte obalový materiál vždy mimo dosahu detí. Tento výrobok nie je hračka.
 - Tento výrobok môžu používať deti vo veku od 8 rokov a osoby so zníženými fyzickými, zmyslovými alebo mentálnymi schopnosťami alebo nedostatkom skúseností a znalostí, ak sú pod dohľadom inej osoby alebo boli poučené o bezpečnom používaní výrobku a uvedomujú si súvisiace riziká. Deti sa s výrobkom nesmú hrať. Čistenie a údržbu nesmú vykonávať deti bez dozoru.
 - Tento výrobok nie je hračka a mal by sa uchovávať mimo dosahu detí. Deti si neuvedomujú nebezpečenstvá spojené s manipuláciou s elektrickými výrobkami.
 - Ak zistíte akékoľvek poškodenie, výrobok nepoužívajte.
 -  **UPOZORNENIE! NEBEZPEČENSTVO VÝBUCHU!** Výrobok nepoužívajte v potenciálne výbušnom prostredí, v ktorom sa nachádzajú horľavé výpary, plyny alebo prach.
 - Chráňte výrobok pred vlhkosťou. Nikdy neponárajte výrobok do vody alebo iných kvapalín.
 - Sami nevykonávajte žiadne zmeny ani úpravy výrobku. LED diódy nie je možné a ani sa nesmú vymieňať.
- UPOZORNENIE!** Ochranný kryt LED diód nie je možné vymeniť. Ak na ochrannom kryte objavíte praskliny alebo známky zlomenia, výrobok zlikvidujte.
- Ak je výrobok alebo USB kábel poškodený, zlikvidujte ho.

- Dbajte na to, aby sa USB kábel nemohol poškodiť ostrými hranami alebo horúcimi predmetmi. Pred použitím úplne odviňte USB kábel.
- Pred inštaláciou, demontážou alebo čistením vždy odpojte USB zástrčky zo USB zásuvky.
- Chráňte výrobok pred extrémnym teplom a chladom.
- LED diódy sa nedajú vymieňať. Ak LED diódy na konci svojej životnosti prestanú fungovať, musí sa vymeniť celý výrobok.
- Výrobok by sa nikdy nemal nabíjať pri počítači alebo notebooku, pretože v dôsledku vysokej spotreby energie by mohlo dôjsť k poškodeniu počítača alebo notebooku.



Bezpečnostné pokyny pre batérie/ dobíjateľné batérie

- **NEBEZPEČENSTVO OHROZENIA ŽIVOTA!** Batérie/
nabíjateľné batérie uchovávajte mimo dosahu
detí. Po náhodnom prehltnutí okamžite vyhľadajte
lekársku pomoc.
-  **NEBEZPEČENSTVO VÝBUCHU!** Nikdy
nenabíjajte nenabíjateľné batérie. Batérie/
dobíjateľné batérie neskratujte ani
neotvárajte. Dôsledkom môže byť prehriatie, požiar
alebo prasknutie.
- Batérie/dobíjateľné batérie nikdy nevhadzujte do
ohňa alebo vody.
- Nevystavujte batérie/akumulátory mechanickému
zaťaženiu.

Riziko vytečenia batérií/akumulátorov

- Vyhnite sa extrémnym podmienkam prostredia
a teplotám, ktoré by mohli ovplyvniť batérie/
akumulátory, napr. radiátory/priame slnečné žiarenie.
- Ak batérie/akumulátory vytekli, zabráňte kontaktu
s pokožky, očí a sliznice s chemikáliami! Postihnuté
miesta ihneď opláchnite čistou vodou a vyhľadajte
lekársku pomoc!
-  **POUŽÍVAJTE OCHRANNÉ RUKAVICE!**
Vytečené alebo poškodené batérie/
akumulátory môžu pri kontakte s pokožkou
spôsobiť popáleniny. Ak takáto udalosť nastane,
vždy noste vhodné ochranné rukavice.

- Tento výrobok obsahuje zabudovaný nabíjateľný akumulátor, ktorý používateľ nesmie vymieňať. Demontáž alebo výmenu nabíjateľnej batérie môže vykonávať len výrobca alebo jeho zákaznícky servis alebo podobne kvalifikovaná osoba, aby sa predišlo nebezpečenstvu. Pri likvidácii tohto výrobku je nutné poznamenať, že tento výrobok obsahuje nabíjateľnú batériu.

● Pred použitím

- ① **Poznámka:** Odstráňte z výrobku všetky obalové materiály.

● Nabíjanie výrobku

- ① **Poznámka:** Odporúčame používať výrobok do 3 mesiacov po zakúpení.
- ① **Poznámka:** Pred prvým použitím výrobok úplne nabite.
- ① **Poznámka:** Pred uskladnením batériu úplne nabite. Ak chcete výrobok skladovať dlhšie ako 3 mesiace, každé 3 mesiace batériu úplne nabite.
- ① **Poznámka:** Výrobok môžete dobíjať pomocou dodaného USB kábla [10] s určeným vstupným napätím a prúdom (pozri „Technické údaje“).
- Zasuňte USB konektor (typ C) USB kábla [10] do USB vstupnej zásuvky (typ C) [7] výrobku.
- Potom zasuňte USB zástrčku USB kábla [10] do USB portu na USB zdroji napájania.
- ① **Poznámka:** Pre HG12250A: USB vstupná zásuvka (typ C) [7] je skrytá v lampe (obr. B). Pred nabíjaním lampu úplne rozložte.
- ① **Poznámka:** Dbajte na vzdialenosť medzi svetidlom a USB napájacím zdrojom, pretože dĺžka kábla USB [10] je približne 1 m.
- ① **Poznámka:** Počas nabíjania svieti kontrolka nabíjania [8] na červeno. Po dokončení nabíjania sa kontrolka nabíjania [8] rozsvieti na zeleno. Keď kontrolka nabíjania [8] svieti na zeleno, vytiahnite USB kábel [10] zo vstupnej USB zásuvky (typ C) [7] výrobku, aby ste zabránili vybitiu akumulátora.

● Použite

⚠ UPOZORNENIE! RIZIKO NEHODY! Výrobok vždy skladujte a zabezpečte tak, aby nehrozilo riziko poranenia alebo poškodenia výrobku.

● Funkcie pre model HG12250A

Svetelné funkcie

Výrobok má dve svetelné funkcie, ktoré možno používať aj súčasne.

- Reflektor **1** zapnite a vypnite stlačením hlavného vypínača **2** (obr. A).
- Zapnite bočné svetlo **6** vysunutím z rukoväte **3** (obr. A). Vypnite ho zatlačením späť do rukoväte **3**.
- i Poznámka:** Bočné svetlo **6** používajte len vtedy, keď je bočné svetlo **6** úplne vysunuté. V opačnom prípade hrozí riziko prehriatia!

Oprava výrobku

Výrobok sa dá používať 2 spôsobmi bez toho, aby ste ho museli držať v ruke:

- Podržte magnet **5** v spodnej časti pri kovovom magnetickom povrchu. Výrobok zostane v tejto polohe.
- Vyklopte háčik **4**, aby ste výrobok zavesili na vhodný závesný bod.
- i Poznámka:** Pri zavesení výrobku je potrebné zabezpečiť, aby zvolené miesto umožňovalo umiestnenie výrobku s ohľadom na jeho hmotnosť.

● Funkcie pre model HG12250B

Svetelné funkcie

- Zapnite bočné svetlo **6** stlačením hlavného vypínača **2** (obr. A).
- Opätovne stlačte hlavný vypínač **2**, bočné svetlo **6** sa vypne a súčasne sa zapne reflektor **1**.
- Opätovným stlačením hlavného vypínača **2** výrobok vypnete.

Oprava výrobku

Výrobok sa dá používať 2 spôsobmi bez toho, aby ste ho museli držať v ruke:

- Podržte magnet **5** na zadnej strane alebo magnetickú základňu **9** na kovovom magnetickom povrchu. Výrobok zostane v tejto polohe. Výrobok môžete na magnetickej základni nakloniť až o 180° **9**.

⚠ UPOZORNENIE! Pri otáčaní magnetickej základne **9** dbajte na polohu rúk, aby ste si nepriškrtili prsty (pozri obr. B).

- Vyklopte háčik **4**, aby ste výrobok zavesili na vhodný závesný bod. Háčik **4** sa dá otáčať o 360°.
- i Poznámka:** Pri zavesení výrobku je potrebné zabezpečiť, aby zvolené miesto umožňovalo umiestnenie výrobku s ohľadom na jeho hmotnosť.

● Údržba a čistenie

Výrobok je bezúdržbový. LED nemožno vymieňať.

- Pred čistením výrobok vypnite a odpojte od elektrickej siete.
- Nikdy neponárajte výrobok do vody alebo iných tekutín.
- Nepoužívajte korozívne čistiace prostriedky.
- Výrobok pravidelne čistite suchou handričkou bez chuchvalcov. Odstráňte všetky odolné nečistoty pomocou vlhkej handričky.

● Riešenie problémov

● = Problém

⊙ = Príčina

○ = Riešenie

● = Výrobok sa nenabíja.

⊙ = Môže sa stať, že výrobok nie je správne pripojený.

○ = Skontrolujte, či je výrobok správne pripojený.

Na nabíjanie výrobku použite napájací zdroj s výstupným napätím a prúdom zodpovedajúcim menovitému vstupnému napätiu a prúdu, ako je uvedené v časti „Technické údaje“ tejto používateľskej príručky.

● Skladovanie počas nepoužívania

- Výrobok skladujte na suchom bezprašnom mieste, chránenom pred priamym slnečným svetlom.
- Ak sa výrobok dlhšie nepoužíva, vstavaná batéria by sa mala úplne nabiť, aby sa predĺžila jej životnosť.
- Ak výrobok dlhší čas nepoužívate, pravidelne nabíjajte vstavanú batériu. Je to potrebné na ochranu batérie.

● Likvidácia

Obal:

Obal pozostáva z ekologických materiálov, ktoré môžete odovzdať na miestnych recyklačných zberných miestach.



Všímajte si prosím označenie obalových materiálov pre triedenie odpadu, sú označené skratkami (a) a číslami (b) s nasledujúcim významom: 1–7: Plasty / 20–22: Papier a kartón / 80–98: Spojené látky.

Výrobok:



Informácie o možnostiach likvidácie opotrebovaného výrobku získate na Vašej správe obce alebo mesta.



Bočne umiestnený symbol prečiarknutého kontajnera s kolieskami znamená, že tento prístroj podlieha smernici 2012/19/EÚ. Táto smernica hovorí, že prístroj na konci jeho životnosti nesmiete odhodiť do normálneho domového odpadu, ale ho musíte odovzdať na špeciálne zriadených zberných miestach, zariadeniach pre recykláciu cenných surovín alebo pre recykláciu odpadu.

Táto likvidácia je pre Vás bezplatná.

Chráňte životné prostredie a likvidujte odpad správnym spôsobom.

Batérií/akumulátorov:



Pri nesprávnej likvidácii batérií/akumulátorov hrozí poškodenie životného prostredia!

Defektné alebo opotrebované batérie/akumulátorové batérie musia byť odovzdané na recykláciu podľa NARIADENIA 2023/1542. Batérie/akumulátorové batérie a/alebo prístroj odovzdajte prostredníctvom dostupných miestnych zberných stredísk.

Symbol preškrtnutého smetného koša na batériách alebo akumulátorových batériách znamená, že batérie a akumulátorové batérie nesmiete vyhadzovať do domového odpadu. Pred likvidáciou vyberte batérie/akumulátorové batérie z výrobku. Môžu obsahovať

jedovaté ťažké kovy a je potrebné zaobchádzať s nimi ako s nebezpečným odpadom.

Chemické značky ťažkých kovov sú nasledujúce: Cd = kadmium, Hg = ortuť, Pb = olovo.

● **Záruka**

Výrobok bol starostlivo vyrobený v súlade s prísnyimi smernicami kvality a pred dodaním dôkladne otestovaný. V prípade materiálových alebo výrobných chýb máte zákonné práva voči predajcovi výrobku. Vaše zákonné práva nie sú žiadnym spôsobom obmedzené našou zárukou uvedenou nižšie.

Záruka na tento výrobok je 3 roky od dátumu nákupu. Záručná doba začína plynúť dátumom kúpy. Originál dokladu o kúpe si uschovajte na bezpečnom mieste, pretože tento doklad je potrebný ako dôkaz o kúpe.

Akékoľvek poškodenie alebo nedostatky prítomné už v čase nákupu je potrebné nahlásiť ihneď po vybalení výrobku.

Ak sa v priebehu 3 rokov od dátumu zakúpenia preukáže, že výrobok vykazuje chyby materiálu alebo spracovania, podľa vlastného uváženia Vám ho bezplatne opravíme alebo vymeníme. Záručná doba sa na základe poskytnutej záručnej reklamácie nepredlžuje. To platí aj pre vymenené alebo opravené diely.

Táto záruka je neplatná, ak bol výrobok poškodený alebo nesprávne používaný alebo udržiavaný.

Záruka sa vzťahuje na chyby materiálu a výrobné chyby. Táto záruka sa nevzťahuje na časti výrobku, ktoré podliehajú bežnému opotrebovaniu, a preto sa považujú za opotrebovateľné diely (napr. batérie, hadice, atramentové kazety), ani na poškodenie krehkých častí, napr. spínačov alebo častí zo skla.

Pri tomto výrobku sa záručná doba vzťahuje aj na akumulátorovú batériu.

● **Postup v prípade poškodenia v záruke**

Na zabezpečenie rýchleho spracovania svojej žiadosti postupujte podľa ďalej uvedených pokynov:

Pre všetky otázky majte pripravený pokladničný lístok a číslo výrobku (IAN 525361_2504) ako doklad o kúpe.

Číslo výrobku nájdete na typovom štítku výrobku, gravúre výrobku, titulnej strane návodu (vľavo dole) alebo na nálepke na zadnej alebo spodnej strane výrobku.

Pri výskyte funkčných porúch alebo iných nedostatkov sa najprv telefonicky alebo e-mailom obráťte na ďalej uvedené servisné oddelenie.

Výrobok označený ako chybný potom môžete bezplatne zaslať na poskytnutú servisnú adresu, pričom priložte doklad o kúpe (pokladničný lístok) a uveďte, v čom spočíva nedostatok a kedy sa vyskytol.

Na stránke parkside-diy.com si môžete stiahnuť túto a mnohé ďalšie príručky. Týmto QR kódom sa dostanete priamo na parkside-diy.com. Vyberte svoju krajinu a pomocou vyhľadávacej masky vyhľadajte návody na obsluhu. Zadaním čísla výrobku (IAN) 525361_2504 sa dostanete na návod na obsluhu pre svoj výrobok.



● Servis



Servis Slovensko

Tel.: 0800003409

Kontaktný formulár je zapnutý parkside-diy.com

IAN 525361_2504



Srbské označenie zhody



Popis korištenih piktograma	Stranica	70
Uvod	Stranica	71
Predviđena upotreba	Stranica	71
Opis dijelova i funkcija	Stranica	72
Tehnički podaci	Stranica	72
Sadržaj isporuke	Stranica	73
Sigurnosne napomene	Stranica	73
Sigurnosne napomene za baterije/ punjive baterije	Stranica	74
Prije upotrebe	Stranica	75
Punjenje proizvoda	Stranica	75
Upotreba	Stranica	76
Funkcije modela HG12250A	Stranica	76
Funkcije modela HG12250B	Stranica	76
Održavanje i čišćenje	Stranica	77
Rješavanje problema	Stranica	77
Skladištenje tijekom razdoblja neupotrebe	Stranica	78
Jamstvo	Stranica	79
Postupak u slučaju koji je pokriven jamstvom	Stranica	80
Servis	Stranica	81

Popis korištenih piktograma



OPASNOST! Ovaj simbol u kombinaciji sa signalnom riječi „OPASNOST” označava opasnost visokog stupnja rizika koja će, ako se ne izbjegne, rezultirati teškim ozljedama ili smrću.



UPOZORENJE! Ovaj simbol u kombinaciji sa signalnom riječju „UPOZORENJE” označava opasnost umjerenog rizika koja, ako se ne izbjegne, može rezultirati smrću ili teškim ozljedama.



OPREZ! – Ovaj simbol, zajedno s signalnom riječju „OPREZ”, označava opasnost niskog rizika koja može uzrokovati manje ili umjerene ozljede ako se ne poštuje upozorenje na opasnost.



POZOR! Ovaj simbol zajedno sa signalnom riječi „POZOR” označava moguću materijalnu štetu.







UPOZORENJE! OPASNOST OD EKSPLOZIJE! Upozorenje s ovim simbolom i riječi „UPOZORENJE! OPASNOST OD EKSPLOZIJE!” označava potencijalnu opasnost od eksplozije. Zanimarivanje ovog upozorenja može rezultirati teškim ili smrtonosnim ozljedama i mogućom materijalnom štetom. Pratite upute u ovom upozorenju kako biste izbjegli teške ozljede, opasnost po život ili materijalnu štetu!



NAPOMENA: Ovaj simbol u kombinaciji sa signalnom riječi „NAPOMENA” pruža dodatne korisne informacije.



Ovaj znak radnje upućuje na nošenje odgovarajućih zaštitnih rukavica! Pratite upute kako biste izbjegli udarce rukama o predmete ili da vas udare predmeti, kao i kontakt s toplinskim ili kemijskim materijalima!

	USB priključak
	Istosmjerna struja/napon
	Razred zaštite III
	Oznaka CE označava sukladnost s relevantnim EU direktivama koje su primjenjive za ovaj proizvod.
	Informacije o sigurnosti Upute za upotrebu

LED SVJETILJKA S PUNJIVOM BATERIJOM PALA 2000 A2

● **Uvod**

Čestitamo vam na kupnji novog proizvoda. Ovom kupnjom odlučili ste se za visokokvalitetan proizvod. Uputa za uporabu je sastavni dio ovog proizvoda. Ona sadrži važne upute o sigurnosti, uporabi i uklanjanju otpada. Prije upotrebe proizvoda upoznajte se sa svim njegovim uputama za korištenje i sigurnosnim uputama. Koristite ovaj proizvod u skladu s navedenim uputama te u navedene svrhe. Ukoliko proizvod dajete nekoj drugoj osobi, predajte toj osobi također i sve upute.

● **Predviđena upotreba**



Ovaj je proizvod predviđen za normalnu uporabu. Ovaj je proizvod prikladan samo za privatnu upotrebu u suhim zatvorenim prostorima, primjerice u skladištu ili hodniku.

Ovaj proizvod nije predviđen za komercijalnu upotrebu ni za bilo koju drugu upotrebu. Samo za upotrebu u zatvorenim prostorima!

- Proizvod nije prikladan za uobičajenu rasvjetu u kućanstvu.

● Opis dijelova i funkcija

- 1 Točkasto svjetlo
- 2 Prekidač za UKLJUČIVANJE/ISKLJUČIVANJE
- 3 Ručka
- 4 Kuka
- 5 Magnet
- 6 Bočno svjetlo
- 7 Ulazna USB utičnica (tip C)
- 8 Indikator punjenja
- 9 Magnetsko postolje (samo HG12250B)
- 10 USB kabel (tip A – tip C)

● Tehnički podaci

Akumulatorsko LED svjetlo:

Rasvjetni elementi:	1 x 2 W COB LED diode za bočno svjetlo i 1 x 1 W SMD LED dioda za točkasto svjetlo (ne može se zamijeniti)
Punjiva baterija:	1 x litij-ionska 3,7 V --- , 18650 2000 mAh, 7.4 Wh (1ICR19/67) (ne može zamijeniti korisnik; zamjenu smije obaviti samo kvalificirana osoba)
Vrijeme svijetljenja:	približno 2,5 sata za bočno svjetlo i 6 sati za točkasto svjetlo (kada je punjiva baterija potpuno napunjena)
Razred zaštite:	III / III
USB ulaz:	5 V --- , 1 A

i Napomena! USB-A utičnica za napajanje nije uključena. Upotrebljavajte SELV strujno napajanje s maksimalnim radnim izlaznim naponom od 5 V --- , 1 A.

Dimenzije proizvoda:

HG12250A

(uvučeni položaj): 19,5 x 4 x 3 cm (V x Š x D)

HG12250A

(izvučeni položaj): 28 x 4 x 3 cm (V x Š x D)

HG12250B: 17 x 2,5 x 6 cm (V x Š x D)

Težina proizvoda:

HG12250A: 185 g (uklj. dodatnu opremu)

HG12250B: 200 g (uklj. dodatnu opremu)

Radna

temperatura: od 0 °C do +25 °C

Temperatura

skladištenja: od -10 °C do +45 °C

Vlažnost pri radu: relativna vlažnost zraka od 40 do 75 %

● Sadržaj isporuke



1 LED svjetiljka

1 USB kabel

1 komplet uputa za upotrebu



Sigurnosne napomene

-  **⚠ UPOZORENJE! OPASNOST ZA ŽIVOT I RIZIK OD NESREĆA ZA DOJENČAD I DJECU!** Djecu nemojte nikada ostavljati bez nadzora s ambalažnim materijalom. Postoji stalna opasnost od gušenja ambalažnim materijalom dok se djeca igraju. Djeca često podcjenjuju opasnost. Djecu uvijek držite podalje od ambalažnog materijala. Ovaj proizvod nije igračka.
- Ovaj proizvod mogu upotrebljavati djeca starosne dobi od 8 godina i starija te osobe ograničenih fizičkih, osjetilnih ili mentalnih sposobnosti ili nedostatnog iskustva i znanja ako su pod nadzorom ili ako su upućeni u siguran način upotrebe proizvoda te ako razumiju potencijalne opasnosti. Djeca se ne smiju igrati proizvodom. Čišćenje i održavanje koje obavlja korisnik ne smiju obavljati djeca bez nadzora.
- Ovaj proizvod nije igračka i treba ga čuvati izvan dohvata djece. Djeca nisu svjesna opasnosti povezanih s rukovanjem električnim proizvodima.
- Ako postoje znakovi oštećenja, nemojte upotrebljavati proizvod.
-  **OPREZ! OPASNOST OD EKSPLOZIJE!** Ne koristite proizvod u potencijalno eksplozivnim okruženjima u kojima su prisutne zapaljive pare, plinovi ili prašina.
- Zaštitite proizvod od vlage i pare. Proizvod nemojte nikada uranjati u vodu ili druge tekućine!
- Nemojte samostalno provoditi nikakve preinake niti popravke na proizvodu. LED diode ne mogu se niti smiju zamjenjivati.

- ⚠ OPREZ!** Zaštitni okvir oko LED dioda nije moguće zamijeniti. Proizvod zbrinite ako uočite pukotine ili znakove lomljenja na zaštitnom okviru.
- Proizvod zbrinite ako je proizvod ili USB kabel oštećen.
 - Pazite da USB kabel ne dođe u kontakt s oštrim rubovima ili vrućim predmetima kako ne bi došlo do oštećenja. USB kabel u potpunosti odmotajte prije uporabe.
 - Prije instalacije, rastavljanja ili čišćenja uvijek odspojite USB priključke iz USB utičnice.
 - Zaštitite proizvod od ekstremne topline i hladnoće.
 - LED diode ne mogu se zamijeniti. Kad LED diode prestanu raditi potrebno je zamijeniti cijeli proizvod.
 - Proizvod se nikada ne smije puniti putem računala ili prijenosnog računala jer se mogu oštetiti zbog velike potrošnje struje.



Sigurnosne napomene za baterije/ punjive baterije

- **OPASNOST ZA ŽIVOT!** Baterije/punjive baterije držite izvan dohvata djece. U slučaju nehotičnog gutanja baterije odmah potražite liječničku pomoć.
-  **OPASNOST OD EKSPLOZIJE!** Nemojte nikada puniti nepunjive baterije. Baterije/punjive baterije nemojte kratko spojati i/ili otvarati. Može doći do pregrijavanja, požara ili rasprskavanja.
- Baterije/punjive baterije nemojte nikada bacati u vatru ili vodu.
- Baterije/punjive baterije nemojte izlagati mehaničkim opterećenjima.

Rizik od curenja baterija / punjivih baterija

- Izbjegavajte ekstremne okolne uvjete i temperature koji mogu oštetiti baterije/punjive baterije, kao npr. grijalice/izravno sunčevo zračenje.
- U slučaju curenja baterija / punjivih baterija izbjegavajte kontakt kemikalija s kožom, očima i sluznicom! Zahvaćena mjesta odmah isperite svježom vodom i potražite liječničku pomoć!
-  **NOSITE ZAŠTITNE RUKAVICE!** Baterije / punjive baterije koje cure ili su oštećene mogu uzrokovati opekline ako dođu u kontakt s kožom. U tom slučaju uvijek nosite odgovarajuće zaštitne rukavice.

- Ovaj proizvod ima ugrađenu punjivu bateriju koju korisnik ne može zamijeniti. Uklanjanje ili zamjenu punjive baterije smije obavljati samo proizvođač, korisnička služba proizvođača ili njihova servisna služba odnosno slično kvalificirana osoba kako bi se izbjegle opasnosti. Prilikom zbrinjavanja proizvoda treba imati na umu da ovaj proizvod sadrži punjivu bateriju.

● **Prije upotrebe**

- ⓘ **Napomena!** Uklonite sav ambalažni materijal s proizvoda.

● **Punjenje proizvoda**

- ⓘ **Napomena!** Preporučuje se upotreba proizvoda u roku od 3 mjeseca nakon kupnje.
- ⓘ **Napomena:** Prije prve upotrebe potpuno napunite proizvod.
- ⓘ **Napomena!** Baterijski modul napunite do kraja prije skladištenja. Ako želite uskladištiti proizvod duže od 3 mjeseca, do kraja napunite bateriju svaka 3 mjeseca.
- ⓘ **Napomena!** Proizvod možete ponovno napuniti s pomoću isporučenog USB kabela [10] s navedenim ulaznim naponom i jačinom struje (vidi „Tehnički podaci”).
- Umetnite USB utikač (tip C) USB kabela [10] u USB ulaznu utičnicu (tip C) [7] proizvoda.
- Zatim utaknite USB utikač USB kabela [10] u USB priključak na USB napajanje.
- ⓘ **Napomena!** Za HG12250A: Ulazna USB utičnica (tip C) [7] skrivena je u lampi (Sl. B). U potpunosti izvucite lampu prije punjenja.
- ⓘ **Napomena!** Obratite pozornost na razdaljinu između svjetiljke i USB napajanja jer je USB kabel [10] dug otprilike 1 m.
- ⓘ **Napomena:** Tijekom punjenja indikator punjenja [8] svijetli crveno. Kada je punjenje završeno, indikator punjenja [8] počinje svijetliti zeleno. Kada indikator punjenja [8] svijetli zeleno, izvucite USB kabel [10] iz USB ulazne utičnice (tip C) [7] proizvoda da biste spriječili pražnjenje punjive baterije.

● Upotreba

⚠ OPREZ! RIZIK OD NESREĆA! Proizvod uvijek pohranite i osigurajte na način da ne postoji rizik od ozljeda ili oštećenja proizvoda.

● Funkcije modela HG12250A

Funkcije svjetla

Proizvod ima dvije funkcije svjetla koje se mogu upotrebljavati istovremeno.

- Uključite i isključite točkasto svjetlo **1** pritiskom prekidača za uključivanje/isključivanje **2** (Sl. A).
- Uključite bočno svjetlo **6** tako da ga izvučete iz ručke **3** (Sl. A). Ugasite bočno svjetlo tako da ga gurnete natrag u ručku **3**.
- ⓘ **Napomena!** Upotrebljavajte bočno svjetlo **6** samo kada je bočno svjetlo **6** u potpunosti izvučeno. U protivnom postoji opasnost od pregrijavanja!

Pričvršćivanje proizvoda

Proizvod se može upotrebljavati na 2 načina, a da ga ne morate držati u ruci:

- Držite donji dio magneta **5** uz metalnu magnetsku površinu. Proizvod ostaje u tom položaju.
- Otklopite kopču **4** kako biste objesili proizvod na prikladno mjesto za vješanje.
- ⓘ **Napomena!** Kada vješate proizvod, pazite na to da je odabrano mjesto prikladno za težinu proizvoda.

● Funkcije modela HG12250B

Funkcije svjetla

- Uključite točkasto svjetlo **6** pritiskom prekidača za uključivanje/isključivanje **2** (Sl. A).
- Ako ponovo pritisnete prekidač za uključivanje/isključivanje **2**, bočno svjetlo **6** će se isključiti, a točkasto svjetlo **1** istovremeno uključiti.
- Da biste isključili proizvod, ponovo pritisnite prekidač za uključivanje/isključivanje **2**.

Pričvršćivanje proizvoda

Proizvod se može upotrebljavati na 2 načina, a da ga ne morate držati u ruci:

- Držite stražnji dio magneta [5] ili magnetsko postolje [9] uz metalnu magnetsku površinu. Proizvod ostaje u tom položaju. Proizvod možete nagnuti do 180° na magnetskom postolju [9].

⚠ OPREZ! Pri okretanju magnetskog postolja [9] pazite na položaj svojih ruku kako ne biste prignječili prste (vidi Sl. B).

- Otklopite kopču [4] kako biste objesili proizvod na prikladno mjesto za vješanje. Kuka [4] se može okrenuti za 360°.
- i Napomena!** Kada vješate proizvod, pazite na to da je odabrano mjesto prikladno za težinu proizvoda.

● Održavanje i čišćenje

Ovaj proizvod ne zahtijeva održavanje. LED dioda ne može se zamijeniti.

- Prije čišćenja proizvod uvijek isključite i odvojite ga od strujnog napajanja.
- Proizvod nemojte nikada uranjati u vodu ili druge tekućine.
- Nemojte upotrebljavati abrazivna sredstva za čišćenje.
- Proizvod redovito čistite suhom krpom koja ne ostavlja dlačice. Tvrdokornu prljavštinu uklonite vlažnom krpom.

● Rješavanje problema

● = Problem

⊙ = Uzrok

○ = Rješenje

● = Proizvod se ne puni.

⊙ = Proizvod možda nije ispravno povezan.

○ = Provjerite da je proizvod priključen. Za punjenje proizvoda upotrebljavajte samo izvore napajanja s izlaznim naponom i s izlaznom strujom koji odgovaraju nazivnom ulaznom naponu i nazivnoj ulaznoj struji u dijelu „Tehnički podaci” ovih uputa za upotrebu.

● Skladištenje tijekom razdoblja neupotrebe

- Proizvod skladištite na suhom mjestu, zaštićenom od prašine i direktne sunčeve svjetlosti.
- Ako se proizvod ne upotrebljava dulje vrijeme, ugrađenu bateriju treba do kraja napuniti kako bi se produžio njezin radni vijek.
- Redovito punite ugrađenu bateriju ako proizvod ne upotrebljavate dulje vrijeme. To je neophodno za očuvanje baterije.

● Zbrinjavanje

Ambalaža:

Ambalaža se sastoji od ekološki neškodljivih materijala koje možete zbrinuti putem lokalnih mjesta za reciklažu.



Uvažavajte obilježavanje ambalaže za odvajanje otpada, ono je obilježeno s kraticama (a) i brojevima (b) sa slijedećim značenjem: 1–7: plastika / 20–22: papir i karton / 80–98: miješani materijali.

Proizvod:



Mogućnosti za zbrinjavanje istrošenog proizvoda možete saznati od vaše općinske ili gradske uprave.



Popratni simbol prekriženog kontejnera na kotačima prikazuje da ovaj proizvod podliježe direktivi 2012/19/EU. Ova direktiva kazuje da se ovaj proizvod na kraju svoga vremena korištenja ne smije zbrinjavati s normalnim kućanskim otpadom, već ga je potrebno predati na mjestu za sakupljanje otpada, u reciklažna dvorišta ili pogone za zbrinjavanje otpada.

Ovo je zbrinjavanje otpada za Vas besplatno.

Čuvajte okoliš i ispravno zbrinjavajte otpad.

Baterija/akumulatora:



Šteta za okoliš zbog neispravnog odlaganja baterija/akumulatora!

Neispravne ili iskorištene baterije moraju se zbrinuti u skladu s UREDBOM 2023/1542. Vratite baterije/punjive baterije i preko ponuđenih sabirnih ustanova.

Simbol prekrížene kante za smeće na baterijama ili punjivim baterijama znači da se baterije i punjive baterije ne smiju odlagati s kućnim otpadom. Izvadite baterije / punjive baterije iz proizvoda prije zbrinjavanja otpada. One mogu sadržavati otrovne teške metale i podliježu zbrinjavanju kao poseban otpad.

Kemijski simboli teških metala su sljedeći: Cd = kadmij, Hg = živa, Pb = olovo.

● **Jamstvo**

Ovaj proizvod je pažljivo proizveden prema strogim smjernicama kvalitete i temeljito je ispitan prije isporuke. U slučaju pogreške u materijalu ili izradi, imate zakonska prava protiv prodavatelja proizvoda. Vaša zakonska prava ni na koji način nisu ograničena našom garancijom navedenom u nastavku.

Garancija za ovaj proizvod je 3 godine od datuma kupnje. Garantni rok počinje s datumom kupovine. Čuvajte originalni račun na sigurnom mjestu jer je ovaj dokument potreban kao dokaz kupnje.

Sva oštećenja ili nedostaci koji su već prisutni u trenutku kupnje moraju se prijaviti odmah nakon raspakiranja proizvoda.

Ako se u roku od 3 godine od datuma kupnje pokaže da je proizvod neispravan u materijalu ili izradi, mi ćemo ga, po našem izboru, besplatno popraviti ili zamijeniti. Garantni rok se ne produljuje odobrenim zahtjevom za garanciju. To vrijedi i za zamijenjene i popravljene dijelove.

Ova garancija ne vrijedi ako je proizvod bio oštećen ili nepropisno korišten ili održavan.

Garancija pokriva greške u materijalu i proizvodnji. Ova se garancija ne odnosi na dijelove proizvoda koji su podložni uobičajenom habanju, te se stoga smatraju potrošnim dijelovima (npr. baterije, crijeva, spremnici s tintom), niti na oštećenja lomljivih dijelova, npr. prekidača ili dijelova od stakla.

U slučaju manjeg popravka jamstveni rok se produljuje onoliko koliko je kupac bio lišen uporabe stvari.

Međutim, kad je zbog neispravnosti stvari izvršena njezina zamjena ili njezin bitni popravak, jamstveni rok počinje teći ponovno od zamjene, odnosno od vraćanja popravljene stvari.

Ako je zamijenjen ili bitno popravljen samo neki dio stvari, jamstveni rok počinje teći ponovno samo za taj dio.

Kod ovog proizvoda garantni rok vrijedi također za punjivu bateriju.

● Postupak u slučaju koji je pokriven jamstvom

Kako bismo osigurali brzu obradu vašeg zahtjeva, slijedite upute u nastavku:

Za sve upite kao dokaz o kupnji pripremite račun i broj artikla (IAN 525361_2504).

Broj artikla možete pronaći na tipskoj pločici na proizvodu, gravuri na proizvodu, naslovnici vaših uputa (dolje lijevo) ili naljepnici na stražnjoj i donjoj strani proizvoda.

Ako se pojave funkcionalni kvarovi ili drugi nedostaci, prvo se obratite servisnoj odjelu koji je naveden u nastavku telefonski ili e-poštom.

Proizvod za koji je utvrđen kvar, uz prilaganje potvrde o kupnji (računa) i informacijama o nedostacima i kada su nastali, možete poslati na adresu servisa kojega ste obavijestili bez poštarine.

Ove i mnoge druge priručnike možete pregledati i preuzeti na stranici parkside-diy.com. Ovaj QR kod vodi vas izravno na našu stranicu parkside-diy.com. Odaberite svoju zemlju i putem tražilice potražite upute za uporabu. Unosom broja artikla (IAN) 525361_2504 dospjet ćete do uputa za uporabu za svoj artikl.



● Servis



Servis Hrvatska

Tel.: 0800805933

Obrazac za kontakt na *parkside-diy.com*

IAN 525361_2504



Srpska oznaka sukladnosti



Spisak korišćenih piktograma	Strana	83
Uvod	Strana	84
Predviđena upotreba	Strana	84
Opis delova i funkcija	Strana	84
Tehnički podaci	Strana	85
Opseg isporuke	Strana	85
Bezbednosne napomene	Strana	86
Bezbednosna uputstva za obične/ punjive baterije	Strana	87
Pre upotrebe	Strana	88
Punjenje proizvoda	Strana	88
Upotreba	Strana	88
Funkcije za model HG12250A	Strana	88
Funkcije za model HG12250B	Strana	89
Održavanje i čišćenje	Strana	90
Rešavanje problema	Strana	90
Skladištenje tokom perioda neupotrebe	Strana	90
Odlaganje	Strana	91
Garancija	Strana	92
GARANCIJA I GARANTNI LIST	Strana	92
Postupak garancije	Strana	94
Servis	Strana	95

Spisak korišćenih piktograma



OPASNOST! Ovaj simbol sa signalnom reči „OPASNOST“ označava opasnost visokog stepena rizika koja će, ako se ne izbegne, dovesti do ozbiljnih povreda ili smrti.



UPOZORENJE! Ovaj simbol zajedno sa signalnom reči „UPOZORENJE“ označava opasnost umerenog rizika koja može da dovede do smrti ili ozbiljnih povreda ako se ne izbegne.



OPREZ! – Ovaj simbol zajedno sa signalnom reči „OPREZ“ označava opasnost niskog rizika koja može da izazove manje ili umerene povrede ako se upozorenje na opasnost ne poštuje.



PAŽNJA! Ovaj simbol zajedno sa signalnom reči „PAŽNJA“ označava da je imovinska šteta moguća.



UPOZORENJE! OPASNOST OD EKSPLOZIJE! Upozorenje sa ovim simbolom i rečima „UPOZORENJE! OPASNOST OD EKSPLOZIJE“ ukazuje na mogući rizik od eksplozije. Zanemarivanje ovog upozorenja može da dovede do teških ili smrtonosnih povreda i moguće materijalne štete. Pratite uputstva u ovom upozorenju da izbegnete teške povrede, opasnost po život ili materijalnu štetu!







NAPOMENA: Ovaj simbol sa signalnom reči „NAPOMENA“ pruža dalje korisne informacije.



Ovaj simbol radnje označava da je potrebno nositi odgovarajuće zaštitne rukavice! Pratite uputstva da izbegnete udaranje rukama o predmete ili kontakt sa termičkim ili hemijskim materijalima!



USB povezivanje

	Jednosmerna struja/napon
	Klasa zaštite III
	CE oznaka označava usaglašenost sa relevantnim direktivama EU koje se odnose na ovaj proizvod.
	Informacije o bezbednosti
	Uputstvo za upotrebu

AKU LED LAMPA PALA 2000 A2

● **Uvod**

Čestitamo vam na kupovini vašeg novog proizvoda. Tako ste se odlučili za visokokvalitetan proizvod. Uputstvo za upotrebu je deo ovog proizvoda. Sadrži važna bezbednosna uputstva, uputstva za upotrebu i odlaganje. Pre korišćenja proizvoda upoznajte se sa svim uputstvima za rikovanje i bezbednost. Koristite proizvod samo onako kako je opisano i za navedene oblasti primene. Predajte sve dokumente prilikom isporuke proizvoda trećem licu.

● **Predviđena upotreba**



Ovaj proizvod je namenjen za normalnu upotrebu. Ovaj proizvod je pogodan samo za privatnu upotrebu u suvim zatvorenim prostorima, npr. u ostavi ili hodniku. Proizvod nije namenjen za komercijalnu upotrebu ili za upotrebu u drugim primenama. Samo za upotrebu u zatvorenom prostoru!

- Nije pogodno za uobičajeno osvetljenje soba u domaćinstvu.

● **Opis delova i funkcija**

- 1 Spot reflektor
- 2 ON/OFF prekidač
- 3 Ručka
- 4 Kuka
- 5 Magnet
- 6 Bočno svetlo
- 7 USB ulazna utičnica (tip C)

- 8 Indikator punjenja
- 9 Magnetna baza (samo HG12250B)
- 10 USB kabl (tip A – tip C)

● Tehnički podaci

Bežična LED lampa:

Osvetljenje: 1 x 2 W COB LED za bočno svetlo i
1 x 1 W SMD LED za reflektor
(nije zamenjivo)

Punjiva baterija: 1 x litijum-jonska 3,7 V --- ,
18650 2000 mAh, 7,4 Wh
(1ICR19/67)
(ne može da je zameni korisnik;
može da je zameni samo
kvalifikovano lice)

Vreme trajanja
svetlosti: pribl. 2,5 sati za bočno svetlo i
6 sati za reflektor (kad je punjiva
baterija potpuno napunjena)

Klasa zaštite: III / ◆

USB ulaz: 5 V --- , 1 A

i Napomena: USB-A utičnica za napajanje strujom nije priložena. Koristite SELV napajanje strujom sa maksimalnim radnim izlaznim naponom 5 V --- , 1 A.

Dimenzije proizvoda:

HG12250A

(zatvoreni položaj): 19,5 x 4 x 3 cm (V X Š X D)

HG12250A

(izvučeni položaj): 28 x 4 x 3 cm (V X Š X D)

HG12250B: 17 x 2,5 x 6 cm (V X Š X D)

Težina proizvoda:

HG12250A: 185 g (uklj. dodatke)

HG12250B: 200 g (uklj. dodatke)

Radna temperatura: od 0 do 25 °C

Temperatura

skladištenja: od -10 do +45 °C

Radna vlažnost: od 40 do 75% relativne vlažnosti

● Opseg isporuke



1 LED lampa

1 USB kabl

1 komplet uputstva za upotrebu



Bezbednosne napomene

-  **UPOZORENJE! OPASNOST PO ŽIVOT I RIZIK OD NESREĆA ZA BEBE I DECU!**
Nemojte nikada da ostavljate decu samu bez nadzora sa ambalažnim materijalom. Uvek postoji rizik od gušenja ako se deca igraju ambalažnim materijalom. Deca često potcenjuju rizike. Decu uvek držite dalje od ambalažnog materijala. Ovaj proizvod nije igračka.
 - Ovaj proizvod mogu da upotrebljavaju deca uzrasta od 8 godina i starija, i osobe ograničenih fizičkih, čulnih ili mentalnih sposobnosti ili nedovoljnog iskustva i znanja ako su pod nadzorom ili ako su upućeni u bezbedan način upotrebe uređaja i ako razumeju potencijalne opasnosti. Deca ne smeju da se igraju proizvodom. Čišćenje i korisničko održavanje ne smeju da rade deca bez nadzora.
 - Ovaj proizvod nije igračka i treba da se čuva van domašaja dece. Deca nisu svesna opasnosti povezanih sa rukovanjem električnim proizvodima.
 - Ne koristite proizvod ako otkrijete bilo kakvo oštećenje.
 -  **OPREZ! OPASNOST OD EKSPLOZIJE!** Ne rukujte proizvodom u potencijalno eksplozivnim okruženjima u kojima ima zapaljivih isparenja, gasova ili prašine.
 - Zaštitite proizvod od vlage i vlažnosti. Nikad ne uranjajte proizvod u vodu ili druge tečnosti!
 - Ne vršite sami nikakve modifikacije ili popravke proizvoda. LED lampe ne mogu i ne smeju da se zamenjuju.
- ⚠ OPREZ!** Zaštitni omotač LED lampi ne može da se zameni. Odložite proizvod na otpad ako otkrijete pukotine ili znakove naprslina na zaštitnom omotaču.
- Odložite proizvod na otpad ako se proizvod ili USB kabl oštete.
 - Osigurajte da USB kabl ne može da se ošteti oštrim ivicama ili vrućim predmetima. Potpuno odmotajte USB kabl pre upotrebe.
 - Uvek iskopčajte USB utikače iz USB utičnice pre instalacije, rasklapanja ili čišćenja.
 - Zaštitite proizvod od ekstremne toplote i hladnoće.

- LED lampe nisu zamenjive. Ako LED lampe otkažu na kraju svog radnog veka, ceo proizvod mora da se zameni.
- Proizvod nikada ne sme da se puni putem računara ili prenosnog računara jer mogu da se oštetite zbog velike potrošnje struje.



Bezbednosna uputstva za obične/punjive baterije

- **OPASNOST PO ŽIVOT!** Držite baterije/punjive baterije van domašaja dece. U slučaju nenamernog gutanja baterije odmah potražite medicinsku pomoć.
-  **OPASNOST OD EKSPLOZIJE!** Nemojte nikada da puniti baterije koje ne mogu da se pune. Nemojte da kratko spajate i/ili otvarate baterije/punjive baterije. To može da rezultira pregrevanjem, požarom ili pucanjem.
- Nemojte nikada da bacate baterije/punjive baterije u vatru ili vodu.
- Nemojte da izlažete baterije/punjive baterije mehaničkim opterećenjima.

Rizik od curenja običnih/punjivih baterija

- Izbegavajte ekstremne uslove okruženja i temperature, koji mogu da oštete baterije/punjive baterije, kao npr. grejalice/direktno sunčevo zračenje.
- Ako obične/punjive baterije cure, izbegavajte kontakt hemikalija sa kožom, očima i sluzokožama! Zahvaćena mesta odmah isperite svežom vodom i potražite medicinsku pomoć!
-  **NOSITE ZAŠTITNE RUKAVICE!** Obične/punjive baterije koje cure ili su oštećene mogu da izazovu opekotine ako dođu u dodir sa kožom. U tom slučaju uvek nosite odgovarajuće zaštitne rukavice.
- Ovaj proizvod ima ugrađenu punjivu bateriju koju korisnik ne može da zameni. Uklanjanje ili zamenu punjive baterije može da izvrši samo proizvođač ili njegov korisnički servis ili slično kvalifikovano lice da bi se sprečile opasnosti. Prilikom odlaganja proizvoda u otpad treba imati na umu da ovaj proizvod sadrži bateriju koja može da se puni.

● Pre upotrebe

❗ **Napomena:** Uklonite svu ambalažu sa proizvoda.

● Punjenje proizvoda

❗ **Napomena:** Preporučuje se korišćenje proizvoda u roku od 3 meseca nakon kupovine.

❗ **Napomena:** Potpuno napunite proizvod pre prve upotrebe.

❗ **Napomena:** Potpuno napunite bateriju pre skladištenja. Ako želite da skladištite proizvod duže od 3 meseca, potpuno napunite bateriju svaka 3 meseca.

❗ **Napomena:** Možete da puniti proizvod pomoću priloženog USB kabla [10] koji ima navedeni ulazni napon i struju (pogledajte „Tehnički podaci“).

- ❑ Umetnite USB (tip C) konektor od USB kabla [10] u USB ulaznu utičnicu (tip C) [7] na proizvodu.
- ❑ Zatim umetnite USB utikač od USB kabla [10] u USB port na USB izvoru napajanja.

❗ **Napomena:** Za HG12250A: ulazna USB utičnica (tip C) [7] je skrivena u lampi (slika B). Potpuno izvucite lampu pre punjenja.

❗ **Napomena:** Obratite pažnju na razdaljinu između lampe i USB napajanja strujom jer je dužina USB kabla [10] približno 1 m.

❗ **Napomena:** Tokom punjenja, indikator punjenja [8] se osvetljava crveno. Kad je punjenje završeno, indikator punjenja [8] se osvetljava zeleno. Kad indikator punjenja [8] bude zelen, iskopčajte USB kabl [10] iz ulazne USB utičnice (tip C) [7] na proizvodu da biste sprečili pražnjenje punjive baterije.

● Upotreba

⚠ **OPREZ! RIZIK OD NESREĆA!** Uvek skladištite i učvrstite proizvod na takav način da nema rizika od povrede proizvodom ili od oštećenja proizvoda.

● Funkcije za model HG12250A

Funkcije svetla

Proizvod ima dve funkcije svetla koje mogu da se koriste i istovremeno.

- Uključite i isključite reflektor **1** tako što ćete pritisnuti ON/OFF prekidač **2** (slika A).
- Uključite bočno svetlo **6** tako što ćete ga izvući iz drške **3** (slika A). Isključite ga tako što ćete ga gurnuti nazad u dršku **3**.
- ❗ **Napomena:** Rukujte bočnim svetlom **6** samo kad je bočno svetlo **6** potpuno izvučeno. U suprotnom postoji rizik od pregrevanja!

Fiksiranje proizvoda

Proizvod može da se koristi na 2 načina a da ne morate da ga držite u ruci:

- Stavite magnet **5** u donjem delu na metalnu magnetnu površinu. Proizvod će ostati u tom položaju.
- Otklopite kuku **4** da biste okačili proizvod na pogodnu tačku za vešanje.
- ❗ **Napomena:** Kad kačite proizvod, morate da osigurate da izabrano mesto bude pogodno za težinu proizvoda.

● Funkcije za model HG12250B

Funkcije svetla

- Uključite bočno svetlo **6** tako što ćete pritisnuti ON/OFF prekidač **2** (slika A).
- Pritisnite ON/OFF prekidač **2** ponovo pa će se bočno svetlo **6** isključiti a reflektor **1** će se uključiti u isto vreme.
- Pritisnite ON/OFF prekidač **2** ponovo da biste isključili proizvod.

Fiksiranje proizvoda

Proizvod može da se koristi na 2 načina a da ne morate da ga držite u ruci:

- Stavite magnet **5** sa zadnje strane ili magnetnu bazu **9** na metalnu magnetnu površinu. Proizvod će ostati u tom položaju. Možete da nagnete proizvod do 180° na magnetnoj bazi **9**.
- ⚠ **OPREZ!** Pazite na položaj šaka dok okrećete magnetnu bazu **9** da ne biste uštinuli prste (pogledajte sliku B).
- Otklopite kuku **4** da biste okačili proizvod na pogodnu tačku za vešanje. Kuka **4** može da se okrene 360°.

- i Napomena:** Kad kačite proizvod, morate da osigurate da izabrano mesto bude pogodno za težinu proizvoda.

● Održavanje i čišćenje

Proizvod ne zahteva održavanje. LED lampe ne mogu da se zamene.

- Isključite proizvod i iskopčajte ga iz napajanja strujom pre no što ga očistite.
- Nemojte nikada da potapate proizvod u vodu ili druge tečnosti.
- Ne koristite korozivna sredstva za čišćenje.
- Redovno čistite proizvod suvom krpom bez dlačica. Koristite blago vlažnu krpu da uklonite upornu prljavštinu.

● Rešavanje problema

● = Problem

⊙ = Uzrok

○ = Rešenje

● = Proizvod neće da se puni.

⊙ = Moguće je da proizvod nije povezan pravilno.

○ = Proverite da li je proizvod povezan. Da biste punili proizvod, koristite izvor napajanja sa izlaznim naponom i strujom koji se poklapaju sa nominalnim ulaznim naponom i strujom koji su navedeni u „Tehničkim podacima“ u ovom korisničkom priručniku.

● Skladištenje tokom perioda neupotrebe

- Skladištite proizvod na suvom mestu bez prašine, zaštićenom od direktne sunčeve svetlosti.
- Ako se proizvod ne koristi duži vremenski period, ugrađena baterija bi trebalo da se potpuno napuni da bi se produžio njen radni vek.
- Redovno punite ugrađenu bateriju ako ne koristite proizvod duži vremenski period. To je neophodno da bi se očuvala baterija.

● Odlaganje

Pakovanje:

Pakovanje se sastoji od ekološki prihvatljivih materijala koje možete odlagati na lokalnim mestima za reciklažu.



Obratite pažnju na označavanje materijala za pakovanje pri odvajanju otpada, koji je označen skraćenicama (a) i brojevima (b) sa sledećim značenjem: 1-7: plastika / 20- 22: papir i karton / 80-98: mešavine.

Proizvod:



Mogućnosti za odlaganje iskorišćenog proizvoda možete saznati u vašoj opštinskoj ili gradskoj upravi.



Simbol precrtane korpe za otpatke koji stoji pored, pokazuje da je ovaj proizvod obuhvaćen Direktivom 2012/19/EU. Ova direktiva navodi da ovaj proizvod na kraju njegovog korisnog veka ne smete odlagati sa normalnim kućnim otpadom, već na specijalno opremljenim mestima za sakupljanje, u reciklažnim centrima ili kompanijama za odlaganje otpada.

Ovo odlaganje je za vas besplatno.

Zaštitite životnu sredinu i pravilno odložite.

Baterija/akumulatora:



Šteta po životnu sredinu kroz nepravilno odlaganje baterija/akumulatora na otpad!

Neispravne ili istrošene baterije / punjive baterije moraju se odložiti u skladu sa ODREDBOM 2023/1542. Vratite baterije / punjive baterije preko ponuđenih lokalnih sabirnih depoa.

Simbol precrtane kante za otpatke na baterijama ili punjivim baterijama znači da baterije i punjive baterije ne smete odlagati sa kućnim otpadom. Pre odlaganja proizvoda uklonite baterije/pakovanje punjivih baterija iz proizvoda. Mogu da sadrže otrovne teške metale i podležu obradi posebnog otpada.

Hemijski simboli teških elementa su u nastavku: Cd = kadmium, Hg = živa, Pb = olovo.

● Garancija

Lidl i proizvođač nisu u mogućnosti da garantuju obezbeđivanje servisiranja i dostupnost rezervnih delova nakon isteka garantog perioda/ perioda saobraznosti. Ukoliko za tim bude potrebe, putem naše Službe za potrošače možete proveriti dostupnost rezervnih delova i opcije za popravku. Hvala na razumevanju.

Kako izjaviti reklamaciju?

Molimo Vas:

- da pozovete korisnički servis: 0800 300 180
- pošaljete e-mail na: owim@lidl.rs
- posetite najbližu Lidl prodavnicu.

Da bismo osigurali najbržu asistenciju, molimo da sačuvate fiskalni račun i date ga na uvid prilikom izjavljivanja reklamacije.

GARANCIJA I GARANTNI LIST

Poštovani,

Ovim putem Vas upoznajemo sa Vašim pravima i obavezama koje proističu iz Zakona o zaštiti potrošača, a u pogledu ostvarivanja prava iz garancije.

Ova garancija ni na koji način ne utiče, niti isključuje prava koja kupac ima u skladu sa važećim Zakonom o zaštiti potrošača po osnovu zakonske odgovornosti prodavca za nesaobraznost robe ugovoru koja traje 2 godine od dana kada je roba predata kupcu.

Davalac garancije ovom izjavom preuzima obavezu da kupcima svojih aparata, a pod uslovima definisanim u ovoj izjavi, obezbedi:

- besplatno otklanjanje kvarova u garantnom roku, koji bi nastali kod uobičajene upotrebe ili zbog grešaka u proizvodnji i materijalu, ili
- zamenu aparata, u garantnom roku predviđenim ovom garancijskom izjavom, u slučaju da opravka nije moguća, ili
- ako otklanjanje kvara nije moguće, kupac ima pravo da zahteva od prodavca povrat novca.

Ukupan rok garancije je 3 godine.

Garantni rok počinje da važi od datuma kupovine proizvoda, odnosno od prijema istog od strane kupca, a što se dokazuje fiskalnim računom.

Garancija važi na teritoriji Republike Srbije.

Kupac može da izjavi reklamaciju usmeno u nekom od prodajnih objekata Lidl Srbija KD, odnosno telefonom, pisanim putem ili elektronskim putem na kontakte kompanije Lidl Srbija KD, uz dostavu fiskalnog računa na uvid.

U cilju ispravnog funkcionisanja proizvod se koristi u skladu sa njegovom namenom i Uputstvom za upotrebu.

Na zahtev kupca, koji je izjavljen u garantnom roku, prodavac će izvršiti otklanjanje kvarova i nedostataka na proizvodu u roku predviđenom Zakonom.

Garantni uslovi:

Pre obraćanja prodavcu za tehničku pomoć, potrebno je proveriti ispravnost instalacije i ostalih potrebnih uslova naznačenih u Uputstvu za upotrebu.

Kupac je dužan da prodavcu preda sve pripadajuće delove proizvoda koje je preuzeo u trenutku kupovine.

Popravke u roku garancije:

Garancija važi počev od dana kada je roba predata kupcu, a na osnovu fiskalnog odsečka. U istom periodu davalac garancije, odnosno prodavac je u obavezi da otkloni sve tehničke kvarove bez naknade, u zakonskom roku.

Garancija ne važi u sledećim slučajevima:

1. Ukoliko prodavcu uz aparat nije priložen fiskalni račun sa datumom prodaje.
2. Ukoliko je kvar prouzrokovan udarom groma, strujnim udarom ili sličnim delovanjem spoljne sile na sam uređaj (požar, poplava, naponski udar...).
3. Ukoliko su nastali kvarovi i oštećenja na uređaju posledica delovanja spoljnih uticaja, kao što su: velika vlaga, previsoka i suviše niska temperatura (pucanje cevi usled smrzavanja, oštećenja gumenih delova, rđanje, itd.)

4. Ukoliko proizvod nije korišćen u skladu sa Uputstvom za upotrebu.
5. Ukoliko je proizvod pokušalo da popravi treće neovlašćeno lice.
6. Ukoliko proizvod nije korišćen u skladu sa namenom.
7. Ukoliko je čišćenje i održavanje uređaja urađeno protivno Uputstvu za upotrebu.
8. Ukoliko je proizvod korišćen u profesionalne svrhe.

Naziv proizvoda:	Aku LED lampa
Model:	HG12250A / HG12250B
IAN / Serijski broj:	525361_2504
Proizvođač:	OWIM GmbH & Co. KG Stiftsbergstraße 1 74167 Neckarsulm Nemačka
Davalac garancije-uvoznik:	Lidl Srbija KD Prva južna radna 3 22330 Nova Pazova Republika Srbija Tel. 0800 300 180 E-mail: kontakt@lidl.rs
Datum predaje robe potrošaču:	datum sa fiskalnog računa
Uvozi i stavlja u promet:	Lidl Srbija KD Prva južna radna 3 22330 Nova Pazova Republika Srbija Tel. 0800 300 180 E-mail: kontakt@lidl.rs

Kod ovog proizvoda, garantni rok važi i za punjivu bateriju.

● Postupak garancije

Da biste bili sigurni da će vaš zahtev biti brzo obrađen, pratite sledeća uputstva:

Za sva pitanja, pripremite račun i broj artikla (IAN 525361_2504) kao dokaz kupovine.

Nađite broj artikla na natpisnoj pločici na proizvodu, gravuri na proizvodu, naslovnoj strani vašeg uputstva (dole levo) ili nalepnici na poledini ili dnu proizvoda.

Ako dođe do funkcionalnih grešaka ili drugih kvarova, prvo kontaktirajte dole navedenu servisnu službu telefonom ili e-mailom.

Zatim možete besplatno poslati proizvod koji je evidentiran kao neispravan na adresu servisa koju ste dobili, prilažući račun (priznanicu) i detalje o tome šta je u kvaru i kada je nastao.

Možete pogledati i preuzeti ove i mnoge druge priručnike na parkside-diy.com. Skeniranjem ovog QR koda dospećete direktno na parkside-diy.com. Izaberite vašu zemlju i potražite uputstva za upotrebu koristeći masku za pretragu. Unošenjem broja artikla (IAN) 525361_2504 pristupićete uputstvu za upotrebu vašeg artikla.



● Servis

RS

Servis Srbija

Tel.: 0800801807

Kontakt formular na parkside-diy.com

IAN 525361_2504



Srpska oznaka usaglašenosti



Lista pictogramelor utilizate	Pagina 97
Introducere	Pagina 98
Scopul utilizării	Pagina 98
Descrierea pieselor și caracteristici	Pagina 99
Date tehnice	Pagina 99
Conținut	Pagina 100
Instrucțiuni de siguranță	Pagina 100
Instrucțiuni de siguranță pentru baterii/ acumulatori	Pagina 101
Înainte de utilizare	Pagina 102
Încărcarea produsului	Pagina 102
Utilizarea	Pagina 103
Funcții pentru model HG12250A	Pagina 103
Funcții pentru modelul HG12250B	Pagina 103
Întreținerea și curățarea	Pagina 104
Depanarea	Pagina 104
Depozitare în perioadele de neutilizare	Pagina 105
Eliminare	Pagina 105
Garanție	Pagina 106
Modul de desfășurare în caz de garanție	Pagina 107
Service	Pagina 108

Lista pictogramelor utilizate



PERICOL! Acest simbol cu cuvântul de semnalizare „PERICOL” indică un pericol cu un nivel ridicat de risc care, dacă nu este evitat, va duce la vătămări grave sau deces.



AVERTISMENT! Acest simbol, împreună cu cuvântul de semnalizare „AVERTISMENT” indică un pericol cu un nivel mediu de risc care, dacă nu este evitat, poate duce la deces sau la vătămări grave.



PRECAUȚIE! – Acest simbol, împreună cu cuvântul de semnalizare „PRECAUȚIE” indică un pericol cu un nivel mic care ar putea cauza vătămări minore sau medii dacă avertismentul de pericol nu este luat în considerare.



ATENȚIE! Acest simbol, împreună cu cuvântul de semnalizare „ATENȚIE” indică o posibilă daună.







AVERTISMENT! PERICOL DE EXPLOZIE!
Un avertisment cu acest simbol și cuvintele „AVERTISMENT! PERICOL DE EXPLOZIE” indică pericolul potențial de explozie. Nerespectarea acestui avertisment poate duce la vătămări grave sau fatale și la potențiale daune materiale. Urmăți instrucțiunile din acest avertisment pentru a preveni rănirea gravă, un pericol pentru viață sau daune materiale!



NOTĂ: Acest simbol împreună cu cuvântul „NOTĂ” oferă informații suplimentare utile.



Acest semn de acțiune indică faptul că trebuie să purtați mănuși de protecție adecvate! Respectați instrucțiunile pentru a evita ca mâinile să lovească sau să fie lovite de obiecte sau să intre în contact cu materiale termice sau chimice!

	Conexiune USB:
	Curent continuu/tensiune continuă
	Clasă de protecție III
	Marcajul CE indică conformitatea cu directivele UE relevante aplicabile pentru acest produs.
	Informații privind siguranța Instrucțiuni de utilizare

LAMPĂ LED CU ACUMULATOR **PALA 2000 A2**

● **Introducere**

Vă felicităm pentru achiziționarea noului dumneavoastră produs. Ați ales un produs de înaltă calitate. Manualul de utilizare reprezintă o parte integrantă a acestui produs. Acesta conține informații importante referitoare la siguranță, la utilizare și la eliminarea ca deșeu. Înainte de utilizarea acestui produs, familiarizați-vă mai întâi cu instrucțiunile de utilizare și de siguranță. Folosiți produsul numai în modul descris și numai în domeniile de utilizare indicate. Predați toate documentele aferente în cazul în care înstrăinați produsul.

● **Scopul utilizării**

 Acest produs este destinat utilizării normale. Acest produs este adecvat numai pentru uz privat în locații interioare uscate, de ex. debara sau coridor. Acest produs nu este destinat utilizării în scop comercial sau pentru alte aplicații. Numai pentru utilizare în interior!

- Nerecomandat ca și corp de iluminat obișnuit într-o încăpere rezidențială.

● Descrierea pieselor și caracteristici

- 1 Proiector
- 2 Întrerupător pornit/oprit (On/Off)
- 3 Mâner
- 4 Cârlig
- 5 Magnet
- 6 Iluminator lateral
- 7 Priză de intrare USB (tip C)
- 8 Indicator încărcare
- 9 Bază magnetică (numai pentru HG12250B)
- 10 Cablu USB (de tip A - tip C)

● Date tehnice

Iluminator LED fără fir:

Surse de iluminat: 1 x LED-uri COB de 2 W pentru iluminator lateral și
1 x LED SMD de 1 W pentru proiector (neînlocuibil)

Acumulator: 1 x Litiu-Ion de 3,7 V --- ,
18650 2000 mAh, 7,4 Wh
(1ICR19/67)
(neînlocuibil de către utilizator;
înlocuibil numai de către o persoană calificată)

Durată de aprindere: aprox. 2,5 ore pentru iluminatorul lateral și 6 ore pentru proiector (când acumulatorul este încărcat complet)

Clasă de protecție: III / ◆

Intrare USB: 5 V --- , 1 A

ⓘ Notă: Priză electrică USB-A neinclusă. Utilizați o sursă de alimentare SELV cu putere maximă de funcționare de 5 V --- , 1 A.

Dimensiuni produs:

HG12250A
(poziție închisă): 19,5 x 4 x 3 cm (H x l x L)

HG12250A
(poziție desfăcută): 28 x 4 x 3 cm (H x l x L)

HG12250B: 17 x 2,5 x 6 cm (L x l x H)

Greutate produs:

HG12250A: 185 g (inclusiv accesorii):

HG12250B: 200 g (inclusiv accesorii):



Temperatură de funcționare:	între +0°C și +25 °C
Temperatură de depozitare:	între -10°C și +45 °C
Umiditate de funcționare:	între 40 și 75 % RH

● Conținut

- 1 iluminator cu LED
- 1 Cablu USB
- 1 Set de instrucțiuni de utilizare



Instrucțiuni de siguranță

- 
⚠️ AVERTISMENT! PERICOL MORTAL ȘI RISC DE ACCIDENTE PENTRU BEBELUȘI ȘI COPII! Nu lăsați niciodată copiii singuri și nesupravegheați cu materialele de ambalare. Întotdeauna există pericol de sufocare în cazul care copiii se joacă cu materialele de ambalaj. Deseori, copiii subestimează riscurile. Țineți întotdeauna copiii departe de materialul de ambalare. Acest produs nu este o jucărie.
- Acest produs poate fi utilizat de către copii de la 8 ani în sus și de către persoane cu capacități fizice, senzoriale sau intelectuale reduse ori lipsite de cunoștințe sau de experiență dacă sunt supravegheate sau au fost instruite cu privire la utilizarea produsului în deplină siguranță și înțeleg pericolele implicate. Copiii nu trebuie să se joace cu produsul. Curățarea și întreținerea efectuate de utilizator nu trebuie efectuate de copii fără supraveghere.
- Acest produs nu este o jucărie și nu trebuie lăsat la îndemâna copiilor. Copiii nu realizează pericolele asociate cu manevrarea produselor electrice.
- Nu utilizați produsul dacă detectați orice fel de deteriorare.
- 
ATENȚIE! PERICOL DE EXPLOZIE! Nu utilizați produsul în medii potențiale explozive unde există vapori, gaze sau pulberi inflamabile.

- Protejați produsul de umezeală și umiditate. Nu scufundați niciodată produsul în apă sau în alte lichide!
 - Nu efectuați dumneavoastră modificări sau reparații asupra produsului. LED-urile nu pot și nu trebuie să fie înlocuite.
- ⚠️ PRECAUȚIE!** Protecția din jurul LED-urilor nu poate fi înlocuită. Eliminați produsul dacă descoperiți crăpături sau semne de fisurare pe protecția înconjurătoare.
- Eliminați produsul dacă acesta sau cablul USB sunt avariate.
 - Asigurați-vă că nu poate fi deteriorat cablul USB de margini ascuțite sau obiecte fierbinți. Derulați complet cablul USB înainte de utilizare.
 - Întotdeauna deconectați mufele USB din priza USB înaintea instalării, demontării sau curățării.
 - Protejați produsul de căldură și frig extrem.
 - LED-urile nu pot fi înlocuite. Dacă LED-urile cedează la sfârșitul duratei lor de viață, întregul produs trebuie înlocuit.
 - Produsul nu trebuie niciodată încărcat la calculator sau la notebook, datorită consumului mare de putere, calculatorul sau notebook-ul pot fi avariate.



Instrucțiuni de siguranță pentru baterii/acumulatori

- **PERICOL PENTRU VIAȚĂ!** Nu lăsați bateriile / acumulatorii la îndemâna copiilor. Dacă sunt înghițite accidental, solicitați imediat asistență medicală.
-  **PERICOL DE EXPLOZIE!** Nu reîncărcați niciodată bateriile nereîncărcabile. Nu scurtcircuitați bateriile/ acumulatorii și/sau nu le deschideți. Rezultatul poate fi supraîncălzirea, incendiul sau explozia.
- Nu aruncați niciodată bateriile/acumulatorii în foc sau în apă.
- Nu exercitați sarcini mecanice asupra bateriilor/ acumulatorilor.

Risc de scurgere din baterii/ acumulatori





- Evitați condițiile de mediu și temperaturile extreme, care ar putea afecta bateriile/acumulatorii, de ex. radiatoare/ lumina directă a soarelui.

- Dacă bateriile/acumulatorii prezintă scurgeri, evitați contactul pielii, ochilor și mucoaselor cu substanțele chimice! Clătiți imediat zonele afectate cu apă proaspătă și solicitați asistență medicală!
-  **PURTAȚI MĂNUȘI DE PROTECȚIE!**
Bateriile/acumulatorii care prezintă scurgeri sau deteriorări pot provoca arsuri la contactul cu pielea. Purtați mănuși de protecție adecvate în permanență dacă apare un astfel de eveniment.
- Acest produs are o baterie reîncărcabilă încorporată care nu poate fi înlocuită de către utilizator. Scoaterea sau înlocuirea acumulatorului poate fi efectuată numai de către producător sau serviciul său pentru clienți ori de către o persoană calificată similar pentru a se evita pericolele. Când eliminați produsul, trebuie reținut că acest produs conține o baterie reîncărcabilă.

● Înainte de utilizare

- ① **Notă:** Îndepărtați toate materialele de ambalare de pe produs.

● Încărcarea produsului

- ① **Notă:** Se recomandă utilizarea produsului în decurs de 3 luni după cumpărare.
- ① **Notă:** Încărcați complet produsul înaintea primei utilizări.
- ① **Notă:** Încărcați complet bateria înainte de depozitare. Dacă doriți să depozitați produsul mai mult de 3 luni, încărcați complet bateria la fiecare 3 luni.
- ① **Notă:** Puteți încărca produsul folosind cablul USB  furnizat cu tensiunea de intrare și curentul specificat (vezi „Date tehnice“).
- Introduceți conectorul USB (tip C) al cablului USB  în priza USB (tip C)  a produsului.
- Apoi introduceți mufa USB a cablului USB  în portul USB al sursei de alimentare USB.
- ① **Notă:** Pentru HG12250A: Priza de intrare USB (tip C)  este ascunsă în proiector (Fig. B). Vă rugăm extindeți lampa complet înainte de a o încărca.

- ❗ **Notă:** Acordați atenție la distanța dintre lampă și sursa de alimentare USB deoarece lungimea cablului USB [10] este aproximativ 1 m.
- ❗ **Notă:** În timpul încărcării, indicatorul luminos de încărcare [8] se aprinde roșu. Când încărcarea este completă, indicatorul luminos de încărcare [8] se aprinde verde. Când indicatorul de încărcare [8] devine verde, scoateți cablul USB [10] din priza de intrare USB (tip C) [7] a produsului pentru a preveni descărcarea acumulatorului.

● Utilizarea

⚠ **ATENȚIE! RISC DE ACCIDENT!** Întotdeauna depozitați și fixați produsul astfel încât să nu existe risc de rănire cauză de produs sau de avariere a acestuia.

● **Funcții pentru model HG12250A**

Funcții de iluminare

Produsul are două funcții de iluminare care pot să fie utilizate simultan.

- Porniți și opriți proiectorul [1] apăsând întrerupătorul ON/OFF (Pornit/oprit) [2] (Fig. A).
- Aprindeți iluminatorul lateral [6] prelungindu-l din mâner [3] (Fig. A). Opriți-l apăsându-l înapoi în mâner [3].
- ❗ **Notă:** Utilizați iluminatorul lateral [6] numai când iluminatorul lateral [6] este complet desfăcut. Ori există risc de supraîncălzire!

Instalarea produsului

Produsul poate fi utilizat în 2 moduri fără a trebui să-l țineți în mână:

- Fixați magnetul [5] de dedesubt pe o suprafață metalică. Produsul va rămâne în poziție.
- Depliați cârligul [4] pentru a agăța produsul de un punct de suspendare adecvat.
- ❗ **Notă:** Când suspendați produsul, trebuie să vă asigurați că locul selectat este adecvat pentru greutatea produsului.

● **Funcții pentru modelul HG12250B**

Funcții de iluminare

- Porniți iluminatorul lateral [6] apăsând întrerupătorul ON/OFF (Pornit/oprit) [2] (Fig. A).

- Apăsați întrerupătorul ON / OFF [2] din nou, iluminatorul lateral [6] se va stinge și proiectorul [1] se va aprinde în același timp.
- Utilizați întrerupătorul ON/OFF [2] din nou pentru a opri produsul.

Instalarea produsului

Produsul poate fi utilizat în 2 moduri fără a trebui să-l țineți în mână:

- Fixați magnetul [5] din spatele bazei magnetice [9] pe o suprafață metalică. Produsul va rămâne în poziție. Puteți înclina produsul până la 180° pe baza magnetică [9].

⚠ PRECAUȚIE! Vă rugăm notați poziția mâinilor dumneavoastră în timp ce rotiți baza magnetică [9] pentru a preveni ciupirea degetelor (vezi Fig. B).

- Depliați cârligul [4] pentru a agăța produsul de un punct de suspendare adecvat. Cârligul [4] poate fi rotit la 360°.

ⓘ Notă: Când suspendați produsul, trebuie să vă asigurați că locul selectat este adecvat pentru greutatea produsului.

● Întreținerea și curățarea

Produsul nu necesită nicio întreținere. LED-urile nu pot fi înlocuite.

- Opriiți și deconectați produsul de la sursa de alimentare înainte de curățare.
- Nu scufundați produsul în apă sau în alte lichide.
- Nu utilizați agenți de curățare corozivi.
- Curățați produsul periodic cu o cârpă uscată, care nu lasă scame. Folosiți o cârpă umedă pentru a îndepărta murdăria persistentă.

● Depanarea

● = Problemă

⊙ = Cauză

○ = Soluție

● = Produsul nu se încarcă.

⊙ = Este posibil ca bateria externă să nu fie conectat corect.

○= Asigurați-vă că produsul este conectat. Pentru a încărca produsul, utilizați o sursă de alimentare cu o tensiune de ieșire și curent care se potrivesc cu tensiunea de intrare nominală și curentul menționate în „Datele tehnice“ din acest manual de instrucțiuni.

● **Depozitare în perioadele de neutilizare**

- Depozitați produsul într-un loc uscat, fără praf, ferit de lumina directă a soarelui.
- Dacă produsul nu este utilizat timp îndelungat, bateria încorporată trebuie încărcată complet pentru a-i prelungi durata de viață.
- Încărcați periodic bateria încorporată dacă nu utilizați produsul timp îndelungat. Acest lucru este necesar pentru conservarea bateriei.

● **Eliminare**

Ambalajul:

Ambalajul este produs din materiale ecologice, care pot fi eliminate la punctele locale de reciclare.



Respectați marcajul materialelor de ambalaj pentru eliminarea deșeurilor, acestea sunt marcate de abrevierile (a) și cifrele (b) cu următoarea semnificație: 1–7: plastice / 20–22: hârtie și carton / 80–98: substanțe de conexiune.

Produsul:



Administrația locală sau comuna dumneavoastră vă poate oferi mai multe informații cu privire la posibilitățile de eliminare a produsului.



Simbolul care se află lângă un tomberon de gunoi tăiat indică că aparatul corespunde directivei 2012/19/UE. Această directivă precizează că aparatul trebuie eliminat la finalul perioadei de utilizare nu la gunoiul menajer obisnuit, ci la punctele de colectare special create, centre de reciclare sau la unitățile specializate.

Această eliminare este gratuită.

Protejați mediul și eliminați deșeurile corespunzător.

Bateriilor/acumulatorilor:



Eliminarea incorectă a bateriilor/acumulatorilor este dăunătoare mediului înconjurător!

Bateriile/acumulatorile defecte sau consumate trebuie reciclate conform DIRECTIVEI 2023/1542. Înapoiți bateriile/acumulatorile și prin intermediul punctelor de colectare locale, indicate.

Simbolul de tomberon de gunoi barat cu o cruce pe baterii sau acumulatori semnifică, că bateriile și acumulatorii nu trebuie aruncați la gunoiul menajer. Înainte de eliminare, îndepărtați bateriile/pachetul cu acumulator din produs. Acestea pot conține metale grele toxice și fac obiectul tratamentului deșeurilor periculoase.

Simbolurile chimice ale metalelor grele sunt cele care urmează: Cd = Cadmiu, Hg = Mercur, Pb = Plumb.

● Garanție

Produsul a fost fabricat cu atenție, conform unor standarde stricte de calitate și verificat temeinic înainte de livrare. În caz de defecțiuni de material sau de fabricație aveți drepturi legale față de vânzătorul produsului. Drepturile dumneavoastră legale nu sunt limitate în niciun fel de garanția menționată mai jos.

Garanția pentru aceste produse este 3 ani începând de la data achiziției. Durata garanției începe la data achiziției. Păstrați chitanța originală la un loc sigur, deoarece acest document este necesar pentru dovada achiziției.

Toate defecțiunile sau deteriorările care sunt deja existente la momentul achiziției, trebuie anunțate imediat după despachetarea produsului.

Dacă în decurs de 3 ani de la achiziția produsului apare un defect de material sau de fabricație, vă reparăm sau înlocuim gratuit produsul la alegerea noastră. Durata de garanție nu se prelungește după aprobarea unei cerințe de garanție. Aceasta este valabil și pentru piesele schimbate și reparate.

Această garanție se stinge dacă produsul este deteriorat, utilizat sau întreținut în mod necorespunzător.

Garanția acoperă defectele de material și de producție. Această garanție nu acoperă piesele componente ale produsului, care prezintă urme normale de uzură și care sunt considerate piese de schimb (de ex.: baterii, furtunuri, cartușe de vopsea) și nici deteriorările la nivelul pieselor casante, de exemplu întrerupătoare sau piese fabricate din sticlă.

Timpul de nefuncționare din cauza lipsei de conformitate apărute în cadrul termenului de garanție prelungește termenul de garanție legală de conformitate și cel al garanției comerciale și curge, după caz, din momentul la care a fost adusă la cunoștința vânzătorului lipsa de conformitate a produsului sau din momentul prezentării produsului la vânzător/unitatea service până la aducerea produsului în stare de utilizare normală și, respectiv, al notificării în scris în vederea ridicării produsului sau predării efective a produsului către consumator.

Produsele de folosință îndelungată care înlocuiesc produsele defecte în cadrul termenului de garanție vor beneficia de un nou termen de garanție care curge de la data preschimbării produsului.

În cazul acestui produs, perioada de garanție este valabilă și pentru acumulator.

● Modul de desfășurare în caz de garanție

Pentru a putea asigura o procesare rapidă a cererii dumneavoastră, vă rugăm să urmați următoarele indicații:

Vă rugăm să țineți la îndemână bonul de casă și numărul articolului (IAN 525361_2504) ca dovadă pentru achiziția dumneavoastră.

Vă rugăm să luați numărul de produs de pe plăcuța cu tipul de construcție de pe produs, gravura de pe produs, pagina principală a instrucțiunii de utilizare (jos, stânga) sau de pe spatele sau fundul produsului.

În cazul în care, apar erori de funcționare sau alte defectiuni, contactați mai întâi prin telefon sau prin e-mail, departamentul de service menționat în continuare.

Dumneavoastră puteți să expediați atunci un produs considerat ca fiind defect, adăugând chitanța de plată (bonul de casă) și menționând, în ce constă defecțiunea și când a apărut aceasta, fără cheltuieli poștale, la adresa de service comunicată.

La parkside-diy.com puteți să vedeți și să descărcați acest manual și multe altele. Cu acest cod QR ajungeți direct la parkside-diy.com. Selectați țara dumneavoastră și căutați manualele de utilizare prin motorul de căutare. Dacă introduceți numărul de articol (IAN) 525361_2504 ajungeți la manualul de utilizare pentru articolul dumneavoastră.



● Service



Service România

Tel.: 0800890605

Formular de contact pe parkside-diy.com

IAN 525361_2504



Marcaj Sârb De Conformitate



Списък на използваните пиктограми	Страница	110
Увод	Страница	111
Употреба	Страница	112
Описание на частите и характеристики	Страница	112
Технически данни	Страница	112
Обхват на доставка	Страница	113
Инструкции за безопасност ..	Страница	113
Инструкции за безопасност за батерии / презареждащи се батерии	Страница	115
Преди употреба	Страница	116
Зареждане на продукта	Страница	116
Употреба	Страница	117
Функции за модел HG12250A	Страница	117
Функции за модел HG12250B	Страница	117
Поддръжка и почистване	Страница	118
Отстраняване на неизправности	Страница	118
Съхранение, когато не се използва	Страница	119
Отстраняване като отпадък ..	Страница	119
Гаранция	Страница	120
Процедиране в случай на рекламация	Страница	123
Сервиз	Страница	124

Списък на използваните пиктограми



ОПАСНОСТ! Този символ със сигналната дума „ОПАСНОСТ“ показва опасност с висока степен на риск, която, ако не бъде избегната, ще доведе до сериозно нараняване или смърт.



ПРЕДУПРЕЖДЕНИЕ! Този символ със сигналната дума „ПРЕДУПРЕЖДЕНИЕ“ показва опасност със среден риск, която, ако не бъде избегната, може да доведе до смърт или сериозно нараняване.



ПРЕДПАЗЛИВОСТ! – Този символ, заедно със сигналната дума „ПРЕДПАЗЛИВОСТ“ показва опасност с нисък риск, който може да доведе до слаби до умерени наранявания, ако предупреждението не бъде съблюдувано.









ВНИМАНИЕ! Този символ, заедно със сигналната дума „ВНИМАНИЕ“, обозначава потенциални щети по имуществото.



ПРЕДУПРЕЖДЕНИЕ! ОПАСНОСТ ОТ ЕКСПЛОЗИЯ! Предупреждение с този символ и думите „ПРЕДУПРЕЖДЕНИЕ! ОПАСНОСТ ОТ ЕКСПЛОЗИЯ“ указва потенциална заплаха от експлозия. Неспазването на това предупреждение може да доведе до сериозни или фатални наранявания и потенциални материални щети. Следвайте инструкциите в това предупреждение, за да предотвратите сериозни наранявания, опасност за живота или материални щети!



ЗАБЕЛЕЖКА: Този символ, заедно със сигналната дума „ЗАБЕЛЕЖКА“, обозначава допълнителна полезна информация.

	<p>Този знак за действие указва да се носят подходящи предпазни ръкавици! Следвайте инструкциите, за да избегнете удари на ръцете или удар от предмети или наличие на контакт с термични или химически материали.!</p>
	<p>USB връзка</p>
	<p>Прав ток/напрежение</p>
	<p>Клас на защита III</p>
	<p>Маркировката CE показва съответствие с релевантните директиви на ЕС, приложими за този продукт.</p>
	<p>Информация за безопасност Инструкции за употреба</p>

АКУМУЛАТОРЕН LED ФЕНЕР **PALA 2000 A2**

● **Увод**

Поздравяваме Ви с покупката на този нов продукт. Вие избрахте висококачествен продукт. Ръководството за експлоатация е част от този продукт. То съдържа важни указания за безопасност, употреба и изхвърляне. Преди употребата на продукта се запознайте с всички инструкции за обслужване и безопасност. Използвайте продукта само съгласно описанието и за посочените области на употреба. Когато предавате продукта на трети лица, предавайте заедно с него и всички документи.

● Употреба



Този продукт е предназначен за нормална употреба. Този продукт е подходящ само за частна употреба в сухи помещения на закрито, напр. в складово помещение или коридор. Продуктът не е предназначен за търговска употреба или за употреба за други цели. Само за употреба на закрито!

- Не е подходящ за постоянно осветление в жилищно помещение.

● Описание на частите и характеристики

- 1 Прожектор
- 2 Ключ за включване/изключване
- 3 Ръкохватка
- 4 Кука
- 5 Магнит
- 6 Странична светлина
- 7 USB вход (тип C)
- 8 Индикатор за зареждане
- 9 Магнитна основа (само за HG12250B)
- 10 USB кабел (тип A към тип C)

● Технически данни

Акумулаторна LED светлина:

Осветителни тела:	1 x 2 W COB LED за страничната светлина и 1 x 1 W SMD LED за прожекторна светлина (не може да се заменя)
Акумулаторна батерия:	1 x литиево-йонна 3,7 V \equiv , 18650 2000 mAh, 7,4 Wh (1ICR19/67) (не се сменя от потребителя, сменя се само от квалифицирано лице)
Време на светене:	прибл. 2,5 часа за страничната светлина и 6 часа за прожекторната светлина (когато акумулаторната батерия е напълно заредена)
Клас на защита:	III / III
USB вход:	5 V \equiv , 1 A

- ❗ **Забележка:** USB-A порт за електрозахранване не е включен. Използвайте електрозахранване SELV с максимално работно изходно напрежение $5\text{ V} \text{ --- } , 1\text{ A}$.

Размери на продукта:

HG12250A

(затворена позиция): 19,5 x 4 x 3 см (Д x Ш x В)

HG12250A

(разгъната позиция): 28 x 4 x 3 см (Д x Ш x В)

HG12250B: 17 x 2,5 x 6 см (Д x Ш x В)

Тегло на продукта:

HG12250A: 185 g (вкл. аксесоарите)

HG12250B: 200 g (вкл. аксесоарите)

Работна

температура: от +0 °C до +25 °C

Температура на

съхранение: от -10 °C до +45 °C

Влажност при

работа: от 40 до 75 % отн. влажност

● Обхват на доставка

1 LED светлина

1 USB кабел

1 комплект инструкции за употреба



Инструкции за безопасност

-  **⚠ ПРЕДУПРЕЖДЕНИЕ! ОПАСНОСТ ЗА ЖИВОТА И РИСК ОТ ЗЛОПОЛУКИ ЗА БЕБЕТА И ДЕЦА!** Никога не оставяйте деца сами и без надзор в близост до опаковъчните материали. Има опасност от задушаване, ако децата играят с опаковъчните материали. Децата често подценяват рисковете. Винаги дръжте децата далеч от опаковъчните материали. Този продукт не е играчка.

- Този продукт може да се използва от деца на възраст поне 8 години и по-големи, както и от хора с намалени физически, сетивни или умствени способности или при липса на опит и познания, ако са били наблюдавани или инструктирани относно използването на продукта по безопасен начин и разбират свързаните с това опасности. Децата не трябва да си играят с уреда. Почистването и поддръжката от страна на потребителя не трябва да се извършват от деца без надзор.
- Този продукт не е играчка и трябва да се съхранява на недостъпно за деца място. Децата не осъзнават опасностите свързани с боравенето с електрически продукти.
- Не използвайте продукта, ако установите някакъв вид повреда.
-  **ПРЕДПАЗЛИВОСТ! ОПАСНОСТ ОТ ЕКСПЛОЗИЯ!** Не работете с продукта в потенциално експлозивна среда, в която има запалими пари, газове или прах.
- Защитете продукта от влага и влажност. Не потапяйте никога продукта във вода или други течности.
- Не правете никакви промени или ремонти на продукта сами. LED светлините не могат и не трябва да бъдат заменени.

- ⚠️ ПРЕДПАЗЛИВОСТ!** Защитният кожух на LED светлините не може да бъде заменен. Изхвърлете продукта, ако забележите пукнатини или признаци на счупване на защитния кожух.
- Изхвърлете продукта, ако продуктът или USB кабелът са повредени.
 - Уверете се, че USB кабелът не може да бъде повреден от остри ръбове или горещи предмети. Развийте USB кабела напълно преди употреба.
 - Винаги изваждайте USB щекерите от USB портовете преди инсталиране, разглобяване или почистване.
 - Пазете продукта от силна топлина и студ.
 - LED светлините не могат да се заменят. Ако LED светлините се повредят в края на живота си, целият продукт трябва да бъде заменен.

- Продуктът никога не трябва да се зарежда от компютър или преносим компютър, тъй като поради високата консумация на енергия, компютърът или преносимият компютър може да се повреди.



Инструкции за безопасност за батерии / презареждащи се батерии

- **ОПАСНОСТ ЗА ЖИВОТА!** Дръжте батериите/презареждащите се батерии далеч от деца. Ако бъде случайно погълната, потърсете веднага медицинска помощ.
-  **РИСК ОТ ЕКСПЛОЗИЯ!** Никога не презареждайте непрезареждащи се батерии. Не свързвайте на късо батериите/презареждащите се батерии и/или не ги отваряйте. В резултат може да настъпи прегряване, пожар или пръсване.
- Не хвърляйте никога батерии/презареждащи се батерии в огън или вода.
- Не прилагайте механични натоварвания върху батериите/презареждащите се батерии.

Риск от теч на батериите/акумулаторните батерии

- Избягвайте екстремни околни условия и температури, които могат да повлияят върху батериите/презареждащите се батерии, напр. радиатори/пряка слънчева светлина.
- Ако батериите/презареждащите се батерии текат, избягвайте контакт с кожата, очите и лигавиците с химикалите! Незабавно изплакнете засегнатите области с прясна вода и потърсете медицинска помощ!
-  **НОСЕТЕ ПРЕДПАЗНИ РЪКАВИЦИ!** Течащи или повредени батерии / акумулаторни батерии могат да причинят изгаряния при контакт с кожата. Носете подходящи предпазни ръкавици през цялото време, ако настъпи такова нещо.
- Този продукт има вградена презареждаща се батерия, която не може да бъде заменена от потребителя. Отстраняването или подмяната на акумулаторната батерия може да се извършва само от производителя или неговия сервиз за

клиенти или от лице с подобна квалификация, за да се предотвратят опасности. Когато изхвърляте продукта, трябва да имате предвид, че той съдържа акумулаторна батерия.

● **Преди употреба**

- ❗ **Забележка:** Отстранете всички опаковъчни материали от продукта.

● **Зареждане на продукта**

- ❗ **Забележка:** Препоръчва се употребата на продукта в рамките на 3 месеца след закупуването.
- ❗ **Забележка:** Заредете напълно продукта преди първата употреба.
- ❗ **Забележка:** Заредете напълно батерията преди съхранение. Ако искате да съхранявате продукта по-продължително от 3 месеца, напълно зареждайте батерията на всеки 3 месеца.
- ❗ **Забележка:** Можете да презареждате продукта като използвате предоставения USB кабел **10** с указаното входно напрежение и ток (вижте „Технически данни“).
- Вмъкнете USB (тип C) конектора на USB кабела **10** в USB входния порт (тип C) **7** на продукта.
- След това вкарайте USB щепсела на USB кабела **10** в USB порта на USB захранването.
- ❗ **Забележка:** За HG12250A: USB входният порт (тип C) **7** е скрит в лампата (Фиг. В). Моля, разгънете лампата напълно преди зареждане.
- ❗ **Забележка:** Обърнете внимание на разстоянието между лампата и USB захранването, защото дължината на USB кабела **10** е 1 m.
- ❗ **Забележка:** По време на зареждане индикаторът на зареждането **8** свети в червено. Когато зареждането завърши, индикаторът за състоянието на зареждане **8** светва в зелено. Когато индикаторът на зареждането **8** е зелен, издърпайте USB кабела **10** от USB порта (тип C) **7** на продукта, за да предотвратите разреждане на акумулаторната батерия.

● Употреба

⚠ ПРЕДПАЗЛИВОСТ! РИСК ОТ ЗЛОПОЛУКА!

Винаги съхранявайте и обезопасявайте продукта по такъв начин, че да няма риск от нараняване от или повреда на продукта.

● **Функции за модел HG12250A**

Светлинни функции

Продуктът има две светлинни функции, които могат да бъдат използвани и едновременно.

- Включвайте и изключвайте прожектора [1] с натискане на превключвателя за включване/изключване [2] (Фиг. А).
- Включвайте страничната светлина [6] като я разгънете от ръкохватката [3] (Фиг. А). Изключвайте я като я натиснете обратно в ръкохватката [3].

ⓘ Забележка: Използвайте страничната светлина [6] само, когато страничната светлина [6] е напълно изкарана. В противен случай съществува опасност от прегряване!

Закрепване на продукта

Продуктът може да бъде използван по 2 начина без да се налага да го държите в ръката си:

- Задръжте магнита [5] в долната част към метална магнитна повърхност. Продуктът остава в тази позиция.
- Разгънете куката [4], за да окачите продукта от подходяща точка на окачване.

ⓘ Забележка: Когато окачвате продукта, трябва да се уверите, че избраното място е подходящо за теглото на продукта.

● **Функции за модел HG12250B**

Светлинни функции

- Включвайте страничната светлина [6] с натискане на превключвателя за вкл./изкл. [2] (Фиг. А).
- Натиснете превключвателя за вкл./изкл. [2] отново, страничната светлина [6] ще се изключи, прожекторът [1] ще се включи едновременно с това.
- Използвайте превключвателя за вкл./изкл. [2] отново, за да изключите продукта.

Закрепване на продукта

Продуктът може да бъде използван по 2 начина без да се налага да го държите в ръката си:

- Задръжете магнита [5] от задната страна на магнитната основа [9] към метална магнитна повърхност. Продуктът остава в тази позиция. Можете да наклоните продукта на до 180° върху магнитната основа [9].

⚠ ПРЕДПАЗЛИВОСТ! Обърнете внимание на позицията на ръцете си докато завъртате магнитната основа [9], за да избегнете прищипване на пръстите си (вижте Фиг. В).

- Разгънете куката [4], за да окачите продукта от подходяща точка на окачване. Куката [4] може да бъде завъртяна на 360 °.

ⓘ Забележка: Когато окачвате продукта, трябва да се уверите, че избраното място е подходящо за теглото на продукта.

● Поддръжка и почистване

Този продукт не изисква поддръжка. LED светлините не могат да бъдат заменени.

- Изключете продукта от бутона за изключване и от контакта, преди да го почистите.
- Не потапяйте никога продукта във вода или други течности.
- Не използвайте корозивни почистващи препарати.
- Почиствайте продукта периодично със суха кърпа без власинки. Отстранявайте всички упорити замърсявания с влажна кърпа.

● Отстраняване на неизправности

● = Проблем

⊙ = Причина

○ = Решение

● = Продуктът не е зареден.

⊙ = Продуктът може да не е свързан правилно.

○ = Проверете дали продуктът е свързан. За зареждане на продукта използвайте само електрозахранване с изходно напрежение и ток, съответстващи на номиналното входно напрежение и ток, както е посочено в „Технически данни“ на това ръководство за потребителя.

● Съхранение, когато не се използва

- Съхранявайте продукта на място без наличие на прах, защитен от пряка слънчева светлина.
- Ако продуктът няма да се използва през продължителен период от време, вградената батерия трябва да бъде напълно заредена за удължаване на нейния експлоатационен живот.
- Редовно зареждайте вградената батерия, ако няма да използвате продукта за по-продължителен период от време. Това е необходимо за запазване на батерията.

● Отстраняване като отпадък

Опаковка:

Опаковката е изработена от екологични материали, които може да предадете в местните пунктове за рециклиране.



За разделното събиране на отпадъците съблюдавайте маркировката на опаковъчните материали, те са маркирани със съкращения (а) и цифри (б) със следното значение: 1–7: пластмаси / 20–22: хартия и картон / 80–98: композитни материали.

Продукт:



Относно възможностите за отстраняване на излезлия от употреба продукт като отпадък се информирайте от Вашата общинска или градска управа.



Посоченият отстрани символ на контейнер върху колела, зачертан с кръст, указва, че за устройството се прилага Директива 2012/19/ЕО. Тази директива постановява, че в края на експлоатационния си живот устройството не бива да се изхвърля заедно с нормалните битови отпадъци, а да се предаде в специални събирателни пунктове, заводи за рециклиране или обезвреждане на отпадъците.

Това обезвреждане е безплатно за Вас.

Пазете околната среда и отстранявайте отпадъците екологично.

Батерии/акумулатори:



Увреждане на околната среда поради неправилно изхвърляне на батерии/акумулатори!

Дефектните или използваните еднократни батерии/акумулаторни батерии следва да бъдат отстранени като отпадък в съответствие с РЕГЛАМЕНТ 2023/1542. Предайте еднократните батерии / акумулаторните батерии в съответните местни събирателни пунктове.

Символът със зачертания контейнер за отпадъци върху еднократните батерии или акумулаторните батерии означава, че еднократните батерии и акумулаторните батерии не бива да се изхвърлят заедно с битовите отпадъци. Преди отстраняване като отпадък извадете еднократните батерии/комплекта акумулаторни батерии от продукта. Те могат да съдържат токсични тежки метали и подлежат на третиране на опасни отпадъци.

Химическите символи на тежките метали са, както следва: Cd = кадмий, Hg = живак, Pb = олово.

● Гаранция

Уважаеми клиенти, за този уред получавате 3 години гаранция от датата на покупката. В случай на несъответствие на продукта с договора за продажба Вие имате законно право да предявите рекламация пред продавача на продукта при условията и в сроковете, определени в глава трета, раздел II и III и глава четвърта от Закона за предоставяне на цифрово съдържание и цифрови услуги и за продажба на стоки (ЗПЦСЦУПС)*.

Вашите права, произтичащи от посочените разпоредби, не се ограничават от нашата по-долу представена търговска гаранция, не са свързани с разходи за потребителите и независимо от нея продавачът на продукта отговаря за липсата на съответствие на потребителската стока с договора за продажба съгласно ЗПЦСЦУПС.

Гаранционни условия

Гаранционният срок е 3 години от датата на получаване на стоката. Пазете добре оригиналната касова бележка. Този документ е необходим като доказателство за покупката. Ако в рамките на три

години от датата на закупуване на този продукт се появи дефект на материала или производствен дефект, продуктът ще бъде безплатно ремонтиран или заменен. Гаранцията предполага в рамките на тригодишния гаранционен срок да се представят дефектният уред, касовата бележка (касовият бон), както и всички други документи, установяващи наличието на дефект и писмено да се обясни в какво се състои дефектът и кога е възникнал. Ако дефектът е покрит от нашата гаранция, Вие ще получите обратно ремонтирания или нов продукт. В случай на замяна на дефектна стока първоначалните гаранционен срок и гаранционни условия се запазват. В случай на ремонт на дефектна стока, срокът на ремонта се прибавя към гаранционния срок. За евентуално наличните и установени повреди и дефекти още при покупката трябва да се съобщи веднага след разопаковането. Евентуалните ремонти след изтичане на гаранционния срок са срещу заплащане. Ремонтът или замяната на продукта не пораждат нова гаранция.

Обхват на гаранцията

Уредът е произведен грижливо според строгите изисквания за качество и добросъвестно изпитан преди доставка. Гаранцията важи за дефекти на материала или производствени дефекти. Гаранцията не обхваща консумативите, както и частите на продукта, които подлежат на нормално износване, поради което могат да бъдат разглеждани като бързо износващи се части (например филтри или приставки) или повредите на чупливи части (например прекъсвачи, батерии или такива произведени от стъкло). Гаранцията отпада, ако уредът е повреден поради неправилно използване или в резултат на неосъществяване на техническа поддръжка. За правилната употреба на продукта трябва точно да се спазват всички указания в упътването за експлоатация. Предназначение и действия, които не се препоръчват от упътването за експлоатация или за които то предупреждава, трябва задължително да се избягват. Продуктът е предназначен само за частна, а не за професионална употреба. При злоупотреба и неправилно третиране, употреба на сила и при

интервенции, които не са извършени от клона на нашия оторизиран сервиз, гаранцията отпада.

Процедура при гаранционен случай

За да се гарантира бърза обработка на Вашия случай, следвайте следните указания:

- За всички запитвания подгответе касовата бележка и идентификационния номер (IAN 525361_2504) като доказателство за покупката.
- Вземете артикулния номер от фабричната табелка.
- При възникване на функционални или други дефекти първо се свържете по телефона или чрез имейл с долупосочения сервизен отдел. След това ще получите допълнителна информация за уреждането на Вашата reklamacija.
- След съгласуване с нашия сервиз можете да изпратите дефектния продукт на посочения Ви адрес на сервиза безплатно за Вас, като приложите касовата бележка (касовия бон) и посочите писмено в какво се състои дефектът и кога е възникнал. За да се избегнат проблеми с приемането и допълнителни разходи, задължително използвайте само адреса, който Ви е посочен. Осигурете изпращането да не е като експресен товар или като друг специален товар. Изпратете уреда заедно с всички принадлежности, доставени при покупката, и осигурете достатъчно сигурна транспортна опаковка.

Ремонтен сервиз/извънгаранционно обслужване

Ремонти извън гаранцията можете да възложите на клона на нашия сервиз срещу заплащане. Той с удоволствие ще Ви направи предварителна калкулация. Можем да обработваме само уреди, които са достатъчно опаковани и изпратени с платени транспортни разходи.

Внимание: Изпратете Вашия уред на клона на нашия сервиз почистен и с указание за дефекта. Уредите, предмет на извънгаранционно обслужване, изпратени с неплатени транспортни разходи – с наложен платеж, като експресен или друг специален товар – не се приемат.

Ние ще извършим безплатно изхвърлянето на изпратените от Вас дефектни уреди.

Сервизно обслужване

България

Тел.: 008001114920

Е-мейл: owim@lidl.bg

Вносител

Моля, обърнете внимание, че следващият адрес не е адрес на сервиза.

Първо се свържете с горепосочения сервизен център.

ОВИМ ГмбХ & Ко.КГ

Щифтсбергщрасе 1

74167 Некарсулм

Германия

* Като физическо лице – потребител, независимо от настоящата търговска гаранция, Вие се ползвате от правата на законовата гаранция, предоставена от Закона за предоставяне на цифрово съдържание и цифрови услуги и за продажбата на стоки /ЗПЦСЦУПС/. По-специално Вие имате право при несъответствие на стоката да бъде извършен ремонт или замяна по Ваш избор, освен ако това е невъзможно или е свързано с непропорционално големи разходи за продавача. Вие имате право на пропорционално намаляване на цената или на разваляне на договора при наличие на условията на чл. 33, ал. 3 от ЗПЦСЦУПС. Условията и сроковете на законовата гаранция са регламентирани в глава трета, раздел II и III и в глава четвърта на ЗПЦСЦУПС

При този продукт гаранционният срок важи и за акумулаторната батерия.

● Процедирание в случай на рекламация

За да се гарантира бърза обработка на Вашата поръчка, моля, следвайте посочените указания:

Моля, при всички запитвания дръжете на разположение касовия бон и номера на артикула (IAN 525361_2504) като доказателство за покупката.

Номерът на артикула е посочен върху типовата табелка на продукта, върху гравюра на продукта, на заглавната страница на настоящото ръководство

(долу вляво) или върху стикера от горната или долната страна на продукта.

При възникнали функционални дефекти или други повреди първо се свържете по телефона или по електронната поща с посочения по-долу сервиз.

Продукта, който е регистриран като дефектен, можете да изпратите след това без пощенски разходи на посочения Ви сервиз, като приложите документ за закупуването (касов бон) и описание, в какво се състои повредата и кога е възникнала.

На parkside-diy.com можете да разгледате и изтеглите това и много други ръководства. Този QR код Ви отвежда директно до parkside-diy.com. Изберете Вашата страна и посредством маската за търсене намерете ръководствата за експлоатация. Въвеждането на номера на артикула (IAN) 525361_2504 ще Ви отведе до ръководството за експлоатация на Вашия артикул.



● Сервиз



Сервиз България

Телефон: 008001184980

Формуляр за контакт на parkside-diy.com

IAN 525361_2504



Маркировка за съответствие - сърбия



Λίστα χρησιμοποιούμενων εικονογραμμάτων	Σελίδα 126
Εισαγωγή	Σελίδα 127
Προβλεπόμενη χρήση	Σελίδα 127
Περιγραφή εξαρτημάτων και χαρακτηριστικών	Σελίδα 128
Τεχνικά χαρακτηριστικά	Σελίδα 128
Σύνολο παράδοσης	Σελίδα 129
Οδηγίες ασφάλειας	Σελίδα 129
Οδηγίες ασφάλειας για μπαταρίες / επαναφορτιζόμενες μπαταρίες	Σελίδα 130
Πριν από τη χρήση	Σελίδα 131
Φόρτιση του προϊόντος	Σελίδα 131
Χρήση	Σελίδα 132
Λειτουργίες για το μοντέλο HG12250A	Σελίδα 132
Λειτουργίες για το μοντέλο HG12250B	Σελίδα 133
Συντήρηση και καθαρισμός	Σελίδα 134
Αντιμετώπιση προβλημάτων	Σελίδα 134
Αποθήκευση κατά τη μη χρήση	Σελίδα 134
Απόρριψη	Σελίδα 135
Εγγύηση	Σελίδα 136
Διεκπεραίωση της εγγύησης	Σελίδα 137
Σέρβις	Σελίδα 138

Λίστα χρησιμοποιούμενων εικονογραμμάτων



ΚΙΝΔΥΝΟΣ! Αυτό το σύμβολο με την προειδοποιητική λέξη «ΚΙΝΔΥΝΟΣ» υποδηλώνει έναν κίνδυνο υψηλού βαθμού ο οποίος εάν δεν αποφευχθεί θα επιφέρει σοβαρό τραυματισμό ή θάνατο.



ΠΡΟΕΙΔΟΠΟΙΗΣΗ! Αυτό το σύμβολο με την προειδοποιητική λέξη «ΠΡΟΕΙΔΟΠΟΙΗΣΗ» υποδηλώνει έναν κίνδυνο μεσαίου βαθμού ο οποίος εάν δεν αποφευχθεί θα επιφέρει σοβαρό τραυματισμό ή θάνατο.



ΠΡΟΣΟΧΗ! – Αυτό το σύμβολο, μαζί με την προειδοποιητική λέξη «ΠΡΟΣΟΧΗ», υποδεικνύει κίνδυνο χαμηλού κινδύνου που μπορεί να προκαλέσει ελαφρούς ή μέτριους τραυματισμούς εάν δεν τηρηθεί η προειδοποίηση κινδύνου.









ΠΡΟΣΕΞΤΕ! Αυτό το σύμβολο, μαζί με την προειδοποιητική λέξη «ΠΡΟΣΟΧΗ», υποδεικνύει ότι είναι πιθανή η πρόκληση υλικών ζημιών.



ΠΡΟΕΙΔΟΠΟΙΗΣΗ! ΚΙΝΔΥΝΟΣ ΕΚΡΗΞΗΣ!
Μια προειδοποίηση με αυτό το σύμβολο και τις λέξεις «ΠΡΟΕΙΔΟΠΟΙΗΣΗ! ΚΙΝΔΥΝΟΣ ΕΚΡΗΞΗΣ» υποδεικνύει την πιθανή απειλή έκρηξης. Η μη τήρηση αυτής της προειδοποίησης μπορεί να οδηγήσει σε σοβαρούς ή θανατηφόρους τραυματισμούς και πιθανή υλική ζημιά. Ακολουθήστε τις οδηγίες σε αυτήν την προειδοποίηση για την αποτροπή σοβαρών τραυματισμών, κινδύνων για τη ζωή ή υλικών ζημιών!



ΣΗΜΕΙΩΣΗ: Αυτό το σύμβολο με την προειδοποιητική λέξη «ΣΗΜΕΙΩΣΗ» παρέχει περαιτέρω χρήσιμες πληροφορίες.

	Αυτό το σημάδι ενέργειας υποδηλώνει ότι πρέπει να φοράτε κατάλληλα προστατευτικά γάντια! Τηρείτε τις οδηγίες για την αποφυγή χτυπήματος με ή στα χέρια από αντικείμενα ή επαφή με θερμικά ή χημικά υλικά!
	Σύνδεση USB
	Συνεχές ρεύμα/τάση
	Κατηγορία προστασίας III
	Η σήμανση CE υποδηλώνει τη συμμόρφωση με τις σχετικές Οδηγίες της ΕΕ που ισχύουν για αυτό το προϊόν.
	Πληροφορίες ασφάλειας Οδηγίες χρήσης

ΕΠΑΝΑΦΟΡΤΙΖΟΜΕΝΗ ΛΑΜΠΑ LED **PALA 2000 A2**

● **Εισαγωγή**

Σας συγχαίρουμε για την αγορά του νέου σας προϊόντος. Επιλέξατε ένα προϊόν υψηλών προδιαγραφών. Οι οδηγίες χρήσης είναι μέρος αυτού του προϊόντος. Περιέχουν σημαντικές πληροφορίες σχετικά με την ασφάλεια, το χειρισμό και την απόρριψη. Πριν τη χρήση του προϊόντος εξοικειωθείτε με όλες τις οδηγίες χρήσης και ασφαλείας. Χρησιμοποιείτε το προϊόν μόνο με τον τρόπο που περιγράφεται και για τον τομέα εφαρμογής που αναφέρεται. Σε περίπτωση μεταβίβασης του προϊόντος σε τρίτους παραδώστε μαζί και όλα τα έγγραφα.

● **Προβλεπόμενη χρήση**



Το προϊόν αυτό προορίζεται για κανονική χρήση. Το παρόν προϊόν είναι κατάλληλο μόνο για ιδιωτική χρήση σε εσωτερικούς χώρους χωρίς υγρασία, π.χ. σε αποθήκη ή διάδρομο.

Το προϊόν αυτό δεν προορίζεται για εμπορική χρήση ή για χρήση σε άλλες εφαρμογές. Κατάλληλο μόνο για χρήση σε εσωτερικούς χώρους!

- Ακατάλληλο για κανονικό φωτισμό σε οικιακούς φωτισμούς δωματίων.

● Περιγραφή εξαρτημάτων και χαρακτηριστικών

- 1 Προβολέας
- 2 Διακόπτης ενεργοποίησης/απενεργοποίησης
- 3 Λαβή
- 4 Άγκιστρο
- 5 Μαγνήτης
- 6 Πλευρική λυχνία
- 7 Υποδοχή εισόδου USB (τύπος C)
- 8 Ένδειξη φόρτισης
- 9 Μαγνητική βάση (μόνο HG12250B)
- 10 Καλώδιο USB (τύπου A έως τύπου C)

● Τεχνικά χαρακτηριστικά

Ασύρματη λυχνία LED:

Φωτιστικά σώματα: 1 x 2 W COB LED για την πλευρική λυχνία και
1 x 1 W SMD LED για τον προβολέα (μη αντικαταστάσιμο)

Επαναφορτιζόμενη μπαταρία: 1 x Ιόντων λιθίου 3,7 V --- ,
18650 2000 mAh, 7,4 Wh (1ICR19/67)
(μη αντικαταστάσιμο από τον χρήστη, αντικαταστάσιμο μόνο από εξειδικευμένο άτομο)

Χρόνος λειτουργίας περίπου 2,5 ώρες για την πλευρική λυχνίας:
λυχνία και 6 ώρες για τον προβολέα (όταν η επαναφορτιζόμενη μπαταρία είναι πλήρως φορτισμένη)

Κατηγορία προστασίας: III / III

Είσοδος USB: 5 V --- , 1 A

ⓘ Σημείωση: Η υποδοχή USB-A για τροφοδοσία ρεύματος δεν περιλαμβάνεται. Χρησιμοποιήστε τροφοδοτικό SELV μέγιστης τάσης εξόδου λειτουργίας 5 V --- , 1 A.

Διαστάσεις προϊόντος:

HG12250A
(κλειστή θέση): 19,5 x 4 x 3 εκ. (Υ x Π x Μ)

HG12250A
(θέση επέκτασης): 28 x 4 x 3 εκ. (Υ x Π x Μ)

HG12250B: 17 x 2,5 x 6 εκ. (Υ x Π x Μ)

Βάρος προϊόντος:

HG12250A: 185 g (συμπεριλ. παρελκομένων)

HG12250B: 200 g (συμπεριλ. παρελκομένων)

Θερμοκρασία

λειτουργίας: 0 °C έως 25 °C

Θερμοκρασία

αποθήκευσης: -10 °C έως +45 °C

Υγρασία

λειτουργίας: 40 έως 75 % ΣΥ

● Σύνολο παράδοσης

1 λυχνία LED

1 καλώδιο USB

1 τεμ. οδηγίες χρήσης



Οδηγίες ασφάλειας

□





⚠ ΠΡΟΕΙΔΟΠΟΙΗΣΗ! ΚΙΝΔΥΝΟΣ ΘΑΝΑΤΟΥ ΚΑΙ ΑΤΥΧΗΜΑΤΩΝ ΣΕ ΒΡΕΦΗ ΚΑΙ ΠΑΙΔΙΑ! Ποτέ μην αφήνετε τα παιδιά

μόνα και ανεπιτήρητα με τα υλικά συσκευασίας.

Υπάρχει πάντα κίνδυνος ασφυξίας στα παιδιά από το υλικό συσκευασίας. Τα παιδιά συχνά υποτιμούν τους κινδύνους. Τα παιδιά πρέπει πάντα να παραμένουν μακριά από τα υλικά συσκευασίας. Το προϊόν δεν είναι παιχνίδι.

- Το προϊόν αυτό είναι δυνατόν να χρησιμοποιείται από παιδιά ηλικίας άνω των 8 ετών και από άτομα με μειωμένες φυσικές, αισθητηριακές ή διανοητικές ικανότητες ή με έλλειψη εμπειρίας και γνώσεων εάν τους παρέχεται επιτήρηση ή οδηγίες αναφορικά με τη χρήση του προϊόντος με ασφαλή τρόπο και κατανοούν τους κινδύνους που εμπεριέχονται. Τα παιδιά δεν πρέπει να παίζουν με το προϊόν. Ο καθαρισμός και η συντήρηση χρήστη δεν πρέπει να διεξάγονται από παιδιά χωρίς επιτήρηση.
- Το παρόν προϊόν δεν είναι παιχνίδι και πρέπει να παραμένει εκτός εμβέλειας παιδιών. Τα παιδιά δεν γνωρίζουν τους κινδύνους που σχετίζονται με το χειρισμό των ηλεκτρικών προϊόντων.
- Μη χρησιμοποιείτε το προϊόν εάν εντοπίσετε οποιαδήποτε ζημιά.

-  **ΠΡΟΣΟΧΗ! ΚΙΝΔΥΝΟΣ ΕΚΡΗΞΗΣ!** Μη θέτετε σε λειτουργία το προϊόν σε δυνητικά εκρηκτικά περιβάλλοντα στα οποία υπάρχουν εύφλεκτοι ατμοί, αέρια ή σκόνες.
- Προστατεύετε το προϊόν από την υγρασία. Ποτέ μη βυθίζετε το προϊόν σε νερό ή άλλα υγρά!
- Μην πραγματοποιείτε μόνοι σας τροποποιήσεις ή επισκευές στο προϊόν. Τα LED δεν μπορούν και δεν πρέπει να αντικατασταθούν.

 **ΠΡΟΣΟΧΗ!** Το προστατευτικό περίβλημα των LED δεν μπορεί να αντικατασταθεί. Απορρίψτε το προϊόν εάν εντοπίσετε ρωγμές ή σημάδια θραύσης στο προστατευτικό περίβλημα.

- Απορρίψτε το προϊόν εάν το ίδιο ή το καλώδιο USB έχει υποστεί ζημιά.
- Βεβαιωθείτε ότι το καλώδιο USB δεν μπορεί να υποστεί ζημιά από αιχμηρές άκρες ή ζεστά αντικείμενα. Ξετυλίξτε εντελώς το καλώδιο USB πριν από τη χρήση.
- Πάντα να αποσυνδέετε τα βύσματα USB από την υποδοχή USB πριν από την εγκατάσταση, την αποσυναρμολόγηση ή τον καθαρισμό.
- Προστατεύετε το προϊόν από την υπερβολική ζέστη και το κρύο.
- Οι LED δεν αντικαθίστανται. Εάν οι LED δεν λειτουργούν στο τέλος της διάρκειας ζωής τους, πρέπει να αντικατασταθεί ολόκληρο το προϊόν.
- Το προϊόν δεν πρέπει να φορτίζεται ποτέ σε Η/Υ ή φορητό υπολογιστή. Λόγω της υψηλής κατανάλωσης ισχύος μπορεί να προκληθεί ζημιά στον Η/Υ ή στον φορητό υπολογιστή.

Οδηγίες ασφάλειας για μπαταρίες / επαναφορτιζόμενες μπαταρίες

- **ΚΙΝΔΥΝΟΣ ΘΑΝΑΤΟΥ!** Φυλάσσετε τις μπαταρίες/ επαναφορτιζόμενες μπαταρίες μακριά από παιδιά. Εάν τυχαία γίνει κατάποση, αναζητήστε αμέσως ιατρική βοήθεια.
-  **ΚΙΝΔΥΝΟΣ ΕΚΡΗΞΗΣ!** Ποτέ μην επαναφορτίζετε μη επαναφορτιζόμενες μπαταρίες. Μην βραχυκυκλώνετε μπαταρίες/ επαναφορτιζόμενες μπαταρίες ή/και μην τις ανοίγετε. Το αποτέλεσμα μπορεί να είναι υπερθέρμανση, πυρκαγιά ή έκρηξη.

- Ποτέ μην πετάτε τις μπαταρίες/επαναφορτιζόμενες μπαταρίες σε φωτιά ή νερό.
- Μην ασκείτε μηχανικά φορτία σε μπαταρίες/επαναφορτιζόμενες μπαταρίες.

Κίνδυνος διαρροής μπαταριών/επαναφορτιζόμενων μπαταριών

- Αποφεύγετε ακραίες περιβαλλοντικές συνθήκες και θερμοκρασίες που θα μπορούσαν να επηρεάσουν τις μπαταρίες/επαναφορτιζόμενες μπαταρίες, π.χ. καλοριφέρ/απευθείας ηλιακή ακτινοβολία.
- Εάν υπάρχει διαρροή σε μπαταρίες/επαναφορτιζόμενες μπαταρίες, αποφύγετε επαφή με το δέρμα, τα μάτια και τους βλεννογόνους με τις χημικές ουσίες! Ξεπλύνετε αμέσως τους επηρεαζόμενους τομείς με καθαρό νερό και αναζητήστε ιατρική βοήθεια!
-  **ΦΟΡΑΤΕ ΠΡΟΣΤΑΤΕΥΤΙΚΑ ΓΑΝΤΙΑ!**
Χαλασμένες μπαταρίες/επαναφορτιζόμενες μπαταρίες ή με διαρροή μπορούν να προκαλέσουν εγκαύματα εάν υπάρξει επαφή με το δέρμα. Να φοράτε πάντα κατάλληλα προστατευτικά γάντια, για ανάλογες περιστάσεις.
- Αυτό το προϊόν διαθέτει ενσωματωμένη επαναφορτιζόμενη μπαταρία, η οποία δεν επιδέχεται αντικατάσταση από τον χρήστη. Η αφαίρεση ή αντικατάσταση της επαναφορτιζόμενης μπαταρίας μπορεί να διεξαχθεί μόνο από τον κατασκευαστή ή το σέρβις πελατών ή από ένα άτομο παρόμοιας εξειδίκευσης προς αποφυγή κινδύνων. Κατά την απόρριψη του προϊόντος πρέπει να σημειώνετε ότι το προϊόν περιέχει μια επαναφορτιζόμενη μπαταρία.

● Πριν από τη χρήση

- ① **Σημείωση:** Απομακρύνετε όλα τα υλικά συσκευασίας από το προϊόν.

● Φόρτιση του προϊόντος

- ① **Σημείωση:** Συνιστάται να χρησιμοποιείτε το προϊόν εντός 3 μηνών μετά την αγορά.
- ① **Σημείωση:** Φορτίζετε πλήρως το προϊόν πριν την πρώτη χρήση.

- ❗ **Σημείωση:** Προτού αποθηκεύσετε την μπαταρία, φορτίστε την πλήρως. Εάν επιθυμείτε να αποθηκεύσετε το προϊόν για περισσότερο από 3 μήνες, φορτίζετε πλήρως την μπαταρία κάθε 3 μήνες.
- ❗ **Σημείωση:** Μπορείτε να επαναφορτίσετε το προϊόν χρησιμοποιώντας το καλώδιο USB [10] που παρέχεται με την καθορισμένη τάση και ρεύμα εισόδου (βλ. «Τεχνικά χαρακτηριστικά»).
- ❑ Εισαγάγετε την υποδοχή USB (τύπου C) του καλωδίου USB [10] στην υποδοχή εισόδου USB (τύπου C) [7] του προϊόντος.
- ❑ Στη συνέχεια, τοποθετήστε το βύσμα USB του καλωδίου USB [10] στη θύρα USB του τροφοδοτικού USB.
- ❗ **Σημείωση:** Για το HG12250A: η υποδοχή εισόδου USB (τύπου C) [7] είναι κρυμμένη στη λάμπα (Εικ. Β). Επιμηκύνετε πλήρως τη λάμπα πριν τη φόρτιση.
- ❗ **Σημείωση:** Δώστε προσοχή στην απόσταση μεταξύ της λάμπας και του τροφοδοτικού USB, επειδή το μήκος του καλωδίου USB [10] είναι περίπου 1 m.
- ❗ **Σημείωση:** Κατά τη διάρκεια της φόρτισης, η ένδειξη φόρτισης [8] ανάβει με κόκκινο χρώμα. Όταν ολοκληρωθεί η φόρτιση, η ένδειξη φόρτισης [8] ανάβει με πράσινο χρώμα. Όταν η ένδειξη φόρτισης [8] γίνει πράσινη, τραβήξτε το καλώδιο USB [10] από την υποδοχή εισόδου USB (τύπου C) [7] του προϊόντος για να αποτρέψετε την αποφόρτιση της επαναφορτιζόμενης μπαταρίας.

● Χρήση

⚠ **ΠΡΟΣΟΧΗ! ΚΙΝΔΥΝΟΣ ΑΤΥΧΗΜΑΤΟΣ!** Να αποθηκεύετε και να ασφαρίζετε πάντα το προϊόν με τέτοιο τρόπο ώστε να μην υπάρχει κίνδυνος τραυματισμού ή ζημιάς στο προϊόν.

● Λειτουργίες για το μοντέλο HG12250A

Λειτουργίες φωτισμού

Το προϊόν διαθέτει δύο λειτουργίες φωτισμού που μπορούν επίσης να χρησιμοποιηθούν ταυτόχρονα.

- ❑ Ενεργοποιήστε και απενεργοποιήστε τον προβολέα [1] πατώντας τον διακόπτη ΕΝΕΡΓΟΠΟΙΗΣΗΣ/ ΑΠΕΝΕΡΓΟΠΟΙΗΣΗΣ [2] (Εικ. Α).

- Ανάψτε την πλευρική λυχνία [6] τραβώντας την από τη λαβή [3] (Εικ. Α). Απενεργοποιήστε τη σπρώχνοντάς την πίσω στη λαβή [3].
- ❶ **Σημείωση:** Χρησιμοποιείτε την πλευρική λυχνία [6] μόνο όταν [6] είναι πλήρως εκτεταμένη. Διαφορετικά, υπάρχει κίνδυνος υπερθέρμανσης!

Στερέωση του προϊόντος

Το προϊόν μπορεί να χρησιμοποιηθεί με 2 τρόπους χωρίς να χρειάζεται να το κρατάτε στο χέρι σας:

- Κρατήστε τον μαγνήτη [5] στο κάτω μέρος σε μια μεταλλική μαγνητική επιφάνεια. Το προϊόν παραμένει σε αυτήν τη θέση.
- Ξεδιπλώστε το άγκιστρο [4] για να αναρτήσετε το προϊόν από ένα κατάλληλο σημείο ανάρτησης.
- ❶ **Σημείωση:** Όταν κρεμάτε το προϊόν, πρέπει να βεβαιωθείτε ότι η επιλεγμένη θέση είναι κατάλληλη για το βάρος του προϊόντος.

● Λειτουργίες για το μοντέλο HG12250B

Λειτουργίες φωτισμού

- Ενεργοποιήστε την πλευρική λυχνία [6] πατώντας τον διακόπτη ΕΝΕΡΓΟΠΟΙΗΣΗΣ/ ΑΠΕΝΕΡΓΟΠΟΙΗΣΗΣ [2] (Εικ. Α).
- Πατήστε ξανά τον διακόπτη ΕΝΕΡΓΟΠΟΙΗΣΗΣ/ ΑΠΕΝΕΡΓΟΠΟΙΗΣΗΣ [2], η πλευρική λυχνία [6] θα σβήσει και ο προβολέας [1] θα ανάψει ταυτόχρονα.
- Πατήστε ξανά τον διακόπτη ΕΝΕΡΓΟΠΟΙΗΣΗΣ/ ΑΠΕΝΕΡΓΟΠΟΙΗΣΗΣ [2] για να απενεργοποιήσετε το προϊόν.

Στερέωση του προϊόντος

Το προϊόν μπορεί να χρησιμοποιηθεί με 2 τρόπους χωρίς να χρειάζεται να το κρατάτε στο χέρι σας:

- Κρατήστε τον μαγνήτη [5] στο πίσω μέρος ή τη μαγνητική βάση [9] σε μια μεταλλική μαγνητική επιφάνεια. Το προϊόν παραμένει σε αυτήν τη θέση. Μπορείτε να γείρετε το προϊόν έως και 180° στη μαγνητική βάση [9].
- ⚠ **ΠΡΟΣΟΧΗ!** Σημειώστε τη θέση των χεριών σας ενώ περιστρέφετε τη μαγνητική βάση [9] για να μη μαγκώσετε τα δάχτυλά σας (βλ. Εικ. Β).
- Ξεδιπλώστε το άγκιστρο [4] για να αναρτήσετε το προϊόν από ένα κατάλληλο σημείο ανάρτησης. Το άγκιστρο [4] μπορεί να περιστραφεί κατά 360°.

- ❗ **Σημείωση:** Όταν κρεμάτε το προϊόν, πρέπει να βεβαιωθείτε ότι η επιλεγμένη θέση είναι κατάλληλη για το βάρος του προϊόντος.

● Συντήρηση και καθαρισμός

Το προϊόν δεν απαιτεί συντήρηση. Τα LED δεν μπορούν να αντικατασταθούν.

- Πριν τον καθαρισμό, απενεργοποιήστε και αποσυνδέστε το προϊόν από την παροχή ρεύματος.
- Ποτέ μη βυθίζετε το προϊόν σε νερό ή άλλα υγρά.
- Μη χρησιμοποιείτε διαβρωτικά καθαριστικά μέσα.
- Καθαρίζετε το προϊόν τακτικά με ένα στεγνό πανί χωρίς χνούδια. Χρησιμοποιήστε ένα ελαφρώς υγρό πανί για να αφαιρέσετε τυχόν επίμονη βρωμιά.

● Αντιμετώπιση προβλημάτων

● = Πρόβλημα

⊙ = Αιτία

○ = Λύση

● = Το προϊόν δεν φορτίζει.

⊙ = Ενδέχεται το προϊόν να μην έχει συνδεθεί σωστά.

○ = Ελέγξτε ότι το προϊόν είναι συνδεδεμένο. Για να φορτίσετε το προϊόν, χρησιμοποιήστε τροφοδοτικό με τάση και ρεύμα εξόδου που να ταιριάζουν με την ονομαστική τάση και ρεύμα εισόδου, όπως αναφέρεται στα «Τεχνικά χαρακτηριστικά» αυτού του εγχειριδίου χρήστη.

● Αποθήκευση κατά τη μη χρήση

- Αποθηκεύετε το προϊόν σε ξηρή τοποθεσία, προστατευμένο από τη σκόνη και την άμεση ηλιακή ακτινοβολία.
- Εάν το προϊόν δεν χρησιμοποιείται για μεγάλη χρονική περίοδο, η ενσωματωμένη μπαταρία πρέπει να φορτίζεται πλήρως ώστε να παραταθεί η διάρκεια ζωής του.
- Φορτίζετε τακτικά την ενσωματωμένη μπαταρία εάν δεν πρόκειται να χρησιμοποιήσετε το προϊόν για μεγάλη χρονική περίοδο. Αυτό είναι απαραίτητο για τη διατήρηση της μπαταρίας.

● Απόρριψη

Συσκευασία:

Η συσκευασία αποτελείται από υλικά φιλικά προς το περιβάλλον, τα οποία μπορείτε να διαθέσετε στους χώρους ανακύκλωσης της περιοχής σας.



Προσέξτε τον χαρακτηρισμό των υλικών συσκευασίας για τον διαχωρισμό απορριμμάτων, αυτά είναι χαρακτηρισμένα από συντόμευσεις (a) και αριθμούς (b) με την ακόλουθη σημασία: 1–7: πλαστικά / 20–22: χαρτί και χαρτόνι / 80–98: σύνθετο υλικό.

Προϊόν:



Δυνατότητες για απόρριψη του αχρηστεμένου προϊόντος μπορείτε να πληροφορηθείτε στην διοίκηση του δήμου ή της κοινότητάς σας.



Το διπλανό σύμβολο ενός διαγραμμένου κάδου απορριμμάτων σε ρόδες δείχνει ότι αυτό το προϊόν υπόκειται στην οδηγία 2012/19/ΕΕ. Αυτή η οδηγία δηλώνει ότι αυτό το προϊόν στο τέλος του χρόνου χρήσης του απαγορεύεται να απορριφθεί στα κανονικά οικιακά απορρίμματα, αλλά πρέπει να παραδοθεί σε ειδικά διαμορφωμένα σημεία συλλογής, κέντρα ανακύκλωσης ή επιχειρήσεις απόρριψης.

Αυτή η απόρριψη είναι για εσάς δωρεάν.

Προστατέψτε το περιβάλλον και απορρίψτε ορθά.

Μπαταρίες/συσσωρευτές:



Περιβαλλοντική ζημιά μέσω εσφαλμένης απόρριψης των μπαταριών/συσσωρευτών!

Ελαττωματικές ή εξαντλημένες μπαταρίες/επαναφορτιζόμενες μπαταρίες πρέπει να απορρίπτονται σύμφωνα με τον ΚΑΝΟΝΙΣΜΟ 2023/1542. Επιστρέψτε τις μπαταρίες /επαναφορτιζόμενες μπαταρίες μέσω των διαθέσιμων τοπικών υπηρεσιών συλλογής.

Το σύμβολο του διαγραμμένου κάδου απορριμμάτων στις μπαταρίες ή επαναφορτιζόμενες μπαταρίες σημαίνει ότι δεν επιτρέπεται να απορρίψετε τις μπαταρίες και επαναφορτιζόμενες μπαταρίες στα οικιακά απορρίμματα. Πριν από την απόρριψη, αφαιρείτε τις μπαταρίες/το

πακέτο επαναφορτιζόμενων μπαταριών από το προϊόν. Ενδέχεται να περιέχουν τοξικά βαρέα μέταλλα και υπόκεινται στις προδιαγραφές για τον χειρισμό ειδικών αποβλήτων.

Τα χημικά σύμβολα των βαρέων μετάλλων είναι τα ακόλουθα: Cd = κάδμιο, Hg = υδράργυρος, Pb = μόλυβδος.

● Εγγύηση

Το προϊόν κατασκευάστηκε σύμφωνα με αυστηρές κατευθυντήριες οδηγίες ποιότητας και ελέγχθηκε επιμελώς πριν από την παράδοση. Σε περίπτωση ελαττώματος υλικού ή κατασκευής, έχετε νόμιμα δικαιώματα έναντι του πωλητή του προϊόντος. Τα νομικά σας δικαιώματα δεν περιορίζονται με οιονδήποτε τρόπο από την αναφερόμενη παρακάτω εγγύηση.

Η εγγύηση για το προϊόν αυτό ανέρχεται σε 3 έτη από την ημερομηνία αγοράς. Ο χρόνος εγγύησης αρχίζει την ημερομηνία αγοράς. Φυλάξτε τη γνήσια απόδειξη αγοράς σε σίγουρο μέρος, καθώς αυτό το έγγραφο απαιτείται ως αποδεικτικό της αγοράς.

Όλες οι ζημιές ή τα ελαττώματα, τα οποία υπάρχουν ήδη κατά τον χρόνο της αγοράς, πρέπει να αναφέρονται χωρίς καθυστέρηση μετά την αποσυσκευασία του προϊόντος.

Σε περίπτωση που εντός διαστήματος 3 ετών από την ημερομηνία αγοράς αυτό το προϊόν πασουσιάσει κάποιο ελάττωμα υλικού ή κατασκευής, το προϊόν επισκευάζεται ή αντικαθίσταται από εμάς δωρεάν κατά τη δική μας επιλογή. Ο χρόνος εγγύησης δεν επεκτείνεται λόγω παροχής ικανοποίησης από την ευθύνη για πραγματικά ελαττώματα. Αυτό ισχύει και για εξαρτήματα τα οποία έχουν αντικατασταθεί ή επισκευαστεί.

Αυτή η εγγύηση παύει να ισχύει, εάν στο προϊόν προκλήθηκε ζημιά, ή εάν αυτό χρησιμοποιήθηκε ή συντηρήθηκε με μη ενδεδειγμένο τρόπο.

Η εγγύηση καλύπτει ελαττώματα στο υλικό και την κατασκευή. Αυτή η εγγύηση δεν αφορά σε μέρη του προϊόντος, τα οποία υπόκεινται σε φυσιολογική φθορά και συνεπώς θεωρούνται αναλώσιμα (π.χ., μπαταρίες, εύκαμπτοι σωλήνες, φυσίγγια χρώματος), ούτε σε ζημιές

σε εύθραυστα εξαρτήματα, όπως διακόπτες ή γυάλινα εξαρτήματα.

Με την αντικατάσταση της συσκευής, σύμφωνα με το ΝΟΜΟΣ 2251/1994, ξεκινάει εκ νέου ο χρόνος εγγύησης.

Σε αυτό το προϊόν ο χρόνος εγγύησης ισχύει και για την επαναφορτιζόμενη μπαταρία.

● Διεκπεραίωση της εγγύησης

Για να διασφαλιστεί η γρήγορη επεξεργασία του αιτήματός σας, ακολουθήστε τις παρακάτω υποδείξεις:

Για όλα τα ερωτήματα έχετε πρόχειρη την ταμειακή απόδειξη και τον αριθμό προϊόντος (IAN 525361_2504) ως αποδεικτικό της αγοράς.

Ο αριθμός προϊόντος αναγράφεται στην πινακίδα τύπου που υπάρχει στο προϊόν, είναι χαραγμένη στο προϊόν, στο εξώφυλλο αυτών των οδηγιών (κάτω αριστερά) ή στο αυτοκόλλητο στην πίσω ή κάτω πλευρά του προϊόντος.

Σε περίπτωση που προκύψουν σφάλματα λειτουργίας ή άλλου είδους ελαττώματα, επικοινωνήστε αρχικά μέσω τηλεφώνου ή email με το τμήμα εξυπηρέτησης που αναφέρεται παρακάτω.

Ένα προϊόν που καταγράφεται ως ελαττωματικό, μπορείτε κατόπιν να το αποστείλετε χωρίς ταχυδρομικά τέλη στην γνωστοποιημένη σε εσάς διεύθυνση εξυπηρέτησης πελατών, επισυνάπτοντας την απόδειξη αγοράς (ταμειακή απόδειξη) και υποδεικνύοντας ποιο είναι το ελάττωμα και πότε εμφανίστηκε.

Στη διεύθυνση parkside-diy.com μπορείτε να κατεβάσετε αυτό και πολλά άλλα εγχειρίδια. Με αυτόν τον κωδικό QR, θα μεταβείτε απευθείας στη σελίδα parkside-diy.com. Επιλέξτε τη χώρα σας και, μέσω της μάσκας αναζήτησης, αναζητήστε τις οδηγίες χρήσης. Καταχωρώντας τον αριθμό προϊόντος (IAN) 525361_2504 θα μεταβείτε στις οδηγίες χρήσης για το προϊόν σας.



PDF ONLINE
parkside-diy.com

● Σέρβις

GR Σέρβις Ελλάδα

Τηλ: 00800491824928

Έντυπο επικοινωνίας στο *parkside-diy.com*

IAN 525361_2504

CY Σέρβις Κύπρος

Τηλ: 80094242

Έντυπο επικοινωνίας στο *parkside-diy.com*

IAN 525361_2504



Σερβική σφραγίδα συμμορφωσης



Liste der verwendeten Piktogramme	Seite 140
Einleitung	Seite 141
Bestimmungsgemäße Verwendung	Seite 141
Teilebeschreibung und Funktionen	Seite 142
Technische Daten	Seite 142
Lieferumfang	Seite 143
Sicherheitshinweise	Seite 143
Sicherheitshinweise für Batterien/Akkus .	Seite 144
Vor dem Gebrauch	Seite 145
Aufladen des Produkts	Seite 145
Verwendung	Seite 146
Funktionen für Modell HG12250A	Seite 146
Funktionen für Modell HG12250B	Seite 147
Wartung und Reinigung	Seite 147
Fehlerbehebung	Seite 148
Lagerung bei Nichtgebrauch	Seite 148
Entsorgung	Seite 148
Garantie	Seite 150
Abwicklung im Garantiefall	Seite 151
Service	Seite 152

Liste der verwendeten Piktogramme



GEFAHR! Dieses Symbol mit dem Signalwort „GEFAHR“ weist auf eine Gefährdung mit einem hohen Risikograd hin, die, wenn sie nicht vermieden wird, eine schwere Verletzung oder den Tod zur Folge hat.



WARNUNG! Dieses Symbol in Verbindung mit dem Signalwort „WARNUNG“ weist auf eine Gefährdung mit mittlerem Risiko hin, die, wenn sie nicht vermieden wird, den Tod oder eine schwere Verletzung zur Folge haben kann.



VORSICHT! - Dieses Symbol in Verbindung mit dem Signalwort „VORSICHT“ weist auf eine Gefährdung mit geringem Risiko hin, die eine leichte oder mittlere Verletzungen zur Folge haben kann, wenn der Gefahrenhinweis nicht beachtet wird.









ACHTUNG! Dieses Symbol zusammen mit dem Signalwort „ACHTUNG“ weist darauf hin, dass die Gefahr von Sachschäden besteht.



WARNUNG! EXPLOSIONSGEFAHR!
Ein Warnhinweis mit diesem Symbol und dem Signalwort „WARNUNG! EXPLOSIONSGEFAHR“ weist auf eine mögliche Explosionsgefahr hin. Die Nichtbeachtung dieser Warnung kann zu schweren oder tödlichen Verletzungen und möglichen Sachschäden führen. Befolgen Sie die Anweisungen in diesem Warnhinweis, um schwere Verletzungen, Lebensgefahr oder Sachschäden zu vermeiden!



HINWEIS: Dieses Symbol mit dem Signalwort „HINWEIS“ liefert zusätzliche nützliche Informationen.

	<p>Dieses Zeichen weist darauf hin, dass geeignete Schutzhandschuhe zu tragen sind! Befolgen Sie die Anweisungen, um zu vermeiden, dass die Hände an Gegenstände stoßen oder mit thermischen oder chemischen Stoffen in Berührung kommen!</p>
	<p>USB-Verbindung</p>
	<p>Gleichstrom/-spannung</p>
	<p>Schutzklasse III</p>
	<p>Das CE-Zeichen bestätigt die Konformität mit den für das Produkt geltenden EU-Richtlinien.</p>
	<p>Sicherheitshinweise Gebrauchsanweisung</p>

AKKU-LED-LEUCHE PALA 2000 A2

● **Einleitung**

Wir beglückwünschen Sie zum Kauf Ihres neuen Produkts. Sie haben sich damit für ein hochwertiges Produkt entschieden. Die Bedienungsanleitung ist Teil dieses Produkts. Sie enthält wichtige Hinweise für Sicherheit, Gebrauch und Entsorgung. Machen Sie sich vor der Benutzung des Produkts mit allen Bedien- und Sicherheitshinweisen vertraut. Benutzen Sie das Produkt nur wie beschrieben und für die angegebenen Einsatzbereiche. Händigen Sie alle Unterlagen bei Weitergabe des Produkts an Dritte mit aus.

● **Bestimmungsgemäße Verwendung**



Dieses Produkt ist für den normalen Gebrauch vorgesehen. Dieses Produkt ist nur für den privaten Gebrauch in trockenen Zimmern geeignet, z. B. im Lagerraum oder Flur. Das Produkt ist nicht für den kommerziellen Gebrauch oder andere Anwendungen bestimmt. Nur für den Gebrauch in Innenräumen.

- Nicht geeignet für die gewöhnliche Beleuchtung in Haushaltsräumen.

● Teilebeschreibung und Funktionen

- 1 Strahler
- 2 Ein-/Ausschalter
- 3 Griff
- 4 Haken
- 5 Magnet
- 6 Seitenleuchte
- 7 USB-Eingangsbuchse (Typ C)
- 8 Ladeanzeige
- 9 Magnetischer Standfuß (nur HG12250B)
- 10 USB-Kabel (Typ A auf Typ C)

● Technische Daten

Akku-led-leuchte:

- Leuchtmittel: 1 x 2 W COB-LED für die Seitenleuchte und
1 x 1 W SMD-LED für den Strahler (nicht austauschbar)
- Akku: 1 x Lithium-Ionen 3,7 V --- ,
18650 2000 mAh, 7,4 Wh (1ICR19/67)
(nicht von dem Benutzer austauschbar; nur von einer qualifizierten Person austauschbar)
- Leuchtdauer: ca. 2,5 Stunden für die Seitenleuchte und 6 Stunden für den Strahler (bei voll aufgeladenem Akku)
- Schutzklasse: III/ III
- USB-Eingang: 5 V --- , 1 A
- i Hinweis:** Die USB-A-Buchse zur Stromversorgung ist nicht inbegriffen. Verwenden Sie ein SELV-Netzteil mit einer maximalen Ausgangsspannung von 5 V --- , 1 A.

Produktgröße:

- HG12250A
(eingezogen): 19,5 x 4 x 3 cm (H x B x L)
- HG12250A
(ausgezogen): 28 x 4 x 3 cm (H x B x L)
- HG12250B: 17 x 2,5 x 6 cm (H x B x L)

Produktgewicht:

HG12250A: 185 g (inkl. Zubehör)

HG12250B: 200 g (inkl. Zubehör)

Betriebstemperatur: 0 °C bis 25 °C

Lagertemperatur: -10 °C bis +45 °C

Luftfeuchtigkeit bei

Betrieb: 40 bis 75 % relative Luftfeuchtigkeit

● Lieferumfang

1 LED-Leuchte

1 USB-Kabel

1 Gebrauchsanweisung



Sicherheitshinweise

-  **⚠️ WARNUNG! LEBENSGEFAHR UND UNFALLGEFAHR FÜR SÄUGLINGS- UND KINDER!** Lassen Sie Kinder niemals allein und unbeaufsichtigt mit dem Verpackungsmaterial. Wenn Kinder mit Verpackungsmaterial spielen, besteht immer die Gefahr des Erstickens. Kinder unterschätzen häufig die Risiken. Halten Sie Kinder stets vom Verpackungsmaterial fern. Dieses Produkt ist kein Spielzeug.
- Dieses Produkt kann von Kindern ab 8 Jahren und Personen mit eingeschränkten physischen, sensorischen oder mentalen Fähigkeiten oder Mangel an Erfahrung und Wissen benutzt werden, wenn sie beaufsichtigt oder bezüglich des sicheren Gebrauchs des Produktes unterwiesen wurden und die damit verbundenen Gefahren verstehen. Kinder dürfen nicht mit dem Produkt spielen. Reinigung und die vom Benutzer durchzuführende Wartung dürfen nicht von Kindern ohne Beaufsichtigung durchgeführt werden.
- Dieses Produkt ist kein Spielzeug und muss außerhalb der Reichweite von Kindern aufbewahrt werden. Kinder sind sich der mit der Handhabung von Elektrogeräten verbundenen Gefahren nicht bewusst.
- Verwenden Sie das Produkt nicht, wenn Sie eine Beschädigung gleich welcher Art feststellen.

-  **VORSICHT! EXPLOSIONSGEFAHR!** Betreiben Sie das Produkt nicht in explosionsgefährdeten Umgebungen, in denen sich brennbare Dämpfe, Gase oder Stäube befinden.
- Schützen Sie das Produkt vor Feuchtigkeit und Nässe. Tauchen Sie das Produkt niemals in Wasser oder andere Flüssigkeiten ein.
- Nehmen Sie nicht selbst Änderungen oder Reparaturen am Produkt vor. Die LEDs können nicht ausgetauscht werden.

 **VORSICHT!** Die Schutzeinfassung für die LEDs kann nicht ersetzt werden. Entsorgen Sie das Produkt, wenn Sie Risse oder Anzeichen von Brüchen an der Schutzeinfassung entdecken.

- Entsorgen Sie das Produkt, wenn das Produkt oder das USB-Kabel beschädigt ist.
- Achten Sie darauf, dass das USB-Kabel nicht durch scharfe Kanten oder heiße Gegenstände beschädigt werden kann. Wickeln Sie das USB-Kabel vor der Verwendung vollständig ab.
- Ziehen Sie die USB-Stecker vor der Montage, dem Zerlegen oder der Reinigung immer aus der USB-Buchse.
- Schützen Sie das Produkt vor extremer Hitze und Kälte.
- Die LEDs sind nicht austauschbar. Wenn die LEDs am Ende ihrer Lebensdauer ausfallen, muss das gesamte Produkt ausgetauscht werden.
- Das Produkt sollte niemals an einem PC oder Notebook aufgeladen werden, da aufgrund des hohen Stromverbrauchs der PC oder das Notebook beschädigt werden könnte.

Sicherheitshinweise für Batterien/Akkus

- **LEBENSGEFAHR!** Bewahren Sie Batterien/Akkus außerhalb der Reichweite von Kindern auf. Bei versehentlichem Verschlucken sofort einen Arzt aufsuchen.
-  **EXPLOSIONSGEFAHR!** Laden Sie niemals nicht wiederaufladbare Batterien auf. Schließen Sie Batterien/Akkus nicht kurz und/oder öffnen Sie sie nicht. Überhitzung, Brand oder Bersten könnte die Folge sein.

- Werfen Sie Batterien/Akkus niemals in Feuer oder in Wasser.
- Die Batterien/Akkus dürfen nicht mechanisch belastet werden.

Gefahr des Auslaufens von Batterien/Akkus

- Vermeiden Sie extreme Umgebungsbedingungen und Temperaturen, die Batterien/Akkus beeinträchtigen könnten, z. B. Heizkörper/direkte Sonneneinstrahlung.
- Wenn Batterien/Akkus ausgelaufen sind, vermeiden Sie den Kontakt mit Haut, Augen und Schleimhäuten mit den Chemikalien! Spülen Sie die betroffenen Stellen sofort mit Süßwasser und suchen Sie einen Arzt auf!
-  **SCHUTZHANDSCHUHE TRAGEN!**
Ausgelaufene oder beschädigte Batterien/Akkus können bei Kontakt mit der Haut Verätzungen verursachen. Tragen Sie in einem solchen Fall stets geeignete Schutzhandschuhe.
- Dieses Produkt verfügt über einen eingebauten, wiederaufladbaren Akku, der vom Benutzer nicht ausgetauscht werden kann. Der Ausbau oder das Auswechseln des Akkus darf nur durch den Hersteller oder seinem Kundendienst oder durch eine ähnlich qualifizierte Person erfolgen, um Gefahren zu vermeiden. Bei der Entsorgung des Produkts ist zu beachten, dass dieses Produkt eine wiederaufladbare Batterie enthält.

● **Vor dem Gebrauch**

- ① **Hinweis:** Entfernen Sie alle Verpackungsmaterialien vom Produkt.

● **Aufladen des Produkts**

- ① **Hinweis:** Es empfiehlt sich, das Produkt innerhalb von 3 Monat nach dem Kauf zu verwenden.
- ① **Hinweis:** Laden Sie das Produkt vor dem ersten Gebrauch vollständig auf.
- ① **Hinweis:** Laden Sie den Akku vor der Lagerung vollständig auf. Wenn Sie das Produkt länger als 3 Monate lagern möchten, laden Sie den Akku alle 3 Monate vollständig auf.

- ❗ **Hinweis:** Sie können das Produkt mit dem mitgelieferten USB-Kabel **10** mit der angegebenen Eingangsspannung und Stromstärke aufladen (siehe „Technische Daten“).
- Stecken Sie den USB-Stecker (Typ C) des USB-Kabels **10** in die USB-Eingangsbuchse (Typ C) **7** des Produkts.
- Stecken Sie dann den USB-Stecker des USB-Kabels **10** in den USB-Anschluss des USB-Netzteils.
- ❗ **Hinweis:** Für HG12250A: Die USB-Anschlussbuchse (Typ C) **7** ist in der Lampe verborgen integriert (Abb. B). Bitte ziehen Sie die Lampe vor dem Aufladen vollständig aus.
- ❗ **Hinweis:** Achten Sie auf den Abstand zwischen der Lampe und dem USB-Netzteil, da die Länge des USB-Kabels **10** ca. 1 m beträgt.
- ❗ **Hinweis:** Während des Ladevorgangs leuchtet die Ladeanzeige **8** rot. Wenn der Ladevorgang abgeschlossen ist, leuchtet die Ladeanzeige **8** grün. Wenn die Ladeanzeige **8** grün leuchtet, ziehen Sie das USB-Kabel **10** aus der USB-Eingangsbuchse (Typ C) **7** des Produkts, um ein Entladen des Akkus zu verhindern.

● Verwendung

⚠ **VORSICHT! UNFALLGEFAHR!** Lagern und sichern Sie das Produkt immer so, dass keine Verletzungsgefahr besteht oder dass das Produkt nicht beschädigt werden kann.

● Funktionen für Modell HG12250A

Lichtfunktionen

Das Produkt verfügt über zwei Lichtfunktionen, die auch gleichzeitig verwendet werden können.

- Schalten Sie den Strahler **1** durch Drücken des Ein-/Ausschalters **2** ein und aus (Abb. A).
- Schalten Sie die Seitenleuchte **6** ein, indem Sie sie aus dem Griff **3** herausziehen (Abb. A). Schieben Sie die Seitenleuchte zum Ausschalten zurück in den Griff **3**.
- ❗ **Hinweis:** Verwenden Sie die Seitenleuchte **6** nur, wenn sie **6** vollständig ausgezogen ist. Ansonsten besteht Überhitzungsgefahr!

Befestigung des Produkts

Das Produkt kann auf 2 Arten verwendet werden, ohne dass es in der Hand gehalten werden muss:

- Halten Sie den Magneten **5** an der Unterseite gegen eine metallische Magnetfläche. Das Produkt bleibt in dieser Position.
- Klappen Sie den Haken **4** aus, um das Produkt an einem geeigneten Aufhängungspunkt aufzuhängen.
- i Hinweis:** Wenn Sie das Produkt aufhängen, achten Sie darauf, dass der gewählte Ort für das Gewicht des Produkts geeignet ist.

● Funktionen für Modell HG12250B

Lichtfunktionen

- Schalten Sie die Seitenleuchte **6** durch Drücken des Ein-/Ausschalters **2** ein (Abb. A).
- Wenn Sie den Ein-/Ausschalter **2** erneut drücken, schaltet sich die Seitenleuchte **6** aus und der Strahler **1** schaltet sich gleichzeitig ein.
- Drücken Sie den Ein-/Ausschalter **2** erneut, um das Produkt auszuschalten.

Befestigung des Produkts

Das Produkt kann auf 2 Arten verwendet werden, ohne dass es in der Hand gehalten werden muss:

- Halten Sie den Magneten **5** auf der Rückseite oder den magnetischen Standfuß **9** an eine magnetische Metallfläche. Das Produkt bleibt in dieser Position. Sie können das Produkt bis zu 180 ° auf dem Magnet-Standfuß **9** neigen.
- ⚠ VORSICHT!** Achten Sie beim Drehen des Magnet-Standfußes **9** auf die Position Ihrer Hände, damit Sie sich nicht die Finger einklemmen (siehe Abb. B).
- Klappen Sie den Haken **4** aus, um das Produkt an einem geeigneten Aufhängungspunkt aufzuhängen. Der Haken **4** kann um 360 ° gedreht werden.
- i Hinweis:** Wenn Sie das Produkt aufhängen, achten Sie darauf, dass der gewählte Ort für das Gewicht des Produkts geeignet ist.

● Wartung und Reinigung

Das Produkt ist wartungsfrei. Die LEDs können nicht ausgetauscht werden.

- Schalten Sie das Produkt aus und trennen Sie es von der Stromversorgung, bevor Sie es reinigen.

- Tauchen Sie das Produkt niemals in Wasser oder andere Flüssigkeiten ein.
- Verwenden Sie keine ätzenden Reinigungsmittel.
- Reinigen Sie das Produkt regelmäßig mit einem trockenen, fusselfreien Tuch. Verwenden Sie ein leicht angefeuchtetes Tuch, um hartnäckigen Schmutz zu entfernen.

● Fehlerbehebung

● = Problem

⊙ = Ursache

○ = Lösung

● = Das Produkt wird nicht aufgeladen.

⊙ = Es kann sein, dass das Produkt nicht richtig angeschlossen ist.

○ = Prüfen Sie, ob das Produkt angeschlossen ist. Verwenden Sie zum Aufladen des Produkts ein Netzteil, dessen Ausgangsspannung und -stromstärke mit der Nenneingangsspannung und -stromstärke übereinstimmen, wie unter „Technische Daten“ in dieser Gebrauchsanweisung angegeben.

● Lagerung bei Nichtgebrauch

- Lagern Sie das Produkt an einem trockenen und staubfreien Ort, wo es vor direkter Sonneneinstrahlung geschützt ist.
- Wenn das Produkt längere Zeit nicht benutzt wird, sollte der eingebaute Akku vollständig aufgeladen werden, um seine Lebensdauer zu verlängern.
- Laden Sie den eingebauten Akku regelmäßig auf, wenn Sie das Produkt längere Zeit nicht verwenden. Dies ist notwendig, um den Akku zu schonen.

● Entsorgung

Verpackung:

Die Verpackung besteht aus umweltfreundlichen Materialien, die Sie über die örtlichen Recyclingstellen entsorgen können.



Beachten Sie die Kennzeichnung der Verpackungsmaterialien bei der Abfalltrennung, diese sind gekennzeichnet mit Abkürzungen (a) und Nummern (b) mit folgender Bedeutung: 1–7: Kunststoffe/20–22: Papier und Pappe/80–98: Verbundstoffe.

Produkt:



Möglichkeiten zur Entsorgung des ausgedienten Produkts erfahren Sie bei Ihrer Gemeinde- oder Stadtverwaltung.



Gerät entsorgen

Das Symbol der durchgestrichenen Mülltonne bedeutet, dass dieses Gerät am Ende der Nutzungszeit nicht über den Hausmüll entsorgt werden darf. Das Gerät ist bei eingerichteten Sammelstellen, Wertstoffhöfen oder Entsorgungsbetrieben abzugeben. Zudem sind Vertrieber von Elektro- und Elektronikgeräten sowie Vertrieber von Lebensmitteln zur Rücknahme verpflichtet. LIDL bietet Ihnen Rückgabemöglichkeiten direkt in den Filialen und Märkten an. Rückgabe und Entsorgung sind für Sie kostenfrei. Beim Kauf eines Neugerätes haben Sie das Recht, ein entsprechendes Altgerät unentgeltlich zurückzugeben. Zusätzlich haben Sie die Möglichkeit, unabhängig vom Kauf eines Neugerätes, unentgeltlich (bis zu drei) Altgeräte abzugeben, die in keiner Abmessung größer als 25 cm sind. Bitte löschen Sie vor der Rückgabe alle personenbezogenen Daten. Bitte entnehmen Sie vor der Rückgabe Batterien oder Akkumulatoren, die nicht vom Altgerät umschlossen sind, sowie Lampen, die zerstörungsfrei entnommen werden können und führen diese einer separaten Sammlung zu.

Diese Entsorgung ist für Sie kostenfrei.

Schonen Sie die Umwelt und entsorgen Sie fachgerecht.

Batterien/Akkus:



Umweltschäden durch falsche Entsorgung der Batterien/Akkus!

Defekte oder verbrauchte Batterien/ Akkus müssen gemäß VERORDNUNG 2023/1542 entsorgt werden. Geben Sie Batterien / Akkus über die angebotenen lokalen Sammeleinrichtungen zurück.

Das Symbol der durchgestrichenen Mülltonne auf Batterien oder Akkus bedeutet, dass Sie Batterien und Akkus nicht im Hausmüll entsorgen dürfen. Entnehmen Sie die Batterien/den Akku-Pack aus dem Produkt vor der Entsorgung. Diese können giftige Schwermetalle enthalten und unterliegen der Sondermüllbehandlung. Die chemischen Symbole der Schwermetalle sind wie folgt: Cd =Cadmium, Hg = Quecksilber, Pb = Blei. Sie sind gesetzlich verpflichtet, alte Batterien und Akkus nach Gebrauch zurückzugeben. Geben Sie deshalb verbrauchte Batterien und Akkus kostenfrei im Handelsgeschäft z. B. in Ihrer LIDL Filiale oder bei einer kommunalen Sammelstelle ab.

Der eingebaute Akku kann zur Entsorgung nicht ausgebaut werden. Geben Sie das Produkt vollständig an einer Sammelstelle für alte Elektronik ab.

● Garantie

Das Produkt wurde nach strengen Qualitätsrichtlinien hergestellt und vor der Auslieferung sorgfältig geprüft. Im Falle von Material- oder Herstellungsfehlern haben Sie gegenüber dem Verkäufer des Produkts gesetzliche Rechte. Ihre gesetzlichen Rechte werden in keiner Weise durch unsere unten aufgeführte Garantie eingeschränkt.

Die Garantie für dieses Produkt beträgt 3 Jahre ab Kaufdatum. Die Garantiezeit beginnt mit dem Kaufdatum. Bewahren Sie den Originalkaufbeleg an einem sicheren Ort auf, da dieses Dokument als Nachweis des Kaufs erforderlich ist.

Alle Schäden oder Mängel, die bereits zum Zeitpunkt des Kaufs vorhanden sind, müssen unverzüglich nach dem Auspacken des Produkts gemeldet werden.

Sollte das Produkt innerhalb von 3 Jahren ab Kaufdatum einen Material- oder Herstellungsfehler aufweisen, werden wir es – nach unserer Wahl – kostenlos für Sie reparieren oder ersetzen. Die Garantiezeit verlängert sich durch einen stattgegebenen Gewährleistungsanspruch nicht. Dies gilt auch für ersetzte und reparierte Teile.

Diese Garantie erlischt, wenn das Produkt beschädigt oder unsachgemäß verwendet oder gewartet wurde.

Die Garantie deckt Material- und Herstellungsfehler ab. Diese Garantie erstreckt sich weder auf Produktteile, die normalem Verschleiß unterliegen, und somit als Verschleißteile gelten (z. B. Batterien, Schläuche, Farbpatronen), noch auf Schäden an zerbrechlichen Teilen, z. B. Schalter oder Teile aus Glas.

Bei diesem Produkt gilt die Garantiezeit auch für den Akku.

● **Abwicklung im Garantiefall**

Um eine schnelle Bearbeitung Ihres Anliegens zu gewährleisten, folgen Sie bitte den folgenden Hinweisen:

Bitte halten Sie für alle Anfragen den Kassenbon und die Artikelnummer (IAN 525361_2504) als Nachweis für den Kauf bereit.

Die Artikelnummer entnehmen Sie bitte dem Typenschild am Produkt, einer Gravur am Produkt, dem Titelblatt Ihrer Anleitung (unten links) oder dem Aufkleber auf der Rück- oder Unterseite des Produktes.

Sollten Funktionsfehler oder sonstige Mängel auftreten kontaktieren Sie zunächst die nachfolgend benannte Serviceabteilung telefonisch oder per EMail.

Ein als defekt erfasstes Produkt können Sie dann unter Beifügung des Kaufbelegs (Kassenbon) und der Angabe, worin der Mangel besteht und wann er aufgetreten ist, für Sie portofrei an die Ihnen mitgeteilte Service Anschrift übersenden.

Auf parkside-diy.com können Sie diese und viele weitere Handbücher einsehen und herunterladen. Mit diesem QR-Code gelangen Sie direkt auf parkside-diy.com. Wählen Sie Ihr Land aus, und suchen Sie über

die Suchmaske nach den Bedienungsanleitungen.
Mittels Eingabe der Artikelnummer (IAN) 525361_2504
gelangen Sie zur Bedienungsanleitung für Ihren Artikel.



● Service

DE Service Deutschland

Tel.: 08008855300

Kontaktformular auf parkside-diy.com

IAN 525361_2504

AT Service Österreich

Tel.: 0800447750

Kontaktformular auf parkside-diy.com

IAN 525361_2504

BE Service Belgien

Tél.: 080012614

Kontaktformular auf parkside-diy.com

IAN 525361_2504

CH Service Schweiz

Tel.: 0800563601

Kontaktformular auf parkside-diy.com

IAN 525361_2504



Serbisches Konformitätszeichen

