

LED WORK LIGHT PASL 44 A1

(GB)

LED WORK LIGHT

User manual

(SI)

DELOVNI LED-REFLEKTOR

Navodila za uporabo

(CZ)

PRACOVNÍ LED REFLEKTOR

Návod na obsluhu

(SK)

LED PRACOVNÝ REFLEKTOR

Návod na obsluhu

(DE) (AT) (CH)

LED-ARBEITSSTRAHLER

Bedienungsanleitung

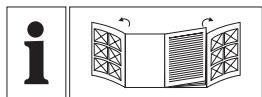

GB	User manual	Page	5
SI	Navodila za uporabo	Stran	13
CZ	Návod na obsluhu	Strana	22
SK	Návod na obsluhu	Strana	30
DE/AT/CH	Bedienungsanleitung	Seite	38

A

HG12248

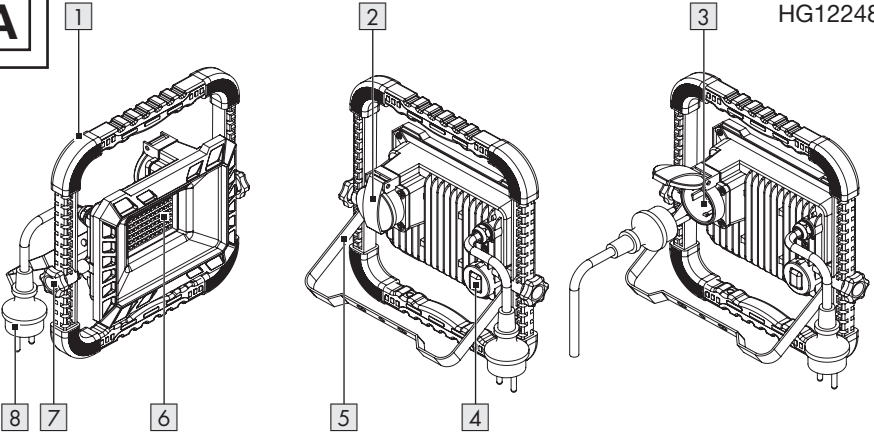
**B**

HG12248-FR

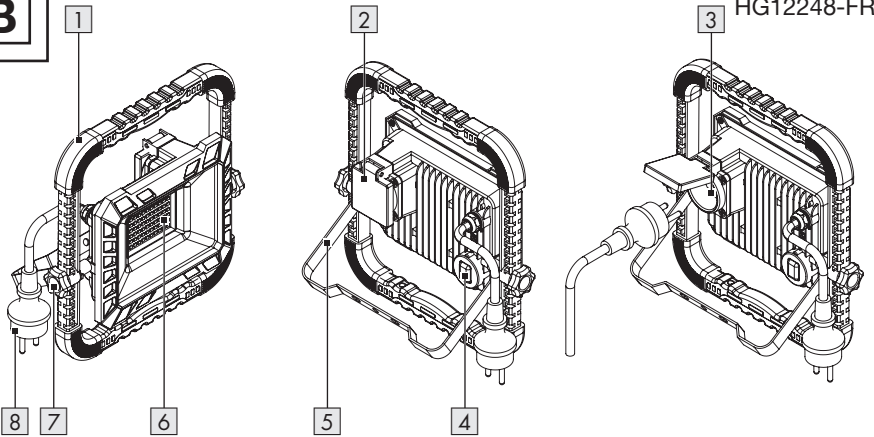
**C**

HG12248-CH

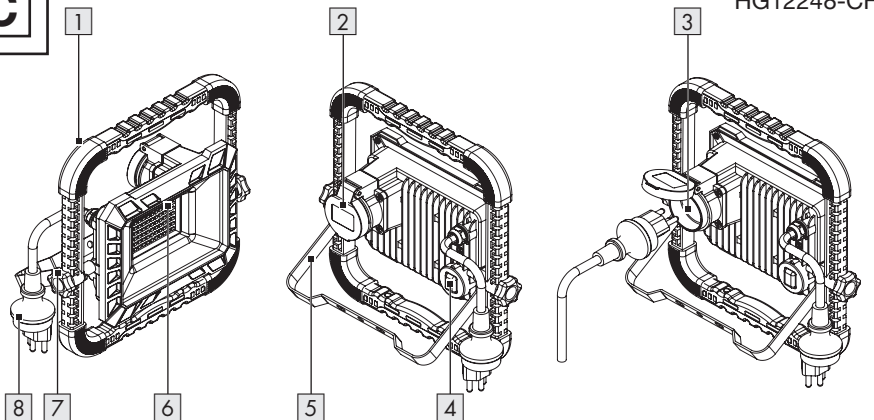

HG12248-BS

D

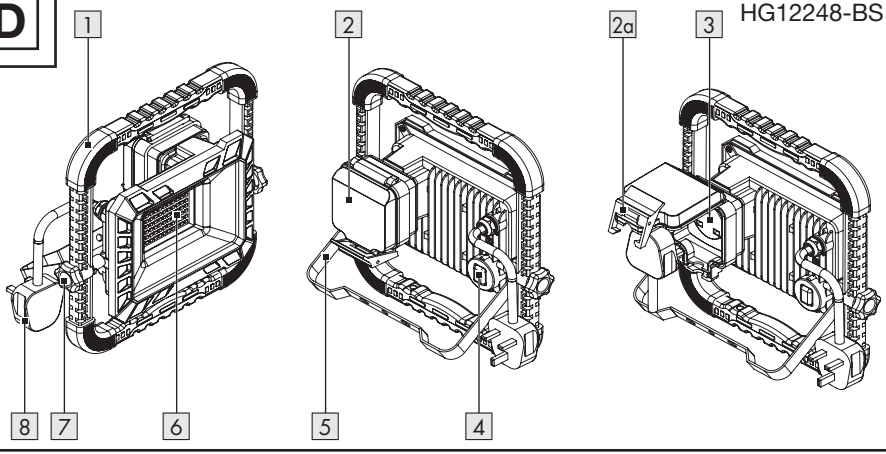

E

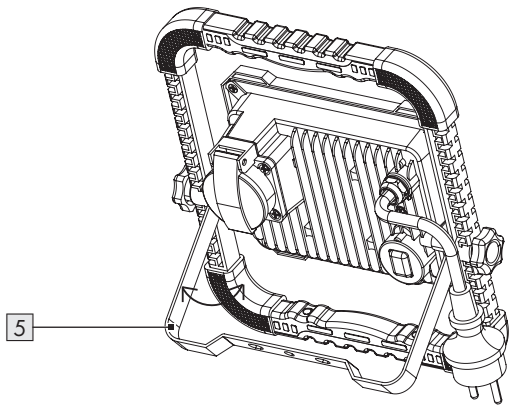



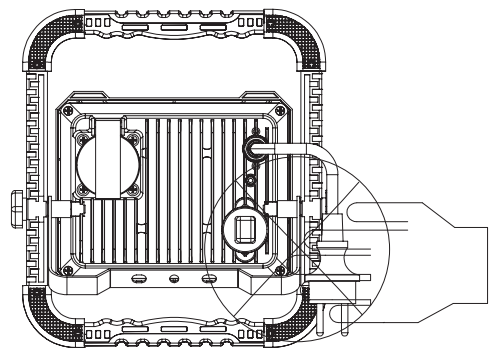













F



List of pictograms used	Page	6
Introduction	Page	7
Intended use	Page	7
Scope of delivery	Page	7
Parts list	Page	7
Technical data	Page	7
General safety instructions	Page	8
First use	Page	9
Unpacking the product	Page	9
Setting up the product	Page	10
Usage	Page	10
Switching the product on/off	Page	10
Connecting an external appliance to the socket-outlet	Page	10
Cleaning	Page	11
Disposal	Page	11
Warranty	Page	11
Warranty claim procedure	Page	11
Service	Page	12

List of pictograms used

	DANGER! – Designating a hazard with high risk, which will result in death or severe injury if not avoided (e.g. risk of suffocation)		Alternating current/voltage
	WARNING! – Designating a hazard with moderate risk, which can result in death or severe injury if not avoided (e.g. risk of electric shock)		Dust-protected + splash-proof (IP54) for LED work light (except socket-outlet)
	CAUTION! – Designating a hazard with low risk, which could result in minor or moderate injury if not avoided (e.g. risk of scalding)		Splash-proof (only socket-outlet)
	NOTICE! – Warns of possible damage to property/the product if not avoided (e.g. risk of short circuit)		Water jet protected (only socket-outlet)
	INFO: This symbol with the “Info” signal word offers additional useful information.		Length of the mains cord: 3 m
	Minimum distance to illuminated material		Product designed to withstand severe mechanical handling
	Not suitable for household room illumination	 	Safety information Instructions for use
	CE mark indicates conformity with relevant EU directives applicable for this product.		CAUTION. Hot surface!

LED WORK LIGHT

● Introduction

We congratulate you on the purchase of your new product. You have chosen a high quality product. The instructions for use are part of the product. They contain important information concerning safety, use and disposal. Before using the product, please familiarise yourself with all of the safety information and instructions for use. Only use the product as described and for the specified applications. If you pass the product on to anyone else, please ensure that you also pass on all the documentation with it.

● Intended use

- This product is intended for use in rough conditions.
- This product is only suitable for private use in outdoor areas.
- This product is not intended for commercial use or for use in other applications.

-  This product is not suitable for household room illumination.

● Technical data

Model:	HG12248	HG12248-FR	HG12248-BS	HG12248-CH
Input voltage:	230 V~, 50 Hz			
Total power consumption:	43.5 W			
Protection class:	I			
Power output via socket-outlet:	max. 2,500 W			max. 2,300 W
Dimensions:	approx. 25.8 cm × 26 cm × 8 cm	approx. 25.8 cm × 26 cm × 12 cm	approx. 25.8 cm × 26 cm × 9.5 cm	

● Scope of delivery

- 1 LED work light
- 1 User manual

● Parts list

Before reading, unfold the page containing the illustrations and familiarise yourself with all functions of the product.

Figure A, B, C, D:

- 1 Handle
- 2 Socket-outlet cover
- 3 Socket-outlet
- 4 On/off switch
- 5 Stand
- 6 LED panel
- 7 Star knob screw
- 8 Mains cord with mains plug

Figure D:

- 2a Interlock

Model:		HG12248	HG12248-FR	HG12248-BS	HG12248-CH
Weight:		approx. 1,300 g			
Projected area:		approx. 450 cm ²			
Certification:		GS	–	–	–
Degree of protection	Product (except socket-outlet):	IP54 ¹	IP54 ^{1,3}	IP54 ^{1,3}	IP54 ¹
	Socket-outlet:	IPX4 ²	IPX4 ^{2,4}	IPX4 ^{2,5}	IPX5 ⁶
This product contains a light source of energy efficiency class “F”.					
¹ dust-protected/splash-proof ² splash-proof ³ mains plug for indoor use only ⁴ only when socket-outlet cover closed (without mains plug inserted) ⁵ only when socket-outlet cover closed ⁶ water-jet-protected					



General safety instructions

BEFORE USING THE PRODUCT, FAMILIARISE YOURSELF WITH ALL OF THE SAFETY INFORMATION AND INSTRUCTIONS FOR USE! WHEN PASSING THIS PRODUCT ON TO OTHERS, ALSO INCLUDE ALL THE DOCUMENTS!



⚠ WARNING! DANGER TO LIFE AND RISK OF ACCIDENTS FOR INFANTS AND CHILDREN!

Never leave children unsupervised with the packaging material. Always keep children away from the packaging material.

- This product may be used by children aged 8 years and up, as well as by persons with reduced physical, sensory or mental capacities, or those lacking experience and/or knowledge provided they are supervised or instructed in the safe use of the product and they understand the associated risks. Do not

allow children to play with the product. Cleaning and user maintenance must not be performed by children without supervision.

- This product is not a toy and should be kept out of the reach of children. Children are not aware of the dangers associated with handling electrical products.

⚠ DANGER! Risk of suffocation!

Children could swallow and choke on small included parts (e.g. screws). Keep children away from the work area during assembly.

- Do not use the product if you detect any type of damage.
- Never immerse the product in water or other liquids!
- Do not carry out any modifications or repairs to the product yourself. The built-in LED module and built-in LED driver cannot be replaced.

- If the LEDs fail at the end of their lives, the entire product must be replaced.
- The mains cord of this product cannot be replaced. If the mains cord is damaged, the product shall be destroyed.



Danger to life by electric shock

- Always check the product for damage before connecting it to the mains. Never use the product if it shows any signs of damage.
- Protect the mains cord against sharp edges, mechanical stresses and hot surfaces.
- Always unplug the mains plug from the socket before cleaning.
- Disconnect the product from the mains supply if it is not going to be used for some time (e.g. holiday).
- Verify that the mains voltage on site corresponds with the operating voltage required for the product (230 V~, 50 Hz), before you use it. Otherwise do not use the product.

⚠ CAUTION! Risk of burn injuries! To prevent burns, verify the product is switched off and has cooled down for at least 15 minutes before touching it. The product can become very hot.

- The accessible surface, is very hot when the lamp is operating.



FIRE HAZARD! Fit the product so that it is at least 1.0 metre away from the material to be illuminated. Excessive heat can result in a fire.

- **⚠ WARNING!** Do not turn on the light when the product is facing down to a combustible surface. The exposed surface may be overheated or ignited.

- Do not place burning candles or open fire on or near the product.
- Do not use the product near heat sources such as radiators or devices emitting heat.
- The product is only suited for use with the built-in LED control gear.
- The product continues to draw a small amount of power even if the product is off as long as product is connected to supply mains. To switch the product off completely, unplug the mains plug from the socket-outlet.
- The mains plug can only be connected with a corresponding socket-outlet with the same IP degree in order to keep the protective degree against dust/water (HG12248-BS only; mains plug for indoor use only).
- Luminaires shall not be connected after each other.
- The product can be hung up or it can be used on a flat, stable surface, e.g. floor or table.
- The product must not be used as a hand lamp.
- Do not mount the product to a wall or ceiling. The product may only be used as described in this user manual.

● **First use**

● **Unpacking the product**

1. Take the product out of the packaging and remove all packaging materials and plastic wrappings.
2. Check to make sure that all listed parts are included (see “Scope of delivery”).

3. Check whether the product and all parts are in good condition. If any damage or defect is detected, do not use the product, but follow the procedure described in chapter “Warranty”.

● Setting up the product

(Fig. E, F)

⚠ CAUTION! Risk of injury! Note the position of your hands whilst folding the stand **5** in or out. There is a risk of pinching your fingers.

1. Loosen both star knob screws **7**.
2. Fold out the stand **5** as far as it will go.
3. Tighten both star knob screws **7**.
4. Place the product on a stable, horizontal surface.
5. Check the stability of the product.

● Usage

● Switching the product on/off

⚠ NOTICE! Risk of property damage! Do not move the mains cord **8** after connecting the mains plug to a socket-outlet. There is a risk that the product will slip or tip over.

- ① **INFO:** Connect the mains plug **8** to an IPX4 socket-outlet during outdoor use.
- Connect the mains plug **8** to a suitable socket-outlet.
- **Switching on:** Press the on/off switch **4** to position **I** (normal brightness) or **II** (max. brightness).
- **Switching off:** Press the on/off switch **4** to position **O**.

● Connecting an external appliance to the socket-outlet

⚠ WARNING! Risk of fire! Do not connect any appliance with a total power consumption of more than 2,500 W (HG12248/HG12248-FR/HG12248-BS) or 2,300 W (HG12248-CH).

⚠ WARNING! Risk of electric shock! Water may enter the product if you connect an appliance featuring a non-waterproof mains plug. When using the product outdoors, make sure that the appliance to be connected to the socket-outlet **3** features a waterproof mains plug.

For HG12248/HG12248-FR:

- The socket-outlet **3** is only IPX4 protected.
- Only insert a corresponding IPX4 mains plug for outdoor use.

For HG12248-BS:

1. Open the socket-outlet cover **2**.
2. Connect the mains plug of your appliance to the socket-outlet **3**.
3. Close the socket-outlet cover **2**.
4. Lock the socket-outlet cover **2** with the interlock **2a**.

For HG12248-CH:

- The socket-outlet **3** is only IPX5 protected.
 - Only insert a corresponding IPX5 mains plug for outdoor use.
1. Open the socket-outlet cover **2**.
 2. Connect the mains plug of your appliance to the socket-outlet **3**.

3. After use, disconnect the mains plug of your appliance from the socket-outlet **3**. Close the socket-outlet cover **2**.

● Cleaning

- Never immerse the product in water or other liquids. Otherwise the product can be damaged.
- Before cleaning:
 - Remove the mains plug **8** from the socket-outlet.
 - Allow the product to cool down.
 - Close the socket-outlet cover **2**.
- Clean the product with a lint-free, slightly moist cloth and mild cleaning agent.

● Disposal

The packaging is made entirely of recyclable materials, which you may dispose of at local recycling facilities.



Observe the marking of the packaging materials for waste separation, which are marked with abbreviations (a) and numbers (b) with following meaning: 1–7: plastics/20–22: paper and fibreboard/80–98: composite materials.

Product:



Contact your local refuse disposal authority for more details of how to dispose of your worn-out product.



To help protect the environment, please dispose of the product properly when it has reached the end of its useful life and not in the household waste. Information on collection points and their opening hours can be obtained from your local authority.

● Warranty

The product has been manufactured to strict quality guidelines and meticulously examined before delivery. In the event of material or manufacturing defects you have legal rights against the retailer of this product. Your legal rights are not limited in any way by our warranty detailed below.

The warranty for this product is 3 years from the date of purchase. The warranty period begins on the date of purchase. Keep the original sales receipt in a safe location as this document is required as proof of purchase.

Any damage or defects already present at the time of purchase must be reported without delay after unpacking the product.

Should the product show any fault in materials or manufacture within 3 years from the date of purchase, we will repair or replace it – at our choice – free of charge to you. The warranty period is not extended as a result of a claim being granted. This also applies to replaced and repaired parts.

This warranty becomes void if the product has been damaged, or used or maintained improperly.

The warranty covers material or manufacturing defects. This warranty does not cover product parts subject to normal wear and tear, thus considered consumables (e.g. batteries, rechargeable batteries, tubes, cartridges), nor damage to fragile parts, e.g. switches or glass parts.

● Warranty claim procedure

So that your request can be processed quickly, please observe the following instructions:

For all inquiries, please have the receipt and item number (IAN 465714_2404) ready as proof of purchase.

The article number can be taken from the identification label on the product, engraving on the product, the front cover of your manual (at the bottom left), or the sticker on the back or bottom of the product.

If malfunctions or other defects arise, first contact the service department indicated below by phone or email.

You can then send a product recorded as defective to the communicated service address postage-free, making sure to enclose proof of purchase (receipt) and information on the details of the defect and when it occurred.



You can download and view this and numerous other manuals at parkside-diy.com. This QR code takes you directly to parkside-diy.com. Choose your country and use the search screen to search for the operating instructions. Entering the item number (IAN) 465714_2404 takes you to the operating instructions for your item.

● **Service**

GB **Service Great Britain**

Tel.: 0800 0569216

E-Mail: owim@lidl.co.uk



Seznam uporabljenih piktogramov/simbolov	Stran	14
Uvod	Stran	15
Predvidena uporaba	Stran	15
Obseg dobave	Stran	15
Seznam delov	Stran	15
Tehnični podatki	Stran	15
Splošna varnostna navodila	Stran	16
Namestitev	Stran	17
Odstranjevanje izdelka iz embalaže	Stran	17
Postavitev izdelka	Stran	18
Uporaba	Stran	18
Vklop/izklop izdelka	Stran	18
Priključitev zunanje naprave v vtičnico	Stran	18
Čiščenje	Stran	18
Odstranjevanje	Stran	19
Garancijski list	Stran	19
Postopek pri uveljavljanju garancije	Stran	21
Servis	Stran	21

Seznam uporabljenih piktogramov/simbolov

	<p>NEVARNOST! – Označuje nevarnost z visoko stopnjo tveganja, ki lahko povzroči smrt ali hude telesne poškodbe, če se ji ne izognete (npr. nevarnost zadušitve)</p>		<p>Izmenični tok/napetost</p>
	<p>OPOZORILO! – Označuje nevarnost s srednjo stopnjo tveganja, ki lahko povzroči smrt ali hude telesne poškodbe, če se ji ne izognete (npr. nevarnost električnega udara)</p>		<p>Zaščita pred prahom in brizganjem (IP54) za delovne LED-reflektorje (razen vtičnice)</p>
	<p>PREVIDNO! – Označuje nevarnost z nizko stopnjo tveganja, ki lahko povzroči lažje do srednje hude telesne poškodbe, če se ji ne izognete (npr. nevarnost opeklin)</p>		<p>Zaščita pred brizganjem (samo vtičnica)</p>
	<p>POZOR! – Opozarja pred morebitno materialno škodo (npr. nevarnost kratkega stika)</p>		<p>Zaščita pred škropljenjem (samo vtičnica)</p>
	<p>INFORMACIJE: Ta simbol s signalno besedo »Informacije« nudi nadaljnje koristne informacije.</p>		<p>Dolžina priključnega kabla: 3 m</p>
	<p>Najmanjša razdalja do osvetljenega materiala</p>		<p>Izdelek je zasnovan tako, da prenese močne mehanske obremenitve</p>
	<p>Ni primeren za osvetljavo prostorov v gospodinjstvu</p>	 	<p>Varnostna navodila Navodila za ravnanje</p>
	<p>Znak CE potrjuje skladnost z direktivami EU, ki veljajo za izdelek.</p>		<p>PREVIDNO. Vroča površina!</p>

DELOVNI LED-REFLEKTOR

● Uvod

Iskrene čestitke ob nakupu vašega novega izdelka. Odločili ste se za zelo kakovosten izdelek. To navodilo za uporabo je sestavni del tega izdelka. Vsebuje pomembna navodila za varnost, uporabo in odstranitev. Preden začnete izdelek uporabljati, se seznanite z vsemi navodili za uporabo in varnostnimi napotki. Izdelek uporabljajte samo tako, kot je opisano, in samo za navedena področja uporabe. Če izdelek odstopite novemu lastniku, mu zraven izročite tudi vse dokumente.

● Predvidena uporaba

- Ta izdelek je primeren za uporabo v težkih razmerah.
- Ta izdelek je primeren samo za zasebno uporabo na prostem.
- Ta izdelek ni primeren za komercialne ali druge namene.

-  Ta izdelek ni primeren za osvetljavo prostora v gospodinjstvu.

● Tehnični podatki

Model:	HG12248	HG12248-FR	HG12248-BS	HG12248-CH
Vhodna napetost:	230 V~, 50 Hz			
Skupna moč:	43,5 W			
Zaščitni razred:	I			
Izhodna moč prek vtičnice:	najv. 2500 W			najv. 2300 W
Mere:	pribl. 25,8 cm × 26 cm × 8 cm		pribl. 25,8 cm × 26 cm × 12 cm	pribl. 25,8 cm × 26 cm × 9,5 cm
Masa:	pribl. 1300 g			

● Obseg dobave

- 1 Delovni LED-reflektor
- 1 Navodila za uporabo

● Seznam delov

Pred branjem odprite stran s slikami in se nato seznanite z vsemi funkcijami naprave.

Slika A, B, C, D:

- 1 Ročaj
- 2 Pokrov vtičnice
- 3 Vtičnica
- 4 Stikalo za vklop/izklop
- 5 Stojalo
- 6 LED plošča
- 7 Zvezdasti vijak
- 8 Priključni kabel z električnim vtičem

Slika D:

- 2a Zaklep

Model:		HG12248	HG12248-FR	HG12248-BS	HG12248-CH
Površina projekcije:		pribl. 450 cm ²			
Certifikat:		GS	–	–	–
Vrsta zaščite	Izdelek (razen vtičnice):	IP54 ¹	IP54 ^{1,3}	IP54 ^{1,3}	IP54 ¹
	Vtičnica:	IPX4 ²	IPX4 ^{2,4}	IPX4 ^{2,5}	IPX5 ⁶
Ta izdelek vsebuje vir svetlobe razredom energijske učinkovitosti »F«.					
<ol style="list-style-type: none"> 1 Zaščita pred prahom/zaščita pred brizganjem 2 Zaščita pred škropljenjem 3 Električni vtič samo za uporabo v notranjih prostorih 4 Samo, ko je pokrov vtičnice zaprt (brez priključenega električnega vtiča) 5 Samo, ko je pokrov vtičnice zaprt 6 Zaščita pred škropljenjem 					



Splošna varnostna navodila

PRED UPORABO IZDELKA SE SEZNANITE Z VSEMI VARNOSTNIMI NAVODILI IN NAVODILI ZA UPORABO! ČE IZDELEK PREDATE DRUGIM, PRILOŽITE TUDI VSE DOKUMENTE!



⚠ OPOZORILO! NEVARNOST SMRTI IN NESREČ ZA DOJENČKE TER OTROKE!

Otrok ne pustite nenadzorovanih z embalažnim materialom. Ne pustite otrokom blizu embalažnega materiala.

- To napravo lahko uporabljajo otroci, starejši od 8 let in osebe s fizičnimi, motoričnimi in psihičnimi motnjami ali premalo izkušeni in znanja, če se jih nadzira ali če dobijo navodila o varni uporabi naprave in, če razumejo vključene nevarnosti. Otrok ne pustite, da se igrajo z napravo. Otroci brez nadzora naprave ne smejo opravljati čiščenja ali vzdrževanja.

- Ta izdelek ni igrača in ga je treba hraniti izven dosega otrok. Otroci niso seznanjeni z nevarnostmi pri ravnanju z električnimi napravami.

⚠ NEVARNOST! Nevarnost zadužitve!

Otroci lahko pogoltnejo priložene majhne dele (npr. vijake) in se z njimi zadušijo. Otroke med montažo držite stran od delovnega območja.

- Izdelka ne uporabljajte, kadar so vidne poškodbe.
- Izdelka nikoli ne potaplajte v vodo ali druge tekočine!
- Izdelka ne spreminjajte ali popravljajte. Vgrajenega modula LED in vgrajenega gonilnika LED ni mogoče zamenjati.
- Če lučke LED prenehajo delovati ob koncu življenjske dobe, je treba zamenjati celoten izdelek.
- Priključnega kabla tega izdelka ni mogoče zamenjati. Če je priključni kabel poškodovan, morate izdelek odstraniti.



Smrtna nevarnost zaradi električnega udara

- Pred priključitvijo na električno omrežje preverite, ali je izdelek poškodovan. Izdelka ne uporabljajte, če opazite kakršne koli poškodbe.
- Priključni kabel zaščitite pred ostrimi robovi, mehanskimi obremenitvami in vročimi površinami.
- Pred čiščenjem izvlecite električni vtič iz vtičnice.
- Izdelek izključite iz napajanja, če ga ne boste uporabljali dlje časa (npr. med počitnicami).
- Pred uporabo se prepričajte, ali obstoječa omrežna napetost ustreza zahtevani delovni napetosti izdelka (230 V~, 50 Hz). V nasprotnem primeru izdelka ne uporabljajte.

⚠ PREVIDNO! Nevarnost opeklin! Da bi preprečili opekline, se pred dotikom prepričajte, da je izdelek izključen in se je vsaj 15 minut ohlajal. Izdelek se lahko zelo segreje.

- Dostopna površina se med delovanjem svetilke močno segreje.

NEVARNOST POŽARA!



Izdelek postavite tako, da je najmanj 1,0 meter oddaljen od materiala, ki ga je treba osvetliti. Prekomeren razvoj toplote lahko povzroči požar.

- **⚠ OPOZORILO!** Ne vklopite luči, ko je izdelek usmerjen na vnetljivo površino. Osvetljena površina se lahko pregreje ali vname.
- Na ali v bližino izdelka ne postavljajte gorečih sveč ali drugih odprtih plamenov.

- Izdelka ne uporabljajte blizu virov toplote, kot so na primer radiatorji ali druge naprave, ki oddajajo toploto.
- Izdelek je dovoljeno uporabljati samo z vgrajeno LED predstikalno napravo.
- Izdelek bo še vedno porabil majhno količino energije, tudi če je izklopljen, vendar priključen na napajanje. Za popoln izklop po uporabi izvlecite električni vtič iz vtičnice.
- Električni vtič lahko priključite le v ustrezno vtičnico z enako stopnjo zaščite IP, da se ohrani stopnja zaščite pred prahom/vodo (samo HG12248-BS; električni vtič samo za uporabo v notranjih prostorih).
- Svetilk ne priključujte drugo za drugo.
- Izdelek lahko obesite ali pa ga postavite na ravno, stabilno površino, npr. na tla ali mizo.
- Izdelek se ne sme uporabljati kot ročna svetilka.
- Izdelka ne montirajte na steno ali strop. Izdelek lahko uporabljate samo na način, opisan v teh navodilih za uporabo.

● Namestitvev

● Odstranjevanje izdelka iz embalaže

1. Odstranite izdelek iz embalaže. Z izdelka odstranite ves material embalaže in zaščitne folije.
2. Preverite, ali so priloženi vsi opisani deli (glejte razdelek »Obseg dobave«).
3. Preverite, ali so izdelek in vsi deli v dobrem stanju. Če opazite poškodbo ali okvaro, izdelka ne uporabljajte, ampak ravnajte, kot je opisano v poglavju »Garancija«.

● Postavitev izdelka

(Sl. E, F)

⚠ PREVIDNO! Nevarnost telesnih poškodb! Bodite pozorni na položaj rok, medtem ko odpirate ali zapirate stojalo [5]. Obstaja nevarnost ukleščenja prstov.

1. Odvijte oba zvezdasta vijaka [7].
2. Stojalo [5] odprite do konca.
3. Dobro zategnite oba zvezdasta vijaka [7].
4. Izdelek postavite na stabilno in ravno površino.
5. Preverite stabilnost izdelka.

● Uporaba

● Vkllop/izkllop izdelka

⚠ POZOR! Nevarnost grotne škode! Ko električni vtič priključite v vtičnico, ne premikajte priključnega kabla [8] izdelka. Obstaja nevarnost zdrsa ali prevračanja izdelka.

ⓘ INFORMACIJE: Ko izdelek uporabljate na prostem, povežite električni vtič [8] z vtičnico IPX4.

- Električni vtič [8] vtaknite v primerno vtičnico.
- Vkllop:** Pritisnite stikalo za vklop/izkllop [4] v položaj **I** (normalna svetlost) ali **II** (najv. svetlost).
- Izkllop:** Stikalo za vklop/izkllop [4] premaknite v položaj **O**.

● Priključitev zunanje naprave v vtičnico

⚠ OPOZORILO! Nevarnost požara! Ne priključujte naprave, katere skupna moč presega 2500 W (HG12248/HG12248-FR/HG12248-BS) oz. 2300 W (HG12248-CH).

⚠ OPOZORILO! Nevarnost električnega udara! Če napravo priključujete z vtičem, ki ni vodotesen, lahko v izdelek vdre voda. Če izdelek uporabljate na prostem, se prepričajte, ali ima naprava, ki jo boste priključili v vtičnico [3], vodotesen električni vtič.

Za HG12248/HG12248-FR:

- Vtičnica [3] je zaščitenjena samo v skladu z IPX4.
- Priključujte samo ustrezen vtič IPX4, ki je primeren za uporabo na prostem.

Za HG12248-BS:

1. Odprite pokrov vtičnice [2].
2. Električni vtič naprave povežite z vtičnico [3].
3. Zaprite pokrov vtičnice [2].
4. Zapahnite pokrov vtičnice [2] z zaklepom [2a].

Za HG12248-CH:

- Vtičnica [3] je zaščitenjena samo v skladu z IPX5.
- Priključujte samo ustrezen vtič IPX5, ki je primeren za uporabo na prostem.

1. Odprite pokrov vtičnice [2].
2. Električni vtič naprave povežite z vtičnico [3].
3. Po uporabi izvlecite električni vtič naprave iz vtičnice [3]. Zaprite pokrov vtičnice [2].

● Čiščenje

- Izdelka nikoli ne potaplajte v vodo ali druge tekočine. V nasprotnem primeru se izdelek lahko poškoduje.

- Pred čiščenjem:
 - Električni vtič **8** izključite iz vtičnice.
 - Izdelek pustite, da se ohladi.
 - Zaprite pokrov vtičnice **2**.
- Izdelek očistite z rahlo navlaženo krpo, ki ne pušča vlaken, in blagim detergentom.

● Odstranjanje

Embalaža je narejena iz okolju primernih materialov, ki jih lahko oddate za recikliranje na lokalnih zbirališčih odpadkov.



Upoštevajte oznake embalažnih materialov za ločevanje odpadkov, ki so označene s kraticami (a) in številkami (b) z naslednjim pomenom: 1–7: umetne mas/20–22: papir in karton/80–98: vezni materiali.

Pooblaščen serviser:

OWIM GmbH & Co. KG
Stiftsbergstraße 1
74167 Neckarsulm
NEMČIJA

Servisna telefonska številka: 00386 (0) 80 080 917

Garancijski list

1. S tem garancijskim listom OWIM GmbH & Co. KG, Stiftsbergstraße 1, 74167 Neckarsulm, Nemčija jamčimo, da bo izdelek v garancijskem roku ob normalni in pravilni uporabi brezhibno deloval in se zavezujemo, da bomo ob izpolnjenih spodaj navedenih pogojih odpravili morebitne pomanjkljivosti in okvare zaradi napak v materialu ali izdelavi oziroma po svoji presoji izdelek zamenjali ali vrnili kupnino.
2. Garancija je veljavna na ozemlju Republike Slovenije.
3. Garancijski rok za proizvod je 3 leta od datuma izročitve blaga. Datum izročitve blaga je razviden iz računa.
4. Če izdelek ne izpolnjuje specifikacij ali nima lastnosti, navedenih v garancijskem listu ali oglaševalskem sporočilu, lahko potrošnik najprej zahteva odpravo napak. O napaki mora potrošnik obvestiti proizvajalca ali pooblaščen servis (kontaktna številka in elektronski naslov navedena zgoraj) in zahtevati odpravo napak. Kupec je dolžan ob uveljavljanju zahtevka predložiti garancijski list in račun, kot potrdilo in dokazilo o nakupu ter dnevu izročitve blaga. Svetujemo vam, da pred tem natančno preberete navodila o sestavi in uporabi izdelka.

Izdelek:



O možnostih odstranjevanja odsluženega izdelka se lahko pozanimате pri svoji občinski ali mestni upravi.



Ko je vaš izdelek dotrajan, ga zaradi varovanja okolja ne odvrzite med gospodinjske odpadke, temveč ga oddajte na ustreznem zbirališču tovrstnih odpadkov. O zbirnih mestih in njihovih delovnih časih se lahko pozanimате pri svoji pristojni občinski upravi.

5. Rok za odpravo napake je 30 dni od dneva, ko je proizvajalec ali pooblaščen servis prejel zahtevo za odpravo napake. Če napake v tem roku niso odpravljene, mora proizvajalec potrošniku brezplačno zamenjati blago z enakim, novim in brezhibnim blagom. Rok se lahko zaradi narave in kompleksnosti blaga, narave in resnosti neskladnosti ter napora, ki je potreben za dokončanje popravila ali zamenjave podaljša za najkrajši čas, ki je potreben za dokončanje popravila, vendar največ za 15 dni. O številu dni podaljšane roka in razlogih za podaljšanje mora biti potrošnik obveščen pred potekom 30 dnevnega roka za odpravo napak.
6. Če v roku 30 dni oz. v primeru podaljšanja v roku 45 dni blago ni popravljeno ali blago ni zamenjano z novim, lahko potrošnik od proizvajalca zahteva vračilo celotne kupnine ali zahteva sorazmerno znižanje kupnine. Sorazmerno znižanje kupnine je sorazmerno zmanjšanju vrednosti blaga, ki ga je potrošnik prejel, v primerjavi z vrednostjo, ki bi jo imelo blago, če bi bilo skladno.
7. Če se neskladnost pojavi v manj kot 30 dneh od dobave blaga, lahko potrošnik ob predložitvi blaga od proizvajalca takoj zahteva vračilo plačanega zneska.
8. Proizvajalec oziroma pooblaščen servis lahko potrošniku za čas popravila blaga, za katero je bila izdana obvezna garancija, zagotovi brezplačno uporabo podobnega blaga. Če proizvajalec potrošniku ne zagotovi nadomestnega blaga v začasno uporabo, ima potrošnik pravico uveljavljati škodo, ki jo je utrpel, ker blaga ni mogel uporabljati od trenutka, ko je zahteval popravilo ali zamenjavo, do njune izvršitve.
9. Stroške za material, nadomestne dele, delo, prenos in prevoz izdelkov, ki nastanejo pri odpravljanju okvar oziroma nadomestitvi blaga z novim, krije proizvajalec.
10. V primeru zamenjave blaga ali zamenjave bistvenega dela blaga z novim se potrošniku izda nov garancijski list.
11. V primeru, da proizvod popravlja nepooblaščen servis ali nepooblaščen oseba, kupec ne more uveljavljati zahtevkov iz te garancije.
12. Vzroki za okvaro oziroma nedelovanje izdelka morajo biti lastnosti stvari same in ne vzroki, ki so zunaj proizvajalčeve oziroma prodajalčeve sfere. Kupec ne more uveljavljati zahtevkov iz te garancije, če se ni držal priloženih navodil za sestavo in uporabo izdelka ali če je izdelek kakorkoli spremenjen ali nepravilno vzdrževan.
13. Proizvajalec zagotavlja proti plačilu popravilo, vzdrževanje blaga, nadomestne dele in priklopne aparate vsaj tri leta po poteku garancijskega roka.
14. Obrabni deli oz. potrošni material so izvzeti iz garancije.
15. Vsi potrebni podatki za uveljavljanje garancije in podatki, ki identificirajo blago za katerega velja garancija se nahajajo na dveh ločenih dokumentih (garancijski list, račun).
16. Ta garancija proizvajalca ne izključuje zakonske pravice potrošnika, da zoper prodajalca v primeru neskladnosti blaga brezplačno uveljavlja jamčevalne zahtevke. Ta garancija prav tako ne izključuje pravic potrošnika, ki izhajajo iz obveznega jamstva za skladnost blaga.

Prodajalec:

Lidl Slovenija d.o.o. k.d., Pod lipami 1, SI-1218 Komenda

● Postopek pri uveljavljanju garancije

Za zagotavljanje hitre obdelave vaše zadeve sledite naslednjim napotkom:

Za vse poizvedbe imejte pripravljeni potrdilo o nakupu in številko izdelka (IAN 465714_2404) kot dokazilo o nakupu.

Številka izdelka je navedena na tipski ploščici na izdelku, gravuri na izdelku, naslovnem listu vaših navodil (spodaj levo) ali nalepki na hrbtni ali spodnji strani izdelka.

Če pride do napak v delovanju ali drugih pomanjkljivosti, se najprej obrnite na spodaj navedeni servisni oddelek po telefonu ali e-pošti.

Izdelek, ki je označen za pokvarjenega, lahko nato s priložitvijo računa (potrdila o nakupu) ter z navedbo pomanjkljivosti in kdaj je do nje prišlo brezplačno pošljete na navedeni servisni naslov.



Na strani parkside-diy.com lahko preberete in prenesete ta priročnik in še veliko drugih. S to kodo QR prispete neposredno na stran parkside-diy.com. Izberite svojo državo in prek iskalne maske poiščite navodila za uporabo. Z vnosom številke izdelka (IAN) 465714_2404 prispete do navodil za uporabo tega izdelka.

● Servis

SI Servis Slovenija

















Tel.: 00386 (0) 80 080 917

E-Mail: infofon@lidl.si



Seznam použitých piktogramů a symbolů	Strana	23
Úvod	Strana	24
Použití ke stanovenému účelu	Strana	24
Rozsah dodávky	Strana	24
Seznam dílů	Strana	24
Technické údaje	Strana	24
Všeobecné bezpečnostní pokyny	Strana	25
Uvedení do provozu	Strana	26
Vybalte výrobek	Strana	26
Instalace výrobku	Strana	27
Použití	Strana	27
Zapnutí a vypnutí výrobku	Strana	27
Připojte externí přístroj k zásuvce	Strana	27
Čištění	Strana	27
Zlikvidování	Strana	28
Záruka	Strana	28
Postup v případě uplatňování záruky	Strana	28
Servis	Strana	29

Seznam použitých piktogramů a symbolů

	<p>NEBEZPEČÍ! – Označuje ohrožení s vysokým stupněm rizika, které má, pokud se mu nezabrání, za následek smrt nebo těžké zranění (např. nebezpečí udušení)</p>		<p>Střídavý proud/napětí</p>
	<p>VAROVÁNÍ! – Označuje nebezpečí se středním stupněm rizika, které může mít, pokud se mu nezabrání, za následek těžké zranění nebo smrt (např. riziko úrazu elektrickým proudem)</p>		<p>Odolný vůči prachu a stříkající vodě (IP54) pro pracovní LED reflektor (s výjimkou zásuvek)</p>
	<p>OPATRNĚ! – Označuje ohrožení s nízkým stupněm rizika, které může mít, pokud se mu nezabrání, za následek lehké až střední zranění (např. nebezpečí opaření)</p>		<p>Odolný proti stříkající vodě (pouze zásuvka)</p>
	<p>VÝSTRAHA! – Varuje před možným poškozením majetku (např. nebezpečí zkratu)</p>		<p>Odolný proti vodním proudům (pouze zásuvka)</p>
	<p>INFO: Tento symbol se signálním slovem „Informace“ poskytuje další užitečné informace.</p>		<p>Délka přípojného vedení: 3 m</p>
	<p>Minimální odstup k osvětlovanému materiálu</p>		<p>Tento výrobek je navržen tak, aby vydržel vysoká mechanická zatížení</p>
	<p>Nevhodné pro osvětlení místností v domácnosti</p>		<p>Bezpečnostní pokyny Pokyny pro činnost</p>
	<p>Značka CE potvrzuje shodu se směrnicemi EU, které se na výrobek vztahují.</p>		<p>OPATRNĚ. Horký povrch!</p>

PRACOVNÍ LED REFLEKTOR

● Úvod

Blahopřejeme Vám ke koupi nového výrobku. Rozhodli jste se pro kvalitní produkt. Návod k obsluze je součástí tohoto výrobku. Obsahuje důležité pokyny pro bezpečnost, použití a likvidaci. Před použitím výrobku se seznamte se všemi pokyny k obsluze a bezpečnostními pokyny. Používejte výrobek jen popsáním způsobem a na uvedených místech. Při předání výrobku třetí osobě předejte i všechny podklady.

● Použití ke stanovenému účelu

- Tento výrobek je vhodný pro použití v náročných podmínkách.
- Výrobek je vhodný výhradně pro soukromé použití ve venkovních prostorách.
- Tento výrobek není určen pro komerční použití nebo jiné aplikace.

-  Tento výrobek není vhodný k osvětlení místností v domácnosti.

● Technické údaje

Model:	HG12248	HG12248-FR	HG12248-BS	HG12248-CH
Vstupní napětí:	230 V~, 50 Hz			
Celkový příkon:	43,5 W			
Ochranná třída:	I			
Výstupní výkon ze zásuvky:	max. 2500 W			max. 2300 W
Rozměry:	cca 25,8 cm × 26 cm × 8 cm	cca 25,8 cm × 26 cm × 12 cm	cca 25,8 cm × 26 cm × 9,5 cm	
Hmotnost:	cca 1300 g			

● Rozsah dodávky

- 1 Pracovní LED reflektor
- 1 Návod na obsluhu

● Seznam dílů

Otevřete před dalším čtením stránku s obrázky a seznamte se se všemi funkcemi výrobku.

Obrázek A, B, C, D:

- 1 Rukojeť
- 2 Kryt zásuvky
- 3 Zásuvka
- 4 Vypínač Zap/Vyp
- 5 Stojánek
- 6 Panel LED
- 7 Šroub s hvězdicovým knoflíkem
- 8 Přípojné vedení se síťovou zástrčkou

Obrázek D:

- 2a Zámek

Model:		HG12248	HG12248-FR	HG12248-BS	HG12248-CH
Projekční plocha:		cca 450 cm ²			
Certifikace:		GS	–	–	–
Druh krytí	Výrobek (kromě zásuvky):	IP54 ¹	IP54 ^{1,3}	IP54 ^{1,3}	IP54 ¹
	Zásuvka:	IPX4 ²	IPX4 ^{2,4}	IPX4 ^{2,5}	IPX5 ⁶
Tento výrobek obsahuje světelný zdroj energetické účinnosti třídy „F“.					
<ol style="list-style-type: none"> 1 Ochrana proti prachu/ochrana proti ostříku 2 Ochrana proti ostříku 3 Síťová zástrčka pouze pro vnitřní použití 4 Pouze v případě, že je kryt zásuvky zavřený (bez zastrčené síťové zástrčky) 5 Pouze v případě, že je kryt zásuvky zavřený 6 Ochrana proti proudu vody 					

Všeobecné bezpečnostní pokyny

SEZNAMTE SE PŘED POUŽITÍM VÝROBKU SE VŠEMI BEZPEČNOSTNÍMI POKYNY A POKYNY PRO OBSLUHU! KDYŽ PŘEDÁVÁTE TENTO VÝROBEK JINÝM LIDEM, PŘEDEJTE JIM I VŠECHNY DOKUMENTY!



VAROVÁNÍ! NEBEZPEČÍ ŽIVOTA A NEHOD PRO KOJENCE A DĚTI!

Nenechte děti hrát si bez dozoru s balicími materiály. Obalový materiál udržujte vždy mimo dosah dětí.

- Tento výrobek mohou používat děti starší 8 let i osoby se sníženými fyzickými, smyslovými či mentálními schopnostmi nebo s nedostatkem zkušeností a znalostí, pokud jsou pod dohledem nebo byly poučeny ohledně bezpečného používání výrobku a chápou z toho vyplývající rizika. Nenechte děti hrát si s výrobkem. Čištění a údržbu nesmí provádět děti bez dohledu.

- Tento výrobek není hračka a musí být udržován mimo dosah dětí. Děti si nejsou vědomy nebezpečí spojených se zacházením s elektrickými spotřebiči.
-  **NEBEZPEČÍ! Riziko udušení!** Děti by mohly spolknout malé dodané části (např. šrouby) a udusit se tím. Udržujte děti během montáže daleko od pracovní plochy.
- Výrobek nepoužívejte, pokud vykazuje viditelná poškození.
- Nikdy neponořujte výrobek do vody nebo jiných kapalin!
- Neprovádějte na výrobku žádné změny nebo opravy. Vestavěný modul LED a vestavěný ovladač LED nelze vyměnit.
- Když LED na konci své životnosti už nefungují, musí být vyměněn celý výrobek.
- Pružné přípojné vedení tohoto výrobku nemůže být nahrazeno. Pokud je přípojné vedení poškozené, musí být výrobek zlikvidován.



Nebezpečí ohrožení života zásahem elektrickým proudem

- Před každým připojením lampy k síti zkontrolujte výrobek na případná poškození. Nikdy výrobek nepoužívejte, pokud zjistíte jakéhokoliv poškození.
- Chraňte přípojné vedení před ostrými hranami, mechanickými zatíženími a horkými povrchy.
- Před čištěním vytáhněte síťovou zástrčku ze zásuvky.
- Když nebude výrobek delší dobu používán (např. dovolená), odpojte ho od sítě.
- Před použitím se ujistěte, že napětí sítě, které je k dispozici, odpovídá požadovanému provoznímu napětí výrobku (230 V~, 50 Hz). Pokud tomu tak není, výrobek nepoužívejte.

⚠ OPATRNĚ! Riziko popálení! Abyste zabránili popáleninám, ujistěte se, že je výrobek vypnut a ochlazován po dobu nejméně 15 minut, než se jej dotknete. Výrobek se může velmi zahřát.

- Přístupný povrch se velmi ohřeje, pokud je lampa v provozu.

NEBEZPEČÍ POŽÁRU! Postavte výrobek tak, aby byl alespoň 1,0 metru od materiálu, který má být osvětlen. Nadměrný vývin tepla může vést k požáru.

- **⚠ VAROVÁNÍ!** Nezapínejte světlo, když je výrobek namířen na hořlavý povrch. Ozařovaný povrch by se mohl přehřát a vznítit.
- Nestavte hořící svíčky nebo jiné otevřené plameny na výrobek nebo v jeho blízkosti.
- Výrobek nepoužívejte v blízkosti zdrojů tepla, např. radiátorů nebo jiných zařízení, která vydávají teplo.

- Výrobek je třeba používat pouze s vestavěným LED předřadníkem.
- Výrobek bude i nadále vykazovat nízkou spotřebu, i když je výrobek vypnutý, ale je připojen k napájení. Chcete-li ho zcela vypnout, odstraňte síťovou zástrčku ze zásuvky.
- Síťovou zástrčku lze připojit pouze k odpovídající zásuvce se stejným stupněm krytí IP, aby byl zachován stupeň ochrany proti prachu/vodě (pouze HG12248-BS; síťová zástrčka pouze pro vnitřní použití).
- Svítidla nesmí být zapojena do série.
- Výrobek můžete buď zavěsit, nebo jej umístit na rovný, stabilní povrch, například na podlahu nebo stůl.
- Výrobek nesmí být používán jako ruční svítilna.
- Nemontujte výrobek na stěnu nebo na strop. Výrobek smí být používán pouze tak, jak je popsáno v tomto návodu na obsluhu.

● Uvedení do provozu

● Vybalte výrobek

1. Vyjměte výrobek z obalu. Odstraňte veškerý obalový materiál a ochranné fólie.
2. Zkontrolujte, zda jsou k dispozici všechny díly a zda je rozsah dodávky kompletní (viz „Rozsah dodávky“).
3. Zkontrolujte, zda jsou výrobek a všechny díly v dobrém stavu. Pokud zjistíte jakékoli poškození nebo závadu, výrobek nepoužívejte, ale postupujte podle popisu v kapitole „Záruka“.

● Instalace výrobku

(Obr. E, F)

⚠ OPATRNĚ! Riziko zranění! Dávejte pozor na polohu svých rukou, když stojánek [5] rozkládáte nebo skládáte dohromady. Hrozí nebezpečí rozdrčení prstů.

1. Povolte oba šrouby s hvězdicovým knoflíkem [7].
2. Rozložte stojánek [5] až na doraz.
3. Šrouby s hvězdicovým knoflíkem [7] dotáhněte.
4. Postavte výrobek na stabilní a vodorovný povrch.
5. Zkontrolujte stabilitu výrobku.

● Použití

● Zapnutí a vypnutí výrobku

⚠ VÝSTRAHA! Riziko věcných škod! Nepohybujte přípojným vedením [8] výrobku poté, co jste zastrčili síťovou zástrčku do zásuvky. Existuje riziko, že výrobek sklouzne nebo se převrátí.

ⓘ INFO: Síťovou zástrčku [8] zapojte do zásuvky IPX4 při používání výrobku venku.

- Spojte síťovou zástrčku [8] s vhodnou zásuvkou.
- Zapnutí:** Stlačte vypínač Zap/Vyp [4] do polohy **I** (normální jas) nebo **II** (max. jas).
- Vypnutí:** Stlačte vypínač Zap/Vyp [4] do polohy **O**.

● Připojte externí přístroj k zásuvce

⚠ VAROVÁNÍ! Riziko požáru! Nepřipojujte přístroj, jehož celková spotřeba energie přesahuje 2500 W (HG12248/HG12248-FR/HG12248-BS) nebo 2300 W (HG12248-CH).

⚠ VAROVÁNÍ! Nebezpečí úrazu elektrickým proudem! Voda může proniknout do výrobku, pokud připojíte zařízení s nevodotěsnou zástrčkou. Používáte-li výrobek venku, ujistěte se, že je přístroj připojený k síťové zásuvce [3] vybaven vodotěsnou síťovou zástrčkou.

Pro HG12248/HG12248-FR:

- Zásuvka [3] je chráněna pouze podle IPX4.
- Zastrčte pouze odpovídající zástrčku IPX4 pro venkovní použití.

Pro HG12248-BS:

1. Otevřete kryt zásuvky [2].
2. Připojte síťovou zástrčku svého přístroje do zásuvky [3].
3. Zavřete kryt zásuvky [2].
4. Kryt zásuvky [2] zajistěte zámkem [2a].

Pro HG12248-CH:

- Zásuvka [3] je chráněna pouze podle IPX5.
 - Zastrčte pouze odpovídající zástrčku IPX5 pro venkovní použití.
1. Otevřete kryt zásuvky [2].
 2. Připojte síťovou zástrčku svého přístroje do zásuvky [3].
 3. Po použití vytáhněte síťovou zástrčku svého přístroje ze zásuvky [3]. Zavřete kryt zásuvky [2].

● Čištění

- Nikdy nepoňujte výrobek do vody nebo do jiných kapalin. Jinak může být výrobek poškozen.
- Před čištěním:
 - Vytáhněte síťovou zástrčku [8] ze zásuvky.

- Nechte výrobek ochladit.
 - Zavřete kryt zásuvky [2].
- Přístroj čistěte nežmolokujícím, lehce navlhčeným hadříkem a jemným čisticím prostředkem.

● **Zlikvidování**

Obal se skládá z ekologických materiálů, které můžete zlikvidovat prostřednictvím místních sběrů recyklovatelných materiálů.



Při třídění odpadu se řiďte podle označení obalových materiálů zkratkami (a) a čísly (b), s následujícím významem: 1–7: umělé hmoty/20–22: papír a lepenka/80–98: složené látky.

Výrobek:



O možnostech likvidace vysloužilých zařízení se informujte u správy vaší obce nebo města.



V zájmu ochrany životního prostředí vysloužilý výrobek nevyhazujte do domovního odpadu, ale předejte k odborné likvidaci. O sběrnách a jejich otevíracích hodinách se můžete informovat u příslušné správy města nebo obce.

● **Záruka**

Výrobek byl vyroben podle přísných směrnic kvality a před dodáním pečlivě otestován. V případě materiálních nebo výrobních vad máte zákonná práva vůči prodejci výrobku. Vaše zákonná práva nejsou níže uvedenou zárukou nijak omezená.

Záruka na tento výrobek je 3 roky od data zakoupení. Záruční doba začíná dnem zakoupení. Originál dokladu o zakoupení si uschovejte na bezpečném místě, protože tento doklad je vyžadován jako doklad o koupi.

Jakékoli poškození nebo závady, které se vyskytly již v okamžiku nákupu, musí být nahlášeny ihned po vybalení výrobku.

Pokud se u výrobku během 3 let od data zakoupení projeví vada materiálu nebo výrobní vada, pak vám ho podle naší volby bezplatně opravíme nebo vyměníme. Záruční doba se po uznané reklamaci neprodlužuje. To platí také pro vyměněné a opravené díly.

Tato záruka je neplatná, pokud byl výrobek poškozený nebo nesprávně používán anebo udržovaný.

Záruka se kryje na materiálové a výrobní vady. Tato záruka se nevztahuje na díly výrobku, které podléhají běžnému opotřebením, a tím platí jako opotřebitelné díly (např. baterie, hadice, inkoustové barevné patrony), ani se nevztahuje na poškození rozbitných dílů, např. spínačů nebo dílů ze skla.

● **Postup v případě uplatňování záruky**

V zájmu rychlého zpracování Vašeho požadavku se řiďte následujícími pokyny:

Pro všechny požadavky si uschovejte pokladní stvrzenku jako doklad o nákupu a číslo položky (IAN 465714_2404).

Číslo položky najdete na typovém štítku, je vryto na výrobku, je uvedeno na titulní stránce Vašeho návodu (vlevo dole) nebo je na nálepce na zadní nebo spodní straně výrobku.

Při poruchách funkce nebo jiných závadách nejdříve kontaktujte telefonicky nebo e-mailem níže uvedené servisní oddělení.

Na adresu servisu, kterou Vám sdělíme, můžete zdarma odeslat pouze výrobek, který byl zaznamenaný jako vadný, a to spolu s pokladním dokladem (stvrzenkou), popisem závady a uvedením doby, kdy k závadě došlo.



Na stránkách parkside-diy.com najdete tuto a celou řadu dalších příruček k nahlédnutí a ke stažení. Pomocí tohoto QR kódu se dostanete přímo na stránky parkside-diy.com. Vyberte svou zemi a vyhledejte návod k obsluze pomocí formuláře k vyhledávání. Zadáním čísla položky (IAN) 465714_2404 se dostanete k návodu k obsluze Vašeho výrobku.

● **Servis**

Ⓢ **Servis Česká republika**

















Tel.: 800600632

E-Mail: owim@lidl.cz



Zoznam použitých piktogramov/symbolov	Strana	31
Úvod	Strana	32
Použitie v súlade s určením	Strana	32
Rozsah dodávky	Strana	32
Zoznam častí	Strana	32
Technické údaje	Strana	32
Všeobecné bezpečnostné upozornenia	Strana	33
Uvedenie do prevádzky	Strana	34
Vybalenie produktu	Strana	34
Inštalácia produktu	Strana	35
Použitie	Strana	35
Zapnutie a vypnutie produktu	Strana	35
Zapojenie externého prístroja do zásuvky	Strana	35
Čistenie	Strana	36
Likvidácia	Strana	36
Záruka	Strana	36
Postup v prípade poškodenia v záruke	Strana	37
Servis	Strana	37

Zoznam použitých piktogramov/symbolov

	<p>NEBEZPEČENSTVO! – Označuje nebezpečenstvo s vysokým stupňom rizika, ktoré bude mať za následok smrť alebo vážne zranenie, ak sa mu nevyhnete (napr. nebezpečenstvo zadusenía)</p>		<p>Striedavý prúd/striedavé napätie</p>
	<p>VÝSTRAHA! – Označuje nebezpečenstvo so stredným stupňom rizika, ktoré bude mať za následok smrť alebo vážne zranenie, ak sa mu nevyhnete (napr. nebezpečenstvo zásahu elektrickým prúdom)</p>		<p>Odolné voči prachu a striekajúcej vode (IP54) pre pracovné reflektory LED (okrem zásuvky)</p>
	<p>POZOR! – Označuje nebezpečenstvo s nižším stupňom rizika, ktoré bude mať za následok ľahké až stredne ťažké zranenie, ak sa mu nevyhnete (napr. nebezpečenstvo obarenia)</p>		<p>Odolné voči striekajúcej vode (len zásuvka)</p>
	<p>OPATRNE! – Varuje pred potenciálnymi materiálnymi škodami (napr. riziko skratu)</p>		<p>Odolné voči prúdu vody (len zásuvka)</p>
	<p>INFORMÁCIA: Tento symbol so signálnym slovom „Informácia“ ponúka ďalšie užitočné informácie.</p>		<p>Dĺžka napájacieho kábla: 3 m</p>
	<p>Minimálna vzdialenosť od osvetleného materiálu</p>		<p>Produkt je koncipovaný tak, aby odolal silnému mechanickému zaťaženiu</p>
	<p>Nie je vhodný na osvetlenie miestnosti v domácnosti</p>		<p>Bezpečnostné upozornenia Manipulačné pokyny</p>
	<p>Značka CE potvrdzuje zhodu so smernicami EÚ, ktoré sú relevantné pre produkt.</p>		<p>POZOR. Horúci povrch!</p>

LED PRACOVNÝ REFLEKTOR

● Úvod

Blahoželáme Vám ku kúpe Vášho nového výrobku. Rozhodli ste sa pre veľmi kvalitný výrobok. Návod na obsluhu je súčasťou tohto výrobku. Obsahuje dôležité upozornenia týkajúce sa bezpečnosti, používania a likvidácie. Skôr ako začnete výrobok používať, oboznámte sa so všetkými pokynmi k obsluhu a bezpečnosti. Výrobok používajte iba v súlade s popisom a v uvedených oblastiach používania. V prípade postúpenia výrobku ďalším osobám odovzdajte aj všetky dokumenty patriace k výrobku.

● Použitie v súlade s určením

- Tento produkt je vhodný na používanie v drsných podmienkach.
- Tento produkt je vhodný výlučne na súkromné používanie v exteriéroch.
- Tento produkt nie je určený na komerčné alebo iné použitie.

-  Tento produkt nie je vhodný na osvetlenie priestorov v domácnosti.

● Technické údaje

Model:	HG12248	HG12248-FR	HG12248-BS	HG12248-CH
Vstupné napätie:	230 V~, 50 Hz			
Celkový príkon:	43,5 W			
Trieda ochrany:	I			
Výstupný výkon cez zásuvku:	max. 2500 W			max. 2300 W
Rozmery:	pribl. 25,8 cm × 26 cm × 8 cm		pribl. 25,8 cm × 26 cm × 12 cm	pribl. 25,8 cm × 26 cm × 9,5 cm
Hmotnosť:	pribl. 1300 g			

● Rozsah dodávky

- 1 LED pracovný reflektor
- 1 Návod na obsluhu

● Zoznam častí

Pred čítaním si otvorte stranu s obrázkami a oboznámte sa so všetkými funkciami produktu.

Obrázok A, B, C, D:

- 1 Rukoväť
- 2 Kryt zásuvky
- 3 Zásuvka
- 4 Vypínač
- 5 Oporná noha
- 6 LED panel
- 7 Hviezdicová skrutka
- 8 Napájací kábel so zástrčkou

Obrázok D:

- 2a Zaisťovací uzáver

Model:		HG12248	HG12248- FR	HG12248- BS	HG12248- CH
Projekčná plocha:		pribl. 450 cm ²			
Certifikát:		GS	-	-	-
Druh krytia	Produkt (okrem zásuvky):	IP54 ¹	IP54 ^{1,3}	IP54 ^{1,3}	IP54 ¹
	Zásuvka:	IPX4 ²	IPX4 ^{2,4}	IPX4 ^{2,5}	IPX5 ⁶
Tento produkt obsahuje zdroj svetla triedy energetickej efektívnosti „F“.					
<ol style="list-style-type: none"> 1 Ochrana pred prachom/ochrana pred striekajúcou vodou 2 Ochrana pred striekajúcou vodou 3 Zástrčka iba na používanie v interiéri 4 Len pri zatvorenom kryte zásuvky (bez zapojenej zástrčky) 5 Len pri zatvorenom kryte zásuvky 6 Ochrana pred prúdom vody 					



Všeobecné bezpečnostné upozornenia

PRED POUŽITÍM PRODUKTU SA OBOZNÁMTE SO VŠETKÝMI BEZPEČNOSTNÝMI UPOZORNENIAMÍ A POKYNNAMI NA OBSLUHU! KEĎ BUDETE TENTO PRODUKT ODOVZDÁVAŤ ĎALEJ, ODOVZDAJTE AJ KOMPLETNÚ DOKUMENTÁCIU K PRODUKTU!



⚠ VÝSTRAHA! **NEBEZPEČENSTVO OHROZENIA ŽIVOTA A ÚRAZU PRE DOJČATÁ A DETI!**

Deti nenechávajte bez dozoru v blízkosti obalových materiálov. Obalové materiály odstráňte z dosahu detí.

- Tento produkt môžu používať deti od 8 rokov a osoby so zníženými fyzickými, zmyslovými alebo duševnými schopnosťami alebo s nedostatkom skúseností a vedomostí, ak sú pod dozorom inej osoby alebo boli poučené ohľadom bezpečného používania výrobku a z toho vyplývajúcich

nebezpečenstiev. Deti nenechávajte hrať sa s produktom. Čistenie a údržbu nesmú vykonávať deti bez dozoru.

- Tento produkt nie je hračka a musíte ho skladovať mimo dosahu detí. Deti nedokážu správne zhodnotiť nebezpečenstvá spojené s manipuláciou s elektrickými spotrebičmi.
- ⚠ **NEBEZPEČENSTVO! Nebezpečenstvo udusení!** Deti môžu dodané malé časti (napr. skrutky) prehltnúť a zadusiť sa. Deti musia byť počas montáže v dostatočnej vzdialenosti od pracovnej oblasti.
- Nepoužívajte produkt, ak sú viditeľné poškodenia.
- Produkt neponárajte do vody alebo iných kvapalín!
- Na produkte nevykonávajte žiadne zmeny alebo opravy. Zabudovaný modul LED a zabudované poháňачe LED sa nedajú vymeniť.

- Keď LED diódy na konci ich životnosti už nesvietia, musíte vymeniť celý produkt.
- Napájací kábel tohto produktu sa nedá vymeniť. Ak je napájací kábel poškodený, produkt sa musí zlikvidovať.



Nebezpečenstvo ohrozenia života elektrickým prúdom

- Pred každým zapojením do siete skontrolujte produkt, či nie je poškodený. Produkt nikdy nepoužívajte, ak zistíte akékoľvek poškodenie.
- Napájací kábel chráňte pred ostrými hranami, mechanickým zaťažením a horúcimi povrchmi.
- Pred čistením vytiahnite zástrčku zo zásuvky.
- Ak produkt dlhšiu dobu nebudete používať (napr. počas dovolenky), vytiahnite ho z napájania.
- Pred použitím produktu sa uistite, či sa dané sieťové napájanie zhoduje s potrebným prevádzkovým napätím produktu (230 V~, 50 Hz). Ak to tak nie je, produkt nepoužívajte.

⚠ POZOR! Nebezpečenstvo popálenia!

Aby ste zabránili popáleniu, uistite sa, že je produkt vypnutý a nechajte ho chladnúť minimálne 15 minút predtým, než sa ho dotknete. Produkt môže byť veľmi horúci.

- Prístupné povrchy sú počas prevádzky lampy veľmi horúce.



NEBEZPEČENSTVO POŽIARU!

Produkt nainštalujte tak, aby bol vzdialený minimálne 1,0 metra od osvetleného materiálu. Pôsobenie nadmerného tepla môže spôsobiť vznik požiaru.

- **⚠ VÝSTRAHA!** Svetlo nezapínajte, keď je produkt nasmerovaný na horľavý povrch. Osvetlený povrch sa môže prehriať alebo vznietiť.
- Na produkt alebo do blízkosti produktu neumiestňujte žiadne horiace sviečky alebo iný otvorený oheň.
- Produkt nepoužívajte v blízkosti zdrojov tepla, napr. vykurovacích telies alebo iných prístrojov, ktoré vyžarujú teplo.
- Produkt sa môže používať len so zabudovaným predradníkom LED.
- Produkt má mierny príkon aj vtedy, keď je síce vypnutý, ale pripojený ku zdroju napájania. Ak chcete produkt úplne vypnúť, odpojte zástrčku zo zásuvky.
- Zástrčka sa smie zapájať len do príslušnej zásuvky s rovnakým stupňom ochrany IP, aby sa zachoval stupeň ochrany pred prachom/vodou (len HG12248-BS, sieťová zástrčka len do interiérov).
- Svetlá sa nesmú zapájať za sebou.
- Produkt môžete zavesiť alebo ho postaviť na rovný a stabilný povrch, napr. na zem alebo na stôl.
- Produkt sa nesmie používať ako svietidlo do ruky.
- Produkt nemontujte na stenu ani na strop. Produkt sa smie používať iba podľa popisu v tomto návode na obsluhu.

● Uvedenie do prevádzky

● Vybalenie produktu

1. Produkt vyberte z obalu. Odstráňte všetok obalový materiál a ochranné fólie.
2. Skontrolujte, či boli dodané všetky časti a či je popísaný rozsah dodávky kompletnej (pozri „Rozsah dodávky“).

3. Skontrolujte, či je produkt aj všetky časti v dobrom stave. Ak zistíte, že je niečo poškodené alebo chybné, produkt nepoužívajte a postupujte podľa popisu v kapitole „Záruka“.

● Inštalácia produktu

(Obr. E, F)

⚠ **POZOR! Nebezpečenstvo poranenia!**

Počas rozkladania alebo skladania opornej nohy [5] dávajte pozor, kde máte ruky. Hrozí riziko, že si pricviknete prsty.

1. Uvoľníte obe hviezdicové skrutky [7].
2. Opornú nohu [5] vyklopte až na doraz.
3. Dotiahnite obe hviezdicové skrutky [7].
4. Produkt umiestnite na stabilný vodorovný povrch.
5. Skontrolujte stabilitu produktu.

● Použitie

● Zapnutie a vypnutie produktu

⚠ **OPATRNE! Riziko vecných škôd!** S napájacím káblom [8] produktu po zapojení zástrčky do zásuvky nehýbte. Predstavuje to riziko zošmyknutia alebo prevrátenia produktu.

ⓘ **INFORMÁCIA:** Ak produkt používate v exteriéri, zástrčku [8] zapojte do IPX4 zásuvky.

- Zástrčku [8] zapojte do vhodnej zásuvky.
- **Zapnutie:** Vypínač [4] zatlačte do polohy **I** (normálny jas) alebo **II** (max. jas).
- **Vypnutie:** Vypínač [4] zatlačte do polohy **O**.

● Zapojenie externého prístroja do zásuvky

⚠ **VÝSTRAHA! Nebezpečenstvo požiaru!**

Nepripájajte žiadne prístroje, ktoré prekračujú celkový príkon 2500 W (HG12248/HG12248-FR/HG12248-BS), resp. 2300 W (HG12248-CH).

⚠ **VÝSTRAHA! Riziko úrazu elektrickým prúdom!**

Ak prístroj zapojíte do vodotesnej zástrčky, do produktu sa môže dostať voda. Ak produkt používate v exteriéri, uistite sa, či má prístroj, ktorý chcete zapojiť do zásuvky [3], vodotesnú zástrčku.

Pre HG12248/HG12248-FR:

- Zásuvka [3] je chránená len podľa IPX4.
- Zapájajte len príslušnú IPX4 zástrčku vhodnú do exteriériu.

Pre HG12248-BS:

1. Otvorte kryt zásuvky [2].
2. Zástrčku prístroja zapojte do zásuvky [3].
3. Zatvorte kryt zásuvky [2].
4. Kryt zásuvky [2] uzamknite zaistovacím uzáverom [2a].

Pre HG12248-CH:

- Zásuvka [3] je chránená len podľa IPX5.
 - Zapájajte len príslušnú IPX5 zástrčku vhodnú do exteriériu.
1. Otvorte kryt zásuvky [2].
 2. Zástrčku prístroja zapojte do zásuvky [3].
 3. Po použití vytiahnite zástrčku prístroja zo zásuvky [3]. Zatvorte kryt zásuvky [2].

● Čistenie

- Produkt nikdy neponárajte do vody ani iných kvapalín. V opačnom prípade sa môže poškodiť.
- Pred čistením:
 - Vytiahnite zástrčku [8] zo zásuvky.
 - Produkt nechajte vychladnúť.
 - Zatvorte kryt zásuvky [2].
- Produkt čistite mierne navlhčenou utierkou bez chlпов a jemným čistiacim prostriedkom.

● Likvidácia

Obal pozostáva z ekologických materiálov, ktoré môžete odovzdať na miestnych recyklačných zberných miestach.



Všímajte si prosím označenie obalových materiálov pre triedenie odpadu, sú označené skratkami (a) a číslami (b) s nasledujúcim významom: 1–7: Plasty/20–22: Papier a kartón/80–98: Spojené látky.

Výrobok:



O možnostiach likvidácie opotrebovaného výrobku sa môžete informovať na Vašej obecnej alebo mestskej správe.



Ak výrobok doslúžil, v záujme ochrany životného prostredia ho neodhodte do domového odpadu, ale odovzdajte na odbornú likvidáciu. Informácie o zberných miestach a ich otváracích hodinách získate na Vašej príslušnej správe.

● Záruka

Výrobok bol starostlivo vyrobený v súlade s prísnyimi smernicami kvality a pred dodaním dôkladne otestovaný. V prípade materiálových alebo výrobných chýb máte zákonné práva voči predajcovi výrobku. Vaše zákonné práva nie sú žiadnym spôsobom obmedzené našou zárukou uvedenou nižšie.

Záruka na tento výrobok je 3 roky od dátumu nákupu. Záručná doba začína plynúť dátumom kúpy. Originál dokladu o kúpe si uschovajte na bezpečnom mieste, pretože tento doklad je potrebný ako dôkaz o kúpe.

Akkoľvek poškodenie alebo nedostatky prítomné už v čase nákupu je potrebné nahlásiť ihneď po vybalení výrobku.

Ak sa v priebehu 3 rokov od dátumu zakúpenia preukáže, že výrobok vykazuje chyby materiálu alebo spracovania, podľa vlastného uváženia Vám ho bezplatne opravíme alebo vymeníme. Záručná doba sa na základe poskytnutej záručnej reklamácie nepredlžuje. To platí aj pre vymenené alebo opravené diely.

Táto záruka je neplatná, ak bol výrobok poškodený alebo nesprávne používaný alebo udržiavaný.

Záruka sa vzťahuje na chyby materiálu a výrobné chyby. Táto záruka sa nevzťahuje na časti výrobku, ktoré podliehajú bežnému opotrebovaniu, a preto sa považujú za opotrebovateľné diely (napr. batérie, nabíjateľné batérie, hadice, atramentové kazety), ani na poškodenie krehkých častí, napr. spínačov alebo častí zo skla.

● Postup v prípade poškodenia v záruke

Na zabezpečenie rýchleho spracovania svojej žiadosti postupujte podľa ďalej uvedených pokynov:

Pre všetky otázky majte pripravený pokladničný lístok a číslo výrobku (IAN 465714_2404) ako doklad o kúpe.

Číslo výrobku nájdete na typovom štítku výrobku, gravúre výrobku, titulnej strane návodu (vľavo dole) alebo na nálepke na zadnej alebo spodnej strane výrobku.

Pri výskyte funkčných porúch alebo iných nedostatkov sa najprv telefonicky alebo e-mailom obráťte na ďalej uvedené servisné oddelenie.

Výrobok označený ako chybný potom môžete bezplatne zaslať na poskytnutú servisnú adresu, pričom priložte doklad o kúpe (pokladničný lístok) a uveďte, v čom spočíva nedostatok a kedy sa vyskytol.



Na stránke parkside-diy.com si môžete stiahnuť túto a mnohé ďalšie príručky. Týmto QR kódom sa dostanete priamo na parkside-diy.com. Vyberte svoju krajinu a pomocou vyhľadávacej masky vyhľadajte návody na obsluhu. Zadaním čísla výrobku (IAN) 465714_2404 sa dostanete na návod na obsluhu pre svoj výrobok.

● Servis

SK Servis Slovensko

















Tel.: 0800 008158

E-pošta: owim@lidl.sk



Liste der verwendeten Piktogramme/Symbole	Seite	39
Einleitung	Seite	40
Bestimmungsgemäße Verwendung	Seite	40
Lieferumfang	Seite	40
Liste der Teile	Seite	40
Technische Daten	Seite	40
Allgemeine Sicherheitshinweise	Seite	41
Inbetriebnahme	Seite	43
Produkt auspacken	Seite	43
Produkt aufstellen	Seite	43
Verwendung	Seite	43
Produkt ein- und ausschalten	Seite	43
Externes Gerät an die Steckdose anschließen	Seite	44
Reinigung	Seite	44
Entsorgung	Seite	44
Garantie	Seite	45
Abwicklung im Garantiefall	Seite	45
Service	Seite	46

Liste der verwendeten Piktogramme/Symbole

	<p>GEFAHR! – Bezeichnet eine Gefahr mit hohem Risikograd, die, wenn sie nicht vermieden wird, den Tod oder eine schwere Verletzung zur Folge hat (z. B. Erstickungsgefahr)</p>		<p>Wechselstrom/-spannung</p>
	<p>WARNUNG! – Bezeichnet eine Gefahr mit mittlerem Risikograd, die, wenn sie nicht vermieden wird, den Tod oder eine schwere Verletzung zur Folge haben kann (z. B. Stromschlagrisiko)</p>		<p>Staub- und spritzwassergeschützt (IP54) für LED-Arbeitsstrahler (außer Steckdose)</p>
	<p>VORSICHT! – Bezeichnet eine Gefahr mit niedrigem Risikograd, die, wenn sie nicht vermieden wird, eine leichte bis mäßige Verletzung zur Folge haben kann (z. B. Verbrühungsgefahr)</p>		<p>Spritzwassergeschützt (nur Steckdose)</p>
	<p>ACHTUNG! – Warnt vor möglichen Sachschäden (z. B. Kurzschlussrisiko)</p>		<p>Strahlwassergeschützt (nur Steckdose)</p>
	<p>INFO: Dieses Symbol mit dem Signalwort „Info“ bietet weitere nützliche Informationen.</p>		<p>Länge der Anschlussleitung: 3 m</p>
	<p>Minimaler Abstand zu beleuchtetem Material</p>		<p>Produkt ist konzipiert, um starken mechanischen Belastungen zu widerstehen</p>
	<p>Nicht zur Raumbelichtung im Haushalt geeignet</p>		<p>Sicherheitshinweise Handlungsanweisungen</p>
	<p>Das CE-Zeichen bestätigt Konformität mit den für das Produkt zutreffenden EU-Richtlinien.</p>		<p>VORSICHT. Heiße Oberfläche!</p>

LED-ARBEITSSTRAHLER

● Einleitung

Wir beglückwünschen Sie zum Kauf Ihres neuen Produkts. Sie haben sich damit für ein hochwertiges Produkt entschieden. Die Bedienungsanleitung ist Teil dieses Produkts. Sie enthält wichtige Hinweise für Sicherheit, Gebrauch und Entsorgung. Machen Sie sich vor der Benutzung des Produkts mit allen Bedien- und Sicherheitshinweisen vertraut. Benutzen Sie das Produkt nur wie beschrieben und für die angegebenen Einsatzbereiche. Händigen Sie alle Unterlagen bei Weitergabe des Produkts an Dritte mit aus.

● Bestimmungsgemäße Verwendung

- Dieses Produkt eignet sich für den Einsatz unter rauen Bedingungen.
- Dieses Produkt eignet sich ausschließlich zur privaten Verwendung in Außenbereichen.
- Dieses Produkt ist nicht für den gewerblichen Gebrauch oder andere Anwendungen bestimmt.

● Technische Daten

Modell:	HG12248	HG12248-FR	HG12248-BS	HG12248-CH
Eingangsspannung:	230 V~, 50 Hz			
Gesamte Leistungsaufnahme:	43,5 W			
Schutzklasse:	I			
Ausgangsleistung über die Steckdose:	max. 2 500 W			max. 2 300 W

-  Dieses Produkt ist nicht zur Raumbeleuchtung im Haushalt geeignet.

● Lieferumfang

- 1 LED-Arbeitsstrahler
- 1 Bedienungsanleitung

● Liste der Teile

Schlagen Sie vor dem Lesen die Seite mit den Abbildungen auf und machen Sie sich mit allen Funktionen des Produkts vertraut.

Abbildung A, B, C, D:

- 1 Griff
- 2 Steckdosenabdeckung
- 3 Steckdose
- 4 Ein-/Aus-Schalter
- 5 Standfuß
- 6 LED-Panel
- 7 Sterngriffschraube
- 8 Anschlussleitung mit Netzstecker

Abbildung D:

- 2a Verriegelung

Modell:		HG12248	HG12248-FR	HG12248-BS	HG12248-CH
Abmessungen:		ca. 25,8 cm × 26 cm × 8 cm		ca. 25,8 cm × 26 cm × 12 cm	ca. 25,8 cm × 26 cm × 9,5 cm
Gewicht:		ca. 1 300 g			
Projektionsfläche:		ca. 450 cm ²			
Zertifizierung:		GS	–	–	–
Schutzart	Produkt (außer Steckdose):	IP54 ¹	IP54 ^{1,3}	IP54 ^{1,3}	IP54 ¹
	Steckdose:	IPX4 ²	IPX4 ^{2,4}	IPX4 ^{2,5}	IPX5 ⁶
Dieses Produkt enthält eine Lichtquelle der Energieeffizienzklasse „F“.					
¹ Staubschutz/Spritzschutz ² Spritzschutz ³ Netzstecker nur zur Verwendung im Innenbereich ⁴ Nur bei geschlossener Steckdosenabdeckung (ohne eingesteckten Netzstecker) ⁵ Nur bei geschlossener Steckdosenabdeckung ⁶ Strahlwasserschutz					



Allgemeine Sicherheitshinweise

MACHEN SIE SICH VOR DER VERWENDUNG DES PRODUKTS MIT ALLEN SICHERHEITSHINWEISEN UND GEBRAUCHSANWEISUNGEN VERTRAUT! WENN SIE DIESES PRODUKT AN ANDERE WEITERGEBEN, GEBEN SIE AUCH ALLE DOKUMENTE WEITER!



⚠️ WARNUNG! LEBENSGEFAHR UND UNFALLGEFAHR FÜR SÄUGLINGE UND KINDER!

Lassen Sie Kinder nicht mit dem Verpackungsmaterial unbeaufsichtigt. Halten Sie Kinder immer vom Verpackungsmaterial fern.

- Dieses Produkt kann von Kindern ab 8 Jahren sowie von Personen mit eingeschränkter körperlicher, sensorischer oder geistiger Fähigkeiten oder fehlender Erfahrung und/oder fehlendem Wissen verwendet werden, solange diese beaufsichtigt werden oder zur sicheren Verwendung des Produktes angewiesen wurden und die damit verbundenen Risiken verstehen. Lassen Sie Kinder nicht mit dem Produkt spielen. Reinigung und Wartung sollten nicht von Kindern ohne Aufsicht durchgeführt werden.
- Dieses Produkt ist kein Spielzeug und muss außerhalb der Reichweite von Kindern gehalten werden. Kinder sind sich der Gefahren in Zusammenhang mit dem Umgang mit Elektrogeräten nicht bewusst.

- ⚠ GEFAHR! Erstickungsrisiko!** Kinder können mitgelieferte Kleinteile (z. B. Schrauben) verschlucken und daran ersticken. Halten Sie Kinder während der Montage vom Arbeitsbereich fern.
- Verwenden Sie das Produkt nicht, wenn es sichtbare Schäden aufweist.
 - Tauchen Sie das Produkt niemals in Wasser oder andere Flüssigkeiten ein!
 - Führen Sie keine Veränderungen oder Reparaturen am Produkt durch. Das eingebaute LED-Modul und der eingebaute LED-Treiber können nicht ausgetauscht werden.
 - Wenn die LEDs am Ende ihrer Nutzungsdauer nicht mehr funktionieren, muss das gesamte Produkt ausgetauscht werden.
 - Die Anschlussleitung dieses Produkts kann nicht ersetzt werden. Wenn die Anschlussleitung beschädigt ist, muss das Produkt entsorgt werden.



Lebensgefahr durch elektrischen Schlag

- Überprüfen Sie vor jedem Netzanschluss das Produkt auf etwaige Beschädigungen. Benutzen Sie das Produkt niemals, wenn Sie irgendwelche Beschädigungen feststellen.
- Schützen Sie die Anschlussleitung vor scharfen Kanten, mechanischen Belastungen und heißen Oberflächen.
- Ziehen Sie vor der Reinigung den Netzstecker aus der Steckdose.
- Trennen Sie das Produkt vom Stromnetz, wenn Sie es längere Zeit nicht verwenden (z. B. Urlaub).

- Vergewissern Sie sich, dass die vorhandene Netzspannung mit der benötigten Betriebsspannung des Produkts übereinstimmt (230 V~, 50 Hz), bevor Sie es verwenden. Verwenden Sie das Produkt nicht, wenn dies nicht der Fall ist.

⚠ VORSICHT! Verbrennungsrisiko!

Um Verbrennungen zu vermeiden, überzeugen Sie sich, dass das Produkt ausgeschaltet und für mindestens 15 Minuten abgekühlt ist, bevor Sie es berühren. Das Produkt kann sehr heiß werden.

- Die zugängliche Oberfläche wird sehr heiß, wenn die Lampe in Betrieb ist.



BRANDGEFAHR! Stellen Sie das Produkt so auf, dass es mindestens 1,0 Meter von dem zu beleuchtenden Material entfernt ist. Übermäßige Wärmeentwicklung kann zu einem Brand führen.

- **⚠ WARNUNG!** Schalten Sie das Licht nicht ein, wenn das Produkt auf eine brennbare Oberfläche gerichtet ist. Die angestrahlte Oberfläche könnte sich überhitzen oder entzünden.
- Stellen Sie keine brennenden Kerzen oder andere offenen Flammen auf oder in die Nähe des Produktes.
- Verwenden Sie das Produkt nicht in der Nähe von Wärmequellen, z. B. Heizkörpern oder anderen Geräten, die Wärme abgeben.
- Das Produkt ist nur mit dem eingebauten LED-Vorschaltgerät zu verwenden.
- Das Produkt nimmt auch dann noch eine geringe Leistung auf, wenn das Produkt zwar ausgeschaltet ist, aber mit der Stromversorgung verbunden ist. Zum vollständigen Ausschalten entfernen Sie den Netzstecker aus der Steckdose.

- Der Netzstecker kann nur mit einer entsprechenden Steckdose mit dem gleichen IP-Schutzgrad verbunden werden, um den Schutzgrad gegen Staub/Wasser zu erhalten (nur HG12248-BS; Netzstecker nur für den Innenbereich).
- Leuchten dürfen nicht nacheinander angeschlossen werden.
- Sie können das Produkt entweder aufhängen oder auf einer ebenen, stabilen Oberfläche, z. B. Boden oder Tisch, aufstellen.
- Das Produkt darf nicht als Handlampe verwendet werden.
- Montieren Sie das Produkt nicht an einer Wand oder einer Decke. Das Produkt darf nur entsprechend der Beschreibung in dieser Bedienungsanleitung verwendet werden.

● **Inbetriebnahme**

● **Produkt auspacken**

1. Entnehmen Sie das Produkt aus der Verpackung. Entfernen Sie sämtliche Verpackungsmaterialien und Schutzfolien.
2. Prüfen Sie, ob alle Teile vorhanden sind und ob der beschriebene Lieferumfang vollständig ist (siehe „Lieferumfang“).
3. Prüfen Sie, ob sich das Produkt und sämtliche Teile in gutem Zustand befinden. Sollten Sie eine Beschädigung oder einen Defekt feststellen, verwenden Sie das Produkt nicht, sondern verfahren Sie wie im Kapitel „Garantie“ beschrieben.

● **Produkt aufstellen**

(Abb. E, F)

⚠ VORSICHT! Verletzungsrisiko! Achten Sie auf die Position Ihrer Hände, während Sie den Standfuß **5** ein- oder ausklappen. Es besteht das Risiko der Quetschung Ihrer Finger.

1. Lösen Sie beide Sterngriffschrauben **7**.
2. Klappen Sie den Standfuß **5** bis zum Anschlag aus.
3. Ziehen Sie beide Sterngriffschrauben **7** fest.
4. Stellen Sie das Produkt auf eine stabile, waagerechte Oberfläche.
5. Überprüfen Sie die Stabilität des Produkts.

● **Verwendung**

● **Produkt ein- und ausschalten**

⚠ ACHTUNG! Risiko von Sachschäden! Bewegen Sie die Anschlussleitung **8** des Produkts nicht, nachdem Sie den Netzstecker an eine Steckdose angeschlossen haben. Es besteht das Risiko, dass das Produkt verrutscht oder umkippt.

- i INFO:** Verbinden Sie den Netzstecker **8** mit einer IPX4-Steckdose, wenn Sie das Produkt im Außenbereich verwenden.
- Verbinden Sie den Netzstecker **8** mit einer geeigneten Steckdose.
- Einschalten:** Drücken Sie den Ein-/Aus-Schalter **4** in die Position **I** (normale Helligkeit) oder **II** (max. Helligkeit).
- Ausschalten:** Drücken Sie den Ein-/Aus-Schalter **4** in die Position **O**.

● Externes Gerät an die Steckdose anschließen

⚠️ WARNUNG! Brandrisiko! Schließen Sie kein Gerät an, dessen gesamte Leistungsaufnahme 2 500 W (HG12248/HG12248-FR/HG12248-BS) bzw. 2 300 W (HG12248-CH) überschreitet.

⚠️ WARNUNG! Stromschlagrisiko! Wasser kann in das Produkt eindringen, wenn Sie ein Gerät mit einem nicht wasserdichten Stecker anschließen. Wenn Sie das Produkt im Außenbereich verwenden, vergewissern Sie sich, dass das an die Steckdose **[3]** anzuschließende Gerät über einen wasserdichten Netzstecker verfügt.

Für HG12248/HG12248-FR:

- Die Steckdose **[3]** ist nur geschützt gemäß IPX4.
- Stecken Sie nur einen entsprechenden IPX4-Stecker für den Außenbereich ein.

Für HG12248-BS:

1. Öffnen Sie die Steckdosenabdeckung **[2]**.
2. Verbinden Sie den Netzstecker Ihres Geräts mit der Steckdose **[3]**.
3. Schließen Sie die Steckdosenabdeckung **[3]**.
4. Verriegeln Sie die Steckdosenabdeckung **[3]** mit der Verriegelung **[2a]**.

Für HG12248-CH:

- Die Steckdose **[3]** ist nur geschützt gemäß IPX5.
 - Stecken Sie nur einen entsprechenden IPX5-Stecker für den Außenbereich ein.
1. Öffnen Sie die Steckdosenabdeckung **[2]**.
 2. Verbinden Sie den Netzstecker Ihres Geräts mit der Steckdose **[3]**.

3. Ziehen Sie nach der Verwendung den Netzstecker Ihres Geräts aus der Steckdose **[3]**. Schließen Sie die Steckdosenabdeckung **[2]**.

● Reinigung

- Tauchen Sie das Produkt niemals in Wasser oder in andere Flüssigkeiten. Andernfalls kann das Produkt beschädigt werden.
- Vor der Reinigung:
 - Ziehen Sie den Netzstecker **[8]** aus der Steckdose.
 - Lassen Sie das Produkt abkühlen.
 - Schließen Sie die Steckdosenabdeckung **[2]**.
- Reinigen Sie das Produkt mit einem fusselfreien, leicht angefeuchteten Tuch und einem milden Reinigungsmittel.

● Entsorgung

Die Verpackung besteht aus umweltfreundlichen Materialien, die Sie über die örtlichen Recyclingstellen entsorgen können.



Beachten Sie die Kennzeichnung der Verpackungsmaterialien bei der Abfalltrennung, diese sind gekennzeichnet mit Abkürzungen (a) und Nummern (b) mit folgender Bedeutung: 1–7: Kunststoffe/ 20–22: Papier und Pappe/80–98: Verbundstoffe.

Produkt:



Möglichkeiten zur Entsorgung des ausgedienten Produkts erfahren Sie bei Ihrer Gemeinde- oder Stadtverwaltung.



Werfen Sie Ihr Produkt, wenn es ausgedient hat, im Interesse des Umweltschutzes nicht in den Hausmüll, sondern führen Sie es einer fachgerechten Entsorgung zu. Über Sammelstellen und deren Öffnungszeiten können Sie sich bei Ihrer zuständigen Verwaltung informieren.

● Garantie

Das Produkt wurde nach strengen Qualitätsrichtlinien hergestellt und vor der Auslieferung sorgfältig geprüft. Im Falle von Material- oder Herstellungsfehlern haben Sie gegenüber dem Verkäufer des Produkts gesetzliche Rechte. Ihre gesetzlichen Rechte werden in keiner Weise durch unsere unten aufgeführte Garantie eingeschränkt.

Die Garantie für dieses Produkt beträgt 3 Jahre ab Kaufdatum. Die Garantiezeit beginnt mit dem Kaufdatum. Bewahren Sie den Originalkaufbeleg an einem sicheren Ort auf, da dieses Dokument als Nachweis des Kaufs erforderlich ist.

Alle Schäden oder Mängel, die bereits zum Zeitpunkt des Kaufs vorhanden sind, müssen unverzüglich nach dem Auspacken des Produkts gemeldet werden.

Sollte das Produkt innerhalb von 3 Jahren ab Kaufdatum einen Material- oder Herstellungsfehler aufweisen, werden wir es – nach unserer Wahl – kostenlos für Sie reparieren oder ersetzen. Die Garantiezeit verlängert sich durch einen stattgegebenen Gewährleistungsanspruch nicht. Dies gilt auch für ersetzte und reparierte Teile.

Diese Garantie erlischt, wenn das Produkt beschädigt oder unsachgemäß verwendet oder gewartet wurde.

Die Garantie deckt Material- und Herstellungsfehler ab. Diese Garantie erstreckt sich weder auf Produktteile, die normalem Verschleiß unterliegen, und somit als Verschleißteile gelten (z. B. Batterien, Akkus, Schläuche, Farbpatronen), noch auf Schäden an zerbrechlichen Teilen, z. B. Schalter oder Teile aus Glas.

● Abwicklung im Garantiefall

Um eine schnelle Bearbeitung Ihres Anliegens zu gewährleisten, folgen Sie bitte den folgenden Hinweisen:

Bitte halten Sie für alle Anfragen den Kassenbon und die Artikelnummer (IAN 465714_2404) als Nachweis für den Kauf bereit.

Die Artikelnummer entnehmen Sie bitte dem Typenschild am Produkt, einer Gravur am Produkt, dem Titelblatt Ihrer Anleitung (unten links) oder dem Aufkleber auf der Rück- oder Unterseite des Produktes.

Sollten Funktionsfehler oder sonstige Mängel auftreten kontaktieren Sie zunächst die nachfolgend benannte Serviceabteilung telefonisch oder per EMAIL.

Ein als defekt erfasstes Produkt können Sie dann unter Beifügung des Kaufbelegs (Kassenbon) und der Angabe, worin der Mangel besteht und wann er aufgetreten ist, für Sie portofrei an die Ihnen mitgeteilte Service Anschrift übersenden.



Auf parkside-diy.com können Sie diese und viele weitere Handbücher einsehen und herunterladen. Mit diesem QR-Code gelangen Sie direkt auf parkside-diy.com. Wählen Sie Ihr Land aus, und suchen Sie über die Suchmaske nach den Bedienungsanleitungen. Mittels Eingabe der Artikelnummer (IAN) 465714_2404 gelangen Sie zur Bedienungsanleitung für Ihren Artikel.

● **Service**

DE Service Deutschland

Tel.: 0800 5435 111

E-Mail: owim@lidl.de

AT Service Österreich

Tel.: 0800 292726

E-Mail: owim@lidl.at

CH Service Schweiz

Tel.: 0800 562153

E-Mail: owim@lidl.ch



OWIM GmbH & Co. KG

Stiftsbergstraße 1
74167 Neckarsulm
GERMANY

Model No.: HG12248/HG12248-FR

Version: 09/2024

IAN 465714_2404

