

/// PARKSIDE®

DIGITAL INCLINOMETER PNM 2 B1

GB
DIGITAL INCLINOMETER
Operating instructions

SE
DIGITAL LUTNINGSMÄTARE
Bruksanvisning

PL
CYFROWY PRZECHYŁOMIERZ
Instrukcja obsługi

FI
DIGITAALINEN KALLISTUSMITTARI
Käyttöohje

DK
DIGITAL HÆLDNINGSMÅLER
Betjeningsvejledning

IAN 502552_2504

/// PARKSIDE®

DIGITAL INCLINOMETER PNM 2 B1

LT
SKAITMENINIS POSVYRIO
MATUOKLIS

Naudojimo instrukcija

LV
DIGITĀLAIS SLĪPUMA MĒRĪTĀJS

Lietošanas pamācība

EE
DIGITAALNE KALDEMÕÕDIK
Kasutusjuhend

IAN 502552_2504

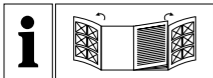

English	Operating instructions	Page	1
Suomi	Käyttöohje	Sivu	41
Svenska	Bruksanvisning	Sidan	79
Dansk	Betjeningsvejledning	Side	117
Polski	Instrukcja obsługi	Strona	157
Lietuvių k.	Naudojimo instrukcija	Puslapis	199
Eesti	Kasutusjuhend	Lehekülg	239
Latviski	Lietošanas pamācība	Lappuse	279

A

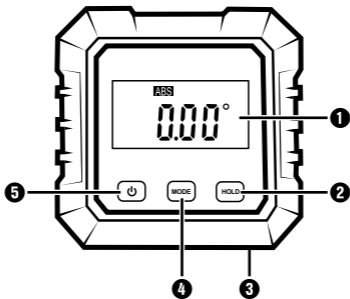

B

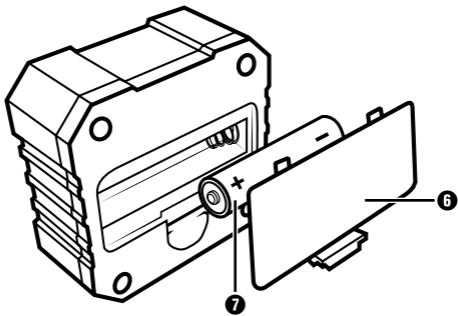

Contents

1. Introduction	4
1.1. Information about these operating instructions . . .	4
1.2. Proper use	5
1.3. Warnings and symbols used	6
2. Safety	9
2.1. Basic safety instructions	9
2.2. Safety instructions for handling batteries	12
3. Description of components	15
4. Using the device	16
4.1. Check package contents	16
4.2. Inserting/replacing the battery	17

5. Handling and operation **18**

5.1. Switching the device on/off.	19
5.2. Selecting the mode	20
5.3. Relative angle measurement.	21
5.4. Hold function.	21
5.5. Backlight	22
5.6. Display of the arrows.	23
5.7. Calibrating the device	23

6. Troubleshooting **25**

7. Cleaning **27**

8. Storage	27
<hr/>	
9. Disposal	28
<hr/>	
9.1. Disposal of the device	28
9.2. Disposal of batteries	29
10. Appendix	31
<hr/>	
10.1. Technical specifications	31
10.2. Kompernass Handels GmbH warranty	32
10.3. Service.	39
10.4. Importer.	40

1. Introduction

1.1. Information about these operating instructions

Congratulations on the purchase of your new device.

You have selected a high-quality device.

The operating instructions are part of this device.

They contain important information about safety, usage and disposal. Before using the device, please familiarise yourself with all operating and safety instructions. Use this device only as described and for the areas of applications specified. Keep these operating instructions as a reference and store them near the device. Please pass on all documentation incl. these operating instructions to any future owner(s) if you sell this device or give it away.



1.2. Proper use

The device is intended exclusively for measuring angles in woodworking.

Commercial or industrial use is not permitted. No liability will be assumed in cases of improper use. No liability will be assumed for damage caused by misuse or improper handling, the use of force or unauthorised modification. The risk is borne solely by the user.

1.3. Warnings and symbols used

The following warnings and symbols are used in these operating instructions, on the packaging and on the device:

	<p>WARNING! A warning with this symbol and the signal word "WARNING", indicates a potentially hazardous situation which could result in death or serious injury if not avoided.</p>
	<p>ATTENTION! A warning with this symbol and the signal word "ATTENTION", indicates a potential situation which could result in property damage if not avoided.</p>



Note: A note provides additional information that will assist you in using the device.



DC current/voltage



Read and observe the operating instructions!



Do not dispose of electrical appliances in the household waste!



Dispose of the packaging in an environmental-ly-responsible manner.





The packaging is made of recyclable materials. Observe the labelling on the packaging material when sorting for disposal: The material is labelled with abbreviations (a) and numbers (b) with the following meanings: 1–7: plastics, 20–22: paper and cardboard, 80–98: composites.

2. Safety

2.1. Basic safety instructions



-  **WARNING!** Do not allow children to play with the packaging material! Keep all packaging materials away from children.
- This device may be used by children aged 8 years and above and by persons with limited physical, sensory or mental capabilities or lack of experience and knowledge, provided that they are under supervision or have been told how to use the device safely and are aware of the potential risks. Do not allow children to use the device as a toy. Cleaning and user maintenance tasks may not be carried out by children unless they are supervised.









- Check the device before every use to make sure it is in perfect condition. Do not use the device if it is damaged in any way.
-  **WARNING!** The device contains powerful magnets. Keep the device away from pacemakers, magnetic strips (e.g. credit cards), mobile telephones, electrical devices and aircraft (observe the travel rules).
- Do not expose the device to high temperatures. Otherwise, it may become overheated and irreparably damaged.
- Never immerse the device in water or other liquids, and never expose the device to spraying or dripping water. Use the device only in dry indoor areas.

- Do not make any unauthorised modifications or alterations to the device.
- Never open the device housing. None of the components in the device can be serviced or replaced by the user.
-  **WARNING!** Switch the device off immediately and remove the batteries from the device if you notice unusual noises, a burning smell or smoke. Have the device checked by a qualified specialist before using it again.

2.2. Safety instructions for handling batteries

 **WARNING!** Mishandling the batteries can cause fires, explosions, leakages or other hazards!

-  Keep batteries out of the reach of children.
- Make sure that no one can swallow the batteries.
- If a battery is swallowed, seek medical assistance immediately.
- Always use the stated battery type.
-  Never try to recharge non-rechargeable batteries.
- Remove rechargeable batteries from the device before recharging them.

-   Do not throw batteries into a fire or water.
- Never expose batteries to high temperatures or direct sunlight.
-   Never open or deform batteries.
-  Do not short-circuit the terminals.
- Remove depleted batteries from the device and dispose of them safely.
-   Do not use different types of batteries together or mix new batteries with used batteries.
-   Always ensure that the batteries are installed in the device with the correctly aligned polarity.

- If you do not intend to use the device for an extended period, remove the batteries.
- Check the condition of the batteries at regular intervals. Leaking batteries can cause injuries as well as damage to the device.
- Always use protective gloves when handling leaking batteries! Clean the battery and device contacts with a dry cloth. Do not let the chemicals get into contact with your skin and mucous membranes, especially your eyes. In case of contact with chemicals, wash the affected area with plenty of water and immediately seek medical attention.

3. Description of components

(See fold-out pages A and B for illustrations)

- ❶ LCD display
- ❷ **HOLD** button
- ❸ Magnetic base
- ❹ **MODE** button
- ❺  button
- ❻ Battery compartment cover
- ❼ Battery

4. Using the device

4.1. Check package contents

- 1× Digital inclinometer
- 1× 1.5 V \equiv alkaline battery, type AAA/Micro/LR03
- These operating instructions
- ◆ Remove all components from the packaging. Remove all packaging materials and the protective film from the LCD display ①.
- ◆

- ① **Note:** Check the package for completeness and signs of visible damage. If the delivery is incomplete or damage has occurred as a result of defective packaging or during transport, contact the service hotline (see section **10.3. Service**).

4.2. Inserting/replacing the battery

The device is delivered and operated with one 1.5 V  alkaline battery, type AAA/Micro/LR03 ⑦.

- ① **Note:** If the LCD display ① shows the symbol , the battery is almost depleted.
- ◆ Remove the battery compartment cover ⑥ by the tab.

- ◆ Remove the depleted battery (if present) and insert a new battery into the battery compartment. Make sure that the polarity is correct (see fig. B).
- ◆ Place the battery compartment cover **6** back on the battery compartment.



5. Handling and operation

- i** **Notes:** (1) If the measured value is more than 90° , the orientation of the value is automatically reversed.
(2) If the device is inclined more than 30° to the front or rear, **Erro** is shown in the LCD display **1**. Moving the device too quickly will also cause **Erro** to appear on the LCD display **1**.

(3) The magnetic base **3** can be used to affix the device to a surface containing iron. (4) Bring the device into a level orientation before using it. (5) The device has an automatic shutoff function.

If you do not use the device for longer than three minutes, it will switch itself off.

5.1. Switching the device on/off



- ◆ Press the  button **5** to switch the device on.
- ◆ Hold down the  button **5** for two seconds to switch the device off.

5.2. Selecting the mode

- ◆ Press the **MODE** button **4** to switch between the modes Degree (°), Percent (%), mm/m and Inclination (in/ft). The inclination values are output in steps of 1/8 inch/foot. The selected unit is shown in the LCD display **1**.

Unit	Mode
°	Degree
%	Percent
mm/m	Millimetres/metre
in/ft	Inclination

5.3. Relative angle measurement

- ◆ Press the  button **5** to set the current value to **0** and switch to the relative angle measurement mode. **ABS** is no longer shown on the LCD display **1**.
- ◆ Press the  button **5** to exit the relative angle measurement mode.

5.4. Hold function

It may sometimes happen that you cannot see the LCD display **1** while taking a measurement.

- ◆ Press the **HOLD** button **2** to store the measured result. You can now move the device and read the value.  is shown on the LCD display **1**.

- ◆ Press the **HOLD** button ❷ to deactivate the hold function.

5.5. Backlight

If you move the device while it is switched on or press a button, the backlight will turn on.

The LCD display ❶ will remain lit for about 30 seconds unless you move the device again or press a button.

When the hold function is active, the backlight is not switched on by moving the device.





5.6. Display of the arrows

The arrows ▼/▲ indicate the side to which the device is inclined.

- If the arrow ▼ is shown on the LCD display ❶, the left side of the device is higher than the right side.
- If the arrow ▲ is shown on the LCD display ❶, the right side of the device is higher than the left side.

5.7. Calibrating the device

- ❶ **Notes:** (1) The device is calibrated at the factory. If necessary, you can calibrate the device again. (2) Place the device with the magnetic base ❸ on a level, flat surface.

- ◆ Press the  button **5** to switch the device on.
- ◆ Hold down the  button **5** and the **HOLD** button **2** at the same time until **-1-** appears on the LCD display **1**.
- ◆ Press the  button **5**. **-1-** flashes on the LCD display **1**. The first calibration starts. After the first calibration is completed, **-2-** appears on the LCD display **1**.
- ◆ Turn the device by 180° in the same position.
- ◆ Press the  button **5**. **-2-** flashes on the LCD display **1**. The second calibration starts. After the second calibration is completed, **-2-** disappears and the most recent measurement mode is shown on the LCD display **1**.

6. Troubleshooting

Fault	Cause	Remedy
The LCD display ❶ stops counting.	The wiring or circuit is disrupted.	Remove the battery, wait for 30 seconds, then reinsert it.

Fault	Cause	Remedy
The LCD display 1 is blank.	The device is switched off.	Switch the device on.
	The battery is inserted incorrectly.	Remove the battery and reinsert it with the correct polarity.
	The battery voltage is too low.	Insert a new battery.

7. Cleaning

- ⓘ **ATTENTION!** Damage to the device! The device is not waterproof. To avoid irreparable damage to the device, do not immerse the device in water and make sure that no moisture can get into it during cleaning. Do not use caustic, abrasive or solvent-based cleaning agents. They can damage the surfaces of the device.
- ◆ Clean the surfaces of the device with a soft, dry cloth.

8. Storage

- ◆ Remove the battery and store the device and battery in a clean, dry location without exposure to direct sunlight.

9. Disposal

9.1. Disposal of the device



The symbol of the crossed-out wheeled bin means that this appliance may not be disposed of in regular household waste at the end of its service life. The appliance must be deposited at an established collection point, recycling centre or disposal company.

Please erase all personal data before returning an appliance.

Before returning an appliance, please remove any batteries that are not permanently enclosed within the old appliance as well as any light sources that can be removed without destroying the appliance.

The packaging is made from environmentally friendly material which can be disposed of at your local recycling plant.

Dispose of the packaging in an environmentally friendly manner.

9.2. Disposal of batteries



Batteries/rechargeable batteries must be treated as hazardous waste and must therefore be disposed of in an environmentally sound manner by appropriate bodies (retailers, specialist retailers, public municipal bodies, commercial disposal companies). Batteries/rechargeable batteries may contain toxic heavy metals.

The heavy metals contained are identified by letters below the symbol: Cd = cadmium, Hg = mercury, Pb = lead. For this reason, do not dispose of batteries/rechargeable batteries in domestic waste. Take them to a specialist collection point. Only return batteries or rechargeable batteries when they are fully discharged.

10. Appendix

10.1. Technical specifications

Operating voltage	1× 1.5 V == alkaline battery, type AAA/Micro/R03
Units of measurement	° (Degree), % (Percent), mm/m, in/ft
Measurement range	4×90°, 100%, 1000 mm/m, 12 in/ft
Accuracy	± 0.1° (at 0° and 90°) ± 0.2° (other angle)
Resolution	0,05° at all angles

10.2. Kompernass Handels GmbH warranty

Dear Customer,

This appliance has a 3-year warranty valid from the date of purchase. If included with the product on delivery, the battery packs of the X12V and X20V Team series also come with a 3-year warranty from the date of purchase. If this product has any faults, you, the buyer, have certain statutory rights. Your statutory rights are not restricted in any way by the warranty described below.

Warranty conditions

The warranty period starts on the date of purchase. Please keep your receipt in a safe place. This will be required as

proof of purchase.

If any material or manufacturing fault occurs within three years of the date of purchase of the product, we will either repair or replace the product for you or refund the purchase price (at our discretion). This warranty service requires that you present the defective appliance and the proof of purchase (receipt) within the three-year warranty period, along with a brief written description of the fault and of when it occurred.

If the defect is covered by the warranty, your product will either be repaired or replaced by us. The repair or replacement of a product does not signify the beginning of a new warranty period.

Warranty period and statutory claims for defects

The warranty period is not prolonged by repairs effected under the warranty. This also applies to replaced and repaired components. Any damage and defects present at the time of purchase must be reported immediately after unpacking. Repairs carried out after expiry of the warranty period shall be subject to a fee.

Scope of the warranty

This appliance has been manufactured in accordance with strict quality guidelines and inspected meticulously prior to delivery.

The warranty covers material faults or production faults. The warranty does not cover product parts that are subject to normal wear and tear and can therefore be considered wearing parts, such as saw blades, replacement blades, abrasive papers, etc. or for damage to fragile parts, such as switches or parts made of glass.

The warranty does not apply if the product has been damaged, improperly used or improperly maintained. The directions in the operating instructions for the product regarding proper use of the product are to be strictly followed. Uses and actions that are discouraged in the operating instructions or which are warned against must be avoided.

This product is intended solely for private use and not for commercial purposes. The warranty shall be deemed void in cases of misuse or improper handling, use of force and modifications/repairs which have not been carried out by one of our authorised Service centres.

The warranty does not apply to

- Normal reduction of the battery capacity over time
- Commercial use of the product
- Damage to or alteration of the product by the customer
- Non-compliance with safety and maintenance instructions, operating errors
- Damage caused by natural hazards

Warranty claim procedure

To ensure quick processing of your case, please observe the following instructions:

- Please have the till receipt and the item number (IAN) 502552_2504 available as proof of purchase.
- You will find the item number on the type plate on the product, an engraving on the product, on the front page of the operating instructions (below left) or on the sticker on the rear or bottom of the product.
- If functional faults or other defects occur, please first contact the service department listed below by telephone or use our contact form, which you can find on parkside-diy.com in the Service category.

- You can return a defective product to us free of charge to the service address that will be provided to you. Ensure that you enclose the proof of purchase (till receipt) and information about what the defect is and when it occurred.



You can view and download these instructions along with many other manuals at parkside-diy.com. This QR code will take you directly to parkside-diy.com. Select your country and use the search box to search for the operating instructions. Enter the article number (IAN) 502552_2504 to find the operating instructions for your article.

10.3. Service

GB Service Great Britain

Tel.: 0800 051 897 0

Contact form on parkside-diy.com

IAN 502552_2504

10.4. Importer

Please note that the following address is not the service address. Please use the service address provided in the operating instructions.

KOMPERNASS HANDELS GMBH

BURGSTRASSE 21

44867 BOCHUM

GERMANY

www.kompernass.com

Sisällysluettelo

1. Johdanto	44
1.1. Tätä käyttöohjetta koskevia tietoja	44
1.2. Määräystenmukainen käyttö	45
1.3. Käytetyt varoitukset ja symbolit	46
2. Turvallisuus	49
2.1. Tärkeitä turvallisuusohjeita	49
2.2. Ohjeita paristojen turvalliseen käsittelyyn	52
3. Osien kuvaus	55
4. Käyttöönotto	56
4.1. Toimituksen täydellisyyden tarkastaminen	56
4.2. Pariston asettaminen/vaihtaminen	57

5. Käyttö ja toiminta	58
5.1. Laitteen kytkeminen käyttöön/pois	59
5.2. Tilan valinta	59
5.3. Suhteellinen kulmamittaus	60
5.4. Hold-toiminto	61
5.5. Taustavalaistus	61
5.6. Nuolien näyttö	62
5.7. Laitteen kalibroiminen	63
6. Vianetsintä	64
7. Puhdistaminen	66

8. Säilytys	66
<hr/>	
9. Hävittäminen	67
<hr/>	
9.1. Laitteen hävittäminen	67
9.2. Paristojen hävittäminen	68
10. Liite	69
<hr/>	
10.1. Tekniset tiedot	69
10.2. Kompernass Handels GmbH:n takuu	70
10.3. Huolto	77
10.4. Maahantuoja	78

1. Johdanto

1.1. Tätä käyttöohjetta koskevia tietoja

Onnittelut uuden laitteen hankinnasta.

Olet valinnut laadukkaan laitteen. Käyttöohje on osa tätä laitetta.



Se sisältää tuotteen turvallisuutta, käyttöä ja hävittämistä koskevia tärkeitä ohjeita. Tutustu ennen laitteen käyttöä kaikkiin käyttö- ja turvallisuusohjeisiin. Käytä laitetta ainoastaan kuvatulla tavalla ja mainittuihin käyttötarkoituksiin. Säilytä käyttöohje aina laitteen lähettyvillä, jotta voit tarvittaessa tarkastaa siitä tietoja. Kun luovutat tai myyt laitteen edelleen, luovuta sen mukana myös kaikki asiakirjat tämä käyttöohje mukaan lukien.

1.2. Määräystenmukainen käyttö

Laite on tarkoitettu ainoastaan kulmien mittaamiseen puutöiden yhteydessä. Laitteen käyttö ammattimaisesti tai teollisesti ei ole sallittua. Emme vastaa tarkoituksenvastaisesta käytöstä. Emme myöskään vastaa vahingoista, jotka johtuvat virheellisestä tai epäasiallisesta käsittelystä, väkivallan käytöstä tai luvattomista muutostöistä. Vastuu on yksinomaan käyttäjällä.

1.3. Käytetyt varoitukset ja symbolit

Tässä käyttöohjeessa, pakkauksessa ja laitteessa käytetään seuraavia varoituksia ja symboleja:

	<p>VAROITUS! Varoitus, jossa on tämä symboli ja merkkisana "VAROITUS", osoittaa mahdollisen vaaratilanteen, joka voi johtaa kuolemaan tai vakavaan loukkaantumiseen, jos sitä ei vältetä.</p>
	<p>HUOMIO! Varoitus, jossa on tämä symboli ja merkkisana "HUOMIO", osoittaa mahdollisen tilanteen, joka voi aiheuttaa omaisuusvahinkoja, jos sitä ei vältetä.</p>



Huomautus: Huomautus on merkinä lisätiedoista, jotka helpottavat laitteen käsittelyä.



Tasavirta/-jännite



Lue käyttöohje ja noudata sitä!



Älä hävitä sähkölaitetta kotitalousjätteen mukana!



Toimita pakkaus hävitettäväksi ympäristöystävällisesti.



Pakkaus koostuu kierrätettävistä materiaaleista. Huomioi pakkausmateriaalien merkintä jätteitä lajiteltaessa: Ne on merkitty lyhenteillä (a) ja numeroilla (b), joiden merkitys on seuraava: 1–7: muovit, 20–22: paperi ja pahvi, 80–98: komposiittimateriaalit.

2. Turvallisuus

2.1. Tärkeitä turvallisuusohjeita



-  **VAROITUS!** Pakkausmateriaalit eivät sovellu lasten leikkeihin! Pidä kaikki pakkausmateriaalit poissa lasten ulottuvilta.
- Kahdeksan vuotta täyttäneet lapset sekä henkilöt, joiden fyysiset, aistimukselliset tai henkiset kyvyt ovat rajalliset tai joilla ei ole riittävää kokemusta tai tietoa laitteen käytöstä, saavat käyttää laitetta vain valvonnan alaisena, tai jos heitä on opastettu laitteen turvalliseen käyttöön ja he ovat ymmärtäneet laitteen käyttöön liittyvät vaarat. Lapset eivät saa leikkiä laitteella. Lapset eivät saa puhdistaa tai huoltaa laitetta ilman valvontaa.







- Tarkasta laitteen moitteeton kunto ennen jokaista käyttöä. Jos havaitset laitteessa vaurioita, laitteen käyttöä ei saa jatkaa.
- **⚠ VAROITUS!** Laite sisältää vahvoja magneetteja. Älä pidä laitetta sydämentahdistinten, magneettijuovien (esim. luottokorteissa), matkapuhelinten, sähkölaitteiden ja (matkustusohjeiden mukaisesti) lentokoneiden lähellä.
- Älä altista laitetta korkeille lämpötiloille. Laite saattaa tällöin ylikuumentua ja vaurioitua korjauskelvottomaksi.
- Älä upota laitetta veteen tai muihin nesteisiin äläkä altista laitetta vesiroiskeille tai -tipoilta. Käytä laitetta vain kuivissa sisätiloissa.

- Älä tee laitteeseen omatoimisia muutostöitä tai muutoksia.
- Älä koskaan avaa laitteen koteloa. Laitteessa ei ole käyttäjän huollettavia tai vaihdettavia osia.
-  **VAROITUS!** Sammuta laite välittömästi, jos havaitset epätavallisia ääniä, palaneen käryä tai savua. Anna pätevän ammattilaisen tarkastaa laite, ennen kuin otat sen uudelleen käyttöön.

2.2. Ohjeita paristojen turvalliseen käsittelyyn

 **VAROITUS!** Paristojen virheellinen käsittely voi johtaa tulipaloon, räjähdykseen, vaarallisten aineiden vuotamiseen tai muihin vaaratilanteisiin!

-  Älä koskaan anna paristoja lasten käsiin.
- Huolehdi siitä, ettei kukaan nielaise paristoja.
- Pariston nielaisseen henkilön tulee välittömästi hakeutua lääkärin hoitoon.
- Käytä ainoastaan ilmoitettua paristotyyppiä.
-  Älä koskaan lataa paristoja uudelleen.

- Poista ladattavat paristot laitteesta ennen lataamista.
-   Älä koskaan heitä paristoja tuleen tai veteen.
- Älä altista paristoja korkeille lämpötiloille tai suoralle auringonvalolle.
-   Älä koskaan avaa äläkä taivuta paristoja.
-  Älä oikosulje liitospuristimia.
- Poista tyhjät paristot laitteesta ja hävitä ne turvallisesti.
-   Älä käytä yhdessä erilaisia paristotyypppejä äläkä uusia ja käytettyjä paristoja.

-  Aseta paristot aina laitteeseen navat oikein päin.
- Poista paristot, jos et käytä laitetta pitkään aikaan.
- Tarkasta paristot säännöllisesti. Vuotavat paristot aiheuttavat loukkaantumisvaaran ja voivat vaurioittaa laitetta.
- Käsittele vuotaneita paristoja suojakäsineet kädessä! Puhdista paristojen ja laitteen kontaktipinnat sekä paristokotelo tarvittaessa kuivalla liinalla. Pyri estämään kemikaalien joutuminen kosketuksiin ihon ja limakalvojen sekä erityisesti silmien kanssa. Jos joudut kosketuksiin kemikaalien kanssa, huuhtelee viipymättä runsaalla vedellä ja hakeudu heti lääkärin hoitoon.

3. Osien kuvaus

(Katso kuvat kääntösivuilta A ja B)

- 1 LCD-näyttö
- 2 **HOLD**-painike
- 3 Magneettinen tukijalka
- 4 **MODE**-painike
- 5 -painike
- 6 Paristolokeron kansi
- 7 Paristo

4. Käyttöönotto

4.1. Toimituksen täydellisyyden tarkastaminen

- 1× digitaalinen kallistusmittari
 - 1× 1,5 V \equiv alkaliparisto tyyppiä AAA/Micro/LR03
 - Tämä käyttöohje
- ◆ Poista kaikki osat pakkauksesta. Poista kaikki pakkausmateriaali ja suojakalvo LCD-näyttö ❶. Poista kaikki pakkausmateriaali ja suojakalvo.
- ❶ **Huomautus:** Tarkista, ettei toimituksesta puutu osia eikä laitteessa ole näkyviä vaurioita. Jos havaitset toimituksessa puutteita tai vaurioita, jotka johtuvat puutteellisesta pakkauksesta tai ovat syntyneet kuljetuksen aikana, soita huollon palvelunumeroon (ks. kohta **10.3. Huolto**).

4.2. Pariston asettaminen/vaihtaminen



Laitteen mukana toimitetaan yksi 1,5 V:n \equiv tyyppin AAA/Micro/LR03 alkaliparisto ⑦, jolla laitetta käytetään.

- ① **Huomautus:** Jos LCD-näytössä ① näkyy symboli , paristo on melkein loppu.
- ◆ Irrota paristolokeron kansi ⑥ kielekkeestä.
- ◆ Poista käytetty paristo tarvittaessa ja aseta uusi paristo paristokoteloon. Varmista oikea napaisuus (katso kuva B).
- ◆ Kiinnitä paristolokeron kansi ⑥ paristolokeroon.

5. Käyttö ja toiminta

- ① **Huomautuksia:** (1) Jos mitattu arvo on suurempi kuin 90° , arvon suuntaus käännetään automaattisesti. (2) Jos laite kallistuu yli 30° eteen- tai taaksepäin, LCD-näyttöön ❶ tulee ilmoitus **Erro**. Jos laitetta liikutetaan liian nopeasti, myös silloin LCD-näyttöön ❶ tulee ilmoitus **Erro**. (3) Magneettisen tukijalan ❸ ansiosta laite voidaan kiinnittää rautapitoiselle pinnalle. (4) Aseta laite ennen käyttöä tasaiseen asentoon. (5) Laitteessa on automaattinen virrankatkaisu. Jos et ole käyttänyt laitetta yli kolmeen minuuttiin, laite kytkeytyy pois käytöstä.

5.1. Laitteen kytkeminen käyttöön/pois

- ◆ Kytke laite käyttöön painamalla -painiketta **5**.
- ◆ Sammuta laite pitämällä -painiketta **5** painettuna kahden sekunnin ajan.

5.2. Tilan valinta

- ◆ Siirry tilojen aste (°), prosentti (%), mm/m ja kallistus (in/ft) välillä painamalla **MODE**-painiketta **4**. Kallistusarvot ilmoitetaan 1/8-tuuman/-jalan tarkkuudella. Valittu yksikkö näkyy LCD-näytössä **1**.

Yksikkö	Tila
°	Aste
%	Prosentti
mm/m	Millimetri/metri
in/ft	Kallistus

5.3. Suhteellinen kulmamittaus

- ◆ Painamalla -painiketta **5** saat asetettua ajankohtaiseksi arvoksi **0** ja tilaksi suhteellisen kulmamittauksen. **ABS** ei näy enää LCD-näytössä **1**.

- ◆ Painamalla -painiketta **5** poistut tilasta suhteellinen kulmamittaus.

5.4. Hold-toiminto

Et välttämättä näe LCD-näyttöä **1** mittauksen aikana.

- ◆ Voit tallentaa arvon painamalla **HOLD**-painiketta **2**. Voit nyt liikuttaa laitetta ja lukea arvon.  näkyy LCD-näytössä **1**.
- ◆ Poista HOLD-toiminto käytöstä pitämällä **HOLD**-painiketta **2** painettuna.

5.5. Taustavalaistus

Jos liikutat laitetta sen ollessa kytkettynä päälle tai jos painat jotakin painiketta, taustavalaistus kytkeytyy käyttöön.

LCD-näytössä ❶ säilyy taustavalaistus n. 30 sekunnin ajan, sen jälkeen kun et enää liikuta laitetta tai paina jotakin painiketta.



Kun Hold-toiminto on käytössä, taustavalaistus ei kytkeydy käyttöön laitetta liikutettaessa.

5.6. Nuolien näyttö

Nuolet ▼/▲ osoittavat, mille puolelle laite kallistuu.

- Jos LCD-näytössä ❶ näkyy nuoli ▼, laitteen vasen puoli on korkeammalla kuin sen oikea puoli.
- Jos LCD-näytössä ❶ näkyy nuoli ▲, laitteen oikea puoli on korkeammalla kuin sen vasen puoli.

5.7. Laitteen kalibroiminen

- ① **Huomautuksia:** (1) Laite on kalibroitu tehtaalla. Voit tarvittaessa kalibroida laitteen uudelleen. (2) Aseta laite magneettisen tukijalan ③ varassa tasaiselle alustalle.
- ◆ Kytke laite käyttöön painamalla -painiketta ⑤.
- ◆ Pidä -painike ⑤ ja **HOLD**-painike ② yhtäaikaisesti painettuna, kunnes **-1-** avautuu LCD-näytössä ①.
- ◆ Paina -painiketta ⑤. **-1-** vilkkuu LCD-näytössä ①. Ensimmäinen kalibrointi alkaa. Kun ensimmäinen kalibrointi on valmis, LCD-näytössä ① näkyy **-2-**.
- ◆ Käännä laitetta samassa asennossa 180 °.

- ◆ Paina -painiketta **5**. **-2-** vilkkuu LCD-näytössä **1**.
Toinen kalibrointi alkaa. Kun toinen kalibrointi on valmis, **-2-** sammuu ja viimeinen mittaustila näkyy LCD-näytössä **1**.

6. Vianetsintä

Vika	Syy	Korjaus
LCD-näyttö 1 ei jatka laskemista.	Liitännässä tai kytkennässä on häiriö.	Poista paristo ja aseta se 30 sekunnin päästä takaisin paikoilleen.

Vika	Syy	Korjaus
LCD-näytössä ❶ ei näy mitään.	Laite on kytketty pois päältä.	Kytke laite päälle.
	Paristo on asetettu väärin paikalleen.	Poista paristo ja aseta se oikealla napaisuudella takaisin paikoilleen.
	Paristojännite on liian alhainen.	Aseta uusi paristo laitteeseen.

7. Puhdistaminen

- ❗ **HUOMIO!** Laitevaurio! Laite ei ole vesitiivis. Älä upota laitetta veteen ja varmista, ettei laitteeseen pääse puhdistuksen aikana kosteutta, sillä kosteus voi vaurioittaa laitteen korjauskelvottomaksi. Älä käytä syövyttäviä, hankaavia tai liuotinainepitoisia puhdistusaineita. Ne voivat vaurioittaa laitteen pintoja.
- ◆ Puhdista laitteen pinnat pehmeällä, kuivalla liinalla.

8. Säilytys

- ◆ Poista paristo ja varastoi laite ja paristo puhtaassa, kuivassa paikassa suojassa suoralta auringonpaisteelta.

9. Hävittäminen

9.1. Laitteen hävittäminen



Yliviivatun jäteastian symboli tarkoittaa, että tätä laitetta ei saa hävittää kotitalousjätteiden seassa sen käyttöajan päätyttyä. Laite on toimitettava keräilypisteisiin, kierrätyskeskuksiin tai jätehuoltoyrityksiin.

Poista kaikki henkilökohtaiset tiedot ennen palautusta.

Poista ennen palautusta paristot tai akut, joita ei ole asennettu kiinteästi vanhaan laitteeseen, sekä lamput, jotka voidaan poistaa niitä rikkomatta, ja toimita ne erilliseen keräykseen.

Pakkauksessa on käytetty ympäristöystävällisiä materiaaleja, jotka voidaan toimittaa paikallisiin keräyspisteisiin.

Hävitä pakkaus ympäristöystävällisesti.

9.2. Paristojen hävittäminen



Paristoja/akkuja on käsiteltävä ongelmajätteenä, ja siksi ne on toimitettava vastaaville tahoille (jälleenmyyjät, alan liikkeet, julkiset kunnalliset pisteet, ammattimaiset jätehuoltoyritykset) ympäristöystävällistä hävittämistä varten. Paristot/akut voivat sisältää myrkyllisiä raskasmetalleja.

Sisältyvät raskasmetallit merkitään kirjaimilla symbolin alapuolella: Cd = kadmium, Hg = elohopea, Pb = lyijy.

Älä siksi heitä paristoja/akkuja kotitalousjätteen sekaan, vaan toimita ne erilliseen keräyspisteeseen.

Palauta akut/paristot ainoastaan tyhjinä.

10. Liite

10.1. Tekniset tiedot

Käyttöjännite	1 × 1,5 V == alkaliparisto tyyppiä AAA/Micro/LR03
Mittayksiköt	° (aste), % (prosentti), mm/m, in/ft
Mittausalue	4 × 90°, 100 %, 1 000 mm/m, 12 in/ft

Tarkkuus	$\pm 0,1^\circ$ (0 ja 90 asteessa) $\pm 0,2^\circ$ (muissa kulmissa)
Erottelutarkkuus	$0,05^\circ$ kaikissa kulmissa

10.2. Kompernass Handels GmbH:n takuu

Hyvä asiakas,

Laitteen takuu on 3 vuotta ostopäivästä. Mikäli X12V- ja X20V Team -sarjan akut sisältyvät toimitukseen, myös niiden takuu on 3 vuotta ostopäivästä. Jos havaitset tuotteessa puutteita, sinulla on oikeus vaatia tuotteen myyjältä lakisääteistä korvausta. Seuraava takuu ei rajoita lakisääteisiä oikeuksiasi ostajana.

Takuuehdot

Takuuaika lasketaan ostopäiväyksestä alkaen. Säilytä ostokuitti hyvässä tallessa. Tarvitset sitä todisteeksi ostosta.

Jos tässä tuotteessa ilmenee kolmen vuoden sisällä ostopäivästä materiaali- tai valmistusvirheitä, korjaamme tai korvaamme tuotteen sinulle veloituksetta harkintamme mukaan tai palautamme ostohinnan. Tämä takuu edellyttää, että viallinen laite toimitetaan meille yhdessä ostotositteen (kuitin) kanssa kolmivuotisen määräajan sisällä. Lisäksi mukaan on liitettävä lyhyt kuvaus viasta ja sen ilmenemisajankohta.

Jos takuu kattaa vian, saat joko tuotteen korjattuna takaisin tai uuden tuotteen. Takuuaika ei ala uudelleen tuotteen korjaamisen tai vaihdon jälkeen.

Takuuaika ja lakisääteinen virhevastuu

Takuukorjaus ei pidennä takuuaikaa. Tämä koskee myös vaihdettuja ja korjattuja osia. Mahdollisesti jo oston yhteydessä havaittavista vaurioista ja puutteista on ilmoitettava heti, kun tuote on purettu pakkauksesta. Takuuajan päättymisen jälkeen suoritettavat korjaukset ovat maksullisia.

Takuun laajuus

Laite on valmistettu tiukkojen laatuvaatimusten mukaan huolella ja tarkastettu perusteellisesti ennen toimitusta.

Takuu koskee materiaali- tai valmistusvirheitä. Takuun laajuus ei kata tuotteen osia, jotka altistuvat normaalille kulumiselle ja joita siksi voidaan pitää kuluvina osina, kuten esim. sahanteriä, varateriä, hiomapapereita jne., eikä helposti rikki meneviä osia, kuten esim. kytkimiä tai lasista valmistettuja osia.

Tämä takuu raukeaa, jos tuote on vaurioitunut, tai sitä ei ole käytetty tai huollettu asianmukaisesti. Tuotteen asianmukainen käyttö edellyttää kaikkien käyttöohjeessa esitettyjen ohjeiden tarkkaa noudattamista. Käyttäjän on ehdottomasti vältettävä käyttötarkoituksia ja toimintaa, joita käyttöohjeessa kehoitetaan välttämään ja joista siinä varoitetaan.

Tuote on tarkoitettu ainoastaan yksityiskäyttöön, ei kaupallisiin tarkoituksiin. Laitteen vääränlainen tai asiaton käsittely, väkivallan käyttö ja muut kuin valtuutetun huoltopisteen suorittamat korjaukset aiheuttavat takuun raukeamisen.

Takuusuoritus ei ole voimassa seuraavissa tapauksissa

- akkukapasiteetin normaali kuluminen
- tuotteen käyttö ammattitarkoituksiin
- asiakkaan aiheuttama tuotevaurio tai muutokset tuotteeseen

- turvallisuus- ja huoltomääräysten noudattamatta jättäminen, käyttövirheet
- luonnonilmiöistä aiheutuneet vauriot

Toimiminen takuutapauksessa

Jotta asiasi voitaisiin käsitellä nopeasti, noudata seuraavia ohjeita:

- Pidä kaikkia kyselyitä varten kassakuitti ja artikkelinumero (IAN) 502552_2504 tallessa todisteena ostosta.
- Tuotenumeron löydät tuotteen tyyppikilvestä, kaiverrettuna tuotteeseen, käyttöohjeen otsikkosivulta (alhaalla vasemmalla) tai tuotteen taustapuolella tai pohjassa olevasta tarrasta.

- Mikäli laitteessa ilmenee toimintahäiriöitä tai muita puutteita, ota ensin yhteyttä alla mainittuun huolto-osastoon puhelimitse tai käytä yhteydenottolomakettamme, joka löytyy sivulta parkside-diy.com kohdasta Service.
- Voit lähettää viallisena pitämäsi tuotteen yhdessä ostokuitin kanssa maksutta sinulle ilmoitettuun huolto-osoitteeseen. Liitä mukaan selvitys viasta ja siitä, milloin se on ilmennyt.



Osoitteessa parkside-diy.com voit ladata ja lukea tämän ja monia muita käsikirjoja. Tällä QR-koodilla pääset suoraan sivustolle parkside-diy.com. Valitse maasi ja hae käyttöohjeita hakualustan kautta. Pääset tuotteesi käyttöohjeisiin käsiksi syöttämällä tuotenumeron (IAN) 502552_2504.

10.3. Huolto

FI Huolto Suomi

Tel.: 0800 916 210

Yhteydenottolomake on osoitteessa parkside-diy.com

IAN 502552_2504

10.4. Maahantuoja

Huomaa, että seuraava osoite ei ole huolto-osoite. Ota ensin yhteyttä mainittuun huoltopisteeseen.

KOMPERNASS HANDELS GMBH

BURGSTRASSE 21

44867 BOCHUM

SAKSA

www.kompernass.com

Innehållsförteckning

1. Inledning	82
1.1. Information om den här manualen	82
1.2. Föreskriven användning	83
1.3. Varningar och symboler	84
2. Säkerhet	87
2.1. Grundläggande säkerhetsanvisningar.	87
2.2. Säkerhetsanvisningar för hantering av batterier .	90
3. Beskrivning av delar	93
4. Ta produkten i bruk	94
4.1. Kontrollera leveransens innehåll	94
4.2. Lägga i/Byta batterier	95

5. Användning och drift	96
5.1. Koppla på och stänga av produkten	97
5.2. Välj läge	97
5.3. Relativ vinkelmätning	98
5.4. Hold-funktion.	99
5.5. Bakgrundsbelysning	100
5.6. Pilarnas betydelse	100
5.7. Kalibrera mätaren	101
6. Åtgärda fel	102
7. Rengöring	104

8. Förvaring	104
<hr/>	
9. Kassering/återvinning	105
<hr/>	
9.1. Kassera/återvinna produkten	105
9.2. Kassera batterier	106
10. Bilaga	107
<hr/>	
10.1. Tekniska data	107
10.2. Garanti från Kompernass Handels GmbH.	108
10.3. Service.	115
10.4. Importör.	116

1. Inledning

1.1. Information om den här manualen

Ett stort grattis till din nyinköpta produkt.

Du har valt en produkt av hög kvalitet. Manualen ingår i leveransen som en del av produkten.



Den innehåller viktig information om säkerhet, användning och återvinning. Läs noga igenom alla användar- och säkerhetsanvisningar innan du börjar använda produkten. Använd endast produkten på det sätt och till de användningsområden som beskrivs här. Förvara alltid manualen i närheten av produkten och använd den som referens. Om du överlåter eller säljer produkten ska du lämna över all dokumentation inklusive manualen till den nye ägaren.

1.2. Föreskriven användning

Den här produkten ska bara användas för att mäta vinklar när man arbetar med trä. Produkten får inte användas yrkesmässigt eller industriellt. Tillverkaren ansvarar inte för användningssätt som strider mot föreskrifterna. Tillverkaren ansvarar inte heller för skador som uppstår på grund av missbruk eller felaktig behandling, användande av våld eller för att otillåtna ändringar gjorts på produkten. Allt ansvar vilar på användaren.

1.3. Varningar och symboler

I den här snabbinstruktionen, på förpackningen och på produkten förekommer följande varningar och symboler:

	<p>VARNING! En varning med den här symbolen och signalordet VARNING innebär en eventuellt farlig situation som kan leda till dödsolyckor eller svåra personskador om den inte undviks.</p>
	<p>AKTA! En varning med den här symbolen och signalordet AKTA innebär en situation som kan leda till sagskador om den inte undviks.</p>



Observera: Under Observera finns extra information som ska hjälpa dig att handskas med produkten.



Likström/-spänning



Läs och följ bruksanvisningen!



Kassera inte elektriska apparater i hushållssoporna!



Kassera förpackningen på ett miljövänligt sätt.



Förpackningar av återvinningsbara material.
Observera märkningen på förpackningsmaterialet när du sorterar avfallet: Dessa är märkta med förkortningar (a) och siffror (b) som har följande betydelse: 1–7: Plast, 20–22: Papper och kartong, 80–98: Komposit.

2. Säkerhet

2.1. Grundläggande säkerhetsanvisningar



-  **WARNING!** Förpackningsmaterial är inga leksaker! Håll allt förpackningsmaterial på avstånd från barn.
- Den här produkten kan användas av barn som är minst 8 år och av personer med begränsad fysisk, sensorisk eller mental förmåga eller bristande erfarenhet och kunskap om de hålls under uppsikt eller har instruerats i hur produkten används på ett säkert sätt och inser vilka risker det innebär. Barn får inte leka med produkten. Rengöring och allmän service får bara utföras av barn om någon vuxen håller uppsikt.







- Kontrollera alltid om produkten är felfri innan du använder den. Produkten får inte användas om du konstaterar att den är skadad.
- **⚠ VARNING!** Produkten innehåller starka magneter. Håll produkten på avstånd från pacemakers, magnetremsor (t ex kreditkort), mobiltelefoner, elektriska apparater och flygplan (enligt föreskrifterna för flygresor).
- Utsätt inte produkten för höga temperaturer. Då kan den bli överhettad och skadas så att den inte går att reparera.
- Doppa aldrig ner produkten i vatten eller andra vätskor och utsätt den inte för stänkvatten och/eller vattendroppar. Använd endast produkten på en torr plats inomhus.

- Du får inte själv bygga om eller förändra produkten.
- Öppna aldrig produktens hölje. Det finns inga delar som kan bytas ut eller underhållas av användaren inuti produkten.
-  **WARNING!** Stäng genast av produkten och ta ut batterierna om det hörs ovanliga ljud, luktar bränt eller ryker. Låt kvalificerad fackpersonal kontrollera produkten innan den används igen.

2.2. Säkerhetsanvisningar för hantering av batterier

⚠ VARNING! Om batterier hanteras på fel sätt kan resultatet bli eldsvåda, explosioner, att farliga ämnen läcker ut och andra farliga situationer!

-  Låt aldrig batterier hamna i händerna på barn.
- Akta så att ingen råkar svälja ett batteri.
- Uppsök omedelbart läkarvård om du själv eller någon annan råkar svälja ett batteri.
- Använd endast den typ av batterier som anges här.
-  Försök aldrig ladda upp batterier som inte är uppladdningsbara.

- Ta ut de uppladdningsbara batterierna ur produkten innan du laddar dem.
-   Släng aldrig batterier i eld eller vatten.
- Utsätt inte batterier för höga temperaturer och direkt solljus.
-   Öppna eller deformera aldrig batterier.
-  Kortslut inte anslutningsklämmorna.
- Ta ut helt urladdade batterier ur produkten och kassera dem på rätt sätt.
-   Använd aldrig olika typer av batterier eller gamla och nya batterier samtidigt.

-  Lägg alltid in batterierna med polerna åt rätt håll i facket.
- Ta ut batterierna om du inte ska använda produkten under en längre tid.
- Kontrollera batterierna regelbundet. Läckande batterier kan leda till personskador och skador på produkten.
- Använd skyddshandskar om batterierna läcker! Rengör batterikontakterna, produktens kontakter och batterifacket med en torr trasa. Akta så att kemikalierna inte hamnar på hud och slemhinnor, framför allt inte i ögonen. Om någon råkar få kemikalier på sig ska man skölja med mycket vatten och omedelbart uppsöka läkarvård.

3. Beskrivning av delar

(se bilder på de uppfällbara sidorna A och B)



- 1 LCD-skärm
- 2 **HOLD**-knapp
- 3 Magnetfot
- 4 **MODE**-knapp
- 5 -knapp
- 6 Lock till batterifack
- 7 Batteri





4. Ta produkten i bruk

4.1. Kontrollera leveransens innehåll

- 1 digital lutningsmätare
 - 1 st. 1,5 V \equiv alkaliskt batteri av typ AAA/Micro/LR03
 - Denna bruksanvisning
- ◆ Ta upp alla delar ur förpackningen. Ta bort allt förpackningsmaterial och skyddsfolie från LCD-skärmen ❶.
- ❶ **Observera:** Kontrollera att leveransen är komplett och inte har några synliga skador. Om någonting fattas eller om leveransen skadats på grund av bristfällig förpackning eller i transporten ska du vända dig till vår Service Hotline (se kapitel **10.3. Service**).

4.2. Lägga i/Byta batterier



Produkten levereras och drivs med ett 1,5 V  alkaliskt batteri av typ AAA/Micro/LR03 .

-  **Observera:** Om symbolen  kommer upp på LCD-skärmen  är batteriet nästan helt urladdat.
- ◆ Ta bort batterifackets lock  genom att trycka på fliken.
- ◆ Ta ut det gamla batteriet och sätt in ett nytt i batterifacket. Kontrollera att polerna hamnar rätt (se bild B).
- ◆ Sätt tillbaka locket  på batterifacket.

5. Användning och drift

- i Observera:** (1) När det uppmätta värdet är mer än 90° kommer det automatiskt att roteras åt andra hållet.
- (2) Om mätaren lutas mer än 30° framåt eller bakåt kommer **Erro** upp på LCD-skärmen **1**. **Erro** visas också på LCD-skärmen **1** om man rör mätaren för fort.
- (3) Magnetfoten **3** gör att mätaren kan fästas på järnhaltiga ytor. (4) Placera mätaren så att den ligger på en jämn nivå innan den används. (5) Mätaren har en automatisk frånkopplingsfunktion. Om den inte används inom tre minuter stängs mätaren av.

5.1. Koppla på och stänga av produkten

- ◆ Tryck på -knappen **5** för att koppla på produkten.
- ◆ Håll -knappen **5** intryckt i två sekunder för att stänga av produkten.

5.2. Välj läge

- ◆ Tryck på **MODE**-knappen **4** för att växla mellan grader (°), procent (%), mm/m och lutning (in/ft). Lutningsvärdena anges stegvis i 1/8-inch/feet. Den enhet som valts visas på LCD-skärmen **1**.

Enhet	Läge
°	Grader
%	Procent
mm/m	Millimeter/Meter
in/ft	Lutning

5.3. Relativ vinkelmätning

- ◆ Tryck på -knappen **5** för att sätta det aktuella värdet på **0** och gå över till den relativa vinkelmätningen. Då försvinner **ABS** från LCD-skärmen **1**.

- ◆ Tryck på -knappen **5** för att gå ut ur läget för relativ vinkelmätning.

5.4. Hold-funktion

Det kan hända att man inte ser LCD-skärmen **1** när man mäter.

- ◆ Tryck då på **HOLD**-knappen **2** för att spara mätvärdet. Sedan kan du flytta mätaren och avläsa värdet.  kommer upp på LCD-skärmen **1**.
- ◆ Tryck sedan på **HOLD**-knappen **2** för att avaktivera Hold-funktionen.

5.5. Bakgrundsbelysning

Om du rör på mätaren eller trycker på en knapp när den är påkopplad tänds bakgrundsbelysningen.

LCD-skärmen ❶ lyser i ca 30 sekunder om man inte flyttar mätaren eller trycker på en knapp.

När Hold-funktionen är aktiverad tänds bakgrundsbelysningen inte om man flyttar på mätaren.

5.6. Pilarnas betydelse

Pilarna ▼/▲ visar åt vilket håll mätaren lutar.

- När pilen ▼ visas på LCD-skärmen ❶ är mätarens vänstra sida högre än den högra sidan.

- När pilen ▲ visas på LCD-skärmen ❶ är mätarens högra sida högre än den vänstra sidan.

5.7. Kalibrera mätaren

- ❶ **Observera:** (1) Mätaren har kalibrerats på fabriken. Om det behövs kan produkten kalibreras om. (2) Ställ produkten med magnetfoten ❸ på en plan och jämn yta.
- ◆ Tryck på ⏻-knappen ❺ för att koppla på produkten.
- ◆ Håll ⏻-knappen ❺ och **HOLD**-knappen ❷ inne samtidigt tills **-1-** kommer upp på LCD-skärmen ❶.
- ◆ Tryck på ⏻-knappen ❺. **-1-** blinkar på LCD-skärmen ❶. Den första kalibreringen startar. När den första kalibreringen avslutats kommer **-2-** upp på LCD-skärmen ❶.

- ◆ Vrid produkten 180° vid samma position.
- ◆ Tryck på -knappen **5**. **-2-** blinkar på LCD-skärmen **1**. Den andra kalibreringen startar. När den andra kalibreringen avslutats försvinner **-2-** från LCD-skärmen **1** och det senaste mätläget visas istället.

6. Åtgärda fel

Fel	Orsak	Åtgärd
LCD-skärmen 1 räknar inte längre.	Störning i kablar eller kretsar.	Ta ut batteriet och sätt tillbaka det efter 30 sekunder.

Fel	Orsak	Åtgärd
Det syns ingenting på LCD-skärmen ❶.	Produkten är avstängd.	Koppla på produkten.
	Batteriets poler ligger fel.	Ta ut batteriet och sätt tillbaka det med polerna åt rätt håll.
	För låg batterispänning.	Lägg in ett nytt batteri.

7. Rengöring

- ❗ **AKTA!** Produkten kan skadas! Produkten är inte vattentät. Doppa aldrig ned produkten i vatten och försäkra dig om att det inte kan komma in fukt i den när den rengörs, annars kan den bli totalt förstörd. Använd inga frätande eller slipande medel eller medel som innehåller lösningsmedel för att rengöra produkten. De kan skada produktens yta.
- ◆ Torka av produktens utsida med en mjuk, torr trasa.

8. Förvaring

- ◆ Ta ut batteriet och förvara produkten och batteriet på ett rent, torrt ställe utan direkt solljus.

9. Kassering/återvinning

9.1. Kassera/återvinna produkten



Symbolen med den överstrukna soptunnan betyder att produkten inte får slängas i hushålls-soporna när den är uttjänt. Produkten ska lämnas till speciella insamlingsställen, återvin-ningsanläggningar eller återvinningsföretag.

Tänk på att radera alla personuppgifter innan du returnerar produkten.

Innan du lämnar tillbaka produkten ska du ta bort batterier eller laddningsbara batterier som inte är inbyggda i den gamla produkten, och även lampor som kan tas bort utan att de förstörs, och lämna in dem till ett särskilt insamlingsställe.

Förpackningen består av miljövänligt material som kan lämnas in till den lokala återvinningen.

Tänk på miljön när du kasserar förpackningen.

9.2. Kasserera batterier



Alla typer av batterier ska behandlas som farligt avfall och måste därför lämnas in till rätt ställe när de kasseras (återförsäljare, fackhandel, kommunens offentliga insamlingsställen, återvinningsföretag) för att inte skada miljön.

Både vanliga och uppladdningsbara batterier kan innehålla giftiga tungmetaller.

De tungmetaller som ingår anges med bokstäver under symbolen: Cd = kadmium, Hg = kvicksilver, Pb = bly.

Kasta därför aldrig några batterier i de vanliga hushållsoporna, utan lämna in dem separat till rätt typ av återvinning. Lämna bara in urladdade batterier.

10. Bilaga

10.1. Tekniska data

Driftspänning	1 st. 1,5 V == alkaliskt batteri av typ AAA/Micro/LR03
Måttenheter	°(grader), % (procent), mm/m, in/ft
Mätområde	4×90 °, 100%, 1000 mm/m, 12 in/ft

Mätnoggrannhet	$\pm 0,1^\circ$ (vid 0° och 90°) $\pm 0,2^\circ$ (andra vinklar)
Upplösning	$0,05^\circ$ i alla vinklar

10.2. Garanti från Kompernass Handels GmbH

Kära kund

För den här produkten lämnar vi 3 års garanti från och med inköpsdatum. Såvida ett batteripaket i X12V- och X20V Te-am-serien ingår i leveransen får du även för det 3 års garanti från och med inköpsdatum. Om det skulle vara något fel på produkten finns en lagstadgad reklamationsrätt från återförsäljaren. Dina lagstadgade rättigheter begränsas inte av den garanti som beskrivs i följande avsnitt.

Garantivillkor

Garantitiden börjar från och med inköpsdatumet. Ta väl vara på kassakvittot. Kassakvittot är ditt köpbevis.

Om ett material- eller fabrikationsfel uppstår på produkten inom tre år från inköpsdatumet reparerar vi, byter ut den gratis, eller ersätter köpesumman beroende på vad vi anser lämpligast. En förutsättning för att utnyttja garantin är att den defekta produkten och köpbeviset (kassakvittot) uppvisas inom den treåriga garantitiden tillsammans med en kort beskrivning av felet och när det uppstod.

Om felet täcks av vår garanti kommer du att få tillbaka en reparerad eller en ny produkt. Garantitiden börjar inte om från början för en reparerad eller ny produkt.

Garantitid och lagstadgad ersättningsrätt

Garantitiden förlängs inte för att man utnyttjat garantin. Det gäller även för utbytta och reparerade delar. Eventuella skador och brister som existerar redan vid köpet måste rapporteras så snart produkten packats upp. När garantitiden är slut måste man själv betala för eventuella reparationer.

Garantins omfattning

Produkten har tillverkats med omsorg enligt stränga kvalitetskriterier och testats noga före leveransen.

Garantin gäller bara för material- eller fabriktionsfel. Garantin täcker inte delar av produkten som utsätts för normalt slitage och därför kan betraktas som förslitningsdelar, t ex sågblad, reservklingor, slippapper etc., och inte heller för skador på ömtåliga delar som t ex knappar, brytare eller delar av glas.

Garantin upphör att gälla om produkten skadas eller används och servas på fel sätt. Alla anvisningar i bruksanvisningen måste följas exakt för att produkten ska kunna användas på rätt sätt. Produkten får aldrig användas i andra syften eller hanteras på ett sätt som man avråder från eller varnar för i bruksanvisningen.

Produkten är endast avsedd för privat bruk och ska inte användas yrkesmässigt. Garantin gäller inte vid missbruk och felaktig behandling, användande av våld och vid ingrepp som inte gjorts av vår auktoriserade servicefilial.

Garantin gäller inte för

- normal minskning av batteriets kapacitet
- yrkesmässig användning av produkten
- skador eller förändringar på produkten, som orsakas av kunden själv
- medvetet bortseende från säkerhets- och underhållsföreskrifter, felaktig användning
- skador på grund av elementarhändelser

Behandling av garantiärenden

För att snabbt kunna behandla ditt ärende ber vi dig följa nedanstående anvisningar:

- Ha alltid kassakvittot och artikelnumret (IAN) 502552_2504 i beredskap vid alla förfrågningar.
- Artikelnumret finns på typskylten på produkten, en gravyr på produkten, på bruksanvisningens titelblad (nere till vänster) eller på klistermärket på produktens bak- eller undersida.
- Vid funktionsfel eller andra defekter ber vi dig att först kontakta den serviceavdelning som anges nedan på telefon eller att använda kontaktformuläret som du hittar på parkside-diy.com under kategori Service.

- En produkt som klassas som defekt kan tillsammans med köpbeviset (kassakvittot) och en beskrivning av felet samt när det uppstod skickas in portofritt till den angivna serviceadressen.



Denna och många andra handböcker kan du läsa och ladda ner på parkside-diy.com. Genom att skanna QR-koden går du direkt till parkside-diy.com. Välj ditt land och använd sökmasken för att söka efter bruksanvisningarna. Ange artikelnumret (IAN) 502552_2504 för att öppna bruksanvisningen för din produkt.

10.3. Service

SE Service Sverige

Tel.: 0207 950 49

Kontaktformuläret finns på parkside-diy.com

FI Huolto Suomi

Tel.: 0800 916 210

Kontaktformuläret finns på parkside-diy.com

IAN 502552_2504

10.4. Importör

Observera att följande adress inte är någon serviceadress.
Kontakta först det serviceställe som anges.

KOMPERNASS HANDELS GMBH

BURGSTRASSE 21

44867 BOCHUM

TYSKLAND

www.kompernass.com

Indholdsfortegnelse

1. Introduktion	120
1.1. Informationer om denne betjeningsvejledning .	120
1.2. Anvendelsesområde	121
1.3. Anvendte advarsler og symboler.	122
2. Sikkerhed	125
2.1. Grundlæggende sikkerhedsanvisninger	125
2.2. Sikkerhedsanvisninger for håndtering af batterier	128
3. Beskrivelse af delene	131
4. Ibrugtagning	132
4.1. Kontrol af de leverede dele	132
4.2. Indsætning/udskiftning af batteriet	133

5. Betjening og funktion **134**

- 5.1. Tænd/sluk for produktet 135
- 5.2. Valg af indstilling 135
- 5.3. Relativ vinkelmåling. 136
- 5.4. Hold-funktion. 137
- 5.5. Baggrundsbelysning 138
- 5.6. Pilenes visning. 138
- 5.7. Kalibrering af produktet. 139

6. Afhjælpning af fejl **140**

7. Rengøring **142**

8. Opbevaring	142
<hr/>	
9. Bortskaffelse	143
<hr/>	
9.1. Bortskaffelse af produktet	143
9.2. Bortskaffelse af batterier	144
10. Tillæg	145
<hr/>	
10.1. Tekniske data	145
10.2. Garanti for Kompernass Handels GmbH	146
10.3. Service.	154
10.4. Importør.	155

1. Introduktion

1.1. Informationer om denne betjeningsvejledning

Tillykke med købet af dit nye produkt.

Du har valgt et produkt af høj kvalitet. Betjeningsvejledningen er en del af dette produkt.



Den indeholder vigtige informationer om sikkerhed, anvendelse og bortskaffelse. Gør dig fortrolig med alle produktets betjenings- og sikkerhedsanvisninger før brug. Brug kun produktet som beskrevet og kun til de angivne anvendelsesområder. Opbevar altid betjeningsvejledningen som opslagsværk i nærheden af produktet. Udlevér alle skriftlige materialer inkl. denne betjeningsvejledning, hvis produktet gives eller sælges videre til andre.

1.2. Anvendelsesområde

Produktet er udelukkende beregnet til måling af vinkler ved arbejde med træ. Erhvervsmæssig og industriel brug er ikke tilladt. Vi påtager os intet ansvar, hvis produktet anvendes til andre formål end den forskriftsmæssige anvendelse. For skader, som opstår på grund af misbrug eller forkert håndtering, anvendelse af vold eller uautoriserede ændringer, gives der heller ikke garanti. Brugeren bærer alene risikoen.

1.3. Anvendte advarsler og symboler

I denne betjeningsvejledning anvendes følgende advarsler og symboler på emballagen og produktet:

	<p>ADVARSEL! En advarsel med dette symbol og signalordet "ADVARSEL" angiver en mulig farlig situation, som kan medføre døden eller alvorlige kvæstelser, hvis faren ikke undgås.</p>
	<p>OBS! En advarsel med dette symbol og signalordet "OBS" angiver en mulig situation, som kan medføre materielle skader, hvis situationen ikke undgås.</p>



Bemærk: Et "bemærk" henviser til yderligere oplysninger, som gør det nemmere at bruge produktet.



Jævnstrøm/-spænding



¡Lea y observe las instrucciones de uso!



¡No deseche este aparato eléctrico con la basura doméstica!



Deseche el embalaje de forma respetuosa con el medio ambiente.



Embalaje realizado con materiales reciclables. Observe la indicación de los materiales de embalaje para su reciclaje: se indican con abreviaciones (a) y cifras (b) que significan lo siguiente: 1-7: plásticos; 20-22: papel y cartón, 80-98: materiales compuestos.

2. Sikkerhed

2.1. Grundlæggende sikkerhedsanvisninger



-  **ADVARSEL!** Emballeringsmaterialer er ikke legetøj! Opbevar emballeringsmateriale uden for børns rækkevidde.
- Dette produkt kan bruges af børn fra 8 år og derover og af personer med nedsatte fysiske, sensoriske eller mentale evner eller manglende erfaring og/eller viden, hvis de er under opsyn eller undervises i sikker brug af produktet og de farer, der kan være forbundet med det. Børn må ikke lege med produktet. Rengøring og brugervedligeholdelse må ikke udføres af børn uden opsyn.







- Kontrollér altid, at produktet er i perfekt stand før brug. Hvis der registreres skader, må produktet ikke anvendes længere.
- **⚠ ADVARSEL!** Produktet indeholder kraftige magneter. Hold produktet på afstand af pacemakere, magnetstriber (f.eks. kreditkort), mobiltelefoner, elektriske apparater og fly (iht. rejseforskrifterne).
- Udsæt ikke produktet for høje temperaturer. Ellers kan det overophedes og gå i stykker, så det ikke længere kan repareres.
- Læg ikke produktet ned i vand eller andre væsker, og udsæt det ikke for vandsprøjt og/eller vanddråber. Brug kun produktet indendørs i tørre rum.

- Du må ikke selv foretage ændringer eller ombygninger af produktet.
- Åbn aldrig produktets kabinet. Der er ikke dele inden i produktet, som kan udskiftes, eller som skal vedligeholdes af brugeren.
-  **ADVARSEL!** Sluk straks for produktet og tag batterierne ud, hvis du registrerer usædvanlige lyde, brandlugt eller røgudvikling. Lad en kvalificeret reparatør kontrollere produktet, før det anvendes igen.

2.2. Sikkerhedsanvisninger for håndtering af batterier

 **ADVARSEL!** Forkert håndtering af batterier kan føre til brand, eksplosioner, udløb af farlige stoffer eller andre farlige situationer!

-  Lad aldrig børn få fat i batterier.
- Sørg for, at ingen sluger batterier.
- Søg omgående lægehjælp, hvis du eller en anden person har slugt et batteri.
- Brug udelukkende den angivne batteritype.
-  Genoplad aldrig ikke-genopladelige batterier.

- Fjern genopladelige batterier fra produktet, inden du oplader dem.
-   Kast aldrig batterier i ild eller vand.
- Udsæt ikke batterier for høje temperaturer eller direkte sollys.
-   Du må aldrig åbne eller deformere batterier.
-  Kortslut ikke tilslutningsklemmerne.
- Tag de tomme batterier ud af produktet, og bortskaf dem sikkert.
-   Brug ikke forskellige batterityper eller nye og gamle batterier sammen.

-  Sæt altid batterier ind i produktet med polerne vendt rigtigt.
- Tag batterierne ud, hvis du ikke skal bruge produktet i længere tid.
- Kontrollér batterierne regelmæssigt. Lækkende batterier kan forårsage personskader og beskadige produktet.
- Brug beskyttelseshandsker, hvis batterierne lækker! Rengør batteriernes og produktets kontakter samt batterirummet med en tør klud. Undgå, at hud og slimhinder (især øjne) kommer i kontakt med kemikalierne. Skyl kemikalierne af med rigeligt vand ved kontakt, og søg omgående lægehjælp.

3. Beskrivelse af delene

(Se billederne på fold-ud-siderne A og B)

- 1 LCD-display
- 2 **HOLD**-knap
- 3 Magnetisk fod
- 4 **MODE**-knap
- 5 -knap
- 6 Låg til batterirummet
- 7 Batteri

4. Ibrugtagning

4.1. Kontrol af de leverede dele

- 1x digital hældningsmåler
- 1x 1,5 V \equiv Alkaline-batteri type AAA/Micro/LR03
- Denne betjeningsvejledning
- ◆ Tag alle dele ud af emballagen. Fjern alle emballagematerialer og træk beskyttelsesfolien af LCD-displayet ❶.
- ❶ **Bemærk:** Kontrollér, at alle dele er leveret med, og at der ikke er synlige skader. Hvis der mangler dele, eller hvis nogle af delene er defekte på grund af mangelfuld emballage eller på grund af transporten, bedes du henvende dig til service-hotline (se kapitlet *10.3. Service*).

4.2. Indsætning/udskiftning af batteriet



Produktet udleveres og anvendes med et 1,5 V  Alkaline-batteri AAA/Micro/LR03 **7**.

- i** **Bemærk:** Hvis LCD-displayet **1** viser symbolet , er batteriet næsten brugt op.
- ◆ Fjern dækslet til batterirummets låg **6** med tappen.
- ◆ Tag det brugte batteri ud, og sæt et nyt batteri i batterirummet. Sørg for, at polerne vender rigtigt (se fig. B).
- ◆ Sæt batterirummets låg **6** på batterirummet.

5. Betjening og funktion

- ❶ **Bemærk:** (1) Når den målte værdi er mere end 90°, vil retningen af værdien blive roteret automatisk.
- (2) Hvis produktet hældes mere end 30° frem eller tilbage, vises **Erro** i LCD-displayet ❶. Hvis produktet bevæges for hurtigt, vises ligeledes **Erro** i LCD-displayet ❶.
- (3) Med den magnetiske fod ❸ kan produktet fastgøres på en jernholdig overflade. (4) Anbring produktet i en plan position før anvendelsen. (5) Produktet er udstyret med en automatisk sluk-funktion. Hvis produktet ikke anvendes i tre minutter, slukkes produktet.

5.1. Tænd/sluk for produktet

- ◆ Tryk på -knappen **5** for at tænde for produktet.
- ◆ Hold -knappen **5** nede i to sekunder for at slukke for produktet.

5.2. Valg af indstilling

- ◆ Tryk på **MODE** -knappen **4** for at vælge mellem indstillingerne grad (°), procent (%), mm/m og hældning (in/ft). Hældningsværdierne vises i 1/8-inch/feet-trin. Den valgte enhed vises på LCD-displayet **1**.

Enhed	Indstilling
°	Grad
%	Procent
mm/m	Millimeter/meter
in/ft	Hældning

5.3. Relativ vinkelmåling

- ◆ Tryk på -knappen **5** for at indstille den aktuelle værdi på **0** og komme til indstillingen af den relative vinkelmåling. **ABS** vises ikke længere på LCD-displayet **1**.

- ◆ Tryk på -knappen **5** for at forlade indstillingen af den relative vinkelmåling.

5.4. Hold-funktion

Det kan forekomme, at du ikke kan se noget på LCD-displayet **1** ved målingerne.

- ◆ Tryk på **HOLD**-knappen **2** for at gemme den målte værdi. Nu kan du flytte produktet og aflæse værdien.  vises på LCD-displayet **1**.
- ◆ Tryk på **HOLD**-knappen **2** for at deaktivere Hold-funktionen.

5.5. Baggrundsbelysning

Hvis du flytter produktet, mens det er tændt, eller trykker på en knap, tændes baggrundsbelysningen.

LCD-displayet ❶ belyses i ca. 30 sekunder, hvis du ikke bevæger produktet yderligere eller trykker på en af knapperne.

Når Hold-funktionen er aktiveret, tændes baggrundsbelysningen ikke ved en bevægelse.

5.6. Pilenes visning

Pilene ▼/▲ viser, hvilken side produktet hældes til.

- Hvis pilen ▼ vises på LCD-displayet ❶, er venstre side af produktet anbragt højere end den højre side.

- Hvis pilen ▲ vises på LCD-displayet ❶, er højre side af produktet anbragt højere end den venstre side.

5.7. Kalibrering af produktet

- ❶ **Bemærk:** (1) produktet er kalibreret fra fabrikken. Du kan kalibrere produktet igen ved behov. (2) Stil produktet på en plan og glat overflade med den magnetiske fod ❸.
- ◆ Tryk på ⏻-knappen ❺ for at tænde for produktet.
- ◆ Tryk på ⏻-knappen ❺ og **HOLD**-knappen ❷ samtidig, og hold dem nede, indtil **-1-** vises på LCD-displayet ❶.
- ◆ Tryk på ⏻-knappen ❺. **-1-** blinker på LCD-displayet ❶. Den første kalibrering starter. Når den første kalibrering er færdig, vises **-2-** på LCD-displayet ❶.

- ◆ Drej produktet 180° på den samme position.
- ◆ Tryk på -knappen **5**. **-2-** blinker på LCD-displayet **1**. Den anden kalibrering starter. Når den anden kalibrering er færdig, slukkes **-2-** og den sidste måleindstilling vises på LCD-displayet **1**.

6. Afhjælpning af fejl

Fejl	Årsag	Afhjælpning
LCD-displayet 1 tæller ikke mere.	Ledningen eller kredsløbet er forstyrret.	Tag batteriet ud, og sæt det ind igen efter 30 sekunder.

Fejl	Årsag	Afhjælpning
LCD-displayet ❶ viser ikke noget.	Produktet er slukket.	Tænd for produktet.
	Batteriet er sat forkert i.	Tag batteriet ud, og sæt det ind igen, så polerne vender rigtigt.
	Batterispændingen er for lav.	Sæt et nyt batteri i.

7. Rengøring

- ❗ **OBS!** Beskadigelse af produktet! Produktet er ikke vandfast. Læg ikke produktet ned i vand, og sørg for, at der ikke trænger fugt ind i produktet ved rengøring, så du undgår permanente skader på produktet. Brug ikke rengøringsmidler, der er ætsende, skurende eller indeholder opløsningsmidler. De kan angribe produktets overflader.
- ◆ Rengør produktets overflader med en blød, tør klud.

8. Opbevaring

- ◆ Tag batteriet ud af produktet og opbevar produktet og batteriet et rent, tørt sted uden direkte sollys.

9. Bortskaffelse

9.1. Bortskaffelse af produktet



Symbolet med den overstregede affaldscontainer betyder, at dette produkt ikke må bortskaffes med husholdningsaffaldet, når dets levetid er slut. Produktet skal afleveres på de angivne indsamlingssteder, genbrugsstationer eller renovationsselskaber.

Du bedes slette alle personlige data før returneringen.

Før du returnerer produktet, skal eventuelle batterier eller akkumulatører, der ikke er integreret i det gamle produkt, fjernes og bortskaffes separat. Det samme gælder for lamper, der kan fjernes uden at blive ødelagt.

Emballagen består af miljøvenlige materialer, som kan bortskaffes på de lokale genbrugspladser.

Bortskaf emballagen miljøvenligt.

9.2. Bortskaffelse af batterier



Batterier/genopladelige batterier skal behandles som specialaffald og skal derfor bortskaffes miljøvenligt på de relevante steder (forhandlere, specialforretninger, offentlige myndigheder, kommercielle affaldsvirksomheder). Batterier/genopladelige batterier kan indeholde giftige tungmetaller.

De indeholdte tungmetaller er mærket med bogstaver under symbolet: Cd = cadmium, Hg = kviksølv, Pb = bly.

Bortskaf derfor ikke batterier/genopladelige batterier sammen med husholdningsaffaldet, men aflever dem til separat indsamling. Aflever kun batterier/genopladelige batterier i afladet tilstand.

10. Tillæg

10.1. Tekniske data

Driftsspænding	1 × 1,5 V == Alkaline-batteri type AAA/ Micro/LR03
Måleenheder	°(grad), % (procent), mm/m, in/ft

Måleområde	4 × 90°, 100 %, 1000 mm/m, 12 in/ft
Nøjagtighed	± 0,1 ° (ved 0° og 90°) ± 0,2° (andre vinkler)
Opløsning	0,05° i alle vinkler

10.2. Garanti for Kompernass Handels GmbH

Kære kunde

På dette produkt får du 3 års garanti fra købsdatoen. Hvis batteripakkerne til X12V og X20V Team-serien er del af leveringen, får du også 3 års garanti fra købsdatoen på dem. I tilfælde af mangler ved produktet har du en række juridiske rettigheder i forhold til sælgeren af produktet. Dine juridiske rettigheder forringes ikke af den nedenfor anførte garanti.

Garantibetingelser

Garantiperioden begynder på købsdatoen. Opbevar venligst kvitteringen et sikkert sted. Den er nødvendig for at kunne dokumentere købet.

Hvis der inden for tre år fra dette produkts købsdato opstår en materiale- eller fabrikationsfejl, vil produktet – efter vores valg – blive repareret eller udskiftet, eller købsprisen vil blive refunderet gratis til dig. Denne garantiydelse forudsætter, at det defekte produkt afleveres, og købsbeviset (kvitteringen) forevises i løbet af fristen på tre år, og at der gives en kort skriftlig beskrivelse af, hvori manglen består, og hvornår den er opstået.

Hvis defekten er dækket af vores garanti, får du et repareret eller et nyt produkt retur. Reparation eller ombytning af produktet udløser ikke en ny garantiperiode.

Garantiperiode og juridiske mangelkrav

Garantiperioden forlænges ikke, hvis der gøres brug af garantien. Det gælder også for udskiftede og reparerede dele. Skader og mangler, som eventuelt allerede fandtes ved køb, samt manglende dele, skal anmeldes straks efter udpakningen. Når garantiperioden er udløbet, er reparation af skader betalingspligtig.

Garantiens omfang

Produktet er produceret omhyggeligt efter strenge kvalitetsretningslinjer og testet grundigt inden leveringen.

Garantien dækker materiale- og fabrikationsfejl. Denne garanti dækker ikke produktdele, der er udsat for normal slitage og derfor kan betragtes som sliddele som f.eks. savblade, reserveklinger, slibepapir osv. eller skader på skrøbelige dele som f.eks. kontakter eller dele af glas.

Denne garanti bortfalder, hvis produktet er blevet beskadiget, ikke er forskriftsmæssigt anvendt eller vedligeholdt. For at sikre forskriftsmæssig anvendelse af produktet skal alle anvisninger nævnt i betjeningsvejledningen nøje overholdes. Anvendelsesformål og handlinger, som frarådes eller der advares imod i betjeningsvejledningen, skal ubetinget undgås.

Produktet er kun beregnet til privat og ikke til kommercielt brug. Ved misbrug og uhensigtsmæssig brug, anvendelse af vold og ved indgreb, som ikke er foretaget af vores autoriserede serviceafdeling, bortfalder garantien.

Garantiydelsen gælder ikke ved

- Normalt forbrug af batteriets kapacitet
- Erhvervsmæssig anvendelse af produktet
- Beskadigelser eller ændringer på produktet udført af kunden
- Manglende overholdelse af sikkerheds- og vedligeholdelsesforskrifter, betjeningsfejl
- Skader som følge af naturkatastrofer

Afvikling af garantiasager

For at sikre en hurtig behandling af din anmeldelse bør du følge nedenstående anvisninger:

- Ved alle forespørgsler bedes du have kvitteringen og artikelnummeret (IAN) 502552_2504 klar som dokumentation for købet.
- Artikelnummeret kan du finde på typeskiltet på produktet, som indgraving på produktet, på betjeningsvejledningens forside (nederst til venstre) eller som klæbemærke på bag- eller undersiden af produktet.

- Hvis du finder funktionsfejl eller andre mangler, bedes du kontakte nedenstående serviceafdeling telefonisk eller bruge vores kontaktformular, som du kan finde på parksidediy.com under kategorien Service.
- Et produkt, der er registreret som defekt, kan du derefter indsende portofrit til den oplyste serviceadresse med vedlæggelse af købsbevis (kvittering) og en beskrivelse af, hvori manglen består, og hvornår den er opstået.



På parkside-diy.com kan du downloade og læse denne og mange andre manualer. Med denne QR-kode kommer du direkte til parkside-diy.com. Vælg dit land, og søg efter betjeningsvejledningerne ved hjælp af søgemasken. Ved at indtaste artikelnummeret (IAN) 502552_2504 kommer du til betjeningsvejledningen til din artikel.

10.3. Service

DK Service Danmark

Tel.: 80254583

Kontaktformular på parkside-diy.com

IAN 502552_2504

10.4. Importør

Bemærk at den efterfølgende adresse ikke er en serviceadresse. Kontakt først det nævnte servicested.

KOMPERNASS HANDELS GMBH

BURGSTRASSE 21

44867 BOCHUM

TYSKLAND

www.kompernass.com

Spis treści

1. Wstęp	160
1.1. Informacje o instrukcji obsługi	160
1.2. Użytkowanie zgodne z przeznaczeniem	161
1.3. Zastosowane wskazówki ostrzegawcze i symbole	162
2. Bezpieczeństwo	166
2.1. Podstawowe wskazówki bezpieczeństwa	166
2.2. Wskazówki bezpieczeństwa dotyczące postępowania z bateriami	169
3. Opis części	172

4. Uruchamianie	173
4.1. Sprawdzenie zakresu dostawy	173
4.2. Wkładanie/wymiana baterii	174
5. Obsługa i eksploatacja	175
5.1. Włączanie/wyłączanie urządzenia	176
5.2. Wybór trybu pracy	176
5.3. Pomiar względny kąta	177
5.4. Funkcja Hold	178
5.5. Podświetlenie	179
5.6. Wskazania strzałek	179
5.7. Kalibracja urządzenia	180
6. Rozwiązywanie problemów	182

7. Czyszczenie	184
8. Przechowywanie	184
9. Utylizacja	185
9.1. Utylizacja urządzenia	185
9.2. Utylizacja baterii	187
10. Załącznik	188
10.1. Dane techniczne	188
10.2. Gwarancja Kompernaß Handels GmbH	189
10.3. Serwis	196
10.4. Importer	197

1. Wstęp

1.1. Informacje o instrukcji obsługi

Gratulujemy zakupu nowego urządzenia. Wybrane urządzenie charakteryzuje się wysoką jakością. Instrukcja obsługi jest częścią składową urządzenia. Zawiera ona ważne wskazówki na temat bezpieczeństwa, użytkowania i utylizacji.

Przed rozpoczęciem użytkowania urządzenia zapoznaj się ze wszystkimi wskazówkami dotyczącymi obsługi i bezpieczeństwa. Urządzenie należy używać zgodnie z opisem i w podanych zakresach zastosowania. Instrukcję obsługi zawsze należy przechowywać w pobliżu urządzenia, aby w razie potrzeby była łatwo dostępna. W przypadku przekazania urządzenia osobie trzeciej dołącz do niego również całą dokumentację, w tym niniejszą instrukcję obsługi.

1.2. Użytkowanie zgodne z przeznaczeniem

Urządzenie służy wyłącznie do pomiaru kątów podczas prac w drewnie. Zastosowanie w celach komercyjnych lub przemysłowych jest niedozwolone. Producent nie ponosi odpowiedzialności za niezgodne z przeznaczeniem zastosowanie urządzenia. Odpowiedzialność producenta nie obejmuje również uszkodzeń powstałych wskutek niewłaściwego lub nieprawidłowego użytkowania, użycia siły i nieautoryzowanych modyfikacji urządzenia. Ryzyko takich działań ponosi wyłącznie użytkownik.

1.3. Zastosowane wskazówki ostrzegawcze i symbole

W skróconej instrukcji obsługi, na opakowaniu i na urządzeniu użyto następujących wskazówek ostrzegawczych i symboli (o ile mają zastosowanie):



OSTRZEŻENIE! Ostrzeżenie z tym symbolem i słowem sygnałowym „OSTRZEŻENIE” wskazuje na możliwość wystąpienia niebezpiecznej sytuacji, która, jeśli się jej nie uniknie, może spowodować śmierć lub poważne obrażenia ciała.



UWAGA! Ostrzeżenie z tym symbolem i słowem sygnałowym „UWAGA” oznacza możliwą sytuację, która, jeśli się jej nie uniknie, może spowodować szkody materialne.



Wskazówka: Wskazówka oznacza dodatkowe informacje, ułatwiające korzystanie z urządzenia.



Prąd/napięcie stałe



Przeczytać instrukcję obsługi i jej przestrzegać!



Urządzeń elektrycznych nie wolno wyrzucać z odpadami domowymi!



Opakowanie utylizuj zgodnie z przepisami ochrony środowiska.



Opakowanie z materiałów przeznaczonych do recyklingu. Przestrzegaj oznaczenia materiałów opakowaniowych podczas segregacji odpadów: są one oznaczone skrótami (a) i cyframi (b) w następujący sposób: 1–7: tworzywa sztuczne, 20–22: papier i tektura, 80–98: kompozyty.

2. Bezpieczeństwo

2.1. Podstawowe wskazówki bezpieczeństwa

-  **OSTRZEŻENIE!** Materiały opakowaniowe nie są zabawkami! Materiały opakowaniowe należy przechowywać w miejscu niedostępnym dla dzieci.
- To urządzenie może być używane przez dzieci od 8. roku życia oraz osoby o zmniejszonych zdolnościach fizycznych, sensorycznych lub umysłowych, bądź osoby nieposiadające odpowiedniego doświadczenia i/lub wiedzy, wyłącznie pod nadzorem lub po przeszkoleniu w zakresie bezpiecznego użytkowania urządzenia oraz potencjalnych zagrożeń. Dzieciom nie wolno bawić się urządzeniem. Dzieciom bez opieki osób dorosłych nie wolno czyścić ani konserwować urządzenia.









- Przed każdym użyciem sprawdź, czy urządzenie znajduje się w nienagannym stanie. W przypadku wykrycia uszkodzenia urządzenia nie wolno go dalej używać.
- **⚠ OSTRZEŻENIE!** Urządzenie zawiera silne magnesy. Urządzenie należy trzymać z dala od rozruszników serca, pasków magnetycznych (np. kart kredytowych), telefonów komórkowych, urządzeń elektrycznych i samolotów (zgodnie z przepisami dotyczącymi podróży).
- Nie wystawiaj urządzenia na działanie wysokich temperatur. W przeciwnym wypadku może dojść do przegrzania urządzenia i powstania nieodwracalnych uszkodzeń.

- Nie zanurzaj urządzenia w wodzie lub innych cieczach i nie narażaj go na działanie rozpryskującej się i/lub kapiącej wody. Korzystaj z urządzenia tylko w suchych pomieszczeniach zamkniętych.
- Nie próbuj dokonywać przeróbek ani zmian w urządzeniu.
- Nigdy nie otwieraj obudowy urządzenia. Wewnątrz obudowy nie ma części, które wymagałyby konserwacji lub wymiany przez użytkownika.
- **⚠ OSTRZEŻENIE!** Natychmiast wyłącz urządzenie i wyjmij z niego baterie, jeśli zauważysz nietypowe odgłosy, zapach spalenizny lub wydostający się dym. Przed ponownym użyciem urządzenie należy oddać do sprawdzenia przez specjalistę.

2.2. Wskazówki bezpieczeństwa dotyczące postępowania z bateriami

⚠ OSTRZEŻENIE! Nieprawidłowe obchodzenie się z bateriami może doprowadzić do pożaru, wybuchu, wycieku substancji niebezpiecznych lub powstania innych niebezpiecznych sytuacji!

-  Nigdy nie dopuszczaj, aby baterie dostały się w ręce dzieci.
- Uważaj, aby nikt nie połknął baterii.
- W razie połknięcia baterii należy natychmiast skorzystać z pomocy medycznej.
- Stosuj wyłącznie baterie podanego typu.

-  Nigdy nie ładuj baterii jednorazowych.
- Przed ładowaniem baterii wyjmij je z urządzenia.
-   Nigdy nie wrzucaj baterii do ognia lub wody.
- Nie wystawiaj baterii na działanie wysokich temperatur i bezpośredniego światła słonecznego.
-   Nigdy nie otwieraj ani nie deformuj baterii.
-  Nie wolno zwierać zacisków.
- Wyjmij z urządzenia zużyte baterie i zutylizuj je w bezpieczny sposób.
-   Nie stosuj różnych typów baterii lub baterii nowych i używanych razem.

-  Baterie należy zawsze wkładać do urządzenia z zachowaniem właściwej biegunowości.
- Wyjmij baterie, jeśli nie zamierzasz używać urządzenia przez dłuższy czas.
- Regularnie sprawdzaj stan baterii. Wyciekające baterie mogą spowodować obrażenia ciała i uszkodzenie urządzenia.
- W przypadku wycieku z baterii należy używać rękawic ochronnych! Oczyszczyć styki baterii i urządzenia oraz wnękę na baterię suchą szmatką. Unikaj kontaktu skóry i błon śluzowych, zwłaszcza oczu, z chemikaliami. Miejsce kontaktu z substancją chemiczną należy opłukać dużą ilością wody i niezwłocznie skorzystać z pomocy lekarskiej.

3. Opis części

(Ilustracje patrz rozkładana okładka A i B)

- 1 Wyświetlacz LCD
- 2 Przycisk **HOLD**
- 3 Nóżka magnetyczna
- 4 Przycisk **MODE**
- 5 Przycisk 
- 6 Pokrywka wnętrza na baterię
- 7 Bateria

4. Uruchamianie

4.1. Sprawdzenie zakresu dostawy

- 1× cyfrowy przechyłomierz
- 1× bateria alkaliczna 1,5 V \equiv typu AAA/Micro/LR03
- Ta skrócona instrukcja obsługi
- ◆ Wyjmij wszystkie elementy z opakowania. Usuń z urządzenia cały materiał opakowaniowy i folię ochronną z wyświetlacza ❶.
- ❶ **Wskazówka:** sprawdź dostawę pod kątem kompletności i widocznych uszkodzeń. W przypadku niekompletnej dostawy bądź wystąpienia uszkodzeń wskutek wadliwego opakowania lub transportu należy skontaktować się z infolinią serwisową (zob. rozdział **Serwis**).

4.2. Wkładanie/wymiana baterii



Urządzenie jest zasilane jedną baterią alkaliczną 1,5 V  typu AAA/Micro/LR03 **7** znajdującą się w zestawie.

- i** **Wskazówka:** gdy na wyświetlaczu LCD **1** wyświetlany jest symbol , bateria jest prawie wyczerpana.
- ◆ Zdejmij pokrywkę wnęki na baterie **6** za zaczep.
- ◆ Jeśli bateria jest wyczerpana, wyjmij ją i włóż nową baterię do wnęki na baterie. Uwważaj przy tym na poprawną biegunowość (patrz rys. B).
- ◆ Załóż pokrywkę wnęki na baterie **6** na wnękę na baterie.

5. Obsługa i eksploatacja

- ❶ **Wskazówki:** (1) Gdy zmierzona wartość jest większa niż 90° , orientacja wartości zostanie automatycznie odwrócona. (2) Jeśli urządzenie zostanie przechylone o ponad 30° do przodu lub do tyłu, na wyświetlaczu LCD ❶ pojawi się komunikat **Erro**. Zbyt szybkie poruszanie urządzeniem spowoduje również wyświetlenie komunikatu **Erro** na wyświetlaczu LCD ❶. (3) Nóżka magnetyczna ❸ pozwala na przymocowanie urządzenia do metalowej powierzchni. (4) Przed użyciem umieść urządzenie w równym położeniu. (5) Urządzenie posiada funkcję automatycznego wyłączenia. Jeśli urządzenie nie będzie używane przez ponad trzy minuty, wyłączy się.

5.1. Włączanie / wyłączenie urządzenia

- ◆ Naciśnij przycisk  **5**, aby włączyć urządzenie.
- ◆ Naciśnij i przytrzymaj przycisk  **5** przez około dwie sekundy, aby wyłączyć urządzenie.

5.2. Wybór trybu pracy

- ◆ Naciśnij przycisk **MODE** **4**, aby wybierać pomiędzy trybami wskazań w stopniach ($^{\circ}$), procentach (%), mm/m oraz nachylenia (in/ft - (cale/stopy). Wartości nachylenia są wskazywane w krokach $\frac{1}{8}$ -inch/feet (cal/stopa). Wybrana jednostka wskazywana jest na wyświetlaczu LCD **1**.

Jednostka	Tryb
°	stopnie
%	procenty
mm/m	milimetry/metry
in/ft (cale/stopy)	nachylenie

5.3. Pomiar względny kąta

- ◆ Naciśnij przycisk  **5**, aby bieżącą wartość ustawić na **0** oraz przejść do trybu pomiaru względnego kąta. **ABS** nie jest już wyświetlane na wyświetlaczu LCD **1**.

- ◆ Naciśnij przycisk  ⑤, aby wyjść z trybu względnego pomiaru kąta.

5.4. Funkcja Hold

Podczas pomiarów możesz nie mieć możliwości zobaczenia wskazania na wyświetlaczu LCD ①.

- ◆ Naciśnij przycisk **HOLD** ②, aby zapisać zmierzoną wartość. Teraz możesz poruszyć urządzenie i odczytać wartość.  wyświetlane jest na wyświetlaczu LCD ①.
- ◆ Naciśnij przycisk **HOLD** ②, aby dezaktywować funkcję HOLD.

5.5. Podświetlenie

Jeśli poruszysz urządzenie, gdy jest włączone lub naciśniesz przycisk, włączy się podświetlenie.

Wyświetlacz LCD ❶ pozostaje podświetlony przez ok. 30 sekund, jeśli nie poruszysz ponownie urządzeniem lub jeśli nie naciśniesz żadnego przycisku.

Gdy funkcja Hold jest aktywna, podświetlenie nie jest włączane w przypadku poruszenia.



5.6. Wskazania strzałek

Strzałki ▼/▲ wskazują, w którą stronę nachylone jest urządzenie.

- Gdy strzałka ▼ wyświetlana jest na wyświetlaczu LCD ❶, lewa strona urządzenia jest umiejscowiona wyżej niż prawa strona.
- Gdy strzałka ▲ wyświetlana jest na wyświetlaczu LCD ❶, prawa strona urządzenia jest umiejscowiona wyżej niż lewa strona.

5.7. Kalibracja urządzenia

- ❶ **Wskazówki:** (1) Urządzenie jest skalibrowane fabrycznie. W razie potrzeby można ponownie skalibrować urządzenie. (2) Postaw urządzenie na nóżce magnetycznej ❸ na równej i gładkiej powierzchni.
- ◆ Naciśnij przycisk  ❺, aby włączyć urządzenie.

- ◆ Naciśnij równocześnie przycisk  5 oraz przycisk **HOLD** 2, aż **-1-** zostanie wyświetlone na wyświetlaczu LCD 1.
- ◆ Naciśnij przycisk  5. **-1-** będzie migać na wyświetlaczu LCD 1. Rozpoczyna się pierwsza kalibracja. Po zakończeniu pierwszej kalibracji pojawi się **-2-** na wyświetlaczu LCD 1.
- ◆ Obróć urządzenie o 180° w tej samej pozycji.
- ◆ Naciśnij przycisk  5. **-2-** będzie migać na wyświetlaczu LCD 1. Rozpoczyna się druga kalibracja. Po zakończeniu drugiej kalibracji gaśnie **-2-** i na wyświetlaczu LCD 1 wyświetlany jest ostatni tryb pomiaru.

6. Rozwiązywanie problemów

Błąd	Przyczyna	Środki zaradcze
Wyświetlacz LCD ❶ nie liczy dalej.	Okablowanie lub obwód jest zakłócony.	Wyjmij baterię i włóż ją ponownie po 30 sekun- dach.

Błąd	Przyczyna	Środki zaradcze
Na wyświetlaczu LCD 1 nie pojawiają się żadne wskazania.	Urządzenie jest wyłączone.	Włącz urządzenie.
	Bateria jest włożona nieprawidłowo.	Wyjmij baterię i włóż ją ponownie z zachowaniem prawidłowej biegunowości.
	Napięcie baterii jest zbyt niskie.	Włóż nową baterię.

7. Czyszczenie

- ❗ **UWAGA!** Uszkodzenie urządzenia! Urządzenie nie jest wodoodporne. Nie zanurzaj urządzenia w wodzie i upewnij się, że podczas czyszczenia nie przedostanie się do niego wilgoć, aby uniknąć nieodwracalnego uszkodzenia urządzenia. Nie używaj środków czyszczących o właściwościach żrących, ściernych lub zawierających rozpuszczalniki. Mogą one uszkodzić powierzchnie urządzenia.
- ◆ Powierzchnie urządzenia czyść miękką, suchą ściereczką.

8. Przechowywanie

- ◆ Wyjmij baterię i przechowuj urządzenie oraz baterię w czystym, suchym miejscu, z dala od bezpośredniego światła słonecznego. Utylizacja

9. Utylizacja

9.1. Utylizacja urządzenia



Symbol przekreślonego kosza na śmieci oznacza, że po zakończeniu eksploatacji tego urządzenia nie wolno go utylizować z odpadami domowymi. Urządzenie należy oddać do wyspecjalizowanych punktów zbiórki odpadów, zakładów recyklingu lub zakładów utylizacji odpadów.

Zużyty sprzęt może mieć szkodliwy wpływ na środowisko i zdrowie ludzi z uwagi na potencjalną zawartość niebezpiecznych substancji, mieszanin oraz części składowych. Gospodarstwo domowe spełnia ważną rolę w przyczynianiu się do ponownego użycia i odzysku surowców wtórnych, w

tym recyklingu zużytego sprzętu. Na tym etapie kształtuje się postawy, które wpływają na zachowanie wspólnego dobra jakim jest czyste środowisko naturalne.

Przed zwrotem należy usunąć wszystkie dane osobowe.

Przed zwrotem wyjmij baterie lub akumulatory, które nie wchodzi w skład zużytego urządzenia oraz lampy, które można wyjąć bez niszczenia i przekaz je do oddzielnego punktu zbiórki.

Opakowanie urządzenia jest wykonane z materiałów przyjaznych dla środowiska naturalnego i można je oddać w lokalnych punktach recyklingu.

Opakowanie należy utylizować w sposób przyjazny dla środowiska.

9.2. Utylizacja baterii



Baterie/akumulatory należy traktować jako odpady specjalne i w związku z tym należy je utylizować w sposób przyjazny dla środowiska oddając je do odpowiednich punktów (sprzedawca, wyspecjalizowany sklep, publiczne zakłady komunalne, komercyjne firmy zajmujące się utylizacją odpadów). Baterie/akumulatory mogą zawierać toksyczne metale ciężkie. Zawarte w nich metale ciężkie są oznaczone literami pod symbolem: Cd = kadm, Hg = rtęć, Pb = ołów. Dlatego baterii/akumulatorów nie wolno wyrzucać do odpadów domowych, lecz należy oddać je do oddzielnych punktów zbiórki odpadów. Baterie/akumulatory należy oddawać tylko w stanie rozładowanym.

10. Załącznik

10.1. Dane techniczne

Napięcie robocze	1 × bateria alkaliczna 1,5 V  typu AAA/Micro/LR03
Jednostki miary	°(stopnie), % (procenty), mm/m, in/ft (cale/stopy)
zakres pomiarowy	4 × 90°, 100%, 1000 mm/m, 12 in/ft (cale/stopy)
Dokładność	± 0,1° (przy 0° oraz 90°) ± 0,2° (inne kąty)
Rozdzielczość	0,05° pod każdym kątem

10.2. Gwarancja Kompernaß Handels GmbH

Szanowny Kliencie,

To urządzenie objęte jest 3-letnią gwarancją, licząc od daty zakupu. Akumulatory serii X12V i X20V Team, o ile wchodzą w zakres dostawy, objęte są również 3-letnią gwarancją od daty zakupu. W przypadku wad tego produktu, masz gwarantowane ustawowo prawa w stosunku sprzedawcy. Te ustawowe prawa nie są ograniczone przez nasze opisane poniżej warunki gwarancji.

Warunki gwarancji

Okres gwarancji rozpoczyna się od daty zakupu. Należy zachować paragon. Jest on wymagany jako dowód zakupu.

Jeżeli w ciągu trzech lat od daty zakupu produktu ujawni się w nim wada materiałowa lub produkcyjna, produkt zostanie wedle naszego uznania nieodpłatnie naprawiony, wymieniony na nowy lub zostanie zwrócona jego cena. Warunkiem spełnienia tego świadczenia gwarancyjnego jest dostarczenie w trakcie tego trzyletniego okresu uszkodzonego urządzenia wraz z dowodem zakupu (paragonem) oraz krótkim opisem wady i daty jej wystąpienia.

Jeżeli wada jest objęta naszą gwarancją, otrzymasz z powrotem naprawiony lub nowy produkt. Zgodnie z art. 581 §1 polskiego kodeksu cywilnego wraz z wymianą produktu lub jego istotnej części rozpoczyna się nowy okres gwarancyjny.

Okres gwarancji i ustawowe roszczenia gwarancyjne

Wykonanie usługi gwarancyjnej nie przedłuża okresu gwarancji. Dotyczy to również wymienionych i naprawionych części. Wszelkie szkody i wady wykryte w chwili zakupu należy zgłosić bezpośrednio po rozpakowaniu urządzenia. Po upływie okresu gwarancji wszelkie naprawy są wykonywane odpłatnie.

Zakres gwarancji

Urządzenie zostało starannie wyprodukowane i poddane przed wysyłką skrupulatnej kontroli jakości.

Gwarancja obejmuje wady materiałowe lub produkcyjne. Niniejsza gwarancja nie obejmuje części produktu, które podlegają normalnemu zużyciu i dlatego mogą być uznane za części zużywające się, jak np. brzeszczoty, ostrza wymienne, papier ścierny itp. lub uszkodzenia części delikatnych, jak np. przełączniki lub części wykonane ze szkła.

Niniejsza gwarancja traci swoją ważność, jeśli produkt został uszkodzony, nie używano go prawidłowo lub nie serwisowano należycie. W celu zapewnienia prawidłowego stosowania produktu należy ściśle przestrzegać wszystkich instrukcji wymienionych w instrukcjach obsługi. Należy bezwzględnie unikać zastosowania oraz postępowania, których odradza się w instrukcji obsługi lub przed którymi się w niej ostrzega.

Produkt przeznaczony jest wyłącznie do użytku domowego, a nie do zastosowań komercyjnych. Niewłaściwe użytkowanie urządzenia, używanie go w sposób niezgodny z jego przeznaczeniem, użycie siły lub ingerencja w urządzenie, dokonywana poza naszymi autoryzowanymi punktami serwisowymi, powodują utratę gwarancji.

Gwarancja nie dotyczy

- normalne zużycie pojemności baterii
- komercyjne wykorzystanie produktu
- uszkodzenie lub modyfikacja produktu przez klienta

- nieprzestrzeganie przepisów bezpieczeństwa i konserwacji, błędy w obsłudze
- szkody spowodowane zjawiskami naturalnymi

Realizacja zobowiązań gwarancyjnych

W celu zapewnienia szybkiego załatwienia sprawy, postępuj zgodnie z poniższymi wskazówkami:

- W przypadku wszelkich pytań przygotuj paragon fiskalny oraz numer artykułu (IAN) 502552_2504 jako dowód zakupu.

- Numer artykułu można znaleźć na tabliczce znamionowej na produkcie, wygrawerowany na urządzeniu, zapisany na stronie tytułowej instrukcji obsługi (w dolnym lewym rogu) lub na naklejce z tyłu bądź na spodzie urządzenia.
- W przypadku wystąpienia błędów w działaniu lub innych wad, prosimy o kontakt z odpowiednim działem serwisu telefonicznie lub przez nasz formularz kontaktowy, znajdujący się na stronie parkside-diy.com w kategorii Serwis.
- Zarejestrowany jako wadliwy produkt możesz wtedy wraz z dołączonym dowodem zakupu (paragonem) oraz opisem i datą wystąpienia usterki wysłać nieodpłatnie na przekazany wcześniej adres serwisu.



Na stronie parkside-diy.com możesz zobaczyć i pobrać tę oraz wiele innych podręczników. Za pomocą tego kodu QR przejdziesz bezpośrednio na stronę parkside-diy.com. Wybierz swój kraj i wyszukaj w oknie wyszukiwania instrukcje obsługi. Wpisując numer artykułu (IAN) 502552_2504 przejdziesz do instrukcji obsługi artykułu.

10.3. Serwis

PL Serwis Polska

Tel.: 00800 4912 069

Formularz kontaktowy na parkside-diy.com

IAN 502552_2504

10.4. Importer

Pamiętaj, że poniższy adres nie jest adresem serwisu. Skontaktuj się najpierw z odpowiednim punktem serwisowym.

KOMPERNASS HANDELS GMBH

BURGSTRASSE 21

44867 BOCHUM

NIEMCY

www.kompernass.com

Turinys

1. Įvadas	202
1.1. Informacija apie šią naudojimo instrukciją	202
1.2. Naudojimas pagal paskirtį.	203
1.3. Naudojami įspėjimai ir ženklai.	204
2. Sauga	207
2.1. Pagrindiniai saugos nurodymai.	207
2.2. Baterijų naudojimo saugos nurodymai	210
3. Dalių aprašymas	213
4. Naudojimo pradžia	214
4.1. Tiekiamo rinkinio patikra	214
4.2. Baterijos įdėjimas ir keitimas.	215

5. Valdymas ir naudojimas	216
5.1. Prietaiso įjungimas ir išjungimas	217
5.2. Režimo pasirinkimas	218
5.3. Santykinio kampo matavimas	219
5.4. „HOLD“ (išsaugojimo) funkcija	219
5.5. Foninis apšvietimas	220
5.6. Rodyklių rodmuo	221
5.7. Prietaiso kalibravimas	221
6. Trikčių šalinimas	223
7. Valymas	225
8. Laikymas	225

9. Šalinimas	226
9.1. Prietaiso šalinimas	226
9.2. Baterijų šalinimas	227
10. Priedas	229
10.1. Techniniai duomenys	229
10.2. Kompernaß Handels GmbH garantija	230
10.3. Priežiūra.	237
10.4. Importuotojas	238

1. Įvadas

1.1. Informacija apie šią naudojimo instrukciją

Sveikiname įsigijus naują prietaisą. Jūs pasirinkote kokybišką prietaisą. Naudojimo instrukcija yra šio prietaiso dalis. Joje pateikti svarbūs saugos, naudojimo ir šalinimo nurodymai. Prieš naudodami prietaisą, susipažinkite su visais naudojimo ir saugos nurodymais. Prietaisą naudokite tik taip, kaip aprašyta, ir tik nurodytais naudojimo tikslais. Ši naudojimo instrukcija yra žinynas, kurį visada būtina laikyti netoli prietaiso. Perduodami ar parduodami prietaisą tretiesiems asmenims, perduokite visus jo dokumentus ir šią naudojimo instrukciją.

1.2. Naudojimas pagal paskirtį

Prietaisas skirtas tik kampams matuoti dirbant staliaus darbus. Prietaisą draudžiama naudoti komerciniais ar pramoniniais tikslais. Gamintojas neprisiima atsakomybės, jei gaminys naudojamas ne pagal paskirtį. Gamintojas taip pat neprisiima atsakomybės už žalą piktnaudžiavimo arba netinkamo naudojimo atvejais, jei naudojama jėga arba atliekami neleistini pakeitimai. Riziką prisiima tik naudotojas.

1.3. Naudojami įspėjimai ir ženklai

Šioje naudojimo instrukcijoje, ant pakuotės ir prietaiso rasite toliau aprašytus įspėjimus ir ženklus.



ĮSPĖJIMAS! Įspėjimas su šiuo ženklu ir signaliniu žodžiu „ĮSPĖJIMAS“ nurodo galimą pavojingą situaciją, kurios neišvengus galima patirti mirtinų arba sunkių sužalojimų.



DĖMESIO! Įspėjimas su šiuo ženklu ir signaliniu žodžiu „DĖMESIO“ nurodo galimą situaciją, kurios neišvengus galima patirti materialinę žalą.



Nurodymas Nurodymu pateikiama papildoma informacija, padėsianti lengviau naudoti prietaisą.



Nuolatinė srovė / nuolatinė įtampa



Perskaitykite naudojimo instrukciją ir ja vadovaukitės!



Elektrinio prietaiso neišmeskite su buitineis atliekomis!



Pakuotę pašalinkite saugodami aplinką.



Pakuotė pagaminta iš perdirbamų medžiagų. Rūšiuodami atliekas atsižvelkite į pakuotės medžiagų ženklimą. Jos ženklinamos šiais trumpiniais (a) ir skaičiais (b): 1–7: plastikai, 20–22: popierius ir kartonas, 80–98: sudėtinės medžiagos.

2. Sauga

2.1. Pagrindiniai saugos nurodymai



-  **ĮSPĖJIMAS!** Pakuotės medžiagos nėra vaikų žaislas! Visas pakuotės medžiagas laikykite vaikams neprieinamoje vietoje.
- 8 metų amžiaus ir vyresni vaikai, taip pat silpnesnių fizinių, jutiminių arba protinių gebėjimų ar mažai patirties ir žinių turintys asmenys šį prietaisą gali naudoti tik prižiūrimi arba jei yra išmokyti prietaisą saugiai naudoti ir supranta jo keliamus pavojus. Vaikams su prietaisu žaisti draudžiama. Neprižiūrimiems vaikams neleidžiama atlikti valymo ir naudotojo atliekamų techninės priežiūros darbų.









- Kas kartą prieš naudodami patikrinkite, ar prietaiso būklė nepriekaištinga. Aptikę pažeidimų, prietaiso nebenaudokite.
- **⚠ ĮSPĖJIMAS!** Prietaise yra stiprių magnetų. Prietaisą laikykite atokiai nuo širdies stimuliatorių, magnetinių juostelių (pvz., kredito kortelių), mobiliųjų telefonų, elektrinių prietaisų ir neimkite į lėktuvą (atsižvelgdami į kelionės taisykles).
- Saugokite prietaisą nuo aukštos temperatūros. Kitaip jis gali perkaisti ir nepataisomai sugesti.

- Nenardinkite prietaiso į vandenį ar kitus skysčius, saugokite jį nuo vandens pusrų ir (arba) lašų. Prietaisą naudokite tik sausose patalpose.
- Savavališkai nepertvarkykite ir nekeiskite prietaiso.
- Niekada neatidarykite prietaiso korpuso. Prietaise nėra jokių dalių, kurioms reikėtų naudotojo atliekamos techninės priežiūros arba kurias naudotojas galėtų pakeisti.
-  **ĮSPĖJIMAS!** Jei išgirsite neįprastų garsų, pajusite degėsių kvapą ar pastebėsite dūmų, prietaisą iš karto išjunkite ir išimkite iš jo baterijas. Prieš vėl naudodami, paveskite kvalifikuotam specialistui prietaisą patikrinti.

2.2. Baterijų naudojimo saugos nurodymai

⚠ ĮSPĖJIMAS! Netinkamai elgiantis su baterijomis gali kilti gaisras, įvykti sproginimas, ištekėti pavojingų medžiagų ar susidaryti kitokių pavojingų situacijų!

-  Pasirūpinkite, kad baterijos niekada nepatektų į vaikų rankas.
- Stebėkite, kad niekas neprarytų baterijų.
- Jei jūs ar kitas asmuo prarijo bateriją, nedelsdami kreipkitės medicininės pagalbos.
- Naudokite tik nurodyto tipo baterijas.
-  Niekada nebandykite įkrauti neįkraunamųjų baterijų.

- Norėdami įkrauti, išimkite įkraunamąsias baterijas iš prietaiso.
-   Baterijų niekada nemeskite į ugnį ar vandenį.
- Nelaikykite baterijų aukštoje temperatūroje ir tiesioginiuose saulės spinduliuose.
-   Niekada neardykite ir nedeformuokite baterijų.
-  Nejunkite kontaktų trumpuoju jungimu.
- Išimkite išsikrovusias baterijas iš prietaiso ir saugiai jas pašalinkite.
-   Nenaudokite kartu skirtingų tipų baterijų arba naujų ir naudotų baterijų.
-   Baterijas į prietaisą visada įdėkite tinkamu poliumi.

- Išimkite baterijas, jei prietaiso ilgesnį laiką nenaudosite.
- Reguliariai tikrinkite baterijas. Ištekėjusios baterijos gali jus sužaloti ir sugadinti prietaisą.
- Jei baterijos ištekėjo, mūvėkite apsaugines pirštines! Sausa šluoste nuvalykite baterijų bei prietaiso kontaktus ir išvalykite baterijų skyrelį. Stebėkite, kad cheminių medžiagų nepatektų ant odos ir gleivinės, ypač į akis. Jei cheminių medžiagų pateko ant kūno, nuplaukite gausiai vandeniu ir nedelsdami kreipkitės medicininės pagalbos.

3. Dalių aprašymas

(paveikslėlius rasite A ir B išskleidžiamuosiuose puslapiuose)

- 1 Skystųjų kristalų ekranas
- 2 „**HOLD**“ mygtukas
- 3 Magnetinė kojėlė
- 4 „**MODE**“ mygtukas
- 5  mygtukas
- 6 Baterijos skyrelio dangtelis
- 7 Baterija

4. Naudojimo pradžia

4.1. Tiekiamo rinkinio patikra

- 1 × skaitmeninis posvyrio matuoklis
 - 1 × 1,5 V \equiv AAA / „Micro“ / LR03 tipo šarminė baterija
 - Ši naudojimo instrukcija
- ◆ Išimkite visas dalis iš pakuotės. Pašalinkite visas pakuotės medžiagas ir nuplėškite apsauginę plėvelę nuo skystųjų kristalų ekrano ❶.

- ① **Nurodymas.** Patikrinkite, ar pristatytas visas rinkinys ir ar nėra pastebimų trūkumų. Jei pristatytas ne visas rinkinys arba gaminys pažeistas dėl netinkamos pakuotės arba gabenant, kreipkitės klientų aptarnavimo tarnybos karštąja linija (žr. skyrių **10.3. Priežiūra**).

4.2. Baterijos įdėjimas ir keitimas

Prietaisas tiekiamas ir veikia su viena 1,5 V \equiv AAA / „Micro“ / LR03 tipo šarminė baterija ⑦.

- ① **Nurodymas.** Jei skystųjų kristalų ekrane ① matomas simbolis , baterija beveik visiškai išsikrovusi.
- ◆ Suėmę už liežuvėlio, atskirkite baterijos skyrelio dangtelį ⑥.

- ◆ Jei yra, išimkite išsikrovusią bateriją ir į baterijos skyrelį įdėkite vieną naują bateriją. Įdėkite ją tinkamu poliumi (žr. B pav.).
- ◆ Baterijos skyrelio dangtelį **6** uždėkite ant baterijos skyrelio.



5. Valdymas ir naudojimas

- i** **Nurodymai:** 1) Jei išmatuotoji vertė yra didesnė nei 90° , vertė automatiškai perorientuojama. 2) Prietaisą į priekį arba atgal palenkus daugiau nei 30° , skystųjų kristalų ekrane **1** matomas rodmuo „**Erro**“. Jei prietaisas per greitai judinamas, skystųjų kristalų ekrane **1** taip pat matomas rodmuo „**Erro**“.

3) Magnetine kojele **3** prietaisą galima pritvirtinti prie paviršiaus, kuriame yra geležies.

4) Prieš naudodami ištiesinkite prietaisą. 5) Prietaisas yra su automatinio išsijungimo funkcija. Ilgiau nei tris minutes nenaudojamas prietaisas išsijungia.

5.1. Prietaiso įjungimas ir išjungimas



- ◆ Prietaisą įjungsitė paspausdami  mygtuką **5**.
- ◆ Kai prietaisą norite išjungti,  mygtuką **5** spauskite dvi sekundes.

5.2. Režimo pasirinkimas

- ◆ Norėdami pasirinkti laipsnių (°), procentų (%), mm/m arba posvyrio (col./pėd.) režimą, paspauskite „**MODE**“ mygtuką ④. Posvyrio vertės rodomos 1/8 col/pėd. intervalais. Pasirinktas vienetas rodomas skystųjų kristalų ekrane ①.

Vienetas	Režimas
°	Laipsniai
%	Procentai
mm/m	Milimetrai / metrai
col./pėd.	Posvyris

5.3. Santykinio kampo matavimas

- ◆ Paspaudus  mygtuką **5**, kaip dabartinė vertė nustatomas **0** ir įjungiamas santykinio kampo matavimo režimas. **ABS** skystųjų kristalų ekrane **1** neberodomas.
- ◆ Santykinio kampo matavimo režimą išjungsitė paspaudę  mygtuką **5**.

5.4. „HOLD“ (išsaugojimo) funkcija

Gali būti taip, kad matuodami nematysitė skystųjų kristalų ekrano **1**.

- ◆ Išmatuotąją vertę išsaugositė paspausdami „**HOLD**“ mygtuką **2**. Tada galite pasukti prietaisą ir pasižiūrėti vertę. Skystųjų kristalų ekrane **1** matomas rodmuo **H**.

- ◆ Norėdami išaktyvinti „HOLD“ funkciją, paspauskite „**HOLD**“ mygtuką ❷.

5.5. Foninis apšvietimas

Pajudinus įjungtą prietaisą arba paspaudus kurį nors mygtuką, įsijungia foninis apšvietimas.

Jei prietaiso daugiau nebejudinate arba jokio mygtuko nepaspaudžiate, skystųjų kristalų ekranas ❶ apie 30 sekundžių išlieka apšviestas.

Aktyvinus „HOLD“ funkciją, foninis apšvietimas judinant prietaisą neįsijungia.





5.6. Rodyklių rodmuo

Rodyklės ▼ / ▲ parodo, į kurią pusę prietaisas yra palenktas.

- Jei skystųjų kristalų ekrane ❶ rodoma rodyklė ▼, prietaiso kairioji pusė yra aukščiau nei dešinioji pusė.
- Jei skystųjų kristalų ekrane ❶ rodoma rodyklė ▲, prietaiso dešinioji pusė yra aukščiau nei kairioji pusė.

5.7. Prietaiso kalibravimas

- ❶ **Nurodymai** 1) Prietaisas gamykloje buvo sukalibruotas. Jei reikia, prietaisą galite sukalibruoti iš naujo. 2) Prietaisą magnetine kojele ❸ pastatykite ant plokščio ir lygaus paviršiaus.

- ◆ Paspauskite  mygtuką **5** ir įjunkite prietaisą.
- ◆ Vienu metu laikykite nuspaustą  mygtuką **5** ir „**HOLD**“ mygtuką **2**, kol skystųjų kristalų ekrane **1** pamatysite „-1-“.
- ◆ Paspauskite  mygtuką **5**. „-1-“ skystųjų kristalų ekrane **1** mirksi. Prasideda pirmasis kalibravimas. Pasibaigus pirmajam kalibravimui, skystųjų kristalų ekrane **1** matomas rodmuo „-2-“.
- ◆ Prietaisą laikydami ta pačia padėtimi apsuokite 180°.
- ◆ Paspauskite  mygtuką **5**. „-2-“ skystųjų kristalų ekrane **1** mirksi. Prasideda antrasis kalibravimas. Pasibaigus antrajam kalibravimui, rodmuo „-2-“ užgęsta ir skystųjų kristalų ekrane **1** rodomas paskiausias matavimo režimas.

6. Trikčių šalinimas

Triktis	Priežastis	Trikties šalinimas
Skystųjų kristalų ekranas ❶ toliau nebeskaičiuoja.	Laidinių jungčių arba grandyno triktis.	Išimkite bateriją ir po 30 sekundžių ją vėl įdėkite.

Triktis	Priežastis	Trikties šalinimas
Skystųjų kristalų ekrane ❶ nėra rodmenų.	Prietaisas išjungtas.	Ijunkite prietaisą.
	Baterija netinkamai įdėta.	Išimkite bateriją ir vėl ją įdėkite tinkamu poliumi.
	Per maža baterijos įtampa.	Įdėkite naują bateriją.

7. Valymas

- ⓘ **DĒMESIO!** Prietaiso sugadinimas! Prietaisas nėra atsparus vandeniui. Kad prietaisas nepataisomai nesugestų, nenardinkite jo į vandenį ir pasirūpinkite, kad į valomą prietaisą nepatektų drėgmės. Nenaudokite šveičiamųjų, šveičiamųjų valymo priemonių arba valymo priemonių su tirpikliais. Jos gali sugadinti prietaiso paviršius.
- ◆ Prietaiso paviršius valykite sausa minkšta šluoste.

8. Laikymas

- ◆ Išimkite bateriją ir prietaisą bei bateriją laikykite švarioje, sausoje, nuo tiesioginių saulės spindulių apsaugotoje vietoje.

9. Šalinimas

9.1. Prietaiso šalinimas



Perbrauktos šiukšlių dėžės ženklas reiškia, kad, pasibaigus naudojimo laikotarpiui, šio prietaiso negalima išmesti su buitineis atliekomis.

Prietaisą reikia pristatyti į tam skirtą surinkimo vietą, perdirbimo centrą arba atliekų šalinimo įmonę.

Prieš gražindami ištrinkite visus asmens duomenis.

Prieš gražindami išimkite baterijas ar akumuliatorius, jei jie yra naudotame prietaise, taip pat lemputes, kurias galima išimti nesuardžius prietaiso, ir pristatykite juos į atskirą surinkimo vietą.

Pakuotė pagaminta iš aplinką tausojančių medžiagų, kurias galite pristatyti į vietos perdirbimo įmones.

Pakuotę išmeskite saugodami aplinką.

9.2. Baterijų šalinimas



Su baterijomis / akumuliatoriais reikia elgtis kaip su specialiosiomis atliekomis, todėl baterijas / akumuliatorius saugodamos aplinką turi pašalinti atitinkamos tarnybos (prekybininkai, specializuotos prekybos įmonės, viešosios savivaldybės tarnybos, komercinės atliekų šalinimo įmonės). Baterijose / akumuliatoriuose gali būti nuodingų sunkiųjų metalų.

Sudėtyje esantys sunkieji metalai žymimi tokiomis raidėmis po simboliu: Cd – kadmis, Hg – gyvsidabris, Pb – švinas.

Todėl baterijų / akumuliatorių neišmeskite su buitinėmis atliekomis, o pristatykite juos į atskirą surinkimo vietą. Išmeskite tik išsikrovusias baterijas / akumulatorius.

10. Priedas

10.1. Techniniai duomenys

Veikimo įtampa	1 × 1,5 V == AAA / „Micro“ / LR03 tipo šarminė baterija
Matavimo vienetai	° (laipsniai), % (procentai), mm/m, col./pėd.
Matavimo sritis	4 × 90°, 100 %, 1 000 mm/m, 12 col./pėd.
Tikslumas	±0,1° (kai kampas 0° ir 90°) ±0,2° (kai kampai kitokie)
Skyra	0,05° esant bet kokiems kampams

10.2. Kompernaß Handels GmbH garantija

Gerb. kliente,

Šiam prietaisui nuo įsigijimo datos suteikiama 3 metų garantija. Jei tiekiamame rinkinyje yra „X12V Team“ ir „X20V Team“ serijos akumuliatorių blokams taip pat suteikiama 3 metų garantija nuo įsigijimo datos. Išryškėjus šio gaminio trūkumams, gaminio pardavėjas užtikrina jums teisės aktais reglamentuojamas teises. Toliau išdėstytos garantijos teikimo sąlygos šių jūsų teisės aktais reglamentuojamų teisių neapriboja.

Garantijos teikimo sąlygos

Garantijos teikimo laikotarpis skaičiuojamas nuo pirkimo datos. Išsaugokite kasos čekį. Jo reikia kaip pirkimo dokumento.

Jei per trejus metus nuo šio gaminio pirkimo datos išryškėtų medžiagų ar gamybos trūkumų, gaminį savo nuožiūra nemokamai pataisysime, pakeisime arba grąžinsime sumokėtą sumą. Norint pasinaudoti garantija, sugedusį gaminį ir pirkimo dokumentą (kasos čekį) būtina pateikti trejų metų laikotarpiu trumpai aprašius trūkumą ir nurodžius trūkumo atsiradimo laiką.

Jei trūkumui taikoma mūsų garantija, jums grąžinsime sutaisytą arba pristatysime naują gaminį. Sutačius ar pakeitus gaminį, garantijos teikimo laikotarpis nepratęsiamas.

Garantijos teikimo laikotarpis ir teisės aktais reglamentuojama trūkumų pašalinimo garantija

Garantijos teikimo laikotarpiu suteikus garantinių paslaugų, garantijos teikimo laikotarpis nepratęsiamas. Ta pati sąlyga taikoma ir pakeistoms bei sutaisytoms dalims. Apie įsigyto gaminio pažeidimus ir trūkumus būtina pranešti vos išpakavus gaminį. Pasibaigus garantijos teikimo laikotarpiui už remonto darbus imamas mokestis.

Garantijos aprėptis

Prietaisas kruopščiai pagamintas vadovaujantis griežtomis kokybės gairėmis ir prieš pristatant buvo išbandytas.

Garantija taikoma tik medžiagų arba gamybos trūkumams. Garantija netaikoma įprastai dylančioms gaminio dalims, priskiriamoms prie susidėvinčių dalių kategorijos, pvz., pjovimo diskams, atsarginėms geležtėms, šlifavimo popieriui ir t. t., taip pat lūžtančių (dužių) dalių, pavyzdžiui, jungiklių arba iš stiklo pagamintų dalių, pažeidimams.

Garantija netaikoma, jei gaminys apgadinamas, netinkamai naudojamas ar netinkamai prižiūrimas. Gaminys tinkamai naudojamas tik tada, jei tiksliai laikomasi visų naudojimo instrukcijoje pateiktų nurodymų. Gaminį draudžiama naudoti tokiems tikslams ar tokiu būdu, kurie nerekomenduojami naudojimo instrukcijoje arba dėl kurių joje įspėjama.

Gaminys skirtas tik buitinio, o ne komercinio naudojimo reikmėms. Garantija netaikoma piktnaudžiavimo, netinkamo naudojimo atvejais, jei naudojama jėga ir jei remontuoja ne mūsų įgaliotoji klientų aptarnavimo tarnyba.

Garantija negalioja

- įprastai sumažėjus akumulatoriaus talpai,
- jei gaminys naudojamas komerciniams tikslams,
- jei klientas apgadina arba pakeičia gaminį,
- jei nesilaikoma saugos ir techninės priežiūros nurodymų arba jei gaminys netinkamai valdomas,
- stichinių nelaimių padarytai žalai.

Garantinių įsipareigojimų vykdymas

Kad galėtume greitai sutvarkyti jūsų prašymą, prašome vadovautis toliau nurodytais nurodymais:

- Kreipdamiesi bet koku klausimu dėl gaminio, turėkite kasos čekį kaip pirkimo dokumentą ir gaminio numerį (IAN) 502552_2504.
- Gaminio numerį rasite gaminio duomenų lentelėje, išgravuotą ant gaminio, nurodytą ant naudojimo instrukcijos viršelio (apačioje kairėje) arba užklijuotą gaminio užpakalinėje pusėje ar apačioje.

- Jei išryškėtų gaminio veikimo ar kitokių trūkumų, pirmiausia telefonu kreipkitės į toliau nurodytą klientų aptarnavimo skyrių arba pasinaudokite mūsų pasiteiravimo forma, kurią rasite svetainės parkside-diy.com kategorijoje „Priežiūra“.
- Tada sugedusiu pripažintą gaminį, pridėję pirkimo dokumentą (kasos čekį) ir nurodę trūkumą bei jo atsiradimo laiką, nemokamai galėsite išsiųsti jums nurodytu techninės priežiūros tarnybos adresu.



Svetainėje parkside-diy.com galite susipažinti su šiuo ir daugybe kitų vadovų bei juos atsisiųsti. Šis QR kodas Jus nukreips tiesiai į parkside-diy.com. Pasirinkite savo šalį ir pasinaudodami paieškos laukeliu susiraskite naudojimo instrukcijas. Įvedę gaminio numerį (IAN) 502552_2504, rasite savo gaminio naudojimo instrukciją.

10.3. Priežiūra

LT Priežiūra Lietuva

Tel. 0800 33062

Pasiteiravimo forma svetainėje parkside-diy.com

IAN 502552_2504

10.4. Importuotojas

Atminkite, kad šis adresas nėra techninės priežiūros tarnybos adresas. Pirmiausia susisieki su nurodyta klientų aptarnavimo tarnyba.

KOMPERNASS HANDELS GMBH

BURGSTRASSE 21

44867 BOCHUM

VOKIETIJA

www.kompernass.com

Sisukord

1. Sissejuhatus	242
1.1. Kasutusjuhendi selgitus	242
1.2. Sihipärane kasutamine	243
1.3. Kasutatud hoiatusjuhised ja sümbolid	244
2. Ohutus	247
2.1. Põhilised ohutusjuhised	247
2.2. Ohutusjuhised patareide käsitlemiseks	250
3. Osade kirjeldus	253
4. Kasutuselevõtmine	254
4.1. Tarnekomplekti kontrollimine.	254
4.2. Patarei paigaldamine/vahetamine.	255

5. Käsitsemine ja käitamine **256**

- 5.1. Seadme sisse-/väljalülitamine. 257
- 5.2. Režiimi valimine. 257
- 5.3. Suhteline nurgamöötmine 258
- 5.4. Hold-funktsioon. 259
- 5.5. Taustavalgustus. 260
- 5.6. Noolte näit. 260
- 5.7. Seadme kalibreerimine 261

6. Vigade kõrvaldamine **263**

7. Puhastamine **265**

8. Hoiustamine	266
<hr/>	
9. Jäätmekäitlus	266
<hr/>	
9.1. Seadme jäätmekäitlus	266
9.2. Patareide jäätmekäitlus	268
10. Lisa	269
<hr/>	
10.1. Tehnilised andmed	269
10.2. Kompernaß Handels GmbH garantii	270
10.3. Teenindus	277
10.4. Importija	278

1. Sissejuhatus

1.1. Kasutusjuhendi selgitus



Palju õnne uue seadme ostu puhul. Te otsustasite sellega kvaliteetse seadme kasuks. Kasutusjuhend on selle seadme osa. See sisaldab olulisi juhiseid ohutuse, kasutamise ja jäätmekäitluse kohta. Enne seadme kasutamist tutvuge kõikide käsitsus- ja ohutusjuhistega. Kasutage seadet ainult kirjeldatud viisil ja nimetatud kasutusvaldkondades. Hoidke kasutusjuhendit hilisemaks lugemiseks alati seadme läheduses. Andke seadme kolmandatele isikutele edasiandmisel või müügil kõik dokumendid sh käesolev kasutusjuhend kaasa.

1.2. Sihipärane kasutamine

Seadet kasutatakse ainult nurkade määramiseks puidutööl. Tööstuslik või tööstuslik kasutamine ei ole lubatud. Me ei vastuta mittesihipärase kasutamise korral. Samuti ei vastuta me sobimatust või asjatundmatust käsitsemisest, jõu rakendamisest või volitamata ümberehitusest tulenevate kahjude korral. Riski kannab ainult kasutaja.

1.3. Kasutatud hoiatusjuhised ja sümbolid

Käesolevas kasutusjuhendis, pakendil ja seadmel kasutatakse järgmisi hoiatusjuhiseid ja sümboleid:

	<p>HOIATUS! Selle sümboli ja märgusõnaga „HOIATUS“ tähistatud hoiatusjuhised viitavad võimalikule ohuolukorrale, mille eiramine võiks põhjustada surma või raske vigastuse.</p>
	<p>TÄHELEPANU! Selle sümboli ja märgusõnaga „TÄHELEPANU“ tähistatud hoiatusjuhised viitavad võimalikule olukorrale, mille eiramine võiks põhjustada varakahju.</p>



Juhis: Juhis tähistab lisateavet, mis lihtsustab seadme käsitlemist.



Alalisvool/-pinge



Lugege ja järgige kasutusjuhendit!



Ärge käideldge elektriseadet olmejäätmete hulgas!



Suunake pakend keskkonnasõbralikku jäätme-
käitlusse.



Taaskasutatavatest materjalidest pakend. Jälgige
tähistust pakkematerjalil jäätmete sorteerimisel:
Need on tähistatud järgmise tähendusega lühen-
ditega (a) ja numbritega (b): 1–7: plastid, 20–22:
paber ja papp, 80–98: komposiitmaterjalid.

2. Ohutus

2.1. Põhilised ohutusjuhised



-  **HOIATUS!** Pakkematerjalid ei ole laste mänguasjad! Hoidke kõiki pakkematerjale lastele kättesaamatus kohas.
- Seda seadet tohivad kasutada lapsed alates 8. eluaastast, samuti piiratud füüsiliste, sensoorsete või vaimsete võimetega isikud või isikud, kellel ei ole piisavalt kogemusi ja teadmisi, kui on tagatud nende järelevalve või neid on instrueeritud seadme ohutu kasutamise osas ning nad on sellest tulenevatest ohtudest aru saanud. Lapsed ei tohi seadmega mängida. Lapsed ei tohi ilma järelevalveta teostada puhastamist ja kasutajapoolset hooldust.







- Kontrollige iga kord enne kasutamist seadme laitmatut seisundit. Kahjustuste tuvastamisel ei tohi seadet enam kasutada.
- **⚠ HOIATUS!** Seade sisaldab tugevaid magneteid. Hoidke seade südamerütmuritest, magnetribadest (nt krediitkaardid), mobiiltelefonidest, elektriseadmetest ja lennukitest (vastavalt reisieeskirjadele) eemal.
- Ärge jätke seadet kõrgete temperatuuride kätte. Vastasel juhul võib seade üle kuumeneda ja saada jäädavalt kahjustada.
- Ärge asetage seadet vette või teistesse vedelikesse ja ärge jätke seadet pritsiva ja/või tilkuva vee alla. Kasutage seadet ainult kuivades siseruumides.

- Ärge tehke seadmel omavolilisi ümberehitusi või muudatusi.
- Ärge mitte kunagi avage seadme korpust. Seadme sees ei ole kasutaja poolt hooldatavaid või vahetatavaid komponente.
- **⚠ HOIATUS!** Kui tuvastate ebaharilikku müra, tulelõhna või suitsu tekke, lülitage seade koheselt välja ja eemaldage seadmest patareid. Laske seadet enne selle uuesti kasutamist kvalifitseeritud spetsialistil kontrollida.

2.2. Ohutusjuhised patareide käsitlemiseks

 **HOIATUS!** Patareide vale käsitlemine võib tekitada tulekahju, plahvatusi, ohtlike ainete lekkimist või teisi ohuolukordi!

-  Ärge mitte kunagi laske patareidel sattuda laste kätte.
- Jälgige, et mitte keegi ei neelaks patareisid alla.
- Kui teie või mõni teine isik neelas patarei alla, kutsuge koheselt meditsiiniline abi.
- Kasutage ainult märgitud tüüpi patareisid.
-  Ärge mitte kunagi laadige uuesti korduvalt mittelaetavaid patareisid.

- Eemaldage korduvalt laetavad patareid enne nende laadimist seadmest.
-   Ärge mitte kunagi visake patareid tulle või vette.
- Ärge laske patareidele mõjuda kõrgetel temperatuuridel ja otsesel päikesekiirgusel.
-   Ärge mitte kunagi avage või deformeerige patareid.
-  Ärge lühistage ühendusklemme.
- Eemaldage tühjad patareid seadmest ja käideldge need ohutult.
-   Ärge kasutage koos erinevat tüüpi patareid või uusi ja kasutatud patareid.

-  Asetage patareid seadmesse alati õige polaarsusega.
- Kui te seadet pikemat aega ei kasuta, eemaldage patareid.
- Kontrollige regulaarselt patareisid. Lekkivad patareid võivad tekitada vigastusi ja põhjustada seadmele kahjustusi.
- Kasutage lekkinud patareide korral kaitsekindaid! Puhastage patarei ja seadme kontakte ning patareilaegast kuiva lapiga. Vältige kemikaalide nahale ja limaskestadele, iseäranis oma silmadesse, sattumist. Loputage kemikaalidega kokkupuutumisel rohke veega ja kutsuge koheselt meditsiiniline abi.

3. Osade kirjeldus

(joonised vt lahtipööratavad lehed A ja B)

- 1 LCD-näidik
- 2 **HOLD**-klahv
- 3 Magnetiline tugijalg
- 4 **MODE**-klahv
- 5 -klahv
- 6 Patareilaeka kaas
- 7 Patarei

4. Kasutuselevõtmine

4.1. Tarnekomplekti kontrollimine

- 1× digitaalne kaldemöödik
 - 1× 1,5 V \equiv AAA tüüpi leelispatarei/Micro/LR03
 - Käesolev kasutusjuhend
- ◆ Võtke kõik osad pakendist välja. Eemaldage kogu pakke-
materjal ja kaitsekile LCD-näidikult ❶.
- ❶ **Juhis:** Kontrollige tarnekomplekti kompleksust ja nähtavate kahjustuste puudumist. Kui tarnekomplekt ei ole täielik, või kui tuvastate puudulikust pakendamisest või transpordist põhjustatud kahjustusi, pöörduge teeninduse poole (vt peatükk *10.3. Teenindus*).

4.2. Patarei paigaldamine/vahetamine



Seade tarnitakse ja seda käitatakse ühe 1,5 V \equiv AAA tüüpi leelispatareiga / Micro / LR03 ⑦.

- ① **Juhis:** Kui LCD-näidikule ① kuvatakse sümbol , siis on patarei peaaegu ammendunud.
- ◆ Eemaldage patareilaeka kaas ⑥ plaadilt.
- ◆ Eemaldage vajadusel kasutatud patarei ja paigaldage uus patarei patareilaekasse. Jälgige sealjuures õiget polaarust (vt joonis B).
- ◆ Asetage patareilaeka kaas ⑥ patareilaekale.

5. Käsitsemine ja käitamine

- i** **Juhised:** (1) Kui mõõdetud väärtus on üle 90°, pööratakse väärtuse suund automaatselt ümber.
- (2) Kui seade on kallutatud üle 30° ettepoole või tahapoole, kuvatakse LCD-näidikule **❶ Erro**. Seadme liiga kiirete liikumistega kuvatakse LCD-näidikule **❶** samuti **Erro**.
- (3) Magnetilise tugijalaga **❸** saab seadme kinnitada rauda sisaldavale pinnale. (4) Seadke seade enne kasutamist tasapinnalisse asendisse. (5) Seade on varustatud väljalülitusautomaatikaga. Kui te pole seadet kauem kui kolm minutit kasutanud, lülitub seade välja.

5.1. Seadme sisse-/väljalülitamine

- ◆ Seadme sisselülitamiseks vajutage -klahvi **5**.
- ◆ Seadme väljalülitamiseks hoidke -klahvi **5** kaks sekundit vajutatult.

5.2. Režiimi valimine

- ◆ Kraadide (°), protsentide (%), mm/m ja kalde (in/ft) režiimide vahel valimiseks vajutage **MODE**-klahvi **4**. Kalde väärtused on antud 1/8-inch/feet-sammudega. Valitud ühik kuvatakse LCD-näidikule **1**.

Ühik	Režiim
°	Kraad
%	Protsent
mm/m	Millimeeter/meeter
in/ft	Kalle

5.3. Suhteline nurgamõõtmine

- ◆ Vajutage -klahvi **5**, et seada aktuaalne väärtus **0** peale ja liikuda suhtelise nurgamõõtmise režiimi. **ABS** ei kuvata enam LCD-näidikul **1**.

- ◆ Suhtelise nurgamõõtmise režiimist väljumiseks vajutage -klahvi **5**.

5.4. Hold-funktsioon

Võib juhtuda, et te ei näe mõõtmistel LCD-näidikut **1**.

- ◆ Mõõdetud väärtuse salvestamiseks vajutage **HOLD**-klahvi **2**. Nüüd võite seadet liigutada ja lugeda väärtuse. LCD-näidikule **1** kuvatakse .
- ◆ Hold-funktsiooni inaktiveerimiseks vajutage **HOLD**-klahvi **2**.

5.5. Taustavalgustus

Kui te liigutate seadet sisselülitatud olekus või vajutate mõnda klahvi, lülitatakse sisse taustavalgustus.

Kui te ei liiguta seadet enam edasi või ei vajuta ühtki klahvi, jääb LCD-näidik **1** umbes 30 sekundiks valgustatuks.

Aktiveeritud Hold-funktsiooni korral ei lülitata liikumisel taustavalgustust sisse.

5.6. Noolte näit



Nooled ▼/▲ näitavad, millise külje suunas on seade kallutatud.

- Kui LCD-näidikule **1** kuvatakse nool ▼, on seadme vasak külg kõrgemal kui parem külg.

- Kui LCD-näidikule ❶ kuvatakse nool ▲, on seadme parem külg kõrgemal kui vasak külg.

5.7. Seadme kalibreerimine

- ❶ **Juhised:** (1) Seade on tehases kalibreeritud. Vajadusel saate seadme uuesti kalibreerida. (2) Asetage seade koos magnetilise tugijalaga ❸ tasasele ja siledale pinnale.
- ◆ Seadme sisselülitamiseks vajutage ⏻-klahvi ❺.
- ◆ Hoidke ⏻-klahvi ❺ ja **HOLD**-klahvi ❷ samaaegselt vajutatult, kuni LCD-näidikule ❶ kuvatakse **-1-**.

- ◆ Vajutage -klahvi **5**. **-1-** vilgub LCD-näidikul **1**.
Esimene kalibreerimine käivitub. Pärast seda kui esimene kalibreerimine on lõppenud, ilmub LCD-näidikule **1 -2-**.
- ◆ Keerake seadet samas asendis 180° võrra.
- ◆ Vajutage -klahvi **5**. **-2-** vilgub LCD-näidikul **1**.
Teine kalibreerimine käivitub. Pärast seda kui teine kalibreerimine on lõppenud, kustub **-2-** ja LCD-näidikule **1** kuvatakse viimane mõõterezhiim.

6. Vigade kõrvaldamine

Viga	Põhjus	Kõrvaldamine
LCD-näidik ❶ ei loe edasi.	Kaabelduses või lülituses on tõrge.	Võtke patarei välja ja paigaldage see 30 sekundi pärast uuesti.

Viga	Põhjus	Kõrvaldamine
LCD-näidik ❶ ei näita midagi.	Seade on välja lülitatud.	Lülitage seade sisse.
	Patarei on valesti paigaldatud.	Võtke patarei välja ja paigaldage see uuesti õige polaarsusega.
	Patarei pinge on liiga madal.	Paigaldage uus patarei.

7. Puhastamine

- ⓘ **TÄHELEPANU!** Seadme kahjustamine! Seade ei ole veekindel. Ärge asetage seadet vee alla ja veenduge, et puhastamisel ei tungi seadmesse niiskust, et vältida seadmel jäädavaid kahjustusi. Ärge kasutage söövitavaid, abrasiivseid või lahusteid sisaldavaid puhastusvahendeid. Need võivad kahjustada seadme pealispindu.
- ◆ Puhastage seadme pealispindu pehme kuiva lapiga.

8. Hoiustamine

- ◆ Eemaldage patarei ja hoidke seadet ja patareid puhtas kuivas ilma otsese päikese kiirguseta kohas.

9. Jäätmekäitlus

9.1. Seadme jäätmekäitlus



Läbikriipsutatud prügikonteineri sümbol näitab, et seda seadet ei tohi kasutusaja lõpul käidelda olmejäätmete hulgas. Seade tuleb anda ära rajatud kogumiskohtades, taaskasutuskeskustes või jäätmekäitlusettevõtetes.

Palun kustutage enne tagasiandmist kõik oma isikuandmed.

Palun eemaldage enne tagasiandmist seadmest patareid või akud, mis ei ole kasutatud seadmega ümbritsetud, ning samuti lambid, mida saab mittepurustavalt eemaldada ja suunake need eraldi kogumisse.

Pakend koosneb keskkonnasõbralikest materjalidest, mille saate suunata kohalike taaskasutuskeskuste kaudu jäätme-
käitlusse.

Käideldge pakend keskkonnasõbralikult.

9.2. Patareide jäätmekäitlus



Patareisid/akusid tuleb käsitleda ohtlike jäätmetena ja nende jäätmekäitlus tuleb seetõttu vastavates kohtades (müügiesindaja, erikauplus, avalikud kommunaalasutused, töenduslikud jäätmekäitlusettevõtted) teostada keskkonnasõbralikult. Patareid/akud võivad sisaldada mürgiseid raskemetalle.

Sisalduvaid raskemetalle tähistatakse sümboli all oleva tähega: Cd = kaadmium, Hg = elavhõbe, Pb = plii.

Ärge visake patareisid/akusid seetõttu olmejäätmete hulka, vaid viige need eraldi kogumiskohta. Andke patareid/akud tagasi ainult tühjana.

10. Lisa

10.1. Tehnilised andmed

Tööpinge	1 × 1,5 V \equiv AAA tüüpi leelispatarei/Micro/LR03
Mõõtühikud	°(kraad), % (protsent), mm/m, in/ft
Mõõtepiirkond	4 × 90°, 100%, 1000 mm/m, 12 in/ft
Täpsus	± 0,1° (0° ja 90° korral) ± 0,2° (teised nurgad)
Resolutsioon	0,05° kõikidel nurkadel

10.2. Kompernaß Handels GmbH garantii

Väga austatud klient

Sellele seadmele kehtib alates ostukuupäevast 3-aastane garantii. Kui sisalduvad tarnekomplektis, kehtib X12V ja X20V Team seeria akupakkidele alates ostukuupäevast samuti 3-aastane garantii. Sellel tootel ilmnevate puuduste korral on teil müüja suhtes seadusega ettenähtud õigused. Neid seadusega ettenähtud õigusi meie poolt antud garantii ei piira.

Garantii tingimused

Garantii aega arvestatakse alates ostukuupäevast. Palun hoidke kassatšekk alles. Seda läheb vaja ostu tõendamiseks.

Kui kolme aasta jooksul alates selle toote ostukuupäevast ilmnevad tootel materjali- või tootmisvead, siis toode meie valikul kas remonditakse tasuta või tagastatakse ostuhind. Selle garantiinõude eelduseks on, et kolmeaastase tähtaja jooksul esitatakse defektne seade ja ostudokument (kassatšekk) ja kirjeldatakse lühidalt kirjalikult toote puuduseid ning nende ilmnemise aega.

Kui defekt kuulub meie garantii alla, saate tagasi remonditud või uue toote. Toote remontimise või väljavahetamisega uut garantiiaega ei arvestata.

Garantiaeg ja seadusega ettenähtud reklamatsioonid

Garantiaega ei pikendata. See kehtib ka asendatud ja remonditud osade kohta. Võimalikest kahjustustest ja puudustest, mis olid olemas juba ostu ajal, tuleb teavitada kohe pärast pakendist väljavõtmist. Pärast garantiaaja möödumist tehtavad remondid on tasulised.

Garantii ulatus

Seade on valmistatud rangeid kvaliteedinõudeid järgides ning on enne väljasaatmist hoolikalt kontrollitud.

Garantii kehtib materjali- või tootmisvigade korral. Garantii ei laiene toote osadele, mis kuuluvad tavakasutuse käigus ja mida vaadeldakse seetõttu kui kuluvasi, nagu nt saelehed, varuterad, lihvpaberid jne või kergesti purunevatele osade, nagu nt lülititele või klaasist valmistatud osade kahjustustele.

See garantii kaotab kehtivuse, kui toodet on kahjustatud, asjatundmatult kasutatud või valesti hooldatud. Toote asjatundlikuks kasutamiseks tuleb täpselt järgida kõiki selles kasutusjuhendis toodud juhiseid. Kindlasti tuleb vältida kasutusviise ja toiminguid, mida kasutusjuhendis ei soovitata või mille eest hoiatatakse.

Toode on mõeldud vaid isiklikuks kasutuseks ja mitte ärialaseks kasutuseks. Garantii kaotab kehtivuse, kui toodet on valesti ja asjatundmatult kasutatud, kui selle juures on rakendatud jõudu või selle juures läbiviidud toiminguid ei teostanud meie volitatud teenindusesindus.

Garantii ei kehti

- tavaline aku mahtuvuse vähenemine
- toote professionaalne kasutamine
- klientide poolt toote juures tehtud muudatused ja kahjustused
- ohutus- ja hooldusjuhiste eiramine, vead kasutamisel
- loodusjõududest tingitud sündmused

Garantiijuhtumi menetlemine

Teie probleemi kiireks käitlemiseks järgige palun järgnevaid juhiseid:

- Palun hoidke kõikige päringute jaoks alles kassatšekk ja toote number (IAN) 502552_2504, mis tõendab teie ostu.
- Toote numbri leiate toote tüübisildilt, tootele tehtud graveeringu näol, kasutusjuhendi tiitellehelt (all vasakul) või toote tagaküljel või all olevalt kleebiselt.
- Kui peaksid ilmnenema talitlusvead või muud puudused, võtke kõigepealt telefoni teel ühendust allpool nimetatud teenindusosakonnaga või kasutage meie kontaktvormi, mille leiate aadressilt parkside-diy.com kategooriast Teenindus.

- Defektseks hinnatud toote saate seejärel tasuta saata teile teavitatud teenindusaadressil, lisades ostudokumendi (kassatšeki) ja selgituse, milles puudus seisneb ning millal see ilmnes.



Veebilehel parkside-diy.com saate vaadata ja alla laadida neid ja paljusid teisi käsiraamatuid. Selle QR-koodiga liigute otse veebilehele parkside-diy.com. Valige oma riik ja otsige otsingumaski abil kasutusjuhendeid. Toote numbri (IAN) 502552_2504 sisestamise teel liigute otse oma artikli kasutusjuhendi juurde.

10.3. Teenindus

EE Teenindus Eestis

Tel: 8000049141

Kontaktvorm veebilehel parkside-diy.com

IAN 502552_2504

10.4. Importija

Palun arvestage, et allolev aadress ei ole teeninduse aadress. Võtke kõigepealt ühendust nimetatud teenindusettevõttega.

KOMPERNASS HANDELS GMBH

BURGSTRASSE 21

44867 BOCHUM

SAKSAMAA

www.kompernass.com

Satura rādītājs

1. Ievads	282
1.1. Ar šo lietošanas instrukciju saistītā informācija.	282
1.2. Noteikumiem atbilstoša lietošana	283
1.3. Izmantotās brīdinājuma norādes un simboli . . .	284
2. Drošība	287
2.1. Svarīgi drošības norādījumi	287
2.2. Drošības norādījumi, rīkojoties ar baterijām . . .	290
3. Komponentu apraksts	293
4. Eksploatācijas sākšana	294
4.1. Piegādes komplekta pārbaude	294
4.2. Bateriju ievietošana un nomaiņa	295

5. Lietošana un darbība	296
5.1. Ierīces ieslēgšana un izslēgšana	297
5.2. Režīma izvēle.	297
5.3. Relatīvā leņķa mērīšana	298
5.4. Funkcija HOLD	299
5.5. Fona apgaismojums	300
5.6. Bultiņu attēlojums	300
5.7. Ierīces kalibrēšana.	301
6. Kļūdu novēršana	303
7. Tīrīšana	305

8. Uzglabāšana	305
<hr/>	
9. Likvidēšana	306
<hr/>	
9.1. Ierīces likvidēšana	306
9.2. Baterijas likvidēšana	307
10. Pielikums	309
<hr/>	
10.1. Tehniskie parametri	309
10.2. Uzņēmuma «Kompernaß Handels GmbH» garantija.	310
10.3. Serviss.	318
10.4. Importētājs	318

1. Ievads

1.1. Ar šo lietošanas instrukciju saistītā informācija



Apsveicam ar jaunās ierīces iegādi! Ar šo pirkumu jūs savā īpašumā iegūstat augstvērtīgu ierīci. Lietošanas instrukcija ir šīs ierīces sastāvdaļa. Tā ietver svarīgus norādījumus par drošību, ierīces lietošanu un likvidēšanu. Pirms ierīces lietošanas izlasiet visus lietošanas un drošības norādījumus. Lietojiet ierīci tikai atbilstoši sniegtajam aprakstam un norādītajām lietojuma jomām. Glabājiet lietošanas instrukciju ierīces tuvumā turpmākām uzziņām. Ja nododat vai pārdodat šo ierīci trešajai personai, lūdzu, dodiet līdzī arī visus tās dokumentus, tostarp šo lietošanas instrukciju.

1.2. Noteikumiem atbilstoša lietošana

Ierīce paredzēta vienīgi leņķu mērīšanai, veicot kokapstrādes darbus. Izmantošana komerciāliem mērķiem vai industriālā vidē nav atļauta. Ražotājs neuzņemas atbildību par noteikumiem neatbilstošu lietošanu. Ražotājs neuzņemas atbildību arī par bojājumiem, kas radušies, rīkojoties ar ierīci pretēji aprakstītajiem izmantošanas mērķiem, lietojot to neatbilstoši noteikumiem, iedarbojoties uz ierīci ar spēku vai veicot tajā neatļautas modifikācijas. Risku uzņemas vienīgi ierīces lietotājs.

1.3. Izmantotās brīdinājuma norādes un simboli

Šajā lietošanas instrukcijā, uz iepakojuma un ierīces tiek izmantotas tālāk norādītās brīdinājuma norādes un simboli.

	<p>BRĪDINĀJUMS! Brīdinājuma norāde ar šo simbolu un signālvārdu „BRĪDINĀJUMS” apzīmē iespējamu bīstamu situāciju, kuru nenovēršot, var iestāties nāve vai tikt gūti smagas pakāpes miesas bojājumi.</p>
	<p>IEVĒRĪBAI! Brīdinājuma norāde ar šo simbolu un signālvārdu „IEVĒRĪBAI” apzīmē iespējamu situāciju, kuru nenovēršot, var tikt nodarīts materiālais kaitējums.</p>



Norāde. Norāde apzīmē papildu informāciju, kas atvieglo darbu ar ierīci.



Līdzstrāva/līdzspriegums



Izlasīt un ievērot lietošanas instrukciju!



Neizmetiet elektroierīci sadzīves atkritumos!



Atbrīvojieties no iepakojuma videi nekaitīgā veidā.



Iepakojums ir izgatavots no pārstrādājamiem materiāliem. Šķirojot atkritumus, ņemiet vērā iepakojuma materiālu marķējumus. Tie ir apzīmēti ar saīsinājumiem (a) un cipariem (b), un tiem ir šāda nozīme: 1–7: plastmasa; 20–22: papīrs un kartons; 80–98: kompozītmateriāli.

2. Drošība

2.1. Svarīgi drošības norādījumi

-  **BRĪDINĀJUMS!** Iepakojuma materiāli nav rotaļlieta! Glabājiet visus iepakojuma materiālus bērniem nepieejamā vietā.
- Šo ierīci drīkst lietot bērni no 8 gadu vecuma, kā arī personas ar ierobežotām fiziskajām, uztveres vai prāta spējām vai personas, kurām ir nepietiekama pieredze un zināšanas, ja tās ierīci lieto citu personu uzraudzībā, vai kuras ir tikušas instruētas par drošu ierīces lietošanu un saprot ar to saistītos iespējamus apdraudējumus. Bērni nedrīkst rotaļāties ar ierīci.



Bērni nedrīkst veikt ierīces tīrīšanu un apkopi bez pieaugušo uzraudzības.







- Pirms katras lietošanas reizes pārbaudiet, vai ierīce ir pilnīgā tehniskā kārtībā. Ja konstatējat bojājumus, ierīces lietošana jāpārtrauc.
- **⚠ BRĪDINĀJUMS!** Ierīcē ir spēcīgi magnēti. Turiet ierīci drošā attālumā no elektrokardiostimulatoriem, magnētiskām joslām (piemēram, kredītkartēm), mobilajiem tālruņiem, elektroierīcēm un lidmašīnām (saskaņā ar ceļošanas noteikumiem).
- Nepakļaujiet ierīci augstas temperatūras iedarbībai. Pretējā gadījumā tā var pārkarst un tikt neatgriezeniski sabojāta.



- Neiegremdējiet ierīci ūdenī vai citos šķidrumos un nepa-
kļaujiet to ūdens šļakatu un/vai pilienu iedarbībai. Lietojiet
ierīci tikai sausās iekštelpās.
- Neveiciet patvaļīgas modifikācijas vai izmaiņas ierīcē.
- Nekad neatveriet ierīces korpusu. Ierīcei nav tādu kompo-
nentu, kuru nomaiņa vai apkope būtu jāveic lietotājam.
-  **BRĪDINĀJUMS!** Ja izdzirdat netipiskus trokšņus,
sajūtat deguma smaku vai konstatējat dūmu veidošanos,
nekavējoties izslēdziet ierīci un izņemiet no tās baterijas.
Pirms ierīces atkārtotas lietošanas pārbaudiet to pie
kvalificēta speciālista.

2.2. Drošības norādījumi, rīkojoties ar baterijām

 **BRĪDINĀJUMS!** Nepareiza rīkošanās ar baterijām var izraisīt ugunsgrēku, eksploziju, bīstamu vielu iztecēšanu vai citas bīstamas situācijas!

-  Baterijas nekādā gadījumā nedrīkst nokļūt bērnu rokās.
- Gādājiet, lai neviens nenorītu baterijas.
- Ja jūs vai kāda cita persona ir norijusi bateriju, nekavējoties meklējiet medicīnisku palīdzību.
- Izmantojiet vienīgi norādītā tipa baterijas.
-  Nekādā gadījumā atkārtoti nelādējiet baterijas, kas nav paredzētas atkārtotai lādēšanai.

- Pirms atkārtoti lādējamu bateriju uzlādes izņemiet tās no ierīces.
-   Nekādā gadījumā nemetiet baterijas ugunī vai ūdenī.
- Tāpat sargiet tās no augstas temperatūras un tiešu saules staru iedarbības.
-   Nekādā gadījumā neatveriet vai nedeformējiet baterijas.
-  Nesaslēdziet pieslēgspailes īsslēgumā.
- Izņemiet tukšās baterijas no ierīces un utilizējiet tās drošā veidā.
-   Nelietojiet atšķirīgu tipu baterijas vai jaunas un lietotas baterijas vienlaikus.

-   Vienmēr ievietojiet baterijas ierīcē, ievērojot pareizo polaritāti.
- Ja plānojat ierīci ilgāku laiku neizmantot, izņemiet no tās baterijas.
- Regulāri pārbaudiet baterijas. Iztecējušas baterijas var radīt savainojumus un sabojāt ierīci.
- Rīkojoties ar iztecējušām baterijām, lietojiet aizsargcimdus! Notīriet bateriju un ierīces kontaktus, kā arī iztīriet baterijas nodalījumu ar sausu drāniņu. Nepieļaujiet, ka ķīmikālijas nonāk saskarē ar ādu un gļotādu, jo īpaši ar acīm. Ja saskare ar ķīmikālijām tomēr ir notikusi, noskalojiet attiecīgo ķermeņa zonu ar lielu daudzumu ūdens un nekavējoties meklējiet medicīnisku palīdzību.

3. Komponentu apraksts

(attēlus skatīt atlokāmajās lapās A un B)

- 1 LED displejs
- 2 Taustiņš **HOLD**
- 3 Magnētiska balsta kāja
- 4 Taustiņš **MODE**
- 5 Taustiņš 
- 6 Baterijas nodalījuma vāciņš
- 7 Baterija

4. Eksploatācijas sākšana

4.1. Piegādes komplekta pārbaude

- 1× digitālais slīpuma mērītājs
- 1× 1,5 V \equiv sārma baterija, AAA/Micro/LR03 tips
- Šī lietošanas instrukcija
- ◆ Izņemiet visas ierīces daļas no iepakojuma. Noņemiet visu iepakojuma materiālu un aizsargplēvi no LCD displeja ❶.
- ❶ **Norāde.** Pārbaudiet, vai ir piegādāti visi ierīces komponenti un tiem nav redzamu bojājumu. Ja nav piegādāti visi ierīces komponenti vai tiem ir radušies bojājumi neizturīga iepakojuma dēļ vai bojājumi, kas radušies ierīces transportēšanas laikā, zvaniet uz servisa palīdzības tālruņa numuru (skatiet nodaļu *10.3. Serviss*).

4.2. Bateriju ievietošana un nomainīšana



Ierīce tiek piegādāta un darbināta ar vienu 1,5 V  sārma bateriju (AAA/Micro/LR03 tips) ⑦.

- ① **Norāde.** Kad LCD displejā ① parādās simbols , baterija ir gandrīz tukša.
- ◆ Nospiežot mēlīti, noņemiet baterijas nodalījuma vāciņu ⑥.
- ◆ Izņemiet izlietoto bateriju un ievietojiet baterijas nodalījumā jaunu bateriju. Pievērsiet uzmanību pareizam polu novietojumam (skatiet B att.).
- ◆ Uzlieciet baterijas nodalījuma vāciņu ⑥ uz baterijas nodalījuma.

5. Lietošana un darbība

- i** **Norādes.** (1) Ja izmērītā vērtība pārsniedz 90° , vērtības orientācija tiek automātiski apvērsta. (2) ja ierīce ir sasvērta par vairāk nekā 30° uz priekšu vai atpakaļ, LCD displejā **1** tiek parādīta indikācija **Erro**. Arī tad, ja ierīces kustība ir pārāk ātra, LCD displejā **1** tiek parādīta indikācija **Erro**. (3) Pateicoties magnētiskajai balsta kājai **3**, ierīci var piestiprināt pie virsmas, kuras sastāvā ir dzelzs. (4) Pirms lietošanas novietojiet ierīci horizontālā stāvoklī. (5) Ierīcē ir uzstādīta izslēgšanās automātika. Ja ierīci neizmantojat ilgāk par trim minūtēm, tā izslēdzas.

5.1. Ierīces ieslēgšana un izslēgšana

- ◆ Lai ieslēgtu ierīci, nospiediet taustiņu  ⑤.
- ◆ Divas sekundes turiet nospiestu taustiņu  ⑤, lai izslēgtu ierīci.

5.2. Režīma izvēle

- ◆ Nospiediet taustiņu **MODE** ④, lai izvēlētos grādu (°), procentu (%), mm/m un slīpuma (in/ft) režīmu. Slīpuma vērtības tiek norādītas 1/8 collu/pēdu soļos. Izvēlētā mērvienība tiek attēlota LCD displejā ①.

Mērvienība	Režīms
°	grādi
%	procenti
mm/m	milimetri/metri
in/ft	slīpums

5.3. Relatīvā leņķa mērīšana

- ◆ Nospiediet taustiņu  **5**, lai pašreizējo vērtību atiestatītu uz **0** un nokļūtu relatīvās leņķa mērīšanas režīmā. LCD displejā **1** vairs netiek rādīts **ABS**.

- ◆ Lai izietu no relatīvās leņķa mērīšanas režīma, nospiediet taustiņu  **5**.

5.4. Funkcija HOLD

Var rasties situācija, kad mērījuma laikā neredzat LCD displeju **1**.

- ◆ Lai saglabātu izmērīto vērtību, nospiediet taustiņu **HOLD 2**. Tagad varat pārvietot ierīci un nolasīt vērtību. LCD displejā **1** ir redzams .
- ◆ Lai deaktivizētu funkciju HOLD, nospiediet taustiņu **HOLD 2**.

5.5. Fona apgaismojums

Ja pārvietojat ieslēgtu ierīci vai nospiežat kādu no taustiņiem, ieslēdzas fona apgaismojums.

LCD displejā ❶ apgaismojums saglabājas apmēram 30 sekundes, ja nepārvietojat ierīci vai nenspēžat nevienu no taustiņiem.

Ja ir aktivizēta funkcija HOLD, kustības laikā fona apgaismojums netiek ieslēgts.



5.6. Bultiņu attēlojums



Bultiņas ▼/▲ parāda, uz kuru pusi ierīce ir sasvērta.

■ Ja LCD displejā ❶ tiek rādīta bultiņa ▼, ierīces kreisā puse ir novietota augstāk par labo pusi.

- Ja LCD displejā ❶ tiek rādīta bultiņa ▲, ierīces labā puse ir novietota augstāk par kreiso pusi.

5.7. Ierīces kalibrēšana

- ❶ **Norādes.** (1) Ierīcei ir veikta kalibrēšana jau rūpnīcā. Ja nepieciešams, varat kalibrēt ierīci no jauna. (2) Vienmēr novietojiet ierīci uz magnētiskās balsta kājas ❸ uz līdzenas un gludas virsmas.
- ◆ Lai ieslēgtu ierīci, nospiediet taustiņu  ❺.
- ◆ Vienlaicīgi turiet nospiestu taustiņu  ❺ un taustiņu **HOLD** ❷, līdz LCD displejā ❶ parādās indikācija **-1-**.

- ◆ Nospiediet taustiņu  **5**. LCD displejā **1** mirgo indikācija **-1-**. Sākas pirmā kalibrācija. Pēc pirmās kalibrācijas pabeigšanas LCD displejā **1** parādās indikācija **-2-**.
- ◆ Pagrieziet ierīci tajā pašā pozīcijā par 180°.
- ◆ Nospiediet taustiņu  **5**. Mirgo LCD displejā **1** mirgo indikācija **-2-**. Sākas otrā kalibrācija. Pēc otrās kalibrācijas pabeigšanas indikācija **-2-** nodziest un LCD displejā **1** parādās pēdējais mērīšanas režīms.

6. Kļūdu novēršana

Kļūda	Cēlonis	Novēršana
LCD displejs ❶ vairs neskaita.	Bojāts vadu savienojums vai elektroshēma.	Izņemiet bateriju un pēc 30 sekun- dēm ievietojiet to atpakaļ.

Kļūda	Cēlonis	Novēršana
LCD displejā ❶ nav redzams neviens rādījums.	Ierīce ir izslēgta.	Ieslēdziet ierīci.
	Baterija ir ievietota nepareizi.	Izņemiet bateriju un ievietojiet to atpakaļ, ievērojot pareizo polaritāti.
	Baterijas spriegums ir pārāk zems.	Ievietojiet jaunu bateriju.

7. Tīrīšana

❗ **IEVĒRĪBAI!** Ierīces bojājums! Ierīce nav ūdensizturīga. Neiegremdējiet ierīci ūdenī un gādājiet, lai tīrīšanas laikā ierīcē neiekļūst mitrums, tādējādi novēršot neatgriezenisku ierīces sabojāšanu. Nekad nelietojiet kodīgu, abrazīvu vai šķīdinātājus saturošu tīrīšanas līdzekli. Tie var agresīvi iedarboties uz ierīces virsmām.

◆ Ierīces virsmas notīriet ar mīkstu, sausu drāniņu.

8. Uzglabāšana

◆ Izņemiet bateriju un glabājiet ierīci un bateriju tīrā, sausā vietā, kur nav tiešu saules staru.

9. Likvidēšana

9.1. Ierīces likvidēšana



Pārsvītrots atkritumu tvertnes simbols nozīmē, ka šo ierīci pēc tās kalpošanas laika beigām nedrīkst izmest sadzīves atkritumos. Ierīce ir jānodod noteiktos savākšanas punktos, pārstrādes poligonos vai atkritumu apsaimniekošanas uzņēmumos.

Lūdzu, pirms atpakaļnodrošanas izdzēsiet visus datus.

Pirms atpakaļnodrošanas izņemiet no nolietotās ierīces baterijas vai akumulatorus, kas tajā nav iebūvēti, kā arī lampas, kuras var izņemt, tās nesabojājot, un nogādājiet tās atsevišķā savākšanas punktā.

Iepakojums sastāv no videi nekaitīgiem materiāliem, kurus var nodot vietējos atkritumu pārstrādes uzņēmumos.

Atbrīvojieties no iepakojuma atbilstoši vides aizsardzības prasībām.

9.2. Baterijas likvidēšana



Pret baterijām un akumulatoriem jāattiecas kā pret bīstamiem atkritumiem, tāpēc tie videi nekaitīgā veidā jānodod likvidēšanai atbilstošos punktos (pie izplatītāja, specializētā tirgotāja, publiski pieejamos pašvaldības izveidotos punktos, komerciālos otrreizējās pārstrādes uzņēmumos). Baterijas un akumulatori var saturēt indīgus smagos metālus.

Sastāvā esošos smagos metālus apzīmē ar burtiem zem attiecīgā simbola: Cd = kadmījs, Hg = dzīvsudrabs, Pb = svins. Tāpēc neizmetiet baterijas un akumulatorus sadzīves atkritumos, bet gan nododiet tos atsevišķos pieņemšanas punktos. Nododiet atpakaļ tikai tukšas baterijas un akumulatorus.

10. Pielikums

10.1. Tehniskie parametri

Darba spriegums	1 × 1,5 V  sārma baterija, AAA/ Micro/LR03 tips
Mērvienības	°(grādi), % (procenti), mm/m, in/ft
Mērīšanas diapazons	4 × 90°, 100 %, 1000 mm/m, 12 in/ft
Precizitāte	± 0,1° (pie 0° un 90°) ± 0,2° (citiem leņķiem)
Izšķirtspēja	0,05° visiem leņķiem

10.2. Uzņēmuma «Kompernaß Handels GmbH» garantija

Ļoti cienītā kliente, augsti godātais klient!

Šai ierīcei jūs saņemat 3 gadu garantiju, sākot ar pirkuma datumu. X12V un X20V Team sērijas akumulatoru blokiem (ja tādi ir iekļauti piegādes komplektācijā) arī tiek piešķirta 3 gadu garantiju, skaitot no pirkuma datuma.

Šajā ierīcē konstatējot defektus, jums ir likumīgas tiesības vērsties ar prasību pie ierīces pārdevēja. Šīs likumīgās tiesības mūsu turpmāk aprakstītā garantija nekādā veidā neierobežo.

Garantijas nosacījumi

Garantija sākas spēkā, sākot ar pirkuma datumu. Lūdzu, saglabāriet pirkuma čeku. Tas būs nepieciešams kā pirkumu apliecinošs dokuments.

Ja trīs gadu laikā kopš šīs ierīces pirkuma datuma ierīcē tiks konstatēts materiāla vai ražošanas defekts, produktam – pēc mūsu izvēles – tiks veikts bezmaksas remonts, produkts tiks aizstāts ar jaunu produktu vai jums tiks atgriezta pirkuma summa.

Lai saņemtu šo garantijas pakalpojumu, ierīce, kurai trīs gadu laikā tiek konstatēts defekts, kopā ar pirkuma čeku ir jāiesniedz mūsu uzņēmumā, pievienojot īsu konstatētā defekta aprakstu un kad tas ir konstatēts.

Ja uz šo defektu attieksies mūsu garantija, jūs saņemsiet atpakaļ salabotu vai arī jaunu produktu. Pēc produkta saremontēšanas vai nomaiņas datuma garantijas darbības periods nesākas no jauna.

Garantijas laiks un likumā noteikto reklamāciju iesniegšana saistībā ar produkta kvalitāti

Sniedzot garantijas pakalpojumu, garantijas darbības laiks nepagarinās. Tas attiecas arī uz nomainītām un salabotām detaļām. Ja bojājumi vai defekti ierīcē jau ir bijuši pirkuma brīdī, par tiem jāziņo uzreiz pēc produkta izpakošanas. Garantijas darbības laikam beidzoties, visi remonta darbi tiks veikti par maksu.

Garantijas pakalpojuma apjoms

Ierīce ir izgatavota atbilstoši visstingrākajām kvalitātes prasībām un pirms piegādes klientam rūpīgi pārbaudīta.

Garantijas pakalpojums attiecas uz materiāla vai ražošanas defektiem. Garantijas apjoms neattiecas uz tām izstrādājuma daļām, kas ir pakļautas dabiskam nolietojumam un tāpēc var tikt uzskatītas par dilstošām daļām, piemēram, uz zāģa plātnēm, rezerves asmeņiem, slīppapīru u.c., vai uz trauslu un plīstošu detaļu, piemēram, slēdžu, vai no stikla izgatavotu detaļu bojājumiem.

Garantija beidzas brīdī, kad produktam tiek nodarīti bojājumi, tas tiek lietots vai tam tiek veikta apkope neatbilstoši paredzētajiem noteikumiem. Lai garantētu pareizu produkta lietošanu, ir jāievēro visi lietošanas pamācībā ietvertie norādījumi. Obligāti jāizvairās no tādiem lietošanas mērķiem un darbībām, no kurām lietošanas pamācībā produkta lietotājam tiek ieteikts atturēties vai par kuru veikšanu viņš pamācībā tiek brīdināts.

Produkts ir paredzēts tikai privātai lietošanai, un tas nav paredzēts komerciālai lietošanai. Rīkojoties ar ierīci pretēji aprakstītajiem izmantošanas mērķiem vai lietojot to neatbilstoši noteikumiem, iedarbojoties uz ierīci ar spēku un atverot tās korpusu (izņemot, ja to ir darījuši mūsu pilnvarotās servisa filiāles darbinieki), garantija zaudē savu spēku.

Garantijas pakalpojums neattiecas uz

- normālu akumulatora kapacitātes pazemināšanos nolietojuma dēļ;
- produkta lietošanu komerciālos nolūkos;
- bojājumiem vai izmaiņām, kurus produktā ir veicis klients;
- situācijām, kad netiek ievēroti drošības un apkopes noteikumi un tiek pieļautas ar produkta lietošanu saistītas kļūdas;
- bojājumiem, kurus izraisījuši nepārvarami apstākļi.

Procedūra garantijas iestāšanās gadījumā

Lai nodrošinātu ātru jūsu pieprasījuma apstrādi, lūdzu, sekojiet šīm norādēm:

- Saistībā ar visu veidu pieprasījumiem, lūdzu, sagatavojiet preces numuru (IAN) 502552_2504 un pirkuma čeku kā pirkumu apliecināšu dokumentu.
- Preces numurs ir norādīts produkta tehnisko datu plāksnītē, gravējumā uz produkta, lietošanas pamācības titullapā (apakšā kreisajā pusē) vai uzlīmē, kas pielīmēta produkta aizmugurē vai apakšpusē.
- Konstatējot ar ierīces funkciju darbību saistītus defektus vai citu veidu defektus, vispirms sazinieties ar paziņoto servisa centru, zvanot pa tālruni vai izmantojot mūsu kontaktformu, kuru atradīsiet vietnē parksidediy.com sadaļā «Serviss».

- Pēc tam produktu, kas ir fiksēts kā bojāts, klāt pievienojot pirkumu apliecinošu dokumentu (pirkuma čeku) un aprakstot konstatēto defektu, kā arī norādot tā konstatēšanas laiku, jūs varat bez maksas nosūtīt uz mūsu paziņoto servisa adresi.



Vietnē parkside-diy.com jūs varat atvērt un lejupielādēt šo un vēl daudzas citas rokasgrāmatas. Ar šī kvadrātkoda palīdzību jūs tiešā veidā varat piekļūt vietnei parkside-diy.com. Izvēlieties valsti un ar meklēšanas funkcijas palīdzību atrodiet lietošanas instrukcijas. Ievadot preces numuru (IAN) 502552_2504, jūs varēsiet piekļūt sava izstrādājuma lietošanas instrukcijai.

10.3. Serviss

LV Serviss Latvija

Tālrunis: 80000040

Saziņas veidlapa vietnē parkside-diy.com

IAN 502552_2504

10.4. Importētājs

Lūdzu, ievērojiet, ka turpmāk norādītā adrese nav servisa adrese. Vispirms sazinieties ar paziņoto servisa centru.

KOMPERNASS HANDELS GMBH
BURGSTRASSE 21 • 44867 BOCHUM
VĀCIJA • www.kompernass.com

KOMPERNASS HANDELS GMBH

BURGSTRASSE 21

44867 BOCHUM

GERMANY

www.kompernass.com

Version: 09/2025

Ident.-No.: PNM2B1-072025-1



IAN 502552_2504