



40 V ASPIRATEUR SOUFFLEUR/BROYEUR ÉLECTRIQUE SANS FIL PLSBA 40-Li A1

(FR) (BE)

40 V ASPIRATEUR SOUFFLEUR/BROYEUR ÉLECTRIQUE SANS FIL

Mode d'emploi

Traduction de la notice originale

(NL) (BE)

40 V ACCU BLADZUIGER/-BLAZER

Gebruiksaanwijzing

Vertaling van de oorspronkelijke
gebruiksaanwijzing

(DE) (AT) (CH)

40 V AKKU LAUBSAUGER/- BLÄSER

Bedienungsanleitung

Originalbetriebsanleitung

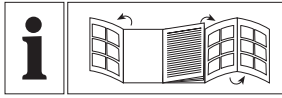

FR/BE	Mode d'emploi	Page	5
NL/BE	Gebruiksaanwijzing	Pagina	33
DE/AT/CH	Bedienungsanleitung	Seite	60

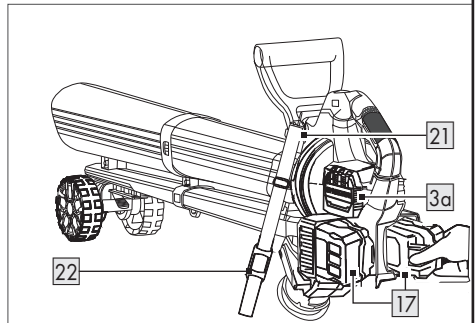
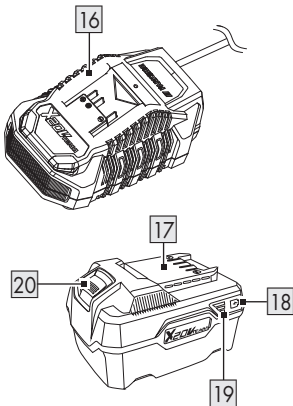
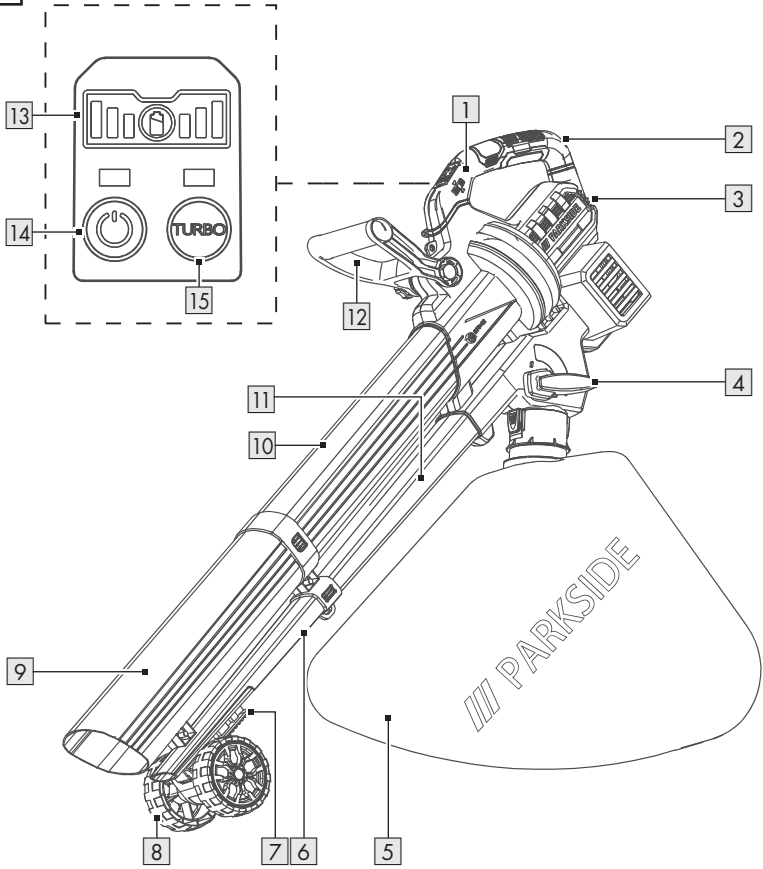
A



BATTERIE COMPATIBLE AVEC TOUS LES APPAREILS DE
LA SÉRIE « PARKSIDE X 20 V TEAM »

ACCU GESCHIKT VOOR ALLE APPARATEN UIT DE
SERIE “PARKSIDE X 20 V TEAM”

AKKU KOMPATIBEL MIT ALLEN GERÄTEN DER SERIE
„PARKSIDE X 20 V TEAM“

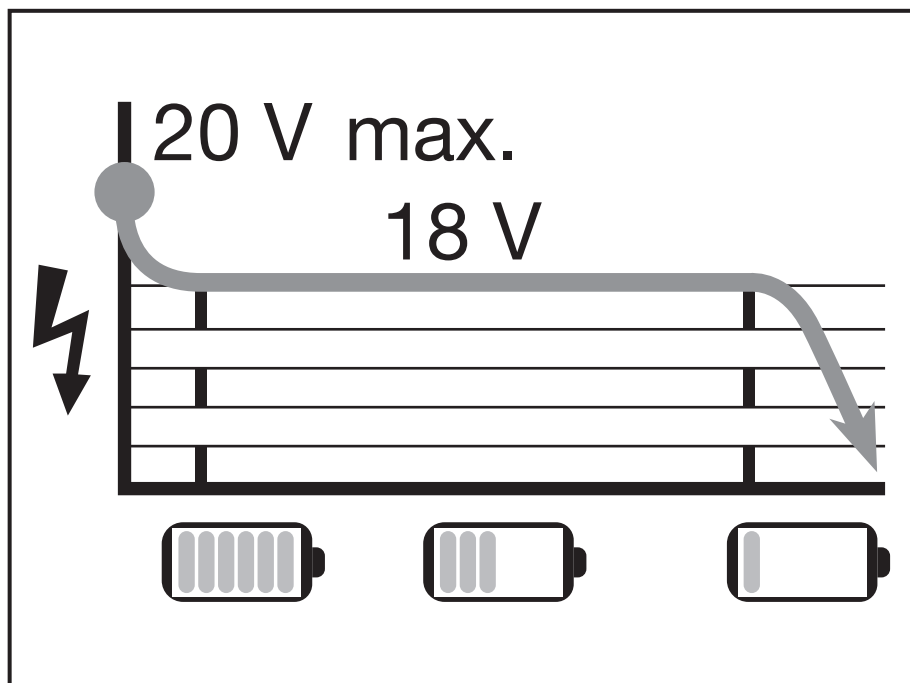

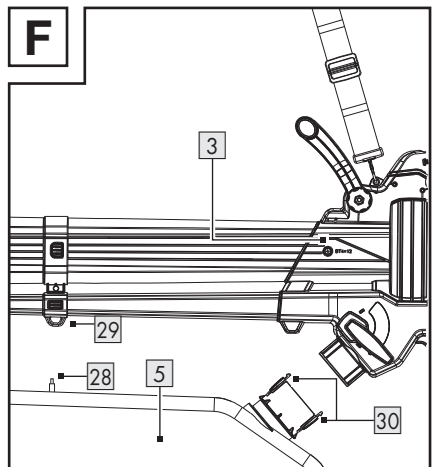
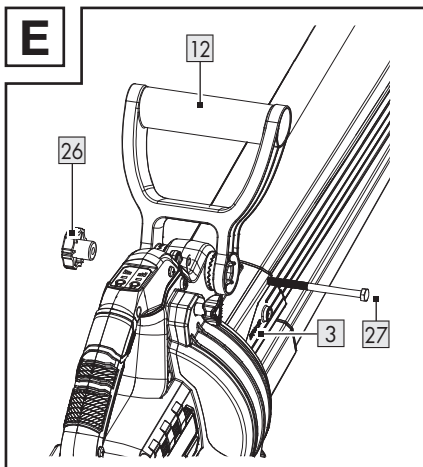
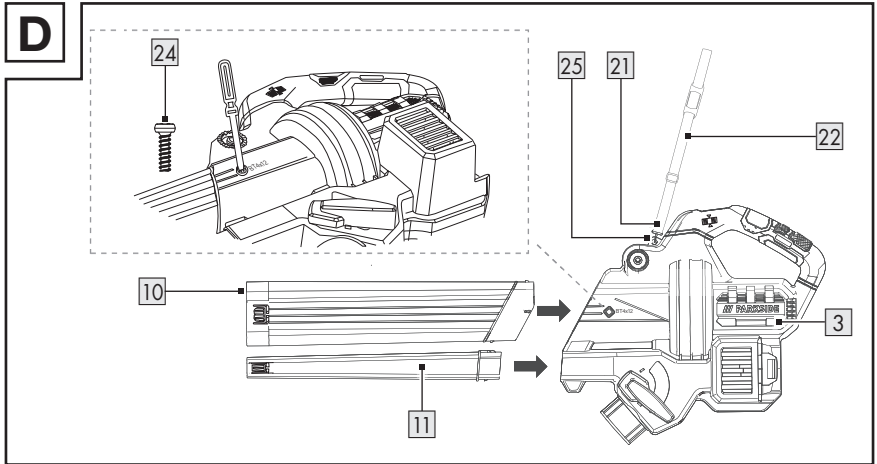
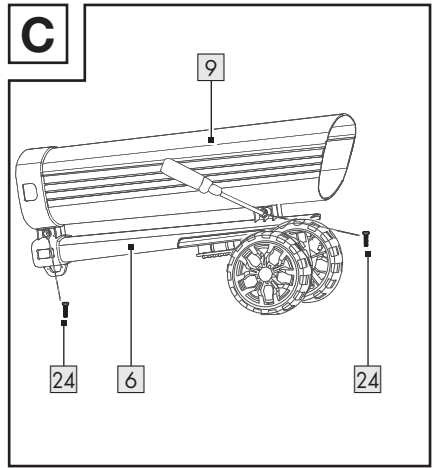
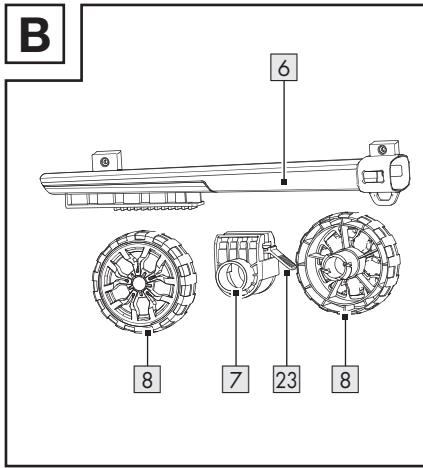

G

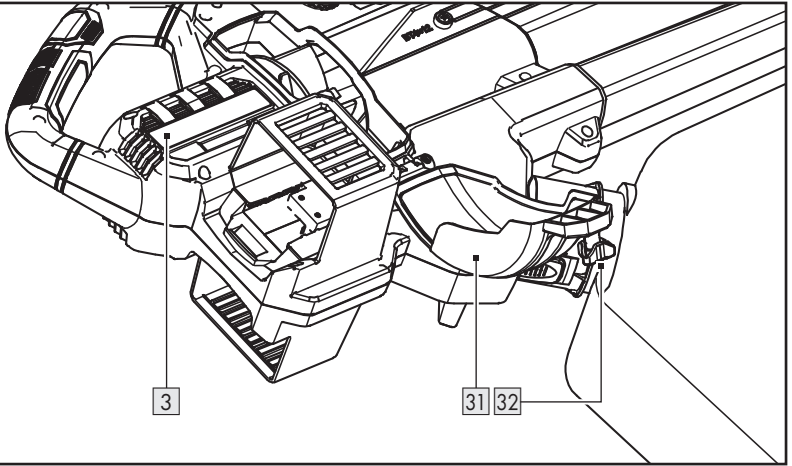

Liste des pictogrammes/symboles utilisés	Page	6
Introduction	Page	7
Utilisation conforme aux prescriptions	Page	7
Contenu de l'emballage	Page	8
Description des pièces	Page	8
Description de la fonction	Page	9
Données techniques	Page	9
Consignes générales de sécurité	Page	11
Avant la première utilisation	Page	20
Déballage du produit	Page	20
Montage	Page	21
Mise en service	Page	22
Recharger la batterie	Page	22
Enlever/insérer la batterie	Page	22
Réglage de la poignée auxiliaire	Page	22
Enfiler la bandoulière	Page	23
Fonctionnement	Page	23
Changement du mode	Page	23
Allumer/éteindre	Page	23
Mode turbo	Page	24
Contrôler le niveau de charge de la batterie	Page	24
Instructions de travail	Page	24
Mode de soufflage	Page	25
Mode d'aspiration	Page	25
Vider le sac de ramassage	Page	25
Nettoyage et entretien	Page	26
Nettoyage	Page	26
Entretien	Page	26
Éliminer les obstructions et les blocages	Page	27
Rangement	Page	27
Transport	Page	27
Pièces de rechange/accessoires	Page	27
Dépannage	Page	28
Mise au rebut	Page	29
Garantie	Page	29
Faire valoir sa garantie	Page	31
Service après-vente	Page	31
Déclaration UE de conformité	Page	32

Liste des pictogrammes/symboles utilisés

	DANGER ! – Indique un danger avec un risque élevé, qui, s'il n'est pas évité, peut entraîner la mort ou une blessure grave (par ex. risque d'étouffement ou d'asphyxie)		Lisez le mode d'emploi.
	AVERTISSEMENT ! – Indique un danger avec un risque modéré, qui, s'il n'est pas évité, peut entraîner la mort ou une blessure grave (par ex. risque de décharge électrique)		Risque de blessure par des pièces projetées hors du produit ! Maintenez les personnes à proximité à l'écart de la zone de danger.
	PRUDENCE ! – Indique un danger avec un faible risque, qui, s'il n'est pas évité, peut entraîner une blessure légère à modérée (par ex. risque de brûlures)		Prudence ! Turbine rotative. Gardez vos mains à l'écart.
	ATTENTION ! – Avertit du risque d'éventuels dommages matériels (par ex. risque de court-circuit)		Retirez les batteries 17 avant d'effectuer des travaux de maintenance.
	Portez des lunettes de protection.		Portez une protection pour les oreilles.
	Portez une protection pour les voies respiratoires.		Portez des chaussures de sécurité antidérapantes.
	N'exposez jamais le produit à l'humidité. Ne travaillez pas sous la pluie.		Ne portez pas les cheveux longs détachés. Utilisez une résille.
	Mode d'aspiration		Mode de soufflage
	Interrupteur marche/arrêt 14		Indicateur de niveau de charge 13
	Touche TURBO 15		Niveau de puissance acoustique garanti L_{WA} en dB(A)
	Sens de montage		Courant continu/tension continue



Respectez une distance de sécurité d'au moins 5 m par rapport aux tiers.



Le sigle CE confirme la conformité aux directives de l'UE applicables au produit.



Consignes de sécurité



Instructions de manipulation

40 V ASPIRATEUR SOUFFLEUR/BROYEUR ÉLECTRIQUE SANS FIL

● Introduction

Nous vous félicitons pour l'achat de votre nouveau produit. Vous avez opté pour un produit de grande qualité. Le mode d'emploi fait partie intégrante de ce produit. Il contient des indications importantes pour la sécurité, l'utilisation et la mise au rebut. Veuillez lire consciencieusement toutes les indications d'utilisation et de sécurité du produit. Ce produit doit uniquement être utilisé conformément aux instructions et dans les domaines d'application spécifiés. Lors d'une cession à tiers, veuillez également remettre tous les documents.

● Utilisation conforme aux prescriptions

- Cet aspirateur souffleur/broyeur électrique sans fil (ci-après dénommé « produit » ou « outil électrique ») est exclusivement destiné aux deux types d'utilisation suivants :
 - En mode souffleur, le produit rassemble les feuilles sèches et élimine les feuilles sèches des endroits difficiles d'accès (par ex. sous les véhicules).
 - En mode aspiration, le produit aspire les feuilles sèches.
- Le produit n'est pas prévu pour une utilisation à des fins commerciales. En cas d'utilisation commerciale, la garantie est alors annulée.
- Toute autre utilisation, qui n'est pas explicitement autorisée dans ce mode d'emploi, peut endommager le produit et représenter un danger sérieux pour l'utilisateur.
- Le produit ne doit pas être utilisé dans des zones où les poussières sont dangereuses pour la santé.
- Le produit ne doit pas être utilisé comme aspirateur à eau.
- Il est interdit d'utiliser le produit sous la pluie.
- Le produit n'est pas destiné à être utilisé dans des environnements humides. Évitez d'aspirer des matières humides telles que feuilles, brindilles, branches, pommes de pin, herbe, terre, sable, pailles d'écorce, déchets de broyage, etc.
- N'utilisez pas le produit sur des pelouses, de l'herbe ou des prairies mouillées. De mauvaises utilisations peuvent, dans certaines circonstances, entraîner des bourrages dans la chambre de broyage et donc une réduction des performances.
- Ce produit est destiné à être utilisé par des adultes. Les jeunes de plus de 16 ans peuvent uniquement utiliser le produit s'ils sont surveillés.
- L'opérateur ou l'utilisateur est responsable des accidents entraînant des blessures à autrui ou des dommages matériels.

- Le fabricant n'est pas responsable des dommages causés par une utilisation impropre ou incorrecte.
- Le produit fait partie de la série **X 20 V TEAM** de **Parkside** et peut être utilisé avec des batteries de la série **X 20 V TEAM** de **Parkside**. Les batteries ne peuvent être chargées qu'avec des chargeurs de la série **X 20 V TEAM** de **Parkside**.
- Il se peut que le produit doive être entièrement démonté et nettoyé. Ce travail doit être effectué par un spécialiste et n'est pas couvert par la garantie.

● Contenu de l'emballage

⚠ AVERTISSEMENT !

- ▶ Le produit et les matériaux d'emballage ne sont pas des jouets pour les enfants ! Les enfants ne sont pas autorisés à jouer avec des sacs en plastique, des films et des petites pièces ! Il existe un danger d'asphyxie et d'ingestion !

REMARQUE

- ▶ Batterie et chargeur ne sont pas compris dans le contenu de l'emballage.

- 1 Aspirateur souffleur/broyeur électrique sans fil
- 1 Tube de soufflage (en 2 parties)
- 1 Tube d'aspiration (en 2 parties)
- 4 Vis cruciformes
- 1 Châssis :
 - 2 roulettes
 - Support
- 1 Bandoulière
- 1 Sac de ramassage
- 1 Mode d'emploi

● Description des pièces

Avant de lire, dépliez la page des illustrations et familiarisez-vous avec toutes les fonctionnalités du produit.

(III. A)

- 1 Bouton de réglage de volume
- 2 Poignée
- 3 Carter moteur
- 3a Fentes d'aération
- 4 Commutateur de mode
- 5 Sac de ramassage
- 6 Tube de soufflage inférieur
- 7 Support
- 8 Roue
- 9 Tube d'aspiration inférieur
- 10 Tube d'aspiration supérieur
- 11 Tube de soufflage supérieur
- 12 Poignée auxiliaire
- 13 Indicateur de niveau de charge (produit)
- 14 Interrupteur marche/arrêt
- 15 Touche **TURBO**
- 16 Chargeur*
- 17 Batterie*
- 18 Touche  (niveau de charge – batterie)
- 19 Indicateur du niveau de charge (batterie)
- 20 Bouton de déverrouillage
- 21 Mousqueton
- 22 Bandoulière

(III. B)

- 23 Déverrouillage

(III. C)

- 24 Vis cruciforme

(III. D)

- 25 Œillet

(III. E)

- 26 Écrou de poignée étoile
- 27 Vis

* Batterie et chargeur ne sont pas compris dans le contenu de l'emballage.

(III. F)

28 Mousqueton

29 CÉillet

30 Verrou

(III. G)

31 Cache de l'hélice

32 Vis

● Description de la fonction

■ Le produit offre 2 modes :

Mode	Fonction
Mode de soufflage	Souffler rapidement les feuilles mortes ou les évacuer des endroits difficiles d'accès
Mode d'aspiration	Le feuillage aspiré est broyé pour réduire son volume et soufflé dans le sac de ramassage 5 par le canal d'éjection.

□ Lisez la section « Fonctionnement » pour en savoir plus sur les fonctions de chaque élément de commande.

● Données techniques

40 V Aspirateur souffleur/ broyeur électrique sans fil	PLSBA 40-Li A1
Tension nominale :	40 V === (2 × 20 V ===)
Courant nominal :	20 A
Régime à vide n_0 :	8000–13000 min ⁻¹
Vitesse de l'air (mode de soufflage) :	210 km/h maxi

Volume d'aspiration :	570 m ³ /h maxi
Taux de broyage :	15:1
Sac de ramassage :	env. 40 l
Indice de protection :	IPX0
Poids (sans batterie) :	env. 3,5 kg

Valeurs des émissions sonores

Niveau de pression acoustique L_{pA} :	
– Mode de soufflage :	76,1 dB
– Mode d'aspiration :	78,7 dB
Incertitude K_{pA} :	3 dB
Niveau de puissance acoustique L_{WA} :	
– Garanti :	98 dB
– Mesuré (mode de soufflage) :	89,4 dB
– Mesuré (mode aspiration) :	93,7 dB
Incertitude K_{WA} :	
– Mode de soufflage :	2,12 dB
– Mode d'aspiration :	2,13 dB

Valeurs d'émission de vibrations

Vibration a_h (mode de soufflage) :	
– Poignée :	0,972 m/s ²
– Poignée auxiliaire :	0,961 m/s ²
Vibration a_h (mode aspiration) :	
– Poignée :	0,984 m/s ²
– Poignée auxiliaire :	0,977 m/s ²
Incertitude K :	1,5 m/s ²

⚠ AVERTISSEMENT !

- ▶ La valeur d'émission de vibrations peut différer de la valeur indiquée lors de l'utilisation réelle de l'outil électrique, en fonction de la manière dont celui-ci est utilisé.
- ▶ Essayez de garder la sollicitation par vibrations aussi faible que possible. Des mesures prises pour la réduction de la sollicitation par vibrations sont par exemple le port de gants lors de l'utilisation de l'outil électrique et la limitation du temps de travail. Ainsi, tous les parties du cycle de fonctionnement sont à prendre en compte (par ex. les périodes durant lesquelles l'outil électrique est éteint, et celles où il est certes allumé, mais fonctionne sans sollicitation).

REMARQUE

- ▶ Les valeurs d'émission de bruit et de vibrations ont été déterminées conformément aux normes et dispositions mentionnées dans la déclaration de conformité.
- ▶ La valeur d'émission des vibrations indiquée a été mesurée selon une procédure de test normalisée et peut être utilisée pour comparer un outil électrique avec un autre. La valeur d'émission des vibrations indiquée peut également être utilisée comme évaluation préliminaire de l'exposition.

- L'appareil est compatible avec toutes les batteries rechargeables de « X 20 V TEAM ». Pour une puissance optimale, nous recommandons l'utilisation des batteries rechargeables suivantes :
 - **PAP 20 B1**
 - **PAP 20 B3**
- Nous vous recommandons de charger ces batteries avec les chargeurs suivants :
 - **PLG 20 A3**
 - **PLG 20 A4**
 - **PLG 20 C1**
 - **PLG 20 C3**
 - **PDSLK 20 A1**
- La durée de charge est influencée par des facteurs tels que la température de l'environnement et de la batterie, ainsi que par la tension du secteur et peut, le cas échéant, différer des valeurs indiquées.
- Les clients peuvent commander des batteries et chargeurs de recharge compatibles dans les boutiques en ligne Lidl pour les pays suivants : Allemagne (lidl.de), France (lidl.fr), Belgique (lidl.be), République tchèque (lidl.cz), Pays-Bas (lidl.nl), Pologne (lidl.pl), Slovaquie (lidl.sk), Espagne (lidl.es)
Les clients des autres pays peuvent commander sur www.optimex-shop.com.

Durée de recharge

- Le produit fait partie de la série **X 20 V TEAM** de **Parkside** et peut être utilisé avec des batteries de la série **X 20 V TEAM** de **Parkside**. Les batteries de la série **X 20 V TEAM** ne doivent être chargés qu'avec des chargeurs de la série **X 20 V TEAM**.

Durée de recharge Chargeur	2 Ah Batterie PAP 20 B1	4 Ah Batterie PAP 20 B3
2,4 A maxi Chargeur PLG 20 A4/C1	60 min	120 min
4,5 A maxi Chargeur PLG 20 A3/C3	35 min	60 min
4,5 A maxi Chargeur PDSL G 20 A1	35 min	60 min



Consignes générales de sécurité

IMPORTANT

**LIRE ATTENTIVEMENT
AVANT L'UTILISATION.**

**À CONSERVER POUR
VOS DOSSIERS.**

Lisez attentivement les
instructions.

⚠ PRUDENCE !

► Lors de l'utilisation
d'outils électriques,
respectez les mesures
de sécurité de base
suivantes pour éviter les
chocs électriques et les
risques de blessures et
d'incendie.

- Familiarisez-vous avec
toutes les pièces et
l'utilisation correcte
du produit avant de
commencer à travailler.
- Assurez-vous de pouvoir
arrêter immédiatement le
produit en cas d'urgence.
Une utilisation non
conforme du produit peut
provoquer des blessures
graves.
- Les enfants, les
personnes dont les
capacités physiques,
sensorielles ou mentales
sont réduites, ou
dont l'expérience et
les connaissances
sont insuffisantes,
ou qui ne sont pas
familiarisés avec les
instructions, ne doivent
jamais être autorisés à
utiliser le produit. Les

réglementations locales peuvent fixer une limite d'âge pour l'utilisateur.

- Les enfants doivent être surveillés afin qu'ils ne jouent pas avec le produit. Le nettoyage et l'entretien ne doivent pas être effectués par des enfants.
- N'utilisez pas le produit à des altitudes supérieures à 2000 mètres.
- N'utilisez que les batteries et les chargeurs recommandés.
- Lors d'une mauvaise utilisation, du liquide peut fuir de la batterie. Évitez tout contact avec le liquide de la batterie qui a coulé. En cas de contact accidentel, rincez la zone à l'eau. Si du liquide pénètre dans les yeux, consultez également un médecin. Le liquide s'écoulant de la batterie peut conduire à des irritations de la peau ou des brûlures.
- N'exposez pas la batterie à la chaleur extrême.
- Tenez compte du risque de court-circuitage des

pôles du produit alimenté par batterie ou de la batterie par des objets métalliques.

- Retirez les batteries du produit avant de les recharger.
- Ne pas utiliser 2 types de batteries différents ou des batteries avec des niveaux de charge différents.
- Retirez la batterie du produit si le produit est stocké pendant une période prolongée.
- N'utilisez pas de batteries modifiées ou endommagées.

Préparation

- Ne faites jamais fonctionner le produit lorsque des personnes, en particulier des enfants ou des animaux domestiques, se trouvent à proximité.
- Les équipements de protection individuelle préservent la santé de l'opérateur et assurent le bon fonctionnement du produit.

- Portez des vêtements de travail appropriés, tels que des chaussures solides avec des semelles antidérapantes, un pantalon long robuste, des gants, des lunettes de protection et une protection auditive. Portez toujours cet équipement de protection lorsque vous utilisez le produit.
- N'utilisez pas le produit si vous marchez pieds nus ou si vous portez des sandales ouvertes.
- Portez une protection respiratoire pour vous protéger de la poussière.
- Ne portez pas de vêtements amples, de vêtements avec des cordons qui pendent, de cravates ou de bijoux qui pourraient être aspirés par l'entrée d'air.
- Portez un couvre-chef protecteur si vous avez les cheveux longs.
- Tenez les cheveux longs à l'écart des orifices d'aspiration.
- Faites attention aux personnes, en particulier aux enfants, aux animaux domestiques, aux fenêtres ouvertes, etc. La matière soulevée peut être projetée dans leur direction. Interrompre le travail s'ils se trouvent à proximité. Maintenez une distance de sécurité de 5 m autour de vous.
- Familiarisez-vous avec votre environnement et soyez attentif aux dangers potentiels susceptibles d'être ignorés pendant le travail.
- Inspectez soigneusement la surface à nettoyer et éliminez tous les fils, pierres, canettes et autres corps étrangers.
- Éliminez les corps étrangers à l'aide d'un râteau ou d'un balai avant de commencer à travailler avec le produit.
- Utilisez les deux parties du tube de soufflage afin de pouvoir guider le flux d'air près du sol.
- Si les conditions sont très sèches, humidifiez légèrement la surface à nettoyer ou utilisez un pulvérisateur pour

réduire l'accumulation de poussière.

- Ne travaillez pas avec un produit endommagé, incomplet ou transformé sans l'accord du fabricant.
- Avant toute utilisation, vérifiez l'état de sécurité du produit, en particulier l'interrupteur marche/arrêt.
- N'utilisez le produit que lorsqu'il est entièrement monté.
- N'utilisez le produit en mode aspiration que si le sac de ramassage est en place.
- Vérifiez régulièrement que le sac de ramassage n'est pas usé ou endommagé.
- N'utilisez jamais le produit avec des dispositifs de protection défectueux, des caches de protection défectueuses ou sans dispositifs de protection.
- L'opérateur ou l'utilisateur est responsable des accidents et des blessures infligés à d'autres personnes ou des dom-

mages causés à leurs biens.

- Utilisez le produit dans la position recommandée et uniquement lorsque vous vous trouvez sur une surface solide et plane.
- Ne faites pas fonctionner le produit sur une surface pavée ou un revêtement de gravier où les matières éjectées pourraient causer des blessures.
- Effectuez toujours une inspection visuelle avant l'utilisation afin de vous assurer que le broyeur (y compris ses boulons) et les autres éléments de fixation sont sécurisés, que le boîtier n'est pas endommagé et que les dispositifs et écrans de protection sont en place.
- Remplacez les composants usés ou endommagés par jeu afin de préserver l'équilibre. Remplacez les inscriptions endommagées ou illisibles.

Fonctionnement

- Évitez un positionnement corporel anormal. Gardez toujours l'équilibre afin d'avoir une position sûre sur les pentes. Marchez au pas, ne courez pas.
- Ne mettez pas le produit en marche s'il est tenu à l'envers ou s'il n'est pas en position de travail.
- Évitez toute mise en service involontaire du produit.
- Assurez-vous que le produit est éteint avant de le prendre ou de le porter.
- Si vous avez le doigt sur l'interrupteur marche/arrêt lorsque vous portez le produit, vous risquez de provoquer un accident.
- Ne dirigez jamais le produit vers d'autres personnes. Ne dirigez notamment pas le jet d'air vers les yeux et les oreilles pendant le fonctionnement.
- Tenez toujours le produit fermement à deux mains.
- Ne travaillez qu'avec une bandoulière correctement réglée.
- N'étirez pas trop votre corps et ne perdez pas l'équilibre.
- Éloignez les doigts et les pieds de l'ouverture du tube d'aspiration et de la turbine. Il existe un risque de blessures.
- Ne travaillez pas avec le produit, si vous êtes fatigué, manquez de concentration, ou après avoir consommé de l'alcool ou des médicaments. Prenez toujours le temps de faire une pause. Faites preuve de bon sens lorsque vous travaillez.
- Une utilisation prolongée du produit peut entraîner des troubles de la circulation sanguine des mains dus aux vibrations. Vous pouvez toutefois prolonger la durée d'utilisation en portant des gants appropriés ou en faisant des pauses régulières.

- Évitez d'utiliser le produit dans de mauvaises conditions météorologiques, notamment en cas de risque de foudre. Ne travaillez qu'à la lumière du jour ou avec un bon éclairage artificiel.
- N'aspirez pas de matières enflammées, incandescentes ou fumantes (par ex. cigarettes, braises, etc.), de vapeurs ou de substances facilement inflammables, toxiques ou explosives.
- Éteignez le produit, retirez les batteries et assurez-vous que toutes les pièces mobiles se sont complètement immobilisées,
 - lorsque vous n'utilisez pas le produit,
 - lorsque vous transportez le produit,
 - lorsque vous laissez le produit sans surveillance,
 - avant d'éliminer une obstruction ou de déboucher un canal bouché,
 - avant de vérifier le produit, de le nettoyer ou d'effectuer toute autre opération sur le produit,
 - après un contact avec un corps étranger,
 - si une vibration anormale se produit.
- N'utilisez pas le produit dans des zones fermées ou mal ventilées.
- N'utilisez pas le produit à proximité de liquides ou de gaz inflammables. Le non-respect de cette consigne peut entraîner un risque d'incendie ou d'explosion.
- En cas d'accident ou d'incident pendant l'utilisation, éteignez immédiatement le produit et retirez les batteries. Pour remédier aux dysfonctionnements, lisez le chapitre « Dépannage » ou contactez notre centre de service (voir « Service après-vente »).
- Avant de démarrer le produit, assurez-vous que le tube d'aspiration est vide et que la turbine n'est pas obstruée.

- Éloignez votre visage et votre corps de l'ouverture du tube d'aspiration.
- Veillez à ce que ni vos mains, ni aucune autre partie de votre corps ou de vos vêtements ne pénètrent dans le carter moteur ou ne se trouvent à proximité des pièces mobiles.
- Veillez à ce que le sac de ramassage ne soit pas trop rempli de matière traitée, car cela empêche une évacuation correcte et peut provoquer une réintroduction de matière dans le tube d'aspiration.
- Lorsque vous introduisez des matières dans le produit, veillez en particulier à ne pas introduire de pièces métalliques, de pierres, de bouteilles, de canettes ou d'autres corps étrangers.
- Ne basculez pas le produit pendant le fonctionnement.
- Ne vous placez jamais à un niveau supérieur à celui de la base du produit lorsque vous y introduisez des matières.
- Maintenez les batteries exemptes de débris et d'autres matières accumulées afin d'éviter de les endommager et de provoquer un éventuel incendie.
- Ne transportez pas le produit lorsqu'il est allumé ou si les batteries sont en place.
- Si le mécanisme de coupe entre en contact avec un corps étranger ou si le produit commence à émettre des bruits inhabituels ou à vibrer, éteignez-le immédiatement. Attendez que les pièces mobiles se soient immobilisées. Enlevez les batteries. Suivez les étapes suivantes avant de redémarrer et d'utiliser le produit :
 - Vérifiez le produit pour y détecter des dommages.

- Remplacez les pièces endommagées ou faites-les réparer.
- Vérifiez que le produit ne comporte pas de pièces détachées et serrez-les si nécessaire.
- Veillez à ne pas toucher de pièces mobiles dangereuses avant d'avoir retiré les batteries du produit et à ce que les pièces mobiles dangereuses se soient complètement immobilisées.
- Soignez les blessures de manière appropriée ou consultez un médecin.
- Ne surchargez pas trop le produit. Ne travaillez que dans la plage de puissance indiquée. N'utilisez pas de machines peu puissantes pour des travaux lourds. N'utilisez pas le produit à des fins auxquelles il n'est pas destiné.
- Remplacez les pièces usées ou endommagées pour des raisons de sécurité. N'utilisez que des pièces de rechange/ accessoires d'origine.
- N'essayez pas de réparer le produit vous-même, à moins que vous n'ayez la formation requise pour le faire. Tous les travaux qui ne sont pas indiqués dans ce mode d'emploi ne peuvent être effectués que par des services après-vente mandatés par nos soins.
- Rangez le produit dans un endroit sec, hors de la portée des enfants.
- Manipulez le produit avec soin. Nettoyez régulièrement les fentes d'aération et suivez les instructions d'entretien.
- Maintenez les fentes d'aération exemptes de débris.
- N'utilisez pas le produit s'il ne s'allume pas et ne s'éteint pas. Un interrupteur endommagé doit être remplacé auprès d'un prestataire de service après-vente.

Entretien et stockage

- Vérifiez régulièrement le bon fonctionnement et l'intégrité du produit afin d'éviter tout risque pour l'utilisateur.

- Éteignez le produit avant de procéder à l'entretien, à l'inspection, au stockage ou au changement d'accessoires.
Enlevez les batteries. Assurez-vous que toutes les pièces mobiles se sont arrêtées. Laissez le produit refroidir avant de procéder à des inspections, des réglages, etc. Entretenez le produit avec soin et gardez-le propre.
- Laissez toujours refroidir le produit avant de le stocker.
- Le broyeur peut toujours se déplacer, même si le produit est désactivé par la fonction de verrouillage du dispositif de protection. Soyez conscient de cela lorsque vous entretenez le broyeur.
- N'essayez jamais de contourner la fonction de verrouillage du dispositif de protection.

Consignes de sécurité supplémentaires

- Pour des raisons de sécurité, ne démontez pas le tube de soufflage et le tube d'aspiration une fois qu'ils ont été assemblés, sauf pour remplacer des pièces défectueuses.
- Retirez les batteries avant de fixer ou de retirer le sac de ramassage.
- N'utilisez aucun accessoire non recommandé par **Parkside**. Cela peut conduire à un choc électrique ou déclencher un feu.
- Respectez les consignes de sécurité et les indications relatives au chargement et à l'utilisation correcte qui figurent dans le mode d'emploi de vos batteries et de votre chargeur de la série **X 20 V TEAM** de **Parkside**. Vous trouverez une description détaillée du processus de recharge et d'autres informations dans ce mode d'emploi séparé.

Risques résiduels

Même si vous utilisez et manipulez ce produit conformément aux instructions, certains risques résiduels subsistent. Les risques suivants peuvent se produire dans le cadre de la structure et de la mise en œuvre de ce produit :

- Lésions auditives si vous ne portez pas de protections auditives appropriées.
- Atteintes à la santé physique résultant de vibrations dans les mains/bras, si le produit est utilisé sur une longue période ou n'est pas correctement manipulé et entretenu.
- Lésions pulmonaires si vous ne portez pas de protection respiratoire appropriée.
- Lésions oculaires si vous ne portez pas de protection oculaire appropriée.

⚠ AVERTISSEMENT !

► Ce produit génère un champ électromagnétique pendant son fonctionnement qui, dans certaines circonstances, peut interférer avec les implants médicaux actifs ou passifs. Pour réduire le risque de blessures graves ou mortelles, les utilisateurs d'implants médicaux doivent consulter leur médecin et le fabricant de l'implant médical avant d'utiliser le produit.

● Avant la première utilisation

● Déballage du produit

1. Sortez le produit de l'emballage et enlevez tous les matériaux d'emballage et films protecteurs.
2. Vérifiez si toutes les pièces sont disponibles et si l'étendue de la livraison est complète (voir « Contenu de l'emballage »).
3. Vérifiez si le produit et toutes les pièces sont en bon état. Si vous constatez une détérioration ou un défaut, n'utilisez pas le produit mais procédez comme décrit au chapitre « Garantie ».

● Montage

⚠ PRUDENCE ! Risque de blessures !

- ▶ Éteignez le produit avant de monter ou de démonter le tube de soufflage [6] [11], le tube d'aspiration [9] [10] et le sac de ramassage [5]. Assurez-vous que les parties mobiles se sont arrêtées. Retirez les batteries [17] avant toute intervention sur le produit.
- ▶ N'utilisez jamais le produit avec une seule partie du tube d'aspiration montée. Utilisez toujours le tube d'aspiration inférieur [9] et le tube d'aspiration supérieur [10] ensemble.

REMARQUE

- ▶ Utilisez le produit en mode aspiration uniquement avec le sac de ramassage [5] monté.

III.	Action
B	<ol style="list-style-type: none"> 1. Insérez les deux roues [8] dans le support [7]. 2. Faites glisser le support [7] avec les roues [8] sur le tube de soufflage inférieur [6]. Si nécessaire, appuyez sur le déverrouillage [23] du support pour régler le niveau souhaité de la grille sur le tube de soufflage inférieur.
C	<ol style="list-style-type: none"> 3. Fixez le tube de soufflage inférieur [6] au tube d'aspiration inférieur [9] à l'aide de 2 des vis cruciformes [24] fournies.

III.	Action
D	<ol style="list-style-type: none"> 4. Pousser le tube d'aspiration supérieur [10] dans le carter moteur [3]. 5. Fixer le tube d'aspiration supérieur [10] avec 2 des vis cruciformes [24] fournies à droite et à gauche du carter moteur [3]. 6. Poussez le tube de soufflage supérieur [11] dans le carter moteur [3] jusqu'à ce qu'il s'enclenche. 7. Emboîtez le tube d'aspiration inférieur [9] sur le tube d'aspiration supérieur [10]. Emboîtez le tube de soufflage inférieur [6] sur le tube de soufflage supérieur [11]. Observez le symbole ➡ du sens de montage. <p>Bandoulière :</p> <ul style="list-style-type: none"> <input type="checkbox"/> Accrochez la bandoulière [22] avec le mousqueton [21] dans l'œillet [25] du carter moteur [3].
E	<p>Poignée auxiliaire :</p> <ol style="list-style-type: none"> 1. Desserrez l'écrou de la poignée-étoile [26]. Retirez la vis [27] de la poignée auxiliaire [12]. 2. Placez la poignée auxiliaire [12] sur le carter moteur [3]. 3. Insérez la vis [27] par la gauche à travers la poignée auxiliaire [12]. 4. Visser l'écrou de la poignée-étoile [26] sur la vis [27].

III.	Action
F	<p>Sac de ramassage :</p> <ol style="list-style-type: none"> Fixez le verrou 30 du sac de ramassage 5 sur le carter moteur 3 de manière à ce que le verrou s'enclenche. Fixez le mousqueton 28 du sac de ramassage 5 à l'œillet 29 du tube de soufflage inférieur 6.

● Mise en service

REMARQUE

- ▶ N'utilisez le produit que lorsque la bandoulière **22** est montée. La bandoulière permet de contrôler la décharge d'électricité statique.

- Avant de mettre le produit en service :
 - Insérez les deux batteries **17**.
 - Montez le tube de soufflage **6** **11** ou le tube d'aspiration **9** **10** (respectez l'ordre de montage).
 - Montez le sac de ramassage **5** pour aspirer les feuilles.

● Recharger la batterie

⚠ ATTENTION ! Risque d'endommager les batteries **17** et le chargeur **16** !

- ▶ Respectez les indications du mode d'emploi des batteries **17** et du chargeur **16** concernant la température ambiante admissible pendant la charge.

REMARQUE

- ▶ Laissez refroidir les batteries **17** avant de les charger.

- Retirez les batteries **17** du produit.
- Poussez la batterie **17** jusqu'à la butée sur le chargeur **16**.
- Branchez le chargeur **16** sur une prise de courant.
- Dès que le chargement est terminé, débranchez le chargeur **16** de la prise de courant.
- Enlevez la batterie **17** du chargeur **16**.

● Enlever/insérer la batterie

(III. A)

⚠ PRUDENCE ! Risque de blessures !

- ▶ N'insérez les batteries **17** que lorsque le produit est entièrement opérationnel.
- **Retrait** : Appuyez sur le bouton de déverrouillage **20** des batteries **17** et retirez les batteries.
- **Insertion** : Glissez les batteries **17** le long du rail de guidage dans le produit. Les batteries s'enclenchent de manière audible.

● Réglage de la poignée auxiliaire

(III. E)

- Desserrez l'écrou de la poignée-étoile **26**.
- Placez la poignée auxiliaire **12** sur la position souhaitée.
- Serrer l'écrou de la poignée-étoile **26**.

● Enfiler la bandoulière

⚠ PRUDENCE ! Risque de blessures !

- ▶ Ne portez jamais la bandoulière [22] en diagonale sur les épaules et la poitrine. Ne portez la bandoulière que sur une seule épaule, afin de pouvoir détacher rapidement le produit de votre corps en cas de danger.

REMARQUE

- ▶ Le mousqueton [21] permet de détacher rapidement le produit de la bandoulière [22]. Ouvrez le mousqueton et retirez-le de l'œillet [25].

(III. D)

1. Placez la bandoulière [22] sur une épaule.
2. Réglez la longueur de la bandoulière [22] de manière à ce que le mousqueton [21] se trouve à environ 10 cm en dessous de votre taille.
3. Fixez le mousqueton [21] à l'œillet [25].

● Fonctionnement

⚠ PRUDENCE ! Risque de blessures !

- ▶ Portez toujours un équipement de protection et des gants de travail appropriés lorsque vous travaillez avec le produit.
- ▶ Avant toute utilisation, assurez-vous que le produit est en état de marche et correctement monté.

⚠ PRUDENCE ! Risque de blessures !



- ▶ N'utilisez pas le produit si l'interrupteur marche/arrêt [14] est endommagé.
- ▶ Un équipement de protection individuelle et un produit en bon état de fonctionnement réduisent le risque de blessures et d'accidents.
- ▶ Après l'arrêt du produit, la turbine continue à tourner pendant un certain temps. Il existe un risque de blessure dû à la turbine en rotation.

REMARQUE

- ▶ Respectez les règles de protection contre le bruit et les autres réglementations locales.

● Changement du mode

- Changez de mode en tournant le Commutateur de mode [4].

Position du commutateur	Mode
	Mode d'aspiration
	Mode de soufflage

● Allumer/éteindre

⚠ PRUDENCE ! Risque de blessure et d'endommagement du produit !

- ▶ Avant de mettre le produit en marche, veillez à ce qu'il ne touche aucun objet. Assurez-vous d'avoir une bonne stabilité.

REMARQUE

- ▶ Utilisez le produit exclusivement avec 2 batteries [17] de la série **X 20 V TEAM** de **Parkside**.

1. **Allumer** : Appuyez sur l'interrupteur marche/arrêt [14].
2. Pour régler la puissance d'aspiration/ de soufflage, appuyez sur le bouton de réglage du volume [1].
3. **Éteindre** : Appuyez brièvement sur l'interrupteur marche/arrêt [14].

● Mode turbo

1. **Activer** : Appuyez sur la touche **TURBO** [15] pour faire passer la puissance d'aspiration/de soufflage en mode turbo pendant 15 secondes maximum.
Après 15 secondes en mode turbo, le produit revient à la puissance d'aspiration/de soufflage normale.
2. **Désactiver** : Réappuyez sur la touche **TURBO** [15].

● Contrôler le niveau de charge de la batterie

Sur le produit

- Le niveau de charge de la batterie [17] est indiqué par le voyant à LED de l'indicateur de niveau de charge [13] correspondant qui s'allume.

Signal	Signification
3 LED sont allumées (rouge/orange/vert)	Batteries [17] complètement chargées
2 LED sont allumées (rouge et orange)	Batteries [17] partiellement chargées
1 LED est allumée (rouge)	Les batteries [17] doivent être rechargées

Sur la batterie

- L'indicateur de niveau de charge [19] sur la batterie [17] indique le niveau de charge.
- Appuyez sur la touche  [18] sur la batterie [17]. Le niveau de charge est affiché par le voyant LED correspondant qui s'allume.

Vérifier le niveau de charge pendant l'utilisation

- L'indicateur de niveau de charge [13] sur le panneau de commande indique le niveau de charge des batteries [17] pendant le fonctionnement.

● Instructions de travail

⚠ PRUDENCE ! Risque de blessure et d'endommagement du produit !

- ▶ N'utilisez le produit que pour les usages suivants :
 - Comme souffleur pour accumuler des feuilles sèches ou pour évacuer des matières d'endroits difficiles d'accès (par ex. sous des véhicules).
 - Comme aspirateur pour aspirer le feuillage sec. Avec la fonction d'aspiration, le produit fait également office de broyeur. Les feuilles sèches sont broyées, leur volume est réduit et elles sont préparées pour un éventuel compostage. L'intensité du broyage dépend de la taille du feuillage et de l'humidité résiduelle qu'il contient encore.
- ▶ Toute autre utilisation que celle décrite ici peut endommager le produit et présenter un risque pour l'utilisateur.

⚠ PRUDENCE ! Risque de blessure et d'endommagement du produit !

- ▶ Lorsque vous travaillez, veillez à ne pas heurter d'objets durs avec le produit, ce qui pourrait provoquer des dommages. N'aspirez pas de corps solides tels que des pierres, des branches ou des morceaux de branches, des pommes de pin ou autres, car ils pourraient endommager le produit, en particulier le broyeur. Les réparations de ce type ne sont pas couvertes par la garantie.

● Mode de soufflage

REMARQUE

- ▶ Vous ne pouvez pas utiliser le produit si le cache de l'hélice [31] n'est pas fermé et correctement vissé.

- Vous obtiendrez un résultat optimal si vous utilisez le produit à une distance de 5 à 10 cm du sol.
- Les roues [8] facilitent le travail sur les surfaces planes.
- Dirigez le jet d'air loin de vous. Veillez à ne pas soulever d'objets lourds afin d'éviter tout dommage corporel ou matériel.
- Commencez à travailler avec la puissance de soufflage la plus élevée afin de ramasser rapidement les feuilles qui traînent. Choisissez une puissance de soufflage plus faible pour compacter le tas de feuilles précédemment rassemblé.
- Avant de commencer à souffler, détachez les feuilles collées au sol à l'aide d'un balai ou d'un râteau.
- Tenez le produit par la poignée [2] et la poignée auxiliaire [12] lorsque vous travaillez.

● Mode d'aspiration

⚠ PRUDENCE ! Risque de blessure et d'endommagement du produit !

- ▶ Pour des raisons de sécurité, le tube d'aspiration inférieur [9] et le tube d'aspiration supérieur [10] doivent être correctement montés avant de pouvoir utiliser le produit.
- ▶ Pour éviter l'usure du sac de ramassage [5], ne le traînez pas sur le sol pendant le travail.
- ▶ **Protection contre la surcharge :** En cas de surcharge, le moteur s'arrête immédiatement. Éteignez le produit et retirez les batteries [17]. Vérifiez qu'il n'y a pas de blocage de la turbine ou d'obstruction du sac de ramassage [5]. Éliminez les blocages et les obstructions, si nécessaire. Le produit n'est à nouveau opérationnel qu'après un refroidissement complet.

- Tenez le produit par la poignée [2] et la poignée auxiliaire [12] lorsque vous travaillez.
- N'aspirez pas de grandes quantités de feuilles. Vous éviterez ainsi que le tube d'aspiration [9] [10] ne s'obstrue et ne bloque la turbine.

● Vider le sac de ramassage

REMARQUE

- ▶ Lorsque le sac de ramassage [5] est plein, la capacité d'aspiration diminue considérablement. Videz le sac de ramassage lorsqu'il est plein ou que la puissance d'aspiration diminue.
- ▶ Les matières biodégradables ne doivent pas être jetées avec les ordures ménagères.

(III. F)

1. Éteignez le produit. Attendez que la turbine s'arrête.
2. Retirer les batteries [17] du produit (voir « Enlever/insérer la batterie »).
3. Retirez le mousqueton [28] de l'œillet [29]. Détachez le sac de ramassage [5] en appuyant sur le verrou [30]. Retirez le sac de ramassage du carter moteur [3].
4. Ouvrez la fermeture éclair du sac de ramassage [5]. Videz complètement le sac de ramassage.
5. Remontez le sac de ramassage [5] vidé sur le produit.

● Nettoyage et entretien

⚠ PRUDENCE ! Risque de blessure et d'endommagement du produit !

- ▶ Éteignez le produit et retirez les batteries [17] avant de travailler sur le produit ou de le transporter.
- ▶ Faites effectuer par notre centre de service les travaux de réparation et d'entretien qui ne sont pas décrits dans ce mode d'emploi (voir « Service après-vente »). Utilisez uniquement des pièces d'origine.

REMARQUE

- ▶ Nettoyez le produit immédiatement après le travail. Dans le cas contraire, les saletés durcissent avec les restes de feuilles, s'incrustent et risquent de ne plus pouvoir être enlevées sans démonter le carter moteur [3]. Ce type de nettoyage n'est pas couvert par la garantie.

REMARQUE

- ▶ Effectuez régulièrement les opérations de nettoyage et d'entretien décrites dans les paragraphes suivants. Cela vous garantira une utilisation longue et fiable.

● Nettoyage

⚠ AVERTISSEMENT ! Risque d'électrocution !

- ▶ Ne vaporisez pas le produit avec de l'eau et ne le plongez pas dans l'eau.

⚠ PRUDENCE ! Risque de dommages au produit !

- ▶ N'utilisez pas de produits de nettoyage ou de dissolvants. Vous risqueriez d'endommager le produit irrémédiablement. Les substances chimiques risquent d'attaquer les pièces en plastique du produit.
 - Nettoyez les éléments suivants avec un chiffon humide ou une brosse :
 - Fentes d'aération [3a]
 - Carter moteur [3]
 - Poignée [2]
 - Poignée auxiliaire [12]
 - Nettoyez régulièrement le sac de ramassage [5] avec une brosse.
- ## ● Entretien
- Contrôlez l'absence de vices visibles sur le produit avant chaque utilisation, comme des pièces desserrées, usées ou détériorées.

- Vérifiez que les caches et les dispositifs de protection ne soient pas endommagés et qu'ils soient correctement placés. Faites remplacer ces pièces si nécessaire.

● Éliminer les obstructions et les blocages

REMARQUE

- ▶ Les feuilles mortes et les déchets végétaux frais peuvent obstruer ou bloquer le produit.

Nettoyer la turbine

(III. G)

⚠ PRUDENCE ! Risque de blessures !

- ▶ Retirez les batteries [17] avant de nettoyer la turbine.

REMARQUE

- ▶ Si la vis [32] n'est pas complètement vissée, vous ne pouvez pas utiliser le produit.

1. Retirez la vis [32] du carter moteur [3]. Ouvrez le cache de l'hélice [31].
2. Retirez avec précaution les débris ou les obstructions de la turbine.
3. Vérifier que la turbine tourne facilement et qu'elle est en bon état. Faites remplacer une turbine défectueuse par notre centre de service (voir « Service après-vente »).
4. Fermez le cache de l'hélice [31]. Vissez la vis [32] dans le carter moteur [3].

● Rangement

- Vous pouvez démonter le produit pour gagner de la place lors du rangement (voir « Montage »).

- Rangez le produit dans un endroit sec, hors de la portée des enfants.
- Retirez les batteries [17] du produit avant un stockage prolongé (par ex. hivernage).
- Respectez les indications du mode d'emploi des batteries [17] concernant la température de stockage admissible. Évitez un froid ou une chaleur extrême pendant le stockage pour que les batteries ne perdent pas en puissance.

● Transport

- Éteignez le produit et retirez les batteries [17].
- Laissez toutes les pièces mobiles s'arrêter complètement.
- Portez toujours le produit par la poignée [2] et la poignée auxiliaire [12].

● Pièces de rechange/ accessoires

- Les clients peuvent acheter des pièces de rechange et accessoires compatibles sur www.optimex-shop.com.
- Vous ne pouvez passer des commandes qu'en ligne.
- Ayez le numéro de commande à portée de main pour votre commande.
- Pour plus d'informations, contactez le service d'assistance téléphonique de Lidl (voir « Service après-vente »).

Pièce	Numéro de commande
Sac de ramassage [5]	99948099001
Poignée auxiliaire [12]	99948099002
Bandoulière [22]	99948099004

Pièce	Numéro de commande
Tube d'aspiration inférieur 9 Tube d'aspiration supérieur 10	99948099006

Pièce	Numéro de commande
Tube de soufflage inférieur 6 Tube de soufflage supérieur 11	99948099005
Roue 8	99948099007

● Dépannage

Problème	Cause possible	Solution
Le produit ne démarre pas.	Les batteries 17 sont déchargées.	Rechargez les batteries 17 (voir « Recharger la batterie »).
	Les batteries 17 ne sont pas mises en place.	Mettez les batteries 17 en place (voir « Enlever/insérer la batterie »).
	L'interrupteur marche/arrêt 14 est défectueux.	Adressez-vous à notre service après-vente (voir « Service après-vente »).
	Le moteur est défectueux.	
Le produit fonctionne par intermittence.	Faux contact interne	Adressez-vous à notre service après-vente (voir « Service après-vente »).
	L'interrupteur marche/arrêt 14 est défectueux.	
Faible ou absence de puissance d'aspiration/de soufflage	Les batteries 17 sont déchargées.	Rechargez les batteries 17 (voir « Recharger la batterie »).
	Le sac de ramassage 5 est plein.	Videz le sac de ramassage 5 (voir « Vider le sac de ramassage »).
	Le sac de ramassage 5 est sale.	Nettoyez le sac de ramassage 5 (voir « Nettoyage »).
	La turbine, le tube de soufflage 6 11 et/ou le tube d'aspiration 9 10 sont obstrués ou bloqués.	Éliminez l'obstruction ou le blocage (voir « Éliminer les obstructions et les blocages »).
La turbine ne bouge pas.	Un corps étranger bloque la turbine.	Éliminez le blocage (voir « Éliminer les obstructions et les blocages »).

● Mise au rebut

L'emballage se compose de matières recyclables pouvant être mises au rebut dans les déchetteries locales.



Veillez respecter l'identification des matériaux d'emballage pour le tri sélectif, ils sont identifiés avec des abréviations (a) et des chiffres (b) ayant la signification suivante : 1-7 : plastiques/20-22 : papiers et cartons/80-98 : matériaux composite.

Produit :



Points de collecte sur www.quefairede mesdechets.fr
Privilégiez la réparation ou le don de votre appareil !

Le produit ainsi que les accessoires et les matériaux d'emballage sont recyclables et relèvent de la responsabilité élargie du producteur. Éliminez-les séparément, en suivant l'Info-tri illustrée, dans l'intérêt d'un meilleur traitement des déchets.

Le logo Triman n'est valable qu'en France.



Votre mairie ou votre municipalité vous renseigneront sur les possibilités de mise au rebut des produits usagés.



Afin de contribuer à la protection de l'environnement, veuillez ne pas jeter votre produit usagé dans les ordures ménagères, mais éliminez-le de manière appropriée. Pour obtenir des renseignements concernant les points de collecte et leurs horaires d'ouverture, vous pouvez contacter votre municipalité.

Les piles/piles rechargeables défectueuses ou usagées doivent être recyclées. Les piles et/ou piles rechargeables et/ou le produit doivent être retournés dans les centres de collecte proposés.



Pollution de l'environnement par la mise au rebut incorrecte des piles/piles rechargeables !

Retirez les piles/le pack de piles du produit avant sa mise au rebut.

Les piles/piles rechargeables ne doivent pas être mises au rebut avec les ordures ménagères. Elles peuvent contenir des métaux lourds toxiques et doivent être considérées comme des déchets spéciaux. Les symboles chimiques des métaux lourds sont les suivants : Cd = cadmium, Hg = mercure, Pb = plomb. Pour cette raison, veuillez toujours déposer les piles/piles rechargeables usagées dans les conteneurs de recyclage communaux.

● Garantie

Article L217-16 du Code de la consommation

Lorsque l'acheteur demande au vendeur, pendant le cours de la garantie commerciale qui lui a été consentie lors de l'acquisition ou de la réparation d'un bien meuble, une remise en état couverte par la garantie, toute période d'immobilisation d'au moins sept jours vient s'ajouter à la durée de la garantie qui restait à courir. Cette période court à compter de la demande d'intervention de l'acheteur ou de la mise à disposition pour réparation du bien en cause, si cette mise à disposition est postérieure à la demande d'intervention.

Indépendamment de la garantie commerciale souscrite, le vendeur reste tenu des défauts de conformité du bien et des vices rédhibitoires dans les conditions prévues aux articles L217-4 à L217-13 du Code de la consommation et aux articles 1641 à 1648 et 2232 du Code Civil.

Article L217-4 du Code de la consommation

Le vendeur livre un bien conforme au contrat et répond des défauts de conformité existant lors de la délivrance.

Il répond également des défauts de conformité résultant de l'emballage, des instructions de montage ou de l'installation lorsque celle-ci a été mise à sa charge par le contrat ou a été réalisée sous sa responsabilité.

Article L217-5 du Code de la consommation

Le bien est conforme au contrat :

- 1° S'il est propre à l'usage habituellement attendu d'un bien semblable et, le cas échéant :
 - s'il correspond à la description donnée par le vendeur et posséder les qualités que celui-ci a présentées à l'acheteur sous forme d'échantillon ou de modèle ;
 - s'il présente les qualités qu'un acheteur peut légitimement attendre eu égard aux déclarations publiques faites par le vendeur, par le producteur ou par son représentant, notamment dans la publicité ou l'étiquetage ;
- 2° Ou s'il présente les caractéristiques définies d'un commun accord par les parties ou être propre à tout usage spécial recherché par l'acheteur, porté à la connaissance du vendeur et que ce dernier a accepté.

Article L217-12 du Code de la consommation

L'action résultant du défaut de conformité se prescrit par deux ans à compter de la délivrance du bien.

Article 1641 du Code civil

Le vendeur est tenu de la garantie à raison des défauts cachés de la chose vendue qui la rendent impropre à l'usage auquel on la destine, ou qui diminuent tellement cet usage que l'acheteur ne l'aurait pas acquise, ou n'en aurait donné qu'un moindre prix, s'il les avait connus.

Article 1648 1er alinéa du Code civil

L'action résultant des vices rédhibitoires doit être intentée par l'acquéreur dans un délai de deux ans à compter de la découverte du vice.

Les pièces détachées indispensables à l'utilisation du produit sont disponibles pendant la durée de la garantie du produit.

Le produit a été fabriqué selon des critères de qualité stricts, et contrôlé consciencieusement avant sa livraison. En cas de défaut de matériau ou de fabrication, vous avez des droits légaux vis-à-vis du vendeur du produit. Vos droits légaux ne sont en aucun cas limités par notre garantie mentionnée ci-dessous.

La garantie de ce produit est de 3 ans à partir de la date d'achat. La période de garantie commence à la date d'achat. Conservez l'original de la preuve d'achat dans un endroit sûr car ce document est nécessaire pour prouver l'achat.

Tout dommage ou défaut déjà présent au moment de l'achat doit être signalé immédiatement après le déballage du produit.

Si le produit présente un défaut de matériau ou de fabrication dans les 3 ans qui suivent la date d'achat, nous le réparerons ou le remplacerons – à notre choix – gratuitement pour vous. La période de garantie n'est pas prolongée par une demande de garantie acceptée. Cette mesure s'applique également pour les pièces remplacées et réparées.

Cette garantie est annulée si le produit a été endommagé ou utilisé ou entretenu de manière incorrecte.

La garantie couvre les défauts de matériels et de fabrication. Cette garantie ne couvre pas les pièces du produit soumises à une usure normale, et qui sont donc considérées comme des pièces d'usure (par exemple les piles, tuyaux, les cartouches d'encre), ni les dommages aux pièces fragiles, par exemple les interrupteurs ou les pièces en verre.

● Faire valoir sa garantie

Afin de garantir la rapidité de traitement de votre demande, veuillez tenir compte des indications suivantes :

Pour toute demande, veuillez conserver le ticket de caisse et le numéro de référence de l'article (IAN 480990_2410) au titre de preuves d'achat.

Le numéro de référence de l'article est indiqué sur la plaque signalétique du produit, sur une gravure présente sur celui-ci, sur la page de couverture de votre manuel (en bas à gauche) ou sur l'autocollant placé sur la face arrière ou inférieure du produit.

En cas de dysfonctionnement de l'appareil ou de tout autre défaut, contactez en premier lieu le service après-vente par téléphone ou par e-mail aux coordonnées indiquées ci-dessous.

Tout produit considéré comme défectueux peut alors être envoyé sans frais de port supplémentaires au service clientèle indiqué, accompagné de la preuve d'achat (ticket de caisse) et d'une description écrite du défaut mentionnant également sa date d'apparition.



Le site parkside-diy.com vous permet de visualiser et de télécharger ce mode d'emploi ainsi que de nombreux autres manuels. Ce code QR vous permet d'accéder directement au site parkside-diy.com. Sélectionnez votre pays et cherchez les modes d'emploi dans le champ de recherche. La numéro de référence de l'article (IAN) 480990_2410 vous permet d'accéder au mode d'emploi se rapportant à votre article.

● Service après-vente

FR Service après-vente France

Tél.: 0800904879

E-Mail: owim@lidl.fr

BE Service après-vente Belgique

Tél.: 080071011

Tél.: 80023970 (Luxembourg)

E-Mail: owim@lidl.be

● Déclaration UE de conformité

DÉCLARATION UE DE CONFORMITÉ (n° 480990_2410)
--

IAN : 480990_2410
Identification du produit : "PARKSIDE" Aspirateur souffleur/broyeur électrique sans fil
Numéro de modèle : HG11450

L'objet de la déclaration décrit ci-dessus est conforme à la législation d'harmonisation de l'Union applicable:

Directive 2006/42/CE
Directive 2000/14/CE
Directive 2014/30/UE
Directive 2011/65/UE avec toutes les modifications connexes

Références des normes harmonisées ou références aux autres spécifications techniques par rapport auxquels la conformité est déclarée :

N° / Pièces
Directive 2006/42/CE
EN 60335-1:2012/A15:2021
EN 50636-2-100:2014
EN ISO 12100:2010
EN 62233:2008
Directive 2014/30/UE
EN IEC 55014-1:2021
EN IEC 55014-2:2021

du 8 juin 2011 relative à la limitation de l'utilisation de certaines substances dangereuses dans les équipements électriques et électroniques :

N° / Pièces
EN IEC 63000:2018

Procédure d'évaluation de la conformité / nom et adresse de l'organisme notifié, le cas échéant : EN ISO 3744:1995 & ISO 11094:1991, TÜV SÜD China

Mesure du niveau de puissance acoustique sur un équipement représentatif de ce type : 91.4 dB(A)

Niveau de puissance acoustique garanti pour cet équipement : 94 dB(A)

Détenteur de la documentation technique : OWIM GmbH & Co.KG

Signé par et au nom de:

OWIM GmbH & Co. KG, Stiftsbergstraße 1, 74167 Neckarsulm, Allemagne

Cette déclaration de conformité est délivrée sous la seule responsabilité du fabricant.

Traduction de la déclaration de conformité d'origine

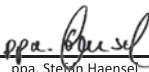
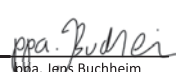

Neckarsulm	07.01.2025		
Lieu	Date	ppa. Stefan Haensel Fondé de pouvoir	ppa. Jeps Buchheim Fondé de pouvoir

FR



Lijst van gebruikte pictogrammen/symbolen	Pagina	34
Inleiding	Pagina	35
Beoogd gebruik	Pagina	35
Leveringsomvang	Pagina	36
Onderdelenbeschrijving	Pagina	36
Functiebeschrijving	Pagina	37
Technische gegevens	Pagina	37
Algemene veiligheidsaanwijzingen	Pagina	39
Voor het eerste gebruik	Pagina	48
Product uitpakken	Pagina	48
Installatie	Pagina	48
Ingebruikname	Pagina	49
Accu's opladen	Pagina	50
Accu's verwijderen/plaatsen	Pagina	50
Hulphandgreep instellen	Pagina	50
De draagriem vastmaken	Pagina	50
Bediening	Pagina	50
Van modus veranderen	Pagina	51
In-/uitschakelen	Pagina	51
Turbomodus	Pagina	51
Ladingsniveau van de accu's controleren	Pagina	51
Werkinstructies	Pagina	52
Blaasmodus	Pagina	52
Zuigmodus	Pagina	53
Opvangzak leegmaken	Pagina	53
Schoonmaken en onderhoud	Pagina	53
Reiniging	Pagina	54
Onderhoud	Pagina	54
Verstopingen en blokkeringen opheffen	Pagina	54
Opbergen	Pagina	55
Transport	Pagina	55
Reserveonderdelen/accessoires	Pagina	55
Probleemoplossing	Pagina	55
Afvoer	Pagina	56
Garantie	Pagina	57
Afwikkeling in geval van garantie	Pagina	57
Service	Pagina	58
EU-conformiteitsverklaring	Pagina	59

Lijst van gebruikte pictogrammen/symbolen

	GEVAAR! – Duidt op een gevaar met een hoog risico dat ernstig letsel of de dood tot gevolg kan hebben, als dit niet wordt voorkomen (bijv. verstikkingsgevaar)		Lees de gebruiksaanwijzing.
	WAARSCHUWING! – Duidt op een gevaar met een middelmatig risico dat ernstig letsel of de dood tot gevolg kan hebben, als dit niet wordt voorkomen (bijv. gevaar voor elektrische schokken)		Verwondingsgevaar door onderdelen die uit het product worden geslingerd! Houd omstanders uit het gevarengedebied.
	VOORZICHTIG! – Duidt op een gevaar met een laag risico dat licht tot matig letsel tot gevolg kan hebben, als dit niet wordt voorkomen (bijv. verbrandingsgevaar)		Voorzichtig! Draaiend schoepenrad. Houd uw handen uit de buurt.
	OPGELET! – Waarschuwt voor mogelijke schade aan eigendommen (bijv. risico op kortsluiting)		Verwijder de accu's 17 vóór onderhoudswerkzaamheden.
	Draag een veiligheidsbril.		Draag gehoorbescherming.
	Draag ademhalingsbescherming.		Draag slipvast veiligheidsschoeisel.
	Stel het product niet aan vocht bloot. Werk niet in de regen.		Draag geen open lange haren. Gebruik een haarnet.
	Zuigmodus		Blaasmodus
	Aan/uit-schakelaar 14		Ladingsniveauindicator 13
	Toets TURBO 15		Gegarandeerd geluidsvermogensniveau L_{WA} in dB(A)
	Montagerichting		Gelijkstroom/-spanning



Handhaaf een veilige afstand van minimaal 5 m tot derden.



Het CE-teken bevestigt dat het product voldoet aan de betreffende EU-richtlijnen.



Veiligheidsaanwijzingen



Aanwijzingen voor het gebruik

40 V ACCU

BLADZUIGER/-BLAZER

● Inleiding

Hartelijk gefeliciteerd met de aankoop van uw nieuwe product. U heeft voor een hoogwaardig product gekozen. De gebruiksaanwijzing is een deel van het product. Deze bevat belangrijke aanwijzingen voor veiligheid, gebruik en verwijdering. Maakt U zich voor de ingebruikname van het product met alle bedienings- en veiligheidsvoorschriften vertrouwd. Gebruik het product alleen zoals beschreven en voor de aangegeven toepassingsgebieden. Overhandig alle documenten bij doorgifte van het product aan derden.

● Beoogd gebruik

- Deze accu bladzuiger/-blazer (hierna “product” of “elektrisch apparaat” genoemd) is geschikt voor de volgende werkzaamheden:
 - In de blaasmodus verzamelt het product droge bladeren en verwijdert het droge bladeren van moeilijk bereikbare plaatsen (bijv. onder voertuigen).
 - In de zuigmodus zuigt het product droge bladeren op.
- Het product is niet bestemd voor commercieel gebruik. Bij commercieel gebruik vervalt de garantie.
- Elk ander gebruik dat niet uitdrukkelijk in deze gebruiksaanwijzing is goedgekeurd, kan schade aan het product veroorzaken en een ernstig risico voor de gebruiker vormen.
- Het product mag niet worden gebruikt in gebieden met voor de gezondheid gevaarlijk stof.
- Het product mag niet worden gebruikt als natte zuiger.
- Het gebruik van het product in de regen is verboden.
- Het product is niet bestemd voor vochtige omgevingen. Vermijd het opzuigen van natte materialen zoals bladeren, twijgen, takken, dennenkegels, gras, aarde, zand, schorsafval, hakselmateriaal, enz.
- Gebruik het product niet op natte gazons, gras of weiden. Verkeerd gebruik kan leiden tot verstopping van de hakselkamer, wat leidt tot verminderde prestaties.
- Het product is bestemd voor gebruik door volwassenen. Jongeren onder de 16 jaar mogen het product uitsluitend onder toezicht gebruiken.
- De bediener of gebruiker is verantwoordelijk voor ongevallen die verwondingen van andere mensen of schade aan eigendommen veroorzaken.
- De fabrikant is niet verantwoordelijk voor schade ontstaan door onjuist gebruik of een onjuiste bediening.

- Het product is onderdeel van de serie **X 20 V TEAM** van **Parkside** en kan met accu's van de serie **X 20 V TEAM** van **Parkside** worden gebruikt. De accu's mogen alleen met opladers van de serie **X 20 V TEAM** van **Parkside** worden opgeladen.
- Het product moet zo mogelijk volledig worden gedemonteerd en gereinigd. Deze werkzaamheden moeten worden uitgevoerd door een gekwalificeerde persoon en vallen niet onder de garantie.

● Leveringsomvang

⚠ WAARSCHUWING!

- ▶ Zowel het product als het verpakkingsmateriaal zijn geen kinderspeelgoed! Kinderen mogen niet spelen met de plastic zakken, folie en kleine onderdelen! Er bestaat gevaar voor inslikken en verstikking!

TIP

- ▶ Accu's en oplader worden niet meegeleverd.

- 1 Accu bladzuiger/-blazer
- 1 Blaasbuis (2-delig)
- 1 Zuigbuis (2-delig)
- 4 Kruiskopschroeven
- 1 Chassis:
 - 2 Wielen
 - Houder
- 1 Draagriem
- 1 Opvangzak
- 1 Gebruiksaanwijzing

● Onderdelenbeschrijving

Vouw voor het lezen de bladzijden met de afbeeldingen uit en maak uzelf daarna vertrouwd met alle functionaliteit van het product.

(Afb. A)

- 1 Volumeregelaar
- 2 Handgreep
- 3 Motorbehuizing
- 3a Ventilatiesleuven
- 4 Modusschakelaar
- 5 Opvangzak
- 6 Onderste deel blaasbuis
- 7 Houder
- 8 Wiel
- 9 Onderste deel zuigbuis
- 10 Bovenste deel zuigbuis
- 11 Bovenste deel blaasbuis
- 12 Hulphandgreep
- 13 Ladingsniveauindicator (product)
- 14 Aan/uit-schakelaar
- 15 Toets **TURBO**
- 16 Oplader*
- 17 Accu's*
- 18 Toets  (ladingsniveau – accu)
- 19 Ladingsniveauindicator (accu's)
- 20 Ontgrendelingstoets
- 21 Karabijnhaak
- 22 Draagriem

(Afb. B)

- 23 Ontgrendeling

(Afb. C)

- 24 Kruiskopschroef

(Afb. D)

- 25 Oog

(Afb. E)

- 26 Stergriepmoer
- 27 Schroef

* Accu's en oplader worden niet meegeleverd.

(Afb. F)

28 Karabijnhaak

29 Oog

30 Grendel

(Afb. G)

31 Schoepenradafdekking

32 Schroef

● Functiebeschrijving

- Het product biedt 2 modi:

Modus	Functie
Blaasmodus	Bladeren snel bij elkaar blazen of ze wegblazen van moeilijk bereikbare plaatsen
Zuigmodus	De opgezogen bladeren worden verkleind om het volume te verminderen en door het uitwerpkanaal in de opvangzak 5 geblazen.

- Raadpleeg het hoofdstuk “Bediening” voor meer informatie over de functies van elk bedieningspaneel.

● Technische gegevens

40 V Accu bladzuiger/-blazer	PLSBA 40-Li A1
Nominale spanning:	40 V === (2 × 20 V ===)
Nominale stroom:	20 A
Toerental onbelast n_0 :	8000–13000 min ⁻¹
Luchtsnelheid (blaasmodus):	max. 210 km/h
Zuigvolume:	max. 570 m ³ /h
Hakselsnelheid:	15:1
Opvangzak:	ca. 40 l

Beschermingswijze:	IPX0
Gewicht (zonder accu's):	ca. 3,5 kg

Geluidsemissiewaarden

Geluidsdrukniveau L_{pA} :	
– Blaasmodus:	76,1 dB
– Zuigmodus:	78,7 dB
Onzekerheid K_{pA} :	3 dB
Geluidsvermogensniveau L_{WA} :	
– Gegarandeerd:	98 dB
– Gemeten (blazermodus):	89,4 dB
– Gemeten (zuigmodus):	93,7 dB
Onzekerheid K_{WA} :	
– Blaasmodus:	2,12 dB
– Zuigmodus:	2,13 dB

Trillingsemissiewaarden

Trilling a_h (blaasmodus):	
– Handgreep:	0,972 m/s ²
– Hulphandgreep:	0,961 m/s ²
Trilling a_h (zuigmodus):	
– Handgreep:	0,984 m/s ²
– Hulphandgreep:	0,977 m/s ²
Onzekerheid K:	1,5 m/s ²

⚠ WAARSCHUWING!

- ▶ De trillingsemissiewaarde kan tijdens het werkelijke gebruik van het elektrische apparaat afwijken van de gespecificeerde waarde, afhankelijk van de manier waarop het elektrische apparaat wordt gebruikt.

⚠ WAARSCHUWING!

- ▶ Probeer om de trillingsbelasting zo klein mogelijk te houden. U kunt bijvoorbeeld om de trillingsbelasting te verminderen handschoenen dragen tijdens het gebruik van het elektrisch apparaat en een grens stellen aan de tijd dat u het apparaat gebruikt. Daarbij dient u rekening te houden met alle aspecten van de gebruikscyclus (bijvoorbeeld de tijd waarin het elektrische apparaat is uitgeschakeld en de tijd waarin het apparaat wel is ingeschakeld maar niet feitelijk wordt belast).

TIP

- ▶ De geluids- en trillingsemisiewaarde zijn bepaald in overeenstemming met de normen en voorschriften die in de conformiteitsverklaring zijn vermeld.
- ▶ De aangegeven trillingsemisiewaarde is gemeten volgens een genormeerde testprocedure en kan gebruikt worden ter vergelijking van elektrische apparaten onderling. De aangegeven trillingsemisiewaarde kan ook gebruikt worden voor een initiële blootstellingsbeoordeling.

Oplaadduur

- Het product is onderdeel van de serie **X 20 V TEAM** van **Parkside** en kan met accu's van de serie **X 20 V TEAM** van **Parkside** worden gebruikt. Accu's uit de serie **X 20 V TEAM** mogen alleen worden opgeladen met opladers uit de serie **X 20 V TEAM**.
- Het product is compatibel met alle "X 20 V TEAM"-accu's. Voor optimale prestaties raden wij u aan de volgende accu's te gebruiken:
 - **PAP 20 B1**
 - **PAP 20 B3**
- Wij raden u aan om deze accu's met de volgende opladers op te laden:
 - **PLG 20 A3**
 - **PLG 20 A4**
 - **PLG 20 C1**
 - **PLG 20 C3**
 - **PDSL G 20 A1**
- De oplaadtijd wordt beïnvloed door factoren zoals omgevingstemperatuur, temperatuur van de accu en netspanning en kan afwijken van de gespecificeerde waarden.
- Klanten kunnen compatibele vervangende accu's/batterijen en opladers bestellen in de Lidl online shops voor de volgende landen: Duitsland (lidl.de), Frankrijk (lidl.fr), België (lidl.be), Tsjechië (lidl.cz), Nederland (lidl.nl), Polen (lidl.pl), Slowakije (lidl.sk), Spanje (lidl.es) Klanten uit alle overige landen kunnen bestellen op www.optimex-shop.com.

Oplaadduur Oplader	2 Ah Accu's PAP 20 B1	4 Ah Accu's PAP 20 B3
Max. 2,4 A Oplader PLG 20 A4/C1	60 min	120 min

Oplaadduur Oplader	2 Ah Accu's PAP 20 B1	4 Ah Accu's PAP 20 B3
Max. 4,5 A Oplader PLG 20 A3/C3	35 min	60 min
Max. 4,5 A Oplader PDSLГ 20 A1	35 min	60 min



Algemene veiligheids- aanwijzingen

BELANGRIJK

VOOR GEBRUIK GOED LEZEN.

BEWAREN VOOR UW ADMINISTRATIE.

Lees de aanwijzingen
zorgvuldig door.

⚠ VOORZICHTIG!

- ▶ Neem bij het gebruik van elektrisch apparaat de volgende basisveiligheidsmaatregelen in acht om elektrische schokken, persoonlijk letsel en brand te voorkomen.
- Maak uzelf vertrouwd met alle onderdelen en de juiste werking van het product voordat u aan het werk gaat.

- Zorg ervoor dat u het product in noodgevallen direct kunt uitschakelen. Ondeskundige gebruik van het product kan leiden tot zware verwondingen.
- Kinderen, personen met verminderde lichamelijke, zintuiglijke of geestelijke vermogens of onvoldoende ervaring en kennis, of personen die niet vertrouwd zijn met de instructies, mogen het product nooit gebruiken. Lokale voorschriften kunnen een leeftijdsgrens voor de gebruiker bepalen.

- Kinderen moeten onder toezicht staan om er zeker van te zijn dat ze niet met het product spelen. Reiniging en onderhoud mogen niet door kinderen worden uitgevoerd.
 - Gebruik het product niet op hoogtes hoger dan 2000 m.
 - Gebruik alleen de aanbevolen accu's en opladers.
 - Bij onjuist gebruik kan vloeistof uit de accu's naar buiten lekken. Vermijd contact met gelekte accuvloeistof. Bij onbedoeld contact dient u het gebied met water te spoelen. Als de vloeistof in de ogen komt, raadpleeg dan een arts. Lekkende vloeistof kan irritatie van de huid of brandwonden veroorzaken.
 - Stel het product of de accu's niet bloot aan extreme temperaturen.
 - Houd er rekening mee dat de polen van het product dat op accu's werkt of van de accu's kortsluiting kunnen maken door metalen voorwerpen.
 - Trek de accu's voor het opladen uit het product.
 - Gebruik geen twee verschillende typen accu's of accu's met verschillende ladingsniveaus.
 - Verwijder de accu's uit het product als het product gedurende langere tijd ongebruikt wordt opgeborgen.
 - Gebruik geen defecte of beschadigde accu's.
- Vorbereitung**
- Gebruik het product nooit wanneer mensen, met name kinderen of huisdieren in de buurt zijn.
 - Persoonlijke veiligheidsuitrusting beschermen de gezondheid van de gebruiker en zorgen voor een soepele werking van het product.

- Draag geschikte werkkleding, zoals stevige schoenen met antislipzolen, stevige lange broek, handschoenen, een veiligheidsbril en gehoorbescherming. Draag altijd veiligheidsuitrusting als u het product gebruikt.
- Gebruik het product niet als u op blote voeten loopt of open sandalen draagt.
- Draag ademhalingsbescherming om uzelf tegen stof te beschermen.
- Draag geen loszittende kleding, hangende kleding, stropdassen of sieraden die bij de luchtinlaat kunnen worden aangezogen.
- Draag beschermende hoofdbedekking als u lang haar hebt.
- Houd lang haar uit de buurt van de zuigopeningen.
- Let op mensen, vooral kinderen, huisdieren, open ramen, enz. Het geblazen materiaal kan in hun richting worden geslingerd. Stop met werken als deze zich in de buurt bevinden. Handhaaf een veilige afstand van minimaal 5 m rondom u.
- Maak uzelf vertrouwd met uw omgeving en wees u bewust van mogelijke gevaren die tijdens het werk over het hoofd kunnen worden gezien.
- Inspecteer het te reinigen oppervlak zorgvuldig en verwijder alle draden, stenen, blikken en andere vreemde voorwerpen.
- Verwijder vreemde voorwerpen met een hark of bezem voordat u met het product gaat werken.
- Gebruik beide delen van de blaasbuis om de luchtstroom dicht bij de grond te laten stromen.

- Vochtig het te reinigen oppervlak onder zeer droge omstandigheden licht of gebruik een sproeier om stofophoping te voorkomen.
- Werk niet met een beschadigd, onvolledig of aangepast product zonder toestemming van de fabrikant.
- Controleer vóór gebruik de veiligheidsstatus van het product, met name de aan/uit-schakelaar.
- Gebruik het product alleen als het volledig gemonteerd is.
- Gebruik het product in de zuigmodus alleen als de opvangzak is aangebracht.
- Controleer de opvangzak regelmatig op slijtage of beschadiging.
- Gebruik het product nooit met defecte beschermingsmiddelen, defecte beschermkappen of zonder beschermende voorzieningen.
- De bediener of gebruiker is verantwoordelijk voor ongevallen en verwondingen van andere personen of schade aan hun eigendommen.
- Gebruik het product in de aanbevolen positie en alleen wanneer u op een stevige, vlakke ondergrond staat.
- Gebruik het product niet op een verharde ondergrond of een grindvloer waar het uitgeworpen materiaal letsel kan veroorzaken.
- Voer vóór gebruik altijd een visuele inspectie uit om er zeker van te zijn dat de hakselaar (inclusief de bouten) en andere bevestigingsmiddelen zijn vastgezet, dat de behuizing onbeschadigd is en dat de beveiligingsinrichtingen en afschermingen op hun plaats zitten.
- Vervang versleten of beschadigde componenten in sets om de balans te behouden. Vervang beschadigde of onleesbare labels.

Gebruik

- Vermijd een abnormale lichaamshouding. Zorg altijd voor een goede balans op hellingen. Loop in staptempo, niet rennen.
- Schakel het product niet in wanneer het ondersteboven wordt gehouden of niet in de werkstand staat.
- Vermijd onbedoeld inschakelen van het product.
- Controleer of het product is uitgeschakeld voordat u het oppakt of draagt.
- Als u uw vinger op de aan/uit-schakelaar hebt terwijl u het product draagt, kan dit ongelukken veroorzaken.
- Richt het product nooit op anderen. Richt met name de luchtstraal tijdens het gebruik niet op ogen en oren.
- Houd het product altijd met beide handen vast.
- Werk alleen als de draagriem correct is afgesteld.
- Rek uw haam niet te ver uit en verlies het evenwicht niet.
- Houd uw vingers en voeten uit de buurt van de opening van de zuigbuis en het schoepenrad. Er bestaat gevaar voor letsel.
- Werk niet met het product als u moe of niet geconcentreerd bent of na het innemen van alcohol of tabletten. Las altijd tijdig werkonderbrekingen in. Gebruik uw gezond verstand tijdens de werkzaamheden.
- Langdurig gebruik van het product kan leiden tot trillingsgerelateerde circulatieproblemen in de handen. U kunt de gebruiksduur echter verlengen door geschikte handschoenen te dragen of regelmatig te pauzeren.
- Vermijd werken met het product bij slecht weer, vooral bij bliksemgevaar. Werk alleen bij daglicht of bij goed kunstlicht.

- Zuig geen brandend, gloeiend of rokend materiaal (bijv. sigaretten, sintels, enz.), dampen of ontvlambare, giftige of explosieve stoffen.
- Schakel het product uit, verwijder de accu's en zorg ervoor dat alle bewegende onderdelen volledig tot stilstand zijn gekomen,
 - als u het product niet gebruikt,
 - als u het product vervoert,
 - als u het product zonder toezicht laat,
 - voordat u een verstopping verwijdert of een verstopt kanaal vrijmaakt,
 - voordat u het product inspecteert, reinigt of andere werkzaamheden uitvoert,
 - na contact met vreemde voorwerpen,
 - als abnormale trillingen optreden.
- Gebruik het product niet in gesloten of slecht geventileerde ruimten.
- Gebruik het product niet in de buurt van ontbrandbare vloeistoffen of gassen. Als u dit toch doet, kan dit brand- of explosiegevaar tot gevolg hebben.
- Schakel het product onmiddellijk uit en verwijder de accu's in geval van een ongeval of storing tijdens het gebruik. Raadpleeg bij het oplossen van storingen het hoofdstuk "Verhelpen van problemen" of neem contact op met ons servicecentrum om storingen te verhelpen (zie "Service").
- Controleer voordat u het product start of de zuigbuis leeg is en of het schoepenrad niet verstopt is.
- Houd uw gezicht en lichaam uit de buurt van de opening van de zuigbuis.

- Zorg ervoor dat handen, andere lichaamsdelen of kleding niet in de motorbehuizing of in de buurt van bewegende delen komen.
- Vul de opvangzak niet te vol met verwerkt materiaal, omdat dit de juiste afvoer voorkomt en ertoe kan leiden dat materiaal weer in de zuigbuis komt.
- Let er bij het invoeren van materiaal in het product op dat u geen metalen onderdelen, stenen, flessen, blikjes of andere vreemde voorwerpen plaatst.
- Kantel het product niet tijdens het gebruik.
- Wanneer u materiaal in het product invoert, mag u nooit op een hoger niveau staan dan de basis van het product.
- Houd de accu's vrij van vuil en andere opgehoopte materialen om schade aan de accu's en mogelijk brand te voorkomen.
- Vervoer het product niet terwijl het is ingeschakeld of als de accu's zijn geïnstalleerd.
- Schakel het product onmiddellijk uit als het snijmechanisme in contact komt met een vreemd voorwerp of als het product ongewone geluiden of trillingen begint te maken. Wacht tot de bewegende delen tot stilstand zijn gekomen. Verwijder de accu's. Voer de volgende stappen uit voordat u het product opnieuw opstart en gebruikt:
 - Controleer het product op mogelijke schade.
 - Vervang beschadigde onderdelen of laat deze repareren.
 - Controleer het product op losse onderdelen en draai deze indien nodig vast.

- Zorg ervoor dat u geen gevaarlijke bewegende onderdelen aanraakt voordat u de accu's uit het product verwijderd en dat de gevaarlijke bewegende delen volledig tot stilstand zijn gekomen.
- Zorg voor de juiste zorg bij letsel of roep medische hulp in.
- Overbelast het product niet. Werk alleen binnen het gespecificeerde prestatiebereik. Gebruik geen machines met minder vermogen voor zware werkzaamheden. Gebruik het product niet voor doeleinden, waarvoor het niet is bedoeld.

Onderhoud en opslag

- Controleer regelmatig de functionaliteit en integriteit van het product om gevaren voor de gebruiker te voorkomen.
- Vervang versleten of beschadigde onderdelen om veiligheidsredenen. Gebruik uitsluitend originele reserveonderdelen/ accessoires.
- Probeer niet om het product zelf te repareren, tenzij u hiervoor een opleiding hebt gehad. Alle werkzaamheden die niet zijn vermeld in deze gebruiksaanwijzing mogen uitsluitend worden uitgevoerd door ons ingeschakelde klantenservicecentra.
- Berg het product op een droge plaats op buiten het bereik van kinderen.
- Behandel het product voorzichtig. Reinig de ventilatiesleuven regelmatig en volg de onderhoudsinstructies.
- Houd de ventilatiesleuven vrij van obstakels.
- Gebruik het product niet als het niet kan worden in- en uitgeschakeld. Een beschadigde schakelaar moet bij een servicewerkplaats worden vervangen.
- Schakel het product uit voordat u onderhoud uitvoert, inspecteert, opbergt of accessoires vervangt. Verwijder de accu's. Controleer of alle bewegende delen

volledig tot stilstand zijn gekomen. Laat het product vóór inspecties, instellingen enzovoort afkoelen. Onderhoud het product voorzichtig en houd het schoon.

- Laat het product volledig afkoelen voordat u het opbergt.
- De hakselaar kan nog steeds bewegen, zelfs als het product is uitgeschakeld door de vergrendelfunctie van de beveiligingsinrichting. Houd hier rekening mee bij het uitvoeren van onderhoudswerkzaamheden aan de hakselaar.
- Probeer nooit de vergrendelingsfunctie van de beveiligingsinrichting te omzeilen.

Aanvullende veiligheidsaanwijzingen

- Demonteer om veiligheidsredenen de blaasbuis en de zuigbuis niet na montage, alleen bij het vervangen van defecte onderdelen.

- Verwijder de accu's voordat u de opvangzak bevestigt of verwijdert.
- Gebruik geen accessoires die niet door **Parkside** worden aanbevolen. Dit kan elektrische schokken of brand veroorzaken.
- Raadpleeg de veiligheidsstips en opmerkingen over het opladen en het juiste gebruik die zijn opgenomen in de gebruiksaanwijzing van de accu's en de oplader van de serie **X 20 V TEAM** van Parkside. In deze aparte gebruiksaanwijzing vindt u een gedetailleerde beschrijving van het opladen en andere informatie.

Overige risico's

Ook als u het product bedient zoals dat hoort, bestaan er nog altijd enige risico's. De volgende gevaren kunnen zich voordoen in verband met de bouwwijze en de uitvoering van dit product:

- Gehoorbeschadiging als u geen geschikte gehoorbescherming draagt.

- Effecten op de gezondheid als gevolg van hand- en armtrillingen als het product gedurende langere tijd wordt gebruikt of als het niet juist wordt gebruikt en onderhouden.
- Longschade als u geen geschikte ademhalingsbescherming draagt.
- Schade aan de ogen als u geen geschikte oogbescherming draagt.

⚠ WAARSCHUWING!

- ▶ Dit product genereert tijdens het gebruik een elektromagnetisch veld dat onder bepaalde omstandigheden actieve of passieve medische implantaten kan beïnvloeden. Om het gevaar voor ernstig of dodelijk letsel te verminderen, moeten personen met medische implantaten hun arts zowel als de fabrikant van het medische implantaat raadplegen voordat ze het product bedienen.

● **Voor het eerste gebruik**

● **Product uitpakken**

1. Haal het product uit zijn verpakking en verwijder al het verpakkingsmateriaal en beschermfolie.
2. Controleer of alle onderdelen aanwezig zijn en of de beschrijving van het meegeleverde volledig is (zie "Leveringsomvang").
3. Controleer of het product en alle onderdelen in goede staat zijn. Mocht u een beschadiging of een defect vaststellen, gebruik het product dan niet, maar ga te werk zoals beschreven in het hoofdstuk "Garantie".

● **Installatie**

⚠ VOORZICHTIG! Risico op letsel!

- ▶ Schakel het product uit voordat u de blaasbuis [6] [11], de zuigbuis [9] [10] en de opvangzak [5] installeert of demonteert. Controleer of de bewegende delen tot stilstand zijn gekomen. Verwijder de accu's [17] voordat u iets met het product doet.
- ▶ Gebruik het product nooit met slechts één gemonteerd zuigbuisdeel. Gebruik altijd het onderste deel zuigbuis [9] en het bovenste deel zuigbuis [10] samen.

TIP

- ▶ Gebruik het product in de zuigmodus alleen met gemonteerde opvangzak [5].

Afb.	Handeling
B	<ol style="list-style-type: none"> 1. Steek de beide wielen 8 in de houder 7. 2. Schuif de houder 7 met de wielen 8 op het onderste deel blaasbuis 6. Druk indien nodig de ontgrendeling 23 van de houder in om het gewenste niveau van het raster op het onderste deel blaasbuis in te stellen.
C	<ol style="list-style-type: none"> 3. Bevestig het onderste deel blaasbuis 6 met 2 van de meegeleverde kruiskopschroeven 24 op het onderste deel zuigbuis 9.
D	<ol style="list-style-type: none"> 4. Schuif het bovenste deel zuigbuis 10 in de motorbehuizing 3. 5. Bevestig het bovenste deel zuigbuis 10 met 2 van de meegeleverde kruiskopschroeven 24 rechts en links op de motorbehuizing 3. 6. Druk het bovenste deel zuigbuis 11 in de motorbehuizing 3 totdat het vastklikt. 7. Plaats het onderste deel zuigbuis 9 op het bovenste deel zuigbuis 10. Plaats het onderste deel blaasbuis 6 op het bovenste deel blaasbuis 11. Let op het symbool  voor de montagerichting. <p>Draagriem:</p> <ul style="list-style-type: none"> <input type="checkbox"/> Hang de draagriem 22 met de karabijnhaak 21 in het oogje 25 op de motorbehuizing 3.

Afb.	Handeling
E	<p>Hulphandgreep:</p> <ol style="list-style-type: none"> 1. Draai de stergreepmoer 26 los. Draai de schroef 27 uit de hulphandgreep 12. 2. Plaats de hulphandgreep 12 op de motorbehuizing 3. 3. Steek de schroef 27 van de linkerkant door de hulphandgreep 12. 4. Schroef de stergreepmoer 26 op de schroef 27.
F	<p>Opvangzak:</p> <ol style="list-style-type: none"> 1. Bevestig de grendel 30 van de opvangzak 5 op de motorbehuizing 3, zodat de grendel inklikt. 2. Bevestig de karabijnhaak 28 van de opvangzak 5 aan het oogje 29 van het onderste deel blaasbuis 6.

● Ingebruikname

TIP

- ▶ Gebruik het product alleen met gemonteerde draagriem **22**. De draagriem zorgt voor een gecontroleerde statische ontlading.

- Voordat u het product gaat gebruiken, moet u:
 - Beide accu's **17** plaatsen.
 - Monteer de blaasbuis **6** **11** of de zuigbuis **9** **10** (let op de volgorde van de montage).
 - De opvangzak **5** voor het opzuigen van bladeren monteren.

● Accu's opladen

⚠ OPGELET! Risico van beschadiging van de accu's 17 en de oplader 16!

- ▶ Volg de instructies in de gebruiksaanwijzing voor de accu's 17 en de oplader 16 op met betrekking tot de toegestane omgevingstemperatuur tijdens het opladen.

TIP

- ▶ Laat de warme accu's 17 voor het opladen afkoelen.

1. Verwijder de accu's 17 uit het product.
2. Schuif de accu's 17 tot aan de aanslag op de oplader 16.
3. Verbind de oplader 16 met een stekkerdoos.
4. Als het opladen is voltooid, koppelt u de oplader 16 los van het stopcontact.
5. Verwijder de accu 17 uit de oplader 16.

● Accu's verwijderen/plaatsen

(Afb. A)

⚠ VOORZICHTIG! Risico op letsel!

- ▶ Plaats de accu's 17 pas nadat het product volledig bedrijfsklaar is.

- **Verwijderen:** Druk de ontgrendelingstoets 20 op de accu's 17 in en trek de accu's er uit.
- **Inzetten:** Schuif de accu's 17 langs de geleiderail in het product. De accu's klikken hoorbaar vast.

● Hulphandgreep instellen

(Afb. E)

1. Draai de stergreepmoer 26 los.
2. Zet de hulphandgreep 12 in de gewenste positie.
3. Draai de stergreepmoer 26 vast.

● De draagriem vastmaken

⚠ VOORZICHTIG! Risico op letsel!

- ▶ Draag de draagriem 22 nooit diagonaal over uw schouders en borst. Draag de draagriem slechts om één schouder, zodat u het product snel uit uw lichaam kunt halen als u risico loopt.

TIP

- ▶ Met de karabijnhaak 21 kunt u het product snel loskoppelen van de draagriem 22. Open de karabijnhaak en neem deze van het oogje 25 af.

(Afb. D)

1. Leg de draagriem 22 over een schouder.
2. Stel de lengte van de draagriem 22 zo af dat de karabijnhaak 21 zich ongeveer 10 cm onder uw heup bevindt.
3. Bevestig de karabijnhaak 21 aan het oogje 25.

● Bediening

⚠ VOORZICHTIG! Risico op letsel!

- ▶ Draag altijd geschikte veiligheidsuitrusting en werkhandschoenen wanneer u met het product werkt.

⚠️ VOORZICHTIG! Risico op letsel!



- ▶ Vergewis u er voor elk gebruik van dat het product goed werkt en correct is gemonteerd.
- ▶ Gebruik het product niet als de aan/uit-schakelaar [14] is beschadigd.
- ▶ Persoonlijke veiligheidsuitrusting en een functioneel product verminderen het risico op letsel en ongevallen.
- ▶ Na het uitschakelen van het product draait het schoepenrad nog enige tijd. Het draaiende schoepenrad kan verwondingen veroorzaken.

TIP

- ▶ Neem de regels voor geluidsbescherming en andere plaatselijke voorschriften in acht.

● Van modus veranderen

- Verander van modus door aan de modusschakelaar [4] te draaien.

Stand schakelaar	Modus
	Zuigmodus
	Blaasmodus

● In-/uitschakelen

⚠️ VOORZICHTIG! Kans op letsel en kans op beschadiging van het product!

- ▶ Let er vóór het inschakelen op dat het product geen voorwerpen raakt. Zorg er daarom voor dat u stevig staat.

TIP

- ▶ Gebruik het product alleen met 2 accu's [17] van de serie **X 20 V TEAM** van **Parkside**.

1. **Inschakelen:** Druk op de aan-/uitschakelaar [14].
2. Druk op de volumeregelaar [1] om het zuig-/blaasvermogen te regelen.
3. **Uitschakelen:** Druk even op de aan-/uitschakelaar [14].

● Turbomodus

1. **Activeren:** Houd de toets **TURBO** [15] ingedrukt om het zuig-/blaasvermogen maximaal 15 seconden in de turbomodus te zetten.

Na 15 seconden in de turbomodus keert het product terug naar het normale zuig-/blaasvermogen.

2. **Deactiveren:** Druk nogmaals op toets **TURBO** [15].

● Ladingsniveau van de accu's controleren

Op het product

- Het ladingsniveau van de accu's [17] wordt door het oplichten van de overeenkomstige LED-lampjes van de ladingsniveauindicator [13] weergegeven.

Signaal	Betekenis
3 LEDs lichten op (rood, oranje en groen)	Accu's [17] volledig opgeladen
2 LEDs lichten op (rood en oranje)	Accu's [17] gedeeltelijk opgeladen
1 LED licht op (rood)	Accu's [17] moeten worden opgeladen

Op de accu's

- De ladingsniveauindicator **19** op de accu's **17** geven het ladingsniveau aan.
- Druk op de toets  **18** op de accu's **17**. Het ladingsniveau wordt door het oplichten van de overeenkomstige LED-lampjes weergegeven.

Ladingsniveau tijdens het bedrijf controleren

- De ladingsniveauindicator **13** op het bedieningspaneel geeft het ladingsniveau van de accu's **17** aan tijdens het bedrijf.

● Werkinstructies

⚠ VOORZICHTIG! Kans op letsel en kans op beschadiging van het product!

- ▶ Gebruik het product alleen voor de volgende toepassingen:
 - Als blazer voor het opvangen van droge bladeren of het wegblazen van moeilijk bereikbare plaatsen (bijvoorbeeld onder voertuigen).
 - Als zuigapparaat voor het opzuigen van droog blad. In de zuigfunctie dient het product ook als hakselaar. De droge bladeren worden verkleind, hun volume wordt verminderd en voorbereid op mogelijke compostering. De intensiteit van de verkleining is afhankelijk van de grootte van het blad en het resterende vocht dat nog aanwezig is.
- ▶ Elk ander gebruik dan hier beschreven kan schade aan het product veroorzaken en een risico voor de gebruiker vormen.

⚠ VOORZICHTIG! Kans op letsel en kans op beschadiging van het product!

- ▶ Let er bij het werken met het product op dat u geen harde voorwerpen raakt die schade kunnen veroorzaken. Zuig geen vaste stoffen zoals stenen, takken of stukken van takken, dennenkegels of dergelijke in, omdat deze het product, met name de hakselaar, kunnen beschadigen. Reparaties van dit type vallen niet onder de garantie.

● Blaasmodus

TIP

- ▶ U kunt het product niet bedienen als de schoepenradafdekking **31** niet gesloten en goed vastgeschroefd is.
- Voor de beste resultaten gebruikt u het product op een afstand van 5–10 cm vanaf de grond.
- De wielen **8** maken het werk op vlakke oppervlakken gemakkelijker.
- Richt de luchtstraal van u af. Blaas geen zware voorwerpen omhoog om persoonlijk letsel of schade aan eigendommen te voorkomen.
- Begin met werken met de hoogste blaassnelheid om snel de bladeren te verzamelen die er liggen. Selecteer een lager blaasvermogen om de eerder verzamelde bladstapel samen te drukken.
- Gebruik voor het blazen een bezem of hark om de bladeren los te maken die aan de bodem blijven plakken.
- Houd het product tijdens de werkzaamheden met beide handen aan de handgreep **2** en de hulphandgreep **12** vast.

● Zuigmodus

⚠ **VOORZICHTIG! Kans op letsel en kans op beschadiging van het product!**

- ▶ Om veiligheidsredenen moeten het onderste deel zuigbuis [9] en het bovenste deel zuigbuis [10] correct zijn gemonteerd voordat u het product kunt gebruiken.
- ▶ Sleep de opvangzak niet over de grond tijdens het werk om slijtage van de opvangzak [5] te voorkomen.
- ▶ **Overbelastingsbeveiliging:** In geval van overbelasting wordt de motor onmiddellijk uitgeschakeld. Schakel het product uit en verwijder de accu's [17]. Controleer of er een verstopping van het schoepenrad of een verstopping van de opvangzak [5] is. Verwijder blokkeringen en verstoppingen indien nodig. Het product is pas klaar voor gebruik nadat het volledig is afgekoeld.

- Houd het product tijdens de werkzaamheden met beide handen aan de handgreep [2] en de hulphandgreep [12] vast.
- Zuig geen grote hoeveelheden bladeren op. Hierdoor wordt voorkomen dat de zuigbuis [9] [10] verstopt raakt en het schoepenrad blokkeert.

● Opvangzak leegmaken

TIP

- ▶ Wanneer de opvangzak [5] vol is, wordt de zuigcapaciteit aanzienlijk verminderd. Leeg de opvangzak wanneer deze vol is of wanneer de zuigkracht afneemt.

TIP

- ▶ Composteerbaar materiaal dient niet als huishoudelijk afval te worden weggegooid.

(Afb. F)

1. Schakel het product uit. Wacht tot het schoepenrad stilstaat.
2. Verwijder de accu's [17] uit het product (zie "Accu's verwijderen/plaatsen").
3. Verwijder de karabijnhaak [28] van het oogje [29]. Ontgrendel de opvangzak [5] door op de grendel [30] te drukken. Trek de opvangzak van de motorbehuizing [3] af.
4. Open de ritssluiting van de opvangzak [5]. Leeg de opvangzak volledig.
5. Bevestig de geleegde opvangzak [5] weer aan het product.

● Schoonmaken en onderhoud

⚠ **VOORZICHTIG! Kans op letsel en kans op beschadiging van het product!**

- ▶ Schakel het product uit en verwijder de accu's [17] voordat u met het product gaat werken of het product vervoert.
- ▶ Laat reparaties en onderhoudswerkzaamheden, die niet in deze gebruiksaanwijzing beschreven zijn, door ons servicecentrum uitvoeren (zie "Service"). Gebruik uitsluitend originele onderdelen.

TIP

- ▶ Reinig het product direct na gebruik. Anders verhardt vuil met bladresten, zet het zich vast en kan het mogelijk niet meer worden verwijderd zonder de motorbehuizing **[3]** te demonteren. Dergelijke reinigingswerkzaamheden vallen niet onder de garantie.
- ▶ Voer regelmatig de reinigings- en onderhoudsprocedures uit die in de volgende paragrafen worden beschreven. Dit garandeert een lang en betrouwbaar gebruik.

● Reiniging

⚠ WAARSCHUWING! Kans op elektrische schokken!

- ▶ Spuit het product niet af met water en dompel het niet in water.

⚠ VOORZICHTIG! Risico op beschadiging van het product!

- ▶ Gebruik geen schoonmaakmiddelen of oplosmiddelen. Deze kunnen het product onherstelbaar beschadigen. Chemische stoffen kunnen de plastic onderdelen van het product aantasten.

- Maak de volgende onderdelen schoon met een vochtige doek of borstel:
 - Ventilatiesleuven **[3a]**
 - Motorbehuizing **[3]**
 - Handgreep **[2]**
 - Hulphandgreep **[12]**
- Maak de opvangzak **[5]** schoon met een zachte borstel.

● Onderhoud

- Controleer het product voor elk gebruik op duidelijke defecten, zoals losse, versleten of beschadigde onderdelen.
- Controleer afdekkingen en veiligheidsvoorzieningen op beschadigingen en juiste bevestiging. Laat deze onderdelen indien nodig vervangen.

● Verstoppingen en blokkeringen opheffen

TIP

- ▶ Bladeren en verse plantendelen kunnen het product verstopping of blokkeren.

Het schoepenrad reinigen

(Afb. G)

⚠ VOORZICHTIG! Risico op letsel!

- ▶ Verwijder de accu's **[17]** voordat u het schoepenrad reinigt.

TIP

- ▶ Als de schroef **[32]** niet volledig is ingedraaid, kunt u het product niet bedienen.

1. Verwijder de schroef **[32]** van de motorbehuizing **[3]**. Open de schoepenradafdekking **[31]**.
2. Verwijder voorzichtig vuil of verstoppingen van het schoepenrad.
3. Controleer of het schoepenrad gemakkelijk draait en in goede staat verkeert. Laat een defect schoepenrad repareren door ons servicecentrum (zie "Service").
4. Sluit de schoepenradafdekking **[31]**. Draai de schroef **[32]** in de motorbehuizing **[3]**.

● Opbergen

- Om ruimte te besparen, kunt u het product uit elkaar halen (zie "Montage").
- Berg het product op een droge plaats op buiten het bereik van kinderen.
- Neem de accu's **17** voor langdurige opslag (bijv. overwintering) uit het product.
- Houd u aan de informatie in de gebruiksaanwijzing van de accu's **17** met betrekking tot de toegestane opslagtemperatuur. Vermijd tijdens de opslag extreme koude of hitte, zodat de accu's geen vermogen verliezen.

● Transport

- Schakel het product uit en verwijder de accu's **17**.
- Laat alle bewegende delen volledig tot stilstand komen.
- Draag het product altijd aan de handgreep **2** en de hulphandgreep **12**.

● Reserveonderdelen/ accessoires

- Klanten kunnen compatibele reserveonderdelen en accessoires via www.optimex-shop.com aanschaffen.
- U kunt bestellingen alleen online doorgeven.
- Houd het bestelnummer voor uw bestelling bij de hand.
- Neem voor meer informatie contact op met de Lidl-Service-Hotline (zie "Service").

Onderdeel	Bestelnummer
Opvangzak 5	99948099001
Hulphandgreep 12	99948099002
Draagriem 22	99948099004
Onderste deel zuigbuis 9 Bovenste deel zuigbuis 10	99948099006
Onderste deel blaasbuis 6 Bovenste deel blaasbuis 11	99948099005
Wiel 8	99948099007

● Probleemoplossing

Probleem	Mogelijke oorzaak	Oplossing
Het product start niet.	De accu's 17 zijn leeg.	Laad de accu's 17 op (zie "Accu's opladen").
	De accu's 17 zijn niet geplaatst.	Plaats de accu's 17 (zie "Accu's verwijderen/ plaatsen").
	De aan/uit-schakelaar 14 is defect.	Neem contact op met ons servicecentrum (zie "Service").
	De motor is defect.	

Probleem	Mogelijke oorzaak	Oplossing
Het product werkt met onderbrekingen.	Er is een intern los contact	Neem contact op met ons servicecentrum (zie "Service").
	De aan/uit-schakelaar 14 is defect.	
Weinig of geen zuig-/blaasvermogen	De accu's 17 zijn leeg.	Laad de accu's 17 op (zie "Accu's opladen").
	De opvangzak 5 is vol.	Leeg de opvangzak 5 (zie "Opvangzak leegmaken").
	De opvangzak 5 is vuil.	Maak de opvangzak 5 schoon (zie "Reiniging").
	Het schoepenrad, de blaasbuis 6 11 en/of de zuigbuis 9 10 zijn verstopt of geblokkeerd.	Verwijder de verstopping of verstopping (zie "Verstoppingen en blokkeringen opheffen").
Het schoepenrad beweegt niet.	Een vreemd voorwerp blokkeert het schoepenrad.	Verwijder de blokkering (zie "Verstoppingen en blokkeringen opheffen").

● Afvoer

De verpakking bestaat uit milieuvriendelijke grondstoffen die u via de plaatselijke recyclingcontainers kunt afvoeren.



Neem de aanduiding van de verpakkingmaterialen voor de afvalscheiding in acht. Deze zijn gemarkeerd met de afkortingen (a) en een cijfers (b) met de volgende betekenis: 1–7: kunststoffen/20–22: papier en vezelplaten/80–98: composietmaterialen.

Product:



Points de collecte sur www.quefairemesdechets.fr
Privilégiez la réparation ou le don de votre appareil !

Het product, waaronder het toebehoren, en de verpakkingmaterialen kunnen worden gerecycled en zijn onderhevig aan een uitgebreide verantwoordelijkheid van de fabrikant.

Gooi ze apart weg, overeenkomstig de aangegeven Info-tri (informatie over afvalscheiding), voor een beter afvalbeheer.

Het Triman-logo geldt alleen voor Frankrijk.



Informatie over de mogelijkheden om het uitgediende product na gebruik te verwijderen, verstrekt uw gemeentelijke overheid.



Gooi het afgedankte product omwille van het milieu niet weg via het huisvuil, maar geef het af bij het daarvoor bestemde depot of het gemeentelijke milieupark. Over afgifteplaatsen en hun openingstijden kunt u zich bij uw aangewezen instantie informeren.

Defecte of verbruikte batterijen/accu's moeten worden gerecycled. Geef batterijen/accu's en/of het product af bij de daarvoor bestemde verzamelstations.



Milieuschade door foutieve verwijdering van de batterijen/accu's!

Verwijder de batterijen/het accupack uit het product alvorens het af te voeren.

Batterijen/accu's mogen niet via het huisvuil worden weggegooid. Ze kunnen giftige zware metalen bevatten en vallen onder het chemisch afval. De chemische symbolen van de zware metalen zijn: Cd = cadmium, Hg = kwik, Pb = lood. Geef verbruikte batterijen/accu's daarom af bij een gemeentelijk inzamelpunt.

● **Garantie**

Het product werd volgens strenge kwaliteitsrichtlijnen gemaakt en voor de uitlevering zorgvuldig gecontroleerd. In geval van materiaal- of fabricagefouten hebt u tegenover de verkoper van het product wettelijke rechten. Uw wettelijke rechten worden op geen enkele manier door onze hieronder vermelde garantie beperkt.

De garantie voor dit product bedraagt 3 jaar vanaf aankoopdatum. De garantieperiode gaat in op de datum van aankoop. Bewaar het originele bewijs van aankoop op een veilige plek aangezien dit document nodig is als bewijs.

Alle beschadigingen of gebreken die reeds op het moment van aankoop aanwezig zijn, moeten meteen na het uitpakken van het product worden gemeld.

Mocht het product binnen 3 jaar na aankoopdatum een materiaal- of fabricagefout vertonen, zullen wij het – naar onze keuze – gratis voor u repareren of vervangen. De garantieperiode wordt door een plaatsgevonden garantieverlening niet verlengd. Dit geldt ook voor vervangen en gerepareerde onderdelen.

Deze garantie vervalt als het product werd beschadigd of onjuist is gebruikt of onderhouden.

De garantie dekt materiaal- en fabricagefouten af. Deze garantie dekt geen productonderdelen die aan normale slijtage onderhevig zijn en daarom als verbruiksartikelen worden beschouwd (bv. batterijen, slangen, inktpatronen), noch dekt zij schade aan breekbare onderdelen, bv. schakelaars of onderdelen die van glas zijn gemaakt.

● **Afwikkeling in geval van garantie**

Volg de volgende aanwijzingen op voor een snelle behandeling van uw probleem:

Houd bij alle vragen alstublieft de kassabon en het artikelnummer (IAN 480990_2410) als bewijs van aankoop bij de hand.

Het artikelnummer kunt u vinden op het typeplaatje van het product, een gravure op het product, het titelblad van uw gebruiksaanwijzing (linksonder) of de sticker op de achter- of onderkant van het product.

Neem bij problemen of overige gebreken met het product eerst contact op met de hieronder vermelde service-afdeling, telefonisch of per e-mail.

Een als defect aangemerkt product kunt u dan samen met het aankoopbewijs (kassabon) en een uitleg over het probleem of gebrek en wanneer het zich heeft voorgedaan gratis naar het aan u meegegeelde service-adres opsturen.



Op parkside-diy.com kunt u deze en vele andere handleidingen inzien en downloaden. Met deze QR-code komt u direct op parkside-diy.com. Selecteer daar uw land en zoek via de zoekfunctie naar de gebruiksaanwijzingen. Door het invoeren van het artikelnummer (IAN) 480990_2410 komt u bij de gebruiksaanwijzingen voor uw artikel.

● **Service**

(NL) Service Nederland

Tel.: 08000225537

E-Mail: owim@lidl.nl

(BE) Service België

Tel.: 080071011

Tel.: 80023970 (Luxemburg)

E-Mail: owim@lidl.be

● EU-conformiteitsverklaring

EU-CONFORMITEITSVERKLARING (nr. 480990_2410)

IAN: 480990_2410
Productidentificatie: "PARKSIDE" Accu bladzuiger/-blazer
Modelnummer: HG11450

Het hierboven beschreven voorwerp is in overeenstemming de desbetreffende harmonisatiewetgeving van de Unie:

Richtlijn 2006/42/EG
Richtlijn 2000/14/EG
Richtlijn 2014/30/EU
Richtlijn 2011/65/EU met alle bijbehorende wijzigingen

Vermelding van de toegepaste relevante geharmoniseerde normen of van de overige technische specificaties waarop de conformiteitsverklaring betrekking heeft:

Nr. / Onderdelen
Richtlijn 2006/42/EG
EN 60335-1:2012/A15:2021
EN 50636-2-100:2014
EN ISO 12100:2010
EN 62233:2008
Richtlijn 2014/30/EU
EN IEC 55014-1:2021
EN IEC 55014-2:2021

Het hierboven beschreven voorwerp van de verklaring is in overeenstemming met Richtlijn 2011/65/EU van het Europees Parlement en de Raad van 8 juni 2011 betreffende beperking van het gebruik van bepaalde gevaarlijke stoffen in elektrische en elektronische apparatuur:

Nr. / Onderdelen
EN IEC 63000:2018

Conformiteitsbeoordelingsprocedure / naam & adres van de aangemelde instantie waar nodig: EN ISO 3744:1995 & ISO 11094:1991, TÜV SÜD China

Gemeten geluidsvermogeniveau op een apparaat dat representatief is voor dit type: 91.4 dB(A)

Gegarandeerd geluidsvermogeniveau voor dit apparaat: 94 dB(A)

Houder van de technische documentatie: OWIM GmbH & Co.KG

Ondertekend voor en namens:

OWIM GmbH & Co. KG, Stiftsbergstraße 1, 74167 Neckarsulm, Duitsland

Deze verklaring van overeenstemming wordt onder de uitsluitende verantwoordelijkheid van de fabrikant verstrekt.

Vertaling van de originele verklaring van overeenkomst

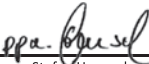
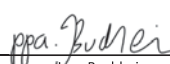





Neckarsulm	07.01.2025		
Plaats	Datum	ppa. Stefan Haensel Procuratiehouder	ppa. Jens Buchheim Procuratiehouder

NL



Liste der verwendeten Piktogramme/Symbole	Seite	61
Einleitung	Seite	62
Bestimmungsgemäße Verwendung	Seite	62
Lieferumfang	Seite	63
Teilebeschreibung	Seite	63
Funktionsbeschreibung	Seite	64
Technische Daten	Seite	64
Allgemeine Sicherheitshinweise	Seite	66
Vor der ersten Verwendung	Seite	76
Produkt auspacken	Seite	76
Montage	Seite	76
Inbetriebnahme	Seite	77
Akku-Packs aufladen	Seite	78
Akku-Packs entnehmen/einsetzen	Seite	78
Zusatzhandgriff einstellen	Seite	78
Tragegurt anlegen	Seite	78
Bedienung	Seite	78
Modus wechseln	Seite	79
Ein-/Ausschalten	Seite	79
Turbo-Modus	Seite	79
Ladezustand der Akku-Packs prüfen	Seite	79
Arbeitsanweisungen	Seite	80
Gebläsemodus	Seite	80
Saugmodus	Seite	81
Fangsack entleeren	Seite	81
Reinigung und Wartung	Seite	81
Reinigung	Seite	82
Wartung	Seite	82
Verstopfungen und Blockierungen beseitigen	Seite	82
Lagerung	Seite	83
Transport	Seite	83
Ersatzteile/Zubehör	Seite	83
Fehlerbehebung	Seite	83
Entsorgung	Seite	84
Garantie	Seite	85
Abwicklung im Garantiefall	Seite	85
Service	Seite	86
EU-Konformitätserklärung	Seite	87

Liste der verwendeten Piktogramme/Symbole

	GEFAHR! – Bezeichnet eine Gefahr mit hohem Risikograd, die, wenn sie nicht vermieden wird, den Tod oder eine schwere Verletzung zur Folge hat (z. B. Erstickungsgefahr)		Lesen Sie die Bedienungsanleitung.
	WARNUNG! – Bezeichnet eine Gefahr mit mittlerem Risikograd, die, wenn sie nicht vermieden wird, den Tod oder eine schwere Verletzung zur Folge haben kann (z. B. Stromschlagrisiko)		Verletzungsrisiko durch aus dem Produkt weggeschleuderte Teile! Halten Sie umstehende Personen aus dem Gefahrenbereich fern.
	VORSICHT! – Bezeichnet eine Gefahr mit niedrigem Risikograd, die, wenn sie nicht vermieden wird, eine leichte bis mäßige Verletzung zur Folge haben kann (z. B. Verbrühungsgefahr)		Vorsicht! Rotierendes Flügelrad. Halten Sie Ihre Hände fern.
	ACHTUNG! – Warnt vor möglichen Sachschäden (z. B. Kurzschlussgefahr)		Entfernen Sie die Akku-Packs 17 vor Wartungsarbeiten.
	Tragen Sie eine Schutzbrille.		Tragen Sie einen Gehörschutz.
	Tragen Sie einen Atemschutz.		Tragen Sie rutschfeste Sicherheitsschuhe.
	Setzen Sie das Produkt keiner Feuchtigkeit aus. Arbeiten Sie nicht bei Regen.		Tragen Sie lange Haare nicht offen. Benutzen Sie ein Haarnetz.
	Saugmodus		Gebläsemodus
	Ein-/Ausschalter 14		Ladezustandsanzeige 13
	Taste TURBO 15		Garantierter Schalleistungspegel L_{WA} in dB(A) 98 dB
	Montagerichtung		Gleichstrom/-spannung



Halten Sie einen Sicherheitsabstand von mindestens 5 m zu Dritten ein.



Das CE-Zeichen bestätigt Konformität mit den für das Produkt zutreffenden EU-Richtlinien.



Sicherheitshinweise
Handlungsanweisungen

40 V AKKU LAUBSAUGER/-BLÄSER

● Einleitung

Wir beglückwünschen Sie zum Kauf Ihres neuen Produkts. Sie haben sich damit für ein hochwertiges Produkt entschieden. Die Bedienungsanleitung ist Teil dieses Produkts. Sie enthält wichtige Hinweise für Sicherheit, Gebrauch und Entsorgung. Machen Sie sich vor der Benutzung des Produkts mit allen Bedien- und Sicherheitshinweisen vertraut. Benutzen Sie das Produkt nur wie beschrieben und für die angegebenen Einsatzbereiche. Händigen Sie alle Unterlagen bei Weitergabe des Produkts an Dritte mit aus.

● Bestimmungsgemäße Verwendung

- Dieser Akku-Laubsauger/-bläser (nachfolgend „Produkt“ oder „Elektrowerkzeug“ genannt) ist ausschließlich für die beiden folgenden Verwendungsarten bestimmt:
 - Im Gebläsemodus trägt das Produkt trockenes Laub zusammen und entfernt trockenes Laub von schlecht zugänglichen Stellen (z. B. unter Fahrzeugen).
 - Im Saugmodus saugt das Produkt trockenes Laub auf.

- Das Produkt ist nicht zur gewerblichen Nutzung bestimmt. Bei gewerblicher Nutzung erlischt die Garantie.
- Jede andere Verwendung, die in dieser Bedienungsanleitung nicht ausdrücklich zugelassen wird, kann zu Schäden am Produkt führen und eine ernsthafte Gefahr für den Benutzer darstellen.
- Das Produkt darf nicht in Bereichen mit gesundheitsgefährdenden Stäuben verwendet werden.
- Das Produkt darf nicht als Nasssauger verwendet werden.
- Die Verwendung des Produkts bei Regen ist verboten.
- Das Produkt ist nicht für feuchte Umgebungen bestimmt. Vermeiden Sie das Aufsaugen nasser Materialien wie z. B. Laub, Zweige, Äste, Tannenzapfen, Gras, Erde, Sand, Rindenmulch, Häckselgut usw.
- Verwenden Sie das Produkt nicht auf nassen Rasen-, Gras- oder Wiesenflächen. Fehlanwendungen können unter Umständen zu Verstopfungen in der Häckselkammer und dadurch zu reduzierter Leistungsfähigkeit führen.
- Das Produkt ist zur Verwendung durch Erwachsene bestimmt. Jugendliche über 16 Jahren dürfen das Produkt nur unter Aufsicht benutzen.

- Der Bediener oder Nutzer ist für Unfälle, die zu Verletzungen anderer Personen oder Sachschäden führen, verantwortlich.
- Der Hersteller haftet nicht für Schäden, die durch bestimmungswidrige Verwendung oder falsche Bedienung verursacht wurden.
- Das Produkt ist Teil der Serie **X 20 V TEAM** von **Parkside** und kann mit Akku-Packs der Serie **X 20 V TEAM** von **Parkside** betrieben werden. Die Akku-Packs dürfen nur mit Ladegeräten der Serie **X 20 V TEAM** von **Parkside** geladen werden.
- Das Produkt muss unter Umständen komplett zerlegt und gesäubert werden. Diese Arbeit ist von einer Fachkraft durchzuführen und unterliegt nicht der Garantie.

● Lieferumfang

⚠️ WARNUNG!

- ▶ Das Produkt und die Verpackungsmaterialien sind kein Kinderspielzeug! Kinder dürfen nicht mit Kunststoffbeuteln, Folien und Kleinteilen spielen! Es besteht Verschluckungs- und Erstickungsgefahr!

HINWEIS

- ▶ Akku-Packs und Ladegerät sind nicht im Lieferumfang enthalten.

- 1 Akku Laubsauger/-bläser
- 1 Blasrohr (2-teilig)
- 1 Saugrohr (2-teilig)
- 4 Kreuzschlitzschrauben
- 1 Fahrgestell:
 - 2 Räder
 - Halterung

- 1 Tragegurt
- 1 Fangsack
- 1 Bedienungsanleitung

● Teilebeschreibung

Schlagen Sie vor dem Lesen die Seiten mit den Abbildungen auf und machen Sie sich mit allen Funktionen des Produkts vertraut.

(Abb. A)

- 1 Volumenregler
- 2 Handgriff
- 3 Motorgehäuse
- 3a Lüftungsschlitze
- 4 Modusschalter
- 5 Fangsack
- 6 Unteres Blasrohr
- 7 Halterung
- 8 Rad
- 9 Unteres Saugrohr
- 10 Oberes Saugrohr
- 11 Oberes Blasrohr
- 12 Zusatzhandgriff
- 13 Ladezustandsanzeige (Produkt)
- 14 Ein-/Ausschalter
- 15 Taste **TURBO**
- 16 Ladegerät*
- 17 Akku-Pack*
- 18 Taste  (Ladezustand )
- 19 Ladezustandsanzeige (Akku-Pack)
- 20 Entriegelungstaste
- 21 Karabinerhaken
- 22 Tragegurt

(Abb. B)

- 23 Entriegelung

(Abb. C)

- 24 Kreuzschlitzschraube

(Abb. D)

- 25 Öse

* Akku-Packs und Ladegerät sind nicht im Lieferumfang enthalten.

(Abb. E)

26 Sterngriffmutter

27 Schraube

(Abb. F)

28 Karabinerhaken

29 Öse

30 Riegel

(Abb. G)

31 Flügelradabdeckung

32 Schraube

● Funktionsbeschreibung

- Das Produkt bietet 2 Modi:

Modus	Funktion
Gebläsemodus	Laub schnell zusammenblasen oder aus schwer zugänglichen Orten wegblasen
Saugmodus	Das aufgesaugte Laub wird zur Volumenverringerng zerkleinert und durch den Auswurfkanal in den Fangsack 5 geblasen.

- Lesen Sie den Abschnitt „Bedienung“, um weitere Informationen zu den Funktionen der einzelnen Bedienelemente zu erhalten.

● Technische Daten

40 V Akku Laubsauger/-bläser	PLSBA 40-Li A1
Nennspannung:	40 V === (2 × 20 V ===)
Nennstrom:	20 A
Leerlaufdrehzahl n_0 :	8 000-13 000 min ⁻¹

Luftgeschwindigkeit (Gebläsemodus):	max. 210 km/h
Saugvolumen:	max. 570 m ³ /h
Häckselrate:	15:1
Fangsack:	ca. 40 l
Schutzart:	IPX0
Gewicht (ohne Akku-Packs):	ca. 3,5 kg

Geräuschemissionswerte

Schalldruckpegel L_{pA} :	
– Gebläsemodus:	76,1 dB
– Saugmodus:	78,7 dB
Unsicherheit K_{pA} :	3 dB
Schalleistungspegel L_{WA} :	
– Garantiert:	98 dB
– Gemessen (Gebläsemodus):	89,4 dB
– Gemessen (Saugmodus):	93,7 dB
Unsicherheit K_{WA} :	
– Gebläsemodus:	2,12 dB
– Saugmodus:	2,13 dB

Schwingungsemissionswerte

Vibration a_h (Gebläsemodus):	
– Handgriff:	0,972 m/s ²
– Zusatzhandgriff:	0,961 m/s ²
Vibration a_h (Saugmodus):	
– Handgriff:	0,984 m/s ²
– Zusatzhandgriff:	0,977 m/s ²
Unsicherheit K:	1,5 m/s ²

WARNUNG!

- ▶ Der Schwingungsemissionswert kann sich während der tatsächlichen Benutzung des Elektrowerkzeugs von dem Angabewert unterscheiden, abhängig von der Art und Weise, in der das Elektrowerkzeug verwendet wird.
- ▶ Versuchen Sie, die Belastung durch Vibrationen so gering wie möglich zu halten. Beispielhafte Maßnahmen zur Verringerung der Vibrationsbelastung sind das Tragen von Handschuhen beim Gebrauch des Elektrowerkzeugs und die Begrenzung der Arbeitszeit. Dabei sind alle Anteile des Betriebszyklus zu berücksichtigen (beispielsweise Zeiten, in denen das Elektrowerkzeug abgeschaltet ist, und solche, in denen es zwar eingeschaltet ist, aber ohne Belastung läuft).

HINWEIS

- ▶ Geräusch- und Schwingungsemissionswerte wurden entsprechend den in der Konformitätserklärung genannten Normen und Bestimmungen ermittelt.
- ▶ Der angegebene Schwingungsemissionswert ist nach einem genormten Prüfverfahren gemessen worden und kann zum Vergleich eines Elektrowerkzeugs mit einem anderen verwendet werden. Der angegebene Schwingungsemissionswert kann auch zu einer einleitenden Einschätzung der Aussetzung verwendet werden.

Ladedauer

- Das Produkt ist Teil der Serie **X 20 V TEAM** von **Parkside** und kann mit Akku-Packs der Serie **X 20 V TEAM** von **Parkside** betrieben werden. Akku-Packs der Serie **X 20 V TEAM** dürfen nur mit Ladegeräten der Serie **X 20 V TEAM** geladen werden.
- Das Produkt ist mit allen „X 20 V TEAM“-Akku-Packs kompatibel. Für eine optimale Leistung empfehlen wir die Verwendung der folgenden Akku-Packs:
 - **PAP 20 B1**
 - **PAP 20 B3**
- Wir empfehlen Ihnen, diese Akku-Packs mit folgenden Ladegeräten zu laden:
 - **PLG 20 A3**
 - **PLG 20 A4**
 - **PLG 20 C1**
 - **PLG 20 C3**
 - **PDSLGL 20 A1**
- Die Ladedauer wird durch Faktoren wie Temperatur der Umgebung und des Akku-Packs sowie der anliegenden Netzspannung beeinflusst und kann ggf. von den angegebenen Werten abweichen.
- Kunden aus den folgenden Ländern können in den Lidl-Onlineshops kompatible Ersatzbatterien und Ladegeräte bestellen:
Deutschland (lidl.de), Frankreich (lidl.fr), Belgien (lidl.be), Tschechische Republik (lidl.cz), Niederlande (lidl.nl), Polen (lidl.pl), Slowakei (lidl.sk), Spanien (lidl.es)
Kunden aus allen anderen Ländern können diese unter www.optimex-shop.com bestellen.

Ladedauer Ladegerät	2 Ah Akku-Pack PAP 20 B1	4 Ah Akku-Pack PAP 20 B3
Max. 2,4 A Ladegerät PLG 20 A4/C1	60 min	120 min
Max. 4,5 A Ladegerät PLG 20 A3/C3	35 min	60 min
Max. 4,5 A Ladegerät PDSLGL 20 A1	35 min	60 min



Allgemeine Sicherheitshinweise

WICHTIG

VOR GEBRAUCH AUFMERKSAM LESEN. FÜR IHRE UNTERLAGEN AUFBEWAHREN.

Lesen Sie die Anweisungen
sorgfältig durch.

⚠ VORSICHT!

► Beachten Sie bei
der Verwendung von
Elektrowerkzeugen
die folgenden
grundlegenden
Sicherheitsmaßnahmen
zur Vermeidung von
Stromschlägen sowie
von Verletzungs- und
Brandrisiken.

- Machen Sie sich mit allen
Teilen und der richtigen
Bedienung des Produkts
vertraut, bevor Sie mit
der Arbeit beginnen.
- Stellen Sie sicher,
dass Sie das Produkt
im Notfall sofort
abstellen können. Der
unsachgemäße Gebrauch
des Produkts kann zu
schweren Verletzungen
führen.
- Kindern, Personen
mit eingeschränkten
körperlichen,
sensorischen oder
geistigen Fähigkeiten
oder unzureichender
Erfahrung und Wissen
oder Personen, welche
mit den Anweisungen
nicht vertraut sind,
darf die Verwendung
des Produkts nie

gestattet werden. Lokale Vorschriften können eine Altersbeschränkung für den Anwender festlegen.

- Kinder müssen beaufsichtigt werden, damit sie nicht mit dem Produkt spielen. Reinigung und Wartung darf nicht von Kindern durchgeführt werden.
- Verwenden Sie das Produkt nicht in Lagen höher als 2 000 m.
- Verwenden Sie nur die empfohlenen Akku-Packs und Ladegeräte.
- Bei falscher Anwendung kann Flüssigkeit aus dem Akku-Pack austreten. Vermeiden Sie den Kontakt mit ausgetretener Akkuflüssigkeit. Spülen Sie bei zufälligem Kontakt die Stelle mit Wasser ab. Wenn die Flüssigkeit in die Augen gerät, nehmen Sie ärztliche Hilfe in Anspruch. Austretende Akkuflüssigkeit kann zu Hautreizungen oder Verbrennungen führen.
- Setzen Sie das Produkt oder den Akku-Pack keinen extremen Temperaturen aus.
- Beachten Sie das Risiko, dass die Pole des akkubetriebenen Produkts oder des Akku-Packs durch Metallgegenstände kurzgeschlossen werden.
- Entnehmen Sie die Akku-Packs vor dem Aufladen aus dem Produkt.
- Verwenden Sie nicht 2 unterschiedliche Akku-Pack-Typen oder Akku-Packs mit unterschiedlichen Ladezuständen.
- Entnehmen Sie die Akku-Packs aus dem Produkt, wenn das Produkt über einen längeren Zeitraum unbenutzt gelagert werden soll.
- Verwenden Sie keine modifizierten oder beschädigten Akku-Packs.

Vorbereitung

- Betreiben Sie das Produkt niemals, wenn Menschen, insbesondere Kinder oder Haustiere, in der Nähe sind.
- Die persönliche Schutzausrüstung schützt die Gesundheit des Bedieners und sichert den reibungslosen Betrieb des Produkts.
- Tragen Sie geeignete Arbeitskleidung wie festes Schuhwerk mit rutschfester Sohle, eine robuste, lange Hose, Handschuhe, Schutzbrille und einen Gehörschutz. Tragen Sie diese Schutzausrüstung immer, wenn Sie das Produkt verwenden.
- Benutzen Sie das Produkt nicht, wenn Sie barfuß gehen oder offene Sandalen tragen.
- Tragen Sie einen Atemschutz, um sich vor Staub zu schützen.
- Tragen Sie keine lose sitzende Kleidung, Kleidung mit hängenden Schnüren, Krawatten oder Schmuck, die am Lufteingang angesaugt werden könnten.
- Tragen Sie bei langem Haar eine schützende Kopfbedeckung.
- Halten Sie langes Haar von den Ansaugöffnungen fern.
- Achten Sie auf Personen, insbesondere Kinder, Haustiere, offene Fenster usw. Das geblasene Material kann in deren Richtung geschleudert werden. Unterbrechen Sie die Arbeit, wenn diese sich in der Nähe befinden. Halten Sie einen Sicherheitsabstand von 5 m um sich herum ein.
- Machen Sie sich mit Ihrer Umgebung vertraut und achten Sie auf mögliche Gefahren, die beim Arbeiten unter Umständen übersehen werden können.
- Inspizieren Sie die zu reinigende Fläche sorgfältig und beseitigen Sie alle Drähte, Steine, Dosen und sonstige Fremdkörper.

- Bevor Sie beginnen, mit dem Produkt zu arbeiten, entfernen Sie Fremdkörper mit einem Rechen oder einem Besen.
- Verwenden Sie beide Teile des Blasrohres, damit Sie den Luftstrom nah am Boden führen können.
- Befeuchten Sie bei sehr trockenen Bedingungen die zu reinigende Fläche leicht oder verwenden Sie ein Sprühgerät, um die Ansammlung von Staub zu verringern.
- Arbeiten Sie nicht mit einem beschädigten, unvollständigen oder ohne die Zustimmung des Herstellers umgebauten Produkt.
- Prüfen Sie vor dem Gebrauch den Sicherheitszustand des Produkts, insbesondere des Ein-/Ausschalters.
- Verwenden Sie das Produkt nur, wenn es vollständig montiert ist.
- Verwenden Sie das Produkt im Saugmodus nur, wenn der Fangsack angebracht ist.
- Überprüfen Sie den Fangsack regelmäßig auf Abnutzungen oder Beschädigungen.
- Betreiben Sie das Produkt niemals mit defekten Schutzeinrichtungen, fehlerhaften Schutzabdeckungen oder ohne Schutzeinrichtungen.
- Der Bediener oder Benutzer ist für Unfälle und Verletzungen anderer Personen oder Schäden an deren Eigentum verantwortlich.
- Betreiben Sie das Produkt in der empfohlenen Position und nur, wenn Sie auf einer festen, ebenen Oberfläche stehen.
- Betreiben Sie das Produkt nicht auf einer gepflasterten Oberfläche oder einer Schotterdecke, bei denen das ausgeworfene Material Verletzungen verursachen könnte.

- Führen Sie vor der Benutzung immer eine visuelle Inspektion durch, um sicherzustellen, dass das Häckselwerk (inkl. dessen Bolzen) und andere Befestigungsmittel gesichert sind, dass das Gehäuse unbeschädigt ist und dass die Schutzeinrichtungen und -schirme vorhanden sind.
- Ersetzen Sie verschlissene oder beschädigte Komponenten satzweise, um das Gleichgewicht zu bewahren. Ersetzen Sie beschädigte oder unlesbare Beschriftungen.

Betrieb

- Vermeiden Sie eine abnormale Körperhaltung. Bewahren Sie immer das Gleichgewicht, um einen sicheren Stand anhängen zu haben. Gehen Sie im Schritttempo, rennen Sie nicht.
- Schalten Sie das Produkt nicht ein, wenn es kopfüber gehalten wird oder sich nicht in Arbeitsposition befindet.
- Vermeiden Sie eine unbeabsichtigte Inbetriebnahme des Produkts.
- Vergewissern Sie sich, dass das Produkt ausgeschaltet ist, bevor Sie es aufnehmen oder tragen.
- Wenn Sie beim Tragen des Produkts den Finger am Ein-/Ausschalter haben, kann dies zu Unfällen führen.
- Richten Sie das Produkt niemals auf andere Personen. Richten Sie insbesondere den Luftstrahl während des Betriebs nicht auf die Augen und Ohren.
- Halten Sie das Produkt immer mit beiden Händen fest.
- Arbeiten Sie nur mit korrekt eingestelltem Tragegurt.

- Strecken Sie den Körper nicht zu weit und verlieren Sie nicht das Gleichgewicht.
- Halten Sie Finger und Füße von der Öffnung des Saugrohrs und vom Flügelrad fern. Es besteht Verletzungsrisiko.
- Arbeiten Sie mit dem Produkt nicht, wenn Sie müde oder unkonzentriert sind oder nach der Einnahme von Alkohol oder Tabletten. Legen Sie immer rechtzeitig eine Arbeitspause ein. Gehen Sie mit Vernunft an die Arbeit.
- Eine längere Benutzung des Produkts kann zu vibrationsbedingten Durchblutungsstörungen der Hände führen. Sie können die Benutzungsdauer jedoch durch geeignete Handschuhe oder regelmäßige Pausen verlängern.
- Vermeiden Sie den Betrieb des Produkts bei schlechten Wetterbedingungen, insbesondere bei Blitzgefahr. Arbeiten Sie nur bei Tageslicht oder guter künstlicher Beleuchtung.
- Saugen Sie keine brennenden, glühenden oder rauchenden Materialien (z. B. Zigaretten, Glut usw.), Dämpfe oder leicht entzündliche, giftige oder explosive Stoffe auf.
- Schalten Sie das Produkt aus, entnehmen Sie die Akku-Packs und stellen Sie sicher, dass alle beweglichen Teile komplett zum Stillstand gekommen sind,
 - wenn Sie das Produkt nicht verwenden,
 - wenn Sie das Produkt transportieren,
 - wenn Sie das Produkt unbeaufsichtigt lassen,
 - bevor Sie eine Verstopfung beseitigen oder einen verstopften Kanal befreien,
 - bevor Sie das Produkt überprüfen, reinigen oder andere Arbeiten am Produkt durchführen,

- nach einem Kontakt mit Fremdkörpern,
- falls eine abnormale Vibration auftritt.
- Benutzen Sie das Produkt nicht in geschlossenen oder schlecht belüfteten Bereichen.
- Benutzen Sie das Produkt nicht in der Nähe von entzündbaren Flüssigkeiten oder Gasen. Bei Nichtbeachtung besteht Brand- oder Explosionsrisiko.
- Bei Auftreten eines Unfalles oder einer Störung während des Betriebs schalten Sie das Produkt sofort aus und entnehmen Sie die Akku-Packs. Lesen Sie zur Beseitigung von Störungen das Kapitel „Fehlerbehebung“ oder kontaktieren Sie unser Service-Center (siehe „Service“).
- Stellen Sie vor dem Start des Produkts sicher, dass das Saugrohr leer ist und das Flügelrad nicht verstopft ist.
- Halten Sie Ihr Gesicht und Ihren Körper von der Öffnung des Saugrohrs fern.
- Achten Sie darauf, dass weder Hände noch andere Körperteile oder Kleidungsstücke in das Motorgehäuse gelangen oder sich in der Nähe beweglicher Teile befinden.
- Achten Sie darauf, dass der Fangsack nicht mit verarbeitetem Material überfüllt wird, da dies eine ordnungsgemäße Austragung verhindert und ein Wiedereinführen von Material in das Saugrohr verursachen kann.
- Achten Sie beim Zuführen von Material in das Produkt insbesondere darauf, keine Metallteile, Steine, Flaschen, Dosen oder andere Fremdkörper einzuführen.
- Kippen Sie das Produkt nicht während des Betriebs.

- Stehen Sie bei Zuführung von Material in das Produkt niemals auf einer höheren Ebene als der Ebene der Grundfläche des Produkts.
- Halten Sie die Akku-Packs frei von Unrat und anderen angesammelten Materialien, um eine Beschädigung der Akku-Packs und einen möglichen Brand zu vermeiden.
- Transportieren Sie das Produkt nicht, während es eingeschaltet ist oder falls die Akku-Packs installiert sind.
- Falls der Schneidmechanismus in Kontakt mit einem Fremdkörper gerät oder das Produkt beginnt, ungewöhnliche Geräusche von sich zu geben oder zu vibrieren, schalten Sie das Produkt sofort aus. Warten Sie, bis die beweglichen Teile zum Stillstand gekommen sind. Entfernen Sie die Akku-Packs. Unternehmen Sie die folgenden Schritte, bevor Sie das Produkt erneut starten und betreiben:
 - Überprüfen Sie das Produkt auf Beschädigungen.
 - Ersetzen Sie beschädigte Teile oder lassen Sie sie reparieren.
 - Überprüfen Sie das Produkt auf lose Teile und ziehen Sie sie fest, falls nötig.
- Achten Sie darauf, dass Sie keine gefährlichen, beweglichen Teile berühren, bevor Sie die Akku-Packs aus dem Produkt entfernt haben und dass die gefährlichen, beweglichen Teile vollständig zum Stillstand gekommen sind.
- Versorgen Sie Verletzungen sachgemäß oder suchen Sie einen Arzt auf.
- Überlasten Sie das Produkt nicht. Arbeiten Sie nur im angegebenen Leistungsbereich. Verwenden Sie keine leistungsschwachen Maschinen für schwere

Arbeiten. Benutzen Sie das Produkt nicht für Zwecke, für die es nicht bestimmt ist.

Wartung und Lagerung

- Überprüfen Sie regelmäßig die Funktionstüchtigkeit und Unversehrtheit des Produkts, um Gefahren für den Benutzer zu vermeiden.
- Ersetzen Sie verschlissene oder beschädigte Teile aus Sicherheitsgründen. Benutzen Sie nur Original-Ersatzteile/-Zubehör.
- Versuchen Sie nicht, das Produkt selbst zu reparieren, es sei denn, Sie besitzen hierfür eine Ausbildung. Sämtliche Arbeiten, die nicht in dieser Anleitung angegeben werden, dürfen nur von uns beauftragte Kundendienststellen ausführen.
- Lagern Sie das Produkt an einem trockenen Ort außer Reichweite von Kindern.
- Behandeln Sie das Produkt mit Sorgfalt. Reinigen Sie regelmäßig die Lüftungsschlitze und befolgen Sie die Wartungsanweisungen.
- Halten Sie die Lüftungsschlitze frei von Unrat.
- Benutzen Sie das Produkt nicht, wenn es sich nicht ein- und ausschalten lässt. Ein beschädigter Schalter muss bei einer Kundendienstwerkstatt ersetzt werden.
- Schalten Sie das Produkt vor der Wartung, Inspektion, Lagerung oder zum Wechsel von Zubehör aus. Entfernen Sie die Akku-Packs. Stellen Sie sicher, dass alle beweglichen Teile zum Stillstand gekommen sind. Lassen Sie das Produkt vor Inspektionen, Einstellungen usw. abkühlen. Warten Sie das Produkt mit Sorgfalt und halten Sie es sauber.
- Lassen Sie das Produkt vor der Lagerung immer abkühlen.

- Das Häckselwerk kann sich immer noch bewegen, auch wenn das Produkt durch die Verriegelungsfunktion der Schutzeinrichtung ausgeschaltet ist. Seien Sie sich dessen bewusst, wenn Sie das Häckselwerk warten.
- Versuchen Sie niemals die Verriegelungsfunktion der Schutzeinrichtung zu umgehen.

Zusätzliche Sicherheits-hinweise

- Nehmen Sie das Blasrohr und das Saugrohr nach dem Zusammenstecken aus Sicherheitsgründen nicht mehr auseinander, lediglich beim Ersatz defekter Teile.
- Entnehmen Sie die Akku-Packs, bevor Sie den Fangsack anbringen oder entnehmen.
- Verwenden Sie kein Zubehör, welches nicht von **Parkside** empfohlen wurde. Dies kann zu elektrischem Schlag oder Feuer führen.

- Beachten Sie die Sicherheitshinweise und Hinweise zum Aufladen sowie zur korrekten Verwendung, die in der Bedienungsanleitung Ihrer Akku-Packs und Ihres Ladegeräts der Serie **X 20 V TEAM** von **Parkside** gegeben sind. Eine detaillierte Beschreibung zum Ladevorgang und weitere Informationen finden Sie in dieser separaten Bedienungsanleitung.

Restrisiken

Auch wenn Sie dieses Produkt vorschriftsmäßig bedienen und handhaben, bleiben einige Restrisiken bestehen. Folgende Gefahren können im Zusammenhang mit der Bauweise und Ausführung dieses Produkts auftreten:

- Gehörschäden, falls Sie keinen geeigneten Gehörschutz tragen.
- Gesundheitsschäden, die aus Hand-Arm-Schwingungen resultieren, falls Sie das Produkt über einen längeren Zeitraum

verwenden oder nicht ordnungsgemäß führen und warten.

- Lungenschäden, falls Sie keinen geeigneten Atemschutz tragen.
- Augenschäden, falls Sie keinen geeigneten Augenschutz tragen.

⚠️ WARNUNG!

- ▶ Dieses Produkt erzeugt während des Betriebs ein elektromagnetisches Feld, welches unter bestimmten Umständen aktive oder passive medizinische Implantate beeinträchtigen kann. Um die Gefahr von ernsthaften oder tödlichen Verletzungen zu verringern, müssen Anwender mit medizinischen Implantaten Rücksprache mit ihrem Arzt und dem Hersteller des medizinischen Implantats halten, bevor sie das Produkt bedienen.

● **Vor der ersten Verwendung**

● **Produkt auspacken**

1. Entnehmen Sie das Produkt aus der Verpackung und entfernen Sie sämtliche Verpackungsmaterialien und Schutzfolien.
2. Prüfen Sie, ob alle Teile vorhanden sind und ob der beschriebene Lieferumfang vollständig ist (siehe „Lieferumfang“).
3. Überprüfen Sie, ob sich das Produkt und sämtliche Teile in gutem Zustand befinden. Sollten Sie eine Beschädigung oder einen Defekt feststellen, verwenden Sie das Produkt nicht, sondern verfahren Sie wie im Kapitel „Garantie“ beschrieben.

● **Montage**

⚠️ VORSICHT! Verletzungsrisiko!

- ▶ Schalten Sie das Produkt vor der Montage oder Demontage des Blasrohrs [6] [11], des Saugrohrs [9] [10] und des Fangsacks [5] aus. Stellen Sie sicher, dass die beweglichen Teile zum Stillstand gekommen sind. Entnehmen Sie vor allen Arbeiten am Produkt die Akku-Packs [17].
- ▶ Verwenden Sie das Produkt niemals mit nur einem montierten Saugrohrteil. Verwenden Sie stets das untere Saugrohr [9] und das obere Saugrohr [10] zusammen.

HINWEIS

- ▶ Betreiben Sie das Produkt im Saugmodus ausschließlich mit montiertem Fangsack [5].

Abb.	Aktion
B	<ol style="list-style-type: none"> 1. Stecken Sie beide Räder 8 in die Halterung 7. 2. Schieben Sie die Halterung 7 mit den Rädern 8 auf das untere Blasrohr 6. Drücken Sie, falls notwendig, die Entriegelung 23 der Halterung, um die gewünschte Stufe des Rasters am unteren Blasrohr einzustellen.
C	<ol style="list-style-type: none"> 3. Befestigen Sie das untere Blasrohr 6 mit 2 der beiliegenden Kreuzschlitzschrauben 24 am unteren Saugrohr 9.
D	<ol style="list-style-type: none"> 4. Schieben Sie das obere Saugrohr 10 in das Motorgehäuse 3. 5. Befestigen Sie das obere Saugrohr 10 mit 2 der beiliegenden Kreuzschlitzschrauben 24 rechts und links am Motorgehäuse 3. 6. Schieben Sie das obere Blasrohr 11 in das Motorgehäuse 3, bis es einrastet. 7. Stecken Sie das untere Saugrohr 9 auf das obere Saugrohr 10. Stecken Sie das untere Blasrohr 6 auf das obere Blasrohr 11. Beachten Sie das Symbol ➔ für die Montagerichtung. <p>Tragegurt:</p> <ul style="list-style-type: none"> □ Hängen Sie den Tragegurt 22 mit dem Karabinerhaken 21 in die Öse 25 am Motorgehäuse 3 ein.

Abb.	Aktion
E	<p>Zusatzhandgriff:</p> <ol style="list-style-type: none"> 1. Lösen Sie die Sterngriffmutter 26. Ziehen Sie die Schraube 27 aus dem Zusatzhandgriff 12. 2. Setzen Sie den Zusatzhandgriff 12 auf das Motorgehäuse 3 auf. 3. Stecken Sie die Schraube 27 von links durch den Zusatzhandgriff 12. 4. Schrauben Sie die Sterngriffmutter 26 auf die Schraube 27.
F	<p>Fangsack:</p> <ol style="list-style-type: none"> 1. Befestigen Sie den Riegel 30 des Fangsacks 5 am Motorgehäuse 3, sodass der Riegel einrastet. 2. Befestigen Sie den Karabinerhaken 28 des Fangsacks 5 an der Öse 29 des unteren Blasrohrs 6.

● Inbetriebnahme

HINWEIS

- ▶ Betreiben Sie das Produkt nur mit montiertem Tragegurt **22**. Der Tragegurt sorgt für eine kontrollierte statische Entladung.
- Bevor Sie das Produkt in Betrieb nehmen:
 - Setzen Sie beide Akku-Packs **17** ein.
 - Montieren Sie das Blasrohr **6** **11** oder das Saugrohr **9** **10** (beachten Sie die Montage-Reihenfolge).
 - Montieren Sie zum Laubsaugen den Fangsack **5**.

● Akku-Packs aufladen

⚠ ACHTUNG! Risiko der Beschädigung der Akku-Packs 17 und des Ladegeräts 16!

- ▶ Beachten Sie die Angaben in der Bedienungsanleitung der Akku-Packs 17 und des Ladegeräts 16 bezüglich der zulässigen Umgebungstemperatur während des Ladevorgangs.

HINWEIS

- ▶ Lassen Sie warme Akku-Packs 17 vor dem Laden abkühlen.

1. Entnehmen Sie die Akku-Packs 17 vom Produkt.
2. Schieben Sie den Akku-Pack 17 bis zum Anschlag auf das Ladegerät 16.
3. Verbinden Sie das Ladegerät 16 mit einer Steckdose.
4. Sobald der Ladevorgang beendet ist, trennen Sie das Ladegerät 16 von der Steckdose.
5. Entnehmen Sie den Akku-Pack 17 aus dem Ladegerät 16.

● Akku-Packs entnehmen/ einsetzen

(Abb. A)

⚠ VORSICHT! Verletzungsrisiko!

- ▶ Setzen Sie die Akku-Packs 17 nur ein, wenn das Produkt vollständig betriebsbereit ist.

- **Entnehmen:** Drücken Sie die Entriegelungstaste 20 an den Akku-Packs 17 und ziehen Sie die Akku-Packs heraus.
- **Einsetzen:** Schieben Sie die Akku-Packs 17 entlang der Führungsschiene in das Produkt. Die Akku-Packs rasten hörbar ein.

● Zusatzhandgriff einstellen

(Abb. E)

1. Lösen Sie die Sterngriffmutter 26.
2. Stellen Sie den Zusatzhandgriff 12 in die gewünschte Position.
3. Ziehen Sie die Sterngriffmutter 26 fest.

● Tragegurt anlegen

⚠ VORSICHT! Verletzungsrisiko!

- ▶ Tragen Sie den Tragegurt 22 niemals diagonal über Schultern und Brust. Tragen Sie den Tragegurt nur auf einer Schulter, sodass Sie bei Gefahr das Produkt schnell von Ihrem Körper lösen können.

HINWEIS

- ▶ Mit dem Karabinerhaken 21 können Sie das Produkt schnell vom Tragegurt 22 lösen. Öffnen Sie den Karabinerhaken und nehmen Sie ihn von der Öse 25 ab.

(Abb. D)

1. Legen Sie den Tragegurt 22 über eine Schulter.
2. Stellen Sie Länge des Tragegurts 22 so ein, dass sich der Karabinerhaken 21 ca. 10 cm unterhalb Ihrer Hüfte befindet.
3. Befestigen Sie den Karabinerhaken 21 an der Öse 25.

● Bedienung

⚠ VORSICHT! Verletzungsrisiko!

- ▶ Tragen Sie bei der Arbeit mit dem Produkt stets geeignete Schutzausrüstung und Arbeitshandschuhe.

⚠ VORSICHT! Verletzungsrisiko!



- ▶ Vergewissern Sie sich vor jeder Verwendung, dass das Produkt funktionstüchtig und richtig montiert ist.
- ▶ Verwenden Sie das Produkt nicht, wenn der Ein-/Ausschalter **[14]** beschädigt ist.
- ▶ Persönliche Schutzausrüstung und ein funktionstüchtiges Produkt vermindern das Risiko von Verletzungen und Unfällen.
- ▶ Nach dem Ausschalten des Produkts dreht sich das Flügelrad noch einige Zeit weiter. Es besteht ein Verletzungsrisiko durch das drehende Flügelrad.

HINWEIS

- ▶ Beachten Sie Regelungen zum Lärmschutz und andere örtliche Vorschriften.

● **Modus wechseln**

- Wechseln Sie den Modus, indem Sie den Modusschalter **[4]** drehen.

Schalterposition	Modus
	Saugmodus
	Gebläsemodus

● **Ein-/Ausschalten**

⚠ VORSICHT! Verletzungsrisiko und Risiko der Beschädigung des Produkts!

- ▶ Achten Sie vor dem Einschalten darauf, dass das Produkt keine Gegenstände berührt. Achten Sie auf einen sicheren Stand.

HINWEIS

- ▶ Verwenden Sie das Produkt ausschließlich mit 2 Akku-Packs **[17]** der Serie **X 20 V TEAM** von **Parkside**.

1. **Einschalten:** Drücken Sie den Ein-/Ausschalter **[14]**.
2. Zur Regulierung der Saug-/Gebläseleistung drücken Sie den Volumenregler **[1]**.
3. **Ausschalten:** Drücken Sie kurz den Ein-/Ausschalter **[14]**.

● **Turbo-Modus**

1. **Aktivieren:** Drücken Sie die Taste **TURBO [15]**, um die Saug-/Gebläseleistung für maximal 15 Sekunden in den Turbo-Modus zu schalten. Nach 15 Sekunden im Turbo-Modus schaltet das Produkt zurück auf die normale Saug-/Gebläseleistung.
2. **Deaktivieren:** Drücken Sie erneut die Taste **TURBO [15]**.

● **Ladezustand der Akku-Packs prüfen**

Am Produkt

- Der Ladezustand der Akku-Packs **[17]** wird durch Aufleuchten der entsprechenden LED-Leuchten der Ladezustandsanzeige **[13]** angezeigt.

Signal	Bedeutung
3 LEDs leuchten (rot, orange und grün)	Akku-Packs [17] voll aufgeladen
2 LEDs leuchten (rot und orange)	Akku-Packs [17] teilweise geladen
1 LED leuchtet (rot)	Akku-Packs [17] müssen aufgeladen werden

Am Akku-Pack

- Die Ladezustandsanzeige [19] am Akku-Pack [17] signalisiert den Ladezustand.
- Drücken Sie die Taste [↔] [18] am Akku-Pack [17]. Der Ladezustand wird durch Aufleuchten der entsprechenden LED-Leuchten angezeigt.

Ladezustand während des Betriebs prüfen

- Die Ladezustandsanzeige [13] am Bedienfeld signalisiert den Ladezustand der Akku-Packs [17] während des Betriebs.

● Arbeitsanweisungen

⚠ VORSICHT! Verletzungsrisiko und Risiko der Beschädigung des Produkts!

- ▶ Verwenden Sie das Produkt nur für die folgenden Zwecke:
 - Als Gebläse zum Anhäufen von trockenem Blattwerk oder zum Wegblasen von Material aus schwer zugänglichen Stellen (z. B. unter Fahrzeugen).
 - Als Sauggerät zum Ansaugen von trockenem Blattwerk. Bei der Saugfunktion dient das Produkt auch als Häcksler. Die trockenen Blätter werden zerkleinert, ihr Volumen verringert und für eine eventuelle Kompostierung vorbereitet. Die Intensität der Zerkleinerung hängt von der Größe des Laubes und der noch enthaltenen Restfeuchtigkeit ab.
- ▶ Alle anderen als die hier beschriebenen Verwendungen können zu Schäden am Produkt führen und ein Risiko für den Benutzer darstellen.

⚠ VORSICHT! Verletzungsrisiko und Risiko der Beschädigung des Produkts!

- ▶ Achten Sie beim Arbeiten darauf, nicht mit dem Produkt gegen harte Gegenstände zu stoßen, die Schäden verursachen können. Saugen Sie keine Festkörper wie Steine, Äste oder Astabschnitte, Tannenzapfen oder Ähnliches an, da diese das Produkt, insbesondere das Häckselwerk, beschädigen könnten. Reparaturen dieser Art unterliegen nicht der Garantie.

● Gebläsemodus

HINWEIS

- ▶ Sie können das Produkt nicht betreiben, wenn die Flügelradabdeckung [31] nicht geschlossen und korrekt verschraubt ist.
- Ein optimales Ergebnis erhalten Sie, wenn Sie das Produkt mit einem Abstand zum Boden von 5–10 cm verwenden.
- Die Räder [8] erleichtern die Arbeit auf flachen Oberflächen.
- Richten Sie den Luftstrahl von sich weg. Achten Sie darauf, keine schweren Gegenstände aufzuwirbeln, um Personen- oder Sachschäden zu vermeiden.
- Beginnen Sie die Arbeit mit der höchsten Gebläseleistung, um die herumliegenden Blätter rasch zu sammeln. Wählen Sie eine niedrigere Gebläseleistung, um den zuvor zusammengetragenen Laubhaufen zu verdichten.
- Lösen Sie vor dem Blasen am Boden anhaftende Blätter mit einem Besen oder Rechen.

- Halten Sie das Produkt beim Arbeiten am Handgriff [2] und Zusatzhandgriff [12].

● Saugmodus

⚠ VORSICHT! Verletzungsrisiko und Risiko der Beschädigung des Produkts!

- ▶ Aus Sicherheitsgründen müssen das untere Saugrohr [9] und das obere Saugrohr [10] korrekt montiert sein, bevor Sie das Produkt betreiben können.

- ▶ Um einen Verschleiß am Fangsack [5] zu vermeiden, schleifen Sie ihn während der Arbeit nicht über den Boden.

- ▶ **Überlastschutz:** Bei Überlastung schaltet sich der Motor sofort aus. Schalten Sie das Produkt aus und entnehmen Sie die Akku-Packs [17]. Prüfen Sie, ob eine Blockierung des Flügelrads oder eine Verstopfung des Fangsacks [5] vorliegt. Beseitigen Sie Blockierungen und Verstopfungen, falls nötig. Das Produkt ist erst nach vollständiger Abkühlung wieder betriebsbereit.

- Halten Sie das Produkt beim Arbeiten am Handgriff [2] und Zusatzhandgriff [12].
- Saugen Sie keine großen Laubmengen auf. So vermeiden Sie, dass das Saugrohr [9] [10] verstopft und das Flügelrad blockiert.

● Fangsack entleeren

HINWEIS

- ▶ Bei vollem Fangsack [5] vermindert sich das Saugvermögen erheblich. Entleeren Sie den Fangsack, wenn er voll ist oder die Saugleistung nachlässt.

HINWEIS

- ▶ Kompostierbares Material gehört nicht in den Hausmüll.

(Abb. F)

1. Schalten Sie das Produkt aus. Warten Sie, bis das Flügelrad stillsteht.
2. Entnehmen Sie die Akku-Packs [17] aus dem Produkt (siehe „Akku-Packs entnehmen/einsetzen“).
3. Entfernen Sie den Karabinerhaken [28] von der Öse [29]. Lösen Sie den Fangsack [5], indem Sie die Riegel [30] drücken. Ziehen Sie den Fangsack vom Motorgehäuse [3] ab.
4. Öffnen Sie den Reißverschluss am Fangsack [5]. Entleeren Sie den Fangsack vollständig.
5. Montieren Sie den entleerten Fangsack [5] wieder am Produkt.

● Reinigung und Wartung

⚠ VORSICHT! Verletzungsrisiko und Risiko der Beschädigung des Produkts!

- ▶ Schalten Sie das Produkt aus und entnehmen Sie die Akku-Packs [17], bevor Sie am Produkt arbeiten oder es transportieren.
- ▶ Lassen Sie Reparatur- und Wartungsarbeiten, die nicht in dieser Bedienungsanleitung beschrieben sind, von unserem Service-Center durchführen (siehe „Service“). Verwenden Sie nur Originalteile.

HINWEIS

- ▶ Reinigen Sie das Produkt sofort nach der Arbeit. Anderenfalls verhärtet sich Schmutz mit Blattresten, setzt sich fest und ist möglicherweise nicht mehr zu entfernen, ohne das Motorgehäuse **3** zu demontieren. Solche Reinigungsarbeiten unterliegen nicht der Garantie.
- ▶ Führen Sie die in den folgenden Abschnitten beschriebenen Reinigungs- und Wartungsarbeiten regelmäßig durch. Dadurch ist eine lange und zuverlässige Nutzung gewährleistet.

● Reinigung

⚠ **WARNUNG! Stromschlagrisiko!**

- ▶ Sprühen Sie das Produkt nicht mit Wasser ab und tauchen Sie es nicht in Wasser ein.

⚠ **VORSICHT! Risiko der Beschädigung des Produkts!**

- ▶ Verwenden Sie keine Reinigungs- oder Lösungsmittel. Sie könnten das Produkt irreparabel beschädigen. Chemische Substanzen können die Kunststoffteile des Produkts angreifen.

- Reinigen Sie die folgenden Teile mit einem feuchten Tuch oder einer Bürste:
 - Lüftungsschlitze **3a**
 - Motorgehäuse **3**
 - Handgriff **2**
 - Zusatzhandgriff **12**
- Reinigen Sie den Fangsack **5** mit einer Bürste.

● Wartung

- Kontrollieren Sie das Produkt vor jedem Gebrauch auf offensichtliche Mängel wie lose, abgenutzte oder beschädigte Teile.
- Überprüfen Sie Abdeckungen und Schutzeinrichtungen auf Beschädigungen und korrekten Sitz. Lassen Sie diese Teile gegebenenfalls austauschen.

● Verstopfungen und Blockierungen beseitigen

HINWEIS

- ▶ Laub und frische Pflanzenabschnitte können das Produkt verstopfen oder blockieren.

Flügelrad reinigen

(Abb. G)

⚠ **VORSICHT! Verletzungsrisiko!**

- ▶ Entnehmen Sie die Akku-Packs **17**, bevor Sie das Flügelrad reinigen.

HINWEIS

- ▶ Wenn die Schraube **32** nicht vollständig eingedreht ist, können Sie das Produkt nicht betreiben.

1. Entfernen Sie die Schraube **32** vom Motorgehäuse **3**. Öffnen Sie die Flügelradabdeckung **31**.
2. Entfernen Sie vorsichtig Rückstände oder Verstopfungen vom Flügelrad.
3. Überprüfen Sie, ob das Flügelrad sich leicht drehen lässt und in einwandfreiem Zustand ist. Lassen Sie ein defektes Flügelrad von unserem Service-Center ersetzen (siehe „Service“).

4. Schließen Sie die Flügelradabdeckung **31**. Drehen Sie die Schraube **32** in das Motorgehäuse **3**.

● Lagerung

- Zur platzsparenden Aufbewahrung können Sie das Produkt demontieren (siehe „Montage“).
- Lagern Sie das Produkt an einem trockenen Ort außer Reichweite von Kindern.
- Entnehmen Sie die Akku-Packs **17** vor einer längeren Lagerung (z. B. Überwinterung) aus dem Produkt.
- Beachten Sie die Angaben in der Bedienungsanleitung der Akku-Packs **17** bezüglich der zulässigen Lagertemperatur. Vermeiden Sie während der Lagerung extreme Kälte oder Hitze, damit die Akku-Packs nicht an Leistung verlieren.

● Transport

- Schalten Sie das Produkt aus und entnehmen Sie die Akku-Packs **17**.
- Lassen Sie alle beweglichen Teile zum vollständigen Stillstand kommen.

- Tragen Sie das Produkt immer am Handgriff **2** und am Zusatzhandgriff **12**.

● Ersatzteile/Zubehör

- Kunden können kompatible Ersatzteile und Zubehör über www.optimex-shop.com beziehen.
- Sie können Bestellungen nur online aufgeben.
- Halten Sie die Bestellnummer für Ihre Bestellung bereit.
- Wenden Sie sich für weitere Informationen an die Lidl-Service-Hotline (siehe „Service“).

Teil	Bestellnummer
Fangsack 5	99948099001
Zusatzhandgriff 12	99948099002
Tragegurt 22	99948099004
Unteres Saugrohr 9 Oberes Saugrohr 10	99948099006
Unteres Blasrohr 6 Oberes Blasrohr 11	99948099005
Rad 8	99948099007

● Fehlerbehebung

Problem	Mögliche Ursache	Lösung
Das Produkt startet nicht.	Die Akku-Packs 17 sind entladen.	Laden Sie die Akku-Packs 17 auf (siehe „Akku-Pack aufladen“).
	Die Akku-Packs 17 sind nicht eingesetzt.	Setzen Sie die Akku-Packs 17 ein (siehe „Akku-Packs entnehmen/ einsetzen“).
	Der Ein-/Ausschalter 14 ist defekt.	Wenden Sie sich an unser Service-Center (siehe „Service“).
	Der Motor ist defekt.	

Problem	Mögliche Ursache	Lösung
Das Produkt arbeitet mit Unterbrechungen.	Interner Wackelkontakt	Wenden Sie sich an unser Service-Center (siehe „Service“).
	Der Ein-/Ausschalter 14 ist defekt.	
Geringe oder fehlende Saug-/ Gebläseleistung	Die Akku-Packs 17 sind entladen.	Laden Sie die Akku-Packs 17 auf (siehe „Akku-Pack aufladen“).
	Der Fangsack 5 ist voll.	Entleeren Sie den Fangsack 5 (siehe „Fangsack entleeren“).
	Der Fangsack 5 ist verschmutzt.	Reinigen Sie den Fangsack 5 (siehe „Reinigung“).
	Das Flügelrad, das Blasrohr 6 11 und/oder das Saugrohr 9 10 ist verstopft oder blockiert.	Beseitigen Sie die Verstopfung oder Blockierung (siehe „Verstopfungen und Blockierungen beseitigen“).
Das Flügelrad bewegt sich nicht.	Ein Fremdkörper blockiert das Flügelrad.	Beseitigen Sie die Blockierung (siehe „Verstopfungen und Blockierungen beseitigen“).

● Entsorgung

Die Verpackung besteht aus umweltfreundlichen Materialien, die Sie über die örtlichen Recyclingstellen entsorgen können.



Beachten Sie die Kennzeichnung der Verpackungsmaterialien bei der Abfalltrennung, diese sind gekennzeichnet mit Abkürzungen (a) und Nummern (b) mit folgender Bedeutung: 1–7: Kunststoffe/20–22: Papier und Pappe/80–98: Verbundstoffe.

Produkt:



Das Produkt inkl. Zubehör und die Verpackungsmaterialien sind recyclebar und unterliegen einer erweiterten Herstellerverantwortung. Entsorgen Sie diese getrennt, den abgebildeten Info-tri (Sortierinformation) folgend, für eine bessere Abfallbehandlung.

Das Triman-Logo gilt nur für Frankreich.



Möglichkeiten zur Entsorgung des ausgedienten Produkts erfahren Sie bei Ihrer Gemeinde- oder Stadtverwaltung.



Werfen Sie Ihr Produkt, wenn es ausgedient hat, im Interesse des Umweltschutzes nicht in den Hausmüll, sondern führen Sie es einer fachgerechten Entsorgung zu. Über Sammelstellen und deren Öffnungszeiten können Sie sich bei Ihrer zuständigen Verwaltung informieren.

Defekte oder verbrauchte Batterien/Akkus müssen recycelt werden. Geben Sie Batterien/Akkus und/oder das Produkt über die angebotenen Sammeleinrichtungen zurück.



Umweltschäden durch falsche Entsorgung der Batterien/Akkus!

Entnehmen Sie die Batterien/den Akku-Pack aus dem Produkt vor der Entsorgung.

Batterien/Akkus dürfen nicht über den Hausmüll entsorgt werden. Sie können giftige Schwermetalle enthalten und unterliegen der Sondermüllbehandlung. Die chemischen Symbole der Schwermetalle sind wie folgt: Cd = Cadmium, Hg = Quecksilber, Pb = Blei. Geben Sie deshalb verbrauchte Batterien/Akkus bei einer kommunalen Sammelstelle ab.

● **Garantie**

Das Produkt wurde nach strengen Qualitätsrichtlinien hergestellt und vor der Auslieferung sorgfältig geprüft. Im Falle von Material- oder Herstellungsfehlern haben Sie gegenüber dem Verkäufer des Produkts gesetzliche Rechte. Ihre gesetzlichen Rechte werden in keiner Weise durch unsere unten aufgeführte Garantie eingeschränkt.

Die Garantie für dieses Produkt beträgt 3 Jahre ab Kaufdatum. Die Garantiezeit beginnt mit dem Kaufdatum. Bewahren Sie den Originalkaufbeleg an einem sicheren Ort auf, da dieses Dokument als Nachweis des Kaufs erforderlich ist.

Alle Schäden oder Mängel, die bereits zum Zeitpunkt des Kaufs vorhanden sind, müssen unverzüglich nach dem Auspacken des Produkts gemeldet werden.

Sollte das Produkt innerhalb von 3 Jahren ab Kaufdatum einen Material- oder Herstellungsfehler aufweisen, werden wir es – nach unserer Wahl – kostenlos für Sie reparieren oder ersetzen. Die Garantiezeit verlängert sich durch einen stattgegebenen Gewährleistungsanspruch nicht. Dies gilt auch für ersetzte und reparierte Teile.

Diese Garantie erlischt, wenn das Produkt beschädigt oder unsachgemäß verwendet oder gewartet wurde.

Die Garantie deckt Material- und Herstellungsfehler ab. Diese Garantie erstreckt sich weder auf Produktteile, die normalem Verschleiß unterliegen, und somit als Verschleißteile gelten (z. B. Batterien, Schläuche, Farbpatronen), noch auf Schäden an zerbrechlichen Teilen, z. B. Schalter oder Teile aus Glas.

● **Abwicklung im Garantiefall**

Um eine schnelle Bearbeitung Ihres Anliegens zu gewährleisten, folgen Sie bitte den folgenden Hinweisen:

Bitte halten Sie für alle Anfragen den Kassenbon und die Artikelnummer (IAN 480990_2410) als Nachweis für den Kauf bereit.

Die Artikelnummer entnehmen Sie bitte dem Typenschild am Produkt, einer Gravur am Produkt, dem Titelblatt Ihrer Anleitung (unten links) oder dem Aufkleber auf der Rück- oder Unterseite des Produktes.

Sollten Funktionsfehler oder sonstige Mängel auftreten kontaktieren Sie zunächst die nachfolgend benannte Serviceabteilung telefonisch oder per EMail.

Ein als defekt erfasstes Produkt können Sie dann unter Beifügung des Kaufbelegs (Kassenbon) und der Angabe, worin der Mangel besteht und wann er aufgetreten ist, für Sie portofrei an die Ihnen mitgeteilte Service Anschrift übersenden.



Auf parkside-diy.com können Sie diese und viele weitere Handbücher einsehen und herunterladen. Mit diesem QR-Code gelangen Sie direkt auf parkside-diy.com. Wählen Sie Ihr Land aus, und suchen Sie über die Suchmaske nach den Bedienungsanleitungen. Mittels Eingabe der Artikelnummer (IAN) 480990_2410 gelangen Sie zur Bedienungsanleitung für Ihren Artikel.

● **Service**

- ⓁⒺ **Service Deutschland**
Tel.: 0800 5435 111
E-Mail: owim@lidl.de
- Ⓐⓣ **Service Österreich**
Tel.: 0800 292726
E-Mail: owim@lidl.at
- Ⓢ⒢ **Service Schweiz**
Tel.: 0800 562153
E-Mail: owim@lidl.ch

● EU-Konformitätserklärung

EU-KONFORMITÄTserklärung (Nr. 480990_2410)

IAN: 480990_2410
Produkt-Identifikation: "PARKSIDE" Akku-Laubsauger/-bläser
Modellnummer: HG11450

Der oben beschriebene Gegenstand der Erklärung erfüllt die einschlägigen Harmonisierungsvorschriften der Union:

Richtlinie 2006/42/EG
Richtlinie 2000/14/EG
Richtlinie 2014/30/EU
Richtlinie 2011/65/EU mit allen dazugehörigen Änderungen

Angabe der einschlägigen harmonisierten Normen oder der anderen technischen Spezifikationen, für die die Konformität erklärt wird:

Nr. / Teile
Richtlinie 2006/42/EG
EN 60335-1:2012/A15:2021
EN 50636-2-100:2014
EN ISO 12100:2010
EN 62233:2008
Richtlinie 2014/30/EU
EN IEC 55014-1:2021
EN IEC 55014-2:2021

Der Gegenstand der oben beschriebenen Erklärung steht im Einklang mit der Richtlinie 2011/65/EU des Europäischen Parlaments und des Rates vom 8. Juni 2011 zur Beschränkung der Verwendung bestimmter gefährlicher Stoffe in Elektro- und Elektronikgeräten:

Nr. / Teile
EN IEC 63000:2018

Konformitätsbewertungsverfahren / ggf. Name und Anschrift der benannten Stelle: EN ISO 3744:1995 & ISO 11094:1991, TÜV SÜD China

Gemessener Schalleistungspegel an einem für diesen Typ repräsentativen Gerät: 91.4 dB(A)

Garantierter Schalleistungspegel für dieses Gerät: 94 dB(A)

Person, die die technische Dokumentation aufbewahrt: OWIM GmbH & Co.KG

Unterzeichnet für und im Namen von:

OWIM GmbH & Co. KG, Stiftsbergstraße 1, 74167 Neckarsulm, Deutschland

Diese Konformitätserklärung wird unter der alleinigen Verantwortung des Herstellers ausgestellt.

Original-Konformitätserklärung

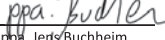
Neckarsulm	07.01.2025		
Ort	Datum	ppa. Stefan Haensel Prokurist	ppa. Jens Buchheim Prokurist

DE



OWIM GmbH & Co. KG

Stiftsbergstraße 1
74167 Neckarsulm
GERMANY

Model No.: HG11450

Version: 05/2025

IAN 480990_2410

20