



Benzin-Kettensäge mit Elektrostart / Petrol Chainsaw With Electric Start / Tronçonneuse à essence avec démarrage électrique PPBKS 56 C3

(DE) (AT) (CH) (BE)

Benzin-Kettensäge mit Elektrostart
Originalbetriebsanleitung

(FR) (BE)

Tronçonneuse à essence avec démarrage électrique

Traduction de la notice originale

(ES)

Motosierra de gasolina con arranque eléctrico

Traducción del manual original

(CZ)

Benzinová řetězová pila s elektrickým startováním

Překlad původního návodu k používání

(HU)

Benzines láncfűrészt elektromos indítással

Eredeti használati utasítás fordítása

(DK)

Benzinkædesav med elstart

Oversættelse af den originale brugsanvisning

(GB) (MT)

Petrol Chainsaw With Electric Start
Translation of the original instructions

(NL) (BE)

Benzine kettingzaag met elektrische start

Vertaling van de oorspronkelijke gebruiksaanwijzing

(IT) (MT)

Sega a benzina con avvio elettrico

Traduzione delle istruzioni originali

(SK)

Benzinová reťazová píla s elektrickým startováním

Preklad pôvodného návodu na použitie

(PL)

Benzynowa piła łańcuchowa z elektrycznym rozrusznikiem

Tłumaczenie instrukcji oryginalnej



DE AT CH BE

Klappen Sie vor dem Lesen die Seite mit den Abbildungen aus und machen Sie sich anschließend mit allen Funktionen des Gerätes vertraut.

GB MT

Before reading, unfold the page containing the illustrations and familiarise yourself with all functions of the device.

FR BE

Avant de lire le mode d'emploi, ouvrez la page contenant les illustrations et familiarisez-vous ensuite avec toutes les fonctions de l'appareil.

NL BE

Vouw vóór het lezen de pagina met de afbeeldingen open en maak u vertrouwd met alle functies van het apparaat.

ES

Antes de empezar a leer abra la página que contiene las imágenes y, en seguida, familiarícese con todas las funciones del dispositivo.

IT MT

Prima di leggere aprire la pagina con le immagini e prendere confidenza con le diverse funzioni dell'apparecchio.

CZ

Před čtením si otevřete stranu s obrázky a potom se seznámte se všemi funkcemi přístroje.

SK

Pred čítaním si odklopte stranu s obrázkami a potom sa oboznámte so všetkými funkciami prístroja.

HU

Olvasás előtt kattintson az ábrát tartalmazó oldalra és végezetül ismerje meg a készülék mindegyik funkcióját.

PL

Przed przeczytaniem proszę rozłożyć stronę z ilustracjami, a następnie proszę zapoznać się z wszystkimi funkcjami urządzenia.

DK

Før du læser, vend siden med billeder frem og bliv bekendt med alle apparatets funktioner.

DE/AT/CH/BE	Originalbetriebsanleitung	Seite	5
GB/MT	Translation of the original instructions	Page	32
FR/BE	Traduction de la notice originale	Page	57
NL/BE	Vertaling van de oorspronkelijke gebruiksaanwijzing	Pagina	87
ES	Traducción del manual original	Página	114
IT/MT	Traduzione delle istruzioni originali	Pagina	141
CZ	Překlad původního návodu k používání	Strana	168
SK	Preklad pôvodného návodu na použitie	Strana	193
HU	Eredeti használati utasítás fordítása	Oldal	218
PL	Tłumaczenie instrukcji oryginalnej	Strona	244
DK	Oversættelse af den originale brugsanvisning	Side	272

A

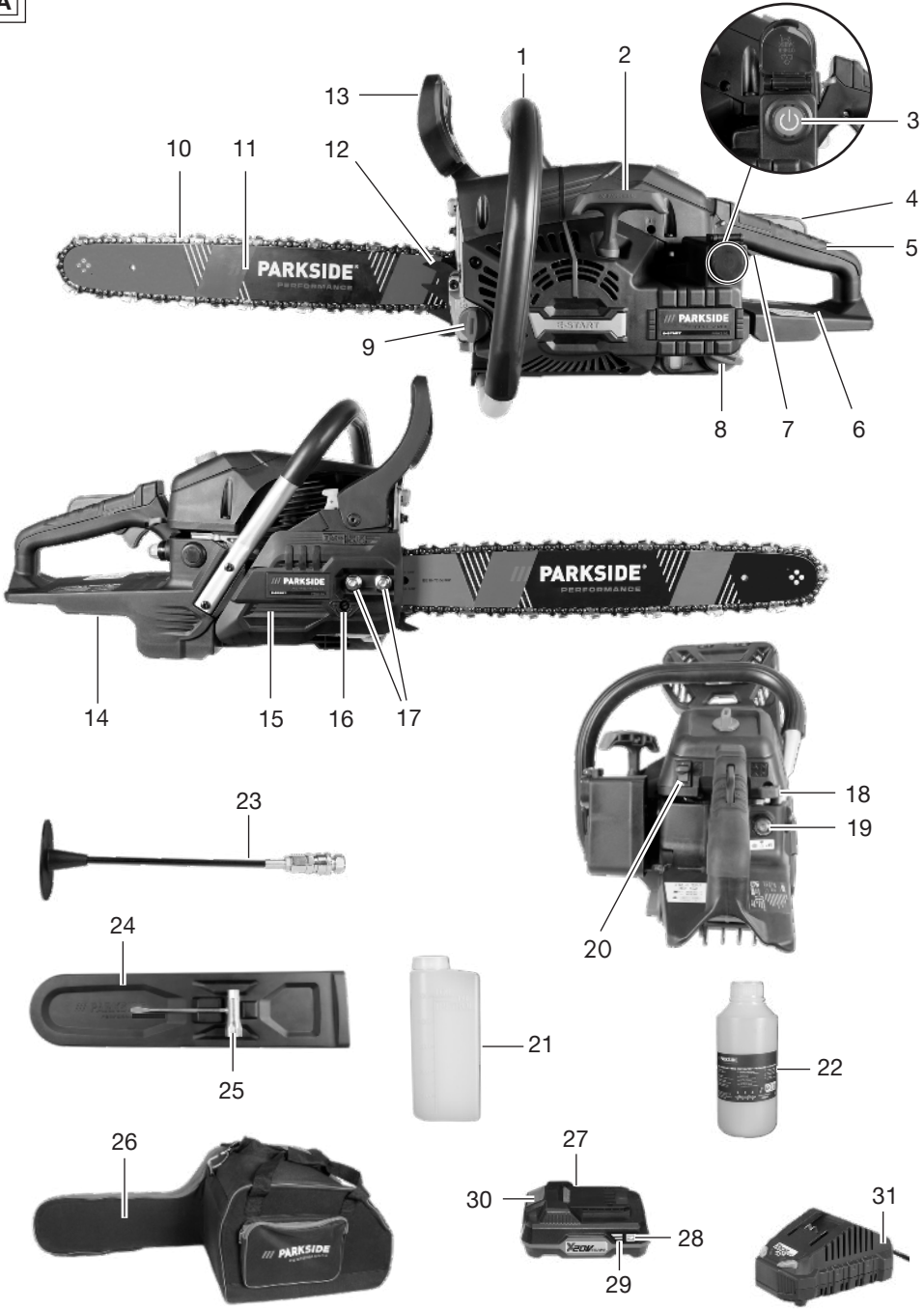

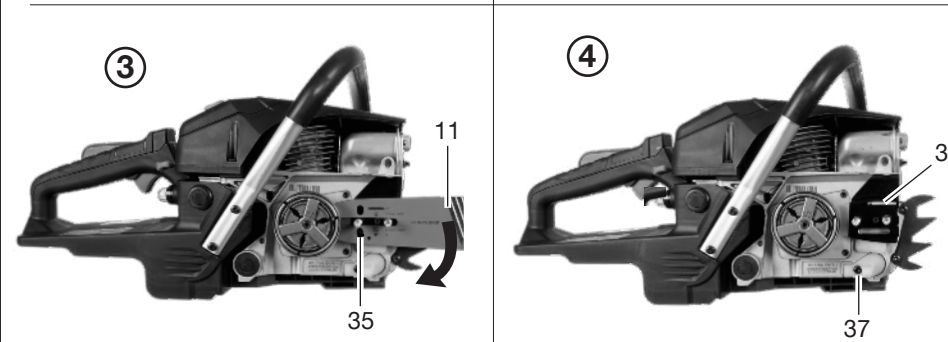
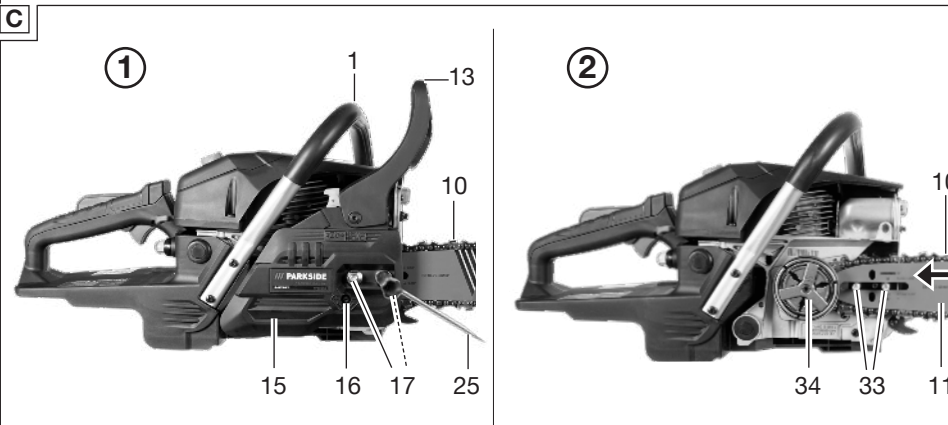

Inhaltsverzeichnis

Einleitung..... 5
 Bestimmungsgemäße Verwendung..... 5
 Lieferumfang/Zubehör..... 6
 Übersicht..... 6
 Funktionsbeschreibung..... 7
 Technische Daten..... 7

Sicherheitshinweise..... 8
 Bedeutung der Sicherheitshinweise..... 8
 Bildzeichen und Symbole..... 8
 Sicherheitshinweise für
 Benzin-Kettensägen..... 9
 Ursachen und Vermeidung eines
 Rückschlags..... 11
 Restrisiken..... 12

Vorbereitung..... 12
 Sicherheitseinrichtungen..... 12
 Ladezustand des Akkus prüfen..... 12
 Akku aufladen..... 13

Betrieb..... 13
 Vor dem Betrieb..... 13
 Ein- und Ausschalten..... 15
 Säge Techniken..... 17

Reinigung, Wartung und Lagerung..... 20
 Reinigung..... 20
 Wartung..... 21
 Lagerung..... 26

Transport..... 26

Entsorgung/Umweltschutz..... 26
 Zusätzliche Entsorgungshinweise für
 Deutschland..... 27
 Akkus umweltgerecht entsorgen..... 27

Fehlersuche..... 28

Service..... 28
 Garantie..... 28
 Reparatur-Service..... 29
 Service-Center..... 30
 Importeur..... 30

Ersatzteile und Zubehör..... 30

Original-EU-Konformitätserklärung..... 31

Explosionszeichnung..... 300

Einleitung

Herzlichen Glückwunsch zum Kauf Ihrer neuen Benzin-Kettensäge (nachfolgend Produkt oder Gerät genannt).

Sie haben sich damit für ein hochwertiges Gerät entschieden. Dieses Gerät wurde während der Produktion auf Qualität geprüft und einer Endkontrolle unterzogen. Die Funktionsfähigkeit Ihres Gerätes ist somit sichergestellt.

Es ist nicht auszuschließen, dass sich in Einzelfällen am oder im Gerät Restmengen von Schmierstoffen befinden. Dies ist kein Mangel oder Defekt und kein Grund zur Besorgnis.



Die Betriebsanleitung ist Bestandteil dieses Geräts. Sie enthält wichtige Hinweise für Sicherheit, Gebrauch und Entsorgung. Lesen Sie die Betriebsanleitung sorgfältig. Machen Sie sich mit den Bedienteilen und dem richtigen Gebrauch des Gerätes vertraut. Benutzen Sie das Gerät nur wie beschrieben und für die angegebenen Einsatzbereiche. Bewahren Sie die Betriebsanleitung gut auf und händigen Sie alle Unterlagen bei Weitergabe des Geräts an Dritte mit aus.

Bestimmungsgemäße Verwendung

Das Gerät ist ausschließlich für folgende Verwendung bestimmt:

- Sägen von Holz im Freien

Für alle anderen Anwendungsarten ist das Gerät nicht vorgesehen. Dies umfasst z. B. Schneiden von Mauerwerk, Kunststoff, Stein, Metall, Lebensmittel oder Holz, welches Fremdkörper (bspw. Nägel oder Schrauben) enthält.

Das Gerät ist zum Gebrauch durch Erwachsene bestimmt. Jugendliche über 16 Jahre dürfen das Gerät nur unter Aufsicht benutzen.

Die Kettensäge ist nur durch eine Person zu benutzen. Der Benutzer muss angemessene persönliche Schutzausrüstung (PSA) tragen. Die Kettensäge muss mit der rechten Hand am hinteren Handgriff und mit der linken Hand am vorderen Handgriff gehalten werden.

Vor Gebrauch des Geräts muss der Benutzer alle Hinweise und Anweisungen in der Betriebsanleitung gelesen und verstanden haben.

Jede andere Verwendung, die in dieser Betriebsanleitung nicht ausdrücklich zugelassen

sen wird, kann eine ernsthafte Gefahr für den Benutzer darstellen und zu Schäden am Gerät führen. Der Bediener oder Nutzer des Geräts ist für Unfälle oder Schäden an anderen Menschen oder deren Eigentum verantwortlich. Das Gerät ist für den Einsatz im Heimwerkerbereich bestimmt. Es wurde nicht für den gewerblichen Dauereinsatz konzipiert. Bei gewerblichem Einsatz erlischt die Garantie. Der Hersteller haftet nicht für Schäden, die durch bestimmungswidrige Verwendung oder falsche Bedienung verursacht wurden. Das Gerät ist Teil der Serie **X 20 V TEAM** und kann mit Akkus der **X 20 V TEAM** Serie betrieben werden. Akkus der Serie **X 20 V TEAM** dürfen nur mit Ladegeräten der Serie **X 20 V TEAM** geladen werden.

Lieferumfang/Zubehör

Packen Sie das Gerät aus und überprüfen Sie den Lieferumfang. Entsorgen Sie das Verpackungsmaterial ordnungsgemäß.

- Benzin-Kettensäge
 - Schwert (vormontiert)
 - Sägekette (vormontiert)
- Ablänghilfe
- Kettenschutz
- Ölflasche (500 ml, Bio-Sägekettenöl)
- Kraftstoff-Mischflasche
- Kombiwerkzeug
- Tragetasche
- Originalbetriebsanleitung
- Akku und Ladegerät mit Betriebsanleitung

Übersicht

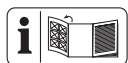

Die Abbildungen des Geräts finden Sie auf der vorderen und hinteren Ausklappseite.

Abb. A

- 1 Vorderer Handgriff
- 2 Startergriff
- 3 E-Starter
- 4 Gashebelsperre
- 5 Hinterer Handgriff
- 6 Handschutz
- 7 Gashebel
- 8 Tankdeckel (Kraftstoff)
- 9 Tankdeckel (Kettenöl)
- 10 Sägekette

- 11 Schwert
- 12 Krallenanschlag
- 13 Kettenbremshebel/vorderer Handschutz
- 14 Akku-Halter
- 15 Kettenradabdeckung
- 16 Kettenspannschraube
- 17 Mutter
- 18 Kaltstarthebel (Choke)
- 19 Kraftstoffpumpe
- 20 Aus-Taster
- 21 Kraftstoff-Mischflasche
- 22 Ölflasche
- 23 Ablänghilfe
- 24 Kettenschutz
- 25 Kombiwerkzeug
- 26 Tragetasche
- 27 Akku
- 28 Taste (Ladezustandsanzeige)
- 29 Ladezustandsanzeige
- 30 Akku-Entriegelung
- 31 Ladegerät
- Abb. B**
- 32 Ölregulierungsschraube
- Abb. C**
- 33 Schwertbolzen
- 34 Kettenrad
- 35 Aufnahme (Kettenspannstift)
- 36 Öldurchlass
- 37 Kettenfangbolzen
- 38 Kettenspannstift

Abb. D

- 39 Ablängstab
- 40 Endteller
- 41 Schnellkupplung
- 42 Adaptermutter

Abb. N

- 43 Flügelmutter
- 44 Luftfilterabdeckung
- 45 Luftfilter

Abb. O

- 46 Zündkerzenstecker
- 47 Zündkerze

Abb. Q

48 Visierlinie/Fällrichtungsanzeiger

Funktionsbeschreibung

Die umlaufende Sägekette wird über ein Schwert (Führungsschiene) geführt. Die Kettensäge ist mit einer Schnellstop-Kettenbremse ausgestattet. Eine Öl-Automatik sorgt für die kontinuierliche Kettenschmierung. Zum Schutz des Anwenders ist das Gerät mit verschiedenen Schutzeinrichtungen versehen.

Die Funktion der Bedienteile entnehmen Sie bitte den nachfolgenden Beschreibungen.

Technische Daten

Benzin-KettensägePPBKS 56 C3

- Hubraum 56,5 cm³
- max. Motorleistung 2,2 kW (3,0 PS)
- Motordrehzahl
- im Leerlauf n₀ 3000±300 min⁻¹
- mit Schwert und Sägekette n_{max} 11500 min⁻¹
- Tankvolumen
- Kettenöl 260 cm³ (0,26 l)
- Kraftstoff 550 cm³ (0,55 l)
- zugelassener Kraftstoff ROZ 95 (E10)
- Kraftstoff-Mischverhältnis 40:1
- zugelassenes Zweitaktmotoröl
- ISO-L-EGD, JASO FD
- Emissionsstufe
- Durch ein EU-Typgenehmigungsverfahren ermittelter Kohlendioxid-Emissionswert (CO₂): 1183,52 g/kWh

Motorenhersteller

- Handelsname: MEILIN
- Firmenname: Yongkang Meilin Machinery Co., Ltd.
- Kontaktanschrift in der Union: 3rd floor, Building 2, No. 220 Shangpu Road, Dongcheng Street, Yongkang City, Jinhua City, Zhejiang Province, China

- Kettengeschwindigkeit v_{max} 22,15 m/s
- Schutzart IPX0
- Gewicht, leerer Tank/mit Akku
- ohne Schwert und Sägekette 6,67 kg
- mit Schwert und Sägekette 7,75 kg
- Sägekette Kangxin .325.058x72DL

- Kettengeschwindigkeit v₀ 22,15 m/s
- Kettenteilung 8,25 mm (0,325")
- Treibgliedzahl
- Treibgliedstärke 1,5 mm
- Schwert Kangxin BE18-72-5810P
- Schwerttyp
- Schwertlänge 52 cm (520 mm)
- Schnittlänge 45 cm (450 mm)
- Kettenrad-Teilung 8,25 mm (0,325")
- Anzahl der Zähne (Kettenrad) 7
- Schalldruckpegel L_{pA} 93,9 dB; K_{pA}=3 dB
- Schalleistungspegel L_{WA}
- garantiert 116 dB
- gemessen 113,9 dB; K_{WA}=2,43 dB

▲ VORSICHT! Gehörschäden! Tragen Sie Gehörschutz.

Vibration a_h

- Vorderer Handgriff . 8,945 m/s²; K=1,5 m/s²
- Hinterer Handgriff .. 9,460 m/s²; K=1,5 m/s²
- Akku
- Li-Ion
- Temperatur ≤50 °C
- Ladevorgang 4 – 40 °C
- Betrieb 4 – 50 °C
- Lagerung 15 – 25 °C
- PARKSIDE Performance Smart Akku
- Smart PAPS 204 A1/Smart PAPS 208 A1
- Arbeitsfrequenz/Frequenzband
- 2400-2483,5 MHz
- Sendeleistung ≤20 dBm

Lärm- und Vibrationswerte wurden entsprechend den in der Konformitätserklärung genannten Normen und Bestimmungen ermittelt.

Der angegebene Schwingungsgesamtwert und der angegebene Geräuschemissionswert sind nach einem genormten Prüfverfahren gemessen worden und können zum Vergleich eines Gerätes mit einem anderen verwendet werden. Der angegebene Schwingungsgesamtwert und der angegebene Geräuschemissionswert können auch zu einer vorläufigen Einschätzung der Belastung verwendet werden.

▲ WARNUNG! Die Schwingungs- und Geräuschemissionen können während der tatsächlichen Benutzung des Gerätes von dem Angabewert abweichen, abhängig von der Art und Weise, in der das Gerät verwendet wird. Es ist notwendig, Sicherheitsmaßnahmen

men zum Schutz des Bedieners festzulegen, die auf einer Abschätzung der Schwingungsbelastung während der tatsächlichen Benutzungsbedingungen beruhen (hierbei sind alle Anteile des Betriebszyklus zu berücksichtigen, beispielsweise Zeiten, in denen das Gerät abgeschaltet ist, und solche, in denen es zwar eingeschaltet ist, aber ohne Belastung läuft).

X 20 V TEAM

Das Gerät ist Teil der Serie **X 20 V TEAM** und kann mit Akkus der **X 20 V TEAM** Serie betrieben werden. Akkus der Serie **X 20 V TEAM** dürfen nur mit Ladegeräten der Serie **X 20 V TEAM** geladen werden.

Wir empfehlen Ihnen, dieses Gerät ausschließlich mit folgenden Akkus zu betreiben: PAP 20 B1, PAP 20 B3, Smart PAPS 204 A1, Smart PAPS 208 A1, Smart PAPS 2012 A1
Wir empfehlen Ihnen, diese Akkus mit folgenden Ladegeräten zu laden: PLG 20 A3, PLG 20 A4, PLG 20 C1, PLG 20 C2, PLG 20 C3, PLG 201 A1, PDSLGS 20 A1, PDSLGS 20 B1, PDSLGS 20 B2, Smart PLGS 2012 A1

Technische Daten von Akku und Ladegerät: Siehe separate Anleitung.

Sicherheitshinweise

Dieser Abschnitt behandelt die grundlegenden Sicherheitshinweise beim Gebrauch des Geräts.

⚠️ WARNUNG! Personen- und Sachschäden durch unsachgemäßen Umgang mit dem Akku. Beachten Sie die Sicherheitshinweise und Hinweise zum Aufladen und der korrekten Verwendung in der Betriebsanleitung Ihres Akkus und Ladegeräts der Serie **X 20 V TEAM**. Eine detaillierte Beschreibung zum Ladevorgang und weitere Informationen finden Sie in dieser separaten Bedienungsanleitung.

⚠️ WARNUNG! Eine Kettensäge ist ein gefährliches Gerät, das bei falscher oder nachlässiger Benutzung ernsthafte oder sogar tödliche Verletzungen verursachen kann. Beachten Sie daher zu Ihrer Sicherheit und der Sicherheit anderer stets nachfolgende Sicherheitshinweise und fragen Sie bei Unsicherheiten einen Fachmann um Rat.

Bedeutung der Sicherheitshinweise

⚠️ GEFAHR! Wenn Sie diesen Sicherheitshinweis nicht befolgen, tritt ein Unfall ein. Die Folge ist schwere Körperverletzung oder Tod.

⚠️ WARNUNG! Wenn Sie diesen Sicherheitshinweis nicht befolgen, tritt möglicherweise ein Unfall ein. Die Folge ist möglicherweise schwere Körperverletzung oder Tod.

⚠️ VORSICHT! Wenn Sie diesen Sicherheitshinweis nicht befolgen, tritt ein Unfall ein. Die Folge ist möglicherweise leichte oder mittelschwere Körperverletzung.

HINWEIS! Wenn Sie diesen Sicherheitshinweis nicht befolgen, tritt ein Unfall ein. Die Folge ist möglicherweise ein Sachschaden.

Bildzeichen und Symbole

Bildzeichen auf dem Gerät

HINWEIS! Machen Sie sich vor der Arbeit mit allen Bedienelementen gut vertraut. Üben Sie den Umgang mit der Kettensäge und lassen Sie sich Funktion, Wirkungsweise und Sägetechniken von einem Fachmann erklären.

HINWEIS! Die Sägekette dreht sich nicht, wenn die Kettenbremse eingerastet ist. Lösen Sie die Kettenbremse, indem Sie den Kettenbremshebel in Richtung des vorderen Handgriffs ziehen.



Achtung!



Betriebsanleitung lesen



Augenschutz und Gehörschutz benutzen



Kopfschutz benutzen



Schutzhandschuhe benutzen



Tragen Sie Sicherheitsschuhe mit fester Sohle!

Schutzkleidung mit Schnittschutzeinlage benutzen!



Arbeiten Sie immer mit beiden Händen!



Keine offene Flamme; Feuer, offene Zündquelle und Rauchen verboten.



Die Benutzung des Gerätes bei Regen oder feuchter Umgebung ist verboten.



Achtung! Rückschlag - Achten Sie beim Arbeiten auf Rückschlag der Maschine.



Achtung heiße Flächen, Verbrennungsgefahr!



Garantierter Schalleistungspegel L_{WA} in dB.



Volumen des Kettenöltanks



Sägekette ölen



Gerät stoppen



Choke geschlossen
Choke offen

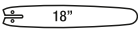

Schwerttyp



Einstellung der Ketten-
schmierung



Mischungsverhältnis Kraft-
stoff zu 2-Takt-Öl: 40:1, NUR
Kraftstoffgemisch verwenden



Drücken Sie 6x die Kraft-
stoffpumpe



ROZ95

zu verwendender Kraftstoff



ISO-L-EGD

JASO FD

zu verwendendes 2-Takt-Öl

Bildzeichen am Kettenbremshebel



Kettenbremse (aktiviert/de-
aktiviert)

Bildzeichen auf der Kettenradabdeckung



Laufrichtung der Sägekette



Kettenbremse (geöffnet/ge-
schlossen)



Kettenspannung einstellen

Bildzeichen auf dem Schwert



Schwerttyp



Nutbreite



Kettenteilung



Anzahl der Treibglieder

Bildzeichen auf dem Hangtag



Kettenbremse aktivieren



Kraftstoffpumpe drücken



Kaltstarthebel (Choke) ziehen



Starterseil ziehen oder E-
Starter betätigen



Gashebelsperre und Gashebel betä-
tigen



Kettenbremse deaktivieren

Sicherheitshinweise für Benzin- Kettensägen

Achtung! Lesen Sie folgende Sicherheitshinweise, um Personen und Sachschäden zu vermeiden.

Allgemeine Hinweise

- Dieses Gerät darf nicht von Personen (einschließlich Kinder) mit verringerten physischen, sensorischen oder mentalen Fähigkeiten oder Mangel an Erfahrung und Wissen benutzt werden. Kinder sind zu beaufsichtigen, um sicherzustellen, dass sie nicht mit dem Gerät spielen.

- **Beachten Sie den Lärmschutz und örtliche Vorschriften bei Waldarbeiten mit Kettensägen. Örtliche Bestimmungen können eine Eignungsprüfung erforderlich machen.** Fragen Sie bei der Forstverwaltung nach.
- **Arbeiten Sie mit der Motorsäge nicht, wenn Sie müde oder krank sind oder nach der Einnahme von Alkohol, Tabletten oder Drogen.** Legen Sie immer rechtzeitig eine Arbeitspause ein.
- **Nur Holz sägen. Die Kettensäge nicht für Arbeiten verwenden, für die sie nicht bestimmt ist. Beispiel: Verwenden Sie die Kettensäge nicht zum Sägen von Plastik, Mauerwerk oder Baumaterialien, die nicht aus Holz sind.** Die Verwendung der Kettensäge für nicht bestimmungsgemäße Arbeiten kann zu gefährlichen Situationen führen.

Vorbereitung

- **Tragen Sie bei der Arbeit immer geeignete Arbeitskleidung, die Bewegungsfreiheit lässt.** Dazu gehören ein Schutzhelm, Gehörschutz, Schutzbrille oder Gesichtsschutz, Handschutz mit Schnittschutz: Beinschutz und rutschfesten Fußschutz.
- **Beim Sägen von trockenem Holz kann es zu Staubentwicklung kommen.** Tragen Sie eine geeignete Staubschutzmaske.
- Achten Sie darauf, dass die Griffe beim Arbeiten trocken und sauber sind.
- **Arbeiten Sie nicht mit einer beschädigten, unvollständigen oder ohne Zustimmung des Herstellers geänderten Motorsäge. Benutzen Sie die Motorsäge nie mit defekter Schutzausrüstung.** Prüfen Sie vor dem Gebrauch den Sicherheitszustand der Motorsäge, insbesondere das Schwert und die Kette.
- Starten Sie die Motorsäge nie in geschlossenen oder schlecht belüfteten Räumen, da die Gefahr besteht, dass Motorabgase eingeatmet werden.
- Starten Sie die Motorsäge nie, bevor Schwert, Sägekette und Kettenradabdeckung korrekt montiert sind.

Betrieb

- Achten Sie darauf, dass sich keine Menschen oder Tiere in der Nähe des Arbeitsbereichs aufhalten.

- Starten Sie erst dann, wenn der Arbeitsbereich frei von Hindernissen ist und Sie einen Rückzugsweg vor dem fallenden Baum eingeplant haben.
- **Halten Sie die Kettensäge immer mit der rechten Hand am hinteren Griff und Ihrer linken Hand am vorderen Griff.** Das Festhalten der Kettensäge in umgekehrter Arbeitshaltung erhöht das Risiko von Verletzungen und darf nicht angewendet werden.
- **Halten Sie die Kettensäge nur an den isolierten Griffflächen, da die Sägekette verborgene Stromleitungen treffen kann.** Der Kontakt der Sägekette mit einer spannungsführenden Leitung kann metallene Geräteteile unter Spannung setzen und zu elektrischem Schlag führen.
- **Achten Sie immer auf einen festen Stand und benutzen Sie die Kettensäge nur, wenn Sie auf festem, sicheren und ebenem Grund stehen.** Rutschiger Untergrund oder instabile Standflächen wie auf einer Leiter können zum Verlust des Gleichgewichts oder zum Verlust der Kontrolle über die Kettensäge führen.
- **Bei der Kettenschmierung bildet sich eine leichte Ölspur durch das austretende Öl.** Achten Sie auf die Windrichtung und setzen Sie sich nicht unnötig dem Schmierölnebel aus.
- **Halten Sie bei laufender Säge alle Körperteile von der Sägekette fern. Vergewissern Sie sich vor dem Starten der Säge, dass die Sägekette nichts berührt.** Beim Arbeiten mit einer Kettensäge kann ein Moment der Unachtsamkeit dazu führen, dass Bekleidung oder Körperteile von der Sägekette erfasst werden.
- Arbeiten Sie niemals einhändig oder über Schulterhöhe.
- **Eine längere Benutzung des Gerätes kann zu vibrationsbedingten Durchblutungsstörungen der Hände führen (Weißfingerkrankheit).** Wechseln Sie regelmäßig Ihre Arbeitsposition. Sie können die Benutzungsdauer jedoch durch geeignete Handschuhe oder regelmäßige Pausen verlängern. Achten Sie darauf, dass die persönliche Veranlagung zu schlechter Durchblutung, niedrige Außentemperaturen oder große Greifkräfte beim Arbeiten die Benutzungsdauer verringern.

- **Rechnen Sie beim Schneiden eines unter Spannung stehenden Astes damit, dass dieser zurückfedert.** Wenn die Spannung in den Holzfasern freikommt, kann der gespannte Ast die Bedienperson treffen und/oder die Kettensäge der Kontrolle entreißen.
- **Seien Sie besonders vorsichtig beim Schneiden von Unterholz und jungen Bäumen.** Das dünne Material kann sich in der Sägekette verfangen und auf Sie schlagen oder Sie aus dem Gleichgewicht bringen.
- Schalten Sie den Motor aus und warten Sie, bis die Sägekette still steht, bevor Sie die Kettensäge absetzen.

Reinigung, Wartung und Lagerung

- Befolgen Sie sorgfältig die Wartungs-, Kontroll- und Serviceanweisungen in dieser Bedienungsanleitung.
- Sämtliche Wartungsarbeiten, die nicht in dieser Anleitung angegeben werden, dürfen nur vom Kundendienst für Kettensägen ausgeführt werden.
- Befolgen Sie alle Anweisungen, wenn Sie die Kettensäge von Materialansammlungen befreien, lagern oder Wartungsarbeiten durchführen. Vergewissern Sie sich, dass der Motor ausgeschaltet und gegen versehentliches Einschalten gesichert ist. Ein unerwarteter Betrieb der Kettensäge beim Entfernen von Materialansammlungen oder während Wartungsarbeiten kann zu ernsthaften Verletzungen führen.
- Verwenden Sie nur Zubehörteile, die in dieser Anleitung empfohlen werden.
- **Tragen Sie die Kettensäge am vorderen Griff im ausgeschalteten Zustand, die Sägekette von Ihrem Körper abgewandt. Bei Transport oder Aufbewahrung der Kettensäge stets die Schutzabdeckung aufziehen.** Sorgfältiger Umgang mit der Kettensäge verringert die Wahrscheinlichkeit einer versehentlichen Berührung mit einer laufenden Sägekette.
- Bewahren Sie Motorsäge und Kraftstoff sicher und außerhalb der Reichweite von Kindern auf. Es darf zudem nicht die Gefahr bestehen, dass evtl. auslaufender Kraftstoff oder Dämpfe mit Funken oder offenen Flammen in Berührung kommen. Quellen für Funkenbildung können z. B. elektrische Geräte sein.

- Verwenden Sie zur Aufbewahrung des Kraftstoffs geeignete und zulässige Behälter. Entleeren Sie bei längerer Aufbewahrung oder beim Transport der Motorsäge Kraftstoff- und Kettenöltank. Lassen Sie alte Betriebsmittel ordnungsgemäß entsorgen.

Ursachen und Vermeidung eines Rückschlags

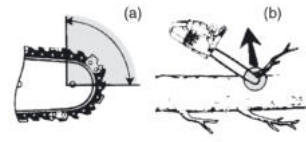

- Rückschlag kann auftreten, wenn die Spitze der Führungsschiene einen Gegenstand berührt oder wenn das Holz sich biegt und die Sägekette im Schnitt festklemmt (Abb. b).
- Eine Berührung mit der Schienenspitze kann in manchen Fällen zu einer unerwarteten, nach hinten gerichteten Reaktion führen, bei der die Führungsschiene nach oben und in Richtung der Bedienperson geschlagen wird (Abb. a).
- Das Verklemmen der Sägekette an der Oberkante der Führungsschiene kann die Schiene heftig in Bedienerrichtung zurückstoßen.
- Jede dieser Reaktionen kann dazu führen, dass Sie die Kontrolle über die Säge verlieren und sich möglicherweise schwer verletzen. Verlassen Sie sich nicht ausschließlich auf die in der Kettensäge eingebauten Sicherheitseinrichtungen. Als Benutzer einer Kettensäge sollten Sie verschiedene Maßnahmen ergreifen, um unfall- und verletzungsfrei arbeiten zu können.

Ein Rückschlag ist die Folge eines falschen oder fehlerhaften Gebrauchs der Kettensäge. Er kann durch geeignete Vorsichtsmaßnahmen, wie nachfolgend beschrieben, verhindert werden:

- **Halten Sie die Säge mit beiden Händen fest, wobei Daumen und Finger die Griffe der Kettensäge umschließen. Bringen Sie Ihren Körper und die Arme in eine Stellung, in der Sie den Rückschlagkräften standhalten können.**

nen. Wenn geeignete Maßnahmen getroffen werden, kann die Bedienperson die Rückschlagkräfte beherrschen. Niemals die Kettensäge loslassen.

- **Vermeiden Sie eine abnormale Körperhaltung und sägen Sie nicht über Schulterhöhe.** Dadurch wird ein unbeabsichtigtes Berühren mit der Schienenspitze vermieden und eine bessere Kontrolle der Kettensäge in unerwarteten Situationen ermöglicht.
- **Verwenden Sie stets vom Hersteller vorgeschriebene Ersatzschienen und Sägeketten.** Falsche Ersatzschienen und Sägeketten können zum Reißen der Kette und/oder zu Rückschlag führen.
- **Halten Sie sich an die Anweisungen des Herstellers für das Schärfen und die Wartung der Sägekette.** Zu niedrige Tiefenbegrenzer erhöhen die Neigung zu Rückschlag.

Restrisiken

Auch wenn Sie dieses Gerät vorschriftsmäßig bedienen, bleiben immer Restrisiken bestehen. Folgende Gefahren können im Zusammenhang mit der Bauweise und Ausführung dieses Gerätes auftreten:

- Gehörschäden, falls kein geeigneter Gehörschutz getragen wird.
- Gesundheitsschäden, die aus Hand-Arm-Schwingungen resultieren, falls das Gerät über einen längeren Zeitraum verwendet wird oder nicht ordnungsgemäß geführt und gewartet wird.
- Schnittverletzungen

⚠️ WARNUNG! Gefahr durch elektromagnetisches Feld, das, während das Gerät im Betrieb ist, erzeugt wird. Das Feld kann unter bestimmten Umständen aktive oder passive medizinische Implantate beeinträchtigen. Um die Gefahr von ernsthaften oder tödlichen Verletzungen zu verringern, empfehlen wir Personen mit medizinischen Implantaten ihren Arzt und den Hersteller des medizinischen Implantats zu konsultieren, bevor das Gerät bedient wird.

Vorbereitung

⚠️ WARNUNG! Verletzungsgefahr durch ungewollt anlaufendes Gerät. Setzen Sie den Akku erst dann in das Gerät ein, wenn das Gerät vollständig für den Einsatz vorbereitet

ist. Stellen Sie den Motor erst dann an, wenn das Gerät vollständig für den Einsatz vorbereitet ist.

Sicherheitseinrichtungen

Zum Schutz des Benutzers und des Geräts gibt es folgende Sicherheitseinrichtungen:

Gashebelsperre (4)

- Verhindert unbeabsichtigtes Anlaufen der Sägekette.

Hinterer Handgriff (5) mit hinterem Handschutz (6)

- Schützt die Hand vor Ästen, Zweigen und bei abspringender Sägekette.

Sägekette (10) mit geringem Rückschlag

- Hilft dank speziell entwickelter Sicherheitseinrichtungen, Rückschläge abzufangen.

Krallenanschlag (12)

- Verstärkt die Stabilität bei der Ausführung vertikaler Schnitte.
- Erleichtert das Sägen.

Kettenbremshebel/vorderer Handschutz (13)

- Die Sägekette läuft nicht, wenn die Kettenbremse eingerastet ist.
- Stoppt die Sägekette bei einem Rückschlag sofort.
- Hebel kann auch manuell betätigt werden.
- Schützt die linke Hand des Bedieners, wenn er vom vorderen Handgriff abrutscht.

Aus-Taster (20)

- Beim Betätigen des Aus-Tasters schaltet das Gerät sofort ab.

Kettenfangbolzen (37)

- Vermindert die Gefahr von Verletzungen, wenn die Sägekette abspringt oder reißt.

Ladezustand des Akkus prüfen

LEDs	Bedeutung
rot, orange, grün	Akku geladen
rot, orange	Akku teilweise geladen
rot	Akku muss geladen werden

1. Drücken Sie die Taste (28) neben der Ladezustandsanzeige (29) am Akku (27). Die LEDs der Ladezustandsanzeige zeigen den Ladezustand des Akkus.

- Laden Sie den Akku (27) auf, wenn nur noch die rote LED der Ladezustandsanzeige (29) leuchtet.

Akku aufladen

Siehe auch Betriebsanleitung des Ladegeräts.

Hinweise

- Lassen Sie einen erwärmten Akku vor dem Laden abkühlen.
- Setzen Sie den Akku nicht über längere Zeit direkter Sonneneinstrahlung oder Temperaturen ≤ 50 °C aus. Vermeiden Sie insbesondere das Ablegen auf Heizkörpern oder das Lagern in Fahrzeugen, die in der Sonne geparkt sind.

Vorgehen

- Nehmen Sie gegebenenfalls den Akku (27) aus dem Akku-Gerät.
- Schieben Sie den Akku in den Ladeschacht des Ladegeräts (31).
- Schließen Sie das Ladegerät an eine Steckdose an.
- Nach erfolgtem Ladevorgang trennen Sie das Ladegerät vom Netz.
- Ziehen Sie den Akku aus dem Ladeschacht.

Betrieb

Vor dem Betrieb

⚠️ WARNUNG! Verletzungsgefahr! Tragen Sie beim Arbeiten mit der Sägekette stets Schutzhandschuhe, eine Schutzbrille, einen Gehörschutz, einen Schutzhelm und schnittsichere Arbeitskleidung. Ziehen Sie vor allen Arbeiten am Gerät den Zündkerzenstecker (46) und aktivieren Sie die Kettenbremse.

⚠️ VORSICHT! Beim Sägen von trockenem Holz kann es zu Staubentwicklung kommen. Tragen Sie eine geeignete Staubschutzmaske.

Führen Sie folgende Schritte vor dem Betrieb der Kettensäge durch:

- gegebenenfalls *Sägekette und Schwert montieren*, S. 23
- Sägekette spannen*, S. 23
- Kettenöl einfüllen*, S. 14
- Kettenbremse prüfen*, S. 15
- Öl-Automatik prüfen

- den einwandfreien Zustand und die Vollständigkeit der Schutzeinrichtungen und den festen Sitz aller Verschraubungen prüfen,
- die Dichtheit des Treibstoffsystems prüfen,
- sicherstellen, dass die Kettensäge keine Gegenstände berührt.

HINWEIS! Die Kettensäge kann nachölen, siehe *Reinigung, Wartung und Lagerung*, S. 20.

Kraftstoff mischen und einfüllen

Hinweise

- ⚠️ GEFAHR!** Brand- oder Explosionsgefahr! Sorgen Sie beim Hantieren mit Kraftstoff immer für eine gute Belüftung. Rauchen Sie beim Tanken nicht und halten Sie jegliche Wärmequellen fern. Tanken Sie niemals bei laufendem Motor. Öffnen Sie vorsichtig den Tankdeckel, so dass sich ein evtl. vorhandener Überdruck langsam abbauen kann. Starten Sie das Gerät im Abstand von mind. 3 m vom Auffüllort des Kraftstoffs.
- ⚠️ VORSICHT!** Verwenden Sie nur das in der Anleitung empfohlene Kraftstoffgemisch. Das Kraftstoffgemisch altert. Verwenden Sie daher kein Kraftstoffgemisch, das älter als 3 Monate (**E10**: 30 Tage) ist. Bei Nichtbeachten kann der Motor beschädigt werden und Sie verlieren den Garantieanspruch.
- ⚠️ WARNUNG!** Gesundheitsgefahr! Vermeiden Sie direkten Hautkontakt mit Benzin und das Einatmen von Benzindämpfen.
- HINWEIS!* Ungeeigneter Kraftstoff kann den Zweitaktmotor beschädigen. Betreiben Sie das Gerät ausschließlich mit einer Mischung aus Benzin und Zweitaktmotoröl (Verhältnis: 40:1).
- Tankvolumen (Kraftstoff): 550 cm³ (0,55 l)
- Die optimale Leistung erzielen Sie bei der Verwendung von Öl für luftgekühlte Zweitaktmotoren.

Notwendige Werkzeuge und Hilfsmittel

- Kraftstoff-Mischflasche (21)

Benzin	2-Takt-Öl
	40:1
1 l	25 ml

Benzin	2-Takt-Öl
3 l	75 ml
5 l	125 ml

Kraftstoff mischen (Abb. A)

Auf der Kraftstoff-Mischflasche (21) befindet sich eine Skala, die das Mischungsverhältnis für eine Tankfüllung angibt.

1. Füllen Sie zuerst Benzin bis zur Markierung (*PETROL*) in die Kraftstoff-Mischflasche (21).
2. Füllen Sie anschließend Zweitaktmotoröl bis zur zweiten Markierung (*OIL*).
3. Schließen und schütteln Sie die Kraftstoff-Mischflasche (21).

Kraftstoff einfüllen (Abb. A)

1. Legen Sie das Gerät so auf die Seite, dass der Tankdeckel (8) nach oben zeigt.
2. Schrauben Sie den Tankdeckel (8) ab.
3. Füllen Sie das Kraftstoffgemisch in den Kraftstofftank.
4. Wischen Sie Kraftstoffreste um den Tankdeckel ab.
5. Schließen Sie den Tankdeckel (8).

Kettenschmierung warten

HINWEIS! Betreiben Sie die Kettensäge mit zu wenig Öl, nimmt die Schnittleistung und die Lebenszeit der Sägekette ab, da die Sägekette schneller stumpf wird. Zu wenig Öl erkennen Sie an der Rauchentwicklung oder Verfärbung des Schwertes. Stellen Sie sicher, dass immer Öl auf die Kette fließt.

Hinweise

- Prüfen Sie vor Arbeitsbeginn den Ölstand.
- Prüfen Sie die Funktion der Kettenschmierung bei jedem Einschalten.
- Sie können die Kettenschmierung jederzeit während des Betriebs prüfen.

Vorgehen

1. Während die Sägekette läuft: Halten Sie die Kettensäge über hellen Grund. Beobachten Sie die Ölspur. Die Kettensäge darf den Boden nicht berühren!
 - **Deutliche Ölspur:** Die Kettensäge arbeitet einwandfrei.
 - **Schwache Ölspur: Öfluss einstellen** (Abb. B), S. 21
 - **Keine Ölspur: Kettenöl einfüllen, S. 14; Öldurchlass reinigen** (Abb. C), S. 21.

Kettenöl einfüllen

⚠ WARNUNG! Brandgefahr! Schalten Sie immer das Gerät ab und lassen Sie den Motor abkühlen, bevor Sie Kettenöl einfüllen.

HINWEIS! Betreiben Sie die Kettensäge mit zu wenig Öl, nimmt die Schnittleistung und die Lebenszeit der Sägekette ab, da die Sägekette schneller stumpf wird. Zu wenig Öl erkennen Sie an der Rauchentwicklung oder Verfärbung des Schwertes. Stellen Sie sicher, dass immer Öl auf die Kette fließt. Sobald die Kette läuft, fließt Öl zum Schwert (11).

- Prüfen Sie regelmäßig den Ölstand und füllen Sie bei niedrigem Ölstand Öl nach. Tankinhalt: 260 cm³ (0,26 l)
- Verwenden Sie Bio-Kettenöl, das Zusätze zur Herabsetzung von Reibung und Abnutzung enthält. Verwenden Sie alternativ Kettenschmieröl mit geringem Anteil an Haftzusätzen.
- Entleeren Sie den Öltank bei längerer Nichtbenutzung (6–8 Wochen).

Vorgehen (Abb. A)

1. Legen Sie das Gerät so auf die Seite, dass der Tankdeckel (9) nach oben zeigt.
2. Schrauben Sie den Tankdeckel (9) ab.
3. Füllen Sie das Bio-Kettenöl in den Tank.
4. Wischen Sie eventuell verschüttetes Öl ab.
5. Schrauben Sie den Tankdeckel (9) auf.

Akku einsetzen und entnehmen

⚠ WARNUNG! Verletzungsgefahr durch ungewollt anlaufendes Gerät. Setzen Sie den Akku erst dann in das Gerät ein, wenn das Gerät vollständig für den Einsatz vorbereitet ist.

HINWEIS! Beschädigungsgefahr! Falscher Akku kann Gerät und Akku beschädigen.

Akku einsetzen

1. Schieben Sie den Akku (27) entlang der Führungsschiene in den Akku-Halter (14). Der Akku verriegelt hörbar.

Akku entnehmen

1. Drücken und halten Sie die Akku-Entriegelung (30) am Akku (27).
2. Ziehen Sie den Akku aus dem Akku-Halter (14).

Kettenbremse prüfen

Hinweise

- Die Sägekette läuft nicht, wenn die Kettenbremse eingerastet ist.
- **⚠ GEFAHR!** Verletzungsgefahr durch nachlaufende Sägekette. Wenn die Kettenbremse nicht richtig funktioniert, dürfen Sie die Kettensäge nicht verwenden. Wenden Sie sich an das Service Center.

Vorgehen (Abb. B)

1. Stellen Sie das Gerät auf eine flache Oberfläche.
2. Lösen Sie die Kettenbremse, indem Sie den Kettenbremshebel (13) gegen den vorderen Griff (1) ziehen.
3. Halten Sie das Gerät mit beiden Händen gut fest, mit der rechten Hand am hinteren (5) und mit der linken Hand am vorderen Handgriff (1). Daumen und Finger müssen die Handgriffe fest umschließen.
4. Schalten Sie das Gerät ein.
5. Betätigen Sie bei laufendem Motor mit der linken Hand den Kettenbremshebel (13). Schieben Sie hierzu den Kettenbremshebel (13) vom vorderen Handgriff (1) weg.
Die Sägekette sollte abrupt stoppen.
6. Wenn die Kettenbremse richtig funktioniert, lassen Sie den Gashebel (7) los und lösen Sie die Kettenbremse.

Ein- und Ausschalten

Der Betrieb des Gerätes ist auch ohne Akku möglich, wenn sie das Gerät mit dem Starterseil starten.

⚠ GEFAHR! Benutzen Sie die Motorsäge nicht in der Nähe von entzündbaren Flüssigkeiten oder Gasen.

⚠ VORSICHT! Die Sägekette darf sich im Leerlauf nicht bewegen. Bewegt sich die Sägekette im Leerlauf, liegt ein Problem mit der Kupplung oder der Leerlaufdrehzahl vor. Nehmen Sie Kontakt mit dem Service-Center auf.

Kaltstart

Starten mit dem Starterseil (Abb. A)

⚠ WARNUNG! Verletzungsgefahr durch anlaufende Sägekette. Achten Sie darauf, dass die Kettenbremse aktiviert ist. Das Gerät verfügt über eine Startgassperre, diese wird aktiviert, wenn der Kaltstarthebel (18) manu-

ell wieder eingedrückt wird. Sollte das Gerät nun gestartet werden und die Kettenbremse nicht aktiviert sein, beginnt die Sägekette zu laufen.

Hinweise

- Überprüfen Sie ob sich genügend Kettenöl im Tank befindet und füllen Sie ggf. Kettenöl nach (*Kettenöl einfüllen*, S. 14).
1. Stellen Sie das Gerät auf einen festen, stabilen Untergrund und nehmen Sie den Kettenschutz (24) ab. Die Sägekette (10) darf weder den Boden noch Gegenstände berühren.
 2. Betätigen Sie die Kettenbremse, indem Sie den Kettenbremshebel (13) vom vorderen Handgriff (1) weg drücken, bis die Kettenbremse einrastet.
 3. Drücken Sie 6x die Kraftstoffpumpe (19).
 4. Ziehen Sie den Kaltstarthebel (18) (Choke) auf Position \backslash .
 5. Halten Sie das Gerät fest, mit einer Hand am vorderen Handgriff (1) und mit dem Fuß im hinteren Handgriff (5).
 6. Greifen Sie mit der anderen Hand den Startergriff (2) am Starterseil. Ziehen Sie mehrmals schnell daran, so lange bis der Motor startet.
 7. Betätigen Sie kurz die Gashebelsperre (4) und den Gashebel (7), damit der Kaltstarthebel (18) auf Position $\|$ springt. Das Gerät läuft nun im Leerlauf.
Lassen Sie das Gerät zwischen 45 Sekunden und 1:30 Minuten im Leerlauf warmlaufen.
 8. Lösen Sie die Kettenbremse, indem Sie den Kettenbremshebel (13) zum vorderen Handgriff (1) ziehen, bis sich die Kettenbremse löst.
⚠ VORSICHT! Bewegt sich die Sägekette im Leerlauf liegt ein Problem mit der Kupplung oder der Leerlaufdrehzahl vor. Nehmen Sie das Gerät außer Betrieb und wenden Sie sich an das Service-Center.
 9. Wenn Sie jetzt die Gashebelsperre (4) und den Gashebel (7) betätigen, läuft die Sägekette (10) an.

Starten mit dem E-Start (Abb. A)

1. Stellen Sie das Gerät auf einen festen, stabilen Untergrund und nehmen Sie den Kettenschutz (24) ab. Die Sägekette (10)

- darf weder den Boden noch Gegenstände berühren.
- Setzen Sie den Akku (27) ein.
 - Betätigen Sie die Kettenbremse, indem Sie den Kettenbremshebel (13) vom vorderen Handgriff (1) weg drücken, bis die Kettenbremse eingerastet ist.
 - Drücken Sie 6x die Kraftstoffpumpe (19).
 - Ziehen Sie den Kaltstarthebel (18) (Choke) auf Position |.
 - Klappen Sie die Abdeckung nach oben und drücken Sie den E-Starter (3) bis der Motor startet.
 - Betätigen Sie kurz die Gashebelsperre (4) und den Gashebel (7), damit der Kaltstarthebel (18) auf Position || springt. Das Gerät läuft im Leerlauf.
Lassen Sie das Gerät zwischen 45 Sekunden und 1:30 Minuten im Leerlauf warmlaufen.
 - Lösen Sie die Kettenbremse, indem Sie den Kettenbremshebel (13) zum vorderen Handgriff (1) ziehen, bis sich die Kettenbremse löst.
 - Wenn Sie jetzt die Gashebelsperre (4) und den Gashebel (7) betätigen, läuft die Sägekette (10) an.

Ist der Motor kurz an und wieder aus gegangen

Starten mit dem Starterseil (Abb. A)

- Betätigen Sie die Gashebelsperre (4) und kurz den Gashebel (7). Der Kaltstarthebel (Choke) (18) springt in die Warmstartposition zurück.
- Greifen Sie erneut den Startergriff (2) am Starterseil und ziehen Sie mehrmals schnell daran, bis der Motor startet. Gelingt dies nicht, befolgen Sie die Hinweise im Kapitel *Fehlersuche*, S. 28. Ist die Außentemperatur sehr hoch, kann es sein, dass der Motor auch im Kaltstart ohne gezogenen Kaltstarthebel (Choke) (18) gestartet werden muss.
- Lösen Sie die Kettenbremse, indem Sie den Kettenbremshebel (13) zum vorderen Griff (1) ziehen, bis die Kettenbremse sich löst.

▲ VORSICHT! Bewegt sich die Sägekette im Leerlauf liegt ein Problem mit der Kupplung oder der Leerlaufdrehzahl vor. Nehmen Sie das Gerät außer Betrieb und wenden Sie sich an das Service-Center.

- Wenn Sie jetzt die Gashebelsperre (4) und den Gashebel (7) betätigen, läuft die Sägekette (10) an.

Starten mit dem E-Start (Abb. A)

- Betätigen Sie die Gashebelsperre (4) und kurz den Gashebel (7). Der Kaltstarthebel (Choke) (18) springt in die Warmstartposition zurück.
 - Klappen Sie die Abdeckung nach oben und drücken Sie erneut den E-Starter (3).
 - Lösen Sie die Kettenbremse, indem Sie den Kettenbremshebel (13) zum vorderen Handgriff (1) ziehen, bis sich die Kettenbremse löst.
- ▲ VORSICHT!** Bewegt sich die Sägekette im Leerlauf liegt ein Problem mit der Kupplung oder der Leerlaufdrehzahl vor. Nehmen Sie das Gerät außer Betrieb und wenden Sie sich an das Service-Center.
- Wenn Sie jetzt die Gashebelsperre (4) und den Gashebel (7) betätigen, läuft die Sägekette (10) an.

Warmstart

Hinweise

- Ein Warmstart kann max. 15 - 20 Min. nach der letzten Verwendung durchgeführt werden.
- Überprüfen Sie ob sich genügend Kettenöl im Tank befindet und füllen Sie ggf. Kettenöl nach (*Kettenöl einfüllen*, S. 14).

Starten mit dem Starterseil (Abb. A)

- Stellen Sie das Gerät auf einen ebenen, stabilen Untergrund und nehmen Sie den Kettenschutz (24) ab. Die Sägekette (10) darf weder den Boden noch Gegenstände berühren.
- Belassen Sie den Kaltstarthebel (Choke) (18) in Position |.
- Betätigen Sie die Kettenbremse, indem Sie den Kettenbremshebel (13) vom vorderen Griff (1) weg drücken, bis die Kettenbremse eingerastet ist.
- Drücken Sie 6x die Kraftstoffpumpe (19).
- Halten Sie das Gerät fest, mit einer Hand am vorderen Griff (1) und mit dem Fuß im hinteren Griff (5).
- Greifen Sie mit der anderen Hand den Startergriff (2) am Starterseil. Ziehen Sie das Starterseil langsam bis zum ersten Widerstand heraus.

7. Ziehen Sie jetzt mehrmals schnell am Starterseil. Der Motor sollte nach wenigen Zügen starten.
Startet der Motor nach mehreren Versuchen nicht, versuchen Sie die Vorgehensweise: Kaltstart.
8. Lösen Sie die Kettenbremse, indem Sie den Kettenbremshebel (13) zum vorderen Handgriff (1) ziehen, bis die Kettenbremse sich löst.

▲ VORSICHT! Bewegt sich die Sägekette im Leerlauf liegt ein Problem mit der Kupplung oder der Leerlaufdrehzahl vor. Nehmen Sie das Gerät außer Betrieb und wenden Sie sich an das Service-Center.

9. Wenn Sie jetzt die Gashebelsperre (4) und den Gashebel (7) betätigen, läuft die Sägekette (10) an.

Starten mit dem E-Start (Abb. A)

1. Stellen Sie das Gerät auf einen ebenen, stabilen Untergrund und nehmen Sie den Kettenschutz (24) ab. Die Sägekette (10) darf weder den Boden noch Gegenstände berühren.
2. Setzen Sie den Akku (27) ein.
3. Belassen Sie den Kaltstarthebel (Choke) (18) in Position II.
4. Betätigen Sie die Kettenbremse, indem Sie den Kettenbremshebel (13) vom vorderen Griff (1) weg drücken, bis die Kettenbremse eingerastet ist.
5. Drücken Sie 6x die Kraftstoffpumpe (19).
6. Klappen Sie die Abdeckung nach oben und drücken Sie den E-Starter (3) bis der Motor startet.
Das Gerät läuft im Leerlauf.
7. Lösen Sie die Kettenbremse, indem Sie den Kettenbremshebel (13) zum vorderen Handgriff (1) ziehen, bis die Kettenbremse sich löst.

▲ VORSICHT! Bewegt sich die Sägekette im Leerlauf liegt ein Problem mit der Kupplung oder der Leerlaufdrehzahl vor. Nehmen Sie das Gerät außer Betrieb und wenden Sie sich an das Service-Center.

8. Wenn Sie jetzt die Gashebelsperre (4) und den Gashebel (7) betätigen, läuft die Sägekette (10) an.

Motor im Notfall ausschalten (Abb. A)

1. Betätigen Sie den Aus-Taster (20) "O".

Motor ausschalten (Abb. A)

1. Lassen Sie ggf. den Gashebel (7) los.
2. Betätigen Sie den Aus-Taster (20) "O".

Sägetechniken

▲ WARNUNG! Verletzungsgefahr! Wenn die Sägekette klemmt, versuchen Sie nicht, die Kettensäge mit Gewalt herauszuziehen. Stellen Sie den Motor ab und benutzen Sie einen Hebelarm oder Keil, um die Kettensäge freizubekommen.

- Stehen Sie bei Sägearbeiten am Hang stets oberhalb des Baumstammes.
- Entfernen Sie Schmutz, Steine, lose Rinde, Nägel, Klammern und Draht vom Baum.
- Die Sägekette darf während des Durchsägens oder danach weder den Erdboden noch einen anderen Gegenstand berühren.
- Sie haben eine bessere Kontrolle, wenn Sie mit der Unterseite des Schwertes (mit ziehender Sägekette) und nicht mit der Oberseite des Schwertes (mit schiebender Sägekette) sägen.
- Achten Sie darauf, dass die Sägekette nicht im Sägeschnitt festklemmt. Der Baumstamm darf nicht brechen oder absplintern.
- Beachten Sie die Vorsichtsmaßnahmen gegen Rückschlag (*Ursachen und Vermeidung eines Rückschlags, S. 11*)
- Reduzieren Sie gegen Ende des Schnitts den Anpressdruck ohne den festen Griff an den Handgriffen der Kettensäge zu lösen, um im Moment des "Durchsägens" die volle Kontrolle zu behalten.
- Die Kettensäge kann beim Schneiden unerwartet abrutschen. Dies geschieht insbesondere, wenn die Schiene auf runder, glatter oder harter Oberfläche keinen Halt findet oder wenn mit der Schienenspitze gesägt wird.? Halten Sie die Säge stets mit beiden Händen fest, stehen Sie sicher und vermeiden Sie es, nur mit der Schienenspitze anzusetzen.
- Warten Sie nach Fertigstellung des Schnitts den Stillstand der Kettensäge ab, bevor Sie diese entfernen.
- Schalten Sie den Motor der Kettensäge immer aus, bevor Sie von Baum zu Baum wechseln.

Bäume fällen

HINWEIS! Auf dem Gerät ist eine Visierlinie/ Fällrichtungsanzeiger (48). Setzen Sie die Kettensäge am Baum an (Abb. Q). Die Visierlinie/der Fällrichtungsanzeiger (48) gibt die Fällrichtung an. Setzen Sie die Fallkerbe und den Fällschnitt wie im Nachfolgenden beschrieben.

⚠️ WARNUNG! Es ist viel Erfahrung erforderlich, um Bäume zu fällen. Fällen Sie nur Bäume, wenn Sie sicher mit der Kettensäge umgehen können. Benutzen Sie die Kettensäge auf keinen Fall, wenn Sie sich unsicher fühlen.

⚠️ VORSICHT! Fällen Sie keinen Baum, wenn ein starker oder wechselnder Wind weht, wenn die Gefahr einer Eigentumsbeschädigung besteht oder wenn der Baum auf Leitungen treffen könnte. Beim Fällen von Bäumen ist darauf zu achten, dass andere Personen keiner Gefahr ausgesetzt werden, keine Versorgungsleitungen getroffen und keine Sachschäden verursacht werden. Sollte ein Baum mit einer Versorgungsleitung in Berührung kommen, so ist das Versorgungsunternehmen sofort in Kenntnis zu setzen.

⚠️ VORSICHT! Wir raten unerfahrenen Anwendern aus Sicherheitsgründen davon ab, einen Baumstamm mit einer Schwertlänge zu fällen, die kleiner ist als der Stammdurchmesser.

- Achten Sie darauf, dass sich keine Menschen oder Tiere in der Nähe des Arbeitsbereichs aufhalten. Der Sicherheitsabstand zwischen dem zu fällenden Baum und dem nächstliegenden Arbeitsplatz muss 2 ½ Baumlängen betragen.
- Achten Sie auf die Fällrichtung. Der Anwender muss sich in der Nähe des gefällten Baumes sicher bewegen können, um den Baum leicht ablängen und entasten zu können. Es ist zu vermeiden, dass der fallende Baum sich in einem anderen Baum verfängt.
- Beachten Sie die natürliche Fallrichtung, die von Neigung und Krümmhaftigkeit des Baumes, Windrichtung, der Lage größerer Äste und Anzahl der Äste abhängig ist.
- Halten Sie sich bei Sägearbeiten am Hang im Gelände oberhalb des zu fällenden Baumes auf. Der Baum wird nach dem Fällen wahrscheinlich bergab rollen oder rutschen.

- Kleine Bäume mit einem Durchmesser von 15-18 cm können gewöhnlich mit einem Schnitt abgesägt werden.
- Bei Bäumen mit einem größeren Durchmesser müssen Kerbschnitte und ein Fällschnitt angesetzt werden (Abb. K).
- Wird von zwei oder mehreren Personen gleichzeitig zugeschnitten und gefällt, so sollte der Abstand zwischen den fällenden und zuschneidenden Personen mindestens die doppelte Höhe des zu fällenden Baumes betragen.

Clappen Sie direkt nach Beenden des Sägevorgangs den Gehörschutz hoch, damit Sie Töne und Warnsignale hören können.

Vorgehen

1. Entasten (Abb. I)

Entfernen Sie nach unten hängende Äste, indem Sie den Schnitt oberhalb des Astes ansetzen. Entasten Sie niemals höher als bis zur Schulterhöhe.

2. Fluchtbereich (Abb. J)

Entfernen Sie das Unterholz rund um den Baum, um einen leichten Rückzug zu sichern. Der Fluchtbereich (1) sollte etwa um 45° versetzt hinter der geplanten Fällrichtung (2) liegen.

3. Fallkerbe schneiden (A) (Abb. K)

Setzen Sie eine Fallkerbe in die Richtung, in die der Baum fallen soll. Beginnen Sie mit dem unteren, horizontalen Schnitt. Die Schnitttiefe soll etwa 1/3 des Stammdurchmessers betragen. Machen Sie nun einen schrägen Sägeschnitt mit einem Schnittwinkel von ungefähr 45° von oben, der exakt auf den unteren Sägeschnitt trifft. Dadurch wird das Einklemmen der Sägekette oder der Führungsschiene beim Setzen des zweiten Kerbschnitts vermieden.

⚠️ WARNUNG! Treten Sie nie vor einen Baum, der eingekerbt ist.

4. Fällschnitt (B) (Abb. K)

Führen Sie den Fällschnitt von der anderen Seite des Stammes aus. Stehen Sie links vom Baumstamm und sägen Sie mit ziehender Sägekette (mit der Unterseite des Schwertes). Der Fällschnitt muss horizontal mindestens 5 cm oberhalb des horizontalen Kerbschnitts verlaufen. Er sollte so tief sein, dass der Abstand zur Kerbschnittlinie mindestens 1/10 des Stammdurchmessers beträgt. Der nicht durchgesägte Teil des Stammes wird als

Steg (Fälleiste) bezeichnet. Der Steg verhindert, dass sich der Baum dreht und in die falsche Richtung fällt. Sägen Sie diesen Steg nicht durch.

Bei Annäherung des Fällschnitts an den Steg sollte der Baum zu fallen beginnen. Wenn sich zeigt, dass der Baum nicht in die gewünschte Richtung fällt oder sich zurückneigt und die Sägekette festklemmt, den Fällschnitt unterbrechen. Zur Öffnung des Schnitts und zum Umliegen des Baumes in die gewünschte Falllinie Keile aus Holz, Kunststoff oder Aluminium verwenden.

5. Schieben Sie einen Fällkeil in den Fällschnitt, sobald die Schnitttiefe dies gestattet, um ein Festklemmen des Schwertes zu verhindern (Abb. L).
6. Wenn der Stammdurchmesser größer ist als die Länge des Schwertes, machen Sie zwei Schnitte (Abb. M).
7. Nach Ausführen des Fällschnitts fällt der Baum von selbst oder mit Hilfe des Fällkeils.

⚠️ WARNUNG! Sobald der Baum zu fallen beginnt, ziehen Sie die Kettensäge aus dem Schnitt heraus, stoppen den Motor, legen die Kettensäge ab und verlassen den Arbeitsplatz über den Rückzugsweg. Auf herunterfallende Äste achten und nicht stolpern.

Entasten

Entasten ist die Bezeichnung für das Entfernen von Ästen und Zweigen von einem gefällten Baum.

⚠️ VORSICHT! Verletzungsgefahr! Sägen Sie nie Äste ab, wenn Sie auf dem Baumstamm stehen. Behalten Sie den Rückschlagbereich im Auge, wenn Äste unter Spannung stehen.

(Abb. I)

- Entfernen Sie Stützzweige erst nach dem Ablängen.
- Sägen Sie unter Spannung stehende Äste von unten nach oben, um ein Festklemmen des Geräts zu verhindern.
- Verwenden Sie beim Absägen von dickeren Ästen dieselbe Technik wie beim *Ablängen*, S. 19.
- Arbeiten Sie links vom Stamm und so nah wie möglich an dem Gerät. Nach Möglichkeit ruht das Gewicht des Geräts auf dem Stamm.

- Wechseln Sie den Standort, um Äste jenseits des Stammes abzusägen.
- Längen Sie verzweigte Äste einzeln ab. Größere nach unten gerichtete Äste, die den Baum stützen, vorerst stehen lassen.
- Trennen Sie kleinere Äste mit einem Schnitt.

Ablängen

Ablängen ist das Sägen von gefällten Baumstämmen in kleine Abschnitte.

- Achten Sie auf einen sicheren Stand und die gleichmäßige Verteilung Ihres Körpergewichts auf beide Füße.
- Stützen Sie den Stamm, falls möglich, ab. Der Stamm sollte durch Äste, Balken oder Keile unterlegt und gestützt sein.
- Achten Sie darauf, dass die Sägekette beim Sägen den Erdboden nicht berührt.
- Stehen Sie bei abschüssigem Gelände oberhalb des Stammes.

Ablänghilfe montieren

(Abb. D)

1. Lösen Sie die vordere Mutter (17) der Kettenradabdeckung mit dem Kombiwerkzeug (25) ↷.
2. Befestigen Sie die Adaptermutter (42) der Ablänghilfe auf dem Schwertbolzen (33).
3. Ziehen Sie die Adaptermutter (42) mit dem Kombiwerkzeug (25) ↷ fest.
4. Ziehen Sie die Schnellkupplung (41) nach hinten und schieben Sie den Ablängstab (39) auf die Adaptermutter (42).
5. Lassen Sie die Schnellkupplung (41) los.
6. Überprüfen Sie den festen Sitz der Schnellkupplung (41) mit der Adaptermutter (42).

Sägen mit der Ablänghilfe

- Nur bei entasteten Stämmen verwenden, die waagrecht auf dem Boden liegen.
- Achten Sie auf die Länge des Stammes und auf Kräfte, die den vorherigen Schnittspalt schließen und den Endteller (40) einklemmen könnten. Bei Einklemmung des Endtellers (40) die Kettensäge sofort stoppen, Ablängstab (39) abkuppeln und die Klemmung lösen.
- Die Ablänghilfe darf nur während des Ablängvorgangs an der Kettensäge befestigt sein. Zum Entasten und Betanken der Kettensäge muss die Ablänghilfe entfernt werden (*Ablänghilfe demontieren*, S. 20).

- Nach etwa 100 Ablängvorgängen ist der feste Sitz der Ablänghilfe zu überprüfen und ggf. nachzuziehen.
- Achten Sie auf höchste Sauberkeit an der Adaptermutter (42) und der Schnellkupplung (41). Wenn das Kuppelsystem schwergängig wird, bitte schmieren.
- Vermeiden Sie Verbiegung, Schläge, Quetschungen, Scheuerstellen usw. am Ablängstab. Der Ablängstab muss regelmäßig auf Beschädigungen geprüft werden.

Ablänghilfe demontieren (Abb. D)

1. Ziehen Sie die Schnellkupplung (41) nach hinten und entfernen Sie den Ablängstab (39) von der Adaptermutter (42). Die Adaptermutter kann auf dem Schwertbolzen (33) bleiben.

Techniken beim Ablängen

Stamm liegt am Boden (Abb. E)

Sägen Sie von oben den Stamm ganz durch und achten Sie am Ende des Schnittes darauf, den Boden nicht zu berühren. Wenn die Möglichkeit besteht, den Stamm zu drehen, sägen Sie ihn zu 2/3 durch. Dann drehen Sie den Stamm um und sägen den Rest des Stammes von oben durch.

Stamm ist an einem Ende abgestützt (Abb. F)

Sägen Sie zuerst von unten nach oben (mit der Oberseite des Schwertes) 1/3 des Stammdurchmessers durch, um ein Splintern zu vermeiden. Sägen Sie dann von oben nach unten (mit der Unterseite des Schwertes) auf den ersten Schnitt zu, um ein Festklemmen zu vermeiden.

Stamm ist an beiden Enden abgestützt (Abb. G)

Sägen Sie zuerst von oben nach unten (mit der Unterseite des Schwertes) 1/3 des Stammdurchmessers durch. Sägen Sie dann von unten nach oben (mit der Oberseite des Schwertes), bis sich die Schnitte treffen.

Sägen auf einem Sägebock (Abb. H)

Halten Sie die Kettensäge mit beiden Händen fest und führen Sie die Maschine während des Sägens vor dem Körper. Wenn der Stamm durchtrennt wird, führen Sie die Maschine rechts am Körper vorbei (1). Halten Sie den linken Arm so gerade wie möglich (2). Achten Sie auf den herabfallenden Stamm. Stellen Sie sich so, dass der abge-

trennte Stamm keine Gefährdung darstellt. Achten Sie auf Ihre Füße. Der abgetrennte Stamm könnte beim Herabfallen Verletzungen verursachen. Halten Sie das Gleichgewicht (3).

Reinigung, Wartung und Lagerung

⚠ WARNUNG! Elektrischer Schlag! Verletzungsgefahr durch ungewollt anlaufendes Gerät. Führen Sie Wartungs- und Reinigungsarbeiten grundsätzlich bei ausgeschaltetem Motor und gezogenem Zündkerzenstecker (46) durch.

Lassen Sie Instandsetzungsarbeiten und Wartungsarbeiten, die nicht in dieser Anleitung beschrieben sind, von unserem Service-Center durchführen. Verwenden Sie nur Original-Ersatzteile.

⚠ VORSICHT! Die Kettensäge kann nach Gebrauch nachölen und Öl kann auslaufen, wenn sie seitlich oder auf dem Kopf gelagert wird. Das ist ein normaler Vorgang, bedingt durch die notwendige Lüftungsöffnung am oberen Tankrand und kein Grund zur Reklamation. Da jede Kettensäge während der Fertigung kontrolliert und mit Öl getestet wird, könnte trotz Ausleeren ein kleiner Rest im Tank sein, der während des Transportes das Gehäuse leicht mit Öl beschmutzt. Bitte säubern Sie das Gehäuse mit einem Lappen.

Reinigung

⚠ WARNUNG! Elektrischer Schlag! Spritzen Sie das Gerät niemals mit Wasser ab.

⚠ WARNUNG! Führen Sie Reinigungsarbeiten grundsätzlich bei ausgeschaltetem, abgekühltem Motor und gezogenem Zündkerzenstecker/aktiver Kettenbremse durch.

⚠ VORSICHT! Schnittverletzungen! Tragen Sie schnittfeste Handschuhe, wenn Sie mit der Sägekette oder mit dem Schwert hantieren.

HINWEIS! Beschädigungsgefahr. Chemische Substanzen können die Kunststoffteile des Gerätes angreifen. Verwenden Sie keine Reinigungs- bzw. Lösungsmittel.

Reinigen Sie die Maschine gründlich. Dadurch verlängern Sie die Lebensdauer der Maschine und vermeiden Unfälle.

Reinigung nach jeder Benutzung

- Halten Sie die Griffe frei von Benzin, Öl oder Fett. Reinigen Sie die Griffe gegebenenfalls mit einem feuchten, in Seifenlauge ausgewaschenem Lappen.
- Reinigen Sie die Sägekette. Benutzen Sie zur Reinigung der Sägekette keine Flüssigkeiten. Ölen Sie die Sägekette nach der Reinigung mit Kettenöl leicht ein.
- Entfernen Sie zur Reinigung auch die Kettenradabdeckung (15), um auch an dieser Stelle reinigen zu können.
- Reinigen Sie das Schwert (11).
- Reinigen Sie die Lüftungsschlitze und die Oberflächen der Maschine mit einem Pinsel oder trockenem Lappen.

- Reinigen Sie den Öldurchlass (36), um ein störungsfreies, automatisches Ölen der Sägekette während des Betriebs zu gewährleisten. Nehmen Sie hierzu einen Pinsel oder einen Lappen zur Hilfe, um Rückstände aus dem Öldurchlass auszuwischen.

Wartung

Wartungsintervalle

Führen Sie die in der nachfolgenden Tabelle aufgeführten Wartungsarbeiten regelmäßig durch. Durch regelmäßige Wartung Ihres Gerätes wird die Lebensdauer des Gerätes verlängert. Sie erreichen zudem optimale Schnittleistungen und vermeiden Unfälle.

Maschinenteil	Aktion	Vor jedem Gebrauch	Nach 10 Betriebsstunden	Nach jedem Gebrauch
Komponenten der Kettenbremse	Sichtprüfung, bei Bedarf ersetzen	✓		
Kettenrad (34)	Sichtprüfung, bei Bedarf ersetzen	✓		
Sägekette (10)	Sägekette prüfen, ölen, bei Bedarf nachschleifen oder ersetzen	✓		
Sägekette (10)	Sägekette reinigen und ölen			✓
Schwert (11)	<i>Schwert warten, S. 25</i>	✓		✓
Schwert (11)	<i>Schwert umdrehen, S. 25</i>		✓	
Öl-Automatik	Prüfen, bei Bedarf Öldurchlass reinigen	✓		
Kupplung	Stillstand im Leerlauf prüfen	✓		
Schrauben, Muttern, Bolzen	Prüfen und anziehen		✓	
Luftfilter (45)	<i>Luftfilter reinigen, S. 22</i>			✓
Zündkerze (47)	<i>Zündkerze prüfen/einstellen/wechseln, S. 22</i>		✓	

Kettenschmierung warten

Prüfen Sie vor Arbeitsbeginn den Ölstand und die Funktion der Kettenschmierung. **HINWEIS!** Betreiben Sie die Kettensäge mit zu wenig Öl, nimmt die Schnittleistung und die Lebenszeit der Sägekette ab, da die Sägekette schneller stumpf wird. Zu wenig Öl erkennen Sie an der Raucherentwicklung oder Verfärbung des Schwertes. Stellen Sie sicher, dass immer Öl auf die Kette fließt.

Öfluss einstellen (Abb. B)

Drehen Sie die Ölregulierungsschraube (32) an der Unterseite mit einem Schlitzschraubendreher.

- ☺: Öfluss erhöhen
- ☹: Öfluss verringern

Öldurchlass reinigen (Abb. C)

Reinigen Sie den Öldurchlass regelmäßig, um ein störungsfreies, automatisches Ölen der Sägekette während des Betriebs zu gewährleisten.

1. *Sägekette und Schwert demontieren, S. 22*

- Entfernen Sie Rückstände und Schmutz im Öldurchlass (36) mit einem Pinsel oder einem Lappen.
- Ist die Reinigung des Öldurchlass ohne Erfolg, lassen Sie die Kettensäge von unserem Kundendienst reparieren. Wenden Sie sich an das Service-Center.

Luftfilter reinigen

⚠ VORSICHT! Betreiben Sie das Gerät nie ohne Luftfilter. Staub und Schmutz gelangen ansonsten in den Motor und führen zu Schäden an der Maschine. Halten Sie den Luftfilter sauber.

Vorgehen (Abb. N)

- Schalten Sie den Motor aus und lassen Sie das Gerät abkühlen.
- Lockern Sie die Flügelmutter (43).
- Nehmen Sie die Luftfilterabdeckung (44) ab.
- Nehmen Sie den Luftfilter (45) heraus.
- Reinigen Sie den Luftfilter (45) mit Wasser und lassen Sie ihn an der Luft trocknen. **Benutzen Sie zum Reinigen niemals Benzin!**

HINWEIS! Ersetzen Sie den Luftfilter (45), wenn er verschlissen, beschädigt oder stark verschmutzt ist (*Ersatzteile und Zubehör*, S. 30).

- Setzen Sie den Luftfilter (45) wieder ein.
- Setzen Sie die Luftfilterabdeckung (44) wieder auf.
- Fixieren Sie die Luftfilterabdeckung wieder mit der Flügelmutter (43).

Zündkerze prüfen/einstellen/wechseln

⚠ VORSICHT! Verschlossene Zündkerzen oder ein zu großer Zündabstand führen zu einer Leistungsreduzierung des Motors.

Vorgehen (Abb. O)

- Schalten Sie den Motor aus und lassen Sie das Gerät abkühlen.
- Lösen Sie die Flügelmutter (43).
- Nehmen Sie die Luftfilterabdeckung (44) ab.
- Nehmen Sie den Luftfilter (45) heraus.
- Ziehen Sie den Zündkerzenstecker (46) von der Zündkerze (47) ab.
- Schrauben Sie die Zündkerze (47) \cup mit dem Kombiwerkzeug (25) heraus.
- Prüfen Sie den Zündabstand mit Hilfe einer Fühlerlehre (im Fachhandel erhältlich).

Der Elektrodenabstand muss 0,6-0,7 mm betragen.

- Stellen Sie den Abstand gegebenenfalls ein, indem Sie die Masse-Elektrode der Zündkerze (47) vorsichtig biegen.
- Reinigen Sie die Zündkerze (47) mit einer Drahtbürste.
- Setzen Sie die gereinigte und eingestellte Zündkerze (47) ein oder tauschen Sie beschädigte Zündkerzen gegen eine neue Zündkerze aus (*Ersatzteile und Zubehör*, S. 30).
- Stecken Sie den Zündkerzenstecker (46) wieder auf.
- Montieren Sie den Luftfilter (45) und die Luftfilterabdeckung (44) wieder.

Vergaser einstellen

Der Vergaser wurde werkseitig auf optimale Leistung voreingestellt. Sollten Nacheinstellungen erforderlich sein, lassen Sie die Einstellungen durch eine Fachwerkstatt durchführen.

Sägekette und Schwert demontieren

⚠ VORSICHT! Schnittverletzungen! Tragen Sie schnittfeste Handschuhe, wenn Sie mit der Sägekette oder mit dem Schwert hantieren.

Notwendige Werkzeuge und Hilfsmittel

- Kombiwerkzeug

Vorgehen

- Schalten Sie das Gerät aus, ziehen Sie den Zündkerzenstecker (46) (Abb. O) und lassen Sie das Gerät abkühlen.
- Stellen Sie das Gerät auf eine flache Oberfläche.
- Ziehen Sie den Kettenbremshebel (13) zum vorderen Handgriff (1).
- Drehen Sie die Kettenspannschraube (16) mit dem Kombiwerkzeug (25) \cup um die Spannung von der Sägekette (10) zu nehmen.
- Lösen Sie die beiden Muttern (17) der Kettenradabdeckung (15) mit dem Kombiwerkzeug (25).
- Nehmen Sie die Kettenradabdeckung (15) ab.
- Schieben Sie das Schwert (11) in Richtung Kettenrad (34) und nehmen Sie die Sägekette (10) und anschließend das Schwert (11) ab.

Sägekette und Schwert wechseln

Vor dem Wechsel der Sägekette ist die Nut der Führungsschiene von Schmutz zu reinigen, da bei vorhandenen Schmutzablagerungen die Sägekette aus der Schiene springen kann. Die Ablagerungen können auch das Kettenöl aufsaugen. Die Folge wäre, dass das Kettenöl nicht oder nur zu einem geringen Teil an die Schienenunterseite gelangt und die Schmierung verringert wird.

Voraussetzungen

- *Sägekette und Schwert demontieren*, S. 22

Vorgehen

1. Tauschen Sie das Schwert (11) und die Sägekette (10) aus.
2. Montieren Sie Schwert (11) und Sägekette (10) wie unter *Sägekette und Schwert montieren*, S. 23 beschrieben.

Sägekette und Schwert montieren

▲ VORSICHT! Führen Sie Wartungs- und Einstellarbeiten grundsätzlich bei ausgeschaltetem Motor und gezogenem Zündkerzenstecker (46) durch.

▲ VORSICHT! Schnittverletzungen! Tragen Sie schnittfeste Handschuhe, wenn Sie mit der Sägekette oder mit dem Schwert hantieren.

Hinweise

- Bevor Sie eine neue Sägekette montieren: Prüfen Sie das Schwert und das Kettenrad auf Beschädigung.

Notwendige Werkzeuge und Hilfsmittel

- Kombiwerkzeug

Vorgehen (Abb. C)

1. Stellen Sie das Gerät auf eine flache Oberfläche.
2. Deaktivieren Sie die Kettenbremse: Ziehen Sie den Kettenbremshebel (13) nach hinten zum vorderen Handgriff (1). Sie können die Kettenradabdeckung (15) nur dann wieder montieren, wenn das Kettenbremsband entspannt ist.
3. Setzen Sie das Schwert (11) auf die Schwertbolzen (33) auf und schieben Sie es an das Kettenrad (34).
4. Fädeln Sie die Sägekette (10) über das Kettenrad (34).
5. Legen Sie die Sägekette (10) auf der Oberseite des Schwerts (11) in die

Schwertnut. Beginnen Sie am Kettenrad (34). Es ist normal, wenn die Sägekette (10) durchhängt.

6. Ziehen Sie das Schwert (11) nach vorne, um die Sägekette (10) zu spannen.
7. Setzen Sie die Kettenradabdeckung (15) auf. Achten Sie darauf, dass der Kettenspannstift (38) in die Aufnahme (35) greift.
8. Ziehen Sie die beiden Muttern (17) der Kettenradabdeckung (15) handfest an. Das Schwert sollte sich noch bewegen lassen.
9. Sägekette Spannen: Drehen Sie Kettenspannschraube (16) mit dem Kombiwerkzeug (25) ⤴.
10. Ziehen Sie die Muttern (17) der Kettenradabdeckung (15) mit dem Kombiwerkzeug (25) fest.

Sägekette spannen

HINWEIS! Die Sägekette nicht in heißem Zustand nachspannen oder wechseln, da sie sich nach dem Abkühlen wieder etwas zusammenzieht. Bei Nichtbeachtung kann dies zu Schäden an der Führungsschiene oder dem Motor führen, da die Sägekette nun zu straff an dem Schwert anliegt.

Das regelmäßige Spannen der Sägekette dient der Sicherheit des Benutzers und reduziert bzw. verhindert Verschleiß und Kettenbeschäden. Wir empfehlen dem Benutzer, vor Arbeitsbeginn sowie in Abständen von ca. 10 Minuten die Kettenspannung zu kontrollieren und falls nötig zu korrigieren. Beim Arbeiten mit der Säge erwärmt sich die Sägekette und weitet sich dadurch etwas. Mit diesem "Nachlängen" ist besonders bei neuen Sägeketten zu rechnen.

Kettenspannung und Kettenschmierung beeinflussen in erheblichem Maß die Lebensdauer der Sägekette. Bei einer neuen Sägekette müssen Sie die Kettenspannung nach maximal 5 Schnitten nachstellen.

Die Sägekette ist richtig gespannt, wenn sie an der Schwertunterseite nicht durchhängt und sich mit der behandschuhten Hand ganz herumziehen lässt. Beim Ziehen an der Sägekette mit 9 N (ca. 1 kg) Zugkraft dürfen Sägekette und Schwert nicht mehr als 2 mm Abstand haben.

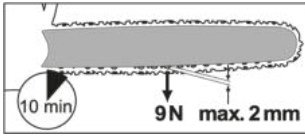

⚠ VORSICHT! Führen Sie Wartungs- und Einstellarbeiten grundsätzlich bei ausgeschaltetem Motor und gezogenem Zündkerzenstecker (46) durch.

Notwendige Werkzeuge und Hilfsmittel

- Kombiwerkzeug

Kettenspannung prüfen

Ziehen Sie die Sägekette (10) an der Oberseite des Schwertes (11) nach oben.

- Sägekette lässt sich fast nicht nach oben ziehen: Die Kettenspannung ist zu hoch. Entspannen Sie die Sägekette.
- Die Sägekette lässt sich so weit nach oben ziehen, dass die Treibglieder gerade nicht vollständig sichtbar sind: Die Kettenspannung ist richtig.
- Die Sägekette lässt sich so weit nach oben ziehen, dass die Treibglieder vollständig sichtbar sind: Die Kettenspannung ist zu niedrig. Spannen Sie die Sägekette.

Vorgehen (Abb. A)

1. Deaktivieren Sie die Kettenbremse: Ziehen Sie den Kettenbremshebel (13) nach hinten zum vorderen Handgriff (1). Sie können die Kettenradabdeckung (15) nur dann wieder montieren, wenn das Kettenbremsband entspannt ist.
2. Lockern Sie die Muttern (17) der Kettenradabdeckung (15) mit dem Kombiwerkzeug (25).
3. Sägekette Spannen: Drehen Sie Kettenspannschraube (16) mit dem Kombiwerkzeug (25) ⤴.
Sägekette Entspannen: Drehen Sie Kettenspannschraube (16) mit dem Kombiwerkzeug (25) ⤵.
4. Ziehen Sie die Muttern (17) der Kettenradabdeckung (15) mit dem Kombiwerkzeug (25) fest.

Bei einer neuen Sägekette müssen Sie die Kettenspannung nach maximal 5 Schnitten nachstellen.

Schneidzähne schärfen

⚠ VORSICHT! Verletzungsgefahr! Eine falsch geschärfte Sägekette erhöht die Rückschlaggefahr! Benutzen Sie schnittfeste Handschuhe, wenn Sie mit der Sägekette oder mit dem Schwert hantieren.

Eine scharfe Sägekette gewährleistet eine optimale Schnittleistung. Sie frisst sich mühelos durch das Holz und hinterlässt große, lange Holzspäne. Eine Sägekette ist stumpf, wenn Sie die Schneidausrüstung durch das Holz drücken müssen und die Holzspäne sehr klein sind. Bei einer sehr stumpfen Sägekette fallen keine Späne, sondern nur Holzstaub an.

Zum Schärfen der Sägekette sind Spezialwerkzeuge erforderlich, die gewährleisten, dass die Kette im richtigen Winkel und in der richtigen Tiefe geschärft wird. Für den unerfahrenen Benutzer von Kettensägen empfehlen wir, die Sägekette von einem Fachmann oder von einer Fachwerkstatt schärfen zu lassen. Wenn Sie sich das Schärfen der Kette zutrauen, gehen Sie entsprechend der Anleitung Ihres Sägekettenschärfgerätes (z. B. Parkside PSG 85 B2) vor.

- Die sägenden Teile der Sägekette sind die Schneidglieder, die aus einem Schneidzahn und einer Tiefenbegrenzernase bestehen. Der Höhenabstand zwischen diesen beiden bestimmt die Schärtiefe.
- Die Sägekette ist abgenutzt und muss gegen eine neue Sägekette ersetzt werden, wenn nur noch ca. 4 mm des Schneidzahns übrig ist.
- Beim Schärfen der Schneidzähne müssen folgende Werte berücksichtigt werden (Abb. P):
 - Schärfwinkel (30°)
 - Brustwinkel (60°)
 - Schärtiefe (0,65 mm)
 - Rundfeilendurchmesser (4,0 mm)

⚠ WARNUNG! Unfallgefahr! Abweichungen von den Maßangaben der Schneidengeometrie können zu einer Erhöhung der Rückschlagneigung der Maschine führen.

Notwendige Werkzeuge und Hilfsmittel

- Rundfeile
- Flachfeile

Vorgehen (Abb. P)

1. Schalten Sie den Motor aus und lassen Sie das Gerät abkühlen.

2. Schalten Sie das Gerät aus und entnehmen Sie den Akku.
3. Stellen Sie sicher, dass die Sägekette straff gespannt ist, um ein richtiges Schärfen zu ermöglichen.
4. Schärfen Sie nur von innen nach außen. Führen Sie die Rundfeile von der Innenseite des Schneidzahns nach außen. Heben Sie die Feile ab, wenn Sie diese zurückziehen.
5. Schärfen Sie zuerst die Zähne einer Seite. Drehen Sie dann die Sägekette um und schärfen Sie die Zähne der anderen Seite.
6. Kontrollieren Sie die Länge der Schneidglieder. Nach dem Schärfen müssen alle Schneidglieder gleich lang und breit sein.
7. Prüfen Sie nach jedem dritten Schärfen die Schärfentiefe (Tiefenbegrenzung) und feilen Sie die Höhe mit Hilfe einer Flachfeile nach. Die Tiefenbegrenzung sollte um ca. 0,65 mm gegenüber dem Schneidzahn zurückstehen.
8. Runden Sie nach dem Zurücksetzen die Tiefenbegrenzung nach vorne etwas ab.

Neue Sägekette einlaufen lassen

Bei einer neuen Sägekette verringert sich die Spannkraft nach einiger Zeit. Deshalb müssen Sie nach den ersten 5 Schnitten, spätestens nach 10 Minuten Sägezeit die Sägekette nachspannen (*Sägekette spannen*, S. 23).

⚠️ WARNUNG! Verletzungsgefahr! Befestigen Sie eine neue Sägekette nie auf einem abgenutzten Kettenrad oder auf einem beschädigten oder abgenutzten Schwert. Die Sägekette könnte abspringen oder reißen.

Schwert warten

⚠️ WARNUNG! Schnittverletzungen! Tragen Sie schnittfeste Handschuhe, wenn Sie mit der Sägekette oder mit dem Schwert hantieren.

Notwendige Werkzeuge und Hilfsmittel

- Kombiwerkzeug
- Flachfeile

Vorgehen (Abb. C)

1. Schalten Sie den Motor aus und lassen Sie das Gerät abkühlen.
2. Deaktivieren Sie die Kettenbremse: Ziehen Sie den Kettenbremshebel (13) nach hinten zum vorderen Handgriff (1).

Sie können die Kettenradabdeckung (15) nur dann wieder montieren, wenn das Kettenbremsband entspannt ist.

3. Lösen Sie die beiden Muttern (17) der Kettenradabdeckung (15) mit dem Kombiwerkzeug (25).
4. Drehen Sie die Kettenspannschraube (16) mit dem Kombiwerkzeug (25) ⤴, um die Spannung von der Sägekette (10) zu nehmen.
5. Nehmen Sie die Kettenradabdeckung (15), das Schwert (11) und die Sägekette (10) ab.
6. Prüfen Sie das Schwert (11) auf Abnutzung. Entfernen Sie Grate und begradiigen Sie die Führungsflächen mit einer Flachfeile.
7. Reinigen Sie den Öldurchlass (36), um ein störungsfreies, automatisches Ölen der Sägekette während des Betriebs zu gewährleisten.
8. Montieren Sie Schwert (11), Sägekette (10) und Kettenradabdeckung (15) und spannen Sie die Sägekette (10).

HINWEIS! Bei optimalem Zustand des Öldurchlasses sprüht die Sägekette wenige Sekunden nach Anlassen der Kettensäge automatisch etwas Öl ab.

Krallenanschlag wechseln

1. *Sägekette und Schwert demontieren*, S. 22
2. Lösen und entfernen Sie die Schrauben am Krallenanschlag (12).
3. Tauschen Sie den Krallenanschlag (12) aus.
4. Ziehen Sie die Schrauben am Krallenanschlag (12) fest.
5. *Sägekette und Schwert montieren*, S. 23

Schwert umdrehen

⚠️ VORSICHT! Schnittverletzungen! Tragen Sie schnittfeste Handschuhe, wenn Sie mit der Sägekette oder mit dem Schwert hantieren.

Hinweise

- Das Schwert (11) muss ca. alle 10 Arbeitsstunden umgedreht werden, um eine gleichmäßige Abnutzung zu gewährleisten.

Vorgehen (Abb. C)

1. *Sägekette und Schwert demontieren*, S. 22
2. Drehen Sie das Schwert um seine horizontale Achse.
Beachten Sie dabei die Laufrichtung der Sägekette
3. *Sägekette und Schwert montieren*, S. 23

Lagerung

- Entfernen Sie den Akku.
- Reinigen und warten Sie das Gerät vor der Lagerung.
- Bringen Sie den Kettenschutz (24) an.
- Das Kombiwerkzeug (25) kann zur Aufbewahrung am Kettenschutz (24) verstaut werden (Abb. A).
- Entleeren Sie den Öltank vor längeren Betriebspausen. Entsorgen Sie Altöl umweltgerecht (*Entsorgung/Umweltschutz*, S. 26).

Es können sich weiterhin Ölrreste in Schläuchen und im Gerät befinden, die während der Lagerung austreten könnten. Stellen Sie das Gerät zur Lagerung auf eine geeignete Unterlage/ in eine Ölwanne.

- Bewahren Sie das Gerät an einem trockenen und staubgeschützten Ort auf, außerhalb der Reichweite von Kindern.

Geräte mit Akku:

- Die Lagertemperatur für den Akku und das Gerät beträgt zwischen 15 °C und 25 °C. Vermeiden Sie während der Lagerung extreme Kälte oder Hitze, damit der Akku nicht an Leistung verliert.
- Nehmen Sie den Akku vor einer längeren Lagerung (z. B. Überwinterung) aus dem Gerät (separate Bedienungsanleitung für Akku und Ladegerät beachten).

Lagerung während Betriebspausen

▲ VORSICHT! Kraftstoffreste im Vergaser können zu Startproblemen oder permanenten Schäden am Gerät führen.

Bei Betriebspausen von bis zu 3 Monaten

1. Leeren Sie den Kraftstofftank an einem gut belüfteten Ort.
2. Starten Sie den Motor und lassen ihn im Leerlauf laufen, bis der Motor stoppt und der Vergaser frei von Kraftstoff ist.
3. Lassen Sie den Motor abkühlen (ca. 5 Minuten).

Weitere Maßnahmen bei Betriebspausen von mehr als 3 Monaten

1. Entfernen Sie die Zündkerze (47) mit dem Kombiwerkzeug (25) (*Zündkerze prüfen/ einstellen/wechseln*, S. 22).
2. Füllen Sie einen Teelöffel mit reinem Zweitakt-Öl in den Brennraum.
3. Ziehen Sie das Anwerfseil mehrmals langsam zum Verteilen des Öls im Innern des Motors.
4. Setzen Sie die Zündkerze (47) wieder ein.

Transport

- Bedecken Sie Schwert und Sägekette mit dem Kettenschutz (24), wenn Sie das Gerät transportieren.
- Auf kurzen Strecken am Arbeitsort: Tragen Sie das Gerät am vorderen Handgriff (1) mit dem Schwert nach hinten gerichtet.
- Schalten Sie das Gerät vor jedem Transport ab. Sichern Sie das Gerät während des Transportes (auch in Fahrzeugen) gegen Umkippen, um Verletzungen, Schäden oder Kraftstoffverlust zu vermeiden.
- Schalten Sie das Gerät vor jedem Transport ab und entfernen Sie den Akku. Sichern Sie das Gerät während des Transportes (auch in Fahrzeugen) gegen Umkippen, um Verletzungen, Schäden oder Ölverlust zu vermeiden.
- Auf längeren Strecken oder in Fahrzeugen: Transportieren Sie das Gerät in der mitgelieferten Tragetasche (26).

Entsorgung/Umweltschutz

Entsorgen Sie das Gerät nach örtlichen Vorschriften. Für weitere Informationen erkundigen Sie sich bitte bei Ihrer zuständigen Verwaltung.

- Geben Sie Altöl und Benzinreste nicht in die Kanalisation oder in den Abfluss. Entsorgen Sie Altöl und Benzinreste umweltgerecht - geben Sie diese an einer Entsorgungsstelle ab.
- Führen Sie Gerät, Zubehör und Verpackung einer umweltgerechten Wiederverwertung zu.
- Maschinen gehören nicht in den Hausmüll.

- Entleeren Sie Öl- und Benzintanks sorgfältig und geben Sie Ihr Gerät an einer Verwertungsstelle ab.
- Entsorgen Sie leere Öl- und Kraftstoffbehälter umweltgerecht.
- Die verwendeten Kunststoff- und Metallteile können sortenrein getrennt werden und so einer Wiederverwendung zugeführt werden.
- Bei weiteren Fragen wenden Sie sich an das Service-Center.

Nehmen Sie den Akku aus dem Gerät und führen Sie Gerät, Akku, Zubehör und Verpackung einer umweltgerechten Wiederverwertung zu.



Elektrogeräte gehören nicht in den Hausmüll.

Das Symbol der durchgestrichenen Mülltonne bedeutet, dass dieses Elektro- bzw. Elektronikgerät am Ende seiner Lebensdauer nicht im Hausmüll entsorgt werden darf, sondern vom Endnutzer einer getrennten Sammlung zugeführt werden muss.

Richtlinie 2012/19/EU über Elektro- und Elektronik-Altgeräte:

Verbraucher sind gesetzlich dazu verpflichtet, Elektro- und Elektronikgeräte am Ende ihrer Lebensdauer einer umweltgerechten Wiederverwertung zuzuführen. Auf diese Weise wird eine umwelt- und ressourcenschonende Verwertung sichergestellt. Je nach Umsetzung in nationales Recht können Sie folgende Möglichkeiten haben:

- an einer Verkaufsstelle zurückgeben,
- an einer offiziellen Sammelstelle abgeben,
- an den Hersteller/Inverkehrbringer zurücksenden.

Nicht betroffen sind den Altgeräten beigefügte Zubehörteile und Hilfsmittel ohne Elektrobestandteile.

Zusätzliche Entsorgungshinweise für Deutschland

Das Gerät ist bei eingerichteten Sammelstellen, Wertstoffhöfen oder Entsorgungsbetrieben abzugeben. Zudem sind Vertreiber von Elektro- und Elektronikgeräten sowie Vertreiber von Lebensmitteln zur Rücknahme verpflichtet. LIDL bietet Ihnen Rückgabemöglichkeiten direkt in den Filialen und Märkten

an. Rückgabe und Entsorgung sind für Sie kostenfrei.

Beim Kauf eines Neugerätes haben Sie das Recht, ein entsprechendes Altgerät unentgeltlich zurückzugeben.

Zusätzlich haben Sie die Möglichkeit, unabhängig vom Kauf eines Neugerätes, unentgeltlich (bis zu drei) Altgeräte abzugeben, die in keiner Abmessung größer als 25 cm sind. Bitte entnehmen Sie vor der Rückgabe Batterien oder Akkumulatoren, sowie Lampen, die zerstörungsfrei entnommen werden können und führen diese einer separaten Sammlung zu.

Akkus umweltgerecht entsorgen



Der Akku darf am Ende der Nutzungszeit nicht über den Haushaltsmüll entsorgt werden. Werfen Sie den Akku nicht ins Feuer (Explosionsgefahr) oder ins Wasser. Beschädigte Akkus können der Umwelt und ihrer Gesundheit schaden, wenn giftige Dämpfe oder Flüssigkeiten austreten.

Sie sind verpflichtet, defekte oder ausgelebte Akkus umweltgerecht zu entsorgen. (Verordnung (EU) 2023/1542 über Batterien und Altbatterien; Schweiz: ChemRRV Anhang 2.15)

- Öffnen Sie Akkus nicht und vermeiden Sie eine mechanische Beschädigung. Es besteht die Gefahr eines Kurzschlusses und es können Dämpfe austreten, die die Atemwege reizen.
- Aus Sicherheitsgründen sollten Akkus vor der Entsorgung entladen werden.
- Kleben Sie die Pole ab, um Kurzschlüsse zu vermeiden.
- Entsorgen Sie Akkus über den Handel oder eine Sammelstelle.
- **Beschädigte Akkus**
Behandeln Sie äußerlich beschädigte Akkus besonders vorsichtig!
 - Berühren Sie beschädigte Akkus nicht mit bloßen Händen.
 - Falls Sie die Pole nicht abkleben können, geben Sie Akkus einzeln in eine Plastiktüte.
 - Geben Sie beschädigte Akkus einzeln in einen nicht brennbaren, verschließbaren Behälter, der noch mit Sand gefüllt werden kann.

- Bringen Sie beschädigte Akkus zu einer Sammelstelle mit Fachpersonal.

Fehlersuche

Die folgende Tabelle hilft Ihnen kleine Störungen zu beseitigen:

Problem	Mögliche Ursache	Fehlerbehebung
Gerät startet nicht	Kein Kraftstoff im Tank	Kraftstoff auffüllen
	Falsche Startreihenfolge	<i>Ein- und Ausschalten, S. 15</i>
	E-Starter (3) defekt	Wenden Sie sich an das Service-Center.
	Motor defekt	Wenden Sie sich an das Service-Center.
	Zündkerze (47) abgenutzt	<i>Zündkerze prüfen/einstellen/wechseln, S. 22</i>
Sägekette läuft nicht	Kettenbremse blockiert Sägekette (10)	<i>Kettenbremse prüfen, S. 15</i>
Schlechte Schneidleistung	Sägekette (10) falsch montiert	<i>Sägekette und Schwert montieren, S. 23</i>
	Sägekette (10) stumpf	<ul style="list-style-type: none"> • <i>Schneidzähne schärfen, S. 24</i> • <i>Sägekette und Schwert wechseln, S. 23</i>
	Kettenspannung ungenügend	<i>Sägekette spannen, S. 23</i>
Gerät läuft schwer, Sägekette springt ab	Kettenspannung ungenügend	<i>Sägekette spannen, S. 23</i>
Sägekette wird heiß, Rauchentwicklung beim Sägen, Verfärbung der Schiene	Zu wenig Kettenöl	<ul style="list-style-type: none"> • <i>Ölstand und Öl-Automatik prüfen</i> • <i>Kettenöl einfüllen, S. 14</i> • <i>Kettenschmierung warten, S. 14</i> • <i>Wenden Sie sich an das Service-Center.</i>

Service

Garantie

Sehr geehrte Kundin, sehr geehrter Kunde, Sie erhalten auf dieses Produkt 5 Jahre Garantie ab Kaufdatum. Im Falle von Mängeln dieses Produkts stehen Ihnen gegen den Verkäufer des Produkts gesetzliche Rechte zu. Diese gesetzlichen Rechte werden durch unsere im Folgenden dargestellte Garantie nicht eingeschränkt.

Garantiebedingungen

Die Garantiefrist beginnt mit dem Kaufdatum. Bitte bewahren Sie den Original-Kassenbon gut auf. Diese Unterlage wird als Nachweis für den Kauf benötigt. Tritt inner-

halb von fünf Jahren ab dem Kaufdatum dieses Produkts ein Material- oder Fabrikationsfehler auf, wird das Produkt von uns – nach unserer Wahl – für Sie kostenlos repariert oder ersetzt. Diese Garantieleistung setzt voraus, dass innerhalb der Fünf-Jahres-Frist das defekte Produkt und der Kaufbeleg (Kassenbon) vorgelegt und schriftlich kurz beschrieben wird, worin der Mangel besteht und wann er aufgetreten ist.

Wenn der Defekt von unserer Garantie gedeckt ist, erhalten Sie das reparierte oder ein neues Produkt zurück. Mit Reparatur oder Austausch des Produkts beginnt kein neuer Garantiezeitraum.

Garantiezeit und gesetzliche Mängelansprüche

Die Garantiezeit wird durch die Gewährleistung nicht verlängert. Dies gilt auch für ersetzte und reparierte Teile. Eventuell schon beim Kauf vorhandene Schäden und Mängel müssen sofort nach dem Auspacken gemeldet werden. Nach Ablauf der Garantiezeit anfallende Reparaturen sind kostenpflichtig.

Garantieumfang

Das Produkt wurde nach strengen Qualitätsrichtlinien sorgfältig produziert und vor Anlieferung gewissenhaft geprüft.

Die Garantieleistung gilt für Material- oder Fabrikationsfehler. Diese Garantie erstreckt sich nicht auf Produktteile, die normaler Abnutzung ausgesetzt sind und daher als Verschleißteile angesehen werden können (z. B. Sägekette) oder für Beschädigungen an zerbrechlichen Teilen .

Diese Garantie verfällt, wenn das Produkt beschädigt, nicht sachgemäß benutzt oder nicht gewartet wurde. Für eine sachgemäße Benutzung des Produkts sind alle in der Betriebsanleitung aufgeführten Anweisungen genau einzuhalten. Verwendungszwecke und Handlungen, von denen in der Betriebsanleitung abgeraten oder vor denen gewarnt wird, sind unbedingt zu vermeiden.

Das Produkt ist lediglich für den privaten und nicht für den gewerblichen Gebrauch bestimmt. Bei missbräuchlicher und unsachgemäßer Behandlung, Gewaltanwendung und bei Eingriffen, die nicht von unserer autorisierten Service-Niederlassung vorgenommen wurden, erlischt die Garantie.

Abwicklung im Garantiefall

Um eine schnelle Bearbeitung Ihres Anliegens zu gewährleisten, folgen Sie bitte den folgenden Hinweisen:

- Bitte halten Sie für alle Anfragen den Kassenbonn und die Artikelnummer (IAN 495712_2504) als Nachweis für den Kauf bereit.
- Die Artikelnummer entnehmen Sie bitte dem Typenschild am Produkt, einer Gravur am Produkt, dem Titelblatt der Bedienungsanleitung (unten links) oder dem Aufkleber auf der Rück- oder Unterseite des Produktes.
- Sollten Funktionsfehler oder sonstige Mängel auftreten, kontaktieren Sie zunächst das nachfolgend benannte Ser-

vise-Center **telefonisch** oder nutzen Sie unser **Kontaktformular**, das Sie auf parkside-diy.com in der Kategorie **Service** finden.

- Ein als defekt erfasstes Produkt können Sie, nach Rücksprache mit unserem Service-Center unter Beifügung des Kaufbelegs (Kassenbons) und der Angabe, worin der Mangel besteht und wann er aufgetreten ist, für Sie portofrei an die Ihnen mitgeteilte Service-Anschrift übersenden. Um Annahmeprobleme und Zusatzkosten zu vermeiden, benutzen Sie unbedingt nur die Adresse, die Ihnen mitgeteilt wird. Stellen Sie sicher, dass der Versand nicht unfrei, per Sperrgut, Express oder sonstiger Sonderfracht erfolgt. Senden Sie das Produkt bitte inkl. aller beim Kauf mitgelieferten Zubehörteile ein und sorgen Sie für eine ausreichend sichere Transportverpackung.



Auf parkside-diy.com können Sie diese und viele weitere Handbücher einsehen und herunterladen. Mit diesem QR-Code gelangen Sie direkt auf parkside-diy.com. Wählen Sie Ihr Land aus, und suchen Sie über die Suchmaske nach den Bedienungsanleitungen. Durch Eingabe der Artikelnummer (IAN) 495712_2504 können Sie Ihre Bedienungsanleitung öffnen.

Reparatur-Service

Für Reparaturen, **die nicht der Garantie unterliegen**, wenden Sie sich an das Service-Center. Dort erhalten Sie gerne einen Kostenvoranschlag.

- Wir können nur Geräte bearbeiten, die ausreichend verpackt und frankiert eingesandt wurden.

Hinweis: Bitte senden Sie Ihr Gerät gereinigt und mit Hinweis auf den Defekt an die vom Service-Center genannte Adresse.

- Nicht angenommen werden unfrei eingeschickte Geräte sowie Geräte, die per Sperrgut, Express oder mit sonstiger Sonderfracht versendet wurden.
- Wir entsorgen Ihre eingesendeten, defekten Geräte kostenlos.

Service-Center

DE Service Deutschland
Tel.: 0800 88 55 300
Kontaktformular auf parkside-diy.com
IAN 495712_2504

AT Service Österreich
Tel.: 0800 447750
Kontaktformular auf parkside-diy.com
IAN 495712_2504

CH Service Schweiz
Tel.: 0800 56 36 01
Kontaktformular auf parkside-diy.com
IAN 495712_2504

BE Service Belgien
Tel.: 0800 12614
Kontaktformular auf parkside-diy.com
IAN 495712_2504

Importeur

Bitte beachten Sie, dass die folgende Anschrift keine Serviceanschrift ist. Kontaktieren Sie zunächst das oben genannte Service-Center.

Grizzly Tools GmbH & Co. KG
Stockstädter Str. 20
63762 Großostheim
DEUTSCHLAND
www.grizzlytools.de

Ersatzteile und Zubehör

Ersatzteile und Zubehör erhalten Sie unter www.grizzlytools.shop. Sollten bei Ihrem Bestellvorgang Probleme auftreten, kontaktieren Sie uns über unseren Online-Shop. Bei weiteren Fragen wenden Sie sich an: *Service-Center, S. 30*

Pos.-Nr.	Bezeichnung	Best.-Nr.
9	Tankdeckel (Kettenöl)	91115902
47	Zündkerze	91115903
15	Kettenradabdeckung	91115914
45	Luftfilter	91115910
37	Kettenfangbolzen	91115907

⚠ WARNUNG! Eine sichere Verwendung der Kettensäge ist nur mit zugelassenen Sägeketten und Führungsschienen möglich. Der Einsatz nicht zugelassener Kombinationen kann ernsthafte oder sogar tödliche Verletzungen verursachen.

nen kann ernsthafte oder sogar tödliche Verletzungen verursachen.

- **Schwert:**
 - BE18-72-5810P (Kangxin)
 - 188PXBK095 (Oregon)
- **Sägekette:**
 - .325.058x72DL (Kangxin)
 - 21BPX072X (Oregon)

Original-EU-Konformitätserklärung

Produkt: **Benzin-Kettensäge mit Elektrostart**

Modell: **PPBKS 56 C3**

Seriennummer: 000001–029000

Der oben beschriebene Gegenstand der Erklärung erfüllt die einschlägigen Harmonisierungsrechtsvorschriften der Union:

**2006/42/EG • 2014/30/EU • 2000/14/EG & 2005/88/EG
• (EU) 2016/1628 & (EU) 2018/989 • 2011/65/EU & (EU) 2015/863**

Der oben beschriebene Gegenstand der Erklärung erfüllt die Vorschriften der Richtlinie 2011/65/EU des Europäischen Parlaments und des Rates vom 8. Juni 2011 zur Beschränkung der Verwendung bestimmter gefährlicher Stoffe in Elektro- und Elektronikgeräten.

Um die Konformität zu gewährleisten, wurden folgende harmonisierte Normen sowie nationale Normen und Bestimmungen angewendet:

EN ISO 11681-1:2022 • EN ISO 14982:2009 • EN IEC 63000:2018

In Übereinstimmung mit der Richtlinie 2000/14/EG über Geräuschemissionen wird Folgendes bestätigt: Schalleistungspegel L_{WA}

- gemessen: 113,9 dB;
- garantiert: 116 dB

Angewandtes Konformitätsbewertungsverfahren nach 2000/14/EG, Anhang VI.

EG-Baumusterprüfbescheinigung

- Nummer: M6A 036607 2364 Rev. 00
- Notifizierte Stelle: TÜV SÜD Product Service GmbH • NB: 0123
Ridlerstraße 65 • 80339 München • Deutschland

Die alleinige Verantwortung für die Ausstellung dieser Konformitätserklärung trägt der Hersteller:



Grizzly Tools GmbH & Co. KG
Stockstädter Str. 20
63762 Großostheim
DEUTSCHLAND
15.12.2025

Christian Frank
Dokumentationsbevollmächtigter

Table of Contents

Introduction..... 32
 Proper use.....32
 Scope of delivery/accessories..... 33
 Overview.....33
 Description of functions.....33
 Technical data..... 34

Safety information.....35
 Meaning of the safety information..... 35
 Pictograms and symbols..... 35
 Safety instructions for petrol chainsaws..... 36
 Causes and Operator Prevention of Kickback..... 38
 Residual risks.....38

Preparation..... 38
 Safety devices.....39
 Checking the battery charge level..... 39
 Charging the battery..... 39

Operation..... 39
 Before operation..... 39
 Switching on and off..... 41
 Sawing techniques.....43

Cleaning, maintenance and storage..... 46
 Cleaning.....46
 Maintenance.....46
 Storage..... 51

Transport.....51

Disposal/environmental protection.....52
 Dispose of batteries in an environmentally friendly manner..... 52

Troubleshooting..... 53

Service..... 53
 Guarantee..... 53
 Repair service..... 54
 Service Centre..... 54
 Importer..... 55

Spare parts and accessories..... 55

Translation of the original EU declaration of conformity..... 56

Exploded view..... 300

Introduction

Congratulations on purchasing your new petrol chainsaw (hereinafter referred to as product or device). You have chosen a high-quality device. This device was quality-tested and subjected to a

final inspection during production, therefore ensuring proper functioning of your device. In some cases, residual amounts of lubricants may be present on or in the device. This is not a flaw or a defect and is no cause for concern.



The instruction manual forms part of this device. It contains important information on safety, use and disposal. Read the instruction manual carefully. Familiarise yourself with the controls and how to use the device correctly. Use the device only as described and for the stated fields of application. Store the instruction manual carefully and ensure that all documents are handed over in the event that the device is passed on to another user.

Proper use

This device is only intended for the following use:

- Sawing wood outdoors

The device is not intended for any other types of application. This typically includes cutting masonry, plastic, stone, metal, food or wood containing foreign objects (e.g. nails or screws).

The device is intended for use by adults. Children under the age of 16 may not use the device, except under supervision.

The chainsaw may only be used by one person. The user must wear appropriate personal protective equipment (PPE). The chainsaw must be held with the right hand on the rear handgrip and the left hand on the front handgrip.

Before using the device, the user must read and understand all information and instructions in the instruction manual.

Any other use that is not expressly permitted in this instruction manual may pose a serious hazard to the user and result in damage to the device. The operator or user of the machine is responsible for any accidents or personal injury and/or material damage to third parties or their property. The machine is intended to be used by do-it-yourselfers. It was not designed for heavy commercial use. The warranty is void in the case of commercial use. The manufacturer is not liable for damage caused by improper use or incorrect operation.

The device is part of the **X 20 V TEAM** series and can be operated with batteries of the **X 20 V TEAM** series. Batteries of the **X 20 V TEAM** series may only be charged using chargers of the **X 20 V TEAM** series.

Scope of delivery/accessories

Unpack the device and check that everything is present.

Dispose of the packaging material properly.

- Petrol Chainsaw
 - Blade bar (pre-assembled)
 - Saw chain (pre-assembled)
- Cutting aid
- Chain guard
- Oil bottle (500 ml, Organic saw chain oil)
- Fuel mixing bottle
- Combination tool
- Carrier bag
- Original instructions
- Rechargeable battery and charger with instruction manual

Overview

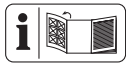

The illustrations for the device can be found on the front and back fold-out page.

Fig. A

- 1 Front handle
- 2 Starter handle
- 3 Electric starter
- 4 Throttle lock
- 5 Rear handle
- 6 Hand protection
- 7 Throttle lever
- 8 Tank cover (Fuel)
- 9 Tank cover (Chain oil)
- 10 Saw chain
- 11 Blade bar
- 12 Chain catch
- 13 Chain brake lever/Front hand protection
- 14 Battery holder
- 15 Sprocket cover
- 16 Chain tensioner screw
- 17 Nut
- 18 Cold start lever (choke)
- 19 Fuel pump

- 20 Off button
- 21 Fuel mixing bottle
- 22 Oil bottle
- 23 Cutting aid
- 24 Chain guard
- 25 Combination tool
- 26 Carrier bag
- 27 Battery
- 28 Button (Charge level indicator)
- 29 Charge level indicator
- 30 Battery release
- 31 Charger

Fig. B

- 32 Oil regulating screw
- #### Fig. C
- 33 Blade bar bolt
 - 34 Sprocket
 - 35 Receptacle (Chain tensioner pin)
 - 36 Oil passage
 - 37 Chain catching bolt
 - 38 Chain tensioner pin

Fig. D

- 39 Cutting rod
- 40 End plate
- 41 Quick connector
- 42 Adapter nut

Fig. N

- 43 Wing nut
- 44 Air filter cover
- 45 Air filter

Fig. O

- 46 Spark plug connector
- 47 Spark plug

Fig. Q

- 48 Sight line/Felling direction indicator

Description of functions

The circulating saw chain is guided over a blade bar (guide rail). The chainsaw is equipped with a quick-stop chain brake. An automatic oil system ensures continuous chain lubrication. The device is provided

with various protective devices to protect the user.

Please refer to the descriptions below for information on how the operating elements work.

Technical data

Petrol Chainsaw PPBKS 56 C3

- Displacement 56.5 cm³
- Max. engine power 2.2 kW (3.0 PS)
- Engine speed
- Idling n₀ 3000±300 min⁻¹
- with blade bar and saw chain n_{max}
- 11500 min⁻¹
- Tank volume
- Chain oil 260 cm³ (0.26 l)
- Fuel 550 cm³ (0.55 l)
- Approved fuel ROZ 95 (E10)
- Fuel mixing ratio 40:1
- Approved two-stroke engine oil
- ISO-L-EGD, JASO FD
- Emission level V
- Carbon dioxide emission value (CO₂) determined by an EU type approval procedure: 1183.52 g/kWh

Engine manufacturer

- Trade name: MEILIN
- Company name: Yongkang Meilin Machinery Co., Ltd.
- Contact address in the Union: 3rd floor, Building 2, No. 220 Shangpu Road, Dongcheng Street, Yongkang City, Jinhua City, Zhejiang Province, China

- Chain speed v_{max} 22.15 m/s
- Protection type IPX0
- Weight, empty tank/with battery
- without blade bar and saw chain 6.67 kg
- with blade bar and saw chain 7.75 kg
- Saw chain Kangxin .325.058x72DL
- Chain speed v₀ 22.15 m/s
- Chain pitch 8,25 mm (0,325")
- Number of driving elements 72
- Drive link thickness 1.5 mm
- Blade bar Kangxin BE18-72-5810P
- Blade bar type 18"
- Blade bar length 52 cm (520 mm)
- Cutting length 45 cm (450 mm)
- Chain sprocket pitch 8.25 mm (0,325")
- Number of teeth (chain sprocket) 7

- Sound pressure level (L_{pA})
- 93.9 dB; K_{pA}=3 dB
- Sound power level (L_{WA})
- Guaranteed 116 dB
- Measured 113.9 dB; K_{WA}=2.43 dB

⚠ CAUTION! Hearing damage! Wear ear protection.
Vibration (a_H)

- Front handle 8.945 m/s²; K=1.5 m/s²
- Rear handle 9.460 m/s²; K=1.5 m/s²
- Battery Li-Ion
- Temperature
- Charging ≤50 °C
- Operation 4 – 40 °C
- Storage 15 – 25 °C
- PARKSIDE Performance Smart battery
- Smart PAPS 204 A1/Smart PAPS 208 A1
- Operating frequency/Frequency band
- 2400-2483,5 MHz
- transmitted power ≤20 dBm

Levels of noise and vibration were determined according to the standards and regulations in the declaration of conformity.

The specified total vibration value and the stated noise emission value have been measured according to a standardised test method and can be used to compare one device with another. The specified total vibration value and the stated specified noise emission value can also be used for a provisional assessment of the load.

⚠ WARNING! The vibration and noise emissions may deviate from the specified values during actual use of the device, depending on how the device is being used. Safety measures for the protection of the operator are to be determined that are based on an estimate of the actual vibration load under the real operating conditions (for this, all parts of the operating cycle are to be taken into account, for example, times in which the device is turned off, and those during which it is turned on but running without a load).

X 20 V TEAM

The device is part of the **X 20 V TEAM** series and can be operated with batteries of the **X 20 V TEAM** series. Batteries of the **X 20 V TEAM** series may only be charged using chargers of the **X 20 V TEAM** series. We recommend that you operate this appliance with the following batteries only:

PAP 20 B1, PAP 20 B3, Smart PAPS 204 A1, Smart PAPS 208 A1, Smart PAPS 2012 A1

We recommend charging these batteries with the following chargers: PLG 20 A3, PLG 20 A4, PLG 20 C1, PLG 20 C2, PLG 20 C3, PLG 201 A1, PDSLGL 20 A1, PDSLGL 20 B1, PDSLGL 20 B2, Smart PLGS 2012 A1

Rechargeable battery and charger technical data: See separate manual.

Safety information

This section deals with the basic safety instructions for using the device.

⚠ WARNING! Injury and property damage due to improper handling of battery. Observe the safety information and notes on charging and proper use as shown in the instruction manual for your battery and charger from the series **X 20 V TEAM**. A detailed description of the charging process and further information can be found in these separate operating instructions.

⚠ WARNING! A chainsaw is a dangerous piece of equipment that can cause serious or even fatal injuries if used incorrectly or carelessly. Therefore, for your safety and the safety of others, always observe the following safety instructions and ask an expert for advice if you are unsure.

Meaning of the safety information

⚠ DANGER! If you do not observe this safety instruction, an accident will occur. The result of which is severe bodily injury or death.

⚠ WARNING! If you do not observe this safety instruction, an accident may occur. The result of which is likely severe bodily injury or death.

⚠ CAUTION! If you do not observe this safety instruction, an accident will occur. The result of which is likely minor or moderate bodily injury.

NOTICE! If you do not observe this safety instruction, an accident will occur. The result of which is possible damage to property.

Pictograms and symbols

Symbols on the device

NOTICE! Familiarise yourself with all operating elements before starting work. Practise using the chainsaw and have an expert explain the function, mode of operation and saving techniques to you.

NOTICE! The saw chain does not rotate when the chain brake is locked into place. Release the chain brake by pulling the chain brake lever towards the front handle.



Attention!



Read the instruction manual



Use eye protection and hearing protection
Use head protection



Use protective gloves



Wear safety shoes with firm soles!



Wear clothing with cut resistant inserts!



Always work with both hands!



Open flames, fire, open ignition sources and smoking are prohibited.



Use of the device in the rain or a damp environment is prohibited.



Attention! Kickback - be aware that you may experience kickback while working with the machine.





Caution! Hot surfaces, burn risk!





Guaranteed sound power level L_{WA} in dB.

 Volume of chain oil tank

 Saw chain oiling

 Stopping the device

 Choke closed
 Choke open

 18" Blade bar type

 CHAIN OIL MAX MIN Adjusting the chain lubrication

 + 40:1 Mixing ratio fuel to 2-stroke oil: 40:1, ONLY use fuel mixture

 x6 Press the petrol pump six times

 ROZ 95 Fuel to be used

 ISO-L-EGD JASO FD 2-stroke oil to be used

Graphical symbol on chain brake lever

 Chain brake (activated/deactivated)

Graphical symbol on sprocket cover

 Direction of travel of saw chain

 Chain brake (open/closed)

 Adjusting the chain tension

Graphical symbol on blade bar

 Blade bar type

 Groove width

 Chain pitch



 Number of driving elements

Symbol on the hangtag

 Activate the chain brake

 6x Press the fuel pump

 Pull the cold start lever (choke)

 3-4x /  Pull the starter cord or activate the electric starter

 Operate the throttle lock and throttle lever

 Deactivate the chain brake

Safety instructions for petrol chainsaws

Attention! Read the following safety information to prevent personal injury and damage to property.

General Information

- This appliance must not be used by persons (including children) with reduced physical, sensory or mental capabilities, or lack of experience and knowledge. Children must be supervised to ensure that they do not play with the appliance.
- **Pay attention to noise protection and local regulations when working in the forest with chainsaws. Local regulations may require a suitability test.** Check with the forestry administration.
- **Do not use the chainsaw when you are tired or ill or after taking alcohol, tablets or drugs.** Always have a break on time.
- **Cut wood only. Do not use chain saw for purposes not intended. For example: do not use chain saw for cutting metal, plastic, masonry or non-wood building materials.** Use of the chain saw for operations different than intended could result in a hazardous situation.

Preparation

- **When working, always wear suitable work clothes that allow freedom of movement.** This includes a hard hat, hearing protection, safety goggles or face protection, hand protection and cut pro-

tection: Leg protection and non-slip foot protection.

- **Dust may be generated when sawing dry wood.** Wear a suitable dust mask.
- Ensure that the handles are dry and clean when working.
- **Do not work with a damaged or incomplete chainsaw or one which has been converted without the permission of the manufacturer. Never use the chainsaw with defective protective equipment.** Before use, check the safety status of the chainsaw, in particular the blade bar and the chain.
- Do not start the chainsaw in a closed or poorly ventilated area as there is a risk of inhaling engine exhaust fumes.
- Never start the chainsaw before the blade bar, saw chain and sprocket cover are fitted correctly.

Operation

- Please make sure that no other persons or animals are present in your work area.
- Only start when the working area is free of obstacles and you have planned a retreat path from the falling tree.
- **Always hold the chain saw with your right hand on the rear handle and your left hand on the front handle.** Holding the chain saw with a reversed hand configuration increases the risk of personal injury and should never be done.
- **Hold the chain saw by insulated gripping surfaces only, because the saw chain may contact hidden wiring .** Saw chains contacting a “live” wire may make exposed metal parts of the chain saw “live” and could give the operator an electric shock.
- **Always keep proper footing and operate the chain saw only when standing on fixed, secure and level surface.** Slippery or unstable surfaces may cause a loss of balance or control of the chain saw.
- **When lubricating the chain, a light trace of oil forms due to the escaping oil.** Pay attention to the wind direction and do not expose yourself unnecessarily to such lubricating oil mist.
- **Keep all parts of the body away from the saw chain when the chain saw is operating. Before you start the chain**

saw, make sure the saw chain is not contacting anything. A moment of inattention while operating chain saws may cause entanglement of your clothing or body with the saw chain.

- Never work one-handed or above shoulder height.
- **Prolonged use of the device can lead to blood circulation disorders in the hands caused by vibration (Raynaud’s syndrome).** Change your working position regularly. However, you can extend the duration of use by wearing suitable gloves or taking regular breaks. Please ensure that if you are susceptible to poor circulation, low outside temperatures or strong gripping forces while working, this may reduce the length of time for which you are able to work.
- **When cutting a limb that is under tension be alert for spring back.** When the tension in the wood fibres is released the spring loaded limb may strike the operator and/or throw the chain saw out of control.
- **Use extreme caution when cutting brush and saplings.** The slender material may catch the saw chain and be whipped toward you or pull you off balance.
- Switch off the engine and wait until the saw chain has come to a standstill before setting the chainsaw down.

Cleaning, maintenance and storage

- Follow the maintenance, control and service instructions in these operating instructions carefully.
- All maintenance work not mentioned in these instructions may only be performed by our service centre for chainsaws.
- Follow all instructions when clearing the chainsaw of accumulated material, storing or performing maintenance. Make sure that the engine is switched off and secured against accidental switching on. Unexpected operation of the chainsaw when removing accumulated material or during maintenance can result in serious injury.
- Only use accessory parts which are recommended in this manual.
- **Carry the chain saw by the front handle with the chain saw switched off and away from your body. When transport-**

ing or storing the chain saw, always fit the guide bar cover. Proper handling of the chain saw will reduce the likelihood of accidental contact with the moving saw chain.

- Store the chainsaw and fuel safely and out of reach of children. Ensure there is no risk of any leaking fuel or vapours coming into contact with sparks or open flames. Electrical appliances, for example, can be a source of sparks.
- Use suitable, permissible containers for storing the fuel. Empty the fuel and chain oil tanks when storing or transporting the chainsaw for long periods. Have old operating materials disposed of properly.

Causes and Operator Prevention of Kickback

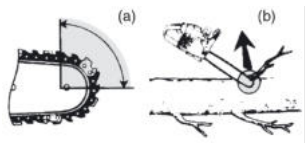

- Kickback may occur when the nose or tip of the guide bar touches an object, or when the wood closes in and pinches the saw chain in the cut (Fig. b).
- Tip contact in some cases may cause a sudden reverse reaction, kicking the guide bar up and back towards the operator (Fig. a).
- Pinching the saw chain along the top of the guide bar may push the guide bar rapidly back towards the operator.
- Either of these reactions may cause you to lose control of the saw which could result in serious personal injury. Do not rely exclusively upon the safety devices built into your saw. As a chain saw user, you should take several steps to keep your cutting jobs free from accident or injury.

Kickback is the result of chain saw misuse and/or incorrect operating procedures or conditions and can be avoided by taking proper precautions as given below:

- **Maintain a firm grip, with thumbs and fingers encircling the chain saw handles, with both hands on the saw and position your body and arm to allow you to resist kickback forces.** Kick-

back forces can be controlled by the operator, if proper precautions are taken. Do not let go of the chain saw.

- **Do not overreach and do not cut above shoulder height.** This helps prevent unintended tip contact and enables better control of the chain saw in unexpected situations.
- **Only use replacement guide bars and saw chains specified by the manufacturer.** Incorrect replacement guide bars and saw chains may cause chain breakage and/or kickback.
- **Follow the manufacturer's sharpening and maintenance instructions for the saw chain.** Decreasing the depth gauge height can lead to increased kickback.

Residual risks

There will always be residual risks even if you operate this device according to the instructions. The following hazards may occur in connection with the type and design of this device:

- Hearing damage if suitable ear protection is not worn.
- Health injuries resulting from the effect of hand/arm vibration in the event that the tool is used over a longer period of time or is not used and maintained properly.
- Cutting injuries

⚠ WARNING! Danger due to electromagnetic field generated while the tool is in operation. Under certain circumstances, this field may negatively affect active or passive medical implants. In order to reduce the danger of serious or fatal injuries, we recommend that individuals who wear medical implants should consult their doctor and the manufacturer of the implant before operating the tool.

Preparation

⚠ WARNING! Risk of injury due to unintentional start-up. Only insert the battery into the device once the device is fully prepared for use. Do not start the motor until the device is fully prepared for use.

Safety devices

The following safety devices are provided to protect the user and the device:

Throttle lock (4)

- Prevents the saw chain from starting accidentally.

Rear handle (5) with rear hand guard (6)

- Protects the hand from branches, twigs and if the saw chain jumps off.

Saw chain (10) with low kickback

- Helps to absorb kickbacks thanks to specially developed safety devices.

Chain catch (12)

- Increases stability when making vertical cuts.
- Makes sawing easier.

Chain brake lever/front hand protection (13)

- The saw chain does not run when the chain brake is locked into place.
- Stops the saw chain immediately in the event of a kickback.
- Lever can also be operated manually.
- Protects the operator's left hand if it slips off the front handle.

Off button (20)

- The device switches off immediately when the off button is pressed.

Chain catching bolt (37)

- Reduces the risk of injury if the saw chain jumps off or breaks.

Checking the battery charge level

LEDs	Meaning
red, orange, green	Battery charged
red, orange	Battery partially charged
red	Battery needs to be charged

1. Press the button (28) next to the charge level indicator button (29) on the battery (27).
The LEDs of the charge level indicator show how much charge remains in the battery.
2. Charge the battery (27) when only the red LED on the charge level indicator (29) is illuminated.

Charging the battery

See also the charger instruction manual.

Notes

- If warm, allow the battery to cool before charging.
- Do not expose the battery to direct sunlight or temperatures ≤ 50 °C for long periods of time. In particular, avoid placing the product on radiators or storing it in vehicles parked in the sun.

Procedure

1. If necessary, remove the battery (27) from the cordless tool.
2. Slide the battery into the charging slot of the charger (31).
3. Plug the charger into an outlet.
4. Once charging is complete, disconnect the charger from the mains supply.
5. Pull the battery charging slot out.

Operation

Before operation

▲ WARNING! Risk of injury! Always wear protective gloves, protective goggles, hearing protection, a safety helmet, safety gloves and cut-resistant work clothes when working with the saw chain. Before carrying out any work on the device, disconnect the spark plug connector (46) and activate the chain brake.

▲ CAUTION! Dust may be generated when sawing dry wood. Wear a suitable dust mask.

Carry out the following steps before operating the chainsaw:

- If necessary *Installing the saw chain and blade bar*, p. 48
- *Tensioning the saw chain*, p. 49
- *Pouring in chain oil*, p. 40
- *Checking the chain brake*, p. 41
- Checking the oil automation
- check that the protective devices are in perfect condition and complete and that all screw connections are tight,
- check the tightness of the fuel system,
- make sure that the chainsaw is not touching anything.

NOTICE! The chainsaw can be re-oiled, see *Cleaning, maintenance and storage*, p. 46.

Mixing and filling fuel

Notes

- **⚠ DANGER!** Risk of fire or explosion! Always ensure good ventilation when handling fuel. Do not smoke while refuelling and keep any heat sources at a distance. Never refuel while the engine is running. Carefully open the fuel filler cap so that any overpressure can slowly dissipate. Start the device at a distance of at least 3 m from the fuelling point.
- **⚠ CAUTION!** Use only the fuel mixture recommended in the instructions. The fuel mixture ages. Therefore, do not use fuel mixtures that are older than 3 months (**E10**: 30 days). If this not done, the engine may become damaged and your warranty will become null and void.
- **⚠ WARNING!** Danger to health! Avoid direct skin contact with petrol and inhalation of petrol fumes.
- **NOTICE!** Unsuitable fuel can damage the two-stroke engine. Only operate the tool with a mixture of petrol and two-stroke engine oil (Ratio: 40:1).
- Tank volume (Fuel): 550 cm³ (0.55 l)
- For optimal performance, use oil for air-cooled two-stroke engines.

Tools and aids required

- Fuel mixing bottle (21)

Petrol	2-stroke oil
	40:1
1 l	25 ml
3 l	75 ml
5 l	125 ml

Mixing fuel (Fig. A)

The fuel mixing bottle (21) features a scale that indicates the mixing ratio for one tank filling.

1. First fill petrol into the fuel mixing bottle (21) up to the mark (*PETROL*).
2. Then fill with two-stroke engine oil up to the second mark (*OIL*).
3. Close and shake the fuel mixing bottle (21).

Filling with fuel (Fig. A)

1. Place the tool on its side with the fuel cap (8) facing upwards.
2. Unscrew the fuel cap (8).
3. Pour the fuel mixture into the fuel tank.

4. Wipe off any fuel residue around the fuel cap.
5. Close the fuel cap (8).

Maintain the chain lubrication

Checking chain lubrication

NOTICE! If the chainsaw is used with too little oil, the cutting performance and lifespan of the saw chain will decrease as the saw chain will become blunt more quickly. You can recognise insufficient oil by the smoke development or discolouration of the blade bar. Make sure that there is always oil flowing onto the chain.

Notes

- Before starting work, check the oil level.
- Check the chain lubrication function each time you switch the device on.
- You can check the chain lubrication at any time during operation.

Procedure

1. While the saw chain is running: Hold the chainsaw above clear ground. Observe the trace of oil. The chainsaw must not touch the ground!
 - **Significant trace of oil:** The chainsaw is working properly.
 - **Slight trace of oil:** *Adjusting the oil flow (Fig. B), p. 47*
 - **No trace of oil:** *Pouring in chain oil, p. 40; Cleaning the oil passage (Fig. C), p. 47.*

Pouring in chain oil

⚠ WARNING! Risk of fire! Always turn off the device and let the engine cool down before filling with chain oil.

NOTICE! If the chainsaw is used with too little oil, the cutting performance and lifespan of the saw chain will decrease as the saw chain will become blunt more quickly. You can recognise insufficient oil by the smoke development or discolouration of the blade bar. Make sure that there is always oil flowing onto the chain.

The oil flows to the blade bar (11) as soon as the chain starts running.

- Check the oil level regularly and top up with oil if the level is low. Tank capacity: 260 cm³ (0.26 l)
- Use bio chain oil containing additives to reduce friction and wear. Alternatively, use chain lubricating oil with a low proportion of adhesion additives.

- Empty the oil tank if it will not be used for a prolonged period of time (6–8 weeks).

Procedure (Fig. A)

1. Place the device on its side with the tank cover (9) facing upwards.
2. Unscrew the tank cover (9).
3. Pour the bio chain oil into the tank.
4. Wipe away any spilt oil.
5. Screw on the tank cover (9).

Inserting and removing the battery

⚠ WARNING! Risk of injury due to unintentional start-up. Only insert the battery into the device once the device is fully prepared for use.

NOTICE! Risk of damage! An incorrect battery can damage the device and battery.

Inserting the battery

1. Push the battery (27) along the guide into the battery holder (14).
You will hear the battery click into place.

Removing the battery

1. Press and hold the battery release (30) on the battery (27).
2. Pull the battery out of the battery holder (14).

Checking the chain brake

Notes

- The saw chain will not run when the chain brake is locked into place.
- **⚠ DANGER!** Risk of injury from the trailing saw chain. Do not use the chainsaw if the chain brake does not work properly. Contact the service centre.

Procedure (Fig. B)

1. Place the tool on a level surface.
2. Release the chain brake by pulling the chain brake lever (13) against the front grip (1).
3. Hold the tool firmly with both hands, with your right hand on the rear grip (5) and your left hand on the front grip (1). Your thumb and fingers must tightly clasp the grips.
4. Switch on the tool.
5. With the engine running, operate the chain brake lever (13) with your left hand. To do so, push the chain brake lever (13) away from the front grip (1).
The saw chain should stop abruptly.

6. If the chain brake is working properly, release the throttle lever (7) and release the chain brake.

Switching on and off

The device can also be operated without a battery if you start the device with the starter cord.

⚠ DANGER! Do not use the chainsaw near flammable liquids or gases.

⚠ CAUTION! The saw chain must not move when idle. If the saw chain moves when the engine is idle, there is a problem with the clutch or no-load rotation speed. Please contact the service centre.

Cold start

Starting with the starter rope (Fig. A)

⚠ WARNING! Risk of injury due to the saw chain starting up. Make sure that the chain brake is activated. The tool has a throttle lock, which is activated when the cold start lever (18) is pressed in again manually. If the tool is now started and the chain brake is not activated, the saw chain will start to run.

Notes



- Check whether there is enough chain oil in the tank and top up with chain oil if necessary (*Pouring in chain oil*, p. 40).
1. Place the tool on a firm, stable base and remove the chain guard (24). The saw chain (10) must not touch the ground or objects.
 2. Operate the chain brake by pushing the chain brake lever (13) away from the front handle (1) until the chain brake engages.
 3. Press the petrol pump (19) six times.
 4. Pull the cold start lever (18) (choke) to position |X|.
 5. Hold the tool firmly, with one hand on the front handle (1) and your foot in the rear grip (5).
 6. Grip the starter handle (2) on the starter rope with your other hand. Pull it quickly several times until the engine starts.
 7. Briefly operate the throttle lock (4) and the throttle lever (7) so that the cold start lever (18) moves to position |H|. The tool now begins to idle.
Allow the tool to warm up at idle for between 45 seconds and 1:30 minutes.

- Release the chain brake by pulling the chain brake lever (13) towards the front handle (1) until the chain brake releases.

⚠ CAUTION! If the saw chain moves when the engine is idle, there is a problem with the clutch or no-load rotation speed. Take the device out of operation and contact the Service Centre.

- If you now operate the throttle lock (4) and the throttle lever (7), the saw chain (10) starts to run.

Starting with the electric start (Fig. A)

- Place the tool on a firm, stable base and remove the chain guard (24). The saw chain (10) must not touch the ground or objects.
- Insert the battery (27).
- Operate the chain brake by pushing the chain brake lever (13) away from the front handle (1) until the chain brake is engaged.
- Press the petrol pump (19) six times.
- Pull the cold start lever (18) (choke) to position .
- Fold the cover upwards and press the electric starter (3) until the engine starts.
- Briefly operate the throttle lock (4) and the throttle lever (7) so that the cold start lever (18) moves to position . The tool begins to idle.

Allow the tool to warm up at idle for between 45 seconds and 1:30 minutes.

- Release the chain brake by pulling the chain brake lever (13) towards the front handle (1) until the chain brake releases.
- If you now operate the throttle lock (4) and the throttle lever (7), the saw chain (10) starts to run.

If the engine has started and stopped briefly

Starting with the starter rope (Fig. A)

- Operate the throttle lock (4) and briefly the throttle lever (7). The cold start lever (choke) (18) moves back to the warm start position.
- Pull the starter rope on the starter handle (2) again quickly several times in succession until the engine starts.
If this is not successful, follow the instructions in section *Troubleshooting*, p. 53.

If the outside temperature is very high, the engine may have to be started without pulling the cold start lever (choke) (18) even in cold start.

- Release the chain brake by pulling the chain brake lever (13) towards the front handle (1) until the chain brake releases.

⚠ CAUTION! If the saw chain moves when the engine is idle, there is a problem with the clutch or no-load rotation speed. Take the device out of operation and contact the Service Centre.

- If you now operate the throttle lock (4) and the throttle lever (7), the saw chain (10) starts to run.

Starting with the electric start (Fig. A)

- Operate the throttle lock (4) and briefly the throttle lever (7). The cold start lever (choke) (18) moves back to the warm start position.
- Fold the cover upwards and press the electric starter (3) again.
- Release the chain brake by pulling the chain brake lever (13) towards the front handle (1) until the chain brake releases.

⚠ CAUTION! If the saw chain moves when the engine is idle, there is a problem with the clutch or no-load rotation speed. Take the device out of operation and contact the Service Centre.

- If you now operate the throttle lock (4) and the throttle lever (7), the saw chain (10) starts to run.

Warm start

Notes

- A warm start can be carried out max. 15 - 20 min. after the last use.
- Check whether there is enough chain oil in the tank and top up with chain oil if necessary (*Pouring in chain oil*, p. 40).

Starting with the starter rope (Fig. A)

- Place the tool on an even, stable base and remove the chain guard (24). The saw chain (10) must not touch the ground or objects.
- Leave the cold start lever (choke) (18) in position .
- Operate the chain brake by pushing the chain brake lever (13) away from the front handle (1) until the chain brake is engaged.
- Press the petrol pump (19) six times.

5. Hold the tool firmly, with one hand on the front handle (1) and your foot in the rear grip (5).
6. Grip the starter handle (2) on the starter rope with your other hand. Slowly pull the starter rope out until the initial resistance is felt.
7. Now pull the starter rope quickly several times. The engine should start after a few pulls.

If the engine does not start after several attempts, try the procedure: Cold start.

8. Release the chain brake by pulling the chain brake lever (13) towards the front handle (1) until the chain brake releases.

⚠ CAUTION! If the saw chain moves when the engine is idle, there is a problem with the clutch or no-load rotation speed. Take the device out of operation and contact the Service Centre.

9. If you now operate the throttle lock (4) and the throttle lever (7), the saw chain (10) starts to run.

Starting with the electric start (Fig. A)

1. Place the tool on an even, stable base and remove the chain guard (24). The saw chain (10) must not touch the ground or objects.
2. Insert the battery (27).
3. Leave the cold start lever (choke) (18) in position |H|.
4. Operate the chain brake by pushing the chain brake lever (13) away from the front handle (1) until the chain brake is engaged.
5. Press the petrol pump (19) six times.
6. Fold the cover upwards and press the electric starter (3) until the engine starts. The tool begins to idle.
7. Release the chain brake by pulling the chain brake lever (13) towards the front handle (1) until the chain brake releases.

⚠ CAUTION! If the saw chain moves when the engine is idle, there is a problem with the clutch or no-load rotation speed. Take the device out of operation and contact the Service Centre.

8. If you now operate the throttle lock (4) and the throttle lever (7), the saw chain (10) starts to run.

Switching off the engine in an emergency (Fig. A)

1. Press the off button (20) "O".

Switching off the engine (Fig. A)

1. Release the throttle lever (7) if necessary.
2. Press the off button (20) "O".

Sawing techniques

⚠ WARNING! Risk of injury! If the saw chain is jammed, do not try to pull the chainsaw out by force. Switch off the motor and use a lever arm or wedge to release the chainsaw.

- Always stand above the tree trunk when sawing on slopes.
- Remove dirt, stones, loose bark, nails, clips and wires from the tree.
- The saw chain must not touch the ground or any object while sawing through the material or thereafter.
- You will have better control over the device if you saw using the lower edge of the blade bar (saw chain in pulling direction) and not using the upper edge of the blade bar (saw chain in pushing direction).
- Ensure that the saw chain does not get stuck while sawing. The log must not break or splinter.
- Please observe the precautionary measures to protect against kickback (*Causes and Operator Prevention of Kickback*, p. 38)
- Reduce the contact pressure towards the end of the cut without loosening the firm grip on the chainsaw handles in order to maintain full control at the moment of 'sawing through'.
- The chainsaw may slip unexpectedly while cutting. This happens in particular when the guide bar cannot find a firm grip on round, smooth, or hard surfaces, or when sawing with the tip of the guide bar. Always hold the saw firmly with both hands, stand securely, and avoid using only the tip of the guide bar.
- After completing the cut, wait until the chainsaw has come to a standstill before removing it.
- Always switch off the chainsaw motor before moving from tree to tree.

Felling trees

NOTICE! There is a sight line/felling direction indicator (48) on the device. Position the chainsaw on the tree (Fig. Q). The sight line/felling direction indicator (48) shows the felling direction. Set the felling notch and felling cut as described below.

⚠ WARNING! A lot of experience is needed to fell trees. Only fell trees if you know how to use the chainsaw safely. Never use the chainsaw if you feel unsafe.

⚠ CAUTION! Do not cut down a tree if there is a strong or changing wind, if there is a risk of damage to property or if the tree could hit power lines. When felling trees, ensure that no other persons are subject to hazards and that no material damage is caused. If a tree should come into contact with a power line, the supply company must be informed immediately.

⚠ CAUTION! For safety reasons, we advise inexperienced users against felling a tree trunk with a blade bar length that is smaller than the trunk diameter.

- Please make sure that no other persons or animals are present in your work area. The safety distance between the tree to be felled and the nearest workplace must be 2 ½ tree lengths.
- Pay attention to the felling direction. The user must be able to move around safely near the felled tree so that he can cut the tree to size and cut off all branches easily. The falling tree must be prevented from becoming entangled in another tree.
- Please note that the natural falling direction depends on the pitch and crookedness of the tree trunk, the wind direction, position of larger branches and the number of branches.
- Stay above the tree to be felled when sawing on a slope. The tree will probably roll or slide downhill after felling.
- Small trees with a diameter of 15-18 cm can usually be sawn off with one cut.
- For trees with a larger diameter, notch cuts and a felling cut must be applied (Fig. K).
- If cutting and felling is being carried out by two or more persons simultaneously, the distance between the felling and cutting persons must be at least twice the height of the tree to be felled.

Fold up the hearing protection immediately after finishing the sawing process so that you can hear sounds and warning signals.

Procedure

1. **Limbing (Fig. I)**
Remove branches hanging downwards by sawing from the top of the branch. Never saw off branches higher than shoulder height.
2. **Escape area (Fig. J)**
Remove the undergrowth around the tree to ensure an easy retreat. The escape area (1) should be offset by about 45° behind the planned felling direction (2).
3. **Cut drop notch (A) (Fig. K)**
Place a drop notch in the direction in which you want the tree to fall. Start with the lower, horizontal cut. The cutting depth should be about 1/3 of the trunk diameter. Now make an oblique saw cut with a cutting angle of approximately 45° from above, which meets the lower saw cut exactly. This prevents the saw chain or guide rail from jamming when the second notch cut is made.
⚠ WARNING! Never step in front of a tree that is notched.
4. **Felling cut (B) (Fig. K)**
Make the felling cut from the other side of the trunk. Stand to the left of the tree trunk and saw with the saw chain pulling (with the underside of the blade bar). The felling cut must be at least 5 cm above the horizontal notch section. It should be deep enough so that the distance to the notch cutting line is at least 1/10 of the trunk diameter. The part of the log that has not been sawn through is called the hinge (felling bar). The hinge prevents the tree from turning and falling in the wrong direction. Do not cut through this hinge. When the felling cut nears the hinge, the tree should begin to fall. If it becomes apparent that the tree will not fall in the desired direction or if it bends back, and if the saw chain is stuck, discontinue the felling cut. Use wooden, plastic or aluminium wedges to open the cut and fell the tree to fall into the desired fall line.
5. Slide a cutting wedge into the felling cut as soon as the cutting depth so permits, in order to prevent the blade bar from getting jammed (Fig. L).

- If the trunk diameter is greater than the length of the blade bar, make two cuts (Fig. M).
- Once the felling cut has been made, the tree falls by itself or with the help of the felling wedge.

▲ WARNING! As soon as the tree starts to fall, pull the chainsaw out of the cut, stop the engine, put the chainsaw down and leave the workplace via the retreat path. Pay attention to falling branches and do not stumble.

Limbing

Limbing is the term for removing branches and twigs from a felled tree.

▲ CAUTION! Risk of injury! Never saw off branches when you are standing on the tree trunk. Keep an eye on the kickback area when branches are under tension.

(Fig. I)

- Only remove support branches after cutting to length.
- Saw branches under tension from the bottom upwards to prevent the tool from jamming.
- Use the same technique as for *Cutting to length*, p. 45 when sawing off thicker branches.
- Work to the left of the trunk and as close as possible to the tool. If possible, the weight of the tool should rest on the trunk.
- Change location to saw off branches beyond the trunk.
- Cut branched branches to length individually. Leave larger branches pointing downwards and supporting the tree for the time being.
- Separate smaller branches with one cut.

Cutting to length

Cutting to length means sawing felled tree trunks into small sections.

- Ensure that you have a secure footing and balance your body weight evenly on both feet.
- Support the trunk if possible. The trunk should be underpinned and supported by branches, beams or wedges.
- Make sure that the saw chain does not touch the ground when sawing.
- Stand above the trunk on sloping terrain.

Fitting the cutting aid

(Fig. D)

- Unscrew the front nut (17) of the sprocket cover using the combination tool (25) ∪.
- Attach the adapter nut (42) of the cutting aid to the blade bar bolt (33).
- Tighten the adapter nut (42) with the combination tool (25) ∪.
- Pull the quick connector (41) backwards and push the cutting rod (39) onto the adapter nut (42).
- Release the quick connector (41).
- Check that the quick connector (41) is firmly seated with the adapter nut (42).

Sawing with the cutting aid

- Only use on delimbed logs lying horizontally on the ground.
- Pay attention to the length of the log and to forces that could close the previous cutting gap and pinch the end plate (40). If the end plate (40) becomes jammed, stop the chainsaw immediately, uncouple the cutting rod (39) and release the clamp.
- The cutting aid may only be attached to the chainsaw during the cutting process. The cutting aid must be removed for delimiting and refuelling the chainsaw (*Removing the cutting aid*, p. 45).
- After about 100 cutting operations, check that the cutting aid is firmly seated and retighten if necessary.
- Ensure that the adapter nut (42) and the quick connector (41) are extremely clean. If the coupling system becomes stiff, please lubricate it.
- Avoid bending, knocks, crushing, chafing etc. on the cutting rod. The cutting rod must be checked regularly for damage.

Removing the cutting aid

(Fig. D)

- Pull the quick connector (41) backwards and remove the cutting rod (39) from the adapter nut (42). The adapter nut can remain on the blade bar bolt (33).

Techniques for cutting to length

Trunk lying on the ground (Fig. E)

Saw all the way through the trunk from above, taking care not to touch the ground at the end of the cut. If it is possible to turn the trunk, saw through 2/3 of it. Then turn the

trunk over and saw through the rest of the trunk from above.

Trunk is supported at one end (Fig. F)

First saw through 1/3 of the trunk diameter from bottom to top (with the top of the blade bar) to avoid splintering. Then saw from top to bottom (with the underside of the blade bar) towards the first cut to avoid jamming.

Trunk is supported at both ends (Fig. G)

First saw through 1/3 of the trunk diameter from top to bottom (with the underside of the blade bar). Then saw from bottom to top (with the top of the blade bar) until the cuts meet.

Sawing on a sawhorse (Fig. H)

Hold the chainsaw firmly with both hands and guide the machine in front of your body while sawing. When the log is cut, guide the machine past the body on the right (1). Keep your left arm as straight as possible (2). Watch out for the falling trunk. Position yourself so that the severed trunk does not pose a hazard. Pay attention to your feet. The severed trunk could cause injuries if it falls. Keep your balance (3).

Cleaning, maintenance and storage

⚠ WARNING! Electric shock! Risk of injury due to unintentional start-up. Maintenance and cleaning work must always be carried out with the engine switched off and the spark plug connector (46) removed.

You should have any repair and maintenance work that is not described in these instructions carried out by our Service Centre. Only use original replacement parts.

⚠ CAUTION! Please be aware that the chainsaw may leak oil after use if it is stored on its side or head. This is a normal occurrence and is caused by the ventilation opening on the top edge of the tank which is a necessary component; this is not grounds for complaint. Since every chainsaw is inspected and tested using oil during manufacture, a small amount of oil may remain in the tank after emptying, which may slightly

dirty the housing during transport. Please clean the housing with a cloth.

Cleaning

⚠ WARNING! Electric shock! Never spray down the device with water.

⚠ WARNING! Always carry out cleaning work with: engine switched off, engine cooled down, spark plug connector disconnected and chain brake active.

⚠ CAUTION! Cutting injuries! Wear cut-resistant gloves when working with the saw chain or with the blade bar.

NOTICE! Risk of damage. Chemical substances may attack the plastic parts of the machine. Do not use any cleaning agents or solvents.

Clean the machine thoroughly. This will extend the life of the machine and prevent accidents.

Cleaning after every use

- Keep the handles free of petrol, oil or grease. If necessary, clean the handles with a damp cloth washed in soapy water.
- Clean the saw chain. Do not use any liquids to clean the saw chain. Lightly oil the saw chain with chain oil after cleaning.
- For cleaning, also remove the sprocket cover (15) so that this area can also be cleaned.
- Clean the blade bar (11)
- Clean the ventilation slits and the surface of the machine with a paintbrush or dry cloth.
- Clean the oil passage (36) to ensure fault-free, automatic oiling of the saw chain during operation. Use a brush or a cloth to help remove residues from the oil passage.

Maintenance

Service intervals

Carefully perform the maintenance tasks listed in the following table on a regular basis. Regular servicing of your device will extend its life. Additionally, you will achieve optimum cutting performance and prevent accidents.

Machine part	Action	Before each use	After 10 hours of use	After each use
Chain brake components	Visual inspection, replace as needed	✓		
Sprocket (34)	Visual inspection, replace as needed	✓		
Saw chain (10)	Check saw chain, oil, re-grind or replace if necessary	✓		
Saw chain (10)	Clean and oil the saw chain			✓
Blade bar (11)	<i>Servicing the blade bar, p. 50</i>	✓		✓
Blade bar (11)	<i>Turning the blade bar, p. 51</i>		✓	
Automatic oil system	Check, clean oil passage if necessary	✓		
Coupling	Check that the device is stationary while idle	✓		
Screws, nuts, bolts	Check and tighten		✓	
Air filter (45)	<i>Cleaning the air filter, p. 47</i>			✓
Spark plug (47)	<i>Checking/adjusting/replacing spark plug, p. 47</i>		✓	

Maintain the chain lubrication

Before starting work, check the oil level and the function of the chain lubrication.

NOTICE! If the chainsaw is used with too little oil, the cutting performance and lifespan of the saw chain will decrease as the saw chain will become blunt more quickly. You can recognise insufficient oil by the smoke development or discolouration of the blade bar. Make sure that there is always oil flowing onto the chain.

Adjusting the oil flow (Fig. B)

Turn the oil regulating screw (32) on the underside using a slotted screwdriver.

- ☺: Increase oil flow
- ☹: Decrease oil flow

Cleaning the oil passage (Fig. C)

Clean the oil passage regularly to ensure fault-free, automatic oiling of the saw chain during operation.

1. *Mounting the saw chain and blade bar, p. 48*
2. Remove any residues and dirt in the oil passage (36) using a brush or cloth.
3. If cleaning the oil passage is unsuccessful, have the chainsaw repaired by our Customer Service. contact the service centre.

Cleaning the air filter

⚠ CAUTION! Never run the device without an air filter. Dust and dirt may otherwise enter the engine and cause damage to the tool. Keep the air filter clean.

Procedure (Fig. N)

1. Switch off the engine and let the device cool down.
2. Loosen the wing nut (43).
3. Take off the air filter cover (44).
4. Remove the air filter (45).
5. Clean the air filter (45) with water and allow it to air dry. **Never use petrol for cleaning!**

NOTICE! Replace the air filter (45) if it is worn, damaged or dirty (*Spare parts and accessories, p. 55*).

6. Put the air filter (45) back in.
7. Put the air filter cover (44) back on.
8. Fix the air filter cover again with the wing nut (43).

Checking/adjusting/replacing spark plug

⚠ CAUTION! Worn spark plugs, or a spark plug gap that is too large, will lead to a reduction in engine power.

Procedure (Fig. O)

1. Switch off the engine and let the device cool down.

2. Undo the wing nut (43).
3. Take off the air filter cover (44).
4. Remove the air filter (45).
5. Pull the spark plug connector (46) from the spark plug (47).
6. Unscrew the spark plug (47) \cup with the combination tool (25).
7. Check the spark plug gap with the help of a feeler gauge (available from specialised dealers).
The electrode air gap must be 0,6-0,7 mm.
8. Reset the gap if necessary, by carefully bending the ground/side electrode of the spark plug (47).
9. Clean the spark plug (47) with a wire brush.
10. Reinsert the cleaned and reset spark plug (47) or replace any damaged spark plugs with a new one (*Spare parts and accessories*, p. 55).
11. Reattach the spark plug connector (46).
12. Mount the air filter (45) and air filter cover (44) again.

Adjusting the carburettor

The carburettor has been preconfigured for ideal performance at the factory. If any readjustments are necessary, have the adjustments made by a specialist workshop.

Mounting the saw chain and blade bar

⚠ CAUTION! Cutting injuries! Wear cut-resistant gloves when working with the saw chain or with the blade bar.

Tools and aids required

- Combination tool

Procedure

1. Switch off the device, disconnect the spark plug connector (46) (Fig. O) and allow the device to cool down.
2. Place the device on a level surface.
3. Pull the chain brake lever (13) to the front handle (1).
4. Turn the chain tensioner screw (16) with the combination tool (25) \cup in order to release tension from the saw chain (10).
5. Unscrew the two nuts (17) on the sprocket cover (15) using the combination tool (25).
6. Remove the sprocket cover (15).

7. Push the blade bar (11) towards the chain sprocket (34) and remove the saw chain (10) and then the blade bar (11).

Changing the saw chain and blade bar

Prior to changing the saw chain, the groove of the guide rail must be cleaned of dirt because dirt deposits available can cause the saw chain to break out of the rail. The deposits can also absorb the chain oil. So the consequence would be that the chain oil would not or only a small part of it would reach the underside of the rail and the lubrication would be reduced.

Requirements

- *Mounting the saw chain and blade bar*, p. 48

Procedure

1. Replace the blade bar (11) and the saw chain (10).
2. Fit the blade bar (11) and saw chain (10) as described under *Installing the saw chain and blade bar*, p. 48.

Installing the saw chain and blade bar

⚠ CAUTION! Always carry out maintenance and adjustment work with the engine switched off and the spark plug connector (46) disconnected.

⚠ CAUTION! Cutting injuries! Wear cut-resistant gloves when working with the saw chain or with the blade bar.

Notes

- Before fitting a new saw chain: Check the blade bar and chain sprocket for damage.

Tools and aids required

- Combination tool

Procedure (Fig. C)

1. Place the device on a level surface.
2. Deactivate the chain brake: Pull the chain brake lever (13) back towards the front handle (1).
 You can only refit the sprocket cover (15) when the chain brake band has been released.
3. Place the blade bar (11) on the blade bar bolts (33) and slide it onto the chain sprocket (34).
4. Thread the saw chain (10) over the chain sprocket (34).
5. Place the saw chain (10) on the top of the blade bar (11) in the blade bar groove.

Start at the chain sprocket (34). It is normal for the saw chain (10) to sag.

6. Pull the blade bar (11) forwards to tension the saw chain (10).
7. Put the sprocket cover (15) back in position. Ensure that the chain tensioner pin (38) engages in the receptacle (35).
8. Tighten the two nuts (17) on the sprocket cover (15) hand-tight. The blade bar should still be able to move.
9. Tension the saw chain: Turn the chain tensioner screw (16) with the combination tool (25) ∩.
10. Tighten the nuts (17) of the sprocket cover (15) using the combination tool (25).

Tensioning the saw chain

NOTICE! Do not re-tension or change the saw chain when it is hot because it shrinks slightly once it has cooled down. If this is not observed it can lead to damage on the guide rail or the engine because the saw chain is now too taut on the blade bar.

Regularly tightening the saw chain provides safety for the user and reduces and/or prevents wear and chain damage. We recommend that the user check the chain tension before starting work and at intervals of approx. 10 minutes and correct it if necessary. The saw chain warms up when working with the saw and thus expands slightly. These “expansions” can be expected especially from newer saw chains.

Chain tension and chain lubrication have a significant impact on the service life of the saw chain. The chain tension of a new saw chain must be readjusted after a maximum of 5 cuts.

The saw chain is properly tensioned when it does not hang from the underside of the blade bar and cannot be moved around by a gloved hand. When pulling on the saw chain with 9 N (approx. 1 kg) of force, the saw chain and blade bar should not be separated by a distance of more than 2 mm.

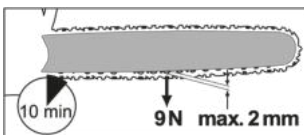

⚠ CAUTION! Always carry out maintenance and adjustment work with the engine switched off and the spark plug connector (46) disconnected.

Tools and aids required

- Combination tool

Checking the chain tension

Pull the saw chain (10) upwards at the top of the blade bar (11).

- Saw chain can hardly be pulled upwards: The chain tension is too high. Relax the saw chain.
- The saw chain can be pulled up so far that the driving elements are not fully visible: The chain tension is correct.
- The saw chain can be pulled up so far that the driving elements are fully visible: The chain tension is too low. Tension the saw chain.

Procedure (Fig. A)

1. Deactivate the chain brake: Pull the chain brake lever (13) back towards the front handle (1).
You can only refit the sprocket cover (15) when the chain brake band has been released.
2. Loosen the nuts (17) on the sprocket cover (15) using the combination tool (25).
3. Tension the saw chain: Turn the chain tensioner screw (16) with the combination tool (25) ∩.
Relax the saw chain: Turn the chain tensioner screw (16) with the combination tool (25) ∪.
4. Tighten the nuts (17) of the sprocket cover (15) using the combination tool (25).

The chain tension of a new saw chain must be readjusted after a maximum of 5 cuts.

Sharpening the cutting teeth

⚠ CAUTION! Risk of injury! An incorrectly sharpened saw chain increases the danger of kickback! Use cut-resistant gloves when working with the saw chain or with the blade bar.

A sharp saw chain ensures optimum cutting performance. It effortlessly eats through the wood and leaves behind large, long wood chips. A saw chain is dull when you have to push the cutting equipment through the wood and the wood chips are very small.

With a very blunt saw chain, no chips are produced, only wood dust.

Special tools are required for sharpening the saw chain to ensure that the chain is sharpened at the correct angle and to the correct depth. For inexperienced chain-saw users, we recommend having the saw chain sharpened by an expert or a specialist workshop. If you are confident that you can sharpen the chain, proceed according to the instructions for your saw chain sharpener (e.g. Parkside PSG 85 B2).

- The sawing parts of the saw chain are the cutting links, which consist of a cutting tooth and a depth gauge lug. The height distance between these two determines the sharpening depth.
- The saw chain is worn and must be replaced with a new saw chain when only approx. 4 mm of the cutting tooth is left.
- The following values must be taken into account when sharpening the cutting teeth (Fig. P):
 - Sharpening angle (30°)
 - Front angle (60°)
 - Sharpening depth (0.65 mm)
 - Round file diameter (4.0 mm)

⚠ WARNING! Risk of accident! Deviations from the dimensions of the cutting edge geometry can lead to an increased tendency of kickback by the machine.

Tools and aids required

- Round file
- Flat file

Procedure (Fig. P)

1. Switch off the engine and let the device cool down.
2. Switch off the device and remove the battery.
3. Ensure that the saw chain is tightly tensioned to enable correct sharpening.
4. Only sharpen from the inside out. Guide the round file from the inside of the cutting tooth to the outside. Lift off the file when you pull it back.
5. Sharpen the teeth on one side first. Then turn the saw chain over and sharpen the teeth on the other side.
6. Check the length of the cutting links. After sharpening, all the cutting links must have the same length and width.
7. After every third sharpening, check the sharpening depth (depth gauge) and re-

file the height using a flat file. The depth gauge should be set back by approx. 0.65 mm from the cutting tooth.

8. After resetting, round off the depth gauge slightly towards the front.

Running in a new saw chain

The tensioning force of a new saw chain decreases after some time. You must therefore retighten the saw chain after the first 5 cuts or after 10 minutes of sawing at the latest (*Tensioning the saw chain, p. 49*).

⚠ WARNING! Risk of injury! Never attach a new saw chain to a worn chain sprocket or to a damaged or worn blade bar. The saw chain could jump off or break.

Servicing the blade bar

⚠ WARNING! Cutting injuries! Wear cut-resistant gloves when working with the saw chain or with the blade bar.

Tools and aids required

- Combination tool
- Flat file

Procedure (Fig. C)

1. Switch off the engine and let the tool cool down.
2. Deactivate the chain brake: Pull the chain brake lever (13) back towards the front handle (1).
You can only refit the sprocket cover (15) when the chain brake band has been released.
3. Unscrew the two nuts (17) on the sprocket cover (15) using the combination tool (25).
4. Turn the chain tensioner screw (16) with the combination tool (25) ↻ in order to release tension from the saw chain (10).
5. Remove the sprocket cover (15), the blade bar (11) and the saw chain (10).
6. Check the blade bar (11) for wear. Remove burrs and straighten the guide surfaces with a flat file.
7. Clean the oil passage (36) to ensure fault-free, automatic oiling of the saw chain during operation.
8. Mount the blade bar (11), saw chain (10) and sprocket cover (15) and tighten the saw chain (10).

NOTICE! When in an optimal condition, the oil passages will automatically spray the saw chain with a little oil a few seconds after starting the chainsaw.

Changing the chain catch

1. *Mounting the saw chain and blade bar, p. 48*
2. Loosen and remove the screws on the chain catch (12).
3. Replace the chain catch (12).
4. Tighten the screws on the chain catch (12).
5. *Installing the saw chain and blade bar, p. 48*

Turning the blade bar

▲ CAUTION! Cutting injuries! Wear cut-resistant gloves when working with the saw chain or with the blade bar.

Notes

- The blade bar (11) needs to be reversed regularly after a working time of about 10 hours in order to ensure even wear.

Procedure (Fig. C)

1. *Mounting the saw chain and blade bar, p. 48*
2. Turn the blade bar along its horizontal axis.
When doing so, pay attention to the correct rotation direction of the saw chain
3. *Installing the saw chain and blade bar, p. 48*

Storage

- Remove the battery.
- Clean and maintain the tool prior to storage.
- Attach the chain guard (24).
- The combination tool (25) can be stowed in the chain guard (24) for storage (Fig. A).
- Empty the oil tank prior to longer periods of non-use. Dispose of waste oil environmentally correctly (*Disposal/ environmental protection, p. 52*).
There may still be oil residues within hoses and in the tool that could leak out during storage. Place the tool on a suitable base/oil pan for storage.
- Store the tool in a dry and dustproof location and out of reach of children.

Devices with battery:

- The storage temperature for the battery and device is between 15 °C and 25 °C. Avoid extreme cold or heat during storage to ensure the battery output is not adversely affected.

- Remove the battery from the device before storage over a longer period (see separate operating instructions for battery and charger).

Storage when not in operation

▲ CAUTION! Fuel residues in the carburettor can cause starting problems or permanent damage to the device.

For operational breaks of up to 3 months

1. Drain the fuel tank in a well-ventilated place.
2. Start the engine, allowing it to idle until the engine stops and the carburettor is free of fuel.
3. Let the engine cool off (about 5 minutes).

Further actions for operational breaks of more than 3 months

1. Remove the spark plug (47) with the combination tool (25) (*Checking/ adjusting/replacing spark plug, p. 47*).
2. Fill a teaspoon with pure two-stroke oil into the combustion chamber.
3. Pull the starter cable slowly several times to distribute the oil inside the engine.
4. Put the spark plug (47) back in.

Transport

- Cover the blade bar and saw chain with the chain guard (24) when you transport the tool.
- Short distances at the place of work: Carry the tool by the front handle (1) with the blade bar pointing backwards.
- Switch off the tool each time before transport. Secure the tool against tipping over during transport (including in vehicles) to prevent injury, damage or loss of fuel.
- Switch off the tool each time before transport and remove the battery. Secure the tool against tipping over during transport (including in vehicles) to prevent injury, damage or loss of oil.
- Longer distances or in vehicles: Transport the tool in the provided carrier bag (26).

Disposal/environmental protection

Dispose of the tool in accordance with the local regulations. For further information, please contact your local administration.

- Do not dispose of waste oil and petrol residues in the sewage system or down the drain. Dispose of waste oil and petrol remnants in an environmentally friendly way – take them to your local recycling centre.
- The tool, accessories and packaging should be properly recycled.
- Machines must not be disposed of with domestic waste.
- Empty the oil and fuel tanks carefully and return your tool to a recycling centre.
- Dispose of empty oil and fuel containers in an environmentally friendly manner.
- The plastic and metal parts used on your tool can be properly sorted according to materials and grades and efficiently recycled.
- If you have any other questions, contact the service centre.

Remove the battery from the device and recycle the device, battery, accessories and packaging in an environmentally-friendly manner.



Waste electrical and electronic equipment (WEEE) must not be disposed of with domestic waste.

The symbol of the crossed-out wheeled bin means that this product must not be disposed of as unsorted municipal waste at the end of its useful life.

Directive 2012/19/EU on waste electrical and electronic equipment:

Consumers are legally obliged to recycle electrical and electronic equipment in an environmentally sound manner at the end of its

life. In this way, environmentally friendly and resource-saving recycling is ensured. Depending on the implementation in national law, you may have the following options:

- Return to a shop,
- Hand over to an official collection point,
- Return to the manufacturer/distributor.

This does not affect accessories enclosed with the old devices or tools without any electrical components.

Dispose of batteries in an environmentally friendly manner



Do not throw batteries into domestic waste, fire (risk of explosion) or water. Damaged batteries can harm the environment and your health if poisonous fumes or liquids escape.

You are obliged to dispose of defective or used batteries in an environmentally friendly manner. (Regulation (EU) 2023/1542 concerning batteries and waste batteries; UK: The Waste Batteries and Accumulators Regulations 2009)

- Do not open the batteries and avoid mechanical damage. There is a risk of a short circuit and vapours may leak out, causing irritation to the respiratory tract.
- For safety reasons, batteries should be discharged before disposal.
- Tape the poles to prevent short circuits.
- Dispose of rechargeable batteries via a retailer or collection point.
- **Damaged batteries**
Handle externally damaged batteries with particular care!
 - Do not touch damaged batteries with your bare hands.
 - If you cannot tape the poles, place the batteries individually in a plastic bag.
 - Place damaged batteries individually in a non-flammable, sealable container that can still be filled with sand.
 - Take damaged batteries to a collection point with specialised personnel.

Troubleshooting

The following table will assist you in fixing faults:

Problem	Possible cause	Error correction
Device does not start	No fuel in the tank	Fill up with fuel
	Incorrect starting sequence	<i>Switching on and off, p. 41</i>
	Electric starter (3) defective	contact the service centre.
	Defective motor	contact the service centre.
	Spark plug (47) worn out	<i>Checking/adjusting/replacing spark plug, p. 47</i>
Saw chain not running	Chain brake blocks saw chain (10)	<i>Checking the chain brake, p. 41</i>
Poor cutting performance	Saw chain (10) incorrectly fitted	<i>Installing the saw chain and blade bar, p. 48</i>
	Saw chain (10) blunt	<ul style="list-style-type: none"> • <i>Sharpening the cutting teeth, p. 49</i> • <i>Changing the saw chain and blade bar, p. 48</i>
	Insufficient chain tension	<i>Tensioning the saw chain, p. 49</i>
Device has difficulties running, saw chain jumps off	Insufficient chain tension	<i>Tensioning the saw chain, p. 49</i>
Saw chain gets hot, smoke development when sawing, discolouration of the rail	Not enough chain oil	<ul style="list-style-type: none"> • Checking the oil level and oil automation • <i>Pouring in chain oil, p. 40</i> • <i>Maintain the chain lubrication, p. 40</i> • contact the service centre.

Service

Guarantee

Dear Customer,

This product is provided with a 5 year guarantee from the date of purchase. In case of defects, you have statutory rights against the seller of the product. These statutory rights are not restricted by our guarantee presented below.

Terms of Guarantee

The guarantee period begins on the date of purchase. Please retain the original receipt. This document is required as proof of purchase. If a material or manufacturing defect occurs within five years of the date of purchase of this product, we will repair or replace – at our choice – the product for you free of charge. This guarantee requires the defective product and proof of purchase to

be presented within the five-year period with a brief written description of what constitutes the defect and when it occurred.

If the defect is covered by our guarantee, you will receive either the repaired product or a new product. No new guarantee period begins on repair or replacement of the product.

Guarantee Period and Statutory Claims for Defects

The guarantee period is not extended by the guarantee service. This also applies for replaced or repaired parts. Any damages and defects already present at the time of purchase must be reported immediately after unpacking. Repairs arising after expiry of the guarantee period are chargeable.

Guarantee Cover

The product has been carefully produced in accordance with strict quality guidelines and conscientiously checked prior to delivery.

The guarantee applies for all material and manufacturing defects. This guarantee does not extend to cover product parts that are subject to normal wear and may therefore be considered as wearing parts (e.g. Saw chain) or to cover damage to breakable parts .

This guarantee shall be invalid if the product has been damaged, used incorrectly or not maintained. Precise adherence to all of the instructions specified in the operating manual is required for proper use of the product. Intended uses and actions against which the operating manual advises or warns must be categorically avoided.

The product is designed only for private and not commercial use. The guarantee will be invalidated in case of misuse or improper handling, use of force, or interventions not undertaken by our authorised service branch.

Processing in Case of Guarantee

To ensure efficient handling of your query, please follow the directions below:

- Please have the receipt and product number (IAN 495712_2504) ready as proof of purchase for all enquiries.
- Please refer for the product number to the type plate on the product, an engraving on the product, the title page of the operating instructions (bottom left) or the sticker on the back or underside of the product.
- Should functional errors or other defects occur, please initially contact the service centre specified below by **telephone** or use the **contact form** available on *parkside-diy.com* in the category **Service**.
- After consultation with our customer service, a product recorded as defective can be sent postage paid to the service address communicated to you, with the proof of purchase (receipt) and specification of what constitutes the defect and when it occurred. In order to avoid acceptance problems and additional costs, please be sure to use only the address communicated to you. Ensure that the consignment is not sent carriage forward or by bulky goods, express or other special freight. Please send the appliance inc. all accessories supplied at the time of purchase and ensure adequate, safe transport packaging.



You can view and download these and many other manuals on *parkside-diy.com*. This QR code will take you directly to *parkside-diy.com*. Select your country and search for the operating instructions via the search mask. You can open your operating instructions by entering the article number (IAN) 495712_2504.

Repair service

For repairs **that are not covered by warranty**, contact the service centre. They will gladly create a cost estimate for you.

- We can only work on devices which are sent in properly packed and with postage paid.
Note: Please send your device cleaned and with an indication of the defect to the address named for the service centre.
- The following are not accepted: devices sent in without prepaid postage, sent as bulky goods, sent as an Express shipment, or devices sent as any other form of special freight.
- We will dispose of defective devices you ship to us free of charge.

Service Centre

GB **Service Great Britain**
Tel.: 0800 051 8970
Contact form on *parkside-diy.com*
IAN 495712_2504

MT **Service Malta**
Tel.: 800 65168
Contact form on *parkside-diy.com*
IAN 495712_2504

Importer

Please note that the address below is not a service address. Contact the service centre named above first.

Grizzly Tools GmbH & Co. KG
 Stockstädter Str. 20
 63762 Großostheim
 GERMANY
www.grizzlytools.de

Spare parts and accessories

You can get spare parts and accessories from www.grizzlytools.shop. If you have any problems with your order, contact us via our online shop. If you have any other questions, contact: *Service Centre, p. 54*

Pos. nr.	Name	Order No.
9	Tank cover (Chain oil)	91115902
47	Spark plug	91115903
15	Sprocket cover	91115914
45	Air filter	91115910
37	Chain catching bolt	91115907

⚠ WARNING! Safe use of the chainsaw is only possible with approved saw chains and guide rails. The use of unapproved combinations can cause serious or even fatal injuries.

- **Blade bar:**

- BE18-72-5810P (Kangxin)
- 188PXBK095 (Oregon)

- **Saw chain:**

- .325.058x72DL (Kangxin)
- 21BPX072X (Oregon)

Translation of the original EU declaration of conformity

Product: **Petrol Chainsaw With Electric Start**

Model: **PPBKS 56 C3**

Serial number: 000001-029000

The object of the declaration described above is in conformity with the relevant Union harmonisation legislation:

**2006/42/EC • 2014/30/EU • 2000/14/EC & 2005/88/EC
• (EU) 2016/1628 & (EU) 2018/989 • 2011/65/EU & (EU) 2015/863**

The object of the declaration described above is in conformity with Directive 2011/65/EU of the European Parliament and of the Council of 8 June 2011 on the restriction of the use of certain hazardous substances in electrical and electronic equipment.

To ensure conformity, the following harmonised standards and national standards and regulations have been applied:

EN ISO 11681-1:2022 • EN ISO 14982:2009 • EN IEC 63000:2018

In accordance with the Directive 2000/14/EC relating to noise emission, the following is confirmed: Sound power level (L_{WA})

- Measured: 113.9 dB;
- Guaranteed: 116 dB

Followed conformity assessment procedure according to 2000/14/EC, Annex VI.

EC type-examination certificate

- Number: M6A 036607 2364 Rev. 00
- Notified body: TÜV SÜD Product Service GmbH • NB: 0123
Ridlerstraße 65 • 80339 München • Deutschland

This declaration of conformity is issued under the sole responsibility of the manufacturer:

CE Grizzly Tools GmbH & Co. KG
Stockstädter Str. 20
63762 Großostheim
GERMANY
15.12.2025



Christian Frank
Authorised representative of documentation

Sommaire

Introduction.....	57
Utilisation conforme.....	57
Matériel livré/Accessoires.....	58
Aperçu.....	58
Description fonctionnelle.....	59
Caractéristiques techniques.....	59
Consignes de sécurité.....	60
Signification des consignes de sécurité.....	60
Pictogrammes et symboles.....	60
Consignes de sécurité pour tronçonneuses thermiques.....	62
Causes et préventions des rebonds par l'opérateur.....	63
Risques résiduels.....	64
Préparation.....	64
Dispositifs de sécurité.....	64
Contrôlez l'état de charge de la batterie.....	65
Recharger la batterie.....	65
Fonctionnement.....	65
Avant l'utilisation.....	65
Mise en marche et arrêt.....	67
Techniques de sciage.....	70
Nettoyage, entretien et stockage.....	73
Nettoyage.....	73
Maintenance.....	74
Stockage.....	78
Transport.....	79
Recyclage/protection de l'environnement.....	79
Recycler les batteries de manière écologique.....	80
Dépannage.....	81
Service.....	81
Garantie.....	81
Garantie (France).....	82
Service de réparation.....	84
Service-Center.....	84
Importateur.....	85
Pièces de rechange et accessoires.....	85
Traduction de la déclaration UE de conformité originale.....	86
Vue éclatée.....	300

Introduction

Nous vous félicitons pour l'achat de votre nouvelle tronçonneuse thermique (ci-après désigné produit ou appareil).

Vous avez ainsi opté pour un produit de grande qualité. La qualité de cet appareil a été contrôlée au cours de la production, et il a été soumis à un contrôle final. Le bon fonctionnement de votre appareil est ainsi garanti.

Dans certains cas, il est possible que des résidus de lubrifiants soient présents sur ou dans l'appareil. Ce n'est ni un vice ni un défaut et ne doit pas être une source d'inquiétude.



Le mode d'emploi fait partie intégrante de cet appareil. Il contient des informations importantes sur la sécurité, l'utilisation et le recyclage. Lisez attentivement le mode d'emploi. Familiarisez-vous avec les éléments de commande et l'utilisation correcte de l'appareil. Utilisez l'appareil uniquement de la façon décrite et pour les domaines d'applications indiqués. Veillez à bien conserver le mode d'emploi et à remettre l'ensemble des documents en cas de cession de l'appareil à des tierces personnes.

Utilisation conforme

Cet appareil est exclusivement destiné à l'utilisation suivante :

- Sciage de bois à l'extérieur

Cet appareil n'est pas approprié pour tous les autres types d'utilisations. Cela inclut notamment la coupe de maçonnerie, de plastique, de pierre, de métal, d'aliments ou de bois contenant des corps étrangers (p. ex. clous ou vis).

L'appareil est destiné à être utilisé par des adultes. Les jeunes de plus de 16 ans ne doivent utiliser cet appareil que sous la surveillance d'un adulte.

La tronçonneuse ne doit être utilisée que par une seule personne. L'utilisateur doit porter un équipement de protection individuelle (EPI) approprié. La tronçonneuse doit être maintenue avec la main droite sur la poignée arrière et la main gauche sur la poignée avant.

Avant d'utiliser l'appareil, l'utilisateur doit avoir lu et compris toutes les consignes et instructions présentes dans le mode d'emploi.

Toute autre utilisation qui n'est pas expressément préconisée dans ce mode d'emploi peut constituer un sérieux danger pour l'utilisateur et entraîner des dommages à l'appareil. L'opérateur ou l'utilisateur de l'appareil est responsable des accidents ou des dommages causés aux autres personnes ou à leurs biens. L'appareil est destiné à être utilisé dans le domaine du bricolage. Il n'a pas été conçu pour une utilisation professionnelle constante. Une utilisation commerciale annule la garantie. Le fabricant ne peut être tenu pour responsable des dommages causés par une utilisation inappropriée ou par une manipulation incorrecte.

L'appareil fait partie de la gamme **X 20 V TEAM** et peut être utilisé avec les batteries de la gamme **X 20 V TEAM**. Les batteries de la gamme **X 20 V TEAM** doivent être chargées uniquement avec des chargeurs appartenant à la gamme **X 20 V TEAM**.

Matériel livré/Accessoires

Déballer l'appareil et vérifiez le matériel livré. Éliminez correctement les matériaux d'emballage.

- Tronçonneuse à essence
 - Guide-chaîne (prémontée)
 - Chaîne de sciage (prémontée)
- Auxiliaire de tronçonnage
- Protège-chaîne
- Flacon d'huile (500 ml, Huile bio pour chaîne de sciage)
- Bouteille de mélange de carburant
- Outil combiné
- Sac de transport
- Notice originale
- Batterie et chargeur avec notice d'utilisation

Aperçu

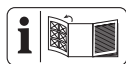

Vous trouverez les représentations de l'appareil sur le volet rabattable avant et arrière.

Fig. A

- 1 Poignée avant
- 2 Poignée de démarreur
- 3 Démarreur électrique

- 4 Verrouillage de la manette des gaz
- 5 Poignée arrière
- 6 Protège-mains
- 7 Manette des gaz
- 8 Bouchon du réservoir (Carburant)
- 9 Bouchon du réservoir (Huile pour chaîne)
- 10 Chaîne de sciage
- 11 Guide-chaîne
- 12 Butée à griffe
- 13 Manette de frein de chaîne/Protège-mains avant
- 14 Support batterie
- 15 Capot du pignon de chaîne
- 16 Vis de serrage de la chaîne
- 17 Écrou
- 18 Manette de démarrage à froid (starter)
- 19 Pompe à carburant
- 20 Interrupteur Arrêt
- 21 Bouteille de mélange de carburant
- 22 Flacon d'huile
- 23 Auxiliaire de tronçonnage
- 24 Protège-chaîne
- 25 Outil combiné
- 26 Sac de transport
- 27 Batterie
- 28 Touche (Indicateur de charge)
- 29 Indicateur de charge
- 30 Déverrouillage de batterie
- 31 Chargeur

Fig. B

- 32 Vis de régulation d'huile

Fig. C

- 33 Boulon de guide-chaîne
- 34 Pignon de chaîne
- 35 Logement (Goupille de serrage de la chaîne)
- 36 Passage d'huile
- 37 Boulon de blocage de chaîne
- 38 Goupille de serrage de la chaîne

Fig. D

- 39 Gabarit de coupe
- 40 Plateau d'extrémité

- 41 Raccord rapide
- 42 Écrou d'adaptateur

Fig. N

- 43 Écrou papillon
- 44 Capot du filtre à air
- 45 Filtre à air

Fig. O

- 46 Cosse de bougie
- 47 Bougie d'allumage

Fig. Q

- 48 Ligne de visée/Indicateur de direction de chute

Description fonctionnelle

La chaîne de sciage périphérique est guidée sur un guide-chaîne (rail de guidage). La tronçonneuse est équipée d'un frein de chaîne à arrêt rapide. Un dispositif de lubrification automatique garantit un graissage continu de la chaîne. Pour la protection de l'utilisateur, l'appareil est équipé de différents dispositifs de protection.

Pour savoir quelles fonctions remplissent les éléments de commande, veuillez vous reporter aux descriptions suivantes.

Caractéristiques techniques

Tronçonneuse à essencePPBKS 56 C3

- Cylindrée 56,5 cm³
- Puissance du moteur max. 2,2 kW (3,0 PS)
- Vitesse du moteur
- au ralenti n₀ 3000±300 min⁻¹
- avec guide-chaîne et chaîne de sciage
- n_{max} 11500 min⁻¹
- Contenance du réservoir
- Huile pour chaîne 260 cm³ (0,26 l)
- Carburant 550 cm³ (0,55 l)
- Carburant autorisé ROZ 95 (E10)
- Rapport de mélange carburant 40:1
- Huile à moteur deux-temps autorisée
- ISO-L-EGD, JASO FD
- Niveau d'émission
- V
- Valeur d'émission de dioxyde de carbone (CO₂) déterminée par une procédure d'homologation EU de type: 1183,52 g/kWh

Fabricant du moteur

- Nom commercial: MEILIN

- Raison sociale: Yongkang Meilin Machinery Co., Ltd.
- Adresse de contact dans l'Union: 3rd floor, Building 2, No. 220 Shangpu Road, Dongcheng Street, Yongkang City, Jinhua City, Zhejiang Province, China

- Vitesse de chaîne v_{max} 22,15 m/s
- Type de protection IPX0
- Poids, réservoir vide/avec batterie
- sans guide-chaîne ni chaîne de sciage
- 6,67 kg
- avec guide-chaîne et chaîne de sciage
- 7,75 kg
- Chaîne de sciage Kangxin .325.058x72DL
- Vitesse de chaîne v₀ 22,15 m/s
- Pas de chaîne 8,25 mm (0,325")
- Nombre de maillons d'entraînement 72
- Épaisseur des maillons d'entraînement
- 1,5 mm
- Guide-chaîne Kangxin BE18-72-5810P
- Type de guide-chaîne 18"
- Longueur du guide-chaîne 52 cm (520 mm)
- Longueur de coupe 45 cm (450 mm)
- Pas des pignons 8,25 mm (0,325")
- Nombre de dents (pignon)
- 7
- Niveau de pression acoustique (L_{pA})
- 93,9 dB; K_{pA}=3 dB
- Niveau de puissance acoustique (L_{WA})
- garanti 116 dB
- mesuré 113,9 dB; K_{WA}=2,43 dB

▲ PRUDENCE ! Troubles auditifs ! Portez une protection auditive.

- Vibration (a_h)
- Poignée avant 8,945 m/s²; K=1,5 m/s²
- Poignée arrière 9,460 m/s²; K=1,5 m/s²
- Batterie Li-Ion
- Température ≤50 °C
- Procédure de charge 4 – 40 °C
- Fonctionnement 4 – 50 °C
- Stockage 15 – 25 °C
- Batterie PARKSIDE Performance Smart Smart PAPS 204 A1/Smart PAPS 208 A1
- Fréquence de travail/bande de fréquence
- 2400-2483,5 MHz
- puissance émise
- ≤20 dBm

Les valeurs sonores et de vibration ont été déterminées selon les normes et réglementations citées dans la déclaration de conformité.

La valeur totale de vibrations et la valeur d'émissions sonores indiquées ont été calculées selon une méthode d'essai standardisée et peuvent être utilisées comme moyen de comparaison entre un appareil et un autre. La valeur totale de vibrations et la valeur d'émissions sonores indiquées peuvent également être utilisées pour une évaluation préliminaire de la pollution sonore.

⚠ AVERTISSEMENT ! Les émissions de vibrations et les émissions sonores pendant l'utilisation réelle de l'appareil peuvent différer des valeurs indiquées, en fonction de la manière dont l'appareil est utilisé. Il est nécessaire d'adopter des mesures de sécurité pour protéger l'utilisateur, en fonction de l'exposition aux vibrations estimée au cours de l'utilisation réelle de l'appareil (dans ce cas, il est nécessaire de considérer tous les éléments du cycle de fonctionnement, comme la durée de la mise hors tension de l'outil électrique, ainsi que la durée pendant laquelle l'appareil est sous tension, mais fonctionne à vide).

X 20 V TEAM

L'appareil fait partie de la gamme **X 20 V TEAM** et peut être utilisé avec les batteries de la gamme **X 20 V TEAM**. Les batteries de la gamme **X 20 V TEAM** doivent être chargées uniquement avec des chargeurs appartenant à la gamme **X 20 V TEAM**.

Nous vous recommandons de faire fonctionner cet appareil exclusivement avec les batteries suivantes : PAP 20 B1, PAP 20 B3, Smart PAPS 204 A1, Smart PAPS 208 A1, Smart PAPS 2012 A1

Nous vous recommandons de recharger ces batteries avec les chargeurs suivants : PLG 20 A3, PLG 20 A4, PLG 20 C1, PLG 20 C2, PLG 20 C3, PLG 201 A1, PDSLGS 20 A1, PDSLGS 20 B1, PDSLGS 20 B2, Smart PLGS 2012 A1

Caractéristiques techniques de la batterie et du chargeur : voir notice séparée.

Consignes de sécurité

Cette section couvre les consignes de sécurité de base relatives à l'utilisation de l'appareil.

⚠ AVERTISSEMENT ! Dommages corporels et dégâts matériels liés à une manipulation inadaptée de la batterie. Respectez les

consignes de sécurité et informations relatives au chargement et à l'utilisation correcte qui sont indiquées dans le mode d'emploi de votre batterie et chargeur de la gamme **X 20 V TEAM**. Vous trouverez une description détaillée du processus de charge et de plus amples informations dans ce mode d'emploi séparé.

⚠ AVERTISSEMENT ! Une tronçonneuse est un appareil dangereux qui peut provoquer des blessures sérieuses, voire mortelles en cas de mauvaise utilisation ou de négligence. En effet, pour votre sécurité et celle des autres, veuillez toujours vous reporter aux consignes de sécurité ci-après, et en cas de doutes, demandez conseil à un professionnel.

Signification des consignes de sécurité

⚠ DANGER ! Si vous ne suivez pas cette consigne de sécurité, un accident se produira. Cela entraînera des blessures graves, voire la mort.

⚠ AVERTISSEMENT ! Si vous ne suivez pas cette consigne de sécurité, un accident peut se produire. Cela peut entraîner des blessures graves, voire la mort.

⚠ PRUDENCE ! Si vous ne suivez pas cette consigne de sécurité, un accident se produira. Cela peut entraîner des blessures physiques mineures ou modérées.

REMARQUE ! Si vous ne suivez pas cette consigne de sécurité, un accident se produira. Cela peut entraîner des dommages matériels.

Pictogrammes et symboles

Pictogrammes sur l'appareil

REMARQUE ! Avant le travail, familiarisez-vous avec tous les éléments de commande. Exercez-vous à manipuler la tronçonneuse et en cas de doutes, demandez des explications sur le fonctionnement, le mode d'action et les techniques d'élagage à un professionnel.

REMARQUE ! La chaîne de sciage ne tourne pas lorsque le frein de chaîne est enclenché. Débloquez le frein de chaîne en tirant la manette de frein de chaîne en direction de la poignée avant.



Attention !



Lire le mode d'emploi



Utiliser une protection oculaire et auditive

Utiliser un casque de protection



Utiliser des gants de protection



Portez des chaussures de sécurité avec semelle solide !



Portez des vêtements de protection avec des empèchements résistant aux coupures !



Travaillez toujours à deux mains !



Pas de flamme nue ; un feu, une source d'inflammation ouverte et fumer sont interdits.



L'utilisation de l'appareil est interdite sous la pluie ou dans un environnement humide.



Attention ! Rebond - Pendant le travail, faites attention au rebond de la machine.



Attention, surfaces chaudes, risques de brûlure !



Niveau de puissance acoustique garanti L_{WA} en dB.



Contenance du réservoir d'huile pour chaîne



Graisser la chaîne de sciage



Arrêter l'appareil



Starter fermé



Starter ouvert

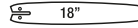

Type de guide-chaîne



Réglage du graissage de la chaîne



Rapport de mélange carburant-huile à 2 temps : 40:1, utiliser **UNIQUEMENT** un mélange de carburant



Appuyez 6 fois sur la pompe à carburant



carburant à utiliser



huile à 2 temps à utiliser

Symboles sur la manette de frein de chaîne



Frein de chaîne (activé/désactivé)

Symboles sur le capot du pignon de chaîne



Sens de rotation de la chaîne de sciage



Frein de chaîne (ouvert/fermé)



Régler la tension de chaîne

Symboles sur le guide-chaîne



Type de guide-chaîne



Largeur de rainure



Pas de chaîne



Nombre de maillons d'entraînement

Symboles sur l'étiquette



Activer le frein de chaîne

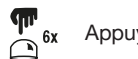

Appuyer sur la pompe à carburant



Tirer la manette de démarrage à froid (starter)

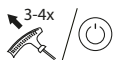

Tirer le cordon du lanceur ou actionner le démarreur électrique



Actionner le verrouillage de la manette des gaz et la manette des gaz



Désactiver le frein de chaîne

Consignes de sécurité pour tronçonneuses thermiques

Attention ! Pour éviter les risques de dommages corporels et matériels, lisez les consignes de sécurité suivantes.

Remarques générales

- Cet appareil ne doit pas être utilisé par des personnes (y compris des enfants) aux capacités physiques, sensorielles ou mentales réduites ou manquant d'expérience ou de connaissances. Les enfants doivent être surveillés pour vérifier qu'ils ne jouent pas avec l'appareil.
- **Respectez la protection sonore et les directives locales lors de la réalisation de travaux forestiers avec des tronçonneuses. Les dispositions locales peuvent requérir un test d'aptitude.** Adressez-vous à l'administration forestière.
- **Ne pas utiliser la tronçonneuse si vous êtes fatigué ou malade, ou après avoir ingéré de l'alcool, des médicaments ou des drogues.** Prenez toujours des pauses en temps utile.
- **Coupe de bois uniquement. Ne pas utiliser la tronçonneuse à des fins pour lesquelles elle n'est pas destinée. Par exemple : ne pas utiliser la tronçonneuse pour couper du métal, du plastique, de la maçonnerie ou des matériaux de construction autres que du bois.** L'utilisation de la tronçonneuse pour des opérations différentes de celles prévues peut entraîner une situation dangereuse.

Préparation

- **Pendant le travail, portez toujours des vêtements de travail adaptés et assurant une liberté de mouvement suffisante.** Il s'agit d'un casque de protection, d'une protection auditive, de lunettes de protection ou d'une protection faciale, de gants et avec une protection contre les

coupures : de jambières et de chaussures anti-dérapantes.

- **Le sciage de bois sec peut provoquer la formation de poussière.** Portez un masque anti-poussière adapté.
- Veillez à ce que les poignées soient sèches et propres lors des travaux.
- **Ne travaillez jamais avec une tronçonneuse endommagée, incomplète ou modifiée sans l'accord du fabricant. N'utilisez jamais la tronçonneuse avec un équipement de protection défectueux.** Vérifiez avant l'utilisation l'état de sécurité de la tronçonneuse, en particulier le guide-chaîne et la chaîne.
- Ne démarrez jamais la tronçonneuse dans des pièces fermées ou mal ventilées, car il existe un risque d'inhalation des gaz d'échappement du moteur.
- Ne démarrez jamais la tronçonneuse avant d'avoir monté le guide-chaîne, la chaîne de sciage et le capot du pignon de chaîne.

Fonctionnement

- Veillez à ce qu'aucune personne ni aucun animal ne se trouve à proximité de la zone de travail.
- Ne démarrez que lorsque la zone de travail est exempte d'obstacles et que vous avez défini une voie de repli lorsque l'arbre va tomber.
- **Tenez toujours la tronçonneuse avec votre main droite sur la poignée arrière et votre main gauche sur la poignée avant.** Ne tenez jamais la tronçonneuse en inversant la position des mains, car cela augmente le risque de blessures corporelles.
- **Tenez la tronçonneuse par les surfaces de préhension isolées uniquement, car la chaîne de sciage peut entrer en contact avec des câbles cachés.** Des chaînes de sciage entrant en contact avec un câble « sous tension » peuvent mettre « sous tension » les parties métalliques exposées de la tronçonneuse et provoquer une décharge électrique pour l'opérateur.
- **Gardez toujours une position stable et ne faites fonctionner la tronçonneuse que lorsque vous êtes debout sur une surface stable, sûre et plane.** Des surfaces glissantes ou instables peuvent

provoquer un déséquilibre ou la perte de contrôle de la tronçonneuse.

- **Lors du graissage de la chaîne, une légère trace d'huile se forme liée à la sortie d'huile.** Faites attention au sens du vent et ne vous exposez pas inutilement au nuage d'huile lubrifiante.
- **Gardez toutes les parties du corps éloignées de la chaîne de sciage lorsque la tronçonneuse est en fonctionnement. Avant de démarrer la tronçonneuse, assurez-vous que la chaîne de sciage n'est pas en contact avec des corps étrangers.** Un moment d'inattention pendant l'utilisation de tronçonneuses peut provoquer un happement de vos vêtements ou de votre corps par la chaîne de sciage.
- Ne travaillez jamais avec une seule main ou au-dessus de vos épaules.
- **Une utilisation prolongée de l'appareil peut, en raison des vibrations, provoquer des troubles de la circulation sanguine dans les mains (syndrome des doigts blancs).** Changez régulièrement de position de travail. Toutefois, vous pouvez allonger la durée d'utilisation en enfilaient des gants appropriés ou en faisant des pauses régulières. Rappelez-vous qu'une prédisposition personnelle à une mauvaise circulation sanguine, des températures basses ou des forces de préhension élevées pendant le travail réduisent la durée d'utilisation.
- **Lorsque vous coupez une branche sous tension, soyez attentif au rebond.** Lorsque la tension dans les fibres du bois est relâchée, la branche tendue peut frapper l'opérateur et/ou faire perdre le contrôle de la tronçonneuse.
- **Faites très attention lorsque vous coupez des broussailles et de jeunes arbres.** Les branches fines peuvent se coincer dans la chaîne de sciage et vous fouetter ou vous déséquilibrer.
- Éteignez le moteur et attendez que la chaîne de sciage se soit immobilisée avant de poser la tronçonneuse.

Nettoyage, entretien et stockage

- Respectez à la lettre les instructions d'entretien, de contrôle et de maintenance contenues dans ce mode d'emploi.

- Tous les travaux d'entretien qui ne figurent pas dans la présente notice ne pourront être réalisés que par le service après-vente pour tronçonneuses.
- Suivez toutes les consignes, lorsque vous retirez les matières coincées de la tronçonneuse, lorsque vous la rangez ou effectuez des travaux d'entretien dessus. Assurez-vous que le moteur est éteint et sécurisé contre une mise en marche accidentelle. Une mise en marche inattendue de la tronçonneuse pendant le retrait de la matière coincée ou pendant des travaux d'entretien peut provoquer des blessures graves.
- N'utilisez que les accessoires recommandés dans la présente notice.
- **Portez la tronçonneuse par la poignée avant, à l'état éteint et éloignée de votre corps. Pour transporter ou ranger la tronçonneuse, mettez toujours le fourreau du guide-chaîne en place.** Une manipulation appropriée de la tronçonneuse réduira la probabilité du contact accidentel avec la chaîne de sciage en mouvement.
- Conservez la tronçonneuse et le carburant dans un endroit sûr et hors de portée des enfants. Il peut également y avoir le risque que le carburant ou les vapeurs s'échappant entrent en contact avec des étincelles ou une flamme ouverte. Les appareils électriques par exemple peuvent être une source d'étincelle.
- Pour conserver le carburant, utilisez des récipients adaptés et autorisés. En cas d'entreposage prolongé ou lors du transport de la tronçonneuse, videz les réservoirs de carburant et d'huile pour chaîne. Faites recycler correctement les consommables usagés.

Causes et préventions des rebonds par l'opérateur

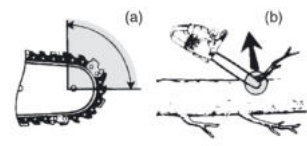

- Un rebond peut apparaître lorsque le nez ou l'extrémité du guide-chaîne entre en

contact avec un objet, ou lorsque le bois se referme et coince la lame de sciage dans la découpe (Fig. b).

- Ce contact peut dans certains cas provoquer une réaction inverse soudaine, qui projette le guide-chaîne vers le haut et vers l'opérateur (Fig. a).
- Le coincement de la chaîne de sciage dans la partie supérieure du guide-chaîne peut rapidement projeter ce dernier vers l'opérateur.
- L'une ou l'autre de ces réactions peuvent vous faire perdre le contrôle de la tronçonneuse et provoquer de graves blessures corporelles. Ne vous fiez pas uniquement aux dispositifs de sécurité intégrés dans votre tronçonneuse. En tant qu'utilisateur d'une tronçonneuse, vous devez prendre différentes mesures pour éviter les accidents et les blessures pendant vos travaux de coupe.

Les rebonds résultent d'une mauvaise utilisation de la tronçonneuse et/ou de conditions ou procédures d'exécution incorrectes, et peuvent être évités en prenant les précautions adéquates énoncées ci-dessous :

- **Maintenez fermement les deux mains sur la tronçonneuse, les pouces et les doigts enserrant les poignées de la tronçonneuse, et positionnez votre corps et vos bras de manière à pouvoir résister aux forces de rebond.** L'opérateur peut contrôler les forces de rebond s'il prend les précautions nécessaires. Ne lâchez pas la tronçonneuse.
- **Ne surestimez pas vos capacités et n'effectuez pas de coupes en hauteur (au-dessus des épaules).** Cela permet d'éviter le contact accidentel de l'extrémité et de mieux contrôler la tronçonneuse dans des situations inattendues.
- **Utilisez uniquement des guides-chaînes et chaînes de sciage de rechange spécifiés par le fabricant.** Des guides-chaînes et chaînes de sciage de rechange inappropriés peuvent provoquer une rupture de la chaîne et/ou un rebond.
- **Suivez les instructions du fabricant concernant l'affûtage et l'entretien de la chaîne de sciage.** Une diminution de la hauteur de la jauge de profondeur peut provoquer un risque accru de rebond.

Risques résiduels

Même si cet appareil est utilisé d'une manière conforme, il reste toujours des risques résiduels. Les risques suivants peuvent exister dans le cadre de la construction et l'exécution de cet appareil :

- Dégâts auditifs, si aucune protection auditive appropriée n'est portée.
- Dommages à la santé, résultants des oscillations main-bras, lorsque l'appareil est utilisé trop longtemps ou qu'il n'est pas utilisé ou entretenu correctement.
- Blessures par coupure

▲ AVERTISSEMENT ! Risque lié au champ électromagnétique généré pendant le fonctionnement de l'appareil. Le champ peut dans certaines circonstances nuire aux implants médicaux actifs ou passifs. Pour réduire les risques de blessures graves voire mortelles, nous recommandons aux personnes porteuses d'implants médicaux de consulter leur médecin, ainsi que le fabricant de leur implant médical avant d'utiliser l'appareil.

Préparation

▲ AVERTISSEMENT ! Risque de blessures lié au démarrage involontaire de l'appareil. Insérez la batterie dans l'appareil uniquement lorsque celui-ci est entièrement prêt à être utilisé. Démarrez le moteur uniquement lorsque l'appareil est entièrement prêt à être utilisé.

Dispositifs de sécurité

Pour protéger l'utilisateur et l'appareil, les dispositifs de sécurité suivants sont installés :

Verrouillage de la manette des gaz (4)

- Évite un démarrage involontaire de la chaîne de sciage.

Poignée arrière (5) avec protège-mains arrière (6)

- Protège la main contre les branches, les rameaux et le déraillement de la chaîne de sciage.

Chaîne de sciage (10) à faible rebond

- Aide à intercepter les rebonds grâce à des dispositifs de sécurité spécialement conçus.

Butée à griffe (12)

- Renforce la stabilité lors de la réalisation de coupes verticales.
- Facilite le sciage.

Manette de frein de chaîne/protège-mains avant (13)

- La chaîne de sciage ne fonctionne pas lorsque le frein de chaîne est enclenché.
- Arrête immédiatement la chaîne de sciage en cas de rebond.
- Il est également possible d'actionner manuellement la manette.
- Protège la main gauche de l'utilisateur, lorsque celle-ci dérape de la poignée avant.

Interrupteur Arrêt (20)

- L'appareil s'éteint immédiatement en actionnant l'interrupteur Arrêt.

Boulon de blocage de chaîne (37)

- Réduit le risque de blessures, lorsque la chaîne de sciage déraile ou se casse.

Contrôlez l'état de charge de la batterie

LED	Signification
rouge, orange, vert	batterie chargée
rouge, orange	batterie partiellement chargée
rouge	la batterie doit être chargée

1. Appuyez sur la touche (28) à côté de l'indicateur de charge (29) sur la batterie (27).
Les LED de l'indicateur de charge affichent l'état de charge de la batterie.
2. Rechargez la batterie (27) lorsqu'il ne reste plus que la LED rouge allumée sur l'indicateur de charge (29).

Recharger la batterie

Voir également le mode d'emploi du chargeur.

Remarques

- Lorsqu'une batterie est chaude, laissez-la refroidir avant de la recharger.
- La batterie ne doit pas être exposée pendant une longue durée à un ensoleillement important ni à des températures ≤ 50 °C. Évitez notamment de la poser sur des radiateurs ou de la ranger dans des véhicules stationnés en plein soleil.

Procédure

1. Le cas échéant, retirez la batterie (27) du chargeur.
2. Faites glisser la batterie dans le compartiment de charge du chargeur (31).
3. Branchez le chargeur sur une prise de courant.
4. À la fin de la charge complète, retirez le chargeur de la prise électrique.
5. Retirez la batterie du compartiment de charge.

Fonctionnement

Avant l'utilisation

▲ AVERTISSEMENT ! Risque de blessures ! Lorsque vous travaillez avec la chaîne de sciage, portez toujours des gants de protection, des lunettes de protection, une protection auditive, un casque de protection, des chaussures de sécurité et des vêtements de travail résistant aux coupures. Avant tous travaux sur l'appareil, débranchez la cosse de bougie (46) et activez le frein de chaîne.

▲ PRUDENCE ! Le sciage de bois sec peut provoquer la formation de poussière. Portez un masque anti-poussière adapté. Avant l'utilisation de la tronçonneuse, suivez les étapes suivantes :

- le cas échéant *Monter la chaîne de scie et le guide-chaîne*, p. 76
- *Tendre la chaîne de sciage*, p. 76
- *Remplir d'huile*, p. 67
- *Vérifier le frein de chaîne*, p. 67
- vérifier le dispositif de lubrification automatique
- vérifier l'état impeccable et l'intégrité des dispositifs de protection ainsi que la fixation solide de tous les raccords vissés,
- vérifier l'étanchéité du système de carburant,
- s'assurer que la tronçonneuse n'est en contact avec aucun objet.

REMARQUE ! La tronçonneuse peut libérer de l'huile, voir *Nettoyage, entretien et stockage*, p. 73.

Préparer le carburant deux temps et remplir

Remarques

- **▲ DANGER !** Risque d'incendie ou d'explosion ! Pendant la manipulation de carburant, veillez toujours à assurer une bonne aération. Ne fumez pas pendant le remplissage en carburant et tenez éloignées toutes sources de chaleur. Ne remplissez jamais en carburant lorsque le moteur est en marche. Ouvrez prudemment le bouchon du réservoir, afin qu'une surpression éventuellement présente puisse diminuer lentement. Démarrez l'appareil à une distance de minimum 3 m du lieu de remplissage en carburant.
- **▲ PRUDENCE !** Utilisez uniquement le mélange de carburant recommandé dans la notice. Le mélange de carburant vieillit. N'utilisez par conséquent aucun mélange de carburant au-delà de 3 mois (**E10**: 30 jours). En cas de non-respect, le moteur peut être endommagé et votre garantie deviendra nulle.
- **▲ AVERTISSEMENT !** Risque pour la santé ! Évitez tout contact direct de l'essence avec la peau et ne respirez pas les vapeurs d'essence.
- **REMARQUE !** Un carburant inadapté peut endommager le moteur deux temps. Faites fonctionner l'appareil exclusivement avec un mélange d'essence et d'huile pour moteur deux temps (Rapport: 40:1).
- Contenance du réservoir (Carburant): 550 cm³ (0,55 l)
- Vous obtiendrez la performance optimale en utilisant de l'huile pour moteurs à deux temps refroidis à l'air.

Outils et moyens auxiliaires nécessaires

- Bouteille de mélange de carburant (21)

Essence	Huile 2 temps
	40:1
1 l	25 ml
3 l	75 ml
5 l	125 ml

Mélanger le carburant (Fig. A)

Une graduation indiquant la proportion du mélange pour un plein de réservoir est

marquée sur la bouteille de mélange de carburant (21).

1. Versez d'abord de l'essence dans la bouteille de mélange de carburant (21) jusqu'au repère (*PETROL*).
2. Complétez ensuite avec de l'huile pour moteur deux temps jusqu'au deuxième repère (*OIL*).
3. Fermez la bouteille de mélange de carburant (21) et secouez-la.

Remplir le réservoir de carburant (Fig. A)

1. Basculez l'appareil sur le côté de sorte que le bouchon du réservoir (8) soit orienté vers le haut.
2. Dévissez le bouchon du réservoir (8).
3. Versez le mélange de carburant dans le réservoir de carburant.
4. Essuyez les restes de carburant autour du bouchon du réservoir.
5. Fermez le bouchon du réservoir (8).

Entretien le graissage de la chaîne

REMARQUE ! Si vous utilisez la tronçonneuse avec trop peu d'huile, le rendement de coupe et la durée de vie de la chaîne de sciage diminuent, car la chaîne de sciage s'émousse rapidement. Vous constaterez le manque d'huile par l'apparition de fumée ou la décoloration du guide-chaîne. Assurez-vous que de l'huile est toujours appliquée sur la chaîne.

Remarques

- Avant de démarrer le travail, vérifiez le niveau d'huile.
- À chaque mise en marche, vérifiez le fonctionnement de la lubrification de la chaîne.
- Pendant l'utilisation, vous pouvez contrôler la lubrification de la chaîne à tout moment.

Procédure

1. Pendant que la chaîne de sciage tourne : Tenez la chaîne de sciage au-dessus d'un support clair. Inspectez la trace d'huile. La tronçonneuse ne doit pas entrer en contact avec le sol !
 - **Trace d'huile importante** : la tronçonneuse fonctionne parfaitement.
 - **Trace d'huile faible** : Régler le débit d'huile (Fig. B), p. 74
 - **Aucune trace d'huile** : Remplir d'huile, p. 67 ; Nettoyer le passage d'huile (Fig. C), p. 74.

Remplir d'huile

▲ AVERTISSEMENT ! Risque d'incendie !
Veillez à toujours éteindre l'appareil et à laisser refroidir le moteur avant d'y verser de l'huile pour chaînes.

REMARQUE ! Si vous utilisez la tronçonneuse avec trop peu d'huile, le rendement de coupe et la durée de vie de la chaîne de sciage diminuent, car la chaîne de sciage s'émousse rapidement. Vous constaterez le manque d'huile par l'apparition de fumée ou la décoloration du guide-chaîne. Assurez-vous que de l'huile est toujours appliquée sur la chaîne.

Dès que la chaîne fonctionne, l'huile est acheminée vers le guide-chaîne (11).

- Contrôlez régulièrement le niveau d'huile et faites l'appoint si le niveau d'huile est faible. Capacité du réservoir : 260 cm³ (0,26 l)
- Utilisez de l'huile bio pour chaînes qui contient des additifs réduisant le frottement et l'usure. Ou utilisez de l'huile lubrifiante pour chaînes avec une faible part d'additifs adhérents.
- Videz le réservoir d'huile en cas de non-utilisation prolongée (6-8 semaines).

Procédure (Fig. A)

1. Basculez l'appareil sur le côté de sorte que le bouchon du réservoir (9) soit orienté vers le haut.
2. Dévissez le bouchon du réservoir (9).
3. Versez l'huile bio pour chaînes dans le réservoir.
4. Essuyez l'huile éventuellement renversée.
5. Revissez le bouchon du réservoir (9).

Insérer et retirer la batterie

▲ AVERTISSEMENT ! Risque de blessures lié au démarrage involontaire de l'appareil. Insérez la batterie dans l'appareil uniquement lorsque celui-ci est entièrement prêt à être utilisé.

REMARQUE ! Risque de dommages ! Une batterie de type inadapté peut endommager l'appareil et la batterie.

Insérer la batterie

1. Glissez la batterie (27) le long du rail de guidage dans le support de batterie (14). La batterie se bloque avec un déclic.

Retirer la batterie

1. Appuyez sur le déverrouillage de la batterie (30) situé sur la batterie et maintenez-le enfoncé (27).
2. Retirez la batterie du support de batterie (14).

Vérifier le frein de chaîne

Remarques

- La chaîne de sciage ne fonctionne pas lorsque le frein de chaîne est enclenché.
- **▲ DANGER !** Risque de blessures par la chaîne de sciage qui termine sa course. Si le frein de chaîne ne fonctionne pas correctement, vous ne devez pas utiliser la tronçonneuse. Adressez-vous au Centre de SAV.

Procédure (Fig. B)

1. Placez l'appareil sur une surface plane.
2. Débloquez le frein de chaîne en glissant la manette de frein de chaîne (13) contre la poignée avant (1).
3. Tenez l'appareil fermement à deux mains : la main droite sur la poignée arrière (5), la main gauche sur la poignée avant (1). Le pouce et les doigts doivent enserrer fermement les poignées.
4. Mettez l'appareil en marche.
5. Lorsque le moteur tourne, actionnez la manette de frein de chaîne (13) avec la main gauche. À cet effet, écartez la manette de frein de chaîne (13) de la poignée avant (1).
La chaîne de sciage devrait s'arrêter brutalement.
6. Si le frein de chaîne fonctionne correctement, relâchez la manette des gaz (7) et desserrez le frein de chaîne.

Mise en marche et arrêt

Il est également possible de faire fonctionner l'appareil sans batterie, lorsque vous démarrez l'appareil avec le câble de démarreur.

▲ DANGER ! N'utilisez pas la tronçonneuse à proximité de liquides ou de gaz inflammables.

▲ PRUDENCE ! Au ralenti, la chaîne de sciage ne doit pas bouger. Si au ralenti, la chaîne de sciage bouge, il y a un problème avec l'embrayage ou la vitesse à vide. Prenez contact avec le centre de SAV.

Démarrage à froid

Démarrage avec le cordon du lanceur (Fig. A)

▲ AVERTISSEMENT ! Risque de blessures par la chaîne de sciage qui démarre. Veillez à ce que le frein de chaîne soit serré. L'appareil dispose d'un verrouillage de démarrage, celui-ci est activé lorsque la manette de démarrage à froid (18) est à nouveau poussée manuellement. Si l'appareil devait être démarré maintenant et le frein de chaîne ne pas être serré, la chaîne de sciage se met à tourner.

Remarques

- Vérifiez qu'il y a suffisamment d'huile pour chaîne dans le réservoir et faites l'appoint le cas échéant (*Remplir d'huile*, p. 67).
1. Placez l'appareil sur une surface rigide, stable, et retirez le protège-chaîne (24). La chaîne de sciage (10) ne doit toucher ni le sol ni des objets.
 2. Actionnez le frein de chaîne en éloignant la manette de frein de chaîne (13) de la poignée avant (1) jusqu'à ce que le frein de chaîne s'enclenche.
 3. Appuyez 6 fois sur la pompe à carburant (19).
 4. Tirez la manette de démarrage à froid (18) (starter) jusque sur la position \|..
 5. Tenez fermement l'appareil, avec une main sur la poignée avant (1) et le pied sur la poignée arrière (5).
 6. Avec l'autre main, saisissez la poignée (2) sur le cordon du lanceur. Tirez le cordon plusieurs fois rapidement jusqu'à ce que le moteur démarre.
 7. Actionnez brièvement le verrouillage de la manette des gaz (4) et la manette des gaz (7), afin que la manette de démarrage à froid (18) bondisse en position ||. L'appareil tourne maintenant au ralenti. Laissez l'appareil s'échauffer au ralenti pendant 45 secondes à 1 minute et 30 secondes.
 8. Desserrez le frein de chaîne en tirant la manette de frein de chaîne (13) vers la poignée avant (1) jusqu'à ce que le frein de chaîne se desserre.

▲ PRUDENCE ! Si au ralenti, la chaîne de sciage bouge, il y a un problème avec l'embrayage ou la vitesse à vide. Mettez

l'appareil hors service et adressez-vous au Centre de SAV.

9. Lorsque vous actionnez maintenant le verrouillage de la manette des gaz (4) et la manette des gaz (7), la chaîne de sciage (10) démarre.

Démarrage avec le démarreur électrique (Fig. A)

1. Placez l'appareil sur une surface rigide, stable, et retirez le protège-chaîne (24). La chaîne de sciage (10) ne doit toucher ni le sol ni des objets.
2. Insérez la batterie (27).
3. Actionnez le frein de chaîne en éloignant la manette de frein de chaîne (13) de la poignée avant (1) jusqu'à ce que le frein de chaîne soit enclenché.
4. Appuyez 6 fois sur la pompe à carburant (19).
5. Tirez la manette de démarrage à froid (18) (starter) jusque sur la position \|..
6. Relevez le cache et appuyez sur le démarreur électrique (3) jusqu'à ce que le moteur démarre.
7. Actionnez brièvement le verrouillage de la manette des gaz (4) et la manette des gaz (7), afin que la manette de démarrage à froid (18) bondisse en position ||. L'appareil tourne au ralenti. Laissez l'appareil s'échauffer au ralenti pendant 45 secondes à 1 minute et 30 secondes.
8. Desserrez le frein de chaîne en tirant la manette de frein de chaîne (13) vers la poignée avant (1) jusqu'à ce que le frein de chaîne se desserre.
9. Lorsque vous actionnez maintenant le verrouillage de la manette des gaz (4) et la manette des gaz (7), la chaîne de sciage (10) démarre.

Lorsque le moteur a démarré brièvement puis s'est à nouveau arrêté

Démarrage avec le câble de démarreur (Fig. A)

1. Actionnez le verrouillage de la manette des gaz (4) et brièvement la manette des gaz (7). La manette de démarrage à froid (starter) (18) revient en position de démarrage à chaud.
2. Saisissez à nouveau la poignée de démarreur (2) sur le câble de démarreur et tirez plusieurs fois rapidement jusqu'à ce que le moteur démarre.

Si vous n'y parvenez pas, veuillez suivre les consignes au chapitre *Dépannage*, p. 81.

Si la température extérieure est très élevée, il est possible que le moteur doive être démarré aussi en démarrage à froid sans manette de démarrage à froid (starter) (18) tirée.

3. Desserrez le frein de chaîne en tirant la manette de frein de chaîne (13) vers la poignée avant (1) jusqu'à ce que le frein de chaîne se desserre.

▲ PRUDENCE ! Si au ralenti, la chaîne de sciage bouge, il y a un problème avec l'embrayage ou la vitesse à vide. Mettez l'appareil hors service et adressez-vous au Centre de SAV.

4. Lorsque vous actionnez maintenant le verrouillage de la manette des gaz (4) et la manette des gaz (7), la chaîne de sciage (10) démarre.

Démarrage avec le démarreur électrique (Fig. A)

1. Actionnez le verrouillage de la manette des gaz (4) et brièvement la manette des gaz (7). La manette de démarrage à froid (starter) (18) revient en position de démarrage à chaud.
2. Relevez le cache et appuyez à nouveau sur le démarreur électrique (3).
3. Desserrez le frein de chaîne en tirant la manette de frein de chaîne (13) vers la poignée avant (1) jusqu'à ce que le frein de chaîne se desserre.

▲ PRUDENCE ! Si au ralenti, la chaîne de sciage bouge, il y a un problème avec l'embrayage ou la vitesse à vide. Mettez l'appareil hors service et adressez-vous au Centre de SAV.

4. Lorsque vous actionnez maintenant le verrouillage de la manette des gaz (4) et la manette des gaz (7), la chaîne de sciage (10) démarre.

Démarrage à chaud

Remarques

- Un démarrage à chaud peut être réalisé au maximum 15 à 20 min après la dernière utilisation.
- Vérifiez qu'il y a suffisamment d'huile pour chaîne dans le réservoir et faites l'appoint le cas échéant (*Remplir d'huile*, p. 67).

Démarrage avec le cordon du lanceur (Fig. A)

1. Placez l'appareil sur une surface plane, stable, et retirez le protège-chaîne (24). La chaîne de sciage (10) ne doit toucher ni le sol ni des objets.
2. Laissez la manette de démarrage à froid (starter) (18) en position |H|.
3. Actionnez le frein de chaîne en éloignant la manette de frein de chaîne (13) de la poignée avant (1) jusqu'à ce que le frein de chaîne soit enclenché.
4. Appuyez 6 fois sur la pompe à carburant (19).
5. Tenez fermement l'appareil, avec une main sur la poignée avant (1) et le pied sur la poignée arrière (5).
6. Avec l'autre main, saisissez la poignée (2) sur le cordon du lanceur. Tirez lentement le cordon du lanceur jusqu'à sentir une première résistance.
7. Maintenant, tirez plusieurs fois et rapidement le cordon du lanceur. Le moteur devrait démarrer après un petit nombre de tractions.

Si le moteur ne démarre pas au bout de plusieurs tentatives, essayez la procédure suivante : démarrage à froid.

8. Desserrez le frein de chaîne en tirant la manette de frein de chaîne (13) vers la poignée avant (1) jusqu'à ce que le frein de chaîne se desserre.

▲ PRUDENCE ! Si au ralenti, la chaîne de sciage bouge, il y a un problème avec l'embrayage ou la vitesse à vide. Mettez l'appareil hors service et adressez-vous au Centre de SAV.

9. Lorsque vous actionnez maintenant le verrouillage de la manette des gaz (4) et la manette des gaz (7), la chaîne de sciage (10) démarre.

Démarrage avec le démarreur électrique (Fig. A)

1. Placez l'appareil sur une surface plane, stable, et retirez le protège-chaîne (24). La chaîne de sciage (10) ne doit toucher ni le sol ni des objets.
2. Insérez la batterie (27).
3. Laissez la manette de démarrage à froid (starter) (18) en position |H|.
4. Actionnez le frein de chaîne en éloignant la manette de frein de chaîne (13) de la

- poignée avant (1) jusqu'à ce que le frein de chaîne soit enclenché.
- Appuyez 6 fois sur la pompe à carburant (19).
 - Relevez le cache et appuyez sur le démarreur électrique (3) jusqu'à ce que le moteur démarre.
L'appareil tourne au ralenti.
 - Desserrez le frein de chaîne en tirant la manette de frein de chaîne (13) vers la poignée avant (1) jusqu'à ce que le frein de chaîne se desserre.

▲ PRUDENCE ! Si au ralenti, la chaîne de sciage bouge, il y a un problème avec l'embrayage ou la vitesse à vide. Mettez l'appareil hors service et adressez-vous au Centre de SAV.

- Lorsque vous actionnez maintenant le verrouillage de la manette des gaz (4) et la manette des gaz (7), la chaîne de sciage (10) démarre.

Éteindre le moteur en cas d'urgence (Fig. A)

- Actionnez l'interrupteur Arrêt (20) « O ».

Éteindre le moteur (Fig. A)

- Relâchez le cas échéant la manette des gaz (7).
- Actionnez l'interrupteur Arrêt (20) « O ».

Techniques de sciage

▲ AVERTISSEMENT ! Risque de blessures ! Si la chaîne de sciage est coincée, n'essayez pas de dégager la tronçonneuse par la force. Arrêtez le moteur et utilisez un bras de levier ou une cale pour dégager la tronçonneuse.

- Lors de travaux de sciage en pente, stationnez toujours au-dessus du tronc d'arbre.
- Retirez de l'arbre la saleté, les pierres, les morceaux d'écorce décollés, les clous, les agrafes et les fils.
- Pendant le sciage ou ensuite, la chaîne de sciage ne doit entrer en contact ni avec le sol ni avec un autre objet.
- Vous aurez un meilleur contrôle si vous sciez avec la partie inférieure du guide-chaîne (avec la chaîne de sciage tirant) et non avec la partie supérieure du guide-chaîne (avec la chaîne de sciage poussant).

- Veillez à ce que la chaîne de sciage ne se coince pas dans le trait de scie. Le tronc d'arbre ne doit pas casser ou s'écailler.
- Respectez les consignes de prudence pour prévenir le rebond (*Causes et préventions des rebonds par l'opérateur, p. 63*)
- Réduisez la pression d'applique en fin de coupe sans toutefois réduire votre préhension ferme des poignées de la tronçonneuse afin de rester entièrement maître de la situation lorsque le sciage est presque terminé.
- Pendant la coupe, la tronçonneuse peut déraper de façon inopinée. Cela arrive notamment lorsque le rail n'accroche pas sur une surface ronde, lisse ou dure ou en cas de sciage avec la pointe du rail. Maintenez toujours fermement la tronçonneuse à deux mains, assurez votre position et évitez de commencer avec seulement la pointe du rail.
- Une fois la coupe terminée, attendez que la tronçonneuse s'immobilise avant de retirer cette dernière.
- Éteignez toujours le moteur de la tronçonneuse avant de passer d'un arbre au suivant.

Abattre des arbres

REMARQUE ! L'appareil est équipé d'une ligne de visée/d'un indicateur de direction de chute (48). Appliquez la tronçonneuse contre l'arbre (Fig. Q). La ligne de visée/l'indicateur de direction de chute (48) indique la direction de la chute. Réalisez l'entaille d'abattage et la coupe d'abattage comme décrit ci-après.

▲ AVERTISSEMENT ! L'abattage d'arbres requiert beaucoup d'expérience. N'abattez des arbres que si vous êtes sûr de pouvoir manipuler la tronçonneuse. N'utilisez en aucun cas la tronçonneuse si vous ne sentez pas à l'aise.

▲ PRUDENCE ! N'abattez pas d'arbres si le vent souffle fort ou dans des directions variables, s'il existe un risque de dégâts matériels ou si l'arbre peut chuter sur des lignes électriques. Lors de l'abattage des arbres, il faut veiller à n'exposer personne à des risques, à ne toucher aucune ligne/conduite d'alimentation et à ne provoquer aucun dégât matériel. Si un arbre devait entrer en contact avec une ligne d'alimentation, il convient de prévenir immédiatement la compagnie de distribution.

▲ PRUDENCE ! Pour des raisons de sécurité, nous déconseillons aux utilisateurs inexpérimentés d'abattre un tronc d'arbre avec un guide-chaîne d'une longueur inférieure au diamètre du tronc.

- Veillez à ce qu'aucune personne ni aucun animal ne se trouve à proximité de la zone de travail. La distance de sécurité entre l'arbre à abattre et la zone de travail la plus proche doit s'élever à 2,5 fois la longueur de l'arbre.
- Vérifiez la direction de la chute. L'utilisateur doit pouvoir se déplacer en toute sécurité à proximité de l'arbre tombé afin de pouvoir couper facilement le bois en longueur et l'ébrancher. Il faut éviter que l'arbre qui tombe se prenne dans un autre arbre.
- Observez la direction naturelle de la chute, qui dépend de l'inclinaison et de la torsion de l'arbre, du sens du vent, de la position des branches les plus grosses et du nombre de branches.
- Dans le cas de travaux de sciage en pente, positionnez-vous dans le terrain au-dessus de l'arbre à abattre. Après l'abattage, l'arbre va probablement rouler ou glisser en bas de la pente.
- Les petits arbres d'un diamètre de 15 à 18 cm peuvent généralement être sciés avec une seule coupe.
- Pour les arbres d'un diamètre plus grand, il est nécessaire de pratiquer des coupes d'entaille et une coupe d'abattage (Fig. K).
- Si deux ou plusieurs personnes s'occupent simultanément les unes de tronçonner à la longueur et les autres d'abattre, il faudrait que la distance entre celles qui abattent et celles qui tronçonnent représente deux fois la hauteur de l'arbre qu'il s'agit d'abattre.

Dès que vous avez terminé l'opération de sciage, décalez la protection auditive afin de pouvoir entendre les sons et signaux d'alerte.

Procédure

1. Ébrancher (Fig. I)

Retirez les branches qui pendent vers le bas en coupant au-dessus de la branche. Ne retirez jamais des branches situées au-dessus de vos épaules.

2. Zone de repli (Fig. J)

Retirez les broussailles présentes autour de l'arbre afin de faciliter le repli. La zone de repli (1) doit se situer à environ 45° en décalé derrière la direction de chute (2) prévue.

3. Découper une entaille d'abattage (A) (Fig. K)

Pratiquez une entaille d'abattage dans la direction dans laquelle l'arbre doit tomber. Commencez par la coupe horizontale inférieure. La profondeur de coupe doit être environ de 1/3 du diamètre du tronc. Pratiquez maintenant une coupe de scie en biais avec un angle de coupe d'environ 45°, à partir du haut, qui rejoint exactement la coupe de scie inférieure. Cette précaution empêche de coincer la chaîne de sciage ou le rail de guidage lorsque vous pratiquez la deuxième coupe d'entaille.

▲ AVERTISSEMENT ! Ne montez jamais sur un arbre entaillé.

4. Coupe d'abattage (B) (Fig. K)

Exécutez la coupe d'abattage de l'autre côté du tronc. Placez-vous à gauche du tronc d'arbre, et sciez avec la chaîne de sciage tirante (avec le dessous du guide-chaîne). La coupe d'abattage doit passer horizontalement à 5 cm minimum au-dessus de la coupe d'entaille horizontale. La profondeur doit permettre que la distance par rapport à la ligne de la coupe d'entaille corresponde au moins à 1/10 du diamètre du tronc. La partie du tronc restée non sciée forme une nervure (un bandeau d'abattage). Cette nervure empêche l'arbre de se tordre et de chuter dans la mauvaise direction. Ne sciez pas cette nervure de part en part.

Lorsque la coupe d'abattage approche de la nervure, l'arbre devrait déjà commencer à chuter. S'il s'avère que l'arbre ne chute pas dans la bonne direction, ou s'il s'incline en arrière et que la chaîne de sciage reste coincée, interrompez la coupe d'abattage. Pour ouvrir la fente de sciage et amener l'arbre sur la ligne de chute souhaitée, enfoncez des coins en bois, en plastique ou en aluminium.

5. Introduisez un coin d'abattage dans la coupe d'abattage dès que la profondeur de coupe le permet, afin d'éviter un blocage du guide-chaîne (Fig. L).

- Si le diamètre de tronc est supérieur à la longueur du guide-chaîne, effectuez deux coupes (Fig. M).
- Après la réalisation de la coupe d'abattage, l'arbre tombe tout seul ou à l'aide du coin d'abattage.

▲ AVERTISSEMENT ! Dès que l'arbre commence à tomber, retirez la tronçonneuse de la coupe, arrêtez le moteur et posez la tronçonneuse et quittez la zone de travail par la voie de repli. Faites attention à la chute des branches et à ne pas trébucher.

Ébrancher

Le terme « ébrancher » désigne le retrait de branches et de rameaux d'un arbre abattu.

▲ PRUDENCE ! Risque de blessures ! Ne sciez jamais de branches lorsque vous êtes sur le tronc. Surveillez la zone de rebond lorsque des branches sont sous tension.

(Fig. I)

- Ne supprimez les rameaux d'appui qu'après le tronçonnage.
- Sciez les branches sous tension du bas vers le haut afin d'empêcher que l'appareil ne se coince.
- Pour le sciage de branches plus épaisses, utilisez la même technique qu'à la section *Tronçonner*, p. 72.
- Travaillez à gauche du tronc et le plus près possible de l'appareil. Si possible, le poids de l'appareil repose sur le tronc.
- Changez d'endroit pour scier des branches situées de l'autre côté du tronc.
- Tronçonnez séparément les branches ramifiées. Dans un premier temps, laissez en place les branches importantes orientées vers le bas et qui soutiennent l'arbre.
- En un passage, sciez les branches plus petites.

Tronçonner

Le tronçonnage est le sciage en petits tronçons de troncs d'arbre abattus.

- Veillez à vous tenir sur une surface sûre et à ce que le poids de votre corps soit bien réparti sur les deux pieds.
- Dans la mesure du possible, étayez le tronc. Des branches, poutres ou cales devraient être insérées sous le tronc pour l'étayer.
- Veillez à ce que la chaîne de sciage ne se coince pas dans le sol pendant le sciage.

- Sur un terrain en pente, positionnez-vous au-dessus du tronc.

Monter l'auxiliaire de tronçonnage

(Fig. D)

- Desserrez l'écrou avant (17) du capot du pignon de chaîne avec l'outil combiné (25) ∩.
- Fixez l'écrou adaptateur (42) de l'auxiliaire de tronçonnage sur le boulon de guide-chaîne (33).
- Serrez fermement l'écrou adaptateur (42) avec l'outil combiné (25) ∩.
- Tirez le raccord rapide (41) vers l'arrière et glissez le gabarit de coupe (39) sur l'écrou adaptateur (42).
- Relâchez le raccord rapide (41).
- Vérifiez que le raccord rapide (41) est bien fixé à l'écrou adaptateur (42).

Scier avec l'auxiliaire de tronçonnage

- Utiliser uniquement sur des troncs ébranchés qui reposent horizontalement sur le sol.
- Tenez compte de la longueur du tronc et faites attention aux forces qui pourraient refermer la fente de coupe précédente et coincer le plateau (40). Si le plateau (40) se coince, arrêtez immédiatement la tronçonneuse, décrocher le gabarit de coupe (39) et dégager le blocage.
- L'auxiliaire de tronçonnage ne doit être fixé à la tronçonneuse que pendant l'opération de tronçonnage. Pour ébrancher et remplir la tronçonneuse avec du carburant, l'auxiliaire de tronçonnage doit être retiré (*Démonter l'auxiliaire de tronçonnage*, p. 72).
- Au bout d'environ 100 opérations de tronçonnage, il convient de vérifier la bonne fixation de l'auxiliaire de tronçonnage, et de resserrer éventuellement.
- Veillez à assurer une propreté maximale sur l'écrou adaptateur (42) et sur le raccord rapide (41). Si le système de raccordement bouge difficilement, graissez.
- Évitez les torsions, les coups, les écrasements, les frottements, etc. sur le gabarit de coupe. La présence de dommages sur le gabarit de coupe doit être vérifiée régulièrement.

Démonter l'auxiliaire de tronçonnage

(Fig. D)

- Tirez le raccord rapide (41) vers l'arrière et retirez le gabarit de coupe (39) de l'écrou adaptateur (42). L'écrou adapta-

teur peut rester sur le boulon de guide-chaîne (33).

Techniques de tronçonnage

Le tronc repose sur le sol (Fig. E)

Sciez le tronc sur toute sa hauteur en commençant par le haut et veillez à la fin de la coupe à ne pas toucher le sol. S'il est possible de tourner le tronc, sciez-le au 2/3 de sa hauteur. Tournez ensuite le tronc et sciez le reste du tronc en commençant par le haut.

Le tronc est soutenu à une extrémité (Fig. F)

Sciez d'abord, du bas vers le haut (avec la partie supérieure du guide-chaîne), 1/3 du diamètre du tronc afin d'éviter les éclats. Sciez ensuite du haut vers le bas (avec la partie inférieure du guide-chaîne) sur la première entaille afin d'éviter un coincement.

Le tronc est soutenu aux deux extrémités (Fig. G)

Sciez d'abord, du haut vers le bas (avec la partie inférieure du guide-chaîne), 1/3 du diamètre du tronc. Sciez ensuite du bas vers le haut (avec la partie supérieure du guide-chaîne), jusqu'à ce que les entailles se rejoignent.

Sciage sur un chevalet de sciage (Fig. H)

Maintenez la tronçonneuse solidement avec les deux mains et guidez la machine devant le corps pendant le sciage. Lorsque le tronc est sectionné, guidez la machine à droite en passant devant votre corps (1). Gardez le bras gauche aussi droit que possible (2). Faites attention à la chute du tronc. Positionnez-vous de sorte que le tronc sectionné ne représente aucun danger. Faites attention à vos pieds. Le tronc sectionné pourrait provoquer des blessures en chutant. Gardez l'équilibre (3).

Nettoyage, entretien et stockage

⚠ AVERTISSEMENT ! Électrocution !

Risque de blessures lié au démarrage involontaire de l'appareil. Effectuez en principe les travaux d'entretien et de nettoyage lorsque le moteur est coupé et la cosse de bougie (46) débranchée.

Faites effectuer les travaux de réparation et d'entretien qui ne sont pas mentionnés dans cette notice par notre Centre de ser-

vice après-vente. Utilisez exclusivement des pièces de rechange d'origine.

⚠ PRUDENCE ! Lorsqu'elle est rangée sur le côté ou à l'envers, la tronçonneuse peut libérer de l'huile après utilisation et de l'huile peut fuir. C'est un processus normal lié à l'orifice d'aération nécessaire sur le bord supérieur du réservoir et cela ne constitue pas un motif de réclamation. Dans la mesure où chaque tronçonneuse est contrôlée et testée avec de l'huile pendant la production, il est possible malgré le vidage qu'un petit résidu soit encore présent dans le réservoir qui salit légèrement le boîtier avec de l'huile pendant le transport. Veuillez nettoyer le boîtier avec un chiffon.

Nettoyage

⚠ AVERTISSEMENT ! Électrocution ! Ne nettoyez jamais l'appareil au jet d'eau.

⚠ AVERTISSEMENT ! Effectuez en principe les travaux de nettoyage lorsque le moteur est coupé et froid et la cosse de bougie débranchée/le frein de chaîne activé.

⚠ PRUDENCE ! Blessures par coupure ! Portez des gants indéchirables lorsque vous manipulez la chaîne de sciage ou le guide-chaîne.

REMARQUE ! Risque de dommages. Les substances chimiques peuvent attaquer les pièces en plastique de l'appareil. N'utilisez aucun produit de nettoyage ou solvants. Nettoyez la machine minutieusement. Vous prolongerez ainsi la durée de vie de la machine et éviterez les accidents.

Nettoyage après chaque utilisation

- Assurez-vous toujours que les poignées sont exemptes d'essence, d'huile ou de graisse. Nettoyez les poignées, le cas échéant, avec un chiffon humide, plongé dans une eau savonneuse.
- Nettoyez la chaîne de sciage. Pour le nettoyage de la chaîne de sciage, n'utilisez aucun liquide. Après le nettoyage, huilez légèrement la chaîne de sciage avec de l'huile pour chaîne.
- Pour le nettoyage, enlevez également le capot du pignon de chaîne (15) afin de pouvoir accéder à cet endroit.
- Nettoyez le guide-chaîne (11)

- Nettoyez les ouïes d'aération et les surfaces de la machine avec un pinceau ou un chiffon sec.
- Nettoyez le passage d'huile (36) afin de garantir un graissage parfait et automatique de la chaîne de sciage pendant le fonctionnement. Pour vous aider, prenez un pinceau ou un chiffon afin d'essuyer les résidus du passage d'huile.

Maintenance

Intervalles d'entretien

Effectuez à intervalles réguliers les travaux d'entretien énoncés dans le tableau suivant. Un entretien régulier de votre appareil en allongera la durée de vie. En outre, vous obtiendrez des rendements de coupe optimaux et éviterez des accidents.

Partie de la machine	Action	Avant chaque utilisation	Après 10 heures de service	Après chaque utilisation
Composants du frein de chaîne	Contrôle visuel, remplacer si nécessaire	✓		
Pignon de chaîne (34)	Contrôle visuel, remplacer si nécessaire	✓		
Chaîne de sciage (10)	Vérifier, huiler, affûter ou remplacer la chaîne de sciage si nécessaire	✓		
Chaîne de sciage (10)	Nettoyer et huiler la chaîne de sciage			✓
Guide-chaîne (11)	<i>Entretien le guide-chaîne, p. 78</i>	✓		✓
Guide-chaîne (11)	<i>Retourner la lame, p. 78</i>		✓	
Dispositif de lubrification automatique	Vérifier, et le cas échéant nettoyer le passage d'huile	✓		
Embrayage	Vérifier l'immobilité lorsque le moteur tourne au ralenti	✓		
Vis, écrous, boulons	Vérifier et serrer		✓	
Filtre à air (45)	<i>Nettoyer le filtre à air, p. 74</i>			✓
Bougie d'allumage (47)	<i>Vérifier/régler/remplacer la bougie, p. 75</i>		✓	

Entretien le graissage de la chaîne

Avant de démarrer le travail, vérifiez le niveau d'huile et le fonctionnement du graissage de la chaîne.

REMARQUE ! Si vous utilisez la tronçonneuse avec trop peu d'huile, le rendement de coupe et la durée de vie de la chaîne de sciage diminuent, car la chaîne de sciage s'émousse rapidement. Vous constaterez le manque d'huile par l'apparition de fumée ou la décoloration du guide-chaîne. Assurez-vous que de l'huile est toujours appliquée sur la chaîne.

Régler le débit d'huile (Fig. B)

Avec un tournevis plat, tournez la vis de régulation d'huile (32) présente sur le dessous.

- ↻ : augmenter le débit d'huile
- ⤵ : réduire le débit d'huile

Nettoyer le passage d'huile (Fig. C)

Nettoyez le passage d'huile régulièrement afin de garantir un graissage parfait et automatique de la chaîne de sciage pendant le fonctionnement.

1. *Démonter la chaîne de sciage et le guide-chaîne, p. 75*
2. Enlevez les résidus et la saleté présents dans le passage d'huile (36) avec un pinceau ou un chiffon.
3. Si le nettoyage du passage d'huile n'a aucun effet, faites réparer la tronçonneuse par notre service après-vente. Adressez-vous au Centre de SAV.

Nettoyer le filtre à air

⚠ PRUDENCE ! N'utilisez jamais l'appareil sans filtre à air. Sinon, la poussière et la saleté pénètrent dans le moteur et endom-

magent la machine. Maintenez le filtre à air propre.

Procédure (Fig. N)

1. Coupez le moteur et laissez l'appareil refroidir.
2. Dévissez l'écrou papillon (43).
3. Retirez le capot du filtre à air (44).
4. Sortez le filtre à air (45).
5. Nettoyez le filtre à air (45) avec de l'eau et laissez-le sécher à l'air libre. **N'utilisez jamais d'essence pour le nettoyage !** *REMARQUE !* Remplacez le filtre à air (45) lorsqu'il est usé, endommagé ou fortement encrassé (*Pièces de rechange et accessoires*, p. 85).
6. Remettez le filtre à air (45) en place.
7. Remettez le capot du filtre à air (44) en place.
8. Fixez à nouveau le capot du filtre à air avec l'écrou papillon (43).

Vérifier/régler/remplacer la bougie

▲ PRUDENCE ! Une bougie d'allumage usée ou un écart excessif entre les électrodes provoque une baisse de puissance du moteur.

Procédure (Fig. O)

1. Coupez le moteur et laissez l'appareil refroidir.
2. Desserrez l'écrou papillon (43).
3. Retirez le capot du filtre à air (44).
4. Sortez le filtre à air (45).
5. Détachez la cosse (46) de la bougie d'allumage (47).
6. Dévissez la bougie d'allumage (47) ∪ avec l'outil combiné (25).
7. Vérifiez l'écart entre les électrodes à l'aide d'une jauge d'épaisseur (en vente dans le commerce spécialisé).
L'écart des électrodes doit s'élever à 0,6-0,7 mm.
8. Pour régler le cas échéant l'écart, incurvez prudemment l'électrode de masse de la bougie d'allumage (47).
9. Nettoyez la bougie d'allumage (47) à l'aide d'une brosse métallique.
10. Révissez la bougie d'allumage (47) après l'avoir nettoyée et réglée, ou remplacez la bougie d'allumage (*Pièces de rechange et accessoires*, p. 85) abîmée par une neuve.

11. Enfichez à nouveau la cosse (46) sur la bougie.
12. Remontez le filtre à air (45) et le capot du filtre à air (44).

Régler le carburateur

Le carburateur a été réglé en usine pour fournir une performance optimale. Si des réglages sont nécessaires ultérieurement, les faire réaliser par un atelier spécialisé.

Démonter la chaîne de sciage et le guide-chaîne

▲ PRUDENCE ! Blessures par coupure ! Portez des gants indéchirables lorsque vous manipulez la chaîne de sciage ou le guide-chaîne.

Outils et moyens auxiliaires nécessaires

- Outil combiné

Procédure

1. Éteignez l'appareil, retirez la cosse de bougie (46) (Fig. O) et laissez l'appareil refroidir.
2. Placez l'appareil sur une surface plane.
3. Tirez la manette de frein de chaîne (13) vers la poignée avant (1).
4. Tournez la vis de serrage de chaîne (16) avec l'outil combiné (25) ∪ pour diminuer la tension de la chaîne de sciage (10).
5. Desserrez les deux écrous (17) du capot du pignon de chaîne (15) avec l'outil combiné (25).
6. Retirez le capot du pignon de chaîne (15).
7. Glissez le guide-chaîne (11) dans le sens du pignon de chaîne (34) et retirez la chaîne de sciage (10), puis le guide-chaîne (11).

Remplacer la chaîne de sciage et le guide-chaîne

Avant de changer la chaîne de sciage, il convient de nettoyer la rainure du rail de guidage, car les dépôts de saissures présents peuvent faire dérailler la chaîne de sciage hors du rail. Les dépôts peuvent aussi absorber la graisse pour chaîne. Par conséquent, la graisse pour chaîne n'atteindrait pas, ou du moins pas suffisamment, la partie inférieure du rail et le graissage en serait amoindri.

Conditions préalables

- *Démonter la chaîne de sciage et le guide-chaîne*, p. 75

Procédure

1. Remplacez le guide-chaîne (11) et la chaîne de sciage (10).
2. Montez le guide-chaîne (11) et la chaîne de sciage (10) comme décrit à la section *Monter la chaîne de scie et le guide-chaîne*, p. 76.

Monter la chaîne de scie et le guide-chaîne

▲ PRUDENCE ! Effectuez en principe les travaux d'entretien et de réglage lorsque le moteur est coupé et la cosse de bougie (46) débranchée.

▲ PRUDENCE ! Blessures par coupure ! Portez des gants indéchirables lorsque vous manipulez la chaîne de sciage ou le guide-chaîne.

Remarques

- Avant de monter une chaîne de sciage neuve : vérifiez la détérioration du guide-chaîne et du pignon de chaîne.

Outils et moyens auxiliaires nécessaires

- Outil combiné

Procédure (Fig. C)

1. Placez l'appareil sur une surface plane.
2. Désactivez le frein de chaîne : tirez la manette de frein de chaîne (13) vers l'arrière en direction de la poignée avant (1).
Vous ne pouvez remonter le capot du pignon de chaîne (15) que lorsque la bande de frein de chaîne est détendue.
3. Placez le guide-chaîne (11) sur les boulons du guide-chaîne (33) et glissez-le près du pignon de chaîne (34).
4. Enfillez la chaîne de sciage (10) au-dessus du pignon de chaîne (34).
5. Posez la chaîne de sciage (10) sur la partie supérieure du guide-chaîne (11) dans la rainure du guide-chaîne. Commencez par le pignon de chaîne (34). C'est normal si la chaîne de sciage (10) pend.
6. Tirez le guide-chaîne (11) vers l'avant pour tendre la chaîne de sciage (10).
7. Placez le capot du pignon de chaîne (15). Veillez à ce que la goupille de serrage de chaîne (38) pénètre dans le logement (35).
8. Serrez les deux écrous (17) du capot du pignon de chaîne (15) à la main. Le guide-chaîne ne doit pas encore être mobile.

9. Tendre la chaîne de sciage : tournez la vis de serrage de chaîne (16) avec l'outil combiné (25) ∩.
10. Serrez fermement les écrous (17) du capot du pignon de chaîne (15) avec l'outil combiné (25).

Tendre la chaîne de sciage

REMARQUE ! Ne pas retendre ou changer la chaîne de sciage lorsqu'elle est chaude, puisqu'elle se rétracte un peu lorsqu'elle refroidit. Le non-respect de cette recommandation peut causer des dommages au rail de guidage ou au moteur, puisque dans ce cas, la chaîne de sciage est trop serrée sur le guide-chaîne.

Le fait de tendre la chaîne de sciage régulièrement améliore la sécurité de l'utilisateur et réduit ou évite l'usure et la dégradation de la chaîne. Nous recommandons à l'utilisateur de contrôler la tension de la chaîne avant le début du travail ainsi qu'à intervalles d'environ 10 minutes et, si nécessaire, de la corriger. Pendant le travail avec la scie, la chaîne de sciage chauffe et par conséquent, s'élargit légèrement. Cet « élargissement » est particulièrement probable pour les chaînes de sciage neuves. La tension et le graissage de la chaîne influencent considérablement la durée de vie de la chaîne de sciage. Avec une chaîne de sciage neuve, vous devez réajuster la tension de la chaîne au bout de 5 coupes au maximum. La chaîne de sciage est correctement tendue si elle ne pend pas sur la partie inférieure du guide-chaîne et si elle peut être tirée sur tout le pourtour avec la main gantée. Lorsque vous tirez la chaîne de sciage avec 9 N (env. 1 kg) de force de traction, la chaîne de sciage et le guide-chaîne ne doivent pas se trouver à une distance de plus de 2 mm.

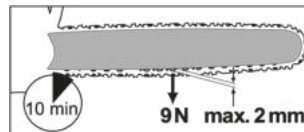

▲ PRUDENCE ! Effectuez en principe les travaux d'entretien et de réglage lorsque le moteur est coupé et la cosse de bougie (46) débranchée.

Outils et moyens auxiliaires nécessaires

- Outil combiné

Vérifier la tension de chaîne

Tirez la chaîne de sciage (10) vers le haut par la partie supérieure du guide-chaîne (11).

- Il est presque impossible de tirer la chaîne de sciage vers le haut : la tension de chaîne est trop élevée. Détendez la chaîne de sciage.
- La chaîne de sciage peut être tirée vers le haut, mais les maillons ne sont pas entièrement visibles : la tension de chaîne est correcte.
- La chaîne de sciage peut être tirée vers le haut, mais les maillons sont entièrement visibles : la tension de chaîne est trop basse. Tendez la chaîne de sciage.

Procédure (Fig. A)

1. Désactivez le frein de chaîne : tirez la manette de frein de chaîne (13) vers l'arrière en direction de la poignée avant (1).
Vous ne pouvez remonter le capot du pignon de chaîne (15) que lorsque la bande de frein de chaîne est détendue.
2. Desserrez les écrous (17) du capot du pignon de chaîne (15) avec l'outil combiné (25).
3. Tendre la chaîne de sciage : tournez la vis de serrage de chaîne (16) avec l'outil combiné (25) ∪.
Détendre la chaîne de sciage : tournez la vis de serrage de chaîne (16) avec l'outil combiné (25) ∩.
4. Serrez fermement les écrous (17) du capot du pignon de chaîne (15) avec l'outil combiné (25).

Avec une chaîne de sciage neuve, vous devez réajuster la tension de la chaîne au bout de 5 coupes au maximum.

Affûter les dents

▲ PRUDENCE ! Risque de blessures ! Une chaîne de sciage mal affûtée accroît le risque de recul ! Utilisez des gants indéchirables lorsque vous manipulez la chaîne de sciage ou le guide-chaîne.

Une chaîne de sciage affûtée garantit un rendement de coupe optimal. Elle se déplace sans effort dans le bois et laisse derrière elle des copeaux de bois grands et longs. Une chaîne de sciage est émoussée lorsque vous devez pousser le dispositif de coupe dans le bois et les copeaux de bois sont très petits.

Lorsqu'une chaîne de sciage est très émoussée, il n'y a pas de copeaux, mais uniquement de la sciure.

L'affûtage de la chaîne de sciage nécessite des outils spéciaux qui garantissent un affûtage de la chaîne dans l'angle et la profondeur appropriés. Nous recommandons aux utilisateurs inexpérimentés de tronçonneuses de faire aiguiser la chaîne de sciage par un professionnel ou un atelier spécialisé. Si vous vous sentez capable d'effectuer l'affûtage de la chaîne, procédez conformément à la notice de votre affûteuse pour chaînes de sciage (p. ex. Parkside PSG 85 B2).

- Les parties tranchantes de la chaîne de sciage sont les maillons de coupe ; ces maillons se composent d'une dent de coupe et d'une butée limitatrice de profondeur. La différence de hauteur entre les deux définit la profondeur d'affûtage.
- Lorsque les dents de coupe ne font plus que 4 mm mm environ, la chaîne de sciage est usée et il faut la remplacer par une chaîne de sciage neuve.
- Pour affûter les dents de coupe, il convient de prendre en compte les valeurs suivantes (Fig. P) :
 - Angle d'affûtage (30°)
 - Angle de front (60°)
 - Épaisseur d'affûtage (0,65 mm)
 - Diamètre de lime ronde (4,0 mm)

▲ AVERTISSEMENT ! Risque d'accident !

Les écarts dans les données dimensionnelles de la géométrie de coupe peuvent augmenter la propension au rebond de la machine.

Outils et moyens auxiliaires nécessaires

- Lime ronde
- Lime plate

Procédure (Fig. P)

1. Coupez le moteur et laissez l'appareil refroidir.
2. Éteignez l'appareil et retirez la batterie.
3. Assurez-vous que la chaîne de sciage est tendue afin de réaliser un affûtage correct.
4. Affûtez uniquement de l'intérieur vers l'extérieur. Guidez la lime ronde de la face intérieure de la dent de coupe vers l'extérieur. Soulevez la lime lorsque vous la ramenez.

- Commencez par affûter les dents d'un côté. Retournez alors la chaîne de sciage et affûtez les dents de l'autre côté.
- Contrôlez la longueur des maillons de coupe. Après l'affûtage, tous les maillons de coupe doivent présenter la même longueur et la même largeur.
- Après un affûtage sur trois, vérifiez la profondeur d'affûtage (limitation de profondeur) et limez la hauteur à l'aide d'une lime plate. Il faudrait que la limitation de profondeur se situe environ 0,65 mm en retrait de la dent de coupe.
- Après le recul, arrondissez un peu la limitation de profondeur vers l'avant.
- Retirez le capot du pignon de chaîne (15), le guide-chaîne (11) et la chaîne de sciage (10).
- Vérifiez l'usure du guide-chaîne (11). Retirez les bavures et redressez les surfaces de guidage avec une lime plate.
- Nettoyez le passage d'huile (36) afin de garantir un graissage parfait et automatique de la chaîne de sciage pendant le fonctionnement.
- Montez le guide-chaîne (11), la chaîne de sciage (10) et le capot du pignon de chaîne (15) et tendez la chaîne de sciage (10).

REMARQUE ! Lorsque le passage d'huile présente un état optimal, la chaîne de sciage pulvérise automatiquement un peu d'huile quelques secondes après le démarrage de la tronçonneuse.

Changer la butée à griffe

- Démonter la chaîne de sciage et le guide-chaîne, p. 75
- Dévissez et retirez les vis sur la butée à griffe (12).
- Remplacez la butée à griffe (12).
- Revissez fermement les vis sur la butée à griffe (12).
- Monter la chaîne de scie et le guide-chaîne, p. 76

Retourner la lame

▲ PRUDENCE ! Blessures par coupure ! Portez des gants indéchirables lorsque vous manipulez la chaîne de sciage ou le guide-chaîne.

Remarques

- Le guide-chaîne (11) doit être retourné toutes les 10 heures de travail env. pour garantir une usure régulière.

Procédure (Fig. C)

- Démonter la chaîne de sciage et le guide-chaîne, p. 75
- Tournez le guide-chaîne autour de son essieu horizontal. Vérifiez ici le sens de rotation de la chaîne de sciage
- Monter la chaîne de scie et le guide-chaîne, p. 76

Stockage

- Retirez la batterie.
- Nettoyez et entretenez l'appareil avant de le stocker.

Roder une chaîne de sciage neuve

Sur une chaîne de sciage neuve, la force de tension diminue au bout de quelque temps. C'est la raison pour laquelle vous devez, après les 5 premières coupes, au plus tard au bout de 10 minutes de sciage, retendre la chaîne de sciage (*Tendre la chaîne de sciage*, p. 76).

▲ AVERTISSEMENT ! Risque de blessures ! Ne fixez jamais une chaîne de sciage neuve sur un pignon de chaîne usé ou sur un guide-chaîne endommagé ou usé. La chaîne de sciage pourrait dérailler ou se casser.

Entretien le guide-chaîne

▲ AVERTISSEMENT ! Blessures par coupure ! Portez des gants indéchirables lorsque vous manipulez la chaîne de sciage ou le guide-chaîne.

Outils et moyens auxiliaires nécessaires

- Outil combiné
- Lime plate

Procédure (Fig. C)

- Coupez le moteur et laissez l'appareil refroidir.
- Désactivez le frein de chaîne : tirez la manette de frein de chaîne (13) vers l'arrière en direction de la poignée avant (1). Vous ne pouvez remonter le capot du pignon de chaîne (15) que lorsque la bande de frein de chaîne est détendue.
- Desserrez les deux écrous (17) du capot du pignon de chaîne (15) avec l'outil combiné (25).
- Tournez la vis de serrage de chaîne (16) avec l'outil combiné (25) ∪ pour diminuer la tension de la chaîne de sciage (10).

- Placez le protège-chaîne (24).
- Pour le rangement, l'outil combiné (25) peut être rangé sur le protège-chaîne (24) (Fig. A).
- Videz le réservoir d'huile avant une inutilisation prolongée. Éliminez l'huile usagée en respectant l'environnement (*Recyclage/protection de l'environnement, p. 79*).
Des résidus d'huile peuvent encore être présents dans les tuyaux et dans l'appareil et fuir pendant l'entreposage. Pour le stockage, placez l'appareil sur un support adapté/dans un bac de collecte d'huile.
- Conservez l'appareil dans un endroit sec et à l'abri de la poussière et hors de portée des enfants.

Appareils avec batterie :

- La température de stockage de la batterie et de l'appareil est comprise entre 15 °C et 25 °C. Évitez une chaleur ou un froid extrême pendant le stockage afin que la batterie ne perde pas en performance.
- Retirez la batterie de l'appareil avant un stockage prolongé (p. ex. hivernage) (respecter la notice d'utilisation de la batterie et du chargeur).

Stockage pendant les périodes de non-utilisation

▲ PRUDENCE ! Les restes de carburant dans le carburateur peuvent occasionner des problèmes de démarrage ou des dégâts irréversibles.

En cas de non-utilisation pendant 3 mois maximum

1. Videz le réservoir de carburant dans un endroit bien aéré.
2. Faites démarrer le moteur et laissez-le tourner au ralenti jusqu'à ce que le moteur s'arrête et que le carburateur ne contienne plus de carburant.
3. Laissez le moteur refroidir (env. 5 minutes).

Autres mesures en cas de non-utilisation supérieure à 3 mois

1. Retirez la bougie d'allumage (47) avec l'outil combiné (25) (*Vérifier/régler/remplacer la bougie, p. 75*).
2. Versez une cuillère à café d'huile deux-temps pure dans la chambre de combustion.

3. Tirez le cordon de démarreur lentement plusieurs fois pour répartir l'huile dans le moteur.
4. Revissez la bougie d'allumage (47).

Transport

- Recouvrez le guide-chaîne et la chaîne de sciage avec le protège-chaîne (24) lorsque vous transportez l'appareil.
- Sur des trajets courts sur le lieu de travail : portez l'appareil par la poignée avant (1) avec le guide-chaîne orienté vers l'arrière.
- Éteignez l'appareil avant chaque transport. Pendant le transport (également dans des véhicules), sécurisez l'appareil contre le renversement afin d'éviter des blessures, des dommages ou la perte de carburant.
- Éteignez l'appareil avant chaque transport et retirez la batterie. Pendant le transport (également dans des véhicules), sécurisez l'appareil contre le renversement afin d'éviter des blessures, des dommages ou la perte de l'huile.
- Sur des trajets plus longs ou dans des véhicules : transportez l'appareil dans le sac de transport (26) fourni.

Recyclage/protection de l'environnement

Recyclez l'appareil selon les prescriptions locales. Renseignez-vous auprès de votre administration compétente pour obtenir de plus amples informations.

- L'huile usagée et les résidus de carburant ne doivent pas pénétrer dans un conduit d'égout ou dans un avaloir. Pour éliminer l'huile usagée et les restes d'essence en respectant l'environnement, rappez-les à un service de dépollution.
- Introduisez l'appareil, les accessoires et l'emballage dans un circuit de recyclage respectueux de l'environnement.
- Les machines ne doivent pas être jetées avec les déchets ménagers.
- Vidangez soigneusement les réservoirs d'huile et d'essence et rappez votre appareil dans un point de collecte des déchets à recycler.

- Recyclez les réservoirs d'huile et de carburant vides dans le respect de l'environnement.
- Il est possible de trier les pièces en plastique et métalliques par matières et de les introduire ainsi dans un circuit de réutilisation.
- Pour toute autre question, adressez-vous au Centre de SAV.

Enlevez la batterie de l'appareil et veuillez recycler l'appareil, la batterie, les accessoires et l'emballage dans le respect de l'environnement.



Les appareils électriques ne doivent pas être jetés avec les déchets ménagers.

Le symbole de la poubelle sur roues barrée d'une croix signifie que ce produit ne doit pas être éliminé comme déchet municipal non trié à la fin de sa vie utile.

Directive 2012/19/UE sur les déchets d'équipements électriques et électroniques :

les consommateurs sont légalement tenus de recycler, dans le respect de l'environnement, les équipements électriques et électroniques arrivés en fin de vie. Cela permet de garantir une valorisation écologique et respectueuse des ressources.

Suivant la transposition en droit national, vous pouvez disposer des possibilités suivantes :

- Restitution à un point de vente,
- Restitution à un point de collecte officiel,
- Renvoi au fabricant / au distributeur.

Ne sont pas concernés les accessoires qui accompagnent les appareils usagés et les moyens auxiliaires sans composants électriques.

Le produit est recyclable, est soumis à une responsabilité élargie du fabricant et est collecté dans le cadre du tri sélectif.



Portez le carton à un point de recyclage.

Recycler les batteries de manière écologique



La batterie ne doit pas être jetée avec les déchets ménagers, dans le feu (risque d'explosion) ou dans l'eau. Les batteries endommagées présentent un risque pour l'environnement et pour votre santé en cas de fuites de vapeurs ou de liquides toxiques.

Vous avez l'obligation de recycler de manière écologique les batteries défectueuses ou usagées. (règlement (UE) 2023/1542 relatif aux batteries et aux déchets de batteries; Suisse: ORRChim annex 2.15)

- N'ouvrez pas les batteries et évitez un endommagement mécanique. Il y a un risque de court-circuit et d'émanation de vapeurs qui irritent les voies respiratoires.
- Pour des raisons de sécurité, les batteries doivent être déchargées avant le recyclage.
- Appliquez du ruban adhésif sur les bornes afin d'éviter les courts-circuits.
- Recyclez les batteries auprès du magasin ou d'un point de collecte.
- **Batteries endommagées**
Manipulez des batteries endommagées à l'extérieur avec une précaution extrême !
 - Ne touchez pas de batteries endommagées à mains nues.
 - Si vous ne pouvez pas appliquer du ruban adhésif sur les bornes, restituez les batteries séparément, chacune emballée dans un sac plastique.
 - Restituez des batteries endommagées séparément dans un contenant incombustible, qui peut en plus être rempli de sable.
 - Déposez des batteries endommagées dans un point de collecte employant du personnel qualifié.

Dépannage

Le tableau suivant vous aide à éliminer les petites pannes :

Problème	Cause possible	Dépannage
L'appareil ne démarre pas	pas de carburant dans le réservoir	Remplir en carburant
	Ordre de démarrage erroné	<i>Mise en marche et arrêt, p. 67</i>
	Démarrateur électrique (3) défectueux	Adressez-vous au Centre de SAV.
	Défaut du moteur	Adressez-vous au Centre de SAV.
	Bougie d'allumage (47) usée	<i>Vérifier/régler/remplacer la bougie, p. 75</i>
La chaîne de sciage ne fonctionne pas	Chaîne de sciage (10) bloquée par le frein de chaîne	<i>Vérifier le frein de chaîne, p. 67</i>
Mauvais rendement de coupe	Chaîne de sciage (10) montée incorrectement	<i>Monter la chaîne de scie et le guide-chaîne, p. 76</i>
	Chaîne de sciage (10) émoussée	<ul style="list-style-type: none"> • <i>Affûter les dents, p. 77</i> • <i>Remplacer la chaîne de sciage et le guide-chaîne, p. 75</i>
	Tension de chaîne insuffisante	<i>Tendre la chaîne de sciage, p. 76</i>
L'appareil fonctionne difficilement, la chaîne de sciage déraile	Tension de chaîne insuffisante	<i>Tendre la chaîne de sciage, p. 76</i>
La chaîne de sciage chauffe, apparition de fumée pendant le sciage, décoloration du rail	Trop peu d'huile	<ul style="list-style-type: none"> • Vérifier le niveau d'huile du dispositif de lubrification automatique • <i>Remplir d'huile, p. 67</i> • <i>Entretien le graissage de la chaîne, p. 66</i> • Adressez-vous au Centre de SAV.

Service

Garantie

Chère cliente, cher client, ce produit bénéficie d'une garantie de 5 ans, valable à compter de la date d'achat. En cas de manques constatés sur ce produit, vous disposez des droits légaux contre le vendeur du produit. Ces droits légaux ne sont pas limités par notre garantie présentée par la suite.

Conditions de garantie

Le délai de garantie débute avec la date d'achat. Veuillez conserver soigneusement

le ticket de caisse original. En effet, ce document vous sera réclamé comme preuve d'achat. Si un défaut de matériel ou un défaut de fabrication se présente au cours des cinq ans suivant la date d'achat de ce produit, nous réparons gratuitement ou remplaçons ce produit – selon notre choix. Cette garantie suppose que l'appareil défectueux et le justificatif d'achat (ticket de caisse) nous soient présentés durant cette délai de cinq ans et que la nature du manque et la manière dont celui-ci est apparu soient explicités par écrit dans un bref courrier.

Si le défaut est couvert par notre garantie, le produit vous sera retourné, réparé ou rem-

placé par un neuf. Aucune nouvelle délai de garantie ne débute à la date de la réparation ou de l'échange du produit.

Durée de garantie et demande légale en dommages-intérêts

La durée de garantie n'est pas prolongée par la garantie. Ce point s'applique aussi aux pièces remplacées et réparées. Les dommages et les manques éventuellement constatés dès l'achat doivent immédiatement être signalés après le déballage. A l'expiration du délai de garantie les réparations occasionnelles sont à la charge de l'acheteur.

Volume de la garantie

L'appareil a été fabriqué avec soin, selon de sévères directives de qualité et il a été entièrement contrôlé avant la livraison.

La garantie s'applique aux défauts de matériel ou aux défauts de fabrication. Cette garantie ne s'étend pas aux parties du produit qui sont exposées à une usure normale et peuvent être donc considérées comme des pièces d'usure (par ex. Chaîne de sciage) ou pour des dommages affectant les parties fragiles .

Cette garantie est nulle si l'appareil a été endommagé, mal utilisé ou non entretenu. Il en va de même pour des dommages provoqués par l'eau, le gel, la foudre ou le feu ou un transport inadapté. Pour une utilisation appropriée du produit, il faut impérativement respecter toutes les instructions citées dans le manuel de l'opérateur. Les actions et les domaines d'utilisation déconseillés dans la notice d'utilisation ou vis-à-vis desquels une mise en garde est émise, doivent absolument être évités.

L'appareil est destiné à un usage privé uniquement et non à un usage commercial. La garantie est nulle en cas de mauvaise utilisation et de manipulation inappropriée, d'usage de la force et d'interventions qui n'ont pas été effectuées par notre centre de service agréé.

Marche à suivre dans le cas de garantie

Pour garantir un traitement rapide de votre demande, veuillez suivre les instructions suivantes :

- Tenez vous prêt à présenter, sur demande, le ticket de caisse et le numéro d'article (IAN 495712_2504) comme preuve d'achat.

- Vous trouverez le numéro d'article sur la plaque signalétique du produit, d'une gravure sur le produit, de la page de titre du mode d'emploi (en bas à gauche) ou sur l'autocollant au dos ou en dessous du produit.
- Si des erreurs de fonctionnement ou d'autres défauts apparaissent, contactez d'abord le centre de service désigné ci-dessous par **téléphone** ou utilisez notre **formulaire de contact**, que vous trouverez sur parkside-diy.com dans la catégorie **Service**.
- En cas de produit défectueux vous pouvez, après contact avec notre service clients, envoyer le produit, franco de port à l'adresse de service après-vente indiquée, accompagné du justificatif d'achat (ticket de caisse) et en indiquant quelle est la nature du défaut et quand celui-ci s'est produit. Pour éviter des problèmes d'acceptation et des frais supplémentaires, utilisez absolument seulement l'adresse qui vous est donnée. Assurez-vous que l'expédition ne se fait pas en port dû, comme marchandises encombrantes, envoi express ou autre taxe spéciale. Veuillez renvoyer l'appareil, y compris tous les accessoires livrés lors de l'achat et prenez toute mesure pour avoir un emballage de transport suffisamment sûr.

Garantie (France)

Chère cliente, cher client,
ce produit bénéficie d'une garantie de 5 ans, valable à compter de la date d'achat. En cas de manques constatés sur ce produit, vous disposez des droits légaux contre le vendeur du produit. Ces droits légaux ne sont pas limités par notre garantie présentée par la suite.

Indépendamment de la garantie commerciale souscrite, le vendeur reste tenu des défauts de conformité du bien et des vices rédhibitoires dans les conditions prévues aux articles L217-4 à L217-13 du Code de la consommation et aux articles 1641 à 1648 et 2232 du Code Civil.

Article L217-4 du Code de la consommation – Le vendeur livre un bien conforme au contrat et répond des défauts de conformité existant lors de la délivrance.

Il répond également des défauts de conformité résultant de l'emballage, des instruc-

tions de montage ou de l'installation lorsque celle-ci a été mise à sa charge par le contrat ou a été réalisée sous sa responsabilité.

Article L217-5 du Code de la consommation

– Le bien est conforme au contrat :

1. S'il est propre à l'usage habituellement attendu d'un bien semblable et, le cas échéant :
 - s'il correspond à la description donnée par le vendeur et possède les qualités que celui-ci a présentées à l'acheteur sous forme d'échantillon ou de modèle ;
 - s'il présente les qualités qu'un acheteur peut légitimement attendre eu égard aux déclarations publiques faites par le vendeur, par le producteur ou par son représentant, notamment dans la publicité ou l'étiquetage ;
2. Ou s'il présente les caractéristiques définies d'un commun accord par les parties ou être propre à tout usage spécial recherché par l'acheteur, porté à la connaissance du vendeur et que ce dernier a accepté.

Article L217-16 du Code de la consommation

– Lorsque l'acheteur demande au vendeur, pendant le cours de la garantie commerciale qui lui a été consentie lors de l'acquisition ou de la réparation d'un bien meuble, une remise en état couverte par la garantie, toute période d'immobilisation d'au moins sept jours vient s'ajouter à la durée de la garantie qui restait à courir.

Cette période court à compter de la demande d'intervention de l'acheteur ou de la mise à disposition pour réparation du bien en cause, si cette mise à disposition est postérieure à la demande d'intervention.

Article L217-12 du Code de la consommation

– L'action résultant du défaut de conformité se prescrit par deux ans à compter de la délivrance du bien.

Conditions de garantie

Le délai de garantie débute avec la date d'achat. Veuillez conserver soigneusement le ticket de caisse original. En effet, ce document vous sera réclamé comme preuve d'achat. Si un défaut de matériel ou un défaut de fabrication se présente au cours des cinq ans suivant la date d'achat de ce produit, nous réparons gratuitement ou remplaçons ce produit – selon notre choix. Cette garantie suppose que l'appareil défectueux

et le justificatif d'achat (ticket de caisse) nous soient présentés durant cette délai de cinq ans et que la nature du manque et la manière dont celui-ci est apparu soient explicités par écrit dans un bref courrier.

Si le défaut est couvert par notre garantie, le produit vous sera retourné, réparé ou remplacé par un neuf. Aucune nouvelle délai de garantie ne débute à la date de la réparation ou de l'échange du produit.

Durée de garantie et demande légale en dommages-intérêts

La durée de garantie n'est pas prolongée par la garantie. Ce point s'applique aussi aux pièces remplacées et réparées. Les dommages et les manques éventuellement constatés dès l'achat doivent immédiatement être signalés après le déballage. A l'expiration du délai de garantie les réparations occasionnelles sont à la charge de l'acheteur.

Volume de la garantie

L'appareil a été fabriqué avec soin, selon de sévères directives de qualité et il a été entièrement contrôlé avant la livraison.

La garantie s'applique aux défauts de matériel ou aux défauts de fabrication. Cette garantie ne s'étend pas aux parties du produit qui sont exposées à une usure normale et peuvent être donc considérées comme des pièces d'usure (par ex. Chaîne de sciage) ou pour des dommages affectant les parties fragiles .

Cette garantie est nulle si l'appareil a été endommagé, mal utilisé ou non entretenu. Il en va de même pour des dommages provoqués par l'eau, le gel, la foudre ou le feu ou un transport inadapté. Pour une utilisation appropriée du produit, il faut impérativement respecter toutes les instructions citées dans le manuel de l'opérateur. Les actions et les domaines d'utilisation déconseillés dans la notice d'utilisation ou vis-à-vis desquels une mise en garde est émise, doivent absolument être évités.

L'appareil est destiné à un usage privé uniquement et non à un usage commercial. La garantie est nulle en cas de mauvaise utilisation et de manipulation inappropriée, d'usage de la force et d'interventions qui n'ont pas été effectuées par notre centre de service agréé.

Les pièces détachées indispensables à l'utilisation du produit sont disponibles pendant la durée de la garantie du produit.

Article 1641 du Code civil

Le vendeur est tenu de la garantie à raison des défauts cachés de la chose vendue qui la rendent impropre à l'usage auquel on la destine, ou qui diminuent tellement cet usage que l'acheteur ne l'aurait pas acquise, ou n'en aurait donné qu'un moindre prix, s'il les avait connus.

Article 1648 1er alinéa du Code civil

L'action résultant des vices rédhibitoires doit être intentée par l'acquéreur dans un délai de deux ans à compter de la découverte du vice.

Marche à suivre dans le cas de garantie

Pour garantir un traitement rapide de votre demande, veuillez suivre les instructions suivantes :

- Tenez vous prêt à présenter, sur demande, le ticket de caisse et le numéro d'article (IAN 495712_2504) comme preuve d'achat.
- Vous trouverez le numéro d'article sur la plaque signalétique du produit, d'une gravure sur le produit, de la page de titre du mode d'emploi (en bas à gauche) ou sur l'autocollant au dos ou en dessous du produit.
- Si des erreurs de fonctionnement ou d'autres défauts apparaissent, contactez d'abord le centre de service désigné ci-dessous par **téléphone** ou utilisez notre **formulaire de contact**, que vous trouverez sur *parkside-diy.com* dans la catégorie **Service**.
- En cas de produit défectueux vous pouvez, après contact avec notre service clients, envoyer le produit, franco de port à l'adresse de service après-vente indiquée, accompagné du justificatif d'achat (ticket de caisse) et en indiquant quelle est la nature du défaut et quand celui-ci s'est produit. Pour éviter des problèmes d'acceptation et des frais supplémentaires, utilisez absolument seulement l'adresse qui vous est donnée. Assurez-vous que l'expédition ne se fait pas en port dû, comme marchandises encombrantes, envoi express ou autre taxe spéciale. Veuillez renvoyer l'appareil, y compris tous les accessoires livrés lors de l'achat et prenez toute mesure pour avoir

un emballage de transport suffisamment sûr.



PDF ONLINE
parkside-diy.com

Sur le site *parkside-diy.com*, vous pouvez consulter et télécharger ce manuel et bien d'autres. Ce QR code vous permet d'accéder directement au site *parkside-diy.com*. Sélectionnez votre pays et recherchez les modes d'emploi à l'aide du masque de recherche. En saisissant la référence produit (IAN) 495712_2504, vous pourrez ouvrir votre mode d'emploi.

Service de réparation

Pour les réparations **ne relevant pas de la garantie**, adressez-vous au Centre de SAV. Il vous établira volontiers un devis.

- Nous pouvons traiter uniquement les appareils qui ont été expédiés avec un emballage et un affranchissement suffisants. **Remarque :** Veuillez envoyer votre appareil nettoyé en indiquant le défaut à l'adresse connue du Centre de SAV.
- Ne seront pas acceptés les appareils envoyés en port dû ainsi que les appareils envoyés comme produits encombrants, en express ou par tout autre mode de transport spécial.
- Nous recyclons gratuitement vos appareils défectueux que vous nous renvoyez.

Service-Center



Service France
Tel.: 0800 907612
Formulaire de contact à
parkside-diy.com
IAN 495712_2504



Service Belgique
Tel.: 0800 12614
Formulaire de contact à
parkside-diy.com
IAN 495712_2504

Importateur

Veillez noter que l'adresse suivante n'est pas une adresse de service après-vente. Contactez d'abord le Centre de SAV cité ci-dessus.

Grizzly Tools GmbH & Co. KG
Stockstädter Str. 20
63762 Großostheim
ALLEMAGNE
www.grizzlytools.de

Pièces de rechange et accessoires

Vous obtiendrez des pièces de rechange et accessoires à l'adresse www.grizzlytools.shop. En cas de problèmes lors de la passation de votre commande, contactez-nous via notre boutique en ligne. Pour toute autre question, adressez-vous à : *Service-Center, p. 84*

Pos. n°	Désignation	N° de commande
9	Bouchon du réservoir (Huile pour chaîne)	91115902
47	Bougie d'allumage	91115903
15	Capot du pignon de chaîne	91115914
45	Filtre à air	91115910
37	Boulon de blocage de chaîne	91115907

⚠ AVERTISSEMENT ! Une utilisation sûre de la tronçonneuse n'est possible qu'avec des chaînes de sciage et des rails de guidage homologués. L'utilisation de combi-

naisons non autorisées peut provoquer des blessures sérieuses, voire mortelles.

- **Guide-chaîne:**
 - BE18-72-5810P (Kangxin)
 - 188PXBK095 (Oregon)
- **Chaîne de sciage:**
 - .325.058x72DL (Kangxin)
 - 21BPX072X (Oregon)

Traduction de la déclaration UE de conformité originale

Produit: **Tronçonneuse à essence avec démarrage électrique**

Modèle: **PPBKS 56 C3**

Número de serie: 000001-029000

L'objet de la déclaration décrit ci-dessus est conforme à la législation d'harmonisation de l'Union applicable:

**2006/42/EC • 2014/30/EU • 2000/14/EC & 2005/88/EC
• (EU) 2016/1628 & (EU) 2018/989 • 2011/65/EU & (EU) 2015/863**

L'objet de la déclaration décrit ci-dessus est conforme à la directive 2011/65/EU du Parlement européen et du Conseil du 8 juin 2011 relative à la limitation de l'utilisation de certaines substances dangereuses dans les équipements électriques et électroniques.

Pour assurer la conformité, les normes harmonisées et les normes et réglementations nationales suivantes ont été appliquées :

EN ISO 11681-1:2022 • EN ISO 14982:2009 • EN IEC 63000:2018

Conformément à la directive 2000/14/EC relative aux émissions sonores, il est confirmé ce qui suit : Niveau de puissance acoustique (L_{WA})

– mesuré: 113,9 dB;

– garanti: 116 dB

Procédure appliquée pour l'évaluation de la conformité conformément à la directive 2000/14/EC, annexe VI.

Attestation d'examen CE de type

- Numéro: M6A 036607 2364 Rev. 00
- Organisme notifié: TÜV SÜD Product Service GmbH • NB: 0123
Ridlerstraße 65 • 80339 München • Deutschland

La présente déclaration de conformité est établie sous la seule responsabilité du fabricant:



Grizzly Tools GmbH & Co. KG
Stockstädter Str. 20
63762 Großostheim
ALLEMAGNE
15.12.2025

Christian Frank
Mandataire de documentation

Inhoudsopgave

Inleiding.....	87
Reglementair gebruik.....	87
Inhoud van het pakket/accessoires.....	88
Overzicht.....	88
Functiebeschrijving.....	89
Technische gegevens.....	89
Veiligheidsaanwijzingen.....	90
Betekenis van de veiligheidsaanwijzingen.....	90
Pictogrammen en symbolen.....	90
Veiligheidsinstructies voor kettingzagen.....	91
Oorzaken en voorkomen van terugslag door de bediener.....	93
Restrisico's.....	94
Vorbereitung.....	94
Veiligheidsvoorzieningen.....	94
Laadstatus van de accu controleren.....	94
Accu opladen.....	94
Bedrijf.....	95
Voor het bedrijf.....	95
In- en uitschakelen.....	97
Zaagtechnieken.....	99
Reiniging, onderhoud en opslag.....	102
Reiniging.....	102
Onderhoud.....	103
Opslag.....	107
Transport.....	108
Afvoeren/milieubescherming.....	108
Accu's milieuvriendelijk afvoeren.....	109
Probleemopsporing.....	109
Service.....	110
Garantie.....	110
Reparatie-service.....	111
Service-Center.....	111
Importeur.....	111
Reserveonderdelen en toebehoren.....	112
Vertaling van de originele EU-conformiteitsverklaring.....	113
Explosietekening.....	300

Inleiding

Gefeliciteerd met de aankoop van uw nieuwe benzine-kettingzaag (hierna product of apparaat genoemd).

U hebt voor een hoogwaardig product gekozen. Dit apparaat werd tijdens de productie op kwaliteit gecontroleerd en aan een eindcontrole onderworpen. Een goede werking van uw apparaat is daarom gegarandeerd. Het kan niet worden uitgesloten dat zich in uitzonderlijke gevallen op of in het apparaat of in de slangen ervan resten van smeestoffen bevinden. Dat is geen manco of defect en geen reden tot ongerustheid.



Deze veiligheidsaanwijzing maakt deel uit van dit apparaat. Ze bevat belangrijke instructies over de veiligheid, het gebruik en de afvoer van het apparaat. Lees zorgvuldig de gebruiksaanwijzing. Maak u vertrouwd met de bedieningselementen en het juiste gebruik van het apparaat. Gebruik het apparaat alleen zoals beschreven en alleen voor de vermelde doeleinden. Bewaar de gebruiksaanwijzing zorgvuldig en geef alle documentatie mee wanneer u het apparaat aan derden doorgeeft.

Reglementair gebruik

Het apparaat is uitsluitend bedoeld voor het volgende gebruik:

- Hout zagen in de openlucht

Het apparaat is niet bedoeld voor andere toepassingen. Dit omvat b.v. het snijden van metselwerk, plastic, steen, metaal, voedsel of hout dat vreemde voorwerpen bevat (bijv. spijkers of schroeven).

Het apparaat is bedoeld voor gebruik door volwassenen. Jongeren ouder dan 16 jaar mogen het apparaat alleen onder toezicht gebruiken.

De kettingzaag mag slechts door één persoon worden gebruikt. De gebruiker moet geschikte persoonlijke beschermingsmiddelen (PBM) dragen. De kettingzaag moet worden vastgehouden met de rechterhand op de achterste handgreep en met de linkerhand op de voorste handgreep.

Voordat het apparaat wordt gebruikt, moet de gebruiker alle informatie en instructies in de gebruiksaanwijzing hebben gelezen en begrepen.

Elk ander gebruik dat in deze handleiding niet expliciet wordt toegestaan, kan leiden tot schade aan het apparaat en kan een ernstig risico voor de gebruiker inhouden. De

bediener of gebruiker van het apparaat is verantwoordelijk voor letsel- of materiële schade aan derde partijen of hun eigendom. Het apparaat is bedoeld voor huishoudelijk gebruik. Het is niet ontworpen voor continu commercieel gebruik. Bij commercieel gebruik vervalt de garantie. De fabrikant is niet aansprakelijk voor schade die voortvloeit uit oneigenlijk gebruik of uit een foute bediening.

Het apparaat maakt deel uit van de reeks **X 20 V TEAM** en kan met accu's van de reeks **X 20 V TEAM** worden gebruikt. Accu's van de reeks **X 20 V TEAM** mogen alleen met originele laders van de reeks **X 20 V TEAM** worden geladen.

Inhoud van het pakket/ accessoires

Pak het apparaat uit en controleer de inhoud van het pakket.

Voer het verpakkingsmateriaal af zoals reglementair voorgeschreven.

- Benzine-kettingzaag
 - Zwaard (voorgemonteerd)
 - Zaagketting (voorgemonteerd)
- Hulp bij op lengte zagen
- Kettingbescherming
- Oliefles (500 ml, Bio-zaagkettingolie)
- Brandstofmengjerrycan
- Combinatiegereedschap
- Draagtas
- oorspronkelijke gebruiksaanwijzing
- Accu en lader met gebruiksaanwijzing

Overzicht

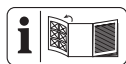

De afbeeldingen van het apparaat vindt u op de voorste en achterste uitvouwpagina.

Fig. A

- 1 Voorste handgreep
- 2 Startergreep
- 3 E-starter
- 4 Gashendelblokkering
- 5 Achterste handgreep
- 6 Handbeschermer
- 7 Gashendel
- 8 Tankdeksel (Brandstof)
- 9 Tankdeksel (Kettingolie)
- 10 Zaagketting

- 11 Zwaard
 - 12 Aanslagtang
 - 13 Kettingremhendel/voorste handbescherming
 - 14 Accuhouder
 - 15 Kettingwielafdekking
 - 16 Kettingspan Schroef
 - 17 Moer
 - 18 Koudestarthendel (choke)
 - 19 Brandstofpomp
 - 20 Uit-knop
 - 21 Brandstofmengjerrycan
 - 22 Oliefles
 - 23 Hulp bij op lengte zagen
 - 24 Kettingbescherming
 - 25 Combinatiegereedschap
 - 26 Draagtas
 - 27 Accu
 - 28 Toets (Laadstatusindicator)
 - 29 Laadstatusindicator
 - 30 Accu-ontgrendeling
 - 31 Oplader
- Fig. B**
- 32 Olieregelingsschroef
- Fig. C**
- 33 Zwaardpinnen
 - 34 Kettingwiel
 - 35 Houder (Kettingspanbalkje)
 - 36 Oliedoorlaat
 - 37 Kettingvangpen
 - 38 Kettingspanbalkje
- Fig. D**
- 39 Staaf voor op lengte zagen
 - 40 Eindplaat
 - 41 Snelkoppeling
 - 42 Adaptermoer
- Fig. N**
- 43 Vleugelmoer
 - 44 Luchtfilterafdekking
 - 45 Luchtfilter
- Fig. O**
- 46 Bougiestekker

47 Bougie

Fig. Q

48 Vizerlijn/Valrichtingaanwijzer

Functiebeschrijving

De cirkelzaagketting wordt over een zwaard (geleiderail) geleid. De kettingzaag is uitgerust met een snelstop-kettingrem. Een automatisch oliesysteem zorgt voor de continue kettingsmering. Om de gebruiker te beschermen, is het apparaat uitgerust met verschillende beveiligingsapparaten.

De werking van de verschillende bedieningselementen is hieronder beschreven.

Technische gegevens

Benzine-kettingzaag PPBKS 56 C3

Cilinderinhoud 56,5 cm³
 max. motorvermogen 2,2 kW (3,0 PS)
 Motoroerental

– in de onbelaste loop n_0 3000±300 min⁻¹
 – met zwaard en zaagketting n_{max}

..... 11500 min⁻¹
 Tankvolume

– Kettingolie 260 cm³ (0,26 l)

– Brandstof 550 cm³ (0,55 l)

toegestane brandstof ROZ 95 (E10)

Brandstofmengverhouding 40:1

toegestane tweetaktmotorolie

..... ISO-L-EGD, JASO FD

Emissieniveau

Kooldioxide-emissiewaarde (CO₂) bepaald door een EU-typegoedkeuringsprocedure:

1183,52 g/kWh

Motorenfabrikant

- Handelsnaam: MEILIN
- Firmanaam: Yongkang Meilin Machinery Co., Ltd.
- Contactadres in de Unie: 3rd floor, Building 2, No. 220 Shangpu Road, Dongcheng Street, Yongkang City, Jinhua City, Zhejiang Province, China

Kettingnelheid v_{max} 22,15 m/s

Beschermingsgraad IPX0

Gewicht, lege tank/met accu

– zonder zwaard en zaagketting 6,67 kg

– met zwaard en zaagketting 7,75 kg

Zaagketting Kangxin .325.058x72DL

– Kettingnelheid v_0 22,15 m/s

– Kettingpas 8,25 mm (0,325")

– Aantal aandrijfelementen 72

– Dikte aandrijfschakel 1,5 mm

Zwaard Kangxin BE18-72-5810P

– Zwaardtype 18"

– Zwaardlengte 52 cm (520 mm)

– Zaaglengte 45 cm (450 mm)

Kettingwielindeling 8,25 mm (0,325")

– Aantal tanden (kettingwiel) 7

Geluidsdruk niveau (L_{pA}) .. 93,9 dB; K_{pA} =3 dB

Geluidsvermogen niveau (L_{WA})

– gegarandeerd 116 dB

– gemeten 113,9 dB; K_{WA} =2,43 dB

▲ VOORZICHTIG! Gehoorschade! Draag gehoorbescherming.
 Trilling (a_h)

– Voorste handgreep 8,945 m/s²; K =1,5 m/s²

– Achterste handgreep

..... 9,460 m/s²; K =1,5 m/s²

Accu Li-Ion

Temperatuur ≤50 °C

– Laadproces 4 – 40 °C

– Bedrijf 4 – 50 °C

– Opslag 15 – 25 °C

PARKSIDE Performance Smart accu

Smart PAPS 204 A1/Smart PAPS 208 A1

– Werkfrequentie/frequentieband

..... 2400-2483,5 MHz

– zendvermogen ≤20 dBm

De geluids- en trilwaarden zijn vastgesteld in overeenstemming met de normen en bepalingen die in de conformiteitsverklaring zijn vermeld.

De opgegeven totale trillingswaarde en de opgegeven geluidsemisiewaarde zijn gemeten volgens een gestandaardiseerde testprocedure en kunnen worden gebruikt om het ene apparaat met het andere te vergelijken. De vermelde totale trillingswaarden en geluidsemisiewaarden kunnen ook worden gebruikt voor een voorlopige inschatting van de belasting.

▲ WAARSCHUWING! de trillings- en geluidsemisies kunnen tijdens het werkelijke gebruik van het apparaat afwijken van de opgegeven waarde, afhankelijk van de manier waarop het apparaat wordt gebruikt. Het is noodzakelijk om veiligheidsmaatregelen te

definiëren om de gebruiker te beschermen, gebaseerd op een schatting van de trillingsbelasting tijdens de werkelijke gebruiksomstandigheden (rekening houdend met alle delen van de gebruikscyclus, zoals momenten waarop het apparaat is uitgeschakeld en momenten waarop het is ingeschakeld maar niet wordt belast).

X 20 V TEAM

Het apparaat maakt deel uit van de reeks **X 20 V TEAM** en kan met accu's van de reeks **X 20 V TEAM** worden gebruikt. Accu's van de reeks **X 20 V TEAM** mogen alleen met originele laders van de reeks **X 20 V TEAM** worden geladen.

We bevelen u aan dit apparaat uitsluitend met volgende accu's: PAP 20 B1, PAP 20 B3, Smart PAPS 204 A1, Smart PAPS 208 A1, Smart PAPS 2012 A1

We bevelen u aan deze accu's met volgende laders te laden: PLG 20 A3, PLG 20 A4, PLG 20 C1, PLG 20 C2, PLG 20 C3, PLG 201 A1, PDSLГ 20 A1, PDSLГ 20 B1, PDSLГ 20 B2, Smart PLGS 2012 A1

Technische specificaties van accu en lader: zie afzonderlijke gebruiksaanwijzing.

Veiligheidsaanwijzingen

Dit gedeelte behandelt de basisveiligheidsmaatregelen bij het gebruik van het apparaat.

WAARSCHUWING! Persoonlijk letsel en materiële schade door ondeskundige omgang met de accu. Neem de veiligheidsinstructies en informatie over opladen en correct gebruik in de gebruiksaanwijzing van uw accu en oplader van de serie in acht **X 20 V TEAM**. Een gedetailleerde beschrijving van het laadproces en andere informatie vindt u in de aparte gebruiksaanwijzing ervan.

WAARSCHUWING! Een kettingzaag is een gevaarlijk stuk gereedschap dat bij verkeerd of onzorgvuldig gebruik ernstig of zelfs dodelijk letsel kan veroorzaken. Neem daarom voor uw eigen veiligheid en die van anderen altijd de volgende veiligheidsinstructies in acht en vraag bij twijfel een vakman om advies.

Betekenis van de veiligheidsaanwijzingen

GEVAAR! Als u deze veiligheidsaanwijzing niet volgt, gebeurt er een ongeval. Het gevolg is ernstig lichamelijk letsel of de dood.

WAARSCHUWING! Als u deze veiligheidsaanwijzing niet volgt, gebeurt er eventueel een ongeval. Het gevolg is eventueel ernstig lichamelijk letsel of de dood.

VOORZICHTIG! Als u deze veiligheidsaanwijzing niet volgt, gebeurt er een ongeval. Het gevolg is eventueel lichte of matig lichamelijk letsel.

AANWIJZING! Als u deze veiligheidsaanwijzing niet volgt, gebeurt er een ongeval. Het gevolg is eventueel materiële schade.

Pictogrammen en symbolen

Pictogrammen op het apparaat

AANWIJZING! Maak u voor de werkzaamheden goed vertrouwd met alle bedieningselementen. Oefen het gebruik van de kettingzaag en laat een expert u de werking, de werkwijze en de zaagtechnieken uitlegen.

AANWIJZING! De zaagketting draait niet als de kettingrem is ingeschakeld. Maak de kettingrem los door de kettingremhendel in de richting van de voorste handgreep te trekken.



Let op!



Lees de gebruiksaanwijzing



Gebruik oog- en gehoorbescherming
Gebruik hoofdbescherming



Veiligheidshandschoenen dragen



Draag veiligheidsschoenen met een stevige zool!



Gebruik beschermende kleding met een snijbeschermend inzetstuk!



Werk altijd met beide handen!



Geen open vlammen; vuur, open ontstekingsbronnen en roken verboden.



Het is verboden het apparaat in een regenachtige of vochtige omgeving te gebruiken.



Let op! Terugslag - Let tijdens het werken op terugslag van de machine.



Let op hete oppervlakken, verbrandingsgevaar!



Gegarandeerd geluidsvermogensniveau L_{WA} in dB.



Volume van het kettingoliereservoir



Zaagketting oliën



Apparaat stoppen



Choke gesloten



Choke open

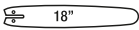

18"

Zwaardtype



Instelling van de kettingsmeiring



40:1

Mengverhouding brandstof tot 2-takt olie: 40:1, Gebruik ALLEEN het brandstofmengsel



Druk 6x op de brandstofpomp



ROZ 95

te gebruiken brandstof



ISO-L-EGD

JASO FD

te gebruiken 2-takt-olie

Pictogram op de kettingremhendel



Kettingrem (geactiveerd/ge-deactiveerd)

Pictogrammen op de kettingwielafdekking



Looprichting van de zaagketting



Kettingrem (geopend/gesloten)



Kettingspanning instellen

Pictogram op het zwaard



Zwaardtype



Groefbreedte



Kettingpas



Aantal aandrijfkoppelingen

Pictogrammen op het aanhangetiket



Activeer de kettingrem



6x

Druk op de brandstofpomp



Trek de koudstarthendel (choke) uit



3-4x

Trek aan de starterkabel of activeer de e-starter



Druk op de gashendelblokkering en gashendel



Deactiveer de kettingrem

Veiligheidsinstructies voor kettingzagen

Let op! Lees de volgende veiligheidsinstructies om persoonlijk letsel en materiële schade te voorkomen.

Algemene instructies

- Dit apparaat mag niet worden gebruikt door mensen (inclusief kinderen) met verminderde fysieke, zintuiglijke of mentale capaciteiten of een gebrek aan ervaring en kennis. Kinderen moeten onder toezicht staan zodat ze niet met het apparaat spelen.
- Neem de geluidsbescherming en plaatselijke voorschriften in acht wanneer u**

in het bos met kettingzagen werkt. Lokale voorschriften kunnen een controle op geschiktheid vereisen. Vraag dit na bij de bevoegde instantie.

- **Werk niet met de kettingzaag als u moe of ziek bent of na gebruik van alcohol, tabletten of drugs.** Las steeds tijdig een werkpauze in.
- **Zaag enkel hout. Gebruik de kettingzaag niet voor doeleinden waarvoor deze niet bestemd is. Bijvoorbeeld: gebruik de kettingzaag niet voor het zagen van metaal, plastic, metselwerk of bouwmaterialen die niet van hout zijn.** Gebruik van de kettingzaag voor andere dan de bedoelde werkzaamheden kan leiden tot een gevaarlijke situatie.

Vorbereitung

- **Draag tijdens het werk altijd geschikte werkkleding die bewegingsvrijheid biedt.** Dit omvat een helm, gehoorbescherming, veiligheidsbril of gezichtsbescherming, handbescherming en snijbescherming: beenbescherming en antislip voetbescherming.
- **Bij het zagen van droog hout kan stof ontstaan.** Draag een geschikt stofmasker.
- Zorg ervoor dat de grepen bij het werk droog en schoon zijn.
- **Werk niet met een beschadigde, onvolledige of gewijzigde kettingzaag zonder toestemming van de fabrikant. Gebruik de kettingzaag nooit met defekte beschermingsmiddelen.** Controleer voor gebruik de veiligheidstoestand van de kettingzaag, met name het zaagblad en de ketting.
- Start de kettingzaag nooit in gesloten of slecht geventileerde ruimten, omdat er een risico bestaat dat u de uitlaatgassen van de motor inademt.
- Start de kettingzaag nooit voordat het zaagblad, de zaagketting en het kettingwielafdekking correct zijn aangebracht.

Bedrijf

- Zorg ervoor dat er geen mensen of dieren in de buurt van het werkgebied zijn.
- Begin pas als het werkgebied vrij is van obstakels en u een terugtrekpad voor de vallende boom hebt gepland.
- **Houd de kettingzaag altijd vast met uw rechterhand op de achterste handgreep en uw linkerhand op de voorste**

handgreep. De kettingzaag met omgekeerde handgreep vasthouden verhoogt het risico op persoonlijk letsel en mag nooit worden gedaan.

- **Houd de kettingzaag alleen aan geïsoleerde grijpvlakken vast, omdat de zaagketting in contact kan komen met verborgen .** Zaagkettingen die in contact komen met een "stroomvoerende" draad, kunnen blootliggende metalen onderdelen van de kettingzaag "stroomvoerend" maken en de gebruiker een elektrische schok geven.
- **Blijf altijd stabiel staan en gebruik de kettingzaag alleen als u op een vaste, veilige en vlakke ondergrond staat.** Gladde of onstabiele oppervlakken kunnen leiden tot verlies van evenwicht of controle over de kettingzaag.
- **Bij het smeren van de ketting ontstaat een licht spoor van olie door de ont-snappende olie.** Let op de windrichting en stel uzelf niet onnodig bloot aan de smeerolienevel.
- **Houd tijdens het gebruik van de kettingzaag alle lichaamsdelen uit de buurt van de zaagketting. Controleer voordat u de kettingzaag start of de zaagketting nergens tegenaan stoot.** Een moment van onoplettendheid tijdens het werken met kettingzagen kan ertoe leiden dat uw kleding of lichaam verstrikt raakt in de zaagketting.
- Werk nooit met één hand of boven schouderhoogte.
- **Een langer gebruik van het apparaat kan leiden tot door trillingen veroorzaakte doorbloedingsstoornis van de handen (wittevingerziekte).** Verander regelmatig uw werkhouding. U kunt evenwel de gebruiksduur door geschikte handschoenen of regelmatige pauzes verlengen. Houd er rekening mee dat de persoonlijke aanleg voor slechte doorbloeding, lage omgevingstemperaturen of grote grijpkrachten bij het werken de gebruiksduur verminderen.
- **Let bij het zagen van een tak die onder spanning staat op terugvering.** Wanneer de spanning in de houtvezels vrijkomt, kan de veerbelaste tak de bediener raken en/of u de controle over de kettingzaag doen verliezen.
- **Wees uiterst voorzichtig bij het zagen van struiken en jonge boompjes.** Het

slanke materiaal kan de zaagketting grijpen en naar u toe geslingerd worden of u uw evenwicht doen verliezen.

- Schakel de motor uit en wacht tot de zaagketting tot stilstand is gekomen voordat u de kettingzaag neerlegt.

Reiniging, onderhoud en opslag

- Volg zorgvuldig de instructies voor onderhoud, inspectie en service in deze handleiding.
- Alle onderhoudswerkzaamheden die niet in deze handleiding staan vermeld, mogen alleen door het servicecentrum van de kettingzaag worden uitgevoerd.
- Volg alle instructies op wanneer u de kettingzaag ontdoet van opgehoopt materiaal, deze opslaat of onderhoud uitvoert. Zorg ervoor dat de motor is uitgeschakeld en beveiligd tegen per ongeluk inschakelen. Onverwachte werking van de kettingzaag bij het verwijderen van materiaalopbouw of tijdens onderhoud kan ernstig letsel veroorzaken.
- Gebruik uitsluitend toebehoren die in deze handleiding aanbevolen worden.
- **Draag de kettingzaag aan de voorste handgreep, met de kettingzaag uitgeschakeld en uit de buurt van uw lichaam. Breng bij het transport of de opslag van de kettingzaag altijd de beschermkap van de geleidingsrail aan.** Een correcte hantering van de kettingzaag verkleint de kans op onbedoeld contact met de bewegende zaagketting.
- Houd de kettingzaag en de brandstof veilig en buiten het bereik van kinderen. Er mag bovendien niet het risico ontstaan dat event. lekkende brandstof of dampen met vonken of open vlammen in aanraking komen. Bronnen van vonken kunnen bijv. elektrische apparaten zijn.
- Gebruik geschikte en goedgekeurde containers om de brandstof in op te slaan. Leeg de brandstof- en kettingolietanks wanneer u de kettingzaag voor langere tijd opslaat of vervoert. Laat oud bedrijfsmateriaal op de juiste wijze afvoeren.

Oorzaken en voorkomen van terugslag door de bediener

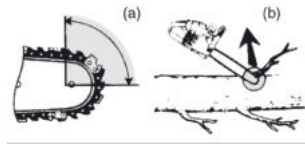

- Terugslag kan optreden wanneer de nok of het uiteinde van de geleidingsbalk een voorwerp raakt, of wanneer het hout insluit en de zaagketting in de zaagsnede vastklemt (Fig. a).
- Contact met het uiteinde kan in sommige gevallen een plotselinge omgekeerde reactie veroorzaken, waarbij het zaagblad omhoog en terug in de richting van de bediener wordt geslagen. (Fig. a).
- Als de zaagketting langs de bovenkant van de geleidingsbalk wordt vastgeklemd, kan de geleidingsbalk snel naar achteren in de richting van de bediener worden geduwd.
- Beide reacties kunnen ertoe leiden dat u de controle over de zaag verliest, wat ernstig persoonlijk letsel tot gevolg kan hebben. Vertrouw niet alleen op de veiligheidsvoorzieningen die in uw zaag zijn ingebouwd. Als gebruiker van een kettingzaag moet u verschillende stappen ondernemen om ervoor te zorgen dat u bij het zagen geen ongevallen of letsels oploopt.

Terugslag is het gevolg van verkeerd gebruik van de kettingzaag en/of onjuiste werkprocedures of omstandigheden en kan worden voorkomen door de juiste voorzorgsmaatregelen te nemen, zoals hieronder beschreven:

- **Grijp stevig vast, met duimen en vingers rond de handgrepen van de kettingzaag, met beide handen op de zaag en plaats uw lichaam en arm zo dat u terugslagkrachten kunt weerstaan.** Terugslagkrachten kunnen door de bediener worden beheerst, als de juiste voorzorgsmaatregelen worden genomen. Laat de kettingzaag niet los.
- **Reik niet te ver en zaag niet boven schouderhoogte.** Dit helpt onbedoeld contact met het uiteinde te voorkomen en zorgt voor een betere controle over de kettingzaag in onverwachte situaties.

- **Gebruik alleen vervangende geleidingsbalken en zaagkettingen die door de fabrikant zijn gespecificeerd.** Verkeerd vervangende geleidingsbalken en zaagkettingen kunnen kettingsbreuk en/of terugslag veroorzaken.
- **Volg de slijp- en onderhoudsinstructies van de fabrikant voor de zaagketting.** Het verkleinen van de hoogte van de dieptebegrenzer kan tot een grotere terugslag leiden.

Restrisico's

Zelfs als u dit apparaat volgens de instructies gebruikt, zijn er altijd restrisico's. De volgende gevaren kunnen ontstaan in verband met het ontwerp en de constructie van dit apparaat:

- Gehoorschade indien geen passende gehoorbescherming wordt gedragen.
- Schade aan de gezondheid als gevolg van trillingen van hand en arm als het apparaat gedurende langere tijd wordt gebruikt of niet naar behoren wordt bewogen en onderhouden.
- Snijwonden

⚠ WAARSCHUWING! Gevaar door elektromagnetisch veld dat wordt gegenereerd tijdens het bedrijf van het apparaat. Dit veld kan onder bepaalde omstandigheden actieve of passieve medische implantaten negatief beïnvloeden. Om het risico op ernstige of dodelijke letsels te reduceren, adviseren wij personen met medische implantaten om hun arts en de fabrikant van het medische implantaat te raadplegen voordat zij het apparaat bedienen.

Vorbereiding

⚠ WAARSCHUWING! Gevaar voor letsel door onbedoeld aanlopen van het apparaat. Plaats de accu pas in het apparaat wanneer het volledig gebruiksklaar is. Start de motor niet voordat het apparaat volledig gebruiksklaar is.

Veiligheidsvoorzieningen

De volgende veiligheidsvoorzieningen zijn aangebracht om de gebruiker en het apparaat te beschermen:

Gashendelblokkering (4)

- Voorkomt onbedoeld starten van de zaagketting.

Achterste handgreep (5) met achterste handbescherming (6)

- Beschermt de hand tegen takken, twijgen en als de zaagketting eraf springt.

Zaagketting (10) met geringe terugslag

- Helpt terugslag te voorkomen dankzij speciaal ontwikkelde veiligheidsvoorzieningen.

Aanslagtand (12)

- Versterkt de stabiliteit tijdens verticale snoeibewegingen.
- Maakt zagen gemakkelijker.

Kettingremhendel/voorste handbescherming (13)

- De zaagketting loopt niet als de kettingrem is ingeschakeld.
- Stopt de zaagketting onmiddellijk in geval van terugslag.
- De hendel kan ook handmatig worden bediend.
- Beschermt de linkerhand van de bediener als deze van de voorste handgreep glijdt.

Uitschakelknop (20)

- Het apparaat schakelt onmiddellijk uit wanneer de uitschakelknop wordt ingedrukt.

Kettingvangpen (37)

- Vermindert het risico op letsel als de zaagketting eraf springt of breekt.

Laadstatus van de accu controleren

LED's	Betekenis
rood, oranje, groen	Accu geladen
rood, oranje	Accu gedeeltelijk geladen
rood	Accu moet worden opgeladen

1. Druk op de toets (28) naast de laadstatusindicator (29) op de accu (27). De leds van de laadstatusindicator geven het laadniveau van de accu aan.
2. Laad de accu (27) op wanneer alleen nog de rode led van de laadindicator (29) brandt.

Accu opladen

Zie ook de gebruiksaanwijzing van de oplader.

Instructies

- Laat een opgewarmde accu eerst afkoelen voordat u hem oplaadt.
- Stel de accu niet langere tijd bloot aan directe zonnestralen of temperaturen ≤50 °C. Vermijd met name het neerleggen op radiatoren of het opslaan in voertuigen die in de zon geparkeerd staan.

Procedure

1. Neem desgevallend de accu (27) uit het accugevoede apparaat.
2. Schuif de accu in de laadschacht van de oplader (31).
3. Sluit de oplader aan op een stopcontact.
4. Haal na het laden de stekker van de oplader uit het stopcontact.
5. Trek de accu uit de laadschacht.

Bedrijf

Voor het bedrijf

▲ WAARSCHUWING! Gevaar voor verwondingen! Draag altijd beschermende handschoenen, een veiligheidsbril, gehoorbescherming, een veiligheidshelm, veiligheids-handschoenen en snijbestendige werkkleding tijdens het werken met de zaagketting. Ontkoppel de bougiestekker voordat u werkzaamheden aan het apparaat uitvoert. (46) en activeer de kettingrem.

▲ VOORZICHTIG! Bij het zagen van droog hout kan stof ontstaan. Draag een geschikt stofmasker. Voer de volgende stappen uit voordat u de kettingzaag gebruikt:

- eventueel *Zaagketting en zwaard monteren, Pag. 104*
- *Zaagketting spannen, Pag. 105*
- *Kettingolie toevoegen, Pag. 96*
- *Kettingrem controleren, Pag. 96*
- Automatische olieregeling controleren
- de perfecte staat en volledigheid van de beschermingsvoorzieningen en de goede aansluiting van alle schroefverbindingen controleren,
- de dichtheid van het brandstofsysteem controleren,
- ervoor zorgen dat de kettingzaag geen voorwerpen raakt.

AANWIJZING! De kettingzaag kan opnieuw worden ingelied, zie *Reiniging, onderhoud en opslag, Pag. 102.*

Brandstof mengen en bijvullen

Instructies

- **▲ GEVAAR!** Brand- en ontploffingsgevaar! Zorg altijd voor goede ventilatie bij het omgaan met brandstof. Rook niet tijdens het tanken en blijf uit de buurt van warmtebronnen. Tank nooit terwijl de motor draait. Open de tankdop voorzichtig om de overdruk langzaam te laten ontsnappen. Start het apparaat op een afstand van minimaal 3 m van het brandstofvulpunt.
- **▲ VOORZICHTIG!** Gebruik alleen het in de handleiding aanbevolen brandstofmengsel. Het brandstofmengsel wordt ouder. Gebruik daarom geen brandstofmengsel dat ouder is dan 3 maanden (E10: 30 dagen). Als u dit niet doet, kan de motor beschadigd raken en vervalt de garantie.
- **▲ WAARSCHUWING!** Gezondheidsrisico! Vermijd direct huidcontact met benzine en het inademen van benzinedampen.
- **AANWIJZING!** Ongeschikte brandstof kan de tweetaktmotor beschadigen. Gebruik het apparaat uitsluitend met een mengsel van benzine en tweetaktmotorolie (Verhouding: 40:1).
- Tankvolume (Brandstof): 550 cm³ (0,55 l)
- De optimale prestaties worden bereikt bij gebruik van olie voor luchtgekoelde tweetaktmotoren.

Benodigde gereedschappen en hulpmiddelen

- Brandstofmengjerrycan (21)

Benzine	2-takt olie
	40:1
1 l	25 ml
3 l	75 ml
5 l	125 ml

Brandstof mengen (Fig. A)

Er zit een schaalverdeling op de brandstofmengjerrycan (21) die de mengverhouding voor één tankvulling aangeeft.

1. Vul eerst de mengfles met benzine (21) tot aan de markering (PETROL).

2. Vul vervolgens de benzine tweetaktmotor tot aan de tweede markering (OIL).
3. Sluit en schud de brandstofmengjerrycan (21).

Brandstof bijvullen (Fig. A)

1. Leg het apparaat op de zijkant, zodat het tankdeksel (8) naar boven wijst.
2. Schroef het tankdeksel (8) af.
3. Giet het brandstofmengsel in de brandstof tank.
4. Veeg eventuele resterende brandstof rond het tankdeksel weg.
5. Sluit het tankdeksel (8).

De kettingsmering onderhouden

AANWIJZING! Als u de kettingzaag met te weinig olie gebruikt, zullen de zaagprestaties en de levensduur van de zaagketting afnemen, omdat de zaagketting sneller bot wordt. U kunt onvoldoende olie herkennen aan de rookontwikkeling of verkleuring van het zwaard. Zorg ervoor dat er altijd olie op de ketting stroomt.

Instructies

- Controleer het oliepeil voordat u met het werk begint.
- Controleer de kettingsmeerfunctie elke keer dat u de motor inschakelt.
- U kunt de kettingsmering op elk moment tijdens het gebruik controleren.

Procedure

1. Terwijl de zaagketting loopt: Houd de kettingzaag boven een lichtgekleurd oppervlak. Houd rekening met het oliespoor. De kettingzaag mag de bodem niet raken!
 - **Duidelijk oliespoor:** De kettingzaag werkt perfect.
 - **Zwak oliespoor:** *Oliestroom afstellen (Fig. B), Pag. 103*
 - **Geen oliespoor:** *Kettingolie toevoegen, Pag. 96; Olie-doorlaat reinigen (Fig. C), Pag. 103.*

Kettingolie toevoegen

⚠ WAARSCHUWING! Brandgevaar! Schakel altijd eerst het apparaat uit en laat de motor afkoelen voordat u kettingolie toevoegt.

AANWIJZING! Als u de kettingzaag met te weinig olie gebruikt, zullen de zaagprestaties en de levensduur van de zaagketting afnemen, omdat de zaagketting sneller bot wordt. U kunt onvoldoende olie herkennen

aan de rookontwikkeling of verkleuring van het zwaard. Zorg ervoor dat er altijd olie op de ketting stroomt.

Zodra de ketting loopt, stroomt er olie naar het zwaard (11).

- Controleer het oliepeil regelmatig en vul olie bij als het peil laag is. Tankinhoud: 260 cm³ (0,26 l)
- Gebruik bio-kettingolie met additieven om wrijving en slijtage te verminderen. Een andere optie is om kettingsmeerolie met een laag gehalte aan kleefadditieven te gebruiken.
- Maak de olietank leeg als u de kettingzaag langere tijd niet gaat gebruiken (6–8 weken).

Procedure (Fig. A)

1. Leg het apparaat op de zijkant, zodat het tankdeksel (9) naar boven wijst.
2. Schroef het tankdeksel (9) af.
3. Vul de bio-kettingolie in de tank.
4. Veeg eventueel gemorste olie weg.
5. Schroef het tankdeksel er (9) op.

Accu plaatsen en verwijderen

⚠ WAARSCHUWING! Gevaar voor letsel door onbedoeld aanlopen van het apparaat. Plaats de accu pas in het apparaat wanneer het volledig gebruiksklaar is.

AANWIJZING! Beschadigingsgevaar! Verkeerde accu kan apparaat en accu beschadigen.

Accu plaatsen

1. Schuif de accu (27) langs de geleidingsrail in de accu-houder (14). De accu klikt hoorbaar vast.

Accu verwijderen

1. Druk op de accuontgrendeling (30) aan de accu (27) en houd ze ingedrukt.
2. Trek de accu uit de accu-houder (14).

Kettingrem controleren

Instructies

- De zaagketting loopt niet als de kettingrem is ingeschakeld.
- **⚠ GEVAAR!** Letselgevaar door nalopen de zaagketting. Als de kettingrem niet goed werkt, mag u de kettingzaag niet gebruiken. Neem contact op met het Service Center.

Procedure (Fig. B)

1. Plaats het apparaat op een vlakke ondergrond.
2. Maak de kettingrem los door de kettingremhendel (13) tegen de voorste handgreep (1) te trekken.
3. Houd het apparaat tijdens het werken steeds met beide handen stevig vast: met de rechterhand op de achterste (5) en met de linkerhand op de voorste handgreep (1). Duim en vingers moeten de handgrepen stevig omsluiten.
4. Schakel het apparaat in.
5. Bedien de kettingremhendel met uw linkerhand terwijl de motor draait. (13). Schuif hiertoe de kettingremhendel (13) weg van de voorste handgreep (1). De zaagketting moet plotseling stoppen.
6. Als de kettingrem goed werkt, laat u de gashendel (7) los en lost u de kettingrem.

In- en uitschakelen

Het apparaat kan ook zonder accu worden gebruikt als u het start met de startkabel.

▲ GEVAAR! Gebruik de kettingzaag niet in de buurt van brandbare vloeistoffen of gasen.

▲ VOORZICHTIG! De zaagketting mag bij stationair toerental niet bewegen. Als de zaagketting bij stationair toerental beweegt, is er een probleem met de koppeling of het onbelast toerental. Neem contact op met het servicecentrum.

Koude start

Start met de starterkabel (Fig. A)

▲ WAARSCHUWING! Letselgevaar door bewegende zaagketting. Zorg ervoor dat de kettingrem geactiveerd is. Het apparaat beschikt over een startonderbreker. Deze wordt geactiveerd wanneer de koudestarthendel (18) handmatig opnieuw wordt ingedrukt. Als het apparaat nu wordt gestart en de kettingrem niet geactiveerd is, dan begint de zaagketting te lopen.

Instructies

- Controleer of er voldoende kettingolie in de tank zit en vul indien nodig kettingolie bij (*Kettingolie toevoegen*, Pag. 96).
- 1. Plaats het apparaat op een vlakke, stabiele ondergrond en verwijder de kettingbescherming (24). De zaagketting (10)

mag noch de bodem, noch voorwerpen raken.

2. Activeer de kettingrem door de kettingremhendel (13) van de voorste handgreep (1) af te duwen totdat de kettingrem vastklikt.
3. Druk 6x op de brandstofpomp (19).
4. Trek de koudestarthendel (18) (choke) naar stand \backslash .
5. Houd het apparaat stevig vast, met één hand op de voorste handgreep (1) en de voet in de achterste handgreep (5).
6. Pak met uw andere hand de startergreep (2) aan de startkabel vast. Trek er meerdere keren snel aan totdat de motor start.
7. Bedien de gashendelvergrendeling (4) en de gashendel (7) kort, zodat de koudestarthendel (18) in de $\|$ -stand springt. Het apparaat loopt nu in onbelaste toestand.

Laat het apparaat 45 seconden tot 1:30 minuten stationair draaien.

8. Maak de kettingrem los door de kettingremhendel (13) naar de voorste handgreep (1) te trekken totdat de kettingrem vrijkomt.

▲ VOORZICHTIG! Als de zaagketting bij stationair toerental beweegt, is er een probleem met de koppeling of het onbelast toerental. Stel het apparaat buiten gebruik en neem contact op met het servicecentrum.

9. Wanneer u nu de gashendelvergrendeling (4) en de gashendel (7) bedient, start de zaagketting (10).

Start met de e-start (Fig. A)

1. Plaats het apparaat op een vlakke, stabiele ondergrond en verwijder de kettingbescherming (24). De zaagketting (10) mag noch de bodem, noch voorwerpen raken.
2. Plaats de accu (27) in het apparaat.
3. Activeer de kettingrem door de kettingremhendel (13) van de voorste handgreep (1) af te duwen totdat de kettingrem vastgeklikt is.
4. Druk 6x op de brandstofpomp (19).
5. Trek de koudestarthendel (18) (choke) naar stand \backslash .
6. Klap het deksel omhoog en druk op de elektrische starter (3) tot de motor start.

7. Bedien de gashendelvergrendeling (4) en de gashendel (7) kort, zodat de koudestarthendel (18) in de $\|$ -stand springt. Het apparaat loopt in onbelaste toestand. Laat het apparaat 45 seconden tot 1:30 minuten stationair draaien.
8. Maak de kettingrem los door de kettingremhendel (13) naar de voorste handgreep (1) te trekken totdat de kettingrem vrijkomt.
9. Wanneer u nu de gashendelvergrendeling (4) en de gashendel (7) bedient, start de zaagketting (10).

Startte de motor kortstondig en stopte hij dan weer

Start met de starterkabel (Fig. A)

1. Bedien de gashendelblokkering (4) en kort de gashendel (7). De hendel voor de koude start (choke) (18) springt terug naar de warme startpositie.
2. Pak de startergreep (2) opnieuw aan de startkabel en trek er enkele malen snel aan totdat de motor start.

Indien dit niet lukt, volgt u de instructies in het hoofdstuk *Probleemopsporing*, Pag. 109.

Als de buitentemperatuur erg hoog is, moet de motor mogelijk ook koud worden gestart zonder dat de koudestarthendel (choke) (18) is uitgetrokken.

3. Maak de kettingrem los door de kettingremhendel (13) naar de voorste greep (1) te trekken totdat de kettingrem vrijkomt.

⚠ VOORZICHTIG! Als de zaagketting bij stationair toerental beweegt, is er een probleem met de koppeling of het onbelast toerental. Stel het apparaat buiten gebruik en neem contact op met het servicecentrum.

4. Wanneer u nu de gashendelvergrendeling (4) en de gashendel (7) bedient, start de zaagketting (10).

Start met de e-start (Fig. A)

1. Bedien de gashendelblokkering (4) en kort de gashendel (7). De hendel voor de koude start (choke) (18) springt terug naar de warme startpositie.
2. Klap het deksel omhoog en druk opnieuw op de elektrische starter (3).
3. Maak de kettingrem los door de kettingremhendel (13) naar de voorste handgreep (1) te trekken totdat de kettingrem vrijkomt.

⚠ VOORZICHTIG! Als de zaagketting bij stationair toerental beweegt, is er een probleem met de koppeling of het onbelast toerental. Stel het apparaat buiten gebruik en neem contact op met het servicecentrum.

4. Wanneer u nu de gashendelvergrendeling (4) en de gashendel (7) bedient, start de zaagketting (10).

Warme start

Instructies

- Een warme start kan maximaal 15 - 20 min. na het laatste gebruik worden gedaan.
- Controleer of er voldoende kettingolie in de tank zit en vul indien nodig kettingolie bij (*Kettingolie toevoegen*, Pag. 96).

Start met de starterkabel (Fig. A)

1. Plaats het apparaat op een vlakke, stabiele ondergrond en verwijder de kettingbescherming (24). De zaagketting (10) mag noch de bodem, noch voorwerpen raken.
2. Laat de koudestarthendel (choke) (18) in de stand $\|$ staan.
3. Activeer de kettingrem door de kettingremhendel (13) van de voorste greep (1) af te duwen totdat de kettingrem vastgeklikt is.
4. Druk 6x op de brandstofpomp (19).
5. Houd het apparaat stevig vast, met één hand op de voorste greep (1) en de voet in de achterste greep (5).
6. Pak met uw andere hand de startergreep (2) aan de startkabel vast. Trek de starterkabel langzaam uit totdat u de eerste weerstand voelt.
7. Trek nu meermaals snel aan de starterkabel. De motor zou moeten starten na enkele keer trekken.

Als de motor na enkele pogingen niet start, probeer dan de procedure: Koude start.

8. Maak de kettingrem los door de kettingremhendel (13) naar de voorste handgreep (1) te trekken totdat de kettingrem vrijkomt.

⚠ VOORZICHTIG! Als de zaagketting bij stationair toerental beweegt, is er een probleem met de koppeling of het onbelast toerental. Stel het apparaat buiten

gebruik en neem contact op met het servicecentrum.

9. Wanneer u nu de gashendelvergrendeling⁴) en de gashendel (7) bedient, start de zaagketting (10).

Start met de e-start (Fig. A)

1. Plaats het apparaat op een vlakke, stabiele ondergrond en verwijder de kettingbescherming (24). De zaagketting (10) mag noch de bodem, noch voorwerpen raken.
2. Plaats de accu (27) in het apparaat.
3. Laat de koudestarthendel (choke) (18) in de stand  staan.
4. Activeer de kettingrem door de kettingremhendel (13) van de voorste greep (1) af te duwen totdat de kettingrem vastgeklit is.
5. Druk 6x op de brandstofpomp (19).
6. Klap het deksel omhoog en druk op de elektrische starter (3) tot de motor start. Het apparaat loopt in onbelaste toestand.
7. Maak de kettingrem los door de kettingremhendel (13) naar de voorste handgreep (1) te trekken totdat de kettingrem vrijkomt.

⚠ VOORZICHTIG! Als de zaagketting bij stationair toerental beweegt, is er een probleem met de koppeling of het onbelast toerental. Stel het apparaat buiten gebruik en neem contact op met het servicecentrum.

8. Wanneer u nu de gashendelvergrendeling⁴) en de gashendel (7) bedient, start de zaagketting (10).

Motor in een noodgeval uitschakelen (Fig. A)

1. Druk op de uit-knop (20) "O".

Motor uitschakelen (Fig. A)

1. Laat de gashendel (7) los.
2. Druk op de uit-knop (20) "O".

Zaagtechnieken

⚠ WAARSCHUWING! Gevaar voor verwondingen! Als de zaagketting vastzit, probeer dan niet de kettingzaag met geweld naar buiten te duwen. Zet de motor af en gebruik een hefboomarm of wig om de kettingzaag los te maken.

- Ga bij zaagwerkzaamheden op een heling altijd boven de boomstam staan.

- Verwijder vuil, stenen, losse schors, spijkers, nietjes en draad uit de boom.
- De zaagketting mag tijdens het doorzagen of daarna noch de grond noch een ander voorwerp aanraken.
- U hebt meer controle over het apparaat wanneer u met de onderkant van het zwaard (met trekkende zaagketting) en niet met de bovenkant van het zwaard (met schuivende zaagketting) zaagt.
- Zorg ervoor dat de zaagketting niet in de snede vastgekneld raakt. De boomstam mag niet breken of afsplinteren.
- Neem de voorzorgsmaatregelen tegen terugslag in acht (*Oorzaken en voorkomen van terugslag door de bediener, Pag. 93*)
- Tegen het einde van de zaagsnede vermindert u de contactdruk zonder uw stevige greep op de handgrepen van de kettingzaag los te laten, om de volledige controle te behouden op het moment van "doorzagen".
- De kettingzaag kan tijdens het zagen onverwacht wegglijden. Dit gebeurt vooral wanneer de rail geen grip heeft op een ronde, gladde of harde oppervlakken of wanneer u zaagt met de punt van de rail. Houd de zaag altijd stevig vast met beide handen, sta veilig en vermijd het gebruik van alleen de punt van de rail.
- Wacht na voltooiing van de zaagsnede tot de kettingzaag stilstaat voordat u deze verwijdert.
- Schakel altijd de motor van de kettingzaag uit voordat u van boom naar boom gaat.

Bomen vellen

AANWIJZING! Er zit een vizierlijn/ valrichtingaanwijzer (48) op het apparaat. Plaats de kettingzaag tegen de boom (Fig. Q). De vizierlijn/de valrichtingsaanwijzer (48) geeft de valrichting aan. Maak de valkerf en zaag zoals hieronder beschreven.

⚠ WAARSCHUWING! Er is veel ervaring nodig om bomen te vellen. Vel alleen bomen als u weet hoe u de kettingzaag veilig moet gebruiken. Gebruik de kettingzaag nooit als u zich onveilig voelt.

⚠ VOORZICHTIG! Zaag een boom niet om als er een sterke of veranderlijke wind staat, als er gevaar is voor schade aan eigendom-

men of als de boom hoogspanningskabels kan raken. Bij het vellen van bomen moet worden gegarandeerd dat andere personen niet worden blootgesteld aan gevaar, dat er geen nutsvoorzieningen worden geraakt en er geen materiële schade wordt veroorzaakt. Komt een boom met een voedingskabel in aanraking, dan moet het nutsbedrijf onmiddellijk op de hoogte worden gebracht.

⚠ VOORZICHTIG! Om veiligheidsredenen raden we onervaren gebruikers af om een boomstam te vellen met een zwaardlengte die kleiner is dan de diameter van de stam.

- Zorg ervoor dat er geen mensen of dieren in de buurt van het werkgebied zijn. De veiligheidsafstand tussen de te vellen boom en de dichtstbijzijnde werkplek moet 2 ½ boomlengte zijn.
- Let op de valrichting. De gebruiker moet zich veilig in de buurt van de geveldde boom kunnen bewegen om de boom gemakkelijk te kunnen inkorten en er de takken van te verwijderen. Het moet worden voorkomen dat de vallende boom in een andere boom wordt gevangen.
- Let op de natuurlijke valrichting, die afhangt van de helling en kromming van de boom, de windrichting, de positie van grotere takken en het aantal takken.
- Blijf bij het zagen op een helling boven de te vellen boom. De boom zal waarschijnlijk naar beneden rollen of glijden na het vellen.
- Kleine bomen met een diameter van 15-18 cm kunnen meestal in één keer worden afgezaagd.
- Voor bomen met een grotere diameter moeten inkepingen en een velsnede worden aangebracht (Fig. K).
- Worden bomen door twee of meerdere personen tegelijk gesnoeid en geveld, dan moet de afstand tussen de personen die bomen vellen en snoeien ten minste het dubbele van de hoogte van de boom bedragen die wordt geveld.

Klap de gehoorbescherming onmiddellijk na het zagen op, zodat u geluiden en waarschuwingssignalen kunt horen.

Procedure

1. Onttakken (Fig. I)

Verwijder naar beneden hangende takken door de snede boven de tak te plaatsen. Onttak nooit hoger dan schouderhoogte.

2. Ontsnappingsgebied (Fig. J)

Verwijder het kreupelhout rond de boom zodat u zich gemakkelijk kunt terugtrekken. Het ontsnappingsgebied (1) moet ongeveer 45° achter de geplande velrichting (2) liggen.

3. Valkerven snijden (A) (Fig. K)

Breng een valkerf aan in de richting waarin de boom moet vallen. Begin met de onderste, horizontale snede. De snijdiepte moet ongeveer 1/3 van de stamdiameter zijn. Maak nu een schuine zaagsnede met een snijhoek van ongeveer 45°, van boven, die exact uitkomt op de onderste zaagsnede. Daardoor wordt vermeden dat de zaagketting of de geleidingsrail bij de tweede inkeping ingeklemd raakt.

⚠ WAARSCHUWING! Ga nooit voor een boom staan die is ingekerfd.

4. Velsnede (B) (Fig. K)

Maak de velsnede vanaf de andere kant van de stam. Ga links van de boomstam staan en zaag met trekkende zaagketting (met de onderkant van het zwaard). De velsnede moet horizontaal minstens 5 cm boven de horizontale inkeping lopen. Ze moet diep genoeg zijn zodat de afstand tot de snijlijn van de inkeping ten minste 1/10 van de stamdiameter bedraagt. Het niet doorgezaagde gedeelte van de stam wordt bestempeld als scharnierstuk (valkerf). Het scharnierstuk verhindert dat de boom draait en in de verkeerde richting valt. Zaag dit scharnierstuk niet door. Als de velsnede aan het scharnierstuk wordt benaderd, zou de boom moeten beginnen te vallen. Als het duidelijk wordt dat de boom niet in de gewenste richting valt of naar achteren leunt en de zaagketting vastzit, moet u de velsnede onderbreken. Gebruik een wig van hout, kunststof of aluminium om de snede te openen en de boom om te leggen in de gewenste vallijn.

5. Schuif een velwig in de zaagsnede, zodra de snijdiepte dit toelaat, om een vastklemmen van het zwaard te verhinderen (Fig. L).

6. Als de stamdiameter groter is dan de lengte van het blad, maak dan twee sneden (Fig. M).

7. Zodra de velsnede is gemaakt, valt de boom vanzelf of met behulp van de velwig.

⚠ WAARSCHUWING! Zodra de boom begint te vallen, trekt u de kettingzaag uit de zaagsnede, stopt u de motor, legt u de kettingzaag neer en verlaat u de werkplek via het terugtrekpad. Let op voor de vallende takken en struikel niet.

Onttakken

Onttakken is de term voor het verwijderen van takken en twijgen van een geveld boom.

⚠ VOORZICHTIG! Gevaar voor verwondingen! Zaag nooit takken af als u op de boomstam staat. Houd rekening met het terugslagbereik wanneer takken onder spanning staan.

(Fig. I)

- Verwijder alleen steuntakken na het op lengte knippen.
- Zaag takken onder spanning vanaf de onderkant naar boven om te voorkomen dat het apparaat vastloopt.
- Gebruik dezelfde techniek als bij het afzagen van dikkere takken *Op lengte snijden, Pag. 101*.
- Werk links van de stam en zo dicht mogelijk bij het apparaat. Indien mogelijk moet het gewicht het apparaat op de stam rusten.
- Verander van plaats om takken voorbij de stam af te zagen.
- Snijd vertakte takken afzonderlijk op lengte af. Laat grotere, naar beneden gerichte takken, die de boom steunen, voorlopig staan.
- Scheid kleinere takken in één keer.

Op lengte snijden

Op lengte snijden is het zagen van geveld boomstammen in kleine stukken.

- Zorg ervoor dat u stevig staat en dat uw lichaamsgewicht gelijkmatig over beide voeten is verdeeld.
- Ondersteun de stam indien mogelijk. De stam moet worden onderbouwd en ondersteund door takken, balken of wiggen.
- Zorg ervoor dat de zaagketting bij het zagen de grond niet raakt.
- Ga op hellend terrein boven de stam staan.

Hulp bij op lengte zagen monteren

(Fig. D)

1. Draai de voorste moeren (17) van de kettingwielafdekking los met het combinatiegereedschap (25) ∪.
2. Bevestig de adaptermoer (42) van de hulp bij het op lengte zagen aan de zwaardbout (33).
3. Draai de adaptermoer (42) met het combinatiegereedschap (25) ∪ vast.
4. Trek de snelkoppeling (41) naar achteren en schuif de staaf voor het op lengte zagen (39) op de adaptermoer (42).
5. Laat de snelkoppeling (41) los.
6. Controleer of de snelkoppeling (41) goed aansluit op de adaptermoer (42).

Zagen met de hulp bij het op lengte zagen

- Alleen gebruiken op ontschorste stammen die horizontaal op de grond liggen.
- Let op de lengte van de stam en op krachten die de vorige snijpleet zouden kunnen sluiten en de eindplaat (40) zouden kunnen afknellen. Bij inklemming van de eindplaat (40) moet u de kettingzaag onmiddellijk stoppen, de staaf voor het op lengte zagen (39) loskoppelen en de klem losmaken.
- De hulp voor het op lengte zagen mag alleen tijdens het zagen op de kettingzaag worden bevestigd. De hulp bij het op lengte zagen moet voor het ontakken en bijtanken van de kettingzaag verwijderd worden (*Hulp bij op lengte zagen demonteren, Pag. 101*).
- Controleer na ongeveer 100 zaagbewerkingen of de hulp bij het op lengte zagen goed vastzit en draai deze indien nodig opnieuw vast.
- Zorg ervoor dat de adaptermoer (42) en de snelkoppeling (41) zeer schoon zijn. Als het koppelingssysteem stijf wordt, smeer het dan.
- Vermijd buigen, stoten, knellen, schuren enz. op de staaf voor het op lengte zagen. De staaf voor het op lengte zagen moet regelmatig worden gecontroleerd op beschadiging.

Hulp bij op lengte zagen demonteren

(Fig. D)

1. Trek de snelkoppeling (41) naar achteren en verwijder de staaf voor het op lengte zagen (39) van de adaptermoer (42). De

adaptermoer mag op de zwaardpin (33) blijven.

Technieken voor op lengte zagen

Stam ligt op de bodem (Fig. E)

Zaag van bovenaf helemaal door de stam en zorg ervoor dat u de grond niet raakt aan het einde van de zaagsnede. Als het mogelijk is om de stam te draaien, zaag dan 2/3 ervan door. Draai de stam vervolgens om en zaag de rest van de stam van bovenaf door.

Stam wordt aan één uiteinde ondersteund (Fig. F)

Zaag eerst 1/3 van de stamdiameter van onder naar boven door (met de bovenkant van het zwaard) om splinters te voorkomen. Zaag vervolgens van boven naar beneden (met de onderkant van het zwaard) in de richting van de eerste zaagsnede om vastlopen te voorkomen.

Stam wordt aan beide uiteinden ondersteund (Fig. G)

Zaag eerst 1/3 van de stamdiameter van boven naar beneden door (met de onderkant van het zwaard). Zaag vervolgens van onder naar boven (met de bovenkant van het zwaard) totdat de zaagsneden samenkomen.

Zagen op een zaagbok (Fig. H)

Houd de kettingzaag met beide handen stevig vast en leid de machine tijdens het zagen voor uw lichaam. Wanneer de boomstam doorgezaagd is, leidt u de machine langs het lichaam naar de rechterkant (1). Houd de linkerarm zo recht mogelijk (2). Kijk uit voor de vallende boomstam. Plaats uzelf zo dat de afgehakte stam geen gevaar vormt. Zorg goed voor uw voeten. De doorgezaagde stam kan verwondingen veroorzaken als hij valt. Bewaar uw evenwicht (3).

Reiniging, onderhoud en opslag

⚠ WAARSCHUWING! Elektrische schok! Gevaar voor letsel door onbedoeld aanlopen van het apparaat. Voer onderhouds- en reinigingswerkzaamheden altijd bij uitgeschakelde motor en uitgetrokken bougiestekker (46) uit.

Laat reparatiewerkzaamheden en onderhoud, die niet zijn beschreven in deze handleiding, uitvoeren door een gespecialiseerd service-center. Gebruik uitsluitend originele onderdelen.

⚠ VOORZICHTIG! De kettingzaag kan na gebruik olieachtig worden en er kan olie uit lekken als hij op zijn kant of ondersteboven wordt bewaard. Dit is een gevolg van de noodzakelijke ventilatieopening aan de bovenste rand van het reservoir. Het is dus normaal en vormt geen grond voor een claim. Omdat elke kettingzaag tijdens de productie met olie wordt gecontroleerd en getest, kan er ondanks het legen een klein restje in de tank achterblijven, waardoor de behuizing tijdens het transport gemakkelijk met olie besmeurd kan raken. Reinig de behuizing met een doek.

Reiniging

⚠ WAARSCHUWING! Elektrische schok! Spuit het apparaat nooit schoon met water.

⚠ WAARSCHUWING! Voer reinigingswerkzaamheden altijd uit met uitgeschakelde, afgekoelde motor en uitgetrokken bougiestekker/actieve kettingrem.

⚠ VOORZICHTIG! Snijwonden! Draag snijbestendige handschoenen bij het hanteren van de zaagketting of het zwaard.

AANWIJZING! Beschadigingsgevaar. Chemische substanties kunnen de plastieken delen van het apparaat aantasten. Gebruik geen reinigings- of oplosmiddelen.

Reinig de machine grondig. Dit verlengt de levensduur van de machine en voorkomt ongelukken.

Reiniging na elk gebruik

- Houd de grepen vrij van benzine, olie of vet. Reinig de grepen indien nodig met een vochtige doek met zeepwater.
- Reinig de zaagketting. Gebruik geen vloeistoffen om de zaagketting te reinigen. Smeer de zaagketting na reiniging lichtjes in met kettingolie.
- Verwijder voor het reinigen ook de kettingwielafdekking (15) zodat dit gedeelte ook gereinigd kan worden.
- Reinig het zwaard (11)
- Reinig de ventilatiesleuven en de oppervlakken van het apparaat met een borstel of droge doek.
- Reinig de oliedoorvoer (36) om een storringsvrije, automatische smering van de zaagketting tijdens bedrijf te garanderen. Gebruik een borstel of doek om eventuele resten uit de oliedoorlaat te verwijderen.

Onderhoud

Onderhoudsintervallen

Voer de in de onderstaande tabel vermelde onderhoudswerkzaamheden regelmatig uit.

Regelmatig onderhoud van uw apparaat verlengt de levensduur van het apparaat. Dit garandeert optimale maairesultaten en voorkomt ongevallen.

Machinedeel	Actie	Vóór elk gebruik	Na 10 bedrijfsuren	Na elk gebruik
Componenten van de kettingrem	Visuele controle, indien nodig vervangen	✓		
Kettingwiel (34)	Visuele controle, indien nodig vervangen	✓		
Zaagketting (10)	Zaagketting controleren, oliën, naslijpen of vervangen indien nodig	✓		
Zaagketting (10)	De zaagketting reinigen en oliën			✓
Zwaard (11)	<i>Zwaard onderhouden, Pag. 107</i>	✓		✓
Zwaard (11)	<i>Zwaard omdraaien, Pag. 107</i>		✓	
Automatische olieregeling	Controleren, indien nodig oliedoorloop reinigen	✓		
Koppeling	Stilstand bij stationair lopen controleren	✓		
Schroeven, moeren, bouten	Controleren en vastzetten		✓	
Luchtfilter (45)	<i>Luchtfilter reinigen, Pag. 103</i>			✓
Bougie (47)	<i>Bougie testen/instellen/vervangen, Pag. 104</i>		✓	

De kettingsmering onderhouden

Controleer het oliepeil en de werking van de kettingsmering voordat u met het werk begint.

AANWIJZING! Als u de kettingzaag met te weinig olie gebruikt, zullen de zaagprestaties en de levensduur van de zaagketting afnemen, omdat de zaagketting sneller bot wordt. U kunt onvoldoende olie herkennen aan de rookontwikkeling of verkleuring van het zwaard. Zorg ervoor dat er altijd olie op de ketting stroomt.

Oliestroom afstellen (Fig. B)

Draai de olieafstelschroef (32) aan de onderkant met een platte schroevendraaier.

- ☺: Oliestroom verhogen
- ☹: Oliestroom verlagen

Oliedoorlaat reinigen (Fig. C)

Reinig de oliedoorlaat regelmatig om een probleemloze, automatische smering van de

zaagketting tijdens het gebruik te garanderen.

1. *Zaagketting en zwaard demonteren, Pag. 104*
2. Verwijder resten en vuil in de oliedoorlaat (36) met een borstel of doek.
3. Als het reinigen van de oliedoorlaat niet lukt, laat de kettingzaag dan repareren door onze klantenservice. Neem contact op met het servicecentrum.

Luchtfilter reinigen

⚠ VOORZICHTIG! Gebruik het apparaat nooit zonder luchtfilter. Stof en vuil kunnen anders in de motor terechtkomen en schade aan de machine veroorzaken. Houd het luchtfilter schoon.

Procedure (Fig. N)

1. Schakel de motor uit en laat het apparaat afkoelen.
2. Maak de vleugelmoer (43) los.
3. Verwijder de luchtfilterafdekking (44).
4. Verwijder het luchtfilter (45).

5. Reinig het luchtfilter(45) met water en laat het in de lucht drogen. **Gebruik voor de reiniging nooit benzine!**

AANWIJZING! Vervang het luchtfilter (45), als het versleten, beschadigd of sterk vervuild is (*Reserveonderdelen en toebehoren, Pag. 112*).

6. Plaats het luchtfilter (45) terug.
7. Plaats de luchtfilterafdekking (44) terug.
8. Bevestig het luchtfilterafdekking weer met de vleugelmoer (43).

Bougie testen/instellen/vervangen

⚠ VOORZICHTIG! Versleten bougies of een te grote ontstekingsafstand tasten het vermogen van de motor aan.

Procedure (Fig. O)

- Schakel de motor uit en laat het apparaat afkoelen.
- Los de vleugelmoer (43).
- Verwijder de luchtfilterafdekking (44).
- Verwijder het luchtfilter (45).
- Trek de stekker van de ontstekingsbougie (46) af van de ontstekingsbougie (47).
- Draai de bougie (47) ⤴ los met het combinatiegereedschap (25).
- Controleer de ontstekingsafstand met behulp van een voelmaatje (in de vakhandel verkrijgbaar).

De elektrodenafstand moet 0,6-0,7 mm bedragen.

- Stel de afstand eventueel in, waarbij u de massaëlektrode van de ontstekingsbougie (47) voorzichtig buigt.
- Reinig de ontstekingsbougie (47) met een draadborstel.
- Plaats de gereinigde en ingestelde ontstekingsbougie (47) of vervang de beschadigde ontstekingsbougie door een nieuwe (*Reserveonderdelen en toebehoren, Pag. 112*).
- Steek de ontstekingsbougiestekker (46) weer op.
- Monteer het luchtfilter (45) en het luchtfilterdeksel (44) opnieuw.

Carburator instellen

De carburator is fabrieksmatig ingesteld voor optimale resultaten. Als de instellingen moeten worden aangepast, laat dit dan doen door een gespecialiseerd bedrijf.

Zaagketting en zwaard demonteren

⚠ VOORZICHTIG! Snijwonden! Draag snijbestendige handschoenen bij het hanteren van de zaagketting of het zwaard.

Benodigde gereedschappen en hulpmiddelen

- Combinatiegereedschap

Procedure

- Schakel het apparaat uit en trek de bougiestekker (46) uit het stopcontact. (Fig. O) en laat het apparaat afkoelen.
- Plaats het apparaat op een vlakke ondergrond.
- Trek de kettingremhendel (13) naar de voorste handgreep (1).
- Draai de kettingspanschroef (16) met het combinatiegereedschap (25) ⤴ om de spanning van de zaagketting (10) te halen.
- Draai de twee moeren (17) van de kettingwielafdekking (15) los met het combinatiegereedschap (25).
- Verwijder de kettingwielafdekking (15).
- Schuif het zwaard(11) in de richting van het kettingwiel(34) en verwijder de zaagketting (10) en vervolgens het zwaard (11).

Zaagketting en zwaard vervangen

Vooraleer u de zaagketting vervangt, moet de gleuf van de geleidingsrail worden schoongemaakt omdat bij aanwezige vuilafzettingen de zaagketting uit de rail kan springen. Het vuil kan ook de kettingolie opzuigen. Het gevolg zou zijn dat de kettingolie niet of slechts in geringe mate aan de onderkant van de rail komt en de smering dus gereduceerd wordt.

Voorwaarden

- Zaagketting en zwaard demonteren, Pag. 104*

Procedure

- Vervang het zwaard (11) en de zaagketting (10).
- Monteer het zwaard (11) en zaagketting (10) zoals onder *Zaagketting en zwaard monteren, Pag. 104* beschreven.

Zaagketting en zwaard monteren

⚠ VOORZICHTIG! Voer onderhouds- en afstelwerkzaamheden altijd uit met uitgeschakelde motor en verwijder de bougiestekker (46).

⚠ VOORZICHTIG! Snijwonden! Draag snijbestendige handschoenen bij het hanteren van de zaagketting of het zwaard.

Instructies

- Voordat u een nieuwe zaagketting monteert: Controleer het zwaard en het kettingwiel op beschadiging.

Benodigde gereedschappen en hulpmiddelen

- Combinatiegereedschap

Procedure (Fig. C)

1. Plaats het apparaat op een vlakke ondergrond.
2. Deactiveer de kettingrem: Trek de kettingremhendel (13) naar achteren naar de voorste handgreep (1).
U kunt de kettingwielafdekking (15) alleen terugplaatsen als de kettingremband los is.
3. Plaats het zwaard (11) op de zwaardpinnen (33) en duw het tegen het kettingwiel (34).
4. Rijd de zaagketting (10) over het kettingwiel (34).
5. Plaats de zaagketting (10) boven op het zwaard (11) in de zwaardgroef. Begin bij het kettingwiel (34). Het is normaal dat de zaagketting (10) doorhangt.
6. Trek het zwaard (11) naar voren, om spanning op de zaagketting (10) te brengen.
7. Zet de kettingwielafdekking (15) op. Zorg ervoor dat het kettingspanbalkje (38) in de houder (35) grijpt.
8. Draai de twee moeren (17) van de kettingwielafdekking (15) handvast aan. Het zwaard moet nog kunnen bewegen.
9. Zaagketting spannen: Draai de kettingspanschroef (16) met het combinatiegereedschap (25) ⤴.
10. Draai de moer (17) van de kettingwielafdekking 15 met het combinatiegereedschap (25) vast.

Zaagketting spannen

AANWIJZING! De zaagketting niet aanspannen of vervangen als deze nog heet is, omdat ze na het afkoelen opnieuw een beetje inkrimpt. Bij niet-naleving kan dit leiden tot schade aan de geleidingsrail of de motor, omdat de zaagketting dan te strak rond het zwaard ligt.

Het regelmatig aanspannen van de zaagketting dient voor de veiligheid van de gebruiker en vermindert of verhindert slijtage en kettingschade. We raden de gebruiker aan voor het aanvatten van het werk en met intervallen van ca. 10 minuten de kettingspanning te controleren en indien nodig te corrigeren. Tijdens werken met de zaag wordt de zaagketting warm en zet daardoor een beetje uit. Met dit "langer worden" moet in het bijzonder bij nieuwe zaagkettingen rekening worden gehouden.

Kettingspanning en -smering beïnvloeden aanzienlijk de levensduur van de zaagketting. Bij een nieuwe zaagketting moet u de kettingspanning na maximaal 5 snijbewerkingen aanpassen.

De zaagketting is correct gespannen als hij aan de onderkant van het zaagblad niet doorhangt en met de gehandschoende hand helemaal kan worden rondgetrokken. Bij het trekken aan de zaagketting met 9 N (ca. 1 kg) trekkracht mogen de zaagketting en het zwaard niet meer dan 2 mm van elkaar zijn verwijderd.

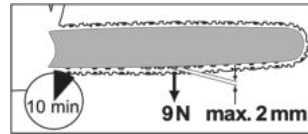

⚠ VOORZICHTIG! Voer onderhouds- en afstelwerkzaamheden altijd uit met uitgeschakelde motor en verwijder de bougiestekker (46).

Benodigde gereedschappen en hulpmiddelen

- Combinatiegereedschap

Kettingspanning controleren

Trek de zaagketting (10) aan de bovenkant van het zwaard (11) naar boven.

- Zaagketting kan nauwelijks omhoog worden getrokken: de kettingspanning is te hoog. Ontspan de zaagketting.
- De zaagketting kan zover omhoog worden getrokken dat de aandrijschakels niet volledig zichtbaar zijn: De kettingspanning is juist.
- De zaagketting kan zover omhoog worden getrokken dat de aandrijschakels

volledig zichtbaar zijn: de kettingspanning is te laag. Span de zaagketting.

Procedure (Fig. A)

1. Deactiveer de kettingrem: Trek de kettingremhendel (13) naar achteren naar de voorste handgreep (1).
U kunt de kettingwielafdekking (15) alleen terugplaatsen als de kettingremband los is.
2. Draai de moeren (17) op de kettingwielafdekking (15) los met het combinatiegereedschap (25).
3. Zaagketting spannen: Draai de kettingspanschroef (16) met het combinatiegereedschap (25) ∩.
Zaagketting ontspannen: Draai de kettingspanschroef (16) met het combinatiegereedschap (25) ∪.
4. Draai de moer (17) van de kettingwielafdekking 15 met het combinatiegereedschap (25) vast.

Bij een nieuwe zaagketting moet u de kettingspanning na maximaal 5 snijbewerkingen aanpassen.

Snijtanden slijpen

⚠ VOORZICHTIG! Gevaar voor verwondingen! Een verkeerd geslepen zaagketting verhoogt het risico op terugslag! Gebruik snijbestendige handschoenen bij het hanteren van de ketting of het zwaard.

Een scherpe zaagketting zorgt voor optimale zaagprestaties. Hij gaat met gemak door het hout en laat grote, lange krullen achter. Een zaagketting is bot als je de zaaguitrusting door het hout moet duwen en de houtsnippers erg klein zijn. Met een zeer botte zaagketting worden er geen spaanders geproduceerd, alleen houtstof.

Om de zaagketting te slijpen is speciaal gereedschap nodig, waarbij ervoor moet worden gezorgd dat de ketting in de juiste hoek en op de juiste diepte wordt geslepen. Voor de onervaren gebruiker van kettingzagen raden wij aan de zaagketting door een vakman of een gespecialiseerde werkplaats te laten slijpen. Als u er zeker van bent dat u de ketting kunt slijpen, ga dan te werk volgens de instructies voor uw zaagkettingslijper (bijv. Parkside PSG 85 B2).

- De zagende delen van de zaagketting zijn de snijchakels, die bestaan uit een snijtand en een dieptebegrenzer. De hoog-

teafstand tussen deze heide bepaalt de scherpslijpdiepte.

- De zaagketting is versleten en moet door een nieuwe zaagketting vervangen worden wanneer nog maar ca. 4 mm van de snijtand over is.
- Bij het slijpen van de snijtanden moet rekening worden gehouden met de volgende waarden (Fig. P):
 - Scherpstelhoek (30°)
 - Borsthoek (60°)
 - Scherpsteldiepte (0,65 mm)
 - Diameter ronde vijl (4,0 mm)

⚠ WAARSCHUWING! Gevaar voor ongeval! Afwijkingen van de afmetingen van de snijkantgeometrie kunnen leiden tot een grotere neiging tot terugslag van de machine.

Benodigde gereedschappen en hulpmiddelen

- Ronde vijl
- Vlakke vijl

Procedure (Fig. P)

1. Schakel de motor uit en laat het apparaat afkoelen.
2. Schakel het apparaat uit en haal de accu eruit.
3. Zorg ervoor dat de zaagketting strak gespannen is om correct slijpen mogelijk te maken.
4. Slijp alleen van binnen naar buiten. Leid de ronde vijl van de binnenkant van de snijtand naar de buitenkant. Til de vijl op als u hem terugtrekt.
5. Slijp eerst de tanden aan één kant scherp. Draai dan de zaagketting om en slijp de tanden aan de andere kant.
6. Controleer de lengte van de snijchakels. Na het slijpen moeten alle snijchakels even lang en even breed zijn.
7. Controleer na elke derde slijpbeurt de slijpdiepte (dieptelijn) en vijl de hoogte bij met een platte vijl. De dieptelijn moet ongeveer 0,65 mm achter de snijtand staan.
8. Rond na de terugstelling van de dieptebegrenzing langs voren een beetje af.

Nieuwe zaagketting laten inlopen

Bij een nieuwe zaagketting neemt de spankracht na verloop van tijd af. Daarom moet u de zaagketting na de eerste 5 zaagsneden, of uiterlijk na 10 minuten zagen, naspanssen (*Zaagketting spannen, Pag. 105*).

⚠ WAARSCHUWING! Gevaar voor verwondingen! Bevestig een nieuwe zaagketting nooit op een afgesleten kettingwiel of op een beschadigd of versleten zwaard. De zaagketting kan losraken of breken.

Zwaard onderhouden

⚠ WAARSCHUWING! Snijwonden! Draag snijbestendige handschoenen bij het hanteren van de zaagketting of het zwaard.

Benodigde gereedschappen en hulpmiddelen

- Combinatiegereedschap
- Vlakke vijl

Procedure (Fig. C)

1. Schakel de motor uit en laat het apparaat afkoelen.
2. Deactiveer de kettingrem: Trek de kettingremhendel (13) naar achteren naar de voorste handgreep (1).
U kunt de kettingwielafdekking (15) alleen terugplaatsen als de kettingremband los is.
3. Draai de twee moeren (17) van de kettingwielafdekking (15) los met het combinatiegereedschap (25).
4. Draai de kettingspanschroef (16) met het combinatiegereedschap (25) \cup om de spanning van de zaagketting (10) te halen.
5. Verwijder de kettingwielafdekking (15), het zwaard (11) en de zaagketting (10).
6. Controleer het zwaard (11) op slijtage. Verwijder bramen en maak de geleidingsvlakken weer recht met een vlakke vijl.
7. Reinig de oliedoover (36) om een storingsvrije, automatische smering van de zaagketting tijdens bedrijf te garanderen.
8. Monteer het zwaard (11), de zaagketting (10) en de kettingwielafdekking (15) en span de zaagketting (10).

AANWIJZING! Als de oliedoorgang in optimale conditie is, spuit de zaagketting automatisch wat olie weg enkele seconden nadat de kettingzaag is gestart.

Aanslagtand vervangen

1. *Zaagketting en zwaard demonteren*, Pag. 104
2. Los de schroeven aan de aanslagstand (12) en verwijder deze.
3. Vervang de aanslagstand (12).

4. Draai de schroeven aan de aanslagstand (12) vast.
5. *Zaagketting en zwaard monteren*, Pag. 104

Zwaard omdraaien

⚠ VOORZICHTIG! Snijwonden! Draag snijbestendige handschoenen bij het hanteren van de zaagketting of het zwaard.

Instructies

- Het zwaard (11) moet elke 10 werkuren worden omgedraaid om een gelijkmatig slijtage te waarborgen.

Procedure (Fig. C)

1. *Zaagketting en zwaard demonteren*, Pag. 104
2. Draai het zwaard om zijn horizontale as. Let daarbij op de looprichting van de zaagketting
3. *Zaagketting en zwaard monteren*, Pag. 104

Opslag

- Verwijder de accu.
 - Reinig het apparaat alvorens het op te bergen.
 - Zet nu de kettingbescherming (24) aan.
 - Het combinatiegereedschap (25) kan aan de kettingbescherming (24) worden opgeborgen (Fig. A).
 - Maak de olietank leeg als u langere werkpauses inlast. Verwijder de oude olie op een milieuvriendelijke wijze (*Afvoeren/milieubescherming*, Pag. 108).
Er kunnen nog olieresten in de slangen en in het apparaat zitten die tijdens de opslag kunnen weglekken. Plaats het apparaat op een geschikte ondergrond/in een oliepan voor opslag.
 - Bewaar het apparaat op een droge, stofvrije plek en buiten bereik van kinderen.
- Apparaat met accu:

- De opslagtemperatuur voor de accu en het apparaat bedraagt tussen 15 °C en 25 °C. Vermijd extreme koude of hitte tijdens de opslag, om een aantasting van de werking van de accu te voorkomen.
- Neem de accu uit het apparaat als u het apparaat gedurende langere tijd (bijv. tijdens de winter) niet zult gebruiken (neem de afzonderlijke bedieningshandleiding voor accu en oplader in acht).

Opslag tijdens onderbrekingen in werking

▲ VOORZICHTIG! Brandstofresten in de carburator kunnen startproblemen of permanente schade aan het apparaat veroorzaken.

Voor bedrijfsonderbrekingen tot 3 maanden

1. Leeg de brandstoftank op een goed ventiluchte plaats.
2. Start de motor en laat hem in leegloop draaien, tot de motor stopt en de carburator brandstofvrij is.
3. Laat de motor afkoelen (ca. 5 minuten).

Verdere maatregelen bij onderbreking in werking van meer dan 3 maanden

1. Verwijder de bougie (47) met het combinatiegereedschap (25) (*Bougie testen/instellen/vervangen, Pag. 104*).
2. Vul een theelepel pure tweetaktolie in de verbrandingskamer.
3. Trek enkele keren langzaam aan de startkabel om de olie in de motor te verdelen.
4. Plaats de bougie (47) terug.

Transport

- Bedek het zwaard en de zaagketting met de kettingbescherming (24) wanneer u het apparaat vervoert.
- Voor korte afstanden op de werkplek: draag het apparaat aan de voorste handgreep met het zwaard (1) naar achteren gericht.
- Schakel het apparaat vóór elk transport uit. Beveilig het apparaat tegen kantelen tijdens transport (ook in voertuigen) om letsel, schade of brandstofverlies te voorkomen.
- Schakel het apparaat vóór elk transport uit en verwijder de accu. Beveilig het apparaat tegen kantelen tijdens transport (ook in voertuigen) om letsel, schade of olieoverlies te voorkomen.
- Tijdens langere reizen of in voertuigen: vervoer het apparaat in de meegeleverde draagtas (26).

Afvoeren/milieubescherming

Voer het apparaat na afdanking af volgens de plaatselijke voorschriften. Neem voor

meer informatie contact op met de bevoegde instantie.

- Gooi afgewerkte olie en benzineresten niet in het riool of de afvoer. Voer de oude olie- en benzineresten milieuvriendelijk af - geef deze af op een afvoerpunt.
- Voer afgedankte apparaten, toebehoren en verpakkingsmaterialen op milieuvriendelijke manier af.
- Machines horen niet bij het huishoudelijk afval.
- Leeg de olietank en de benzinetank zorgvuldig en lever uw apparaat in bij een recyclingcentrum.
- Voer de lege olietank en de lege benzinetank op milieuvriendelijke wijze af.
- De gebruikte kunststoffen en metalen delen kunnen naar soort worden gescheiden voor recycling.
- Bij andere vragen neemt u contact op met het "servicecenter".

Neem de accu uit het apparaat en lever het apparaat, de accu, toebehoren en verpakking in voor een milieuvriendelijke verwerking.



Elektrische apparaten horen niet bij het huisvuil.

Het symbool van de doorkruiste verrijdbare afvalbak betekent dat dit product aan het einde van zijn levensduur niet als ongesorteerd stedelijk afval mag worden verwijderd.

Richtlijn 2012/19/EU betreffende afgedankte elektrische en elektronische apparatuur:

Consumenten zijn wettelijk verplicht elektrische en elektronische apparatuur aan het eind van de levensduur op milieuvriendelijke wijze te recyclen. Op die manier wordt milieuvriendelijke en grondstofbesparende recycling gewaarborgd.

Afhankelijk van de omzetting in nationaal recht, hebt u de volgende mogelijkheden:

- retourneren naar een verkooppunt,
- aan een officieel inzamelpunt inleveren,
- retourneren naar de fabrikant/distributeur.

Dit is niet van toepassing op accessoires die bij oude apparaten zijn gevoegd en hulpmidelen zonder elektrische bestanddelen.

Accu's milieuvriendelijk afvoeren



Werp de accu niet bij het huisvuil, in het vuur (ontploffingsgevaar) of in het water. Beschadigde accu's kunnen het milieu en uw gezondheid schaden als er giftige dampen of vloeistoffen ontsnappen.

U bent verplicht om defecte of gebruikte accu's op een milieuvriendelijke manier af te voeren. (Verordening (EU) 2023/1542 inzake batterijen en afgedankte batterijen)

- Open de accu's niet en vermijd mechanische schade. Er bestaat het risico op kortsluiting en er kunnen dampen ontstaan die de luchtwegen irriteren.
- Om veiligheidsredenen moeten accu's worden ontladen voordat ze worden afgevoerd.

- Tape de polen af om kortsluiting te voorkomen.
- Voer accu's af via een winkel of inzamelpunt.

• Beschadigde accu's

Hanteer extern beschadigde accu's heel voorzichtig!

- Raak beschadigde accu's niet met blote handen aan.
- Als u de polen niet kunt afplakken, doe de accu's dan afzonderlijk in een plastic zak.
- Doe beschadigde accu's afzonderlijk in een niet-ontvlambare, afsluitbare bak die nog met zand gevuld kan worden.
- Breng beschadigde accu's naar een inzamelpunt met gespecialiseerd personeel.

Probleemopsporing

De volgende tabel helpt u bij het oplossen van storingen:

Probleem	Mogelijke oorzaak	Foutherstel
Apparaat start niet	geen brandstof in de tank	Brandstof bijvullen
	Verkeerde startvolgorde	<i>In- en uitschakelen, Pag. 97</i>
	Elektrische starter (3) defect	Neem contact op met het servicecentrum.
	Motor defect	Neem contact op met het servicecentrum.
	Bougie (47) versleten	<i>Bougie testen/instellen/vervangen, Pag. 104</i>
Zaagketting draait niet	Kettingrem blokkeert zaagketting (10)	<i>Kettingrem controleren, Pag. 96</i>

Probleem	Mogelijke oorzaak	Foutherstel
Slecht snoeieresultaat	Zaagketting (10) verkeerd gemonteerd	<i>Zaagketting en zwaard monteren, Pag. 104</i>
	Zaagketting (10) bot	<ul style="list-style-type: none"> • <i>Snijtanden slijpen, Pag. 106</i> • <i>Zaagketting en zwaard vervangen, Pag. 104</i>
	Onvoldoende kettingspanning	<i>Zaagketting spannen, Pag. 105</i>
Apparaat loopt moeizaam, zaagketting springt af	Onvoldoende kettingspanning	<i>Zaagketting spannen, Pag. 105</i>
Zaagketting wordt heet, rookontwikkeling tijdens het zagen, verkleuring van de rail	Te weinig kettingolie	<ul style="list-style-type: none"> • <i>Oliepeil en automatisch oliesysteem controleren</i> • <i>Kettingolie toevoegen, Pag. 96</i> • <i>De kettingsmering onderhouden, Pag. 96</i> • <i>Neem contact op met het servicecentrum.</i>

Service

Garantie

Beste klant,
U krijgt op dit product een garantie van 5 jaar vanaf datum van aankoop. In geval van defecten aan dit product hebt u tegenover de verkoper van het product wettelijke rechten. Deze wettelijke rechten worden door de onderstaande garantie niet beperkt.

Garantievoorwaarden

De garantietermijn begint bij de koopdatum. Gelieve de originele kasbon goed te bewaren. Dit document is vereist als aankoopbewijs. Als een materiaal- of fabricagefout optreedt binnen vijf jaar na de aankoopdatum van dit product, zullen wij – naar eigen goeddunken – het product gratis voor u repareren of vervangen. Deze garantieservice vereist dat het defecte product en het aankoopbewijs (kassabon) binnen de periode van vijf jaar worden overlegd en een schriftelijk kort wordt beschreven wat het defect is en wanneer het zich heeft voorgedaan.

Als het defect onder onze garantie valt, krijgt u het gerepareerde of een nieuw product terug. Na reparatie of vervanging van het product begint geen nieuwe garantietermijn.

Garantietermijn en wettelijke claims voor gebreken

De garantie verlengt de garantietermijn niet. Dit geldt ook voor vervangen en gerepareer-

de onderdelen. Eventuele bij aankoop reeds aanwezige beschadigingen of gebreken dienen direct na het uitpakken te worden gemeld. Voor reparaties na afloop van de garantietermijn worden kosten in rekening gebracht.

Omvang van de garantie

Het product is zorgvuldig geproduceerd volgens strenge kwaliteitsrichtlijnen en grondig getest voor levering.

De garantie is van toepassing op materiaal- of fabricagefouten. Deze garantie dekt geen productonderdelen die onderhevig zijn aan normale slijtage en daarom kunnen worden beschouwd als slijtageonderdelen (bijv. Zaagketting) of schade aan breekbare onderdelen.

Deze garantie vervalt indien het product beschadigd, verkeerd gebruikt of niet onderhouden is. Voor een goed gebruik van het product moeten alle aanwijzingen in de gebruiksaanwijzing strikt worden opgevolgd. Gebruiken en handelingen die in de gebruiksaanwijzing worden afgeraden of waartegen worden gewaarschuwd, moeten ten allen tijde worden vermeden.

Het product is uitsluitend bedoeld voor privégebruik en niet voor commercieel gebruik. De garantie vervalt bij misbruik en onoordeelkundig gebruik, het gebruik van geweld en ingrepen die niet door ons geautoriseerde servicefiliaal zijn uitgevoerd.

Verwerking bij garantie

Om ervoor te zorgen dat uw verzoek snel wordt verwerkt, volgt u de onderstaande instructies:

- Houd voor alle vragen de kassabon en het artikelnummer (IAN 495712_2504) bij de hand als bewijs van aankoop.
- Raadpleeg het typeplaatje op het product, een gravure op het product, de titelpagina van de gebruiksaanwijzing (links-onder) of de sticker op de achterkant of onderkant van het product voor het artikelnummer.
- Neem bij functiestoringen of andere defecten eerst **telefonisch** of gebruik ons **contactformulier** dat u kunt vinden op *parkside-diy.com* in de categorie **Service** contact op met het hieronder genoemde servicecentrum.
- Als een product als defect is geregistreerd, kunt u het na overleg met ons Servicecentrum franco opsturen naar het serviceadres dat u is opgegeven, met bijvoeging van het aankoopbewijs (kassabon) en onder vermelding van wat het defect is en wanneer het defect is opgetreden. Om acceptatieproblemen en extra kosten te voorkomen, is het absoluut noodzakelijk dat u alleen het aan u opgegeven adres gebruikt. Zorg ervoor dat de zending geen vrachtovervoer is, per volumieuze goederen, expres of andere speciale vracht. Verzend het product inclusief alle toebehoren die bij de aankoop zijn geleverd en zorg ervoor dat de verpakking voldoende stevig is voor transport.



U kunt deze en vele andere handleidingen bekijken en downloaden

op *parkside-diy.com*. Deze QR-code brengt u rechtstreeks naar *parkside-diy.com*. Selecteer uw land en gebruik het zoekmasker om de gebruiksaanwijzing te zoeken. U kunt uw gebruiksaanwijzing openen door het artikelnummer (IAN) 495712_2504 in te voeren.

Reparatie-service

Neem contact op met het servicecentrum voor reparaties **die niet door de garantie worden gedekt**. U ontvangt daar een kostenraming.

- Wij kunnen alleen apparaten verwerken die voldoende verpakt en gefrankeerd zijn verzonden.
Opmerking: stuur uw apparaat schoon en met vermelding van het defect naar het adres dat door het servicecentrum is opgegeven.
- Apparaten die niet vooraf zijn betaald of die zijn verzonden met omvangrijke goederen, exprespost of andere speciale vracht, worden niet geaccepteerd.
- We zullen de door u opgestuurde defecte apparaten gratis afvoeren.

Service-Center

(NL) Service Nederland
Tel.: 08000 229556
Contactformulier op
parkside-diy.com
IAN 495712_2504

(BE) Service België
Tel.: 0800 12614
Contactformulier op
parkside-diy.com
IAN 495712_2504

Importeur

Opgelet: het onderstaande adres is geen serviceadres. Neem eerst contact op met het bovenvermelde service-center.

Grizzly Tools GmbH & Co. KG
Stockstädter Str. 20
63762 Großostheim
DUITSLAND
www.grizzlytools.de

Reserveonderdelen en toebehoren

Reserveonderdelen en toebehoren zijn beschikbaar via www.grizzlytools.shop. Als u problemen heeft met uw bestelproces, neem dan contact met ons op via onze online shop. Indien u nog vragen heeft, kunt u contact opnemen met: *Service-Center, Pag. 111*

Pos. nr.	Benaming	Bestelnr.
9	Tankdeksel (Kettingolie)	91115902
47	Bougie	91115903
15	Kettingwielafdekking	91115914
45	Luchtfilter	91115910
37	Kettingvangpen	91115907

⚠ WAARSCHUWING! Veilig gebruik van de kettingzaag is alleen mogelijk met goed-gekeurde zaagkettingen en geleiderails. Het gebruik van niet-goedgekeurde combinaties

kan ernstig of zelfs dodelijk letsel veroorzaken.

- **Zwaard:**
 - BE18-72-5810P (Kangxin)
 - 188PXBK095 (Oregon)
- **Zaagketting:**
 - .325.058x72DL (Kangxin)
 - 21BPX072X (Oregon)

Vertaling van de originele EU-conformiteitsverklaring

Product: **Benzine kettingzaag met elektrische start**

Model: **PPBKS 56 C3**

Serienummer: 000001–029000

Het hierboven beschreven voorwerp is in overeenstemming met de desbetreffende harmonisatiewetgeving van de Unie:

**2006/42/EC • 2014/30/EU • 2000/14/EC & 2005/88/EC
• (EU) 2016/1628 & (EU) 2018/989 • 2011/65/EU & (EU) 2015/863**

Het hierboven beschreven voorwerp is conform Richtlijn 2011/65/EU van het Europees Parlement en de Raad van 8 juni 2011 betreffende beperking van het gebruik van bepaalde gevaarlijke stoffen in elektrische en elektronische apparatuur.

Om de conformiteit te waarborgen, zijn de volgende geharmoniseerde normen en nationale normen en voorschriften toegepast:

EN ISO 11681-1:2022 • EN ISO 14982:2009 • EN IEC 63000:2018

Overeenkomstig Richtlijn 2000/14/EC betreffende de geluidsemisatie wordt het volgende bevestigd: Geluidsvermogeniveau (L_{WA})

- gemeten: 113,9 dB;
- gegarandeerd: 116 dB

Gevolgd conformiteitsbeoordelingsprocedure volgens 2000/14/EC, bijlage VI.

Verklaring van EG-typeonderzoek

- Nummer: M6A 036607 2364 Rev. 00
- Aangemelde instantie: TÜV SÜD Product Service GmbH • NB: 0123
Ridlerstraße 65 • 80339 München • Deutschland

Deze conformiteitsverklaring wordt verstrekt onder volledige verantwoordelijkheid van de fabrikant:

CE Grizzly Tools GmbH & Co. KG
Stockstädter Str. 20
63762 Großostheim
DUITSLAND
15.12.2025



Christian Frank
Documentatie gemachtigde

Índice de contenido

Introducción.....	114
Usado previsto.....	114
Volumen de suministro/accesorios.....	115
Vista general.....	115
Descripción del funcionamiento.....	116
Datos técnicos.....	116
Indicaciones de seguridad.....	117
Significado de las indicaciones de seguridad.....	117
Gráficos y símbolos.....	117
Indicaciones de seguridad para motosierras a gasolina.....	118
Causas del retroceso y prevención para el usuario.....	120
Riesgos residuales.....	121
Preparación.....	121
Dispositivos de seguridad.....	121
Revisar el nivel de carga de la batería.....	121
Cargar la batería.....	122
Funcionamiento.....	122
Antes del uso.....	122
Encendido y apagado.....	124
Técnicas de poda.....	126
Limpieza, mantenimiento y almacenamiento.....	129
Limpieza.....	130
Mantenimiento.....	130
Almacenamiento.....	135
Transporte.....	136
Eliminación/protección del medio ambiente.....	136
Eliminar las baterías de forma respetuosa con el medio ambiente.....	136
Localización de averías.....	137
Servicio.....	138
Garantía.....	138
Servicio de reparación.....	139
Service-Center.....	139
Importador.....	139
Piezas de repuesto y accesorios.....	139
Traducción de la declaración UE de conformidad.....	140
Vista explosionada.....	300

Introducción

Enhorabuena por la compra de su nueva motosierra a gasolina (en lo sucesivo, producto o dispositivo).

Ha adquirido un aparato de alta calidad. Durante la producción del aparato se ha revisado su calidad y se le ha realizado una inspección final. Por lo tanto, la capacidad de funcionamiento de su aparato queda garantizada.

No se puede descartar que en casos individuales pueda haber restos de lubricante en el aparato o dentro del mismo. Esto no es ningún defecto y no supone ningún motivo de preocupación.



Este manual de instrucciones es parte de este aparato. Contiene indicaciones importantes para la seguridad, uso y desecho del producto. Lea atentamente el manual de instrucciones. Familiarícese con los controles y el uso correcto del aparato. Utilice exclusivamente el aparato como se describe y para los campos de aplicación especificados. Conserve el manual de instrucciones y entregue toda la documentación si traspasa este aparato a un tercero.

Uso previsto

El aparato está previsto exclusivamente para el uso siguiente:

- Aserrado de madera en exteriores

Este aparato no está previsto para otros usos, como, por ejemplo, el corte de mampostería, plástico, piedra, metales, alimentos o madera que contenga cuerpos extraños (p. ej., tornillos o clavos).

El aparato está destinado para ser utilizado por adultos. Los menores que superen los 16 años de edad pueden utilizar el aparato solo bajo supervisión.

La motosierra ha sido diseñada para un solo usuario. El usuario debe utilizar el equipo de protección individual (EPI) adecuado. Sostenga siempre la motosierra con la mano derecha en el mango trasero y la izquierda en el mango delantero.

El usuario debe leer y comprender todas las indicaciones e instrucciones del manual antes de utilizar el aparato.

Cualquier otro uso que no esté expresamente permitido en este manual de instrucciones

puede suponer un serio peligro para el usuario y provocar daños en el aparato. El operador o usuario del aparato será responsable de los accidentes o daños causados a otras personas o sus propiedades. El aparato está destinado al uso doméstico. No se ha concebido para uso industrial prolongado. Si se le da un uso profesional, se anulará la garantía. El fabricante no se responsabiliza de los daños derivados de un uso erróneo o distinto del previsto.

Este aparato forma parte de la Serie **X 20 V TEAM** y puede utilizarse con baterías de la serie **X 20 V TEAM**. Las baterías de la serie **X 20 V TEAM** solo pueden cargarse con cargadores de la serie **X 20 V TEAM**.

Volumen de suministro/ accesorios

Desembale el aparato y compruebe el volumen de suministro.

Deseche el material de embalaje según corresponda.

- Motosierra de gasolina
 - Lanza (premontado)
 - Cadena de sierra (premontado)
- Ayuda para el tronzado
- Funda protectora de la cadena
- Botella de aceite (500 ml, Bioaceite para cadenas de sierra)
- Botella de mezcla de combustible
- Herramienta combinada
- Bolsa de transporte
- Manual original
- Batería y cargador con instrucciones de uso

Vista general

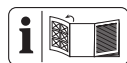

En las páginas desplegadas delantera y trasera encontrará ilustraciones del aparato.

Fig. A

- 1 Mango delantero
- 2 Asa del arrancador
- 3 Arranque eléctrico
- 4 Bloqueador de la palanca del gas
- 5 Mango trasero
- 6 Protección para manos
- 7 Palanca del gas
- 8 Tapa del depósito (Combustible)

- 9 Tapa del depósito (Aceite para la cadena)
- 10 Cadena de sierra
- 11 Lanza
- 12 Tope tipo garra
- 13 Palanca de freno de la cadena/protector delantero para la mano
- 14 Soporte de batería
- 15 Tapa de la rueda de la cadena
- 16 Tornillo tensor de la cadena
- 17 Tuerca
- 18 Palanca de arranque en frío (estárter)
- 19 Bomba de combustible
- 20 Interruptor de apagado
- 21 Botella de mezcla de combustible
- 22 Botella de aceite
- 23 Ayuda para el tronzado
- 24 Funda protectora de la cadena
- 25 Herramienta combinada
- 26 Bolsa de transporte
- 27 Batería
- 28 Botón (Indicador de nivel de carga)
- 29 Indicador de nivel de carga
- 30 Desbloqueo de la batería
- 31 Cargador

Fig. B

- 32 Tornillo de regulación del aceite

Fig. C

- 33 Pernos de la lanza
- 34 Rueda de la cadena
- 35 Alojamiento (Pasador del tensador de la cadena)
- 36 Paso de aceite
- 37 Pernos de agarre de la cadena
- 38 Pasador del tensador de la cadena

Fig. D

- 39 Barra de tronzado
- 40 Placa del extremo
- 41 Acoplamiento rápido
- 42 Tuerca adaptadora

Fig. N

- 43 Tuerca de mariposa

- 44 Tapa del filtro de aire
- 45 Filtro de aire

Fig. O

- 46 Capuchón de la bujía de encendido
- 47 Bujía de encendido

Fig. Q

- 48 Línea de visión/Indicador de la dirección de caída

Descripción del funcionamiento

La cadena de la sierra giratoria pasa sobre una lanza (riel guía). La motosierra dispone de un freno de la cadena de parada rápida. La lubricación permanente de la cadena se consigue mediante un dispositivo de aceite. Para proteger al usuario, el aparato cuenta con diferentes dispositivos de protección. El funcionamiento de los elementos de mando se describe en las siguientes páginas.

Datos técnicos

Motosierra de gasolina PPBKS 56 C3

- Cilindrada 56,5 cm³
- Potencia máx. del motor 2,2 kW (3,0 PS)
- Revoluciones del motor

 - Al ralentí n₀ 3000±300 min⁻¹
 - Con lanza y cadena de sierra n_{máx}

- 11500 min⁻¹
- Volumen del depósito

 - Aceite para la cadena 260 cm³ (0,26 l)
 - Combustible 550 cm³ (0,55 l)

- Combustible admisible ROZ 95 (E10)
- Relación de mezcla del combustible 40:1
- Aceite para motor de dos tiempos admisible
- ISO-L-EGD, JASO FD
- Niveles de emisiones V

Valor de emisión de dióxido de carbono determinado por un procedimiento de homologación de tipo UE (CO₂): 1183,52 g/kWh

Fabricante del motor

- Nombre comercial: MEILIN
 - Nombre de la empresa: Yongkang Meilin Machinery Co., Ltd.
 - Dirección de contacto en la Unión: 3rd floor, Building 2, No. 220 Shangpu Road, Dongcheng Street, Yongkang City, Jinhua City, Zhejiang Province, China
- Velocidad de la cadena v_{máx} 22,15 m/s

- Tipo de protección IPX0
- Peso, depósito vacío/con batería

 - Sin lanza ni cadena de sierra 6,67 kg
 - Con lanza y cadena de sierra 7,75 kg

- Cadena de sierra Kangxin .325.058x72DL
- Velocidad de la cadena v₀ 22,15 m/s
- División de la cadena 8,25 mm (0,325")
- Número de eslabones de tracción 72
- Grosor de los eslabones de tracción
- 1,5 mm
- Lanza Kangxin BE18-72-5810P
- Tipo de lanza 18"
- Longitud de la lanza 52 cm (520 mm)
- Longitud de corte 45 cm (450 mm)
- División de la rueda de la cadena
- 8,25 mm (0,325")
- Número de dientes (rueda de la cadena) .. 7
- Nivel de presión acústica (L_{pA})
- 93,9 dB; K_{pA}=3 dB
- Nivel de potencia acústica (L_{WA})

 - garantizado 116 dB
 - medido 113,9 dB; K_{WA}=2,43 dB

⚠ ¡PRECAUCIÓN! ¡Daños auditivos! Use protección para los oídos. Vibración (a_h)

- Mango delantero 8,945 m/s²; K=1,5 m/s²
- Mango trasero 9,460 m/s²; K=1,5 m/s²
- Batería Li-Ion
- Temperatura ≤50 °C
- Procedimiento de carga 4 - 40 °C
- Funcionamiento 4 - 50 °C
- Almacenamiento 15 - 25 °C
- Batería PARKSIDE Performance Smart Smart PAPS 204 A1/Smart PAPS 208 A1
- Frecuencia de trabajo/banda de frecuencias 2400-2483,5 MHz
- potencia transmitida ≤20 dBm

Los valores de ruido y vibración se han obtenido según la normativa y disposiciones indicadas en la declaración de conformidad.

El valor de emisión de vibraciones y el valor de emisiones sonoras indicados se obtienen mediante la medición en un procedimiento de ensayo normalizado y se pueden utilizar para hacer una comparación entre una herramienta y otra. El valor de emisión de vibraciones y el valor de emisiones sonoras indicados también pueden utilizarse para una evaluación preliminar de la carga.

⚠ ¡ADVERTENCIA! Los valores de emisión de vibraciones y sonoras reales pueden variar frente a los valores indicados cuando se hace un uso real de la herramienta, dependiendo del tipo y forma en que se utiliza la herramienta. Deberán tomarse medidas de seguridad para proteger al operador basadas en una estimación de la vibración bajo condiciones de uso reales (deberán tenerse en cuenta todas las partes del ciclo de trabajo, por ejemplo, el tiempo durante el cual la herramienta está apagada, y cuando está encendida funcionando sin carga).

X 20 V TEAM

Este aparato forma parte de la Serie **X 20 V TEAM** y puede utilizarse con baterías de la serie **X 20 V TEAM**. Las baterías de la serie **X 20 V TEAM** solo pueden cargarse con cargadores de la serie **X 20 V TEAM**.

Le recomendamos utilizar este aparato únicamente con las siguientes baterías: PAP 20 B1, PAP 20 B3, Smart PAPS 204 A1, Smart PAPS 208 A1, Smart PAPS 2012 A1

Le recomendamos cargar estas baterías con los siguientes cargadores: PLG 20 A3, PLG 20 A4, PLG 20 C1, PLG 20 C2, PLG 20 C3, PLG 201 A1, PDSLГ 20 A1, PDSLГ 20 B1, PDSLГ 20 B2, Smart PLGS 2012 A1

Datos técnicos de la batería y el cargador: Consultar las instrucciones separadas.

Indicaciones de seguridad

En este apartado se presentan las indicaciones de seguridad básicas para utilizar el aparato.

⚠ ¡ADVERTENCIA! Una manipulación inadecuada de la batería puede producir daños personales y materiales. Observe las indicaciones de seguridad y las indicaciones de carga y de uso correcto que aparecen en las instrucciones de funcionamiento de su batería y cargador de la serie **X 20 V TEAM**. Para una descripción más detallada sobre el proceso de carga y para más información, consulte este manual de instrucciones separado.

⚠ ¡ADVERTENCIA! Una motosierra es un aparato peligroso que, si se hace un uso erróneo o negligente, puede provocar lesiones graves o incluso mortales. Así que, tanto por su seguridad como por la de las per-

sonas que le rodean, respete las siguientes indicaciones de seguridad y, en caso de duda, pregunte a un experto.

Significado de las indicaciones de seguridad

⚠ ¡PELIGRO! Si no sigue esta indicación de seguridad, se producirá accidentes. El resultado es una lesión grave o la muerte.

⚠ ¡ADVERTENCIA! Si no sigue esta indicación de seguridad, es posible que se produzca un accidente. El resultado es posiblemente una lesión grave o la muerte.

⚠ ¡PRECAUCIÓN! Si no sigue esta indicación de seguridad, se producirá accidentes. El resultado es posiblemente una lesión de gravedad leve o media.

¡NOTA IMPORTANTE! Si no sigue esta indicación de seguridad, se producirá accidentes. El resultado es posiblemente un daño material.

Gráficos y símbolos

Símbolos gráficos sobre el aparato

¡NOTA IMPORTANTE! Antes de trabajar, familiarícese con todos los elementos de control. Practique el uso de la motosierra y deje que un experto le explique el funcionamiento, cómo se maneja y las técnicas de aserrado.

¡NOTA IMPORTANTE! La cadena de sierra no gira cuando el freno de la cadena está encajado. Suelte el freno de la cadena empujando la palanca del freno de la cadena en la dirección de la empuñadura delantera.



¡Atención!



Lea las instrucciones de uso



Utilizar protección ocular y auditiva. Utilice protección para la cabeza



Utilice guantes de protección



Póngase zapatos de seguridad con suela resistente.



Utilice ropa de protección con revestimiento protector contra los cortes.



¡Trabaje siempre con las dos manos!



Mantener alejado del fuego y de fuentes de ignición; no fumar.



Está prohibido utilizar el aparato con lluvia o en un entorno húmedo.



¡Atención! Retroceso - Durante los trabajos, preste atención al retroceso de la máquina.



Atención: superficies calientes. ¡Peligro de quemaduras!



Nivel de potencia acústica garantizado L_{WA} en dB.



Volumen del depósito de aceite de la cadena



Engrasar cadena de sierra



Detener el aparato



Estárter cerrado

Estárter abierto

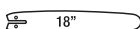

Tipo de lanza



Ajuste de la lubricación de la cadena



Relación de mezcla entre el combustible y el aceite de 2 tiempos: 40:1, utilizar SOLO mezcla de combustible



Presione 6 veces la bomba de combustible



ROZ 95

Tipo de combustible requerido



ISO-L-EGD

JASO FD

Aceite de 2 tiempos requerido

Gráficos en la palanca de freno de la cadena

Freno de la cadena (activado/desactivado)

Gráficos en la tapa de la rueda de la cadena

Sentido de marcha de la cadena de sierra

Freno de la cadena (abierto/cerrado)

Ajustar la tensión de la cadena

Gráficos en la lanza

Tipo de lanza



Anchura de la ranura



División de la cadena



Cantidad de eslabones de tracción

Símbolo en la etiqueta colgante



Activar el freno de la cadena



Pulsar la bomba de combustible



Tirar de la palanca de arranque en frío (estárter)



Tirar de la cuerda del estárter o accionar el arrancador eléctrico



Accionar el bloqueador de la palanca del gas y la palanca de gas



Desactivar el freno de la cadena

Indicaciones de seguridad para motosierras a gasolina

¡Atención! Para evitar daños personales y materiales, lea las siguientes indicaciones de seguridad.

Indicaciones generales

- Este aparato no puede ser utilizado por personas (incluidos los niños) con capacidades físicas, sensoriales o mentales re-

ducidas o que carezcan de experiencia y conocimientos.

Se debe supervisar que los niños no jueguen con el aparato.

- **Cumpla con las restricciones para emisión de ruidos y las normas locales durante los trabajos forestales con motosierras. Dependiendo de las disposiciones locales podría ser necesario hacer un test de aptitud.** Infórmese en los organismos forestales pertinentes.
- **No trabaje con la motosierra si está cansado o enfermo o si ha ingerido alcohol, pastillas o drogas.** Haga las pausas necesarias a tiempo.
- **Corte solo madera. No utilice la motosierra para fines no previstos. Por ejemplo, no utilice la motosierra para cortar metal, plástico, mampostería o materiales de construcción que no sean madera.** Utilizar la motosierra para operaciones distintas a las previstas podría ocasionar una situación de riesgo.

Preparación

- **Durante el trabajo, utilice siempre ropa de trabajo apropiado que le permita moverse con libertad.** Esto incluye un casco, protección auditiva, gafas de protección o protección facial, protección para las manos y con protección contra cortes: protección para las piernas y calzado de seguridad antideslizante.
- **Al aserrar madera seca, puede generarse polvo.** Use una máscara antipolvo adecuada.
- Asegúrese de que los mangos estén secos y limpios cuando vaya a utilizar el aparato.
- **No trabaje con una motosierra dañada, incompleta o si se ha remodelado sin la autorización del fabricante. No utilice nunca la motosierra con el equipo de protección defectuoso.** Antes del uso, compruebe el estado de seguridad de la motosierra, en particular, de la lanza y la cadena.
- No arranque nunca la motosierra en espacios cerrados o mal ventilados ya que existe el riesgo de respirar los gases de escape producidos por el motor.
- Arranque la motosierra únicamente cuando se hayan montado correctamente la

lanza, la cadena de la sierra y la tapa de la rueda de la cadena.

Funcionamiento

- Procure que no haya personas ni animales cerca de la zona de trabajo.
- Empezar a trabajar cuando la zona de trabajo esté despejada y haya planificado una vía de escape delante del árbol caído.
- **Sostenga la motosierra siempre con la mano derecha en el mango trasero y la mano izquierda en el mango delantero.** Sostener la motosierra con las manos invertidas aumenta el riesgo de lesiones personales y no se debería hacer nunca.
- **Sujete la motosierra únicamente por las superficies de agarre aisladas, ya que la sierra de cadena puede entrar en contacto con cables ocultos.** Si la sierra de cadena hace contacto con un cable que conduzca energía eléctrica, las partes metálicas expuestas de la motosierra pueden energizarse y esto podría dar una descarga eléctrica al usuario.
- **Mantenga siempre los pies firmes y maneje la motosierra únicamente cuando esté en una superficie fija, segura y uniforme.** Las superficies resbaladizas o inestables pueden provocar una pérdida del equilibrio o del control de la motosierra.
- **Al lubricar la cadena, se forma un ligero rastro de aceite.** Tenga en cuenta la dirección del viento y no se exponga innecesariamente a la niebla de aceite lubricante.
- **Mantenga todas las partes del cuerpo alejadas de la sierra de cadena cuando la motosierra esté funcionando. Antes de arrancar la motosierra, asegúrese de que la sierra de cadena no esté en contacto con nada.** Un momento de distracción al manejar motosierras podría enredar su ropa o cuerpo con la sierra de cadena.
- Nunca lo utilice con una mano o a una altura superior a los hombros.
- **Si se hace un uso prolongado del aparato se pueden producir problemas circulatorios en las manos provocados por las vibraciones (síndrome de Raynaud).** Cambie regularmente su posición de trabajo. Se puede alargar el tiempo de

utilización mediante guantes apropiados y descansos regulares. Tenga en cuenta su predisposición personal a la mala circulación, las bajas temperaturas externas o grandes fuerzas prensoras que al trabajar pueden reducir el tiempo de uso.

- **Al cortar una rama que esté en tensión, esté alerta al retroceso.** Al liberarse la tensión en las fibras de la madera, la rama cargada en el resorte podría golpear al usuario o descontrolar la motosierra.
- **Extreme las precauciones al cortar arbustos o retoños.** El delgado material podría atascar la sierra de cadena y salir despedido hacia el usuario o hacerle perder el equilibrio.
- Apague el motor y espere a que la cadena de la sierra se detenga antes de depositar la motosierra.

Limpieza, mantenimiento y almacenamiento

- Siga con atención las indicaciones de mantenimiento, control y manipulación de estas instrucciones de uso.
- Los trabajos de mantenimiento no especificados en este manual solo pueden ser realizados por nuestro centro de servicio de motosierras.
- Siga todas las instrucciones cuando limpie la motosierra de material acumulado, la almacene o realice el mantenimiento. Asegúrese de que el motor esté apagado y no pueda arrancar de forma involuntaria. Podría sufrir lesiones graves si la motosierra se pone en marcha de manera inesperada al retirar material acumulado durante los trabajos de mantenimiento.
- Utilice exclusivamente los accesorios recomendados en estas instrucciones de uso.
- **Lleve la motosierra por el mango delantero con la motosierra apagada y alejada de su cuerpo. Cuando transporte o guarde la motosierra, coloque siempre la cubierta de la barra guía.** Manejar debidamente la motosierra reducirá la probabilidad de tocar accidentalmente la sierra de cadena en movimiento.
- Guarde la motosierra y el combustible en un lugar seguro y fuera del alcance de los niños. Tampoco debe existir el riesgo de que las fugas de combustible o los vapores entren en contacto con chispas o llama-

mas. Las fuentes de chispas pueden ser, por ejemplo, los aparatos eléctricos.

- Para el almacenamiento del combustible, utilice recipientes adecuados y autorizados. Si se va a almacenar la motosierra durante un tiempo prolongado, vacíe el depósito de combustible y de aceite para la cadena. Deseche correctamente las sustancias de servicio usadas.

Causas del retroceso y prevención para el usuario

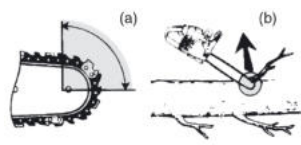

- El retroceso se puede producir cuando la punta de la barra guía toca un objeto o cuando la madera se cierra y pellizca la sierra de cadena en el corte (Fig. b).
- En algunos casos, el contacto con la punta puede provocar una reacción contraria brusca y hacer que la barra guía salga empujada hacia arriba en dirección al usuario (Fig. a).
- Si la sierra de cadena queda pellizcada en la parte superior de la barra guía, la barra guía podría salir empujada rápidamente hacia el usuario.
- Cualquiera de estas reacciones puede hacerle perder el control de la motosierra, lo que podría provocar lesiones personales graves. No se base exclusivamente en los mecanismos de seguridad incorporados en la motosierra. Como usuario de una motosierra, debe tomar varias medidas para evitar los accidentes o las lesiones al cortar.

El retroceso es el resultado de un mal uso de la motosierra o de un procedimiento o condiciones de trabajo incorrectos y puede evitarse tomando precauciones adecuadas, como las expuestas a continuación:

- **Sujete la motosierra firmemente con ambas manos y con los pulgares y los demás dedos rodeando los mangos, y coloque el cuerpo y el brazo adecuadamente para resistir el retroceso.** Tomando las medidas adecuadas, el usuario puede controlar correctamente el retroceso. No suelte la motosierra.

- **No se extralimite y no corte por encima de la altura del hombro.** Esto ayuda a evitar el contacto involuntario de la punta y permite un mejor control de la motosierra en situaciones inesperadas.
- **Utilice únicamente las barras guía y las sierras de cadena especificadas por el fabricante.** Si reemplaza incorrectamente las barras guía y las sierras de cadena, la cadena se podría romper o provocar retroceso.
- **Siga las instrucciones del fabricante para afilar y cuidar la motosierra.** Reducir el manómetro puede provocar un mayor retroceso.

Riesgos residuales

Incluso aunque esta herramienta se maneje con precaución, existen siempre riesgos residuales. Debido a su diseño y ejecución, esta herramienta puede presentar los siguientes peligros:

- Daños auditivos, si no se lleva una protección adecuada para los oídos.
- Daños en la salud provocados por las vibraciones en manos y brazos, si el aparato se utiliza por un periodo prolongado o si no se utiliza y se mantiene correctamente.
- Lesiones por cortes

⚠ ¡ADVERTENCIA! Peligro por el campo electromagnético generado mientras el dispositivo está en funcionamiento. En determinadas circunstancias este campo puede afectar a implantes médicos activos o pasivos. Para reducir el peligro de lesiones graves o mortales, recomendamos a las personas que tengan implantes médicos que consulten a su médico y al fabricante de los implantes médicos antes de utilizar la máquina.

Preparación

⚠ ¡ADVERTENCIA! Peligro de lesiones debido a la puesta en marcha involuntaria del aparato. No coloque la batería en el aparato hasta que el aparato esté completamente preparado para su uso. No arranque el motor hasta que el aparato esté completamente preparado para su uso.

Dispositivos de seguridad

Para la protección del usuario y el equipo están disponibles los siguientes dispositivos de seguridad:

Bloqueador de la palanca del gas (4)

- Evita el arranque involuntario de la cadena de la sierra.

Mango trasero (5) con protector trasero para la mano (6)

- Protege la mano frente a ramas y saltos de la cadena de la sierra.

Cadena de sierra (10) con retroceso reducido

- Gracias a un equipamiento de seguridad diseñado especialmente, ayuda a retener el retroceso.

Tope tipo garra (12)

- Refuerza la estabilidad cuando se realizan cortes verticales.
- Facilita el aserrado.

Palanca de freno de la cadena/protector delantero para la mano (13)

- La cadena de sierra no funciona cuando el freno de la cadena está encajado.
- Detiene inmediatamente la cadena de la sierra en caso de retroceso.
- La palanca también puede usarse manualmente.
- Protege la mano izquierda del usuario cuando resbala del mango delantero.

Interruptor de apagado (20)

- El aparato se apaga inmediatamente al accionar el interruptor de apagado.

Pernos de agarre de la cadena (37)

- Reduce el riesgo de lesiones cuando la cadena de la sierra rebota o da sacudidas.

Revisar el nivel de carga de la batería

Ledes	Significado
rojo, naranja, verde	Batería cargada
rojo, naranja	Batería parcialmente cargada
rojo	Se debe cargar la batería

1. Presione la tecla (28) al lado del indicador del nivel de carga (29) de la batería (27). Los LED del indicador del nivel de carga muestran el nivel de carga de la batería.

2. Cargue la batería (27) cuando solo se ilumine el LED rojo del indicador del nivel de carga (29).

Cargar la batería

Consulte también el manual de instrucciones del cargador.

Indicaciones

- Si la batería está caliente, deje que se enfríe antes de cargarla.
- No exponga la batería durante mucho tiempo a la radiación solar directa ni a temperaturas ≤ 50 °C. En particular, evite colocarla sobre radiadores o guardarla en vehículos aparcados al sol.

Procedimiento

1. En caso de que sea necesario, extraiga la batería (27) del aparato.
2. Introduzca la batería en el receptáculo del cargador (31).
3. Conecte el cargador a un enchufe.
4. Cuando se haya cargado, retire el cargador de la corriente.
5. Saque la batería del receptáculo de carga.

Funcionamiento

Antes del uso

⚠ ¡ADVERTENCIA! ¡Peligro de lesiones!

Cuando trabaje con la motosierra, utilice siempre guantes de protección, gafas de protección, protección auditiva, casco, guantes de seguridad y ropa de trabajo a prueba de cortes. Antes de iniciar cualquier trabajo en el aparato, desenchufe el capuchón de la bujía de encendido (46) y active el freno de la cadena.

⚠ ¡PRECAUCIÓN! Al aserrar madera seca, puede generarse polvo. Use una máscara antipolvo adecuada.

Realice los siguientes pasos antes de cada uso de la motosierra:

- En caso necesario, *Montar la cadena de sierra y la lanza*, p. 132
- *Tensar la cadena de sierra*, p. 133
- *Rellenar el aceite para la cadena*, p. 123
- *Comprobar el freno de la cadena*, p. 124
- Revisar la función automática del aceite
- Comprobar el correcto estado y la integridad de los dispositivos de protección y el

correcto ajuste de todas las uniones rosca-das

- Comprobar la estanqueidad del sistema de combustible
- Asegurarse de que la motosierra no toca ningún objeto.

¡NOTA IMPORTANTE! La motosierra se puede volver a engrasar, véase *Limpieza, mantenimiento y almacenamiento*, p. 129.

Mezclar y rellenar combustible

Indicaciones

- **⚠ ¡PELIGRO!** ¡Peligro de incendio o de explosión! Cuando esté repostando procure que siempre haya buena ventilación. No fume mientras está repostando y aleje cualquier fuente de calor. Nunca reposte mientras el motor está en funcionamiento. Abra la tapa del depósito con cuidado para que la sobrepresión que pudiera existir vaya disipándose lentamente. Arranque el aparato a una distancia de al menos 3 m del lugar donde ha repostado.
- **⚠ ¡PRECAUCIÓN!** Utilice únicamente la mezcla de combustible recomendada en las instrucciones. La mezcla de combustible envejece, por lo que no debe utilizar una mezcla de combustible que tenga más de 3 meses (E10: 30 días). Si no se observa esta recomendación, se puede dañar el motor y perderá su derecho de garantía.
- **⚠ ¡ADVERTENCIA!** ¡Riesgo para la salud! Evite que la piel entre en contacto directo con la gasolina ni respire sus vapores.
- *¡NOTA IMPORTANTE!* Si el combustible no es adecuado, puede provocar daños en el motor de dos tiempos. Use el aparato únicamente con una mezcla de gasolina y aceite para motor de dos tiempos (Relación: 40:1).
- Volumen del depósito (Combustible): 550 cm³ (0,55 l)
- Se obtiene un rendimiento óptimo al usar aceite para motores de dos tiempos refrigerados por ventilación.

Herramientas necesarias y medios auxiliares

- Botella de mezcla de combustible (21)

Gasolina	Aceite para motor de 2 tiempos
40:1	
1 l	25 ml
3 l	75 ml
5 l	125 ml

Mezclar combustible (Fig. A)

En la botella de mezcla de combustible (21) hay una escala que indica la relación de mezcla para un llenado del depósito.

1. Añada primero gasolina hasta la marca (*PETROL*) en la botella de mezcla de combustible (21).
2. A continuación, añada el aceite de dos tiempos hasta la segunda marca (*OIL*).
3. Cierre y agite la botella de mezcla de combustible (21).

Rellenar combustible (Fig. A)

1. Ponga el aparato sobre un lado de modo que la tapa del depósito (8) apunte hacia arriba.
2. Desenrosque la tapa del depósito (8).
3. Llene la mezcla de combustible en el depósito de combustible.
4. Elimine los restos de combustible que queden en la tapa del depósito.
5. Cierre la tapa del depósito (8).

Lubricar la cadena

¡NOTA IMPORTANTE! Si utiliza la motosierra con muy poco aceite, el rendimiento de corte y la vida útil de la cadena de la sierra disminuyen, ya que la cadena de la sierra se volverá roma más rápidamente. Si observa que se forman humos o que la lanza se decolora, significa que hay muy poco aceite. Asegúrese de que siempre fluya aceite por la cadena.

Indicaciones

- Antes de comenzar a trabajar, revise el nivel de aceite.
- Compruebe la función de lubricación de la cadena cada vez que la encienda.
- Puede comprobar la lubricación de la cadena en cualquier momento durante el funcionamiento.

Procedimiento

1. Durante el funcionamiento de la cadena: Sujete la motosierra sobre un fondo claro. Observe el rastro de aceite. La motosierra no puede tocar el suelo.

- **Rastro de aceite significativo:** La motosierra funciona perfectamente.
- **Poco rastro de aceite:** *Ajustar el flujo de aceite (Fig. B), p. 131*
- **Sin rastro de aceite:** *Rellenar el aceite para la cadena, p. 123; Limpiar el paso de aceite (Fig. C), p. 131.*

Rellenar el aceite para la cadena

⚠ ¡ADVERTENCIA! ¡Peligro de incendio! Apague siempre el aparato y deje que el motor se enfríe antes de llenar el aceite de la cadena.

¡NOTA IMPORTANTE! Si utiliza la motosierra con muy poco aceite, el rendimiento de corte y la vida útil de la cadena de la sierra disminuyen, ya que la cadena de la sierra se volverá roma más rápidamente. Si observa que se forman humos o que la lanza se decolora, significa que hay muy poco aceite. Asegúrese de que siempre fluya aceite por la cadena.

En el momento en el que la cadena empieza a funcionar, el aceite fluye hacia la lanza (11).

- Revise con regularidad el nivel de aceite del depósito y añada aceite cuando el nivel sea bajo. Capacidad del depósito: 260 cm³ (0,26 l).
- Utilice bioaceite para cadenas que contenga aditivos que disminuyan la fricción y el desgaste. Alternativamente, utilice aceite lubricante de cadenas con una baja proporción de aditivos adhesivos.
- Vacíe el depósito de aceite si no se va a utilizar durante bastante tiempo (6 – 8 semanas).

Procedimiento (Fig. A)

1. Ponga el aparato sobre un lado de modo que la tapa del depósito (9) apunte hacia arriba.
2. Desenrosque la tapa del depósito (9).
3. Llene bioaceite para cadenas en el depósito.
4. Limpie el aceite que se haya podido derramar.
5. Enrosque la tapa del depósito (9).

Insertar/retirar la batería

⚠ ¡ADVERTENCIA! Peligro de lesiones debido a la puesta en marcha involuntaria del aparato. No coloque la batería en el aparato.

to hasta que el aparato esté completamente preparado para su uso.

¡NOTA IMPORTANTE! ¡Peligro de daños! No colocar la batería correcta en el aparato puede dañar el aparato y la batería.

Insertar la batería

1. Deslice la batería (27) a lo largo del carril guía para introducirla en el soporte de la batería (14).

La batería encaja de manera audible.

Retirar la batería

1. Presione y mantenga presionado el desbloqueo de la batería (30) en la batería (27).
2. Retire la batería del soporte de la batería (14).

Comprobar el freno de la cadena

Indicaciones

- La cadena de sierra no funciona cuando el freno de la cadena está encajado.
- **⚠ ¡PELIGRO!** Peligro de lesiones por el funcionamiento por inercia de la motosierra. No utilice la motosierra si el freno de la cadena no funciona correctamente. Póngase en contacto con el centro de servicio.

Procedimiento (Fig. B)

1. Coloque el aparato sobre una superficie plana.
2. Suelte el freno de la cadena empujando la palanca de freno de la cadena (13) contra la empuñadura delantera (1).
3. Sostenga firmemente el aparato con ambas manos, colocando la mano derecha sobre la empuñadura trasera (5) y la izquierda sobre la empuñadura delantera (1). Los pulgares y los dedos deben asir firmemente las empuñaduras.
4. Encienda el aparato.
5. Cuando el motor esté en marcha, accione la palanca de freno de la cadena (13) con la mano izquierda. Aparte la palanca del freno de la cadena (13) de la empuñadura delantera (1).
La cadena de la sierra debe pararse en seco.
6. Si el freno de la cadena funciona correctamente, suelte la palanca del gas (7) y el freno.

Encendido y apagado

El aparato también puede funcionar sin batería si lo pone en marcha con el cable de arranque.

⚠ ¡PELIGRO! No utilice la motosierra cerca de líquidos inflamables o gases.

⚠ ¡PRECAUCIÓN! La cadena de la sierra no debe moverse al ralentí. Si la cadena de la sierra se mueve al ralentí, significa que hay un problema con el acoplamiento o con el régimen de ralentí. Póngase en contacto con el centro de servicio.

Arranque en frío

Arranque con la cuerda del estérter (Fig. A)

⚠ ¡ADVERTENCIA! Peligro de lesiones debido al arranque de la cadena de sierra. Compruebe que el freno de la cadena está activado. El aparato dispone de un bloqueo de gas de arranque, que se activa cuando se presiona de nuevo manualmente la palanca de arranque en frío (18). Si se pone en marcha el aparato y no se activa el freno de la cadena, la cadena de sierra empezará a funcionar.

Indicaciones

- Compruebe si el depósito contiene suficiente aceite de cadena y, dado el caso, añada más (*Rellenar el aceite para la cadena, p. 123*).
1. Coloque el aparato sobre una superficie fija y firme y retire la funda protectora de la cadena (24). La cadena de sierra (10) no debe tocar el suelo ni otros objetos.
 2. Accione el freno de la cadena alejando la palanca de freno de la cadena (13) del mango delantero (1) hasta que el freno de la cadena encaje.
 3. Presione 6 veces la bomba de combustible (19).
 4. Tire de la palanca de arranque en frío (18) (estérter) a la posición \searrow .
 5. Sostenga firmemente el aparato siempre con una mano en el mango delantero (1) y con el pie en el mango trasero (5).
 6. Con la otra mano, sujete el asa del arrancador (2) de la cuerda del estérter. Tire rápidamente varias veces hasta que el motor arranque.
 7. Presione brevemente el bloqueador de la palanca del gas (4) y la palanca del gas (7) para que la palanca de arranque en

frío (18) salte a la posición $\uparrow\downarrow$. Ahora el aparato funciona al ralentí.

Deje que el aparato se caliente entre 45 segundos y 1:30 minutos al ralentí.

- Suelte el freno de la cadena tirando de la palanca de freno de la cadena (13) hacia el mango delantero (1) hasta que el freno de la cadena se suelte.

⚠ ¡PRECAUCIÓN! Si la cadena de la sierra se mueve al ralentí, significa que hay un problema con el acoplamiento o con el régimen de ralentí. Ponga el aparato fuera de servicio y diríjase al centro de servicio.

- Si acciona ahora el bloqueador de la palanca del gas (4) y la palanca del gas (7), la cadena de la sierra se pone en marcha (10).

Arranque con el arranque eléctrico (Fig. A)

- Coloque el aparato sobre una superficie fija y firme y retire la funda protectora de la cadena (24). La cadena de sierra (10) no debe tocar el suelo ni otros objetos.
- Coloque la batería (27).
- Accione el freno de la cadena alejando la palanca de freno de la cadena (13) del mango delantero (1) hasta que el freno de la cadena encaje.
- Presione 6 veces la bomba de combustible (19).
- Tire de la palanca de arranque en frío (18) (estárter) a la posición \downarrow .
- Suba la cubierta y presione el arranque eléctrico (3) hasta que el motor arranque.
- Presione brevemente el bloqueador de la palanca del gas (4) y la palanca del gas (7) para que la palanca de arranque en frío (18) salte a la posición $\uparrow\downarrow$. El aparato funciona al ralentí.
Deje que el aparato se caliente entre 45 segundos y 1:30 minutos al ralentí.
- Suelte el freno de la cadena tirando de la palanca de freno de la cadena (13) hacia el mango delantero (1) hasta que el freno de la cadena se suelte.
- Si acciona ahora el bloqueador de la palanca del gas (4) y la palanca del gas (7), la cadena de la sierra se pone en marcha (10).

Si el motor se enciende brevemente y se vuelve a apagar

Arranque con la cuerda del estárter (Fig. A)

- Accione el bloqueador de la palanca del gas (4) y brevemente la palanca del gas (7). La palanca de arranque en frío (estárter) (18) vuelve a la posición de arranque en caliente.
- Vuelva a sujetar el asa del arrancador (2) tirando rápidamente de la cuerda del estárter varias veces hasta que el motor arranque.

Si no funciona, siga las indicaciones del capítulo *Localización de averías*, p. 137.

Si la temperatura exterior es muy alta, es posible que el motor tenga que arrancar-se también en el arranque en frío sin tirar de la palanca de arranque en frío (estárter) (18).

- Suelte el freno de la cadena tirando de la palanca de freno de la cadena (13) hacia el mango delantero (1) hasta que el freno de la cadena se suelte.

⚠ ¡PRECAUCIÓN! Si la cadena de la sierra se mueve al ralentí, significa que hay un problema con el acoplamiento o con el régimen de ralentí. Ponga el aparato fuera de servicio y diríjase al centro de servicio.

- Si acciona ahora el bloqueador de la palanca del gas (4) y la palanca del gas (7), la cadena de la sierra se pone en marcha (10).

Arranque con el arranque eléctrico (Fig. A)

- Accione el bloqueador de la palanca del gas (4) y brevemente la palanca del gas (7). La palanca de arranque en frío (estárter) (18) vuelve a la posición de arranque en caliente.
- Suba la cubierta y vuelva a presionar el arranque eléctrico (3).
- Suelte el freno de la cadena tirando de la palanca de freno de la cadena (13) hacia el mango delantero (1) hasta que el freno de la cadena se suelte.

⚠ ¡PRECAUCIÓN! Si la cadena de la sierra se mueve al ralentí, significa que hay un problema con el acoplamiento o con el régimen de ralentí. Ponga el apa-

rato fuera de servicio y diríjase al centro de servicio.

- Si acciona ahora el bloqueador de la palanca del gas (4) y la palanca del gas (7), la cadena de la sierra se pone en marcha (10).

Arranque en caliente

Indicaciones

- Un arranque en caliente puede realizarse como máximo después de 15 – 20 min del último uso.
- Compruebe si el depósito contiene suficiente aceite de cadena y, dado el caso, añada más (*Rellenar el aceite para la cadena*, p. 123).

Arranque con la cuerda del estérter (Fig. A)

- Coloque el aparato sobre una superficie plana y firme y retire la funda protectora de la cadena (24). La cadena de sierra (10) no debe tocar el suelo ni otros objetos.
- Mantenga la palanca de arranque en frío (estérter) (18) en la posición |†|.
- Accione el freno de la cadena alejando la palanca de freno de la cadena (13) del mango delantero (1) hasta que el freno de la cadena encaje.
- Presione 6 veces la bomba de combustible (19).
- Sostenga firmemente el aparato siempre con una mano en el mango delantero (1) y con el pie en el mango trasero (5).
- Con la otra mano, sujete el asa del arrancador (2) de la cuerda del estérter. Tire lentamente de la cuerda del estérter hasta la primera resistencia.
- A continuación, tire rápidamente y varias veces de la cuerda del estérter. El motor debería arrancar tras pocos tirones.
Si, tras varios intentos, el motor no arranca, intente lo siguiente: Arranque en frío.
- Suelte el freno de la cadena tirando de la palanca de freno de la cadena (13) hacia el mango delantero (1) hasta que el freno de la cadena se suelte.

▲ ¡PRECAUCIÓN! Si la cadena de la sierra se mueve al ralentí, significa que hay un problema con el acoplamiento o con el régimen de ralentí. Ponga el aparato fuera de servicio y diríjase al centro de servicio.

- Si acciona ahora el bloqueador de la palanca del gas (4) y la palanca del gas (7), la cadena de la sierra se pone en marcha (10).

Arranque con el arranque eléctrico (Fig. A)

- Coloque el aparato sobre una superficie plana y firme y retire la funda protectora de la cadena (24). La cadena de sierra (10) no debe tocar el suelo ni otros objetos.
- Coloque la batería (27).
- Mantenga la palanca de arranque en frío (estérter) (18) en la posición |†|.
- Accione el freno de la cadena alejando la palanca de freno de la cadena (13) del mango delantero (1) hasta que el freno de la cadena encaje.
- Presione 6 veces la bomba de combustible (19).
- Suba la cubierta y presione el arranque eléctrico (3) hasta que el motor arranque. El aparato funciona al ralentí.
- Suelte el freno de la cadena tirando de la palanca de freno de la cadena (13) hacia el mango delantero (1) hasta que el freno de la cadena se suelte.

▲ ¡PRECAUCIÓN! Si la cadena de la sierra se mueve al ralentí, significa que hay un problema con el acoplamiento o con el régimen de ralentí. Ponga el aparato fuera de servicio y diríjase al centro de servicio.

- Si acciona ahora el bloqueador de la palanca del gas (4) y la palanca del gas (7), la cadena de la sierra se pone en marcha (10).

Apagar el motor en caso de emergencia (Fig. A)

- Presione el interruptor de apagado (20) «O».

Apagar el motor (Fig. A)

- Suelte la palanca del gas (7).
- Presione el interruptor de apagado (20) «O».

Técnicas de poda

▲ ¡ADVERTENCIA! ¡Peligro de lesiones! Si la cadena de la sierra se atasca, no intente extraer la motosierra con fuerza. Apague el motor, utilice un brazo de palanca o una cuña para liberar la motosierra.

- Durante los trabajos de aserrado en pendiente, manténgase siempre por encima del tronco del árbol.
- Elimine la suciedad, las piedras, las cortezas sueltas, los clavos, las abrazaderas y los alambres del árbol.
- La cadena de la sierra no puede tocar el suelo ni otro objeto durante o después de la poda.
- Tendrá un mejor control si sierra con la parte inferior de la espada (con la cadena de la sierra que tira) y no con la parte superior de la espada (con la cadena de la sierra que empuja).
- Asegúrese de que la cadena de la sierra no se atasca durante el corte. El tronco del árbol no debe romperse o astillarse.
- Tenga en cuenta las medidas de precaución contra el retroceso (*Causas del retroceso y prevención para el usuario, p. 120*)
- Reduzca hacia el final del corte la presión ejercida sin disminuir la firmeza con la que sostiene la empuñadura de la motosierra para mantener todo el control en el momento de finalizar la poda.
- La motosierra puede resbalar inesperadamente al cortar. Esto ocurre en particular cuando el riel no se agarra a una superficie redonda, lisa o dura, o cuando se sierra con la punta del riel. Sujete siempre la sierra firmemente con ambas manos, manténgase en una posición segura y evite cortar solo con la punta del riel.
- Una vez terminado el corte, espere hasta que la cadena se pare antes de sacar la motosierra.
- Apague siempre el motor de la motosierra antes de cambiar de árbol.

Tala de árboles

¡NOTA IMPORTANTE! Hay una línea de visión/un indicador de la dirección de caída (48) en el aparato. Coloque la motosierra junto al árbol (Fig. Q). La línea de visión/el indicador de la dirección de caída (48) indica la dirección de caída. Ajuste la muesca de tala y el corte de tala como se describe a continuación.

⚠ ¡ADVERTENCIA! La tala de árboles requiere mucha experiencia. Tale árboles únicamente cuando pueda manejar la motosierra de manera segura. Si no se siente seguro, no use la motosierra en ningún caso.

⚠ ¡PRECAUCIÓN! No tale árboles con viento fuerte o cambiante, cuando haya riesgo de daños a la propiedad o cuando el árbol esté en contacto con cables. Para la tala de árboles, debe garantizarse que ninguna otra persona esté en peligro, que ninguna línea eléctrica se vea afectada y que no puedan producirse daños materiales. Si un árbol entra en contacto con una línea eléctrica, debe notificarse inmediatamente a la empresa de suministro eléctrico.

⚠ ¡PRECAUCIÓN! Por razones de seguridad, desaconsejamos a los usuarios no expertos talar un tronco con una longitud de lanza menor que el diámetro del mismo.

- Procure que no haya personas ni animales cerca de la zona de trabajo. La distancia de seguridad entre el árbol que va a ser talado y la zona de trabajo aledaña tiene que ser equivalente a 2 veces y medio el tamaño del árbol.
- Preste atención a la dirección de caída. El usuario debe poder moverse con seguridad en las inmediaciones del árbol talado para poder cortar y desramar con facilidad el árbol. Se debe evitar que el árbol que cae sea atrapado por otro árbol.
- Observe la dirección de caída natural, que depende de la inclinación y curvatura del árbol, de la dirección del viento, de la posición de las ramas más grandes y de la cantidad de ramas.
- Durante los trabajos de aserrado en pendiente, manténgase por encima del tronco. Es probable que el árbol ruede o se deslice cuesta abajo después de la tala.
- Generalmente, los árboles pequeños con diámetros de 15-18 cm pueden serrarse con un solo corte.
- Los árboles de mayor diámetro precisan de cortes direccionales y, posteriormente, de un corte de tala (Fig. K).
- Si dos personas sierran y talan al mismo tiempo, la distancia mínima entre éstas debe equivaler al doble de la altura del árbol que pretenda talarse.

Tras finalizar el proceso de corte, retire la protección auditiva para poder escuchar los sonidos y señales de advertencia.

Procedimiento

1. Escamondar (Fig. I)

Retire las ramas que cuelgan hacia abajo cortando por encima de la rama. Nunca

escamonde a una altura mayor que la de sus hombros.

2. Área de escape (Fig. J)

Retire la maleza alrededor del árbol para asegurar una retirada sencilla. El área de escape (1) debe establecerse unos 45° detrás de la dirección planificada de caída (2).

3. Corte direccional (A) (Fig. K)

Realice el corte direccional en la dirección en la que debería caer el árbol. Comience por un corte horizontal inferior. La profundidad de corte debe equivaler a aproximadamente 1/3 del diámetro del tronco. Realice un corte inclinado desde arriba con un ángulo de corte de aproximadamente 45° que converja exactamente con el corte inferior. Así se evita que al hacer el segundo corte, la cadena de la sierra o la guía se queden aprisionadas.

⚠ ¡ADVERTENCIA! Nunca se coloque ante un árbol sobre el que se hayan realizado esta clase de cortes.

4. Corte de tala (B) (Fig. K)

Realice el corte de tala desde el lugar opuesto del tronco. Permanezca a la izquierda de este y corte con la cadena de sierra en movimiento de tiro (con la parte inferior de la lanza). El corte de tala debe correr en horizontal al menos 5 cm por encima del corte direccional horizontal. Este debe tener tal profundidad que la distancia con la línea direccional equivalga a 1/10 del diámetro del tronco. La parte del tronco que no está aserrada se denomina bisagra (corte de apeo). La bisagra evita que el árbol se gire y caiga en la dirección errónea. No atraviese esta bisagra completamente. Al acercarse el corte de tala a la bisagra debería comenzar a caerse. Si parece que el árbol no vaya a caer en la dirección deseada o si se inclina hacia atrás y la cadena de sierra se queda aprisionada, interrumpa el corte de tala. Para abrir el corte y para talar el árbol en la línea de talado deseada, colocar cuñas de madera, plástico o de aluminio.

5. Cuando la profundidad de corte lo permita, introduzca una cuña de tala en el corte de tala para evitar que la lanza se atasque (Fig. L).

6. Cuando el grosor del diámetro del tronco sea mayor que la longitud de la lanza, haga dos cortes (Fig. M).
7. Una vez realizado el corte de tala, el árbol cae por sí mismo o con ayuda de una cuña.

⚠ ¡ADVERTENCIA! Tan pronto como el árbol comience a caer, saque la motosierra del corte, pare el motor, deje la motosierra y abandone el lugar de trabajo a través de la vía de escape. Preste atención a las ramas que caen y no tropiece.

Escamondar

Escamondar significa retirar las ramas de un árbol que está siendo talado.

⚠ ¡PRECAUCIÓN! ¡Peligro de lesiones! Nunca sierre ramas subido al tronco del árbol. Preste atención a la zona de retroceso cuando las ramas estén bajo tensión.

(Fig. I)

- Tras el tronzado, retire primero las ramas de soporte.
- Sierre las ramas bajo tensión de abajo hacia arriba para evitar aprisionar el aparato.
- Cuando vaya a cortar ramas gruesas, utilice la misma técnica que al *Tronzar*, p. 128.
- Trabaje a la izquierda del tronco y tan cerca del aparato como sea posible. En la medida de lo posible, procure que el peso del aparato repose sobre el tronco.
- Cambie de ubicación para cortar las ramas más allá del tronco.
- Tronche las ramas ramificadas individualmente. No corte inicialmente las ramas más grandes orientadas hacia abajo y que soportan al árbol.
- Sierre con un corte las ramas más pequeñas.

Tronzar

Tronzar significa cortar troncos de árboles que están siendo talados en pequeñas secciones.

- Procure estar en una posición segura y que el peso corporal esté repartido por igual entre los dos pies.
- Si es posible, apunte el tronco. El tronco debe soportarse con ramas, barras o cuñas para apoyar.
- Asegúrese de que la cadena de la sierra no toca el suelo durante el corte.

- Si el terreno está inclinado, manténgase por encima del tronco.

Montaje del dispositivo auxiliar de corte (Fig. D)

1. Suelte la tuerca delantera (17) de la tapa del piñón de la cadena con la herramienta combinada (25) \cup .
2. Fije la tuerca adaptadora (42) del dispositivo auxiliar de corte al perno de la espada (33).
3. Apriete las tuercas adaptadoras (42) de la tapa del piñón de la cadena firmemente con la herramienta combinada (25) \cup .
4. Tire del acoplamiento rápido (41) hacia atrás y deslice la barra de corte (39) sobre la tuerca adaptadora (42).
5. Suelte el acoplamiento rápido (41).
6. Revise el correcto asiento del acoplamiento rápido (41) con la tuerca adaptadora (42).

Serrar con el dispositivo auxiliar de corte

- Utilícelo únicamente en troncos desmochados que estén en posición horizontal sobre el suelo.
- Preste atención a la longitud del tronco y a las fuerzas que podrían cerrar el hueco de corte anterior y atascar la placa final (40). Si se atasca la placa final (40), detenga inmediatamente la motosierra, desacople la barra de corte (39) y elimine el atasco.
- El dispositivo auxiliar de corte sólo puede acoplarse a la motosierra durante el proceso de corte. Para desramar y repostar la motosierra debe retirarse el dispositivo auxiliar de corte (*Desmontar el dispositivo auxiliar de corte, p. 129*).
- Después de unas 100 operaciones de corte, compruebe que el dispositivo auxiliar de corte está firmemente asentado y vuelva a apretarlo si es necesario.
- Asegúrese de que la tuerca adaptadora (42) y el acoplamiento rápido (41) estén extremadamente limpios. Si el sistema de embrague está agarratado, lubríquelo.
- Evite doblar, golpear, aplastar, rozar, etc. la barra de corte. La barra de corte debe revisarse periódicamente para detectar posibles daños.

Desmontar el dispositivo auxiliar de corte (Fig. D)

1. Tire del acoplamiento rápido (41) hacia atrás y retire la barra de corte (39) de la

tuerca adaptadora (42). La tuerca adaptadora puede permanecer en el perno de la espada (33).

Técnicas de tronzado

El tronco reposa en el suelo (Fig. E)

Corte el tronco desde arriba y asegúrese de no tocar el suelo cuando el corte llegue a su fin. Si existe la posibilidad de que el tronco gire, córtelo 2/3. Gire entonces el tronco y corte el resto del mismo desde arriba.

El tronco está apoyado en un extremo (Fig. F)

Corte primero de abajo hacia arriba (con la parte superior de la lanza) 1/3 de su diámetro, así evitará astillarlo. A continuación, corte sobre la primera incisión de arriba hacia abajo (con la parte inferior de la lanza) para evitar que quede aprisionado.

El tronco está apoyado en ambos extremos (Fig. G)

Corte primero desde arriba hacia abajo (con la parte inferior de la lanza) 1/3 del diámetro del tronco. A continuación, corte desde abajo hacia arriba (con la parte superior de la lanza) hasta coincidir con el corte.

Corte sobre caballete (Fig. H)

Sujete firmemente la motosierra con las dos manos y dirija la máquina durante el corte delante del cuerpo. Cuando se corta el tronco, guíe la máquina hacia la derecha del cuerpo (1). Mantenga el brazo izquierdo tan recto como sea posible (2). Preste atención al tronco al caer. Colóquese de manera que el tronco desprendido no suponga un peligro para usted. Vigile sus pies. Al caer, el tronco puede producir heridas. Mantenga el equilibrio (3).

Limpieza, mantenimiento y almacenamiento

⚠ ¡ADVERTENCIA! ¡Descarga eléctrica! Peligro de lesiones debido a la puesta en marcha involuntaria del aparato. Realice los trabajos de mantenimiento y limpieza con el motor apagado y con el capuchón de la bujía de encendido (46) retirado.

Los trabajos de reparación y mantenimiento que no están descritos en estas instrucciones han de llevarse a cabo por nuestro centro de servicio. Utilice exclusivamente piezas de repuesto originales.

⚠ ¡PRECAUCIÓN! La motosierra puede reengrasarse tras su uso y es posible que salga aceite si la motosierra se coloca de lado o boca abajo. Esto es un proceso normal, debido a la abertura de ventilación necesaria situada en el borde superior del depósito y no es motivo de reclamación. Debido a que las motosierras se controlan durante la fabricación y se les realizan pruebas con aceite, es posible que incluso después de vaciarlas quede un poco de aceite en el depósito que podría ensuciar ligeramente la carcasa durante el transporte. Por favor, limpie la carcasa con un trapo.

Limpieza

⚠ ¡ADVERTENCIA! ¡Descarga eléctrica! Nunca rocíe el aparato con agua.

⚠ ¡ADVERTENCIA! Realice siempre los trabajos de limpieza con el motor apagado y frío y con el capuchón de la bujía de encendido retirado/con el freno de la cadena activado.

⚠ ¡PRECAUCIÓN! ¡Lesiones por cortes! Utilice guantes resistentes a los cortes cuando vaya a manipular la cadena de la sierra o la lanza.

¡NOTA IMPORTANTE! ¡Peligro de daños! Las sustancias químicas pueden dañar las partes del aparato que son de plástico. No utilice detergentes o disolventes.

Limpie la máquina detenidamente. De este modo, aumenta su vida útil y se previenen accidentes.

Limpieza tras cada uso

- Mantenga los mangos limpios de gasolina, aceite o grasa. Limpie los mangos si es preciso con un paño humedecido en agua jabonosa.
- Limpie la cadena de la sierra. No utilice fluidos a la hora de limpiar la cadena de la sierra. Engrase ligeramente la cadena de sierra tras su limpieza con aceite para cadenas.
- Para limpiarla, retire la tapa de la rueda de la cadena (15) para poder limpiar también ahí.
- Limpie la lanza (11)
- Limpie las ranuras de ventilación y la superficie de la máquina con un pincel o con un paño seco.
- Limpie el paso de aceite (36) para garantizar que la cadena de sierra se puede lubricar automáticamente sin problemas durante el funcionamiento. Para ello con un pincel o un trapo retire los restos del paso de aceite.

Mantenimiento

Intervalos de mantenimiento

Lleve a cabo regularmente los trabajos de mantenimiento indicados en la siguiente tabla. Con el mantenimiento regular de su aparato se alarga su vida útil. Además conseguirá un rendimiento de corte óptimo y evitará accidentes.

Pieza mecánica	Acción	Antes de cada uso	Después de 10 horas de funcionamiento	Después de cada uso
Componentes del freno de la cadena	Inspección visual, cambiar si es necesario	✓		
Rueda de la cadena (34)	Inspección visual, cambiar si es necesario	✓		
Cadena de sierra (10)	Comprobar la cadena de sierra, engrasar. Reafilarse o sustituir en caso necesario	✓		
Cadena de sierra (10)	Limpieza y engrasar la cadena de la sierra			✓
Lanza (11)	<i>Mantenimiento de la lanza, p. 134</i>	✓		✓
Lanza (11)	<i>Girar la lanza, p. 135</i>		✓	
Dispositivo de aceite	Revisar, en caso necesario limpiar el paso de aceite	✓		

Pieza mecánica	Acción	Antes de cada uso	Después de 10 horas de funcionamiento	Después de cada uso
Acoplamiento	Comprobar parada en ralentí	✓		
Tornillos, tuercas y pernos	Revisar y apretar		✓	
Filtro de aire (45)	<i>Limpieza del filtro de aire, p. 131</i>			✓
Bujía de encendido (47)	<i>Revisión/ajuste/sustitución de la bujía de encendido, p. 131</i>		✓	

Lubricar la cadena

Antes de comenzar a trabajar, revise el nivel de aceite y el funcionamiento del dispositivo automático para el aceite.

¡NOTA IMPORTANTE! Si utiliza la motosierra con muy poco aceite, el rendimiento de corte y la vida útil de la cadena de la sierra disminuyen, ya que la cadena de la sierra se volverá roma más rápidamente. Si observa que se forman humos o que la lanza se decolora, significa que hay muy poco aceite. Asegúrese de que siempre fluya aceite por la cadena.

Ajustar el flujo de aceite (Fig. B)

Gire el tornillo de regulación del aceite (32) de la parte inferior con un destornillador plano.

- ⤴: aumentar el aceite
- ⤵: reducir el aceite

Limpiar el paso de aceite (Fig. C)

Limpie el paso de aceite periódicamente para garantizar que la cadena de sierra se puede lubricar automáticamente sin problemas durante el funcionamiento.

1. *Desmontaje de la cadena de sierra y la lanza, p. 132*
2. Quite los restos y la suciedad del paso de aceite (36) con un pincel o un paño.
3. Si la limpieza del paso de aceite no surte efecto, encargue la reparación de la motosierra a nuestro servicio de atención al cliente. Diríjase al centro de servicio.

Limpieza del filtro de aire

▲ ¡PRECAUCIÓN! Nunca utilice el aparato sin el filtro de aire. De lo contrario, accederían al motor el polvo y la suciedad y podría provocar daños en la máquina. Mantenga el filtro de aire limpio.

Procedimiento (Fig. N)

1. Apague el motor y deje que el aparato se enfríe.
 2. Afloje la tuerca de mariposa (43).
 3. Retire la tapa del filtro de aire (44).
 4. Saque el filtro de aire (45).
 5. Limpie el filtro de aire (45) con agua y deje que se seque al aire. **¡Nunca utilice gasolina para la limpieza!**
- ¡NOTA IMPORTANTE!** Cambie el filtro de aire (45) cuando esté desgastado, dañado o muy sucio (*Piezas de repuesto y accesorios, p. 139*).
6. Vuelva a colocar el filtro de aire (45).
 7. Coloque de nuevo la tapa del filtro de aire (44).
 8. Fije la tapa del filtro de aire con la tuerca de mariposa (43).

Revisión/ajuste/sustitución de la bujía de encendido

▲ ¡PRECAUCIÓN! Las bujías de encendido desgastadas o un ángulo de encendido demasiado grande conllevan la reducción de potencia del motor.

Procedimiento (Fig. O)

1. Apague el motor y deje que el aparato se enfríe.
2. Afloje la tuerca de mariposa (43).
3. Retire la tapa del filtro de aire (44).
4. Saque el filtro de aire (45).
5. Retire el capuchón de la bujía (46) de la bujía (47).
6. Desenrosque la bujía (47) ⤴ con la herramienta combinada (25).
7. Revise el ángulo de encendido con ayuda de una galga de espesor (disponible en tiendas especializadas).

La distancia entre electrodos ha de ser de 0,6-0,7 mm.

- Si es necesario, ajuste el ángulo doblando ligeramente el electrodo de masa de la bujía (47).
- Limpie la bujía (47) con un cepillo de alambre.
- Vuelva a colocar la bujía (47) limpia y ajustada o cámbiela por otra bujía nueva (*Piezas de repuesto y accesorios*, p. 139) si está deteriorada.
- Vuelva a insertar el capuchón de la bujía (46).
- Vuelva a montar el filtro de aire (45) y la tapa del filtro de aire (44).

Ajustar el carburador

El carburador viene ajustado de fábrica para alcanzar la potencia óptima. Si hubiese necesidad de reajustarlo, llévalo a un taller especializado para que proceda a ajustarlo.

Desmontaje de la cadena de sierra y la lanza

⚠ ¡PRECAUCIÓN! ¡Lesiones por cortes! Utilice guantes resistentes a los cortes cuando vaya a manipular la cadena de la sierra o la lanza.

Herramientas necesarias y medios auxiliares

- Herramienta combinada

Procedimiento

- Apague el aparato, extraiga el capuchón de la bujía de encendido (46) (Fig. O) y deje que el aparato se enfríe.
- Coloque el aparato sobre una superficie plana.
- Tire de la palanca de freno de la cadena (13) hacia el mango delantero (1).
- Gire el tornillo tensor de la cadena (16) con la herramienta combinada (25) ↶ para destensar la cadena de sierra (10).
- Suelte las dos tuercas (17) de la tapa de la rueda de la cadena (15) con la herramienta combinada (25).
- Retire la tapa de la rueda de la cadena (15).
- Mueva la lanza (11) en dirección a la rueda de la cadena (34) y extraiga la cadena de la sierra (10) y, a continuación, la lanza (11).

Cambio de la cadena de la sierra y de la lanza

Antes de cambiar la cadena de sierra, se debe limpiar la muesca del riel guía puesto que la cadena de sierra se puede salir del riel por

la acumulación de suciedad. Además, la suciedad puede absorber el aceite de la cadena. Consecuencia de esto sería la reducción de lubricación, debido a que el aceite no llegaría a la parte baja del riel o solo llegaría una pequeña cantidad.

Requisitos

- Desmontaje de la cadena de sierra y la lanza*, p. 132

Procedimiento

- Sustituya la lanza (11) y la cadena de la sierra (10).
- Monte la lanza (11) y la cadena de la sierra (10) como se describe en *Montar la cadena de sierra y la lanza*, p. 132.

Montar la cadena de sierra y la lanza

⚠ ¡PRECAUCIÓN! Realice los trabajos de mantenimiento y ajuste con el motor apagado y con el capuchón de la bujía de encendido (46) retirado.

⚠ ¡PRECAUCIÓN! ¡Lesiones por cortes! Utilice guantes resistentes a los cortes cuando vaya a manipular la cadena de la sierra o la lanza.

Indicaciones

- Antes de montar una cadena de la sierra nueva: compruebe si la lanza y la rueda de la cadena presentan daños.

Herramientas necesarias y medios auxiliares

- Herramienta combinada

Procedimiento (Fig. C)

- Coloque el aparato sobre una superficie plana.
- Desactive el freno de la cadena: Tire de la palanca de freno de la cadena (13) hacia atrás, hacia el mango delantero (1). Vuelva a montar la tapa de la rueda de la cadena (15) únicamente cuando la cinta del freno de la cadena esté destensada.
- Coloque la lanza (11) en los pernos de la lanza (33) y empújela hacia la rueda de la cadena (34).
- Ensarte la cadena de la sierra (10) la rueda de la cadena (34).
- Coloque la cadena de la sierra (10) en la parte superior de la lanza (11) dentro de la ranura de la lanza. Empezee por la rueda de la cadena (34). Es normal que la cadena de la sierra (10) quede algo com-bada.

- Tire de la lanza (11) hacia delante para tensar la cadena de la sierra (10).
- Coloque la tapa de la rueda de la cadena (15). Procure que el pasador del tensador de la cadena (38) encaje en el alojamiento (35).
- Apriete firmemente las dos tuercas (17) de la tapa de la rueda de la cadena (15). La lanza todavía debería poder moverse.
- Tense la cadena de sierra: gire el tornillo tensor de la cadena (16) con la herramienta combinada (25) ∪.
- Apriete las tuercas (17) de la tapa de la rueda de la cadena (15) firmemente con la herramienta combinada (25).

Tensar la cadena de sierra

¡NOTA IMPORTANTE! La cadena de la sierra no debe ser tensada o cambiada cuando está caliente, debido a que se encoge un poco después de enfriarse. Si no se tiene en cuenta, puede dañar el riel guía o el motor ya que la cadena de la sierra queda demasiado tensada a la lanza.

Tensar con regularidad la cadena de la sierra brinda seguridad al usuario, además de reducir y evitar el desgaste y los daños de la misma. Antes de comenzar a trabajar con la sierra, recomendamos al usuario verificar la tensión de la cadena aproximadamente cada 10 minutos y si es necesario, corregirla. Al trabajar con la sierra, la cadena de la sierra se calienta y debido a esto, se alarga un poco. El «alargamiento» se produce sobre todo en las cadenas de sierra nuevas.

La vida útil de la cadena de sierra depende en gran medida de la tensión y la lubricación de la cadena. Si se utiliza una cadena de sierra nueva, deberá reajustar la tensión de la cadena después de 5 cortes como máximo.

La cadena de la sierra está bien tensada cuando no cuelga del lado inferior de la lanza y se puede arrastrar con la mano protegida con un guante. Al tirar de la cadena de sierra con una fuerza de 9 N (aprox. 1 kg), la cadena y la lanza no deben estar a una distancia superior a 2 mm.

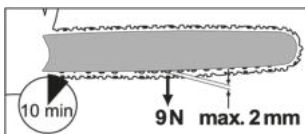

⚠ ¡PRECAUCIÓN! Realice los trabajos de mantenimiento y ajuste con el motor apagado y con el capuchón de la bujía de encendido (46) retirado.

Herramientas necesarias y medios auxiliares

- Herramienta combinada

Comprobar la tensión de la cadena

Tire de la cadena de la sierra (10) hacia arriba en la parte superior de la espada (11).

- Si solo puede tirar un poco de la cadena de la sierra hacia arriba: la cadena está demasiado tensada. Destense la cadena de la sierra.
- Si puede tirar de la cadena de la sierra hacia arriba hasta que los eslabones de tracción todavía no sean totalmente visibles: la tensión de la cadena es correcta.
- Si puede tirar de la cadena de la sierra hacia arriba hasta que los eslabones de tracción sean totalmente visibles: la tensión de la cadena es demasiado baja. Tense la cadena de la sierra.

Procedimiento (Fig. A)

- Desactive el freno de la cadena: Tire de la palanca de freno de la cadena (13) hacia atrás, hacia el mango delantero (1). Vuelva a montar la tapa de la rueda de la cadena (15) únicamente cuando la cinta del freno de la cadena esté destensada.
- Afloje las tuercas (17) de la tapa de la rueda de la cadena (15) con la herramienta combinada (25).
- Tense la cadena de sierra: gire el tornillo tensor de la cadena (16) con la herramienta combinada (25) ∪.
Destensar la cadena de sierra: Gire el tornillo tensor de la cadena (16) con la herramienta combinada (25) ∪.
- Apriete las tuercas (17) de la tapa de la rueda de la cadena (15) firmemente con la herramienta combinada (25).

Si se utiliza una cadena de sierra nueva, deberá reajustar la tensión de la cadena después de 5 cortes como máximo.

Afile los dientes cortantes

⚠ ¡PRECAUCIÓN! ¡Peligro de lesiones! ¡Si la cadena de la motosierra está mal afilada, existe un mayor riesgo de retroceso! Utilice guantes resistentes a los cortes cuando vaya a manipular la cadena de la sierra o la lanza.

Una cadena afilada asegura un corte óptimo. Esta se clava en la madera sin esfuerzo y deja tras de sí astillas grandes y largas. Una cadena de sierra está roma cuando tiene que presionar el equipo de corte contra la madera y las astillas son muy pequeñas. Con una cadena de sierra muy roma no caen astillas, sino serrín.

Para el afilado de la cadena de la sierra es recomendable usar herramientas especiales que aseguren que la cadena esté afilada con el ángulo y profundidad correctos. Recomendamos a los usuarios menos experimentados que lleven a afilar la cadena a un taller o a un especialista. Si va a realizar usted mismo el afilado de la cadena, siga las instrucciones del aparato de afilado de cadenas de sierra (p. ej., Parkside PSG 85 B2).

- Las piezas de sierra de la cadena son los eslabones de corte compuestos por un diente de corte y un saliente de limitación de profundidad. La distancia en altura entre ambos elementos determina la profundidad de corte.
- Si la altura del diente de corte es de tan solo 4 mm aproximadamente, la cadena de la sierra estará gastada y deberá sustituirse por una nueva.
- Con unos dientes de cadena afilados, han de considerarse los siguientes valores (Fig. P):
 - Ángulo de afilado (30°)
 - Ángulo de ataque (60°)
 - Profundidad de afilado (0,65 mm)
 - Diámetro de la lima redondeada (4,0 mm)

⚠ ¡ADVERTENCIA! ¡Peligro de accidentes! Las divergencias respecto a los valores de la geometría de corte pueden provocar un aumento de la tendencia al retroceso de la máquina.

Herramientas necesarias y medios auxiliares

- Lima redondeada
- Lima plana

Procedimiento (Fig. P)

1. Apague el motor y deje que el aparato se enfríe.
2. Apague el aparato y extraiga la batería.
3. Para un afilado correcto, asegúrese de que la cadena de la sierra esté firmemente tensada.

4. Afile únicamente desde dentro hacia afuera. Lleve la lima redondeada desde el interior de los dientes de corte hacia afuera. Levante la lima cuando tire de ella hacia atrás.
5. Afile primero los dientes de un lado. Tras esto, gire la cadena de la sierra y afile los dientes por el otro lado.
6. Controle la longitud de los eslabones de corte. Tras el afilado, todos los eslabones de corte deben poseer la misma longitud y anchura.
7. Compruebe la profundidad de afilado (limitador de profundidad) tras cada tercer afilado y ajuste la altura limándola con una lima plana. La altura del limitador de profundidad debería ser aprox. 0,65 mm menor que la del diente de corte.
8. Tras el reposicionamiento, lime ligeramente el limitador de profundidad redondeándolo hacia delante.

Rodar una nueva cadena de sierra

Con una cadena de sierra nueva, la fuerza de tensión disminuye tras algún tiempo. Por ello, después de hacer los primeros cinco cortes, como muy tarde pasados 10 minutos ha de volver a tensar la cadena de la sierra (*Tensar la cadena de sierra, p. 133*).

⚠ ¡ADVERTENCIA! ¡Peligro de lesiones! Nunca fije una cadena de la sierra nueva sobre una rueda de la cadena desgastada o en una lanza dañada o desgastada. La cadena de la sierra puede saltar o desgarrarse.

Mantenimiento de la lanza

⚠ ¡ADVERTENCIA! ¡Lesiones por cortes! Utilice guantes resistentes a los cortes cuando vaya a manipular la cadena de la sierra o la espada.

Herramientas necesarias y medios auxiliares

- Herramienta combinada
- Lima plana

Procedimiento (Fig. C)

1. Apague el motor y deje que el aparato se enfríe.
2. Desactive el freno de la cadena: Tire de la palanca de freno de la cadena (13) hacia atrás, hacia el mango delantero (1). Vuelva a montar la tapa de la rueda de la cadena (15) únicamente cuando la cinta del freno de la cadena esté destensada.

3. Suelte las dos tuercas (17) de la tapa de la rueda de la cadena (15) con la herramienta combinada (25).
4. Gire el tornillo tensor de la cadena (16) con la herramienta combinada (25) ↻ para destensar la cadena de sierra (10).
5. Extraiga la tapa de la rueda de la cadena (15), la espada (11) y la cadena de sierra (10).
6. Compruebe el desgaste de la espada (11). Retire las rebabas y rectifique las superficies guía con una lima plana.
7. Limpie el paso de aceite (36) para garantizar que la cadena de sierra se puede lubricar automáticamente sin problemas durante el funcionamiento.
8. Monte la espada (11), la cadena de la sierra (10) y la tapa de la rueda de la cadena (15) y tense la cadena de la sierra (10).

¡NOTA IMPORTANTE! Si el paso de aceite está en perfecto estado, la cadena rocía automáticamente un poco de aceite unos segundos después de arrancar la motosierra.

Cambiar el tope de garra

1. *Desmontaje de la cadena de sierra y la lanza, p. 132*
2. Afloje y retire los tornillos en el tope de garra (12).
3. Sustituya el tope de garra (12).
4. Apriete firmemente los tornillos del tope de garra (12).
5. *Montar la cadena de sierra y la lanza, p. 132*

Girar la lanza

▲ ¡PRECAUCIÓN! ¡Lesiones por cortes!
Utilice guantes resistentes a los cortes cuando vaya a manipular la cadena de la sierra o la lanza.

Indicaciones

- La lanza (11) se debe voltear cada 10 horas de funcionamiento para garantizar un desgaste uniforme.

Procedimiento (Fig. C)

1. *Desmontaje de la cadena de sierra y la lanza, p. 132*
2. Gire la lanza alrededor de su eje horizontal.
Observe el sentido de marcha de la cadena de sierra

3. *Montar la cadena de sierra y la lanza, p. 132*

Almacenamiento

- Retire la batería.
- Antes de guardar el aparato, límpielo y realice las tareas de mantenimiento necesarias.
- Ponga la funda protectora de la cadena (24).
- La herramienta combinada (25) puede guardarse en la funda protectora de la cadena (24) (Fig. A).
- Vacíe el depósito de aceite antes de cualquier pausa prolongada en el funcionamiento. Deseche el aceite usado de forma ecológica (*Eliminación/protección del medio ambiente, p. 136*). Podría seguir habiendo restos de aceite en las mangueras y en el aparato que podrían salir durante el almacenamiento. Para almacenar el aparato, colóquelo sobre una base adecuada o un colector de aceite.
- Mantenga el aparato en un lugar seco y protegido del polvo y fuera del alcance de los niños.

Aparatos con batería:

- La temperatura de almacenamiento de la batería y el aparato oscila entre 15 °C y 25 °C. Durante el almacenamiento, evite el frío o calor extremos para que la batería no pierda potencia.
- Cuando vaya a almacenar el aparato durante un largo periodo de tiempo (p. ej., durante el invierno), retire la batería (observe las instrucciones de uso separadas para la batería y el cargador).

Almacenamiento durante las pausas de funcionamiento

▲ ¡PRECAUCIÓN! Los restos de combustible en el carburador pueden provocar problemas de encendido o daños permanentes en el aparato.

Interrupción del funcionamiento de hasta 3 meses

1. Vacíe el depósito de combustible en un lugar con buena ventilación.
2. Arranque el motor y déjelo funcionar al ralentí hasta que se pare y el carburador ya no tenga combustible.
3. Deje enfriar el motor (aprox. 5 minutos).

Medidas adicionales para la interrupción del funcionamiento superior a 3 meses

1. Retire la bujía (47) con la herramienta combinada (25) (*Revisión/ajuste/sustitución de la bujía de encendido*, p. 131).
2. Llene una cucharadita con aceite puro para motores de dos tiempos en la cámara de combustión.
3. Tire de la cuerda de arranque varias veces lentamente para que el aceite se reparta por el interior del motor.
4. Vuelva a poner la bujía (47).

Transporte

- Cubra la espada y la cadena de la sierra con la funda protectora de la cadena (24) cuando transporte el aparato.
- En distancias cortas en el lugar de trabajo: Sujete el aparato por la empuñadura delantera (1) y con la espada orientada hacia atrás.
- Apague el aparato antes de transportarlo a cualquier sitio. Asegure el aparato contra vuelcos durante el transporte (también en vehículos) para evitar lesiones, daños o pérdida de combustible.
- Apague el aparato antes de transportarlo y retire la batería. Asegure el aparato contra vuelcos durante el transporte (también en vehículos) para evitar lesiones, daños o pérdida de aceite.
- Para distancias más largas o en vehículos: Transporte el aparato dentro de la bolsa de transporte suministrada (26).

Eliminación/protección del medio ambiente

Deseche el aparato según las disposiciones locales. Para más información, póngase en contacto con las autoridades pertinentes.

- No tire el aceite usado o los restos de combustible a las canalizaciones o al desagüe. Elimine el aceite usado y los restos de combustible respetando el medio ambiente, llévelo a un punto de recogida de desechos.
- Lleve el aparato, los accesorios y el embalaje a un lugar para que procedan a reciclarlo respetando el medio ambiente.
- Las máquinas no se tiran a la basura doméstica.

- Vacíe con cuidado el depósito de gasolina y aceite y lleve el aparato a un punto de reciclaje.
- Deseche los recipientes vacíos de aceite y combustible de forma respetuosa con el medio ambiente.
- Las piezas de plástico y metal utilizadas pueden separarse según el material y llevarse a un punto de reciclaje.
- Si tiene más preguntas, póngase en contacto con el Centro de servicio.

Retire la batería del aparato y lleve el aparato, la batería, los accesorios y el embalaje a un punto verde para su reciclaje.



Los aparatos eléctricos no deben tirarse a la basura doméstica.

El símbolo del contenedor de basura tachado significa que este producto no debe eliminarse como residuo municipal sin clasificar al final de su vida útil.

Directiva 2012/19/UE sobre residuos de aparatos eléctricos y electrónicos:

Los consumidores tienen la obligación legal de reciclar los aparatos eléctricos y electrónicos de forma ecológica al final de su vida útil. De este modo, se garantiza un reciclaje respetuoso con el medio ambiente y con los recursos.

Dependiendo de las normas estatales, puede tener las siguientes opciones:

- devolverlo a un punto de venta,
- entregarlo a un punto de recogida oficial,
- devolver al fabricante/distribuidor.

Esto no afecta a los accesorios y a otros medios sin componentes electrónicos.

Eliminar las baterías de forma respetuosa con el medio ambiente



No tire la batería a la basura doméstica, tampoco al fuego (peligro de explosión) o al agua. Las baterías deterioradas pueden provocar daños en el medio ambiente y en su salud cuando desprenden vapores o líquidos venenosos.

Está obligado a desechar las baterías defectuosas o gastadas de forma respetuosa con el medio ambiente. (Reglamento (UE) 2023/

1542 relativo a las pilas y baterías y sus residuos)

- No abra las baterías y evite que sufran daños mecánicos. Existe peligro de cortocircuito y podrían desprenderse vapores que irritan las vías respiratorias.
- Por razones de seguridad, descargue las baterías antes de desecharlas.
- Cubra los polos con cinta adhesiva para evitar cortocircuitos.
- Deseche las baterías en un punto de venta o en un punto de recogida.
- **Baterías dañadas**
¡Manipule con especial cuidado las baterías dañadas externamente!

- No toque las baterías dañadas con las manos desnudas.
- Si no puede cubrir los polos con cinta adhesiva, introduzca las baterías individualmente en una bolsa de plástico.
- Introduzca las baterías dañadas una a una en un recipiente no inflamable y con cierre que se pueda llenar de arena.
- Entregue las baterías dañadas a un punto de recogida con personal especializado.

Localización de averías

La siguiente tabla le ayudará a eliminar las pequeñas averías:

Problema	Posible causa	Subsanación del error
El aparato no arranca	Sin combustible en el depósito	Rellenar combustible
	Secuencia de arranque incorrecta	<i>Encendido y apagado, p. 124</i>
	Arranque eléctrico (3) defectuoso	Diríjase al centro de servicio.
	Motor defectuoso	Diríjase al centro de servicio.
	Bujía de encendido (47) desgastada	<i>Revisión/ajuste/sustitución de la bujía de encendido, p. 131</i>
La cadena de la sierra no funciona	El freno bloquea la cadena de la sierra (10)	<i>Comprobar el freno de la cadena, p. 124</i>
Mal rendimiento de corte	Cadena de la sierra (10) mal montada	<i>Montar la cadena de sierra y la lanza, p. 132</i>
	Cadena de la sierra (10) roma	<ul style="list-style-type: none"> • <i>Afile los dientes cortantes, p. 133</i> • <i>Cambio de la cadena de la sierra y de la lanza, p. 132</i>
	Cadena insuficientemente tensada	<i>Tensar la cadena de sierra, p. 133</i>
El aparato funciona con dificultad, la cadena de la sierra se sale	Cadena insuficientemente tensada	<i>Tensar la cadena de sierra, p. 133</i>
La cadena de la sierra se calienta mucho, se produce humo durante el aserrado, el riel se decolora	Hay demasiado poco aceite de la cadena	<ul style="list-style-type: none"> • Revisar el nivel de aceite y la función automática del aceite • <i>Rellenar el aceite para la cadena, p. 123</i> • <i>Lubricar la cadena, p. 123</i> • Diríjase al centro de servicio.

Servicio

Garantía

Estimada/o cliente:

Este producto tiene una garantía de 5 años a partir de la fecha de compra. En caso de defectos en este producto, tiene derechos legales contra el vendedor del producto. Estos derechos legales no están limitados por nuestra garantía que se detalla a continuación.

Condiciones de la garantía

El plazo de la garantía empieza a partir de la fecha de compra. Guarde el recibo de caja original, ya que se necesita como comprobante de compra. Si se produce un defecto de material o de fabricación en el plazo de cinco años a partir de la fecha de compra de este producto, procederemos a la reparación o sustitución del producto, según consideremos oportuno, sin cargo alguno para usted. Para poder hacer uso de la garantía, es necesario presentar el aparato defectuoso y el comprobante de compra (recibo de caja) en el plazo de cinco años y entregar una breve descripción por escrito de la naturaleza del defecto y de cuándo se produjo.

Si nuestra garantía cubre el defecto, recibirá el producto reparado o uno nuevo. La reparación o sustitución del producto no supone un nuevo inicio del periodo de garantía.

Periodo de garantía y reclamaciones por defectos legales

La garantía no prolonga el periodo de garantía. Esto también se aplica a piezas repuestas o reparadas. Cualquier daño o defecto ya presente en el momento de la compra debe ser comunicado inmediatamente después de desembalar el producto. Transcurrido el periodo de garantía, cualquier reparación está sujeta a costes.

Alcance de la garantía

El producto ha sido fabricado cuidadosamente según las más estrictas normas de calidad y ha sido sometido a pruebas exhaustivas antes de su entrega.

La garantía cubre los fallos de material o de fabricación. Esta garantía no cubre las piezas del producto sujetas al desgaste normal y que, por lo tanto, pueden considerarse piezas de desgaste (p. ej.: Cadena de sierra) o los daños en las piezas frágiles.

Esta garantía queda anulada si el producto ha sido dañado, utilizado indebidamente o no se ha mantenido correctamente. Para garantizar el uso adecuado del producto, es imprescindible respetar estrictamente todas las instrucciones que figuran en el manual de instrucciones. Se debe evitar a toda costa cualquier uso o acción desaconsejada o advertida en el manual de instrucciones.

El producto está previsto exclusivamente para su uso particular y no para un uso profesional. La garantía desaparece en caso de manipulación inadecuada, uso de la fuerza e intervenciones no realizadas por nuestro centro de servicio autorizado.

Tramitación en caso de reclamación de garantía

Con el fin de garantizar una rápida tramitación de su solicitud, le rogamos que siga las siguientes instrucciones:

- Para cualquier consulta, conserve el recibo de caja y el número de artículo (IAN 495712_2504) como comprobante de su compra.
- El número del artículo figura en la placa de características del producto, en un grabado en el producto, en la portada de su manual de instrucciones (parte inferior a la izquierda) o en la pegatina situada en la parte posterior o inferior del producto.
- Si se producen errores de funcionamiento u otros defectos, póngase en contacto con el centro de servicio que se indica a continuación **por teléfono**. O utilice nuestro **formulario de contacto**, que puede encontrar en parkside-diy.com en la sección **Servicio**.
- Después de consultar con nuestro centro de servicio, puede enviar un producto que haya sido identificado como defectuoso a la dirección de servicio que se le ha proporcionado, con el franqueo pagado, junto con el comprobante de compra (recibo de caja) e indicando en qué consiste el defecto y cuándo se produjo. Para evitar problemas de aceptación y costes adicionales, utilice únicamente la dirección que se le ha comunicado. Asegúrese de que el envío no se realiza a portes debidos, por mercancías voluminosas, expés u otro tipo de carga especial. Por favor, envíe el producto con todos los accesorios suministrados con la compra y asegúrese de que el embalaje de transporte es suficientemente seguro.



En *parkside-diy.com* puede consultar y descargar este y muchos otros manuales. Con este código QR accederá directamente a *parkside-diy.com*. Seleccione su país y, a través de la interfaz de búsqueda, busque los manuales de instrucciones que desee. Introduciendo el número de artículo (IAN) 495712_2504, podrá abrir el manual de instrucciones.

Servicio de reparación

Para las reparaciones **no cubiertas por la garantía**, póngase en contacto con el centro de servicio. Estarán encantados de proporcionarle un presupuesto.

- Solo podemos procesar equipos que hayan sido suficientemente empaquetados y franqueados.

Piezas de repuesto y accesorios

Encontrará piezas de repuesto y accesorios en www.grizzlytools.shop. Si surgen problemas durante el proceso de pedido, por favor, póngase en contacto con nosotros a través de nuestra tienda online. Si tiene más preguntas, póngase en contacto con: *Service-Center*, p. 139

Pos. n°	Nombre	N° de pedido
9	Tapa del depósito (Aceite para la cadena)	91115902
47	Bujía de encendido	91115903
15	Tapa de la rueda de la cadena	91115914
45	Filtro de aire	91115910
37	Pernos de agarre de la cadena	91115907

⚠ ¡ADVERTENCIA! El uso seguro de la motosierra solo es posible con cadenas de sierra y rieles guía homologados. El uso de

Nota: Envíe su aparato limpio y con una nota de los defectos a la dirección indicada por el centro de servicio.

- No se aceptarán los aparatos enviados a portes debidos, por mercancías voluminosas, envíos exprés o con otro tipo de carga especial.
- Nos deshacemos de forma gratuita de los aparatos defectuosos devueltos.

Service-Center

ES Servicio España
Tel.: 900 994 940
Formulario de contacto en
parkside-diy.com
IAN 495712_2504

Importador

Por favor, tenga en cuenta que la siguiente dirección no es una dirección de servicio técnico. Póngase en contacto con la dirección del centro de servicio mencionada arriba.

Grizzly Tools GmbH & Co. KG
Stockstädter Str. 20
63762 Großostheim
ALEMANIA
www.grizzlytools.de

combinaciones no aprobadas puede causar lesiones graves o incluso mortales.

- **Lanza:**
 - BE18-72-5810P (Kangxin)
 - 188PXBK095 (Oregon)

- **Cadena de sierra:**
 - .325.058x72DL (Kangxin)
 - 21BPX072X (Oregon)

Traducción de la declaración UE de conformidad

Producto: **Motosierra de gasolina con arranque eléctrico**

Modelo: **PPBKS 56 C3**

Número de serie: 000001-029000

El objeto de la declaración descrita anteriormente es conforme con la legislación de armonización pertinente de la Unión:

**2006/42/EC • 2014/30/EU • 2000/14/EC & 2005/88/EC
• (EU) 2016/1628 & (EU) 2018/989 • 2011/65/EU & (EU) 2015/863**

El objeto de la declaración descrito anteriormente es conforme a la Directiva 2011/65/EU del Parlamento Europeo y del Consejo, de 8 de junio de 2011, sobre restricciones a la utilización de determinadas sustancias peligrosas en aparatos eléctricos y electrónicos.

Para garantizar la conformidad, se han aplicado las siguientes normas armonizadas así como las normas y reglamentos nacionales:

EN ISO 11681-1:2022 • EN ISO 14982:2009 • EN IEC 63000:2018

De acuerdo con la Directiva sobre emisiones sonoras 2000/14/EC, se confirma lo siguiente:
Nivel de potencia acústica (L_{WA})

- medido: 113,9 dB;
- garantizado: 116 dB

Se ha seguido el procedimiento de evaluación de la conformidad según el anexo VI de la Directiva 2000/14/EC.

Certificado de examen CE de tipo

- Número: M6A 036607 2364 Rev. 00
- Organismo notificado: TÜV SÜD Product Service GmbH • NB: 0123
Ridlerstraße 65 • 80339 München • Deutschland

La presente declaración de conformidad se expide bajo la exclusiva responsabilidad del fabricante:

CE Grizzly Tools GmbH & Co. KG
Stockstädter Str. 20
63762 Großostheim
ALEMANIA
15.12.2025



Christian Frank
Representante autorizado para la documentación

Indice

Introduzione.....	141
Usò conforme.....	141
Materiale in dotazione/accessori.....	142
Panoramica.....	142
Descrizione del funzionamento.....	143
Dati tecnici.....	143
Avvertenze di sicurezza.....	144
Significato delle avvertenze di sicurezza.....	144
Pittogrammi e simboli.....	144
Avvertenze di sicurezza per motoseghe a benzina.....	145
Cause e prevenzione del contraccolpo sull'operatore.....	147
Rischi residui.....	148
Preparazione.....	148
Dispositivi di sicurezza.....	148
Verifica dello stato di carica della batteria.....	148
Ricaricare la batteria.....	149
Funzionamento.....	149
Prima del funzionamento.....	149
Accensione e spegnimento.....	151
Tecniche di taglio con la sega.....	153
Pulizia, manutenzione e conservazione.....	156
Pulizia.....	157
Manutenzione.....	157
Conservazione.....	162
Trasporto.....	162
Smaltimento/rispetto dell'ambiente.....	163
Smaltire le batterie secondo le norme per la tutela ambientale.....	163
Ricerca degli errori.....	164
Assistenza.....	164
Garanzia.....	164
Servizio di riparazione.....	165
Service-Center.....	166
Importatore.....	166
Ricambi e accessori.....	166
Traduzione delle dichiarazioni UE di conformità originale.....	167
Vista esplosa.....	300

Introduzione

Complimenti per l'acquisto di questa nuova motosega a benzina (di seguito denominato prodotto o apparecchio).

Avete optato per un apparecchio di alta qualità. La qualità di questo apparecchio è stata verificata durante la produzione, in seguito l'apparecchio è stato sottoposto ad un controllo finale. Pertanto, la funzionalità dell'apparecchio è garantita.

Non si può escludere che in singoli casi l'apparecchio o il suo interno presentino quantitativi residui di lubrificanti. Non si tratta di un vizio o difetto e non è un motivo di preoccupazione.



Il manuale d'uso è parte integrante del presente apparecchio. Esse contengono importanti avvertenze sulla sicurezza, l'uso e lo smaltimento. Leggere attentamente il manuale d'uso. Acquisire familiarità con i comandi e con l'uso corretto dell'apparecchio. Utilizzare l'apparecchio solo come descritto e per i settori d'impiego previsti. Conservare il manuale d'uso e, in caso di cessione dell'apparecchio a terzi, consegnare anche tutti i documenti correlati.

Usò conforme

L'apparecchio è destinato esclusivamente al seguente uso:

- Tagliare il legno all'aperto

L'apparecchio non è concepito per qualsiasi altro tipo di utilizzo. Si tratta ad esempio del taglio di muratura, plastica, pietra, metallo, alimenti o legno contenente corpi estranei (ad es. chiodi o viti).

L'apparecchio è destinato all'utilizzo da parte di adulti. L'uso dell'apparecchio ai ragazzi di età superiore a 16 anni è consentito solo sotto sorveglianza.

Questa motosega deve essere utilizzata da una sola persona. L'utilizzatore deve usare dispositivi di protezione individuali (DPI) adeguati. La motosega va sostenuta con la mano destra sull'impugnatura posteriore e la mano sinistra sull'impugnatura anteriore. Prima di usare l'apparecchio, l'utilizzatore dovrà aver letto e compreso tutte le indicazioni le istruzioni contenute nel manuale d'uso.

Qualsiasi altro impiego non espressamente consentito nel presente manuale d'uso può causare danni all'apparecchio e rappresentare un serio pericolo per l'utilizzatore. L'utilizzatore od operatore dell'apparecchio è responsabile di eventuali incidenti o danni ad altre persone o alla loro proprietà. L'apparecchio è adatto all'uso per piccoli lavori domestici. Non è stato concepito per l'impiego aziendale prolungato. Un eventuale utilizzo aziendale comporta l'estinzione della garanzia. Il produttore non si fa carico di eventuali danni causati da un uso improprio o da un azionamento errato.

L'apparecchio è parte della serie **X 20 V TEAM** e può essere utilizzato con le batterie della serie **X 20 V TEAM**. Le batterie della serie **X 20 V TEAM** possono essere caricate solo con i caricabatterie della serie **X 20 V TEAM**.

Materiale in dotazione/accessori

Estrarre l'apparecchio dalla confezione e controllare il materiale fornito.

Smaltire il materiale di imballaggio ai sensi della normativa vigente.

- Motosega a benzina
 - Lama (premontato)
 - Catena della sega (premontato)
- Ausilio per depezzare
- Protezione lama
- Latta di olio (500 ml, Olio della catena bio)
- Tanica della miscela di carburante
- Chiave combinata
- Custodia
- Istruzioni originali
- Batteria e caricabatteria con manuale d'uso

Panoramica

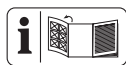

Le figure dell'apparecchio si trovano nelle pagine apribili anteriore e posteriore.

Fig. A

- 1 Impugnatura anteriore
- 2 Impugnatura di accensione
- 3 Starter elettrico
- 4 Sicura della leva dell'acceleratore
- 5 Impugnatura posteriore
- 6 Protezione della mano
- 7 Leva dell'acceleratore

- 8 Coperchio del serbatoio (Carburante)
- 9 Coperchio del serbatoio (Olio per catena)
- 10 Catena della sega
- 11 Lama
- 12 Nottolino salva-catena
- 13 Leva del ferma catena/protezione delle mani anteriore
- 14 Supporto batteria
- 15 Schermatura rocchetto catena
- 16 Vite di serraggio catena
- 17 Dado
- 18 Leva di avvio a freddo (starter)
- 19 Pompa del carburante
- 20 Tasto Off
- 21 Tanica della miscela di carburante
- 22 Latta di olio
- 23 Ausilio per depezzare
- 24 Protezione lama
- 25 Chiave combinata
- 26 Custodia
- 27 Batteria
- 28 Tasto (Spia dello stato di carica)
- 29 Spia dello stato di carica
- 30 Sblocco batteria
- 31 Caricabatteria

Fig. B

- 32 Vite di regolazione dell'olio

Fig. C

- 33 Pignone della catena
- 34 Rocchetto catena
- 35 Alloggiamento (Spina elastica della catena)
- 36 Scarico dell'olio
- 37 Perno ferma catena
- 38 Spina elastica della catena

Fig. D

- 39 Barra per depezzare
- 40 Platorello finale
- 41 Raccordo a innesto rapido
- 42 Dado adattatore

Fig. N

- 43 Dado a galletto

- 44 Copertura del filtro aria
- 45 Filtro dell'aria

Fig. O

- 46 Cappuccio candela
- 47 Candela

Fig. Q

- 48 Linea visiera/Indicatore di direzione caduta

Descrizione del funzionamento

La catena circolare della sega viene condotta tramite una lama (barra di guida). La motosega è dotata di un ferma catena con arresto rapido. Un lubrificatore automatico assicura la lubrificazione costante. Per proteggere l'utente, l'apparecchio è dotato di diversi dispositivi di protezione.

La seguente descrizione illustra il funzionamento dei componenti.

Dati tecnici

Motosega a benzinaPPBKS 56 C3

- Cilindrata 56,5 cm³
- potenza max. motore 2,2 kW (3,0 PS)
- Numero di giri motore
- funzionamento in folle n_0 ..3000±300 min⁻¹
- con lama e catena della sega n_{max}
- 11500 min⁻¹
- Volume della tanica
- Olio per catena 260 cm³ (0,26 l)
- Carburante550 cm³ (0,55 l)
- carburante ammessoROZ 95 (E10)
- Rapporto miscelazione carburante 40:1
- Olio per motore a due tempi consentito
- ISO-L-EGD, JASO FD
- Livello emissione
- Valore di emissioni di anidride carbonica (CO₂) stabilito con la procedura di omologazione UE per questo tipo: 1183,52 g/kWh

Produttore del motore

- Nome commerciale: MEILIN
- Nome azienda: Yongkang Meilin Machinery Co., Ltd.
- Indirizzo di contatto in Unione: 3rd floor, Building 2, No. 220 Shangpu Road, Dongcheng Street, Yongkang City, Jinhua City, Zhejiang Province, China

Velocità della catena v_{max} 22,15 m/s

- Grado di protezioneIPX0
- Peso, con serbatoio vuoto/con batteria
- senza lama e catena della sega 6,67 kg
- con lama e catena della sega 7,75 kg
- Catena della sega Kangxin .325.058x72DL
- Velocità della catena v_0 22,15 m/s
- Passo della catena 8,25 mm (0,325")
- Numero di maglie72
- Spessore maglie 1,5 mm
- Lama Kangxin BE18-72-5810P
- Tipo di lama 18"
- Lunghezza lama 52 cm (520 mm)
- Lunghezza di taglio 45 cm (450 mm)
- Passo rocchetto 8,25 mm (0,325")
- Numero di denti (rocchetto catena) 7
- Livello di pressione acustica (L_{pA})
- 93,9 dB; K_{pA} =3 dB
- Livello di potenza acustica (L_{WA})
- garantito 116 dB
- misurato 113,9 dB; K_{WA} =2,43 dB

▲ ATTENZIONE! Danni all'udito! Indossare le protezioni acustiche.
Vibrazione (a_H)

- Impugnatura anteriore
- 8,945 m/s²; K=1,5 m/s²
- Impugnatura posteriore
- 9,460 m/s²; K=1,5 m/s²
- Batteria Li-Ion
- Temperatura ≤50 °C
- Processo di carica 4 - 40 °C
- Funzionamento 4 - 50 °C
- Conservazione 15 - 25 °C
- PARKSIDE Performance Smart Batteria Smart PAPS 204 A1/Smart PAPS 208 A1
- Frequenza operativa/banda di frequenza
- 2400-2483,5 MHz
- potenza trasmessa ≤20 dBm

I valori relativi alla rumorosità e alle vibrazioni sono stati determinati in base alle norme e alle disposizioni indicate nella dichiarazione di conformità.

Il valore complessivo di vibrazione indicato e il valore sulle emissioni rumorose riportato sono stati misurati secondo una procedura di controllo regolata da norme e possono essere utilizzati per il confronto fra un apparecchio e un altro. Il valore complessivo di vibrazione indicato e il valore sulle emissioni

rumorose riportate possono essere utilizzati anche per una stima temporanea del carico.

▲ AVVERTIMENTO! Le emissioni sulle vibrazioni e la rumorosità possono differire dai valori indicati durante l'uso effettivo dell'apparecchio, in base alla tipologia e la modalità in cui si utilizza l'apparecchio, in particolare quale tipo di pezzo viene lavorato. Risulta necessario stabilire misure di sicurezza per la tutela dell'utilizzatore che si basino su un calcolo approssimativo del carico dovuto alle vibrazioni alle condizioni d'uso effettive (che includano tutti i fattori del ciclo d'impiego, fra cui ad esempio i tempi di riposo dell'apparecchio e quelli in cui si trova sì acceso, ma senza carico).

X 20 V TEAM

L'apparecchio è parte della serie **X 20 V TEAM** e può essere utilizzato con le batterie della serie **X 20 V TEAM**. Le batterie della serie **X 20 V TEAM** possono essere caricate solo con i caricabatterie della serie **X 20 V TEAM**.

Consigliamo di utilizzare questo apparecchio esclusivamente con le seguenti batterie: PAP 20 B1, PAP 20 B3, Smart PAPS 204 A1, Smart PAPS 208 A1, Smart PAPS 2012 A1

Consigliamo di caricare queste batterie con i seguenti caricabatterie: PLG 20 A3, PLG 20 A4, PLG 20 C1, PLG 20 C2, PLG 20 C3, PLG 201 A1, PDSLGL 20 A1, PDSLGL 20 B1, PDSLGL 20 B2, Smart PLGS 2012 A1

Dati tecnici di batteria e caricabatteria: vedere le istruzioni separate.

Avvertenze di sicurezza

Questa sezione contiene le avvertenze di sicurezza fondamentali per l'uso dell'apparecchio.

▲ AVVERTIMENTO! L'uso inadeguato della batteria può causare danni a persone e cose. Rispettare le avvertenze di sicurezza e le indicazioni per la ricarica e l'uso corretto riportate nel manuale d'uso della batteria e del caricabatterie della serie **X 20 V TEAM**. Una descrizione dettagliata sul processo di carica e altre informazioni sono riportate nelle istruzioni per l'uso accluse separatamente.

▲ AVVERTIMENTO! Una motosega è un apparecchio pericoloso che in caso di utilizzo errato o superficiale può causare gravi le-

sioni perfino letali. Per la sicurezza propria e di terzi attenersi sempre alle avvertenze di sicurezza e se non si è sicuri, è consigliabile consultare un esperto.

Significato delle avvertenze di sicurezza

▲ PERICOLO! Se non si seguono queste avvertenze di sicurezza, si verifica un incidente. La conseguenza è una grave lesione o la morte.

▲ AVVERTIMENTO! Se non si seguono queste avvertenze di sicurezza, si può verificare un incidente. La conseguenza può essere una grave lesione o la morte.

▲ ATTENZIONE! Se non si seguono queste avvertenze di sicurezza, si verifica un incidente. La conseguenza può essere una lieve o media lesione.

NOTA! Se non si seguono queste avvertenze di sicurezza, si verifica un incidente. La conseguenza può essere un danno materiale.

Pittogrammi e simboli

Pittogrammi sull'apparecchio

NOTA! Prima di iniziare il lavoro, acquisire dimestichezza con tutti gli elementi di comando. Esercitarsi nell'uso della motosega e chiedere chiarimenti a un tecnico in merito a funzionamento, effetti e tecniche di potatura.

NOTA! La catena della sega non ruota se il ferma catena è inserito. Rimuovere il ferma catena facendo scorrere la leva del ferma catena stesso verso l'impugnatura anteriore.



Attenzione!



Leggere le istruzioni per l'uso



Indossare protezione oculare e cuffie protettive
Utilizzare protezione per la testa



Utilizzare guanti di protezione



Indossare scarpe antinfortunistiche con suola resistente!



Indossare abbigliamento protettivo con inserti di protezione dal taglio!



Lavorare sempre con ambo le mani!



Tenersi lontano da fiamme e fonti di accensione libere o fumo. Vietato fumare.



È vietato l'uso dell'apparecchio in condizioni di pioggia e in ambienti umidi.



Attenzione! Contraccolpo - Durante il lavoro prestare attenzione al contraccolpo della macchina.



Attenzione superfici surriscaldate, pericolo di ustione!



Livello di potenza acustica garantito LWA in dB.



Volume serbatoio olio per catena



Oliare la catena della sega



Arrestare l'apparecchio



Starter chiuso



Starter aperto

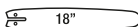

Tipo di lama



Regolazione della lubrificazione catena



40:1

Rapporto di miscelazione carburante e olio a 2 tempi: 40:1 usare SOLO miscela di carburante



Premere per 6 volte la pompa del carburante



ROZ 95

tipo di carburante da utilizzare



ISO-L-EGD

JASO FD

olio a 2 tempi da utilizzare

Simboli sul perno ferma catena



Ferma catena (attivo/disattivo)

Simboli sulla schermatura rocchetto catena



Direzione di marcia della catena



Ferma catena (aperto/chiuso)



Regolare la tensione della catena

Simboli sulla barra



Tipo di lama



Larghezza scanalatura



Passo della catena



Quantità di maglie

Simboli sul cartellino



Attivare il ferma catena



6x

Premere la pompa del carburante



Tirare la leva di avvio a freddo (starter)



3-4x



Tirare la corda di avviamento oppure azionare lo starter elettrico



Azionare la sicura della leva dell'acceleratore e la leva dell'acceleratore



Disattivare il ferma catena

Avvertenze di sicurezza per motoseghe a benzina

Attenzione! Per evitare danni a persone e cose, leggere le seguenti avvertenze di sicurezza.

Indicazioni generali

- Non è consentito l'uso di questo apparecchio da parte di persone (bambini inclusi) con capacità fisiche, sensoriali o intellett-

tive ridotte o prive di esperienza e conoscenze.

I bambini devono essere sorvegliati per assicurarsi che non giochino con l'apparecchio.

- **Osservare la protezione contro il rumore e le normative locali quando si utilizzano le motoseghe nei boschi. Le disposizioni locali possono richiedere una verifica di idoneità.** Chiedere all'amministrazione forestale.
- **Non usare la motosega a benzina in caso di stanchezza, di difficoltà a concentrarsi oppure dopo l'assunzione di alcol o di medicinali.** Di tanto in tanto, interrompere il lavoro per fare una pausa.
- **Tagliare solo legno. Non usare la motosega per scopi non previsti. Ad esempio: non usare la motosega per tagliare metallo, plastica, muratura, materiali edili non in legno.** L'uso di questa motosega per operazioni diverse da quelle previste può provocare situazioni pericolose.

Preparazione

- **Durante le operazioni indossare sempre un abbigliamento da lavoro idoneo che consentano libertà di movimento.** Fra di essi: casco di protezione, protezione acustica, occhiali di protezione, protezione del volto, guanti con protezione antitaglio; pantaloni di protezione e calzature protettive con suola antiscivolo.
- **Nel taglio di legno asciutto si potrebbe sviluppare polvere.** Indossare una maschera antipolvere idonea.
- Assicurarsi che le impugnature durante il lavoro siano asciutte e pulite.
- **Non lavorare se la motosega è danneggiata, non integra o modificata senza l'approvazione del produttore. Non utilizzare mai la motosega con componenti di protezione difettosi.** Verificare prima dell'uso lo stato di sicurezza della motosega, in particolare la lama e la catena.
- Non avviare mai la motosega in luoghi chiusi o poco aerati; sussiste il rischio di inalare i gas di scarico.
- Non avviare mai la motosega prima che lama, catena e schermatura rocchetto catena non siano montati correttamente.

Funzionamento

- Verificare che altre persone o animali non sostino in prossimità della zona di lavoro.

- Iniziare solo dopo che l'area di lavoro è sgombra di ostacoli ed è stata prevista una via di fuga da alberi in caduta.
- **Reggere la motosega sempre con la mano destra sull'impugnatura posteriore e quella sinistra sull'impugnatura anteriore.** Reggendo la motosega con la posizione invertita delle mani aumenta il rischio di lesioni personali; pertanto non andrebbe mai fatto.
- **Reggere la motosega solo per le impugnature isolate, perché la catena della sega potrebbe entrare in contatto con cavi nascosti.** Catene della sega che entrano in contatto con un cavo in funzione possono esporre parti in metallo della catena della sega e dare all'utente una scarica elettrica.
- **Assicurarsi di trovarsi su una base sempre solida e utilizzare la motosega solo se la superficie è stabile, sicura e piana.** Superfici scivolose o instabili possono causare la perdita di equilibrio o di controllo sulla motosega.
- **Nella lubrificazione delle catene l'olio che fuoriesce forma una leggera traccia.** Tenere conto della direzione del vento ed evitare di esporsi alla nebulosa di olio lubrificante se non è assolutamente necessario.
- **Tenere tutte le parti del corpo lontane dalla catena della sega mentre la motosega è in funzione. Prima di azionare la motosega, verificare che la sega della catena non sia a contatto con nulla.** Un attimo di disattenzione mentre si adoperano motoseghe può causare situazioni in cui gli abiti o parti del corpo rimangono impigliati nella catena della sega.
- Non lavorare mai con una sola mano oppure oltre l'altezza della spalla.
- **Un uso prolungato dell'apparecchio può causare disturbi circolatori alle mani, dovuti all'esposizione e alle vibrazioni (fenomeno di Raynaud).** Cambiare regolarmente la posizione di lavoro. Si può comunque aumentare il tempo di impiego indossando guanti appositi o effettuando pause regolari. Si precisa che il tempo di utilizzo si riduce a seconda della predisposizione personale a problemi circolatori, delle basse temperature esterne o dell'elevata forza di presa necessaria durante l'uso.

- **Mentre si taglia un ramo sotto tensione, prepararsi ad un eventuale contraccolpo.** Quando la tensione nelle fibre del legno viene rilasciata, il ramo caricato di forza elastica potrebbe saltare contro l'operatore e/o mettere fuori controllo la motosega.
- **Prestare estrema cautela quando si tagliano sottobosco e alberelli.** Il materiale potrebbe rimanere incagliato nella catena della sega ed essere scagliato contro di sé o far perdere l'equilibrio.
- Spegner il motore e attendere che la catena si sia fermata prima di posare la motosega.

Pulizia, manutenzione e conservazione

- Seguire con attenzione le istruzioni di manutenzione, controllo e servizio riportate nel presente manuale di istruzioni.
- Tutti gli interventi di manutenzione non indicati nelle presenti istruzioni devono essere eseguiti esclusivamente dal nostro Centro assistenza per motoseghe.
- Rispettare tutte le istruzioni quando si libera la motosega da cumuli di materiale, quando la si conserva o si eseguono lavori di manutenzione. Accertarsi che il motore sia spento e assicurato contro l'accensione accidentale. Un funzionamento imprevisto della motosega durante la rimozione dei cumuli di materiale oppure durante i lavori di manutenzione può causare lesioni gravi.
- Utilizzare solamente gli accessori raccomandati nelle presenti istruzioni.
- **Trasportare la motosega reggendola per l'impugnatura frontale, con la motosega spenta e sempre in direzione contraria a quella del proprio corpo. Quando si trasporta o conserva la motosega, inserire sempre il cappuccio della barra.** Maneggiare correttamente la motosega riduce la probabilità di contatti accidentali con la catena della sega in movimento.
- Conservare la motosega e il carburante in un luogo sicuro e fuori dalla portata dei bambini. Inoltre occorre escludere il pericolo di fuoriuscite di carburante o vapori che possono andare a contatto con scintille o fiamme aperte. Una fonte di formazione di scintille possono essere, ad esempio, gli apparecchi elettrici.

- Per conservare il carburante utilizzare contenitori adatti e consentiti. In caso di conservazione prolungata o trasporto della motosega, utilizzare la tanica per carburante e olio della catena. Far smaltire correttamente i mezzi esausti.

Cause e prevenzione del contraccolpo sull'operatore

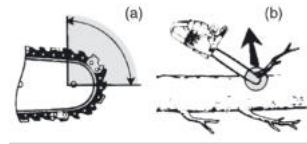

- Si può verificare contraccolpo se il naso o la punta della barra di guida tocca un oggetto oppure se il legno si incaglia e la catena della sega si incastra nel taglio (Fig. a).
- In alcuni casi il contatto con la punta potrebbe causare reazioni avverse improvvise, e far scattare la barra guida in alto e verso l'operatore (Fig. a).
- Premere la catena della sega verso la punta della barra guida potrebbe farla scattare rapidamente indietro verso l'operatore.
- Una di queste reazioni potrebbe causare la perdita di controllo sulla sega con conseguenti lesioni personali gravi. Non fare affidamento solo sui dispositivi di sicurezza integrati nella sega. In qualità di operatore di una motosega, è necessario intraprendere alcune misure per far sì che le proprie operazioni siano libere dal rischio di incidenti e infortuni.

Il contraccolpo è il risultato di un uso improprio della motosega e/o di procedure o condizioni operative non corrette e può essere evitato adottando precauzioni adeguate come spiegato di seguito:

- **Mantenere saldamente la presa, con il pollice e le dita poggiati attorno alle impugnature della motosega, con entrambe le mani sull'utensile e posizionando il corpo e le braccia in modo da poter sostenere i contraccolpi.** Se si prendono precauzioni adeguate, l'operatore può controllare le reazioni da contraccolpi. Non mollare la presa sulla motosega.

- **Non sporgersi eccessivamente e non praticare tagli ad altezza superiore delle proprie spalle.** In tal modo sarà più facile prevenire contatti accidentali della punta e controllare la motosega in caso di situazioni inattese.
- **Utilizzare solo barre di guida di ricambio e catene della sega specificate dal produttore.** Barre di guida di ricambio e catene della sega errate potrebbero causare rotture della catena e/o contraccolpi.
- **Rispettare le istruzioni del produttore quanto ad affilatura e manutenzione della catena della sega.** Abbassare l'altezza del limitatore di profondità può causare l'aumento di contraccolpo.

Rischi residui

Anche utilizzando l'apparecchio in modo conforme, rimangono dei rischi residui. I seguenti pericoli possono verificarsi in funzione del modello e del tipo di apparecchio:

- Danni all'udito, in caso di mancato utilizzo di un'apposita protezione acustica.
- Danni alla salute derivanti dalle vibrazioni della mano e del braccio, qualora l'apparecchio venga utilizzato per un periodo di tempo prolungato o il suo uso e la sua manutenzione non siano effettuati in modo conforme.
- Lesioni da taglio

⚠ AVVERTIMENTO! Pericolo di campo elettromagnetico generato durante il funzionamento dell'apparecchio. In presenza di determinate condizioni, questo campo può danneggiare i dispositivi medici attivi e passivi. Per ridurre il rischio di lesioni gravi o mortali, raccomandiamo alle persone che portano dispositivi medici di consultare il proprio medico e il costruttore dello stesso prima dell'utilizzo dell'apparecchio.

Preparazione

⚠ AVVERTIMENTO! Pericolo di lesioni a causa di un avviamento accidentale dell'apparecchio. Inserire la batteria nell'apparecchio solo quando l'apparecchio è completamente pronto per l'uso. Avviare il motore solo quando l'apparecchio è completamente pronto per l'uso.

Dispositivi di sicurezza

Per proteggere l'utente e l'utensile, sono presenti i seguenti dispositivi di sicurezza:

Sicura della leva dell'acceleratore (4)

- Impedisce la messa in movimento involontaria della catena della sega.

Impugnatura posteriore (5) con protezione della mano posteriore (6)

- Protegge la mano da ramoscelli, rami e sbalzi della catena della sega.

Catena della sega (10) con poco contraccolpo

- Aiuta a ridurre i contraccolpi mediante dispositivi di sicurezza appositamente sviluppati.

Nottolino salva-catena (12)

- Rinforza la stabilità quando si svolgono tagli verticali.
- Facilita il taglio con la sega.

Leva del ferma catena/protezione delle mani anteriore (13)

- La catena della sega non si muove se il ferma catena è inserito.
- In caso di contraccolpo ferma immediatamente la catena della sega.
- La leva può essere azionata anche a mano.
- Protegge la mano sinistra dell'operatore qualora scivoli dall'impugnatura anteriore.

Tasto Off (20)

- Azionando il tasto Off l'apparecchio si spegne immediatamente.

Perno ferma catena (37)

- Diminuisce il pericolo di lesioni qualora la catena della sega salti o si spezzi.

Verifica dello stato di carica della batteria

LED	Significato
rosso, arancione, verde	Batteria caricata
rosso, arancione	Batteria parzialmente caricata
rosso	La batteria deve essere caricata

1. Premere il tasto (28) accanto alla spia dello stato di carica (29) sulla batteria (27).

I LED della spia dello stato di carica indicano lo stato di carica della batteria.

2. Caricare la batteria (27) quando è accesa ormai solo la spia a LED rossa dello stato di carica (29).

Ricaricare la batteria

Vedere anche il manuale d'uso del caricabatteria.

Avvertenze

- Prima di ricaricare una batteria surriscaldata aspettare che si raffreddi.
- Non esporre la batteria alla luce solare diretta o a temperature elevate per un tempo prolungato ≤ 50 °C. Evitare in particolare di appoggiare la batteria su radiatori o di lasciarla in veicoli parcheggiati al sole.

Procedura

1. All'occorrenza, rimuovere la batteria (27) dall'apparecchio a batteria.
2. Inserire la batteria nel vano del caricabatterie (31).
3. Collegare il caricabatteria ad una presa elettrica.
4. Quando la batteria è completamente carica, scollegare il caricabatteria dalla rete elettrica.
5. Estrarre la batteria dal vano del caricabatterie.

Funzionamento

Prima del funzionamento

▲ AVVERTIMENTO! Pericolo di lesioni!

Per lavorare con la catena a sega indossare sempre guanti protettivi, occhiali protettivi, una protezione per l'udito, un casco protettivo, guanti di sicurezza e abbigliamento di lavoro antitaglio. Prima di qualsiasi intervento sull'apparecchio, togliere il cappuccio candela (46) e attivare il ferma catena.

▲ ATTENZIONE! Nel taglio di legno asciutto si potrebbe sviluppare polvere. Indossare una maschera antipolvere idonea. Eseguire i seguenti passi prima di mettere in funzionamento la motosega:

- all'occorrenza *Montare catena della sega e lama*, p. 159
- *Tensionare la catena della sega*, p. 160
- *Rabboccare l'olio della catena*, p. 150
- *Verificare il ferma catena*, p. 151
- Verificare l'automatismo dell'olio

- verificare lo stato ineccepibile e la completezza dei dispositivi di protezione, e che tutte le viti siano ben strette,
- verificare la tenuta dei sistemi a carburante,
- verificare che la motosega non tocchi contro alcun oggetto.

NOTA! La motosega può perdere olio, vedere *Pulizia, manutenzione e conservazione*, p. 156.

Miscelare il carburante e rabboccare

Avvertenze

- **▲ PERICOLO!** Pericolo di incendio e di esplosione! Quando si manipola il carburante, assicurarsi sempre di avere una buona aerazione. Durante il rifornimento non fumare e tenere lontane tutte le fonti di calore. Non fare mai rifornimento quando il motore è in azione. Aprire con cautela il tappo del serbatoio, affinché l'eventuale sovrappressione residua possa abbassarsi. Avviare l'apparecchio a distanza di almeno 3 metri dal luogo di rabbocco del carburante.
- **▲ ATTENZIONE!** Utilizzare solo la miscela consigliata nel manuale. La miscela di carburante è soggetta a invecchiamento. Pertanto non utilizzare miscele di carburante se più vecchie di 3 mesi (**E10**: 30 giorni). L'inosservanza può danneggiare il motore e comportare una perdita della garanzia.
- **▲ AVVERTIMENTO!** Pericolo per la salute! Evitare il contatto cutaneo diretto con benzina e l'inalazione dei vapori di benzina.
- **NOTA!** Il carburante inadatto può danneggiare il motore a due tempi. Utilizzare l'apparecchio esclusivamente con una miscela di benzina e olio per motore a due tempi (Rapporto: 40:1).
- Volume della tanica (Carburante): 550 cm³ (0,55 l)
- Le prestazioni ottimali si ottengono usando olio per motori a due tempi raffreddati ad aria.

Utensile e accessori necessari

- Tanica della miscela di carburante (21)

Benzina	Olio a 2 tempi
40:1	
1 l	25 ml
3 l	75 ml
5 l	125 ml

Miscelare il carburante (Fig. A)

Sulla tanica della miscela di carburante (21) è riportata una scala che indica il rapporto di miscelazione per rifornire il serbatoio.

1. Riempire dapprima la benzina fino alla tacca (*PETROL*) nella tanica di miscelazione del carburante (21).
2. Quindi aggiungere l'olio per motore a due tempi fino alla seconda tacca (*OIL*).
3. Chiudere e agitare la tanica di miscelazione del carburante (21).

Rabboccare il carburante (Fig. A)

1. Posare l'apparecchio su di un lato in modo che il tappo serbatoio dell'olio (8) sia rivolto verso l'alto.
2. Svitare il tappo del serbatoio (8).
3. Versare la miscela di carburante nel serbatoio.
4. Rimuovere i residui di carburante intorno al coperchio del serbatoio.
5. Chiudere il tappo del serbatoio (8).

Attendere la lubrificazione della catena

NOTA! Azionare la motosega con poco olio riduce la potenza di taglio e la durata della catena, poiché la catena si smussa più rapidamente. L'insufficienza di olio è riconoscibile dalla produzione di fumo o dalla coloritura della lama. Assicurarsi che sulla catena ci sia sempre olio.

Avvertenze

- Prima di utilizzare l'apparecchio, verificare il livello dell'olio.
- Ad ogni accensione, verificare che la lubrificazione catena funzioni.
- È sempre possibile verificare la lubrificazione della catena durante il funzionamento.

Procedura

1. Mentre la catena è in movimento: Reggere la motosega su uno sfondo chiaro. Osservare la traccia di olio. La motosega non deve toccare terra!
 - **Traccia di olio evidente:** La motosega funziona correttamente.

- **Traccia di olio debole:** *Regolare il flusso di olio (Fig. B), p. 158*
- **Nessuna traccia di olio:** *Rabboccare l'olio della catena, p. 150; Pulire lo scarico dell'olio (Fig. C), p. 158.*

Rabboccare l'olio della catena

⚠ AVVERTIMENTO! Pericolo di incendio! Spegnerne sempre l'apparecchio e lasciare raffreddare il motore prima di rabboccare l'olio.

NOTA! Azionare la motosega con poco olio riduce la potenza di taglio e la durata della catena, poiché la catena si smussa più rapidamente. L'insufficienza di olio è riconoscibile dalla produzione di fumo o dalla coloritura della lama. Assicurarsi che sulla catena ci sia sempre olio.

Non appena la catena si avvia, l'olio scorre alla lama (11).

- Controllare regolarmente il livello di olio e rabboccare subito l'olio della catena se il livello dell'olio è basso. Capacità serbatoio: 260 cm³ (0,26 l)
- Utilizzare l'olio biologico che contiene additivi per ridurre l'attrito e l'usura. In alternativa, utilizzare un olio lubrificante per catene con una bassa percentuale di additivi adesivi.
- Svuotare con cautela il serbatoio dell'olio in caso di inutilizzo prolungato (6–8 settimane).

Procedura (Fig. A)

1. Posare l'apparecchio su di un lato in modo che il tappo serbatoio dell'olio (9) sia rivolto verso l'alto.
2. Svitare il tappo del serbatoio (9).
3. Versare l'olio per catena bio nel serbatoio.
4. Rimuovere l'eventuale olio in eccesso con un panno.
5. Avvitare il tappo del serbatoio (9).

Inserimento e rimozione della batteria

⚠ AVVERTIMENTO! Pericolo di lesioni a causa di un avviamento accidentale dell'apparecchio. Inserire la batteria nell'apparecchio solo quando l'apparecchio è completamente pronto per l'uso.

NOTA! Pericolo di danneggiamento! Una batteria sbagliata può danneggiarsi e danneggiare l'apparecchio.

Inserimento della batteria

1. Fare scivolare la batteria (27) nel supporto batteria (14) lungo la guida.
La batteria si blocca con uno scatto udibile.

Rimozione della batteria

1. Premere e mantenere premuto il dispositivo di sblocco (30) della batteria (27).
2. Estrarre la batteria dal supporto batteria (14).

Verificare il ferma catena

Avvertenze

- La catena della sega non si muove se il ferma catena è inserito.
- **▲ PERICOLO!** Pericolo di lesioni per catena ancora in movimento. Se il ferma catena non funziona correttamente, non utilizzare la motosega. Rivolgersi al centro di assistenza.

Procedura (Fig. B)

1. Posizionare l'apparecchio su una superficie piana.
2. Rimuovere il ferma catena facendo scorrere la leva del fermo catena (13) verso il manico anteriore (1).
3. Reggere il dispositivo saldamente con entrambe le mani: con la destra l'impugnatura posteriore (5) e con la sinistra quella anteriore (1). Le dita e il pollice devono stringere saldamente le impugnature.
4. Accendere l'apparecchio.
5. A motore acceso, azionare la leva del ferma catena con la mano sinistra (13). A tal scopo scostare la leva del ferma catena (13) dall'impugnatura anteriore (1).
La catena della sega si dovrebbe fermare bruscamente.
6. Se il ferma catena funziona correttamente, rilasciare la leva dell'acceleratore (7) e togliere il ferma catena.

Accensione e spegnimento

È possibile utilizzare l'apparecchio anche senza batteria azionandolo con la corda di avviamento.

▲ PERICOLO! Non utilizzare la motosega in prossimità di liquidi o gas infiammabili.

▲ ATTENZIONE! Quando gira a vuoto, la catena della sega non deve muoversi. Qualora la catena della sega dovesse muoversi



durante il funzionamento a vuoto, allora sussiste un problema con la coppia o con il numero di giri a vuoto. Contattare il Centro assistenza.

Avvio a freddo

Avviamento con la funicella dello starter (Fig. A)

▲ AVVERTIMENTO! Pericolo di lesioni a causa della catena della sega in movimento. Verificare che il ferma catena sia attivato. L'apparecchio dispone di uno spegnimento automatico, che viene attivato quando si schiaccia manualmente la leva di avvio a freddo (18) una seconda volta. Se l'apparecchio dovesse essere avviato ora e il ferma catena non dovesse essere attivato, la catena della sega inizierà a girare.

Avvertenze



- Verificare se vi è abbastanza olio per la catena nel serbatoio e all'occorrenza rabboccarlo (*Rabboccare l'olio della catena, p. 150*).
1. Posizionare l'apparecchio su una superficie sicura, stabile e rimuovere la protezione della catena (24). La catena della sega (10) non deve toccare né il pavimento, né oggetti.
 2. Azionare il ferma catena facendo scorrere la leva del ferma catena stessa (13) allontanandola dall'impugnatura anteriore (1), finché il ferma catena non scatta in posizione.
 3. Premere per 6 volte la pompa del carburante (19).
 4. Estrarre la leva di avviamento a freddo (18) (Starter) in posizione .
 5. Tenere saldamente l'apparecchio con una mano sulla maniglia anteriore (1) e un piede sulla maniglia inferiore (5).
 6. Con l'altra mano afferrare l'impugnatura di accensione (2) per la corda di avviamento. Tirlarla velocemente più volte, fino all'avvio del motore.
 7. Azionare brevemente la sicura della leva di accelerazione (4) e la leva dell'acceleratore (7), affinché la leva di avviamento a freddo (18) scatti in posizione . Ora l'apparecchio gira in folle. Far riscaldare l'apparecchio in folle per un tempo compreso tra 45 secondi e 1 minuto e mezzo.

- Rilasciare il ferma catena facendo scorrere la leva del fermo catena stessa (13) verso l'impugnatura anteriore (1) finché il ferma catena non si stacca.

⚠ ATTENZIONE! Qualora la catena della sega dovesse muoversi in funzionamento a vuoto, allora sussiste un problema con la coppia o il numero di giri a vuoto. Non mettere in funzione l'apparecchio, e rivolgersi al centro di assistenza.

- Azionando ora la sicura della leva dell'acceleratore (4) e la leva dell'acceleratore stessa (7), si accende la catena della sega (10).

Avviamento con lo starter elettrico (Fig. A)

- Posizionare l'apparecchio su una superficie sicura, stabile e rimuovere la protezione della catena (24). La catena della sega (10) non deve toccare né il pavimento, né oggetti.
- Inserire la batteria (27).
- Azionare il freno della catena facendo scorrere la leva (13) allontanandola dall'impugnatura anteriore (1), finché il freno della catena non scatta in posizione.
- Premere per 6 volte la pompa del carburante (19).
- Estrarre la leva di avviamento a freddo (18) (Starter) in posizione .
- Aprire la schermatura rocchetto catena verso l'alto e premere lo starter elettrico (3) finché il motore si avvia.
- Azionare brevemente la sicura della leva di accelerazione (4) e la leva dell'acceleratore (7), affinché la leva di avviamento a freddo (18) scatti in posizione . L'apparecchio gira in folle. Far riscaldare l'apparecchio in folle per un tempo compreso tra 45 secondi e 1 minuto e mezzo.
- Rilasciare il ferma catena facendo scorrere la leva del fermo catena stessa (13) verso l'impugnatura anteriore (1) finché il ferma catena non si stacca.
- Azionando ora la sicura della leva dell'acceleratore (4) e la leva dell'acceleratore stessa (7), si accende la catena della sega (10).

Se il motore si è acceso e spento subito dopo

Avviamento con la funicella dello starter (Fig. A)

- Azionare la sicura della leva di accelerazione (4) e brevemente la leva di accelerazione (7). La leva di avviamento a freddo (Starter) (18) torna in posizione di avvio a caldo.
- Afferrare nuovamente l'impugnatura di accensione (2) per la corda e tirarla velocemente più volte, fino all'avvio del motore.

Se anche questa procedura non funziona, seguire le istruzioni del capitolo *Ricerca degli errori*, p. 164.

Se la temperatura esterna è molto elevata, può essere che il motore debba essere acceso anche in avvio a freddo senza leva di avviamento a freddo (Starter) (18).

- Rilasciare il ferma catena facendo scorrere la leva del fermo catena stessa (13) verso l'impugnatura anteriore (1) finché il ferma catena non si stacca.

⚠ ATTENZIONE! Qualora la catena della sega dovesse muoversi in funzionamento a vuoto, allora sussiste un problema con la coppia o il numero di giri a vuoto. Non mettere in funzione l'apparecchio, e rivolgersi al centro di assistenza.

- Azionando ora la sicura della leva dell'acceleratore (4) e la leva dell'acceleratore stessa (7), si accende la catena della sega (10).

Avviamento con lo starter elettrico (Fig. A)

- Azionare la sicura della leva di accelerazione (4) e brevemente la leva di accelerazione (7). La leva di avviamento a freddo (Starter) (18) torna in posizione di avvio a caldo.
- Aprire la schermatura rocchetto catena verso l'alto e premere nuovamente lo starter elettrico (3).
- Rilasciare il ferma catena facendo scorrere la leva del fermo catena stessa (13) verso l'impugnatura anteriore (1) finché il ferma catena non si stacca.

⚠ ATTENZIONE! Qualora la catena della sega dovesse muoversi in funzionamento a vuoto, allora sussiste un problema con la coppia o il numero di giri a vuoto. Non mettere in funzione l'apparecchio, e rivolgersi al centro di assistenza.

4. Azionando ora la sicura della leva dell'acceleratore (4) e la leva dell'acceleratore stessa (7), si accende la catena della sega (10).

Avvio a caldo

Avvertenze

- Un avvio a caldo può essere effettuato al max. entro 15-20 minuti dopo l'ultimo utilizzo.
- Verificare se vi è abbastanza olio per la catena nel serbatoio e all'occorrenza rabboccarlo (*Rabboccare l'olio della catena, p. 150*).

Avviamento con la funicella dello starter (Fig. A)

1. Posizionare l'apparecchio su una superficie piana, stabile e rimuovere la protezione lama (24). La catena della sega (10) non deve toccare né il pavimento, né oggetti.
2. Lasciare la leva di avviamento a freddo (starter) (18) in posizione |†|.
3. Azionare il ferma catena facendo scorrere la leva del ferma catena stessa (13) allontanandola dal manico anteriore (1) finché il ferma catena non entra in posizione.
4. Premere per 6 volte la pompa del carburante (19).
5. Tenere saldamente l'apparecchio con una mano sul manico anteriore (1) e un piede nel manico posteriore (5).
6. Con l'altra mano afferrare l'impugnatura di accensione (2) per la corda di avviamento. Tirare la corda di avviamento lentamente fino alla prima resistenza.
7. Tirare più volte rapidamente la corda di avviamento. Il motore dovrebbe partire dopo pochi tiri.

Se dopo svariati tentativi il motore ancora non si avvia, provare ad accenderlo con la procedura: Avvio a freddo.

8. Rilasciare il ferma catena facendo scorrere la leva del fermo catena stessa (13) verso l'impugnatura anteriore (1) finché il ferma catena non entra in posizione.

▲ ATTENZIONE! Qualora la catena della sega dovesse muoversi in funzionamento a vuoto, allora sussiste un problema con la coppia o il numero di giri a vuoto. Non mettere in funzione l'apparecchio, e rivolgersi al centro di assistenza.

9. Azionando ora la sicura della leva dell'acceleratore (4) e la leva dell'acceleratore stessa (7), si accende la catena della sega (10).

Avviamento con lo starter elettrico (Fig. A)

1. Posizionare l'apparecchio su una superficie piana, stabile e rimuovere la protezione lama (24). La catena della sega (10) non deve toccare né il pavimento, né oggetti.
2. Inserire la batteria (27).
3. Lasciare la leva di avviamento a freddo (starter) (18) in posizione |†|.
4. Azionare il ferma catena facendo scorrere la leva del ferma catena stessa (13) allontanandola dal manico anteriore (1) finché il ferma catena non entra in posizione.
5. Premere per 6 volte la pompa del carburante (19).
6. Aprire la schermatura rocchetto catena verso l'alto e premere lo starter elettrico (3) finché il motore si avvia. L'apparecchio gira in folle.
7. Rilasciare il ferma catena facendo scorrere la leva del fermo catena stessa (13) verso l'impugnatura anteriore (1) finché il ferma catena non entra in posizione.

▲ ATTENZIONE! Qualora la catena della sega dovesse muoversi in funzionamento a vuoto, allora sussiste un problema con la coppia o il numero di giri a vuoto. Non mettere in funzione l'apparecchio, e rivolgersi al centro di assistenza.

8. Azionando ora la sicura della leva dell'acceleratore (4) e la leva dell'acceleratore stessa (7), si accende la catena della sega (10).

Spegnere il motore in caso di emergenza (Fig. A)

1. Azionare il tasto Off (20) "O".

Spegnere il motore (Fig. A)

1. Rilasciare la leva di accelerazione (7).
2. Azionare il Tasto Off (20) "O".

Tecniche di taglio con la sega

▲ AVVERTIMENTO! Pericolo di lesioni! Se la catena della sega è inceppata, non tentare di estrarre la motosega con la forza. Fermare il motore e utilizzare una leva o un cuneo per liberare la motosega.

- Durante i lavori di taglio in pendenza restare sempre al di sopra del tronco dell'albero.
- Rimuovere dall'albero sporcizia, pietrisco, corteccia separata dal tronco, chiodi, graffe e filo metallico.
- La catena non deve toccare il terreno o altri oggetti durante il taglio.
- Si ha un controllo migliore se si taglia con il lato inferiore della lama (con la catena che tira) e non con il lato superiore della catena (con la catena che scorre).
- Verificare che la catena non si blocchi nel taglio. Il tronco non deve rompersi o scheggiarsi.
- Osservare le misure cautelative per i contraccolpi (*Cause e prevenzione del contraccolpo sull'operatore, p. 147*)
- Verso la fine dell'operazione ridurre la pressione esercitata continuando a stringere saldamente le impugnature della motosega, al fine di mantenere il controllo totale durante il "taglio da parte a parte".
- La motosega può scivolare inavvertitamente durante il taglio. In particolare ciò può accadere se la guida non riesce a trovare appiglio su superfici tondeggianti, lisce o dure, oppure se si praticano tagli con punta della barra guida. Reggere saldamente la sega sempre con entrambe le mani, assumere una posizione sicura ed evitare di praticare tagli solo con la punta della barra guida.
- Una volta ultimato il taglio attendere che la motosega si sia fermato prima di rimuoverla.
- Spegnere sempre il motore della motosega prima di passare a un altro albero.

Tagliare alberi

NOTA! Sull'apparecchio sono presenti una linea visiera/indicatore direzione di caduta (48). Appoggiare la motosega all'albero (Fig. Q). La linea visiera/indicatore direzione di caduta (48) indica la direzione di caduta. Praticare la tacca direzionale e il taglio come descritto qui di seguito.

⚠ AVVERTIMENTO! Serve molta esperienza per tagliare gli alberi. Tagliare alberi, solo se si ha dimestichezza nell'uso sicuro della motosega. Non usare mai la motosega, se ci sente insicuri.

⚠ ATTENZIONE! Non abbattere alberi in caso soffi vento forte o variabile, se sussiste

pericolo di danneggiare una proprietà o qualora l'albero potrebbe cadere su fili. Prima di procedere assicurarsi che non sia messa a repentaglio l'incolumità di altre persone e che non sussista il rischio di colpire le linee elettriche o di arrecare danni materiali di altra natura. Qualora un albero dovesse entrare in contatto con una linea elettrica, sarà necessario notificarlo immediatamente all'azienda fornitrice.

⚠ ATTENZIONE! Per motivi di sicurezza sconsigliamo agli utenti inesperti di abbattere un tronco d'albero con una lunghezza della lama inferiore al diametro del tronco stesso.

- Verificare che altre persone o animali non sostino in prossimità della zona di lavoro. La distanza di sicurezza fra l'albero da tagliare e la postazione di lavoro più vicina deve essere pari a 2 ½ della lunghezza dell'albero.
- Controllo della direzione di caduta. L'utilizzatore deve potersi muovere in sicurezza nelle vicinanze dell'albero caduto per poter piattare e diramare leggermente l'albero. Evitare che l'albero in caduta si impigli in un altro albero.
- Prestare attenzione alla direzione naturale di caduta che dipende dall'inclinazione e dal grado di curvatura dell'albero, dalla direzione del vento, dalla posizione dei rami più grossi e dal numero di rami.
- Per lavorare in corrispondenza di pendenze, l'utilizzatore della motosega deve posizionarsi nella zona al di sopra dell'albero da abbattere. Dopo l'abbattimento questo probabilmente scivolerà o rotolerà in discesa.
- Alberi piccoli, di diametro fra i 15 e i 18 cm, solitamente possono essere segati con un solo taglio.
- In caso di alberi di diametro superiore, praticare intagli e un taglio di caduta (Fig. K).
- Qualora la potatura e l'abbattimento dovessero essere eseguiti contemporaneamente da due o più persone, fra gli incaricati dell'abbattimento e della potatura dovrà essere mantenuta una distanza pari ad almeno due volte l'altezza dell'albero da abbattere.

Subito dopo aver terminato di tagliare, sollevare le cuffie di protezione per poter sentire suoni e segnali di avvertimento.

Procedura

1. **Diramare (Fig. I)**
Rimuovere i rami agganciati verso il basso, iniziando con il taglio al di sopra del ramo. Non diramare mai ad un'altezza superiore a quella delle spalle.
2. **Zona di fuga (Fig. J)**
Rimuovere il sottobosco attorno all'albero, per garantire una via di fuga più semplice. La zona di fuga (1) dovrebbe essere spostata di circa 45° rispetto alla direzione di caduta (2) prevista.
3. **Intagliare una cappa direzionale (A) (Fig. K)**
Inserire una tacca direzionale nella direzione in cui deve cadere l'albero. Iniziare dal taglio inferiore, orizzontale. La profondità del taglio deve essere pari a circa 1/3 del diametro del tronco. Quindi effettuare un taglio obliquo con un angolo di taglio di circa 45°, da sopra, che arrivi esattamente sul taglio inferiore. In questo modo si evita che la catena o la barra di guida rimangano incastrate durante l'apposizione della seconda tacca di direzione.
⚠ AVVERTIMENTO! Non posizionarsi mai davanti a un albero intagliato.
4. **Taglio di caduta (B) (Fig. K)**
Effettuare il taglio di caduta dall'altro lato del tronco. Restare a sinistra del tronco dell'albero e tagliare con una catena che tira (con il lato inferiore della lama). Il taglio di caduta deve procedere orizzontalmente almeno 5 cm sopra all'intaglio orizzontale. Dovrebbe essere abbastanza profondo affinché la distanza dalla linea di intaglio sia uguale almeno a 1/10 del diametro del tronco. La parte del tronco non segata da parte a parte è definita cerniera. La cerniera impedisce che l'albero ruoti e cada nella direzione errata. Non tagliare questa cerniera.
Approssimando il taglio di abbattimento alla cerniera, l'albero dovrebbe iniziare a cadere. Quando pare che l'albero non cada nella direzione desiderata o si inclina all'indietro, bloccando la sega a catena, interrompere il taglio di abbattimento. Utilizzare cunei di legno, plastica o alluminio per aprire il taglio e orientare l'albero verso la linea di caduta desiderata.

5. Spingere un cuneo di caduta nel taglio di caduta, non appena la profondità di taglio lo consente, per impedire che si blocchi la lama (Fig. L).
6. Se il diametro del tronco è superiore alla lunghezza della lama, fare due tagli (Fig. M).
7. Una volta praticato il taglio di caduta, l'albero cade da sé, oppure con l'ausilio di un cuneo di caduta.

⚠ AVVERTIMENTO! Non appena l'albero inizia a cadere, estrarre la motosega dal taglio, stoppare il motore, posare la motosega e allontanarsi dalla postazione di lavoro con la via di fuga. Prestare attenzione alle aste in caduta e non inciampare.

Diramare

Con diramare si intende rimuovere rami e ramoscelli da un albero già abbattuto.

⚠ ATTENZIONE! Pericolo di lesioni! Non tagliare mai rami rimanendo in piedi sul tronco. Tenere sotto controllo l'area del contraccolpo, se i rami sono in tensione.

(Fig. I)

- Rimuovere rami di supporto solo dopo la depezzatura.
- I rami sotto tensione devono essere tagliati dal basso verso l'alto, per impedire che l'apparecchio si blocchi.
- In caso di taglio di rami spessi, utilizzare la medesima tecnica come nel caso di *Depezzare*, p. 155.
- Lavorare sulla sinistra del tronco e il più vicino possibile all'apparecchio. Se possibile, poggiare il peso dell'apparecchio sul tronco.
- Cambiare la posizione per segare i rami al lato del tronco.
- Le diramazioni vanno accorciate singolarmente. Non iniziare la sramatura dai rami più grandi rivolti verso il basso, che sorreggono l'albero.
- Recidere con un solo taglio i rami minori.

Depezzare

Con depezzare si intende segare rami caduti in piccole sezioni.

- Assumere una posizione stabile e distribuire in modo uniforme il peso del proprio corpo sui due piedi.

- Se possibile, sostenere il tronco. Il tronco dovrebbe poggiare su rami, travi o cunei, posizionati a sostegno dello stesso.
- Verificare che la catena della sega non entri in contatto con il terreno.
- In caso di terreno pendente posizionarsi al di sopra del tronco dell'albero.

Montare l'ausilio per depezzare

(Fig. D)

1. Svitare il dado anteriore (17) della schermatura rocchetto catena con la chiave combinata (25) ∪.
2. Stringere il dado adattatore (42) dell'ausilio per depezzare con il pignone della catena (33).
3. Stringere il dado adattatore (42) con la chiave combinata (25) ∪.
4. Tirare il raccordo a innesto rapido (41) verso il retro e ruotare la barra per depezzare (39) sul dado adattatore (42).
5. Rilasciare il raccordo a innesto rapido (41).
6. Verificare che il raccordo a innesto rapido (41) con il dado adattatore (42) sia ben stabile.

Tagliare con l'ausilio per depezzare

- Utilizzare solo su tronchi diramati e poggiati in orizzontale sul terreno.
- Prestare attenzione alla lunghezza del tronco e alle forze che potrebbero chiudere l'intercapedine precedente e bloccare il platorello finale (40). Qualora il platorello finale dovesse rimanere incagliato (40), fermare immediatamente la motosega, scollegare la barra per depezzare (39) e rimuovere il bloccaggio.
- L'ausilio per depezzare può essere fissato alla motosega solo durante la procedura di depezzamento. Per diramare e rifornire la motosega è necessario rimuovere l'ausilio per depezzare (*Smontare l'ausilio per depezzare*, p. 156).
- Dopo circa 100 operazioni di depezzamento, verificare che l'ausilio per depezzare sia in posizione stabile e, all'occorrenza, stringere.
- Prestare attenzione alla massima pulizia del dado adattatore (42) e del raccordo a innesto rapido (41). Qualora il sistema dovesse muoversi con difficoltà, lubrificare.
- Evitare di deformare, colpire, inceppare, abradere ecc. la barra per depezzare. Verificare regolarmente la presenza di danni alla barra per depezzare.

Smontare l'ausilio per depezzare

(Fig. D)

1. Tirare il raccordo a innesto rapido (41) verso il retro e rimuovere la barra per depezzare (39) dal dado adattatore (42). Il dado adattatore può rimanere sul pignone della catena (33).

Tecniche per depezzare

Tronco sul pavimento (Fig. E)

Segare il tronco completamente da parte a parte iniziando dall'alto, e al termine del taglio controllare di non essere a contatto col pavimento. Se è possibile ruotare il tronco, segarlo da parte a parte per 2/3. Quindi ruotare il tronco e completare il taglio da parte a parte.

Il tronco è sorretto da un'estremità (Fig. F)

Per prima cosa segare da parte a parte 1/3 del diametro del tronco (con il lato superiore della lama), per evitare schegge. In seguito, tagliare dall'alto verso il basso (con la parte inferiore della lama) verso il primo taglio, per evitare un incaglio.

Il tronco è sorretto a entrambe le estremità (Fig. G)

Per prima cosa segare da parte a parte 1/3 del diametro del tronco dall'alto verso il basso (con il lato inferiore della lama), per evitare schegge. Quindi segare da parte a parte (con il lato superiore della lama) fino a raggiungere il primo taglio.

Segare su un tondello (Fig. H)

Reggere la motosega con entrambe le mani e durante il taglio condurre la macchina davanti al corpo. Se il tronco va segato da parte a parte, condurre la macchina a destra del proprio corpo (1). Tenere il braccio sinistro il più dritto possibile (2). Prestare attenzione al tronco in caduta. Posizionarsi in modo che il tronco caduto non causi alcun pericolo. Prestare attenzione ai propri piedi. Il tronco tagliato in caduta potrebbe causare lesioni. Tenere l'equilibrio (3).

Pulizia, manutenzione e conservazione

⚠ AVVERTIMENTO! Scossa elettrica! Pericolo di lesioni a causa di un avviamento accidentale dell'apparecchio. Di norma eseguire i lavori di manutenzione e pulizia a motore spento e cappuccio della candela estratto (46).

Per i lavori di riparazione e manutenzione non descritti nelle presenti istruzioni chiedere l'intervento del nostro Centro Assistenza. Usare solo componenti originali.

⚠ ATTENZIONE! Dopo l'uso la motosega si rilubrifica e potrebbe fuoriuscire dell'olio, se viene conservato ribaltato o su un lato. Si tratta di un processo normale, dovuto alla necessaria apertura di ventilazione sul bordo superiore del serbatoio e non è un motivo di contestazione. Poiché ogni motosega viene controllata durante la produzione e testata con olio, nonostante lo svuotamento nel serbatoio potrebbero restare residui che durante il trasporto sporcano leggermente d'olio l'alloggiamento. Pulire l'alloggiamento con un panno.

Pulizia

⚠ AVVERTIMENTO! Scossa elettrica! Non spruzzare mai acqua sull'apparecchio.

⚠ AVVERTIMENTO! Di norma eseguire i lavori di pulizia a motore spento e raffreddato, e con il cappuccio della candela estratto / ferma catena attivato.

⚠ ATTENZIONE! Lesioni da taglio! Indossare guanti antitaglio quando si maneggiano la catena della sega o la lama.

NOTA! Pericolo di danneggiamento. Le sostanze chimiche possono aggredire i componenti in materiale sintetico dell'apparecchio. Non utilizzare detergenti o solventi.

Pulire a fondo la macchina. In tal modo si prolunga la vita utile della macchina e si evitano incidenti.

Pulizia dopo ogni utilizzo

- Tenere le impugnature pulite da benzina, olio o grassi. All'occorrenza pulire le impugnature con uno straccio umido imbevuto di acqua saponata.
- Pulire la catena della sega. Per la pulizia della catena della sega non utilizzare liquidi. Dopo la pulizia, oliare leggermente la catena della sega con olio per catena.
- Durante la pulizia rimuovere la schermatura rocchetto catena (15) per pulire anche la zona sottostante.
- Pulire la lama (11)
- Pulire la feritoia di ventilazione e le superfici del dispositivo con un pennello o un panno asciutto.
- Pulire lo scarico dell'olio (36) per garantire una corretta oliatura automatica della catena durante il funzionamento. Per pulire lo scarico dell'olio e rimuovere eventuali residui utilizzare un pennello o uno straccio.

Manutenzione

Intervalli di manutenzione

Eseguire periodicamente gli interventi di manutenzione indicati nella seguente tabella. Sottoponendo l'apparecchio a regolari interventi di manutenzione si consegue una maggiore vita utile, ottenendo al contempo un taglio ottimale ed evitando incidenti.

Componente macchinario	Intervento	Prima di ogni utilizzo	Dopo 10 ore di servizio	Dopo ogni utilizzo
Componenti del ferma catena	Controllare a vista, se necessario sostituire	✓		
Rocchetto catena (34)	Controllare a vista, se necessario sostituire	✓		
Catena della sega (10)	Verificare, oliare, riaffilare o sostituire la catena della sega all'occorrenza	✓		
Catena della sega (10)	Pulire e oliare la catena della sega			✓
Lama (11)	<i>Manutenzione della lama, p. 161</i>	✓		✓
Lama (11)	<i>Rotazione della lama, p. 162</i>		✓	
Automatismo dell'olio	Controllare, se necessario pulire il passaggio dell'olio	✓		

Componente macchinario	Intervento	Prima di ogni utilizzo	Dopo 10 ore di servizio	Dopo ogni utilizzo
Coppia	Verificare lo stato di arresto in folle	✓		
Viti, dadi, bulloni	Controllare e stringere		✓	
Filtro dell'aria (45)	<i>Pulire il filtro dell'aria, p. 158</i>			✓
Candela (47)	<i>Controllo/sostituzione/regolazione della candela, p. 158</i>		✓	

Attendere la lubrificazione della catena

Prima di utilizzare l'apparecchio, verificare il livello e che la lubrificazione della catena funzioni.

NOTA! Azionare la motosega con poco olio riduce la potenza di taglio e la durata della catena, poiché la catena si smussa più rapidamente. L'insufficienza di olio è riconoscibile dalla produzione di fumo o dalla coloritura della lama. Assicurarsi che sulla catena ci sia sempre olio.

Regolare il flusso di olio (Fig. B)

Ruotare la vite di regolazione dell'olio (32) sul lato inferiore con un cacciavite a taglio.

- ☺: Aumentare il flusso di olio
- ☹: Ridurre il flusso di olio

Pulire lo scarico dell'olio (Fig. C)

Pulire lo scarico dell'olio a intervalli regolari per garantire una corretta oliatura automatica della catena durante il funzionamento.

1. *Smontare la catena della sega e la lama, p. 159*
2. Rimuovere i residui e lo sporco nello scarico dell'olio (36) con un pennello o una spugna.
3. Se la pulizia dello scarico dell'olio non dà risultati, dar riparare la motosega dal nostro servizio di assistenza clienti. rivolgersi al centro di assistenza.

Pulire il filtro dell'aria

⚠ ATTENZIONE! Non usare mai l'apparecchio senza filtro dell'aria. In caso contrario, polvere e impurità penetrano nel motore danneggiando la macchina. Tenere pulito il filtro dell'aria.

Procedura (Fig. N)

1. Far spegnere il motore e lasciar raffreddare l'apparecchio.
2. Allentare il dado a galletto (43).
3. Rimuovere la copertura del filtro dell'aria (44).

4. Estrarre il filtro dell'aria (45).
5. Pulire il filtro dell'aria (45) con acqua e lasciarlo asciugare. **Non utilizzare mai benzina per pulire!**
NOTA! Sostituire il filtro dell'aria (45) se è strappato, danneggiato o molto sporco (*Ricambi e accessori, p. 166*).
6. Inserire nuovamente il filtro dell'aria (45).
7. Rimettere la copertura del filtro dell'aria (44).
8. Fissare nuovamente la copertura del filtro dell'aria con il dado a galletto (43).

Controllo/sostituzione/regolazione della candela

⚠ ATTENZIONE! Le candele usurate o un'eccessiva distanza fra gli elettrodi riducono la resa del motore.

Procedura (Fig. O)

1. Far spegnere il motore e lasciar raffreddare l'apparecchio.
2. Svitare il dado a galletto (43).
3. Rimuovere la copertura del filtro dell'aria (44).
4. Estrarre il filtro dell'aria (45).
5. Estrarre il cappuccio dalla candela (46) dalla stessa (47).
6. Svitare la candela (47) ☺ con l'apposito utensile combinato (25).
7. Verificare la distanza fra gli elettrodi con uno spessimetro (reperibile nei negozi specializzati).

La distanza fra gli elettrodi deve corrispondere a 0,6-0,7 mm.

8. La distanza può essere regolata piegando con attenzione l'elettrodo di massa della candela (47).
9. Pulire la candela (47) con una spazzola metallica.
10. Dopo avere effettuato la pulizia e la regolazione reinserire la candela (47) o sostituirla con una nuova se danneggiata (*Ricambi e accessori, p. 166*).

11. Reinscrivere il cappuccio della candela (46).
12. Rimontare il filtro dell'aria (45) e la copertura del filtro dell'aria (44) in sequenza inversa.

Regolazione del carburatore

Il carburatore è stato preimpostato in fabbrica per una prestazione ottimale. Se dovesse essere necessarie modifiche successive, farle eseguire da un'officina specializzata.

Smontare la catena della sega e la lama

⚠ ATTENZIONE! Lesioni da taglio! Indossare guanti antitaglio quando si maneggiano la catena della sega o la lama.

Utensile e accessori necessari

- Chiave combinata

Procedura

1. Spegnere l'apparecchio ed estrarre il cappuccio candela (46) (Fig. O) e lasciar raffreddare l'apparecchio.
2. Posizionare l'apparecchio su una superficie piana.
3. Tirare la leva del ferma catena (13) verso l'impugnatura anteriore (1).
4. Per allentare la tensione della catena della sega (10), ruotare la vite di serraggio catena (16) con la chiave combinata (25).
5. Svitare entrambi i dadi (17) della schermatura rocchetto catena (15) con la chiave combinata (25).
6. Rimuovere la schermatura rocchetto catena (15).
7. Rimuovere la lama (11) verso il rocchetto della catena (34) e rimuovere la catena della sega (10) e infine la lama (11).

Sostituire catena e lama

Prima di sostituire la catena si deve pulire l'arpione (rampone) della barra di guida, visto che la catena può uscire dalla barra per resti di sporcizia. Inoltre la deposizione può assorbire l'olio dalla catena. La conseguenza sarebbe la riduzione di lubrificazione, poiché l'olio non riesce ad arrivare alla parte inferiore dall'arpione (rampone).

Requisiti

- *Smontare la catena della sega e la lama, p. 159*

Procedura

1. Sostituire la lama (11) e la catena della sega (10).

2. Montare lama (11) e catena (10) come descritto nella sezione *Montare catena della sega e lama, p. 159*.

Montare catena della sega e lama

⚠ ATTENZIONE! Di norma eseguire i lavori di manutenzione e regolazione a motore spento e cappuccio della candela estratto (46).

⚠ ATTENZIONE! Lesioni da taglio! Indossare guanti antitaglio quando si maneggiano la catena della sega o la lama.

Avvertenze

- Prima di montare la nuova catena della sega: verificare se la lama e il rocchetto presentino usura.

Utensile e accessori necessari

- Chiave combinata

Procedura (Fig. C)

1. Posizionare l'apparecchio su una superficie piana.
2. Disattivare il ferma catena: Tirare la leva del ferma catena (13) all'indietro verso l'impugnatura anteriore (1).
Rimontare la schermatura rocchetto catena (15) solo quando il nastro del ferma catena è allentato.
3. Posizionare la lama (11) sul perno della lama (33) e spingerlo verso il rocchetto della catena (34).
4. Infilare la catena della sega (10) sul rocchetto della catena (34).
5. Introdurre la catena della sega (10) sul lato superiore della lama (11) nella scanalatura della lama. Iniziare partendo dal rocchetto (34). È normale che la catena della sega (10) si fletta.
6. Tirare la lama (11) in avanti, per mettere in tensione la catena della sega (10).
7. Applicare la schermatura rocchetto catena (15). Assicurarsi che la spina elastica della catena (38) si innesti nella sua sede (35).
8. Avvitare entrambi i dadi (17) della schermatura rocchetto catena (15) a mano. La lama dovrebbe essere ancora mobile.
9. Tensionare la catena della sega: Ruotare la vite piccola (16) con la chiave combinata (25) ↻.
10. Stringere i dadi (17) della schermatura rocchetto catena (15) con la chiave combinata (25).

Tensionare la catena della sega

NOTA! Non ritensionare o sostituire la catena quando è calda, poiché questa si contrarrà nuovamente una volta fredda. In caso contrario si possono verificare danni alla barra di guida o al motore, poiché la catena risulta troppo stretta sulla barra di guida.

Il regolare tensionamento della catena garantisce la sicurezza dell'utente e riduce o evita usura e danni alla catena. Raccomandiamo all'utente di controllare il tensionamento della catena prima dell'inizio dei lavori e ogni 10 minuti circa, correggendolo se necessario. Durante l'utilizzo la catena si scalda e si dilata leggermente. Questo "dilatamento" è da considerare in particolare per le catene nuove.

Il tensionamento e la lubrificazione della catena influiscono considerevolmente sulla vita tecnica della catena. In caso di catena nuova, regolare la tensione della catena dopo massimo 5 tagli.

La catena è tensionata correttamente quando non è allentata sulla parte inferiore della barra di guida e può essere tirata con la mano indossando i guanti. Tendendo la catena con una forza di trazione di 9 N (circa 1 kg) non dovrebbe formarsi una distanza superiore a 2 mm tra la catena e la lama.

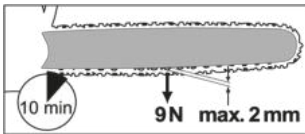

ATTENZIONE! Di norma eseguire i lavori di manutenzione e regolazione a motore spento e cappuccio della candela estratto (46).

Utensile e accessori necessari

- Chiave combinata

Controllare la tensione della catena

Tirare la catena della sega (10) sul lato superiore della lama (11) verso l'alto.

- La catena della sega non si può quasi più tirare verso l'alto: la tensione della catena è troppo alta. Allentare la catena della sega.
- La catena della sega si può tirare verso l'alto fino a rendere quasi invisibili le singole maglie: La tensione della catena è corretta.

- La catena della sega si può tirare verso l'alto fino a rendere visibili le singole maglie: La tensione della catena è troppo bassa. Tensionare la catena della sega.

Procedura (Fig. A)

1. Disattivare il ferma catena: Tirare la leva del ferma catena (13) all'indietro verso l'impugnatura anteriore (1).
Rimontare la schermatura rocchetto catena (15) solo quando il nastro del ferma catena è allentato.
2. Allentare i dadi (17) della schermatura rocchetto catena (15) con la chiave combinata (25).
3. Tensionare la catena della sega: Ruotare le vite piccola (16) con la chiave combinata (25) ↺.
Allentare la catena della sega: Ruotare le vite piccola (16) con la chiave combinata (25) ↻.
4. Stringere i dadi (17) della schermatura rocchetto catena (15) con la chiave combinata (25).

In caso di catena nuova, regolare la tensione della catena dopo massimo 5 tagli.

Affilare i denti di taglio

ATTENZIONE! Pericolo di lesioni!

L'utilizzo di una catena non correttamente affilata aumenta il rischio di contraccolpo! Utilizzare guanti antitaglio quando si maneggiano la catena della sega o la lama.

Una catena affilata garantisce risultati di taglio ottimali. Incide senza sforzo il legno e fa cadere trucioli grandi e lunghi. Una catena è smussata se è necessario premere il dispositivo di taglio contro il legno e i trucioli sono molto piccoli. Se la catena è molto smussata non cadono trucioli bensì solo segatura.

Per affilare la catena a sega sono necessari utensili appositi per garantire che la catena venga affilata con l'angolazione e la profondità corretta. Se l'utente della motosega non dispone di esperienza, raccomandiamo di far affilare o sostituire la catena della sega da un tecnico esperto. Se si ha dimestichezza con l'affilatura della catena, rispettare le istruzioni del proprio affilatore a catena (ad es. Parkside PSG 85 B2).

- I componenti della catena che operano la segatura sono le maglie di taglio, ciascuna composta da un dente di taglio e da un delimitatore di profondità. La differen-

za di altezza fra i due determina la profondità di penetrazione.

- Quando la misura del dente di taglio raggiunge circa 4 mm significa che la catena è usurata e che deve essere sostituita con una nuova.
- Quando si affilano i denti di taglio, considerare i seguenti valori (Fig. P):
 - Angolo tagliente (30°)
 - Angolo di spoglia (60°)
 - Profondità tagliente (0,65 mm)
 - Diametro lima tonda (4,0 mm)

⚠ AVVERTIMENTO! Pericolo di incidente! Divergenze dai dati indicativi delle geometrie di taglio possono aumentare la tendenza al contraccolpo della macchina.

Utensile e accessori necessari

- Lima tonda
- Lima piatta

Procedura (Fig. P)

1. Far spegnere il motore e lasciar raffreddare l'apparecchio.
2. Spegner l'apparecchio e rimuovere la batteria.
3. Assicurarsi che la catena della sega sia ben tesa per consentire un'affilatura corretta.
4. Affilare solo dall'interno verso l'esterno. Passare la lima tonda dall'interno del dente di taglio verso l'esterno. Sollevare la lima quando la si ritrae.
5. Affilare dapprima i denti su un lato. Ruotare la catena della sega e affilare i denti sull'altro lato.
6. Controllare la lunghezza delle maglie. Una volta terminata l'affilatura tutte le maglie di taglio devono presentare la stessa lunghezza e la stessa larghezza.
7. Dopo ogni tre affilature verificare la profondità di penetrazione (delimitatore di profondità) e limare l'altezza con una lima piatta. Il delimitatore di profondità deve essere di circa 0,65 mm più basso rispetto al dente di taglio.
8. Arrotondare leggermente la parte anteriore del delimitatore di profondità dopo il suo ripristino.

Inserire la nuova catena della sega

Se la catena è nuova, dopo poco tempo si riduce la forza di bloccaggio. Pertanto, dopo i primi 5 passaggi, al più tardi dopo 10 minuti

di funzionamento è necessario tendere ancora la catena (*Tensionare la catena della sega, p. 160*).

⚠ AVVERTIMENTO! Pericolo di lesioni! Non fissare mai una catena della sega nuova su un rocchetto catena usurato o su una lama danneggiata o usurata. La catena della sega può saltare o spezzarsi.

Manutenzione della lama

⚠ AVVERTIMENTO! Lesioni da taglio! Indossare guanti antitaglio quando si maneggiano la catena della sega o la lama.

Utensile e accessori necessari

- Chiave combinata
- Lima piatta

Procedura (Fig. C)

1. Far spegnere il motore e lasciar raffreddare l'apparecchio.
2. Disattivare il ferma catena: Tirare la leva del ferma catena (13) all'indietro verso l'impugnatura anteriore (1). Rimontare la schermatura rocchetto catena (15) solo quando il nastro del ferma catena è allentato.
3. Svitare entrambi i dadi (17) della schermatura rocchetto catena (15) con la chiave combinata (25).
4. Per allentare la tensione della catena della sega (10), ruotare la vite di serraggio catena (16) con la chiave combinata (25).
5. Rimuovere la schermatura rocchetto catena (15), la lama (11) e la catena della sega (10).
6. Verificare se la lama (11) presenti usura. Rimuovere le sbavature e lisciare le superfici di guida con una lima piatta.
7. Pulire lo scarico dell'olio (36) per garantire una corretta oliatura automatica della catena durante il funzionamento.
8. Montare la lama (11), la catena (10) e la schermatura rocchetto catena (15) e rimettere in tensione la catena (10).

NOTA! In caso di stato ottimale dello scarico dell'olio, la catena della sega spruzza automaticamente olio per pochi secondi dopo aver avviato la motosega.

Cambio del noddolino salva-catena

1. *Smontare la catena della sega e la lama, p. 159*

2. Allentare e rimuovere le viti sul nottolino salva-catena (12).
3. Sostituire il nottolino salva-catena (12).
4. Avvitare saldamente le viti sul nottolino salva-catena (12).
5. *Montare catena della sega e lama, p. 159*

Rotazione della lama

⚠ ATTENZIONE! Lesioni da taglio! Indossare guanti antitaglio quando si maneggiano la catena della sega o la lama.

Avvertenze

- La lama (11) deve essere ruotata circa ogni 10 ore di esercizio per garantire un'usura uniforme.

Procedura (Fig. C)

1. *Smontare la catena della sega e la lama, p. 159*
2. Ruotare la lama una volta rispetto al proprio asse orizzontale. Prestare attenzione al senso di rotazione della catena
3. *Montare catena della sega e lama, p. 159*

Conservazione

- Rimuovere la batteria.
- Pulire e mantenere l'apparecchio prima di conservarlo.
- Applicare la protezione lama (24).
- La chiave combinata (25) può essere conservata nella protezione lama (24) (Fig. A).
- Svuotare prima il serbatoio dell'olio prima di pause di inutilizzo prolungate. Smaltire l'olio esausto nel rispetto dell'ambiente (*Smaltimento/rispetto dell'ambiente, p. 163*).

Nei tubi flessibili e nell'apparecchio possono esserci ancora residui di olio che potrebbero fuoriuscire durante il periodo di conservazione. Posizionare l'apparecchio su una superficie adeguata/ in una coppa per l'olio.

- Riporre l'apparecchio in un luogo asciutto al riparo dalla polvere, fuori dalla portata dei bambini.

Apparecchi con batteria:

- La temperatura di conservazione per la batteria e l'apparecchio è compresa tra 15 °C e 25 °C. Evitare durante il processo di ricarica freddo o caldo

estremi, affinché la batteria non perda la potenza.

- Prima di una conservazione prolungata (ad es. durante il periodo invernale), rimuovere la batteria dall'apparecchio (rispettando le istruzioni per l'uso separate per batteria e caricabatteria).

Conservazione nei periodi di inutilizzo

⚠ ATTENZIONE! La presenza di residui di carburante può rendere difficoltoso l'avviamento o causare danni permanenti all'apparecchio.

Per periodi di inutilizzo fino a 3 mesi

1. Svuotare il serbatoio del carburante in un locale ben arieggiato.
2. Avviare il motore e lasciarlo correre a vuoto fino al suo arresto e sino a esaurire il carburante nel carburatore.
3. Lasciare raffreddare il motore (circa 5 minuti).

Altri interventi per periodi di inutilizzo superiori a 3 mesi

1. Rimuovere la candela di accensione (47) con l'apposito utensile combinato (25) (*Controllo/sostituzione/regolazione della candela, p. 158*).
2. Versare nella camera di combustione un cucchiaino di olio puro per motori a due tempi.
3. Tirare la corda di avviamento lentamente più volte in modo da distribuire l'olio all'interno del motore.
4. Reinserrire la candela (47).

Trasporto

- Coprire la lama e la catena con l'apposita protezione (24) se si trasporta l'apparecchio.
- Sui percorsi brevi verso il posto di lavoro: Trasportare l'apparecchio dalla maniglia anteriore (1) con il dispositivo di taglio rivolto all'indietro.
- Spegnerne sempre l'apparecchio prima di trasportarlo. Durante il trasporto (anche in veicoli) assicurarsi che l'apparecchio non si capovolga, così da evitare lesioni, danni o perdite di carburante.
- Spegnerne sempre l'apparecchio prima di trasportarlo e rimuovere la batteria. Durante il trasporto (anche in veicoli) assicurarsi che l'apparecchio non si capovolga,

così da evitare lesioni, danni o perdita di olio.

- Sui percorsi più lunghi o in veicoli: Trasportare l'apparecchio nella custodia in dotazione (26).

Smaltimento/rispetto dell'ambiente

Smaltire l'apparecchio conformemente alle normative locali. Per ulteriori informazioni, rivolgersi all'amministrazione competente.

- Non sversare l'olio esausto o la benzina residua nei corsi d'acqua o nelle fognature. Smaltire l'olio esausto e la benzina residua ai sensi della normativa vigente e conferirli in un centro di smaltimento.
- Smaltire l'apparecchio, gli accessori e l'imballaggio in modo da garantirne il corretto riciclaggio nel rispetto dell'ambiente.
- Le macchine non vanno gettate con i rifiuti domestici.
- Svuotare il serbatoio dell'olio e della benzina con cautela e consegnare l'apparecchio a un centro di riciclaggio.
- Smaltire i contenitori di olio e carburante vuoti conformemente alle normative locali.
- I componenti in plastica e metallo usati possono essere raccolti in modo differenziato e consegnati presso un apposito centro di riciclaggio.
- In caso di ulteriori domande, rivolgersi al nostro Centro assistenza.

Rimuovere la batteria dall'apparecchio e smaltire l'apparecchio, la batteria, gli accessori e l'imballaggio in modo da garantirne il corretto riciclaggio nel rispetto dell'ambiente.



Gli apparecchi elettrici non devono essere smaltiti con i rifiuti domestici.

Il simbolo del contenitore di spazzatura mobile barrato indica che questo prodotto non deve essere smaltito come rifiuto urbano non differenziato al termine della sua vita utile.

Direttiva 2012/19/UE sui rifiuti di apparecchiature elettriche ed elettroniche:

Il consumatore è tenuto per legge al corretto riciclaggio nel rispetto dell'ambiente degli apparecchi elettrici ed elettronici al ter-

mine della loro vita utile. In questo modo si garantisce che vengano riciclati nel rispetto dell'ambiente e delle risorse.

A seconda del recepimento nel diritto nazionale, le possibilità sono le seguenti:

- restituzione a un punto vendita
- conferimento a un centro di raccolta ufficiale,
- restituzione al produttore/commerciante.

Tali disposizioni non contemplano gli accessori e i dispositivi ausiliari privi di componenti elettrici a corredo dell'apparecchio da smaltire.

Smaltire le batterie secondo le norme per la tutela ambientale



Non smaltire la batteria con i rifiuti domestici, nel fuoco (pericolo di esplosione) o in acqua. In caso di fuoriuscita di fumi o liquidi tossici, le batterie danneggiate possono essere nocive per l'ambiente e per la salute delle persone.

Vige l'obbligo di smaltire batterie guaste oppure esauste nel rispetto dell'ambiente. (regolamento (UE) 2023/1542 relativo alle batterie e ai rifiuti di batterie; Svizzera: ORRPChim allegato 2.15)

- Non aprire le batterie ed evitare danni meccanici. Sussiste pericolo di cortocircuito e di fuoriuscita di vapori che irritano le vie respiratorie.
- Per motivi di sicurezza, scaricare le batterie prima di gettarle.
- Coprire i poli per evitare cortocircuiti.
- Smaltire le batterie negli esercizi commerciali o in un centro di raccolta.

Batterie danneggiate

Maneggiare le batterie danneggiate all'esterno prestando molta cautela!

- Non toccare mai le batterie danneggiate con le mani nude.
- Qualora non sia possibile coprire i poli, inserire le batterie singolarmente in un sacchetto di plastica.
- Inserire le batterie danneggiate in un contenitore ignifugo e richiudibile, che possa essere successivamente riempito di sabbia.
- Conferire le batterie danneggiate in un luogo di raccolta con personale specializzato.

Ricerca degli errori

La tabella che segue aiuta a risolvere piccoli guasti:

Problema	Possibile causa	Soluzione
L'apparecchio non si accende	Niente carburante nel serbatoio	Rabboccare il carburante
	Sequenza di avvio errata	<i>Accensione e spegnimento, p. 151</i>
	Starter elettrico (3) difettoso	rivolgersi al centro di assistenza.
	Motore difettoso	rivolgersi al centro di assistenza.
	Candela (47) usurata	<i>Controllo/sostituzione/regolazione della candela, p. 158</i>
La catena non parte	Ferma catena blocca la catena (10)	<i>Verificare il ferma catena, p. 151</i>
Taglio impreciso	Catena (10) montata in modo scorretto	<i>Montare catena della sega e lama, p. 159</i>
	Catena (10) non affilata	<ul style="list-style-type: none"> • <i>Affilare i denti di taglio, p. 160</i> • <i>Sostituire catena e lama, p. 159</i>
	Tensione della catena insufficiente	<i>Tensionare la catena della sega, p. 160</i>
L'apparecchio gira con difficoltà, la catena salta	Tensione della catena insufficiente	<i>Tensionare la catena della sega, p. 160</i>
La catena si surriscalda, durante il taglio vi è produzione di fumo, coloritura della barra guida	Olio insufficiente	<ul style="list-style-type: none"> • Verificare il livello dell'olio e l'automatismo dell'olio • <i>Rabboccare l'olio della catena, p. 150</i> • <i>Attendere la lubrificazione della catena, p. 150</i> • rivolgersi al centro di assistenza.

Assistenza

Garanzia

Gentile cliente,

Il prodotto gode di una garanzia di 5 anni dalla data di acquisto. In caso di difetti del prodotto, al cliente spettano diritti legali verso il venditore del prodotto. Questi diritti legali non sono limitati dalla garanzia descritta di seguito.

Condizioni di garanzia

Il termine di garanzia decorre dalla data di acquisto. Conservare lo scontrino originale in buono stato. Tale documento è necessario come prova d'acquisto. Se entro cinque an-

ni dalla data di acquisto di questo prodotto dovessero emergere difetti di fabbricazione o del materiale, il prodotto viene a nostra discrezione ripartito o sostituito a titolo gratuito. Questa garanzia presuppone che il prodotto difettoso venga presentato entro il termine di cinque anni unitamente allo scontrino d'acquisto (scontrino) con una breve descrizione del difetto e di quando si è riscontrato. Se il difetto è coperto dalla nostra garanzia, si riceverà l'apparecchio riparato o un prodotto nuovo. Il periodo di garanzia non si rinnova con la riparazione o la sostituzione del prodotto.

Periodo di garanzia e diritti legali di reclamo per vizi

Il periodo di garanzia non viene prolungato dalla prestazione della garanzia. Ciò si applica anche ai pezzi sostituiti e riparati. Danni e difetti eventualmente presenti già al momento dell'acquisto devono essere segnati subito dopo il disimballaggio. Le riparazioni effettuate dopo la scadenza del periodo di garanzia sono a pagamento.

Copertura della garanzia

Il prodotto è stato prodotto con cura sulla base di rigorose direttive di qualità ed è stato controllato scrupolosamente prima della consegna.

La garanzia viene prestata esclusivamente per difetti del materiale o di fabbricazione. La presente garanzia non si estende a parti del prodotto esposte a normale usura e che pertanto vengono considerate pezzi soggetti a usura (ad es. Catena della sega) oppure a danni a parti fragili.

La garanzia decade se il prodotto è stato danneggiato, non è stato utilizzato adeguatamente o non è stato sottoposto a manutenzione. Per un impiego adeguato del prodotto occorre attenersi strettamente a tutte le istruzioni riportate nel manuale di istruzioni. Evitare assolutamente impieghi e azioni che nelle istruzioni per l'uso vengono espressamente sconsigliati o dai quali viene messo in guardia.

Il prodotto è concepito esclusivamente per l'uso privato e non è destinato a quello commerciale. La garanzia in caso di trattamento scorretto, uso di violenza e interventi non eseguiti dalla nostra filiale di assistenza autorizzata.

Procedimento in caso di intervento in garanzia

Per assicurare un rapido disbrigo del caso, si prega di attenersi alle seguenti indicazioni:

- Per tutte le richieste tenere pronti lo scontrino e il codice articolo (ad es. IAN 495712_2504) come prova d'acquisto.
- Il codice articolo è riportato sulla targhetta applicata sul prodotto, inciso sul prodotto, riportato sulla pagina iniziale delle Istruzioni per l'uso (in basso a sinistra) o sull'adesivo sul retro o il fondo del prodotto.

- Se dovessero presentarsi errori di funzionamento o altri difetti, per prima cosa mettersi in contatto **telefonticamente** oppure utilizzare il **modulo di contatto** disponibile su parksides-diy.com alla voce **Assistenza** con il Centro di assistenza indicato di seguito.
- D'intesa con il nostro Centro di assistenza, allegando la prova d'acquisto (scontrino) e indicando in cosa consiste il difetto e quando si è presentato, si potrà spedire franco di porto il prodotto registrato come difettoso all'indirizzo del servizio di assistenza che verrà comunicato. Per evitare problemi di accettazione e spese aggiuntive, utilizzare esclusivamente l'indirizzo comunicato. Assicurarsi che la spedizione non avvenga non affrancata, come merce ingombrante, per espresso o come altra spedizione speciale. Si prega di inviare il prodotto insieme a tutti gli accessori consegnati all'acquisto e di assicurarsi che l'imballaggio per il trasporto sia sufficientemente sicuro.



Su parksides-diy.com è possibile consultare e scaricare questo e tanti altri manuali. Scansionando questo codice QR si apre direttamente parksides-diy.com. Selezionare il proprio Paese e con la funzione di ricerca cercare le istruzioni per l'uso. Inserendo il codice articolo (IAN) 495712_2504 si aprono le istruzioni per l'uso.

Servizio di riparazione

Per le riparazioni **non coperte dalla garanzia** rivolgersi al centro di assistenza, dove potrete ottenere un preventivo.

- Accettiamo solo apparecchi imballati sufficientemente e inviati a spese del cliente.

Nota: inviare l'apparecchio pulito e indicando il difetto all'indirizzo del centro di assistenza indicato.

- Non si accettano apparecchi inviati a carico del destinatario, tramite contrassegno, corriere espresso o altri invii speciali.
- Ci occuperemo di smaltire gratuitamente gli apparecchi difettosi che ci vengono spediti.

Service-Center



Assistenza Italia

Tel.: 800 172663

Modulo di contatto su

parkside-diy.com

IAN 495712_2504



Assistenza Malta

Tel.: 800 65168

Modulo di contatto su

parkside-diy.com

IAN 495712_2504

Importatore

Si tenga presente che l'indirizzo indicato di seguito non è l'indirizzo del centro di assistenza. Per prima cosa contattare il centro di assistenza summenzionato.

Grizzly Tools GmbH & Co. KG

Stockstädter Str. 20

63762 GroBostheim

GERMANIA

www.grizzlytools.de

Ricambi e accessori

Pezzi di ricambio e accessori sono reperibili qui www.grizzlytools.shop. Qualora sorgessero problemi durante l'ordinazione, si prega di contattarci tramite il nostro negozio online. Per ulteriori domande, rivolgersi al: *Service-Center*, p. 166

Pos. nr.	Designazione	No. d'ordine
9	Coperchio del serbatoio (Olio per catena)	91115902
47	Candela	91115903
15	Schermatura rocchetto catena	91115914
45	Filtro dell'aria	91115910
37	Perno ferma catena	91115907

⚠ AVVERTIMENTO! L'utilizzo in sicurezza della motosega è possibile solo in caso di catene e binari di guida omologati. Il ricorso ad abbinamenti non omologati può causare lesioni da serie a mortali.

• Lama:

- BE18-72-5810P (Kangxin)
- 188PXBK095 (Oregon)

• Catena della sega:

- .325.058x72DL (Kangxin)
- 21BPX072X (Oregon)

Traduzione delle dichiarazioni UE di conformità originale

Prodotto: **Sega a benzina con avvio elettrico**

Modello: **PPBKS 56 C3**

Numero di serie: 000001-029000

L'oggetto della dichiarazione di cui sopra è conforme alla pertinente normativa di armonizzazione dell'Unione:

**2006/42/EC • 2014/30/EU • 2000/14/EC & 2005/88/EC
• (EU) 2016/1628 & (EU) 2018/989 • 2011/65/EU & (EU) 2015/863**

L'oggetto della dichiarazione di cui sopra è conforme alla direttiva 2011/65/EU del Parlamento europeo e del Consiglio dell'8 giugno 2011, sulla restrizione dell'uso di determinate sostanze pericolose nelle apparecchiature elettriche ed elettroniche.

Per garantire la conformità, sono state applicate le seguenti norme armonizzate e le norme e i regolamenti nazionali:

EN ISO 11681-1:2022 • EN ISO 14982:2009 • EN IEC 63000:2018

In conformità con la direttiva concernenti l'emissione acustica 2000/14/EC, si conferma quanto segue: Livello di potenza acustica (L_{WA})

- misurato: 113,9 dB;

- garantito: 116 dB

Procedura di valutazione della conformità seguita secondo la 2000/14/EC, allegato VI.

Certificato di esame UE del tipo

- Numero: M6A 036607 2364 Rev. 00
- Organismo notificato: TÜV SÜD Product Service GmbH • NB: 0123
Ridlerstraße 65 • 80339 München • Deutschland

La presente dichiarazione di conformità è rilasciata sotto la responsabilità esclusiva del fabbricante:



Grizzly Tools GmbH & Co. KG
Stockstädter Str. 20
63762 Großostheim
GERMANIA
15.12.2025

Christian Frank
Mandatario della documentazione

Obsah

Úvod	168
Použití dle určení.....	168
Rozsah dodávky/příslušenství.....	169
Přehled.....	169
Popis funkce.....	169
Technické údaje.....	170
Bezpečnostní pokyny	171
Význam bezpečnostních pokynů.....	171
Piktogramy a symboly.....	171
Bezpečnostní pokyny pro benzínové řetězové pily.....	172
Příčiny a prevence zpětného rázu ze strany obsluhy.....	174
Zbytková nebezpečí.....	174
Příprava	174
Bezpečnostní zařízení.....	175
Kontrola stavu nabití akumulátoru.....	175
Nabití akumulátoru.....	175
Provoz	175
Před provozem.....	175
Zapnutí a vypnutí.....	177
Techniky řezání.....	179
Čištění, údržba a skladování	182
Čištění.....	182
Údržba.....	182
Skladování.....	187
Přeprava	187
Likvidace/ochrana životního prostředí	187
Akumulátory zlikvidujte ekologickým způsobem.....	188
Hledání chyb	188
Servis	189
Záruka.....	189
Opravná služba.....	190
Service-Center.....	190
Dovozce.....	190
Náhradní díly a příslušenství	191
Překlad původního EU prohlášení o shodě	192
Rozložený pohled	300

Úvod

Blahopřejeme vám k zakoupení vaší nové benzínové řetězové pily (následně uvedena jako výrobek nebo přístroj).

Vybrali jste si vysoce kvalitní přístroj. Tento přístroj byl odzkoušen během výroby na kvalitu a podroben výstupní kontrole. Funkčnost Vašeho přístroje je tím zajištěna.

Nelze vyloučit, že v jednotlivých případech se na nebo v přístroji nachází zbytky maziv. Nejedná se o nedostatek ani o závadu a není důvod k obavám.



Návod k obsluze je součástí tohoto přístroje. Obsahuje důležité pokyny pro bezpečnost, použití a likvidaci. Přečtěte si pečlivě návod k obsluze. Seznamte se s ovládacími prvky a správným používáním přístroje. Používejte přístroj pouze tak, jak je popsáno a pro určené oblasti použití. Návod k obsluze dobře uschovejte a v případě předání přístroje třetím osobám předejte veškerou dokumentaci.

Použití dle určení

Přístroj je určen výhradně pro následující použití:

- Řezání dřeva na volném prostranství
- Přístroj není určen pro všechny ostatní způsoby použití. To se týká například řezání zdiva, plastů, kamene, kovu, potravin nebo dřeva, které obsahují cizí předměty (např. hřebíky nebo šrouby).

Přístroj je určen pro použití dospělými. Mládež ve věku nad 16 let smí přístroj používat pouze pod dohledem.

Řetězovou pilu může používat pouze jedna osoba. Uživatel musí nosit vhodné osobní ochranné prostředky (OOP). Řetězová pila se musí držet pravou rukou za zadní rukojeť a levou rukou za přední rukojeť.

Před použitím přístroje si uživatel musí přečíst všechny pokyny a příkazy, uvedené v návodu k obsluze a rozumět jim.

Jakékoliv jiné použití, které není v tomto návodu k obsluze výslovně povoleno, může vést k poškození přístroje a pro uživatele představovat vážné nebezpečí. Obsluha nebo uživatel zařízení nese zodpovědnost za nehody či škody na jiných osobách nebo jejich majetku. Přístroj je určen pro použití domácími kutily. Není určen pro trvalé komerční využívání. V případě komerčního použití záruka zaniká. Výrobce neručí za škody způsobené nesprávným použitím nebo nesprávnou obsluhou.

Přístroj je součástí série **X 20 V TEAM** a lze jej provozovat s akumulátory sé-

rie **X 20 V TEAM**. Akumulátory série **X 20 V TEAM** se smí nabíjet pouze nabíječkami série **X 20 V TEAM**.

Rozsah dodávky/příslušenství

Vybalte přístroj a zkontrolujte rozsah dodávky.

Obalový materiál zlikvidujte správně dle předpisů.

- Benzinová řetězová pila
 - Řetězový meč (předmontováno)
 - Pilový řetěz (předmontováno)
- Řezací pomůcka
- Ochrana řetězu
- Láhev na olej (500 ml, Bioolej na pilový řetěz)
- Láhev na míšení paliva
- Kombinovaný nástroj
- Taška
- Původní návod k používání
- akumulátor a nabíječka s návodem k obsluze

Přehled

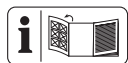

Obrázky přístroje naleznete na přední a zadní výklopné stránce.

Obr. A

- 1 Přední rukojeť
- 2 Rukojeť startéru
- 3 Elektrický startér
- 4 Aretace plynové páky
- 5 Zadní rukojeť
- 6 Ochrana rukou
- 7 Plynová páka
- 8 Víko nádrže (Palivo)
- 9 Víko nádrže (Řetězový olej)
- 10 Pilový řetěz
- 11 Řetězový meč
- 12 Ozubený doraz
- 13 Brzdová páka řetězu/Přední ochrana rukou
- 14 Držák akumulátoru
- 15 Kryt řetězového kola
- 16 Napínací šroub řetězu
- 17 Matice
- 18 Páka studeného startu (sytič)

- 19 Palivové čerpadlo
- 20 Vypínač
- 21 Láhev na míšení paliva
- 22 Láhev na olej
- 23 Řezací pomůcka
- 24 Ochrana řetězu
- 25 Kombinovaný nástroj
- 26 Taška
- 27 Akumulátor
- 28 tlačítko (ukazatel stavu nabití)
- 29 ukazatel stavu nabití
- 30 odblokování akumulátoru
- 31 nabíječka

Obr. B

- 32 Regulační šroub oleje

Obr. C

- 33 Šroub vodící lišty
- 34 Řetězové kolo
- 35 Upnutí (Napínací kolík řetězu)
- 36 Olejová propust
- 37 Záchytný kolík řetězu
- 38 Napínací kolík řetězu

Obr. D

- 39 Řezací tyč
- 40 Koncový talíř
- 41 Rychlospojka
- 42 Adaptérová matice

Obr. N

- 43 Křídlatá matice
- 44 Kryt vzduchového filtru
- 45 Vzduchový filtr

Obr. O

- 46 Konektor zapalovací svíčky
- 47 Zapalovací svíčka

Obr. Q

- 48 Zaměřovací čára/Ukazatel směru kácení

Popis funkce

Obíhající pilový řetěz je veden řetězovým mečem (vodící lištou). Řetězová pila je vybavena brzdou rychlého zastavení řetězu. Automatický olejový systém zajišťuje nepřetržitě mazá-

ní řetězu. Pro ochranu uživatele je přístroj vybaven různými ochrannými zařízeními.

Funkce ovládacích prvků naleznete v následujících popisech.

Technické údaje

Benzinová řetězová pilaPPBKS 56 C3

Zdvihový objem56,5 cm³

Max. výkon motoru 2,2 kW (3,0 PS)

Počet otáček motoru

– při volnoběhu n_0 3000±300 min⁻¹

– s vodící lištou a pilovým řetězem n_{max}

.....11500 min⁻¹

Objem nádrže

– Řetězový olej 260 cm³ (0,26 l)

– Palivo 550 cm³ (0,55 l)

Schválené palivo ROZ 95 (E10)

Poměr míchání paliva 40:1

Schválený olej pro dvoutákní motory

..... ISO-L-EGD, JASO FD

Úroveň emisíV

Hodnota emisí oxidu uhličitého (CO₂) stanov

ená postupem schválení typu v EU: 1183,52

g/kWh

Výrobce motoru

- Obchodní název: MEILIN
- Název firmy: Yongkang Meilin Machinery Co., Ltd.
- Kontaktní adresa v Unii: 3rd floor, Building 2, No. 220 Shangpu Road, Dongcheng Street, Yongkang City, Jinhua City, Zhejiang Province, China

Rychlost řetězu v_{max} 22,15 m/s

Typ ochrany IPX0

Hmotnost, prázdná nádrž/s akumulátorem ...

– bez vodící lišty a pilového řetězu 6,67 kg

– s vodící lištou a pilovým řetězem 7,75 kg

Pilový řetěz Kangxin .325.058x72DL

– Rychlost řetězu v_0 22,15 m/s

– Rozteč řetězu 8,25 mm (0,325")

– Počet hnacích článků 72

– Síla hnacího článku 1,5 mm

Řetězový mečKangxin BE18-72-5810P

– Typ vodící lišty 18"

– Délka vodící lišty 52 cm (520 mm)

– Délka řezu 45 cm (450 mm)

Rozteč řetězových kol 8,25 mm (0,325")

– Počet zubů (řetězové kolo) 7

Hladina akustického tlaku (L_{pA})

..... 93,9 dB; K_{pA} =3 dB

Hladina akustického výkonu (L_{WA})

– zaručená 116 dB

– změřená 113,9 dB; K_{WA} =2,43 dB

▲ UPOZORNĚNÍ! Poškození sluchu! Noste ochranu sluchu.

Vibrace (a_h)

– Přední rukojeť8,945 m/s²; K =1,5 m/s²

– Zadní rukojeť9,460 m/s²; K =1,5 m/s²

Akumulátor Li-Ion

Teplota ≤50 °C

– Nabíjení 4 – 40 °C

– Provoz 4 – 50 °C

– Skladování 15 – 25 °C

Chytrá baterie PARKSIDE Performance

Smart PAPS 204 A1/Smart PAPS 208 A1

– Pracovní frekvence/frekvenční pásmo

..... 2400-2483,5 MHz

– vysílací výkon ≤20 dBm

Hladina hluku a vibrací byla stanovena dle norem a předpisů uvedených v prohlášení o shodě.

Uvedená hodnota vibrací a uvedená hodnota emisí hluku byly změřeny pomocí standardizované zkušební metody a lze je použít k porovnání určitého přístroje s jiným nástrojem. Uvedená hodnota vibrací a uvedená hodnota emisí hluku mohou být použity také k předběžnému odhadu zatížení.

▲ VAROVÁNÍ! Emise vibrací a emise hluku se mohou během skutečného používání elektrického nástroje lišit od udané hodnoty v závislosti na způsobu, jakým je přístroj používán, a zejména pak podle typu zpracovávaného obrobku. Je nezbytné stanovit bezpečnostní opatření na ochranu obsluhující osoby na základě odhadu vibračního zatížení během skutečných podmínek používání (s přihlédnutím ke všem částem provozního cyklu, jako jsou například doby, kdy je přístroj vypnutý, a takové, ve kterých je zapnutý, je ale bez zatížení).

X 20 V TEAM

Přístroj je součástí série **X 20 V TEAM**

a lze jej provozovat s akumulátory séri

rie **X 20 V TEAM**. Akumulátory séri

X 20 V TEAM se smí nabíjet pouze nabíječkami série **X 20 V TEAM**.

Doporučujeme Vám, provozovat tento přístroj pouze s následujícími akumulátory:

PAP 20 B1, PAP 20 B3, Smart PAPS 204 A1, Smart PAPS 208 A1, Smart PAPS 2012 A1
 Doporučujeme Vám, nabíjet tyto akumulátory pomocí následujících nabíječek: PLG 20 A3, PLG 20 A4, PLG 20 C1, PLG 20 C2, PLG 20 C3, PLG 201 A1, PDSLГ 20 A1, PDSLГ 20 B1, PDSLГ 20 B2, Smart PLGS 2012 A1
 Technické údaje akumulátoru a nabíječky:
 Viz samostatný návod.

Bezpečnostní pokyny

V této části jsou popsána základní bezpečnostní opatření při používání přístroje.

▲ VAROVÁNÍ! Zranění osob a hmotné škody v důsledku neodborné manipulace s akumulátorem. Dodržujte bezpečnostní pokyny a pokyny k nabíjení a správnému použití, uvedené v návodu k obsluze Vašeho akumulátoru a Vaší nabíječky série **X 20 V TEAM**. Podrobný popis nabíjení a další informace naleznete v tomto samostatném návodu k obsluze.

▲ VAROVÁNÍ! Řetězová pila je nebezpečný přístroj, který při nesprávném nebo nedbalém používání může způsobit vážná nebo dokonce smrtelná zranění. Z tohoto důvodu vždy dbejte na vlastní bezpečnost a bezpečnost ostatních dle níže uvedených bezpečnostních pokynů a v případě nejasností požádejte o radu odborníka.

Význam bezpečnostních pokynů

▲ NEBEZPEČÍ! Pokud tento bezpečnostní pokyn nedodržíte, dojde k nehodě. Důsledkem je vážné zranění nebo smrt.

▲ VAROVÁNÍ! Pokud tento bezpečnostní pokyn nedodržíte, dojde případně k nehodě. Mohlo by to mít za následek vážné zranění nebo smrt.

▲ UPOZORNĚNÍ! Pokud tento bezpečnostní pokyn nedodržíte, dojde k nehodě. V důsledku může dojít k drobnému nebo středně těžkému ublížení na zdraví.

OZNÁMENÍ! Pokud tento bezpečnostní pokyn nedodržíte, dojde k nehodě. V důsledku může dojít k věcnému poškození.

Piktogramy a symboly

Piktogram na přístroji

OZNÁMENÍ! Před zahájením práce se seznámte se všemi ovládacími prvky. Procvičte si práci s řetězovou pilou a nechte si objasnit funkci, způsob práce a pilovací techniky od odborníka.

OZNÁMENÍ! Pilový řetěz se neotáčí, když je zacvaknutá brzda řetězu. Brzdu řetězu uvolněte tahem brzdové páky řetězu () ve směru přední rukojeti.



Pozor!



Přečtěte si návod k obsluze



Používejte ochranné brýle a chrániče sluchu
 Používejte ochranu hlavy



Používejte ochranné rukavice



Noste bezpečnostní obuv s pevnou podrážkou!



Noste ochranný oděv s ochrannou vložkou proti pořezání!



Vždy pracujte oběma rukama!



Žádný otevřený plamen; zákaz ohně, otevřených zdrojů zapalování a kouření.



Přístroj je zakázáno používat za deště nebo vlhkém prostředí.



Pozor! Zpětný ráz – dávejte při práci pozor na zpětný ráz přístroje.



Pozor, horké povrchy, nebezpečí popálení!



Zaručená hladina akustického výkonu L_{WA} v dB.

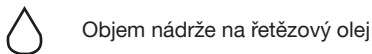

Objem nádrže na řetězový olej



Naolejování pilového řetězu



Zastavení přístroje



Sytič zavřený

Sytič otevřený

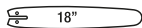

18"

Typ vodící lišty



Nastavení mazání řetězu

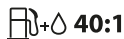

40:1

Směšovací poměr paliva a oleje pro 2taktní motory: 40:1, smí se používat POUZE palivová směs



Stiskněte 6x palivové čerpadlo



ROZ 95

palivo, které se smí použít



ISO-L-EGD

JASO FD

použitelný olej pro 2taktní motory

Piktogram na páce brzdy řetězu



Brzda řetězu (aktivována/deaktivována)

Piktogram na krytu řetězového kola



Směr běhu pilového řetězu



Brzda řetězu (otevřená/zavřená)



Nastavení napnutí řetězu

Piktogram na vodící liště



Typ vodící lišty



Šířka drážky



Rozteč řetězu



Počet hnacích článků

Piktogram na závěsce



Aktivujte brzdu řetězu



Stiskněte palivové čerpadlo



Zatáhněte za páku studeného startu (sytič)



3-4x



Tahejte za startovací lan-ko nebo aktivujte elektrický startér



Stlače aretaci plynové páky a plynovou páku



Deaktivujte brzdu řetězu

Bezpečnostní pokyny pro benzínové řetězové pily

Pozor! Přečtete si následující bezpečnostní pokyny, abyste předešli zranění osob a hmotným škodám.

Všeobecné pokyny

- Tento přístroj nesmí používat osoby (včetně dětí) se sníženými fyzickými, smyslovými nebo duševními schopnostmi nebo nedostatkem zkušeností a znalostí. Děti musí být pod dohledem, aby se zajistilo, že si nebudou hrát s přístrojem.
- Dodržujte ochranu proti hluku a místní předpisy při práci s řetězovými pilami v lese. Na základě místních předpisů může být vyžadována zkouška způsobilosti.** Obráťte se na lesní správu.
- S motorovou pilou nepracujte, jste-li unaveni, nemocí či nekoncentrovaní nebo jste pod vlivem alkoholu, léků či drog.** Při práci vždy dělejte pravidelné přestávky.
- Řežte pouze dřevo. Řetězovou pilu nepoužívejte k jinému účelu, než ke kterému je určena. Například: řetězovou pilu nepoužívejte k řezání kovů, plastů, zdiva nebo jiných materiálů, které nejsou ze dřeva.** Použití řetězové pily k jiným než určeným činnostem by mohlo vést k nebezpečným situacím.

Příprava

- Při práci vždy noste vhodný pracovní oděv, který umožňuje volnost pohybu.** Mezi ně patří ochranná přilba, chrániče sluchu, ochranné brýle nebo obličejový

štit, rukavice odolné proti proříznutí, chránič nohou a protiskluzová ochrana nohou.

- **Při řezání suchého dřeva může vznikat prach.** Noste vhodnou protiprachovou masku.
- Dbejte na to, aby při práci byly rukojeti suché a čisté.
- **Nepracujte s motorovou pilou, která je poškozená, nekompletní nebo upravená bez souhlasu výrobce. Motorovou pilu nikdy nepoužívejte s vadnou ochrannou výbavou.** Před použitím zkontrolujte bezpečnost motorové pily, zejména vodící lišty a řetěz.
- Motorovou pilu nikdy nespouštějte v uzavřených nebo špatně větraných místnostech, protože hrozí vdechnutí výfukových plynů z motoru.
- Nikdy nespouštějte motorovou pilu, dokud nejsou vodící lišta, pilový řetěz a kryt řetězového kola správně namontovány.

Provoz

- Dbejte na to, aby se v blízkosti pracovního prostoru nezdržovaly osoby ani zvířata.
- Nezačínejte, dokud nebude pracovní oblast bez překážek a dokud nenaplánujete ústup od padajícího stromu.
- **Řetězovou pilu vždy držte pravou rukou na zadní rukojeti a levou rukou na přední rukojeti.** Držením řetězové pily v rukou obráceně se zvyšuje riziko zranění osob a nikdy by se nemělo provádět.
- **Řetězovou pilu držte pouze za izolované plochy rukojeti, protože pilový řetěz by se mohl dotknout skryté kabeláže.** Řetězové pily, které se dostanou do kontaktu s vodičem pod napětím, mohou toto napětí přenést na části řetězové pily a může dojít k úrazu obsluhy elektrickým proudem.
- **Vždy dbejte na správnou oporu a s řetězovou pilou pracujte pouze tehdy, když stojíte na pevném, bezpečném a rovném povrchu.** Kluzký nebo nestabilní povrch může způsobit ztrátu rovnováhy nebo kontroly nad řetězovou pilou.
- **Při mazání řetězu se v důsledku unikajícího oleje vytvoří nepatrná olejová stopa.** Dbejte na směr větru a zbytečně se nevystavujte mlze z mazacího oleje.
- **Při práci s řetězovou pilou udržujte všechny části těla mimo dosah řetězo-**

vé pily. Před spuštěním řetězové pily se ujistěte, že se pila ničeho nedotýká.

Chvilka nepozornosti při práci s řetězovou pilou může způsobit zapletení vašeho oděvu nebo částí těla do řetězu pily.

- Nikdy nepracujte jen jednou rukou nebo nad výškou ramen.
- **Dlouhodobé používání přístroje může vést k poruchám prokrvení rukou vyvolaných vibracemi (nemoc bílých prstů).** Svou pracovní polohu pravidelně obměňujte. Dobu používání můžete prodloužit nošením vhodných rukavic nebo pravidelnými přestávkami. Upozorňujeme však, že osobní náchylnost ke špatnému prokrvení, nízké vnější teploty nebo vysoké síly záběru při práci snižují dobu použití.
- **Při řezání napnuté větve dávejte pozor na odskočení.** Při uvolnění napětí ve vláknech dřeva může pružící větve zasáhnout obsluhu a/nebo vymrštít řetězovou pilu mimo kontrolu ze strany obsluhy.
- **Při řezání křovin a stromků dbejte zvýšené opatrnosti.** Tenký materiál může být zachycen pilovým řetězem a může šlehnout směrem k vám nebo narušit vaši rovnováhu.
- Před odložením řetězové pily vypněte motor a vyčkejte na zastavení pilového řetězu.

Čištění, údržba a skladování

- Postupujte pozorně podle pokynů k údržbě, kontrole a servisu v tomto návodu k obsluze.
- Veškeré údržbové práce, které nejsou uvedeny v tomto návodu, smí provádět pouze zákaznický servis pro řetězové pily.
- Při odstraňování nahromaděného materiálu z řetězové pily, jejím skladování nebo provádění údržby postupujte podle pokynů. Ujistěte se, že je motor vypnutý a zajištěný proti náhodnému zapnutí. Neočekávaný provoz řetězové pily při odstraňování nahromaděného materiálu nebo během údržby může vést k vážnému zranění.
- Používejte pouze příslušenství, doporučené v tomto návodu.
- **Vypnutou řetězovou pilu přenášejte za přední rukojeť mimo dosah svého těla. Při přepravě nebo skladování řetězové pily vždy nasadte kryt vodící lišty.** Správná manipulace s řetězovou pi-

lou snižuje pravděpodobnost náhodného kontaktu s pohyblivým se pilovým řetězem.

- Uchovávejte motorovou pilu a palivo bezpečně a mimo dosah dětí. Kromě toho nesmí hrozit žádná nebezpečí, že by jakékoli uniklé palivo nebo výpary přišly do styku s jiskrami nebo otevřeným ohněm. Zdroje pro tvorbu jisker mohou být např. elektrická zařízení.
- Pro skladování paliva používejte vhodné a schválené nádoby. Při delším skladování motorové pily nebo při přepravě vyprázdňte palivovou nádrž a nádrž na řetězový olej. Staré provozní prostředky nechte řádně zlikvidovat.

Příčiny a prevence zpětného rázu ze strany obsluhy

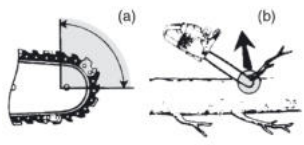

- Ke zpětnému rázu může dojít, když se nos nebo špička vodící lišty dotkne předmětu nebo když dřevo sevře řetěz pily v řezu (Obr. b).
- Dotyk špičky může v některých případech způsobit náhlou zpětnou reakci, při které je vodící lišta vyražena směrem nahoru a dozadu k obsluze (Obr. a).
- Sevřením pilového řetězu podél horní části vodící lišty může být lišta prudce tlačena zpět směrem k obsluze.
- Každá z těchto reakcí může způsobit ztrátu kontroly nad pilou, což může mít za následek vážné zranění osob. Nespoléhejte se výhradně na bezpečnostní zařízení zabudovaná v pile. Jako uživatel řetězové pily byste měli učinit několik kroků, aby při řezání nedošlo k nehodě nebo zranění.

Zpětný ráz je důsledkem nesprávného používání elektrického nářadí a/nebo nesprávných pracovních postupů či podmínek a lze mu předejít správným dodržem níže uvedených bezpečnostních opatření:

- **Udržujte pevné uchopení s palci a prsty obepínajícími rukojeti řetězové pily, s oběma rukama na pile a poloha vašeho těla a ramen musí umožňovat odolávání silám zpětného rázu.** Síly zpětné-

ho rázu mohou být kontrolovány obsluhou, jestliže jsou učiněna správná opatření. Nepouštějte řetězovou pilu z rukou.

- **Nepředklánějte se a neřežte nad výškou ramen.** To pomáhá zabránit nechtěnému kontaktu se špičkou a umožňuje lepší kontrolu nad řetězovou pilou v neočekávaných situacích.
- **Používejte pouze náhradní vodící lišty a pilové řetězy specifikované výrobcem.** Nesprávné náhradní vodící lišty a pilové řetězy mohou způsobit přetržení řetězu a/ nebo zpětný ráz.
- **Dodržujte pokyny výrobce týkající se ostření a údržby pilového řetězu.** Snížení výšky hloubkoměru může vést ke zvýšenému zpětnému rázu.

Zbytková nebezpečí

I když tento přístroj používáte správně, existují vždy zbytková rizika. V souvislosti s konstrukčním návrhem a provedením tohoto přístroje mohou vzniknout níže uvedené nebezpečí:

- poškození sluchu, pokud není použita žádná vhodná ochrana sluchu.
- ohrožení zdraví vyplývající z vibrací rukou a paží, pokud se přístroj používá delší dobu nebo není řádně veden a udržován.
- porážení

VAROVÁNÍ! Nebezpečí z elektromagnetických polí, která jsou generována během provozu přístroje. Pole může za určitých okolností ovlivňovat aktivní nebo pasivní lékařské implantáty. K omezení nebezpečí vážných nebo smrtelných zranění, doporučujeme osobám s lékařskými implantáty konzultovat svého lékaře a výrobce lékařského implantátu, než budou zařízení obsluhovat.

Příprava

VAROVÁNÍ! Nebezpečí zranění v důsledku neúmyslného spuštění přístroje. Akumulátor vložte do přístroje až tehdy, když je přístroj zcela připraven k použití. Motor zapněte až tehdy, když je přístroj zcela připraven k použití.

Bezpečnostní zařízení

K ochraně uživatele a přístroje jsou k dispozici následující bezpečnostní zařízení:

Blokování plynové páky (4)

- Zabraňuje nechtěnému spuštění pilového řetězu.

Zadní rukojeť (5) se zadní ochranou rukou (6)

- Chrání ruku před větve, větvičkami a při odskakování pilového řetězu.

Pilový řetěz (10) s nízkým zpětným rázem

- Pomůže díky speciálně vyvinutým bezpečnostním zařízením zachytit zpětný ráz.

Ozubený doraz (12)

- Zvyšuje stabilitu při provádění vertikálních řezů.
- Usnadňuje řezání.

Brzdová páka řetězu/přední ochrana rukou (13)

- Pilový řetěz neběží, když je zacvaknutá brzda řetězu.
- Okamžitě zastaví pilový řetěz v případě zpětného rázu.
- Páku lze ovládat také ručně.
- Chrání levou ruku obsluhy, pokud sklouzne z přední rukojeti.

Vypínač (20)

- Při stisknutí vypínače se přístroj okamžitě vypne.

Záchytný kolík řetězu (37)

- Snižuje nebezpečí zranění v případě, že pilový řetěz odskočí nebo se přetrhne.

Kontrola stavu nabití akumulátoru

LED	Význam
červený, oranžový, zelený	akumulátor je nabitý
červený, oranžový	akumulátor je částečně nabitý
červený	akumulátor je nutné dobít

1. Stiskněte tlačítko (28) vedle ukazatele stavu nabití (29) na akumulátoru (27). LED ukazatele stavu nabití indikují stav nabití akumulátoru.
2. Nabijte akumulátor (27), když svítí pouze červená LED ukazatele stavu nabití (29).

Nabití akumulátoru

Viz také návod k obsluze nabíječky.

Upozornění

- Nechte zahřátý akumulátor před nabíjením vychladnout.
- Akumulátor nevystavujte po delší dobu přímému slunečnímu záření ani teplotám ≤ 50 °C. Zabraňte zejména odložení na topná tělesa nebo skladování ve vozídlech, která jsou zaparkována na slunci.

Postup

1. Popřípadě vyjměte akumulátor (27) z akumulátorového přístroje.
2. Zasuňte akumulátor do nabíjecí prohloubeniny v nabíječce (31).
3. Nabíječku zapojte do zásuvky.
4. Po úspěšném dokončení nabíjení odpojte nabíječku od sítě.
5. Vytáhněte akumulátor z nabíjecí prohloubeniny.

Provoz

Před provozem

⚠ VAROVÁNÍ! Nebezpečí zranění! Při práci s pilovým řetězem vždy noste ochranné rukavice, ochranné brýle, chrániče sluchu, ochrannou přilbu, bezpečnostní rukavice a pracovní oděv odolný proti proříznutí. Před jakoukoli prací na přístroji vytáhněte konektor zapalovací svíčky (46) a aktivujte brzdu řetězu.

⚠ UPOZORNĚNÍ! Při řezání suchého dřeva může vznikat prach. Noste vhodnou protiprachovou masku. Před provozem řetězové pily proveďte následující kroky:

- v případě potřeby *Montáž pilového řetězu a vodící lišty*, str. 184
- *Napnutí pilového řetězu*, str. 185
- *Doplnění řetězového oleje*, str. 176
- *Kontrola brzdy řetězu*, str. 177
- Kontrola olejové automatiky
- zkontrolovat, zda jsou ochranná zařízení v bezvadném stavu a kompletní a zda jsou všechny šroubové spoje utaženy,
- zkontrolovat těsnost palivového systému,
- zajistit, aby se řetězová pila nedotýkala žádných předmětů.

OZNÁMENÍ! Řetězovou pilu lze znovu naolejovat, viz *Čištění, údržba a skladování*, str. 182.

Míchání a plnění paliva

Upozornění

- **⚠ NEBEZPEČÍ!** Nebezpečí požáru nebo výbuchu! Při manipulaci s palivem vždy zajistěte dobré větrání. Při naplňování paliva nekuřte a udržujte v dostatečné vzdálenosti všechny zdroje tepla. Nikdy nedoplňujte palivo při běžícím motoru. Opatrně otevřete víko nádržky tak, aby případný nadměrný přetlak mohl pomalu poklesnout. Spusťte přístroj ve vzdálenosti minimálně 3 m od místa naplnění paliva.
- **⚠ UPOZORNĚNÍ!** Používejte pouze palivovou směs doporučenou v návodu. Palivová směs stárne. Proto nepoužívejte palivovou směs, která je starší než 3 měsíce (**E10**: 30 dní). V případě nedodržení může dojít k poškození motoru a ztrátě nároku na záruku.
- **⚠ VAROVÁNÍ!** Ohrožení zdraví! Zabraňte přímému kontaktu pokožky s benzínem a vdechnutí benzínových výparů.
- **OZNÁMENÍ!** Nevhodné palivo může poškodit dvoutaktní motor. Přístroj provozujte výhradně se směsí benzínu a oleje pro dvoutaktní motory (Poměr: 40:1).
- Objem nádrže (Palivo): 550 cm³ (0,55 l)
- Pro optimální výkon použijte olej pro vzduchem chlazené dvoutaktní motory.

Potřebné nástroje a pomocné prostředky

- Láhev na míšení paliva (21)

Benzín	Olej pro 2taktní motory
	40:1
1 l	25 ml
3 l	75 ml
5 l	125 ml

Míchání paliva (Obr. A)

Na láhvi na míšení paliva (21) se nachází stupnice, která udává směšovací poměr pro plnění nádrže.

1. Nejprve naplňte benzín po značku (**PETROL**) v láhvi na míšení paliva (21).
2. Následně naplňte olej pro dvoutaktní motory až po druhou značku (**OIL**).
3. Uzavřete a protřepejte láhev na míšení paliva (21).

Naplnění paliva (Obr. A)

1. Položte přístroj na bok tak, aby víko nádrže (8) ukazovalo směrem nahoru.

2. Odšroubujte uzávěr palivové nádrže (8).
3. Dolijte do palivové nádrže palivovou směs.
4. Otřete zbytky paliva kolem víka nádrže.
5. Zavřete víko nádrže (8).

Údržba mazání řetězu

OZNÁMENÍ! Pokud provozujete řetězovou pilu s příliš malým množstvím oleje, sníží se výkon řezání a životnost pilového řetězu, protože pilový řetěz bude rychleji tupý. Příliš málo oleje lze rozpoznat podle vzniku kouře nebo zabarvením vodící lišty. Zajistěte, aby na řetěz vždy tekla olej.

Upozornění

- Před započatím práce zkontrolujte stav oleje.
- Funkci zkontrolujte při každém zapnutí během mazání řetězu.
- Mazání řetězu můžete kdykoli během provozu zkontrolovat.

Postup

1. Během chodu pilového řetězu: Přidržte řetězovou pilu nad světlým podkladem. Pozorujte olejovou stopu. Řetězová pila se nesmí dotýkat země!
 - **Výrazná olejová stopa:** Řetězová pila pracuje bezvadně.
 - **Slabá olejová stopa:** *Nastavení průtoku oleje (Obr. B), str. 183*
 - **Žádná olejová stopa:** *Doplnění řetězového oleje, str. 176; Čištění olejové propusti (Obr. C), str. 183.*

Doplnění řetězového oleje

⚠ VAROVÁNÍ! Hrozí nebezpečí požáru! Před doplněním mazacího řetězového oleje vždy přístroj vypněte a nechte motor vychladnout.

OZNÁMENÍ! Pokud provozujete řetězovou pilu s příliš malým množstvím oleje, sníží se výkon řezání a životnost pilového řetězu, protože pilový řetěz bude rychleji tupý. Příliš málo oleje lze rozpoznat podle vzniku kouře nebo zabarvením vodící lišty. Zajistěte, aby na řetěz vždy tekla olej.

Jakmile řetěz běží, přitéká olej k vodící liště (11).

- Pravidelně kontrolujte hladinu oleje, a pokud je hladina oleje nízká, olej dolijte. Obsah nádrže: 260 cm³ (0,26 l)
- Používejte biologický řetězový olej s obsahem přísad ke snižování tření a opotřebení. Alternativně použijte mazací olej pro

řetězy s nízkým podílem adhezních přísad.

- Vyprázdněte nádržku na olej, když ji nepoužíváte delší dobu (6–8 týdnů).

Postup (Obr. A)

1. Položte přístroj na bok tak, aby víko nádržky (9) ukazovalo směrem nahoru.
2. Odšroubujte uzávěr palivové nádrže (9).
3. Dolijte do nádrže biologický řetězový olej.
4. Případný rozlitý olej setřete.
5. Našroubujte uzávěr palivové nádrže (9).

Vložení a vyjmutí akumulátoru

▲ VAROVÁNÍ! Nebezpečí zranění v důsledku neúmyslného spuštění přístroje. Akumulátor vložte do přístroje až tehdy, když je přístroj zcela připraven k použití.

OZNÁMENÍ! Nebezpečí poškození! Nesprávný akumulátor může poškodit přístroj a akumulátor.

Vložení akumulátoru

1. Zasuňte akumulátor (27) podél vodicí lišty do držáku akumulátoru (14).
Akumulátor se slyšitelně zablokuje.

Vyjmutí akumulátoru

1. Stiskněte a podržte odblokování akumulátoru (30) na akumulátoru (27).
2. Vytáhněte akumulátor z držáku akumulátoru (14).

Kontrola brzdy řetězu

Upozornění

- Pilový řetěz neběží, když je zacvaknutá brzda řetězu.
- **▲ NEBEZPEČÍ!** Nebezpečí zranění dobíhající pilovým řetězem. Když brzda řetězu nefunguje správně, nesmíte řetězovou pilu používat. Obratě se na servisní středisko.

Postup (Obr. B)

1. Postavte přístroj na rovný podklad.
2. Brzdu řetězu uvolníte tahem brzdové páky řetězu (13) proti přední rukojeti (1).
3. Přístroj držte pevně oběma rukama, pravou rukou na zadní (5) a levou rukou na přední rukojeti (1). Palec a prsty musí rukojeti pevně obepínat.
4. Zapněte přístroj.
5. Při běžícím motoru stlačte levou rukou brzdovou páku řetězu (13). K tomu úče-

lu odsuňte brzdovou páku řetězu (13) od přední rukojeti (1).

Pilový řetěz by se měl náhle zastavit.

6. Když brzda řetězu správně funguje, pusťte plynovou páku (7) a povolte brzdu řetězu.

Zapnutí a vypnutí

Provoz přístroje je možný i bez akumulátoru, pokud přístroj nastartujete startovacím lankem.

▲ NEBEZPEČÍ! Motorovou pilu nepoužívejte v blízkosti hořlavých kapalin nebo plynů.

▲ UPOZORNĚNÍ! Pilový řetěz se při volnoběhu nesmí pohybovat. Pokud se pilový řetěz při volnoběhu pohybuje, je problém se spojkou nebo otáčkami volnoběhu. Kontaktujte servisní středisko.

Studený start

Startování startovacím lankem (Obr. A)

▲ VAROVÁNÍ! Nebezpečí zranění v důsledku rozběhu pilového řetězu. Dbejte na to, že brzda řetězu je aktivována. Přístroj je vybaven blokováním startovacího plynu, které se aktivuje po opětovném ručním stisknutí páky studeného startu (18). Pokud se přístroj nyní spustí a brzda řetězu není aktivována, začne pilový řetěz běžet.

Upozornění

- Zkontrolujte, zda je v nádržce dostatek řetězového oleje, a případně dolijte řetězový olej (*Doplnění řetězového oleje*, str. 176).
1. Postavte přístroj na pevný, stabilní podklad a sejměte ochranu řetězu (24). Pilový řetěz (10) se nesmí dotýkat země ani jiných předmětů.
 2. Zatáhněte brzdu řetězu odsunutím páky brzdy řetězu (13) od přední rukojeti (1), dokud brzda řetězu nezaskočí.
 3. Stiskněte 6x palivové čerpadlo (19).
 4. Zatáhněte páku studeného startu (18) (sytič) do polohy \downarrow .
 5. Držte přístroj pevně jednou rukou za přední rukojeť (1) a nohou v zadní rukojeti (5).
 6. Druhou rukou uchopte rukojeť startéru (2) na startovacím lanku. Několikrát jej rychle zatáhněte, dokud motor nenastartuje.
 7. Aktivujte aretaci plynové páky (4) a plynovou páku (7) tak, aby páka studeného

startu (18) přeskočila do polohy $\uparrow\downarrow$. Příkladu nyní běží na volnoběh.

Nechte přístroj v nečinnosti po dobu 45 sekund až 1:30 minuty, aby se zahřál.

8. Povolte brzdu řetězu zatažením páky brzdění řetězu (13) k přední rukojeti (1), dokud brzda řetězu nepovolí.

▲ UPOZORNĚNÍ! Pokud se pilový řetěz při volnoběhu pohybuje, je problém se spojkou nebo otáčkami volnoběhu. Příkladu vyřaďte z provozu a obraťte se na servisní středisko.

9. Když teď stisknete aretaci plynové páky (4) a plynovou páku (7), tak se pilový řetěz (10) rozběhne.

Startování elektrickým startem (Obr. A)

1. Postavte přístroj na pevný, stabilní podklad a sejměte ochranu řetězu (24). Pilový řetěz (10) se nesmí dotýkat země ani jiných předmětů.
2. Vložte akumulátor (27).
3. Zatáhněte brzdu řetězu odsunutím páky brzdění řetězu (13) od přední rukojeti (1), dokud brzda řetězu nebude zaskočená.
4. Stiskněte 6x palivové čerpadlo (19).
5. Zatáhněte páku studeného startu (18) (sytič) do polohy \downarrow .
6. Odklopte kryt nahoru a stiskněte elektrický startér (3), aby motor nastartoval.
7. Aktivujte aretaci plynové páky (4) a plynovou páku (7) tak, aby páka studeného startu (18) přeskočila do polohy $\uparrow\downarrow$. Příkladu běží na volnoběh.

Nechte přístroj v nečinnosti po dobu 45 sekund až 1:30 minuty, aby se zahřál.

8. Povolte brzdu řetězu zatažením páky brzdění řetězu (13) k přední rukojeti (1), dokud brzda řetězu nepovolí.
9. Když teď stisknete aretaci plynové páky (4) a plynovou páku (7), tak se pilový řetěz (10) rozběhne.

Když motor krátce naskočil a pak se znovu zastavil

Startování startovacím lankem (Obr. A)

1. Stiskněte aretaci plynové páky (4) a krátce plynovou páku (7). Páka studeného startu (sytič) (18) skočí zpět do polohy teplého startu.
2. Opět uchopte rukojeť startéru (2) na startovacím lanku a několikrát jej rychle zatáhněte, dokud motor nenastartuje.

Pokud se to nezdaří, postupujte podle pokynů v kapitole *Hledání chyb*, str. 188.

Je-li venkovní teplota velmi vysoká, může být, že motor se musí nastartovat i za studena bez zatažení za páku studeného startu (sytič) (18).

3. Povolte brzdu řetězu zatažením páky brzdění řetězu (13) k přední rukojeti (1), dokud brzda řetězu nepovolí.

▲ UPOZORNĚNÍ! Pokud se pilový řetěz při volnoběhu pohybuje, je problém se spojkou nebo otáčkami volnoběhu. Příkladu vyřaďte z provozu a obraťte se na servisní středisko.

4. Když teď stisknete aretaci plynové páky (4) a plynovou páku (7), tak se pilový řetěz (10) rozběhne.

Startování elektrickým startem (Obr. A)

1. Stiskněte aretaci plynové páky (4) a krátce plynovou páku (7). Páka studeného startu (sytič) (18) skočí zpět do polohy teplého startu.
2. Odklopte kryt nahoru a stiskněte znovu elektrický startér (3).
3. Povolte brzdu řetězu zatažením páky brzdění řetězu (13) k přední rukojeti (1), dokud brzda řetězu nepovolí.

▲ UPOZORNĚNÍ! Pokud se pilový řetěz při volnoběhu pohybuje, je problém se spojkou nebo otáčkami volnoběhu. Příkladu vyřaďte z provozu a obraťte se na servisní středisko.

4. Když teď stisknete aretaci plynové páky (4) a plynovou páku (7), tak se pilový řetěz (10) rozběhne.

Teplý start

Upozornění

- Teplý start lze provést max. 15–20 minut po posledním použití.
- Zkontrolujte, zda je v nádržce dostatek řetězového oleje, a případně dolijte řetězový olej (*Doplňení řetězového oleje*, str. 176).

Startování startovacím lankem (Obr. A)

1. Postavte přístroj na rovný, stabilní podklad a sejměte ochranu řetězu (24). Pilový řetěz (10) se nesmí dotýkat země ani jiných předmětů.
2. Ponechte páku studeného startu (sytič) (18) v poloze $\uparrow\downarrow$.

3. Zatáhněte brzdu řetězu odsunutím páky brzdy řetězu (13) od přední rukojeti (1), dokud brzda řetězu nebude zaskočená.
4. Stiskněte 6x palivové čerpadlo (19).
5. Držte přístroj pevně jednou rukou za přední rukojeť (1) a nohou v zadní rukojeti (5).
6. Druhou rukou uchopte rukojeť startéru (2) na startovacím lanku. Pomalu tahejte startovací lanko, dokud neucítíte odpor.
7. Nyní několikrát rychle zatáhněte za startovací lanko. Motor by měl nastartovat po několika zataženích.

Pokud motor po několika pokusech nenaskočí, vyzkoušejte postup: Studený start.

8. Povolte brzdu řetězu zatažením páky brzdy řetězu (13) k přední rukojeti (1), dokud brzda řetězu nepovolí.

▲ UPOZORNĚNÍ! Pokud se pilový řetěz při volnoběhu pohybuje, je problém se spojkou nebo otáčkami volnoběhu. Přístroj vyřadte z provozu a obraťte se na servisní středisko.

9. Když teď stisknete aretaci plynové páky (4) a plynovou páku (7), tak se pilový řetěz (10) rozběhne.

Startování elektrickým startem (Obr. A)

1. Postavte přístroj na rovný, stabilní podklad a sejměte ochranu řetězu (24). Pilový řetěz (10) se nesmí dotýkat země ani jiných předmětů.
2. Vložte akumulátor (27).
3. Ponechte páku studeného startu (sytič) (18) v poloze ↑↓.
4. Zatáhněte brzdu řetězu odsunutím páky brzdy řetězu (13) od přední rukojeti (1), dokud brzda řetězu nebude zaskočená.
5. Stiskněte 6x palivové čerpadlo (19).
6. Odklopte kryt nahoru a stiskněte elektrický startér (3), aby motor nastartoval. Přístroj běží na volnoběhu.
7. Povolte brzdu řetězu zatažením páky brzdy řetězu (13) k přední rukojeti (1), dokud brzda řetězu nepovolí.

▲ UPOZORNĚNÍ! Pokud se pilový řetěz při volnoběhu pohybuje, je problém se spojkou nebo otáčkami volnoběhu. Přístroj vyřadte z provozu a obraťte se na servisní středisko.

8. Když teď stisknete aretaci plynové páky (4) a plynovou páku (7), tak se pilový řetěz (10) rozběhne.

Vypnutí motoru v nouzové situaci (Obr. A)

1. Stiskněte vypínač (20) „O“.

Vypnutí motoru (Obr. A)

1. Pustte příp. plynovou páku (7).
2. Stiskněte vypínač (20) „O“.

Techniky řezání

▲ VAROVÁNÍ! Nebezpečí zranění! Pokud se pilový řetěz zasekne, nesnažte se řetězovou pilu vytáhnout násilím. Vypněte motor a použijte pákové rameno nebo klín pro uvolnění řetězové pily.

- Při řezání na svahu se vždy postavte nad kmen stromu.
- Ze stromu odstraňte nečistoty, kameny, uvolněnou kůru, hřebíky, skoby a drát.
- Pilový řetěz se během prořezávání nebo následně nesmí dotýkat země ani jiného předmětu.
- Máte lepší kontrolu, když řezáte spodní částí vodicí lišty (s taženým pilovým řetězem), a ne horní částí vodicí lišty (s posouváním pilovým řetězem).
- Dbejte na to, aby pilový řetěz při řezání neuvlzl v řezné spáře. Kmen stromu se nesmí zlomit ani odštípnout.
- Dodržujte preventivní opatření proti zpětnému rázu (*Příčiny a prevence zpětného rázu ze strany obsluhy, str. 174*)
- Ke konci řezu snižte přítlačný tlak, aniž byste povolili pevný úchop rukojetí, abyste měli v okamžiku dokončení řezu plnou kontrolu.
- Řetězová pila může při řezání neočekávaně sklouznout. To se stává zejména tehdy, když vodicí lišta na kulatém, hladkém nebo tvrdém povrchu nenachází oporu nebo když se řeže špičkou lišty. Vždy držte pilu pevně oběma rukama, sťijte stabilně a vyhněte se řezání pouze špičkou lišty.
- Po dokončení řezu vyčkejte, dokud se řetězová pila nezastaví, než ji vyjmete.
- Při přechodu od stromu ke stromu vždy vypněte motor řetězové pily.

Kácení stromů

OZNÁMENÍ! Na přístroji je zaměřovací čára / ukazatel směru kácení (48). Umístěte řetězovou pilu na strom (Obr. Q). Zaměřovací čára /

ukazatel směru kácení (48) ukazuje směr kácení. Provedte zásek a hlavní řez pilou tak, jak je popsáno níže.

▲ VAROVÁNÍ! Kácení stromů vyžaduje hodně zkušeností. Stromy kácejte pouze tehdy, pokud dokážete bezpečně zacházet s řetězovou pilou. Řetězovou pilu v žádném případě nepoužívejte, když si nejste jisti.

▲ UPOZORNĚNÍ! Nekácejte strom, když fouká silný nebo měnící se vítr, když hrozí nebezpečí poškození majetku nebo když by strom mohl zasáhnout vedení. Při kácení stromů je důležité dbát na to, aby jiné osoby nebyly vystaveny nebezpečí, nebyla zasažena žádná napájecí vedení a nebyly způsobeny žádné hmotné škody. Pokud strom přesto přijde do styku s napájecím vedením, je nutné ihned informovat komunální podnik.

▲ UPOZORNĚNÍ! Nezkoušeným uživatelům nedoporučujeme z bezpečnostních důvodů kácet stromy délkou vodící lišty, která je kratší než průměr káceného kmene.

- Dbejte na to, aby se v blízkosti pracovního prostoru nezdržovaly osoby ani zvířata. Bezpečná vzdálenost mezi káceným stromem a nejbližším pracovištěm musí být 2 ½ délky stromu.
- Dbejte na správný směr kácení. Uživatel se musí bezpečně pohybovat v blízkosti pokáceného stromu, aby byl schopen strom snadno zkrátit a odvětvit. Je třeba zabránit zachycení padajícího stromu do jiného stromu.
- Dbejte na přirozený směr pádu, který závisí na sklonu a křivosti stromu, směru větru, umístění větších větví a počtu větví.
- Při řezání na svahu se držujte v oblasti nad káceným stromem. Strom se po pokácení pravděpodobně skutálí nebo sklouzne dolů ze svahu.
- Malé stromy o průměru 15–18 cm lze obvykle odřezat jedním řezem.
- U stromů s větším průměrem je nutné použít zásekové řezy a hlavní řez (Obr. K).
- Pokud dvě nebo více osob současně řežou a kácejí stromy, tak by vzdálenost mezi osobami řezajícími a kácejícími stromy měla činit minimálně dvojnásobnou výšku káceného stromu.

Při ukončení řezání vyklopte ochranu sluchu nahoru, abyste slyšeli zvuky a výstražné signály.

Postup

1. Odstraňte dolů (Obr. I)

visící větve nasazením řezu nad větve. Nikdy neodvětvujte výš než do výšky ramen.

2. Úniková oblast (Obr. J)

K zajištění mírného ústupu odstraňte podrost kolem stromu. Úniková oblast (1) by měla ležet asi 45° za plánovaným směrem kácení (2).

3. Řezání záseku (A) (Obr. K)

Zásek provedte do směru, ve kterém by strom měl spadnout. Začněte spodním vodorovným řezem. Hloubka řezu by měla být přibližně 1/3 průměru kmene. Nyní shora provedte šikmý řez pily s úhlem řezu přibližně 45°, který se přesně shoduje s dolním řezem pily. Tím se zabráni sevření pilového řetězu nebo vodící lišty při nasazení druhého zásekového řezu.

▲ VAROVÁNÍ! Nikdy se nestavte před strom, do kterého je zhotoven zásek.

4. Hlavní řez (B) (Obr. K)

Provedte hlavní řez z druhé strany kmene. Stůjte vlevo od kmene a řežte tažením pilového řetězu (spodní stranou vodící lišty). Hlavní řez musí probíhat horizontálně minimálně 5 cm nad horizontálním zásekovým řezem. Měl by být tak hluboký, aby vzdálenost od čáry zásekového řezu byla minimálně 1/10 průměru kmene. Nepřeříznutá část kmene se označí jako nedořez (zlomová lišta). Nedořez zabráni otočení stromu a jeho pádu do nesprávného směru. Tento nedořez nepřerizněte. V případě přiblížení hlavního řezu k nedořezu by měl strom začít padat. Jakmile se ukáže, že strom nepadá do požadovaného směru, nebo pokud se naklání zpět a pilový řetěz se zasekl, musí se hlavní řez přerušit. Pro otevření řezu a k podložení stromu do požadované linie pádu se musí použít klíny ze dřeva, plastu nebo hliníku.

5. Posuňte kácecí klín do hlavního řezu, jakmile to hloubka řezu umožní, aby se zabránilo zaseknutí vodící lišty (Obr. L).
6. Pokud je průměr kmene větší než délka vodící lišty, provedte dva řezy (Obr. M).
7. Po provedení hlavního řezu strom spadne sám nebo pomocí kácecího klínu.

▲ VAROVÁNÍ! Jakmile strom začne padat, vytáhněte řetězovou pilu z řezu, zastavte motor, odložte řetězovou pilu a opusťte praco-

viště únikovou cestou. Je třeba dávat pozor na padající větve a nezakopnout o ně.

Odvětvování

Odvětvování je označení pro odstranění větvi a větviček z pokáceného stromu.

▲ UPOZORNĚNÍ! Nebezpečí zranění! Nikdy neodřízněte pilou větve, když stojíte na kmenu stromu. Sledujte oblast zpětného rázu, pokud jsou větve pod napětím.

(Obr. I)

- Odstraňte podpurné větve až po zkrácení.
- Větve pod napětím řeže zdola nahoru, aby se zabránilo zaseknutí přístroje.
- Při odříznutí silnějších větví použijte stejnou techniku jako při *Zkrácení, str. 181*.
- Pracujte vlevo od kmene a co nejbližší k přístroji. Hmotnost přístroje podle možnosti spočívá na kmeni.
- K odříznutí větvi na druhé straně kmenu změňte místo.
- Rozvětvené větve zkracujte jednotlivě. Větší větve nasměrované směrem dolů a podpírající strom nechejte nejdříve být.
- Menší větvičky odřežte jedním řezem.

Zkrácení

Zkrácení je řezání pokácených kmenů stromů na malé odřezky.

- Dbejte na bezpečné postavení a rovnoměrné rozložení tělesné hmotnosti na obě chodidla.
- Pokud je to možné, podepřete kmen. Kmen by se měl podložit a podepřít větvemi, nosníky nebo klíny.
- Dbejte na to, aby se pilový řetěz při řezání nedotýkal země.
- Postavte se na svažitém terénu nad kmen.

Montáž řezací pomůcky

(Obr. D)

1. Povolte přední matici (17) krytu řetězového kola pomocí kombinovaného nástroje (25) ∪.
2. Upevněte adaptérovou matici (42) řezací pomůcky na šroubu vodící lišty (33).
3. Utáhněte adaptérovou matici (42) kombinovaného nástroje (25) ∪.
4. Zatáhněte rychlospojku (41) dozadu a nasuňte řezací tyč (39) na adaptérovou matici (42).
5. Pusťte rychlospojku (41).

6. Zkontrolujte upevnění rychlospojky (41) adaptérovou maticí (42).

Pilování s řezací pomůckou

- Používejte pouze u odvětvovaných kmenů, které leží vodorovně na zemi.
- Dbejte na délku kmenu a na síly, které uzavírají předběžnou řeznou mezeru a mohly by sevřít koncový talíř (40). Při sevření koncového talíře (40) ihned zastavte řetězovou pilu, odpojte řezací tyč (39) a povolte upevnění.
- Řezací pomůcka se smí upevnit pouze během postupu řezání na řetězové pile. K odvětvování a doplňování paliva do řetězové pily se musí odstranit řezací pomůcka (*Demontáž řezací pomůcky, str. 181*).
- Po cca 100 postupech řezání je nutné zkontrolovat a příp. dotáhnout řezací pomůcku.
- Dbejte na maximální čistotu na adaptérové matici (42) a rychlospojce (41). Pokud je chod spojovacího systému těžký, namažte ho.
- Zabraňte ohybu, nárazům, stlačení, oděru atd. na řezací tyči. Řezací tyč je nutné pravidelně kontrolovat, zda není poškozená.

Demontáž řezací pomůcky

(Obr. D)

1. Zatáhněte rychlospojku (41) dozadu a odstraňte řezací tyč (39) z adaptérové matice (42). Adaptérová matice může zůstat na šroubu vodící lišty (33).

Techniky při zkracování

Kmen leží na zemi (Obr. E)

Shora prořízněte kmen až zcela na konec a na konci řezu dávejte pozor, abyste se nedotkli země. Pokud je možné kmen otočit, prořízněte jej do 2/3. Potom kmen otočte a prořízněte zbytek kmene shora.

Kmen je podepřen na jednom konci (Obr. F)

K zabránění roztříštění nejprve prořízněte 1/3 průměru kmene zdola nahoru (horní stranou vodící lišty). Pak k zabránění zaseknutí řežte shora dolů (spodní stranou vodící lišty) na první řez.

Kmen je podepřen na obou koncích (Obr. G)

Nejprve prořízněte shora dolů (spodní stranou vodící lišty) 1/3 průměru kmene. Pak ře-

zejte zdola nahoru (horní stranou vodicí lišty), dokud se řezý nesetkají.

Řezání na koze na řezání (Obr. H)

Držte řetězovou pilu pevně oběma rukama a během řezání vedte přístroj před tělem. Když je strom proříznutý, vedte přístroj na pravé straně těla (1). Levou ruku dle možnosti držte co nejpříměji (2). Dávejte pozor na padající kmen. Postavte se tak, aby odříznutý kmen nepředstavoval žádné nebezpečí. Dávejte pozor na svá chodidla. Odříznutý kmen by mohl při pádu způsobit zranění. Udržujte rovnováhu (3).

Čištění, údržba a skladování

VAROVÁNÍ! Nebezpečí úrazu elektrickým proudem! Nebezpečí zranění v důsledku neúmyslného spuštění přístroje. Údržbové a čisticí práce provádějte zásadně na vypnutém motoru a vytaženém konektoru zapalovací svíčky (46).

Opravné a údržbářské práce, které nejsou popsány v tomto návodu k obsluze, přenechte našemu servisnímu centru. Používejte pouze originální náhradní díly.

UPOZORNĚNÍ! Řetězová pila se může po použití znovu naolejovat a olej může unikat, pokud je uložena na boku nebo obráceně. Jedná se o normální proces, který je podmíněn z důvodu potřebného větracího otvoru na horním okraji nádrže, a není to důvod k reklamaci. Protože každá řetězová pila je během výroby kontrolována a testována s olejem, může i navzdory vyprázdnění v nádrže zůstat malé množství zbytku oleje, který snadno znečistí kryt olejem během přepravy. Kryt vyčistěte suchým hadříkem.

Čištění

VAROVÁNÍ! Nebezpečí úrazu elektrickým proudem! Nikdy přístroj neostříkujte vodou.

VAROVÁNÍ! Čisticí práce zásadně provádějte s vypnutým a vychladlým motorem a odpojeným konektorem zapalovací svíčky / aktivovanou brzdou řetězu.

UPOZORNĚNÍ! Pořezání! Při manipulaci s pilovým řetězem nebo vodicí lištou noste rukavice odolné proti proříznutí.

OZNÁMENÍ! Nebezpečí poškození. Chemické látky mohou poškodit plastové části přístroje. Nepoužívejte čisticí prostředky ani rozpouštědla.

Přístroj důkladně vyčistěte. Tím se prodlouží životnost přístroje a zabrání se úrazům.

Čištění po každém použití

- Udržujte rukojeti bez benzínu, oleje nebo tukového maziva. V případě potřeby očistěte rukojeti navlhčeným hadříkem namočeným v mýdlové vodě.
- Vyčistěte pilový řetěz. K čištění pilového řetězu nepoužívejte kapaliny. Po vyčištění pilový řetěz lehce namažte řetězovým olejem.
- Při čištění sejměte také kryt řetězového kola (15), abyste přístroj mohli vyčistit i na tomto místě.
- Vyčistěte vodicí lištu (11)
- Vyčistěte větrací otvory a povrchy přístroje štětečkem nebo suchým hadříkem.
- Vyčistěte olejovou propust (36), aby bylo zajištěno bezvadné, automatické olejování pilového řetězu během provozu. Pomocí štětečku nebo hadříku otřete zbytky z olejové propusti.

Údržba

Intervaly údržby

Provádějte pravidelně údržbářské práce uvedené v následující tabulce. Pravidelnou údržbou vašeho zařízení se prodlouží jeho životnost. Kromě toho dosáhnete také optimálního řezného výkonu a přejdete neškodám.

Strojní část	Akce	Před každým použitím	Po 10 provozních hodinách	Po každém použití
Komponenty brzdy řetězu	Vizuální kontrola, v případě potřeby výměna	✓		
Řetězové kolo (34)	Vizuální kontrola, v případě potřeby výměna	✓		
Pilový řetěz (10)	Zkontrolovat, naolejovat, podle potřeby dobrousit nebo vyměnit pilový řetěz	✓		

Strojní část	Akce	Před každým použitím	Po 10 provozních hodinách	Po každém použití
Pilový řetěz (10)	Vyčistit a naolejovat pilový řetěz			✓
Řetězový meč (11)	<i>Údržba vodící lišty, str. 186</i>	✓		✓
Řetězový meč (11)	<i>Otočení vodící lišty, str. 187</i>		✓	
Olejevá automatika	Zkontrolujte, v případě potřeby vyčistěte propust oleje.	✓		
Spojka	Kontrola zastavení při volnoběhu	✓		
Šrouby, matice, čepy	Kontrola a utažení		✓	
Vzduchový filtr (45)	<i>Čištění vzduchového filtru, str. 183</i>			✓
Zapalovací svíčka (47)	<i>Kontrola/nastavení/výměna zapalovací svíčky, str. 183</i>		✓	

Údržba mazání řetězu

Před započítím práce zkontrolujte stav oleje a funkci mazání řetězu.

OZNÁMENÍ! Pokud provozujete řetězovou pilu s příliš malým množstvím oleje, sníží se výkon řezání a životnost pilového řetězu, protože pilový řetěz bude rychleji tupý. Příliš málo oleje lze rozpoznat podle vzniku kouře nebo zabarvením vodící lišty. Zajistěte, aby na řetěz vždy tekla olej.

Nastavení průtoku oleje (Obr. B)

Plochým šroubovákem otáčejte regulačním šroubem oleje (32) na spodní straně.

- ⤴: Zvýšení průtoku oleje
- ⤵: Snížení průtoku oleje

Čištění olejové propusti (Obr. C)

Pravidelně čistěte olejovou propust, aby bylo zajištěno bezvadné, automatické olejování pilového řetězu během provozu.

1. *Demontáž pilového řetězu a vodící lišty, str. 184*
2. Zbytky a nečistoty v olejové propusti (36) odstraňte kartáčem nebo hadříkem.
3. Pokud je čištění olejové propusti neúspěšné, nechte řetězovou pilu opravit v našem zákaznickém servisu. Obratě se na servisní středisko.

Čištění vzduchového filtru

▲ UPOZORNĚNÍ! Přístroj nikdy neprovoďte bez vzduchového filtru. Prach a nečistoty se jinak dostanou do motoru a zapříčiní poškození přístroje. Udržujte vzduchový filtr čistý.

Postup (Obr. N)

1. Vypněte motor a nechte přístroj vychladnout.
2. Povolte křídlatou matici (43).
3. Sejměte kryt vzduchového filtru (44).
4. Vyjměte vzduchový filtr (45).
5. Vzduchový filtr (45) umyjte vodou a nechte jej uschnout na vzduchu. **K čištění nikdy nepoužívejte benzín!**
OZNÁMENÍ! Vyměňte vzduchový filtr (45), když je opotřebený, poškozený nebo silně znečištěný (*Náhradní díly a příslušenství, str. 191*).
6. Vzduchový filtr (45) opět vložte.
7. Opět nasadte kryt vzduchového filtru (44).
8. Kryt vzduchového filtru opět upevněte křídlatou maticí (43).

Kontrola/nastavení/výměna zapalovací svíčky

▲ UPOZORNĚNÍ! Opotřebená zapalovací svíčka nebo příliš velký odstup zápalu vedou ke snížení výkonu motoru.

Postup (Obr. O)

1. Vypněte motor a nechte přístroj vychladnout.
2. Povolte křídlatou matici (43).
3. Sejměte kryt vzduchového filtru (44).
4. Vyjměte vzduchový filtr (45).
5. Stáhněte konektor zapalovací svíčky (46) ze zapalovací svíčky (47).
6. Odšroubujte zapalovací svíčku (47) ⤴ kombinovaným nástrojem (25).

- Měrnými listky zkontrolujte odstup zápalu (k dostání ve speciálním obchodě).

Odstup elektrod musí být 0,6-0,7 mm.

- Podle potřeby nastavte opatrně odstup ohnutím zemnicí elektrody zapalovací svíčky (47).
- Zapalovací svíčku (47) očistěte drátěným kartáčem.
- Vyčištěné a nastavené zapalovací svíčky (47) opět našroubujte nebo vyměňte poškozené zapalovací svíčky za nové (*Náhradní díly a příslušenství*, str. 191).
- Opět nastrčte konektor zapalovací svíčky (46).
- Opět namontujte vzduchový filtr (45) a kryt vzduchového filtru (44).

Nastavení karburátoru

Karburátor byl z výroby nastaven pro optimální výkon. Pokud je potřebné provést další donastavení, nechte nastavení provést v odborné dílně.

Demontáž pilového řetězu a vodící lišty

▲ UPOZORNĚNÍ! Pořezání! Při manipulaci s pilovým řetězem nebo vodící lištou noste rukavice odolné proti porážení.

Potřebné nástroje a pomocné prostředky

- Kombinovaný nástroj

Postup

- Vypněte přístroj a vytáhněte konektor zapalovací svíčky (46) (Obr. O) a nechte přístroj vychladnout.
- Postavte přístroj na rovný podklad.
- Zatáhněte páku brzdy řetězu (13) k přední rukojeti (1).
- Otáčejte napínacím šroubem řetězu (16) kombinovaným nástrojem (25) U, abyste povolili napnutí pilového řetězu (10).
- Povolte obě matice (17) krytu řetězového kola (15) pomocí kombinovaného nástroje (25).
- Sejměte kryt řetězového kola (15).
- Posuňte vodící lištu (11) směrem k řetězovému kolu (34) a poté pilový řetěz (10) a vodící lištu (11) sejměte.

Výměna pilového řetězu a vodící lišty

Před výměnou pilového řetězu je nutné vyčistit drážku vodící lišty od nečistot, protože v případě nánosů nečistot může pilový řetěz z vodící lišty vyskočit. Usazeniny mohou také nasávat řetězový olej. V důsledku toho by řetězový olej nedosáhl spodní části kolejničky

nebo jen v malém rozsahu, čímž by se snížilo mazání.

Podmínky

- Demontáž pilového řetězu a vodící lišty*, str. 184

Postup

- Vyměňte vodící lištu (11) a pilový řetěz (10).
- Namontujte vodící lištu (11) a pilový řetěz (10) podle popisu níže *Montáž pilového řetězu a vodící lišty*, str. 184.

Montáž pilového řetězu a vodící lišty

▲ UPOZORNĚNÍ! Údržbové a nastavovací práce provádějte zásadně na vypnutém motoru a vytažené nástrčce zapalovací svíčky (46).

▲ UPOZORNĚNÍ! Pořezání! Při manipulaci s pilovým řetězem nebo vodící lištou noste rukavice odolné proti porážení.

Upozornění

- Před montáží nového pilového řetězu: Zkontrolujte, zda vodící lišta a řetězové kolo nejsou poškozené.

Potřebné nástroje a pomocné prostředky

- Kombinovaný nástroj

Postup (Obr. C)

- Postavte přístroj na rovný podklad.
- Deaktivujte brzdu řetězu: Zatáhněte páku brzdy řetězu (13) dozadu k přední rukojeti (1).
Kryt řetězového kola (15) můžete znovu namontovat až po uvolnění brzdového pásu řetězu.
- Nasadte vodící lištu (11) na čep vodící lišty (33) a posuňte jej na řetězové kolo (34).
- Navlékněte pilový řetěz (10) na řetězové kolo (34).
- Vložte pilový řetěz (10) na horní straně vodící lišty (11) do drážky vodící lišty. Zatlačte u řetězového kola (34). Je normální, že se pilový řetěz (10) prověsí.
- Zatáhněte vodící lištu (11) dopředu, aby se pilový řetěz (10) napnul.
- Nasadte kryt řetězového kola (15). Dbejte na to, aby napínací kolík řetězu (38) zapadl do upnutí (35).
- Obě matice (17) krytu řetězového kola (15) utáhněte ručně. Vodící lištou by mělo být možné stále pohybovat.

9. Napnutí pilového řetězu: Otáčejte napínacím šroubem řetězu (16) pomocí kombinovaného nástroje (25) ⤴.
10. Utáhněte matice (17) krytu řetězového kola (15) pomocí kombinovaného nástroje (25).

Napnutí pilového řetězu

OZNÁMENÍ! Pilový řetěz nedopínejte ani nevyměňujte v horkém stavu, protože se po ochlazení totiž opět poněkud smrští. Při nedodržování tohoto pokynu může dojít k poškození vodící lišty nebo motoru v důsledku příliš napjatého pilového řetězu.

Pilový řetěz je nutné pravidelně napínat z důvodu bezpečnosti uživatele a omezení, resp. zamezení opotřebení a poškození řetězu.

Uživatelé doporučujeme zkontrolovat napnutí řetězu a v případě potřeby jej upravit před započatím práce a poté každých cca 10 minut. Při práci s pilou se pilový řetěz zahřívá a mírně roztahuje. S tímto „prodlužováním“ je nutné počítat zejména u nových pilových řetězů.

Napnutí a mazání řetězu mají značný vliv na životnost pilového řetězu. U nového pilového řetězu musíte napnutí řetězu dodatečně nastavit po maximálně 5 řezech.

Pilový řetěz je správně napnutý, když řetěz na spodní straně vodící lišty není prověšený a lze jím zcela otáčet rukou v rukavici. Při zatáhnutí za pilový řetěz tažnou silou 9 N (cca 1 kg) nesmí být mezi pilovým řetězem a vodící lištou mezera více než 2 mm.

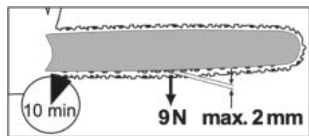

▲ UPOZORNĚNÍ! Údržbové a nastavovací práce provádějte zásadně na vypnutém motoru a vytažené nástrčce zapalovací svíčky (46).

Potřebné nástroje a pomocné prostředky

- Kombinovaný nástroj

Kontrola napnutí řetězu

Vytáhněte pilový řetěz (10) nahoru v horní části vodící lišty (11).

- Pilový řetěz lze jen stěží vytáhnout nahoru: Napnutí řetězu je příliš vysoké. Povolte pilový řetěz.

- Pilový řetěz lze vytáhnout nahoru natolik, že nejsou zcela viditelné hnací články: Napnutí řetězu je správné.
- Pilový řetěz lze vytáhnout nahoru tak daleko, že jsou hnací články plně viditelné: Napětí řetězu je příliš nízké. Napněte pilový řetěz.

Postup (Obr. A)

1. Deaktivujte brzdu řetězu: Zatáhněte páku brzdy řetězu (13) dozadu k přední rukojeti (1).
Kryt řetězového kola (15) můžete znovu namontovat až po uvolnění brzdového pásu řetězu.
2. Povolte matice (17) krytu řetězového kola (15) pomocí kombinovaného nástroje (25).
3. Napnutí pilového řetězu: Otáčejte napínacím šroubem řetězu (16) pomocí kombinovaného nástroje (25) ⤴.
Uvolnění pilového řetězu: Otáčejte napínacím šroubem řetězu (16) pomocí kombinovaného nástroje (25) ⤴.
4. Utáhněte matice (17) krytu řetězového kola (15) pomocí kombinovaného nástroje (25).

U nového pilového řetězu musíte napnutí řetězu dodatečně nastavit po maximálně 5 řezech.

Ostření rezných zubů

▲ UPOZORNĚNÍ! Nebezpečí zranění! Nesprávně ostřený pilový řetěz zvyšuje nebezpečí zpětného rázu! Při manipulaci s pilovým řetězem nebo vodící lištou používejte rukavice odolné proti proříznutí.

Ostrý pilový řetěz zajišťuje optimální rezný výkon. Bez námahy prochází dřevem a zanechává velké, dlouhé dřevěné třísky. Pilový řetěz je tupý, když musíte tlačit řezací zařízení dřevem a dřevěné třísky jsou velmi malé. V případě velmi tupé řetězové pily se nevytvorí žádné třísky, nýbrž pouze dřevěný prach.

K ostření pilového řetězu jsou zapotřebí speciální nástroje, které zajistí, že řetěz je naostrěn ve správném úhlu a ve správné hloubce. Pro nezkušeného uživatele řetězovou pily doporučujeme nechat naostrit řetězovou pily odborníkem nebo odbornou dílnou. Pokud jste si jisti, že řetěz naostríte, postupujte podle návodu k ostříčce pilového řetězu (např. Parkside PSG 85 B2).

- Řezací části pilového řetězu jsou řezací články, skládající se z řezacího zubu a měrky omezovače hloubky. Výškovou vzdáleností mezi těmito dvěma prvky se určí hloubka řezu.
- Pilový řetěz je opotřebovaný a musí se vyměnit za nový pilový řetěz, pokud zbývají ještě cca 4 mm řezacího zubu.
- Při ostření řezacích zubů je třeba vzít v úvahu následující hodnoty (Obr. P):
 - Úhel ostření (30°)
 - Náběhový úhel ostří (60°)
 - Hloubka ostření (0,65 mm)
 - Průměr kruhového pilníku (4,0 mm)

▲ VAROVÁNÍ! Nebezpečí úrazu! Odchytky od uvedených rozměrů geometrie řezné hrany mohou vést ke zvýšení sklonu stroje ke zpeřnému rázu.

Potřebné nástroje a pomocné prostředky

- Kruhový pilník
- Plochý pilník

Postup (Obr. P)

1. Vypněte motor a nechte přístroj vychladnout.
2. Vypněte přístroj a vyjměte akumulátor.
3. Ujistěte se, že je pilový řetěz pevně napnutý, aby bylo možné správné naostření.
4. Ostřete pouze zevnitř ven. Vedte kruhový pilník z vnitřní strany řezacího zubu ven. Když pilník táhnete zpět, tak jej nadzvedněte.
5. Naostřete nejdříve zuby na jedné straně. Poté otočte pilový řetěz a naostřete zuby na druhé straně.
6. Zkontrolujte délku řezacích článků. Po ostření musí být všechny řezací články stejně dlouhé a široké.
7. Po každém třetím ostření zkontrolujte hloubku ostření (omezení hloubky) a výšku dobruste plochým pilníkem. Omezení hloubky by mělo být cca 0,65 mm od řezacího zubu.
8. Po vrácení do původního stavu zaoblete omezení hloubky trochu dopředu.

Zaběhnutí nového pilového řetězu

U nového pilového řetězu se po určité době napínací síla sníží. Proto musíte pilový řetěz znovu napnout po prvních 5 řezech, nejspozději však po 10 minutách řezání (*Napnutí pilového řetězu, str. 185*).

▲ VAROVÁNÍ! Nebezpečí zranění! Nikdy neupevňujte nový pilový řetěz k opotřebovanému řetězovému kolu nebo poškozené či opotřebované vodící liště. Pilový řetěz by mohl vyskočit nebo se roztrhnout.

Údržba vodící lišty

▲ VAROVÁNÍ! Pořezání! Při manipulaci s pilovým řetězem nebo vodící lištou noste rukavice odolné proti proříznutí.

Potřebné nástroje a pomocné prostředky

- Kombinovaný nástroj
- Plochý pilník

Postup (Obr. C)

1. Vypněte motor a nechte přístroj vychladnout.
2. Deaktivujte brzdu řetězu: Zatáhněte páku brzdy řetězu (13) dozadu k přední rukojeti (1). Kryt řetězového kola (15) můžete znovu namontovat až po uvolnění brzdového pásu řetězu.
3. Povolte obě matice (17) krytu řetězového kola (15) pomocí kombinovaného nástroje (25).
4. Otáčejte napínacím šroubem řetězu (16) kombinovaným nástrojem (25) U, abyste povolili napnutí pilového řetězu (10).
5. Sejměte kryt řetězového kola (15), vodící lištu (11) a pilový řetěz (10).
6. Zkontrolujte vodící lištu (11), zda není opotřebovaná. Odstraňte otřepty a vyrovnejte vodící plochy plochým pilníkem.
7. Vyčistěte olejovou propust (36), aby bylo zajištěno bezvadné, automatické olejování pilového řetězu během provozu.
8. Namontujte vodící lištu (11), pilový řetěz (10) a kryt řetězového kola (15) a opět napněte pilový řetěz (10).

OZNÁMENÍ! Pokud je propust oleje v optimálním stavu, řetěz pily automaticky nastříká trochu oleje několik sekund po spuštění řetězové pily.

Výměna ozubeného dorazu

1. *Demontáž pilového řetězu a vodící lišty, str. 184*
2. Povolte a odstraňte šrouby na ozubeném dorazu (12).
3. Vyměňte ozubený doraz (12).
4. Utáhněte šrouby na ozubeném dorazu (12).
5. *Montáž pilového řetězu a vodící lišty, str. 184*

Otočení vodící lišty

▲ UPOZORNĚNÍ! Pořezání! Při manipulaci s pilovým řetězem nebo vodící lištou noste rukavice odolné proti proříznutí.

Upozornění

- Vodící lišta (11) se musí otočit po každých cca 10 pracovních hodinách, aby bylo zajištěno rovnoměrné opotřebení.

Postup (Obr. C)

1. *Demontáž pilového řetězu a vodící lišty, str. 184*
2. Otočte vodící lištu kolem její horizontální osy. Dodržujte přitom směr běhu pilového řetězu
3. *Montáž pilového řetězu a vodící lišty, str. 184*

Skladování

- Vyměňte akumulátor.
- Před uskladněním přístroj vyčistěte a proveďte na něm údržbu.
- Upevněte ochranu řetězu (24).
- Kombinovaný nástroj (25) lze uložit na ochranu řetězu (24) a uschovat (Obr. A).
- Před delšími provozními přestávkami vyprázdněte olejovou nádrž. Starý olej zlikvidujte ekologicky (*Likvidace/ochrana životního prostředí, str. 187*).

V hadicích a v přístroji mohou být ještě zbytky oleje, které by mohly během skladování vytéct. K uskladnění postavte přístroj na vhodný podklad/do olejové vany.

- Skladujte přístroj na suchém místě chráněném před prachem a mimo dosah dětí.

Přístroje s akumulátorem:

- Skladovací teplota akumulátoru a přístroje je mezi 15 °C až 25 °C. Během skladování zabraňte extrémnímu chladu nebo teplu, aby akumulátor neztratil výkon.
- Před delším uskladněním (např. zazimování) vyjměte akumulátor z přístroje (dodržujte samostatný návod k obsluze pro akumulátor a nabíječku).

Skladování během provozních přestávek

▲ UPOZORNĚNÍ! Zbytky paliva v karburátoru mohou způsobit problémy se startováním nebo trvalé poškození přístroje.

V případě provozních přestávek až do 3 měsíců

1. Vyprázdněte palivovou nádrž na dobře větraném místě.
2. Nastartujte motor a nechte jej běžet na volnoběh, dokud se motor nezastaví a karburátor je bez paliva.
3. Nechte motor vychladnout (cca 5 minut).

Další opatření v případě provozních přestávek déle než 3 měsíce

1. Odstraňte zapalovací svíčku (47) kombinovaným nástrojem (25) (*Kontrola/nastavení/výměna zapalovací svíčky, str. 183*).
2. Kávovou lžičkou dolijte čistý dvoutaktní olej do spalovací komory.
3. Několikrát pomalu zatáhněte za startovací lanko, aby se olej rozlil uvnitř motoru.
4. Poté opět vložte zapalovací svíčku (47).

Přeprava

- Při přepravě přístroje zakryjte vodící lištu a pilový řetěz ochranou řetězu (24).
- Při krátkých cestách na pracovišti: Přenášejte přístroj za přední rukojeť (1) s vodící lištou směrující dozadu.
- Přístroj před každou přepravou vypněte. Přístroj zajistěte proti převrácení během přepravy (i ve vozidlech), aby nedošlo ke zranění, poškození nebo ztrátě paliva.
- Přístroj před každou přepravou vypněte a vyjměte akumulátor. Přístroj zajistěte proti převrácení během přepravy (i ve vozidlech), aby nedošlo ke zranění, poškození nebo ztrátě oleje.
- Na delších cestách nebo ve vozidlech: Přístroj přepravujte v dodané tašce (26).

Likvidace/ochrana životního prostředí

Přístroj zlikvidujte podle místních předpisů. Další informace vám podá příslušná správa.

- Zbytky použitého oleje a benzínu nevylévejte do kanalizace nebo odtoku. Starý olej a zbytky benzínu ekologicky zlikvidujte – odevzdejte je do sběrného místa.
- Přístroj, příslušenství a balení zlikvidujte ekologickou recyklací.
- Přístroje nepatří do domácího odpadu.

- Vyprázdněte pečlivě benzínovou nádrž a odevzdejte přístroj v místě recyklace.
- Prázdné nádoby od oleje a paliva ekologicky zlikvidujte.
- Použité plastové a kovové části lze oddělit a vytrídít pro recyklaci.
- V případě dalších dotazů se obraťte na servisní středisko.

Vyjměte akumulátor z přístroje a přístroj, akumulátor, příslušenství a obal odevzdejte k ekologické recyklaci.



Elektrická zařízení nepatří do domácího odpadu.

Symbol přeškrtnuté popelnice na kolečkách znamená, že tento výrobek nesmí být po skončení své životnosti likvidován jako netříděný komunální odpad.

Směrnice 2012/19/EU o odpadních elektrických a elektronických zařízeních (OEEZ):

Spotřebitelé jsou ze zákona povinni recyklovat elektrická a elektronická zařízení na konci jejich životnosti způsobem šetrným k životnímu prostředí. Tímto způsobem je zajištěna recyklace šetrná k životnímu prostředí a šetřící zdroje.

V závislosti na tom, jak je vše implementováno ve vnitrostátním právu, máte následující možnosti:

- vrátit v prodejně,
- odevzdat na oficiálním sběrném místě,
- zaslat zpět výrobci/distributorovi.

Tento stav se netýká příslušenství starých přístrojů a pomocných prostředků bez elektrických součástí.

Hledání chyb

Následující tabulka Vám pomůže odstranit malé poruchy:

Problém	Možná příčina	Odstranění chyb
Přístroj se nespustí	Žádné palivo v nádržce	Doplňte palivo
	Nesprávné pořadí nastartování	<i>Zapnutí a vypnutí, str. 177</i>
	Vadný elektrický startér (3)	Obraťte se na servisní středisko.
	Vadný motor	Obraťte se na servisní středisko.
	Zapalovací svíčka (47) je opotřebená	<i>Kontrola/nastavení/výměna zapalovací svíčky, str. 183</i>

Akumulátory zlikvidujte ekologickým způsobem



Akumulátor neodhazujte do domovního odpadu ani do ohně (nebezpečí exploze) či do vody. Poškozené akumulátory mohou při úniku jedovatých výparů či kapalin poškodit životní prostředí a zdraví osob.

Jste povinni zlikvidovat vadné nebo vysloužené akumulátory ekologickým způsobem. (nařízení (EU) 2023/1542 o bateriích a odpadních bateriích)

- Akumulátory neotevírejte a vyhýbejte se mechanickému poškození. Hrozí nebezpečí zkratu, přičemž se mohou uvolňovat výpary dráždící dýchací cesty.
- Z bezpečnostních důvodů je třeba akumulátory před likvidací vybit.
- Póly přelepte lepicí páskou, aby nedošlo ke zkratu.
- Akumulátory zlikvidujte přes obchod nebo sběrné místo.
- **Poškozené akumulátory**

S akumulátory poškozenými zvenci zacházejte obzvláště opatrně!

- Poškozených akumulátorů se nedotýkejte holými rukama.
- Pokud póly nemůžete přelepit lepicí páskou, vložte akumulátory jednotlivě do plastového sáčku.
- Poškozené akumulátory vložte jednotlivě do nehořlavé, uzavíratelné nádoby, kterou lze ještě naplnit pískem.
- Poškozené akumulátory odevzdejte do sběrného místa s odborným personálem.

Problém	Možná příčina	Odstanění chyb
Pilový řetěz se nerozsběhne	Brzda řetězu blokuje pilový řetěz (10)	<i>Kontrola brzdy řetězu, str. 177</i>
Špatný řezný výkon	Nesprávně namontovaný pilový řetěz (10)	<i>Montáž pilového řetězu a vodící lišty, str. 184</i>
	Pilový řetěz (10) je tupý	<ul style="list-style-type: none"> • <i>Ostření řezných zubů, str. 185</i> • <i>Výměna pilového řetězu a vodící lišty, str. 184</i>
	Napnutí řetězu není dostatečné	<i>Napnutí pilového řetězu, str. 185</i>
Přístroj běží těžce, pilový řetěz vyskakuje	Napnutí řetězu není dostatečné	<i>Napnutí pilového řetězu, str. 185</i>
Pilový řetěz se zahřeje, kouř při řezání, zbarvení lišty	Příliš málo řetězového oleje	<ul style="list-style-type: none"> • <i>Kontrola hladiny oleje a olejové automatiky</i> • <i>Doplnění řetězového oleje, str. 176</i> • <i>Údržba mazání řetězu, str. 176</i> • <i>Obraťte se na servisní středisko.</i>

Servis

Záruka

Vážení zákazníci,

na tento výrobek získáváte záruku 5 let od data zakoupení. V případě závad na tomto výrobku máte nárok na zákonná práva vůči prodejci tohoto výrobku. Tato zákonná práva nejsou omezena níže uvedenou zárukou.

Záruční podmínky

Záruční doba začíná datem nákupu. Dobře uschovejte originální pokladní doklad. Tento doklad je potřebný jako doklad o koupi. Dojde-li k vadě materiálu nebo výrobní vadě během pěti let od data nákupu tohoto výrobku, opravíme nebo vyměníme Vám výrobek podle našeho uvážení zdarma. Toto záruční plnění vyžaduje, aby vadný výrobek a doklad o koupi (pokladní doklad) byly předloženy během pětileté lhůty a bylo stručně písemně popsáno, o jakou závadu se jedná a kdy k ní došlo.

Pokud je vada kryta naší zárukou, obdržíte zpět opravený nebo nový výrobek. S opravou nebo výměnou výrobku nezačne plynout nová záruční doba.

Záruční doba a zákonné nároky z vad

Záruční doba se záručním plněním neprodlouží. To platí také pro vyměněné a opravené dí-

ly. Jakákoli poškození nebo vady, které se již v době nákupu vyskytly, je nutné nahlásit ihned po vybalení. Opravy provedené po uplynutí záruční doby jsou za poplatek.

Rozsah záruky

Výrobek byl pečlivě vyroben podle přísných směrnic pro jakost a před dodáním pečlivě zkontrolován.

Záruční plnění platí pro vady materiálu nebo výrobní vady. Tato záruka se nevztahuje na díly výrobku, které jsou vystaveny běžnému opotřebení, a lze je proto považovat za opotřebitelné součásti (např. Pilový řetěz) nebo za poškození křehkých částí.

Tato záruka zaniká, pokud je výrobek poškozen, nesprávně používán nebo není udržován. Pro správné používání výrobku se musí přesně dodržovat všechny pokyny uvedené v návodu k obsluze. Je nutné se bezpodmínečně vyvarovat použití a jednání, které nejsou v tomto návodu k obsluze doporučovány nebo před nimiž se varuje.

Výrobek je určen pouze pro soukromé použití a není určen ke komerčnímu používání. Záruka zaniká v případě hrubého a nesprávného zacházení, použití násilí a zásahů, které nebyly provedeny naší autorizovanou servisní pobočkou.

Vyřízení v záručním případě

V zájmu rychlého zpracování Vašeho požadavku postupujte podle následujících pokynů:

- Pro všechny dotazy si připravte doklad o koupi a číslo položky (např. IAN 495712_2504) jako doklad o nákupu.
- Číslo položky naleznete na typovém štítku na výrobku, na rytině na výrobku, na titulní straně návodu k obsluze (vlevo dole) nebo na nálepce na zadní nebo spodní straně výrobku.
- Pokud se vyskytnou funkční chyby nebo jiné závady, nejprve kontaktujte níže uvedené servisní středisko **telefonicky** nebo použijte náš **kontaktní formulář**, který najdete na stránkách *parkside-diy.com* v kategorii **Servis**.
- Po konzultaci s naším servisním střediskem můžete bezplatně zaslat vadný výrobek na adresu služby, kterou jste obdrželi, s příloženým dokladem o koupi (účtenkou), s uvedením povahy vady a kdy k ní došlo. K zamezení problémů s přijetím a dalším nákladům je bezpodmínečně nutné používat pouze adresu, která Vám byla oznámena. Ujistěte se, že zásilka není zaslaná nevyplaceně, není objemným zbožím, expresem nebo jiným speciálním nákladem. Zašlete výrobek včetně veškerého příslušenství dodaného při nákupu a zajistěte, aby přepravní obal byl dostatečně bezpečný.



Na stránkách *parkside-diy.com* můžete nahlížet do těchto a mnoha dalších příruček

a stahovat je. S tímto QR kódem se dostanete přímo na *parkside-diy.com*. Vyberte svou zemi a vyhledejte pomocí vyhledávací masky návody k obsluze. Zadáním čísla položky (IAN) 495712_2504 můžete otevřít svůj návod k obsluze.

Oprávérenská služba

Pro opravy, které **nepodléhají záruce**, se obraťte na servisní středisko. Tam Vám rádi poskytneme odhad nákladů.

- Můžeme přijímat pouze přístroje, které byly při zaslání dostatečně zabaleny a ofrankovány.
Upozornění: Zašlete Váš přístroj vyčištěný a s odkazem na závadu na adresu uvedenou v servisním středisku.
- Nepřijmou se přístroje zaslané neopraveně, přístroje zasílané jako objemné zboží nebo expres zaslané přístroje nebo přístroje odeslané jinou speciální dopravou.
- Vaše odeslané vadné přístroje zlikvidujeme bezplatně.

Service-Center



Servis Česko

Tel.: 8000 23611
Kontaktní formulář na
parkside-diy.com
IAN 495712_2504

Dovozce

Upozorňujeme, že následující adresa není servisní adresou. Nejprve kontaktujte výše uvedené servisní středisko.

Grizzly Tools GmbH & Co. KG
Stockstädter Str. 20
63762 GroBostheim
NĚMECKO
www.grizzlytools.de

Náhradní díly a příslušenství

Náhradní díly a příslušenství jsou k dostání na webových stránkách www.grizzlytools.shop. Pokud máte problémy při objednání, kontaktujte nás prostřednictvím našeho online obchodu. V případě dalších dotazů se obraťte na: *Service-Center, str. 190*

Poz. č.	Název	Obj. č.
9	Víko nádrže (Řetězový olej)	91115902
47	Zapalovací svíčka	91115903
15	Kryt řetězového kola	91115914
45	Vzduchový filtr	91115910
37	Záchytný kolík řetězu	91115907

⚠ VAROVÁNÍ! Bezpečné používání řetězové pily je možné pouze se schválenými pilovými řetězy a vodicími lištami. Použití neschválených kombinací může způsobit vážná nebo dokonce smrtelná zranění.

- **Řetězový meč:**

- BE18-72-5810P (Kangxin)
- 188PXBK095 (Oregon)

- **Pilový řetěz:**

- .325.058x72DL (Kangxin)
- 21BPX072X (Oregon)

Překlad původního EU prohlášení o shodě

Výrobek: **Benzinová řetězová pila s elektrickým startováním**

Model: **PPBKS 56 C3**

Sériové číslo: 000001–029000

Výše popsaný předmět prohlášení je ve shodě s příslušnými harmonizačními právními předpisy Unie:

**2006/42/EC • 2014/30/EU • 2000/14/EC & 2005/88/EC
• (EU) 2016/1628 & (EU) 2018/989 • 2011/65/EU & (EU) 2015/863**

Výše popsaný předmět prohlášení je ve shodě se směrnicí Evropského parlamentu a Rady 2011/65/EU ze dne 8. června 2011 o omezení používání některých nebezpečných látek v elektrických a elektronických zařízeních.

Pro zajištění shody byly použity následující harmonizované normy a národní normy a předpisy:

EN ISO 11681-1:2022 • EN ISO 14982:2009 • EN IEC 63000:2018

V souladu se směrnicí 2000/14/EC týkající se emisí hluku se potvrzuje následující:

Hladina akustického výkonu (L_{WA})

- změřená: 113,9 dB;
- zaručená: 116 dB

Použitý postup posuzování shody podle 2000/14/EC, příloha VI.

Certifikát ES přezkoušení typu

- Číslo: M6A 036607 2364 Rev. 00
- Oznamovaný subjekt: TÜV SÜD Product Service GmbH • NB: 0123
Ridlerstraße 65 • 80339 München • Deutschland

Toto prohlášení o shodě vydal na vlastní odpovědnost výrobce:



Grizzly Tools GmbH & Co. KG
Stockstädter Str. 20
63762 Grobostheim
NĚMECKO
15.12.2025

Christian Frank
Zplnomocněný zástupce dokumentace

Obsah

Úvod.....	193
Používanie na určený účel.....	193
Rozsah dodávky/Príslušenstvo.....	194
Prehľad.....	194
Opis funkcie.....	194
Technické údaje.....	195
Bezpečnostné pokyny.....	196
Význam bezpečnostných pokynov.....	196
Piktogramy a symboly.....	196
Bezpečnostné pokyny pre benzínové reťazové píly.....	197
Príčiny a predchádzanie spätnému rázu na používateľa.....	199
Zostatkové riziká.....	199
Príprava.....	199
Bezpečnostné zariadenia.....	200
Kontrola stavu nabitia akumulátora.....	200
Nabíjanie akumulátora.....	200
Prevádzka.....	200
Pred prevádzkou.....	200
Zapnutie a vypnutie.....	202
Techniky pílenia.....	204
Čistenie, údržba a skladovanie.....	207
Čistenie.....	207
Údržba.....	207
Skladovanie.....	212
Práprava.....	212
Likvidácia/ochrana životného prostredia.....	213
Akumulátory zlikvidujte ekologicky.....	213
Vyhľadávanie chýb.....	214
Servis.....	214
Garancia.....	214
Opravný servis.....	215
Service-Center.....	215
Importér.....	216
Náhradné diely a príslušenstvo.....	216
Preklad originálneho vyhlásenia o zhode EÚ.....	217
Rozložený pohľad.....	300

Úvod

Srdečne vám blahoželáme ku kúpe novej benzínovej reťazovej píly (ďalej len výrobok alebo prístroj).

Rozhodli ste sa tým pre vysoko kvalitný prístroj. Tento prístroj bol počas výroby skontrolovaný vzhľadom na kvalitu a podrobený výrobnej kontrole. Tým je zabezpečená funkčná schopnosť prístroja.

Nedá sa vylúčiť, že sa v jednotlivých prípadoch na alebo v prístroji nenachádzajú zvyšky mazív. Nejde o nedostatok alebo poruchu a nie je dôvod k znepokojeniu.



Návod na obsluhu je súčasťou tohto prístroja. Obsahuje dôležité pokyny pre bezpečnosť, používanie a likvidáciu. Starostlivo si prečítajte návod na obsluhu. Oboznámte sa s ovládacími dielmi a správnym používaním prístroja. Prístroj používajte iba ako je opísané a na uvedené oblasti použitia. Návod na obsluhu si dobre uschovajte a pri odovzdávaní prístroja tretej osobe dodajte tiež všetky podklady.

Používanie na určený účel

Prístroj je určený výlučne na nasledujúce použitie:

- Pílenie dreva v exteriéri

Prístroj nie je určený na žiadne ďalšie spôsoby použitia. To zahŕňa napr. rezanie muriva, plastu, kameňa, kovu, potravín alebo dreva s obsahom cudzích telies (napr. klincov alebo skrutiek).

Prístroj je určený na používanie dospelými osobami. Mladiství starší ako 16 rokov môžu prístroj používať len pod dohľadom.

Reťazovú pílu smie používať iba jedna osoba. Používateľ musí nosiť primerané osobné ochranné prostriedky (OOP). Reťazová píla sa musí držať pravou rukou za zadnú rukoväť a ľavou rukou za prednú rukoväť.

Pred použitím prístroja si používateľ musí prečítať a pochopiť všetky upozornenia a pokyny v návode na obsluhu.

Kždé iné používanie, ktoré nie je v tomto návode na obsluhu výslovne povolené, môže predstavovať vážne nebezpečenstvo pre používateľa a viesť k škodám na prístroji. Obsluhujúca osoba alebo používateľ je zodpovedný za zranenia iných ľudí alebo poškodenia ich majetku. Prístroj je určený na použitie pre domácich majstrov. Nie je koncipovaný na trvalé komerčné nasadenie. Pri komerčnom používaní záruka zaniká. Výrobca neručí za škody, ktoré vzniknú v dôsledku používa-

nia v rozpore s určením alebo nesprávnej obsluhy.

Prístroj je súčasťou série **X 20 V TEAM** a môže sa prevádzkovať s akumulátor-mi série **X 20 V TEAM**. Akumulátory série **X 20 V TEAM** sa smú nabíjať iba s nabíjačkami série **X 20 V TEAM**.

Rozsah dodávky/Príslušenstvo

Vybalte prístroj a skontrolujte rozsah dodávky.

Obalový materiál riadne zlikvidujte.

- Benzínová reťazová píla
 - Lišta (predmontované)
 - Pílová reťaz (predmontované)
- Skracovacia pomôcka
- Ochranný kryt reťaze
- Flaša oleja (500 ml, Organický pílový reťazový olej)
- Flaša na miešanie paliva
- Kombinovaný nástroj
- Prenosná taška
- pôvodný návod na použitie
- Akumulátor a nabíjačka s návodom na obsluhu

Prehľad

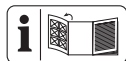

Obrázky prístroja nájdete na prednej a zadnej vyklápacej strane.

Obr A

- 1 Predná rukoväť
- 2 Štartovacia rukoväť
- 3 E-štartér
- 4 Blokovanie plynovej páky
- 5 Zadná rukoväť
- 6 Ochrana rúk
- 7 Plynová páka
- 8 Uzáver nádrže (Palivo)
- 9 Uzáver nádrže (Reťazový olej)
- 10 Pílová reťaz
- 11 Lišta
- 12 Ozubený doraz
- 13 Páka brzdy reťaze/Predná ochrana ruky
- 14 Držiak akumulátora
- 15 Kryt reťazového kolesa
- 16 Napínacia skrutka reťaze
- 17 Matica

- 18 Páka studeného štartu (sýtič)
- 19 Palivové čerpadlo
- 20 Vypínač
- 21 Flaša na miešanie paliva
- 22 Flaša oleja
- 23 Skracovacia pomôcka
- 24 Ochranný kryt reťaze
- 25 Kombinovaný nástroj
- 26 Prenosná taška
- 27 Akumulátor
- 28 tlačidlo (indikácia stavu nabitia)
- 29 indikácia stavu nabitia
- 30 odblokovanie akumulátora
- 31 nabíjačka
- Obr B**
- 32 Skrutka na reguláciu oleja
- Obr C**
- 33 Čap lišty
- 34 Reťazové koleso
- 35 Uchytenie (Reťazový upínací kolík)
- 36 Pripust oleja
- 37 Zachytávací čap reťaze
- 38 Reťazový upínací kolík
- Obr D**
- 39 Skracovacia tyč
- 40 Koncový tanier
- 41 Rýchlospojka
- 42 Matica adaptéra
- Obr N**
- 43 Křídlová matica
- 44 Kryt vzduchového filtra
- 45 Vzduchový filter
- Obr O**
- 46 Konektor zapaľovacej sviečky
- 47 Zapaľovacia sviečka
- Obr Q**
- 48 Zameriavač/Indikátor smeru pádu

Opis funkcie

Rotujúca pílová reťaz vedie cez lištu (vodiacu koľajnicu). Reťazová píla je vybavená brzdou reťaze s rýchlym zastavením. Olejová automatika sa stará o kontinuálne mazanie reťa-

ze. Na ochranu používateľa je prístroj opatrený rozličnými ochrannými zariadeniami.

Funkcia prvkov obsluhy je uvedená v nasledujúcich opisoch.

Technické údaje

Benzínová reťazová pílaPPBKS 56 C3

Zdvihový objem56,5 cm³

Max. výkon motora2,2 kW (3,0 PS)

Otáčky motora

– Vo voľnobehu n_0 3000±300 min⁻¹

– S lištou a pílovou reťazou n_{max}

..... 11500 min⁻¹

Objem nádrže

– Reťazový olej 260 cm³ (0,26 l)

– Palivo 550 cm³ (0,55 l)

Povolené palivo ROZ 95 (E10)

Zmiešavací pomer paliva 40:1

Povolený olej pre dvojtaktné motory

..... ISO-L-EGD, JASO FD

Emisný stupeň

Emisná hodnota oxidu uhličitého (CO₂) zistená prostredníctvom postupu typového schválenia EÚ: 1183,52 g/kWh

Výrobca motora

- Obchodný názov: MEILIN
- Firemný názov: Yongkang Meilin Machinery Co., Ltd.
- Kontaktná adresa v únií: 3rd floor, Building 2, No. 220 Shangpu Road, Dongcheng Street, Yongkang City, Jinhua City, Zhejiang Province, China

Rýchlosť reťaze v_{max} 22,15 m/s

Druh ochrany IPX0

Hmotnosť, prázdna nádrž/S akumulátorom ...

– Bez lišty a pílovej reťaze6,67 kg

– S lištou a pílovou reťazou 7,75 kg

Pílová reťaz Kangxin .325.058x72DL

– Rýchlosť reťaze v_0 22,15 m/s

– Delenie reťaze8,25 mm (0,325")

– Počet hnacích článkov72

– Hrúbka pohonného článku 1,5 mm

LištaKangxin BE18-72-5810P

– Typ lišty 18"

– Dĺžka lišty 52 cm (520 mm)

– Dĺžka rezu 45 cm (450 mm)

Delenie reťazového kolesa ..8,25 mm (0,325")

– Počet zubov (reťazové koleso) 7

Hladina akustického tlaku (L_{pA})

..... 93,9 dB; K_{pA} =3 dB

Hladina akustického výkonu (L_{WA})

– zaručená 116 dB

– odmeraná 113,9 dB; K_{WA} =2,43 dB

⚠ OPATRNE! Poškodenie sluchu! Noste chrániče sluchu.

Vibrácie (a_H)

– Predná rukoväť 8,945 m/s²; K =1,5 m/s²

– Zadná rukoväť 9,460 m/s²; K =1,5 m/s²

Akumulátor Li-Ion

Teplota ≤50 °C

– Nabíjanie 4 – 40 °C

– Prevádzka 4 – 50 °C

– Skladovanie 15 – 25 °C

PARKSIDE Performance Smart akumulátor

Smart PAPS 204 A1/Smart PAPS 208 A1

– Pracovná frekvencia/frekvenčné pásmo

..... 2400-2483,5 MHz

– odovzdaná sila ≤20 dBm

Hodnoty hluku a vibrácií boli stanovené v súlade s normami a predpismi uvedenými vo vyhlásení o zhode.

Uvedené celkové hodnoty vibrácií a uvedené hodnoty emisií hluku boli namerané podľa normovaného skúšobného postupu a môžu sa použiť na porovnanie jedného prístroja s druhým. Uvedené celkové hodnoty vibrácií a uvedené hodnoty emisií hluku sa môžu použiť tiež na predbežný odhad zaťaženia.

⚠ VAROVANIE! Emisie vibrácií a hluku sa môžu počas skutočného používania prístroja odlišovať od uvedených hodnôt, v závislosti od druhu a spôsobu, akým sa prístroj používa. Je nutné stanoviť bezpečnostné opatrenia na ochranu obsluhy, ktoré sú založené na odhade zaťaženia vibráciami počas skutočných podmienok používania (prítom sa zohľadnia všetky podiely cyklu prevádzky, napríklad časy, keď je prístroj vypnutý a keď je síce zapnutý, ale pracuje bez zaťaženia).

X 20 V TEAM

Prístroj je súčasťou série **X 20 V TEAM** a môže sa prevádzkovať s akumulátormi série **X 20 V TEAM**. Akumulátory série **X 20 V TEAM** sa smú nabíjať iba s nabíjačkami série **X 20 V TEAM**.

Odporúčame vám prevádzkovať tento prístroj výlučne s nasledujúcimi akumulátormi:

PAP 20 B1, PAP 20 B3, Smart PAPS 204 A1, Smart PAPS 208 A1, Smart PAPS 2012 A1
Odporúčame vám nabíjať tieto akumulátory výlučne s nasledujúcimi nabíjačkami: PLG 20 A3, PLG 20 A4, PLG 20 C1, PLG 20 C2, PLG 20 C3, PLG 201 A1, PDSLГ 20 A1, PDSLГ 20 B1, PDSLГ 20 B2, Smart PLGS 2012 A1

Technické údaje akumulátora a nabíjačky:
Pozri samostatný návod.

Bezpečnostné pokyny

Tento odsek sa zaoberá základnými bezpečnostnými pokynmi pri používaní prístroja.

! VAROVANIE! Poškodenia zdravia osôb a vecné škody v dôsledku neodbornej manipulácie s akumulátorom. Dodržiavajte bezpečnostné pokyny a pokyny k nabíjaniu a správne použitiu v návode na obsluhu vášho akumulátora a nabíjačky série **X 20 V TEAM**. Podrobnejší opis k nabíjaniu a ďalšie informácie nájdete v samostatnom návode na obsluhu.

! VAROVANIE! Reťazová píla je nebezpečný prístroj, ktorý pri nesprávnom alebo neopatrnom používaní môže spôsobiť vážne alebo dokonca smrteľné poranenia. Preto v záujme vlastnej bezpečnosti a bezpečnosti ostatných vždy dodržiavajte nasledujúce bezpečnostné pokyny a v prípade nejasností požiadajte o radu odborníka.

Význam bezpečnostných pokynov

! NEBEZPEČENSTVO! Keď tento bezpečnostný pokyn nebudete dodržiavať, nastane úraz. Následkom je ťažké telesné poranenie alebo smrť.

! VAROVANIE! Keď tento bezpečnostný pokyn nebudete dodržiavať, môže nastať úraz. Následkom je možné telesné poranenie alebo smrť.

! OPATRNE! Keď tento bezpečnostný pokyn nebudete dodržiavať, nastane úraz. Následkom je možné ľahké alebo stredne ťažké telesné poranenie.

UPOZORNENIE! Keď tento bezpečnostný pokyn nebudete dodržiavať, nastane úraz. Následkom sú možné vecné škody.

Piktogramy a symboly

Piktogramy na prístroji

UPOZORNENIE! Pred prácou sa dobre oboznámte so všetkými ovládacími prvkami. Nacvičte si manipuláciu s reťazovou pílou a funkciou, spôsob činnosti a techniky pílenia si nechajte vysvetliť odborníkom.

UPOZORNENIE! Pílová reťaz sa neotáča, keď je brzda reťaze zaistená. Uvoľnite brzdú reťaze tak, že páku brzdy reťaze potiahnete v smere predného držadla.



Pozor!



Prečítajte si návod na obsluhu



Noste chrániče očí a sluchu
Používanie ochrany hlavy



Používajte ochranné rukavice



Noste bezpečnostnú obuv s pevnou podrážkou!



Používajte ochranný odev s vložkou na ochranu proti prerezaniu!



Pracujte vždy oboma rukami!



Žiadny otvorený plameň; oheň, otvorený zápalný zdroj a fajčenie sú zakázané.



Je zakázané používať prístroj v daždi alebo vlhkom prostredí.



Pozor! Spätný ráz – pri práci dávajte pozor na spätý ráz stroja.



Pozor, horúce povrchy, nebezpečenstvo popálenia!



Zaručená hladina akustického výkonu L_{WA} v dB.



Objem nádrže reťazového oleja



Naolejovanie pílovej reťaze



Zastavenie prístroja



Sýtič zatvorený

Sýtič otvorený

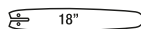

Typ lišty



Nastavenie mazania reťaze

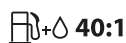

Zmiešavací pomer paliva a dvojtaktného oleja: 40:1, používajte IBA zmes paliva



Stlačte 6x palivové čerpadlo



Používané palivo



ISO-L-EGD

JASO FD

Používaný dvojtaktný olej

Piktogram na páke brzdy reťaze



Brzda reťaze (aktivovaná/deaktivovaná)

Piktogram na kryte reťazového kolesa



Smer chodu pílovej reťaze



Brzda reťaze (otvorená/zatvorená)



Nastavenie napnutia reťaze

Piktogram na lište



Typ lišty



Šírka drážky



Delenie reťaze



Počet hnacích článkov

Piktogramy na visiacom štítku



Aktivovať brzdzu reťaze



6x

Stlačiť palivové čerpadlo



Potiahnuť páku studeného štartu (sýtič)



3-4x



Potiahnuť štartovacie lanko alebo aktivovať e-štartér



Aktivovať blokovanie plynovej páky a plynovú páku



Deaktivovať brzdzu reťaze

Bezpečnostné pokyny pre benzínové reťazové píly

Pozor! Prečítajte si nasledujúce bezpečnostné pokyny, aby ste zabránili ujám na zdraví osôb a vecným škodám.

Všeobecné upozornenia

- Tento prístroj nesmú používať osoby (vrátane detí) so zníženými fyzickými, zmyslovými alebo duševnými schopnosťami alebo s nedostatkom skúseností a znalostí. Deti musia byť pod dohľadom, aby sa zabezpečilo, že sa s prístrojom nebudú hrať.
- Pri práci s reťazovými pilami v lese dodržiavajte ochranu pred hlukom a miestne predpisy. Miestne ustanovenia si môžu vyžadovať skúšku spôsobilosti.** Informujte sa u lešnej správy.
- Nepracujte s motorovou pilou, keď ste unavený alebo nesústredený alebo ste predtým požíli alkohol, tabletky či drogy.** Vždy si včas urobte prestávku v práci.
- Reže iba drevo. Nepoužívajte reťazovú pílu na účely, na ktoré nie je určená. Napríklad: reťazovú pílu nepoužívajte na rezanie kovov, plastov, muriva alebo nedrevených stavebných materiálov.** Používanie reťazovej píly na inú prácu, než na ktorú je určená, môže viesť k nebezpečným situáciám.

Príprava

- Pri práci noste vždy vhodný pracovný odev, ktorý umožňuje voľnosť pohybu.** Jeho súčasťou je ochranná prilba, ochrana na sluchu, ochranné okuliare alebo ochra-

na tváre, ochrana rúk a s ochranou proti prerezaniu: Ochrana nôh a protišmyková ochrana chodidiel.

- **Pri pílení suchého dreva sa môže vytvárať prach.** Noste vhodnú protiprachovú masku.
- Dávajte pozor na to, aby boli rukováti pri práci suché a čisté.
- **Nikdy nepracujte s motorovou pilou, ktorá je poškodená, nekompletná alebo bola upravená bez súhlasu výrobcu.** Motorovú pilu nikdy nepoužívajte s chybným ochranným vybavením. Pred použitím skontrolujte bezpečnostný stav motorovej pily, zvlášť lištu a reťaz.
- Motorovú pilu nikdy neštartujte v uzavretých alebo zle vetraných priestoroch, pretože existuje nebezpečenstvo vdychnutia spalín motora.
- Motorovú pilu nikdy nespúšťajte skôr ako sa správne namontujú lišta, pílová reťaz a kryt reťazového kolesa.

Prevádzka

- Dávajte pozor, aby sa v blízkosti pracovnej oblasti nezdržiavali osoby alebo zvieratá.
- Naštartujte prístroj až vtedy, keď je pracovná oblasť bez prekážok a máte naplánovanú ústupovú cestu pred padajúcim stromom.
- **Reťazovú pilu vždy držte pravou rukou za zadné držadlo a ľavou rukou za predné držadlo.** Držanie reťazovej pily v obrátenom poradí rúk zvyšuje riziko zranenia osôb a nikdy sa to nemáte robiť.
- **Reťazovú pilu držte iba za izolované držadlá, pretože reťaz pily sa môže dostať do kontaktu so skrytým vedením.** Kontakt reťaze so „živým“ drôtom môže spôsobiť, že nechránené kovové časti reťazovej pily budú „živé“ a používateľovi môžu spôsobiť úraz elektrickým prúdom.
- **Vždy udržiujte správny postoj a používajte reťazovú pilu iba vtedy, keď stojíte na pevnom, bezpečnom a rovnom povrchu.** Klzké alebo nestabilné povrchy môžu spôsobiť stratu rovnováhy alebo kontroly nad reťazovou pilou.
- **Pri mazaní reťaze sa v dôsledku unikajúceho oleja vytvára malá olejová stopa.** Dávajte pozor na smer vetra a zbytočne sa nevystavujte hmle z mazacieho oleja.

- **Keď je reťazová píla v prevádzke, držte všetky časti tela mimo jej dosahu. Pred spustením reťazovej pily sa uistite, že sa reťaz pily ničoho nedotýka.** Chvilka nepozornosti pri práci s reťazovou pilou môže spôsobiť zamotanie vášho odevu alebo tela do reťaze pily.
- Nikdy nepracujte s jednou rukou alebo v úrovni nad výškou pliec.
- **Pri dlhšom používaní prístroja môže dôjsť k poruchám prekrvenia rúk vplyvom vibrácií (choroba bielych prstov).** Pravidelne meňte svoju pracovnú pozíciu. Dobu používania však môžete predĺžiť použitím vhodných rukavíc alebo pravidelnými prestávkami. Majte na pamäti, že osobná predispozícia k horšiemu prekrveniu, nízke vonkajšie teploty alebo väčšie sily úchopu vynaložené pri práci skracujú dobu používania.
- **Pri rezaní vetvy, ktorá je napnutá, dávajte pozor na spätné odpruženie.** Keď sa prutie v drevených vláknach uvoľní, vetva môže zasiahnuť používateľa a/alebo vymknúť reťazovú pilu mimo kontroly.
- **Pri rezaní kríkov a stromčekov buďte mimoriadne opatrní.** Tenký materiál môže zachytiť reťaz pily a môže byť šľahnutý smerom k vám alebo vás môže vyvieŕť z rovnováhy.
- Predtým, ako reťazovú pilu odložíte, vypnite motor a počkajte, kým sa pílová reťaz zastaví.

Čistenie, údržba a skladovanie

- Dôsledne dodržiavajte pokyny na údržbu, kontrolu a servis v tomto návode na obsluhu.
- Všetky údržbové práce, ktoré nie sú uvedené v tomto návode, smie vykonávať len zákaznicky servis pre reťazové pily.
- Pri čistení reťazovej pily od nahromadeného materiálu, skladovaní alebo údržbových prácach dodržiavajte všetky pokyny. Uistite sa, že motor je vypnutý a zaistený proti neúmyselnému zapnutiu. Neočakávané spustenie reťazovej pily pri odstraňovaní nahromadeného materiálu alebo počas údržbových prác môže viesť k vážnym poraneniam.
- Používajte len diely príslušenstva, ktoré sa odporúčajú v tomto návode.
- **Noste reťazovú pilu za predné držadlo s vypnutým vypínačom a smerom od tela. Pri preprave alebo skladovaní re-**

řazovej píly vřdy nasadte kryt vodiacej liřty. Správne zaobchádzanie s řazovou pílou zniži pravdepodobnosť náhodného kontaktu s pohybujúcou sa řazovou píly.

- Motorovú pílu a palivo uchovávajte bezpečne a mimo dosahu detí. Navyše nesmie hroziť riziko kontaktu prípadne vytečeného paliva alebo výparov s iskrami alebo otvorenými plameňmi. Zdrojmi tvorenia isker môžu byť napr. elektrické prístroje.
- Na skladovanie paliva používajte vhodné a dovolené zásobníky. Pri dlhšom skladovaní alebo pri preprave motorovej píly vyprázdňte palivovú nádrž a nádrž na řazový olej. Všetky prevádzkové prostriedky nechajte riadne zlikvidovať.

Príčiny a predchádzanie spätnému rázu na používateľa

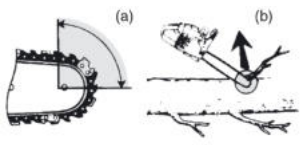

- Spätný ráz môže nastať, keď sa hrot vodiacej liřty dotkne nejakého predmetu, alebo keď sa ramoeno ohne a zovrie řazový pílou počas rezania (Obr b).
- Kontakt hrotu môže v niektorých prípadoch spôsobiť náhlu spätnú reakciu, vymrštenie vodiacej liřty nahor a smerom k používateľovi (Obr a).
- Zovretie řaze píly pozdĺž hornej časti vodiacej liřty môže zatlačiť vodiacu liřtu rýchlo späť k používateľovi.
- Každá z týchto reakcií môže spôsobiť stratu kontroly nad pílou, čo môže viesť k vážnemu zraneniu osôb. Nespoliehajte sa výlučne na bezpečnostné zariadenia zabudované vo vašej píle. Ako používateľ řazovej píly máte urobiť niekoľko krokov, aby ste zabránili nehodám alebo zraneniam pri rezaní.

Spätný ráz je výsledkom nesprávneho používania řazovej píly a/alebo nesprávnych pracovných postupov alebo podmienok a je možné mu predísť prijatím vhodných opatrení, ako je uvedené nižšie.

- **Udržujte pevné uchopenie, palcami a prstami obopínajte drřadlo řazovej**

píly, oboma rukami na píle a nastavte svoje telo a ramoeno tak, aby ste odolali silám spätného rázu. Používateľ môže kontrolovať silu spätného rázu, ak sa prijímú vhodné opatrenia. Řazovú pílu nepušťajte z ruky.

- **Nemajte neprirodzené držanie tela a nerezte nad výšku ramien.** To pomáha predchádzať neúmyselnému kontaktu hrotu a umožňuje lepšie ovládanie řazovej píly v neočakávaných situáciách.
- **Používajte iba náhradné vodiace liřty a pilové řetaze špecifikované výrobcem.** Nesprávne náhradné vodiace liřty a řetaze píly môžu spôsobiť pretrhnutie řetaze a/alebo spätný ráz.
- **Dodržiavajte pokyny výrobcu na ostrenie a údržbu řazovej píly.** Zníženie výšky hĺbkového dorazu môže viesť k zvýšenému spätnému rázu.

Zostatkové riziká

Aj keď tento prístroj obsluhujete podľa predpisov, vřdy zostávajú zvyškové riziká. V súvislosti s konštrukciou a vyhotovením tohto prístroja môžu vzniknúť nasledujúce nebezpečenstvá:

- Poškodenia sluchu, ak sa nenosí vhodná ochrana sluchu.
- Poškodenia zdravia, ktoré sú spôsobené vibráciami na ramoeno-ruku, ak sa prístroj používa dlhší čas alebo sa riadne nepoužíva a nevykonáva sa na ňom riadna údržba.
- Rezné poranenia

VAROVANIE! V dôsledku elektromagnetického poľa sa vytvorí nebezpečenstvo, zatiaľ čo je prístroj v prevádzke. Toto pole môže za určitých okolností ovplyvniť aktívne alebo pasívne lekárske implantáty. Aby sa znížilo nebezpečenstvo ťažkých alebo smrteľných zranení, odporúčame osobám s lekáskymi implantátmi, aby sa skôr než začnú prístroj obsluhovať, poradili so svojím lekárom a výrobcom lekárskeho implantátu.

Príprava

VAROVANIE! Nebezpečenstvo poranenia v dôsledku neúmyselne spusteného prístroja. Akumulátor vložte do prístroja až vtedy, keď je prístroj úplne pripravený na použitie. Motor

zapnite až vtedy, keď je prístroj úplne pripravený na použitie.

Bezpečnostné zariadenia

Na ochranu používateľa a prístroja sú k dispozícii nasledujúce bezpečnostné zariadenia:

Blokovanie plynovej páky (4)

- Zabraňuje neúmyselnému rozbehnutiu pílovej reťaze.

Zadná rukoväť (5) so zadnou ochranou rúk (6)

- Chráni ruku pred konármi, vetvami a pri odskakovaní pílovej reťaze.

Pílová reťaz (10) s nízkym spätným rázom

- Vďaka špeciálne vyvinutým bezpečnostným zariadeniam pomáha predchádzať spätným rázom.

Ozubený doraz (12)

- Zvyšuje stabilitu pri vertikálnych rezoch.
- Uľahčuje pílenie.

Páka brzdy reťaze/predná ochrana rúk (13)

- Pílová reťaz sa neposúva, keď je brzda reťaze zaskočená.
- Okamžite zastaví pílovú reťaz pri spätnom ráze.
- Páku možno aktivovať aj manuálne.
- Chráni ľavú ruku obsluhy pri sklznutí z prednej rukoväti.

Vypínač (20)

- Pri jeho stlačení sa prístroj okamžite vypne.

Zachytávací čap reťaze (37)

- Znižuje nebezpečenstvo poranení, keď pílová reťaz odskočí alebo sa roztrhne.

Kontrola stavu nabitia akumulátora

LED diódy	Význam
červený, oranžový, zelený	Akumulátor je nabitý
červený, oranžový	Akumulátor je čiastočne nabitý
červený	Akumulátor sa musí nabiť

1. Stlačte tlačidlo (28) vedľa indikácie stavu nabitia (29) na akumulátore (27). LED diódy indikácie stavu nabitia ukazujú stav nabitia akumulátora.
2. Nabite akumulátor (27), keď svieti už iba červená LED indikácie stavu nabitia (29).

Nabíjanie akumulátora

Pozri tiež návod na obsluhu nabíjačky.

Upozornenia

- Zohriaty akumulátor nechajte pred nabíjaním vychladnúť.
- Akumulátor nikdy nevystavujte dlhší čas priamemu slnečnému žiareniu alebo teplotám ≤ 50 °C. Nekladte ho najmä na radiátory ani ho neskladujte vo vozidlách, ktoré sú zaparkované na slnku.

Postup

1. V prípade potreby vyberte akumulátor (27) z prístroja.
2. Zasuňte akumulátor do nabíjacej šachty nabíjačky (31).
3. Pripojte nabíjačku do zásuvky.
4. Po uskutočnenom nabíjaní odpojte nabíjačku od siete.
5. Vytiahnite akumulátor z nabíjacej šachty.

Prevádzka

Pred prevádzkou

▲ VAROVANIE! Nebezpečenstvo poranenia! Pri práci s pílovou reťazou noste vždy ochranné rukavice, ochranné okuliare, ochranu sluchu, ochrannú prilbu, ochranné rukavice a pracovný odev s ochranou proti prerezaniu. Pred všetkými prácami na prístroji vytiahnite konektor zapalovacej sviečky (46) a aktivujte brzdu reťaze.

▲ OPATRNE! Pri pílení suchého dreva sa môže vytvárať prach. Noste vhodnú protiprachovú masku. Pred prevádzkou vykonajte nasledujúce kroky:

- v prípade potreby *Montáž pílovej reťaze a lišty*, S. 209
- *Napnutie pílovej reťaze*, S. 210
- *Pílenie reťazového oleja*, S. 201
- *Kontrola brzdy reťaze*, S. 202
- skontrolujte automatiku oleja,
- skontrolujte bezchybný stav a kompletnosť ochranných zariadení a pevné osadenie všetkých skrutkových spojov,
- skontrolujte tesnosť palivového systému,
- uistite sa, že reťazová píla sa nedotýka žiadnych predmetov.

UPOZORNENIE! Reťazovú pílu možno dodatočne naolejovať, pozri *Čistenie, údržba a skladovanie*, S. 207.

Miešanie a dopĺňanie paliva

Upozornenia

- **⚠ NEBEZPEČENSTVO!** Nebezpečenstvo požiariu alebo výbuchu! Pri manipulácii s palivom sa postarajte vždy o dobré vetranie. Pri tankovaní nefajčite a držte mimo dosahu všetky zdroje tepla. Nikdy netankujte pri bežiacom motore. Opatrne otvorte uzáver benzínovej nádrže tak, aby sa mohol pomaly odbúrať príp. existujúci pretlak. Prístroj spúšťajte s odstupom min. 3 m od miesta naplnenia paliva.
- **⚠ OPATRNE!** Používajte iba zmes paliva, odporúčanú v návode. Zmes paliva starne. Preto nepoužívajte zmes paliva, ktorá je staršia ako 3 mesiace (E10: 30 dní). Pri nedodržiavaní sa môže motor poškodiť a vy stratíte nárok na ručenie.
- **⚠ VAROVANIE!** Nebezpečenstvo pre zdravie! Zabráňte priamemu kontaktu pokožky s benzínom a nadýchnutiu benzínových výparov.
- **UPOZORNENIE!** Nevhodné palivo môže poškodiť dvojtaktný motor. Prístroj prevádzkujte výlučne so zmesou benzínu a oleja pre dvojtaktné motory (Pomer: 40:1).
- Objem nádrže (Palivo): 550 cm³ (0,55 l)
- Optimálny výkon dosiahnete pri použití oleja pre dvojtaktné motory chladené vzduchom.

Potrebné náradie a pomocné prostriedky

- Fľaša na miešanie paliva (21)

Benzín	Dvojtaktný olej
	40:1
1 l	25 ml
3 l	75 ml
5 l	125 ml

Miešanie paliva (Obr A)

Na fľaši na miešanie paliva (21) sa nachádza stupnica, ktorá uvádza pomer zmesi pre jednu náplň nádrže.

1. Najprv dajte do fľaše na miešanie paliva (21) benzín po značku (PETROL).
2. Potom pridajte olej pre dvojtaktné motory po druhú značku (OIL).
3. Zatvorte a potraсте fľašu na miešanie paliva (21).

Plnenie paliva (Obr A)

1. Prístroj položte nabok tak, aby uzáver nádrže (8) smeroval nahor.
2. Odskrutkujte uzáver nádrže (8).
3. Dajte zmes paliva do palivovej nádrže.
4. Zotrite zvyšky paliva okolo uzáveru nádrže.
5. Zatvorte uzáver nádrže (8).

Údržba mazania reťaze

UPOZORNENIE! Ak reťazovú pílu prevádzkujete s príliš malým množstvom oleja, rezný výkon a životnosť pílovej reťaze poklesne, pretože pílová reťaz sa rýchlejšie otupí. Príliš malé množstvo oleja rozpoznáte podľa tvorby dymu alebo sfarbenia lišty. Uistite sa, že olej vždy tečie na reťaz.

Upozornenia

- Pred začiatkom práce skontrolujte stav oleja.
- Pri každom zapnutí skontrolujte, či funguje mazanie reťaze.
- Mazanie reťaze môžete počas prevádzky kedykoľvek skontrolovať.

Postup

1. Keď beží pílová reťaz: Dbajte na to, aby bola reťazová píla nad svetlým miestom. Sledujte olejovú stopu. Reťazová píla sa nesmie dotýkať zeme!
 - **Výrazná olejová stopa:** Reťazová píla pracuje bezchybne.
 - **Slabá olejová stopa:** Nastavenie toku oleja (Obr B), S. 208
 - **Žiadna olejová stopa:** Plnenie reťazového oleja, S. 201; Čistenie priepustu oleja (Obr C), S. 208.

Plnenie reťazového oleja

⚠ VAROVANIE! Nebezpečenstvo požiariu! Pred naplnením reťazového oleja prístroj vždy vypnite a motor nechajte vychladnúť. **UPOZORNENIE!** Ak reťazovú pílu prevádzkujete s príliš malým množstvom oleja, rezný výkon a životnosť pílovej reťaze poklesne, pretože pílová reťaz sa rýchlejšie otupí. Príliš malé množstvo oleja rozpoznáte podľa tvorby dymu alebo sfarbenia lišty. Uistite sa, že olej vždy tečie na reťaz.

Len čo sa reťaz rozbehne, olej začne prúdiť do lišty (11).

- Pravidelne kontrolujte stav oleja a pri nízkej hladine ho doplňte. Objem nádrže: 260 cm³ (0,26 l)

- Používajte organický reťazový olej, ktorý obsahuje prísady na zníženie trenia a opotrebenia. Alternatívne používajte olej na mazanie reťaze s malým podielom adhézných prísad.
- Pri dlhšom nepoužívaní (6 – 8 týždňov) olejovú nádrž vyprázdňte.

Postup (Obr A)

1. Prístroj položte nabok tak, aby uzáver nádrže(9) smeroval nahor.
2. Odskrutkujte uzáver nádrže (9).
3. Naplňte organický reťazový olej do nádrže.
4. Prípadne vyliaty olej utrite.
5. Naskrutkujte uzáver nádrže (9).

Vloženie a vybratie akumulátora

▲ VAROVANIE! Nebezpečenstvo poranenia v dôsledku neúmyselne spusteného prístroja. Akumulátor vložte do prístroja až vtedy, keď je prístroj úplne pripravený na použitie.

UPOZORNENIE! Nebezpečenstvo poškodenia! Nesprávny akumulátor môže prístroj a akumulátor poškodiť.

Vloženie akumulátora

1. Akumulátor (27) zasuňte pozdĺž vodiacej lišty do držiaka akumulátora (14).
Akumulátor počuteľne zapadne.

Vybratie akumulátora

1. Stlačte a podržte stlačené odblokovanie akumulátora (30) na akumulátore (27).
2. Vytiahnite akumulátor z držiaka akumulátora (14).

Kontrola brzdy reťaze

Upozornenia

- Pílová reťaz sa neposúva, keď je brzda reťaze zapadnutá.
- **▲ NEBEZPEČENSTVO!** Nebezpečenstvo poranenia v dôsledku dobiehajúcej pílovej reťaze. Keď brzda reťaze nefunguje správne, reťazovú pílu nesmiete používať. Obráťte sa na servisné centrum.

Postup (Obr B)

1. Prístroj postavte na rovný povrch.
2. Uvoľníte brzdu reťaze, pričom páku brzd reťaze (13) posuniete proti prednému držadlu (1).
3. Prístroj vždy pevne držte oboma rukami, pravou rukou za zadné (5) a ľavou rukou za predné držadlo (1). Palec a prsty musia pevne obopínať držadlá.
4. Zapnite prístroj.

5. Pri bežiacom motore zatlačte ľavou rukou páku brzdy reťaze (13). Prítom odsuňte páku brzd reťaze (13) od predného držadla (1).
Pílová reťaz by sa mala okamžite zastaviť.
6. Keď brzda reťaze funguje správne, pustite plynovú páku (7) a uvoľníte brzdu reťaze.

Zapnutie a vypnutie

Prístroj je možné prevádzkovať aj bez akumulátora, ak ho spustíte pomocou štartovacieho lanka.

▲ NEBEZPEČENSTVO! Motorovú pílu nepoužívajte v blízkosti horľavých kvapalín alebo plynov.

▲ OPATRNE! Pílová reťaz sa nesmie pohybovať pri voľnobehu. Ak sa pílová reťaz pohybuje pri voľnobehu, indikuje to problém so spojkou alebo s voľnoběžnými otáčkami. Skontaktujte sa so servisným centrom.

Studený štart

Štartovanie s lankom štartéra (Obr A)

▲ VAROVANIE! Nebezpečenstvo poranenia v dôsledku pohybujúcej sa pílovej reťaze. Dbajte na to, aby bola aktivovaná brzda reťaze. Prístroj má blokovanie zapnutia. Aktivuje sa, keď sa znovu manuálne stlačí páka studeného štartu (18). Keď sa prístroj zapne a brzda reťaze nie je aktivovaná, pílová reťaz sa rozbehne.

Upozornenia

- Skontrolujte, či sa v nádrži nachádza dostatok reťazového oleja a v prípade potreby ho doplňte (*Plnenie reťazového oleja, S. 201*).
1. Prístroj položte na pevný, stabilný podklad a odoberte ochranný kryt reťaze (24). Pílová reťaz (10) sa nesmie dotýkať zeme ani predmetov.
 2. Aktivujte brzdu reťaze tak, že páku brzd reťaze (13) zatlačíte smerom od prednej rukoväti (1), až brzda reťaze nezaskočí.
 3. Stlačte 6x palivové čerpadlo (19).
 4. Potiahnite páku studeného štartu (18) (sýtič) do polohy \downarrow .
 5. Prístroj pevne držte, jednou rukou za prednú rukoväť (1) a nohou za zadnú rukoväť (5).
 6. Druhou rukou uchopte rukoväť štartéra (2) na lanku štartéra. Niekoľkokrát rýchlo potiahnite, kým sa motor nenašartuje.

- Krátko stlačte blokovanie plynovej páky (4) a plynovú páku (7) tak, aby páka studeného štartu (18) skočila do pozície \perp . Prístroj teraz beží naprázdno. Prístroj nechajte zohrievať 45 sekúnd až 1:30 minúty pri voľnobehu.
- Brzdu reťaze uvoľnite poľahovaním páky brzdy reťaze (13) k prednej rukoväti (1), až sa brzda reťaze uvoľní.
▲ OPATRNE! Ak sa pílová reťaz pohybuje pri voľnobehu, indikuje to problém so spojkou alebo s voľnobežnými otáčkami. Prístroj odstavte z prevádzky a obráťte sa na servisné centrum.
- Keď teraz stlačíte blokovanie plynovej páky (4) a plynovú páku (7), pílová reťaz (10) sa rozbehne.

Štartovanie so systémom E-štart (Obr A)

- Prístroj položte na pevný, stabilný podklad a odoberte ochranný kryt reťaze (24). Pílová reťaz (10) sa nesmie dotýkať zeme ani predmetov.
- Vložte akumulátor (27).
- Aktivujte brzdu reťaze tak, že páku brzdy reťaze (13) zatlačíte smerom od prednej rukoväti (1), až brzda reťaze nezaskočí.
- Stlačte 6x palivové čerpadlo (19).
- Potiahnite páku studeného štartu (18) (sýtič) do polohy \perp .
- Vyklopte kryt smerom nahor a stlačajte E-štartér (3), kým sa motor nenašartuje.
- Krátko stlačte blokovanie plynovej páky (4) a plynovú páku (7) tak, aby páka studeného štartu (18) skočila do pozície \perp . Prístroj beží naprázdno. Prístroj nechajte zohrievať 45 sekúnd až 1:30 minúty pri voľnobehu.
- Brzdu reťaze uvoľnite poľahovaním páky brzdy reťaze (13) k prednej rukoväti (1), až sa brzda reťaze uvoľní.
- Keď teraz stlačíte blokovanie plynovej páky (4) a plynovú páku (7), pílová reťaz (10) sa rozbehne.

Motor sa krátko zapne a znova vypne

Štartovanie so štartovacím lankom (Obr A)

- Zatlačte blokovanie plynovej páky (4) a krátko stlačte plynovú páku (7). Páka studeného štartu (sýtič) (18) skočí späť do pozície teplého štartu.

- Znova uchopte štartovaciu rukoväť (2) za štartovacie lanko a niekoľkokrát ním rýchlo potiahnite, kým sa motor nenašartuje. Ak sa to nepodarí, postupujte podľa pokynov v kapitole *Vyhľadávanie chýb*, S. 214.

Ak je vonkajšia teplota príliš vysoká, môže byť potrebné naštartovanie motora aj studeným štartom bez zatahnutia páky studeného štartu (sýtič) (18).

- Brzdu reťaze uvoľnite potiahnutím páky brzdy reťaze (13) k prednej rukoväti (1), až sa brzda reťaze uvoľní.

▲ OPATRNE! Ak sa pílová reťaz pohybuje pri voľnobehu, indikuje to problém so spojkou alebo s voľnobežnými otáčkami. Prístroj odstavte z prevádzky a obráťte sa na servisné centrum.

- Keď teraz stlačíte blokovanie plynovej páky (4) a plynovú páku (7), pílová reťaz (10) sa rozbehne.

Štartovanie so systémom e-štart (Obr A)

- Zatlačte blokovanie plynovej páky (4) a krátko stlačte plynovú páku (7). Páka studeného štartu (sýtič) (18) skočí späť do pozície teplého štartu.
- Vyklopte kryt smerom nahor a znova stlačte e-štartér (3).
- Brzdu reťaze uvoľnite potiahnutím páky brzdy reťaze (13) k prednej rukoväti (1), až sa brzda reťaze uvoľní.

▲ OPATRNE! Ak sa pílová reťaz pohybuje pri voľnobehu, indikuje to problém so spojkou alebo s voľnobežnými otáčkami. Prístroj odstavte z prevádzky a obráťte sa na servisné centrum.

- Keď teraz stlačíte blokovanie plynovej páky (4) a plynovú páku (7), pílová reťaz (10) sa rozbehne.

Teplý štart

Upozornenia

- Teplý štart sa môže vykonať max. 15 – 20 min. po poslednom použití.
- Kontrolujte, či sa v nádrži nachádza dostatok reťazového oleja a v prípade potreby ho doplňte (*Plnenie reťazového oleja*, S. 201).

Štartovanie s lankom štartéra (Obr A)

- Prístroj položte na rovný, stabilný podklad a odstráňte ochranný kryt reťaze

- (24). Pílová reťaz (10) sa nesmie dotýkať zeme ani predmetov.
- Nechajte páku studeného štartu (sýtič) (18) vo svojej pozícii |†.
 - Aktivujte brzdu reťaze tak, že páku brzdy reťaze (13) zatlačíte smerom od prednej rukoväti (1), až kým brzda reťaze nezaskočí.
 - Stlačte 6x palivové čerpadlo (19).
 - Prístroj pevne držte, jednou rukou za prednú rukoväť (1) a nohou za zadnú rukoväť (5).
 - Druhou rukou uchopte rukoväť štartéra (2) na lanku štartéra. Pomaly poťahujte lanko štartéra, kým nepocítite prvý odpor.
 - Teraz niekoľkokrát rýchlo potiahnite za lanko štartéra. Motor by mal po niekoľkých potiahnutiach naštartovať. Ak motor po viacerých pokusoch nenaštartuje, vyskúšajte postup: Studený štart.
 - Brzdu reťaze uvoľníte potiahnutím páky brzdy reťaze (13) k prednej rukoväti (1), až sa brzda reťaze uvoľní.

⚠ OPATRNE! Ak sa pílová reťaz pohybuje pri voľnobehu, indikuje to problém so spojkou alebo s voľnoběžnými otáčkami. Prístroj odstavte z prevádzky a obráťte sa na servisné centrum.

- Keď teraz stlačíte blokovanie plynovej páky (4) a plynovú páku (7), pílová reťaz (10) sa rozbehne.

Štartovanie so systémom E-štart (Obr A)

- Prístroj položte na rovný, stabilný podklad a odstráňte ochranný kryt reťaze (24). Pílová reťaz (10) sa nesmie dotýkať zeme ani predmetov.
- Vložte akumulátor (27).
- Nechajte páku studeného štartu (sýtič) (18) vo svojej pozícii |†.
- Aktivujte brzdu reťaze tak, že páku brzdy reťaze (13) zatlačíte smerom od prednej rukoväti (1), až kým brzda reťaze nezaskočí.
- Stlačte 6x palivové čerpadlo (19).
- Vyklopte kryt smerom nahor a stlačajte E-štartér (3), kým sa motor nenaštartuje. Prístroj beží naprázdno.
- Brzdu reťaze uvoľníte potiahnutím páky brzdy reťaze (13) k prednej rukoväti (1), až sa brzda reťaze uvoľní.

⚠ OPATRNE! Ak sa pílová reťaz pohybuje pri voľnobehu, indikuje to problém so spojkou alebo s voľnoběžnými otáčkami. Prístroj odstavte z prevádzky a obráťte sa na servisné centrum.

- Keď teraz stlačíte blokovanie plynovej páky (4) a plynovú páku (7), pílová reťaz (10) sa rozbehne.

Vypnutie motora v núdzovom prípade (Obr A)

- Stlačte vypínač (20) „O“.

Vypnutie motora (Obr A)

- V prípade potreby pustíte plynovú páku (7).
- Stlačte vypínač (20) „O“.

Techniky pílenia

⚠ VAROVANIE! Nebezpečenstvo poranenia! Ak sa pílová reťaz zasekne, nepokúšajte sa ju vytiahnuť silou. Vypnite motor a pomocou páky alebo klinu uvoľníte reťazovú pílu.

- Pri píliacich prácach na svahu stojte vždy nad kmeňom stromu.
- Zo stromu odstráňte nečistoty, kamene, uvoľnenú kôru, kince, svorky a drôt.
- Pílová reťaz sa počas prepílovania alebo po ňom nesmie dotýkať ani zeme, ani iného predmetu.
- Lepšiu kontrolu získate, ak budete píliť spodnou stranou lišty (s ťahanou pílovou reťazou), a nie hornou stranou lišty (s posúvajúcou pílovou reťazou).
- Dávajte pozor na to, aby sa pílová reťaz nezasekla v pílovom reze. Kmeň stromu sa nesmie zlomiť ani rozštiepiť.
- Dodržiavajte tiež preventívne opatrenia proti spätnému rázu (*Príčiny a predchádzanie spätnému rázu na používateľa, S. 199*)
- Ku koncu rezu znížte prítlak bez toho, aby ste povolili pevné zovretie držadiel reťazovej píly, aby ste si zachovali plnú kontrolu v okamihu „prepílenia“.
- Reťazová píla sa môže počas pílenia nečakane zošmyknúť. To sa môže stať hlavne vtedy, keď nie je lišta stabilne umiestnená na okružlom, hladkom alebo tvrdom povrchu a keď sa píli hrotom lišty. Pílu vždy pevne držte obidvoma rukami, majte stabilnú polohu a na pílenie nepoužívajte iba hrot lišty.
- Po dokončení rezu počkajte na zastavenie reťazovej píly a až potom ju odoberte.

- Motor reťazovej pily vždy vypnite, skôr ako sa presuniete k ďalšiemu stromu.

Rúbanie stromov

UPOZORNENIE! Na prístroji je zameriavač/indikátor smeru pádu (48). Reťazovú pílu priložte k stromu (Obr Q). Zameriavač/indikátor smeru pádu (48) udáva smer pádu. Urobte vrubový (smerový) zárez a finálny rez podľa nasledujúceho opisu.

VAROVANIE! Na rúbanie stromov sa vyžaduje množstvo skúseností. Stromy rúbate iba vtedy, keď ste si istí, že dokážete zaobchádzať s reťazovou pilou. Reťazovú pílu v žiadnom prípade nepoužívajte, keď sa cítite neisto.

OPATRNE! Nerúbate strom, ak veje silný alebo premenlivý vietor, ak hrozí nebezpečenstvo poškodenia majetku alebo ak by strom mohol zasiahnuť vedenia. Pri rúbaní stromov je dôležité dbať na to, aby iné osoby neboli vystavené nebezpečenstvu, aby nedošlo k zasiahnutiu napájacích vedení a aby nevznikli škody na majetku. Ak sa strom napriek tomu dostane do kontaktu s napájacím vedením, okamžite informujte energetickú spoločnosť.

OPATRNE! Neskúsených používateľov z bezpečnostných dôvodov odrádzajeme od toho, aby rúbali kmeň stromu s dĺžkou lišty, ktorá je menšia ako priemer kmeňa.

- Dávajte pozor, aby sa v blízkosti pracovnej oblasti nezdržovali osoby alebo zvieratá. Bezpečnostná vzdialenosť medzi rúbaným stromom a najbližším pracovným miestom musí predstavovať 2 ½ dĺžky stromu.
- Dávajte pozor na smer rúbania. Používateľ musí byť schopný bezpečne sa pohybovať v blízkosti zoťatého stromu, aby mohol strom ľahko skrátiť a odvetvovať. Je potrebné zabrániť tomu, aby sa padajúci strom zachytil do iného stromu.
- Zohľadnite prirodzený smer pádu, ktorý je závislý od sklonu a zakrivenia stromu, smeru vetra, polohy väčších konárov a počtu konárov.
- Pri pílení na svahu sa zdržiavajte nad rúbaným stromom. Strom sa po vyrúbaní pravdepodobne skotúľa alebo zosunie z kopca.
- Malé stromy s priemerom 15 – 18 cm sa môžu zvyčajne spiliť jedným rezom.

- Pri stromoch s väčším priemerom sa musia použiť vrubové (smerové) zárezy a finálny rez (Obr K).
- Ak dve osoby alebo viac osôb súčasne režu a rúbu stromy, mala by vzdialenosť medzi týmito osobami predstavovať minimálne dvojnásobnú výšku rúbaného stromu.

Po ukončení pílenia vyklopte ochranu sluchu nahor, aby ste mohli počuť tóny a výstražné signály.

Postup

1. Odvetvovanie (Obr I)

Konáre visiace nadol odstránite tak, že rez umiestnite nad konár. Nikdy neodvetvujte v úrovni, ktorá presahuje výšku pliec.

2. Úniková cesta (Obr J)

Odstráňte porast okolo stromu, aby ste zaistili ľahko prístupnú ústupovú cestu. Úniková cesta (1) posunutá asi o 45° by mala ležať za plánovaným smerom pádu stromu (2).

3. Vrubový (smerový) zárez (A) (Obr K)

Vrubový zárez urobte v smere, do ktorého ma strom spadnúť. Začnite so spodným, horizontálnym rezom. Hĺbka rezu má byť približne 1/3 priemeru kmeňa. Teraz zhora urobte šikmý rez pilou v uhle rezu približne 45°, ktorý sa presne prekryje so spodným rezom pilou. Tým sa zabráni zovretiu pílovej reťaze alebo vodiacej kofajnice pri osadení druhého vrubového zárezu.

VAROVANIE! Nikdy nestúpajte pred strom, v ktorom je urobený zárez.

4. Finálny rez (B) (Obr K)

Finálny rez urobte z druhej strany kmeňa. Stojte pritom naľavo od kmeňa stromu a pílte stranou ťahu pílovej reťaze (so spodnou stranou lišty). Finálny rez musí prebiehať vodorovne najmenej 5 cm nad úrovňou vodorovnej časti vrubového zárezu. Hlavný rez by mal byť taký hlboký, aby odstup medzi ním a líniou vrubového zárezu predstavoval minimálne 1/10 priemeru kmeňa. Neprepilena časť kmeňa sa označuje ako jadro kmeňa (bod zlomu). Jadro kmeňa bráni tomu, aby sa strom otočil a spadol do nesprávneho smeru. Toto jadro neprepilte.

V okamihu, keď sa finálny rez priblíži k jadru, strom by mal začať padať. Ak sa

ukáže, že strom možno nepadne do požadovaného smeru, alebo sa nakloní späť a zovrie pílou refaz, prerušte finálny rez. Na otvorenie rezu a presmerovanie kmeňa do požadovaného smeru padania je potrebné použiť kliny z dreva, plastu alebo hliníka.

5. Zasuňte drevorubačský klin do hlavného rezu, len čo to hlávka rezu umožní, aby ste zabránili uviaznutiu lišty (Obr L).
6. Keď je priemer kmeňa väčší ako dĺžka lišty, urobte dva rezy (Obr M).
7. Po zrealizovaní finálneho rezu strom spadne sám alebo pomocou drevorubačského klína.

VAROVANIE! Len čo strom začne padať, vytiahnite reťazovú pílu z rezu, zastavte motor, odložte reťazovú pílu a opustite miesto práce ústupovou cestou. Dávajte pozor na padajúce konáre a nezakopnite o ne.

Odvetvovanie

Pojem odvetvovanie označuje odstraňovanie konárov a vetiev zo zotátého stromu.

OPATRNE! Nebezpečenstvo poranenia! Nikdy nepíľte konáre, keď stojíte na kmeni stromu. Všímajte si oblasť spätného rázu, keď sú konáre napnuté.

(Obr I)

- Oporné konáre odstráňte až po ich skrátení.
- Napnuté konáre sa musia píliť zdola nahor, aby sa zabránilo zaseknutiu prístroja.
- Na odpíľovanie hrubších konárov použite tú istú techniku ako pri *Skracovanie kmeňa*, S. 206.
- Pracujte vľavo od kmeňa stromu a podľa možnosti čo najbližšie k prístroju. Podľa možnosti hmotnosť prístroja spočíva na kmeni.
- Na odpílenie konárov na druhej strane kmeňa zmeňte stanovisko.
- Rozvetvené konáre skracujte jednotlivo. Väčšie konáre, ktoré smerujú nadol a podpierajú strom, zozačiatku ponechajte.
- Menšie konáre oddelte jedným rezom.

Skracovanie kmeňa

Pod pojmom skracovanie kmeňa rozumieme pílenie zotátých kmeňov stromov na malé odrezky.

- Pri pílení dbajte na pevný a istý postoj a rovnomerné rozloženie hmotnosti tela na obe nohy.

- Ak je to možné, podoprite kmeň. Kmeň by ste mali podložiť a podoprieť vetvami, trámami alebo klinmi.
- Dávajte pozor na to, aby sa pílou refaz pri pílení nedotýkala zeme.
- Pri prácach na strmom teréne stojte nad kmeňom.

Montáž skracovacej pomôcky

(Obr D)

1. Uvoľníte prednú maticu (17) krytu reťazového kolesa pomocou kombinovaného nástroja (25) ∪.
2. Upevnite maticu adaptéra (42) skracovacej pomôcky na čap lišty (33).
3. Dotiahnite maticu adaptéra (42) pomocou kombinovaného nástroja (25) ∪.
4. Potiahnite rýchlospojku (41) dozadu a nasuňte skracovaciu tyč (39) na maticu adaptéra (42).
5. Rýchlospojku (41) pustite.
6. Skontrolujte, či rýchlospojka (41) a matica adaptéra (42) pevne sedia.

Pílenie so skracovacou pomôckou

- Používajte iba na odvetvené kmene, ktoré ležia horizontálne na zemi.
- Dbajte na dĺžku kmeňa a sily, ktoré uzavreli rez a ktoré môžu zaseknúť koncový tanier (40). Pri zaseknutí koncového taniera (40) reťazovú pílu okamžite zastavte, odpojte skracovaciu tyč (39) a uvoľnite zovretie.
- Skracovacia pomôcka sa môže upevniť na reťazovú pílu iba počas skracovania. Pri odvetvovaní a dopĺňaní paliva v reťazovej pile musí byť skracovacia pomôcka odpojená (*Demontáž skracovacej pomôcky*, S. 206).
- Po asi 100 skracovaniach treba skontrolovať, či skracovacia pomôcka pevne sedí, a v prípade potreby ju dotiahnuť.
- Dbajte na to, aby bola matica adaptéra (42) a rýchlospojka (41) čo najčistejšia. Ak spojovací systém nefunguje hladko, namažte ho.
- Zabráňte tomu, že by sa skracovacia tyč ohla, narazila, zovrela, odrela a podobne. Skracovaciu tyč treba pravidelne kontrolovať, či sa nepoškodila.

Demontáž skracovacej pomôcky

(Obr D)

1. Potiahnite rýchlospojku (41) dozadu a vytiahnite skracovaciu tyč (39) z matice

adaptéra (42). Matica adaptéra môže zosťaf na čape lišty (33).

Techniky skracovania

Kmeň leží na zemi (Obr E)

Kmeň zhora úplne prepíľte a na konci rezu dbajte na to, aby ste sa nedotkli zeme. Ak máte možnosť kmeň otočiť, prepíľte ho najskôr do 2/3. Potom otočte kmeň a zhora prepíľte aj zvyšok kmeňa.

Kmeň je na jednom konci podopretý (Obr F)

Prepíľte najskôr zdola nahor (vrchnou stranou lišty) 1/3 priemeru kmeňa, aby ste zabránili rozštípeniu. Potom píľte zhora nadol (spodnou stranou lišty) smerom k prvému rezu, aby ste zabránili zaseknutiu.

Kmeň je podopretý na oboch koncoch (Obr G)

Prepíľte najskôr zhora nadol (spodnou stranou lišty) 1/3 priemeru kmeňa. Potom píľte zdola nahor (vrchnou stranou lišty), kým sa obidva rezy nestretnú.

Pílenie na koze (Obr H)

Pevne držte reťazovú pílu oboma rukami a počas pílenia ju vedte pred telom. Keď sa kmeň rozdelí, vedte stroj po pravej strane popri tele (1). Ľavú ruku držte čo najviac vyrovnanú (2). Dávajte pritom pozor na padajúci kmeň. Postavte sa tak, aby vás odpílený kmeň nijako neohrozoval. Dávajte si pozor na nohy. Odpílená časť kmeňa by mohla pri padaní spôsobiť zranenia. Udržujte rovnováhu (3).

Čistenie, údržba a skladovanie

▲ VAROVANIE! Zásah elektrickým prúdom! Nebezpečenstvo poranenia v dôsledku neúmyselne spusteného prístroja. Údržbové a čistiace práce vykonávajte zásadne pri vypnutom motore a vytiahnutom konektore zapalovacej sviečky (46).

Opravy a údržbu, ktoré nie sú opísané v tomto návode, nechajte vykonať nášmu servisnému centru. Používajte len originálne náhradné diely.

▲ OPATRNE! Reťazová píla sa po použití môže dodatočne naolejovať a olej môže vytekať, ak sa uloží na bok alebo obrátene. To je normálny proces z dôvodu potrebného

vetracieho otvoru na hornom okraji nádrže a nie je to dôvod na reklamáciu. Pretože sa každá reťazová píla počas výroby kontroluje a testuje s olejom, tak aj napriek vyprázdneniu by mohol ostať v nádrži malý zvyšok, ktorý počas prepravy ľahko znečistí kryt olejom. Kryt vyčistíte handrou.

Čistenie

▲ VAROVANIE! Zásah elektrickým prúdom! Prístroj nikdy nestriekajte vodou.

▲ VAROVANIE! Čistiace práce vykonávajte zásadne pri vypnutom, vychladnutom motore a vytiahnutom konektore zapalovacej sviečky/aktivovanej brzde reťaze.

▲ OPATRNE! Rezné poranenia! Pri manipulácii s pílovou reťazou alebo lištou noste rukavice odolné proti prerezaniu.

UPOZORNENIE! Nebezpečenstvo poškodenia. Chemické látky môžu pôsobiť na plastové diely prístroja. Nepoužívajte žiadne čistiace prostriedky, resp. rozpúšťadlá.

Stroj dôkladne čistite. Tým predĺžite životnosť stroja a zabránite úrazom.

Čistenie po každom použití

- Udržujte rukoväti čisté od benzínu, oleja alebo masnoty. Rukoväti prípadne vyčistite vlhkou handričkou namáčanou v mydlovej vode.
- Vyčistite pílovú reťaz. Na čistenie pílovej reťaze nepoužívajte žiadne kvapaliny. Po vyčistení naolejujte pílovú reťaz reťazovým olejom.
- Pri čistení odstráňte aj kryt reťazového kolesa (15), aby ste mohli vyčistiť aj toto miesto.
- Vyčistite lištu (11)
- Vetracie štrbiny a povrchy stroja vyčistite štetcom alebo suchou handričkou.
- Vyčistite priepust oleja (36), aby sa zaistilo bezporuchové, automatické olejovanie pílovej reťaze počas prevádzky. Pri vytieraní zvyškov z priepustu oleja použite štetec alebo handričku.

Údržba

Intervaly údržby

Uvedené údržbové práce vykonávajte pravidelne podľa nasledujúcej tabuľky. Pravidelnou údržbou prístroja sa predĺži jeho životnosť. Navyššie dosiahnete optimálne rezné výkony a zabránite úrazom.

Časť stroja	Akcia	Pred každým použitím	Po 10 prevádzkových hodinách	Po každom použití
Komponenty brzdy reťaze	Vizuálna kontrola, v prípade potreby výmena	✓		
Reťazové koleso (34)	Vizuálna kontrola, v prípade potreby výmena	✓		
Pílová reťaz (10)	Skontrolujte, naolejujte pílovú reťaz, v prípade potreby je dobrúste alebo vymeňte	✓		
Pílová reťaz (10)	Vyčistite a naolejujte pílovú reťaz			✓
Lišta (11)	Údržba lišty, S. 211	✓		✓
Lišta (11)	Otočenie lišty, S. 212		✓	
Automatika oleja	Skontrolujte, v prípade potreby vyčistite priepust oleja	✓		
Spojka	Skontrolujte zastavenie pri voľnobehu	✓		
Skrutky, matice, čapy	Skontrolujte a dotiahnite		✓	
Vzduchový filter (45)	Čistenie vzduchového filtra, S. 208			✓
Zapaľovacia sviečka (47)	Kontrola/nastavenie/výmena zapaľovacej sviečky, S. 209		✓	

Údržba mazania reťaze

Pred zahájením práce skontrolujte hladinu oleja a funkčnosť mazania reťaze.

UPOZORNENIE! Ak reťazovú pílu prevádzkujete s príliš malým množstvom oleja, rezný výkon a životnosť pílovej reťaze poklesne, pretože pílová reťaz sa rýchlejšie otupí. Príliš malé množstvo oleja rozpoznáte podľa tvorby dymu alebo sfarbenia lišty. Uistite sa, že olej vždy tečie na reťaz.

Nastavenie toku oleja (Obr B)

Pomocou plochého skrutkovača otočte skrutku na reguláciu oleja (32) na spodnej strane.

- ☺: Zvýšenie toku oleja
- ☹: Zníženie toku oleja

Čistenie priepustu oleja (Obr C)

Pravidelne čistite priepust oleja, aby sa zaisťovalo bezporuchové, automatické olejovanie pílovej reťaze počas prevádzky.

1. Demontáž pílovej reťaze a lišty, S. 209
2. Odstráňte zvyšky a nečistoty v priepuste oleja (36) pomocou štetca alebo handričky.
3. Ak čistenie priepustu oleja nie je úspešné, reťazovú pílu nechajte opraviť našim

zákazníckym servisom. Obráťte sa na servisné centrum.

Čistenie vzduchového filtra

⚠ OPATRNĚ! Prístroj nikdy neprevádzkujte bez vzduchového filtra. Inak sa do motora dostane prach a špina, čo spôsobí škody na stroji. Vzduchový filter udržiavajte čistý.

Postup (Obr N)

1. Vypnite motor a nechajte prístroj vychladnúť.
2. Uvoľnite krídlovú maticu (43).
3. Odoberte kryt vzduchového filtra (44).
4. Vyberte vzduchový filter (45) von.
5. Vyčistite vzduchový filter (45) vodou a nechajte ho uschnúť na vzduchu. **Nikdy nepoužívajte na čistenie benzín!** **UPOZORNENIE!** Vymeňte vzduchový filter (45), pokiaľ je opotrebovaný, poškodený alebo silne znečistený (*Náhradné diely a príslušenstvo*, S. 216).
6. Vložte znova vzduchový filter (45).
7. Kryt vzduchového filtra (44) znova nasadíte.
8. Kryt vzduchového filtra znova zaistíte krídlovou skrutkou (43).

Kontrola/nastavenie/výmena zapalovacej sviečky

▲ OPATRNE! Opotrebované zapalovacie sviečky alebo príliš veľká vzdialenosť zapalovania vedú k zníženiu výkonu motora.

Postup (Obr O)

1. Vypnite motor a nechajte prístroj vychladnúť.
2. Povoľte krídlovú maticu (43).
3. Odoberte kryt vzduchového filtra (44).
4. Vyberte vzduchový filter (45) von.
5. Vytiahnite konektor zapalovacej sviečky (46) zo zapalovacej sviečky (47).
6. Vyskrutkujte zapalovaciu sviečku (47) \cup pomocou kombinovaného nástroja (25).
7. Skontrolujte vzdialenosť zapalovania pomocou škáromera (dostupný v špecializovanom obchode).

Vzdialenosť elektród musí byť 0,6-0,7 mm.

8. Prípadne nastavte vzdialenosť tak, že opatrne ohnete uzemňovaciu elektródu zapalovacej sviečky (47).
9. Zapalovaciu sviečku (47) vyčistite drôtenou kefou.
10. Vložte vyčistenú a nastavenú zapalovaciu sviečku (47) alebo poškodenú zapalovaciu sviečku vymeňte za novú zapalovaciu sviečku (*Náhradné diely a príslušenstvo*, S. 216).
11. Konektor zapalovacej sviečky (46) znova nasuňte.
12. Znova namontujte vzduchový filter (45) a kryt vzduchového filtra (44).

Nastavenie karburátora

Karburátor bol z výroby prednastavený na optimálny výkon. Ak by mali byť potrebné dodatočné nastavenia, nechajte vykonať nastavenia prostredníctvom odbornej dielne.

Demontáž pílovej reťaze a lišty

▲ OPATRNE! Rezné poranenia! Pri manipulácii s pílovou reťazou alebo lištou noste rukavice odolné proti prerezaniu.

Potrebné náradie a pomocné prostriedky

- Kombinovaný nástroj

Postup

1. Vypnite prístroj, vytiahnite konektor zapalovacej sviečky (46) (Obr O) a nechajte prístroj vychladnúť.
2. Prístroj postavte na rovný povrch.

3. Potiahnite páku brzdy reťaze (13) smerom k prednej rukoväti (1).
4. Otočte napínaciu skrutku reťaze (16) pomocou kombinovaného nástroja (25) \cup , aby ste odstránili napnutie pílovej reťaze (10).
5. Uvoľnite obe matice (17) krytu reťazového kolesa (15) pomocou kombinovaného nástroja (25).
6. Odoberte kryt reťazového kolesa (15).
7. Zasuňte lištu (11) v smere reťazového kolesa (34) a odoberte pílovú reťaz (10) a následne lištu (11).

Výmena pílovej reťaze a lišty

Pred výmenou pílovej reťaze sa drážka vodiacej lišty musí vyčistiť od nečistôt, pretože v prípade nánosov nečistôt môže pílová reťaz vyskočiť z koľajnice. Nánosy môžu tiež nasiaknuť reťazovým olejom. Dôsledkom by mohlo byť, že reťazový olej by sa nedostal k spodnej strane koľajnice, alebo by k nej prenikol len v malej miere, a mazanie by sa zhoršilo.

Predpoklady

- *Demontáž pílovej reťaze a lišty*, S. 209

Postup

1. Vymeňte lištu (11) a pílovú reťaz (10).
2. Namontujte lištu (11) a pílovú reťaz (10) podľa popisu v ďalšej časti *Montáž pílovej reťaze a lišty*, S. 209.

Montáž pílovej reťaze a lišty

▲ OPATRNE! Údržbové a nastavovacie práce vykonávajte zásadne pri vypnutom motore a po vytiahnutí konektora zapalovacej sviečky (46).

▲ OPATRNE! Rezné poranenia! Pri manipulácii s pílovou reťazou alebo lištou noste rukavice odolné proti prerezaniu.

Upozornenia

- Pred montážou novej reťaze píly: Skontrolujte poškodenie lišty a reťazového kolesa.

Potrebné náradie a pomocné prostriedky

- Kombinovaný nástroj

Postup (Obr C)

1. Prístroj postavte na rovný povrch.
2. Deaktivujte brzdu reťaze: Potiahnite páku brzdy reťaze (13) dozadu smerom k prednej rukoväti (1).

Kryt reťazového kolesa (15) môžete znova namontovať až po uvoľnení brzdového pásu reťaze.

- Nasadte lištu (11) na čapy lišty (33) a nasaďte ju na reťazové koleso (34).
- Navlečte pílový reťaz (10) cez reťazové koleso (34).
- Vložte pílový reťaz (10) na vrchnej strane lišty (11) do drážky lišty. Začnite na reťazovom kolese (34). Previsnutie pílovej reťaze (10) je normálne.
- Potiahnite lištu (11) smerom dopredu, aby ste napli pílový reťaz (10).
- Nasadte kryt reťazového kolesa (15). Uistite sa, že reťazový upínací kolík (38) zapadol do uchytienia (35).
- Obe matice (17) krytu reťazového kolesa (15) ručne dotiahnite. Lišta by ešte mala byť schopná pohybu.
- Napnutie pílovej reťaze: Otočte napínaciu skrutku reťaze (16) pomocou kombinovaného nástroja (25) ⚡.
- Dotiahnite maticu (17) krytu reťazového kolesa (15) pomocou kombinovaného nástroja (25).

Napnutie pílovej reťaze

UPOZORNENIE! Pílový reťaz nenapínajte ani nevymieňajte v horúcom stave, pretože po vychladnutí sa opäť o niečo stiahne. Pri nedodržaní uvedeného sa môže poškodiť motor alebo vodiaca kolajnica, pretože pílová reťaz je teraz na lište príliš napnutá.

Pravidelné napínanie pílovej reťaze zaisťuje bezpečnosť používateľa a znižuje opotrebovanie, resp. zabraňuje opotrebovaniu a poškodeniu reťaze. Odporúčame používateľovi pred začiatkom práce, ako aj v intervaloch cca 10 minút, kontrolovať napnutie reťaze a v prípade potreby ho korigovať. Počas práce s pílová reťaz zohrieva a tým sa mierne roztahuje. S týmto „predĺžením“ je potrebné počítať hlavne pri nových pílových reťaziacich.

Napnutie a mazanie reťaze v značnej miere ovplyvňujú životnosť pílovej reťaze. V prípade novej pílovej reťaze musíte napnutie reťaze dodatočne nastaviť po maximálne 5 rezoch.

Pílová reťaz je správne napnutá, keď na spodnej strane lišty neprevisa a možno ju celú potiahnuť po obvode rukou v rukavici. Pri ťahaní za pílový reťaz s ťažnou silou 9 N (cca 1 kg) nesmie byť vzdialenosť medzi pílovou reťazou a lištou väčšia ako 2 mm.

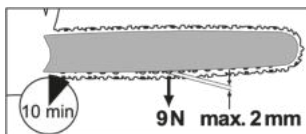

⚠ OPATRNE! Údržbové a nastavovacie práce vykonávajte zásadne pri vypnutom motore a po vytiahnutí konektora zapalovacej sviečky (46).

Potrebné náradie a pomocné prostriedky

- Kombinovaný nástroj

Kontrola napnutia reťaze

Vytiahnite pílový reťaz (10) na vrchnej strane lišty (11) smerom nahor.

- Pílový reťaz takmer nemožno vytiahnuť nahor: Napnutie reťaze je príliš vysoké. Uvoľnite pílový reťaz.
- Pílový reťaz možno vytiahnuť nahor do takej miery, že vodiace pätky nie sú úplne viditeľné: Napnutie reťaze je správne.
- Pílový reťaz možno vytiahnuť nahor do takej miery, že vodiace pätky sú úplne viditeľné: Napnutie reťaze je príliš nízke. Napnite pílový reťaz.

Postup (Obr A)

- Deaktivujte brzdú reťaze: Potiahnite páku brzdy reťaze (13) dozadu smerom k prednej rukoväti (1).
Kryt reťazového kolesa (15) môžete znova namontovať až po uvoľnení brzdového pásu reťaze.
- Uvoľnite matice (17) krytu reťazového kolesa (15) pomocou kombinovaného nástroja (25).
- Napnutie pílovej reťaze: Otočte napínaciu skrutku reťaze (16) pomocou kombinovaného nástroja (25) ⚡.
Uvoľnenie pílovej reťaze: Otočte napínaciu skrutku reťaze (16) pomocou kombinovaného nástroja (25) ⚡.
- Dotiahnite maticu (17) krytu reťazového kolesa (15) pomocou kombinovaného nástroja (25).

V prípade novej pílovej reťaze musíte napnutie reťaze dodatočne nastaviť po maximálne 5 rezoch.

Ostrenie rezacích zubov

⚠ OPATRNE! Nebezpečenstvo poranenia! Nesprávne naostrená pílová reťaz zvyšuje nebezpečenstvo spätného rázu! Keď mani-

pulujete s pílovou reťazou alebo lištou, používajte rukavice odolné proti prerezaniu.

Ostrá pílová reťaz zaručuje optimálny rezný výkon. Bez námahy sa prehryzá drevom a zanecháva veľké, dlhé piliny. Pílová reťaz je tupá, keď musíte rezacie zariadenie pretláčať drevom a piliny sú veľmi malé. Pri veľmi tupej pílovej reťazi nepadajú vôbec žiadne piliny, ale len drevený prach.

Na ostrenie pílovej reťaze je potrebné špeciálne náradie, ktoré zaručuje, že sa nože naostria v správnom uhle a do správnej hĺbky. Neskúsenému používateľovi reťazových píl odporúčame, aby si pílovú reťaz nechal naostriť u odborníka alebo v odbornej dielni. Ak si trúfate naostriť reťaz sami, postupujte podľa návodu pre zariadenie na ostrenie reťazovej píly (napr. Parkside PSG 85 B2).

- Reznými časťami reťaze sú rezné články, ktoré pozostávajú z rezného zuba a z výstupku obmedzovača hĺbky. Výškový rozdiel medzi nimi určuje hĺbku ostrenia.
- Pílová reťaz je opotrebovaná a musí sa vymeniť za novú pílovú reťaz, keď zostane už iba cca 4 mm rezného zuba.
- Pri ostrení rezných zubov sa musia zohľadniť nasledujúce hodnoty (Obr P):
 - Brúsny uhol (30°)
 - Čelný uhol (60°)
 - Hĺbka ostrenia (0,65 mm)
 - Priemer okrúhleho pilníka (4,0 mm)

▲ VAROVANIE! Nebezpečenstvo úrazu! Odchýlky od rozmerov geometrie ostria môžu viesť k zvýšenej náchylnosti stroja na spätný ráz.

Potrebné náradie a pomocné prostriedky

- Okrúhly pilník
- Plochý pilník

Postup (Obr P)

1. Vypnite motor a prístroj nechajte vychladnúť.
2. Prístroj vypnite a vyberte akumulátor.
3. Uistite sa, že pílová reťaz je pevne napnutá, aby sa umožnilo jej správne naostrenie.
4. Ostrite iba zvnútra smerom von. Okrúhly pilník vedte z vnútornej strany rezného zuba smerom von. Keď pilník ťaháte späť, nadvíhajte ho.
5. Najprv ostrite zuby jednej strany. Potom pílovú reťaz otočte a naostrite zuby na druhej strane.

6. Skontrolujte dĺžku rezných článkov. Po ostrení musia byť všetky rezné články rovnako dlhé a široké.
7. Po každom treťom ostrení skontrolujte hĺbku ostrenia (obmedzovač hĺbky) a pomocou plochého pilníka opätovne upravte výšku. Obmedzovač hĺbky by mal byť posunutý dozadu o cca 0,65 mm voči reznému zubu.
8. Obmedzovač hĺbky po jeho posunutí dozadu trochu zagulajte smerom dopredu.

Zabehnutie novej pílovej reťaze

Pri novej pílovej reťazi sa napínacia sila po nejakom čase zníži. Preto musíte po prvých 5 rezoch, najneskôr po 10 minútach pílenia pílovú reťaz dopnúť (*Napnutie pílovej reťaze*, S. 210).

▲ VAROVANIE! Nebezpečenstvo poranenia! Nikdy neupevňujte novú pílovú reťaz na opotrebované reťazové koleso ani na poškodenú alebo opotrebovanú lištu. Pílová reťaz by mohla odskočiť alebo sa roztrhnúť.

Údržba lišty

▲ VAROVANIE! Rezné poranenia! Pri manipulácii s pílovou reťazou alebo lištou noste rukavice odolné proti prerezaniu.

Potrebné náradie a pomocné prostriedky

- Kombinovaný nástroj
- Plochý pilník

Postup (Obr C)

1. Vypnite motor a nechajte prístroj vychladnúť.
2. Deaktivujte brzdou reťaze: Potiahnite páku brzdy reťaze (13) dozadu smerom k prednej rukoväti (1).
Kryt reťazového kolesa (15) môžete znova namontovať až po uvoľnení brzdového pásu reťaze.
3. Uvoľnite obe matice (17) krytu reťazového kolesa (15) pomocou kombinovaného nástroja (25).
4. Otočte napínicu skrutku reťaze (16) pomocou kombinovaného nástroja (25) ∪, aby ste odstránili napnutie reťaze píly (10).
5. Odoberte kryt reťazového kolesa (15), lištu (11) a pílovú reťaz (10).
6. Skontrolujte opotrebenie lišty (11). Odstráňte hroty a zarovnajcie vodiace plochy plochým pilníkom.

- Vyčistite priepust oleja (36), aby sa zaistilo bezporuchové, automatické olejovanie pílovej reťaze počas prevádzky.
- Namontujte lištu (11), pílovú reťaz (10) a kryt reťazového kolesa (15) a napnite pílovú reťaz (10).

UPOZORNENIE! Pri optimálnom stave priepustu oleja pílová reťaz niekoľko sekúnd po spustení reťazovej píly automaticky odstrekuje trochu oleja.

Výmena ozubeného dorazu

- Demontáž pílovej reťaze a lišty, S. 209
- Povoľte a odoberte skrutky na ozubenom doraze (12).
- Ozubený doraz (12) vymeňte.
- Skrutky na ozubenom doraze (12) pevne utiahnite.
- Montáž pílovej reťaze a lišty, S. 209

Otočenie lišty

▲ OPATRNĚ! Rezné poranenia! Pri manipulácii s pílovou reťazou alebo lištou noste rukavice odolné proti prerezaniu.

Upozornenia

- Lišta (11) sa musí každých cca 10 pracovných hodín otočiť, aby sa zaručilo rovnomerné opotrebenie.

Postup (Obr C)

- Demontáž pílovej reťaze a lišty, S. 209
- Lištu jedenkrát otočte okolo svojej horizontálnej osi.
Zohľadnite pritom smer chodu pílovej reťaze
- Montáž pílovej reťaze a lišty, S. 209

Skladovanie

- Vyberte akumulátor.
- Pred skladovaním prístroj vyčistite a vykonajte na ňom údržbu.
- Nasajte ochranný kryt reťaze (24).
- Kombinovaný nástroj (25) možno na účely uskladnenia uložiť na ochranný kryt reťaze (24) (Obr A).
- Pred dlhšími prevádzkovými prestávkami vyprázdňte olejovú nádržku. Starý olej ekologicky zlikvidujte (*Likvidácia/ochrana životného prostredia*, S. 213).
V hadiciach a v prístroji môžu byť stále zvyšky oleja, ktoré by mohli počas skladovania uniknúť. Na skladovanie umiestnite prístroj na vhodnú podložku/do olejovej vane.

- Prístroj majte odložený na suchom mieste chránenom pred prachom, mimo dosahu detí.

Prístroje s akumulátorom:

- Teplota skladovania pre akumulátor a prístroj je 15 °C až 25 °C. Počas skladovania zabráňte extrémnemu chladu alebo teplu, aby akumulátor nestratil výkon.
- Pred dlhším skladovaním (napr. cez zimu) vyberte akumulátor z prístroja (zohľadnite samostatný návod na obsluhu pre akumulátor a nabíjačku).

Skladovanie počas prevádzkových prestávok

▲ OPATRNĚ! Zvyšky paliva v karburátore môžu viesť k problémom so štartovaním alebo k permanentným škodám na prístroji.

Pri prevádzkových prestávkach do 3 mesiacov

- Palivovú nádrž vyprázdňujte na dobre vetranom mieste.
- Naštartujte motor a nechajte ho bežať vo voľnobehu, až kým sa motor nezastaví a z karburátora sa nevyпусти palivo.
- Nechajte motor vychladnúť (cca 5 minút).

Ďalšie opatrenia pri prevádzkových prestávkach dlhších ako 3 mesiace

- Odstráňte zapalovaciu sviečku (47) pomocou kombinovaného nástroja (25) (*Kontrola/nastavenie/výmena zapalovacej sviečky*, S. 209).
- Naplnite spalovací priestor čajovou lyžičkou čistého dvojtaktného oleja.
- Viacrát pomaly potiahnite za štartovacie lanko na rozloženie oleja vo vnútri motora.
- Znova vložte zapalovaciu sviečku (47).

Preprava

- Počas prepravy prístroja zakryte lištu a pílovú reťaz ochranným krytom reťaze (24).
- Na krátke vzdialenosti na pracovisku: Prístroj noste za prednú rukoväť (1) tak, aby lišta smerovala dozadu.
- Vždy pred prepravou prístroj vypnite. Počas prepravy (aj vo vozidlách) prístroj zabezpečte proti prevráteniu, aby nedošlo k poraneniu, škodám alebo vytečeniu paliva.
- Vždy pred prepravou prístroj vypnite a vyberte akumulátor. Počas prepravy (aj vo vozidlách) prístroj zabezpečte proti pre-

vráteniu, aby nedošlo k poraneniu, škodám alebo únik oleja.

- Na dlhšie vzdialenosti alebo vo vozidlách: Prístroj prepravujte v priloženej prepravnej taške (26).

Likvidácia/ochrana životného prostredia

Prístroj zlikvidujte podľa miestnych predpisov. Pre ďalšie informácie sa obráťte na príslušný úrad.

- Starý olej a zvyšky benzínu nevyliievajte do kanalizácie ani do odtoku. Starý olej a zvyšky benzínu zlikvidujte ekologicky – odovzdajte ich na mieste na likvidáciu odpadu.
- Prístroj, príslušenstvo a obal odovzdajte na ekologické opätovné zhodnotenie.
- Stroje nepatria do domového odpadu.
- Olejovú a benzínovú nádrž starostlivo vyprázdňte a odovzdajte prístroj na zbernom mieste na ďalšie zhodnotenie.
- Prázdne nádoby od oleja a benzínu likvidujte ekologicky.
- Použitie plastové a kovové diely sa môžu roztriediť a odovzdať na ekologické zhodnotenie.
- V prípade ďalších otázok sa obráťte na servisné centrum.

Z prístroja vyberte akumulátor a prístroj, akumulátor, príslušenstvo a balenie prineste na ekologické zhodnotenie.



Elektrické prístroje nepatria do domového odpadu.

Symbol preškrtnutého kontajnera na kolieskach znamená, že tento výrobok sa po skončení jeho životnosti nesmie likvidovať ako netriedený komunálny odpad.

Smernica 2012/19/EÚ o odpade z elektrických a elektronických zariadení:

Spotrebiteľia sú zo zákona povinní elektrické a elektronické zariadenia na konci ich životnosti odovzdať na ekologickú recykláciu.

Týmto spôsobom je zabezpečené zhodnotenie šetrné k životnému prostrediu a zdrojom. V závislosti od národných zákonov, máte tieto možnosti:

- vrátenie na predajnom mieste,
- odovzdanie na oficiálnom zbernom mieste,
- zaslanie späť výrobcovi/distribútorovi.

Netýka sa to dielov príslušenstva a pomocných prostriedkov bez elektrických komponentov, pripojených k starým prístrojom.

Akumulatory zlikvidujte ekologicky



Akumulátor neodhadzujte do domového odpadu, ohňa (nebezpečenstvo výbuchu) alebo vody. Poškodené akumulátory môžu škodiť životnému prostrediu a vášmu zdraviu, keď unikajú jedovaté pary alebo kvapaliny.

Poškodené alebo opotrebované akumulátory musíte zlikvidovať ekologicky. (nariadenie (EÚ) 2023/1542 o batériách a odpadových batériách)

- Akumulátory neotvárajte a zabráňte ich mechanickému poškodeniu. Existuje nebezpečenstvo skratu a môžu uniknúť výpary, ktoré dráždia dýchacie cesty.
- Z bezpečnostných dôvodov musia byť akumulátory pred likvidáciou vybité.
- Póly prelepte, aby ste predišli skratu.
- Akumulátory odovzdajte v predajni alebo na zbernom mieste.

Poškodené akumulátory

S poškodenými akumulátormi manipulujte mimoriadne opatrne!

- Nedoťkajte sa poškodených akumulátorov holými rukami.
- Ak sa nedajú póly prelepiť, odovzdajte akumulátory jednotlivo v plastovom vrecku.
- Poškodené akumulátory odovzdajte jednotlivo uložené v nehorľavej uzatvárateľnej nádobe, ktorú je ešte možné naplniť pieskom.
- Poškodené akumulátory odovzdajte na zbernom mieste s personálom s odbornou spôsobilosťou.

Vyhľadávanie chýb

Nasledujúca tabuľka vám pomôže odstrániť malé poruchy:

Problém	Možná príčina	Odstránenie poruchy
Prístroj sa nespustí	Žiadne palivo v nádrži	Doplňte palivo
	Nesprávne poradie štartovania	<i>Zapnutie a vypnutie, S. 202</i>
	E-štartér (3) je chybný	Obráťte sa na servisné centrum.
	Porucha motora	Obráťte sa na servisné centrum.
	Zapaľovacia sviečka (47) je opotrebovaná	<i>Kontrola/nastavenie/výmena zapaľovacej sviečky, S. 209</i>
Pílová reťaz sa nerozbieha	Brzda reťaze blokuje pílovú reťaz (10)	<i>Kontrola brzdy reťaze, S. 202</i>
Nedostatočný výkon rezania	Pílová reťaz (10) je nesprávne namontovaná	<i>Montáž pílovej reťaze a lišty, S. 209</i>
	Pílová reťaz (10) je tupá	<ul style="list-style-type: none"> • <i>Ostrenie rezacích zubov, S. 210</i> • <i>Výmena pílovej reťaze a lišty, S. 209</i>
	Nedostatočné napnutie reťaze	<i>Napnutie pílovej reťaze, S. 210</i>
Prístroj beží ťažko, pílová reťaz odskakuje	Nedostatočné napnutie reťaze	<i>Napnutie pílovej reťaze, S. 210</i>
Pílová reťaz je horúca, tvorba dymu pri pílení, sfarbenie kofajnice	Príliš málo reťazového oleja	<ul style="list-style-type: none"> • Skontrolujte hladinu oleja a automatiku oleja • <i>Plnenie reťazového oleja, S. 201</i> • <i>Údržba mazania reťaze, S. 201</i> • Obráťte sa na servisné centrum.

Servis

Garancija

Vážená zákazníčka, vážený zákazník,
Na tento výrobok dostávate záruku 5 rokov od dátumu kúpy. V prípade nedostatkov tohto výrobku vám voči predajcovi výrobku prináležia zákonné práva. Tieto zákonné práva nie sú obmedzené našou zárukou opísanou v nasledujúcej časti.

Záručné podmienky

Záručná doba začína s dátumom kúpy. Originálny pokladničný doklad dobre uschovajte. Tento podklad bude potrebný ako doklad o kúpe. Ak sa v rámci päť rokov od dátumu kúpy tohto výrobku vyskytne chyba materiálu alebo výroby, výrobok – podľa našej voľby – pre vás bezplatne opravíme alebo vyme-

níme. Toto poskytnutie záruky predpokladá, že v rámci päťročnej lehoty sa predloží chybný výrobok a doklad o kúpe (pokladničný doklad) a krátko sa písomne opíše, v čom existuje nedostatok a kedy sa vyskytol.

Ak je chyba pokrytá našou zárukou, dostanete späť opravený alebo nový výrobok. S opravou alebo výmenou výrobku nezačína žiadne nové záručné obdobie.

Záručná doba a zákonné nároky na odstránenie nedostatkov

Záručná doba sa poskytnutím záruky nepredlžuje. To platí aj pre vymenené a opravené diely. Škody a nedostatky existujúce v prípade už pri kúpe sa musia ihneď pri vybalení ohlásiť. Opravy pripadajúce po uplynutí záručnej doby sú s povinnosťou úhrady.

Rozsah záruky

Výrobok bol starostlivo vyrobený podľa prírodných kvalitatívnych smerníc a pred dodávkou bol svedomito skontrolovaný.

Poskytnutie záruky platí výlučne na chyby materiálu alebo výroby. Táto záruka sa nevzťahuje na časti výrobku, ktoré sú vystavené normálnemu opotrebeniu a preto je možné na ne prihliadať (napr. Pílová refaz) ako na rýchlo opotrebitelné diely alebo na poškodenia na rozbitných dieloch.

Táto záruka prepadá, keď je výrobok poškodený, neodborne používaný alebo nebola na ňom vykonávaná údržba. Pre odborné používanie výrobku je nutné presne dodržiavať všetky pokyny uvedené v návode na obsluhu. Účelom použitia a manipuláciám, od ktorých sa v návode na obsluhu odrádza alebo pred ktorými sa varuje, je možné bezpodmienečne zabrániť.

Výrobok je určený iba na súkromné a nekomerčné použitie. Pri nesprávnej alebo neodbornej manipulácii, aplikácii násilia a pri zásahoch, ktoré neboli uskutočnené našou autorizovanou servisnou pobočkou, záruka zaniká.

Vybavenie v záručnom prípade

Aby bolo možné zaručiť rýchle vybavenie vašej žiadosti, postupujte podľa nasledujúcich pokynov:

- V prípade akýchkoľvek otázok si pripravte pokladničný doklad a číslo výrobku (IAN 495712_2504) ako doklad o nákupe.
- Číslo výrobku nájdete na typovom štítku na výrobku, gravúre na výrobku, na titulnej stránke návodu na obsluhu (vľavo dole) alebo na nálepke na zadnej alebo spodnej strane výrobku.
- Ak by sa mali vyskytnúť funkčné chyby alebo iné nedostatky, kontaktujte najprv **telefonicky** alebo použite náš **kontaktný formulár**, ktorý nájdete na parkside-diy.com v kategórii **Servis** nasledovne uvedené servisné centrum.
- Výrobok zaznamenaný ako chybný môžete po konzultácii s našim servisným centrom zaslať pre vás s oslobodením od poštovného na vám oznámenú servisnú adresu za pripojenia dokladu o kúpe (pokladničný doklad) a informácie, v čom spočíva nedostatok a kedy sa vyskytol. Aby bolo možné zabrániť problémom s prevzatím a prídavným nákladom, po-

užite bezpodmienečne iba adresu, ktorá sa vám oznámi. Zabezpečte, aby sa odoslanie uskutočnilo bez vyplatenia, ako neskladný tovar, expresne alebo ako iná zvláštna zásielka. Výrobok pošlite, prosím, vrát. všetkých súčasne dodaných dielov príslušenstva a postarajte sa o dostatočne bezpečné prepravné balenie.



Na parkside-diy.com si môžete pozrieť a stiahnuť túto a mnohé ďalšie príručky. Týmto QR kódom sa dostanete priamo na stránku parkside-diy.com. Vyberte svoju krajinu a cez vyhľadávanie si nájdite návody na obsluhu. Po zadaní čísla výrobku (IAN) 495712_2504 si budete môcť otvoriť návod na obsluhu.

Opravný servis

Ohľadom opráv, ktoré **nepodliehajú záruke**, sa obráťte na Servisné centrum. Tam dostanete s ochotou predbežný návrh nákladov.

- Môžeme spracovať iba prístroje, ktoré boli zaslané dostatočne zabalené a ofrankované.

Upozornenie: Váš prístroj pošlite, prosím, vyčistený a s upozornením na chybu na adresu uvedenú Servisným centrom.

- Prístroje zaslané bez úhrady prepravného, ako aj prístroje, ktoré boli zaslané ako veľkorozmerný náklad, expresom alebo s iným špeciálnym prepravným nebudú prevzaté.
- Vaše zaslané chybné prístroje zlikvidujeme bezplatne.

Service-Center



Servis Slovensko

Tel.: 0800 003409

Kontaktný formulár na

parkside-diy.com

IAN 495712_2504

Importér

Zohľadnite, prosím, že nasledujúca adresa nie je servisná adresa. Najprv kontaktujte hore uvedené servisné centrum.

Grizzly Tools GmbH & Co. KG
Stockstädter Str. 20
63762 Großostheim
NEMECKO
www.grizzlytools.de

Náhradné diely a príslušenstvo

Náhradné diely a príslušenstvo dostanete na www.grizzlytools.shop. Ak by sa pri objednávaní vyskytli problémy, kontaktujte nás cez náš internetový obchod. V prípade ďalších otázok sa obráťte na: *Service-Center, S. 215*

Poz. č.	Název	Obj. č.
9	Uzáver nádrže (Reťazový olej)	91115902
47	Zapaľovacia sviečka	91115903
15	Kryt reťazového kolesa	91115914
45	Vzduchový filter	91115910
37	Zachytávací čap reťaze	91115907

⚠ VAROVANIE! Bezpečné používanie reťazovej píly je možné iba so schválenými pílovými reťazami a vodiacimi koľajnicami. Použitie neschválených kombinácií môže spôsobiť vážne a dokonca smrteľné poranenia.

- **Lišta:**

- BE18-72-5810P (Kangxin)
- 188PXBK095 (Oregon)

- **Pílová reťaz:**

- .325.058x72DL (Kangxin)
- 21BPX072X (Oregon)

Preklad originálneho vyhlásenia o zhode EÚ

Výrobok: **Benzínová reťazová píla s elektrickým štartovaním**

Model: **PPBKS 56 C3**

Sériové číslo: 000001–029000

Uvedený predmet vyhlásenia je v zhode s príslušnými harmonizačnými právnymi predpismi Unie:

**2006/42/EC • 2014/30/EU • 2000/14/EC & 2005/88/EC
• (EU) 2016/1628 & (EU) 2018/989 • 2011/65/EU & (EU) 2015/863**

Vyššie opísaný predmet vyhlásenia je v zhode so smernicou Európskeho parlamentu a Rady 2011/65/EU z 8. júna 2011 o obmedzení používania určitých nebezpečných látok v elektrických a elektronických zariadeniach.

Na zabezpečenie zhody sa použili tieto harmonizované normy a vnútroštátne normy a predpisy:

EN ISO 11681-1:2022 • EN ISO 14982:2009 • EN IEC 63000:2018

Súlad so smernicou 2000/14/EC, pokiaľ ide o emisie hluku, je potvrdený:

Hladina akustického výkonu (L_{WA})

– odmeraná: 113,9 dB;

– zaručená: 116 dB

Použitý postup posudzovania zhody podľa 2000/14/EC, príloha VI.

Certifikát ES skúšky typu

- Číslo: M6A 036607 2364 Rev. 00
- Notifikovaná osoba: TÜV SÜD Product Service GmbH • NB: 0123
Ridlerstraße 65 • 80339 München • Deutschland

Toto vyhlásenie o zhode sa vydáva na výhradnú zodpovednosť výrobcu:



Grizzly Tools GmbH & Co. KG
Stockstädter Str. 20
63762 Großostheim
NEMECKO
15.12.2025

Christian Frank
Splnomocnený zástupca dokumentácie

Tartalomjegyzék

Bevezető.....	218
Rendeltetésszerű használat.....	218
A csomag tartalma / Tartozékok.....	219
Áttekintés.....	219
Működés leírása.....	219
Műszaki adatok.....	220
Biztonsági utasítások.....	221
A biztonsági utasítások jelentése.....	221
Piktogramok és szimbólumok.....	221
Benzines láncfűrészekre vonatkozó biztonsági utasítások.....	222
A fűrész visszacsapásának okai és megelőzésének módja.....	224
Maradvány-kockázatok.....	224
Előkészítés.....	225
Biztonsági berendezések.....	225
Akkumulátor töltöttségi szintjének ellenőrzése.....	225
Akkumulátor feltöltése.....	225
Üzemeltetés.....	225
Működtetés előtt.....	225
Be- és kikapcsolás.....	227
Fűrészelési technikák.....	230
Tisztítás, karbantartás és tárolás.....	232
Tisztítás.....	232
Karbantartás.....	233
Tárolás.....	237
Szállítás.....	238
Ártalmatlanítás/Környezetvédelem.....	238
Akkumulátorok környezetbarát módon történő ártalmatlanítása.....	239
Hibakeresés.....	239
Pótalkatrészek és tartozékok.....	240
JÓTÁLLÁSI TÁJÉKOZTATÓ.....	241
Az eredeti EU -megfelelőségi nyilatkozat fordítása.....	243
Robbantott ábra.....	300

Bevezető

Gratulálunk az új benzines láncfűrészre megvásárlásához (a továbbiakban termék vagy készülék).

Vásárlásával kiváló minőségű termék mellett döntött. Ezt a készüléket a gyártás során minőségi vizsgálatnak és végső ellenőrzésnek vetették alá. Ezáltal biztosított a készülék működőképessége.

Nem zárható ki, hogy bizonyos esetekben a készüléken vagy a készülékben kenőanyag-maradványok vannak. Ez nem hiányosság vagy hiba és nincs ok az aggodalomra.



A használati útmutató a készülék része. Fontos tudnivalókat tartalmaz a biztonságra, használatra és ártalmatlanításra vonatkozóan. Olvassa el figyelmesen a használati útmutatót. Ismerje meg a kezelőrészeket és a készülék helyes használatát. A készüléket csak a leírtak szerint és a megadott alkalmazási területen használja. Őrizze meg a használati útmutatót és a készülék harmadik személynek történő továbbadása esetén adja át a készülékhez tartozó valamennyi leírást is.

Rendeltetésszerű használat

A készülék kizárólag a következő használatra készült:

- Fa fűrészése a szabadban

A készülék semmilyen más használatra nem alkalmazható. Nem szabad megmunkálni pl. falazatot, műanyagot, követ, fémet, élelmi-szert vagy olyan fát, ami idegen anyagot (pl. szöveget vagy csavart) tartalmaz.

A készüléket felnőttek használhatják. 16 év-en felüli fiatalok csak felügyelet mellett használhatják a készüléket.

Ezt a láncfűrész csak egy személy használhatja. A felhasználónak megfelelő egyéni védőeszközöket kell viselnie. A láncfűrész jobb kézzel a hátsó markolaton és bal kézzel az előlő markolaton fogva kell tartani.

Az elektromos láncfűrész használata előtt a felhasználónak el kell olvasnia és meg kell értenie az üzemeltetési útmutatóban foglalt összes figyelmeztetést és utasítást.

A készülék minden más, a jelen használati útmutatóban nem kifejezetten engedélyezett használatra komoly veszélyt jelenthet a felhasználó számára és kárt okozhat a készülékben. A készüléket kezelő vagy használó személy felel más személyeknek okozott balesetekért vagy tulajdonukon okozott károkért. A készülék a barkács szektorban történő használatra készült. Nem folyamatos ipari használatra tervezték. Ipari használat esetén a garancia érvényét veszti. A gyártó nem vállal felelősséget a nem rendeltetésszerű használatból vagy helytelen kezelésből eredő károkért.

A készülék a **X 20 V TEAM** sorozat része és a **X 20 V TEAM** sorozat akkumulátoraival üzemeltethető. A **X 20 V TEAM** sorozat akkumulátorait csak a **X 20 V TEAM** sorozat töltőivel szabad tölteni.

A csomag tartalma / Tartozékok

Csomagolja ki a készüléket és ellenőrizze a csomag tartalmát.

Ártalmatlanítsa megfelelően a csomagolóanyagot.

- Benzines láncfűrész
 - Láncvezető lap (előre felszerelt)
 - Fűrészlánc (előre felszerelt)
- Hosztolósegéd
- Láncvédő
- Olajflakon (500 ml, Bio-lánckenőolaj)
- Üzemanyag-keverőflakon
- Kombinált szerszám
- Hordtáska
- Eredeti használati utasítás
- akkumulátor és töltő használati útmutatóval

Áttekintés

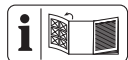

A készülék ábrái az előlő és hátsó kihajtható oldalon találhatók.

A ábra

- 1 Elülső markolat
- 2 indítófogantyú
- 3 E-indító
- 4 Gázkarzár
- 5 Hátsó markolat
- 6 Kézvédő
- 7 Gázkar
- 8 Tanksapka (Üzemanyag)
- 9 Tanksapka (Lánckenőolaj)
- 10 Fűrészlánc
- 11 Láncvezető lap
- 12 Karmos ütköző
- 13 Láncfékező kar/Elülső kézvédő
- 14 Akkumulátortartó
- 15 Lánckerék védőburkolata
- 16 Láncfeszítő csavar
- 17 Anya
- 18 Hidegindító kar (szívató)

- 19 Üzemanyag-szivattyú
- 20 Ki gomb
- 21 Üzemanyag-keverőflakon
- 22 Olajflakon
- 23 Hosztolósegéd
- 24 Láncvédő
- 25 Kombinált szerszám
- 26 Hordtáska
- 27 Akkumulátor
- 28 gomb (töltésszint-kijelző)
- 29 töltésszint-kijelző
- 30 akkumulátor-kireteszelő
- 31 töltő

B ábra

- 32 Olajsabályozó csavar

C ábra

- 33 Láncvezető lap csapszege
- 34 Lánckerék
- 35 Befogó (Láncfeszítő csap)
- 36 Olajjárat
- 37 Láncfogó csapszeg
- 38 Láncfeszítő csap

D ábra

- 39 Hosztolóród
- 40 Végtányér
- 41 Gyorscsatlakozó
- 42 Adapteranya

N ábra

- 43 Szárnyas anya
- 44 Légszűrő-burkolat
- 45 Légszűrő

O ábra

- 46 Gyertyapipa
- 47 Gyújtógyertya

Q ábra

- 48 Célvonal/Írányjelző

Működés leírása

A körforgó fűrészláncot egy láncvezető lap (vezetősin) vezeti. A láncfűrészhez gyorsleállító láncfék tartozik. A lánc folyamatos kenését automata olajozó rendszer biztosítja. A felhasználó védelme céljából a készülék kü-

lönböző biztonsági berendezésekkel van ellátva.

A kezelőelemek funkciója az alábbi leírásban található.

Műszaki adatok

Benzines láncfűrészPPBKS 56 C3

Hengerűrtartalom 56,5 cm³
 Max. motorteljesítmény 2,2 kW (3,0 PS)
 Motorfordulatszám

– alapjáraton n_0 3000±300 min⁻¹

– láncvezető lappal és fűrészláncsal n_{max}

..... 11500 min⁻¹

Tartálytérfogat

– Lánckenőolaj 260 cm³ (0,26 l)

– Üzemanyag 550 cm³ (0,55 l)

Engedélyezett üzemanyag ROZ 95 (E10)

Üzemanyag-keverési arány 40:1

Engedélyezett kétütemű motorolaj

..... ISO-L-EGD, JASO FD

Kibocsátási fokozat V

EU-típusjóváhagyási eljárás keretében meghatározott szén-dioxid kibocsátási érték

(CO₂): 1183,52 g/kWh

Motorgyártó

- Kereskedelmi név: MEILIN
- Cégnév: Yongkang Meilin Machinery Co., Ltd.
- Kapcsolattartási cím az Európai Unióban: 3rd floor, Building 2, No. 220 Shangpu Road, Dongcheng Street, Yongkang City, Jinhua City, Zhejiang Province, China

Láncsebesség v_{max} 22,15 m/s

Védelem IPX0

Súly, üres üzemanyagtartály/akkumulátorral .

– láncvezető lap és fűrészlánc nélkül . 6,67 kg

– láncvezető lappal és fűrészláncsal . 7,75 kg

Fűrészlánc Kangxin .325.058x72DL

– Láncsebesség v_0 22,15 m/s

– Láncoztás 8,25 mm (0,325")

– Hajtótágok száma 72

– Hajtótágok vastagsága 1,5 mm

Láncvezető lap Kangxin BE18-72-5810P

– Láncvezető lap típusa 18"

– Láncvezető lap hossza 52 cm (520 mm)

– Vágáshossz 45 cm (450 mm)

Lánckerék-beosztás 8,25 mm (0,325")

– Fogak száma (lánckerék) 7

Hangnyomásszint (L_{pA}) ... 93,9 dB; K_{pA} =3 dB

Hangerőszint (L_{WA})

– garantált 116 dB

– mért 113,9 dB; K_{WA} =2,43 dB

▲ VIGYÁZAT! Halláskárosodás! Viseljen hallásvédőt.

Rezgés (a_h)

– Elülső markolat 8,945 m/s²; K =1,5 m/s²

– Hátsó markolat 9,460 m/s²; K =1,5 m/s²

Akkumulátor Li-Ion

Hőmérséklet ≤50 °C

– Töltés 4 – 40 °C

– Üzemeltetés 4 – 50 °C

– Tárolás 15 – 25 °C

PARKSIDE Performance Smart akkumulátor

Smart PAPS 204 A1/Smart PAPS 208 A1

– Működési frekvencia/frekvenciasáv

..... 2400-2483,5 MHz

– átviteli erő ≤20 dBm

A zaj- és rezgésszint értékek a megfelelőségi nyilatkozatban megnevezett szabványoknak és előírásoknak megfelelően kerültek meghatározásra.

A megadott rezgés-összérték és a megadott zajkibocsátási érték szabványosított mérési eljárással lett meghatározva és felhasználható a készülék egy másik készülékkel történő összehasonlítására. A megadott rezgés-összérték és a megadott zajkibocsátási érték a terhelés előzetes megbecsüléséhez is felhasználható.

▲ FIGYELMEZTETÉS! A rezgés- és zajkibocsátási értékek a készülék tényleges használat során eltérhetnek a megadott értéktől a készülék használatától függően. A kezelő védelme érdekében biztonsági intézkedéseket kell hozni, amelyek a tényleges felhasználási körülmények során történő rezgésterhelés becslésén alapulnak (ugyanakkor a működési ciklus minden részét, például az időszakokat is figyelembe kell venni, amikor a készülék ki van kapcsolva, és amikor bár be van kapcsolva, de terhelés nélkül fut).

X 20 V TEAM

A készülék a **X 20 V TEAM** sorozat része és a **X 20 V TEAM** sorozat akkumulátoraival üzemeltethető. A **X 20 V TEAM** sorozat akkumulátorait csak a **X 20 V TEAM** sorozat töltőivel szabad tölteni.

Javasoljuk, hogy ezt a készüléket kizárólag az alábbi akkumulátorokkal üzemeltesse:

PAP 20 B1, PAP 20 B3, Smart PAPS 204 A1, Smart PAPS 208 A1, Smart PAPS 2012 A1
 Javasoljuk, hogy ezeket az akkumulátorokat az alábbi töltőkkel töltsse:
 PLG 20 A3, PLG 20 A4, PLG 20 C1, PLG 20 C2, PLG 20 C3, PLG 201 A1, PDSLGL 20 A1, PDSLGL 20 B1, PDSLGL 20 B2, Smart PLGS 2012 A1

Akkumulátor és töltő műszaki adatai: Lásd a külön útmutatót.

Biztonsági utasítások

Ez a fejezet a készülék használatával kapcsolatos alapvető biztonsági utasításokat tartalmazza.

▲ FIGYELMEZTETÉS! Személyi sérülés és anyagi kár az akkumulátor nem megfelelő használata révén. Vegye figyelembe a(z) **X 20 V TEAM** termékcsaládba tartozó akkumulátor és töltő használati útmutatójában lévő töltésre és helyes használatra vonatkozó biztonsági utasításokat és tudnivalókat. A töltés részletes leírása és további információk ebben a külön használati útmutatóban található.

▲ FIGYELMEZTETÉS! A láncfűrész veszélyes készülék, amely helytelen vagy gondatlan használat esetén súlyos sérüléseket vagy akár halált is okozhat. Ezért saját és mások biztonsága érdekében mindig tartsa be az alábbi biztonsági utasításokat, és ha bizonytalan, kérje szakember tanácsát.

A biztonsági utasítások jelentése

▲ VESZÉLY! Baleset történik, ha nem tartja be ezt a biztonsági utasítást. Súlyos testi sérülés vagy halál a következménye.

▲ FIGYELMEZTETÉS! Baleset történhet, ha nem tartja be ezt a biztonsági utasítást. Súlyos testi sérülés vagy halál lehet a következménye.

▲ VIGYÁZAT! Baleset történik, ha nem tartja be ezt a biztonsági utasítást. Enyhe vagy közepes fokú testi sérülés lehet a következménye.

MEGJEGYZÉS! Baleset történik, ha nem tartja be ezt a biztonsági utasítást. Anyagi kár lehet a következménye.

Piktogramok és szimbólumok

Szimbólumok a készüléken

MEGJEGYZÉS! A munka előtt alaposan ismerje meg az összes kezelőelemet. Gyakorolja a láncfűrész használatát, és kérjen meg egy szakembert, hogy magyarázza el Önnek a funkciókat, működési módot és munkatechnikákat.

MEGJEGYZÉS! A fűrészlánc nem forog, ha a láncfék be van kattintva. Engedje ki a láncfékot; ehhez húzza a láncfékező kart az előlő markolat felé.



Figyelem!



Olvassa el a használati útmutatót



Viseljen szemvédőt és hallásvédőt
 Használjon fejdédőt



Használjon védőkesztyűt



Viseljen szilárd talpú védőcipőt!



Használjon vágásálló betétekkel ellátott védőruhát!



Mindig két kézzel dolgozzon!



Tilos a nyílt láng, tűz, nyílt gyújtóforrás és dohányzás.



Tilos a készüléket esőben vagy páras környezetben használni.



Figyelem! Visszaütés – A munkavégzés során ügyeljen a gép visszaütésére.



Figyelem, forró felületek, égési sérülés veszélye!



Garantált hangerőszint L_{WA} dB-ben.

 Láncolajtartály térfogata

 Fűrészlánc megolajozása

 Készülék leállítása

 Szívató zárva
Szívató nyitva

 18" Lánuvezető lap típusa

 A lánckenés beállítása

 Üzemanyag és kétütemű olaj keverési aránya: 40:1, CSAK üzemanyag-keveréket használjon

 x6 Nyomja meg az üzemanyag-szivattyút

 ROZ 95

használandó üzemanyag

 ISO-L-EGD JASO FD

használandó kétütemű olaj

Szimbólumok a lánccfékező karon

 Lánccfék (bekapcsolva/ki-kapcsolva)

Szimbólumok a lánckerék védőburkolatán

 A fűrészlánc mozgási iránya

 Lánccfék (nyitva/zárva)

 A láncceszesség beállítása

Szimbólumok a lánuvezető lapon:

 Lánuvezető lap típusa

 Horonyszélesség

 Lánccosztás

 Hajtótágok száma

Szimbólumok az akasztócímkén

 Aktiválja a lánccféket

 6x Nyomja meg az üzemanyag-szivattyút

 Húzza meg a hidegindító kart (szívatót)

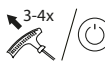
 3-4x Húzza meg a berántókötelet vagy működtesse az E-indítót

 Működtesse a gázkarzart és a gázkart

 Kapcsolja ki a lánccféket

Benzines lánccfűrészekre vonatkozó biztonsági utasítások

Figyelem! Személyi sérülések és anyagi károk megelőzése érdekében olvassa el az alábbi biztonsági utasításokat:

Általános információk

- Ezt a készüléket nem használhatják csökkent fizikai, érzékszervi vagy szellemi képességű vagy tapasztalattal és tudással nem rendelkező személyek (és gyermekek). Ügyelni kell a gyerekekre, hogy ne játszanak a készülékkel.
- Erdei lánccfűrész munkavégzés során tartsa be a zajvédelmi és helyi előírásokat. Helyi rendelkezések alkalmazási vizsgát írhatnak elő. Érdeklődjön az erdőigazgatóságnál.
- Ne dolgozzon a motoros fűrészsel, ha fáradt vagy beteg, vagy ha alkohol, gyógyszer vagy kábítószer hatása alatt áll. Tartson mindig időben szünetet.
- Csak fát vágjon az eszközzel. A lánccfűrész tilos a rendeltetésétől eltérő célra használni. Például: a lánccfűrész ne használja fém, műanyag, beton vagy nem fa építőanyagok vágására. Amennyiben a lánccfűrész a rendeltetésétől eltérő célra használja, veszélyhelyzet alakulhat ki.

Előkészítés

- A munkavégzés során viseljen mindig megfelelő mozgásszabadságot biztosító munkaruhát. Ehhez tartozik a védősisak, fülvédő, védőszemüveg vagy arcvé-

dő és vágásálló kesztyű: Lábvédő és csúszásmentes biztonsági cipő.

- **Száraz fa fűrészélése során por kel-
etkezhet.** Viseljen megfelelő porvédő
maszkot.
- Ügyeljen arra, hogy a markolatok a munkavégzés közben szárazak és tiszták legyenek.
- **Ne dolgozzon sérült, hiányos vagy a gyártó engedélye nélkül átalakított motoros fűrészszel.** Soha ne használja a motoros fűrészszel meghibásodott védőeszközzel. Használat előtt ellenőrizze a motoros fűrészszel, különösen a láncvezető lap és a lánc biztonsági állapotát.
- Soha ne indítsa be a motoros fűrészszel zárt vagy rosszul szellőző helyiségekben, mert fennáll annak a veszélye, hogy belélegzi a motor kipufogógázát.
- Soha ne indítsa be a motoros fűrészszel addig, amíg a láncvezető lap, a fűrészlánc és a lánckerék védőburkolata nincs megfelelően felszerelve.

Üzemeltetés

- Ügyeljen arra, hogy a munkaterület közelében ne tartózkodjanak más személyek vagy állatok.
- Csak akkor kezdje el a fűrészélést, ha a munkaterületen nincsenek akadályok, és megtervezte a visszavonulási utat a kidőlő fa elől.
- **A láncfűrészszel mindig úgy használja, hogy a jobb kezével a hátsó, a bal kezével pedig az első markolatot fogja meg.** Amennyiben a láncfűrészszel fordított fogással használja, megnövekszik a személyi sérülés veszélye, ezért ez mindenképpen kerülendő.
- **A láncfűrészszel mindig a szigetelt markolatnál fogja meg, mert a láncfűrészszel rejtett vezetékéhez .** A feszültség alatt lévő („élő”) vezetékkel érintkező fűrészlánc miatt a láncfűrészszel csúszásos fém részei feszültség alá kerülhetnek, és a kezelő súlyos áramütést szenvedhet.
- **Mindig ügyeljen a stabil testhelyzetre és csak akkor kezdje el működtetni a láncfűrészszel, ha stabil, biztonságos és sík felületen áll.** A csúszós vagy instabil felületek miatt egyensúlyvesztés léphet fel, ami miatt elveszítheti a láncfűrészszel fölötti ellenőrzést.

- **A lánckerék során a kiszivárgó olaj révén csekély olajnyom képződik.** Ügyeljen a szélirányra, és ne tegye ki magát feleslegesen a kenőolajködnek.
- **Tartsa távol a test minden részét a láncfűrészszelől, amikor a használatban van.** Mielőtt elindítaná a láncfűrészszel, győződjön meg róla, hogy fűrészlánc nem ér hozzá semmihez. A láncfűrészszel használata közben elég egy pillanatnyi figyelmetlenség is, hogy a ruházatát vagy valamelyik testrészét behúzza a fűrészlánc.
- Soha ne dolgozzon egy kézzel vagy vállmagasság felett.
- **Ha hosszabb ideig használja a készüléket, akkor a rezgések a kéz vérkeringési zavarához vezethetnek („fehér ujj” betegség).** Rendszeresen változtassa munkavégzési pozícióját. Megfelelő kesztyű használatával vagy rendszeres szünetekkel viszont meghosszabbíthatja a készülék használatának időtartamát. Ügyeljen arra, hogy a rossz vérkeringésre való egyéni hajlam, az alacsony kültéri hőmérséklet vagy a munkavégzés során kifejtett nagy fogóerő csökkenti a készülék használati idejét.
- **Ha olyan ágat vág, mely meg van feszülve, készüljön fel arra, hogy hátra kell ugrania.** Amikor a fa rostjaiban lévő feszültség felszabadul, a visszacsapódó gally miatt a kezelő elveszítheti az egyensúlyát és/vagy a láncfűrészszel fölötti ellenőrzést.
- **Legyen különösen elővigyázatos, ha bozótot vagy fiatal facsemetéket vág.** A vékony faanyagot elkaphatja és Ön felé dobhatja a fűrészlánc, ami egyensúlyvesztéshez vezethet.
- Mielőtt a láncfűrészszel leteszi, kapcsolja ki a motort, és várja meg, amíg a fűrészlánc leáll.

Tisztítás, karbantartás és tárolás

- Figyelmesen kövesse a jelen használati útmutatóban leírt karbantartási, ellenőrzési és javítási utasításokat.
- A jelen használati útmutatóban nem szereplő karbantartási munkákat csak a láncfűrészszel tekintetében illetékes szervizközpont végezheti el.
- Kövesse az összes utasítást, ha anyaglerakódást távolít el a láncfűrészszelből, eltávolít

ja a láncfűrész vagy karbantartást végez rajta. Győződjön meg arról, hogy a motor ki van kapcsolva és biztosítva van véletlen bekapcsolás ellen. A láncfűrész véletlen működése anyaglerakódások eltávolítása vagy karbantartási munkák során súlyos sérüléseket okozhat.

- Csak az útmutató által ajánlott tartozékokat használja.
- **A láncfűrész kikapcsolt állapotban, az első markolatnál fogva és a testétől távol tartva kell hordozni. A láncfűrész szállításakor vagy tárolásakor mindig helyezze fel a fűrészlap védőburkolatát.** A láncfűrész szakszerű használata csökkenti annak valószínűségét, hogy véletlenül hozzáér a mozgó fűrészlánchoz.
- A motoros fűrész és az üzemanyagot biztonságosan és gyermekektől elzárva tárolja. Nem állhat fenn annak a veszélye sem, hogy az esetleg kiszivárgó üzemanyag vagy gőz szikrával vagy nyílt lánggal érintkezzen. Szikraképződés forrása lehetnek például elektromos készülékek.
- Az üzemanyag tárolásához használjon megfelelő és engedélyezett tartályokat. Ürítse ki az üzemanyag és a láncolaj tartályát, ha a láncfűrész hosszabb ideig tárolja vagy szállítja. Ártalmatlanítsa megfelelően a használt üzemanyagot.

A fűrész visszacsapásának okai és megelőzésének módja

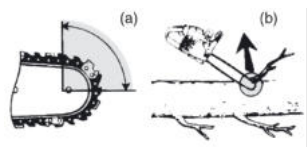

- Visszacsapás akkor fordulhat elő, amikor a vezetőlemez csúcs- vagy orr-része hozzáér egy objektumhoz, vagy a fűrészlet fatörzs zárul, és a fűrészlap beszorul a vágatba (b ábra).
- A fűrészlap csúcsi érintkezése esetenként fordított irányú impulzust idéz elő, emiatt a fűrészlap felfelé, és a kezelő irányába mozdul el (a ábra).
- Ha a fűrészlánc a vezetőlemez csúcsi részénél becsipődik, a vezetőlemez hirtelen a kezelő felé csapódhat.
- A fenti esetek bármelyikénél előfordulhat, hogy elveszíti a láncfűrész fölötti ellenőrzést,

ami súlyos személyi sérüléshez vezethet. Nem szabad kizárólag a láncfűrész beépített biztonsági eszközeire bízni magát. Mint a láncfűrész kezelője, Önnek számos óvintézkedést meg kell tennie annak érdekében, hogy a vágási munkámenet baleset- és sérülésmentes legyen.

A visszacsapás rendszerint a láncfűrész rendellenes és/vagy szakszerűtlen használata vagy üzemi körülményei miatt következik be, és az alábbi óvintézkedések betartásával megelőzhető:

- **Mindig tartsa szilárdan a fűrész, a hüvelykujjával és a többi ujjával vegye körül a láncfűrész markolatát, mindkét keze legyen a fűrészen, és olyan testhelyzetet vegyen fel, hogy képes legyen ellenállni a visszarúgó erőnek.** Ha betartja a felsorolt óvintézkedéseket, a kezelő képes ellenőrzése alatt tartani a visszarúgó erőt. Soha ne engedje el a láncfűrész.
- **Soha ne nyúljon túlságosan messzire, és ne vágjon vállmagasság fölött.** Így elkerülheti a véletlen csúcsi érintkezést és jobban tudja irányítani a láncfűrész váratlan helyzetekben.
- **Kizárólag a gyártó által engedélyezett típusú vezetőlemez és fűrészláncot használjon.** Nem megfelelő típusú vezetőlemez és fűrészlánc használata esetén a lánc elszakadhat és/vagy visszacsapás fordulhat elő.
- **A láncfűrész élezése vagy karbantartása esetén kövesse a gyártó utasításait.** A mélységátaroló magasságának túlzott csökkentése megnöveli a visszacsapás veszélyét.

Maradvány-kockázatok

Akkor is mindig maradnak maradvány-kockázatok, ha a készüléket az előírtaknak megfelelően használja. A következő veszélyek léphetnek fel a jelen készülék felépítéséből és kivitelezéséből adódóan:

- Halláskárosodás, ha nem visel megfelelő hallásvédőt.
- A kéz és kar rezgéséből adódó egészségkárosodás, amennyiben a készüléket hosszabb ideig vagy nem megfelelően használja vagy a készülék nincs megfelelően karbantartva.
- Vágási sérülések

▲ FIGYELMEZTETÉS! A készülék működése közben keletkező elektromágneses me-

ző által okozott veszély. A mező adott esetben hátrányosan befolyásolhatja az aktív és passzív orvostechnikai implantátumokat. A súlyos vagy halálos sérülések kockázatának csökkentése érdekében azt javasoljuk az orvostechnikai implantátummal élő személyeknek, hogy a készülék használata előtt kérjék orvosuk vagy az orvosi implantátum gyártójának tanácsát.

Előkészítés

▲ FIGYELMEZTETÉS! Sérülésveszély véletlenül beinduló készülék révén. Csak akkor helyezze be az akkumulátort a készülékbe, ha a készülék teljesen elő van készítve a használatra. Csak akkor indítsa el a motort, ha a készülék teljesen elő van készítve a használatra.

Biztonsági berendezések

A felhasználó és a készülék védelme érdekében a következő biztonsági berendezések vannak felszerelve:

Gázkarzár (4)

- Megakadályozza a fűrészlánc véletlen elindulását.

Hátsó markolat (5) hátsó kézvédővel (6)

- Védi a kezét az ágaktól és gallyaktól, valamint a leeső fűrészlánctól.

Csekély visszaütésű fűrészlánc (10)

- Speciálisan kifejlesztett biztonsági berendezéssel segít felfogni a visszaüteseket.

Karmos ütköző (12)

- Növeli a stabilitást függőleges vágás végzése esetén.
- Megkönnyíti a fűrészelést.

Láncfékező kar/elülső kézvédő (13)

- A fűrészlánc nem forog, ha a féklánc bekattant.
- Azonnal leállítja a fűrészláncot visszaütés esetén.
- A kar manuálisan is működtethető.
- Védi a kezelő bal kezét, ha a keze lecsúszik az első markolatról.

Kikapcsoló (20)

- A kikapcsoló működtetése esetén a készülék azonnal kikapcsol.

Láncfogó csapszeg (37)

- Csökkenti a sérülés veszélyét, ha a fűrészlánc leugrik vagy elszakad.

Akkumulátor töltöttségi szintjének ellenőrzése

LED-ek	Jelentés
piros, narancssárga, zöld	akkumulátor feltöltve
piros, narancssárga	akkumulátor részben fel van töltve
piros	az akkumulátor töltése szükséges

1. Nyomja meg a gombot (28) a töltésszint-kijelző (29) mellett az akkumulátoron (27).

A töltésszint-kijelző LED-jei jelzik az akkumulátor töltöttségi szintjét.

2. Töltse fel az akkumulátort (27), ha a töltésszint-kijelzőnek (29) már csak a piros LED-je világít.

Akkumulátor feltöltése

Lásd a töltőkészülék használati útmutatóját is.

Tudnivalók

- Töltés előtt hagyja lehűlni a felmelegedett akkumulátort.
- Ne hagyja az akkumulátort hosszú ideig a tűző napon vagy $\leq 50^\circ\text{C}$ hőmérsékleten. Különösen ne tegye fűtőtestre és ne tárolja napon parkoló gépjárműben.

Eljárás

1. Adott esetben vegye ki az akkumulátort (27) az akkumulátoros készülékből.
2. Csúsztassa az akkumulátort a töltőkészülék (31) töltőnyílásába.
3. Csatlakoztassa a töltőkészüléket egy csatlakozóaljzathoz.
4. Feltöltést követően válassza le a töltőkészüléket a hálózatról.
5. Húzza ki az akkumulátort a töltőnyílásból.

Üzemeltetés

Működtetés előtt

▲ FIGYELMEZTETÉS! Sérülésveszély! A fűrészlánccal történő munkavégzés közben mindig viseljen védőkesztyűt, védőszemüveget, hallásvédőt, védősisakot, biztonsági cipőt és vágásálló munkaruhatát. A készüléken történő minden munkavégzés előtt húzza le a gyertyapipát (46) és aktiválja a láncféket.

▲ VIGYÁZAT! Száraz fa fűrészelése során por keletkezhet. Viseljen megfelelő porvédő maszkot.

A láncfűrész minden működtetése előtt vég-
ezze el a következő lépéseket.

- adott esetben *A fűrészlánc és a láncvezető lap felszerelése, L. 235*
- *Fűrészlánc megfeszítése, L. 235*
- *Lánckenőolaj betöltése, L. 227*
- *Láncfék ellenőrzése, L. 227*
- Automata olajozó rendszer ellenőrzése
- ellenőrizze a védőberendezések kifogás-
talan állapotát és teljességét, valamint a
csavaros csatlakozások stabil illeszke-
dését,
- ellenőrizze az üzemanyag-rendszer tömí-
ttségét,
- győződjön meg arról, hogy a láncűrész
semmihez sem ér hozzá.

MEGJEGYZÉS! A fűrészlánc olajnyomokat
hagyhat, lásd *Tisztítás, karbantartás és
tárolás, L. 232*

Üzemanyag keverése és betöltése

Tudnivalók

- **▲ VESZÉLY!** Tűz- vagy robbanásveszély!
Ha üzemanyaggal dolgozik, gondoskod-
jon mindig jó szellőzéstől. Ne dohányoz-
zon üzemanyag betöltése közben és tar-
tson távol mindenféle hőforrást. Soha
ne töltsön be üzemanyagot járó motor
esetén. Óvatosan nyissa ki a tanksapkát,
hogy az esetleges túlnyomás lassan tud-
jon lecsökkenni. A készüléket az üzem-
anyag-betöltés helyétől legalább 3 méter
távolságban indítsa be.
- **▲ VIGYÁZAT!** Csak a használati útmu-
tatóban ajánlott üzemanyag-keveréket
használja. Az üzemanyag-keverék elöreg-
szik. Ezért ne használjon 3 hónapnál (**E10:**
30 napnál) régebbi üzemanyag-keveréket.
Ennek figyelmen kívül hagyása esetén kár
keletkezhet a készülékben és a garancia
is érvényét veszti.
- **▲ FIGYELMEZTETÉS!** Egészségkárosodás
veszélye! Ügyeljen arra, hogy a ben-
zin ne kerüljön közvetlenül a bőrére, és ne
lélegezze be a benzingőzt.
- **MEGJEGYZÉS!** A nem megfelelő üzem-
anyag kárt tehet a kétütemű motorban. A
készüléket kizárólag benzin és kétütemű
motorolaj keverékével működtesse (Ar-
ány: 40:1).

- Tartálytérfogat (Üzemanyag): 550 cm³
(0,55 l)
- Az optimális teljesítmény léghűtéses két-
ütemű motorokhoz való olaj használata
esetén érhető el.

Szükséges szerszámok és segédeszkö- zök

- Üzemanyag-keverőflakon (21)

Benzin	kétütemű olaj
	40:1
1 l	25 ml
3 l	75 ml
5 l	125 ml

Üzemanyag keverése (A ábra)

Az üzemanyag-keverőflakonon (21) van egy
skála, amely a keverési arányt jelzi egy tart-
álytöltéshez.

1. Először töltsön benzint a jelölésig (*PE-
TROL*) az üzemanyag-keverőflakonba
(21).
2. Ezt követően töltsön kétütemű motorola-
jat a jelölésig (*OIL*).
3. Zárja le és rázza fel az üzemanyag-ke-
verőflakont (21).

Üzemanyag betöltése (A ábra)

1. Fektesse a készüléket az oldalára; hogy a
tanksapka (8) felfelé mutasson.
2. Tekerje le a tanksapkát (8).
3. Töltse az üzemanyag-keveréket az üzem-
anyagtartályba.
4. Törölje le az üzemanyag-maradványokat
a tanksapka körül.
5. Zárja vissza a tanksapkát (8).

Lánckenés szervizelése

MEGJEGYZÉS! Ha túl kevés olajjal működteti
a láncfűrész, akkor csökken a vágási telje-
sítmény és a fűrészlánc élettartama, mivel a
fűrészlánc gyorsabban tompa lesz. A túl ke-
vés olaj füstképződés vagy a láncvezető lap
elszíneződése alapján ismerhető fel. Ügyel-
jen arra, hogy az olaj mindig a láncrea folyjon.

Tudnivalók

- A munka megkezdése előtt ellenőrizze az
olajszintet.
- Minden bekapcsoláskor ellenőrizze a
lánckenés működését.
- A lánckenést bármikor ellenőrizheti műkö-
dés közben.

Eljárás

1. Miközben forog a fűrészlánc: Tartsa a láncfűrész világos felület fölé. Figyelje az olajnyomot. A láncfűrész nem érhet a talajhoz!
 - **Tiszta olajnyom:** a láncfűrész tökéletesen működik.
 - **Gyenge olajnyom:** *Olajfolyás beállítása: (B ábra), L. 234*
 - **Nincs olajnyom:** *Lánckenőolaj betöltése, L. 227; Olajját tisztítása (C ábra), L. 234.*

Lánckenőolaj betöltése

▲ FIGYELMEZTETÉS! Tűzveszély! Lánckenőolaj betöltése előtt mindig kapcsolja ki a készüléket, és hagyja lehűlni a motort.

MEGJEGYZÉS! Ha túl kevés olajjal működteti a láncfűrész, akkor csökken a vágási teljesítmény és a fűrészlánc élettartama, mivel a fűrészlánc gyorsabban tompa lesz. A túl kevés olaj füstképződés vagy a láncvezető lap elszíneződése alapján ismerhető fel. Ügyeljen arra, hogy az olaj mindig a láncra folyjon. Amint a lánc fut, az olaj a láncvezető laphoz folyik (11).

- Rendszeresen ellenőrizze az olajszintet, és töltsön be olajat, ha alacsony az olajszint. Tartály űrtartalma: 260 cm³ (0,26 l)
- Használjon bio-lánckenőolajat, amely a sűrűdés és kopás csökkentésére szolgáló adalékanyagokat tartalmaz. Alternatív megoldásként használjon olyan lánckenőolajat, amely csekély arányban tartalmaz tapadó adalékanyagokat.
- Üritse ki az olajtartályt, ha hosszabb ideig (6–8 hét) nem használja a láncfűrész..

Eljárás (A ábra)

1. Fektesse a készüléket az oldalára; hogy a tanksapka (9) felfelé mutasson.
2. Tekerje le a tanksapkát (9).
3. Töltse a bio-lánckenőolajat a tartályba.
4. Törölje le az esetleg kifolyt olajat.
5. Tekerje fel a tanksapkát (9).

Akkumulátor behelyezése és kivétele

▲ FIGYELMEZTETÉS! Sérülésveszély véletlenül beinduló készülék révén. Csak akkor helyezze be az akkumulátort a készülékbe, ha a készülék teljesen elő van készítve a használatra.

MEGJEGYZÉS! Anyagi kár veszélye! A helytelen akkumulátor kárt tehet a készülékben és az akkumulátorban.

Akkumulátor behelyezése

1. Csúsztassa be az akkumulátort (27) a vezetősín mentén az akkumulátor-tartóba (14).
Az akkumulátor hallhatóan rögzül.

Akkumulátort kivétele

1. Nyomja meg és tartsa lenyomva az akkumulátor-kireteszelőt (30) az akkumulátoron (27).
2. Húzza ki az akkumulátort az akkumulátor-tartóból (14).

Láncfék ellenőrzése

Tudnivalók

- A fűrészlánc nem forog, ha a láncfék beakasztott.
- **▲ VESZÉLY!** Tovább mozgó fűrészlánc okozta sérülésveszély. Ha a láncfék nem működik megfelelően, nem szabad használni a láncfűrész. Forduljon a szervizközpontoz.

Eljárás (B ábra)

1. Állítsa a készüléket egy sima felületre.
2. Engedje ki a láncféket; ehhez húzza a láncfékező kart (13) az elülső markolat (1) felé.
3. Tartsa erősen a készüléket két kézzel, jobb kezével a hátsó markolatot (5), bal kezével pedig az elülső markolatot (1) fogva. A hüvelykujjnak és az ujjaknak szorosan körbe kell fogniuk a markolatokat.
4. Kapcsolja be a készüléket.
5. Ha jár a motor, nyomja meg a bal kezével a láncfékező kart (13). Ehhez tolja a láncfékező kart (13) az elülső markolattal (1) ellentétes irányba.
A fűrészláncnak hirtelen le kell állnia.
6. Ha a láncfék megfelelően működik, engedje el a gázkart (7) és engedje ki a láncféket.

Be- és kikapcsolás

A készüléket akkumulátor nélkül is lehet működtetni, ha a készüléket a berántókötéllel indítja.

▲ VESZÉLY! Ne használja a motoros fűrész gyúlékony folyadékok vagy gázok közelében.

▲ VIGYÁZAT! A fűrészlánc alapjáraton nem mozoghat. Ha alapjáratban mozog a fűrészlánc, probléma van a tengelykapcsolóval vagy az alapjárat fordulatszámával. Forduljon a szervizközpontoz.

Hidegindítás

Indítás a berántókötéllel (A ábra)

▲ FIGYELMEZTETÉS! Beinduló fűrészlánc okozta sérülésveszély. Ügyeljen arra, hogy a láncfék be legyen kapcsolva. A készülék egy indítógáz-zárral rendelkezik, amely aktiválódik, ha a hidegindító kart (18) kézzel ismét benyomja. Ha ekkor elindítják a készüléket és a láncfék nincs aktiválva, a fűrészlánc elindul.

Tudnivalók

- Ellenőrizze, hogy elegendő láncolaj van a tartályban és adott esetben töltsön bele láncolajat (*Lánckenőolaj betöltése, L. 227*).
- 1. Állítsa a készüléket sima, stabil felületre és vegye le a láncvédőt (24). A fűrészlánc (10) nem érhet sem a talajhoz, sem tárgyakhoz.
- 2. Működtesse a láncféket úgy, hogy a láncfékező kart (13) az elülső markolat-tal (1) ellentétes irányba nyomja, hogy a láncfék bekattanjon.
- 3. Nyomja meg 6-szor az üzemanyag-szivattyút (19).
- 4. Húzza a hidegindító kart (18) (szívató) a | \backslash pozícióra.
- 5. Tartsa erősen a készüléket úgy, hogy egyik keze az elülső markolaton (1), lába pedig a hátsó markolaton (5) legyen.
- 6. Másik kezével fogja meg a berántókötélen lévő indítógagyantút (2). Húzza meg többször gyorsan, amíg a motor beindul.
- 7. Nyomja meg röviden a gázkarzár (4) és a gázkart (7), hogy a hidegindítókar (18) | \uparrow pozícióra ugorjon. A készülék most alapjáraton működik.
Hagyja a készüléket 45 másodperc és 1 perc 30 másodperc közötti ideig alapjáraton felmelegedni.
- 8. Engedje ki a láncféket úgy, hogy a láncfékező kart (13) az elülső markolat (1) felé húzza, amíg a láncfék kienged.

▲ VIGYÁZAT! Ha alapjáratban mozog a fűrészlánc, probléma van a tengelykapcsolóval vagy az alapjárat fordulatszámával. Hiba esetén ne működtesse

a készüléket, hanem forduljon a szervizközpontoz.

9. Ha ekkor megnyomja a gázkarzár (4) és a gázkart (7), elindul a fűrészlánc (10).

Indítás az E-indítóval (A ábra)

1. Állítsa a készüléket sima, stabil felületre és vegye le a láncvédőt (24). A fűrészlánc (10) nem érhet sem a talajhoz, sem tárgyakhoz.
2. Helyezze be az akkumulátort (27).
3. Működtesse a láncféket úgy, hogy a láncfékező kart (13) az elülső markolat-tal (1) ellentétes irányba nyomja, hogy a láncfék bekattanjon.
4. Nyomja meg 6-szor az üzemanyag-szivattyút (19).
5. Húzza a hidegindító kart (18) (szívató) a | \backslash pozícióra.
6. Hajtsa fel a burkolatot és nyomja meg az E-indítót (3) amíg a motor el nem indul.
7. Nyomja meg röviden a gázkarzár (4) és a gázkart (7), hogy a hidegindítókar (18) | \uparrow pozícióra ugorjon. A készülék alapjáraton működik.
Hagyja a készüléket 45 másodperc és 1 perc 30 másodperc közötti ideig alapjáraton felmelegedni.
8. Engedje ki a láncféket úgy, hogy a láncfékező kart (13) az elülső markolat (1) felé húzza, amíg a láncfék kienged.
9. Ha ekkor megnyomja a gázkarzár (4) és a gázkart (7), elindul a fűrészlánc (10).

Ha a motor rövid időre beindul, majd leáll

Indítás a berántókötéllel (A ábra)

1. Nyomja meg a gázkarzár (4) és röviden a gázkart (7). A hidegindító kar (szívató) (18) visszaugrik a melegindítás pozícióba.
2. Ismét fogja meg a berántókötélen lévő indítógagyantút (2) és húzza meg többször, amíg a motor beindul.

Ha így sem sikerül, kövesse a *Hibakeresés, L. 239* fejezetben leírt utasításokat.

Ha a külső hőmérséklet nagyon magas, előfordulhat, hogy a motort hidegindítás esetén is a hidegindító kar (szívató) (18) meghúzása nélkül kell beindítani.

3. Engedje ki a láncféket úgy, hogy a láncfékező kart (13) az elülső markolat (1) felé húzza, amíg a láncfék kienged.

▲ VIGYÁZAT! Ha alapjáratban mozog a fűrészlánc, probléma van a ten-

gelykapcsolóval vagy az alapjáratú fordulatszámmal. Hiba esetén ne működtesse a készüléket, hanem forduljon a szervizközpontoz.

4. Ha ekkor megnyomja a gázkarzár (4) és a gázkart (7), elindul a fűrészlánc (10).

Indítás az E-indítóval (A ábra).

1. Nyomja meg a gázkarzár (4) és röviden a gázkart (7). A hidegindító kar (szívató) (18) visszaugrik a melegindítás pozícióba.
2. Hajtsa fel a burkolatot és nyomja meg ismét az E-indítót (3).
3. Engedje ki a láncféket úgy, hogy a láncfékező kart (13) az elülső markolat (1) felé húzza, amíg a láncfék kienged.

▲ VIGYÁZAT! Ha alapjáratban mozog a fűrészlánc, probléma van a tengelykapcsolóval vagy az alapjáratú fordulatszámmal. Hiba esetén ne működtesse a készüléket, hanem forduljon a szervizközpontoz.

4. Ha ekkor megnyomja a gázkarzár (4) és a gázkart (7), elindul a fűrészlánc (10).

Melegindítás

Tudnivalók

- Melegindítás legfeljebb 15-20 perccel az utolsó használat után végezhető.
- Ellenőrizze, hogy elegendő láncolaj van a tartályban és adott esetben töltsön bele láncolajat (*Lánckenőolaj betöltése, L. 227*).

Indítás a berántókötellel (A ábra)

1. Állítsa a készüléket sima, stabil felületre és vegye le a láncvédőt (24). A fűrészlánc (10) nem érhet sem a talajhoz, sem tárgyakhoz.
2. Hagyja a hidegindító kart (szívató) (18) |†| pozícióban.
3. Működtesse a láncféket úgy, hogy a láncfékező kart (13) az elülső markolat (1) ellentétes irányba nyomja, hogy a láncfék bekattanjon.
4. Nyomja meg 6-szor az üzemanyag-szivattyút (19).
5. Tartsa erősen a készüléket úgy, hogy egyik keze az elülső markolaton (1), lába pedig a hátsó markolaton (5) legyen.
6. Másik kezével fogja meg a berántókötelen lévő indítófogantyút (2). Húzza ki lassan a berántókötélet, amíg ellenállást érez.

7. Ekkor húzza meg többször gyorsan a berántókötélet. A motornak 1-2 húzás után be kell indulnia.

Ha a motor többszöri kísérletet követően sem indul, próbálja meg az eljárást: Hidegindítás.

8. Engedje ki a láncféket úgy, hogy a láncfékező kart (13) az elülső markolat (1) felé húzza, amíg a láncfék kienged.

▲ VIGYÁZAT! Ha alapjáratban mozog a fűrészlánc, probléma van a tengelykapcsolóval vagy az alapjáratú fordulatszámmal. Hiba esetén ne működtesse a készüléket, hanem forduljon a szervizközpontoz.

9. Ha ekkor megnyomja a gázkarzár (4) és a gázkart (7), elindul a fűrészlánc (10).

Indítás az E-indítóval (A ábra)

1. Állítsa a készüléket sima, stabil felületre és vegye le a láncvédőt (24). A fűrészlánc (10) nem érhet sem a talajhoz, sem tárgyakhoz.
2. Helyezze be az akkumulátort (27).
3. Hagyja a hidegindító kart (szívató) (18) |†| pozícióban.
4. Működtesse a láncféket úgy, hogy a láncfékező kart (13) az elülső markolat (1) ellentétes irányba nyomja, hogy a láncfék bekattanjon.
5. Nyomja meg 6-szor az üzemanyag-szivattyút (19).
6. Hajtsa fel a burkolatot és nyomja meg az E-indítót (3) amíg a motor el nem indul. A készülék alapjáraton működik.
7. Engedje ki a láncféket úgy, hogy a láncfékező kart (13) az elülső markolat (1) felé húzza, amíg a láncfék kienged.

▲ VIGYÁZAT! Ha alapjáratban mozog a fűrészlánc, probléma van a tengelykapcsolóval vagy az alapjáratú fordulatszámmal. Hiba esetén ne működtesse a készüléket, hanem forduljon a szervizközpontoz.

8. Ha ekkor megnyomja a gázkarzár (4) és a gázkart (7), elindul a fűrészlánc (10).

A motor kikapcsolása vész helyzetben (A ábra)

1. Nyomja meg a kikapcsolót (20) "O".

A motor kikapcsolása (A ábra)

1. Adott esetben engedje el a gázkart (7).
2. Nyomja meg a kikapcsolót (20) "O".

Fűrészelési technikák

▲ FIGYELMEZTETÉS! Sérülésveszély! Ha a fűrészlánc beszorult, ne próbálja meg a láncfűrész erővel kihúzni. Állítsa le a motort és használjon emelőkart vagy éket a láncfűrész kiszabadításához.

- Lejtőn történő fűrészelési munka esetén álljon mindig a fatörzs fölött.
- Távolítsa el a fáról a szennyeződések, köveket, laza kérget, szögeket, kapcsokat és drótot.
- A fűrészlánc az átfűrészelés közben vagy után nem lehet hozzá a talajhoz vagy más tárgyhoz.
- Jobban tudja irányítani a készüléket, ha a láncvezető lap alsó oldalával (húzó fűrészláncsal) és nem a láncvezető lap felső oldalával (toló fűrészláncsal) fűrészol.
- Ügyeljen arra, hogy a fűrészlánc ne szoruljon be a vágatba. A fatörzs nem törhet vagy hasadhat.
- Vegye figyelembe a visszaütés elleni óvintézkedéseket (*A fűrész visszacsapásának okai és megelőzésének módja, L. 224*)
- Annak érdekében, hogy az „átfűrészelés” pillanatában ne veszítse el uralmát a készülék felett, csökkentse a rányomást a vágás vége felé, de a láncfűrész markolatát ekkor is tartsa erősen.
- A láncfűrész a vágás során váratlanul lecsúszhat. Ez különösen akkor fordul elő, ha a sín nem talál fogást kerek, sima vagy kemény felületen, illetve ha a fűrészelés a sín hegyével történik. Tartsa a fűrész láncát mindig erősen mindkét kezével, álljon stabilan és kerülje csak a sín hegyének használatát.
- A vágás befejezését követően várja meg, amíg a láncfűrész teljesen leáll, és csak ezután távolítsa el a láncfűrész.
- Mindig kapcsolja ki a láncfűrész motorját, ha egyik fától a másikhoz megy.

Fa kivágása

MEGJEGYZÉS! A készüléken van egy célvonal/dőlési irány jelző (48). Helyezze a láncfűrész láncát a fához (Q ábra). A célvonal/dőlési irány jelző (48) jelzi a dőlés irányát. Vágjon egy ék-vágást és döntővágást az alábbiakban ismertetett módon.

▲ FIGYELMEZTETÉS! A fa kivágásához sok tapasztalat szükséges. Csak akkor vágjon ki fát, ha biztonságosan tudja használni

a láncfűrész. Semmiképpen ne használja a láncfűrész, ha bizonytalan.

▲ VIGYÁZAT! Ne vágjon ki fát, ha erős vagy változó szél fúj, anyagi kár veszélye áll fenn, vagy ha a fa vezetőekbe ütközhet. Fa kidöntésénél ügyelni kell arra, hogy ne veszélyeztessen másokat, ne érjen ellátóvezetékhez és ne okozzon anyagi kárt. Ha egy fa ellátóvezetékhez ér, haladéktalanul tájékoztassa az energiaszolgáltató vállalatot.

▲ VIGYÁZAT! Biztonsági okokból azt tanácsoljuk a tapasztalatlan felhasználóknak, hogy ne vágjanak ki fatörzset olyan láncvezető lappal, amelynek a hossza kisebb, mint a fatörzs átmérője.

- Ügyeljen arra, hogy a munkaterület közelében ne tartózkodjanak más személyek vagy állatok. A kivágandó fa és a legközelebbi munkahely közötti biztonsági távolságnak a fahosszúság két és félszeresének kell lennie.
- Ügyeljen a döntés irányára. A felhasználónak tudni kell biztonságosan mozogni a kivágott fa közelében, hogy a fát könnyen darabokra tudja vágni és le tudja ágazni. Ügyeljen arra, hogy a dőlő fa ne akadjon bele egy másik fába.
- Vegye figyelembe a természetes dőlési irányt, ami a fa hajlásától és görbületétől, a szél irányától, a nagyobb ágak elhelyezkedésétől és az ágak számától függ.
- Lejtős területen álljon a kivágandó fa fölött. A fa a kivágás után valószínűleg lefelé fog gurulni vagy csúszni.
- A 15-18 cm átmérőnél kisebb fákat általában egy vágással át lehet fűrészelni.
- Nagyobb átmérőjű fák esetében ékvágásokat és egy döntővágást kell végezni (K ábra).
- Amennyiben egyidejűleg két vagy több személy vágja méretre és dönti a fát, akkor a fát kivágó és méretre vágó személyek közötti távolságnak a kidöntendő fa magasságának kétszeresét kell elérnie.

Közvetlenül a fűrészelés befejezése után hajtsa fel a hallásvédőt, hogy hallja a hangokat és a figyelmeztető jelzéseket.

Eljárás

1. Ágazás (I ábra)

Távolítsa el a lefelé lógó ágakat úgy, hogy a vágást az ág fölött kezdi. Soha ne ágazzon vállmagasság fölött.

2. Menekülési terület (J ábra)

Távolítsa el az aljnövényzetet a fa körül, hogy biztonságosan vissza tudjon húzódní. A menekülési területnek (1) kb. 45 °-kos szögben a tervezett dőlési irány (2) mögött kell lennie.

3. Élvágás vágása (A) (K ábra)

Vájon egy ékvágást abba az irányba, amerre a fának dőlnie kell. Kezdje az alsó vízszintes vágással. A vágás mélységének a fatörzs átmérőjének mintegy 1/3-ának kell lennie. Készítsen egy kb. 45 ° vágási szögű ferde vágatot felülről, ami pontosan az alsó vágattal találkozik. Így a második ékvágás bevágása során elkerülheti a fűrészlánc vagy a vezetősín beszorulását.

▲ FIGYELMEZTETÉS! Soha ne lépjen egy olyan fa elé, amelyik be van metszve.

4. Döntővágás (B) (K ábra)

A döntővágást a fatörzs másik oldaláról hajtsa végre. Álljon a fatörzs bal oldalán, és húzó fűrészláncsal (a láncvezető lap alsó oldalával) fűrészeljén. A döntővágásnak vízszintes legalább 5 cm-rel a vízszintes ékvágás fölött kell haladnia. Ennek olyan mélynek kell lennie, hogy az ékvágás-vonalhoz mért távolsága a fatörzs átmérőjének legalább 1/10-e legyen. A törzs át nem fűrészelt részét stégnek (döntőlécnek) nevezzük. A stég megakadályozza, hogy a fa elforduljon és helytelen irányba dőljön. A stéget nem szabad átfűrészelni.

A fának akkor kell dőlnie, ha a döntővágás már közel van a stéghez. Ha úgy látja, hogy a fa helytelen irányba dől vagy visszahajlik és a fűrészlánc megakad, akkor szakítsa félbe a döntővágást. A vágás szétfeszítéséhez és a fa megfelelő dőlésvonalba helyezéséhez használjon fa-, műanyag vagy alumíniumékeket.

5. Csúsztasson egy döntőéket a döntővágásba amint azt a vágási mélység lehetővé teszi, hogy megakadályozza a láncvezető lap megakadását (L ábra).
6. Ha a fatörzs átmérője nagyobb, mint a láncvezető lap hossza, végezzen két vágást (M ábra).
7. A döntővágás végrehajtása után a fa magától vagy a döntőék segítségével ki-dől.

▲ FIGYELMEZTETÉS! Amint a fa elkezd dőlni, húzza ki a láncfűrészelt a vágatból, áll-

ítsa le a motort, tegye le a láncfűrészelt és hagyja el a munkavégzés helyét a visszavonulási úton. Ügyeljen a leeső ágakra és a botlásveszélyre.

Ágazás

Az ágazás az ágaknak és gallyaknak a kivágott fáról történő eltávolítását jelenti.

▲ VIGYÁZAT! Sérülésveszély! Soha ne fűrészeljén le az ágakat, ha a fatörzstől áll. Ügyeljen a visszaütési területre, ha az ágak feszülnek.

(I ábra)

- A támasztóágakat csak a darabolás után távolítsa el.
- A feszülő ágakat alulról felfelé fűrészelve, hogy megakadályozza a készülék megakadását.
- Vastagabb ágak lefűrészélése esetén alkalmazza ugyanazt a technikát, mint a *Darabolás*, L. 231 során.
- Dolgozzon a fatörzstől balra és a lehető legközelebb a készülékhez. Lehetőség szerint a készülék súlya a fatörzstől nyugszik.
- A fatörzs túloldalán lévő ágak lefűrészeléséhez változtassa meg a helyet, ahol áll.
- Az elágazó ágakat egyenként darabolja le. Először hagyja meg a lefelé álló és a fát támasztó, nagyobb ágakat.
- A kisebb ágakat egyetlen vágással vágja le.

Darabolás

A darabolás a kivágott fatörzsek kis darabokra fűrészélése.

- Ügyeljen arra, hogy stabilan álljon és test-súlya egyenletesen legyen eloszlatva a két lábán.
- Lehetőség szerint támassza meg a törzset. A fatörzset ajánlott ágakkal, gerendákkal vagy ékekkel kell alá- és megtámasztani.
- Ügyeljen arra, hogy a fűrészlánc fűrészelés közben ne érjen a talajhoz.
- Lejtős területen álljon a kivágandó fa fölött.

Hosztolósegéd felszerelése

(D ábra)

1. Csavarja ki a lánckerék-védőburkolaton lévő elülső anyát (17) a kombinált szerzőszámmal (25) Ū.

- Rögzítse a hosztolósegéd adapteranyáját (42) a láncvezető lap csapszegen (33).
- Húzza meg az adapteranyát (42) a kombinált szerszámmal (25) ∪.
- Húzza hátra a gyorscsatlakozót (41) és tolja a hosztolórudat (39) az adapteranyára (42).
- Engedje el a gyorscsatlakozót (41).
- Ellenőrizze a gyorscsatlakozó (41) és az adapteranya (42) stabil illeszkedését.

Fűrészelés a hosztolósegéddel

- Csak vízszintesen a talajon fekvő leágazott fatörzseken használja.
- Ügyeljen a fatörzs hosszára és azokra az erőkire, amelyek bezárhatják az előző vágási rést és beszoríthatják a végtányért (40). A végtányér (40) beszorulása esetén azonnal állítsa le a láncfűrész, csatlakoztassa le a hosztolórudat (39) és szüntesse meg a beszorulást.
- A hosztolósegéd csak a hosztolási folyamat közben lehet a láncfűrészre rögzítve. Az ágazáshoz és az üzemanyag betöltéséhez el kell távolítani a hosztolósegédet (*Hosztolósegéd leszerelése, L. 232*).
- Mintegy 100 hosztolás után ellenőrizni kell a hosztolósegéd stabil illeszkedését és adott esetben meg kell húzni.
- Ügyeljen az adapteranya (42) és a gyorscsatlakozó (41) tisztaságára. Ha nehezen mozog a csatlakozórendszer, kérjük, kenje meg.
- Kerülje a hajlítást, ütéseket, zúzódat, surlódást stb. a hosztolórudon. Rendszeresen ellenőrizze a hosztolórud épségét.

Hosztolósegéd leszerelése (D ábra)

- Húzza hátra a gyorscsatlakozót (41) és távolítsa el a hosztolórudat (39) az adapteranyáról (42). Az adapteranya a láncvezető lap csapszegen (33) maradhat.

Darabolási technikák

A fatörzs a talajon fekszik (E ábra)

Fűrészelje át teljesen a fatörzset felülről, és ügyeljen arra, hogy a vágás végén ne érjen a talajhoz. Ha lehetőség van a fatörzs megfordítására, fűrészelje át 2/3 részig. Ezután fordítsa meg a fatörzset, és fűrészelje át teljesen a fatörzset felülről.

A fatörzs az egyik végére van alátámasztva (F ábra)

Először fűrészelje át a fatörzs átmérőjének 1/3-át alulról felfelé (a láncvezető lap felső ol-

dalával), hogy elkerülje a forgácsképződést. Ezt követően fűrészeljen fentről lefelé (a láncvezető lap alsó oldalával) az első vágat felé, hogy elkerülje a beakadást.

A fatörzs mindkét végén alá van támasztva (G ábra)

Először fűrészelje át fentről lefelé (a láncvezető lap alsó oldalával) a fatörzs átmérőjének 1/3-át. Ezt követően fűrészeljen lentől felfelé (a láncvezető lap felső oldalával), amíg a vágások találkoznak.

Fűrészelés fűrészbakon (H ábra)

Tartsa erősen a láncfűrész két kézzel és vezesse a gépet fűrészelés közben a teste előtt. Ha átvágta a törzset, vezesse el a gépet a testétől jobbra (1). Tartsa bal karját olyan egyenesen, amennyire lehet (2). Ügyeljen a leeső farönkre. Úgy álljon, hogy a levágott rönk ne jelentsen veszélyt. Ügyeljen a lábaira. A levágott rönk sérülést okozhat, ha leesik. Tartsa az egyensúlyát (3).

Tisztítás, karbantartás és tárolás

▲ FIGYELMEZTETÉS! Áramütés! Sérülés-veszély véletlenül beinduló készülék révén. A karbantartási és tisztítási munkák előtt mindig ki kell kapcsolni a motort és ki kell húzni a gyertyapipát (46).

A jelen használati útmutatóban nem szereplő javítási és karbantartási munkákat szervizközpontunkkal végeztesse el. Csak eredeti alkatrészeket használjon.

▲ VIGYÁZAT! A láncfűrész használat után olajnyomokat hagyhat és olaj folyhat ki, ha az oldalára állítva vagy fejjel lefelé tárolja. Ez egy normális jelenség, amit a tartály felső szélén kialakított szellőzőnyílás okoz, és nem ok a reklamációra. Mivel minden láncfűrész ellenőriznek és olajjal tesztelnek a gyártás során, a kiürítés ellenére kevés olaj maradhat a tartályban, ami szállítás közben kissé beszennyezheti a készülékházat. Kérjük, tisztítsa meg a készülékházat egy törlőkendővel.

Tisztítás

▲ FIGYELMEZTETÉS! Áramütés! Soha ne fröcskölje le a készüléket vízzel.

▲ FIGYELMEZTETÉS! Alapvetően akkor végezzen tisztítási munkákat, ha a motor ki van kapcsolva és lehűlt, a gyertyapipa ki van húzva/a láncfék be van kapcsolva.

▲ VIGYÁZAT! Vágási sérülések! Ha a fűrészláncsal vagy a láncvezető lappal dolgozik, használjon vágásbiztos kesztyűt.

MEGJEGYZÉS! Anyagi kár veszélye. Vegyi anyagok kárt tehetnek a készülék műanyag részeiben. Ne használjon tisztító-, ill. oldószereket.

A gépet alaposan tisztítsa meg. Ezzel meghosszabbítja a gép élettartamát és megakadályozza a baleseteket.

Tisztítás minden használat után

- Tartsa a markolatokat benzintől, olajtól és zsírtól mentesen. Adott esetben tisztítsa meg a markolatokat egy nedves, szappanos vízzel kimosott törülközővel.
- Tisztítsa meg a fűrészláncot. Ne használjon folyadékot a fűrészlánc tisztításához. A tisztítás után olajozza be a fűrészláncot kevés láncolajjal.

- Tisztítás előtt távolítsa el a lánckerék burkolatát (15), így ezt a helyet is megtisztíthatja.
- Tisztítsa meg a láncvezető kart (11)
- A szellőzőnyílásokat és a gép felületét ecsettel vagy száraz törülközővel tisztítsa meg.
- Tisztítsa meg az olajjáratot (36), hogy biztosítva legyen a fűrészlánc zavartalan, automatikus olajozása működés közben. Az olajjáratban lévő maradványok eltávolításához használjon ecsetet vagy törülközőt.

Karbantartás

Karbantartási időközök

Rendszeresen végezze el az alábbi táblázatban felsorolt karbantartási munkákat. A készülék rendszeres karbantartása meghosszabbítja a készülék élettartamát. Ezenkívül optimális vágási eredmény érhető el és megelőzheti a baleseteket.

Gépalkatrész	Művelet	Minden használat előtt	10 üzemóra után	Minden használat után
A láncfék komponensei	Szemrevételezés, szükség esetén cserélje ki	✓		
Lánckerék (34)	Szemrevételezés, szükség esetén cserélje ki	✓		
Fűrészlánc (10)	Ellenőrizze, olajozza meg, szükség esetén élezze meg vagy cserélje ki a fűrészláncot	✓		
Fűrészlánc (10)	Tisztítsa meg és olajozza meg a fűrészláncot			✓
Láncvezető lap (11)	<i>A láncvezető lap karbantartása, L. 237</i>	✓		✓
Láncvezető lap (11)	<i>A láncvezető lap megfordítása, L. 237</i>		✓	
Automata olajozó rendszer	Ellenőrizze, szükség esetén az olajjáratot cserélje ki	✓		
Tengelykapcsoló	Ellenőrizze a leállást alapjáraton	✓		
Csavarok, anyák, csapszegek	Ellenőrizze és húzza meg		✓	
Légszűrő (45)	<i>Légszűrő tisztítása, L. 234</i>			✓
Gyújtógyertya (47)	<i>Gyújtógyertya ellenőrzése / beállítása / cseréje, L. 234</i>		✓	

Lánckenés szervizelése

A munka megkezdése előtt ellenőrizze az olajsínt és a lánckenés működését.

MEGJEGYZÉS! Ha túl kevés olajjal működteti a láncfűrész, akkor csökken a vágási teljesítmény és a fűrészlánc élettartama, mivel a fűrészlánc gyorsabban tompa lesz. A túl ke-

vés olaj füstképződés vagy a láncvezető lap elszíneződése alapján ismerhető fel. Ügyeljen arra, hogy az olaj mindig a láncra folyjon.

Olajfolyás beállítása: (B ábra)

Fordítsa el az alsó olajbeállító csavart (32) hornyos fejű csavarokhoz való csavarhúzóval.

- ☰: Olajfolyás növelése
- ☷: Olajfolyás csökkentése

Olajjárat tisztítása (C ábra)

Rendszeresen tisztítsa meg az olajjáratot, hogy biztosítva legyen a fűrészlánc zavartalan, automatikus olajozása működés közben.

1. *A fűrészlánc és a láncvezető lap leszerelése, L. 234*
2. Az olajjáratban (36) lévő maradványokat ecsettel vagy törőruhával távolítsa el.
3. Ha az olajjárat tisztítása sikertelen, javíttassa meg a láncfűrész ügyfélszolgálatunkkal. Forduljon a szervizközpontoz.

Légszűrő tisztítása

▲ VIGYÁZAT! Soha ne működtesse a készüléket légszűrő nélkül. Ellenkező esetben por és szennyeződés kerül a motorba és kár keletkezik a készülékben. Tartsa tisztán a légszűrőt.

Eljárás (N ábra)

1. Kapcsolja ki a motort és hagyja lehűlni a készüléket.
2. Lazítsa meg a szárnyas anyát (43).
3. Vegye le a légszűrő-fedelet (44).
4. Vegye ki a légszűrőt (45).
5. Tisztítsa meg a légszűrőt (45) vízzel és hagyja megszáradni a levegőn. **Soha ne használjon benzint a tisztításhoz!** **MEGJEGYZÉS!** Cserélje ki a légszűrőt (45), ha kopott, sérült vagy erősen szennyezett (*Pótalkatrészek és tartozékok, L. 240*).
6. Helyezze vissza a légszűrőt (45).
7. Helyezze vissza a légszűrő-fedelet (44).
8. Rögzítse a légszűrő-fedelet egy szárnyas anyával (43).

Gyújtógyertya ellenőrzése / beállítása / cseréje

▲ VIGYÁZAT! A kopott gyújtógyertya vagy a túl nagy gyertyahézag csökkenti a motor teljesítményét.

Eljárás (O ábra)

1. Kapcsolja ki a motort és hagyja lehűlni a készüléket.
 2. Csavarja ki a szárnyas anyát (43).
 3. Vegye le a légszűrő-fedelet (44).
 4. Vegye ki a légszűrőt (45).
 5. Húzza le a gyertyapipát (46) a gyújtógyertyáról (47).
 6. Csavarja le a gyújtógyertyát (47) ☷ a kombinált szerszámmal (25).
 7. Ellenőrizze a gyertyahézagot hézagmérő segítségével (szaküzletekben kapható).
- A szükséges elektrodátávolság: 0,6-0,7 mm**
8. Adott esetben állítsa be a távolságot a gyújtógyertya (47) test-elektrodájának óvatos meghajlításával.
 9. Tisztítsa meg a gyújtógyertyát (47) egy drótkéfével.
 10. Helyezze vissza a megtisztított és beállított gyújtógyertyát (47) vagy cserélje ki a sérült gyújtógyertyát egy újra (*Pótalkatrészek és tartozékok, L. 240*).
 11. Helyezze vissza a gyertyapipát (46).
 12. Szerelje vissza a légszűrőt (45) és a légszűrő-fedelet (44).

Porlasztó beállítása

A porlasztó gyárilag be van állítva optimális teljesítményre. Amennyiben utólag beállítások szükségesek, akkor szakszervizben végeztesse a beállításokat.

A fűrészlánc és a láncvezető lap leszerelése

▲ VIGYÁZAT! Vágási sérülések! Ha a fűrészlánccal vagy a láncvezető lappal dolgozik, használjon vágásbiztos kesztyűt.

Szükséges szerszámok és segédeszközök

- Kombinált szerszám

Eljárás

1. Kapcsolja ki a készüléket, húzza ki a gyertyapipát (46). (O ábra) és hagyja lehűlni a készüléket.
2. Állítsa a készüléket sima felületre.
3. Húzza a láncfékező kart (13) az elülső markolat (1) felé.
4. A fűrészlánc (16) feszességének lazításához forgassa el a láncfeszítő csavart (25) a kombinált szerszámmal (☷) 10.

5. Csavarja ki a lánckerék védőburkolatán (17) lévő két anyát (15 a kombinált szer számmal (25).
6. Vegye le a lánckerék védőburkolatát (15).
7. Tolja a lánccvezető lapot (11) a lánckerék (34) irányába és vegye le a fűrészláncot (10, majd ezt követően a lánccvezető lapot (11).

A fűrészlánc és a lánccvezető lap cseréje

A fűrészlánc cseréje előtt meg kell tisztítani a vezetősín hornyát a szennyeződéstől, mivel lerakódott szennyeződés esetén a fűrészlánc kiugorhat a sínből. A lerakódott szennyeződés magába szívhatja a lánccolatot is. Ennek az lehet a következménye, hogy a lánccolat nem, vagy annak csak egy kis része jut el a sín alsó részére és ezáltal csökken a kenés.

Előfeltételek

- A fűrészlánc és a lánccvezető lap leszerelése, L. 234

Eljárás

1. Cserélje ki a lánccvezető lapot (11) és a fűrészláncot (10).
2. Szerelje fel a lánccvezető lapot (10) és a fűrészláncot 11a A fűrészlánc és a lánccvezető lap felszerelése, L. 235 fejezetben leírtak szerint.

A fűrészlánc és a lánccvezető lap felszerelése

▲ VIGYÁZAT! A karbantartási és tisztítási munkák előtt mindig ki kell kapcsolni a motort és ki kell húzni a gyertyapipát (46).

▲ VIGYÁZAT! Vágási sérülések! Ha a fűrészláncsal vagy a lánccvezető lappal dolgozik, használjon vágásbiztos kesztyűt.

Tudnivalók

- Új fűrészlánc felszerelése előtt: Ellenőrizze, hogy a lánccvezető lap és a lánckerék nem sérültek-e.

Szükséges szerszámok és segédeszközök

- Kombinált szerszám

Eljárás (C ábra)

1. Állítsa a készülőket sima felületre.
2. Kapcsolja ki a lánccféket: Húzza hátra a lánccfékező kart (13) az első markolat (11) felé.

A lánckerék burkolatát (15) csak akkor szerelheti vissza, ha a lánccfék meglazult.

3. Helyezze fel a lánccvezető lapot (11) a lánccvezető csapszegére (33) és nyomja a lánckerékhez (34),.
4. Fűzze be a fűrészláncot (10) a lánckerék (34) fölé.
5. Helyezze be a fűrészláncot (10) a lánccvezető lap (11) felső oldalán a lánccvezető lap hornyába. Kezdje a lánckeréken (34). Normális jelenség, ha a fűrészlánc (10) belóg.
6. Húzza előre a lánccvezető lapot (11), hogy feszesebbé tegye a fűrészláncot (10).
7. Helyezze vissza a lánckerék védőburkolatát (15). Ügyeljen arra, hogy a lánccfesztítő csap (38) ne akadjon be a befogóba (35)
8. Húzza meg a lánckerék védőburkolatán (17) lévő két anyát (15). A lánccvezető lapnak még mozgathatónak kell lennie.
9. Fűrészlánc megfeszítése Forgassa el a lánccfesztítő csavart (16) a kombinált szer számmal (25) Ő.
10. Lazítsa meg a lánckerék védőburkolatán (17) lévő két anyát (15 a kombinált szer számmal (25).

Fűrészlánc megfeszítése

MEGJEGYZÉS! Ne forró állapotban végezze a fűrészlánc feszítését vagy cseréjét, mivel lehűlés után kissé összehúzódik. Ennek figyelmen kívül hagyása esetén kár keletkezhet a vezetősínben vagy a motorban, mivel a fűrészlánc túl szorosan fekszik fel a lánccvezető lapra.

A fűrészlánc rendszeres megfeszítése a felhasználó biztonságát szolgálja, és csökkenti, illetve megakadályozza a fűrészlánc kopását és rongálódását. Javasoljuk a felhasználónak, hogy a munka megkezdése előtt és körülbelül 10 perces időközönként ellenőrizze a láncc feszességét, és szükség esetén korrigálja. Fűrészelés közben felmelegszik a fűrészlánc és ezáltal kissé kitágul. Különösen új fűrészláncok esetén kell számolni ezzel a „meghosszabbodással”.

A lánccfesztítés és a láncc kenése jelentős mértékben befolyásolja a fűrészlánc élettartamát. Új fűrészlánc esetén legfeljebb 5 vágás után újra be kell állítani a láncc feszességét.

A fűrészlánc akkor van megfelelően megfeszítve, ha nem lóg le a lánccvezető lap alján és teljesen körbe lehet húzni a kesztyűs kézzel. A fűrészlánc 9 N (kb. 1 kg) húzóerővel történő húzása esetén a fűrészlánc és a

lácncvezető lap távolsága nem lehet nagyobb, mint 2 mm.

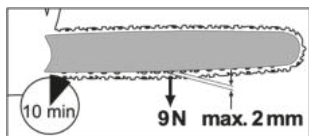

▲ VIGYÁZAT! A karbantartási és tisztítási munkák előtt mindig ki kell kapcsolni a motort és ki kell húzni a gyertyapipát (46).

Szükséges szerszámok és segédeszközök

- Kombinált szerszám

A lácnc feszességének ellenőrzése

Húzza felfelé a fűrészláncot (10) a lácncvezető lap (11) felső oldalán.

- A fűrészláncot alig lehet felfelé húzni: túl feszes a lácnc. Lazítsa meg a fűrészláncot.
- A fűrészláncot annyira lehet felfelé húzni, hogy a hajtótagok nem látszódnak teljesen: a lácnc feszessége megfelelő.
- A fűrészláncot annyira lehet felfelé húzni, hogy a hajtótagok teljesen láthatók: nem elég feszes a lácnc. Feszítse meg a fűrészláncot.

Eljárás (A ábra)

1. Kapcsolja ki a lácncféket: Húzza hátra a lácncfékező kart (13) az elülső markolat (11) felé.
A lácnckerék burkolatát (15) csak akkor szerelheti vissza, ha a lácncfék meglazult.
2. Lazítsa meg a lácnckerék-védőburkolaton (15) lévő anyákat (17) a kombinált szer számmal (25).
3. Fűrészlánc megfeszítése Forgassa el a lácncfeszítő csavart (16) a kombinált szer számmal (25) ∩.
Fűrészlánc meglazítása: Forgassa el a lácncfeszítő csavart (16) a kombinált szer számmal (25) ∪.
4. Lazítsa meg a lácnckerék védőburkolatán (17) lévő két anyát (15 a kombinált szer számmal (25)).

Új fűrészlánc esetén legfeljebb 5 vágás után újra be kell állítani a lácnc feszességét.

Vágófogak élesítése

▲ VIGYÁZAT! Sérülésveszély! A nem megfelelően élezett fűrészlánc növeli a visszaütés veszélyét! Használjon vágásbiztos kesztyűt,

ha a fűrészláncsal vagy a lácncvezető lappal dolgozik.

Az éles fűrészlánc optimális vágási eredményt biztosít. Könnyedén átvágja a fát és nagy, hosszú faforgácsokat hagy maga után. A fűrészlánc tompa, ha a vágószerkezetet át kell nyomni a fán és a faforgácsok nagyon kicsik. Nagyon tompa fűrészlánc esetén egyáltalán nincs forgács, csak fapor.

A fűrészlánc élezéséhez speciális szerszámokra van szükség, amelyek biztosítják, hogy a lácnc a megfelelő szögben és a megfelelő mélységben legyen élezve. Azoknak a felhasználóknak, akik nem rendelkeznek tapasztalattal a lácncfűrész használatában, azt javasoljuk, hogy a fűrészlánc élezését bízzák szakemberre vagy szakműhelyre. Ha magabiztosan képes élezni a lácncot, kövesse a fűrészlánc-élező készülék (pl. Parkside PSG 85 B2) útmutatójában lévő utasításokat.

- A fűrészlánc fűrészelő részei a vágótagok, amelyek egy vágófogból és egy mélység-határoló kiálló részből állnak. A kettő közötti magasságtávolság határozza meg az élezési mélységet.
- A lácnc elhasználódott és új fűrészláncra kell cserélni, ha vágófogból már csak kb. 4 mm maradt meg.
- A vágófogak élezésénél a következő értékeket kell figyelembe venni (P ábra):
 - Élezési szög (30°)
 - Mellszög (60°)
 - Élezési mélység (0,65 mm)
 - A-körreszelő átmérője (4,0 mm)

▲ FIGYELMEZTETÉS! Balesetveszély! A vágógeometria értékeitől való eltérések növelhetik a gép visszaütési hajlamát.

Szükséges szerszámok és segédeszközök

- Körreszelő
- Laposreszelő

Eljárás (P ábra)

1. Kapcsolja ki a motort és hagyja lehűlni a készüléket.
2. Kapcsolja ki a készüléket, és vegye ki az akkumulátort.
3. Az élezéshez a lácncnak feszesnek kell lennie, hogy lehetséges legyen a helyes élezés.
4. Csak belülről kifelé élezzen. Vezesse a körreszelőt a vágófog belső oldalától kifelé. Emelje fel a reszelőt, amikor visszahúzza.

- Először az egyik oldalon élezze meg a fogakat. Fordítsa meg a fűrészláncot, és élezze meg a másik oldal fogait.
- Ellenőrizze a vágótagok hosszát. Az élezést követően a vágótagoknak egyforma hosszúnak és szélesnek kell lenniük.
- Minden harmadik élezést követően ellenőrizze az élezési mélységet (mélységghatároló) és a magasságot laposreszelővel reszelje utána. A mélységghatárolónak kb. 0,65 mm-rel a vágófog mögött kell lennie.
- Visszahelyezést követően kissé kerekítse le előrefelé a mélységghatárolót.
- Tisztítsa meg az olajjáratot (36), hogy biztosítva legyen a fűrészlánc zavartalan, automatikus olajozása működés közben.
- Szerelje fel a láncvezető lapot (11), a fűrészláncot (10) és a lánckerék-védőburkolatot (15), és feszítse meg a fűrészláncot (10).

MEGJEGYZÉS! Az olajjárat optimális állapota esetén a fűrészlánc néhány másodperccel a láncfűrész elindítása után automatikusan némi olajat permetez ki.

Karmos ütköző cseréje

- A fűrészlánc és a láncvezető lap leszerelése, L. 234
- Csavarja ki és távolítsa el a karmos ütközőn (12) lévő csavarokat.
- Cserélje ki a karmos ütközőt (12).
- Húzza meg a karmos ütközőn (12) lévő csavarokat.
- A fűrészlánc és a láncvezető lap felszerelése, L. 235

A láncvezető lap megfordítása

▲ VIGYÁZAT! Vágási sérülések! Ha a fűrészláncsal vagy a láncvezető lappal dolgozik, használjon vágásbiztos kesztyűt.

Tudnivalók

- A láncvezető lapot (11) kb. minden 10 munkaóra után meg kell fordítani az egyenletes kopás biztosítása érdekében.

Eljárás (C ábra)

- A fűrészlánc és a láncvezető lap leszerelése, L. 234
- Fordítsa meg a láncvezető lapot a vízszintes tengelye körül. Ennek során ügyeljen a fűrészlánc mozgási irányára
- A fűrészlánc és a láncvezető lap felszerelése, L. 235

Tárolás

- Távolítsa el az akkumulátort.
- Tárolás előtt tisztítsa meg a készüléket és végezzen karbantartást.
- Helyezze fel a láncvezető lap védőtokját (24).
- A kombinált szerszám (25) elhelyezhető a láncvédőben (24) tárolás céljából (A ábra).
- Hosszabb üzemszünet előtt ürítse ki az olajtartályt. Ártalmatlanítsa a fáradt olajat környezetbarát módon (Ártalmatlanítás/ Környezetvédelem, L. 238).

Új fűrészlánc bejáratása

Új fűrészlánc esetén a feszítőerő egy idő után csökken. Ezért az első 5 vágás után, de legkésőbb 10 percnyi fűrészelés után újra meg kell feszíteni a fűrészláncot (*Fűrészlánc megfeszítése, L. 235*).

▲ FIGYELMEZTETÉS! Sérülésveszély! Soha ne rögzítsen új fűrészláncot kopott lánckerékre vagy sérült, illetve kopott láncvezető lapra. A lánc leugorhat vagy elszakadhat.

A láncvezető lap karbantartása

▲ FIGYELMEZTETÉS! Vágási sérülések! Ha a fűrészláncsal vagy a láncvezető lappal dolgozik, használjon vágásbiztos kesztyűt.

Szükséges szerszámok és segédesszközök

- kombinált szerszám
- laposreszelő

Eljárás (C ábra)

- Kapcsolja ki a motort és hagyja lehűlni a készüléket.
- Kapcsolja ki a láncféket: Húzza hátra a láncfékező kart (13) az elülső markolat (11) felé.
A lánckerék burkolatát (15) csak akkor szerelheti vissza, ha a láncfék meglazult.
- Csavarja ki a lánckerék-védőburkolaton (17) lévő két anyát (15) a kombinált szerszámmal (25).
- A fűrészlánc (10) feszességének meglazításához forgassa el a láncfeszítő csavart (16) a kombinált szerszámmal (25) ⤴.
- Vegye le a lánckerék védőburkolatát (15), a láncvezető lapot (11) és a fűrészláncot (10).
- Ellenőrizze a láncvezető lap (11) kopását. Távolítsa el a sorjakat és egyenesítse ki laposreszelővel a vezetőfelületeket.

A tömlőkben és a készülékben továbbra is lehet olajmaradvány, amely a tárolás során kifolyhat. A tároláshoz állítsa a készüléket megfelelő alátetre / olajkádba.

- Tárolja a készüléket száraz és portól védett helyen, gyermekektől elzárva.

Akkumulátoros készülékek:

- Az akkumulátor és a készülék tárolási hőmérséklete 15 °C és 25 °C között van. A tárolás során kerülje a túlzott hiedget vagy meleget, hogy az akkumulátor ne vesztse el teljesítményéből.
- Hosszabb tárolás (pl. téli tárolás) előtt vegye ki az akkumulátort a készülékből (vegye figyelembe az akkumulátor és a töltő külön használati útmutatóját).

Tárolás üzemszünetekben

▲ VIGYÁZAT! A porlasztóban maradt üzemanyag indítási problémákat vagy maradandó kárt okozhat a készülékben.

Legfeljebb 3 hónapos üzemszünet esetén

1. Üritse le az üzemanyagtartályt egy jól szellőző helyen.
2. Indítsa el a motort, és járassa alapjáratban addig, amíg leáll a motor és a porlasztóban nem marad üzemanyag.
3. Hagyja lehűlni a motort (kb. 5 perc).

További intézkedések 3 hónapot meghaladó üzemszünetek esetén:

1. Csavarja le a gyújtógyertyát (47) a kombinált szerszámmal (25) (*Gyújtógyertya ellenőrzése / beállítása / cseréje*, L. 234).
2. Töltsön egy teáskanálnyi tiszta kétütemű motorolajat az égéstérbe.
3. Húzza meg többször lassan a berántókótelet az olaj eloszlatásához a motor belsejében.
4. Helyezze vissza a gyújtógyertyát (47).

Szállítás

- A készülék szállítása esetén takarja le a láncvezető lapot a láncvédővel (24).
- Rövid távolságokon a munkavégzés helyén: A készüléket az előlő markolatnál (1) fogva vigye úgy, hogy a láncvezető lap hátrafelé nézzen.
- Minden szállítás előtt kapcsolja ki a készüléket. Rögzítse a készüléket a szállítás során (járművekben is) felborulás ellen,

hogy megelőzze a sérüléseket, a károkat vagy az üzemanyag kifolyását.

- Minden szállítás előtt kapcsolja ki a készüléket és vegye ki az akkumulátort. Rögzítse a készüléket a szállítás során (járművekben is) felborulás ellen, hogy megelőzze a sérüléseket, a károkat vagy kiömlött olaj.
- Hosszabb távolságokon vagy járművekben: Szállítsa a készüléket a mellékelt hordtáskában (26).

Ártalmatlanítás/Környezetvédelem

Ártalmatlanítsa a készüléket a helyi előírásoknak megfelelően. További információért, kérjük forduljon az illetékes önkormányzathoz.

- Ne öntsön használt olajat és üzemanyag-maradékot a csatornába vagy a lefolyóba. A használt olajat és az üzemanyag-maradékot környezetbarát módon kell ártalmatlanítani – adja le egy hulladékkezelő központban.
- Gondoskodjon a készülék, a tartozékok és a csomagolás környezetbarát újrahasznosításáról.
- Gépek nem tartoznak a háztartási hulladékaiba.
- Gondosan ürítse ki az olaj- és üzemanyagtartályt és a készüléket adja le egy újrahasznosító központban.
- Ártalmatlanítsa az üres olaj- és üzemanyagtartályokat környezetbarát módon.
- A felhasznált műanyag és fém alkatrészek külön válogathatók és így eljuttathatók újrahasznosításra.
- További kérdések esetén forduljon a Szervizközpontoz.

Vegye ki az akkumulátort a készülékből és juttassa el a készüléket, az akkumulátort, a tartozékokat és a csomagolást környezetbarát újrahasznosításra.



Elektromos készülékek nem tartoznak a háztartási hulladékaiba.

Az áthúzott kerek kuka szimbóluma azt jelenti, hogy ezt a terméket élettartama végén nem szabad szelektálatlan települési hulladékként ártalmatlanítani.

Az elektromos és elektronikus berendezések hulladékairól szóló 2012/19/EU irányelv:

A fogyasztókat jogszabály kötelezi arra, hogy az elektromos és elektronikus berendezéseket élettartamuk végén eljuttassák környezetbarát újrahasznosításra. Ilyen módon környezetbarát és erőforrás-kímélő újrahasznosítás biztosítható.

A nemzeti jogba való átültetéstől függően a következő lehetőségek állnak rendelkezésére:

- visszaadás egy értékesítő helyen,
- leadás egy hivatalos gyűjtőhelyen,
- visszaküldés a gyártónak/forgalmazónak.

Ez nem érinti a hulladékká vált készülékek tartozékait és elektromos alkatrészek nélküli segédeszközzeit.

Akkumulátorok környezetbarát módon történő ártalmatlanítása



Ne dobja az akkumulátort a háztartási hulladékba, tűzbe (robbanásveszély) vagy vízbe. A sérült akkumulátorok kárt tehetnek a környezetben és károsak lehetnek az egészségre, ha mérgező gázok és folyadékok szivárognak ki belőlük.

Ön köteles a meghibásodott vagy elhasznált akkumulátorokat környezetbarát mód-

on ártalmatlanítani. ((EU) 2023/1542 rendelet az elemekről, illetve akkumulátorokról és a hulladékelemekről, illetve -akkumulátorokról)

- Ne nyissa ki az akkumulátorokat és kerülje a mechanikus sérülést. Rövidzárlat veszélye áll fenn és gázok szivároghatnak ki, amelyek irritálják a légutakat.
- Biztonsági okokból ártalmatlanítás előtt az akkumulátorokat le kell meríteni.
- Ragassza le a pólusokat a rövidzárlat megelőzése érdekében.
- Ártalmatlanítsa az akkumulátorokat üzletben vagy egy gyűjtőhelyen.

Sérült akkumulátorok

Kezelje különös óvatossággal a külsőleg sérült akkumulátorokat!

- Ne nyúljon pusztá kézzel sérült akkumulátorokhoz.
- Ha nem tudja leragasztani a pólusokat, helyezze az akkumulátorokat egyenként egy műanyag zacskóba.
- Helyezze a sérült akkumulátorokat egyenként egy nem gyúlékony, zárható edénybe, amelybe még homok tölthető.
- Vigye a sérült akkumulátorokat egy szakképzett személyzettel rendelkező gyűjtőhelyre.

Hibakeresés

A következő táblázat segít Önnek a hibaelhárításban:

Probléma	Lehetséges ok	Hibaelhárítás
A készülék nem indul	nincs üzemanyag a tartályban	Töltsön be üzemanyagot
	Helytelen indítási sorrend	<i>Be- és kikapcsolás, L. 227</i>
	Az E-indító (3) meghibásodott	Forduljon a szervizközponthoz.
	A motor meghibásodott	Forduljon a szervizközponthoz.
	Gyújtógyertya (47) kopott	<i>Gyújtógyertya ellenőrzése / beállítása / cseréje, L. 234</i>
A készülék nem működik	A láncfék blokkolja a fűrészláncot (10)	<i>Láncfék ellenőrzése, L. 227</i>

Probléma	Lehetséges ok	Hibaelhárítás
Rossz vágási eredmény	A fűrészlánc (10) helytelenül van felszerelve	A fűrészlánc és a láncvezető lap felszerelése, L. 235
	A fűrészlánc (10) tompa	<ul style="list-style-type: none"> Vágófogak élesítése, L. 236 A fűrészlánc és a láncvezető lap cseréje, L. 235
	Nem elég feszes a lánc	Fűrészlánc megfeszítése, L. 235
A készülék nehezen mozog, a lánc leugrik	Nem elég feszes a lánc	Fűrészlánc megfeszítése, L. 235
A lánc felforrósodik, a fűrészelés során füst képződik, elszíneződik a sín	Túl kevés a lánckenőolaj	<ul style="list-style-type: none"> Olajsint és automata olajozó rendszer ellenőrzése Lánckenőolaj betöltése, L. 227 Lánckenés szervizelése, L. 226 Forduljon a szervizközpont-hoz.

Pótalkatrészek és tartozékok

Pótalkatrészek és tartozékok az alábbi oldalon állnak rendelkezésre

www.grizzlytools.shop. Ha probléma merül fel a rendelés során, vegye fel velünk a kapcsolatot internetes áruházunkon keresztül. További kérdések esetén forduljon az alábbi helyre: **JÓTÁLLÁSI TÁJÉKOZTATÓ, L. 241**

Poz. sz.	Név	Rendelési sz.
9	Tanksapka (Lánckenőolaj)	91115902
47	Gyújtógyertya	91115903
15	Lánckerék védőburkolata	91115914
45	Légszűrő	91115910
37	Láncfogó csapszeg	91115907

▲ FIGYELMEZTETÉS! A láncfűrész biztonságos használata csak jóváhagyott fűrészláncokkal és vezetősínekkel lehetséges. A nem jóváhagyott kombinációk használata súlyos sérülést vagy akár halált okozhat.

• **Láncvezető lap:**

- BE18-72-5810P (Kangxin)
- 188PXBK095 (Oregon)

• **Fűrészlánc:**

- .325.058x72DL (Kangxin)
- 21BPX072X (Oregon)

JÓTÁLLÁSI TÁJÉKOZTATÓ

A termék megnevezése:	Benzines láncfűrész elektromos indítással
A termék típusa:	PPBKS 56 C3
Gyártási szám:	495712_2504

A gyártó cégneve, címe, e-mail címe: Grizzly Tools GmbH & Co. KG Stockstädter Straße 20 63762 Großostheim NÉMETORSZÁG E-Mail: service@grizzlytools.de	Szerviz neve, címe, telefonszáma: Magyarország szerviz Tel.: 06800 21647 Kapcsolatfelvételi űrlap: www.parkside-diy.com W+T Környezetvédelmi és Szolgáltató Kft. Dunapart also 138; 2318 Szigetszentmárton Tel.: 0624 456 672
---	---

Az importáló/ forgalmazó neve és címe:

Lidl Magyarország Kereskedelmi Bt., H-1037 Budapest, Rádl árok 6.

1. A jótállási idő a Magyarország területén, Lidl Magyarország Kereskedelmi Bt. üzle-tében történt vásárlás napjától számított 5 év, amely jogvesztő. A jótál-lási idő a fogyasztó részére történő átadással, vagy ha az üzembe helyezést a forgalmazó, vagy annak megbízottja végzi, az üzembe helyezés napjával kezdődik.
2. A jótállási igény a jótállási jeggyel és/vagy a vásárlást igazoló blokkal érvé-nyesíthető. A jótállási jegy szabálytalan kiállítása, vagy átadásának elmaradá-sa nem érinti a jótállási kötelezettség-vállalás érvényességét. Kérjük, hogy a vásárlás tényének és időpontjának bizonyítására őrizze meg a pénztári fize-tésnél kapott jótállási jegyetés a vásárlást igazoló blokkot.
3. A vásárlástól számított három munkanapon belül érvényesített csereigény esetén a forgalmazó köteles a terméket kicserélni, feltéve ha a hiba a rendel-tetésszerű hasz-nálatot akadályozza. A jótállási jogokat a termék tulajdono-saként a fogyasztó érvé-nyesítheti az áruházakban, valamint a jótállási tájé-koztatóban feltüntetett szervizekben. (A magyar Polgári Törvénykönyv alapján fogyasztónak minősül a szakmája, önálló foglalkozása vagy üzleti tevékeny-sége körén kívül eljáró természetes személy.)
A jótállás ideje alatt a fogyasztó hibás teljesítés esetén kérheti a termék kija-vítását, kicserélését, vagy ha a termék nem javítható vagy cserélhető, vagy az a forgalma-zónak aránytalan többletköltséggel járna, illetve a fogyasztó kijavítá-shoz, kicseré-léshez fűződő érdeke alapos ok miatt megszűnt, árszállítást kérhet, vagy elállhat a szerződéstől és visszakérheti a vételárat. A kijavítás során a termékbe csak új alkatrész kerülhet beépítésre.



4. A fogyasztó a hiba felfedezése után a lehető legrövidebb időn belül köteles a hibát bejelenteni és a terméket a jótállási jogok érvényesítése céljából átadni. A hiba fel-fedezésétől számított két hónapon belül bejelentett jótállási igényt időben közölni kell tekinteni. A közlés elmaradásából eredő kárért a fogyasztó felelős. A jótállási igény érvényesíthetőségének határideje a termék, vagy fődarabjának kicserélése esetén a csere napján újraindul.
5. A rögzített bekötésű, illetve a 10 kg-nál súlyosabb, vagy tömegközlekedési eszközön nem szállítható terméket az üzemeltetés helyén kell megjavítani. Abban az esetben, ha a javítás a helyszínen nem végezhető el, a termék ki- és visszaszereléséről, valamint szállításáról a forgalmazónak kell gondoskodnia.
6. A jótállás nem áll fenn, ha a hiba a nem rendeltetésszerű használatból, átalakítás-ból, helytelen tárolásból, vagy a használati utasítástól eltérő kezelésből, vagy bármely a vásárlást követő behatásból fakad, vagy elemi kár okozta, és azt a for-galmazó, vagy a szerviz bizonyítja. A jótállás nem vonatkozik a mozgó kopó alkat-részek (világítótestek, gumibroncsok stb.) rendeltetéssze-rű elhasználódására. A szerviz és a forgalmazó a kijavítás során nem felel a terméken a fogyasztó vagy harmadik személyek által tárolt adatokért vagy beállításokért.
7. Fogyasztói jogvita esetén a fogyasztó a megyei (fővárosi) kereskedelmi és iparkamarák mellett működő békéltető testület eljárását is kezdeményezheti. A jótállás a fogyasztó törvényből eredő szavatossági jogait és azok érvénye-síthetőségét nem érinti.

Kijavítást ellenőrző szelvény:

A jótállási igény bejelentésének idő-pontja:	A hiba oka:
Javításra átvétel időpontja:	A hiba javításának módja:
A fogyasztó részére történő visszaadás időpontja:	
A szerviz bélyegzője, kelt és aláírás:	

Kicserélést ellenőrző szelvény:

A jótállási igény bejelentésének időpontja:
Kicserélés időpontja:
A cserélő bolt bélyegzője, kelt és aláírás:

Az eredeti EU -megfelelőségi nyilatkozat fordítása

Termék: **Benzines láncfűrész elektromos indítással**

Modell: **PPBKS 56 C3**

Sorozatszám: 000001-029000

A fent ismertetett nyilatkozat tárgya megfelel a vonatkozó uniós harmonizációs jogszabályoknak:

**2006/42/EC • 2014/30/EU • 2000/14/EC & 2005/88/EC
• (EU) 2016/1628 & (EU) 2018/989 • 2011/65/EU & (EU) 2015/863**

E nyilatkozat fent leírt tárgya összhangban van az egyes veszélyes anyagok elektromos és elektronikus berendezésekben való alkalmazásának korlátozásáról szóló, 2011. június 8-i 2011/65/EU európai parlamenti és tanácsi irányelvvel.

A megfelelés biztosítása érdekében a következő harmonizált szabványokat és nemzeti szabványokat és előírásokat alkalmazták:

EN ISO 11681-1:2022 • EN ISO 14982:2009 • EN IEC 63000:2018

A 2000/14/EC zajkibocsátási irányelvvel összhangban a következőket erősítik meg:
Hangerőszint (L_{WA})

- mért: 113,9 dB;
- garantált: 116 dB

A 2000/14/EC, VI. melléklet szerinti megfelelésértékelési eljárást követte.

EK-típusvizsgálati tanúsítvány

- Szám: M6A 036607 2364 Rev. 00
- Bejelentett szerv: TÜV SÜD Product Service GmbH • NB: 0123
Ridlerstraße 65 • 80339 München • Deutschland

E megfelelési nyilatkozat a gyártó kizárólagos felelősségére kerül kibocsátásra:



Grizzly Tools GmbH & Co. KG
Stockstädter Str. 20
63762 Großostheim
NÉMETORSZÁG
15.12.2025

Christian Frank
Meghatalmazott képviselő a dokumentációhoz

Spis treści

Wprowadzenie	244
Użytkowanie zgodne z przeznaczeniem.....	244
Zakres dostawy/akcesoria.....	245
Zestawienie.....	245
Opis działania.....	246
Dane techniczne.....	246
Wskazówki dotyczące bezpieczeństwa	247
Znaczenie wskazówek dotyczących bezpieczeństwa.....	247
Piktogramy i symbole.....	247
Uwagi dotyczące bezpieczeństwa pracy ze spalinowymi piłami łańcuchowymi.....	249
Przyczyny odbicia i zapobieganie przez operatora.....	250
Ryzyko resztkowe.....	251
Przygotowanie	251
Zabezpieczenia.....	251
Sprawdzanie stanu naładowania akumulatora.....	252
Naładować akumulator.....	252
Eksploatacja	252
Przed rozpoczęciem pracy.....	252
Włączanie i wyłączanie.....	254
Technika piłowania.....	257
Czyszczenie, konserwacja i przechowywanie	260
Czyszczenie.....	260
Konserwacja.....	260
Przechowywanie.....	265
Transport	266
Utylizacja /ochrona środowiska	266
Akumulatory utylizować zgodnie z zasadami ochrony środowiska.....	267
Rozwiązywanie problemów	267
Serwis	268
Gwarancja.....	268
Serwis naprawczy.....	269
Service-Center.....	269
Importer.....	270
Części zamienne i akcesoria	270
Tłumaczenie oryginalnej deklaracji zgodności EU	271
Widok rozłożony	300

Wprowadzenie

Gratulujemy zakupu nowej spalinowej piły łańcuchowej (w dalszej części określanej jako produkt lub urządzenie).

Zdecydowali się Państwo na zakup urządzenia wysokiej jakości. Urządzenie zostało poddane kontroli jakości w trakcie produkcji oraz kontroli końcowej. Dzięki temu gwarantujemy sprawność Państwa urządzenia.

Nie da się wykluczyć, że w pojedynczych przypadkach na lub w urządzeniu mogą znajdować się resztki środków smarnych. Nie jest to wada ani uszkodzenie i nie stanowi to powodu do niepokojów.



Instrukcja obsługi jest integralną częścią urządzenia. Zawiera ona ważne wskazówki dotyczące bezpieczeństwa, użytkowania i utylizacji. Należy uważnie przeczytać instrukcję obsługi. Należy zapoznać się z elementami obsługowymi i zasadami prawidłowego użytkowania urządzenia. Z urządzenia należy korzystać tylko zgodnie z opisem i w podanych zakresach użytkowania. Instrukcję obsługi należy dobrze przechowywać, a przekazując urządzenie innym osobom należy dołączyć całą dokumentację.

Użytkowanie zgodne z przeznaczeniem

Urządzenie jest przeznaczone wyłącznie do następujących celów:

- Cięcie drewna na świeżym powietrzu
- Urządzenie nie jest przeznaczone do wszelkich innych zastosowań. Przy użyciu urządzenia nie wolno ciąć materiałów takich jak np. mur, tworzywo sztuczne, kamień, metal lub drewno zawierające ciała obce (np. gwoździe lub śruby).

Urządzenie jest przeznaczone do użytku przez osoby dorosłe. Młodzież powyżej 16 roku życia może używać urządzenie tylko pod nadzorem.

Piła łańcuchowa jest przeznaczona do użytku tylko przez jedną osobę. Użytkownik musi nosić stosowne środki ochrony indywidualnej. Piłę łańcuchową należy trzymać prawą ręką za tylny uchwyt, a lewą ręką za przedni uchwyt.

Przed użyciem urządzenia użytkownik musi przeczytać ze zrozumieniem wszystkie infor-

macje i wskazówki zawarte w instrukcji obsługi.

Każdy inny rodzaj zastosowania, który nie został wyraźnie dopuszczony w niniejszej instrukcji obsługi, może stanowić źródło poważnych niebezpieczeństw dla użytkownika oraz prowadzić do uszkodzeń urządzenia. Operator lub użytkownik jest odpowiedzialny za wypadki lub szkody innych osób lub ich własności. Urządzenie jest przeznaczone do użytku prywatnego. Urządzenie nie zostało zaprojektowane do ciągłego użytku komercyjnego. Użytkowanie urządzenia do celów komercyjnych powoduje utratę gwarancji. Producent nie odpowiada za szkody spowodowane użyciem urządzenia w sposób niezgodny z przeznaczeniem lub jego nieprawidłową obsługą.

Urządzenie jest częścią serii **X 20 V TEAM** i może być zasilane za pomocą akumulatorów serii **X 20 V TEAM**. Akumulatory serii **X 20 V TEAM** można ładować tylko za pomocą ładowarek z serii **X 20 V TEAM**.

Zakres dostawy/akcesoria

Rozpakować urządzenie i sprawdzić zakres dostawy.

Materiały opakowaniowe należy usuwać zgodnie z przepisami.

- Piłarka łańcuchowa spalinowa
 - Miecz (wstępnie zmontowany)
 - Łańcuch piły (wstępnie zmontowany)
- Element pomocniczy do skracania
- Osłona łańcucha
- Olejarka (500 ml, Olej bio do łańcuchów do piły)
- Kanister do mieszania paliwa
- Kombinerki
- Torba do przenoszenia
- Instrukcja oryginalna
- Akumulator i ładowarka z instrukcją obsługi

Zestawienie

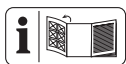

Ilustracje znajdują się na przedniej i tylnej rozkładanej stronie.

rys. A

- 1 Przednia rękojeść
- 2 Uchwyt rozruchowy
- 3 Rozrusznik elektryczny
- 4 Blokada dźwigni gazu

- 5 Tylna rękojeść
- 6 Osłona dłoni
- 7 Dźwignia gazu
- 8 Korek wlewu paliwa (Paliwo)
- 9 Korek wlewu paliwa (Olej łańcuchowy)
- 10 Łańcuch piły
- 11 Miecz
- 12 Zderzak zębaty
- 13 Dźwignia hamulca łańcucha/Przednia osłona dłoni
- 14 Uchwyt akumulatora
- 15 Osłona koła łańcuchowego
- 16 Śruba napinania łańcucha
- 17 Nakrętka
- 18 Dźwignia do uruchamiania urządzenia przy zimnym silniku (ssanie)
- 19 Pompka paliwa
- 20 Wyłącznik
- 21 Kanister do mieszania paliwa
- 22 Olejarka
- 23 Element pomocniczy do skracania
- 24 Osłona łańcucha
- 25 Kombinerki
- 26 Torba do przenoszenia
- 27 Akumulator
- 28 Przycisk (Wskaźnik poziomu naładowania)
- 29 Wskaźnik poziomu naładowania
- 30 Element odblokowujący akumulator
- 31 Ładowarka

rys. B

- 32 Śruba regulacji oleju

rys. C

- 33 Sworzeń miecza
- 34 Koło łańcuchowe
- 35 Mocowanie (Kolek mocujący łańcuch)
- 36 Przepust oleju
- 37 Sworzeń mocujący łańcucha
- 38 Kolek mocujący łańcuch

rys. D

- 39 Pręt do skracania
- 40 Talerz końcowy

- 41 Szybkozłączka
- 42 Nakrętka adaptera

rys. N

- 43 Nakrętka motylkowa
- 44 Osłona filtra powietrza
- 45 Filtr powietrza

rys. O

- 46 Wtyk świecy zapłonowej
- 47 Świeca zapłonowa

rys. Q

- 48 Linia celowania/Wskaźnik kierunku porwania drzewa

Opis działania

Obracający się łańcuch piły jest prowadzony na mieczu (prowadnica szynowa). Piła łańcuchowa jest wyposażona w szybkodziałający hamulec łańcucha. Automatyczny układ olejowy zapewnia ciągłe smarowanie łańcucha. Dla ochrony użytkownika urządzenie jest wyposażone w różne zabezpieczenia. Funkcje elementów obsługowych podano w poniższych opisach.

Dane techniczne

Pilarka łańcuchowa spalinowa

..... **PPBKS 56 C3**

- Pojemność skokowa 56,5 cm³
- Maks. moc silnika 2,2 kW (3,0 PS)
- Prędkość obrotowa silnika
- na biegu jałowym n₀ 3000±300 min⁻¹
- z mieczem i łańcuchem piły n_{max}
- 11500 min⁻¹
- Pojemność zbiornika
- Olej łańcuchowy 260 cm³ (0,26 l)
- Paliwo 550 cm³ (0,55 l)
- dopuszczalne paliwo ROZ 95 (E10)
- Proporcje mieszanki paliwowej 40:1
- Dopuszczalny olej silnika dwusuwowego
- ISO-L-EGD, JASO FD
- Poziom emisji
- V
- Wartość emisji dwutlenku węgla (CO₂) ustalona w ramach procedury zatwierdzania typu UE: 1183,52 g/kWh

Producent silnika

- Nazwa handlowa: MEILIN
- Nazwa firmy: Yongkang Meilin Machinery Co., Ltd.

- Adres kontaktowy na terenie Unii: 3rd floor, Building 2, No. 220 Shangpu Road, Dongcheng Street, Yongkang City, Jinhua City, Zhejiang Province, China

- Prędkość łańcucha v_{max} 22,15 m/s
- Stopień ochrony IPX0
- Masa, pusty zbiornik/z akumulatorem
- bez miecza i łańcucha piły 6,67 kg
- z mieczem i łańcuchem piły 7,75 kg
- Łańcuch piły Kangxin .325.058x72DL
- Prędkość łańcucha v₀ 22,15 m/s
- Podziałka łańcucha 8,25 mm (0,325")
- Liczba ogniw napędowych 72
- Grubość ogniwa napędowego 1,5 mm
- Miecz Kangxin BE18-72-5810P
- Typ miecza 18"
- Długość miecza 52 cm (520 mm)
- Długość cięcia 45 cm (450 mm)
- Podziałka koła łańcuchowego
- 8,25 mm (0,325")
- Liczba zębów (koło łańcuchowe) 7
- Poziom ciśnienia akustycznego (L_{pA})
- 93,9 dB; K_{pA}=3 dB
- Poziom mocy akustycznej (L_{WA})
- gwarantowany 116 dB
- zmierzony 113,9 dB; K_{WA}=2,43 dB

▲ UWAGA! Uszkodzenia słuchu! Stosować środki ochrony słuchu.

Wibracje (a_H)

- Przednia rękojeść .. 8,945 m/s²; K=1,5 m/s²
- Tylna rękojeść 9,460 m/s²; K=1,5 m/s²
- Akumulator
- Li-Ion
- Temperatura
- ≤50 °C
- Ładowanie
- 4 – 40 °C
- Eksploatacja
- 4 – 50 °C
- Przechowywanie
- 15 – 25 °C
- Akumulator PARKSIDE Performance Smart Smart PAPS 204 A1/Smart PAPS 208 A1
- Częstotliwość robocza/pasmo częstotliwości
- 2400-2483,5 MHz
- moc nadawania
- ≤20 dBm

Wartości emisji hałasu i wibracji zostały ustalone zgodnie z normami i przepisami, wyszczególnionymi w deklaracji zgodności.

Podana łączna wartość drgań i podana wartość emisji hałasu zostały zmierzone zgodnie z unormowaną metodą pomiarów i mogą zostać wykorzystane do porównania tego urządzenia z innym. Podana łączna wartość drgań i wartość emisji hałasu mogą zostać

wykorzystane także do wstępnej oceny narażenia.

⚠ OSTRZEŻENIE! Wartości emisji drgań i hałasu mogą różnić się w trakcie rzeczywistego użytkowania elektronarzędzia od wartości podanej, w zależności od sposobu użytkowania urządzenia. Konieczne jest określenie środków bezpieczeństwa w celu ochrony operatora w oparciu o ocenę stopnia narażenia na wibracje w rzeczywistych warunkach użycia (należy uwzględnić wszystkie fazy cyklu eksploatacji, na przykład czas, w którym elektronarzędzie jest wyłączone, oraz czas, w którym urządzenie jest wprawdzie włączone, ale pracuje bez obciążenia).

X 20 V TEAM

Urządzenie jest częścią serii **X 20 V TEAM** i może być zasilane za pomocą akumulatorów serii **X 20 V TEAM**. Akumulatory serii **X 20 V TEAM** można ładować tylko za pomocą ładowarek z serii **X 20 V TEAM**.

Zalecamy użytkowanie urządzenia wyłącznie z następującymi akumulatorami: PAP 20 B1, PAP 20 B3, Smart PAPS 204 A1, Smart PAPS 208 A1, Smart PAPS 2012 A1

Zalecamy ładowanie akumulatorów za pomocą następujących ładowarek: PLG 20 A3, PLG 20 A4, PLG 20 C1, PLG 20 C2, PLG 20 C3, PLG 201 A1, PDSL 20 A1, PDSL 20 B1, PDSL 20 B2, Smart PLGS 2012 A1

Dane techniczne akumulatora i ładowarki: Patrz osobna instrukcja obsługi.

Wskazówki dotyczące bezpieczeństwa

W niniejszym rozdziale opisano podstawowe wskazówki dotyczące bezpieczeństwa w ramach użytkowania urządzenia.

⚠ OSTRZEŻENIE! Szkody na osobach i szkody rzeczowe wynikające z niewłaściwego postępowania z akumulatorem. Należy przestrzegać uwag dotyczących bezpieczeństwa i wskazówek w zakresie ładowania i prawidłowego użytkowania podanych w instrukcji obsługi akumulatora i ładowarki serii **X 20 V TEAM**. Szczegółowy opis procesu ładowania i dalsze informacje można znaleźć w tej oddzielnej instrukcji obsługi.

⚠ OSTRZEŻENIE! Piła łańcuchowa jest niebezpiecznym urządzeniem, które w przypadku nieprawidłowego lub niedbałego użytkowania może spowodować poważne lub nawet śmiertelne obrażenia ciała. Dlatego, aby zapewnić bezpieczeństwo użytkownika i innych osób, należy zawsze przestrzegać poniższych zaleceń bezpieczeństwa, a w razie wątpliwości zapytać o radę specjalistę.

Znaczenie wskazówek dotyczących bezpieczeństwa

⚠ NIEBEZPIECZEŃSTWO! W przypadku nieprzestrzegania niniejszej wskazówki dotyczącej bezpieczeństwa, dojdzie do wypadku. Jego skutkiem są poważne obrażenia ciała lub zgon.

⚠ OSTRZEŻENIE! W przypadku nieprzestrzegania niniejszej wskazówki dotyczącej bezpieczeństwa, dojdzie do wypadku. Jego skutkiem mogą być poważne obrażenia ciała lub zgon.

⚠ UWAGA! W przypadku nieprzestrzegania niniejszej wskazówki dotyczącej bezpieczeństwa, dojdzie do wypadku. Jego skutkiem mogą być lekkie lub średnie obrażenia ciała. **WSKAZÓWKA!** W przypadku nieprzestrzegania niniejszej wskazówki dotyczącej bezpieczeństwa, dojdzie do wypadku. Jego skutkiem może być szkoda materialna.

Piktogramy i symbole

Piktogramy na urządzeniu

WSKAZÓWKA! Przed rozpoczęciem pracy należy się dobrze zapoznać z elementami obsługowymi. Przećwiczyć obsługę piły łańcuchowej i specjalistę o objaśnienie funkcji, zasad działania oraz techniki cięcia.

WSKAZÓWKA! Łańcuch piły nie obraca się, gdy hamulec łańcucha jest zablokowany. Zwolnić hamulec łańcucha, pociągając dźwignię hamulca łańcucha w kierunku przedniej rękojęści.





Uwaga!





Przeczytać instrukcję obsługi



 Stosować środki ochrony oczu i słuchu
 Stosować środki ochrony głowy

 Stosować rękawice ochronne

 Nosić obuwie ochronne ze stabilną podeszwą!

 Nosić odzież z wkładkami zabezpieczającymi przed przecięciem!

 Prace należy wykonywać zawsze dwiema rękami!





 Nie używać otwartego płomienia; używanie ognia, otwartych źródeł zapłonu i palenie tytoniu są zabronione.

 Używanie urządzenia w czasie deszczu lub w wilgotnym otoczeniu jest zabronione.

 Uwaga! Odrzut - Podczas pracy pamiętać o możliwym odrzucie maszyny.



 Uwaga, gorące powierzchnie, ryzyko oparzenia!

 Gwarantowany poziom mocy akustycznej L_{WA} w dB.

 Pojemność zbiornika oleju łańcuchowego

 Smarowanie łańcucha piły olejem

 Zatrzymać urządzenie

 Ssanie zamknięte
 Ssanie otwarte

 18" Typ miecza

 Ustawianie smarowania łańcucha

 40:1 Proporcje mieszania paliwa względem oleju do silników dwusuwowych: 40:1, stosować TYLKO mieszankę paliwową

 Wcisnąć 6x pompkę paliwa

 ROZ 95

Typ paliwa, jaki należy stosować

 ISO-L-EGD  JASO FD

Olej do silników dwusuwowych, jaki należy stosować

Symbol na dźwigni hamulca łańcucha

 Hamulec łańcucha (aktywowany/dezaktywowany)

Symbol na osłonie koła łańcuchowego

 Kierunek biegu łańcucha piły

 Hamulec łańcucha (otwarty/zamknięty)

 Regulacja napięcia łańcucha

Symbol na mieczu

 Typ miecza

 Szerokość wpustu

 Podziałka łańcucha

 Liczba ogniw napędowych

Symbole na zawieszce

 Aktywowane hamulca łańcucha

 6x Wcisnąć pompkę paliwa

 Pociągnąć dźwignię do uruchamiania urządzenia przy zimnym silniku (ssanie)

 3-4x Pociągnąć linkę startową uruchomić rozrusznik elektryczny

 Wcisnąć blokadę dźwigni gazu i dźwignię gazu

 Dezaktywować hamulec łańcucha

Uwagi dotyczące bezpieczeństwa pracy ze spalinowymi piłami łańcuchowymi

Uwaga! Aby uniknąć ryzyka szkód na osobach i szkód materialnych, należy zapoznać się z następującymi wskazówkami w zakresie bezpieczeństwa.

Uwagi ogólne

- Urządzenie nie może być używana przez osoby (w tym dzieci) o obniżonej sprawności fizycznej, sensorycznej czy umysłowej lub o niedostatecznym doświadczeniu i wiedzy.
Należy nadzorować dzieci w celu zapewnienia, aby nie bawiły się one urządzeniem.
- **Podczas prac wykonywanych w lesie przestrzegać zasad ochrony przed hałasem i lokalnych przepisów prawa. Przepisy lokalne mogą wymagać przeprowadzenia testu kwalifikacyjnego.** Proszę zapytać o to w najbliższym nadleśnictwie.
- **Nie używać piły spalinowej w stanie zmęczenia lub choroby lub po spożyciu alkoholu, tabletek lub narkotyków.** Zawsze w porę robić przerwę w pracy.
- **Tnij tylko drewno. Nie używaj piły łańcuchowej niezgodnie z przeznaczeniem. Na przykład: nie używaj piły łańcuchowej do cięcia metalu, plastiku, kamieni lub niedrewnianych materiałów budowlanych.** Używanie piły łańcuchowej do czynności niezgodnych z przeznaczeniem może prowadzić do niebezpiecznych sytuacji.

Przygotowanie

- **Podczas pracy należy nosić stosowną odzież roboczą, która zapewnia swobodę ruchów.** Odzież robocza obejmuje kask ochronny, ochronniki słuchu, okulary ochronne lub środki ochrony twarzy, środki ochrony dłoni oraz elementy odporne na przecinanie: spodnie ochronne i ochronne obuwie antypoślizgowe.
- **W trakcie cięcia suchego drewna może powstawać pył.** Nosić odpowiednią maskę przeciwpyłową.
- Należy zwracać uwagę, aby uchwyty były podczas prac suche i czyste.
- **Nie używać piły spalinowej w stanie uszkodzonym, niekompletnym lub po dokonaniu jego modyfikacji niezatwier-**

dzonych przez producenta. Nigdy nie używać piły łańcuchowej z uszkodzonym wyposażeniem zabezpieczającym. Przed użyciem piły spalinowej należy sprawdzić jej stan bezpieczeństwa, w szczególności miecz i łańcuch.

- Nie uruchamiać piły spalinowej w przestrzeniach zamkniętych lub nieodpowiednio wentylowanych pomieszczeniach, ponieważ istnieje ryzyko wdychania spalin.
- Nigdy nie uruchamiać piły spalinowej, zanim nie zostaną prawidłowo zamontowane miecz, łańcuch piły i osłona koła łańcuchowego.

Eksploatacja

- Upewnić się, że w pobliżu strefy roboczej nie ma ludzi ani zwierząt.
- Pracę należy rozpocząć dopiero wtedy, gdy strefa robocza jest wolna od przeszkód i gdy zaplanowana jest ścieżka odwrotu przed upadającym drzewem.
- **Zawsze trzymaj piłę łańcuchową prawą ręką za tylny uchwyt i lewą ręką za przedni uchwyt.** Trzymanie piły łańcuchowej w odwróconym układzie rąk zwiększa ryzyko obrażeń ciała i nigdy nie należy tego robić.
- **Trzymaj piłę łańcuchową tylko za izolowane powierzchnie chwytne, ponieważ może ona zetknąć się z zaizolowanymi przewodami.** Piły łańcuchowe mające kontakt z przewodem „pod napięciem” mogą spowodować, że ich odłożone metalowe części znajdą się „pod napięciem”, co może być przyczyną porażenia operatora prądem elektrycznym.
- **Zawsze utrzymuj właściwą postawę i użytkuj piłę łańcuchową tylko stojąc na stabilnej, bezpiecznej i równej powierzchni.** Śliskie lub niestabilne powierzchnie mogą powodować utratę równowagi lub kontroli piły łańcuchowej.
- **W przypadku smarowania łańcucha tworzy się delikatny ślad wyciekającego oleju.** Zwracać uwagę na kierunek wiatru i nie narażać się niepotrzebnie na działanie mgiełki oleju do smarowania.
- **Nie zbliżaj żadnych części ciała do piły łańcuchowej, kiedy pracuje. Przed uruchomieniem piły łańcuchowej upewnij się, że niczego nie dotyka.** Moment nieuwagi podczas użytkowania piły łańcuchowej

- chowych może spowodować zaplątanie odzieży lub ciała w pile łańcuchowej.
- Nigdy nie wolno wykonywać prac jednoręczną lub powyżej ramion.
- **Dłuższe używanie urządzenia może spowodować zakłócenia ukrwienia dłoni na skutek drgań (syndrom białych palców).** Regularnie należy zmieniać swoją pozycję roboczą. Czas bezpiecznego użytkowania urządzenia można jednak przedłużyć używając odpowiednich rękawic lub robiąc regularne przerwy w pracy. Należy pamiętać, że osobiste skłonności do problemów z krążeniem, niskie temperatury zewnętrzne lub duże siły podczas chwytania skracają czas użytkowania.
- **Podczas odcinania naprężonego konaru uważaj na odbicia.** Jeśli naprężenie we włóknach drewna zelżeje, naprężony konar może uderzyć operatora i/lub spowodować utratę kontroli na piłę łańcuchową.
- **Zachowaj szczególną ostrożności podczas cięcia żywoplotów lub młodych drzewa.** Materiały smukłe mogą zaczepić się w pile łańcuchowej i odbić w kierunku użytkownika bądź spowodować utratę równowagi przez niego.
- Przed odłożeniem piły łańcuchowej należy wyłączyć silnik i odczekać do całkowitego zatrzymania piły łańcuchowej.

Czyszczenie, konserwacja i przechowywanie

- Należy stosować się ściśle do wskazówek dotyczących konserwacji, kontroli i czynności serwisowych zawartych w niniejszej instrukcji obsługi.
- Wszelkie prace konserwacyjne, które nie zostały wyszczególnione w niniejszej instrukcji, mogą być wykonywane tylko na szerszym centrum serwisowe zajmujące się piłami łańcuchowymi.
- Należy postępować zgodnie z wszelkimi instrukcjami w przypadku uwalniania piły łańcuchowej z osadów materiału, jej składowania oraz podczas prac konserwacyjnych. Upewnić, że silnik jest wyłączony i zabezpieczony przed przypadkowym załączeniem. Nieoczekiwane uruchomienie piły łańcuchowej podczas usuwania osadzonego materiału lub podczas prac konserwacyjnych może doprowadzić do poważnych obrażeń ciała.

- Stosować jedynie akcesoria zalecane w niniejszej instrukcji.
- **Przenosić piłę łańcuchową za przedni uchwyt, kiedy jest ona wyłączona i nie znajduje się przy ciele. Podczas transportowania lub przechowywania piły łańcuchowej zawsze zakładaj osłonę drążka prowadzącego.** Prawidłowe użytkowanie piły łańcuchowej zmniejsza prawdopodobieństwo przypadkowego zetknięcia z poruszającą się piłą łańcuchową.
- Piłę łańcuchową i paliwo przechowywać w bezpieczny sposób, poza zasięgiem dzieci. Poza tym nie może powstawać zagrożenie, że ewentualnie wyciekające paliwo lub opary będą miały kontakt z iskrami lub otwartymi płomieniami. Źródłem generującym iskry mogą być np. urządzenia elektryczne.
- Do przechowywania paliwa należy stosować odpowiednie i dopuszczalne zbiorniki. W przypadku dłuższego przechowywania lub transportu piły spalinowej opróżniać zbiornik paliwa i oleju łańcuchowego. Zużyte środki eksploatacyjne należy przekazywać do zgodnej z przepisami utylizacji.

Przyczyny odbicia i zapobieganie przez operatora

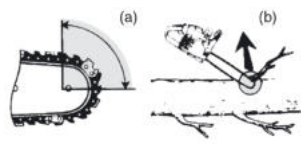

- Do odbicia może dojść, jeśli nosek lub końcówką drążka prowadzącego dotknie przedmiotu bądź jeśli drewno zaciśnie się i ściśnie piłę łańcuchową w cięciu (rys. b).
- Dotknięcie końcówki w niektórych przypadkach może spowodować nagłą reakcję odwrócenia, odrzucenie drążka prowadzącego do góry i z powrotem w kierunku operatora (rys. a).
- Zaciśnięcie piły łańcuchowej wzdłuż górnej części drążka prowadzącego może gwałtownie popchnąć drążek prowadzący z powrotem w kierunku operatora.
- Każda z tych reakcji może doprowadzić do utraty kontroli nad piłą ze skutkiem poważnych obrażeń ciała. Nie polegaj wy-

łącznie na urządzeniach bezpieczeństwa wbudowanych w piłę. Użytkownik piły łańcuchowej powinien podjąć różnej dzia-
łania, aby podczas cięcia nie dochodziło do wypadków lub obrażeń ciała.

Odbicie jest efektem niewłaściwego używa-
nia piły łańcuchowej i/lub nieprawidłowych
procedur bądź warunków roboczych, nato-
miast można go uniknąć przez stosowanie
właściwych środków ostrożności, podanych
poniżej:

- **Trzymaj mocno, obejmując kciukami i palcami uchwyty piły łańcuchowej, dwiema rękami na pile i ustawiaj ciało oraz ramiona tak, aby wytrzymać siły odbicia.** Siły odbicia mogą być kontrolowane przez operatora, jeśli podjęte zostaną właściwe środki ostrożności. Nie odchodź od piły łańcuchowej.
- **Nie sięgaj zbyt daleko i nie tnij powyżej barków.** Pomaga to uniknąć niezamierzonego dotknięcia końcówki i pozwala na lepszą kontrolę piły łańcuchowej w nieoczekiwanych sytuacjach.
- **Używaj tylko zamiennych drążków prowadzących i pił łańcuchowych wskazanych przez producenta.** Nieprawidłowe drążki prowadzące i piły łańcuchowe mogą spowodować pęknięcie łańcucha i/lub odbicie.
- **Przestrzegaj instrukcji ostrzenia i konserwacji producenta piły łańcuchowej.** Zmniejszenie wysokości głębokościomierza może spowodować większe odbicia.

Ryzyko resztkowe

Nawet w przypadku prawidłowej obsługi urządzenia zawsze istnieje ryzyko resztkowe. Z uwagi na konstrukcję i wariant wykonania urządzenia mogą wystąpić następujące zagrożenia:

- Uszkodzenie słuchu w przypadku niestosowania odpowiednich ochronników słuchu.
- Szkody zdrowotne, spowodowane przez przenoszenie drgań na ręce, jeśli urządzenie jest użytkowane przez dłuższy czas lub jest nieprawidłowo prowadzone i konserwowane.
- Niebezpieczeństwo skaleczenia

▲ OSTRZEŻENIE! Zagrożenie generowane przez pole elektromagnetyczne podczas pracy urządzenia. Pole to może w określonych okolicznościach zakłócać pracę aktywny-

ch lub pasywnych implantów medycznych. Aby zmniejszyć niebezpieczeństwo poważnych lub śmiertelnych obrażeń ciała, przed przystąpieniem do obsługi urządzenia przez osoby z implantami medycznymi zalecamy konsultację się z lekarzem i producentem implantu medycznego.

Przygotowanie

▲ OSTRZEŻENIE! Ryzyko obrażeń ciała w wyniku przypadkowego uruchomienia urządzenia. Akumulator należy umieszczać w urządzeniu dopiero wtedy, gdy jest ono całkowicie przygotowane do pracy. Silnik należy włączać dopiero wtedy, gdy urządzenie jest całkowicie przygotowane do pracy.

Zabezpieczenia

Do zabezpieczenia użytkownika i urządzenia służą następujące zabezpieczenia:

Blokada dźwigni gazu (4)

- Zapobiega przypadkowemu uruchomieniu łańcucha piły.

Tylna rękojeść (5) z tylną osłoną dłoni (6)

- Chroni dłoń przed gałęziami, konarami oraz w przypadku odskakiwania łańcucha.

Łańcuch piły (10) z delikatnym odrzutem

- Pomaga absorbować siłę odrzutu dzięki specjalnie opracowanemu zabezpieczeniu.

Zderzak zębaty (12)

- Zwiększa stabilność podczas pionowych cięć.
- Ułatwia piłowanie.

Dźwignia hamulca łańcucha/przednia osłona dłoni (13)

- Łańcuch piły nie obraca się, gdy hamulec łańcucha jest zablokowany.
- Natychmiast zatrzymuje łańcuch piły w przypadku odrzucenia.
- Dźwignię można uruchamiać również ręcznie.
- Chroni lewą dłoń operatora, jeśli ta ześlizgnie się z przedniego uchwytu.

Wyłącznik (20)

- W momencie wciśnięcia wyłącznika urządzenia natychmiast się wyłącza.

Sworzeń mocujący łańcucha (37)

- Zmniejsza ryzyko obrażeń ciała, gdy łańcuch pily odskoczy lub pęknie.

Sprawdzanie stanu naładowania akumulatora

Diody LED	Znaczenie
czerwony, pomarańczowy, zielony	Akumulator jest naładowany
czerwony, pomarańczowy	Akumulator jest częściowo naładowany
czerwony	Akumulator wymaga ładowania

1. Wcisnąć przycisk (28) obok wskaźnika poziomu naładowania (29) na akumulatorze (27).
Wskaźnik poziomu naładowania z kontrolkami LED sygnalizuje poziom naładowania akumulatorów.
2. Akumulator (27) należy naładować, gdy na wskaźniku stanu naładowania (29) świeci się już tylko czerwona kontrolka LED.

Naładować akumulator

Patrz również instrukcja obsługi ładowarki.

Wskazówki

- Gdy akumulator jest rozgrzany, przed ładowaniem należy odczekać do jego wystudzenia.
- Nie narażać akumulatora na dłuższe oddziaływanie silnego promieniowania słonecznego lub temperatury. $\leq 50^{\circ}\text{C}$ W szczególności należy unikać odkładania akumulatora na grzejnikach lub przechowywania w pojazdach zaparkowanych na słońcu.

Sposób postępowania

1. W razie potrzeby wyciągnąć akumulator (27) z urządzenia akumulatorowego.
2. Wsunąć akumulator do wnęki ładowania w ładowarce (31).
3. Podłączyć ładowarkę do gniazda sieciowego.
4. Po ukończeniu ładowania odłączyć ładowarkę od sieci.
5. Wyciągnąć akumulator z wnęki ładowania.

Eksplotacja

Przed rozpoczęciem pracy

▲ OSTRZEŻENIE! Niebezpieczeństwo obrażeń ciała! Podczas prac z piłą łańcuchową należy przez cały czas nosić rękawice ochronne, okulary ochronne, środki ochrony słuchu, kask ochronny, rękawice robocze i odzież roboczą odporną na przecinanie. Przed rozpoczęciem wszelkich prac na urządzeniu należy wyciągnąć wtyk świecy zapłonowej (46) i aktywować hamulec łańcucha.

▲ UWAGA! W trakcie cięcia suchego drewna może powstawać pył. Nosić odpowiednią maskę przeciwpyłową.

Przed rozpoczęciem pracy z piłą łańcuchową należy wykonać następujące kroki:

- w razie potrzeby *Montaż łańcucha pily i miecza*, s. 262
- *Naprężanie łańcucha pily*, s. 263
- *Uzupełnianie poziomu oleju łańcuchowego*, s. 253
- *Sprawdzanie hamulca łańcucha*, s. 254
- Kontrola automatycznego układu olejowego
- sprawdzić właściwy stan oraz kompletność zabezpieczeń oraz stabilność wszelkich połączeń śrubowych,
- sprawdzić szczelność układu paliwowego,
- upewnić się, że piła łańcuchowa nie ma kontaktu z żadnymi przedmiotami.

WSKAZÓWKA! Z pily łańcuchowej może wyciekać olej, patrz *Czyszczenie, konserwacja i przechowywanie*, s. 260.

Mieszanie i uzupełnianie paliwa

Wskazówki

- **▲ NIEBEZPIECZEŃSTWO!** Ryzyko pożaru lub wybuchu! Podczas obchodzenia się z paliwem należy zawsze dbać o dobrą wentylację. W trakcie tankowania nie palić tytoniu i trzymać z dala wszelkie źródła ciepła. Nigdy nie tankować urządzenia, gdy włączony jest silnik. Ostrożnie otwierać korek wlewu paliwa, tak by ewentualne nadciśnienie mogło się uwalniać w powolnym tempie. Urządzenie uruchamiać w odległości co najmniej 3 m od miejsca uzupełniania paliwa.
- **▲ UWAGA!** Stosować jedynie mieszankę paliwa zalecaną w instrukcji. Mieszanka paliwowa ulega procesowi starzenia.

Nie stosować zatem mieszanki paliwa, która jest starsza niż 3 miesiące (E10: 30 dni). W przeciwnym razie silnik może ulec uszkodzeniu, a Państwo mogą utracić prawo do gwarancji.

- **⚠️ OSTRZEŻENIE!** Zagrożenie dla zdrowia! Unikać bezpośredniego kontaktu skóry z benzyną oraz wdychania oparów benzyny.
- **WSKAZÓWKA!** Nieprawidłowe paliwo może doprowadzić do uszkodzenia silnika dwusuwowego. Urządzenie uruchamiać wyłącznie z mieszanką złożoną z benzyny i oleju do silników dwusuwowych (Proporcje: 40:1).
- Pojemność zbiornika (Paliwo): 550 cm³ (0,55 l)
- Optymalną moc można uzyskać, stosując olej do silników dwusuwowych chłodzony powietrzem.

Potrzebne narzędzia i środki pomocnicze

- Kanister do mieszania paliwa (21)

Benzyna	Olej do silników dwusuwowych
	40:1
1 l	25 ml
3 l	75 ml
5 l	125 ml

Mieszanie paliwa (rys. A)

Na kanistrze do mieszania paliwa (21) znajduje się skala, która informuje o proporcjach mieszania podczas wlewania paliwa.

1. W pierwszej kolejności wlać do kanistra do mieszania paliwa (PETROL) benzynę do oznaczenia (21).
2. Następnie dolać do benzyny olej do silników dwusuwowych do drugiego oznaczenia (OIL).
3. Zamknąć i wstrząsnąć kanister do mieszania paliwa (21).

Uzupełnianie paliwa (rys. A)

1. Ułożyć urządzenie na boku w taki sposób, aby korek wlewu paliwa (8) był skierowany ku górze.
2. Odkręcić korek zbiornika paliwa (8).
3. Wlać mieszankę paliwa do zbiornika.
4. Wyrzucić resztki paliwa wokół korka.
5. Zakręcić korek zbiornika paliwa (8).

Konserwacja układu smarowania łańcucha

WSKAZÓWKA! Używanie piły łańcuchowej ze zbyt małą ilością oleju powoduje obniżenie wydajności cięcia i skrócenie żywotności łańcucha piły, ponieważ łańcuch piły ulega wówczas szybszemu stępieniu. Zbyt mała ilość oleju można rozpoznać po wydzielaniu się dymu lub po przebarwieniach na mieczu. Upewnij się, że olej przez cały czas jest doprowadzany do łańcucha.

Wskazówki

- Przed rozpoczęciem pracy należy sprawdzić poziom oleju.
- Działanie smarowania łańcucha należy kontrolować przy każdym załączeniu.
- Smarowanie łańcucha można sprawdzać w każdej chwili podczas pracy urządzenia.

Sposób postępowania

1. Gdy łańcuch piły się obraca: Przytrzymać piłę łańcuchową nad zielonym podłożem. Obserwować ślad oleju. Piła łańcuchowa nie może dotykać podłoża!
 - **Wyraźny ślad oleju:** Łańcuch piły działa bez zarzutu.
 - **Słaby ślad oleju:** *Ustawianie przepływu oleju (rys. B), s. 261*
 - **Brak śladu oleju:** *Uzupełnianie poziomu oleju łańcuchowego, s. 253; Czyszczenie przepustu oleju (rys. C), s. 261.*

Uzupełnianie poziomu oleju łańcuchowego

⚠️ OSTRZEŻENIE! Niebezpieczeństwo pożaru! Przed waniem oleju łańcuchowego należy zawsze wyłączyć urządzenie i odczekać do ostygnięcia silnika.

WSKAZÓWKA! Używanie piły łańcuchowej ze zbyt małą ilością oleju powoduje obniżenie wydajności cięcia i skrócenie żywotności łańcucha piły, ponieważ łańcuch piły ulega wówczas szybszemu stępieniu. Zbyt mała ilość oleju można rozpoznać po wydzielaniu się dymu lub po przebarwieniach na mieczu. Upewnij się, że olej przez cały czas jest doprowadzany do łańcucha. Podczas obracania się łańcucha do miecza doprowadzany jest olej (11).

- Należy regularnie kontrolować poziom oleju i dolewać olej w przypadku niskiego

poziomu. Zawartość zbiornika: 260 cm³ (0,26 l)

- Należy stosować bio-olej zawierający dodatki zmniejszające tarcie i zużycie. Alternatywnie można również użyć oleju do smarowania łańcucha o niskiej zawartości dodatków adhezyjnych.
- W przypadku dłuższego okresu nieużywania urządzenia (6–8 tygodni) opróżnić zbiornik oleju.

Sposób postępowania (rys. A)

- Ułożyć urządzenie na boku w taki sposób, aby korek wlewu paliwa (9) był skierowany ku górze.
- Odkręcić korek zbiornika paliwa (9).
- Wlać bio-olej do smarowania łańcucha do zbiornika.
- Wtrząść ewentualnie rozlany olej.
- Wkręcić korek zbiornika paliwa (9).

Wkładanie i wyciąganie akumulatora

⚠ OSTRZEŻENIE! Ryzyko obrażeń ciała w wyniku przypadkowego uruchomienia urządzenia. Akumulator należy umieszczać w urządzeniu dopiero wtedy, gdy jest ono całkowicie przygotowane do pracy.
WSKAZÓWKA! Ryzyko uszkodzenia! Zastosowanie niewłaściwego akumulatora może doprowadzić do uszkodzenia urządzenia i akumulatora.

Wkładanie akumulatora

- Wsunąć akumulator (27) wzdłuż przewodnicy szynowej w uchwyt akumulatora (14).
Akumulator wskakuje na swoje miejsce, wydając charakterystyczny dźwięk.

Wyciąganie akumulatora

- Wcisnąć i przytrzymać przycisk zwalnający (30) na akumulatorze (27).
- Wyciągnąć akumulator z uchwytu akumulatora (14).

Sprawdzanie hamulca łańcucha

Wskazówki

- Łańcuch piły nie obraca się, gdy hamulec łańcucha jest zablokowany.
- ⚠ NIEBEZPIECZEŃSTWO!** Niebezpieczeństwo obrażeń ciała generowane przez zatrzymujący się łańcuch piły. Jeśli hamulec łańcucha nie działa prawidłowo, nie wolno użytkować piły łańcuchowej. Należy się zwrócić do Centrum Serwisowego.

Sposób postępowania (rys. B)

- Położyć urządzenie na płaskiej powierzchni.
- Zwolnić hamulec łańcucha, pociągając dźwignię hamulca łańcucha (13) w kierunku przedniego uchwytu (1).
- Przytrzymać urządzenie mocno obiema rękami, prawą ręką za tylną (5) i lewą ręką za przednią rękojęść (1). Kciuki i palce muszą mocno obejmować uchwyty.
- Włączyć urządzenie.
- Przy pracującym silniku uruchomić lewą ręką dźwignię hamulca łańcucha (13). W tym celu odsunąć dźwignię hamulca łańcucha (13) od przedniej rękojęści (1). Łańcuch piły powinien się natychmiast zatrzymać.
- Jeśli hamulec łańcucha działa prawidłowo, puścić dźwignię gazu (7) i zwolnić hamulec łańcucha.

Włączanie i wyłączanie

Urządzenie może również pracować bez akumulatora, jeśli zostanie uruchomione za pomocą linki startowej.

⚠ NIEBEZPIECZEŃSTWO! Nie używać piły spalinowej w pobliżu łatwopalnych cieczy lub gazów.

⚠ UWAGA! Łańcuch piły nie może się przemieszczać na biegu jałowym. Jeśli łańcuch piły porusza się na biegu jałowym, wówczas występuje problem ze sprzęgłem lub z prędkością obrotową na biegu jałowym. Wówczas należy się skontaktować z centrum serwisowym.

Uruchamianie przy zimnym silniku

Uruchamianie urządzenia za pomocą linki rozruchowej (rys. A)

⚠ OSTRZEŻENIE! Niebezpieczeństwo obrażeń ciała generowane przez uruchamianie łańcuch piły. Pamiętać, aby aktywowany był hamulec łańcucha. Urządzenie jest wyposażone w blokadę uruchomienia gazu. Jest ona aktywowana, gdy dźwignia do uruchamiania silnika ze stanu zimnego (18) zostanie ponownie wciśnięta ręcznie. Jeśli urządzenie zostanie teraz uruchomione, a hamulec łańcucha nie będzie aktywowany, łańcuch piły zaczyna się poruszać.

Wskazówki

- Sprawdzić, czy w zbiorniku znajduje się odpowiednia ilość oleju do łańcuchów i w razie potrzeby uzupełnić po-

ziom oleju (*Uzupełnianie poziomu oleju łańcuchowego*, s. 253).

1. Ustawić urządzenie na zwartym, stabilnym podłożu i zdjąć osłonę zabezpieczającą łańcuch (24). Łańcuch piły (10) nie może mieć kontaktu z podłożem ani z żadnymi przedmiotami.
 2. Aktywować hamulec łańcucha, naciskając dźwignię hamulca łańcucha (13) w kierunku od przedniej rękojeści (1), aż hamulec łańcucha odpowiednio się zablokuje.
 3. Wcisnąć 6x pompkę paliwa (19).
 4. Wyciągnąć dźwignię do uruchamiania silnika ze stanu zimnego (18) (ssanie) w położenie ↘.
 5. Przytrzymać urządzenie jedną ręką za przednią rękojeść, (1) a stopą za tylną rękojeść (5).
 6. Drugą ręką sięgnąć uchwyt rozruchowy (2) na lince rozruchowej. Pociągnąć linkę energicznie kilka razy, aż uruchomi się silnik.
 7. Uruchomić na chwilę blokadę dźwigni gazu (4) i krótko dźwignię gazu (7), tak by dźwignia uruchamiania silnika w stanie zimnym (18) wskoczyła na swoje miejsce ↑↑. Urządzenie pracuje następnie na biegu jałowym.
Pozwolić urządzeniu się rozgrzać, pozostawiając je włączone przez okres od 45 sekund do 1:30 minuty na biegu jałowym.
 8. Zwolnić hamulec łańcucha, przyciągając dźwignię hamulca łańcucha (13) do przedniej rękojeści (1), aż hamulec łańcucha się odblokuje.
- ⚠ UWAGA!** Jeśli łańcuch piły porusza się na biegu jałowym, wówczas występuje problem ze sprzęgłem lub z prędkością obrotową na biegu jałowym. Wyłączyć urządzenie i zwrócić się do Centrum Serwisowego.
9. Gdy teraz uruchomimy blokadę dźwigni gazu (4) i dźwignię gazu (7), łańcuch piły (10) zacznie się poruszać.

Uruchamianie urządzenia za pomocą rozrusznika elektrycznego (rys. A)

1. Ustawić urządzenie na zwartym, stabilnym podłożu i zdjąć osłonę zabezpieczającą łańcuch (24). Łańcuch piły (10) nie może mieć kontaktu z podłożem ani z żadnymi przedmiotami.

2. Włożyć akumulator (27) do urządzenia.
3. Aktywować hamulec łańcucha, naciskając dźwignię hamulca łańcucha (13) w kierunku od przedniej rękojeści (1), aż hamulec łańcucha się zablokuje.
4. Wcisnąć 6x pompkę paliwa (19).
5. Wyciągnąć dźwignię do uruchamiania silnika ze stanu zimnego (18) (ssanie) w położenie ↘.
6. Rozłożyć osłonę w górę i wcisnąć rozrusznik elektryczny (3), aż zostanie uruchomiony silnik.
7. Uruchomić na chwilę blokadę dźwigni gazu (4) i krótko dźwignię gazu (7), tak by dźwignia uruchamiania silnika w stanie zimnym (18) wskoczyła na swoje miejsce ↑↑. Urządzenie pracuje na biegu jałowym. Pozwolić urządzeniu się rozgrzać, pozostawiając je włączone przez okres od 45 sekund do 1:30 minuty na biegu jałowym.
8. Zwolnić hamulec łańcucha, przyciągając dźwignię hamulca łańcucha (13) do przedniej rękojeści (1), aż hamulec łańcucha się odblokuje.
9. Gdy teraz uruchomimy blokadę dźwigni gazu (4) i dźwignię gazu (7), łańcuch piły (10) zacznie się poruszać.

Gdy silnik na krótko się włączy, a następnie się wyłączy

Uruchamianie urządzenia za pomocą linki rozruchowej (rys. A)

1. Uruchomić blokadę dźwigni gazu (4) i na krótko dźwignię gazu (7). Dźwignia do uruchamiania urządzenia przy zimnym silniku (ssanie) (18) powraca do położenia uruchamiania urządzenia przy ciepłym silniku.
2. Ponownie sięgnąć uchwyt rozruchowy (2) na lince rozruchowej i kilka razy pociągnąć go szybko, aż uruchomi się silnik. Jeśli się to nie powiedzie, postępować zgodnie ze wskazówkami z rozdziału *Rozwiązywanie problemów*, s. 267. Jeśli temperatura zewnętrzna jest bardzo wysoka, istnieje możliwość, że silnik należy uruchamiać również w ramach uruchamiania urządzenia przy zimnym silniku bez wyciągniętej dźwigni do uruchamiania silnika w stanie zimnym (ssanie) (18).
3. Zwolnić hamulec łańcucha, przyciągając dźwignię hamulca łańcucha (13) do

przedniej rękojeści (1), aż hamulec łańcucha się odblokuje.

▲ UWAGA! Jeśli łańcuch piły porusza się na biegu jałowym, wówczas występuje problem ze sprzęgłem lub z prędkością obrotową na biegu jałowym. Wyłączyć urządzenie i zwrócić się do Centrum Serwisowego.

4. Gdy teraz uruchomimy blokadę dźwigni gazu (4) i dźwignię gazu (7), łańcuch piły (10) zacznie się poruszać.

Uruchamianie urządzenia za pomocą rozrusznika elektrycznego (rys. A)

1. Uruchomić blokadę dźwigni gazu (4) i na krótko dźwignię gazu (7). Dźwignia do uruchamiania urządzenia przy zimnym silniku (ssanie) (18) powraca do położenia uruchamiania urządzenia przy ciepłym silniku.
2. Rozłożyć osłonę w górę i wcisnąć ponownie rozrusznik elektryczny (3).
3. Zwolnić hamulec łańcucha, przyciągając dźwignię hamulca łańcucha (13) do przedniej rękojeści (1), aż hamulec łańcucha się odblokuje.

▲ UWAGA! Jeśli łańcuch piły porusza się na biegu jałowym, wówczas występuje problem ze sprzęgłem lub z prędkością obrotową na biegu jałowym. Wyłączyć urządzenie i zwrócić się do Centrum Serwisowego.

4. Gdy teraz uruchomimy blokadę dźwigni gazu (4) i dźwignię gazu (7), łańcuch piły (10) zacznie się poruszać.

Uruchamianie przy ciepłym silniku

Wskazówki

- Uruchamianie przy ciepłym silniku można przeprowadzać maks. 15 - 20 minut po ostatnim użyciu urządzenia.
- Sprawdzić, czy w zbiorniku znajduje się odpowiednia ilość oleju do łańcuchów i w razie potrzeby uzupełnić poziom oleju (*Uzupełnianie poziomu oleju łańcuchowego*, s. 253).

Uruchamianie urządzenia za pomocą linki rozruchowej (rys. A)

1. Ustawić urządzenie na równym, stabilnym podłożu i zdjąć osłonę zabezpieczającą łańcuch (24). Łańcuch piły (10) nie może mieć kontaktu z podłożem ani z żadnymi przedmiotami.

2. Pozostawić dźwignię do uruchamiania urządzenia ze stanu zimnego (ssanie) (18) na swoim miejscu |†|.
3. Aktywować hamulec łańcucha, naciskając dźwignię hamulca łańcucha (13) w kierunku od przedniego uchwyty (1), aż hamulec łańcucha się zablokuje.
4. Wcisnąć 6x pompkę paliwa (19).
5. Przytrzymać urządzenie jedną ręką za przedni uchwyt, (1) a stopą za tylną rękojeść (5).
6. Drugą ręką sięgnąć uchwyt rozruchowy (2) na lince rozruchowej. Wyciągnąć linkę startową powoli do momentu wycucia pierwszego oporu.
7. Następnie kilka razy mocno pociągnąć za linkę startową. Silnik powinien się kilku pociągnięciach.
Jeśli silnik po kilku próbach się nie uruchomi, należy spróbować postępować w następujący sposób: Uruchamianie przy zimnym silniku.
8. Zwolnić hamulec łańcucha, przyciągając dźwignię hamulca łańcucha (13) do przedniej rękojeści(1), aż hamulec łańcucha się odblokuje.

▲ UWAGA! Jeśli łańcuch piły porusza się na biegu jałowym, wówczas występuje problem ze sprzęgłem lub z prędkością obrotową na biegu jałowym. Wyłączyć urządzenie i zwrócić się do Centrum Serwisowego.

9. Gdy teraz uruchomimy blokadę dźwigni gazu (4) i dźwignię gazu (7), łańcuch piły (10) zacznie się poruszać.

Uruchamianie urządzenia za pomocą rozrusznika elektrycznego (rys. A)

1. Ustawić urządzenie na równym, stabilnym podłożu i zdjąć osłonę zabezpieczającą łańcuch (24). Łańcuch piły (10) nie może mieć kontaktu z podłożem ani z żadnymi przedmiotami.
2. Włożyć akumulator (27) do urządzenia.
3. Pozostawić dźwignię do uruchamiania urządzenia ze stanu zimnego (ssanie) (18) na swoim miejscu |†|.
4. Aktywować hamulec łańcucha, naciskając dźwignię hamulca łańcucha (13) w kierunku od przedniego uchwyty (1), aż hamulec łańcucha się zablokuje.
5. Wcisnąć 6x pompkę paliwa (19).

- Rozłożyć osłonę w górę i wcisnąć rozrusznik elektryczny (3), aż zostanie uruchomiony silnik.
Urządzenie pracuje na biegu jałowym.
- Zwolnić hamulec łańcucha, przyciągając dźwignię hamulca łańcucha (13) do przedniej rękojeści(1), aż hamulec łańcucha się odblokuje.
▲ UWAGA! Jeśli łańcuch piły porusza się na biegu jałowym, wówczas występuje problem ze sprzęgłem lub z prędkością obrotową na biegu jałowym. Wyłącz urządzenie i zwróć się do Centrum Serwisowego.
- Gdy teraz uruchomimy blokadę dźwigni gazu (4) i dźwignię gazu (7), łańcuch piły (10) zacznie się poruszać.

Wyłączanie silnika w sytuacji awaryjnej (rys. A)

- Wcisnąć wyłącznik (20) "O".

Wyłączanie silnika (rys. A)

- W razie potrzeby zwolnić dźwignię gazu (7).
- Wcisnąć wyłącznik (20) "O".

Technika piłowania

▲ OSTRZEŻENIE! Niebezpieczeństwo obrażeń ciała! W momencie zaklinowania się łańcucha piły nie należy próbować go wyciągać na siłę. Wyłączyć silnik i użyć ramienia dźwigni lub klina, aby uwolnić piłę łańcuchową.

- Podczas cięcia na zboczu zawsze stać powyżej pnia drzewa.
- Usunąć z drzewa zanieczyszczenia, kamienie, luźną korę, igły, kłamy i druty.
- Podczas piłowania lub później łańcuch piły nie może dotykać ziemi ani innego przedmiotu.
- Lepszą kontrolę nad urządzeniem można uzyskać pilując dolną stroną miecza (ciągnącym łańcuchem), a nie górną stroną miecza (pchającym łańcuchem).
- Zwrócić uwagę, aby łańcuch piły nie zakleszczył się w rzazie. Pień drzewa nie może pękać ani odpryskiwać.
- Przestrzegać środków ostrożności przed odrzutem (*Przyczyny odbicia i zapobieganie przez operatora, s. 250*)
- Aby zachować pełną kontrolę w momencie „zrepiłowania“, pod koniec cięcia

zmniejszyć nacisk, ale nadal mocno trzymać piłę łańcuchową za uchwyty.

- Piła łańcuchowa może podczas piłowania się ześlizgnąć. Może do tego dochodzić w szczególności, gdy szyna nie znajduje oparcia na okrągłej, gładkiej lub twardej powierzchni lub gdy piłowanie prowadzone jest końcówką szyny. Piłę należy przez cały czas trzymać oburącz, stać w bezpiecznej pozycji i unikać przykładania samej końcówki szyny.
- Przed wyciągnięciem piły po zakończeniu cięcia poczekać, aż piła się zatrzyma.
- Przed przejściem z drzewa na drzewo zawsze wyłączać silnik piły łańcuchowej.

Ścinanie drzew

WSKAZÓWKI! Na urządzeniu znajduje się linia celowania/wskaźnik kierunku upadania drzewa (48). Przyłożyć piłę łańcuchową do drzewa (rys. Q). Linia celownika/wskaźnik kierunku (48) wskazuje kierunek upadania drzewa. Podcięcie i rżaz obalający należy wykonywać zgodnie z poniższym opisem.

▲ OSTRZEŻENIE! Powalanie drzew wymaga dużego doświadczenia. Drzewa należy ścinać tylko wtedy, gdy potrafimy bezpiecznie obsługiwać piłę łańcuchową. Nigdy nie używać piły łańcuchowej, jeżeli czujemy się niepewnie.

▲ UWAGA! Nie powalać drzewa, gdy wieje silny lub zmienny wiatr, gdy istnieje ryzyko uszkodzenia mienia lub gdy drzewo może uderzyć w linie energetyczne. Podczas powalania drzew należy dopilnować, by inne osoby nie zostały narażone na niebezpieczeństwo, by uszkodzić linii energetycznych i nie wyrządzić innych szkód materialnych. Jeżeli drzewo wejdzie w kontakt z linią energetyczną, należy natychmiast powiadomić lokalny zakład energetyczny.

▲ UWAGA! Ze względów bezpieczeństwa zalecamy niedoświadczonym użytkownikom, aby nie ścinali pnia mieczem o długości mniejszej niż średnica pnia.

- Upewnić się, że w pobliżu strefy roboczej nie ma ludzi ani zwierząt. Odległość bezpieczeństwa między ścinanym drzewem a najbliższym stanowiskiem roboczym musi wynosić 2 ½ długości drzewa.
- Zwrócić uwagę na kierunek powalania drzewa. Użytkownik musi mieć możliwość bezpiecznego poruszania się wokół po-

walonego drzewa, aby móc łatwo skrócić i okrzesać drzewo. Unikaj sytuacji, w której powalane drzewo może zaczepić się o inne drzewo.

- Zwracać uwagę na naturalny kierunek upadania drzewa, który zależy od nachylenia i krzywizny drzewa, kierunku wiatru, położenia większych gałęzi i liczby gałęzi.
- Podczas prac związanych z cięciem na pochyłym terenie ustawiać powyżej powalanego drzewa. Po powaleniu drzewo prawdopodobnie stoczy lub ześlizgnie się w dół.
- Małe drzewa o średnicy 15-18 cm można zwykle ścinać jednym cięciem.
- W przypadku drzew o większej średnicy konieczne jest wykonanie wycięć i rządu obalającego (rys. K).
- Jeżeli dwie osoby lub więcej osób jednocześnie podcinają i powalają drzewo, odstęp między osobami podcinającymi a powalającymi powinien wynosić co najmniej podwójną wysokość ścinanego drzewa.

Po zakończeniu piłowania unieść ochronniki słuchu, aby usłyszeć dźwięki i ostrzeżenia.

Sposób postępowania

1. Okrzesywanie (rys. I)

Zwisające w dół gałęzie usuwać, wykonując cięcie nad gałęzią. Nigdy nie wykonywać zabiegów okrzesywania powyżej wysokości ramion.

2. Obszar ewakuacji (rys. J)

Usunąć podszycie wokół drzewa, aby zapewnić sobie łatwy odwrót. Obszar ewakuacji (1) powinien znajdować się około 45° za planowanym kierunkiem powalania drzewa (2).

3. Wykonanie wycięcia w kierunku, w którym ma upadać drzewo (A) (rys. K)

Wykonać wycięcie w kierunku, w którym ma upadać drzewo. Rozpocząć od dolnego, poziomego cięcia. Głębokość cięcia powinna wynosić około 1/3 średnicy pnia. Następnie wykonaj od góry skośne cięcie rżaz pod kątem około 45°, które zbiegnie się dokładnie z dolnym cięciem. Zapobiegnie to zaciskaniu się łańcucha piły lub prowadnicy szynowej podczas wykonywania drugiego wycięcia.

▲ OSTRZEŻENIE! Nigdy nie wchodzić przed drzewo z wykonanym wycięciem.

4. Rżaz obalający (B) (rys. K)

Rżaz obalający należy wykonywać z drugiej strony pnia. Ustawić się z lewej strony pnia i wykonać cięcie ciągnącą stroną łańcucha piły (dolną stroną miecza). Rżaz obalający musi przebiegać poziomo co najmniej 5 cm powyżej poziomego wycięcia. Powinien być on na tyle głęboki, aby odstęp do linii wycięcia wynosił co najmniej 1/10 średnicy pnia. Nieprzecięta część pnia nazywana jest zawiasem. Zawias uniemożliwia obracanie się drzewa i zapobiega jego upadkowi w nieprawidłowym kierunku. Nie przecinać zawiasu.

Przy zbliżeniu się rżazu obalającego do zawiasu drzewo powinno zacząć upadać. Jeżeli okaże się, że drzewo może nie upaść w żądanym kierunku lub przechyliła się w z powrotem, zaciskając łańcuch piły, należy przerwać cięcie obalające. W celu otwarcia rżazu i powalania drzewa w żądanym kierunku należy używać drewnianych, plastikowych lub aluminiowych klinów.

5. Wsunąć klin w rżaz obalający, o ile pozwala na to głębokość cięcia, aby umożliwić zaciśnięcie się miecza (rys. L).
6. Jeśli średnica pnia jest większa niż długość miecza, wykonaj dwa cięcia (rys. M).
7. Po wykonaniu rżazu obalającego drzewo upadnie samoistnie lub z pomocą klina obalającego.

▲ OSTRZEŻENIE! Gdy tylko drzewo zaczyna upadać, wyciągnąć piłę łańcuchową z rżazu, zatrzymać silnik, odłożyć piłę łańcuchową i opuścić stanowisko pracy ścieżką odwrotu. Uważać na spadające gałęzie i nie potykać się.

Okrzesywanie

Okrzesywanie polega na usuwaniu gałęzi z powalonego drzewa.

▲ UWAGA! Niebezpieczeństwo obrażeń ciała! Nigdy nie odcinać gałęzi stojąc na pniu. Pamiętać o strefie odrzutu, jeśli gałęzie są napięte.

(rys. I)

- Gałęzie podpierające usuwać dopiero po ich skróceniu.
- Naprężone gałęzie należy piłować od dołu do góry, aby zapobiec zaklinowaniu się urządzenia.

- Podczas odcinania grubszych gałęzi należy stosować tę samą technikę, co podczas *Przycinanie na długość*, s. 259.
- Należy pracować z lewej strony pnia i jak najbliższej urządzenia. Jeśli to możliwe, ciężar urządzenia powinien spoczywać na pnium.
- W celu odcinania gałęzi po drugiej stronie kłody należy zmieniać stronę.
- Odchodzące konary skracać pojedynczo. Większe, skierowane w dół gałęzie, które podpierają drzewo, należy początkowo pozostawić.
- Mniejsze gałęzie odcinać jednym cięciem.

Przycinanie na długość

Przycinanie na długość polega na piłowaniu powalonych pni drzew na małe odcinki.

- Zwracać uwagę na bezpieczną postawę i równomierny rozkład masy ciała na obie stopy.
- Jeśli jest to możliwe, należy podparć pień. Pień powinien opierać się na gałęziach lub być podparty belką bądź klinami.
- Zwracać uwagę, aby podczas piłowania łańcuch piły nie dotykał ziemi.
- Na spadzistym terenie stawać powyżej powalonego pnia.

Montaż elementu pomocniczego do skracania

(rys. D)

1. Poluzować przednią nakrętkę (17) osłony koła łańcuchowego za pomocą kombinerek (25) ∪.
2. Zamocować nakrętkę adaptera (42) elementu pomocniczego do skracania na sworzniu miecza (33).
3. Dokręcić nakrętkę adaptera (42) za pomocą kombinerek (25) ∪.
4. Odciągnąć szybkozłączkę (41) w tył i wsunąć pręt do skracania (39) na nakrętkę adaptera (42).
5. Zwolnić szybkozłączkę (41).
6. Skontrolować stabilność połączenia szybkozłączki (41) z nakrętką adaptera (42).

Cięcie z użyciem elementu pomocniczego do skracania

- Stosować wyłącznie na ułożonym poziomie na podłożu pniach pozbawionych gałęzi.

- Zwracać uwagę na długość pnia oraz na siły działające na poprzeczną szczelinę cięcia, które mogłyby zakleszczyć talerz końcowy (40). W przypadku zakleszczenia talerza końcowego (40) natychmiast zatrzymać piłę łańcuchową, odłączyć pręt do skracania (39) i uwolnić piłę z zakleszczenia.
- Element pomocniczy do skracania może być zamocowany na pile łańcuchowej wyłącznie podczas procesu skracania. Na czas usuwania gałęzi i tankowania piły łańcuchowej należy zdjąć element pomocniczy do skracania (*Demontaż elementu pomocniczego do skracania*, s. 259).
- Po około 100 cyklach skracania należy skontrolować stabilność elementu pomocniczego do skracania i ew. go dokręcić.
- Zwracać uwagę na maksymalną czystość nakrętki adaptera (42) i szybkozłączki (41). Gdy system sprężania się zacina, należy go nasmarować.
- Unikać zaginania, uderzeń, zgniecień, przetarć itd. na pręcie do skracania. Pręt do skracania należy poddawać regularnym kontrolom pod kątem uszkodzeń.

Demontaż elementu pomocniczego do skracania (rys. D)

1. Odciągnąć szybkozłączkę (41) w tył i zdjąć pręt do skracania (39) z nakrętki adaptera (42). Nakrętka adaptera musi pozostać na sworzniu miecza (33).

Techniki skracania pni

Kłoda leży na ziemi (rys. E)

Kłodę piłować od góry, uważając pod koniec cięcia, aby nie dotknąć ziemi. Jeśli możliwe jest obrócenie kłody, przepiłuj ją w 2/3. Następnie odwrócić kłodę i piłować resztę kłody od góry.

Kłoda jest podparta na jednym końcu (rys. F)

Przepiłować najpierw 1/3 średnicy kłody od dołu do góry (górną częścią miecza), aby uniknąć jej rozłupania. Następnie piłować od góry do dołu (dolną stroną miecza) w kierunku pierwszego cięcia, aby uniknąć zakleszczenia miecza.

Kłoda jest podparta na obu końcach (rys. G)

Przepiłować najpierw 1/3 średnicy kłody od góry do dołu (dolną stroną miecza). Następnie piłować od dołu do góry (górną stroną miecza), aż nacięcia się spotkają.

Piłowanie na koźle pilarskim (rys. H)

Podczas piłowania trzymać piłę łańcuchową oburącz i prowadzić maszynę podczas cięcia przed sobą. Podczas przecinania kłody prowadzić maszynę z prawej strony obok ciała (1). Trzymaj lewą rękę tak prosto, jak to możliwe (2). Uważaj na spadający pień. Upewnij się, że odcięty pień nie stanowi zagrożenia. Uważaj na swoje stopy. Podczas spadania odcięty pień może spowodować obrażenia. Zachować równowagę (3).

Czyszczenie, konserwacja i przechowywanie

▲ OSTRZEŻENIE! Porażenie elektryczne! Ryzyko obrażeń ciała w wyniku przypadkowego uruchomienia urządzenia. Prace konserwacyjne i czyszczenie wykonywać wyłącznie przy wyłączonym silniku i wyciągniętym wtyku świecy zapłonowej (46).

Wykonanie prac naprawczych i konserwacyjnych, które nie zostały opisane w niniejszej instrukcji, należy powierzać naszym specjalistom z działu serwisowego. Stosować tylko oryginalne części zamienne.

▲ UWAGA! Po zakończeniu użytkowania w pile łańcuchowej może się jeszcze odbywać proces smarowania olejem i że z pily może wyciekać olej, jeśli zostanie ona odłożone na boku lub do góry nogami. Jest to normalne zjawisko, uwarunkowane przez otwór wentylacyjny na górnej krawędzi zbiornika i nie stanowi podstawy do reklamacji. Ponieważ każda pila łańcuchowa jest podczas produkcji sprawdzana i testowana z użyciem oleju, pomimo opróżnienia w zbiorniku może pozostać niewielka ilość oleju, który podczas transportu może lekko zabrudzić obudowę. Obudowę należy oczyszczać szmatką.

Czyszczenie

▲ OSTRZEŻENIE! Porażenie elektryczne! Nigdy nie spryskiwać urządzenia wodą.

▲ OSTRZEŻENIE! Prace związane z czyszczeniem należy wykonywać zasadniczo przy wyłączonym, wystudzonym silniku oraz po wyciągnięciu wtyku świecy zapłonowej/aktywowaniu hamulca łańcucha.

▲ UWAGA! Niebezpieczeństwo skałeczenia! Podczas kontaktu z łańcuchem pily lub mieczem nosić rękawice odporne na przecięcie. **WSKAZÓWKA!** Ryzyko uszkodzenia. Substancje chemiczne mogą oddziaływać agresywnie na elementy wykonane z tworzywa sztucznego. Nie stosować środków czyszczących wzgl. rozpuszczalników.

Maszynę czyścić dokładnie. Przedłużyć to żywotność maszyny i pozwoli uniknąć wypadków.

Czyszczenie po każdym użyciu

- Dbać, by uchwyty były pozbawione benzyny, oleju lub smaru. W razie potrzeby oczyścić uchwyty wilgotną szmatką nasączoną wodą z mydłem.
- Czyścić łańcuch pily. Do czyszczenia łańcucha nie używać żadnych płynów. Po zakończeniu czyszczenia nasmarować delikatnie łańcuch pily olejem łańcuchowym.
- W celu oczyszczenia urządzenia zdjąć także osłonę koła łańcuchowego (15), tak by była możliwość oczyszczenia także tego miejsca.
- Czyścić miecz (11)
- Szczeliny wentylacyjne i powierzchnie maszyny należy czyścić za pomocą pędzla lub suchej ściereczki.
- Oczyszczyć przepust oleju (36), aby podczas pracy maszyny zagwarantować płynne, automatyczne smarowanie łańcucha pily olejem. W tym celu należy się posłużyć pędzlem lub szmatką w celu wytarcia pozostałości oleju z przepustu.

Konserwacja

Terminy konserwacji

Należy regularnie wykonywać czynności konserwacyjne, wymienione w tabeli poniżej. Regularna konserwacja urządzenia przyczyni się do wydłużenia jego żywotności. Uzyskasz w ten sposób optymalną efektywność cięcia i unikniesz wypadków.

Część maszyny	Działanie	Przed każdym użyciem	Po 10 roboczych godzinach	Po każdym użyciu
Elementy hamulca łańcucha	Przeprowadzić kontrolę wizualną, w razie potrzeby wymienić	✓		
Koło łańcuchowe (34)	Przeprowadzić kontrolę wizualną, w razie potrzeby wymienić	✓		
Łańcuch piły (10)	Łańcuch piły należy kontrolować, smarować olejem, w razie potrzeby ostrzyć lub wymieniać	✓		
Łańcuch piły (10)	Czyszczenie i smarowanie łańcucha piły olejem			✓
Miecz (11)	<i>Konserwacja miecza, s. 265</i>	✓		✓
Miecz (11)	<i>Odwrócić miecz, s. 265</i>		✓	
Automatyczny układ smarowania	Sprawdzić, w razie potrzeby oczyścić przepust oleju	✓		
Sprzęgło	Sprawdź, czy urządzenie na biegu jałowym jest nieruchome	✓		
Śruby, nakrętki, bolce	Kontrola i dokręcanie		✓	
Filtr powietrza (45)	<i>Czyszczenie filtra powietrza, s. 261</i>			✓
Świeca zapłonowa (47)	<i>Kontrola / ustawianie / wymiana świecy zapłonowej, s. 262</i>		✓	

Konserwacja układu smarowania łańcucha

Przed rozpoczęciem pracy należy sprawdzić poziom oleju i działanie układu smarowania. **WSKAZÓWK!** Używanie piły łańcuchowej ze zbyt małą ilością oleju powoduje obniżenie wydajności cięcia i skrócenie żywotności łańcucha piły, ponieważ łańcuch piły ulega wówczas szybszemu stępieniu. Zbyt małą ilość oleju można rozpoznać po wydzielaniu się dymu lub po przebarwieniach na mieczu. Upewnij się, że olej przez cały czas jest doprowadzany do łańcucha.

Ustawianie przepływu oleju (rys. B)

Obracać śrubę regulacji oleju (32) na dole za pomocą wkrętak płaskiego.

- ↻: Zwiększanie przepływu oleju
- ⌚: Zmniejszanie przepływu oleju

Czyszczenie przepustu oleju (rys. C)

Regularnie czyścić przepust oleju, aby podczas pracy urządzenia zagwarantować płynne, automatyczne smarowanie łańcucha piły olejem.

1. *Demontaż łańcucha piły i miecza, s. 262*

2. Pozostałości i zanieczyszczenia usuwać z przepustu oleju (36) za pomocą pędzla lub ściereczki.
3. Jeśli czyszczenie przepustu oleju nie przynosi efektu, przekazać piłę łańcuchową do naprawy do naszego działu obsługi klienta. Należy się zwrócić do Centrum Serwisowego.

Czyszczenie filtra powietrza

⚠ UWAGA! Nigdy nie używać urządzenia bez filtra powietrza. W przeciwnym razie pył i brud będą się przedostawać do silnika, powodując uszkodzenia maszyny. Filtr powietrza należy utrzymywać w czystości.

Sposób postępowania (rys. N)

1. Wyłączyć silnik i odczekać do ostygnięcia urządzenia.
2. Poluzować nakrętkę motylkową (43).
3. Zdjąć osłonę filtra powietrza (44).
4. Wyciągnąć filtr powietrza (45).
5. Wyczyścić filtr powietrza (45) wodą i pozostawić do wyschnięcia na powietrzu.

Do czyszczenia nigdy nie używać benzyny!

WSKAZÓWKA! Filtr powietrza (45) należy wymienić, gdy jest on zużyty, uszkodzony lub silnie zabrudzony (*Części zamienne i akcesoria*, s. 270).

6. Ponownie założyć filtr powietrza (45).
7. Ponownie założyć osłonę filtra powietrza (44).
8. Ponownie zamocować osłonę filtra powietrza za pomocą nakrętki motylkowej (43).

Kontrola / ustawianie / wymiana świecy zapłonowej

▲ UWAGA! Zużyte świece zapłonowe lub za duży odstęp między elektrodami powodują spadek mocy silnika.

Sposób postępowania (rys. O)

1. Wyłączyć silnik i odczekać do ostygnięcia urządzenia.
2. Odkręcić nakrętkę motylkową (43).
3. Zdjąć osłonę filtra powietrza (44).
4. Wyciągnąć filtr powietrza (45).
5. Wyciągnąć wtyk (46) ze świecy zapłonowej (47).
6. Wykręcić świecę zapłonową (47) ⤴ za pomocą kombinerek (25).
7. Za pomocą szczelinomierza (do nabycia w specjalistycznych sklepach) sprawdzić odstęp między elektrodami.

Odstęp między elektrodami musi wynosić 0,6-0,7 mm.

8. W razie potrzeby wyregulować odstęp, ostrożnie zginając elektrodę masy świecy zapłonowej (47).
9. Oczyszczyć świecę zapłonową (47) za pomocą szczotki drucianej.
10. Wkręcić wyczyszczoną i wyregulowaną świecę zapłonową (47) lub wymienić uszkodzoną świecę na nową (*Części zamienne i akcesoria*, s. 270).
11. Ponownie założyć wtyk świecy zapłonowej (46).
12. Ponownie zamontować filtr powietrza (45) i pokrywę filtra powietrza (44).

Ustawianie gaźnika

Gaźnik został ustawiony fabrycznie na optymalną wydajność. Jeżeli konieczne będzie dodatkowe ustawienie, należy zlecać przeprowadzanie ustawień specjalistycznemu warsztatowi.

Demontaż łańcucha piły i miecza

▲ UWAGA! Niebezpieczeństwo skaleczenia! Podczas kontaktu z łańcuchem piły lub mieczem nosić rękawice odporne na przecięcie.

Potrzebne narzędzia i środki pomocnicze

- Kombinierki

Sposób postępowania

1. Wyłączyć urządzenie i wyciągnąć wtyk świecy zapłonowej (46) (rys. O) i odczekać do wystudzenia urządzenia.
2. Położyć urządzenie na płaskiej powierzchni.
3. Pociągnąć dźwignię hamulca łańcucha (13) w kierunku przedniej rękojeści (1).
4. Obrócić śrubę do mocowania łańcucha (16) za pomocą kombinerek (25) w celu poluzowania łańcucha piły (10).
5. Poluzować obydwie nakrętki (17) osłony koła łańcuchowego (15) za pomocą kombinerek (25).
6. Zdjąć osłonę koła łańcuchowego (15).
7. Przesunąć miecz (11) w kierunku koła łańcuchowego (15) i zdjąć łańcuch piły (10) a następnie miecz (11).

Wymiana łańcucha piły i miecza

Przed wymianą łańcucha oczyścić wpust przewodnicy szynowej, ponieważ w przypadku osadzających się zanieczyszczeń łańcuch piły może wyskoczyć z szyny. Osady zanieczyszczeń mogą także wchłaniać olej do smarowania łańcucha. Skutkiem tego może być brak lub niedostateczne przenikanie oleju do smarowania łańcucha do spodniej strony szyny i obniżenie skuteczności smarowania.

Warunki

- *Demontaż łańcucha piły i miecza*, s. 262

Sposób postępowania

1. Wymieniać miecz (11) i łańcuch piły (10).
2. Miecz (11) i łańcuch piły (10) montować zgodnie z opisem w rozdziale *Montaż łańcucha piły i miecza*, s. 262.

Montaż łańcucha piły i miecza

▲ UWAGA! Prace konserwacyjne i nastawcze wykonywać wyłącznie przy wyłączonym silniku i wyciągniętym wtyku świecy zapłonowej (46).

▲ UWAGA! Niebezpieczeństwo skaleczenia! Podczas kontaktu z łańcuchem piły lub mieczem nosić rękawice odporne na przecięcie.

Wskazówki

- Przed zamontowaniem nowego łańcucha piły: Skontrolować miecz i koło łańcuchowe pod kątem zużycia.

Potrzebne narzędzia i środki pomocnicze

- Kombinerki

Sposób postępowania (rys. C)

1. Położyć urządzenie na płaskiej powierzchni.
2. Dezaktywować hamulec łańcucha: Pociągnąć dźwignię hamulca łańcucha (13) w tył w kierunku przedniej rękojeści (1). Oslonę koła łańcuchowego (15) można zamontować ponownie jedynie wtedy, gdy taśma hamulca łańcuch nie jest naprężona.
3. Założyć miecz (11) na trzpienie miecza (33) i wsunąć go na koło zębate (34).
4. Założyć łańcuch piły (10) na koło łańcuchowe (34).
5. Umieścić łańcuch piły (10) na górze miecza (11) we wpuście miecza. Zakładanie rozpoczynać na kole łańcuchowym (34). Zwisanie łańcucha piły (10) jest zjawiskiem normalnym.
6. Pociągnąć miecz (11) w przód w celu naprężenia łańcucha piły (10).
7. Założyć osłonę koła łańcuchowego (15). Zwracać uwagę, aby kolek mocujący łańcuch (38) sięgał do mocowania (35).
8. Dokręcić ręcznie dwie nakrętki (17) osłony koła łańcuchowego (15). Nie może być możliwości poruszania miecza.
9. Naprężanie łańcucha piły: Obrócić śrubę napinania łańcucha (16) za pomocą kombinerek (25) ∪.
10. Dokręcić nakrętki (17) osłony koła łańcuchowego (15) za pomocą kombinerek (25) fest.

Naprężanie łańcucha piły

WSKAZÓWKA! Łańcucha piły nie należy napinać lub wymieniać, gdy jest on nagrany, ponieważ po schłodzeniu ulegnie on ponownemu skróceniu. Nieprzestrzeganie tej wskazówki może być przyczyną uszkodzenia przewodnicy lub silnika w wyniku zbyt mocnego przylegania łańcucha piły do miecza.

Regularne napinanie łańcucha poprawia bezpieczeństwo użytkownika i obniża wzgl. zapobiega zużyciu i uszkodzeniu łańcucha. Zalecamy użytkownikowi kontrolowanie stanu naprężenia łańcucha przed każdym rozpo-

częciem pracy i w odstępach co 10 minut i w razie potrzeby jego skorygowania. Podczas pracy z piłą łańcuch nagrzewa się i wskutek tego ulega nieznacznemu wydłużeniu. Z takim wydłużaniem należy się liczyć w szczególności w przypadku nowych łańcuchów. Stan naprężenia i nasmarowania łańcucha ma istotny wpływ na jego trwałość. W przypadku nowego łańcucha piły naprężenie należy ponownie wyregulować po maksymalnie 5 cięciach.

Łańcuch piły jest prawidłowo naprężony, jeżeli nie zwisa na dolnej stronie miecza i można go obracać ręką ubraną w rękawicę. Podczas przeciągania łańcucha piły z siłą 9 N (ok. 1 kg) odległość między łańcuchem a mieczem nie może być większa niż 2 mm.

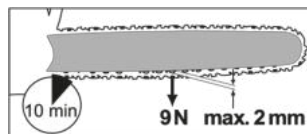

⚠ UWAGA! Prace konserwacyjne i nastawcze wykonywać wyłącznie przy wyłączonym silniku i wyciągniętym wtyku świecy zapłonowej (46).

Potrzebne narzędzia i środki pomocnicze

- Kombinerki

Sprawdzić naprężenie łańcucha

Pociągnąć łańcuch piły (10) na górze miecza (11) w górę.

- Prawie nie ma możliwości pociągnięcia łańcucha piły w górę: Naprężenie łańcucha jest zbyt mocne. Poluzować łańcuch piły.
- Łańcuch piły daje się odciągnąć w górę w takim zakresie, że ogniwa napędowe nie są całkowicie widoczne: Naprężenie łańcucha jest prawidłowe.
- Łańcuch piły daje się odciągnąć w górę w takim zakresie, że ogniwa napędowe są całkowicie widoczne: Naprężenie łańcucha jest zbyt słabe. Naprężyć łańcuch piły.

Sposób postępowania (rys. A)

1. Dezaktywować hamulec łańcucha: Pociągnąć dźwignię hamulca łańcucha (13) w tył w kierunku przedniej rękojeści (1). Oslonę koła łańcuchowego (15) można zamontować ponownie jedynie wtedy,

gdy taśma hamulca łańcuch nie jest naprężona.

2. Poluzować nakrętki (17) osłony koła łańcuchowego (15) za pomocą kombinerek (25).
3. Naprężanie łańcucha piły: Obrócić śrubę napinania łańcucha (16) za pomocą kombinerek (25) ↺.
Luzowanie łańcucha piły: Obrócić śrubę napinania łańcucha (16) za pomocą kombinerek (25) ↻.
4. Dokręcić nakrętki (17) osłony koła łańcuchowego (15) za pomocą kombinerek (25) fest.

W przypadku nowego łańcucha piły naprężenie należy ponownie wyregulować po maksymalnie 5 cięciach.

Ostrzenie zębów tnących

▲ UWAGA! Niebezpieczeństwo obrażeń ciała! Żle naostrzony łańcuch piły zwiększa ryzyko odrzutu! Podczas kontaktu z łańcuchem piły lub mieczem należy używać rękawic odpornych na przecięcie.

Ostry łańcuch piły zapewnia optymalną wydajność cięcia. Bez trudu wgrza się w drewno i pozostawia duże, długie wióry. Łańcuch piły jest tępy, jeśli piłę trzeba przepychać przez drewno, a wióry są bardzo małe. W przypadku bardzo tępego łańcucha nie powstają wióry, a jedynie pył drzewny.

Ostrzenie łańcucha piły wymaga użycia specjalnych narzędzi, które gwarantują, że łańcuch jest ostrzony pod odpowiednim kątem i na właściwej głębokości. Niedoświadczonemu użytkownikowi piły łańcuchowej zalecamy oddanie łańcucha piły do naostrzenia przez specjalistę lub specjalistyczny warsztat. Jeśli nie mają Państwo obaw przed samodzielnym ostrzeniem łańcucha, należy postępować zgodnie z instrukcją swojego urządzenia do ostrzenia łańcuchów do pił (np. Parkside PSG 85 B2).

- Tnącymi częściami łańcucha są ogniwa tnące, składające się z zęba tnącego i noska ogranicznika głębokości. Różnica wysokości między nimi określa głębokość ostrzenia.
- Łańcuch piły jest zużyty i wymaga wymiany na nowy, jeśli pozostało w nim tylko ok. 4 mm zęba tnącego.
- Podczas ostrzenia zębów tnących należy zwrócić pod uwagę następujące wartości (rys. P):
 - Kąt ostrzenia (30°)

- Kąt natarcia (60°)
- Głębokość ostrzenia (0,65 mm)
- Średnica pilnika okrągłego (4,0 mm)

▲ OSTRZEŻENIE! Ryzyko wypadku! Odchylenia od wymiarów geometrii ostrza mogą prowadzić do wzrostu skłonności maszyny do odrzutu.

Potrzebne narzędzia i środki pomocnicze

- Pilnik okrągły
- Pilnik płaski

Sposób postępowania (rys. P)

1. Wyłączyć silnik i odczekać do ostygnięcia urządzenia.
2. Wyłączyć urządzenie i wyciągnąć z niego akumulator.
3. Upewnić się, że łańcuch piły jest dobrze naprężony, aby umożliwić prawidłowe ostrzenie.
4. Ostrzenie przeprowadzać wyłącznie od wewnątrz na zewnątrz. Okrągły pilnik prowadzić od wewnętrznej strony zęba tnącego na zewnątrz. Podczas cofania podnosić pilnik.
5. Najpierw naostrzyć zęby po jednej stronie. Następnie obrócić łańcuch piły i naostrzyć zęby z drugiej strony.
6. Kontrolować długość ogniw tnących. Po zakończeniu ostrzenia wszystkie ogniwa tnące muszą mieć taką samą długość i szerokość.
7. Po co trzecim ostrzeniu należy sprawdzić głębokość ostrzenia (ograniczenie głębokości), a wysokość należy ponownie wygładzić za pomocą płaskiego pilnika. Ograniczenie głębokości powinno wynosić na ok. 0,65 mm względem zęba tnącego.
8. Po ustawieniu z powrotem zaokrągły nieco ograniczenie głębokości do przodu.

Docieranie nowego łańcucha piły

W nowym łańcuchu siła napięcia zmniejsza się po pewnym czasie. Dlatego po pierwszych 5 cięciach, najpóźniej po 10 minutach cięcia należy ponownie naprężyć łańcuch (*Naprężanie łańcucha piły*, s. 263).

▲ OSTRZEŻENIE! Niebezpieczeństwo obrażeń ciała! Nigdy nie należy mocować nowego łańcucha piły na zużytym kole łańcuchowym bądź zużytym mieczu. Łańcuch piły może odskoczyć lub zerwać się.

Konserwacja miecza

▲ OSTRZEŻENIE! Niebezpieczeństwo skałeczenia! Podczas kontaktu z łańcuchem piły lub mieczem należy nosić rękawice odporne na przecięcie.

Potrzebne narzędzia i środki pomocnicze

- Kombinarki
- Pilnik płaski

Sposób postępowania (rys. C)

1. Wyłączyć silnik i odczekać do ostygnięcia urządzenia.
2. Dezaktywować hamulec łańcucha: Pociągnąć dźwignię hamulca łańcucha (13) w tył w kierunku przedniej rękojeści (1). Oslonę koła łańcuchowego (15) można zamontować ponownie jedynie wtedy, gdy taśma hamulca łańcuch nie jest naprężona.
3. Poluzować obydwie nakrętki (17) osłony koła łańcuchowego (15) za pomocą kombinerek (25).
4. Obrócić śrubę do mocowania łańcucha (16) za pomocą kombinerek (25) ∪ w celu poluzowania łańcucha piły (10).
5. Zdjąć osłonę koła łańcuchowego (15), miecz (11) i łańcuch piły (10).
6. Skontrolować miecz (11) pod kątem zużycia. Usunąć zadziory i wyrównać powierzchnie prowadnic za pomocą płaskiego pilnika.
7. Oczyszczyć przepust oleju (36), aby podczas pracy maszyny zagwarantować płynne, automatyczne smarowanie łańcucha piły.
8. Zamontować miecz (11), łańcuch piły (10) i osłonę koła łańcuchowego (15), a następnie ponownie naprężyć łańcuch piły (10).

WSKAZÓWKA! Jeśli przepust oleju jest w optymalnym stanie, kilka sekund po uruchomieniu piły łańcuch piły automatycznie rozpryskuje nieco oleju.

Wymiana zderzaka zębatego

1. *Demontaż łańcucha piły i miecza, s. 262*
2. Poluzować i zdjąć śruby zderzaka zębatym (12).
3. Wymienić zderzak zębaty (12).
4. Dokręcić śruby na zderzaku zębatym (12).
5. *Montaż łańcucha piły i miecza, s. 262*

Odwrócić miecz

▲ UWAGA! Niebezpieczeństwo skałeczenia! Podczas kontaktu z łańcuchem piły lub mieczem nosić rękawice odporne na przecięcie.

Wskazówki

- Miecz (11) należy odwracać co 10 godzin pracy, aby zapewnić jego równomierne zużycie.

Sposób postępowania (rys. C)

1. *Demontaż łańcucha piły i miecza, s. 262*
2. Obrócić miecz wokół jego osi poziomej. Zwracać uwagę na kierunek pracy łańcucha piły
3. *Montaż łańcucha piły i miecza, s. 262*

Przechowywanie

- Wyciągnąć akumulator.
- Przed rozpoczęciem przechowywania oczyścić urządzenie i przeprowadzić zabiegi konserwacyjne.
- Założyć osłonę łańcucha (24).
- Kombinarki (25) można w celu przechowywania umieścić na osłonie łańcucha (24) (rys. A).
- Przed dłuższą przerwą w pracy należy opróżnić zbiornik oleju. Zużyty olej należy utylizować zgodnie z zasadami ochrony środowiska (*Utylizacja Iochrona środowiska, s. 266*).

W węzłach oraz w urządzeniu mogą się znajdować nadal resztki oleju, który może wyciekać podczas przechowywania urządzenia. Na czas przechowywania należy ustawić urządzenie na odpowiedniej podkładce/w misce olejowej.

- Urządzenie przechowywać w suchym i chronionym przed pyłem miejscu, poza zasięgiem dzieci.

Urządzenia z akumulatorem:

- Temperatura przechowywania akumulatora i urządzenia wynosi od 15 °C do 25 °C. Podczas przechowywania należy unikać ekstremalnie niskich lub wysokich temperatur, aby zapobiec utracie wydajności akumulatora.
- Przed dłuższym przechowywaniem (np. przed sezonem zimowym) należy wyciągnąć akumulator z urządzenia (postępować według osobnej instrukcji obsługi akumulatora i ładowarki).

Składowanie w trakcie przerw w pracy

▲ UWAGA! Resztki paliwa w gaźniku mogą spowodować problemy z rozruchem lub trwałe uszkodzenia urządzenia.

W przypadku przerw w pracy nie trwających dłużej niż 3 miesiące

1. Zbiornik paliwa należy opróżniać w dobrze wentylowanym miejscu.
2. Uruchomić silnik i pozwolić mu pracować na biegu jałowym, aż silnik zatrzyma się, a gaźnik będzie pozbawiony paliwa.
3. Odczekać do wystudzenia silnika (ok. 5 minut).

Pozostałe działania w przypadku przerw w pracy powyżej 3 miesięcy

1. Usunąć świecę zapłonową (47) za pomocą kombinerek (25) (*Kontrola / ustawianie / wymiana świecy zapłonowej*, s. 262).
2. Do komory spalania wlać łyżkę stołową czystego oleju do silników dwusuwowych.
3. Pociągnąć kilka razy powoli linkę startera, aby rozprowadzić olej we wnętrzu silnika.
4. Ponownie założyć świecę zapłonową (47).

Transport

- Podczas transportu zakrywać miecz i łańcuch piły za pomocą osłony łańcucha (24).
- Na krótkich odcinkach w miejscu pracy: Urządzenie należy przenosić, trzymając za przednią rękkojęsć (1), z mieczem zwróconym w tył.
- Zawsze przed rozpoczęciem przenoszenia urządzenia wyłączać urządzenie. Podczas transportu (także w pojazdach) należy zabezpieczać urządzenie przed przewróceniem, tak by uniknąć obrażeń ciała, szkód lub wycieku paliwa.
- Zawsze przed rozpoczęciem przenoszenia urządzenia wyłączać urządzenie i wyciągać akumulator. Podczas transportu (także w pojazdach) należy zabezpieczać urządzenie przed przewróceniem, tak by uniknąć obrażeń ciała, szkód lub wycieku oleju.
- Na dłuższych odcinkach lub w pojazdach: Transportować urządzenie w dostarczonej torbie (26).

Utylizacja /ochrona środowiska

Urządzenie należy utylizować zgodnie z lokalnymi przepisami. W celu uzyskania dalszych informacji należy się zwracać do właściwych organów administracyjnych.

- Zużytego oleju ani resztek paliwa nie wolno wylewać do kanalizacji ani do odpływów. Zużyty olej i resztki benzyny należy usuwać w sposób bezpieczny dla środowiska – należy je dostarczyć do punktu zbiórki.
- Urządzenie, akcesoria i opakowanie należy oddawać do ekologicznego punktu recyklingu.
- Maszyn nie należy wyrzucać razem z odpadami komunalnymi.
- Starannie opróżnić zbiornik oleju i paliwa i oddać urządzenie do punktu zbiórki surowców do recyklingu.
- Puste zbiorniki oleju i paliwa utylizować zgodnie z zasadami ochrony środowiska.
- Wykorzystane elementy z tworzywa sztuczne i metali można posortować według rodzajów i w ten sposób przekazać do recyklingu.
- W razie kolejnych pytań należy zwracać się do Centrum Serwisowego.

Wymij akumulator z urządzenia i przekaż urządzenie, akumulator, akcesoria oraz opakowanie do punktu recyklingu opadów.



Urządzeń elektrycznych nie należy wyrzucać razem z odpadami komunalnymi.

Symbol przekreślonego kosza na śmieci oznacza, że po zakończeniu okresu użytkowania tego produktu nie wolno wyrzucać jako niesortowanych odpadów komunalnych.

Dyrektywa 2012/19/UE w sprawie zużytego sprzętu elektrycznego i elektronicznego:

Konsumenci są prawnie zobowiązani po zakończeniu okresu żywotności urządzeń elektrycznych i elektronicznych do ich przekazywania do ponownego przetworzenia zgodnie z zasadami ochrony środowiska. Dzięki temu można zapewnić wykorzystanie urządzeń zgodnie z zasadami ochrony środowiska i ochrony zasobów.

W zależności od adaptacji na gruncie prawa krajowego mogą być do wyboru następujące możliwości:

- zwrot w miejscu zakupu,
- zwrot w oficjalnym punkcie zbiórki,
- odesłanie do producenta/podmiotu wprowadzającego produkt na rynek.

Przepisy to nie obejmują akcesoriów i środków pomocniczych dołączonych do starych urządzeń, które nie zawierających elementów elektrycznych.

Akumulatory utylizować zgodnie z zasadami ochrony środowiska



Nie wyrzucaj akumulatora do śmieci domowych, ognia (ryzyko wybuchu) lub wody. Uszkodzone akumulatory mogą szkodzić środowisku naturalnemu i zdrowiu ludzi, jeśli wydostaną się z nich trujące opary lub ciecze.

Są Państwo zobowiązani do utylizowania uszkodzonych lub wysłużonych akumulatorów zgodnie z zasadami ochrony środowiska. (rozporządzenie (UE) 2023/1542 w sprawie baterii i zużytych baterii)

- Nie otwierać akumulatorów i unikać uszkodzeń mechanicznych. Istnieje wów-

czas niebezpieczeństwo zwarcia i wydostania się oparów podrażniających drogi oddechowe.

- Ze względów bezpieczeństwa przed utylizacją należy rozładować akumulatory.
- Aby uniknąć zwarcia, należy oklejać bieguny.
- Akumulatory należy utylizować za pośrednictwem punktów handlowych lub w punkcie zbiórki odpadów.

• Uszkodzone akumulatory

Akumulatory z uszkodzeniami zewnętrznymi należy traktować z zachowaniem szczególnej ostrożności!

- Nie dotykać uszkodzonych akumulatorów gołymi dłońmi.
- Jeśli nie można okleić biegunów, należy umieszczać akumulatory osobno w plastikowym woreczku.
- Uszkodzone akumulatory umieszczać osobno w niepalnym, zamykanym pojemniku, który może zostać zasypany jeszcze piaskiem.
- Akumulator należy przekazywać do punktu zbiórki z personelem technicznym.

Rozwiązywanie problemów

Poniższa tabeli stanowi pomoc w ramach usuwania błędów:

Problem	Możliwa przyczyna	Sposób usunięcia problemu
Urządzenie nie uruchamia się	Brak paliwa w zbiorniku	Uzupełnić paliwo
	Niewłaściwa kolejność rozruchu	<i>Włączanie i wyłączenie, s. 254</i>
	Uszkodzony rozrusznik elektryczny (3)	Należy się zwrócić do Centrum Serwisowego.
	Uszkodzony silnik	Należy się zwrócić do Centrum Serwisowego.
	Zużyta świeca (47) zapłonowa	<i>Kontrola / ustawianie / wymiana świecy zapłonowej, s. 262</i>
Łańcuch piły nie obraca się	Hamulec łańcucha blokuje łańcuch piły (10)	<i>Sprawdzanie hamulca łańcucha, s. 254</i>

Problem	Możliwa przyczyna	Sposób usunięcia problemu
Niska wydajność cięcia	Łańcuch piły (10) zamontowany nieprawidłowo	<i>Montaż łańcucha piły i miecza, s. 262</i>
	Tępy łańcuch piły (10)	<ul style="list-style-type: none"> • <i>Ostrzenie zębów tnących, s. 264</i> • <i>Wymiana łańcucha piły i miecza, s. 262</i>
	Niedostateczne napięcie łańcucha	<i>Napężanie łańcucha piły, s. 263</i>
Urządzenie pracuje ciężko, łańcuch odskakuje	Niedostateczne napięcie łańcucha	<i>Napężanie łańcucha piły, s. 263</i>
Łańcuch piły nagrzewa się, dym podczas cięcia, przebarwienie szyny	Za mała ilość oleju łańcuchowego	<ul style="list-style-type: none"> • Kontrola poziomu oleju i automatycznego układu olejowego • <i>Uzupełnianie poziomu oleju łańcuchowego, s. 253</i> • <i>Konserwacja układu smarowania łańcucha, s. 253</i> • Należy się zwrócić do Centrum Serwisowego.

Serwis

Gwarancja

Szanowni Klienci,

Na niniejszy produkt udzielamy 5 letniej gwarancji od daty zakupu. W przypadku usterek produktu nabywcy przysługują ustawowe prawa wobec sprzedawcy. Te ustawowe prawa nie są ograniczone przez naszą przedstawioną poniżej gwarancję.

Warunki gwarancji

Okres gwarancji rozpoczyna się od daty zakupu. Należy dobrze przechować oryginalny paragon. Dokument ten będzie potrzebny jako dowód zakupu. Jeśli w ciągu pięciu lat od daty zakupu produktu wystąpi wada materiałowa lub produkcyjna, dokonamy - według własnego uznania - bezpłatnej naprawy lub wymiany produktu. Realizacja świadczenia gwarancyjnego wymaga przekazania w terminie pięciu lat wadliwego urządzenia i dowodu zakupu (paragon) oraz pisemnego, krótkiego opisu rodzaju wady i daty jej wystąpienia.

Jeśli nasza gwarancja pokrywa dany defekt, otrzymają Państwo naprawiony lub wymieniony produkt. Naprawa lub wymiana produktu nie rozpoczyna nowego okresu gwarancji.

Okres gwarancji i roszczenia ustawowe z tytułu wad

Jeśli wadliwy produkt został wymieniony na nowy lub dokonano istotnych napraw, termin gwarancji biegnie od nowa od momentu dostarczenia klientowi wymienionego lub naprawionego rzeczy.

W przypadku wymiany pojedynczej części należącej do reklamowanego towaru, czas gwarancji biegnie od nowa w odniesieniu do tej części. Jeżeli reklamacja w zakresie wymiany lub naprawy nie została uznana albo naprawa nie była istotna bądź konsument żądał od gwaranta działań innych niż wymiana i naprawa – okres trwania gwarancji wydłuża się o czas, przez który konsument nie mógł korzystać z towaru w związku ze złożoną reklamacją.

Wszelkie uszkodzenia lub wady występujące ewentualnie już w chwili zakupu należy zgłosić niezwłocznie po rozpakowaniu. Po upływie okresu gwarancji wszelkie naprawy są wykonywane odpłatnie.

Zakres gwarancji

Produkt został wyprodukowany starannie zgodnie z surowymi wymogami jakościowymi i przed dostarczeniem został rzetelnie skontrolowany.

Świadczenia gwarancyjne dotyczą wad materiałowych i produkcyjnych. Niniejsza gwarancja nie obejmuje części produktu podle-

gających normalnemu zużyciu, które należy traktować jako części zużywające się (np. łańcuch piły) lub uszkodzeń części delikatnych.

Niniejsza gwarancja traci ważność, jeśli produkt został uszkodzony, był niewłaściwie używany lub nie był konserwowany. W celu prawidłowego użytkowania produktu należy ściśle przestrzegać wszystkich wskazówek zawartych w instrukcji obsługi. Należy bezwzględnie unikać zastosowań i czynności, które są odradzane lub przed którymi ostrzeżone są w instrukcji obsługi.

Produkt jest przeznaczony jedynie do użytku prywatnego, a nie do użytku profesjonalnego. Gwarancja wygasa w przypadku niezgodnego z przeznaczeniem i niewłaściwego użytkowania, użycia siły oraz ingerencji, które nie zostały wykonane przez nasz autoryzowany serwis.

Realizacja świadczenia gwarancyjnego

Aby zapewnić szybkie opracowanie Państwa przypadku, należy postępować zgodnie z zamieszczonymi poniżej wskazówkami:

- Na wypadek wszelkich zapytań prosimy o zachowanie paragonu i numeru artykułu (IAN 495712_2504) jako dowodu zakupu.
- Numer artykułu znaleźć można na tabliczce znamionowej produktu. Może on być również wygrawerowany na produkcie lub znajdować się na stronie tytułowej instrukcji (po lewej stronie na dole) lub na naklejce z tyłu lub na dolnej stronie produktu.
- W razie wystąpienia błędów działania lub innych wad, należy w pierwszej kolejności skontaktować się ze wskazanym poniżej działem serwisowym **telefonicznie** lub wykorzystać nasz **formularz kontaktowy**, dostępny pod adresem parkside-diy.com w kategorii **Serwis**.
- Produkt uznany za wadliwy mogą Państwo bezpłatnie przesłać po konsultacji z naszym działem obsługi klienta na podany adres serwisu, załączając dowód zakupu (paragon) oraz informację, na czym polega wada i kiedy wystąpiła. Aby uniknąć problemów z przyjęciem i dodatkowych kosztów, konieczne jest korzystanie wyłącznie z podanego adresu. Należy upewnić się, że przesyłka nie zostanie przesłana odpłatnie, jako przesyłka wielkogabarytowa, ekspresowa lub też jako inna przesyłka specjalna. Prosimy o ode-

stanie produktu wraz ze wszystkimi akcesoriami dostarczonymi w chwili zakupu i zapewnienie odpowiednio bezpiecznego opakowania transportowego.



PDF ONLINE
parkside-diy.com

Pod adresem parkside-diy.com dostępna jest do wglądu oraz do pobrania niniejsza instrukcja oraz wiele innych instrukcji. Dzięki temu kodowi QR można wejść bezpośrednio na stronę parkside-diy.com. Proszę wybrać swój kraj i wyszukiwać na ekranie wyszukiwania instrukcje obsługi. Po wprowadzeniu numeru artykułu (IAN) 495712_2504 można otworzyć swoją instrukcję obsługi.

Serwis naprawczy

W sprawie napraw, **które nie podlegają gwarancji**, należy się zwracać do Centrum Serwisowego. Centrum Serwisowe prześle Państwu odpowiedni kosztorys.

- Możemy naprawiać tylko urządzenia w odpowiednim opakowaniu i przesłane z uregulowaną opłatą pocztową.
Wskazówka: Oczyszczone urządzenia wraz z informacją na temat uszkodzenia należy przesyłać bezpośrednio na adres podany przez Centrum Serwisowe.
- Urządzenia przesłane bez opłaty, jako towary niewymiarowe, w trybie ekspresowym lub w ramach innych typów przesyłek specjalnych, nie będą przyjmowane.
- Przesłane, uszkodzone urządzenia utylizujemy bezpłatnie.

Service-Center



Serwis Polska

Tel.: 00800 4912069

Formularz kontaktowy na

parkside-diy.com

IAN 495712_2504

Importer

Uwaga: poniższy adres nie jest adresem działu serwisowego. Najpierw skontaktuj się z podanym wyżej centrum serwisowym.

Grizzly Tools GmbH & Co. KG

Stockstädter Str. 20

63762 GroBostheim

NIEMCY

www.grizzlytools.de

Części zamienne i akcesoria

Części zamienne i akcesoria można zamówić na stronie www.grizzlytools.shop. Jeśli w ramach procedury Państwa zamówienia pojawią się problemy, prosimy o kontakt za pośrednictwem naszego sklepu internetowego. W razie kolejnych pytań należy zwracać się do: *Service-Center, s. 269*

Nr stan.	Opis	Nr zamów.
9	Korek wlewu paliwa (Olej łańcuchowy)	91115902
47	Świeca zapłonowa	91115903
15	Ostłona koła łańcuchowego	91115914
45	Filtr powietrza	91115910
37	Sworzeń mocujący łańcucha	91115907

▲ OSTRZEŻENIE! Bezpieczne użytkowanie piły łańcuchowej jest możliwe jedynie z dopuszczonymi łańcuchami do piły i prowadnicami szynowymi. Zastosowanie niedopuszczonych kombinacji może być przy-

czynną poważnych, a nawet śmiertelnych urazów.

- **Miecz:**
 - BE18-72-5810P (Kangxin)
 - 188PXBK095 (Oregon)
- **Łańcuch piły:**
 - .325.058x72DL (Kangxin)
 - 21BPX072X (Oregon)

Tłumaczenie oryginalnej deklaracji zgodności EU

Produkt: **Benzynowa piła łańcuchowa z elektrycznym rozrusznikiem**

Model: **PPBKS 56 C3**

Numer serii: 000001–029000

Wymieniony powyżej przedmiot niniejszej deklaracji jest zgodny z jednościami wymaganiami unijnego prawodawstwa harmonizacyjnego

**2006/42/EC • 2014/30/EU • 2000/14/EC & 2005/88/EC
• (EU) 2016/1628 & (EU) 2018/989 • 2011/65/EU & (EU) 2015/863**

Opisany powyżej przedmiot deklaracji jest zgodny z dyrektywą Parlamentu Europejskiego i Rady 2011/65/EU z dnia 8 czerwca 2011 r. w sprawie ograniczenia stosowania niektórych niebezpiecznych substancji w sprzęcie elektrycznym i elektronicznym.

Aby zapewnić zgodność, zastosowano następujące normy zharmonizowane oraz normy i przepisy krajowe:

EN ISO 11681-1:2022 • EN ISO 14982:2009 • EN IEC 63000:2018

Zgodnie z dyrektywą 2000/14/EC odnoszących się do emisji hałasu, potwierdza się, co następuje: Poziom mocy akustycznej (L_{WA})

- zmierzony: 113,9 dB;
- gwarantowany: 116 dB

Uzasadniona procedura oceny zgodności zgodnie z 2000/14/EC, załącznik VI.

Certyfikat badania typu WE

- Numer: M6A 036607 2364 Rev. 00
- Jednostka notyfikowana: TÜV SÜD Product Service GmbH • NB: 0123
Ridlerstraße 65 • 80339 München • Deutschland

Niniejsza deklaracja zgodności wydana zostaje na wyłączną odpowiedzialność producenta:



Grizzly Tools GmbH & Co. KG
Stockstädter Str. 20
63762 Großostheim
NIEMCY
15.12.2025

Christian Frank
Upoważniony przedstawiciel dokumentacji

Indholdsfortegnelse

Indledning.....	272
Formålsbestemt anvendelse.....	272
Leverede dele/tilbehør.....	273
Oversigt.....	273
Funktionsbeskrivelse.....	273
Tekniske data.....	274
Sikkerhedsanvisninger.....	275
Sikkerhedsanvisningernes betydning.....	275
Billedtegn og symboler.....	275
Sikkerhedsanvisninger til benzin-kædesave.....	276
Årsager til tilbageslag og hvordan de forebygges.....	278
Restrisici.....	278
Forberedelse.....	278
Sikkerhedsanordninger.....	279
Kontrol af batteriets ladningstilstand...	279
Opladning af batteri.....	279
Drift.....	279
Før ibrugtagning.....	279
Tænd og sluk.....	281
Saveteknikker.....	283
Rengøring, vedligeholdelse og opbevaring.....	286
Rengøring.....	286
Vedligeholdelse.....	286
Opbevaring.....	291
Transport.....	291
Bortskaffelse/miljøbeskyttelse.....	291
Bortskaf batterier miljørigtigt.....	292
Fejlsøgning.....	292
Service.....	293
Garanti.....	293
Reparationsservice.....	294
Service-Center.....	294
Importør.....	294
Reserve dele og tilbehør.....	295
Oversættelse af den originale EU-overensstemmelseserklæringen.....	296
Eksploderet tegning.....	300

Indledning

Tillykke med købet af din nye benzin-kædesav (efterfølgende kaldt produkt eller apparat).

Med købet har du besluttet dig for et første-klasses apparat. Dette apparat blev testet under produktionen og underkastet en kvalitetstest til sidst. Dermed er produktets funktionsevne sikret.

Det kan ikke udelukkes, at der i nogle tilfælde befinder sig restmængder af smøremidler på eller i apparatet. Dette er ikke en mangel eller en defekt og ingen anledning til bekymring.



Betjeningsvejledningen er en del af dette apparat. Den indeholder vigtige anvisninger til sikkerhed, brug og bortskaffelse. Læs betjeningsvejledningen omhyggeligt igennem. Gør dig fortrolig med betjeningsdelene og korrekt brug af apparatet. Anvend kun apparatet som beskrevet og kun til de anførte anvendelsesområder. Opbevar betjeningsvejledningen sikkert og udlever alle dokumenter, hvis apparatet gives videre til tredjepart.

Formålsbestemt anvendelse

Produktet er udelukkende beregnet til følgende anvendelse:

- Savning af udendørs træ

Apparatet er ikke beregnet til andre anvendelsesformer. Dette inkluderer f.eks. skæring i murværk, plastik, sten, metal, fødevarer eller træ, der indeholder fremmedlegemer (f.eks. søm eller skruer).

Apparatet må kun anvendes af voksne. Unge over 16 år må kun anvende apparatet under opsyn.

Kædesaven må kun anvendes af én person. Brugeren skal bære personlige værnemidler (PV). Kædesaven skal holdes med højre hånd i det bageste håndtag, og med venstre hånd i det forreste håndtag.

Inden brugen af apparatet skal brugeren have læst og forstået alle anvisninger og instruktioner i betjeningsvejledningen.

Enhver anden anvendelse, som ikke er udtrykkeligt tilladt i denne betjeningsvejledning, kan udgøre en alvorlig fare for brugeren og medføre skader på apparatet. Brugeren af apparatet er ansvarlig for ulykker eller skader på andre mennesker eller deres ejendom. Apparatet er kun beregnet til privat brug. Det er ikke konstrueret til erhvervs mæssig brug. Ved erhvervs mæssig brug bortfalder garantien. Producenten er ikke ansvarlig for skader.

der, som skyldes ikke-formålsbestemt anvendelse, eller som skyldes forkert betjening. Dette produkt er en del af **X 20 V TEAM**-serien og kan anvendes sammen med genopladelige batterier fra **X 20 V TEAM**-serien. De genopladelige batterier fra **X 20 V TEAM**-serien må kun oplades med opladere fra **X 20 V TEAM**-serien.

Leverede dele/tilbehør

Pak apparatet ud og kontrollér de leverede dele.

Bortskaf emballagen korrekt.

- Benzindreven kædesav
 - Sværd (færdigsamlet)
 - Savkæde (færdigsamlet)
- Brændemåleværktøj
- Kædebeskyttelse
- Olieflaske (500 ml, Bio-savkædeolie)
- Brændstof-blandeflaske
- Kombinationsværktøj
- Bæretaske
- original brugsanvisning
- Genopladeligt batteri og oplader med betjeningsvejledning

Oversigt

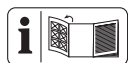

Billeder af produktet finder du på den forreste og bageste udfoldningsside.

Fig. A

- 1 Forreste håndtag
- 2 Starthåndtag
- 3 E-starter
- 4 Gashåndtagsspærre
- 5 Bageste håndtag
- 6 Håndbeskyttelse
- 7 Gashåndtag
- 8 Tankdæksel (Brændstof)
- 9 Tankdæksel (Kædeolie)
- 10 Savkæde
- 11 Sværd
- 12 Barkstøtte
- 13 Kædebremsehåndtag/forreste håndbeskyttelse
- 14 Batteriholder
- 15 Kædehulsafdækning
- 16 Kædespændeskruer

- 17 Møtrik
- 18 Koldstartshåndtag (choke)
- 19 Brændstofpumpe
- 20 Sluk-knap
- 21 Brændstof-blandeflaske
- 22 Olieflaske
- 23 Brændemåleværktøj
- 24 Kædebeskyttelse
- 25 Kombinationsværktøj
- 26 Bæretaske
- 27 Batteri
- 28 Knap (Ladetilstandsvisning)
- 29 Ladetilstandsvisning
- 30 Batterioplåsning
- 31 Oplader

Fig. B

- 32 Oliereguleringskrue
- 33 Sværdbolt
- 34 Kædehjul
- 35 Holder (Kædespændestift)
- 36 Oliepassage
- 37 Kædefangbolt
- 38 Kædespændestift

Fig. D

- 39 Brændemålestav
- 40 Endeplade
- 41 Lynkobling
- 42 Adaptermøtrik
- 43 Vingemøtrik
- 44 Luftfilterdæksel
- 45 Luftfilter

Fig. O

- 46 Tændrørsstik
- 47 Tændrør
- 48 Sigtelinje/Fælderetningsviser

Fig. Q

Funktionsbeskrivelse

Den roterende savkæde føres via et sværd (styreskinne). Kædesaven er udstyret med en

quick stop kædebremse. En olieautomatik sørger for kontinuerlig kædesmøring. For at beskytte brugeren er apparatet udstyret med forskellige beskyttelsesanordninger.

I det følgende beskrives betjeningsdelenes funktion.

Tekniske data

Benzindreven kædesav PPBKS 56 C3

Slagvolumen 56,5 cm³
maks. motoreffekt 2,2 kW (3,0 PS)
Motoromdrejningstal

– i tomgang n_0 3000±300 min⁻¹
– med sværd og savkæde n_{maks} .

..... 11500 min⁻¹
Tankvolumen

– Kædeolie 260 cm³ (0,26 l)

– Brændstof 550 cm³ (0,55 l)
tilladt brændstof ROZ 95 (E10)

Brændstofblandingsforhold 40:1
tilladt totakts-motorolie

..... ISO-L-EGD, JASO FD

Emissionsniveau V
Kuldioxidemissionsværdien (CO₂) er vurderet gennem en EU-typegodkendelsesprocedure: 1183,52 g/kWh

Motorproducent

- Handelsnavn: MEILIN
- Firmanavn: Yongkang Meilin Machinery Co., Ltd.
- Adresse i EU: 3rd floor, Building 2, No. 220 Shangpu Road, Dongcheng Street, Yongkang City, Jinhua City, Zhejiang Province, China

Kædehastighed v_{maks} 22,15 m/s

Beskyttelsesgrad IPX0

Vægt, tom tank/med batteri

– uden sværd og savkæde 6,67 kg

– med sværd og savkæde 7,75 kg

Savkæde Kangxin .325.058x72DL

– Kædehastighed v_0 22,15 m/s

– Kædedeling 8,25 mm (0,325")

– Drivledtal 72

– Drivledstykke 1,5 mm

Sværd Kangxin BE18-72-5810P

– Sværdtype 18"

– Sværdlængde 52 cm (520 mm)

– Skærelængde 45 cm (450 mm)

Kædehjuldeling 8,25 mm (0,325")

– Antal tænder (kædehjul) 7

Lydtrykniveau (L_{pA}) 93,9 dB; $K_{pA}=3$ dB

Lydeffektniveau (L_{WA})

– garanteret 116 dB

– målt 113,9 dB; $K_{WA}=2,43$ dB

⚠ FORSIGTIG! Høreskader! Bær høreværn. Vibration (a_{tr})

– Forreste håndtag ... 8,945 m/s²; $K=1,5$ m/s²

– Bageste håndtag ... 9,460 m/s²; $K=1,5$ m/s²

Batteri Li-Ion

Temperatur ≤50 °C

– Opladning 4 – 40 °C

– Drift 4 – 50 °C

– Opbevaring 15 – 25 °C

PARKSIDE Performance Smart-batteri

Smart PAPS 204 A1/Smart PAPS 208 A1

– Arbejdsfrekvens/frekvensbånd

..... 2400-2483,5 MHz

– transmitteret effekt ≤20 dBm

Støj- og vibrationsværdier er målt efter standarderne og bestemmelserne, som er angivet i overensstemmelseserklæringen.

Den angivne samlede vibrationsværdi og den angivne samlede støjemissionsværdi er målt iht. til en standardiseret afprøvningsproces og kan anvendes til sammenligning af apparater. Den angivne samlede vibrationsværdi og den angivne samlede støjemissionsværdi kan også anvendes til en foreløbig vurdering af belastningen.

⚠ ADVARSEL! Vibrations- og støjemissioner kan under brugen af apparatet afvige fra de angivne værdier, afhængigt af måden, som apparatet anvendes på. Det er nødvendigt at fastsætte sikkerhedsforanstaltninger til beskyttelse af brugeren, som er baseret på en svingningsbelastning under de faktiske brugsbetingelser (her skal der tages hensyn til alle dele af driftscyklussen, eksempelvis tidspunkter, hvor apparatet er slukket, og tidspunkter, hvor det er tændt, men kører uden belastning).

X 20 V TEAM

Dette produkt er en del af **X 20 V TEAM**-serien og kan anvendes sammen med genopladelige batterier fra **X 20 V TEAM**-serien. De genopladelige batterier fra **X 20 V TEAM**-serien må kun oplades med opladere fra **X 20 V TEAM**-serien.

Dette produkt kan kun anvendes med følgende genopladelige batterier:

PAP 20 B1, PAP 20 B3, Smart PAPS 204 A1, Smart PAPS 208 A1, Smart PAPS 2012 A1

Vi anbefaler, at du oplader disse batterier med følgende opladere: PLG 20 A3, PLG 20 A4, PLG 20 C1, PLG 20 C2, PLG 20 C3, PLG 201 A1, PDSL20 A1, PDSL20 B1, PDSL20 B2, Smart PLGS 2012 A1

Tekniske data af genopladeligt batteri og oplader: Se den separate vejledning.

Sikkerhedsanvisninger

Dette afsnit beskriver de grundlæggende sikkerhedsanvisninger ved brug af apparatet.

⚠ ADVARSEL! Personskader og materielle skader pga. u hensigtsmæssig anvendelse af det genopladelige batteri. Følg sikkerhedsanvisninger og henvisninger vedrørende opladning og korrekt brug i betjeningsvejledningen til dit genopladelige batteri og din oplader i serien **X 20 V TEAM**. Du kan finde en detaljeret beskrivelse af opladningen og yderligere oplysninger i den separate betjeningsvejledning.

⚠ ADVARSEL! En kædesav er et farligt apparat, der, hvis det anvendes forkert eller skødesløst, kan forårsage alvorlige og endda dødelige skader. Vær derfor altid opmærksom på følgende sikkerhedsanvisninger for egen og andres sikkerheds skyld, og spørg en fagmand til råds, hvis du er i tvivl om noget.

Sikkerhedsanvisningernes betydning

⚠ FARE! Hvis du ikke overholder denne sikkerhedsanvisning, sker der et uheld. Dette resulterer i alvorlige kvæstelser eller dødsfald.

⚠ ADVARSEL! Hvis du ikke overholder denne sikkerhedsanvisning, sker der muligvis et uheld. Dette resulterer muligvis i alvorlige kvæstelser eller dødsfald.

⚠ FORSIGTIG! Hvis du ikke overholder denne sikkerhedsanvisning, sker der et uheld. Dette resulterer muligvis i lettere eller moderate kvæstelser.

BEMÆRK! Hvis du ikke overholder denne sikkerhedsanvisning, sker der et uheld. Dette resulterer muligvis i materielle skader.

Billedtegn og symboler

Billedsymboler på apparatet

BEMÆRK! Gør dig fortlørlig med alle betjeningselementer, inden du påbegynder arbejdet. Øv dig i at håndtere kædesaven, og få en fagperson til at forklare funktionen, virkemåden og savteknikker.

BEMÆRK! Savkæden roterer ikke, når kædebremsen er låst. Løsn kædebremsen ved at trække kædebremsehåndtaget mod det forreste håndtag.



OBS!



Læs betjeningsvejledningen



Øjenbeskyttelse og høreværn skal bruges
Brug hovedbeskyttelse



Bær beskyttelseshandsker



Bær sikkerhedssko med fast sål!



Bær tøj med skærebeskyttelsesindlæg!



Arbejd altid med begge hænder!



Undgå åben ild, åbne tændkilder og rygning er forbudt.



Det er forbudt at anvende apparatet i regnvej eller fugtige omgivelser.



OBS! Tilbageslag - Vær opmærksom på, at apparatet kan slå tilbage under brugen.





OBS! Varme overflader, fare for forbrænding!





Garanteret lydeffektniveau L_{WA} i db.

 Volumen af kædeolietanken

 Smøring af savkæden

 Stands apparatet

 Choker lukket
 Choker åben

 18" Sværdtype

  Indstilling af kædesmøring

 + 40:1
 Blandingsforhold brændstof til 2-takts-olie: 40:1, anvend KUN brændstofblanding

 x6 Tryk 6x på brændstofpumpen

 **ROZ 95**
 krævet brændstof

 **ISO-L-EGD** **JASO FD**
 2-takts-olie der skal anvendes

Billedsymbol på håndtaget til kædebremsen

 Kædebremse (aktiveret/deaktiveret)

Billedsymbol på kædehulsafdækningen

 Savkædens løberetning

 Kædebremse (åben/låst)

 Indstilling af kædespænding

Billedsymbol på sværdet

 Sværdtype

 Rillebredde

 Kædedeling



 Antal af drivled

Billedsymboler på hængemærke

 Aktivér kædebremsen

 6x Tryk på brændstofpumpen

 Træk i koldstartshåndtaget (choke)

 3-4x  Træk i startsnoren eller aktivér E-Startér

 Tryk på gashåndtagsspærren og gashåndtaget

 Deaktivér kædebremsen

Sikkerhedsanvisninger til benzinkædesave

OBS! Læs de følgende sikkerhedsanvisninger, for at undgå personskader eller materielle skader.

Generelle bemærkninger

- Apparatet må ikke anvendes af personer (inkl. børn) med nedsatte fysiske, sensoriske eller mentale evner eller manglende erfaring og viden. Børn skal være under opsyn, så det sikres, at de ikke leger med apparatet.
- **Overhold reglerne for støjbeskyttelse og lokale forskrifter ved skovarbejde med kædesave. I forbindelse med lokale bestemmelser kan det være nødvendigt med en egnethedsprøve.** Kontakt Skov- og Naturstyrelsen for nærmere oplysninger.
- **Arbejd ikke med motorsaven, hvis du er træt eller syg, eller efter indtagelse af alkohol, piller eller rusmidler.** Hold altid en pause med regelmæssige mellemrum.
- **Kun til træ.** Kædesaven må ikke bruges til andre formål, end dem, den er beregnet til. For eksempel: Kædesaven må ikke bruges til metal, plastik, murværk eller byggematerialer der ikke er af træ. Hvis kædesaven bruges til andre end de tilsigtede formål, kan der opstå farlige situationer.

Forberedelse

- **Bær altid egnet arbejdstøj som giver bevægelsesfrihed.** Dette omfatter en be-

skyttelseshjelm, høreværn, sikkerhedsbriller eller ansigtsbeskyttelse, handsker med savbeskyttelse: Benbeskyttelse og skridsikker fodbeskyttelse.

- **Der kan opstå støv ved savning af tørt træ.** Bær en egnet støvmaske.
- Sørg for, at håndtagene er tørre og rene under arbejdet.
- **Arbejd ikke med en beskadiget og ufuldstændig motorsav eller en motorsav, der er ændret uden producentens tilladelse. Brug aldrig motorsaven, hvis beskyttelsesudstyret er defekt.** Før brug skal du kontrollere motorsavens sikkerhedstilstand, især sværdet og kæden.
- Start aldrig motorsaven i lukkede eller dårligt ventilerede rum, da der er fare for, at udstødningsgasser indåndes.
- Tænd først for motorsaven, når sværd, savkæde og kædehjulafdækning er monteret korrekt.

Drift

- Sørg for, at der ikke opholder sig mennesker eller dyr i nærheden af arbejdsområdet.
- Start først, når arbejdsområdet er fri for forhindringer, og du har planlagt en tilbagetrækningsvej, før træet falder.
- **Hold altid fast i kædesaven med højre hånd i det bagerste håndtag og venstre hånd i det forreste håndtag.** Holdes kædesaven fast på en omvendt måde, øges risikoen for kvæstelser; af den grund bør en sådan holdning undgås.
- **Hold kun fast i de isolerede gribeflader af kædesaven, da savkæden kan komme i kontakt med et skjult kabel.** Savkæder der kommer i kontakt med en strømførende ledning, kan gøre de udsatte metaldele på kædesaven strømførende, hvorved brugeren kan få elektrisk stød.
- **Hav altid et hensigtsmæssigt fodfæste og anvend kun kædesaven, når du står på en fast, sikker og plan flade.** Glatte eller ustabile underlag kan føre til, at du mister balancen eller kontrollen over kædesaven.
- **Ved kædesmøring dannes et let oliespor pga. den udsivende olie.** Vær opmærksom på vindretningen og udsæt ikke dig selv unødigt for smøreløbetågen.

- **Hold alle dele af kroppen på afstand af savkæden, når kædesaven er i brug. Kontroller at savkæden ikke har kontakt med noget, før du starter din kædesav.** Et øjeblikvis uopmærksomhed under brugen af kædesaven kan medføre, at tøj eller legemsdele sætter sig fast i savkæden.
- Brug aldrig kun én hånd, og arbejd aldrig over skulderhøjde.
- **Længerevarende brug af apparatet kan medføre vibrationsbetingede kredsløbsforstyrrelser i hænderne.** Skift arbejdsstilling med jævne mellemrum. Du kan dog forlænge anvendelsestiden ved at anvende egnede handsker eller holde regelmæssige pauser. Vær opmærksom på, at disposition til dårligt blodomløb, lave udendørstemperaturer eller store gribe kræfter under arbejdet kan forringe apparatets anvendelsestid.
- **Når du saver i en gren, der er spændt, skal du være opmærksom på, at den kan svirpe tilbage.** Når spændingen i træfibrene udløses, kan den spændte gren ramme operatøren og/eller medføre, at kædesaven kommer ud af kontrol.
- **Vær yderst forsigtig når du saver i buske og unge træer.** Det tynde materiale kan sætte sig fast i savkæden, og blive svirpet tilbage mod dig, eller trække dig ud af balance.
- Sluk for motoren, og vent indtil savkæden står stille, før du sætter kædesaven fra dig.

Rengøring, vedligeholdelse og opbevaring

- Følg vedligeholdelses-, kontrol- og serviceanvisningerne i denne betjeningsvejledning nøje.
- Alle former for vedligehold, der ikke er beskrevet i denne vejledning, må kun udføres af kundeservice for kædesave.
- Følg alle anvisninger, når du frigør kædesaven fra materialerester, opbevarer den eller udfører vedligehold. Kontrollér at motoren er slukket, og at kædesaven er sikret mod utilsigtet tænding. En utilsigtet tænding af kædesaven under fjernelse af det fastklemte materiale eller under vedligeholdelse, kan føre til alvorlige personskader.
- Brug kun tilbehørsdelene, som anbefales i denne vejledning.

- **Bær den slukkede kædesav i det forreste håndtag og væk fra din krop. Når du transporterer eller opbevarer kædesaven, skal du altid bruge sværdbeskytteren.** Korrekt håndtering af kædesaven vil reducere sandsynligheden for utilsigtet kontakt med den bevægelige savkæde.
- Opbevar motorsaven og brændstoffet sikkert og uden for børns rækkevidde. Der må heller ikke være risiko for, at evt. udløbende brændstof eller dampe kommer i kontakt med gnister eller åben ild. Kilder til gnistdannelse er f.eks. elektriske apparater.
- Anvend egnede og godkendte beholdere til opbevaring af brændstoffet. Tøm brændstof- og kædeolietanken ved længere tids opbevaring eller ved transport. Bortskaf gamle driftsmidler korrekt.

Årsager til tilbageslag og hvordan de forebygges

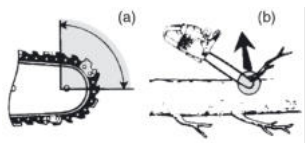

- Tilbageslag sker, hvis spidsen af sværdet rører ved en genstand, eller hvis træet trækker sig sammen og klemmer savkæden i et snit (Fig. b).
- I nogle tilfælde kan kontakt med spidsen udløse en pludselig modsatrettet reaktion, der slår sværdet op og bagover mod operatøren (Fig. a).
- Hvis savkæden klemmes fast langs den øverste del af sværdet, kan det skubbe sværdet kraftigt tilbage mod operatøren.
- Begge reaktioner kan føre til, at du mister kontrollen over kædesaven, hvilket kan resultere i alvorlige personskader. Stol ikke udelukkende på det sikkerhedsudstyr, der er monteret i kædesaven. Som bruger af en kædesav bør du træffe forskellige foranstaltninger for at forhindre ulykker og tilskadekomst.

Tilbageslag forårsages af forkert brug af kædesaven og/eller ukorrekte driftsprocedurer eller betingelser, og kan undgås ved at træffe

passende forholdsregler som angivet nedenfor:

- **Hold godt fast i kædesaven med tommelfingre og fingre om hele håndtaget, og med begge hænder på saven, og placer din krop og dine arme således, at du kan modstå tilbageslagskræfter.** Tilbageslagskræfter kan kontrolleres af operatøren, hvis der er truffet passende forholdsregler. Du må ikke slippe kædesaven.
- **Ræk ikke for højt op og sav ikke over skulderhøjde.** Dette hjælper med at forhindre en utilsigtet kontakt med sværdspidsen, og giver en bedre kontrol af kædesaven i uventede situationer.
- **Brug udelukkende reservedele til sværdspidser og savkæder, som er godkendte af producenten.** Forkerte reservedele til sværdspidser og savkæder, kan forårsage kædebrud og tilbageslag.
- **Overhold producentens vejledninger til slibning og vedligeholdelse af savkæden.** En reduktion af dybdemålerens højde kan føre til tilbageslag.

Restrisici

Selvom dette apparat betjenes i overensstemmelse med forskrifterne, vil der være en række restrisici. Følgende farer kan forekomme i forbindelse med dette apparats konstruktion og udførelse:

- Høreskader, hvis der ikke bæres egnet høreværn.
- Sundhedsskader, som sker pga. håndarm-vibrationer, hvis apparatet bruges over en længere periode eller ikke føres eller vedligeholdes korrekt.
- Snitsår

⚠ ADVARSEL! Fare på grund af det elektromagnetiske felt, som genereres, når produktet er i drift. Feltet kan i visse situationer påvirke aktive eller passive medicinske implantater. For at reducere faren for alvorlige eller livsfarlige kvæstelser anbefaler vi, at personer med medicinske implantater konsulterer deres læge, før de anvender produktet.

Forberedelse

⚠ ADVARSEL! Risiko for kvæstelser på grund af utilsigtet start af apparatet. Sæt først det genopladelige batteri i produktet, når produktet er fuldstændig klar til

brug. Tænd først for motoren, når apparatet er klargjort fuldstændigt til arbejdet.

Sikkerhedsanordninger

Der findes følgende sikkerhedsanordninger for at beskytte brugeren og enheden:

Gashåndtagsspærre (4)

- Forhindrer en utilsigtet start af savkæden.

Bageste håndtag (5) med bagerste håndbeskyttelse (6)

- Beskytter hånden mod grene, kviste og hvis savkæden hopper af.

Savkæde (10) med lavt tilbageslag

- hjælper med at absorbere tilbageslag med specialudviklede sikkerhedsanordninger.

Barkstøtte (12)

- Øger stabiliteten, når der skal udføres lodrette snit.
- Gør savningen nemmere.

Kædebremsehåndtag/forreste håndbeskyttelse (13)

- Savkæden kører ikke, når kædebremsen er låst.
- Stopper omgående savkæden ved tilbageslag.
- Håndtaget kan også betjenes manuelt.
- Beskytter brugerens venstre hånd, hvis den glider af det forreste håndtag.

Sluk-knap (20)

- Når sluk-knappen trykkes, slukkes apparatet øjeblikkeligt.

Kædefangbolt (37)

- Reducerer faren for kvæstelser, hvis savkæden hopper af eller brister.

Kontrol af batteriets ladnings-tilstand

LED'er	Betydning
rød, orange, grøn	Det genopladelige batteri er opladet
rød, orange	Det genopladelige batteri er delvist opladet
rød	Det genopladelige batteri skal oplades

1. Tryk på knappen (28) ved siden af ladetilstandsvisningen (29) på batteriet (27). Ladetilstandsvisningens LED'er viser batteriets ladetilstand.

2. Oplad batteriet (27), når kun ladetilstandsvisningens (29) røde LED lyser.

Opladning af batteri

Se også betjeningsvejledningen til opladeren.

Bemærk

- Et opvarmet batteri skal køle af før opladning.
- Udsæt ikke batteriet for kraftigt sollys eller for temperaturer ≤ 50 °C i længere tid. Undgå at lægge batteriet på radiatorer eller at opbevare det i køretøjer, som er parkeret i sollys.

Fremgangsmåde

1. Tag evt. batteriet (27) ud af apparatet.
2. Sæt batteriet ind i opladerens (31) ladeskakt.
3. Tilslut opladeren til en stikkontakt.
4. Når opladningen er udført, fjernes opladeren fra strømforsyningen.
5. Tag batteriet ud af ladeskakten.

Drift

Før ibrugtagning

▲ ADVARSEL! Fare for kvæstelser! Bær altid beskyttelseshandsker og beskyttelseshjelm, et høreværn, en beskyttelseshjelm, sikkerhedssko og skærefast arbejdsbeklædning, når du arbejder med kædesaven. Fjern tændrørstikket før alt arbejde på apparatet (46) og aktiver kædebremsen.

▲ FORSIGTIG! Der kan opstå støv ved savning af tørt træ. Bær en egnet støvmaske. Udfør følgende trin før ibrugtagning af kædesaven:

- i givet fald *Montering af savkæde og sværd, s. 288*
- *Spænd savkæden, s. 289*
- *Påfylde kædeolien, s. 280*
- *Kontrol af kædebremse, s. 281*
- Kontrol af olieautomatik
- kontrollér at beskyttelsesanordningerne er i korrekt stand og er fuldstændige, og at alle skruer er spændt fast,
- kontrollér tætheden af brændstofsyste- met,
- kontrollér at kædesaven ikke er i kontakt med genstande.

BEMÆRK! Kædesaven kan miste olie, se *Rengøring, vedligeholdelse og opbevaring*, s. 286.

Bland brændstoffet og fyld det i

Bemærk

- **▲ FARE!** Brand- eller eksplosionsfare! Sørg for god ventilering, når du håndterer brændstof. Ryg ikke under optankning, og hold varmekilder af enhver slags på afstand. Optank aldrig, mens motoren kører. Åbn forsigtigt tankdækslet, så et eventuelt overtryk kan slippe langsomt ud. Apparatet skal startes i en afstand på mindst 3 m fra stedet, hvor der blev påfyldt brændstof.
- **▲ FORSIGTIG!** Anvend kun den brændstofblanding, der anbefales i vejledningen. Brændstofblandingen ældes. Anvend derfor en brændstofblanding, der er ældre end 3 måneder (**E10**: 30 dogn). Overholdes dette ikke, kan motoren blive beskadiget, og du mister dit garantikrav.
- **▲ ADVARSEL!** Sundhedsfare! Undgå direkte hudkontakt med benzin og indåndingen af benzindampe.
- **BEMÆRK!** Uegnet brændstof kan beskadige totaktsmotoren. Driv apparatet udelukkende med en blanding af benzin og totaktsmotorolie (Forhold: 40:1).
- Tankvolumen (Brændstof): 550 cm^3 (0,55 l)
- Den optimale effekt opnås ved anvendelse af olie til luftkølede totaktsmotorer.

Nødvendige værktøjer og hjælpemidler

- Brændstof-blandeflaske (21)

Benzin	2-takts olie
	40:1
1 l	25 ml
3 l	75 ml
5 l	125 ml

Blanding af brændstof (Fig. A)

På brændstof-blanderflasken (21) er der en skala, som angiver blandingsforholdet til en tankfyldning.

1. Hæld først benzin i brændstof-blandeflasken (21) op til markeringen (*PETROL*).
2. Hæld dernæst totaktsmotorolie ned til benzinen og op til markeringen (*OIL*).
3. Luk og ryst brændstof-blandeflasken (21).

Påfyldning af brændstof (Fig. A)

1. Læg apparatet på siden, tankdækslet (8) skal pege opad.
2. Skru tankdækslet (8) af.
3. Hæld brændstofblandingen i tanken.
4. Tør brændstoffrester rundt om tankdækslet af.
5. Luk tankdækslet (8) igen.

Vedligehold af kædesmøring

BEMÆRK! Hvis du bruger kædesaven med for lidt olie, reduceres savkædens skæreevne og levetid, da savkæden hurtigere bliver sløv. For lidt olie kan ses ved, at der opstår røg eller misfarvning af sværdet. Kontrollér at der altid er nok olie på kæden.

Bemærk

- Kontrollér oliestanden før arbejdets begyndelse.
- Kontrollér kædesmøringens funktion ved hver tænding.
- Du kan til enhver tid kontrollere kædesmøringen under brugen.

Fremgangsmåde

1. Mens savkæden kører: Hold kædesaven over lys undergrund. Vær opmærksom på oliesporet. Kædesaven må ikke røre ved jorden!
 - **Tydeligt oliespor:** Kædesaven arbejder problemfrit.
 - **Svagt oliespor:** *Indstilling af oliesmøring (Fig. B)*, s. 287
 - **Ingen oliespor:** *Påfylde kædeolien*, s. 280; *Rengør oliepassagen (Fig. C)*, s. 287.

Påfylde kædeolien

▲ ADVARSEL! Brandfare! Sluk altid apparatet og lad motoren køle af, før du hælder kædeolie på.

BEMÆRK! Hvis du bruger kædesaven med for lidt olie, reduceres savkædens skæreevne og levetid, da savkæden hurtigere bliver sløv. For lidt olie kan ses ved, at der opstår røg eller misfarvning af sværdet. Kontrollér at der altid er nok olie på kæden.

Så snart kæden kører, flyder olien til sværdet (11).

- Kontrollér oliestanden regelmæssigt, og påfyld olie, når oliestanden er lav. Tankindhold: 260 cm^3 (0,26 l)
- Anvend biokædeolie, som indeholder indholdsstoffer til reduktion af friktion og sli-

tage. Alternativt kan der anvendes en kædesmøreolie med lavt indhold af klæbeadditiver.

- Tøm olietanken inden længere driftspausser (6–8 uger).

Fremgangsmåde (Fig. A)

1. Læg apparatet på siden, tankdækslet (9) skal pege opad.
2. Skru tankdækslet (9) af.
3. Hæld biokædeolie i tanken.
4. Eventuelt spildt olie skal tørres op.
5. Skru tankdækslet (9) op.

Isætning og udtagning af batteriet

⚠ ADVARSEL! Risiko for kvæstelser på grund af utilsigtet start af apparatet. Sæt først det genopladelige batteri i produktet, når produktet er fuldstændig klar til brug. **BEMÆRK!** Fare for beskadigelse! Et forkert batteri kan beskadige apparatet og batteriet.

Isætning af batteriet

1. Skub det genopladelige batteri (27) langs føringsskinnen og ind i batteriholderen (14).
Batteriet går hørbart i hak.

Udtagning af det genopladelige batteri

1. Tryk og hold oplåsningsknappen (30) af batteriet (27) trykket.
2. Træk det genopladelige batteri ud af batteriholderen (14).

Kontrol af kædebremse

Bemærk

- Savkæden kører ikke, når kædebremse er aktiveret.
- **⚠ FARE!** Der er fare for kvæstelser på grund af savkædens efterløb. Hvis ikke kædebremsen fungerer korrekt, må kædesaven ikke benyttes. Kontakt vores service-center.

Fremgangsmåde (Fig. B)

1. Placér produktet på en flad overflade.
2. Løsn kædebremsen ved at trække kædebremsehåndtaget (13) mod det forreste håndtag (1).
3. Hold produktet godt fast med begge hænder, højre hånd på det bageste (5) og venstre hånd på det forreste håndtag (1). Tommel og de øvrige fingre skal slutte tæt om håndtagene.
4. Tænd produktet.

5. Betjen kædebremsehåndtaget (13) med venstre hånd, mens motoren kører. For at gøre dette, skubbes kædebremsehåndtaget (13) væk fra det forreste håndtag (1). Savkæden bør stoppe øjeblikkeligt.
6. Hvis kædebremsen fungerer korrekt, skal gashåndtaget (7) slippes, og kædebremsen løsnes.

Tænd og sluk

Du kan også bruge apparatet uden batteri, hvis apparatet startes med en startsnor.

⚠ FARE! Brug aldrig motorsaven i nærheden af antændelige væsker eller gasser.

⚠ FORSIGTIG! Savkæden må ikke bevæge sig i tomgang. Hvis savkæden bevæger sig i tomgang, er der et problem med koblingen eller tomgangsomdrejningstallet. Kontakt service-centeret.

Koldstart

Start med startsnoren (Fig. A)

⚠ ADVARSEL! Der er fare for kvæstelser ved start af savkæden. Vær opmærksom på, at kædebremsen er aktiveret. Apparatet har en startgasspærre, som aktiveres, når koldstartshåndtaget (18) manuelt trykkes ind igen. Hvis apparatet startes nu og kædebremsen ikke er aktiveret, begynder savkæden at køre.

Bemærk

- Kontrollér, om der er en tilstrækkelig mængde kædeolie i tanken, og påfyld kædeolie ved behov (*Påfyld kædeolien*, s. 280).
1. Placer apparatet på et fast og stabilt underlag, og tag kædebeskyttelsen (24) af. Savkæden (10) må hverken røre underlaget eller andre genstande.
 2. Aktivér kædebremsehåndtaget (13) væk fra det forreste håndtag (1), indtil kædebremsen falder i hak.
 3. Tryk 6x på brændstofpumpen (19).
 4. Træk koldstartshåndtaget (18) (choke) i positionen .
 5. Hold apparatet fast med den ene hånd i det forreste håndtag (1) og med foden i det bageste håndtag (5).
 6. Tag med den anden hånd fat i starthåndtaget (2) ved startsnoren. Træk flere gan-

ge hurtigt i startsnoren, indtil motoren starter.

- Aktivér gashåndtagsspærren (4) og gashåndtaget (7), så koldstartshåndtaget (18) falder i hak i positionen |H|. Apparatet kører nu i tomgang.
Lad apparatet løbe varmt i tomgang mellem 45 sekunder og 1½ minut.
- Løsn kædebremsen ved at trække kædebremsehåndtaget (13) hen mod det forreste håndtag (1), indtil kædebremsen løsner sig.

▲ FORSIGTIG! Hvis savkæden bevæger sig i tomgang, er der et problem med koblingen eller tomgangsomedrejningstallet. Tag apparatet ud af drift og henvend dig til service-centeret.

- Hvis du nu aktiverer gashåndtagsspærren (4) og gashåndtaget (7), kører savkæden (10).

Start med E-start (Fig. A)

- Placer apparatet på et fast og stabilt underlag, og tag kædebeskyttelsen (24) af. Savkæden (10) må hverken røre underlaget eller andre genstande.
- Isæt det genopladelige batteri (27).
- Aktivér kædebremsen ved at trykke kædebremsehåndtaget (13) væk fra det forreste håndtag (1), indtil kædebremsen er faldet i hak.
- Tryk 6x på brændstofpumpen (19).
- Træk koldstartshåndtaget (18) (choke) til positionen |N|.
- Klap afdækningen op, og tryk på E-starteren (3), indtil motoren starter.
- Aktivér gashåndtagsspærren (4) og gashåndtaget (7), så koldstartshåndtaget (18) falder i hak i positionen |H|. Apparatet kører i tomgang.
Lad apparatet løbe varmt i tomgang mellem 45 sekunder og 1½ minut.
- Løsn kædebremsen ved at trække kædebremsehåndtaget (13) hen mod det forreste håndtag (1), indtil kædebremsen løsner sig.
- Hvis du nu aktiverer gashåndtagsspærren (4) og gashåndtaget (7), kører savkæden (10).

Hvis motoren er tændt i kort tid og går ud igen

Start med startsnoren (Fig. A)

- Betjen gashåndtagsspærren (4) og kortvarigt gashåndtaget (7). Koldstartshåndtaget (choke) (18) springer tilbage i varmstartpositionen.
- Træk igen flere gange hurtigt i startsnoren på starthåndtaget (2), indtil motoren starter.

Hvis dette ikke lykkes, skal du følge anvisningerne i kapitlet *Fejlsøgning*, s. 292.

Hvis udendørstemperaturen er meget høj, kan det ske, at motoren også skal startes i koldstart uden trukket koldstartshåndtag (choke) (18).

- Løsn kædebremsen ved at trække kædebremsehåndtaget (13) hen mod det forreste håndtag (1), indtil kædebremsen løsner sig.

▲ FORSIGTIG! Hvis savkæden bevæger sig i tomgang, er der et problem med koblingen eller tomgangsomedrejningstallet. Tag apparatet ud af drift og henvend dig til service-centeret.

- Hvis du nu aktiverer gashåndtagsspærren (4) og gashåndtaget (7), kører savkæden (10).

Start med E-start (Fig. A)

- Betjen gashåndtagsspærren (4) og kortvarigt gashåndtaget (7). Koldstartshåndtaget (choke) (18) springer tilbage i varmstartpositionen.
- Klap afdækningen op, og tryk igen på E-starteren (3).
- Løsn kædebremsen ved at trække kædebremsehåndtaget (13) hen mod det forreste håndtag (1), indtil kædebremsen løsner sig.

▲ FORSIGTIG! Hvis savkæden bevæger sig i tomgang, er der et problem med koblingen eller tomgangsomedrejningstallet. Tag apparatet ud af drift og henvend dig til service-centeret.

- Hvis du nu aktiverer gashåndtagsspærren (4) og gashåndtaget (7), kører savkæden (10).

Varmstart

Bemærk

- En varmstart kan udføres maks. 15-20 min. efter sidste anvendelse.

- Kontrollér, om der er en tilstrækkelig mængde kædeolie i tanken, og påfyld kædeolie ved behov (*Påfyldte kædeolien*, s. 280).

Start med startsnoren (Fig. A)

1. Placer apparatet på et jævnt og stabilt underlag, og tag kædebeskyttelsen (24) af. Savkæden (10) må hverken røre underlaget eller andre genstande.
2. Lad koldstartshåndtaget (choke) (18) blive i positionen |†|.
3. Aktivér kædebremsen ved at trykke kædebremsehåndtaget (13) væk fra det forreste håndtag (1), indtil kædebremsen falder i hak.
4. Tryk 6x på brændstofpumpen (19).
5. Hold apparatet fast med den ene hånd i det forreste håndtag (1) og med foden i det bagerste håndtag (5).
6. Tag med den anden hånd fat i starthåndtaget (2) ved startsnoren. Træk startsnoren langsomt ud indtil første modstand.
7. Træk nu flere gange hurtigt i startsnoren. Motoren bør starte efter få træk. Hvis motoren ikke starter efter flere forsøg, skal du prøve fremgangsmåden: Koldstart.
8. Løsn kædebremsen ved at trække kædebremsehåndtaget (13) hen mod det forreste håndtag (1), indtil kædebremsen løsner sig.

▲ FORSIGTIG! Hvis savkæden bevæger sig i tomgang, er der et problem med koblingen eller tomgangsomdrejningstallet. Tag apparatet ud af drift og henvend dig til service-centeret.

9. Hvis du nu aktiverer gashåndtagsspærren (4) og gashåndtaget (7), kører savkæden (10).

Start med E-start (Fig. A)

1. Placer apparatet på et jævnt og stabilt underlag, og tag kædebeskyttelsen (24) af. Savkæden (10) må hverken røre underlaget eller andre genstande.
2. Sæt det genopladelige batteri i (27).
3. Lad koldstartshåndtaget (choke) (18) blive i positionen |†|.
4. Aktivér kædebremsen ved at trykke kædebremsehåndtaget (13) væk fra det forreste håndtag (1), indtil kædebremsen falder i hak.

5. Tryk 6x på brændstofpumpen (19).
6. Klap afdækningen op, og tryk på E-starteren (3), indtil motoren starter. Apparatet kører i tomgang.
7. Løsn kædebremsen ved at trække kædebremsehåndtaget (13) hen mod det forreste håndtag (1), indtil kædebremsen løsner sig.
 - ▲ FORSIGTIG!** Hvis savkæden bevæger sig i tomgang, er der et problem med koblingen eller tomgangsomdrejningstallet. Tag apparatet ud af drift og henvend dig til service-centeret.
8. Hvis du nu aktiverer gashåndtagsspærren (4) og gashåndtaget (7), kører savkæden (10).

Slukning af motoren i nødtilfælde (Fig. A)

1. Tryk på sluk-knappen (20) "O".

Slukning af motoren (Fig. A)

1. Slip gashåndtaget (7) i givet fald.
2. Tryk på sluk-knappen (20) "O".

Saveteknikker

▲ ADVARSEL! Fare for kvæstelser! Hvis savkæden er fastklemt, må du ikke forsøge at trække kædesaven ud med vold. Sluk motoren og brug en trækarm eller en kile for at frigøre kædesaven.

- Stå altid højere oppe end træstammen ved savning på en skråning.
- Snavs, sten, løs bark, søm, klemmer og træde skal fjernes fra træet.
- Savkæden må under gennemsavningen eller efterfølgende hverken komme i kontakt med jorden eller andre genstande.
- Du har mere kontrol, hvis du saver med undersiden af sværdet (med trækkende savkæde) og ikke med oversiden af sværdet (med skubbende savkæde).
- Pas på, at savkæden ikke klemmes fast i savsnittet. Træstammen må ikke brække eller splintre.
- Vær også opmærksom på sikkerhedsforanstaltningerne mod tilbageslag (*Årsager til tilbageslag og hvordan de forebygges*, s. 278)
- Reducér ved afslutningen af snittet trykket uden at løsne det faste greb i håndtagene af kædesaven, for at have fuld kontrol ved gennemsavningen.
- Kædesaven kan uventet glide af under savning. Dette sker især, hvis skinnen ik-

ke har fæste på rund, glat eller hård overflade, eller hvis der saves med spidsen af skinnen. Hold altid saven fast med begge hænder, stå stabilt, og undgå kun at påsætte spidsen af skinnen.

- Vent efter afsluttet snit, til kædesaven står stille, før du fjerner kædesaven.
- Sluk altid for kædesavens motor, inden du skifter til et nyt træ.

Træfældning

BEMÆRK! Der er en sigtelinje/fælderetningsviser (48) på apparatet. Placér kædesaven på træet (Fig. Q). Sigtelinjen/fælderetningsviseren (48) viser fælderetningen. Lav et forhug og et fældesnit som beskrevet nedenfor.

▲ ADVARSEL! Træfældning kræver stor erfaring. Fæld kun træer, når du kan håndtere kædesaven sikkert. Anvend under ingen omstændigheder kædesaven, hvis du føler dig usikker.

▲ FORSIGTIG! Fæld ikke træer, hvis der blæser en kraftig eller skiftende vind, hvis der er risiko for materielle skader, eller hvis træet kan ramme ledninger. Ved fældning af træer skal man være opmærksom på, at ingen andre personer må komme i fare, at man ikke rammer forsyningsledninger, og at der ikke kan forekomme materielle skader. Hvis et træ kommer i berøring med en forsyningsledning, skal forsyningsvirksomheden straks informeres.

▲ FORSIGTIG! Vi fraråder af sikkerhedsmæssige grunde uerfarne brugere at fælde en træstamme med en sværdlængde, der er mindre end stammens diameter.

- Sørg for, at der ikke opholder sig mennesker eller dyr i nærheden af arbejdsområdet. Sikkerhedsafstanden mellem træet, der skal fældes, og den nærmeste arbejdsplads skal udgøre 2 ½ trælængder.
- Vær opmærksom på den korrekte fælderetning. Brugeren skal kunne færdes sikkert i nærheden af det fældede træ, for nemt at kunne afkorte og afgrene det. Det skal undgås, at det fældede træ bliver viklet ind i et andet træ.
- Tag højde for den naturlige faldretning, som er afhængig af hældningen og krumningen af træet, vindretningen, grenenes placering og antal af grene.
- Stå ved savning på en skråning altid på et højt sted end det træ, der skal fældes.

Træet vil efter fældningen som regel rulle eller glide nedad.

- Små træer med en diameter på 15-18 cm kan normalt saves over med et enkelt snit.
- Ved træer med en større diameter skal der anvendes kærvsnit og et fældesnit (Fig. K).
- Hvis der tilskæres og fældes samtidig af to eller flere personer, skal afstanden imellem de personer, som tilskærer og fælder, som minimum være dobbelt så stor som højden på det træ der skal fældes.

Klap høreværnet op umiddelbart efter afsluttet savning, så du kan høre lyde og advarselssignaler.

Fremgangsmåde

1. Afgrening (Fig. I)

Fjern nedhængende grene ved at sætte snittet oven over grenen. Foretag aldrig afgrening over skulderhøjde.

2. Flugtområde (Fig. J)

Fjern krat rundt om træet for at sikre en uhindret tilbagetrækning. Flugtområdet (1) bør ligge ca. 45° forskudt bag den planlagte fælderetning (2).

3. Forhugning (A) (Fig. K)

Udfør forhugningen i den retning, som træet skal falde i. Begynd med det nederste, vandrette snit. Skæredybden bør udgøre ca. 1/3 af stammens diameter. Udfør nu et skråt savsnit med en skærevinkel på ca. 45°, oppefra, der rammer det nederste savsnit præcist. Derved bliver klemning af savkæden eller styreskinne ved næste savning undgået.

▲ ADVARSEL! Stil dig aldrig foran et forhugget træ.

4. Fældesnit (B) (Fig. K)

Udfør fældesnippet fra den anden side af stammen. Stå på venstre side af træstammen og sav med trækken- de savkæde (med undersiden af sværdet). Fældesnippet skal forløbe vandret mindst 5 cm over det vandrette kærvsnit. Det skal være så dybt, at afstanden til kærvsnitlinjen mindst udgør 1/10 af stammens diameter. Den ikke oversavede del af stammen betegnes som holdestykke (fældeliste). Holdestykket forhindrer, at træet drejer sig og falder i den forkerte retning. Sav ikke holdestykket over.

Ved tilnærmelse af fældesnippet, burde træet begynde at falde. Hvis det viser sig, at træet ikke falder i den ønskede retning, eller læner sig bagud og fastklemmer savkæden, skal fældesnippet afbrydes. Brug kiler af træ, plastik eller aluminium, for at åbne snittet, og for at fælde træet i den ønskede faldlinje.

5. Skub en fældekile ind i fældesnippet, så snart skæredybden tillader det, for at forhindre, at sværdet sætter sig fast (Fig. L).
6. Hvis stammens diameter er større end sværdets længde, skal der udføres to snit (Fig. M).
7. Efter udførelsen af fældesnippet falder træet af sig selv, eller ved hjælp af fældekilen.

⚠ ADVARSEL! Så snart træet begynder at falde, skal kædesaven trækkes ud af snittet, motoren standses, kædesaven lægges til side og arbejdspladsen forlades via tilbageslækningsvejen. Pas på faldende grene og vær påpasselig med ikke at snuble.

Afgrening

Afgrening betyder at fjerne grene og kviste fra et fældet træ.

⚠ FORSIGTIG! Fare for kvæstelser! Sav aldrig grene af, mens du står på træstammen. Hold øje med tilbageslægsområdet, når grene er under spænding.

(Fig. I)

- Fjern først støttegrene efter afkortningen.
- Grene under spænding skal saves nedfra og opad for at forhindre, at apparatet sætter sig fast.
- Når der saves tykkere grene af, anvendes samme teknik som ved *Afkortning*, s. 285.
- Arbejd på venstre side af stammen og så tæt på apparatet som muligt. Om muligt skal apparatets vægt hvile på stammen.
- Skift placering for at save grene på den anden side af stammen af.
- Afkort forgrenede grene enkeltvist. Større grene, der vender nedad og støtter træet, bevares i begyndelsen.
- Små grene skal fjernes med et snit.

Afkortning

Afkortning er savning af fældede træstammer til små stykker.

- Vær opmærksom på, at du står stabilt, og at kropsvægten er ligeligt fordelt på begge fødder.
- Støt stammen, hvis det er muligt. Stammen bør støttes med grene, bjælker eller kiler.
- Sørg for, at savkæden ikke har berøring med jorden, når der saves.
- Stå på et højere sted end stammen ved skrånende terræn.

Montering af brændemåleværktøj

(Fig. D)

1. Løs den forreste møtrik (17) til kædehjulafdækningen med kombinationsværktøjet (25) ∩.
2. Fastgør adaptermøtrikken (42) af brændemåleværktøjet på sværdbolten (33).
3. Spænd adaptermøtrikken (42) med kombinationsværktøjet (25) ∩.
4. Træk lynkoblingen (41) bagud og skub brændemåleværktøjet (39) på adaptermøtrikken (42).
5. Slip lynkoblingen (41).
6. Kontrollér, at lynkoblingen (41) er fast forbundet med adaptermøtrikken (42).

Savning med brændemåleværktøjet

- Må kun bruges på en stamme uden grene, som ligger vandret på jorden.
- Vær opmærksom på stammens længde og på de kræfter, der kan lukke skæringen og klemme endepladen (40). Hvis endepladen (40) klemmes fast, skal kædesaven straks stoppes, brændemåleværktøjet (39) fjernes, og kædesaven løsnes.
- Brændemåleværktøjet må kun sidde på kædesaven, når der skal laves brændte. For at afgrene eller optanke kædesaven, skal brændemåleværktøjet tages af (*Afmontering af brændemåleværktøj*, s. 285).
- Efter ca. 100 brug, skal brændemåleværktøjet kontrolleres for stabilitet og evt. efterspændes.
- Sørg for at adaptermøtrikken (42) og lynkoblingen (41) er rene. Smør koblingen, hvis den sidder for stramt.
- Undgå at bøje, slå, klemme, ride brændemåleværktøjet. Kontrollér brændemåleværktøjet regelmæssigt for skader.

Afmontering af brændemåleværktøj (Fig. D)

1. Træk lynkoblingen (41) bagud, og fjern brændemåleværktøjet (39) på adaptermøtrikken (42). Adaptermøtrikken kan blive på sværdbolten (33).

Afkortningsteknikker

Stammen ligger på jorden (Fig. E)

Sav stammen helt igennem oppefra, og sørg ved afslutningen af snittet for, at jorden ikke berøres. Hvis det er muligt at vende stammen, skal den saves 2/3 igennem. Derefter vendes stammen, og resten af stammen saves igennem oppefra.

Stammen er understøttet ved den ene ende (Fig. F)

Sav først 1/3 af stammens diameter igennem nedefra og opad (med oversiden af sværdet) for at undgå splinter. Sav derefter oppefra og nedad (med undersiden af sværdet) mod det første snit for at undgå fastklemning.

Stammen er understøttet ved begge ender (Fig. G)

Sav først 1/3 af stammens diameter igennem oppefra og nedad (med undersiden af sværdet). Sav derefter nedefra og opad (med oversiden af sværdet), indtil snittene mødes.

Savning på en savbuk (Fig. H)

Hold kædesaven fast med begge hænder, og før apparatet foran kroppen, mens der saves. Når stammen saves over, føres apparatet forbi kroppen på højre side (1). Hold venstre arm så lige som muligt (2). Hold øje med stammen, når den falder ned. Stil dig på en sådan måde, at stammen ikke udgør nogen fare, når den saves over. Pas på fødderne. Stammen kan forårsage skader, når den falder ned. Hold balancen (3).

Rengøring, vedligeholdelse og opbevaring

⚠ ADVARSEL! Elektrisk stød! Risiko for kvæstelser på grund af utilsigtet start af apparatet. Vedligeholdelses- og rengøringsarbejde skal principielt udføres med slukket motor og udtrukket tændrørstik (46).

Vedligeholdelses- og servicearbejde, som ikke er beskrevet i denne betjeningsvejledning, skal udføres af vores service-center. Anvend kun originale reservedele.

⚠ FORSIGTIG! Kædesaven kan efter brug spilde olie, og olien kan løbe ud, hvis du op-

bevarer saven på siden eller på hovedet. Det er normalt og afhænger af den nødvendige ventilationsåbning i den øverste del af tanken, og giver ikke anledning til reklamation. Da alle kædesave kontrolleres og testes med olie under fremstillingen, kan der på trods af, at de tømmes, være en rest olie i tanken, som under transporten kan tilsmudse huset en smule. Rengør huset med en klud.

Rengøring

⚠ ADVARSEL! Elektrisk stød! Sprøjt aldrig vand på apparatet.

⚠ ADVARSEL! Rengøringen skal principielt udføres med slukket, afkølet motor og udtrukket tændrørstik/aktiveret kædebremse.

⚠ FORSIGTIG! Fare for snitsår! Anvend skærefaste handsker, når du håndterer savkæden eller sværdet.

BEMÆRK! Fare for skader. Kemiske substanser kan angribe apparatets plastdele. Brug ikke rengørings- eller opløsningsmiddel.

Rengør apparatet grundigt. Derved forlænges apparatets levetid og ulykker forebygges.

Rengøring efter hver brug

- Hold håndtagene fri for benzin, olie eller fedtstof. Rengør eventuelt håndtagene med en fugtig klud med sæbevand.
- Rengøring af savkæden. Anvend ikke væsker til rengøring af kæden. Smør et tyndt lag kædeolie på kæden efter rengøringen.
- I forbindelse med rengøring skal kædehjulafdækningen (15) tages af, så også dette område kan rengøres.
- Rengør sværdet (11)
- Rengør luftgællerne og apparatets overflader med en pensel eller en tør klud.
- Rengør oliepassagen (36) for at sikre en problemfri, automatisk oliering af savkæden under driften. Til dette kan du bruge en pensel eller en klud, for at tørre resterne væk fra oliepassagen.

Vedligeholdelse

Vedligeholdelsesintervaller

Udfør vedligeholdelsesarbejdet, som er opført i tabellen, regelmæssigt. Med regelmæssig vedligeholdelse forlænges levetiden af dit apparat. Derudover opnår du optimal skæreydelse og undgår ulykker.

Apparatdel	Handling	Før hver anvendelse	Efter 10 driftstimer	Efter hver anvendelse
Kædebremserens komponenter	Visuel kontrol, udskift ved behov	✓		
Kædehjul (34)	Visuel kontrol, udskift ved behov	✓		
Savkæde (10)	Kontrollér savkæden, smør med olie, efterslib eller udskift ved behov	✓		
Savkæde (10)	Rengør og oliér savkæden			✓
Sværd (11)	<i>Vedligeholdelse af sværdet, s. 290</i>	✓		✓
Sværd (11)	<i>Vend sværdet, s. 291</i>		✓	
Olieautomatik	Kontrollér, rengør oliepassagen ved behov	✓		
Kobling	Kontrollér stilstand under tomgang	✓		
Skruer, møtrikker, bolte	Kontrollér og tilspænd		✓	
Luftfilter (45)	<i>Rengøring af luftfilter, s. 287</i>			✓
Tændrør (47)	<i>Kontrol/indstilling/udskiftning af tændrør, s. 287</i>		✓	

Vedligehold af kædesmøring

Kontrollér oliestanden og kædesmøringens funktion før arbejdets begyndelse.

BEMÆRK! Hvis du bruger kædesaven med for lidt olie, reduceres savkædens skæreevne og levetid, da savkæden hurtigere bliver sløv. For lidt olie kan ses ved, at der opstår røg eller misfarvning af sværdet. Kontrollér at der altid er nok olie på kæden.

Indstilling af oliesmøring (Fig. B)

Drej oliereguleringsskruen (32) på undersiden med en kærviskruetrækker.

- ◡: Øg oliesmøringen
- ◣: Reducér oliesmøringen

Rengør oliepassagen (Fig. C)

Rengør oliepassagen regelmæssigt for at sikre en problemfri, automatisk oliering af savkæden under driften.

1. *Afmontering af savkæde og sværd, s. 288*
2. Fjern rester og snavs i oliepassagen (36) med en pensel eller en klud.
3. Hvis rengøringen af oliepassagen ikke lykkes, skal kædesaven repareres af vores kundeservice. Kontakt vores servicecenter.

Rengøring af luftfilter

▲ FORSIGTIG! Anvend aldrig apparatet uden luftfilter. Ellers kommer der støv og snavs ind i motoren, som medfører skader på maskinen. Hold luftfilteret rent.

Fremgangsmåde (Fig. N)

1. Sluk for motoren, og lad apparatet køle af.
2. Løsn vingemøtrikken (43).
3. Tag luftfilterdækslet (44) af.
4. Tag luftfilteret (45) ud.
5. Rengør luftfilteret (45) med vand og lad det tørre i luften. **Anvend aldrig benzin til rengøring!**
BEMÆRK! Udskift luftfilteret45, hvis det er slidt, beskadiget eller meget snavset (*Reserve dele og tilbehør, s. 295*).
6. Indsæt luftfilteret (45) igen.
7. Sæt luftfilterdækslet (44) på igen.
8. Fastgør luftfilterdækslet igen med vingemøtrikken (43).

Kontrol/indstilling/udskiftning af tændrør

▲ FORSIGTIG! Slidte tændrør eller for stor tændingsafstand medfører en reduktion i motorens ydelse.

Fremgangsmåde (Fig. O)

1. Sluk for motoren, og lad apparatet køle af.
2. Løsn vingemøtrikken (43).
3. Tag luftfilterdækslet (44) af.
4. Tag luftfilteret (45) ud.
5. Træk tændrørsstikket (46) af tændrøret (47).
6. Skru tændrøret (47) \cup ud med et kombinationsværktøj (25).
7. Kontrollér tændingsafstanden ved hjælp af en søgelære (fås i specialforretninger).
Elektrodeafstanden skal udgøre 0,6-0,7 mm.
8. Indstil om nødvendigt afstanden, idet du forsigtigt bøjer stelelektroden på tændrøret (47).
9. Rengør tændrøret (47) med en stålborste.
10. Indsæt det rengjorte og indstillede tændrør (47), eller udskift beskadigede tændrør med nye tændrør (*Reserve dele og tilbehør*, s. 295).
11. Sæt tændrørsstikket (46) på igen.
12. Monter luftfilteret (45) og luftfilterdækslet (44) igen.

Indstil karburator

Karburatoren er fra fabrikken forudindstillet til optimal ydelse. Hvis der er behov for efterindstillinger, skal disse udføres af et autoriseret værksted.

Afmontering af savkæde og sværd

▲ FORSIGTIG! Fare for snitsår! Anvend skærefaste handsker, når du håndterer savkæden eller sværdet.

Nødvendige værktøjer og hjælpemidler

- Kombinationsværktøj

Fremgangsmåde

1. Sluk for apparatet og træk tændrørsstikket (46) (Fig. O) og lad apparatet køle ned.
2. Placer produktet på en flad overflade.
3. Træk kædebremsehåndtaget (13) hen mod det forreste håndtag (1).
4. Drej kædespændeskruen (16) med kombinationsværktøjet (25) \cup , for at afspænde savkæden (10).
5. Løsn de to møtrikker (17) til kædehulsafdækningen (15) med kombinationsværktøjet (25).
6. Tag kædehulsafdækningen (15) af.

7. Skub sværdet (11) mod kædehjulet (34) og tag savkæden (10) og efterfølgende sværdet (11) af.

Skift af savkæde og sværd

Før savkæden udskiftes, skal styreskinnsens not rengøres for snavs, da aflejringer af snavs kan få savkæden til at springe ud af skinnen. Aflejringerne kan også opsuge kædeolien. Konsekvensen kan være, at kædeolien ikke eller kun i ringe grad trænger ned til undersiden af skinnen og smøringen derved forringes.

Betingelser

- *Afmontering af savkæde og sværd*, s. 288

Fremgangsmåde

1. Skift sværdet (11) og savkæden (10).
2. Monter sværdet (11) og savkæden (10) som beskrevet i *Montering af savkæde og sværd*, s. 288.

Montering af savkæde og sværd

▲ FORSIGTIG! Vedligeholdelsesarbejde og justeringer skal altid udføres med slukket motor og trukket tændrørsstik (46).

▲ FORSIGTIG! Fare for snitsår! Anvend skærefaste handsker, når du håndterer savkæden eller sværdet.

Bemærk

- Inden du monterer en ny savkæde: Kontrollér sværdet og kædehjulet for skader.

Nødvendige værktøjer og hjælpemidler

- Kombinationsværktøj

Fremgangsmåde (Fig. C)

1. Placer produktet på en flad overflade.
2. Løsn kædebremsen: Træk kædebremsehåndtaget (13) hen mod det forreste håndtag (1).
Du kan kun montere kædehulsafdækningen (15) igen, hvis kædebremsebåndet er afspændt.
3. Placer sværdet (11) på sværdboltene (33) og skub det frem til kædehjulet (34).
4. Før savkæden (10) over kædehjulet (34).
5. Læg savkæden (10) på oversiden af sværdet (11) og ind i sværdrillen. Begynd ved kædehjulet (34). Det er normalt, at savkæden (10) hænger lidt ned.
6. Træk sværdet (11) frem, for at sætte savkæden (10) under spænding.

7. Sæt kædehjulafdækningen (15) på. Sørg for at kædespændestiften (38) falder i hak i holderen (35).
8. Spænd de to møtrikker (17) af kædehjulafdækningen (15) håndfast. Sværdet skal stadig kunne bevæge sig.
9. Spænd savkæden: Drej kædespændeskruen (16) med kombinationsværktøjet (25) ∪.
10. Stram møtrikkerne (17) på kædehjulafdækningen (15) med kombinationsværktøjet (25).

Spænd savkæden

BEMÆRK! Efterspænd eller udskift ikke savkæden i varm tilstand, da den efter afkøling trækker sig lidt sammen igen. Overholdes dette ikke, kan det medføre skader på styreskinnen eller motoren, da savkæden nu ligger for stramt på sværdet.

Savkæden skal spændes regelmæssigt af hensyn til brugerens sikkerhed; samtidig reduceres og forhindres slid og skader på kæden. Vi anbefaler brugeren at kontrollere kædespændingen og korrigerer kædespændingen, hvis nødvendigt, før arbejdet påbegyndes og i tidsintervaller af 10 minutter under arbejdet. Ved arbejde med saven opvarmes savkæden, hvorved den udvider sig en smule. Denne "forlængelse" må man særligt forvente ved nye savkæder.

Kædespænding og kædesmøring påvirker i høj grad savkædens levetid. Ved en ny savkæde skal kædespændingen efterjusteres efter maksimalt 5 snit.

Savkæden er spændt korrekt, når den ikke hænger ned på sværdets underside og kan trækkes hele vejen rundt med hånden iført handsker. Når der trækkes i savkæden med 9 N (ca. 1 kg) trækraft, må savkæden og sværdet ikke have en indbyrdes afstand på mere end 2 mm.

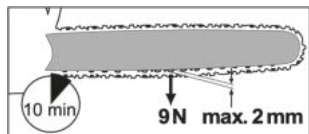

▲ FORSIGTIG! Vedligeholdelsesarbejde og justeringer skal altid udføres med slukket motor og trukket tændrørstik (46).

Nødvendige værktøjer og hjælpemidler

- Kombinationsværktøj

Kontrollér kædespændingen

Træk savkæden (10) opad i oversiden af sværdet (11).

- Savkæden kan næsten ikke trækkes opad: Kædespændingen er for høj. Løsn savkæden.
- Savkæden kan trækkes så meget opad, at drivleddene lige akkurat ikke er helt synlige: Kædespændingen er korrekt.
- Savkæden kan trækkes så meget opad, at drivleddene er helt synlige: Kædespændingen er for lav. Spænd savkæden.

Fremgangsmåde (Fig. A)

1. Løsn kædebremsen: Træk kædebremsehåndtaget (13) hen mod det forreste håndtag (1).
Du kan kun montere kædehjulafdækningen (15) igen, hvis kædebremsebåndet er afspændt.
2. Løsn møtrikkerne (17) på kædehjulafdækningen (15) med kombinationsværktøjet (25).
3. Spænd savkæden: Drej kædespændeskruen (16) med kombinationsværktøjet (25) ∪.
Løsn savkæden: Drej kædespændeskruen (16) med kombinationsværktøjet (25) ∪.
4. Stram møtrikkerne (17) på kædehjulafdækningen (15) med kombinationsværktøjet (25).

Ved en ny savkæde skal kædespændingen efterjusteres efter maksimalt 5 snit.

Slibning af skæretænder

▲ FORSIGTIG! Fare for kvæstelser! En forkelet sletet savkæde øger risikoen for tilbage-slag! Anvend skærefaste handsker, når du håndterer savkæden eller sværdet.

En skarp savkæde sikrer en optimal skæreydelse. Den skærer uden besvær gennem træet og efterlader store, lange træspåner. En savkæde er sløv, når du skal presse skæreudstyret gennem træet, og træspånerne er meget små. Når savkæden er meget sløv, opstår der slet ingen småspåner men kun træstøv.

Til slibning af savkæden skal du bruge specialværktøj, der sikrer, at kæden slibes i den rigtige vinkel og i den rigtige dybde. Vi an-

befaler, at uerfarne brugere af kædesave får savkæden slebet af en fagmand eller af et specialværksted. Hvis du selv har mod på at slibe kæden, følg fremgangsmåden som er beskrevet i vejledningen til din savkædesliber (f.eks. Parkside PSG 85 B2).

- Kædens savdele er skæreleddene, som består af en skæretand og en dybdebe-grænser. Højdeafstanden mellem disse to bestemmer slibedybden.
- Savkæden er slidt op og skal udskiftes med en ny savkæde, når der kun er ca. 4 mm af skæretanden tilbage.
- Når skæretænderne slibes, skal der tages hensyn til følgende værdier (Fig. P):
 - Slibevinkel (30°)
 - Brystvinkel (60°)
 - Slibedybde (0,65 mm)
 - Rundfildiameter (4,0 mm)

⚠ ADVARSEL! Fare for ulykker! Afvigelse fra skæregeometriens målangivelser kan medføre øget tendens til tilbageslag af apparatet.

Nødvendige værktøjer og hjælpemidler

- Rund fil
- Flad fil

Fremgangsmåde (Fig. P)

1. Sluk motoren og lad apparatet køle ned.
2. Sluk for apparatet og fjern batteriet.
3. Kontrollér at savkæden er spændt, for at slibningen kan udføres korrekt.
4. Slib altid indefra og ud. Før den runde fil udad fra skæretandens inderside. Løft filen op, når du trækker den tilbage.
5. Slib først tænderne på den ene side. Vend savkæden og slib tænderne på den anden side.
6. Kontrollér alle skæreleddenes længde. Efter slibningen skal alle skæreled være lige lange og lige brede.
7. Kontrollér slibedybden (dybdebegrænsningen) efter hver tredje slibning og file højden ved hjælp af en flad fil. Dybdebegrænsningen bør sættes tilbage med ca. 0,65 mm i forhold til skæretanden.
8. Afrund dybdebegrænsningen lidt fremad efter tilbagestillingen.

Tilkøring af en ny savkæde

Ved en ny savkæde forringes spændekraften efter et stykke tid. Derfor skal du efter de første 5 snit, og senest efter at have savet i

10 minutter, efterspænde savkæden (*Spænd savkæden*, s. 289).

⚠ ADVARSEL! Fare for kvæstelser! Fastgør aldrig en ny savkæde på et slidt kædehjul eller på et beskadiget eller slidt sværd. Savkæden kan hoppe af eller bryde.

Vedligeholdelse af sværdet

⚠ ADVARSEL! Fare for snitsår! Anvend skærefaste handsker, når du håndterer savkæden eller sværdet.

Nødvendige værktøjer og hjælpemidler

- Kombinationsværktøj
- Flad fil

Fremgangsmåde (Fig. C)

1. Sluk motoren og lad apparatet køle ned.
2. Løsn kædebremser: Træk kædebremsehåndtaget (13) hen mod det forreste håndtag (1).
Du kan kun montere kædehjulsaftdækningen (15) igen, hvis kædebremsebåndet er afspændt.
3. Løsn de to møtrikker (17) til kædehjulsaftdækningen (15) med kombinationsværktøjet (25).
4. Drej kædespændeskruen (16) med kombinationsværktøjet (25) \cup , for at afspænde savkæden (10).
5. Tag kædehjulsaftdækningen (15), sværdet (11) og savkæden (10) af.
6. Kontrollér sværdet (11) for slitage. Fjern grater og ret styrefladerne med en flad fil.
7. Rengør oliepassagen (36) for at sikre en problemfri, automatisk oliering af savkæden under driften.
8. Monter sværdet (11), savkæden (10) og kædehjulsaftdækningen (15), og spænd savkæden (10) igen.

BEMÆRK! Når oliepassagen i optimal tilstand, sprøjter savkæden få sekunder efter start af kædesaven automatisk lidt olie ud.

Skift barkstøtten

1. *Afmontering af savkæde og sværd*, s. 288
2. Løsn skruerne ved barkstøtten (12), og fjern dem.
3. Skift barkstøtten (12).
4. Stram skruerne ved barkstøtten (12).
5. *Montering af savkæde og sværd*, s. 288

Vend sværdet

▲ FORSIGTIG! Fare for snitsår! Anvend skærefaste handsker, når du håndterer savkæden eller sværdet.

Bemærk

- Sværdet (11) skal vendes ca. hver 10. arbejdstime, for at sikre en jævn slitage.

Fremgangsmåde (Fig. C)

1. *Afmontering af savkæde og sværd, s. 288*
2. Drej sværdet omkring dets vandrette akse.
Vær derved opmærksom på løberetningen af savkæden
3. *Montering af savkæde og sværd, s. 288*

Opbevaring

- Tag batteriet ud.
- Rengør og vedligehold apparatet inden opbevaring.
- Sæt sværbeskyttelsen (24) på.
- Kombinationsværktøjet (25) kan opbevares ved kædebeskyttelsen (24) (Fig. A).
- Tøm olietanken før længere driftspausser. Den gamle olie skal bortskaffes miljørigtigt (*Bortskaffelse/miljøbeskyttelse, s. 291*).

Der kan være olierester i slangerne og i apparatet, som kan sive ud under opbevaringen. Stil apparatet på et egnet underlag/i et oliekar til opbevaring.

- Opbevar apparatet på et tørt og støvbeskyttet sted uden for børns rækkevidde.

Produkter med genopladeligt batteri:

- Opbevaringstemperaturen for det genopladelige batteri og produktet ligger mellem 15 °C og 25 °C. Undgå ekstrem kulde eller varme under opbevaringen, så det genopladelige batteris effekt ikke forringes.
- Tag batteriet ud af produktet inden længere tids opbevaring (f.eks. om vinteren) (se den separate betjeningsvejledning til batteriet og opladeren).

Opbevaring under driftspausser

▲ FORSIGTIG! Brændstoffrester i karburatoren kan føre til startproblemer eller permanente skader på apparatet.

Ved driftspausser på op til 3 måneder

1. Tøm brændstofftanken på et godt ventileret sted.

2. Start motoren og lad den køre i tomgang, indtil motoren stopper og karburatoren er uden brændstof.
3. Lad motoren køle ned (ca. 5 minutter).

Yderligere tiltag ved driftspausser på mere end 3 måneder

1. Løsn tændrøret (47) med et kombinationsværktøj (25) (*Kontroll/indstilling/udskiftning af tændrør, s. 287*).
2. Fyld en teskefuld med ren totaktsolie i forbrændingskammeret.
3. Træk flere gange langsomt i startsnoren for at fordele olien inde i motoren.
4. Indsæt tændrøret (47) igen.

Transport

- Tildæk sværdet og savkæden med kædebeskyttelsen (24), når du transporterer apparatet.
- På korte strækninger på arbejdspladsen: Bær produktet i det forreste håndtag (1) med sværdet vendt bagud.
- Sluk altid produktet før transport. Under transporten (også i køretøjer) skal apparatet sikres mod at vælte for at undgå kvæstelser, skader eller tab af brændstof.
- Sluk altid produktet før transport og tag batteriet ud. Under transporten (også i køretøjer) skal apparatet sikres mod at vælte for at undgå kvæstelser, skader eller tab af olie.
- På længere strækninger eller i køretøjer: Transporter produktet i den medfølgende bæretaske (26).

Bortskaffelse/miljøbeskyttelse

Bortskaf apparatet efter de lokale forskrifter. Kontakt din lokale kommune for at få flere informationer.

- Sørg for, at spildolie og benzinrester ikke slipper ud i kloaknettet eller afløbet. Bortskaf spildolie og benzinrester på miljørigtig vis - aflever dem på en genbrugsplads.
- Apparatet, tilbehøret og emballagen skal afleveres til miljøvenlig genanvendelse.
- Maskiner må ikke bortskaffes som husholdningsaffald.

- Tøm olie- og benzintanke forsigtigt, og aflever apparatet på en genbrugsstation.
- Bortskaf tomme olie- og brændstofbeholdere miljørigtig.
- De anvendte plast- og metaldele kan rensorteres og derefter genanvendes.
- Hvis du har yderligere spørgsmål, bedes du kontakte vores servicecenter.

Tag det genopladelige batteri ud af apparatet, og aflever apparatet, det genopladelige batteri, tilbehør og emballage til miljøvenlig genanvendelse.



Elektriske apparater må ikke bortskaffes som husholdningsaffald.

Symbolet med den overstregede affaldsspand på hjul betyder, at dette produkt ikke må bortskaffes som usorteret husholdningsaffald ved udløbet af dets levetid.

Direktiv 2012/19/EU om affald af elektrisk og elektronisk udstyr:

Forbrugere er juridisk forpligtet til at sende elektriske og elektroniske enheder til miljøvenlig genanvendelse ved slutningen af produkternes levetid. På denne måde garanteres en miljø- og ressourcebesparende genanvendelse.

Afhængigt af hvordan det implementeres i national lovgivning, har du følgende muligheder:

- at give det tilbage til salgsstedet,
- at aflevere det til et officielt indsamlingssted,
- at sende det tilbage til producenten/distributøren.

Fejlsøgning

Den følgende tabel hjælper dig ved fejlsøgning af småfejl:

Problem	Mulig årsag	Fejlafhjælpning
Apparat starter ikke	ingen brændstof i tanken	Påfyldning af brændstof
	Forkert startrækkefølge	<i>Tænd og sluk, s. 281</i>
	E-starter (3) defekt	Kontakt vores servicecenter.
	Motoren er defekt	Kontakt vores servicecenter.
	Tændrør (47) slidt	<i>Kontrol/indstilling/udskiftning af tændrør, s. 287</i>
Savkæde kører ikke	Kædebremse blokerer savkæde (10)	<i>Kontrol af kædebremse, s. 281</i>

Tilbehørsdele og hjælpemidler uden elektriske bestanddele, der følger med det udtjente udstyr, er ikke omfattet heraf.

Bortskaf batterier miljørigtigt



Genopladelige batterier må ikke bortskaffes via husaffaldet, må ikke kastes ind i ild (eksplosionsfare) eller vand. Beskadigede genopladelige batterier kan være til skade for miljøet og helbredet, hvis der slipper giftige dampe eller væsker ud.

Du er forpligtet til at bortskaffe defekte eller udtjente batterier miljørigtigt. (forordning (EU) 2023/1542 om batterier og udtjente batterier)

- Åbn ikke batterier, og undgå en mekanisk beskadigelse. Der er fare for kortslutning, og der kan undslippe dampe, der irriterer luftvejene.
- Af sikkerhedsmæssige årsager bør batterier aflades før bortskaffelse.
- Sæt tape på polerne, for at undgå kortslutning.
- Bortskaf batterierne via forhandlere eller et opsamlingssted.
- **Beskadigede batterier**
Beskadigede batterier skal håndteres forsigtigt!
 - Rør ikke ved beskadigede batterier med de bare hænder.
 - Læg batterierne enkeltvis i en plastikpose, hvis du ikke kan sætte tape på polerne.
 - Læg beskadigede batterier enkeltvis i en ikke brændbar beholder, der kan lukkes og fyldes med sand.
 - Beskadigede batterier afleveres på et opsamlingssted med fagpersoner.

Problem	Mulig årsag	Fejlafhjælpning
Dårlig skæreevne	Savkæden (10) er monteret forkert	<i>Montering af savkæde og sværd, s. 288</i>
	Savkæden (10) er sløv	<ul style="list-style-type: none"> • <i>Slibning af skæretænder, s. 289</i> • <i>Skift af savkæde og sværd, s. 288</i>
	Utilstrækkelig kædespænding	<i>Spænd savkæden, s. 289</i>
Apparatet går trægt, savkæden hopper af	Utilstrækkelig kædespænding	<i>Spænd savkæden, s. 289</i>
Savkæden bliver varm, der opstår røg under savning, misfarvning af skinnen	For lidt kædeolie	<ul style="list-style-type: none"> • Kontrol af oliestand og olieautomatik • <i>Påfylde kædeolien, s. 280</i> • <i>Vedligehold af kædesmøring, s. 280</i> • Kontakt vores servicecenter.

Service

Garanti

Kære kunde,

på dette produkt får du 5 års garanti fra købsdatoen. I tilfælde af mangler ved produktet har du lovmæssige rettigheder over for sælgeren af produktet. Disse lovmæssige rettigheder bliver ikke indskrænket af garantien, som uddybes efterfølgende.

Garantibetingelser

Garantifristen begynder med købsdatoen. Opbevar den originale kassebon omhyggeligt. Dette bilag bruges til at dokumentere købet. Hvis der inden for fem år fra købsdato af dette produkt opstår materiale- eller fabriktionsfejl, bliver produktet - efter vores valg - repareret omkostningsfrit eller erstatet. Denne garantiydelse forudsætter, at det defekte apparat samt købsbeviset (kassebon) forlægges inden for fristen på fem år, og at det kort beskrives, hvori manglen består, og hvornår den er opstået.

Hvis fejlen dækkes af vores garanti, modtager du et repareret eller et nyt produkt. Reparationen eller et nyt produkt er ikke begyndelsen på en ny garantiperiode.

Garantiperiode og lovmæssige reklamationer

Garantiperioden bliver ikke forlænget pga. garantiydelse. Dette gælder også for skiftede eller reparerede dele. Eventuelle skader og mangler, som allerede eksisterer ved kø-

bet, skal meddeles til producenten straks efter udpakningen. Reparationer, der foretages, efter at garantiperioden er udløbet, laves mod betaling.

Garantidækning

Dette apparat blev produceret efter strenge kvalitetskrav og nøje kontrolleret før udleveringen.

Garantiydelse gælder for materiale- og fabriktionsfejl. Denne garanti dækker ikke dele af produktet, der er udsat for normal slitage og derfor kan betragtes som sliddele (f.eks. Savkæde) eller for beskadigelse af skrøbelige dele.

Denne garanti bortfalder, hvis produktet er beskadiget, ikke blev anvendt korrekt eller ikke blev vedligeholdt. For at sikre en korrekt brug af produktet skal alle anvisninger i betjeningsvejledning nøje overholdes. Anvendelser og handlinger, der frarådes i betjeningsvejledningen eller som der advares imod, skal ubetinget undgås.

Produktet er udelukkende beregnet til den private og ikke til den erhvervs-mæssige brug. Ved misbrug og uhensigtsmæssig brug, anvendelse af vold og ved indgreb, som ikke er foretaget af vores autoriserede serviceafdeling, udløber garantien.

Bearbejdning af reklamationer

For at sikre en hurtig behandling af din anmodning skal du følge følgende instruktioner:

- Hav kassebonen og varenummeret (f.eks. IAN 495712_2504) parat som købsbevis ved alle forespørgsler.
- Varenummeret kan aflæses på typeskiltet på produktet, en indgravering på produktet, omslaget af din vejledning (nederst til venstre) eller på klistermærket på bagsiden eller bunden af produktet.
- Kontakt først nedenstående service-center via **telefon** eller brug vores **kontaktformular**, som du finder på *parkside-diy.com* under kategorien **Service**, hvis der er funktionsfejl eller andre mangler.
- Et defekt produkt kan sammen med købsbeviset og beskrivelsen af fejlen, og hvornår den er opstået, efter samråd med vores service-center sendes omkostningsfrit til den adresse, som du får oplyst. For at undgå problemer med modtagelsen og yderligere omkostninger er det vigtigt, at du kun bruger den adresse, som du har fået oplyst. Sørg for, at sendelsen er betalt, ikke er for omfangsrig og ikke sker per ekspres eller andre særlige former for forsendelse. Send apparatet inkl. alt tilbehør, som fulgte med ved købet, og sørg for tilstrækkelig og sikker transportemballage.



På *parkside-diy.com* kan du se og downloade denne manual og mange andre

manualer. Med denne QR-kode kommer du direkte til *parkside-diy.com*. Vælg dit land og søg efter betjeningsvejledningen via søgefunktionen. Ved at indtaste varenummeret (IAN) 495712_2504 kan du åbne din betjeningsvejledning.

Reparationservice

Kontakt vores service-center i tilfælde af reparationer, som **ikke er omfattet af garantien**. Service-centeret giver dig gerne et tilbud.

- Vi kan kun bearbejde apparater, hvor forsendelsen er betalt, og som er pakket forsvarligt.
Bemærk: Send dit apparat rengjort og med en beskrivelse af defekten til den nævnte adresse af vores service-center.
- Vi tager ikke imod apparater, uden at forsendelsen er betalt, eller som er sendt som volumenpakker, ekspres-pakker eller andre særlige leveringer.
- Vi bortskaffer dine indsendte, defekte apparater gratis.

Service-Center



Service Danmark

Tel.: 80 254583
Kontaktformular på
parkside-diy.com
IAN 495712_2504

Importør

Bemærk at den følgende adresse ikke er en serviceadresse. Kontakt først ovennævnte service-center.

Grizzly Tools GmbH & Co. KG
Stockstädter Str. 20
63762 Großostheim
TYSKLAND
www.grizzlytools.de

Reservedele og tilbehør

Reservedele og tilbehør kan fås på www.grizzlytools.shop. Hvis der opstår problemer i forbindelse med bestillingen, bedes du kontakte vores online-shop. Hvis du har yderligere spørgsmål, bedes du kontakte: *Service-Center*, s. 294

Pos.nr.	Betegnelse	Best.nr.
9	Tankdæksel (Kædeolie)	91115902
47	Tændrør	91115903
15	Kædehjulsafdækning	91115914
45	Luftfilter	91115910
37	Kædefangbolt	91115907

⚠ ADVARSEL! En sikker anvendelse af kædesaven er kun muligt med godkendte savkæder og styreskinner. Brugen af ikke-godkendte kombinationer kan føre til alvorlige kvæstelser eller til døden.

- **Sværd:**

- BE18-72-5810P (Kangxin)
- 188PXBK095 (Oregon)

- **Savkæde:**

- .325.058x72DL (Kangxin)
- 21BPX072X (Oregon)

Oversættelse af den originale EU-overensstemmelseserklæringen

Produkt: **Benzinkædesav med elstart**

Model: **PPBKS 56 C3**

Serienummer: 000001–029000

Genstanden for erklæringen, som beskrevet ovenfor, er i overensstemmelse med den relevante EU-harmoniseringslovgivning:

**2006/42/EC • 2014/30/EU • 2000/14/EC & 2005/88/EC
• (EU) 2016/1628 & (EU) 2018/989 • 2011/65/EU & (EU) 2015/863**

Genstanden for erklæringen, som beskrevet ovenfor, er i overensstemmelse med Europa-Parlamentets og Rådets direktiv 2011/65/EU af 8. juni 2011 om begrænsning af anvendelsen af visse farlige stoffer i elektrisk og elektronisk udstyr.

For at sikre overensstemmelse er følgende harmoniserede standarder og nationale standarder og forskrifter blevet anvendt:

EN ISO 11681-1:2022 • EN ISO 14982:2009 • EN IEC 63000:2018

I overensstemmelse med direktivet om støjemissioner 2000/14/EC bekræftes følgende:

Lydeffektniveau (L_{WA})

– målt: 113,9 dB;

– garanteret: 116 dB

Fulgte overensstemmelsesvurderingsproceduren i henhold til 2000/14/EC, bilag VI.

EF-typeafprøvningsattest

- Nummer: M6A 036607 2364 Rev. 00
- Notificeret organ: TÜV SÜD Product Service GmbH • NB: 0123
Ridlerstraße 65 • 80339 München • Deutschland

Denne overensstemmelseserklæring udstedes på fabrikantens ansvar:



Grizzly Tools GmbH & Co. KG
Stockstädter Str. 20
63762 Großostheim
TYSKLAND
15.12.2025

Christian Frank
Repræsentant for dokumentation

Explosionszeichnung • Exploded view • Vue éclatée • Vista esplosa • Vista explosionada • Explosietekening • Eksploderet tegning • Robbantott ábra • Widok rozłożony • Rozłożený pohľad • Rozložený pohľad

PPBKS 56 C3

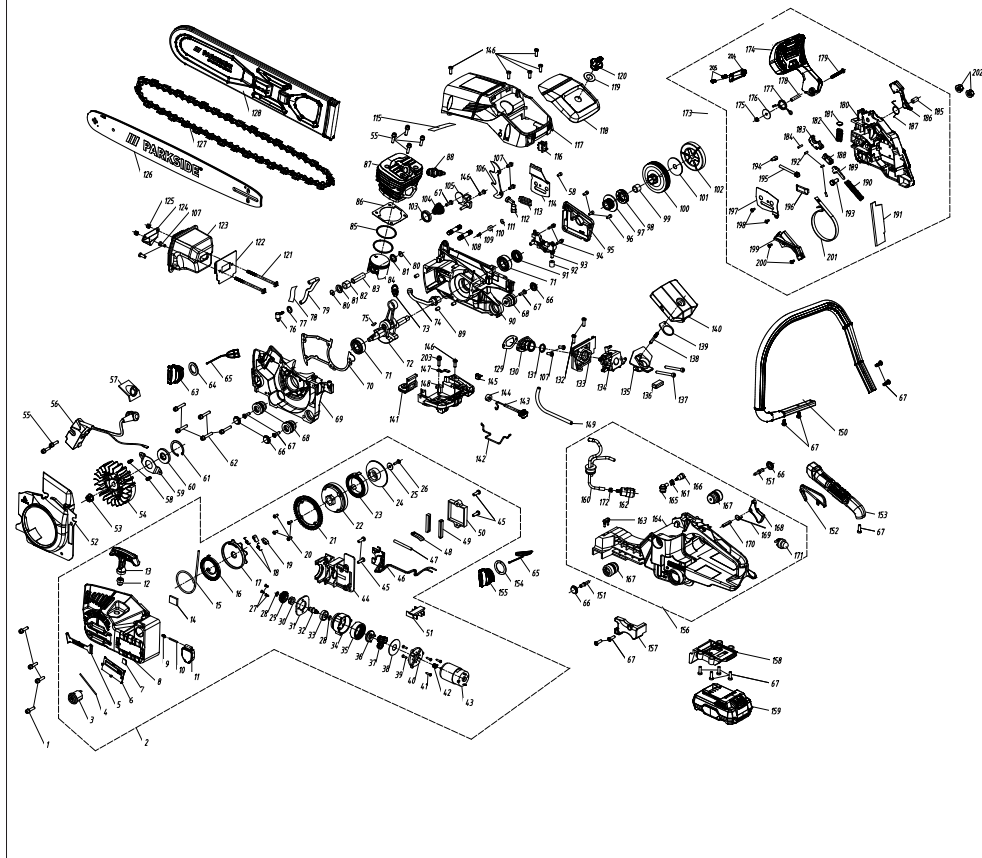

informativ • informative • informatif • informatief • informativo • informatív • informacyjny • informační • informatívny

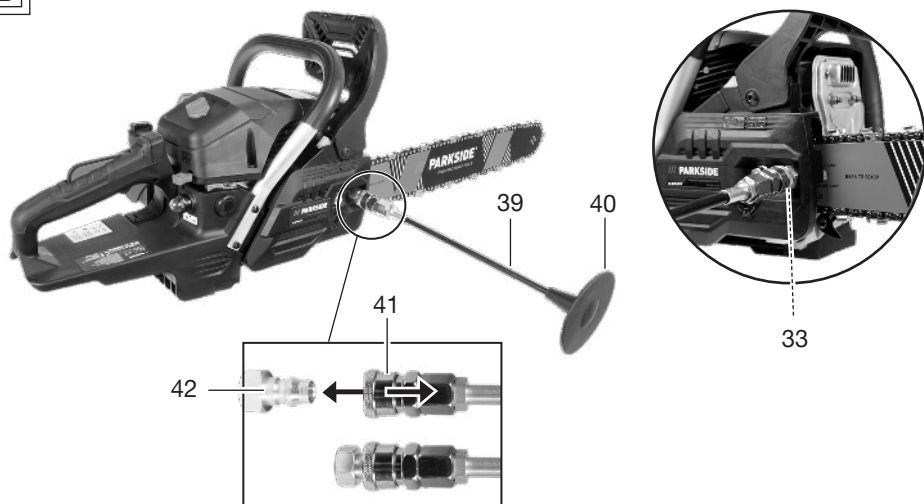
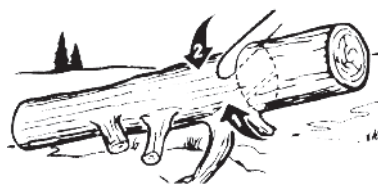
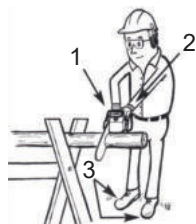
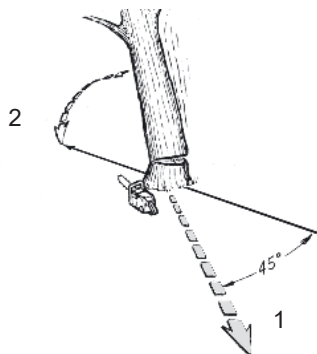
D**E****F****G****H****I****J**



Grizzly Tools GmbH & Co. KG

Stockstädter Str. 20
63762 Großostheim
GERMANY

Stand der Informationen • Last Information • Ver-
sion des informations • Versione delle informazio-
ni • Estado de las informaciones • Stand van de
informatie • Tilstand af information • Információk
állása • Stan informacji • Stav informací • Stav in-
formácií: 10/2025

Ident.-No.: 73020061102025-8



IAN 495712_2504

