

/// PARKSIDE®



ASPIRATOR/SUFLĂTOR ELECTRIC DE FRUNZE 2600 W

PLS 2600 B2
WWS-ELS2600-B01

RO

ASPIRATOR/SUFLĂTOR ELECTRIC DE FRUNZE 2600 W

Instrucțiuni de utilizare originale

IAN 478546_2410

RO



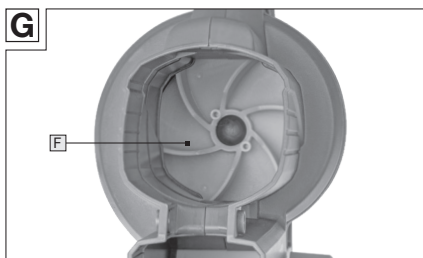
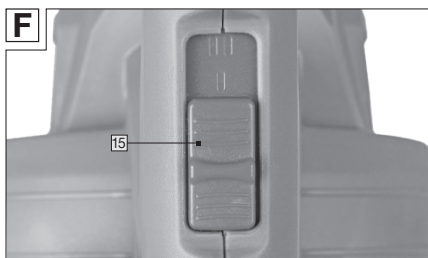
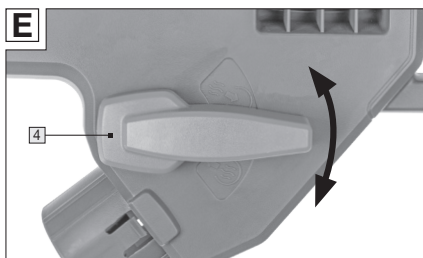
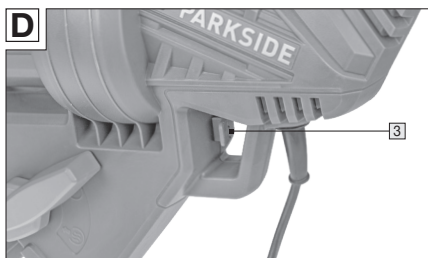
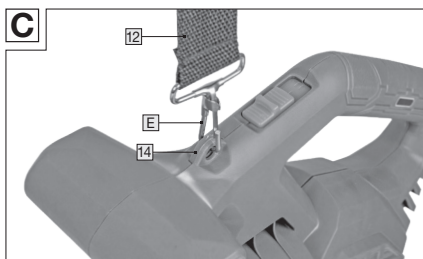
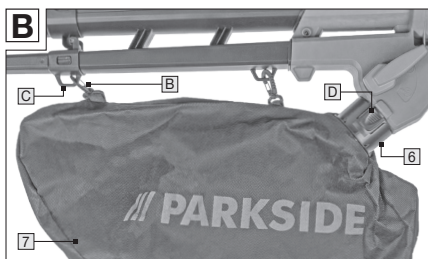
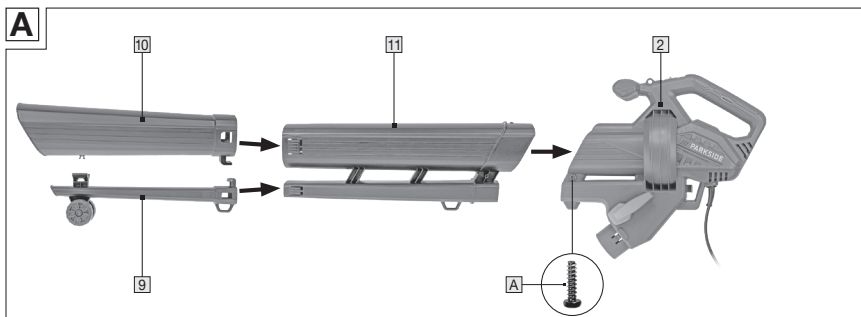

Cuprins

1. Introducere	05
Simboluri utilizate.....	05
Conținutul livrării.....	06
Denumire componente.....	06
2. Date tehnice	06
3. Siguranță	07
Utilizarea prevăzută.....	07
Riscuri reziduale.....	07
Indicații de siguranță.....	07
4. Înainte de utilizare	11
Verificarea produsului și conținutului livrării.....	11
Montarea țevii de aspirație/suflare (fig. A).....	11
Montarea/îndepărtarea sacului de colectare (Fig. B).....	11
Montarea curelei de umăr (Fig. C).....	12
5. Utilizare	12
Conectarea la rețeaua electrică (fig. D).....	12
Selectarea funcțiilor (Fig. E).....	13
Pornirea și oprirea (Fig. F).....	13
Golirea sacului de colectare.....	13
6. Instrucțiuni de lucru	13
7. Întreținere, curățare, depozitare și transport	14
Întreținere.....	14
Curățare.....	15
Depozitare.....	15
Transport.....	15
8. Depanare	16
9. Informații referitoare la zgomote și vibrații	17
10. Reciclare	17
Eliminarea ambalajului la deșeurile.....	17
Eliminarea produsului ca deșeu.....	17
11. Declarație de conformitate	18
12. Garanție	18
13. Service	20

1. Introducere

Felicitări pentru achiziționarea aparatului dumneavoastră nou. V-ați decis asupra unui produs de înaltă calitate. Instrucțiunile de utilizare fac parte integrantă din acest aspirator/suflător electric de frunze de 2600 W (denumit în continuare "aspirator de frunze" sau "produs"). Acestea conțin instrucțiuni importante pentru siguranță, utilizare și eliminare. Înainte de utilizarea produsului, familiarizați-vă cu toate instrucțiunile de operare și de siguranță. Utilizați produsul doar conform modului descris și în scopurile de utilizare specificate. În cazul unei transmiteri a produsului către o terță parte, înmânați toate documentele.

Simboluri utilizate

Următoarele simboluri și cuvinte de semnal sunt utilizate în aceste instrucțiuni de utilizare, pe produs sau pe ambalaj.

▲ AVERTISMENT!

Indică un pericol care, dacă nu este evitat, poate duce la deces sau vătămări grave.

▲ ATENȚIE!

Indică un pericol care, dacă nu este evitat, poate duce la vătămări ușoare sau moderate.



Acest simbol indică informații suplimentare utile pentru asamblare sau utilizare.



Citiți instrucțiunile de utilizare.



Produsele marcate cu acest simbol îndeplinesc toate prevederile comunitare aplicabile ale Spațiului Economic European.



Clasa de protecție: II (Izolație dublă)



Scoateți ștecherul de alimentare dacă cablul este deteriorat sau încurcat.



ÎNCHIDEȚI! Scoateți ștecherul de la rețea înainte de efectuarea lucrărilor de curățare și întreținere.



Purtați un echipament de protecție fonică.



Purtați ochelari de protecție.



Nu expuneți aparatul la ploaie.



Țineți la distanță alte persoane



Țineți mâinile la distanță de ieșirea țevii de aspirare sau de țeava de suflare în timpul funcționării.



Aspiratorul de frunze conține un motor rotativ care poate provoca răni grave. Nu introduceți niciodată mâna în deschiderile de pe unitatea motorului în timp ce acesta funcționează.



Există riscul ca pietre sau alte obiecte să fie aruncate din aspiratorul de frunze. Păstrați alte persoane și animale de companie la o distanță sigură de aparat.



Nivelul de putere acustică garantat este de 103 dB(A).



Viteza aerului.



Compresie.



Volum de aspirație.



Marca de aspirație.



Simbolul „GS” se referă la siguranța testată. Produsele marcate cu acest simbol îndeplinesc cerințele Legii germane privind siguranța produselor (ProdSG).

Denumirea modelului de pe produs este o combinație de litere și cifre:

PLS 2600 B2 | WWS-ELS2600-B01

=

**Aspirator/suflător electric de frunze
2600 W**

Conținutul livrării

- Unitate motor
- Tub de aspirație/suflare din piesa centrală
- Țeavă de aspirație
- Țeavă de suflare
- Sac de colectare
- Șuruburi de montare (2x)
- Curea de umăr

Denumire componente

- 1 Mâner
- 2 Unitate motor
- 3 Eliberare cablu de tensiune
- 4 Maneta de selectare a funcției
- 5 Cablu de alimentare cu fișă de rețea
- 6 Ejector mulci
- 7 Sac de colectare
- 8 Roți
- 9 Țeavă de suflare
- 10 Țeavă de aspirație
- 11 Tub de aspirație/suflare din piesa centrală
- 12 Curea de umăr
- 13 Mâner în T
- 14 Suport pentru curea de umăr
- 15 Comutator de pornire/oprire

2. Date tehnice

Nr. model	PLS 2600 B2 WWS-ELS2600-B01
Racord la rețea	230-240 V ~ / 50Hz
Putere nominală	2600 W
Viteza nominală (motor)	12000 min ⁻¹ (nivel de putere I) 15000 min ⁻¹ (nivel de putere II)
Viteza aerului	max. 270 km/h
Volum de aspirație	max. 12 m ³ /min
Rata de așchiere/compactare:	max. 10:1
Volumul sacului de colectare	34 l
Greutate	cca. 3 kg

3. Siguranță

Utilizarea prevăzută

▲ AVERTISMENT!

Aparatul nu este potrivit pentru aspirarea frunzelor umede, a pământului, nisipului, pietrelor, crengilor, crenguțelor, apei, gazonului, ierbii sau pajștilor.

Produsul a fost conceput pentru următoarele aplicații:

- Ca suflantă pentru îngrămădirea frunzelor uscate sau pentru a le sufla din zonele greu accesibile.
- Ca unitate de aspirare pentru aspirarea frunzișului uscat. Cu funcția de aspirare, produsul servește și ca tocător. Frunzele uscate sunt mărunțite, volumul lor este redus și sunt pregătite pentru o eventuală compostare. Intensitatea mărunțirii depinde de mărimea frunzelor și de umiditatea reziduală pe care o mai conțin.

Produsul poate fi utilizat numai conform destinației. Orice altă utilizare este interzisă! Utilizatorul/operatorul este răspunzător pentru orice fel de daune sau leziuni provenite din utilizarea necorespunzătoare destinației.

Se pot utiliza numai accesoriile adecvate pentru produs. O parte a utilizării corespunzătoare o constituie și respectarea indicațiilor de siguranță, precum și a instrucțiunilor de montaj și a celor de operare din instrucțiunile de utilizare. Persoanele care utilizează produsul și efectuează lucrări de întreținere trebuie să fie familiarizate cu acesta și să fie informate cu privire la posibilele pericole. În afară de acestea, se vor respecta cu strictețe regulamentele în vigoare pentru prevenirea accidentelor.

Se vor respecta restul regulamentelor generale referitoare la sănătatea în muncă și siguranța tehnică. Modificările aduse produsului exclud orice responsabilitate din partea producătorului și orice daune rezultate. Produsul nu a fost conceput pentru uz comercial, artizanal sau industrial, ci pentru utilizatorii privați din sectorul hobby și bricolaj. Orice alte utilizări sunt excluse în mod expres și sunt considerate utilizări necorespunzătoare.

Riscuri reziduale

În ciuda utilizării prevăzute, nu pot fi excluse complet riscurile reziduale neevidente. În funcție de tipul de produs, pot apărea următoarele pericole:

- Rănire din cauza pieselor aruncate la viteză mare.
- Leziuni ale auzului dacă nu se utilizează protecția auditivă necesară.
- Emisii nocive din cauza particulelor ridicate prin vârtej.

Indicații de siguranță

IMPORTANT
CITIȚI CU ATENȚIE ÎNAINTE DE UTILIZARE
PĂSTRAȚI PENTRU ARHIVĂ

Instrucțiuni

- Citiți cu atenție instrucțiunile. Familiarizați-vă cu comenzile și cu utilizarea corectă a produsului.**
- Nu permiteți niciodată copiilor sau persoanelor care nu sunt familiarizate cu aceste instrucțiuni să utilizeze produsul. Reglementările locale**

pot limita vârsta operatorului.

- c) Rețineți că operatorul sau utilizatorul este responsabil pentru accidentele sau pericolele la adresa altor persoane sau a proprietății dumneavoastră.
- d) **AVERTISMENT!** Nu permiteți niciodată utilizarea suflantei de frunze de către copii, persoane cu capacități fizice, senzoriale sau mentale limitate, persoane fără experiență și cunoștințe suficiente sau persoane care nu sunt familiarizate cu instrucțiunile. Rețineți că reglementările locale pot impune restricții de vârstă pentru utilizator.

Pregătire

- a) Folosiți protecție pentru urechi și ochelari de protecție. Purtați-le pe toată durata de utilizare a produsului.
- b) Purtați întotdeauna încălțăminte rezistentă și pantaloni lungi atunci când folosiți produsul. Nu folosiți produsul desculț sau cu sandale deschise. Evitați să purtați haine largi sau haine cu sfori sau legături care atârână.
- c) Nu purtați haine largi sau bijuterii care ar putea fi trase în orificiul de aspirare. Țineți părul lung la distanță de orificiile de aspirare.
- d) Utilizați produsul într-o poziție recomandată și numai pe o suprafață fermă și plană.
- e) Nu folosiți produsul pe o suprafață pavată sau cu pietriș,

unde materialul ejectat ar putea provoca răni.

- f) Efectuați întotdeauna o inspecție vizuală înainte de utilizare pentru a determina dacă tocătorul, știfturile de tocăre și alte elemente de fixare sunt bine fixate, dacă carcasa nu este deteriorată și dacă protecțiile și scuturile sunt la locul lor. Înlocuiți componentele uzate sau deteriorate în seturi pentru a menține echilibrul. Înlocuiți etichetele deteriorate sau ilizibile.
- g) Verificați sursa de alimentare și cablul de prelungire pentru semne de deteriorare sau îmbătrânire înainte de utilizare. Dacă un cablu este deteriorat în timpul utilizării, deconectați imediat cablul de alimentare de la rețea. **NU ATINGEȚI CABLUL PÂNĂ CÂND ACESTA NU ESTE DECONECTAT DE LA REȚEA.** Nu utilizați produsul dacă cablul este deteriorat sau uzat.
- h) **AVERTISMENT!** Nu folosiți niciodată produsul atunci când în apropiere se află persoane, în special copii sau animale.

Utilizare

▲ AVERTISMENT!

Nu atingeți părțile periculoase în mișcare până când produsul nu este deconectat de la rețea și părțile mobile nu s-au oprit complet.

- a) Înainte de a porni produsul, asigurați-vă că alimentatorul este gol.

- b) Țineți-vă fața și corpul la distanță de orificiul de umplere.
- c) Nu permiteți ca mâinile, alte părți ale corpului sau îmbrăcămintea să se afle în alimentator, în țeava de descărcare sau în apropierea pieselor în mișcare.
- d) Asigurați-vă că vă mențineți echilibrul pentru a avea o poziție sigură, chiar și pe pante. Evitați posturile corporale nenaturale. Nu stați niciodată pe un nivel mai înalt decât baza produsului atunci când alimentați material. Nu alergați niciodată cu suflanta de frunze – mergeți întotdeauna.
- e) Nu stați în zona de ejecție atunci când operați aparatul.
- f) Atunci când alimentați materialul în produs, fiți extrem de atent să nu introduceți bucăți de metal, pietre, sticle, cutii sau alte obiecte străine.
- g) Oprii imediat sursa de alimentare și așteptați până când produsul se descarcă dacă mecanismul de tăiere lovește un obiect străin sau dacă produsul începe să scoată zgomote neobișnuite sau să vibreze. Deconectați produsul de la rețeaua electrică și luați următoarele măsuri înainte de a reporni și de a folosi produsul:
 1) inspectați dacă există deteriorări;
 2) înlocuiți sau reparați piesele deteriorate;
- 3) verificați dacă există piese slăbite și strângeți-le.
- h) Nu permiteți ca materialul prelucrat să se acumuleze în zona de ejecție, deoarece acest lucru poate împiedica o ejecție corectă și poate cauza refluxul materialului prin deschiderea de alimentare.
- i) Oprii sursa de alimentare și deconectați produsul de la rețea dacă acesta se înfundă înainte de a-l curăța de resturi.
- j) **AVERTISMENT!** Nu utilizați niciodată produsul cu dispozitive de protecție sau ecrane deteriorate, fără dispozitive de siguranță, cum ar fi sacul de colectare montat, sau cu cabluri deteriorate sau uzate.
- k) Păstrați sursa de alimentare curată de resturi și alte acumulări pentru a preveni deteriorarea acesteia sau un posibil incendiu.
- l) Nu transportați produsul în timp ce sursa de energie este conectată.
- m) Oprii produsul și scoateți cablul de alimentare și fișa de alimentare  din priză. Asigurați-vă că toate piesele mobile sunt complet golite
 - ori de câte ori lăsați produsul nesupravegheat,
 - înainte de a curăța un blocaj sau conducte înfundate,
 - înainte de a verifica, curăța sau interveni în alt mod asupra produsului.
- n) Nu înclinați produsul în timp ce sursa de alimentare este în

funcțiune.

- o) În caz de defecțiune sau accident, opriți dispozitivul, deconectați-l de la rețea și, dacă este necesar, solicitați asistență medicală.
- p) Dacă cablul se deteriorează sau se încurcă în timpul utilizării, deconectați-l de la alimentare oprind comutatorul principal de pe panoul de distribuție/cutia de siguranțe.
- q) Dacă produsul prezintă vibrații excesive, solicitați unui specialist să-l inspecteze.
- r) Nu utilizați cabluri deteriorate și nu le atingeți până când nu sunt deconectate de la rețea. Păstrați întotdeauna cablurile prelungitoare departe de părțile periculoase în mișcare pentru a evita deteriorările care ar putea duce la contactul cu părțile active.

Întreținere și depozitare

- a) Dacă produsul este oprit pentru întreținere, inspecție, depozitare sau pentru a schimba accesoriile, opriți sursa de alimentare, deconectați produsul de la rețeaua electrică și asigurați-vă că toate piesele în mișcare s-au scurs. Lăsați produsul să se răcească înainte de inspecții, reglaje etc. Întrețineți produsul cu grijă și păstrați-l curat.
- b) Depozitați produsul într-un loc uscat și departe de accesul copiilor.

- c) Lăsați întotdeauna produsul să se răcească înainte de a-l depozita.
- d) Când întrețineți mașina de tocat, țineți cont de faptul că, deși sursa de alimentare este oprită datorită funcției de blocare a dispozitivului de siguranță, mașina de tocat poate fi în continuare mișcată.
- e) Înlocuiți piesele uzate sau deteriorate din motive de siguranță. Utilizați numai piese de schimb și accesorii originale.
- f) Nu încercați niciodată să ocoliți funcția de blocare a dispozitivului de siguranță.

Instrucțiuni de siguranță suplimentare pentru mașinile cu accesorii pentru saci

- a) Opriți produsul înainte de a atașa sau de a scoate sacul de  colectare.

Recomandare

- a) Produsul trebuie alimentat prin intermediul unui dispozitiv de curent rezidual (RCD) cu un curent de declanșare maxim de 30 mA.
- b) Evitați să folosiți produsul în condiții meteorologice nefavorabile, în special dacă există riscul de fulgere.

4. Înainte de utilizare

⚠️ AVERTISMENT!

Nu utilizați produsul într-o atmosferă explozivă. Utilizați produsul numai la temperaturi ambiante cuprinse între 10 - 40° C.

Deconectați întotdeauna produsul de la sursa de alimentare înainte de a face reglaje, de a instala sau schimba accesorii și de a efectua lucrări de întreținere.

Verificarea produsului și conținutului livrării

- Scoateți produsul și accesoriile din ambalaj.
- Verificați dacă este complet conținutul livrării (consultați capitolul CONȚINUTUL LIVRĂRII/ IDENTIFICAREA PIESELOR).
- Verificați dacă produsul sau accesoriile prezintă deteriorări.
- Dacă există deteriorări sau lipsesc piese, nu folosiți produsul. Contactați producătorul prin intermediul centrului de service specificat la capitolul "Garanție".

Montarea țevii de aspirație/ suflare (fig. A)

- Luați piesa centrală a țevii combinate de aspirare/suflare [11] și introduceți-o în deschiderea prevăzută pe unitatea motorului . [2] .
- Asigurați-vă că știfturile ambelor țevi se angajează în locașul de pe carcasă.
- Fixați cele două piese cu ajutorul șuruburilor de montare prevăzute [A] în dreapta și în stânga unității motorului.

- Împingeți țeava [9] de suflare pe ieșirea îngustă a piesei centrale a țevii de aspirație/suflare.
- Atașați țeava de aspirație [10] la ieșirea principală a piesei centrale de aspirație/suflare.
- Prindeți țeava de aspirare în suportul țevii de suflare.
- Asigurați-vă că știfturile ambelor țevi se prind în locașul prevăzut pe țeava de aspirare sau de suflare.

Montarea/îndepărtarea sacului de colectare (Fig. B)

⚠️ ATENȚIE!

Produsul poate fi utilizat în modul de aspirare numai cu sacul de colectare montat.

Montarea sacului de colectare

- Glisați sacul de colectare [7] pe ejectorul de mulci. [6] .
- Poziționați sacul de colectare astfel încât să auziți clar zăvorul de eliberare a sacului de colectare angrenându-se.
- Atașați cârligele cu clichet ale [B] sacului de colectare a ochiurile de fixare prevăzute pe tubul de suflare și pe secțiunea centrală [C] și pe secțiunea centrală a tubului [9] și pe secțiunea centrală a tubului [11] aspirare/suflare.

Demontarea sacului de colectare

- Îndepărtați cârligele [B] de prindere [C] din ochiurile de fixare [9] de pe conducta de suflare și de pe secțiunea centrală a conductei de aspirare/suflare [11] .
- AZpăsați [D] zăvoarele din dreapta și din stânga sacului de colectare.
- Trageți sacul de colectare de pe [7] ejectorul de mulci [6] ab.



Montarea curelei de umăr (Fig. C)

▲ AVERTISMENT!

Purtați întotdeauna o curea de umăr atunci când lucrați. Opriti întotdeauna produsul înainte de a slăbi cureaua de umăr. Există un risc de rănire.

▲ ATENȚIE!

Nu purtați niciodată cureaua în diagonală peste umăr și piept, ci doar pe un umăr, deoarece acest lucru vă poate determina să scoateți rapid produsul de pe corp în caz de pericol.

- Montați  și curea de umăr  prin atașarea cârligului cu clichet la suportul curelei de  umăr
- Așezați cureaua de umăr peste umăr.
- Reglați lungimea curelei astfel încât suportul curelei să fie la înălțimea șoldului.
- Pentru a o scoate, procedați în ordine inversă.

5. Utilizare

▲ AVERTISMENT!

Nu atingeți nicio piesă periculoasă în mișcare până când produsul nu a fost deconectat de la rețeaua de alimentare și până când piesele periculoase în mișcare nu s-au oprit complet

▲ ATENȚIE!

Risc de rănire! Purtați îmbrăcăminte adecvată și mănuși de lucru atunci când lucrați cu produsul.



Înainte de fiecare utilizare, asigurați-vă că produsul este în stare de funcționare.

Asigurați-vă că sacul de colectare și țevile (piesa centrală a țevii de aspirare/suflare, țeava de aspirare, țeava de suflare) sunt montate corect.

Dacă întrerupătorul de pornire/oprire sau comutatorul modului de funcționare este deteriorat, produsul nu mai trebuie utilizat. Echipamentul de protecție personală și un produs funcțional reduc riscul de rănire și de accidente.

Conectarea la rețeaua electrică (fig. D)

Produsul este proiectat pentru funcționarea cu curent alternativ monofazat 230-240 V / 50 Hz și are izolație de protecție.

- Căutați  ectați cablul de alimentare cu fișă de rețea la o priză instalată corespunzător, care respectă "Date tehnice".
- Dacă zona de lucru nu este aproape de priză, puteți utiliza un cablu prelungitor. Secțiunea transversală a cablului prelungitor trebuie să fie de cel puțin 1,5 mm² betragen. Cereți sfaturile necesare atunci când cumpărați din comerțul cu amănuntul. Țineți cablul prelungitor cât mai scurt posibil. Aveți grijă să nu apară un pericol de împiedicare din cauza cablului prelungitor.
- Formați o buclă din capătul cablului de prelungire (care nu este inclus în pachetul de livrare) și atașați-l la limitatorul de tensiune al cablului  .

Selectarea funcțiilor (Fig. E)

⚠️ AVERTISMENT!

Nu apăcați niciodată o presiune puternică asupra manetei de selectare a funcției.

⚠️ ATENȚIE!

Nu acționați maneta de selectare a funcțiilor în timpul funcționării.

Funcția de aspirare

- Așezați maneta de selectare a funcției [4] pe marcajul de aspirare 

Funcția de suflare

Atunci când este selectată funcția de suflare, aerul este aspirat prin conducta de aspirare, accelerat și expulzat din nou prin conducta de suflare.

- Deplasați de selectare a funcției [4] pe marcajul suflante 



Selectați întotdeauna una dintre cele două funcții. Nu folosiți aspiratorul de frunze dacă poziția manetei de selectare a funcției se află între poziția de aspirare și cea de suflare. Ar trebui să fie posibilă acționarea manetei de selectare a funcției cu puțină rezistență. Dacă maneta este greu de mișcat sau este blocată, deconectați cablul de alimentare cu priză de la rețea, [5] scoateți sacul de colectare și verificați în interiorul ejectorului de mulci pentru a vedea dacă mecanismul din interiorul unității motorului este [2] blocat de piese solide, murdărie sau noroi. Dacă este necesar, îndepărtați blocajul.

Pornirea și oprirea (Fig. F)

Pornire:

- Glisați [15] comutatorul de oprire / pornire în poziția "I" (putere I - viteză mică) sau "II" (nivel de putere II - viteză mare)...

Oprire:

- Glisați [15] pornit/oprit în poziția "O".

Golirea sacului de colectare

Atunci [7]. Goliți sacul de colectare atunci când este plin sau când puterea de aspirare a produsului scade.

- Opriti produsul și așteptați până când rotorul se oprește. (a se vedea capitolul "Pornirea/oprirea").
- Deconectați cablul de alimentare cu priza de rețea [5].
- Scoateți sacul de colectare (a se vedea capitolul "Instalarea / scoaterea sacului de frunze").
- Deschideți fermoarul de pe sacul de colectare și goliți-l complet.
- Apoi închideți și montați din nou sacul de colectare.

6. Instrucțiuni de lucru

- Atunci când lucrați, aveți grijă să nu loviți produsul de obiecte dure care ar putea provoca daune.
- Ghidați aspiratorul de frunze cu roțile în contact cu [8] solul.
- Țineți întotdeauna produsul ferm cu ambele mâini atunci când lucrați: Folosiți mânerul [1] și mâner [13].
- Nu aspirați obiecte solide, cum ar fi pietre, ramuri sau crengi sau resturi de crengi, conuri de pin sau similare, deoarece acestea ar putea deteriora produsul, în special

unitatea de mărunțire. Reparațiile de acest tip nu sunt acoperite de garanție.

Mod de suflare

- Veți obține rezultate optime atunci când utilizați suflanta la o distanță de 5 - 10 cm de pământ.
- Direcționați jetul de aer departe de dumneavoastră. Aveți grijă să nu ridicați prin vârtej obiecte grele și astfel să răniți pe cineva sau să deteriorați ceva.
- Începeți lucrul cu cea mai mare putere de suflare pentru a colecta rapid frunzele care zac prin jur. Selectați o putere de suflare mai mică pentru a compacta grămada de frunze colectată anterior.
- Folosiți o mătură sau o greblă pentru a desprinde frunzele care aderă la sol înainte de a sufla.

Modul de aspirare

- Asigurați-vă că nu sunt aspirate prea multe frunze în același timp. Acest lucru va împiedica înfundarea țevii de aspirare și blocarea rotorului.
- Pentru a evita uzura inutilă a sacului de colectare, evitați să îl trageți pe sol în timpul lucrului.

7. Întreținere, curățare, depozitare și transport

⚠️ AVERTISMENT!

Deconectați cablul de alimentare cu ștecherul de la rețea înainte de orice operațiune de reglare, întreținere sau reparație.

Întreținere

Trimiteți aspiratorul de frunze la un specialist pentru întreținere la intervale regulate.

Utilizați numai piesele de schimb/accesoriile producătorului sau de la ateliere de specialitate autorizate.

Reparațiile trebuie să fie executate numai de către persoane calificate sau de către un atelier de service autorizat. Persoanele calificate sunt persoane cu pregătire și experiență tehnică corespunzătoare, care cunosc cerințele pentru construirea și proiectarea articolului și care înțeleg regulile de siguranță.

Pentru a vă asigura că maneta selectorului de funcții funcționează fără probleme și nu este blocată de obiecte străine, respectați următoarele:

- Nu împingeți orificiul țevii de aspirare/suflare în murdărie, deoarece acest lucru va bloca țeava de aspirare/suflare și va reduce eficiența aspiratorului de frunze.
- Dacă eficiența este redusă în timpul funcționării, trebuie îndepărtate piesele libere de pe ventilator și duză.

Îndepărtați blocajele și obstacolele (Fig. G)

⚠️ AVERTISMENT!

Pericol din cauza pieselor periculoase în mișcare.

Frunzele și butașii de plante proaspete pot bloca produsul.

- Slăbiți șuruburile de asamblare .
- Scoateți secțiunea centrală a țevii de aspirare/suflare de pe unitatea

motorului.

- Îndepărtați cu grijă orice reziduuri sau blocaje de pe rotorul de aspirare  .
- Verificați dacă rotorul se rotește ușor și este în stare perfectă.
- Montați din nou piesa centrală a țevii de aspirație/suflare în ordine inversă.

Schimbarea cablului de alimentare

În cazul în care cablul de alimentare cu fișă de rețea  al acestui produs este deteriorat, acesta trebuie înlocuit de către producător sau de către serviciul său de asistență clienți sau de către o persoană cu o calificare similară, pentru a evita pericolele..

Curățare

AVERTISMENT!

Aveți grijă să nu ajungă niciun lichid în interiorul produsului.

- Curățați produsul în mod regulat cu o cârpă uscată. Nu utilizați în niciun caz agenți de curățare sau solvenți caustici și/sau care zgârie. Lăsați toate piesele să se usuce complet după aceea.
- Asigurați-vă că fantele de ventilație rămân deschise și curățați periodic carcasa produsului cu o cârpă moale.

Depozitare

- Curățați produsul înainte de depozitare.
- Atunci când nu este utilizat, depozitați produsul într-un loc sigur, uscat și bine ventilat, departe de accesul copiilor.
- Depozitați produsul la o temperatură ambiantă de 0 - 40° C.

Transport

- Transportați produsul protejat de șocuri și vibrații și în ambalajul original.
- Transportați întotdeauna produsul de mânerul prevăzut  .

8. Depanare

Problemă	Cauze posibile	Remediere
Aspiratorul de frunze nu pornește.	Cablul de alimentare cu priză [5] este deteriorat.	Verificați cablul de alimentare cu fișă de rețea.
	Siguranța căzută.	Verificați siguranțele din cutia de siguranțe.
	Întrerupător defect.	Solicitați [4] înlocuirea [15] manetei de selectare a funcțiilor sau a comutatorului pornit/oprit de către un centru de service.
Materialul nu este aspirat corespunzător (putere de aspirare mai mică).	Aspiratorul de frunze este înfundat sau blocat.	Scoateți și goliți sacul de colectare [7]. Îndepărtați murdăria, alte materiale solide sau nămolul care ar putea obstrucționa [6] mecanismul din ejectorul de mulci (a se vedea și capitolul "Îndepărtarea blocajelor și obstrucțiilor").
	Sacul de colectare este prea plin.	Goliți sacul de colectare [7].
	Viteză prea mică.	Măriți viteza (a se vedea capitolul "Pornirea și oprirea").

9. Informații referitoare la zgomote și vibrații

Valori ale emisiei de zgomot

Determinate conform EN 50636. Zgomotul la locul de muncă poate depăși 80 dB (A), fiind astfel necesare măsuri de protecție a utilizatorului (protecție auditivă corespunzătoare).

Nivelul de presiune acustică, funcție de aspirație: L_{pA} 87,4 dB(A)

Nivelul presiunii sonore, funcția de suflare: L_{pA} 82,3 dB(A)

Nivelul de putere acustică, funcția de aspirație: L_{WA} 99,3 dB(A)

Nivelul de putere acustică, funcția de suflare: L_{WA} 95,3 dB(A)

Nivelul de putere acustică garantat este de 103 dB(A).

Instabilitate: K_{pA}/K_{WA} 3 dB

Informații despre vibrații

Valori ale vibrațiilor, funcția de aspirație (mânerul în T ): a_h 2,166 m/s²

Valori ale vibrațiilor, funcția de aspirație (mânerul ): a_h 1,177 m/s²

Valori ale vibrațiilor, funcția de aspirație (mânerul în T ): a_h 2,424 m/s²

Valori ale vibrațiilor, funcția de aspirație (mâner ): a_h 1,507 m/s²

Instabilitate: K 1,5 m/s²

Valorile totale indicate pentru vibrații și valorile indicate pentru emisiile de zgomot au fost determinate pe baza unei proceduri de testare standardizate și pot fi utilizate pentru compararea unei unelte electrice cu o altă unealtă electrică.

Valorile totale indicate pentru vibrații și valorile indicate pentru emisiile de zgomot pot fi utilizate și pentru o estimare în prealabil a solicitării.

AVERTISMENT!

Emisiile de vibrații și de zgomot din timpul utilizării efective a uneltei electrice pot fi diferite de valorile indicate, în funcție de modul în care unealta electrică este utilizată, în special tipul de piesă de lucru care se prelucrează.

Aveți în vedere necesitatea stabilirii unor măsuri de siguranță pentru a proteja operatorul pe baza unei estimări a solicitării prin vibrații în timpul condițiilor de utilizare efective (luând în considerare toate părțile ciclului de funcționare, cum ar fi perioadele în care unealta electrică este oprită și cele în care este utilizată/este pornită, dar rulează fără sarcină).

10. Reciclare

Eliminarea ambalajului la deșeur



Eliminați ambalajul după un singur tip. Puneți cartonul și cartonul în colecția de deșeur de hârtie și folia în colecția de materiale reciclabile.

Eliminarea produsului ca deșeu



Simbolul alăturat, reprezentând un coș de gunoi cu roți tăiat, indică faptul că acest dispozitiv se supune Directivei 2012/19/UE. Conform Directivei, dispozitivul nu trebuie aruncat împreună cu deșeurile menajere obișnuite la sfârșitul duratei de viață, ci trebuie dus la un punct de colectare special stabilit, la un centru de reciclare sau la o firmă de eliminare a deșeurilor. Această eliminare este gratuită pentru dvs. Protejați mediul și eliminați aparatele în mod corespunzător.

Următoarele informații sunt valabile pentru piața germană:

La cumpărarea unui dispozitiv nou, aveți dreptul să predați comerciantului dispozitivul vechi. Dacă dispozitivul vechi are o dimensiune mai mică de 25 cm, comercianții de dispozitive electrice și electronice care dispun de o suprafață de vânzare de cel puțin 400 de metri pătrați și comercianții de produse alimentare care dispun de o suprafață de vânzare de cel puțin 800 de metri pătrați și vând regulat dispozitive electrice și electronice sunt obligați să preia gratuit dispozitivele vechi, chiar dacă nu se cumpără un dispozitiv nou. Importatorul vă oferă posibilități de preluare direct în magazine și piețe. De asemenea, vă rugăm să vă adresați comerciantului pentru informații despre posibilitățile locale de preluare.

În cazul în care vechiul dispozitiv conține date cu caracter personal, sunteți responsabil pentru ștergerea acestora înainte de a-l returna.

Dacă acest lucru este posibil fără a distruge aparatul vechi, îndepărtați bateriile sau acumulatorii vechi și lămpile înainte de a returna aparatul vechi pentru eliminare și duceți-le la o colectare separată.

Dacă acumulatorii nu pot fi demontați, specificați la eliminare faptul că dispozitivul conține acumulator.

Contactați consiliul local sau municipal dacă sunteți în căutarea altor modalități de a vă debarasa de aparatele vechi.

11. Declarație de conformitate

Declarația de conformitate UE se regăsește pe penultima pagină a acestui manual.

12. Garanție

Garanția firmei Walter Werkzeuge Salzburg GmbH

Stimate cliente, stimați clienți, Primiți o garanție de 3 ani de la data cumpărării pentru acest aparat. În cazul defectelor acestui produs, aveți drepturi legale împotriva vânzătorului produsului. Aceste drepturi legale nu sunt limitate de garanția pe care o vom descrie în cele ce urmează.

Condiții de garanție

Termenul de garanție începe odată cu data cumpărării. Vă rugăm păstrați bine bonul de casă original. Acest document este necesar ca dovadă de cumpărare. Dacă apare un defect de material sau de fabricație în decursul a trei ani de la data cumpărare, produsul este fie reparat, fie înlocuit gratuit de către noi, la alegerea noastră. Prestarea garanției presupune că, în decursul termenului de trei ani există aparatul defect și dovada de cumpărare (bonul de casă) și că se descrie succint în scris, în ce constă defectul și când a apărut acesta.

Dacă defectul este acoperit de garanția noastră, dumneavoastră primiți înapoi un produs reparat sau nou. Odată cu repararea sau schimbarea produsului nu începe o perioadă nouă de garanție.

Perioada de garanție și drepturi legale de reclamare a defectelor

Perioada de garanție nu va fi prelungită în urma serviciilor în garanție. Acest lucru este valabil atât pentru piesele

înlocuite cât și pentru cele reparate. Eventualele defecțiuni și lipsuri constatate deja în momentul cumpărării trebuie sesizate imediat după despachetare. După expirarea perioadei de garanție, reparațiile vor fi executate contra cost.

Cuprinsul garanției

Aparatul a fost produs cu grijă în conformitate cu directivele stricte de calitate și a fost verificat meticulos înainte de livrarea acestuia. Prestarea garanției este valabilă pentru defectele de material sau de fabricație. Această garanție nu se aplică pieselor produsului, care sunt supuse uzurii normale și ca urmare pot fi considerate ca piese de uzură, sau pentru deteriorări ale părților fragile, cum ar fi întrerupătoare, acumulatori sau cele fabricate din sticlă.

Garanția expiră dacă produsul a fost deteriorat, nu a fost utilizat sau întreținut corespunzător. Pentru o utilizare corespunzătoare a produsului, se vor respecta strict toate instrucțiunile menționate în instrucțiunile de utilizare. Se vor evita neapărat scopurile de utilizare și acțiunile a căror aplicare este descurajată în instrucțiunile de utilizare sau în legătură cu care ați fost avertizați în acestea.

Produsul este destinat doar utilizării private și nu celei comerciale. În cazul unei manipulări abuzive și necorespunzătoare, utilizării violenței și intervențiilor care nu au fost efectuate de către filiala noastră autorizată de service, garanția încetează.

Procesare în caz de garanție

Pentru a asigura o procesare rapidă a solicitării dumneavoastră, vă rugăm urmați aceste instrucțiuni:

- Vă rugăm pregătiți pentru toate cererile bonul de casă și codul

produsului (de ex. IAN 12345) ca dovadă de cumpărare.

- Codul produsului îl luați de pe eticheta de tip, o inscripție, de pe foaia de titlu a instrucțiunilor dvs. de utilizare (în stânga, jos) sau ca etichetă adezivă pe partea posterioară sau inferioară.
- Dacă apar defecte de funcționare sau alte lipsuri, contactați telefonic sau prin e-mail mai întâi departamentul de service numit în continuare.
- Puteți trimite fără taxe poștale un produs considerat defect, atașând dovada de cumpărare (bonul de casă) și menționând în ce constă defectul și când a apărut acesta, la adresa de service care v-a fost comunicată.
- Timpul de nefuncționare din cauza lipsei de conformitate apărute în cadrul termenului de garanție prelungeste termenul de garanție legală de conformitate și cel al garanției comerciale și curge, după caz, din momentul la care a fost adusă la cunoștința vânzătorului lipsa de conformitate a produsului sau din momentul prezentării produsului la vânzător/unitatea de service până la aducerea produsului în stare de utilizare normală și, respectiv, al notificării în scris în vederea ridicării produsului sau predării efective a produsului către consumator.
- Produsele de folosință îndelungată care înlocuiesc produsele defecte în cadrul termenului de garanție vor beneficia de un nou termen de garanție care curge de la data preschimbării produsului.

La adresa www.lidl-service.com, puteți descărca aceste și multe alte manuale, materiale video cu produse și programe software.

13. Service

RO

Albina Electronics Srl.
E-Mail: service-ro@walteronline.com
Tel.: 0040 723 27 55 66
IAN 478546_2410

Furnizor

Vă rugăm aveți în vedere faptul că adresa următoare nu este o adresă pentru service. Contactați mai întâi departamentul de service menționat mai sus.

Walter Werkzeuge Salzburg GmbH
Gewerbeparkstr. 9, 5081 Anif, Austria

**ORIGINAL EU/EC DECLARATION OF CONFORMITY**

We (4) expressly declare, under our sole responsibility, that the object (1) of this declaration is in conformity with all relevant provisions of the following Union harmonisation legislation (2).

References to the harmonised standards used (3).

The technical file is available from: (4).

**IZVORNA EU/EZ IZJAVA O SUKLADNOSTI**

Izričito i po našoj isključivoj (4) odgovornosti izjavljujemo da je objekt (1) ove deklaracije u skladu sa svim relevantnim odredbama sljedećih zakonodavstva Unije o usklađenosti (2).

Preporuke za primijenjene usklađene norme (3).

Tehnička dokumentacija dostupna je kod: (4).

**ORIGINAL EU / EC DEKLARACIJA O USKLAĐENOSTI**

Mi (4) izričito i na sopstvenu odgovornost izjavljujemo da je predmet (1) ove deklaracije u skladu sa svim relevantnim odredbama sledećeg zakonodavstva Unije o harmonizaciji (2).

Pozivanje na primenjene harmonizovane standarde (3).

Tehnička dokumentacija dostupna na: (4).

**DECLARAȚIE DE CONFORMITATE ORIGINALĂ UE/CE**

Declarăm în mod expres, pe propria răspundere, că obiectul (1) al prezentei declarații este în conformitate cu toate dispozițiile relevante ale următoarei legislații de armonizare a Uniunii (2).

Trimiteri la standardele armonizate aplicate (3).

Documentația tehnică este disponibilă la: (4).

**ΠΡΩΤΟΤΥΠΗ ΔΗΛΩΣΗ ΣΥΜΜΟΡΦΩΣΗΣ ΕΕ/ΕΚ**

Δηλώνουμε ρητά και, με δική μας ευθύνη ότι το αντικείμενο (1) της παρούσας Δήλωσης αντιστοιχεί στις σχετικές διατάξεις των παρακάτω νομοθετικών πράξεων εναρμόνισης της Ένωσης (2).

Στοιχεία των εφαρμοσμένων εναρμονισμένων προτύπων (3).

εχνικός φάκελος διαθέσιμος στο: (4).

**ORIGINAL EU/EG KONFORMITÄTSERKLÄRUNG**

Wir (4) erklären ausdrücklich und in alleiniger Verantwortung, dass der Gegenstand (1) dieser Deklaration allen einschlägigen Bestimmungen der nachfolgenden Harmonisierungsrechtsvorschriften der Union (2) entspricht.

Fundstellen der angewandten harmonisierten Normen (3).

Technische Unterlagen erhältlich bei: (4).

(1)	(2)	(3)
Electric leaf vacuum /blower 2600 W Električni usisavač/puhač lišća 2600 W Električni usisivač/duvač lišća 2600 W Aspirator/suflator electric de frunze 2600 W Ηλεκτρικός απορροφητήρας/φουσητήρας φύλλων 2600 W Elektro-laubsauger/-bläser 2600 W 15-02951 - 2025-04 Mod.: WWS-ELS2600-B01	2006/42/EC 2000/14/EC+2005/88/EC	EN 50636-2-100:2014; EN 60335-1:2012+A11:2014+A13:2017+A1:2019+A14:2019+A2:2019+A15:2021
	2014/30/EU	EN 61000-3-3:2013+A1:2019+A2:2021; EN IEC 55014-1:2021; EN IEC 55014-2:2021; EN IEC 61000-3-2:2019+A1:2021
	2011/65/EU+(EU)2015/863	EN IEC 63000:2018

The object of the declaration described above is in conformity with Directive 2011/65/EU of the European Parliament and of the Council of 8 June 2011 on the restriction of the use of certain hazardous substances in electrical and electronic equipment (*OJ L 174, 1.7.2011, p. 88).

(4)
Walter Werkzeuge Salzburg GmbH Gewerbeparkstr. 9, A-5081, Anif, Austria

2000/14/EC Annex V: Measured sound power level: 95.3 dB (A) blower, 99,3 dB (A) vacuum ; guaranteed sound power level: 103 dB (A).

Christian Huber, MA
Product Manager
Anif, 14.01.2025

Walter Werkzeuge Salzburg GmbH

Gewerbeparkstr. 9
5081 Anif, Österreich

V. 1.0

Versiunea informațiilor:
04/2025

IAN 478546_2410