



PDF ONLINE
parkside-diy.com



20V 2-IN-1 CORDLESS SURFACE BRUSH/ 20 V 2-IN-1-AKKU-OBERFLÄCHENBÜRSTE/ 20 V BROSSSE DE SURFACE SANS FIL 2 EN 1 PAOB A1

GB IE NI MT

20V 2-IN-1 CORDLESS SURFACE BRUSH

Translation of the original instructions

DE AT BE CH

20 V 2-IN-1-AKKU-OBERFLÄCHENBÜRSTE

Originalbetriebsanleitung

FR BE CH

20 V BROSSSE DE SURFACE SANS FIL 2 EN 1

Traduction de la notice originale

NL BE

20V 2-IN-1 ACCU OPPERVLAKTEBORSTEL

Vertaling van de oorspronkelijke gebruiksaanwijzing

IT CH MT

20 V SPAZZOLA RICARICABILE PER SUPERFICI 2 IN 1

Traduzione delle istruzioni originali

ES

20 V CEPILLO PARA SUPERFICIES 2 EN 1 RECARGABLE

Traducción del manual original

PT

20 V ESCOVA PARA SUPERFÍCIES 2 EM 1 A BATERIA

Tradução do manual original

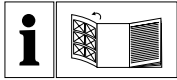

GB/IE/NI/MT	Translation of the original instructions	Page	5
DE/AT/BE/CH	Originalbetriebsanleitung	Seite	20
FR/BE/CH	Traduction des instructions d'origine	Page	37
NL/BE	Vertaling van de oorspronkelijke gebruiksaanwijzing	Pagina	54
IT/CH/MT	Traduzione delle istruzioni originali	Pagina	70
ES	Traducción del manual original	Página	86
PT	Tradução do manual original	Página	102

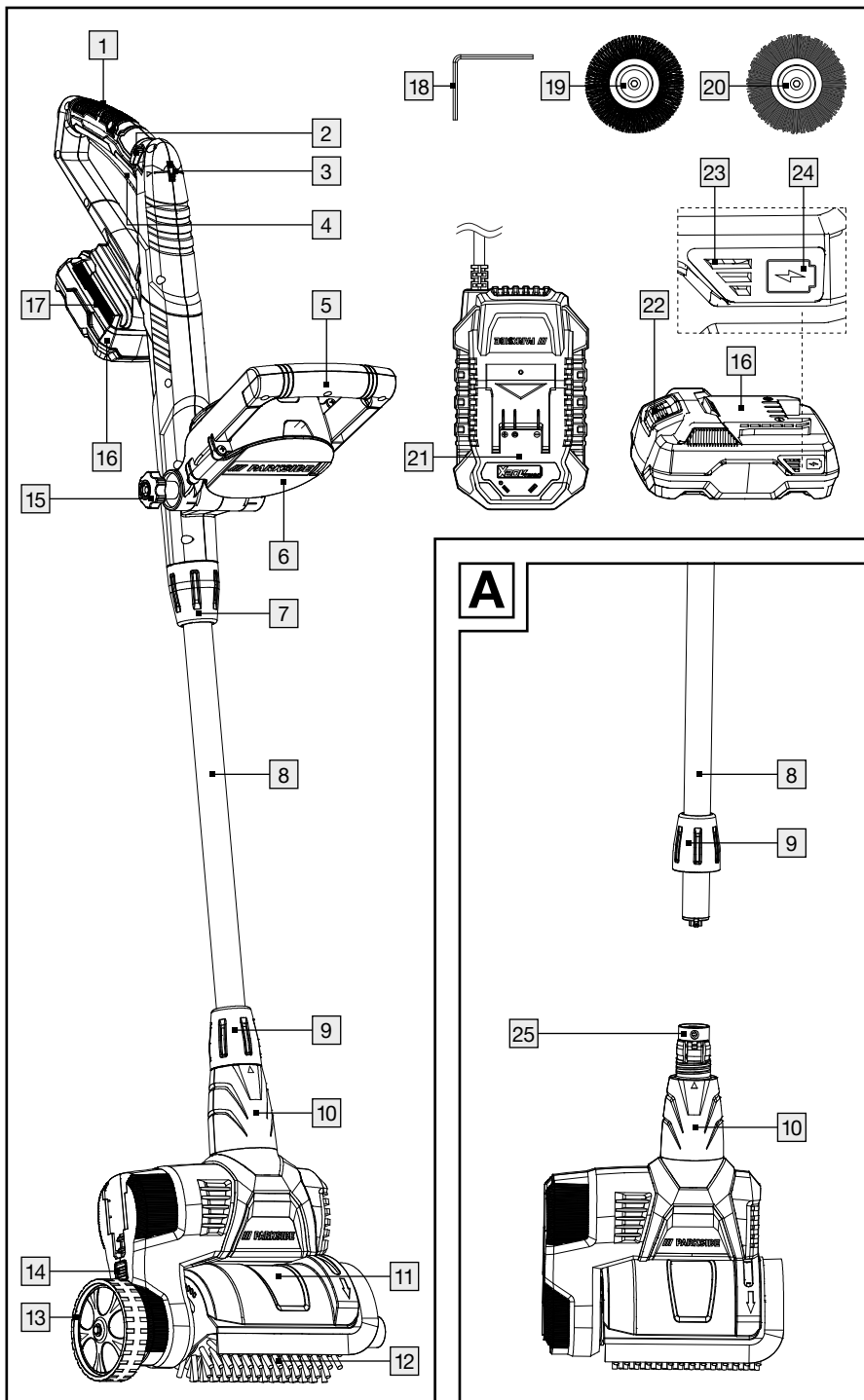



BATTERY COMPATIBLE WITH ALL DEVICES OF THE SERIES
"PARKSIDE X 20 V TEAM"
AKKU KOMPATIBEL MIT ALLEN GERÄTEN DER SERIE
„PARKSIDE X 20 V TEAM“
BATTERIE COMPATIBLE AVEC TOUS LES APPAREILS
DE LA GAMME « PARKSIDE X 20 V TEAM »

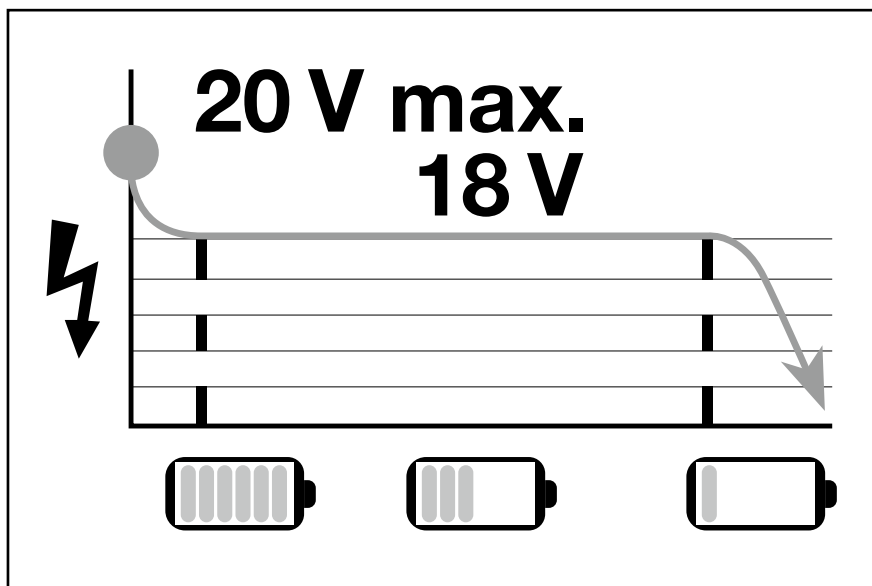

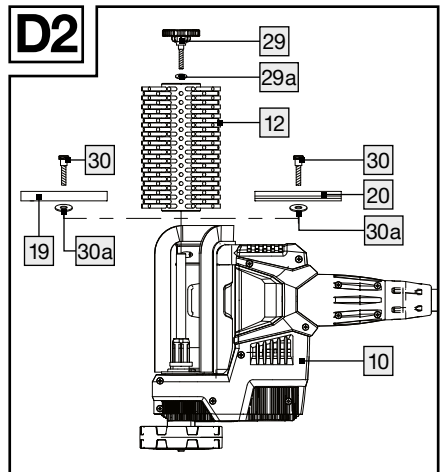
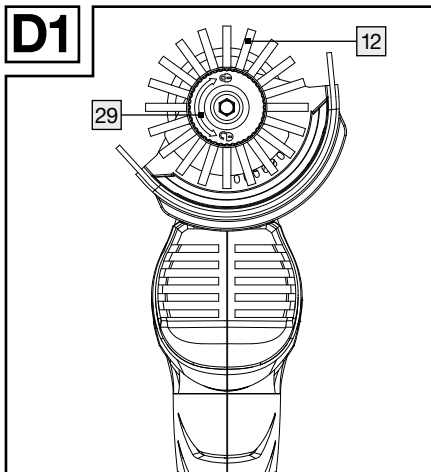
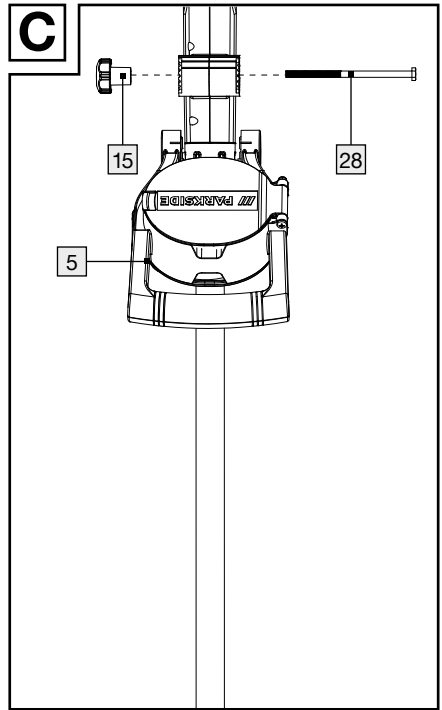
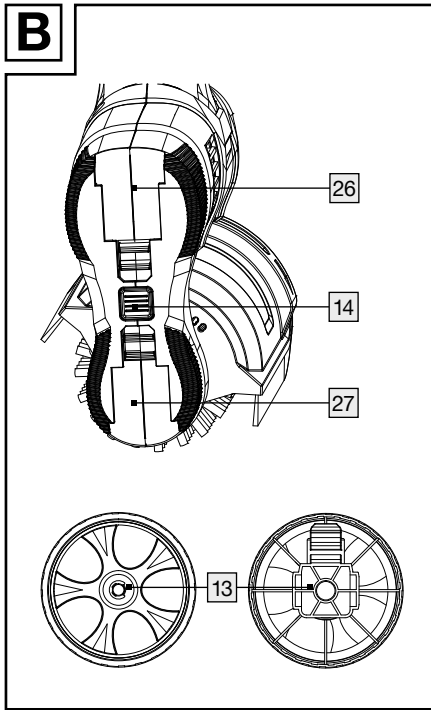

List of pictograms used Page 6

Introduction Page 6

- Intended use Page 6
- Description of parts Page 7
- Technical data Page 7
- Scope of delivery Page 8

Safety instructions Page 8

General power tool safety warnings Page 8

- Safety instructions for brush tools Page 11
- Residual risks Page 11

Preparation Page 12

- Control elements Page 12

Assembling the product Page 12

- Assembling the motor head Page 12
- Attaching and removing the wheel Page 12
- Attaching the auxiliary handle Page 12

Use accessories Page 13

- Selecting accessories Page 13
- Inserting/removing the accessories Page 13

Adjusting the handle Page 13

Checking the battery charge level Page 13

Charging the rechargeable battery Page 13

Operation Page 14

- Inserting and removing the rechargeable battery Page 14
- Switching the product on and off Page 14

Transport Page 15

Cleaning, maintenance and storage Page 15

Troubleshooting Page 16



















Ordering replacement parts Page 16

Disposal Page 16

Warranty and service Page 17

- Warranty Page 17
- Warranty claim procedure Page 18
- Service Page 18

EU declaration of conformity Page 19

List of pictograms used			
	Please read the operating instructions		Wear safety gloves
	Observe the warnings and safety notes!		Wear eye and hearing protection.
	Danger to life and risk of accidents for infants and children!		Keep persons in the vicinity away from the product
	Risk of injury due to ejected parts!		Injury hazard caused by rotating tool! Keep away from feet and hands.
	Use of the product in the rain or a damp environment is prohibited.		Guaranteed sound power level L_{WA} in dB(A)
	Unlock		Lock
	Remove the battery before maintenance work.		Do not dispose of electrical equipment in the household waste!
	Dispose of the packaging and product in an environmentally friendly manner!		CE mark indicates conformity with relevant EU directives applicable for this product.
 	Safety information Instructions for use		

20V 2-in-1 Cordless Surface Brush

● Introduction

We congratulate you on the purchase of our new product. You have chosen a high quality product. The instructions for use are part of the product. They contain important information concerning safety, use and disposal. Before using the product, please familiarise yourself with all of the safety information and instructions for use. Only use the product as described and for the specified applications. If you pass the product on to anyone else, please ensure that you also pass on all the documentation with it.

● Intended use

The product is suitable for thorough cleaning of stone or wooden surfaces and for cleaning paving joints or edges. It clears patios, paths or driveways from moss, dirt and sediment. Suitable for natural stone, concrete paving, tiles, wood or wood composites (WPC)*. Any other use not expressly permitted in this manual may result in damage to the product and pose a serious risk to the user. The operator or user is responsible for accidents or damage to other people or their property. The manufacturer is not liable for damage caused by improper use or incorrect operation. The product is only intended for private use, not for commercial use.

● Description of parts

Note: The rechargeable battery [16] and the battery charger [21] are not included.

- [1] Handle
- [2] Switch lock
- [3] Rotary wheel
- [4] On/Off switch
- [5] Auxiliary handle
- [6] Accessories compartment
- [7] Coupling nut
- [8] Telescopic handle
- [9] Coupling nut (Motor head)
- [10] Motor head
- [11] Splash guard
- [12] Plastic brush, large
- [13] Wheel
- [14] Release
- [15] Knurled nut
- [16] Rechargeable battery (not included in delivery)
- [17] Battery holder
- [18] Hexagon socket key
- [19] Wire brush
- [20] Nylon brush
- [21] Battery charger (not included in delivery)
- [22] Battery release
- [23] Charge level indicator
- [24] Button
- [25] Threaded coupling
- [26] Transport position
- [27] Working position
- [28] Screw
- [29] Mounting screw (M5 x 38) and washer [29a]
- [30] Hexagon screw (M5 x 34) and washer [30a]

● Technical data

Cordless Surface Brush:	PAOB A1
Rated voltage U:	20V==
Weight with battery (20V, 4Ah):	approx. 3.58kg

No-load rotation speed n_0 :	600–1200 min ⁻¹
Sound pressure level (L_{pA}):	71.8 dB; $K_{pA} = 3 \text{ dB}$

Sound power level (L_{WA}):	measured: 79.8 dB; KWA = 1.98 dB
---------------------------------	-------------------------------------

Vibration (a_h):	handle: 0.83 m/s ² ; $K = 1.5 \text{ m/s}^2$
	insulated gripping surface: 1.266 m/s ² ; $K = 1.5 \text{ m/s}^2$

Battery type:	Lithium-Ion
Temperature:	≤ 50 °C
Charging:	4 °C–40 °C
Operation:	4 °C–50 °C
Storage:	0 °C–45 °C

Note: Levels of noise and vibration were determined according to the standards and regulations in the declaration of conformity. The specified total vibration value and the stated noise emission value have been measured according to a standardised test method and can be used to compare one power tool with another. The specified total vibration value and the stated specified noise emission value can also be used for a provisional assessment of the load.

⚠ WARNING! The vibration and noise emissions may deviate from the specified values during actual use of the power tool, depending on how the power tool is being used. Try to keep the exposure to vibrations as low as possible. An example of a measure to reduce vibration exposure is limiting the working hours. All parts of the operating cycle have to be considered while doing so (for example, times when the power tool is switched off and times when it is switched on but running without any load).

Charging time

- The product is part of the **X 20 V TEAM** series from Parkside and can be operated with battery packs of the **X 20 V TEAM** series. Battery packs of the **X 20 V TEAM** series may only be charged using chargers of the **X 20 V TEAM** series.
- For optimum performance, we recommend that you operate this product with the following battery packs only:
 - PAP 20 B1
 - PAP 20 B3
- We recommend charging these battery packs with the following chargers:
 - PLG 20 A3
 - PLG 20 A4
 - PLG 20 C1
 - PLG 20 C3
 - PDSLГ 20 A1

Charging time	2 Ah Battery pack PAP 20 B1	4 Ah Battery pack PAP 20 B3
Max. 2.4A Charger PLG 20 A4/C1	60 min	120 min
Max. 4.5A Charger PLG 20 A3/C3	35 min	60 min
Max. 4.5A Charger PDSLГ 20 A1	35 min	60 min

● Scope of delivery

Check that the delivery is complete, and that the product and all its parts are in perfect condition immediately after unpacking.

- 1 Cordless Surface Brush
- 1 Auxiliary handle with accessories compartment
- 1 Plastic brush, large (pre-installed)
- 1 Wire brush
- 1 Nylon brush
- 1 Hexagon screw (M5 x 34)
- 1 Washer
- 1 Hexagon socket key
- 1 Operation instructions

● Safety instructions

THIS SECTION DEALS WITH THE BASIC SAFETY INSTRUCTIONS FOR USING THE PRODUCT.

⚠ WARNING! INJURY AND PROPERTY DAMAGE DUE TO IMPROPER HANDLING OF BATTERY. Observe the safety information and notes on charging and proper use as shown in the instruction manual for your rechargeable battery and battery charger from the series **X 20 V TEAM**. A detailed description of the charging process and further information can be found in these separate operating instructions.

● General power tool safety warnings

⚠ WARNING!  **Read all safety warnings, instructions, illustrations and specifications provided with this power tool.** Failure to follow all instructions listed below may result in electric shock, fire and/or serious injury.

Save all warnings and instructions for future reference.

The term “power tool” in the warnings refers to your mains-operated (corded) power tool or battery-operated (cordless) power tool.

1. Work area safety

- a) **Keep work area clean and well lit.** Cluttered or dark areas invite accidents.
- b) **Do not operate power tools in explosive atmospheres, such as in the presence of flammable liquids, gases or dust.** Power tools create sparks which may ignite the dust or fumes.
- c) **Keep children and bystanders away while operating a power tool.** Distractions can cause you to lose control.

2. Electrical safety

- a) **Power tool plugs must match the outlet. Never modify the plug in any way. Do not use any adapter plugs with earthed (grounded) power tools.** Unmodified plugs and matching outlets will reduce risk of electric shock.
- b) **Avoid body contact with earthed or grounded surfaces, such as pipes, radiators, ranges and refrigerators.** There is an increased risk of electric shock if your body is earthed or grounded.
- c) **Do not expose power tools to rain or wet conditions.** Water entering a power tool will increase the risk of electric shock.
- d) **Do not abuse the cord. Never use the cord for carrying, pulling or unplugging the power tool. Keep cord away from heat, oil, sharp edges or**

moving parts. Damaged or entangled cords increase the risk of electric shock.

- e) **When operating a power tool outdoors, use an extension cord suitable for outdoor use.** Use of a cord suitable for outdoor use reduces the risk of electric shock.
 - f) **If operating a power tool in a damp location is unavoidable, use a residual current device (RCD) protected supply.** Use of an RCD reduces the risk of electric shock.
- 3. Personal safety**
- a) **Stay alert, watch what you are doing and use common sense when operating a power tool. Do not use a power tool while you are tired or under the influence of drugs, alcohol or medication.** A moment of inattention while operating power tools may result in serious personal injury.
 - b) **Use personal protective equipment. Always wear eye protection.** Protective equipment such as a dust mask, non-skid safety shoes, hard hat or hearing protection used for appropriate conditions will reduce personal injuries.
 - c) **Prevent unintentional starting. Ensure the switch is in the offposition before connecting to power source and/or battery pack, picking up or carrying the tool.** Carrying power tools with your finger on the switch or energising power tools that have the switch on invites accidents.
 - d) **Remove any adjusting key or wrench before turning the power tool on.** A wrench or a key left attached to a rotating part of the power tool may result in personal injury.

- e) **Do not overreach. Keep proper footing and balance at all times.** This enables better control of the power tool in unexpected situations.
 - f) **Dress properly. Do not wear loose clothing or jewellery. Keep your hair and clothing away from moving parts.** Loose clothes, jewellery or long hair can be caught in moving parts.
 - g) **If devices are provided for the connection of dust extraction and collection facilities, ensure these are connected and properly used.** Use of dust collection can reduce dust-related hazards.
 - h) **Do not let familiarity gained from frequent use of tools allow you to become complacent and ignore tool safety principles.** A careless action can cause severe injury within a fraction of a second.
- 4. Power tool use and care**
- a) **Do not force the power tool. Use the correct power tool for your application.** The correct power tool will do the job better and safer at the rate for which it was designed.
 - b) **Do not use the power tool if the switch does not turn it on and off.** Any power tool that cannot be controlled with the switch is dangerous and must be repaired.
 - c) **Disconnect the plug from the power source and/or remove the battery pack, if detachable, from the power tool before making any adjustments, changing accessories, or storing power tools.** Such preventive safety measures reduce the risk of starting the power tool accidentally.
 - d) **Store idle power tools out of the reach of children and do not allow persons unfamiliar with the power tool or these instructions to operate the power tool.** Power tools are dangerous in the hands of untrained users.
 - e) **Maintain power tools and accessories. Check for misalignment or binding of moving parts, breakage of parts and any other condition that may affect the power tool's operation. If damaged, have the power tool repaired before use.** Many accidents are caused by poorly maintained power tools.
 - f) **Keep cutting tools sharp and clean.** Properly maintained cutting tools with sharp cutting edges are less likely to bind and are easier to control.
 - g) **Use the power tool, accessories and tool bits etc. in accordance with these instructions, taking into account the working conditions and the work to be performed.** Use of the power tool for operations different from those intended could result in a hazardous situation.
 - h) **Keep handles and grasping surfaces dry, clean and free from oil and grease.** Slippery handles and grasping surfaces do not allow for safe handling and control of the tool in unexpected situations.
- 5. Battery tool use and care**
- a) **Recharge only with the charger specified by the manufacturer.** A charger that is suitable for one type of battery pack may create a risk of fire when used with another battery pack.
 - b) **Use power tools only with specifically designated battery packs.** Use

of any other battery packs may create a risk of injury and fire.

- c) **When battery pack is not in use, keep it away from other metal objects, like paper clips, coins, keys, nails, screws or other small metal objects, that can make a connection from one terminal to another.** Shorting the battery terminals together may cause burns or a fire.
- d) **Under abusive conditions, liquid may be ejected from the battery; avoid contact. If contact accidentally occurs, flush with water. If liquid contacts eyes, additionally seek medical help.** Liquid ejected from the battery may cause irritation or burns.
- e) **Do not use a battery pack or tool that is damaged or modified.** Damaged or modified batteries may exhibit unpredictable behaviour resulting in fire, explosion or risk of injury.
- f) **Do not expose a battery pack or tool to fire or excessive temperature.** Exposure to fire or temperature above 130°C may cause explosion.
- g) **Follow all charging instructions and do not charge the battery pack or tool outside the temperature range specified in the instructions.** Charging improperly or at temperatures outside the specified range may damage the battery and increase the risk of fire.

6. Service

- a) **Have your power tool serviced by a qualified repair person using only identical replacement parts.** This will ensure that the safety of the power tool is maintained.
- b) **Never service damaged battery packs.** Service of battery packs should only

be performed by the manufacturer or authorized service providers.

● Safety instructions for brush tools

- Brushes may not be attached to machines whose speed is higher than the maximum permissible brush speed.
- Damaged brushes must not be used.
- Rust discolouration or other signs of chemical or mechanical change on the equipment material can cause premature failure of the brush.
- Brushes must be stored in suitable racks, containers or boxes so that they are protected against the following influences:
 - High levels of humidity, heat, water or other liquids, which could cause damage to the brush.
 - Acids or vapours of acids that could cause damage.
 - Temperatures that are so low that they could lead to condensation on the brushes if they are stored in an area with higher temperatures.
 - Deformation of any brush component.

● Residual risks

There will always be residual risks even if you operate this product according to the instructions. The following hazards may occur in connection with the type and design of this product:

- Eye damage if no suitable eye protection is worn.
- Hearing damage if suitable ear protection is not worn.
- Health injuries resulting from the effect of vibration on the hands and arms in the event that the product is used over a longer period of time or is not used and maintained properly.

⚠ WARNING! Danger due to electro-magnetic field generated while the product is in operation. Under certain circumstances, this field may negatively affect active or passive medical implants. In order to reduce the danger of serious or fatal injuries, we recommend that individuals who wear medical implants should consult their doctor and the manufacturer of the implant before operating the product.

● Preparation

⚠ WARNING! Risk of injury due to unintentional start-up. Only insert the rechargeable battery [16] into the product once the product is fully prepared for use.

Note: The hexagon socket key [18], the hexagon screw [30] and washer [30a], the wire brush [19] and the nylon brush [20] are located in the two accessories compartments [6] in the auxiliary handle [5].

● Control elements

Note: Familiarise yourself with the operating element before using the product for the first time.

Switch lock [2]: Locks the On/Off switch [4] against unintentional operation. Press the switch lock [2] to unlock the On/Off switch [4].

On/Off switch [4]: Press the On/Off switch [4] to switch the product on or off.

Rotary wheel [3]: You can set the speed levels using the rotary wheel [3]:

1: lowest speed

6: highest speed

Splash guard [11]: You can adjust the splash guard [11] by sliding it backwards and forwards.

● Assembling the product

● Assembling the motor head (see Fig. A)

- Mount the motor head [10] by inserting the telescopic handle [8] into the threaded coupling [25].
- Tighten the coupling nut [9] on the threaded coupling [25].

● Attaching and removing the wheel (see Fig. B)

- Slide the wheel [13] on the motor head [10]. You will hear the wheel [13] click into place.

Plastic brush [12]: If using the plastic brush [12] set the wheel [13] to the transport position [26].

Wire brush [19]/nylon brush [20]: If using the wire brush [19] or the nylon brush [20] set the wheel [13] to the working position [27].

- Press the release [14] to release the wheel [13] and pull it off.

● Attaching the auxiliary handle (see Fig. C)

- Loosen the screw [28] and knurled nut [15] from the auxiliary handle [5].
- Insert the auxiliary handle [5] into the holder beneath the handle [1].
- Secure the auxiliary handle [5] with the screw [28] and the knurled nut [15].

Note: There are several possible latching positions.

● Use accessories

● Selecting accessories

Plastic brush [12]: The plastic brush [12] is suitable for removing weeds, lichens and moss from wide joints and for cleaning smaller areas.



Wire brush [19]: The wire brush [19] is suitable for removing stubborn lichens and mosses from insensitive surfaces.

⚠ CAUTION! Only use the wire brush [19] on robust surfaces, such as roads or pavements. Otherwise ground may be damaged or scratched.

Nylon brush [20]: The nylon brush [20] is suitable for removing weeds, lichens and moss from small narrow joints.

● Inserting/removing the accessories (see Fig. D1 + D2)

Plastic brush [12]:

- Place the plastic brush [12] on the motor head [10] (see Fig. D2).
- Fix the plastic brush [12] with the mounting screw [29] and washer [29a].
- To remove the plastic brush [12], loosen the mounting screw [29] and pull the plastic brush [12] off the motor head [10].
Note: To loosen or tighten the mounting screw [29], refer to the arrow marking which indicate the direction of rotation and the symbols  and  (see Fig. D1)

Wire brush [19] and nylon brush [20]:

- Place the washer [30a] first on the motor head [10] then put the wire brush [19] or nylon brush [20] then insert the hexagon screw [30] as illustrated.
- Tighten the hexagon screw [30] clockwise using the hexagon socket key [18].

- To remove the wire brush [19] or nylon brush [20], unscrew the hexagon screw [30] and pull the wire brush [19] or nylon brush [20] off from the motor head [10].

● Adjusting the handle

Note: The telescopic handle [8] enables you to adjust the product to your individual height.

- Loosen the coupling nut [7].
- Adjust the telescopic handle [8] to the desired length.
- Retighten the coupling nut [7].

● Checking the battery charge level

- Press the button [24] next to the charge level indicator [23] on the rechargeable battery [16]. The LEDs of the charge level indicator [23] show how much charge remains in the rechargeable battery [16].
- Charge the rechargeable battery [16] when only the red LED on the charge level indicator [23] is illuminated.

LEDs	Meaning
red, orange, green	Rechargeable battery [16] is charged.
red, orange	Rechargeable battery [16] is partially charged.
red	Rechargeable battery [16] needs to be charged.

● Charging the rechargeable battery

Note: Please follow the instructions in the battery charger's [21] operating manual.

- If warm, allow the rechargeable battery [16] to cool before charging.
 - Do not expose the rechargeable battery [16] to direct sunlight for long periods and do not place it on a radiator (max. 50°C).
 - Remove the rechargeable battery [16] from the product.
 - Push the rechargeable battery [16] into the charging slot of the battery charger [21].
 - Connect the battery charger [21] to a power outlet.
 - After charging, disconnect the battery charger [21] from the mains.
 - Pull the rechargeable battery [16] out of the battery charger [21].
- Never operate the product in rain or on wet ground. There is a danger of electric shock.
 - Always move across slopes crosswise.
 - Switch off the product during breaks or when transporting it and wait until it completely stopped rotating.
 - Operate the product at walking speed.
 - The arrow on the splash guard [11] indicates the direction of rotation of the Brush [12, 19, 20].
 - When working with the brushes [12, 19, 20], never sand over plastic or other sensitive floor materials. You could scratch or damage the surface. We do not assume any liability for damages in this case. Test the product beforehand on an inconspicuous area.

Control LEDs on the battery charger [21]:

green	red	Meaning
lights up	-	- Rechargeable battery [16] is fully charged. - Stand-by (no battery inserted)
-	lights up	Rechargeable battery [16] is charging.
-	flashes	Rechargeable battery [16] is overheated.
flashes	flashes	Rechargeable battery [16] is defective.

● Operation

⚠ WARNING! RISK OF INJURY! Pay attention to the following instructions.

- Check the product all accessories before use. Do not use the product if you notice any damage. Replace any damaged accessories.
- Only use original accessory parts.

● Inserting and removing the rechargeable battery

⚠ WARNING! Risk of injury due to unintentional start-up. Only insert the rechargeable battery [16] into the product once the product is fully prepared for use.

- Push the rechargeable battery [16] along the guide into the battery holder [17]. You will hear the rechargeable battery [16] click into place.
- To remove the rechargeable battery [16], press and hold the battery release [22] and pull the rechargeable battery [16] out of the battery holder [17].

● Switching the product on and off

Note: Make sure that all accessories are mounted and the rechargeable battery [16] is inserted.

Note: After switching off the product, the brushes [12, 19, 20] continue to rotate for a few seconds. Keep your hands and feet away from the moving parts of the product.

⚠ WARNING! Do not try to lock the On/Off switch [4] in place. Do not use the product if the On/Off switch [4] is damaged. A damaged On/Off switch [4] may cause an injury risk due to the motor not being switched off after releasing the On/Off switch [4].

- Press and hold the switch lock [2].
- Press the On/Off switch [4] to turn on the product and keep it pressed during operation.
- Release the switch lock [2].
- Release the On/Off switch [4] to switch off the product.
- Remove the rechargeable battery [16] from the product when you are no longer using the product.

● Transport

- Switch off the product and remove the rechargeable battery [16]. Make sure that all moving parts have come to a complete stop.
- Always carry the product with both hands, one on the handle [1] and the other on the auxiliary handle [5].

● Cleaning, maintenance and storage

⚠ WARNING! Risk of injury due to unintentional start-up. Protect yourself when performing maintenance or cleaning work. Switch off the product and remove the rechargeable battery [16]. You should have any repair and maintenance work that is not described in these instructions carried out by our Service Centre. Only use original replacement parts.

Cleaning:

⚠ WARNING! ELECTRIC SHOCK!
Never spray down the product with water.

Note: Risk of damage. Chemical substances may attack the plastic parts of the product. Do not use any cleaning agents or solvents.

- Keep the ventilation slits, motor housing and handles of the product clean. Use a damp cloth or brush to do this.
- Clean the product and the accessories (plastic brush [12], wire brush [19], nylon brush [20] and the splash guard [11]) used after each use with a soft brush or cloth.

Maintenance:

- Always perform a visual inspection of the product before using it. Do not use the product, if its safety features, screws or bolts are missing, worn or damaged.
- Check the product before each use for obvious defects such as loose, worn or damaged parts.

Storage:

- Always store the product and accessories:
 - clean
 - dry
 - protected against dust
 - protected against frost
 - out of the reach of children
 - Do not store the product in direct sunlight for a long time. The product could become damaged.
 - Do not wrap the product in plastic bags as moisture and mildew may form.
- Note:** The storage temperature for the rechargeable battery [16] and the product is between 0°C and 45°C. Avoid extreme cold or heat during storage to ensure the battery output is not adversely affected.
- Remove the rechargeable battery [16] from the product before storing the product (see the separate operating instructions for the rechargeable battery [16] and battery charger [21]).

● Troubleshooting

The following table will assist you in fixing faults:

Problem	Possible cause	Troubleshooting
Product does not start	Rechargeable battery [16] is not inserted.	Insert the rechargeable battery [16].
	Rechargeable battery [16] is discharged.	Charge the rechargeable battery [16].
	On/Off switch [4] is broken.	Contact the service centre.
	Defective motor	
Product works with interruptions	Internal loose contact	Contact the service centre.
	On/Off switch [4] is broken.	
Low work output	Rechargeable battery [16] discharged.	Charge the rechargeable battery [16].
	Attachment tool (plastic brush [12], wire brush [19], nylon brush [20]) is blunt or worn down.	Remove the attachment (plastic brush [12], wire brush [19], nylon brush [20]) and replace it with a new one (see chapter "Ordering replacement parts").

● Ordering replacement parts

Replacements for the following parts can be ordered online:

Pos. nr.	Name	Order No.
[12]	Plastic brush, large	4658429029999
[19]	Wire brush	4658429059999
[20]	Nylon brush	4658429069999

Item number: 494205_2504

Website: www.optimex-shop.com

● Disposal

The packaging is made entirely of recyclable materials, which you may dispose of at local recycling facilities.



Observe the marking of the packaging materials for waste separation, which are marked with abbreviations (a) and numbers (b) with following meaning: 1–7: plastics/20–22: paper and fibreboard/80–98: composite materials.



Contact your local refuse disposal authority for more details of how to dispose of your worn-out product.



To help protect the environment, please dispose of the product properly when it has reached the end of its useful life and not in the household waste. Information on collection points and their opening hours can be obtained from your local authority.



The product incl. accessories, manual and packaging materials are recyclable and are subject to extended producer responsibility. Dispose them separately, following the illustrated Info-tri (sorting information), for better waste treatment. The Triman logo is valid in France only.

Faulty or used batteries/rechargeable batteries must be recycled. Return the batteries/rechargeable batteries and the product to the available collection points.



Environmental damage through incorrect disposal of the batteries/rechargeable batteries!

Batteries/rechargeable batteries may not be disposed of with the usual domestic waste. They may contain toxic heavy metals and are subject to hazardous waste treatment rules and regulations. The chemical symbols for heavy metals are as follows: Cd = cadmium, Hg = mercury, Pb = lead. That is why you should dispose of used batteries/rechargeable batteries at a local collection point.

Warranty and service

Warranty

The product has been manufactured to strict quality guidelines and meticulously examined before delivery. In the event of material or manufacturing defects you have legal rights against the retailer of this product. Your legal rights are not limited in any way by our warranty detailed below.

The warranty for this product is 3 years from the date of purchase. The warranty period begins on the date of purchase. Keep the original sales receipt in a safe location as this document is required as proof of purchase.

Any damage or defects already present at the time of purchase must be reported without delay after unpacking the product.

Should the product show any fault in materials or manufacture within 3 years from the date of purchase, we will repair or replace it – at our choice – free of charge to you. The warranty period is not extended as a result of a claim being granted. This also applies to replaced and repaired parts.

This warranty becomes void if the product has been damaged, or used or maintained improperly.

The warranty covers material or manufacturing defects. This warranty does not cover product parts subject to normal wear and tear, thus considered consumables (e.g. batteries, tubes, cartridges), nor damage to fragile parts, e.g. switches or glass parts.

● Warranty claim procedure

So that your request can be processed quickly, please observe the following instructions:

- For all inquiries, please have the receipt and item number (IAN 494205_2504) ready as proof of purchase.
- The article number can be taken from the identification label on the product, engraving on the product, the front cover of your manual (at the bottom left), or the sticker on the back or bottom of the product.
- If malfunctions or other defects arise, first contact the service department indicated below by phone or email.
- You can then send a product recorded as defective to the communicated service address postage-free, making sure to enclose proof of purchase (receipt) and information on the details of the defect and when it occurred.



You can download and view this and numerous other manuals at parkside-diy.com. This QR code takes you directly to parkside-diy.com. Choose your country and use the search screen to search for the operating instructions. Entering the item number (IAN) 494205_2504 takes you to the operating instructions for your item.

● Service

GB **Service Great Britain**
Tel.: 0800 0518970
Contact form on parkside-diy.com
IAN 494205_2504

IE **Service Ireland**
Tel.: 1800851251
Contact form on parkside-diy.com
IAN 494205_2504

NI **Service Northern Ireland**
Tel.: 08081013435
Contact form on parkside-diy.com
IAN 494205_2504

MT **Service Malta**
Tel.: 80065168
Contact form on parkside-diy.com
IAN 494205_2504



● EU declaration of conformity

EU DECLARATION OF CONFORMITY (No 494205_2504)
--

IAN: 494205_2504
Product identification: "PARKSIDE" 20V 2-in-1 Cordless Surface Brush
Model Number: HG12138

The object of the declaration described above is in conformity with the relevant Union harmonisation legislation:

Directive 2006/42/EC
Directive 2014/30/EU
Directive 2011/65/EU and all related amendments

References to the relevant harmonised standards used or references to the other technical specifications in relation to which conformity is declared:

N° / Parts
Directive 2006/42/EC
EN 62841-1:2015/A11:2022
EN ISO 12100:2010
Directive 2014/30/EU
EN IEC 55014-1:2021
EN IEC 55014-2:2021

The object of the declaration described above is in conformity with Directive 2011/65/EU of the European Parliament and of the Council of 8 June 2011 on the restriction of the use of certain hazardous substances in electrical and electronic equipment:

N° / Parts
EN IEC 63000:2018

Keeper of the technical documentation: OWIM GmbH & Co.KG

Signed for and on behalf of:



OWIM GmbH & Co. KG, Stiftsbergstraße 1, 74167 Neckarsulm, Germany

This declaration of conformity is issued under the sole responsibility of the manufacturer.

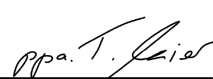
Translation of the original declaration of conformity

Neckarsulm	19.08.2025		
Place	Date	ppa. Stefan Haensel Authorised Signatory	ppa. Dr. Thorsten Maier Authorised Signatory

Legende der verwendeten Piktogramme	Seite 21
Einleitung	Seite 21
Bestimmungsgemäße Verwendung	Seite 21
Teilebeschreibung.....	Seite 22
Technische Daten	Seite 22
Lieferumfang.....	Seite 23
Sicherheitshinweise	Seite 23
Allgemeine Sicherheitshinweise für Elektrowerkzeuge	Seite 24
Sicherheitshinweise für Bürstenwerkzeuge.....	Seite 27
Restrisiken	Seite 27
Vorbereitung	Seite 28
Bedienteile.....	Seite 28
Produkt montieren	Seite 28
Motorkopf montieren	Seite 28
Rad montieren/demontieren	Seite 28
Zusatzhandgriff montieren.....	Seite 28
Zubehör verwenden	Seite 28
Zubehör wählen.....	Seite 28
Zubehör einsetzen/entfernen.....	Seite 29
Handgriff einstellen	Seite 29
Ladezustand des Akkus prüfen	Seite 29
Akku aufladen	Seite 29
Betrieb	Seite 30
Akku einsetzen und entnehmen	Seite 30
Produkt ein- und ausschalten.....	Seite 30
Transport	Seite 31
Reinigung, Wartung und Lagerung	Seite 31
Fehlerbehebung	Seite 32
Bestellung von Ersatzteilen	Seite 32
Entsorgung	Seite 33
Garantie und Service	Seite 34
Garantie	Seite 34
Abwicklung im Garantiefall	Seite 34
Service.....	Seite 35
EU-Konformitätserklärung	Seite 36

Legende der verwendeten Piktogramme			
	Bedienungsanleitung lesen!		Schutzhandschuhe tragen
	Warn- und Sicherheitshinweise beachten!		Tragen Sie Augen- und Gehörschutz.
	Lebens- und Unfallgefahr für Kleinkinder und Kinder!		Umstehende Personen vom Produkt fernhalten
	Verletzungsgefahr durch weggeschleuderte Teile!		Verletzungsgefahr durch sich drehendes Werkzeug! Füße und Hände fernhalten.
	Die Benutzung des Produkts bei Regen oder feuchter Umgebung ist verboten.		Garantierter Schalleistungspegel L _{WA} in dB(A)
	Entriegeln		Verriegeln
	Entfernen Sie den Akku vor Wartungsarbeiten!		Elektrogeräte gehören nicht in den Hausmüll.
	Entsorgen Sie Verpackung und Produkt umweltgerecht!		Das CE-Zeichen bestätigt die Konformität mit den für das Produkt zutreffenden EU-Richtlinien.
	Sicherheitshinweise		
	Handlungsanweisungen		

20 V 2-in-1-Akku-Oberflächenbürste

● Einleitung

Wir beglückwünschen Sie zum Kauf Ihres neuen Produkts. Sie haben sich damit für ein hochwertiges Produkt entschieden. Die Bedienungsanleitung ist Teil dieses Produkts. Sie enthält wichtige Hinweise für Sicherheit, Gebrauch und Entsorgung. Machen Sie sich vor der Benutzung des Produkts mit allen Bedien- und Sicherheitshinweisen vertraut. Benutzen Sie das Produkt nur wie beschrieben und für die angegebenen Einsatzbereiche. Händigen Sie alle Unterlagen bei Weitergabe des Produkts an Dritte mit aus.

● Bestimmungsgemäße Verwendung

Das Produkt ist zur gründlichen Reinigung von Stein und Holzoberflächen, zur Fugenreinigung oder zur Kantenreinigung geeignet. Es befreit Terrassen, Wege oder Zufahrten von Moos, Schmutz und Ablagerungen. Geeignet für Naturstein, Betonpflaster, Fliesen, Holz oder Holzverbundwerkstoffe (WPC)*. Jede andere Verwendung, die in dieser Anleitung nicht ausdrücklich zugelassen wird, kann zu Schäden am Produkt führen und eine ernsthafte Gefahr für den Benutzer darstellen. Der Bediener oder Nutzer ist für Unfälle oder Schäden an anderen Menschen oder deren Eigentum verantwortlich. Der Hersteller haftet nicht für Schäden, die durch bestimmungswidrigen Gebrauch oder falsche Bedienung

verursacht wurden. Das Produkt ist nur für den privaten Einsatzbereich, nicht für den gewerblichen Einsatz bestimmt.

● Teilebeschreibung

Hinweis: Der Akku [16] und das Akku-Ladegerät [21] sind nicht im Lieferumfang enthalten.

- 1 Handgriff
- 2 Einschaltperre
- 3 Drehrad
- 4 Ein-/Ausschalter
- 5 Zusatzhandgriff
- 6 Zubehörfach
- 7 Überwurfmutter
- 8 Teleskopstiel
- 9 Überwurfmutter (Motorkopf)
- 10 Motorkopf
- 11 Spritzschutz
- 12 Kunststoffbürste, groß
- 13 Rad
- 14 Entriegelung
- 15 Griffmutter
- 16 Akku (nicht im Lieferumfang enthalten)
- 17 Akku-Halter
- 18 Innensechskantschlüssel
- 19 Drahtbürste
- 20 Nylonbürste
- 21 Akku-Ladegerät (nicht im Lieferumfang enthalten)
- 22 Akku-Entriegelung
- 23 Ladezustandsanzeige
- 24 Taste
- 25 Gewindestutzen
- 26 Transportposition
- 27 Arbeitsposition
- 28 Schraube
- 29 Befestigungsschraube (M5 x 38) und Unterlegscheibe [29a]
- 30 Sechskantschraube (M5 x 34) und Unterlegscheibe [30a]

● Technische Daten

Akku-Oberflächenbürste:	PAOB A1
Bemessungsspannung U:	20V===
Gewicht mit Akku (20V, 4Ah):	ca. 3,58 kg
Leerlaufdrehzahl n_0 :	600–1200 min ⁻¹
Schalldruckpegel L_{pA} :	71,8 dB; $K_{pA} = 3$ dB
Schalleistungspegel L_{WA} :	gemessen: 79,8 dB; $K_{WA} = 1,98$ dB
Vibration a_{H} :	Handgriff: 0,83 m/s ² ; $K = 1,5$ m/s ²
	isolierte Grifffläche: 1,266 m/s ² ; $K = 1,5$ m/s ²
Akku-Typ:	Lithium-Ionen
Temperatur:	≤ 50 °C
Ladevorgang:	4 °C–40 °C
Betrieb:	4 °C–50 °C
Lagerung:	0 °C–45 °C

Hinweis: Die Lärm- und Vibrationswerte wurden entsprechend den in der Konformitätserklärung genannten Normen und Bestimmungen ermittelt. Der angegebene Schwingungsgesamtwert und der angegebene Geräuschemmissionswert sind nach einem genormten Prüfverfahren gemessen worden und können zum Vergleich eines Elektrowerkzeugs mit einem anderen verwendet werden. Der angegebene Schwingungsgesamtwert und der angegebene Geräuschemmissionswert können auch zu einer vorläufigen Einschätzung der Belastung verwendet werden.

⚠️ WARNUNG! Die Schwingungs- und Geräuschemissionen können während der tatsächlichen Benutzung des Elektrowerkzeugs von dem Angabewert abweichen, abhängig von der Art und Weise, in der das Elektrowerkzeug verwendet wird. Es ist notwendig, Sicherheitsmaßnahmen

zum Schutz des Bedieners festzulegen, die auf einer Abschätzung der Schwingungsbelastung während der tatsächlichen Benutzungsbedingungen beruhen (hierbei sind alle Anteile des Betriebszyklus zu berücksichtigen, beispielsweise Zeiten, in denen das Elektrowerkzeug abgeschaltet ist, und solche, in denen es zwar eingeschaltet ist, aber ohne Belastung läuft).

Ladedauer

- Das Produkt ist Teil der Serie **X 20 V TEAM** von Parkside und kann mit Akku-Packs der Serie **X 20 V TEAM** von Parkside betrieben werden. Akku-

Packs der Serie **X 20 V TEAM** dürfen nur mit Ladegeräten der Serie **X 20 V TEAM** geladen werden.

- Für eine optimale Leistung empfehlen wir Ihnen, dieses Produkt ausschließlich mit folgenden Akku-Packs zu betreiben:
 - PAP 20 B1
 - PAP 20 B3
- Wir empfehlen Ihnen, diese Akku-Packs mit folgenden Ladegeräten zu laden:
 - PLG 20 A3
 - PLG 20 A4
 - PLG 20 C1
 - PLG 20 C3
 - PDSLK 20 A1

Ladedauer	2 Ah Akku-Pack PAP 20 B1	4 Ah Akku-Pack PAP 20 B3
Max. 2,4A Ladegerät PLG 20 A4/C1	60 min	120 min
Max. 4,5A Ladegerät PLG 20 A3/C3	35 min	60 min
Max. 4,5A Ladegerät PDSLK 20 A1	35 min	60 min

● Lieferumfang

Kontrollieren Sie unmittelbar nach dem Auspacken den Lieferumfang auf Vollständigkeit sowie den einwandfreien Zustand des Produkts und aller Teile.

- 1 Akku-Oberflächenbürste
- 1 Zusatzhandgriff mit Zubehörfach
- 1 Kunststoffbürste, groß (vormontiert)
- 1 Drahtbürste
- 1 Nylonbürste
- 1 Sechskantschraube (M5 x 34)
- 1 Unterlegscheibe
- 1 Innensechskantschlüssel
- 1 Bedienungsanleitung



Sicherheitshinweise

DIESER ABSCHNITT BEHANDELT DIE GRUNDLEGENDEN SICHERHEITSHINWEISE BEIM GEBRAUCH DES PRODUKTS.

⚠️ WARNUNG! PERSONEN- UND SACHSCHÄDEN DURCH UNSACHGEMÄSSEN UMGANG MIT DEM AKKU.

Beachten Sie die Sicherheitshinweise und Hinweise zum Aufladen und der korrekten Verwendung in der Betriebsanleitung Ihres Akkus und Akku-Ladegeräts der Serie **X 20 V TEAM**. Eine detaillierte Beschreibung zum Ladevorgang und weitere Informationen finden Sie in dieser separaten Bedienungsanleitung.

● Allgemeine Sicherheitshinweise für Elektrowerkzeuge

⚠️ WARNUNG!



Lesen Sie alle Sicherheitshinweise, Anweisungen, Schulungen und technischen Daten, mit denen dieses Elektrowerkzeug versehen ist. Versäumnisse bei der Einhaltung der nachfolgenden Anweisungen können elektrischen Schlag, Brand und/oder schwere Verletzungen verursachen.

Bewahren Sie alle Sicherheitshinweise und Anweisungen für die Zukunft auf.

Der in den Sicherheitshinweisen verwendete Begriff „Elektrowerkzeug“ bezieht sich auf netzbetriebene Elektrowerkzeuge (mit Netzleitung) oder auf akkubetriebene Elektrowerkzeuge (ohne Netzleitung).

1. Arbeitsplatzsicherheit

- a) **Halten Sie Ihren Arbeitsbereich sauber und gut beleuchtet.** Unordnung oder unbeleuchtete Arbeitsbereiche können zu Unfällen führen.
- b) **Arbeiten Sie mit dem Elektrowerkzeug nicht in explosionsgefährdeter Umgebung, in der sich brennbare Flüssigkeiten, Gase oder Stäube befinden.** Elektrowerkzeuge erzeugen Funken, die den Staub oder die Dämpfe entzünden können.
- c) **Halten Sie Kinder und andere Personen während der Benutzung des Elektrowerkzeuges fern.** Bei Ablenkung können Sie die Kontrolle über das Elektrowerkzeug verlieren.

2. Elektrische Sicherheit

- a) **Der Anschlussstecker des Elektrowerkzeugs muss in die Steckdose passen. Der Stecker darf in keiner Weise verändert werden. Verwenden**

Sie keine Adapterstecker gemeinsam mit schutzgeerdeten Elektrowerkzeugen. Unveränderte Stecker und passende Steckdosen verringern das Risiko eines elektrischen Schlages.

- b) **Vermeiden Sie Körperkontakt mit geerdeten Oberflächen wie von Rohren, Heizungen, Herden und Kühlschränken.** Es besteht ein erhöhtes Risiko durch elektrischen Schlag, wenn Ihr Körper geerdet ist.
- c) **Halten Sie das Elektrowerkzeug von Regen oder Nässe fern.** Das Eindringen von Wasser in ein Elektrowerkzeug erhöht das Risiko eines elektrischen Schlages.
- d) **Zweckentfremden Sie die Anschlussleitung nicht, um das Elektrowerkzeug zu tragen, aufzuhängen oder um den Stecker aus der Steckdose zu ziehen. Halten Sie die Anschlussleitung fern von Hitze, Öl, scharfen Kanten oder sich bewegenden Teilen.** Beschädigte oder verwickelte Anschlussleitungen erhöhen das Risiko eines elektrischen Schlages.
- e) **Wenn Sie mit dem Elektrowerkzeug im Freien arbeiten, verwenden Sie nur Verlängerungsleitungen, die auch für den Außenbereich geeignet sind.** Die Anwendung einer für den Außenbereich geeigneten Verlängerungsleitung verringert das Risiko eines elektrischen Schlages.
- f) **Wenn der Betrieb des Elektrowerkzeuges in feuchter Umgebung nicht vermeidbar ist, verwenden Sie einen Fehlerstromschutzschalter.** Der Einsatz eines Fehlerstromschutzschalters vermindert das Risiko eines elektrischen Schlages.

3. Sicherheit von Personen

a) **Seien Sie aufmerksam, achten Sie darauf, was Sie tun, und gehen Sie mit Vernunft an die Arbeit mit einem Elektrowerkzeug. Benutzen Sie kein Elektrowerkzeug, wenn Sie müde sind oder unter Einfluss von Drogen, Alkohol oder Medikamenten stehen.**

Ein Moment der Unachtsamkeit beim Gebrauch des Elektrowerkzeugs kann zu ernsthaften Verletzungen führen.

b) **Tragen Sie persönliche Schutzausrüstung und immer eine Schutzbrille.**

Das Tragen persönlicher Schutzausrüstung, wie Staubmaske, rutschfeste Sicherheitsschuhe, Schutzhelm oder Gehörschutz, je nach Art und Einsatz des Elektrowerkzeugs, verringert das Risiko von Verletzungen.

c) **Vermeiden Sie eine unbeabsichtigte Inbetriebnahme. Vergewissern Sie sich, dass das Elektrowerkzeug ausgeschaltet ist, bevor Sie es an die Stromversorgung und/oder den Akku anschließen, es aufnehmen oder tragen.**

Wenn Sie beim Tragen des Elektrowerkzeugs den Finger am Schalter haben oder das Elektrowerkzeug eingeschaltet an die Stromversorgung anschließen, kann dies zu Unfällen führen.

d) **Entfernen Sie Einstellwerkzeuge oder Schraubenschlüssel, bevor Sie das Elektrowerkzeug einschalten.**

Ein Werkzeug oder Schlüssel, der sich in einem drehenden Teil des Elektrowerkzeugs befindet, kann zu Verletzungen führen.

e) **Vermeiden Sie eine abnormale Körperhaltung. Sorgen Sie für einen sicheren Stand und halten Sie jederzeit das Gleichgewicht.**

Dadurch können Sie das Elektrowerkzeug in unerwarteten Situationen besser kontrollieren.

f) **Tragen Sie geeignete Kleidung. Tragen Sie keine weite Kleidung oder Schmuck. Halten Sie Haare und Kleidung fern von sich bewegenden Teilen.** Lockere Kleidung, Schmuck oder lange Haare können von sich bewegenden Teilen erfasst werden.

g) **Wenn Staubabsaug- und -auffangeinrichtungen montiert werden können, sind diese anzuschließen und richtig zu verwenden.** Verwendung einer Staubabsaugung kann Gefährdungen durch Staub verringern.

h) **Wiegen Sie sich nicht in falscher Sicherheit und setzen Sie sich nicht über die Sicherheitsregeln für Elektrowerkzeuge hinweg, auch wenn Sie nach vielfachem Gebrauch mit dem Elektrowerkzeug vertraut sind.** Achtloses Handeln kann binnen Sekundenbruchteilen zu schweren Verletzungen führen.

4. Verwendung und Behandlung des Elektrowerkzeugs

a) **Überlasten Sie das Elektrowerkzeug nicht. Verwenden Sie für Ihre Arbeit das dafür bestimmte Elektrowerkzeug.** Mit dem passenden Elektrowerkzeug arbeiten Sie besser und sicherer im angegebenen Leistungsbereich.

b) **Benutzen Sie kein Elektrowerkzeug, dessen Schalter defekt ist.** Ein Elektrowerkzeug, das sich nicht mehr ein- oder ausschalten lässt, ist gefährlich und muss repariert werden.

c) **Ziehen Sie den Stecker aus der Steckdose und/oder entfernen Sie einen abnehmbaren Akku, bevor Sie Geräteeinstellungen vornehmen, Einsatzwerkzeugteile wechseln oder das Elektrowerkzeug weglegen.**

Diese Vorsichtsmaßnahme verhindert

den unbeabsichtigten Start des Elektrowerkzeugs.

- d) **Bewahren Sie unbenutzte Elektrowerkzeuge außerhalb der Reichweite von Kindern auf. Lassen Sie keine Personen das Elektrowerkzeug benutzen, die mit diesem nicht vertraut sind oder diese Anweisungen nicht gelesen haben.** Elektrowerkzeuge sind gefährlich, wenn sie von unerfahrenen Personen benutzt werden.
- e) **Pflegen Sie das Elektrowerkzeug und Einsatzwerkzeug mit Sorgfalt. Kontrollieren Sie, ob bewegliche Teile einwandfrei funktionieren und nicht klemmen, ob Teile gebrochen oder so beschädigt sind, dass die Funktion des Elektrowerkzeugs beeinträchtigt ist. Lassen Sie beschädigte Teile vor dem Einsatz des Elektrowerkzeugs reparieren.** Viele Unfälle haben ihre Ursache in schlecht gewarteten Elektrowerkzeugen.
- f) **Halten Sie Schneidwerkzeuge scharf und sauber.** Sorgfältig gepflegte Schneidwerkzeuge mit scharfen Schneidkanten verklemmen sich weniger und sind leichter zu führen.
- g) **Verwenden Sie Elektrowerkzeug, Zubehör, Einsatzwerkzeuge usw. entsprechend diesen Anweisungen. Berücksichtigen Sie dabei die Arbeitsbedingungen und die auszuführende Tätigkeit.** Der Gebrauch von Elektrowerkzeugen für andere als die vorgesehenen Anwendungen kann zu gefährlichen Situationen führen.
- h) **Halten Sie Griffe und Griffflächen trocken, sauber und frei von Öl und Fett.** Rutschige Griffe und Griffflächen erlauben keine sichere Bedienung und Kontrolle des Elektrowerkzeugs in unvorhergesehenen Situationen.
5. **Verwendung und Behandlung des Akkuwerkzeugs**
- a) **Laden Sie die Akkus nur mit Ladegeräten auf, die vom Hersteller empfohlen werden.** Durch ein Ladegerät, das für eine bestimmte Art von Akkus geeignet ist, besteht Brandgefahr, wenn es mit anderen Akkus verwendet wird.
- b) **Verwenden Sie nur die dafür vorgesehenen Akkus in den Elektrowerkzeugen.** Der Gebrauch von anderen Akkus kann zu Verletzungen und Brandgefahr führen.
- c) **Halten Sie den nicht benutzten Akku fern von Büroklammern, Münzen, Schlüsseln, Nägeln, Schrauben oder anderen kleinen Metallgegenständen, die eine Überbrückung der Kontakte verursachen könnten.** Ein Kurzschluss zwischen den Akkukontakten kann Verbrennungen oder Feuer zur Folge haben.
- d) **Bei falscher Anwendung kann Flüssigkeit aus dem Akku austreten. Vermeiden Sie den Kontakt damit. Bei zufälligem Kontakt mit Wasser abspülen. Wenn die Flüssigkeit in die Augen kommt, nehmen Sie zusätzlich ärztliche Hilfe in Anspruch.** Austretende Akkuflüssigkeit kann zu Hautreizungen oder Verbrennungen führen.
- e) **Benutzen Sie keinen beschädigten oder veränderten Akku.** Beschädigte oder veränderte Akkus können sich unvorhersehbar verhalten und zu Feuer, Explosion oder Verletzungsgefahr führen.
- f) **Setzen Sie einen Akku keinem Feuer oder zu hohen Temperaturen aus.** Feuer oder Temperaturen über 130 °C können eine Explosion hervorrufen.

g) Befolgen Sie alle Anweisungen zum Laden und laden Sie den Akku oder das Akkuwerkzeug niemals außerhalb des in der Betriebsanleitung angegebenen Temperaturbereichs.

Falsches Laden oder Laden außerhalb des zugelassenen Temperaturbereichs kann den Akku zerstören und die Brandgefahr erhöhen.

6. Service

a) Lassen Sie Ihr Elektrowerkzeug nur von qualifiziertem Fachpersonal und nur mit Original-Ersatzteilen reparieren. Damit wird sichergestellt, dass die Sicherheit des Elektrowerkzeugs erhalten bleibt.

b) Warten Sie niemals beschädigte Akkus. Sämtliche Wartung von Akkus sollte nur durch den Hersteller oder bevollmächtigte Kundendienststellen erfolgen.

● **Sicherheitshinweise für Bürstenwerkzeuge**

- Bürsten dürfen nicht auf Maschinen montiert werden, deren Drehzahl über der höchstzulässigen Bürstendrehzahl liegt.
- Beschädigte Bürste dürfen nicht verwendet werden.
- Rostverfärbungen oder andere Anzeichen von chemischer oder mechanischer Veränderung am Besteckungsmaterial können vorzeitiges Versagen der Bürste verursachen.
- Bürsten müssen in geeigneten Gestellen, Behältern oder Kästen so gelagert werden, dass sie gegen folgende Einwirkungen geschützt sind:
 - hohe Luftfeuchte, Hitze, Wasser oder andere Flüssigkeiten, welche eine Beschädigung der Bürste hervorrufen könnten.

- Säuren oder Dämpfe von Säuren, die eine Beschädigung hervorrufen könnten.
- Temperaturen, die so niedrig sind, dass sie zur Kondensation an den Bürsten führen könnten, wenn diese in einen Bereich mit höheren Temperaturen ausgelagert werden.
- Deformation irgendeines Bürstenbestandteiles.

● **Restrisiken**

Auch wenn Sie dieses Elektrowerkzeug vorschriftsmäßig bedienen, bleiben immer Restrisiken bestehen. Folgende Gefahren können im Zusammenhang mit der Bauweise und Ausführung dieses Elektrowerkzeugs auftreten:

- Augenschäden, falls kein geeigneter Augenschutz getragen wird.
- Gehörschäden, falls kein geeigneter Gehörschutz getragen wird.
- Gesundheitsschäden, die aus Hand-Arm-Schwingungen resultieren, falls das Produkt über einen längeren Zeitraum verwendet wird oder nicht ordnungsgemäß geführt und gewartet wird.

⚠️ WARNUNG! Gefahr durch elektromagnetisches Feld, das während des Betriebs erzeugt wird. Das Feld kann unter bestimmten Umständen aktive oder passive medizinische Implantate beeinträchtigen. Um die Gefahr von ernsthaften oder tödlichen Verletzungen zu verringern, empfehlen wir Personen mit medizinischen Implantaten ihren Arzt und den Hersteller des medizinischen Implantats zu konsultieren, bevor das Produkt bedient wird.

● Vorbereitung

⚠️ WARNUNG! Verletzungsgefahr durch ungewollt anlaufendes Produkt. Setzen Sie den Akku [16] erst dann in das Produkt ein, wenn das Produkt vollständig für den Einsatz vorbereitet ist.

Hinweis: Der Innensechskantschlüssel [18], die Sechskantschraube [30] und Unterlegscheibe [30a], die Drahtbürste [19] und die Nylonbürste [20] befinden sich in den beiden Zubehörfächern [6] im Zusatzhandgriff [5].

● Bedienteile

Hinweis: Machen Sie sich vor dem ersten Gebrauch mit allen Bedienteilen des Produkts vertraut.

Einschaltsperr [2]: Sperrt den Ein-/Aus-schalter [4] gegen unbeabsichtigte Betätigung. Drücken Sie die Einschaltsperr [2], um den Ein-/Ausschalter [4] zu entsperren.

Ein-/Ausschalter [4]: Drücken Sie den Ein-/Ausschalter [4], um das Produkt ein- oder auszuschalten.

Drehrad [3]: Mithilfe des Drehrads [3] können Sie die Drehzahlstufen einstellen:
1: niedrigste Drehzahl
6: höchste Drehzahl

Spritzschutz [11]: Verstellen Sie den Spritzschutz [11], indem Sie ihn vor- und zurückschieben.

● Produkt montieren

● Motorkopf montieren (siehe Abb. A)

- Montieren Sie den Motorkopf [10], indem Sie den Teleskopstiel [8] in den Gewindestutzen [25] stecken.

- Drehen Sie die Überwurfmutter [9] am Gewindestutzen [25] fest.

● Rad montieren/demontieren (siehe Abb. B)

- Schieben Sie das Rad [13] auf den Motorkopf [10]. Das Rad [13] muss hörbar einrasten.

Kunststoffbürste [12]: Bei Verwendung der Kunststoffbürste [12] setzen Sie das Rad [13] in die Transportposition [26].

Drahtbürste [19]/**Nylonbürste** [20]: Bei Verwendung der Drahtbürste [19] oder der Nylonbürste [20] setzen Sie das Rad [13] in die Arbeitsposition [27].

- Drücken Sie die Entriegelung [14], um das Rad [13] zu lösen und ziehen Sie es ab.

● Zusatzhandgriff montieren (siehe Abb. C)

- Lösen Sie die Schraube [28] und die Griffmutter [15] vom Zusatzhandgriff [5].
- Setzen Sie den Zusatzhandgriff [5] in die Halterung unterhalb des Handgriffes [1].
- Befestigen Sie den Zusatzhandgriff [5] mithilfe der Schraube [28] und der Griffmutter [15].

Hinweis: Es sind mehrere Raststufen möglich.

● Zubehör verwenden

● Zubehör wählen

Kunststoffbürste [12]: Die Kunststoffbürste [12] eignet sich zum Entfernen von Unkraut, Flechten und Moos aus breiten Fugen und zum Reinigen kleinerer Flächen.

Drahtbürste [19]: Die Drahtbürste [19] eignet sich zum Entfernen hartnäckiger Flechten und Moosen auf unempfindlichem Untergrund.



⚠ VORSICHT! Verwenden Sie die Drahtbürste [19] nur auf unempfindlichem Untergrund, z. B. Straße oder Gehsteig. Andernfalls kann der Bodenbelag beschädigt bzw. aufgekratzt werden.

Nylonbürste [20]: Die Nylonbürste [20] eignet sich zum Entfernen von Unkraut, Flechten und Moos aus kleinen, schmalen Fugen.

● **Zubehör einsetzen/entfernen** (siehe Abb. D1 + D2)

Kunststoffbürste [12]:

- Setzen Sie die Kunststoffbürste [12] auf den Motorkopf [10] (siehe Abb. D2).
- Befestigen Sie die Kunststoffbürste [12] mit der Befestigungsschraube [29] und Unterlegscheibe [29a].
- Lösen Sie zum Entfernen der Kunststoffbürste [12] die Befestigungsschraube [29] und ziehen Sie die Kunststoffbürste [12] vom Motorkopf [10] ab.

Hinweis: Orientieren Sie sich zum Lösen oder Festziehen der Befestigungsschraube [29] an der Pfeilmarkierung, die die Drehrichtung anzeigt sowie an den Symbolen  und  (siehe Abb. D1).

Drahtbürste [19]/Nylonbürste [20]:

- Setzen Sie zuerst die Unterlegscheibe [30a] auf den Motorkopf [10], dann die Drahtbürste [19] oder die Nylonbürste [20] und anschließend die Sechskantschraube [30], wie in der Abbildung dargestellt.
- Ziehen Sie die Sechskantschraube [30] mit dem Innensechskantschlüssel [18] im Uhrzeigersinn fest.
- Um die Drahtbürste [19] oder die Nylonbürste [20] zu entfernen, lösen Sie die

Sechskantschraube [30] und ziehen Sie die Drahtbürste [19] oder Nylonbürste [20] vom Motorkopf [10] ab.

● **Handgriff einstellen**

Hinweis: Sie können das Produkt mithilfe des Teleskopstiels [8] auf Ihre individuelle Größe einstellen.

- Lösen Sie die Überwurfmutter [7].
- Stellen Sie den Teleskopstiel [8] auf die gewünschte Länge ein.
- Drehen Sie die Überwurfmutter [7] wieder fest.

● **Ladezustand des Akkus prüfen**

- Drücken Sie die Taste [24] neben der Ladezustandsanzeige [23] am Akku [16]. Die LEDs der Ladezustandsanzeige [23] zeigen den Ladezustand des Akkus [16].
- Laden Sie den Akku [16] auf, wenn nur noch die rote LED der Ladezustandsanzeige [23] leuchtet.

LEDs	Bedeutung
rot, orange, grün	Der Akku [16] ist geladen.
rot, orange	Der Akku [16] ist teilweise geladen.
rot	Der Akku [16] muss geladen werden.

● **Akku aufladen**

Hinweis: Beachten Sie die Hinweise in der Bedienungsanleitung des Akku-Ladegeräts [21].

- Lassen Sie einen erwärmten Akku [16] vor dem Laden abkühlen.

- Setzen Sie den Akku [16] nicht über längere Zeit starker Sonneneinstrahlung aus und legen Sie ihn nicht auf Heizkörpern ab (max. 50 °C).
- Nehmen Sie den Akku [16] aus dem Produkt.
- Schieben Sie den Akku [16] in den Ladeschacht des Akku-Ladegerätes [21].
- Schließen Sie das Akku-Ladegerät [21] an eine Steckdose an.
- Nach erfolgtem Ladevorgang trennen Sie das Akku-Ladegerät [21] vom Netz.
- Ziehen Sie den Akku [16] aus dem Akku-Ladegerät [21].

Kontroll-LEDs auf dem Akku-Ladegerät [21]:

grün	rot	Bedeutung
leuchtet	-	- Der Akku [16] ist vollständig aufgeladen. - bereit (kein Akku eingelegt)
-	leuchtet	Der Akku [16] wird aufgeladen.
-	blinkt	Der Akku [16] ist überhitzt.
blinkt	blinkt	Der Akku [16] ist defekt.

● Betrieb

⚠️ WARNUNG! VERLETZUNGSGEFAHR!
Beachten Sie die folgenden Hinweise:

- Kontrollieren Sie das Produkt und alle Zubehörteile vor der Verwendung. Verwenden Sie das Produkt nicht, wenn Sie Beschädigungen feststellen. Tauschen Sie beschädigtes Zubehör aus.
- Verwenden Sie nur originale Zubehörteile.
- Arbeiten Sie nicht bei Regen oder auf nassem Untergrund. Es besteht Gefahr durch elektrischen Schlag.

- Arbeiten Sie an Hängen immer quer zum Hang.
- Schalten Sie in Arbeitspausen und zum Transport das Produkt aus und warten Sie den Stillstand ab.
- Führen Sie das Produkt im Schrittempo.
- Der Pfeil auf dem Spritzschutz [11] gibt die Drehrichtung der Bürste [12], [19], [20] an.
- Schleifen Sie bei der Arbeit mit den Bürsten [12], [19], [20] auf keinen Fall über Kunststoff- oder anderes empfindliches Fußboden-Material. Sie könnten sonst die Oberfläche verkratzen oder beschädigen. Für diesbezügliche Schäden übernehmen wir keine Haftung. Testen Sie das Produkt vor der Verwendung auf empfindlichen Böden an einer unauffälligen Stelle.

● Akku einsetzen und entnehmen

⚠️ WARNUNG! Verletzungsgefahr durch ungewollt anlaufendes Produkt. Setzen Sie den Akku [16] erst dann in das Produkt ein, wenn das Produkt vollständig für die Verwendung vorbereitet ist.

- Schieben Sie den Akku [16] entlang der Führungsschiene in den Akku-Halter [17]. Der Akku [16] verriegelt hörbar.
- Zum Entnehmen des Akkus [16] drücken und halten Sie die Akku-Entriegelung [22] und ziehen den Akku [16] aus dem Akku-Halter [17].

● Produkt ein- und ausschalten

Hinweis: Vergewissern Sie sich das alle Zubehörteile montiert sind und der Akku [16] eingesetzt ist.

Hinweis: Nach dem Ausschalten des Produkts drehen die Bürsten [12], [19], [20] noch einige Sekunden nach. Halten Sie Ihre

Hände und Füße von den beweglichen Teilen des Produkts fern.

⚠️ WARNUNG! Der Ein-/Ausschalter [4] darf nicht arretiert werden. Sollte der Ein-/Ausschalter [4] beschädigt sein, darf mit dem Produkt nicht mehr gearbeitet werden. Es besteht Verletzungsgefahr, wenn nach Loslassen des Ein-/Ausschalters [4] der Motor nicht ausschaltet.

- Drücken und halten Sie die Einschaltsperrung [2].
- Drücken Sie den Ein-/Ausschalter [4], um das Produkt einzuschalten und halten Sie ihn während des Betriebs gedrückt.
- Lassen Sie die Einschaltsperrung [2] los.
- Lassen Sie den Ein-/Ausschalter [4] los, um das Produkt auszuschalten.
- Entfernen Sie den Akku [16] aus dem Produkt, wenn Sie das Produkt nicht mehr verwenden.

● Transport

- Schalten Sie das Produkt aus und entfernen Sie den Akku [16]. Vergewissern Sie sich, dass alle sich bewegenden Teile zum vollständigen Stillstand gekommen sind.
- Tragen Sie das Produkt mit zwei Händen, jeweils mit einer Hand am Handgriff [1] und mit der anderen Hand am Zusatzhandgriff [5].

● Reinigung, Wartung und Lagerung

⚠️ WARNUNG! Verletzungsgefahr durch ungewollt anlaufendes Produkt. Schützen Sie sich bei Wartungs- und Reinigungsarbeiten. Schalten Sie das Produkt aus und entfernen Sie den Akku [16]. Lassen Sie Instandsetzungsarbeiten und

Wartungsarbeiten, die nicht in dieser Anleitung beschrieben sind, von unserem Service-Center durchführen. Verwenden Sie nur Original-Ersatzteile.

Reinigung:

⚠️ WARNUNG! ELEKTRISCHER SCHLAG! Spritzen Sie das Produkt niemals mit Wasser ab.

Hinweis: Chemische Substanzen können die Kunststoffteile des Produkts angreifen. Verwenden Sie keine Reinigungs- bzw. Lösungsmittel.

- Halten Sie Lüftungsschlitze, Motorgehäuse und Griffe des Produkts sauber. Verwenden Sie dazu ein feuchtes Tuch oder eine Bürste.
- Reinigen Sie nach jeder Benutzung das Produkt und die verwendeten Zubehörteile (Kunststoffbürste [12], Drahtbürste [19], Nylonbürste [20] und Spritzschutz [11]) mit einer weichen Bürste oder einem Tuch.

Wartung:

- Führen Sie vor jeder Benutzung eine Sichtprüfung des Produkts durch. Benutzen Sie das Produkt nicht, wenn Sicherheitseinrichtungen, Schrauben oder Bolzen fehlen, abgenutzt oder beschädigt sind.
- Kontrollieren Sie das Produkt vor jedem Gebrauch auf offensichtliche Mängel wie lose, abgenutzte oder beschädigte Teile.

Lagerung:

- Lagern Sie das Produkt mit allen Zubehörteilen stets:
 - sauber
 - trocken
 - staubgeschützt
 - frostsicher
 - außerhalb der Reichweite von Kindern
- Lagern Sie das Produkt nicht längere Zeit in direktem Sonnenlicht. Das Produkt könnte beschädigt werden.

- Wickeln Sie das Produkt nicht in Kunststoffsäcke, da sich Feuchtigkeit und Schimmel bilden könnte.

Hinweis: Die Lagertemperatur für den Akku [16] und das Produkt beträgt zwischen 0°C und 45°C. Vermeiden Sie während der Lagerung extreme Kälte

oder Hitze, damit der Akku nicht an Leistung verliert.

- Nehmen Sie den Akku [16] vor einer längeren Lagerung (z. B. Überwinterung) aus dem Produkt (separate Bedienungsanleitung für Akku [16] und Akku-Ladegerät [21] beachten).

● Fehlerbehebung

Die folgende Tabelle hilft Ihnen kleine Störungen zu beseitigen:

Problem	Mögliche Ursache	Fehlerbehebung
Produkt startet nicht	Der Akku [16] ist nicht eingesetzt.	Setzen Sie den Akku [16] ein.
	Der Akku [16] ist entladen.	Laden Sie den Akku [16] auf.
	Der Ein-/Ausschalter [4] ist defekt.	Wenden Sie sich an das Service-Center.
	Der Motor ist defekt.	
Produkt arbeitet mit Unterbrechungen	Interner Wackelkontakt	Wenden Sie sich an das Service-Center.
	Der Ein-/Ausschalter [4] ist defekt.	
Geringe Arbeitsleistung	Der Akku [16] ist entladen.	Laden Sie den Akku [16] auf.
	Das Zubehörteil (Kunststoffbürste [12], Drahtbürste [19], Nylonbürste [20]) ist stumpf oder abgenutzt.	Entfernen Sie das Zubehörteil (Kunststoffbürste [12], Drahtbürste [19], Nylonbürste [20]) und ersetzen Sie es durch ein Neues (siehe Kapitel „Bestellung von Ersatzteilen“).

● Bestellung von Ersatzteilen

Für folgende Teile können Sie online Ersatzteile bestellen:

Pos.-Nr.	Bezeichnung	Best.-Nr.
[12]	Kunststoffbürste, groß	4658429029999
[19]	Drahtbürste	4658429059999
[20]	Nylonbürste	4658429069999

Artikelnummer: 494205_2504

Website: www.optimex-shop.com

● Entsorgung

Die Verpackung besteht aus umweltfreundlichen Materialien, die Sie über die örtlichen Recyclingstellen entsorgen können.



Beachten Sie die Kennzeichnung der Verpackungsmaterialien bei der Abfalltrennung, diese sind gekennzeichnet mit Abkürzungen (a) und Nummern (b) mit folgender Bedeutung: 1–7: Kunststoffe/ 20–22: Papier und Pappe/ 80–98: Verbundstoffe.



Möglichkeiten zur Entsorgung des ausgedienten Produkts erfahren Sie bei Ihrer Gemeinde- oder Stadtverwaltung.



Das Symbol der durchgestrichenen Mülltonne bedeutet, dass dieses Gerät am Ende der Nutzungszeit nicht über den Hausmüll entsorgt werden darf. Das Gerät ist bei eingerichteten Sammelstellen, Wertstoffhöfen oder Entsorgungsbetrieben abzugeben. Zudem sind Vertreiber von Elektro- und Elektronikgeräten sowie Vertreiber von Lebensmitteln zur Rücknahme verpflichtet. LIDL bietet Ihnen Rückgabemöglichkeiten direkt in den Filialen und Märkten an. Rückgabe und Entsorgung sind für Sie kostenfrei. Beim Kauf eines Neugerätes haben Sie das Recht, ein entsprechendes Altgerät unentgeltlich zurückzugeben. Zusätzlich haben Sie die Möglichkeit, unabhängig vom Kauf eines Neugerätes, unentgeltlich (bis zu drei) Altgeräte abzugeben, die in keiner Abmessung größer als 25cm sind. Bitte löschen Sie vor der Rückgabe alle personenbezogenen Daten. Bitte entnehmen Sie vor der

Rückgabe Batterien oder Akkumulatoren, die nicht vom Altgerät umschlossen sind, sowie Lampen, die zerstörungsfrei entnommen werden können und führen diese einer separaten Sammlung zu.



Das Produkt inkl. Zubehör, die Anleitung und die Verpackungsmaterialien sind recyclebar und unterliegen einer erweiterten Herstellerverantwortung. Entsorgen Sie diese getrennt, den abgebildeten Info-tri (Sortierinformation) folgend, für eine bessere Abfallbehandlung. Das Triman-Logo gilt nur für Frankreich.

Defekte oder verbrauchte Batterien/Akkus müssen recycelt werden. Geben Sie Batterien/Akkus und/oder das Produkt über die angebotenen Sammeleinrichtungen zurück.



Umweltschäden durch falsche Entsorgung der Batterien/Akkus!

Das Symbol der durchgestrichenen Mülltonne auf Batterien oder Akkus bedeutet, dass Sie Batterien und Akkus nicht im Hausmüll entsorgen dürfen.

Entnehmen Sie die Batterien/den Akku-Pack aus dem Produkt vor der Entsorgung.

Diese können giftige Schwermetalle enthalten und unterliegen der Sondermüllbehandlung. Die chemischen Symbole der Schwermetalle sind wie folgt: Cd = Cadmium, Hg = Quecksilber, Pb = Blei.

Sie sind gesetzlich verpflichtet, alte Batterien und Akkus nach Gebrauch

zurückzugeben. Geben Sie deshalb verbrauchte Batterien und Akkus kostenfrei im Handelsgeschäft z. B. in Ihrer LIDL Filiale oder bei einer kommunalen Sammelstelle ab.

Batterien und Akkus können Stoffe enthalten, die schädlich für die menschliche Gesundheit und Umwelt sind. Nur bei einer getrennten Sammlung und Verwertung von alten Batterien und Akkus können die negativen Auswirkungen vermieden werden.

Seien Sie besonders vorsichtig beim Umgang mit lithiumhaltigen Batterien und Akkus, da bei unsachgemäßer Verwendung eine erhöhte Brandgefahr besteht. Kleben Sie dazu die Pole ab, um einen äußeren Kurzschluss zu vermeiden.

Nutzen Sie Batterien mit langer Lebensdauer oder Akkus, um die Entstehung von Abfällen aus Alt-Batterien zu verringern. Beachten Sie die Anweisungen zum Lagern, und vermeiden Sie das vollständige Ent- und Aufladen des Akkus, um die Lebensdauer zu verlängern.

Darüber hinaus sollten Sie Batterien oder Elektro- und Elektronikgeräte mit Batterien oder Akkus nicht im öffentlichen Raum zurücklassen, um eine Vermüllung zu vermeiden. Prüfen Sie Möglichkeiten, Batterien einer Wiederverwendung zuzuführen, anstatt diese zu entsorgen, beispielsweise durch Instandsetzung der Batterie.

● **Garantie und Service**

● **Garantie**

Das Produkt wurde nach strengen Qualitätsrichtlinien hergestellt und vor der Auslieferung sorgfältig geprüft. Im Falle von Material- oder Herstellungsfehlern haben Sie gegenüber dem Verkäufer des Produkts gesetzliche Rechte. Ihre gesetzlichen Rechte

werden in keiner Weise durch unsere unten aufgeführte Garantie eingeschränkt.

Die Garantie für dieses Produkt beträgt 3 Jahre ab Kaufdatum. Die Garantiezeit beginnt mit dem Kaufdatum. Bewahren Sie den Originalkaufbeleg an einem sicheren Ort auf, da dieses Dokument als Nachweis des Kaufs erforderlich ist.

Alle Schäden oder Mängel, die bereits zum Zeitpunkt des Kaufs vorhanden sind, müssen unverzüglich nach dem Auspacken des Produkts gemeldet werden.

Sollte das Produkt innerhalb von 3 Jahren ab Kaufdatum einen Material- oder Herstellungsfehler aufweisen, werden wir es – nach unserer Wahl – kostenlos für Sie reparieren oder ersetzen. Die Garantiezeit verlängert sich durch einen stattgegebenen Gewährleistungsanspruch nicht. Dies gilt auch für ersetzte und reparierte Teile.

Diese Garantie erlischt, wenn das Produkt beschädigt oder unsachgemäß verwendet oder gewartet wurde.

Die Garantie deckt Material- und Herstellungsfehler ab. Diese Garantie erstreckt sich weder auf Produktteile, die normalem Verschleiß unterliegen, und somit als Verschleißteile gelten (z. B. Batterien, Schläuche, Farbpatronen), noch auf Schäden an zerbrechlichen Teilen, z. B. Schalter oder Teile aus Glas.

● **Abwicklung im Garantiefall**

Um eine schnelle Bearbeitung Ihres Anliegens zu gewährleisten, folgen Sie bitte den folgenden Hinweisen:

- o Bitte halten Sie für alle Anfragen den Kassenbon und die Artikelnummer (IAN 494205_2504) als Nachweis für den Kauf bereit.

- o Die Artikelnummer entnehmen Sie bitte dem Typenschild am Produkt, einer Gravur am Produkt, dem Titelblatt Ihrer Anleitung (unten links) oder dem Aufkleber auf der Rück- oder Unterseite des Produktes.
- o Sollten Funktionsfehler oder sonstige Mängel auftreten, kontaktieren Sie zunächst die nachfolgend benannte Serviceabteilung telefonisch oder per E-Mail.
- o Ein als defekt erfasstes Produkt können Sie dann unter Beifügung des Kaufbelegs (Kassenbon) und der Angabe, worin der Mangel besteht und wann er aufgetreten ist, für Sie portofrei an die Ihnen mitgeteilte Service-Anschrift übersenden.



Auf parkside-diy.com können Sie diese und viele weitere Handbücher einsehen und herunterladen. Mit diesem QR-Code gelangen Sie direkt auf parkside-diy.com. Wählen Sie Ihr Land aus, und suchen Sie über die Suchmaske nach den Bedienungsanleitungen. Mittels Eingabe der Artikelnummer (IAN) 494205_2504 gelangen Sie zur Bedienungsanleitung für Ihren Artikel.

● Service

(DE) Service Deutschland
Tel.: 0800 8855300
Kontaktformular auf parkside-diy.com
IAN 494205_2504

(AT) Service Österreich
Tel.: 0800 447750
Kontaktformular auf parkside-diy.com
IAN 494205_2504

(BE) Service Belgien
Tel.: 0800 12614
Kontaktformular auf parkside-diy.com
IAN 494205_2504

(CH) Service Schweiz
Tel.: 0800 563601
Kontaktformular auf parkside-diy.com
IAN 494205_2504



● EU-Konformitätserklärung

EU-KONFORMITÄTSERKLÄRUNG (Nr. 494205_2504)

IAN: 494205_2504
Produkt-Identifikation: "PARKSIDE" 20 V 2-in-1-Akku-Oberflächenbürste
Modellnummer: HG12138

Der oben beschriebene Gegenstand der Erklärung erfüllt die einschlägigen Harmonisierungsvorschriften der Union:

Richtlinie 2006/42/EG
Richtlinie 2014/30/EU
Richtlinie 2011/65/EU mit allen dazugehörigen Änderungen

Angabe der einschlägigen harmonisierten Normen oder der anderen technischen Spezifikationen, für die die Konformität erklärt wird:

Nr. / Teile
Richtlinie 2006/42/EG
EN 62841-1:2015/A11:2022
EN ISO 12100:2010
Richtlinie 2014/30/EU
EN IEC 55014-1:2021
EN IEC 55014-2:2021

Der Gegenstand der oben beschriebenen Erklärung steht im Einklang mit der Richtlinie 2011/65/EU des Europäischen Parlaments und des Rates vom 8. Juni 2011 zur Beschränkung der Verwendung bestimmter gefährlicher Stoffe in Elektro- und Elektronikgeräten:

Nr. / Teile
EN IEC 63000:2018

Person, die die technische Dokumentation aufbewahrt: OWIM GmbH & Co.KG

Unterzeichnet für und im Namen von:







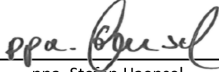
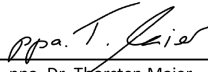



OWIM GmbH & Co. KG, Stiftsbergstraße 1, 74167 Neckarsulm, Deutschland

Diese Konformitätserklärung wird unter der alleinigen Verantwortung des Herstellers ausgestellt.

Original-Konformitätserklärung

Neckarsulm	19.08.2025		
Ort	Datum	ppa. Stefan Haensel Prokurist	ppa. Dr. Thorsten Maier Prokurist

Légende des pictogrammes utilisés	Page 38
Introduction	Page 38
Utilisation conforme.....	Page 38
Descriptif des pièces.....	Page 39
Caractéristiques techniques.....	Page 39
Contenu de la livraison.....	Page 40
Consignes de sécurité	Page 40
Consignes de sécurité générales pour les outils électriques	Page 41
Consignes de sécurité pour les outils de brossage	Page 44
Risques résiduels	Page 44
Préparation	Page 45
Éléments de commande.....	Page 45
Montage du produit	Page 45
Montage de tête de moteur.....	Page 45
Montage/démontage de la roue	Page 45
Montage de la poignée supplémentaire	Page 45
Utiliser des accessoires	Page 46
Choix de l'accessoire	Page 46
Installer/retirer les accessoires	Page 46
Réglage de la poignée	Page 46
Vérifier l'état de charge de la batterie	Page 46
Charger la batterie	Page 47
Fonctionnement	Page 47
Insérer et retirer la batterie.....	Page 47
Allumer et éteindre le produit	Page 48
Transport	Page 48
Nettoyage, maintenance et rangement	Page 48
Dépannage	Page 49
Commande de pièces de rechange	Page 49
Mise au rebut	Page 50
Garantie et service	Page 50
Garantie	Page 50
Faire valoir sa garantie.....	Page 52
Service après-vente.....	Page 52
Déclaration de conformité UE	Page 53

Légende des pictogrammes utilisés			
	Veuillez lire le mode d'emploi !		Porter des gants de protection
	Respecter les avertissements et les consignes de sécurité !		Porter des lunettes de protection et une protection auditive.
	Danger de mort et risque d'accident pour les enfants en bas âge et les enfants !		Éloigner les personnes présentes autour du produit.
	Risque de blessures dues à une projection de pièces!		Risque de blessures causées par l'outil en rotation ! Tenir les mains et les pieds éloignés.
	L'utilisation du produit sous la pluie ou dans un environnement humide est interdite.		Niveau de puissance acoustique garanti L _{WA} en dB(A)
	Déverrouiller		Verrouiller
	Retirez la batterie avant tous travaux d'entretien !		Ne jetez pas les appareils électriques dans les ordures ménagères.
	Mettez l'emballage et le produit au rebut en respectant l'environnement !		La marque CE indique la conformité aux directives européennes applicables à ce produit.
	Instructions de sécurité		
	Instructions de manipulation		

20 V Brosse de surface sans fil 2 en 1

Lors d'une cession à tiers, veuillez également remettre tous les documents.

● Introduction

Nous vous félicitons pour l'achat de votre nouveau produit. Vous avez opté pour un produit de grande qualité. Le mode d'emploi fait partie intégrante de ce produit. Il contient des indications importantes pour la sécurité, l'utilisation et la mise au rebut. Veuillez lire consciencieusement toutes les indications d'utilisation et de sécurité du produit. Ce produit doit uniquement être utilisé conformément aux instructions et dans les domaines d'application spécifiés.

● Utilisation conforme

Le produit est adapté au nettoyage en profondeur des surfaces en pierre et en bois, au nettoyage des joints ou au nettoyage des bords. Il débarrasse les terrasses, les allées ou les entrées de la mousse, des salissures et des dépôts. Convient pour la pierre naturelle, les pavés en béton, le carrelage, le bois ou les matériaux composites en bois (WPC)*. Toute autre utilisation n'étant pas explicitement mentionnée dans le mode d'emploi

peut conduire à un endommagement du produit et représenter de graves dangers pour l'utilisateur. L'opérateur ou l'utilisateur est responsable en cas d'accidents ou de dommages causés à d'autres personnes ou à leur propriété. Le fabricant n'endosse aucune responsabilité en cas de dommages causés par une utilisation erronée ou une manipulation non conforme. Le produit est exclusivement destiné à un usage privé et non commercial.

● Descriptif des pièces

Remarque : La batterie [16] et le chargeur pour batterie [21] ne sont pas fournis.

- [1] Poignée
- [2] Verrouillage de mise en marche
- [3] Molette
- [4] Interrupteur Marche/Arrêt
- [5] Poignée supplémentaire
- [6] Compartiment d'accessoires
- [7] Écrou-raccord
- [8] Manche télescopique
- [9] Écrou-raccord (tête de moteur)
- [10] Tête de moteur
- [11] Protection contre les projections
- [12] Brosse en plastique, grande
- [13] Roue
- [14] Déverrouillage
- [15] Écrou de poignée
- [16] Batterie (non fournie)
- [17] Support de batterie
- [18] Clé pour vis à six pans creux
- [19] Brosse métallique
- [20] Brosse en nylon
- [21] Chargeur pour batterie (non fourni)
- [22] Déverrouillage de batterie
- [23] Témoin de charge
- [24] Touche
- [25] Raccord fileté
- [26] Position de transport
- [27] Position de travail
- [28] Vis
- [29] Vis de fixation (M5 x 38) et rondelle [29a]
- [30] Vis à six pans (M5 x 34) et rondelle [30a]

● Caractéristiques techniques

Brosse de surface à batterie :	PAOB A1
Tension nominale U :	20V===
Poids avec batterie (20V, 4Ah) :	env. 3,58kg
Vitesse de rotation à vide n_0 :	600–1200min ⁻¹
Niveau de pression acoustique L_{pA} :	71,8 dB; $K_{pA} = 3$ dB
Niveau de pression acoustique L_{WA} :	mesuré : 79,8 dB; $K_{WA} = 1,98$ dB
Vibration a_h :	Poignée : 0,83 m/s ² ; $K = 1,5$ m/s ²
	surface de poignée isolée : 1,266 m/s ² ; $K = 1,5$ m/s ²
Type de batterie :	Lithium-ion
Température :	≤ 50 °C
Charge :	4 °C–40 °C
Fonctionnement :	4 °C–50 °C
Stockage :	0 °C–45 °C

Remarque : Le niveau de bruit et de vibrations est établi selon les normes et les directives de la déclaration de conformité. La valeur totale de vibrations et la valeur d'émissions sonores indiquées ont été mesurées sur la base d'une procédure d'essai normalisée et peuvent être utilisées pour comparer un outil électrique avec un autre. La valeur totale de vibrations et la valeur d'émissions sonores indiquées peuvent également être utilisées pour une évaluation préliminaire de la charge.

▲ AVERTISSEMENT ! Les émissions de vibrations et de bruit peuvent varier par rapport aux valeurs indiquées lors de l'utilisation réelle de l'outil électrique, en fonction de la manière dont l'outil est utilisé. Il est nécessaire de définir des mesures de sécurité pour protéger l'opérateur, basées sur une estimation de l'exposition

aux vibrations pendant les conditions d'utilisation réelles (en tenant compte de toutes les phases du cycle de fonctionnement, par exemple les périodes pendant lesquelles l'outil électrique est éteint et celles où il est allumé, mais fonctionne sans charge).

Durée de charge

- Le produit fait partie de la gamme Parkside **X 20 V TEAM** et peut fonctionner avec des packs de batteries de la gamme Parkside **X 20 V TEAM**. Les packs de batteries de la gamme **X 20 V TEAM** ne peuvent être rechargés qu'avec les chargeurs de la gamme **X 20 V TEAM**.

- Pour des performances optimales, nous vous recommandons d'utiliser ce produit uniquement avec les packs de batteries suivants :
 - PAP 20 B1
 - PAP 20 B3
- Nous vous recommandons de charger ces packs de batteries uniquement avec les chargeurs suivants :
 - PLG 20 A3
 - PLG 20 A4
 - PLG 20 C1
 - PLG 20 C3
 - PDSLГ 20 A1

Durée de charge	2 Ah Pack de batteries PAP 20 B1	4 Ah Pack de batteries PAP 20 B3
Max. 2,4A chargeur PLG 20 A4/C1	60 min	120 min
Max. 4,5A chargeur PLG 20 A3/C3	35 min	60 min
Max. 4,5A chargeur PDSLГ 20 A1	35 min	60 min

● Contenu de la livraison

Immédiatement après le déballage, veuillez vous assurer que le contenu de la livraison est complet, et que le produit ainsi que toutes les pièces sont en parfait état.

- 1 brosse de surface à batterie
- 1 poignée supplémentaire avec compartiment d'accessoires
- 1 brosse en plastique, grande (pré-installée)
- 1 brosse métallique
- 1 brosse en nylon
- 1 vis à six pans (M5 x 34)
- 1 rondelle
- 1 clé pour vis à six pans creux
- 1 mode d'emploi



Consignes de sécurité

CETTE SECTION TRAITE DES CONSIGNES DE SÉCURITÉ DE BASE LORS DE L'UTILISATION DU PRODUIT.

⚠ AVERTISSEMENT ! DOMMAGES CORPORELS ET MATÉRIELS DUS À UNE MAUVAISE MANIPULATION DE LA BATTERIE. Respectez les consignes de sécurité ainsi que les indications de recharge et d'utilisation correcte indiquées dans la notice d'utilisation de votre batterie et votre chargeur pour batterie de la gamme **X 20V TEAM**. Vous trouvez dans ce mode d'emploi séparé une description détaillée du processus de charge ainsi que des informations supplémentaires.

● Consignes de sécurité générales pour les outils électriques

AVERTISSEMENT !



Lisez l'ensemble des consignes de sécurité, des instructions, des illustrations, des détails

techniques relatifs à cet outil électrique.

Tout manquement aux consignes qui suivent peut provoquer une électrocution, un incendie et/ou de graves blessures.

Conservez toutes les consignes de sécurité et instructions pour vous y reporter ultérieurement.

Le terme « outil électrique » utilisé dans les consignes de sécurité désigne des outils électriques fonctionnant sur secteur (avec cordon secteur) ou des outils électriques fonctionnant sur piles (sans cordon secteur).

1. Sécurité du poste de travail

a) **Veillez à ce que votre zone de travail soit propre et bien éclairée.** Du désordre et un éclairage insuffisant peuvent donner lieu à des accidents.

b) **N'utilisez pas l'outil électrique dans un environnement potentiellement explosif où se trouvent des liquides, des gaz ou des poussières inflammables.** Les étincelles produites par les outils électriques peuvent enflammer la poussière ou les vapeurs.

c) **Tenez les enfants et les autres personnes à l'écart pendant l'utilisation de l'outil électrique.** En cas d'inattention, vous pouvez perdre le contrôle de l'outil électrique.

2. Sécurité électrique

a) **La fiche de branchement secteur de l'outil électrique doit s'enficher aisément dans la prise de courant.**

La fiche ne doit jamais être modifiée. Ne pas utiliser de fiche d'adaptateur avec des outils électriques reliés à la terre. Des fiches non modifiées et des prises de courant adéquates permettent de réduire les risques de choc électrique.

b) **Évitez tout contact corporel avec des surfaces mises à la terre, telles que des tuyaux, des radiateurs, des cuisinières et des réfrigérateurs.** Le risque de choc électrique est plus élevé lorsque votre corps est relié à la terre.

c) **Tenez l'outil électrique à l'écart de la pluie ou de l'humidité.** L'infiltration d'eau dans un outil électrique augmente les risques de choc électrique.

d) **N'utilisez jamais le câble secteur de manière non conforme, pour porter l'outil électrique ou le suspendre, voire pour débrancher la fiche de la prise de courant. Tenez le câble secteur à l'écart de toute source de chaleur, de l'huile, d'arêtes coupantes ou de pièces en mouvement.** Un câble secteur endommagé ou emmêlé augmente le risque de choc électrique.

e) **Lorsque vous utilisez un outil électrique en plein air, utilisez uniquement un câble de rallonge homologué pour l'usage en plein air.** L'utilisation d'un câble de rallonge homologué pour l'usage en plein air réduit les risques de choc électrique.

f) **Si vous êtes obligé de faire fonctionner l'outil électrique dans un environnement humide, utilisez un disjoncteur différentiel.** L'utilisation d'un disjoncteur différentiel réduit les risques de choc électrique.

3. Sécurité des personnes

a) **Soyez toujours attentif à ce que vous faites, et abordez toujours avec prudence le travail avec un outil électrique. N'utilisez pas un outil électrique si vous êtes fatigué ou sous l'influence de drogues, d'alcool ou de médicaments.** Lorsque vous utilisez l'outil électrique, un moment d'inattention peut donner lieu à des blessures graves.

b) **Portez un équipement de protection individuelle et toujours des lunettes de protection.** Selon le type d'outil électrique et son usage, le port d'équipements de protection individuelle, tels qu'un masque anti-poussières, des chaussures de sécurité antidérapantes, un casque ou des protections auditives, diminue les risques de blessures.

c) **Évitez toute mise en marche involontaire. Vérifiez que l'outil électrique est éteint avant de le raccorder à l'alimentation électrique et/ou de brancher la batterie, de le prendre ou de le transporter.** Lorsque vous portez l'outil électrique avec le doigt sur l'interrupteur ou lorsque vous le raccordez à l'alimentation électrique alors qu'il est allumé, vous vous exposez à un risque d'accident.

d) **Retirez les outils de réglage ou les clés à vis avant de mettre en marche l'outil électrique.** Un outil ou une clé pris dans une pièce de l'outil électrique en rotation peut provoquer des blessures.

e) **Évitez toute posture corporelle anormale. Assurez-vous d'être en position stable et de garder l'équilibre à tout moment.** Vous pourrez ainsi mieux contrôler l'outil électrique en cas de situations inattendues.

f) **Portez des vêtements adaptés. Ne portez ni vêtements amples ni bijoux. Maintenez vos cheveux et vos vêtements éloignés des pièces mobiles.** Les vêtements amples, les bijoux ou les cheveux longs risquent d'être happés par les pièces en mouvement.

g) **Lorsque les dispositifs d'aspiration et de récupération des poussières sont montés, veillez à ce qu'ils soient raccordés et correctement utilisés.** L'utilisation d'un dispositif d'aspiration des poussières réduit les dangers causés par les poussières.

h) **Méfiez-vous du sentiment illusoire de sécurité et ne négligez jamais les consignes de sécurité de l'outil électrique, même lorsque vous vous êtes familiarisé avec le produit après l'avoir utilisé à plusieurs reprises.** Une utilisation inattentive peut occasionner des blessures graves en seulement quelques secondes.

4. Utilisation et manipulation de l'outil électrique

a) **Ne surchargez pas l'outil électrique. Utilisez l'outil électrique adapté à la réalisation de votre travail.** Un outil électrique adapté vous permet de travailler mieux et en toute sécurité dans la zone de performance indiquée.

b) **N'utilisez pas un outil électrique dont l'interrupteur est défectueux.** Un outil électrique dont la mise en marche ou l'arrêt ne fonctionnent plus est dangereux et doit être réparé.

c) **Débranchez la fiche de la prise et/ou retirez la batterie amovible avant d'entreprendre de régler l'appareil, de remplacer des accessoires d'usage ou de ranger l'outil électrique.** Cette mesure de précaution empêche

tout démarrage involontaire de l'outil électrique.

- d) **Rangez les outils électriques que vous n'utilisez pas hors de portée des enfants. Ne laissez jamais des personnes sans expérience ou qui n'ont pas lu ces instructions utiliser l'outil électrique.** Les outils électriques sont dangereux s'il sont utilisés par des personnes sans expérience.
 - e) **Entretenez avec soin l'outil électrique et l'outil d'usinage. Vérifiez si les parties mobiles fonctionnent parfaitement et ne coincent pas, si des pièces sont cassées ou endommagées au point de compromettre le bon fonctionnement de l'outil électrique. Faites réparer les pièces endommagées avant d'utiliser l'outil électrique.** Les outils électriques mal entretenus occasionnent de nombreux accidents.
 - f) **Gardez les outils de coupe tranchants et propres.** Des outils de coupe tranchants bien entretenus se coincent moins souvent et sont plus faciles à guider.
 - g) **Utilisez l'outil électrique, les accessoires, les outils d'usinage, etc. conformément à ces instructions et aux spécifications. Tenez compte des conditions de travail et de la tâche à exécuter.** L'utilisation d'outils électriques dans un but différent de celui pour lequel ils sont conçus peut donner lieu à des situations dangereuses.
 - h) **Gardez les poignées et leurs surfaces sèches, propres, exemptes d'huile et de graisse.** Dans les situations imprévues, des poignées et surfaces de poignées glissantes ne permettent pas un maniement et un contrôle sûrs de l'outil électrique.
5. **Utilisation et manipulation de l'outil sans fil**
- a) **Rechargez les batteries uniquement dans des chargeurs recommandés par le fabricant.** Un chargeur conçu pour un type spécifique de batterie présente un risque d'incendie s'il est utilisé avec d'autres types de batteries.
 - b) **Utilisez uniquement les batteries prévues à cet effet dans les outils électriques.** L'utilisation d'autres batteries peut entraîner des blessures et à un incendie.
 - c) **Tenez la batterie non utilisée à distance d'agrafes, de pièces de montage, de clés, de clous, d'écrous ou d'autres petits objets métalliques, qui risqueraient de court-circuiter les contacts.** Un court-circuit entre les contacts de la batterie peut conduire à des brûlures ou provoquer un incendie.
 - d) **Une utilisation erronée peut conduire à un échappement de liquide de la batterie. Évitez tout contact avec le liquide. En cas de contact accidentel, veuillez rincer à l'eau. Si le liquide entre en contact avec les yeux, consultez également un médecin.** Le liquide s'échappant de la batterie peut provoquer des irritations cutanées ou des brûlures.
 - e) **N'utilisez pas de batterie endommagée ou modifiée.** Les batteries endommagées ou modifiées peuvent se comporter de manière imprévisible et entraîner des risques d'incendie, d'explosion ou de blessures.
 - f) **N'exposez pas une batterie à des flammes ou à des températures trop élevées.** Un feu ou des températures supérieures à 130°C peuvent provoquer une explosion.

g) Suivez toutes les instructions de charge et ne chargez jamais la batterie ou l'outil à batterie en dehors de la plage de température indiquée dans le mode d'emploi. Une charge incorrecte ou en dehors de la plage de température autorisée peut endommager la batterie et augmenter le risque d'incendie.

6. Service

a) Confiez les réparations de l'outil électrique uniquement à des spécialistes qualifiés utilisant exclusivement des pièces de rechange d'origine. Cela assure la sécurité de l'outil électrique.

b) N'entretenez jamais des batteries défectueuses. Tout entretien des batteries doit être effectué uniquement par le fabricant ou par des services après-vente autorisés.

● Consignes de sécurité pour les outils de brossage

- Les brosses ne doivent pas être montées sur des machines dont le régime est supérieur à la vitesse de rotation maximale autorisée pour les brosses.
- Des brosses endommagées ne doivent pas être utilisées.
- Les décolorations de rouille ou d'autres signes de modification chimique ou mécanique du matériau de revêtement peuvent entraîner une défaillance prématurée de la brosse.
- Les brosses doivent être entreposées dans des supports, récipients ou boîtes appropriés de manière à être protégées des influences suivantes :
 - forte humidité, chaleur, eau ou autres liquides pouvant causer des dommages à la brosse.
 - acides ou vapeurs d'acide pouvant causer des dommages.

- températures suffisamment basses pour provoquer de la condensation sur les brosses lorsqu'elles sont déplacées vers une zone présentant des températures plus élevées.
- déformation de l'un des composants de la brosse.

● Risques résiduels

Même si vous utilisez cet outil correctement, des risques résiduels sont cependant existants. Les dangers suivants peuvent survenir en lien avec la conception et la fabrication de cet outil électrique :

- lésions oculaires si aucune protection oculaire appropriée n'est portée.
- lésions auditives si aucune protection auditive appropriée n'est portée.
- atteintes à la santé, s'exprimant au travers de vibrations dans les mains/bras, pour le cas où le produit est utilisé sur une période prolongée, ou s'il n'est pas utilisé et entretenu de façon conforme.

⚠ AVERTISSEMENT ! danger lié au champ électromagnétique généré lorsque le produit est en fonctionnement. Le champ peut, dans certaines circonstances, affecter les implants médicaux actifs ou passifs. Afin de réduire le risque de blessures graves ou mortelles, nous recommandons aux personnes porteuses d'implants médicaux de consulter leur médecin ainsi que le fabricant de ces implants avant d'utiliser le produit.

● Préparation

⚠ AVERTISSEMENT ! Risque de blessure dû au démarrage involontaire du produit. N'insérez la batterie [16] dans le produit qu'une fois que celui-ci est complètement préparé à l'utilisation.

Remarque : La clé à six pans creux [18], la vis à six pans [30] et la rondelle [30a],

ainsi que la brosse métallique [19] et la brosse en nylon [20] se trouvent dans les deux compartiments pour accessoires [6] situés dans la poignée auxiliaire [5].

● Éléments de commande

Remarque : Familiarisez-vous avec tous les éléments de commande du produit avant la première utilisation.

Verrouillage de mise en marche [2] : Verrouille l'interrupteur Marche/Arrêt [4] contre une activation involontaire. Pressez le verrouillage de mise en marche [2] pour débloquer l'interrupteur Marche/Arrêt [4].

Interrupteur Marche/Arrêt [4] : Pressez l'interrupteur Marche/Arrêt [4] pour allumer voire éteindre le produit.

Molette [3] : La molette [3] vous permet d'ajuster les niveaux de vitesse de rotation :

- 1: vitesse de rotation minimale
- 6: vitesse de rotation maximale

Protection contre les projections [11] : Ajuster la protection contre les projections [11] en la déplaçant vers l'avant ou l'arrière.

● Montage du produit

● Montage de tête de moteur (voir Fig. A)

- Montez la tête de moteur [10] en insérant le manche télescopique [8] dans le raccord fileté [25].
- Serrez fermement l'écrou-raccord [9] sur le raccord fileté [25].

● Montage/démontage de la roue (voir Fig. B)

- Glissez la roue [13] sur la tête de moteur [10]. La roue [13] doit s'enclencher de manière audible.

Brosse en plastique [12] : Lors de l'utilisation de la brosse en plastique [12], placez la roue [13] en position de transport [26].

Brosse métallique [19]/brosse en nylon [20] : Lors de l'utilisation de la brosse métallique [19] ou de la brosse en nylon [20], mettez la roue [13] en position de travail [27].

- Pressez le déverrouillage [14] afin de libérer la roue [13] et retirez-la.

● Montage de la poignée supplémentaire (voir Fig. C)

- Dévissez la vis [28] et l'écrou de poignée [15] de la poignée supplémentaire [5].
- Insérez la poignée supplémentaire [5] dans le support situé sous la poignée [1].
- Fixez la poignée supplémentaire [5] au moyen de la vis [28] et de l'écrou de poignée [15].

Remarque : Plusieurs positions d'enclenchement sont possibles.

● Utiliser des accessoires

● Choix de l'accessoire

Brosse en plastique [12] : La brosse en plastique [12] est idéale pour enlever les mauvaises herbes, les lichens et la mousse des joints larges et pour nettoyer de petites surfaces.

Brosse métallique [19] : La brosse métallique [19] est adaptée pour enlever les lichens et la mousse tenaces sur des surfaces résistantes.



⚠ PRUDENCE ! N'utilisez la brosse métallique [19] que sur des surfaces résistantes, par exemple sur une route ou un trottoir. Sinon, le revêtement de sol peut être endommagé ou rayé.

Brosse en nylon [20] : La brosse en nylon [20] est idéale pour enlever les mauvaises herbes, les lichens et la mousse des petits joints étroits.

● Installer/retirer les accessoires (voir Fig. D1 + D2)

Brosse en plastique [12] :

- Fixez la brosse en plastique [12] sur la tête de moteur [10] (voir Fig. D2).
- Fixez la brosse en plastique [12] au moyen de la vis [29] de fixation et de la rondelle [29a].
- Pour retirer la brosse en plastique [12], dévissez la vis de fixation [29] et tirez la brosse en plastique [12] de la tête de moteur [10].

Remarque : Pour dévisser ou visser la vis de fixation [29], référez-vous à la marque de flèche indiquant le sens de rotation, ainsi qu'aux symboles  et  (voir Fig. D1).

Brosse métallique [19] / Brosse en nylon [20] :

- Placez tout d'abord la rondelle [30a] sur la tête de moteur [10], ensuite la brosse métallique [19] ou la brosse en nylon [20], puis enfin la vis à six pans [30], comme indiqué sur la figure.
- Serrez la vis à six pans [30] dans le sens horaire à l'aide de la clé à six pans creux [18].
- Pour retirer la brosse métallique [19] ou la brosse en nylon [20], dévissez la vis à six pans [30] et tirez la brosse métallique [19] ou la brosse en nylon [20] de la tête de moteur [10].

● Réglage de la poignée

Remarque : Vous pouvez ajuster le produit à votre taille individuelle à l'aide du manche télescopique [8].

- Desserrez l'écrou-raccord [7].
- Ajustez le manche télescopique [8] à la longueur voulue.
- Resserrez l'écrou-raccord [7].

● Vérifier l'état de charge de la batterie

- Appuyez sur la touche [24] à côté du témoin de charge [23] de la batterie [16]. Les LED du témoin de charge [23] indiquent le niveau de charge de la batterie [16].
- Rechargez la batterie [16] lorsque seule la LED rouge du témoin de charge [23] est allumée.

LED	Signification
rouge, orange, vert	La batterie [16] est chargée.
rouge, orange	La batterie [16] est partiellement chargée.
rouge	La batterie doit être rechargée [16].

● Charger la batterie

Remarque : Veuillez vous référer aux indications du mode d'emploi de votre chargeur pour batterie [21].

- Laissez une batterie [16] chaude refroidir avant de la charger.
- N'exposez pas la batterie [16] à une forte lumière solaire pendant de longues périodes et ne la posez pas sur des radiateurs (max. 50 °C).
- Retirez la batterie [16] du produit.

- Insérez la batterie [16] dans le compartiment de chargement du chargeur pour batterie [21].
- Branchez le chargeur pour batterie [21] à une prise de courant.
- Un fois le processus de charge effectué, débranchez le chargeur pour batterie [21] du secteur.
- Retirez la batterie [16] du chargeur pour batterie [21].

LED de contrôle sur le chargeur pour batterie [21] :

vert	rouge	Signification
est allumé	-	- La batterie [16] est complètement chargée. - prêt (aucune batterie insérée)
-	est allumé	La batterie [16] est en cours de charge.
-	clignote	La batterie [16] est en surchauffe.
clignote	clignote	La batterie [16] est défectueuse.

● Fonctionnement

⚠ AVERTISSEMENT ! RISQUE DE BLESSURE ! Veuillez respecter les indications suivantes :

- Vérifiez le produit et tous les accessoires avant utilisation. N'utilisez pas le produit si vous constatez le moindre endommagement. Remplacez un accessoire abîmé.
- Utilisez uniquement des accessoires d'origine.
- Ne travaillez pas sous la pluie ou sur un sol mouillé. Risque d'électrocution.
- Travaillez toujours perpendiculairement aux pentes.

- Éteignez le produit pendant les pauses de travail et pour le transport, puis attendez qu'il soit à l'arrêt.
- Utilisez le produit à une vitesse de marche.
- La flèche sur la protection contre les projections [11] indique le sens de rotation de la brosse [12, 19, 20].
- Ne frottez en aucun cas les brosses [12, 19, 20] sur des matériaux de sol en plastique ou d'autres surfaces sensibles. Vous pourriez sinon rayer ou endommager la surface. Nous n'assurons aucune responsabilité pour les dommages de ce type. Avant utilisation sur des sols fragiles, testez le produit à un endroit discret.

● Insérer et retirer la batterie

⚠ AVERTISSEMENT ! Risque de blessure dû au démarrage involontaire du produit. N'insérez la batterie [16] dans le produit qu'une fois que celui-ci est complètement préparé à l'utilisation.

- Insérez la batterie [16] le long du rail de guidage dans le support de batterie [17]. La batterie [16] s'enclenche de manière audible.
- Pour retirer la batterie [16], appuyez et maintenez le déverrouillage de batterie [22], puis tirez la batterie [16] hors du support de batterie [17].

● Allumer et éteindre le produit

Remarque : Assurez-vous que tous les accessoires sont montés et que la batterie [16] est insérée.

Remarque : Après avoir éteint le produit, les brosses [12, 19, 20] continuent de tourner pendant quelques secondes. Éloignez vos mains et vos pieds des parties mobiles du produit.

⚠ AVERTISSEMENT ! L'interrupteur Marche/Arrêt [4] ne doit pas être verrouillé. Si l'interrupteur Marche/Arrêt [4] est endommagé, il ne faut plus utiliser le produit. Il y a un risque de blessure si le moteur ne s'arrête pas après avoir relâché l'interrupteur Marche/Arrêt [4].

- Pressez et maintenez le verrouillage de mise en marche [2].
- Appuyez sur l'interrupteur Marche/Arrêt [4] pour allumer le produit et maintenez-le enfoncé pendant son utilisation.
- Relâchez le verrouillage de mise en marche [2].
- Relâchez l'interrupteur Marche/Arrêt [4] pour éteindre le produit.
- Retirez la batterie [16] du produit lorsque vous ne l'utilisez plus.

● Transport

- Éteignez le produit et retirez la batterie [16]. Assurez-vous que toutes les pièces mobiles sont à l'arrêt complet.
- Transportez le produit à deux mains, une main sur la poignée [1] et l'autre main sur la poignée supplémentaire [5].

● Nettoyage, maintenance et rangement

⚠ AVERTISSEMENT ! Risque de blessure dû au démarrage involontaire du produit. Protégez-vous lors des travaux d'entretien et de nettoyage. Éteignez le produit et retirez la batterie [16]. Laissez exécuter par notre service après-vente les travaux de réparation et de maintenance ne faisant pas l'objet de ce mode d'emploi. Utilisez exclusivement des pièces de rechange d'origine.

Nettoyage :

⚠ AVERTISSEMENT ! ÉLECTROCUTION ! Ne projetez jamais d'eau sur le produit.

Remarque : Les substances chimiques peuvent attaquer les pièces en plastique du produit. N'utilisez aucun produit d'entretien ou produit solvant.

- Veillez à ce que les fentes de ventilation, le boîtier du moteur et les poignées du produit soient toujours propres. Utilisez pour cela un chiffon humide ou une brosse.
- Après chaque utilisation, nettoyez le produit et les accessoires utilisés (brosse en plastique [12], brosse métallique [19], brosse en nylon [20] et protection contre les projections [11]) avec une brosse douce ou un chiffon.

Entretien :

- Avant chaque utilisation, effectuez une inspection visuelle du produit. N'utilisez pas le produit si des dispositifs de sécurité, des vis ou des boulons manquent, sont usés ou endommagés.
- Vérifiez le produit avant chaque utilisation pour détecter d'éventuels défauts évidents tels que des pièces détachées, usées ou endommagées.

Stockage :

- Stockez toujours le produit et tous ses accessoires dans un endroit :
 - propre
 - sec
 - protégé de la poussière
 - à l'abri du gel
 - hors de portée des enfants
- Ne laissez pas le produit exposé au soleil pendant de longues périodes. Le produit pourrait être endommagé.
- N'enveloppez pas le produit dans des sacs en plastique, car cela pourrait entraîner une accumulation d'humidité et de moisissure.

Remarque : La température de stockage pour la batterie [16] et le produit doit être comprise entre 0°C et 45°C. Durant l'entreposage, évitez le froid ou la chaleur extrêmes afin de ne pas compromettre la performance de la batterie.

- Retirez la batterie [16] du produit avant un stockage prolongé (p. ex. pour l'hiver) (consultez le mode d'emploi séparé pour la batterie [16] et le chargeur de batterie [21]).

● Dépannage

Le tableau suivant vous aidera à résoudre les petits dysfonctionnements :

Problème	Cause possible	Dépannage
Le produit ne démarre pas	La batterie [16] n'est pas insérée.	Insérez la batterie [16].
	La batterie [16] est déchargée.	Chargez la batterie [16].
	L'interrupteur Marche/Arrêt [4] est défectueux.	Adressez-vous à notre service après-vente.
	Le moteur est défectueux.	
Le produit fonctionne par intermittence	Faux contact interne	Adressez-vous à notre service après-vente.
	L'interrupteur Marche/Arrêt [4] est défectueux.	
Faible performance de travail	La batterie [16] est déchargée.	Chargez la batterie [16].
	L'accessoire (brosse en plastique [12], brosse métallique [19], brosse en nylon [20]) est émoussé ou usé.	Retirez l'accessoire (brosse en plastique [12], brosse métallique [19], brosse en nylon [20]) et remplacez-le par un neuf (voir le chapitre « Commande de pièces de rechange »).

● Commande de pièces de rechange

Vous pouvez commander en ligne des pièces de rechange pour les éléments suivants :

N° de pos.	Désignation	N° de commande
[12]	Brosse en plastique, grande	4658429029999
[19]	Brosse métallique	4658429059999
[20]	Brosse en nylon	4658429069999

Référence de l'article : 494205_2504
Site internet : www.optimex-shop.com

● Mise au rebut

L'emballage se compose de matières recyclables pouvant être mises au rebut dans les déchetteries locales.



Veillez respecter l'identification des matériaux d'emballage pour le tri sélectif, ils sont identifiés avec des abréviations (a) et des chiffres (b) ayant la signification suivante : 1-7 : plastiques/20-22 : papiers et cartons/80-98 : matériaux composite.



Votre mairie ou votre municipalité vous renseigneront sur les possibilités de mise au rebut des produits usagés.



Afin de contribuer à la protection de l'environnement, veuillez ne pas jeter votre produit usagé dans les ordures ménagères, mais éliminez-le de manière appropriée. Pour obtenir des renseignements concernant les points de collecte et leurs horaires d'ouverture, vous pouvez contacter votre municipalité.



Le produit ainsi que les accessoires et les matériaux d'emballage sont recyclables et relèvent de la responsabilité élargie du producteur. Éliminez-les séparément, en suivant l'Info-tri illustrée, dans l'intérêt d'un meilleur traitement des déchets. Le logo Triman n'est valable qu'en France.

Les piles/piles rechargeables défectueuses ou usagées doivent être recyclées. Les

piles et/ou piles rechargeables et/ou le produit doivent être retournés dans les centres de collecte posés.



Pollution de l'environnement par la mise au rebut incorrecte des piles/piles rechargeables !

Les piles/piles rechargeables ne doivent pas être mises au rebut avec les ordures ménagères. Elles peuvent contenir des métaux lourds toxiques et doivent être considérées comme des déchets spéciaux. Les symboles chimiques des métaux lourds sont les suivants : Cd = cadmium, Hg = mercure, Pb = plomb. Pour cette raison, veuillez toujours déposer les piles/piles rechargeables usagées dans les conteneurs de recyclage communaux.

● Garantie et service

● Garantie

Article L217-16 du Code de la consommation

Lorsque l'acheteur demande au vendeur, pendant le cours de la garantie commerciale qui lui a été consentie lors de l'acquisition ou de la réparation d'un bien meuble, une remise en état couverte par la garantie, toute période d'immobilisation d'au moins sept jours vient s'ajouter à la durée de la garantie qui restait à courir. Cette période court à compter de la demande d'intervention de l'acheteur ou de la mise à disposition pour réparation du bien en cause, si cette mise à disposition est postérieure à la demande d'intervention.

Indépendamment de la garantie commerciale souscrite, le vendeur reste tenu des défauts de conformité du bien et des vices rédhibitoires dans les conditions prévues aux articles L217-4 à L217-13 du Code

de la consommation et aux articles 1641 à 1648 et 2232 du Code Civil.

Article L217-4 du Code de la consommation

Le vendeur livre un bien conforme au contrat et répond des défauts de conformité existant lors de la délivrance.

Il répond également des défauts de conformité résultant de l'emballage, des instructions de montage ou de l'installation lorsque celle-ci a été mise à sa charge par le contrat ou a été réalisée sous sa responsabilité.

Article L217-5 du Code de la consommation

Le bien est conforme au contrat :

- 1° S'il est propre à l'usage habituellement attendu d'un bien semblable et, le cas échéant :
 - s'il correspond à la description donnée par le vendeur et possède les qualités que celui-ci a présentées à l'acheteur sous forme d'échantillon ou de modèle ;
 - s'il présente les qualités qu'un acheteur peut légitimement attendre eu égard aux déclarations publiques faites par le vendeur, par le producteur ou par son représentant, notamment dans la publicité ou l'étiquetage ;
- 2° Ou s'il présente les caractéristiques définies d'un commun accord par les parties ou être propre à tout usage spécial recherché par l'acheteur, porté à la connaissance du vendeur et que ce dernier a accepté.

Article L217-12 du Code de la consommation

L'action résultant du défaut de conformité se prescrit par deux ans à compter de la délivrance du bien.

Article 1641 du Code civil

Le vendeur est tenu de la garantie à raison des défauts cachés de la chose vendue

qui la rendent impropre à l'usage auquel on la destine, ou qui diminuent tellement cet usage que l'acheteur ne l'aurait pas acquise, ou n'en aurait donné qu'un moindre prix, s'il les avait connus.

Article 1648 1er alinéa du Code civil

L'action résultant des vices rédhibitoires doit être intentée par l'acquéreur dans un délai de deux ans à compter de la découverte du vice.

Les pièces détachées indispensables à l'utilisation du produit sont disponibles pendant la durée de la garantie du produit.

Le produit a été fabriqué selon des critères de qualité stricts, et contrôlé consciencieusement avant sa livraison. En cas de défaut de matériau ou de fabrication, vous avez des droits légaux vis-à-vis du vendeur du produit. Vos droits légaux ne sont en aucun cas limités par notre garantie mentionnée ci-dessous.

La garantie de ce produit est de 3 ans à partir de la date d'achat. La période de garantie commence à la date d'achat. Conservez l'original de la preuve d'achat dans un endroit sûr car ce document est nécessaire pour prouver l'achat.

Tout dommage ou défaut déjà présent au moment de l'achat doit être signalé immédiatement après le déballage du produit.

Si le produit présente un défaut de matériau ou de fabrication dans les 3 ans qui suivent la date d'achat, nous le réparerons ou le remplacerons - à notre choix - gratuitement pour vous. La période de garantie n'est pas prolongée par une demande de garantie acceptée. Cette mesure s'applique également pour les pièces remplacées et réparées.

Cette garantie est annulée si le produit a été endommagé ou utilisé ou entretenu de manière incorrecte.

La garantie couvre les défauts de matériels et de fabrication. Cette garantie ne couvre pas les pièces du produit soumises à une usure normale, et qui sont donc considérées comme des pièces d'usure (par exemple les piles, tuyaux, les cartouches d'encre), ni les dommages aux pièces fragiles, par exemple les interrupteurs ou les pièces en verre.

● Faire valoir sa garantie

Pour garantir la rapidité d'exécution de la procédure de garantie, veuillez respecter les consignes suivantes :

- Pour toute demande, veuillez conserver le ticket de caisse et le numéro d'article (IAN 494205_2504) comme preuve d'achat.
- Le numéro de référence de l'article est indiqué sur la plaque signalétique du produit ou sur une gravure du produit, sur la couverture de votre manuel (en bas à gauche) ou sur un autocollant placé sur la face arrière ou inférieure du produit.
- En cas de dysfonctionnement ou de tout autre défaut de l'appareil, contactez d'abord le service après-vente par téléphone ou par e-mail aux coordonnées indiquées ci-dessous.
- Tout produit considéré comme défectueux peut alors être envoyé sans frais de port supplémentaires au service clientèle indiqué, accompagné de la preuve d'achat (ticket de caisse) et d'une description écrite du défaut et de sa date d'apparition.

○



Sur parkside-diy.com, vous pouvez visualiser et télécharger de nombreux autres manuels. Avec ce QR Code, vous accédez directement au site parkside-diy.com. Sélectionnez votre pays et recherchez le mode d'emploi dans le champ de recherche. En saisissant le numéro d'article (IAN) 494205_2504, vous accédez au mode d'emploi de votre article.

● Service après-vente

FR **Service après-vente France**
Tél. : 0800 907612
Formulaire de contact sur
parkside-diy.com
IAN 494205_2504

BE **Service après-vente Belgique**
Tél. : 0800 12614
Formulaire de contact sur
parkside-diy.com
IAN 494205_2504

CH **Service après-vente Suisse**
Tél. : 0800 563601
Formulaire de contact sur
parkside-diy.com
IAN 494205_2504



● Déclaration de conformité UE

DÉCLARATION UE DE CONFORMITÉ (n° 494205_2504)

IAN : 494205_2504
Identification du produit : "PARKSIDE" 20 V Brosse de surface sans fil 2 en 1
Numéro de modèle : HG12138

L'objet de la déclaration décrit ci-dessus est conforme à la législation d'harmonisation de l'Union applicable:

Directive 2006/42/CE
Directive 2014/30/UE
Directive 2011/65/UE avec toutes les modifications connexes

Références des normes harmonisées ou références aux autres spécifications techniques par rapport auxquels la conformité est déclarée :

N° / Pièces
Directive 2006/42/CE
EN 62841-1:2015/A11:2022
EN ISO 12100:2010
Directive 2014/30/UE
EN IEC 55014-1:2021
EN IEC 55014-2:2021

du 8 juin 2011 relative à la limitation de l'utilisation de certaines substances dangereuses dans les équipements électriques et électroniques :

N° / Pièces
EN IEC 63000:2018

Détenteur de la documentation technique : OWIM GmbH & Co.KG

Signé par et au nom de:







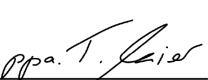











OWIM GmbH & Co. KG, Stiftsbergstraße 1, 74167 Neckarsulm, Allemagne

Cette déclaration de conformité est délivrée sous la seule responsabilité du fabricant.

Traduction de la déclaration de conformité d'origine

Neckarsulm	19.08.2025		
Lieu	Date	ppa. Stefan Haensel Fondé de pouvoir	ppa. Dr. Thorsten Maier Fondé de pouvoir

Legenda van de gebruikte pictogrammen	Pagina 55
Inleiding	Pagina 55
Correct en doelmatig gebruik.....	Pagina 55
Beschrijving van de onderdelen	Pagina 56
Technische gegevens	Pagina 56
Omvang van de levering.....	Pagina 57
Veiligheidsinstructies	Pagina 57
Algemene veiligheidsinstructies voor elektrisch gereedschap	Pagina 58
Veiligheidsinstructies voor gereedschap met een borstel.....	Pagina 61
Overige risico's.....	Pagina 61
Vorbereiding	Pagina 61
Bedieningselementen	Pagina 62
Product monteren	Pagina 62
Motor-unit monteren.....	Pagina 62
Wiel monteren/demonteren	Pagina 62
Extra handgreep monteren	Pagina 62
Accessoires gebruiken	Pagina 62
Accessoires kiezen	Pagina 62
Accessoires aanbrengen/verwijderen	Pagina 63
Handgreep instellen	Pagina 63
Laadtoestand van de accu controleren	Pagina 63
Accu opladen	Pagina 63
Gebruik	Pagina 64
Accu plaatsen en verwijderen.....	Pagina 64
Product in- en uitschakelen.....	Pagina 64
Transport	Pagina 65
Reiniging, onderhoud en opslag	Pagina 65
Storingen oplossen	Pagina 66
Bestellen van reserveonderdelen	Pagina 66
Afvoer	Pagina 66
Garantie en service	Pagina 67
Garantie	Pagina 67
Afwikkeling in geval van garantie.....	Pagina 67
Service.....	Pagina 68
EU-conformiteitsverklaring	Pagina 69

Legenda van de gebruikte pictogrammen			
	Lees de gebruiksaanwijzing!		Draag veiligheidshandschoenen
	Neem de waarschuwingen en veiligheidsinstructies in acht!		Draag een veiligheidsbril en gehoorbescherming.
	Levensgevaar en kans op ongevallen voor kleuters en kinderen!		Houd omstanders uit de buurt van het product.
	Letselgevaar door rondslingerende delen!		Letselgevaar door draaiend gereedschap! Voeten en handen uit de buurt houden.
	Het gebruik van het product bij regen of in een vochtige omgeving is verboden.		Gegarandeerd geluidsniveau L _{WA} in dB(A)
	Ontgrendelen		Vergrendelen
	Verwijder de accu voor onderhoudswerkzaamheden!		Elektrische apparaten horen niet thuis bij het huisvuil.
	Voer de verpakking en het product op een milieuvriendelijke wijze af!		De CE-markering duidt op conformiteit met relevante EU-richtlijnen die van toepassing zijn op dit product.
 	Veiligheidsinstructies Instructies		

20V 2-in-1 accu oppervlakteborstel

● Inleiding

Hartelijk gefeliciteerd met de aankoop van uw nieuwe product. U heeft voor een hoogwaardig product gekozen. De gebruiksaanwijzing is een deel van het product. Deze bevat belangrijke aanwijzingen voor veiligheid, gebruik en verwijdering. Maakt U zich voor de ingebruikname van het product met alle bedienings- en veiligheidsvoorschriften vertrouwd. Gebruik het product alleen zoals beschreven en voor de aangegeven toepassingsgebieden. Overhandig alle documenten bij doorgifte van het product aan derden.

● Correct en doelmatig gebruik

Het product is geschikt voor het grondig reinigen van stenen en houten oppervlakken, het reinigen van voegen of randen. Het maakt terrassen, paden of opritten vrij van mos, vuil en aanslag. Geschikt voor natuursteen, beton, tegels, hout of hout-kunststofcomposiet (WPC)*. Elk ander gebruik dat in deze gebruiksaanwijzing niet uitdrukkelijk wordt toegestaan kan tot schade aan het product leiden en een ernstig gevaar voor de gebruiker opleveren. De bediener of gebruiker is verantwoordelijk voor ongevallen of schade aan andere mensen of hun eigendom. De fabrikant is niet aansprakelijk voor schade als gevolg van ondoelmatig gebruik of een verkeerde bediening. Het product is alleen bestemd

voor privégebruik en niet voor commercieel gebruik.

● Beschrijving van de onderdelen

Opmerking: de accu [16] en de accu-oplader [21] worden niet meegeleverd.

- 1 Handgreep
- 2 Inschakelvergrendeling
- 3 Draaiwiel
- 4 Aan/Uit-knop
- 5 Extra handgreep
- 6 Accessoirevak
- 7 Wartelmoer
- 8 Uitschuifbare steel
- 9 Wartelmoer (motor-unit)
- 10 Motor-unit
- 11 Spatbescherming
- 12 Kunststof borstel, groot
- 13 Wiel
- 14 Ontgrendeling
- 15 Sterknop
- 16 Accu (niet meegeleverd)
- 17 Accu-houder
- 18 Binnenzeskantsleutel
- 19 Draadborstel
- 20 Nylon borstel
- 21 Accu-oplader (niet meegeleverd)
- 22 Accu-ontgrendeling
- 23 Laadindicator
- 24 Knop
- 25 Aansluitstuk
- 26 Transportstand
- 27 Werkstand
- 28 Schroef
- 29 Bevestigingsschroef (M5 x 38) en tussenring [29a]
- 30 Zeskantschroef (M5 x 34) en tussenring [30a]

● Technische gegevens

Accu-onkruidborstel:	PAOB A1
Nominale spanning U:	20V---
Gewicht met accu (20V, 4Ah):	ca. 3,58kg
Nullasttoerental n_0 :	600–1200min ⁻¹
Geluidsdrukniveau L_{pA} :	71,8dB; $K_{pA} = 3\text{dB}$
Geluidsvermogeniveau L_{WA} :	gemeten: 79,8dB; $K_{WA} = 1,98\text{dB}$
Vibratie a_h :	handgreep: 0,83m/s ² ; $K = 1,5\text{m/s}^2$ geïsoleerd greepvlak: 1,266m/s ² ; $K = 1,5\text{m/s}^2$
Accu-type:	lithium-ion
Temperatuur:	≤ 50 °C
Opladen:	4 °C–40 °C
Gebruik:	4 °C–50 °C
Opslag:	0 °C–45 °C

Opmerking: de geluids- en vibratiewaarden werden overeenkomstig de in de conformiteitsverklaring genoemde normen en bepalingen vastgesteld. De aangegeven totale trillingswaarde en de aangegeven geluidsemisiewaarde zijn volgens een gestandaardiseerde testprocedure gemeten en kunnen worden gebruikt om het ene elektrische gereedschap met het andere te vergelijken. De aangegeven totale trillingswaarde en de aangegeven geluidsemisiewaarde kunnen ook worden gebruikt voor een voorlopige inschatting van de belasting.

⚠ WAARSCHUWING! De trillings- en geluidsemisiewaarden kunnen tijdens het daadwerkelijke gebruik van het elektrische gereedschap afwijken van de aangegeven informatie, afhankelijk van de manier waarop

het elektrische gereedschap wordt gebruikt. Het is noodzakelijk om veiligheidsmaatregelen ter bescherming van de bediener vast te leggen die zijn gebaseerd op een inschatting van de vibratiebelasting tijdens de daadwerkelijke gebruiksomstandigheden (hierbij moet rekening worden gehouden met alle facetten van de bedrijfscyclus, bijvoorbeeld de momenten waarop het elektrische gereedschap is uitgeschakeld en die waarop het weliswaar is ingeschakeld, maar onbelast draait).

Laadduur

- Het product is onderdeel van de serie **X 20 V TEAM** van Parkside en kan worden gebruikt met alle accu-packs

uit de serie **X 20 V TEAM** van Parkside. Accu-packs uit de serie **X 20 V TEAM** mogen alleen worden opgeladen met opladers uit de serie **X 20 V TEAM**.

- Voor optimale prestaties raden wij aan om dit product uitsluitend met de volgende accu-packs te gebruiken:
 - PAP 20 B1
 - PAP 20 B3
- Wij raden aan om deze accu-packs met de volgende opladers op te laden:
 - PLG 20 A3
 - PLG 20 A4
 - PLG 20 C1
 - PLG 20 C3
 - PDSLGL 20 A1

Laadduur	2 Ah accu-pack PAP 20 B1	4 Ah accu-pack PAP 20 B3
Max. 2,4A oplader PLG 20 A4/C1	60 min	120 min
Max. 4,5A oplader PLG 20 A3/C3	35 min	60 min
Max. 4,5A oplader PDSLGL 20 A1	35 min	60 min

● Omvang van de levering

Controleer het geleverde direct na het uitpakken op volledigheid en op de optimale staat van het product en alle onderdelen.

- 1 accu-onkruidborstel
- 1 extra handgreep met accessoirevak
- 1 kunststof borstel, groot (reeds gemon-teerd)
- 1 draadborstel
- 1 nylon borstel
- 1 zeskantschroef (M5 x 34)
- 1 tussenring
- 1 binnenzeskantsleutels
- 1 gebruiksaanwijzing



Veiligheidsinstructies

DIT GEDEELTE BEHANDELT DE FUNDAMENTELE VEILIGHEIDSINSTRUCTIES TIJDENS HET GEBRUIK VAN HET PRODUCT.

⚠ WAARSCHUWING! KANS OP LETSEL EN MATERIËLE SCHADE DOOR EEN ONJUISTE ONGANG MET DE ACCU.

Neem de veiligheidsinstructies en aanwijzingen over het opladen en het correcte gebruik uit de gebruiksaanwijzing van uw accu en accu-oplader uit de serie **X 20V TEAM** in acht. Een gedetailleerde beschrijving voor het opladen en andere informatie vindt u in deze aparte gebruiksaanwijzing.

● **Algemene veiligheidsinstructies voor elektrisch gereedschap**

⚠ WAARSCHUWING!



Lees alle veiligheidsinstructies, aanwijzingen, illustraties en technische gegevens die bij het elektrische gereedschap zijn gevoegd. Het niet opvolgen van de volgende aanwijzingen kan een elektrische schok, brand en/of ernstig letsel tot gevolg hebben.

Bewaar alle veiligheidsinstructies en aanwijzingen voor toekomstig gebruik.

Het in de veiligheidsinstructies gebruikte begrip 'elektrisch gereedschap' heeft betrekking op elektrisch gereedschap op netvoeding (met stroomkabel) of op elektrisch gereedschap op accu's (zonder stroomkabel).

1. Veiligheid op de werkplek

- a) **Houd uw werkomgeving schoon en goed verlicht.** Door een rommelige of onverlichte werkplek kunnen er ongelukken ontstaan.
- b) **Werk met het elektrische gereedschap niet in een explosiegevaarlijke omgeving met brandbare vloeistoffen, gassen of stof.** Elektrisch gereedschap veroorzaakt vonken die het stof of de dampen kunnen ontsteken.
- c) **Houd kinderen en andere personen tijdens het gebruik van het elektrische gereedschap uit de buurt.** Bij afleiding kunt u de controle over het elektrische gereedschap verliezen.

2. Elektrische veiligheid

- a) **De stekker van het elektrische gereedschap moet in het stopcontact passen. De stekker mag op geen enkele manier worden veranderd.**

Gebruik geen stekkeradapter in combinatie met geaard elektrisch gereedschap. Onveranderde stekkers en de juiste stopcontacten verminderen het risico op een elektrische schok.

- b) **Vermijd lichamelijk contact met geaarde oppervlakken zoals buizen, verwarmingen, fornuizen en koelkasten.** Er is een verhoogd risico op een elektrische schok wanneer uw lichaam geaard is.
- c) **Houd het elektrische gereedschap uit de buurt van regen of vocht.** Het binnendringen van water in elektrisch gereedschap verhoogt het risico op een elektrische schok.
- d) **Gebruik de stroomkabel nooit ondoelmatig, bijv. om het elektrische gereedschap te dragen, op te hangen of om de stekker uit het stopcontact te trekken. Houd de stroomkabel uit de buurt van hitte, olie, scherpe randen of bewegende delen.** Beschadigde of verwarde kabels verhogen het risico op een elektrische schok.
- e) **Wanneer u met het elektrische gereedschap buitenshuis werkt, mag u alleen een verlengkabel gebruiken die ook geschikt is voor het gebruik buitenshuis.** Het gebruik van een voor buiten geschikte verlengkabel vermindert het risico op een elektrische schok.
- f) **Wanneer u beslist met het elektrische gereedschap in een vochtige omgeving moet werken, dient u een aardlekschakelaar te gebruiken.** Het gebruik van een aardlekschakelaar vermindert het risico op een elektrische schok.

3. Veiligheid van personen

- a) **Wees opmerkzaam, let op wat u doet en ga verstandig te werk als u elektrisch gereedschap gebruikt. Gebruik geen elektrisch gereedschap wanneer u moe bent of onder invloed staat van drugs, alcohol of medicijnen.** Een moment van onachtzaamheid tijdens het gebruik van het elektrische gereedschap kan tot ernstig letsel leiden.
- b) **Draag persoonlijke beschermingsmiddelen en ook altijd een veiligheidsbril.** Het dragen van persoonlijke beschermingsmiddelen zoals een stofmasker, slipvaste veiligheidsschoenen, veiligheidshelm of gehoorbescherming helpt, afhankelijk van het soort en het gebruik van het elektrische gereedschap, het risico op letsel te verminderen.
- c) **Vermijd ongewenste ingebruikname. Controleer of het elektrische gereedschap is uitgeschakeld voordat u het op het lichtnet en/of de accu aansluit, het oppakt of draagt.** Als u tijdens het dragen van het elektrische gereedschap uw vinger op de schakelaar houdt of het elektrische gereedschap ingeschakeld op het lichtnet aansluit, kan dit tot ongevallen leiden.
- d) **Verwijder instelgereedschap of moersleutels voordat u het elektrische gereedschap inschakelt.** Gereedschap of sleutels die zich in een draaiend deel van het elektrische gereedschap bevinden, kunnen letsel veroorzaken.
- e) **Vermijd een abnormale lichaamshouding. Zorg ervoor dat u stevig staat en bewaar steeds uw evenwicht.** Op deze manier heeft u het elektrische gereedschap in onverwachte situaties beter onder controle.
- f) **Draag geschikte werkkleding. Draag geen wijde kleding of sieraden. Houd haren en kleding uit de buurt van bewegende delen.** Loszittende kleding, sieraden of lange haren kunnen door bewegende delen worden gegrepen.
- g) **Wanneer er stofafzuig- en opvangvoorzieningen gemonteerd kunnen worden, dient u deze aan te sluiten en correct te gebruiken.** Het gebruik van stofafzuiging kan gevaren door stof verminderen.
- h) **Waan u niet in schijnzekerheid en negeer de veiligheidsregels voor elektrisch gereedschap niet, ook niet als u door veelvuldig gebruik vertrouwd bent met het elektrische gereedschap.** Achteloos handelen kan in een fractie van een seconde ernstig letsel tot gevolg hebben.
- ### 4. Omgang met en gebruik van elektrisch gereedschap
- a) **Overbelast het elektrische gereedschap niet. Gebruik voor uw werkzaamheden het juiste elektrische gereedschap.** Met het juiste elektrische gereedschap werkt u beter en veiliger in het aangegeven vermogensbereik.
- b) **Gebruik géén elektrisch gereedschap met een defecte schakelaar.** Elektrisch gereedschap dat niet meer in- of uitgeschakeld kan worden, is gevaarlijk en moet worden gerepareerd.
- c) **Trek de stekker uit het stopcontact en/of verwijder de uitneembare accu alvorens het apparaat af te stellen, hulpstukken te vervangen of het elektrische gereedschap neer te leggen.** Deze voorzorgsmaatregel voorkomt het per ongeluk inschakelen van het elektrisch gereedschap.

- d) Bewaar niet-gebruikte elektrische gereedschappen buiten het bereik van kinderen. Laat personen die niet vertrouwd zijn met het elektrische gereedschap of die de instructies niet hebben gelezen het elektrische gereedschap niet gebruiken.** Elektrisch gereedschap is gevaarlijk wanneer dit door onervaren personen wordt gebruikt.
- e) Onderhoud het elektrische gereedschap en de hulpstukken zorgvuldig. Controleer of bewegende delen optimaal functioneren en niet klemmen en of er onderdelen gebroken of zodanig beschadigd zijn dat de werking van het elektrische gereedschap wordt belemmerd. Laat beschadigde onderdelen voor het gebruik van het elektrische gereedschap repareren.** De oorzaak van veel ongelukken ligt in slecht onderhouden elektrisch gereedschap.
- f) Houd snijgereedschap scherp en schoon.** Zorgvuldig onderhouden snijgereedschap met scherpe snijkanten klemmen minder vaak en zijn gemakkelijker in gebruik.
- g) Gebruik elektrisch gereedschap, accessoires, hulpgereedschap etc. overeenkomstig deze aanwijzingen. Houd daarbij rekening met de arbeidsomstandigheden en de uit te voeren werkzaamheden.** Het gebruik van elektrisch gereedschap voor andere dan de bedoelde toepassingen kan tot gevaarlijke situaties leiden.
- h) Houd de grepen en greepvlakken droog, schoon en vrij van olie en vet.** Gladde grepen en handvatten maken een veilige bediening en controle over het elektrische gereedschap in onvoorziene situaties onmogelijk.
- 5. Gebruik van en omgang met accu-gereedschap**
- a) Laad accu's alleen op met acculaders die door de fabrikant worden aanbevolen.** Door een oplader die voor een bepaald soort accu's bestemd is, bestaat brandgevaar wanneer deze voor andere accu's wordt gebruikt.
- b) Gebruik alleen de daarvoor bestemde accu's in het elektrische gereedschap.** Het gebruik van andere accu's kan tot letsel en brandgevaar leiden.
- c) Houd de niet gebruikte accu uit de buurt van paperclips, munten, sleutels, spijkers, schroeven of andere kleine metalen voorwerpen die voor een kortsluiting tussen de contacten kunnen zorgen.** Een kortsluiting tussen de accucontacten kan brandwonden of brand tot gevolg hebben.
- d) Bij foutief gebruik kan vloeistof uit de accu lekken. Vermijd ieder contact hiermee. In geval van toevallig contact met water afspoelen. Als de vloeistof in de ogen terechtkomt, dient u bovendien een arts te raadplegen.** Lekkende accuvloeistof kan tot irritaties of brandwonden leiden.
- e) Gebruik geen beschadigde of veranderde accu's.** Beschadigde of veranderde accu's kunnen zich onberekenbaar gedragen en leiden tot brand, explosies of letselgevaar.
- f) Stel een accu niet bloot aan vuur of te hoge temperaturen.** Vuur of temperaturen boven de 130°C kunnen een explosie veroorzaken.
- g) Volg alle aanwijzingen m.b.t. het opladen op en laad de accu of het accu-gereedschap nooit op buiten het in de gebruiksaanwijzing aangegeven temperatuurbereik.**

Verkeerd opladen of opladen buiten het toegestane temperatuurbereik kan de accu beschadigen en het brandgevaar verhogen.

6. Service

- a) **Laat uw elektrisch gereedschap alleen door een gekwalificeerde vakman en alleen met originele (reserve)onderdelen repareren.** Op deze wijze wordt gegarandeerd dat de veiligheid van het elektrische gereedschap behouden blijft.
- b) **Voer geen onderhoud aan beschadigde accu's uit.** Al het onderhoud aan accu's mag alleen door de fabrikant of geautoriseerde servicepunten worden uitgevoerd.

● Veiligheidsinstructies voor gereedschap met een borstel

- Borstels mogen niet op machines worden gemonteerd waarvan het toerental boven het hoogst toegestane borstel-toerental ligt.
- Beschadigde borstels mogen niet worden gebruikt.
- Roestverkleuringen of andere tekenen van chemische of mechanische verandering aan het aangebrachte materiaal kunnen voortijdig uitval van de borstel veroorzaken.
- Borstels moeten zodanig in geschikte rekken, houders of kisten worden bewaard dat ze tegen de volgende invloeden worden beschermd:
 - hoge luchtvochtigheid, hitte, water of andere vloeistoffen die een beschadiging van de borstel kunnen veroorzaken.
 - zuren of dampen van zuren die een beschadiging kunnen veroorzaken.
 - temperaturen die zo laag zijn dat ze kunnen leiden tot condensatie op de

borstels als deze naar een plek met een hogere temperatuur worden gebracht.

- deformatie van enig onderdeel van de borstel.

● Overige risico's

Ook wanneer u dit elektrische gereedschap volgens de voorschriften gebruikt, blijft er altijd een restrisico bestaan. De volgende gevaren kunnen in samenhang met de bouwwijze en uitvoering van dit elektrische gereedschap optreden:

- Oogletsel als er geen geschikte oogbescherming wordt gedragen.
- Gehoorschade als er geen geschikte gehoorbescherming wordt gedragen.
- Lichamelijk letsel veroorzaakt door hand-arm-zwenkingen als het product gedurende een langere periode wordt gebruikt of niet correct wordt vastgehouden en onderhouden.

⚠ WAARSCHUWING! Gevaar door een elektromagnetisch veld dat wordt opgewekt terwijl het product wordt gebruikt. Het veld kan onder bepaalde omstandigheden actieve of passieve medische implantaten beïnvloeden. Om het gevaar van ernstig of dodelijk letsel te verminderen, raden wij personen met medische implantaten aan om hun arts of de fabrikant van het medische implantaat te raadplegen alvorens het product te bedienen.

● Voorbereiding

⚠ WAARSCHUWING! Letselgevaar door onbedoeld starten van het product. Zet de accu [16] pas dan in het product als het product volledig klaar is gemaakt voor het gebruik.

Opmerking: de inbussleutel [18], de zeskantschroef [30] en tussenring [30a], de

draadborstel [19] en de nylon borstel [20] bevinden zich in de beide accessoirevakken [6] in de extra handgreep [5].

● Bedieningselementen

Opmerking: maak u voor het eerste gebruik vertrouwd met alle bedieningselementen van het product.

Inschakelvergrendeling [2]: spert de Aan/Uit-knop [4] tegen per ongeluk indrukken. Druk op de inschakelvergrendeling [2] om de Aan/Uit-knop [4] te vergrendelen.

Aan/Uit-knop [4]: druk op de Aan/Uit-knop [4] om het product in- of uit te schakelen.

Draaiwiel [3]: met behulp van het draaiwiel [3] kunt u de toerentalniveaus instellen:
1: laagste toerental
6: hoogste toerental

Spatbescherming [11]: verstel de spatbescherming [11] door deze naar voren en terug te schuiven.

● Product monteren

● Motor-unit monteren (zie afb. A)

- Monteer de motor-unit [10] door de uitschuifbare steel [8] in het aansluitstuk [25] te steken.
- Draai de wartelmoer [9] op het aansluitstuk [25] vast.

● Wiel monteren/demonteren (zie afb. B)

- Schuif het wiel [13] op de motor-unit [10]. Het wiel [13] moet hoorbaar vastklikken.

Kunststof borstel [12]: bij gebruik van de kunststof borstel [12] zet u het wiel [13] in de transportstand [26].

Draadborstel [19]/nylon borstel [20]: bij gebruik van de draadborstel [19] of de nylon borstel [20] zet u het wiel [13] in de werkstand [27].

- Druk op de ontgrendeling [14] om het wiel [13] los te maken en trek het eraf.

● Extra handgreep monteren (zie afb. C)

- Haal de schroef [28] en de sterknop [15] van de extra handgreep [5] af.
- Zet de extra handgreep [5] in de houder onder de handgreep [1].
- Bevestig de extra handgreep [5] met behulp van de schroef [28] en de sterknop [15].

Opmerking: er zijn meerdere standen mogelijk.

● Accessoires gebruiken

● Accessoires kiezen

Kunststof borstel [12]: de kunststof borstel [12] is geschikt voor het verwijderen van onkruid, aanslag en mos uit voegen en voor het reinigen van kleine oppervlakken.

Draadborstel [19]: de draadborstel [19] is geschikt voor het verwijderen van hardnekkige aanslag en mos op een niet-kwetsbare ondergrond.



⚠ PAS OP! Gebruik de draadborstel [19] alleen op niet-kwetsbare ondergronden, bijv. bestrating of trottoirs. Anders kan de verharding worden beschadigd of bekrast.

Nylon borstel [20]: de nylon borstel [20] is geschikt voor het verwijderen van onkruid, aanslag en mos uit kleine, smalle voegen.

● Accessoires aanbrengen/ verwijderen (zie afb. D1 + D2)

Kunststof borstel [12]:

- Zet de kunststof borstel [12] op de motor-unit [10] (zie afb. D2).
- Bevestig de kunststof borstel [12] met de bevestigingsschroef [29] en de tussenring [29a].
- Om de kunststof borstel [12] te verwijderen, draait u de bevestigingsschroef [29] los en trekt u de kunststof borstel [12] van de motor-unit [10] af.

Opmerking: oriënteert u zich bij het losdraaien of vastzetten van de bevestigingsschroef [29] aan de pijlmarkering die de draairichting aangeeft en aan de symbolen  en  (zie afb. D1).

Draadborstel [19]/ nylon borstel [20]:

- Leg eerst de tussenring [30a] op de motorkop [10], dan de draadborstel [19] of de nylon borstel [20] en vervolgens de zeskantschroef [30], zoals op de afbeelding weergegeven.
- Draai de zeskantschroef [30] met de inbusleutel [18] met de klok mee vast.
- Om de draadborstel [19] of de nylon borstel [20] te verwijderen, draait u de zeskantschroef [30] los en trekt u de draadborstel [19] of de nylon borstel [20] van de motor-unit [10] af.

● Handgreep instellen

Opmerking: u kunt het product met behulp van de uitschuifbare steel [8] op uw eigen lengte instellen.

- Draai de wartelmoer [7] los.
- Stel de uitschuifbare steel [8] op de gewenste lengte in.
- Draai de wartelmoer [7] weer vast.

● Laadtoestand van de accu controleren

- Druk op de knop [24] naast de laadindicator [23] op de accu [16]. De leds van de laadindicator [23] geven de laadtoestand van de accu [16] aan.
- Laad de accu [16] op wanneer alleen nog de rode led van de laadindicator [23] brandt.

Leds	Betekenis
Rood, oranje, groen	De accu [16] is geladen.
Rood, oranje	De accu [16] is gedeeltelijk geladen.
Rood	De accu [16] moet worden opgeladen.

● Accu opladen

Opmerking: neem de aanwijzingen in de gebruiksaanwijzing van de accu-oplader [21] in acht.

- Laat een warme accu [16] voor het opladen afkoelen.
- Stel de accu [16] niet gedurende een langere periode bloot aan sterk zonlicht en leg hem niet op radiatoren (max. 50 °C).
- Haal de accu [16] uit het product.
- Schuif de accu [16] in de laadschacht van de accu-oplader [21].
- Sluit de accu-oplader [21] aan op een stopcontact.
- Na het opladen haalt u de stekker van de accu-oplader [21] uit het stopcontact.
- Haal de accu [16] uit de accu-oplader [21].

Controle-leds op de accu-oplader ²¹:

Groen	Rood	Betekenis
Brandt	-	- De accu ¹⁶ is volledig opgeladen. - Ready (geen accu aanwezig)
-	Brandt	De accu ¹⁶ wordt opgeladen.
-	Knip-pert	De accu ¹⁶ is oververhit.
Knip-pert	Knip-pert	De accu ¹⁶ is defect.

● Gebruik

⚠ WAARSCHUWING! LETSELGEVAAR!

Neem de volgende aanwijzingen in acht:

- Controleer het product en alle accessoires voor het gebruik. Gebruik het product niet als er beschadigingen zijn. Vervang beschadigde accessoires.
- Gebruik alleen originele accessoires/onderdelen.
- Werk niet als het regent of op een natte ondergrond. Er bestaat gevaar door een elektrische schok.
- Werk op hellingen altijd dwars t.o.v. de helling.
- Schakel het product tijdens werkpauzes en als het wordt vervoerd uit en wacht tot het stilstaat.
- Verplaats het product alleen op loop-snelheid.
- De pijl op de spatbescherming ¹¹ geeft de draairichting van de borstel ¹², ¹⁹, ²⁰ aan.
- Ga tijdens het werken met de borstels ¹², ¹⁹, ²⁰ in geen geval over kunststof vloeren of andere kwetsbare vloeren heen. Anders kan het oppervlak bekrast of beschadigd raken. Wij zijn niet aansprakelijk voor dergelijke schade. Test het product voor het gebruik op

een niet-kwetsbare bodem op een onopvallende plek.

● Accu plaatsen en verwijderen

⚠ WAARSCHUWING! Letselgevaar door onbedoeld starten van het product. Zet de accu ¹⁶ pas dan in het product als het product volledig klaar is gemaakt voor het gebruik.

- Schuif de accu ¹⁶ langs de geleiderail in de accu-houder ¹⁷. De accu ¹⁶ klikt hoorbaar vast.
- Voor het verwijderen van de accu ¹⁶ houdt u de accu-ontgrendeling ²² ingedrukt en trekt u de accu ¹⁶ uit de accu-houder ¹⁷.

● Product in- en uitschakelen

Opmerking: controleer of alle accessoires zijn gemonteerd en of de accu ¹⁶ is geplaatst.

Opmerking: na het uitschakelen van het product draaien de borstels ¹², ¹⁹, ²⁰ nog enkele seconden door. Houd uw handen en voeten uit de buurt van de bewegende onderdelen van het product.

⚠ WAARSCHUWING! De Aan/Uit-knop ⁴ mag niet worden vergrendeld. Als de Aan/Uit-knop ⁴ beschadigd is, mag er niet meer met het product worden gewerkt. Er bestaat letselgevaar als de motor na het loslaten van de Aan/Uit-knop ⁴ niet uit gaat.

- Houd de inschakelvergrendeling ² ingedrukt.
- Druk op de Aan/Uit-knop ⁴ om het product in te schakelen en houd deze tijdens het gebruik ingedrukt.
- Laat de inschakelvergrendeling ² los.
- Laat de Aan/Uit-knop ⁴ los om het product uit te schakelen.

- Haal de accu [16] uit het product wanneer u het product niet meer gebruikt.

● Transport

- Schakel het product uit en verwijder de accu [16]. Controleer of alle bewegende onderdelen volledig tot stilstand zijn gekomen.
- Draag het product met twee handen, altijd met één hand aan de handgreep [1] en met de andere hand aan de extra handgreep [5].

● Reiniging, onderhoud en opslag

⚠ WAARSCHUWING! Letselgevaar door onbedoeld starten van het product. Bescherm uzelf bij onderhouds- en reinigingswerkzaamheden. Schakel het product uit en verwijder de accu [16]. Laat onderhoudswerkzaamheden die niet in deze gebruiksaanwijzing worden beschreven door ons service-center uitvoeren. Gebruik uitsluitend originele onderdelen.

Reiniging:

⚠ WAARSCHUWING! ELEKTROCUTIE!

Spuit het product nooit met water schoon.

Opmerking: chemische substanties kunnen de kunststof onderdelen van het product aantasten. Gebruik geen reinigings- of oplosmiddelen.

- Houd de ventilatiesleuven, motor-behuizing en handgrepen van het product schoon. Gebruik hiervoor een vochtig doekje of een borstel.
- Reinig het product en de gebruikte accessoires (kunststof borstel [12], draadborstel [19], nylon borstel [20] en spatbescherming [11]) na elk gebruik met een zachte borstel of een doek.

Onderhoud:

- Voer altijd voordat het product wordt gebruikt een visuele controle van het product uit. Gebruik het product niet als er veiligheidsvoorzieningen, schroeven of bouten ontbreken, versleten of beschadigd zijn.
- Controleer het product altijd voor gebruik op zichtbare gebreken zoals losse, versleten of beschadigde onderdelen.

Opslag:

- Bewaar het product met alle accessoires altijd:
 - schoon
 - droog
 - stofvrij
 - vorstvrij
 - buiten het bereik van kinderen
- Berg het product niet voor een langere tijd op in direct zonlicht. Het product kan anders beschadigd raken.
- Wikkel het product niet in plastic zakken omdat er dan door de vochtigheid schimmel kan ontstaan.

Opmerking: de opslagtemperatuur voor de accu [16] en het product is tussen de 0°C en 45°C. Vermijd tijdens de opslag extreme kou of hitte zodat de accu niet aan vermogen verliest.

- Haal de accu [16] voor een langere opslagperiode (bijv. tijdens de winter) uit het product (aparte gebruiksaanwijzing voor de accu [16] en de accu-oplader [21] in acht nemen).

● Storingen oplossen

De volgende tabel helpt u bij het oplossen van kleine storingen:

Probleem	Mogelijke oorzaak	Oplossing
Het product start niet	De accu [16] is niet aangebracht.	Plaats de accu [16].
	De accu [16] is leeg.	Laad de accu [16] op.
	De Aan/Uit-knop [4] is defect.	Neem contact op met het service-center.
	De motor is defect.	
Het product hapert steeds.	Intern loszittend contact.	Neem contact op met het service-center.
	De Aan/Uit-knop [4] is defect.	
Weinig vermogen.	De accu [16] is leeg.	Laad de accu [16] op.
	Een accessoire-onderdeel (kunststof borstel [12], draadborstel [19], nylon borstel [20]) is bot of versleten.	Verwijder het accessoire-onderdeel (kunststof borstel [12], draadborstel [19], nylon borstel [20]) en vervang het door een nieuw onderdeel (zie hoofdstuk 'Bestellen van reserveonderdelen').

● Bestellen van reserveonderdelen

Voor de volgende onderdelen kunt u online reserveonderdelen bestellen:

Pos.-nr.	Omschrijving	Bestelnr.
[12]	Kunststof borstel, groot	4658429029999
[19]	Draadborstel	4658429059999
[20]	Nylon borstel	4658429069999

Artikelnummer: 494205_2504

Website: www.optimex-shop.com

en een cijfers (b) met de volgende betekenis: 1–7: kunststoffen/ 20–22: papier en vezelplaten/ 80–98: composietmaterialen.

● Afvoer

De verpakking bestaat uit milieuvriendelijke grondstoffen die u via de plaatselijke recyclingcontainers kunt afvoeren.



Informatie over de mogelijkheden om het uitgediende product na gebruik te verwijderen, verstrekt uw gemeentelijke overheid.



Neem de aanduiding van de verpakkingsmaterialen voor de afvalscheiding in acht. Deze zijn gemarkeerd met de afkortingen (a)



Gooi het afgedankte product omwille van het milieu niet weg via het huisvuil, maar geef het af bij het daarvoor bestemde depot

of het gemeentelijke milieupark. Over afgifteplaatsen en hun openingstijden kunt u zich bij uw aangewezen instantie informeren.



Het product, waaronder het toebehoren, en de verpakkingsmaterialen kunnen worden gerecycled en zijn onderhevig aan een uitgebreide verantwoordelijkheid van de fabrikant. Gooi ze apart weg, overeenkomstig de aangegeven Info-tri (informatie over afvalscheiding), voor een beter afvalbeheer. Het Triman-logo geldt alleen voor Frankrijk.

Defecte of verbruikte batterijen/accu's moeten worden gerecycled. Geef batterijen/accu's en/of het product af bij de daarvoor bestemde verzamelstations.



Milieuschade door foutieve verwijdering van de batterijen/accu's!

Batterijen/accu's mogen niet via het huisvuil worden weggegooid. Ze kunnen giftige zware metalen bevatten en vallen onder het chemisch afval. De chemische symbolen van de zware metalen zijn: Cd = cadmium, Hg = kwik, Pb = lood. Geef verbruikte batterijen/accu's daarom af bij een gemeentelijk inzamelpunt.

● Garantie en service

● Garantie

Het product werd volgens strenge kwaliteitsrichtlijnen gemaakt en voor de uitlevering zorgvuldig gecontroleerd. In geval van materiaal- of fabricagefouten hebt u

tegenover de verkoper van het product wettelijke rechten. Uw wettelijke rechten worden op geen enkele manier door onze hieronder vermelde garantie beperkt.

De garantie voor dit product bedraagt 3 jaar vanaf aankoopdatum. De garantieperiode gaat in op de datum van aankoop. Bewaar het originele bewijs van aankoop op een veilige plek aangezien dit document nodig is als bewijs.

Alle beschadigingen of gebreken die reeds op het moment van aankoop aanwezig zijn, moeten meteen na het uitpakken van het product worden gemeld.

Mocht het product binnen 3 jaar na aankoopdatum een materiaal- of fabricagefout vertonen, zullen wij het – naar onze keuze – gratis voor u repareren of vervangen. De garantieperiode wordt door een plaatsgevonden garantieverlening niet verlengd. Dit geldt ook voor vervangen en gerepareerde onderdelen.

Deze garantie vervalt als het product werd beschadigd of onjuist is gebruikt of onderhouden.

De garantie dekt materiaal- en fabricagefouten af. Deze garantie dekt geen productonderdelen die aan normale slijtage onderhevig zijn en daarom als verbruiksartikelen worden beschouwd (bv. batterijen, slangen, inktpatronen), noch dekt zij schade aan breekbare onderdelen, bv. schakelaars of onderdelen die van glas zijn gemaakt.

● Afwikkeling in geval van garantie

Om een snelle afhandeling van uw probleem te garanderen, dient u de volgende aanwijzingen in acht te nemen:

- o Houd bij alle vragen alstublieft de kassabon en het artikelnummer (IAN 494205_2504) als bewijs van aankoop bij de hand.
- o Het artikelnummer vindt u op het typeplaatje op het product, een gravure op het product, het titelblad van uw handleiding (links onderaan) of de sticker op de achter- of onderkant van het product.
- o Wanneer er storingen in de werking of andere gebreken optreden, neem dan eerst contact op met de hierna genoemde service-afdeling per telefoon of e-mail.
- o Een als defect bestempeld product kunt u dan samen met het aankoopbewijs (kassabon) en een beschrijving van het gebrek en het moment waarop het is opgetreden franco opsturen naar het aan u doorgegeven service-adres.



Op parkside-diy.com kunt u deze en vele andere handleidingen bekijken en downloaden. Met deze QR-code gaat u direct naar parkside-diy.com. Kies uw land en gebruik het zoekmasker om de gebruiksaanwijzing te zoeken. Vul het artikelnummer (IAN) 494205_2504 in om toegang te krijgen tot de gebruiksaanwijzing van uw artikel.

● Service

(NL) Service Nederland
 Tel.: 0800 0229556
 Contactformulier op parkside-diy.com
IAN 494205_2504

(BE) Service België
 Tel.: 0800 12614
 Contactformulier op parkside-diy.com
IAN 494205_2504



● EU-conformiteitsverklaring

EU-CONFORMITEITSVERKLARING (nr. 494205_2504)

IAN: 494205_2504
Productidentificatie: "PARKSIDE" 20V 2-in-1 accu oppervlakteborstel
Modelnummer: HG12138

Het hierboven beschreven voorwerp is in overeenstemming de desbetreffende harmonisatiewetgeving van de Unie:

Richtlijn 2006/42/EG
Richtlijn 2014/30/EU
Richtlijn 2011/65/EU met alle bijbehorende wijzigingen

Vermelding van de toegepaste relevante geharmoniseerde normen of van de overige technische specificaties waarop de conformiteitsverklaring betrekking heeft:

Nr. / Onderdelen
Richtlijn 2006/42/EG
EN 62841-1:2015/A11:2022
EN ISO 12100:2010
Richtlijn 2014/30/EU
EN IEC 55014-1:2021
EN IEC 55014-2:2021

Het hierboven beschreven voorwerp van de verklaring is in overeenstemming met Richtlijn 2011/65/EU van het Europees Parlement en de Raad van 8 juni 2011 betreffende beperking van het gebruik van bepaalde gevaarlijke stoffen in elektrische en elektronische apparatuur:

Nr. / Onderdelen
EN IEC 63000:2018

Houder van de technische documentatie: OWIM GmbH & Co.KG

Ondertekend voor en namens:

OWIM GmbH & Co. KG, Stiftsbergstraße 1, 74167 Neckarsulm, Duitsland

Deze verklaring van overeenstemming wordt onder de uitsluitende verantwoordelijkheid van de fabrikant verstrekt.

Vertaling van de originele verklaring van overeenkomst

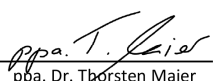
Neckarsulm	19.08.2025		
Plaats	Datum	ppa. Stefan Haensel Procuratiehouder	ppa. Dr. Thorsten Maier Procuratiehouder

Legenda dei pittogrammi utilizzati	Pagina 71
Introduzione	Pagina 71
Utilizzo conforme alla destinazione d'uso.....	Pagina 71
Descrizione dei componenti.....	Pagina 72
Specifiche tecniche.....	Pagina 72
Contenuto della confezione.....	Pagina 73
Avvertenze di sicurezza	Pagina 73
Avvertenze di sicurezza generali per utensili elettrici	Pagina 74
Avvertenze di sicurezza per gli utensili a spazzola.....	Pagina 77
Rischi residui.....	Pagina 77
Preparazione	Pagina 78
Comandi.....	Pagina 78
Montaggio del prodotto	Pagina 78
Montaggio della testata del motore.....	Pagina 78
Montaggio/Smontaggio della ruota.....	Pagina 78
Montaggio dell'impugnatura supplementare.....	Pagina 78
Utilizzo degli accessori	Pagina 79
Scelta degli accessori.....	Pagina 79
Inserimento/rimozione degli accessori.....	Pagina 79
Regolazione dell'impugnatura	Pagina 79
Verifica del livello di carica della batteria	Pagina 79
Ricarica della batteria	Pagina 80
Funzionamento	Pagina 80
Inserimento e rimozione della batteria.....	Pagina 80
Accensione e spegnimento del prodotto.....	Pagina 81
Trasporto	Pagina 81
Pulizia, manutenzione e conservazione	Pagina 81
Risoluzione dei problemi	Pagina 82
Ordine di pezzi di ricambio	Pagina 82
Smaltimento	Pagina 83
Garanzia e Assistenza	Pagina 83
Garanzia.....	Pagina 83
Gestione dei casi in garanzia.....	Pagina 84
Assistenza.....	Pagina 84
Dichiarazione di conformità UE	Pagina 85

Legenda dei pittogrammi utilizzati			
	Leggere il manuale di istruzioni per l'uso!		Indossare guanti protettivi
	Attenersi alle avvertenze e indicazioni di sicurezza!		Indossare protezioni acustiche e ottiche.
	Pericolo di morte e di incidente per neonati e bambini!		Tenere lontane le persone che si trovano nei paraggi del prodotto
	Pericolo di lesione a causa di parti scagliate via!		Pericolo di lesione per la presenza di un utensile in rotazione! Tenere lontano mani e piedi.
	È vietato l'utilizzo del prodotto in caso di pioggia o in ambienti umidi.		Livello di potenza sonora garantito L_{WA} in dB(A)
	Sbloccare		Bloccare
	Rimuovere la batteria prima dell'esecuzione dei lavori di manutenzione!		Non gettare gli apparecchi elettrici fra i rifiuti domestici.
	Smaltire l'imballaggio e il prodotto in modo ecocompatibile!		Il marchio CE indica la conformità con le rilevanti direttive UE applicabili a questo prodotto.
	Avvertenze di sicurezza Istruzioni per l'uso		

20 V Spazzola ricaricabile per superfici 2 in 1

● Introduzione

Congratulazioni per l'acquisto del vostro nuovo prodotto. Avete optato per un prodotto di alta qualità. Le istruzioni d'uso sono parte integrante di questo prodotto. Esse contengono importanti avvertenze sulla sicurezza, l'impiego e lo smaltimento. Prima dell'utilizzo del prodotto, prendere conoscenza di tutte le istruzioni d'uso e delle avvertenze di sicurezza. Utilizzare il prodotto solo come descritto e per i campi

di applicazione indicati. Consegnare tutte le documentazioni su questo prodotto quando viene ceduto a terzi.

● Utilizzo conforme alla destinazione d'uso

Il prodotto è adatto alla pulizia accurata di superfici in pietra e in legno, per la pulizia delle fughe o degli angoli. Rimuove muschio, sporco e detriti da terrazze, viottoli o vialetti. Adatto a pietra naturale, calcestruzzo, piastrelle, legno o altri materiali compositi di legno (WPC)*. Qualsiasi tipo di utilizzo che non sia descritto

espressamente in questo manuale può provocare danni al prodotto e rappresentare un grave pericolo per chi lo utilizza. L'operatore o utilizzatore è responsabile per incidenti o danni causati ad altre persone o alla loro proprietà. Il produttore non risponde per danni causati da uso non autorizzato o inadeguato. Il prodotto è destinato all'ambito di applicazione privata e non commerciale.

● Descrizione dei componenti

Nota: la batteria [16] e l'apposito caricabatterie [21] non sono inclusi nella fornitura.

- [1] Impugnatura
- [2] Blocco dell'accensione
- [3] Rotella
- [4] Interruttore ON/OFF
- [5] Impugnatura supplementare
- [6] Scoproto per gli accessori
- [7] Dado a risvolto
- [8] Manico telescopico
- [9] Dado a risvolto (testata del motore)
- [10] Testata del motore
- [11] Protezione antispruzzo
- [12] Spazzola di plastica, grande
- [13] Ruota
- [14] Sblocco
- [15] Dado dell'impugnatura
- [16] Batteria (non inclusa nella fornitura)
- [17] Portabatteria
- [18] Chiave a brugola
- [19] Spazzola in filo metallico
- [20] Spazzola in nylon
- [21] Caricabatterie (non incluso nella fornitura)
- [22] Sblocco batteria
- [23] Indicatore di carica
- [24] Tasto
- [25] Cilindro con corpo filettato
- [26] Posizione di trasporto
- [27] Posizione di lavoro
- [28] Vite

- [29] Vite di fissaggio (M5 x 38) e rondella [29a]
- [30] Vite a testa esagonale (M5 x 34) e rondella [30a]

● Specifiche tecniche

Spazzola a batteria per superfici:	PAOB A1
Tensione nominale U:	20V===
Peso con batteria (20V, 4Ah):	ca. 3,58kg
Numero di giri a vuoto n_0 :	600–1200min ⁻¹
Livello di pressione sonora L_{pA} :	71,8dB; $K_{pA} = 3dB$
Livello di potenza sonora L_{WA} :	misurato: 79,8dB; $K_{WA} = 1,98dB$
Vibrazione a_n :	impugnatura: 0,83m/s ² ; $K = 1,5m/s^2$
	Superficie isolata dell'impugnatura: 1,266m/s ² ; $K = 1,5m/s^2$
Tipo di batteria:	Ioni di litio
Temperatura:	≤ 50°C
Processo di ricarica:	4°C–40°C
Funzionamento:	4°C–50°C
Conservazione:	0°C–45°C

Nota: i valori di vibrazione e rumorosità sono stati determinati rispettivamente secondo le norme citate nella dichiarazione di conformità. Il valore totale di vibrazioni indicato e il valore di emissione sonora indicato sono stati misurati secondo un metodo a norma e possono essere utilizzati per paragonare un utensile elettrico con un altro. Il valore totale di vibrazioni indicato e il valore di emissione sonora

indicato possono essere utilizzati anche per una valutazione preliminare dell'impatto.

⚠ ATTENZIONE! Le emissioni sonore e delle vibrazioni possono discostarsi dal valore indicato durante l'effettivo utilizzo dell'utensile elettrico a seconda del modo in cui questo viene utilizzato. Occorre definire le misure di sicurezza volte a proteggere l'operatore, le quali si basano su una stima dell'impatto delle oscillazioni nelle condizioni d'uso effettive (considerando tutte le parti del ciclo operativo, inclusi ad esempio i tempi in cui l'utensile elettrico è spento e i tempi in cui l'utensile elettrico è acceso, ma avanza senza subirne l'impatto).

Durata della ricarica

- Il prodotto fa parte della serie **X 20V TEAM** di Parkside e può essere

utilizzato con pacchi batteria della serie **X 20 V TEAM** di Parkside. I pacchi batteria della serie **X 20V TEAM** devono essere ricaricate esclusivamente con caricabatterie della serie **X 20V TEAM**.

- Per un rendimento ottimale, consigliamo di utilizzare questo prodotto esclusivamente con i seguenti pacchi di batterie:
 - PAP 20 B1
 - PAP 20 B3
- Consigliamo di utilizzare questi pacchi batteria con i seguenti caricabatterie:
 - PLG 20 A3
 - PLG 20 A4
 - PLG 20 C1
 - PLG 20 C3
 - PDSLGL 20 A1

Durata della ricarica	Pacco batteria da 2 Ah PAP 20 B1	Pacco batteria da 4 Ah PAP 20 B3
Caricabatteria da max. 2,4A PLG 20 A4/C1	60 min.	120 min.
Caricabatteria da max. 4,5A PLG 20 A3/C3	35 min.	60 min.
Caricabatteria da max. 4,5A PDSLGL 20 A1	35 min.	60 min.

● Contenuto della confezione

Controllare il prodotto subito dopo aver aperto la confezione e verificare che il contenuto della fornitura sia completo e le condizioni del prodotto e di tutti i componenti siano perfette.

- 1 spazzola a batteria per superfici
- 1 impugnatura supplementare con scomparto per gli accessori
- 1 spazzola di plastica, grande (premontata)
- 1 spazzola in filo metallico
- 1 spazzola in nylon
- 1 vite a testa esagonale (M5 x 34)
- 1 rondella

- 1 chiave a brugola
- 1 manuale di istruzioni per l'uso



Avvertenze di sicurezza

QUESTA SEZIONE ILLUSTRA LE AVVERTENZE DI SICUREZZA FONDAMENTALI DA OSSERVARE DURANTE L'USO DEL PRODOTTO.

⚠ ATTENZIONE! DANNI A PERSONE E A COSE PER L'USO SCORRETTO CON LA BATTERIA. Rispettare le avvertenze di sicurezza e le indicazioni sulla ricarica e il corretto utilizzo contenute nelle istruzioni per l'uso delle batterie e del

caricabatterie della serie **X 20V TEAM**. Una descrizione dettagliata della procedura di ricarica e ulteriori informazioni sono disponibili nel presente manuale di istruzioni per l'uso separato.

● **Avvertenze di sicurezza generali per utensili elettrici**

⚠ ATTENZIONE!



Leggere tutte le avvertenze di sicurezza, le istruzioni, le illustrazioni e le specifiche tecniche relative a questo utensile elettrico. Eventuali negligenze nell'attenersi alle seguenti istruzioni possono provocare folgorazione, incendi e/o lesioni gravi.

Conservare tutte le avvertenze di sicurezza e le istruzioni per una futura consultazione.

La parola "utensile elettrico" utilizzata nelle istruzioni per l'uso si riferisce agli utensili elettrici funzionanti con collegamento alla rete (con cavo di alimentazione) e agli utensili elettrici che funzionano mediante batteria (senza cavo di alimentazione).

1. Sicurezza sul posto di lavoro

- a) **Mantenere l'area di lavoro pulita e ben illuminata.** Aree di lavoro disordinate o scarsamente illuminate possono causare incidenti.
- b) **Non lavorare con l'utensile elettrico in un'atmosfera a rischio di esplosione, dove si trovano liquidi, gas o polveri infiammabili.** Gli utensili elettrici generano scintille che possono infiammare la polvere o i vapori.
- c) **Durante l'utilizzo dell'utensile elettrico tenere lontani bambini e altre persone.** In caso di distrazione, è

possibile perdere il controllo dell'utensile elettrico.

2. Sicurezza elettrica

- a) **La spina di collegamento dell'utensile elettrico deve essere adatta alla presa elettrica. La spina non deve essere modificata in alcun modo. Non utilizzare adattatori con utensili elettrici con messa a terra.** Spine non modificate e prese adatte riducono il rischio di folgorazione.
- b) **Evitare il contatto del corpo con superfici messe a terra, quali ad esempio quelle di tubi, termosifoni, fornelli e frigoriferi.** In caso di messa a terra del corpo, sussiste un elevato rischio di folgorazione.
- c) **Tenere l'utensile elettrico al riparo da pioggia o umidità.** La penetrazione di acqua in un utensile elettrico accresce il rischio di folgorazione.
- d) **Non utilizzare il cavo di collegamento in modo non conforme, ossia per trasportare l'utensile elettrico, per appenderlo o per estrarre la spina dalla presa elettrica. Tenere il cavo di collegamento lontano da calore, olio, spigoli acuti o parti in movimento dell'utensile elettrico.** Cavi di collegamento danneggiati o attorcigliati accrescono il rischio di folgorazione.
- e) **Se l'utensile elettrico viene utilizzato all'aperto, utilizzare solamente prolunghine adatte anche a un utilizzo all'aperto.** L'utilizzo di una prolunga adatta a un uso esterno riduce il rischio di folgorazione.
- f) **Qualora non fosse possibile evitare l'utilizzo dell'utensile elettrico in un ambiente umido, utilizzare un circuito di sicurezza per correnti di guasto.**

L'utilizzo di un circuito di sicurezza per correnti di guasto riduce il rischio di folgorazione.

3. Sicurezza delle persone

a) Fare sempre estrema attenzione a ciò che si fa e utilizzare l'utensile elettrico seguendo il buon senso. Non utilizzare l'utensile elettrico

quando si è stanchi o sotto l'effetto di droghe, alcool o medicinali. Un attimo di distrazione durante l'uso dell'utensile elettrico può provocare gravi lesioni.

b) Indossare sempre i dispositivi di protezione individuale e gli occhiali protettivi. Indossando i dispositivi di protezione individuale, come una maschera antipolvere, le scarpe di sicurezza antiscivolo, un casco di protezione o una protezione auricolare in base al tipo e all'utilizzo dell'utensile elettrico, si riduce il rischio di lesioni.

c) Prestare attenzione per evitare l'accensione accidentale dell'utensile elettrico. Assicurarsi che l'utensile elettrico sia spento prima di collegarlo alla rete di alimentazione elettrica e/o alla batteria, di sollevarlo o di trasportarlo. Se durante il trasporto dell'utensile elettrico si tiene il dito sull'interruttore o se l'utensile elettrico viene collegato all'alimentazione quando è acceso, è possibile incorrere in incidenti.

d) Prima di accendere l'utensile elettrico, rimuovere il dispositivo di regolazione o la chiave per dadi. Un utensile o una chiave che si trova in una parte di utensile elettrico in rotazione può provocare lesioni.

e) Evitare una postura del corpo anormale. Assicurarsi di poggiare bene per terra e mantenere sempre l'equilibrio. In questo modo, sarà possibile controllare meglio l'utensile elettrico in caso di situazioni impreviste.

f) Indossare indumenti idonei. Non indossare gioielli o indumenti non aderenti. Tenere capelli, indumenti e guanti lontano dalle parti in movimento. Indumenti ampi, gioielli o capelli lunghi possono rimanere impigliati nelle parti in movimento.

g) Se vengono montati dispositivi di aspirazione e di cattura della polvere, assicurarsi che questi vengano collegati e utilizzati correttamente. L'utilizzo di questi dispositivi riduce i pericoli provocati dalla polvere.

h) Non limitarsi a una sicurezza superficiale e non ignorare le regole per la sicurezza degli utensili elettrici, anche se si conosce bene l'utensile elettrico e lo si già è usato più volte. La disattenzione può provocare in una frazione di secondo gravi lesioni.

4. Utilizzo e trattamento dell'utensile elettrico

a) Non sovraccaricare l'utensile elettrico. Utilizzare sempre l'utensile elettrico idoneo al lavoro da eseguire. Con l'utensile elettrico idoneo si lavora meglio e con maggiore sicurezza nello specifico ambito di utilizzo.

b) Non utilizzare un utensile elettrico il cui interruttore è difettoso. Un utensile elettrico che non si può più accendere e spegnere rappresenta un pericolo e deve essere riparato.

- c) **Estrarre la spina dalla presa elettrica e/o rimuovere la batteria se rimovibile prima di effettuare regolazioni sull'utensile elettrico, prima di cambiare gli strumenti ad innesto e prima di riporre l'utensile elettrico.** Queste misure impediscono l'avvio accidentale dell'utensile elettrico.
- d) **Mantenere gli utensili elettrici non utilizzati fuori dalla portata di bambini. Non far utilizzare l'utensile elettrico a persone che non hanno familiarità con esso o che non hanno letto le presenti istruzioni.** Gli utensili elettrici sono pericolosi se utilizzati da persone inesperte.
- e) **Avere cura dell'utensile elettrico e degli strumenti ad innesto. Controllare se le parti mobili funzionano perfettamente e non si bloccano, se ci sono parti rotte o danneggiate e se la funzionalità dell'utensile elettrico è messa a rischio. Fare riparare le parti danneggiate prima di utilizzare di nuovo l'utensile elettrico.** Molti incidenti sono provocati dal fatto che gli utensili elettrici non vengono sottoposti a una corretta manutenzione.
- f) **Mantenere gli utensili di taglio affilati e puliti.** Gli utensili di taglio curati con attenzione e dotati di bordi affilati si bloccano meno frequentemente e sono semplici da guidare durante il lavoro.
- g) **Utilizzare l'utensile elettrico, gli accessori, gli strumenti ad innesto, ecc. conformemente alle presenti istruzioni. In questo senso, considerare le condizioni di lavoro e l'attività da svolgere.** L'utilizzo di utensili elettrici per scopi diversi da quelli previsti può provocare situazioni rischiose.
- h) **Tenere le impugnature e le superfici delle impugnature asciutte, pulite e prive di olio o grasso.** Impugnature e superfici di impugnature scivolose impediscono l'utilizzo sicuro e il controllo dell'utensile elettrico in situazioni impreviste.
- 5. Utilizzo e trattamento dell'utensile a batteria**
- a) **Caricare la batteria solamente con il caricabatteria consigliato dal produttore.** Nel caso di un caricabatterie idoneo per l'uso con un certo tipo di batteria, sussiste il pericolo d'incendio se esso viene utilizzato con altre batterie.
- b) **Utilizzare solamente le batterie adatte prevista per l'utensile elettrico.** L'utilizzo di batterie differenti può provocare lesioni e pericolo d'incendio.
- c) **Tenere le batterie inutilizzate lontane da graffette, monete, chiavi, aghi, viti o altri piccoli oggetti di metallo che potrebbero causare un collegamento dei contatti.** Un cortocircuito tra i contatti della batteria potrebbe causare incendi o ustioni.
- d) **In caso di utilizzo inadeguato, dalla batteria potrebbe fuoriuscire un liquido. Evitare il contatto con esso. In caso di contatto accidentale, sciacquare con acqua. Se il liquido entra in contatto con gli occhi, ricorrere all'aiuto di un medico.** Il liquido fuoriuscito dalla batteria potrebbe provocare irritazioni cutanee o ustioni.
- e) **Non utilizzare batterie danneggiate o modificate.** Le batterie danneggiate o modificate possono essere imprevedibili e provocare incendi, esplosioni o pericolo di lesione.

f) Non esporre una batteria al fuoco o a temperature elevate. Il fuoco e temperature superiori a 130°C possono provocare un'esplosione.

g) Rispettare tutte le indicazioni concernenti la ricarica e non ricaricare mai la batteria o l'utensile a batteria al di fuori della gamma di temperature indicata nel manuale di istruzioni per l'uso. Una ricarica scorretta o una ricarica al di fuori della gamma di temperature ammesse può distruggere la batteria o aumentare il pericolo di incendio.

6. Assistenza

a) L'utensile elettrico può essere riparato esclusivamente da personale qualificato e soltanto con pezzi di ricambio originali. In questo modo, si garantirà il funzionamento corretto e sicuro dell'utensile.

b) Non sottoporre mai a manutenzione le batterie danneggiate. L'intera manutenzione delle batterie dovrebbe essere eseguita dal produttore o da un centro di assistenza clienti autorizzato.

● Avvertenze di sicurezza per gli utensili a spazzola

- Le spazzole non devono essere montate su macchine il cui numero di giri è superiore al numero di giri massimo consentito delle spazzole.
- Le spazzole danneggiate non devono essere utilizzate.
- Una colorazione ferruginosa o altri segni di alterazione chimica o meccanica del materiale di strumentazione possono provocare un guasto prematuro della spazzola.
- Le spazzole devono essere conservate su telai, in contenitori o cassoni idonei

in modo da proteggerle dai seguenti influssi:

- elevata umidità dell'aria, acqua o altri liquidi che possono provocare danni alla spazzola;
- acidi o vapori di acidi che potrebbero provocare danni;
- temperature talmente basse da portare alla condensazione delle spazzole se esse vengono spostate in un luogo con temperature più elevate;
- deformazione di un qualsiasi componente della spazzola.

● Rischi residui

Anche quando il presente utensile elettrico viene usato in maniera conforme, sussistono tuttavia sempre dei rischi residui. I rischi seguenti possono manifestarsi in relazione alla costruzione e al tipo di utensile elettrico:

- danni oculari nel caso in cui non si indossi una protezione per gli occhi adeguata;
- danni all'udito nel caso in cui non si indossi una protezione per le orecchie adeguata;
- danni alla salute derivanti dalla vibrazione di mani e braccia, nel caso in cui il prodotto venisse utilizzato per un tempo prolungato o non venga usato in modo conforme o sottoposto a manutenzione adeguata.

⚠ ATTENZIONE! Pericolo di formazione di campo elettromagnetico prodotto durante il funzionamento del prodotto. In alcuni casi, il campo può interagire attivamente o passivamente con protesi mediche pregiudicandone il funzionamento. Per ridurre il rischio di lesioni gravi o mortali si consiglia alle persone con protesi mediche di consultare sia il medico sia il produttore della protesi prima di utilizzare il prodotto.

● Preparazione

⚠ ATTENZIONE! Pericolo di lesione in caso di avvio involontario del prodotto. Inserire la batteria [16] nel prodotto solo quando il prodotto è completamente pronto per l'uso.

Nota: la chiave a brugola [18], la vite a testa esagonale [30] e la rondella [30a], la spazzola in filo metallico [19] e la spazzola in nylon [20] si trovano nei due scomparti per gli accessori [6] nell'impugnatura supplementare [5].

● Comandi

Nota: familiarizzare con tutti i comandi del prodotto prima di utilizzarlo per la prima volta.

Blocco dell'accensione [2]: blocca l'interruttore ON/OFF [4] per evitare che venga premuto inavvertitamente. Premere il blocco dell'accensione [2] per bloccare l'interruttore ON/OFF [4].

Interruttore ON/OFF [4]: premere l'interruttore ON/OFF [4] per accendere o spegnere il prodotto.

Rotella [3]: con l'ausilio della rotella [3] è possibile regolare i livelli di velocità:

1: velocità minima

6: velocità massima

Protezione antispruzzo [11]: regolare la protezione antispruzzo [11] spingendola avanti e indietro.

● Montaggio del prodotto

● Montaggio della testata del motore (vedi Fig. A)

- Montare la testata del motore [10] inserendo il manico telescopico [8] nel cilindro con corpo filettato [25].
- Serrare il dado a risvolto [9] presente sul cilindro con corpo filettato [25].

● Montaggio/Smontaggio della ruota (vedi Fig. B)

- Spostare la ruota [13] sulla testata del motore [10]. Si udirà l'innesto della ruota [13].

Spazzola di plastica [12]: in caso di utilizzo della spazzola di plastica [12], collocare la ruota [13] nella posizione di trasporto [26].

Spazzola in filo metallico [19]/**spazzola in nylon** [20]: in caso di utilizzo della spazzola in filo metallico [19] o della spazzola in nylon [20], collocare la ruota [13] in posizione di lavoro [27].

- Premere lo sblocco [14] per sbloccare la ruota [13] ed estrarla.

● Montaggio dell'impugnatura supplementare (vedi Fig. C)

- Svitare la vite [28] e il dado dell'impugnatura [15] dall'impugnatura supplementare [5].
- Collocare l'impugnatura supplementare [5] nel supporto posto sotto l'impugnatura [1].
- Fissare l'impugnatura supplementare [5] con l'ausilio della vite [28] e del dado dell'impugnatura [15].

Nota: sono disponibili più livelli di innesto.

● Utilizzo degli accessori

● Scelta degli accessori

Spazzola di plastica [12]: la spazzola di plastica [12] è adatta alla rimozione di malerba, licheni e muschio dalle fughe larghe e alla pulizia di superfici di minori dimensioni.

Spazzola in filo metallico [19]: la spazzola in filo metallico [19] è adatta alla rimozione di licheni e muschio persistente su superfici poco sensibili.



⚠ ATTENZIONE! Utilizzare la spazzola in filo metallico [19] solo su superfici poco sensibili, ad es. strade o marciapiedi. In caso contrario, è possibile danneggiare o graffiare la pavimentazione.

Spazzola in nylon [20]: la spazzola in nylon [20] è adatta alla rimozione di malerba, licheni e muschio da fughe piccole e strette.

● Inserimento/rimozione degli accessori (vedi Fig. D1 + D2)

Spazzola di plastica [12]:

- Collocare la spazzola di plastica [12] sulla testata del motore [10] (vedi Fig. D2).
- Fissare la spazzola di plastica [12] con la vite di fissaggio [29] e la rondella [29a].
- Per rimuovere la spazzola di plastica [12] svitare la vite di fissaggio [29] ed estrarre la spazzola di plastica [12] dalla testata del motore [10].

Nota: per lo svitamento o il serraggio della vite di fissaggio [29] orientarsi in base alla freccia che mostra la direzione di rotazione e ai simboli  e  (vedi Fig. D1).

Spazzola in filo metallico [19]/**Spazzola in nylon** [20]:

- Collocare dapprima la rondella [30a] sulla testa del motore [10], poi la spazzola in filo metallico [19] o la spazzola in nylon [20] e infine la vite a testa esagonale [30] come illustrato nella figura.
- Serrare la vite a testa esagonale [30] con la chiave a brugola [18] in senso orario.
- Per rimuovere la spazzola in filo metallico [19] o la spazzola in nylon [20], svitare la vite con testa esagonale [30] ed estrarre la spazzola in filo metallico [19] o la spazzola in nylon [20] dalla testata del motore [10].

● Regolazione dell'impugnatura

Nota: è possibile regolare il prodotto nella dimensione desiderata con l'ausilio del manico telescopico [8].

- Svitare il dado a risvolto [7].
- Regolare il manico telescopico [8] sulla lunghezza desiderata.
- Serrare di nuovo il dado a risvolto [7].

● Verifica del livello di carica della batteria

- Premere il tasto [24] accanto all'indicatore di carica [23] situato sulla batteria [16]. I LED dell'indicatore di carica [23] mostrano il livello di carica della batteria [16].
- Ricaricare la batteria [16] quando rimane acceso solo il LED rosso dell'indicatore di carica [23].

LED	Significato
rosso, arancione, verde	La batteria [16] è carica.
rosso, arancione	La batteria [16] è parzialmente carica.
rosso	La batteria [16] deve essere ricaricata.

● Ricarica della batteria

Nota: osservare le indicazioni delle istruzioni per l'uso del caricabatterie [21].

- Prima di procedere alla ricarica, far raffreddare la batteria [16] se riscaldata.
- Non esporre la batteria [16] ad irraggiamento solare intenso e prolungato e non poggiarla su termosifoni (max. 50 °C).
- Rimuovere la batteria [16] dal prodotto.
- Infilare la batteria [16] nello scomparto di carica del caricabatterie [21].
- Collegare il caricabatterie [21] ad una presa di corrente.
- A caricamento avvenuto, staccare il caricabatterie [21] dalla rete elettrica.
- Estrarre la batteria [16] dal caricabatterie [21].

LED di controllo sul caricabatterie [21]:

verde	rosso	Significato
si accende	-	- La batteria [16] è completamente carica. - Pronto (senza batteria inserita)
-	si accende	La batteria [16] è in carica.
-	lampeggia	La batteria [16] si è surriscaldata.
lampeggia	lampeggia	La batteria [16] è difettosa.

● Funzionamento

⚠ ATTENZIONE! PERICOLO DI LESIONE! Attenersi alle seguenti indicazioni:

- Prima dell'utilizzo controllare il prodotto e tutti gli accessori. Non utilizzare il prodotto se si rilevano danni. Sostituire gli accessori danneggiati.

- Utilizzare esclusivamente accessori originali.
- Non lavorare in caso di pioggia o su superfici bagnate. Sussiste il pericolo di folgorazione.
- Sui pendii lavorare sempre in direzione trasversale rispetto al pendio.
- Durante la pause di lavoro e il trasporto, spegnere il prodotto e attendere l'arresto.
- Far avanzare il prodotto solo con un'andatura a passo d'uomo.
- La freccia sulla protezione antispruzzo [11] indica la direzione di rotazione della spazzola [12], [19], [20].
- Durante il lavoro con le spazzole [12], [19], [20] non spazzolare in nessun caso su materiali di plastica o altre pavimentazioni delicate. Si potrebbero altrimenti danneggiare o graffiare la superficie. Non ci assumiamo alcuna responsabilità per tali danni. Testare il prodotto su un punto poco visibile prima dell'uso su pavimenti delicati.

● Inserimento e rimozione della batteria

⚠ ATTENZIONE! Pericolo di lesione in caso di avvio involontario del prodotto. Inserire la batteria [16] nel prodotto solo quando il prodotto è completamente pronto per l'uso.

- Far scorrere la batteria [16] lungo la guida scorrevole nel portabatteria [17]. Si udirà l'innesto della batteria [16].
- Per rimuovere la batteria [16], premere e tenere premuto lo sblocco batteria [22] ed estrarre la batteria [16] dal portabatteria [17].

● Accensione e spegnimento del prodotto

Nota: assicurarsi che tutti gli accessori siano montati e che la batteria [16] sia inserita.

Nota: dopo lo spegnimento del prodotto, le spazzole [12], [19], [20] continuano a ruotare dopo alcuni secondi. Tenere mani e piedi lontano dalle parti mobili del prodotto.

⚠ ATTENZIONE! L'interruttore ON/OFF [4] non deve essere arrestato. Laddove l'interruttore ON/OFF [4] non fosse danneggiato, non si deve continuare a lavorare con il prodotto. Laddove il motore non si spegnesse dopo aver rilasciato l'interruttore ON/OFF [4], sussiste il pericolo di lesione.

- Premere e tenere premuto il blocco dell'accensione [2].
- Premere l'interruttore ON/OFF [4] per accendere il prodotto e tenerlo premuto durante l'uso.
- Rilasciare il blocco dell'accensione [2].
- Rilasciare l'interruttore ON/OFF [4] per spegnere il prodotto.
- Rimuovere la batteria [16] dal prodotto in caso di inutilizzo dello stesso.

● Trasporto

- Spegnere il prodotto e rimuovere la batteria [16]. Assicurarsi che tutte le parti mobili si arrestino completamente.
- Reggere il prodotto con entrambe le mani, nello specifico una mano sull'impugnatura [1] e l'altra mano sull'impugnatura supplementare [5].

● Pulizia, manutenzione e conservazione

⚠ ATTENZIONE! Pericolo di lesione in caso di avvio involontario del prodotto.

Adottare misure di protezione per sé stessi prima di ogni operazione di pulizia o manutenzione. Spegnerne il prodotto e rimuovere la batteria [16]. Far eseguire i lavori di riparazione e manutenzione che non sono descritti in questo manuale al nostro centro assistenza. Utilizzare solamente pezzi di ricambio originali.

Pulizia:

⚠ ATTENZIONE! FOLGORAZIONE!

Non spruzzare mai il prodotto con acqua.

Nota: le sostanze chimiche possono aggredire i componenti di plastica del prodotto. Non utilizzare nessun detersivo o solvente.

- Tenere pulite la fessura di aerazione, l'alloggiamento del motore e le impugnature del prodotto. A tal fine, utilizzare un panno umido o una spazzola.
- Dopo ogni uso, pulire il prodotto e gli accessori utilizzati (spazzola di plastica [12], spazzola in filo metallico [19], spazzola in nylon [20] e protezione antispruzzo [11]) con una spazzola morbida o un panno.

Manutenzione:

- Prima di ogni utilizzo, eseguire un controllo visivo del prodotto. Non utilizzare il prodotto se mancano dispositivi di sicurezza, viti o bulloni, né se essi sono usurati o danneggiati.
- Prima di ogni utilizzo controllare che il prodotto non presenti evidenti come componenti allentate, usurate o danneggiate.

Conservazione:

- Conservare sempre il prodotto insieme a tutti gli accessori:
 - pulito
 - asciutto
 - al riparo dalla polvere
 - al riparo dal gelo
 - fuori dalla portata dei bambini

- Non conservare il prodotto per un periodo di tempo prolungato sotto la luce diretta del sole. Il prodotto potrebbe danneggiarsi.
- Non avvolgere il prodotto in sacchi di plastica poiché potrebbe formarsi umidità o muffa.

Nota: la temperatura di stoccaggio per la batteria [16] e il prodotto si aggirano

tra 0°C e 45°C. Evitare di conservare la batteria in condizioni di estremo calore o freddo per non ridurre le sue prestazioni.

- Rimuovere la batteria [16] dal prodotto prima di riporlo per un periodo di tempo prolungato (ad es. per l'inverno) (attenersi alle istruzioni per l'uso separate della batteria [16] e del caricabatterie [21]).

● Risoluzione dei problemi

La seguente tabella aiuta a risolvere piccoli guasti:

Problema	Possibile causa	Risoluzione dei problemi
Il prodotto non si avvia	La batteria [16] non è inserita.	Inserire la batteria [16].
	La batteria [16] è scarica.	Ricaricare la batteria [16].
	L'interruttore ON/OFF [4] è difettoso.	Rivolgersi al centro assistenza.
	Il motore è difettoso.	
Il prodotto funziona, ma ogni tanto si ferma	Contatto interno allentato	Rivolgersi al centro assistenza.
	L'interruttore ON/OFF [4] è difettoso.	
Bassa prestazione	La batteria [16] è scarica.	Ricaricare la batteria [16].
	L'accessorio (spazzola di plastica [12], spazzola in fil di ferro [19], spazzola in nylon [20]) è smussato o usurato.	Rimuovere l'accessorio (spazzola di plastica [12], spazzola in filo metallico [19], spazzola in nylon [20]) e sostituirlo con uno nuovo (vedi capitolo "Ordine di pezzi di ricambio").

● Ordine di pezzi di ricambio

Per i seguenti pezzi è possibile ordinare i pezzi di ricambio online:

Pos. n°	Denominazione	Ordine n°
[12]	Spazzola di plastica, grande	4658429029999
[19]	Spazzola in filo metallico	4658429059999
[20]	Spazzola in nylon	4658429069999

Codice articolo: 494205_2504

Sito web: www.optimex-shop.com

● Smaltimento

L'imballaggio è composto da materiali ecologici che possono essere smaltiti presso i siti di raccolta locali per il riciclo.



Osservare l'identificazione dei materiali di imballaggio per lo smaltimento differenziato, i quali sono contrassegnati da abbreviazioni (a) e da numeri (b) con il seguente significato: 1-7: plastiche/20-22: carta e cartone/80-98: materiali compositi.



E' possibile informarsi circa le possibilità di smaltimento del prodotto usato presso l'amministrazione comunale o cittadina.



Per questioni di tutela ambientale non gettare il prodotto usato tra i rifiuti domestici, ma provvedere invece al suo corretto smaltimento. Presso l'amministrazione competente è possibile ricevere informazioni circa i siti di raccolta e i relativi orari di apertura.

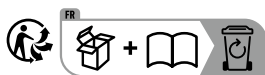

Il prodotto, i suoi accessori e i materiali di imballaggio sono riciclabili e soggetti alla responsabilità estesa del produttore. Per un migliore trattamento dei rifiuti, smaltirli separatamente seguendo i diversi simboli della raccolta differenziata. Il logo Triman è valido solamente per la Francia.

Le batterie/gli accumulatori difettosi o usati devono essere riciclati. Smaltire le batterie/gli accumulatori e/o il prodotto presso i punti di raccolta indicati.



Uno smaltimento scorretto delle batterie/gli accumulatori procura danni all'ambiente!

È vietato smaltire le batterie/gli accumulatori con i rifiuti domestici. Possono contenere metalli pesanti nocivi e sono soggetti a smaltimento come rifiuti speciali. I simboli chimici dei metalli pesanti sono i seguenti: Cd = cadmio, Hg = mercurio, Pb = piombo. Consegnare, pertanto, le batterie/gli accumulatori esausti presso un punto di raccolta comunale.

● Garanzia e Assistenza

● Garanzia

Il prodotto è stato fabbricato accuratamente secondo severe direttive di qualità ed è stato controllato meticolosamente prima della consegna. In caso di difetti di materiale o fabbricazione l'acquirente può far valere diritti legali nei confronti del venditore. La nostra garanzia sotto riportata non costituisce alcun limite ai diritti legali dell'acquirente.

Questo prodotto è garantito per 3 anni con decorrenza dalla data di acquisto. La garanzia decorre dalla data d'acquisto. Conservare lo scontrino originale in un posto sicuro perché questo documento viene richiesto come prova dell'avvenuto acquisto.

Tutti i danni o difetti presenti già al momento dell'acquisto devono essere comunicati subito dopo l'apertura della confezione.

Se entro 3 anni dalla data di acquisto di questo prodotto si rileva un difetto di materiale o di fabbricazione, noi procederemo, a nostra discrezione, alla riparazione o sostituzione gratuita del prodotto o al rimborso del prezzo di acquisto. Un eventuale intervento in garanzia non prolunga né rinnova il periodo di garanzia

stesso. Ciò vale anche per le parti sostituite e riparate.

Questa garanzia decade in caso di danneggiamento oppure uso o manutenzione impropri del prodotto.

La prestazione in garanzia vale per difetti del materiale o di fabbricazione. Questa garanzia non si estende a componenti del prodotto esposti a normale logorio, che possono pertanto essere considerati come componenti soggetti a usura (esempio capacità della batteria, calcificazione, lampade, pneumatici, filtri, spazzole...). La garanzia non si estende altresì a danni che si verificano su componenti delicati (esempio interruttori, batterie, parti realizzate in vetro, schermi, accessori vari) nonché danni derivanti dal trasporto o altri incidenti.

● Gestione dei casi in garanzia

Per garantire un rapido disbrigo della vostra richiesta, attenersi alle istruzioni di seguito riportate:

- per qualunque richiesta conservare lo scontrino e il codice dell'articolo (IAN 494205_2504) come prova di acquisto.
- il codice dell'articolo è riportato sulla targhetta identificativa presente sul prodotto, inciso su di esso, riportato sulla copertina delle istruzioni (in basso a sinistra) o sull'adesivo posizionato sul lato posteriore o inferiore del prodotto.
- se si dovessero presentare errori di funzionamento o altri difetti, contattare dapprima il reparto di assistenza di seguito riportato, telefonicamente, o per e-mail.
- è possibile inviare gratuitamente il prodotto difettoso all'indirizzo dell'assistenza clienti comunicato, allegando la ricevuta d'acquisto (scontrino) e indicando il tipo di difetto e il momento in cui tale difetto è comparso.

○



su parkside-diy.com potete visionare e scaricare queste istruzioni e molti altri manuali. Facendo la scansione del codice QR si accede direttamente a parkside-diy.com. Scegliere il proprio paese e attraverso il motore di ricerca cercare le istruzioni per l'uso. Inserendo il codice dell'articolo (IAN) 494205_2504 si accede alle istruzioni per l'uso del proprio articolo.

● Assistenza

IT Assistenza Italia

Tel.: 800172663

Modulo di contatto sul sito
parkside-diy.com
IAN 494205_2504

CH Assistenza Svizzera

Tel.: 0800 563601

Modulo di contatto sul sito
parkside-diy.com
IAN 494205_2504

MT Assistenza Malta

Tel.: 80065168

Modulo di contatto sul sito
parkside-diy.com
IAN 494205_2504



● Dichiarazione di conformità UE

DICHIARAZIONE DI CONFORMITÀ UE (N. 494205_2504)

IAN: 494205_2504
Identificazione del prodotto: "PARKSIDE" 20 V Spazzola per superfici ricaricabile 2 in 1
Numero di modello: HG12138

L'oggetto della dichiarazione di cui sopra è conforme alla pertinente normativa di armonizzazione dell'Unione:

Direttiva 2006/42/CE
Direttiva 2014/30/UE
Direttiva 2011/65/UE con tutte le relative modifiche

Riferimento alle pertinenti norme armonizzate o riferimenti alle altre specifiche tecniche in relazione alle quali è dichiarata la conformità:

N° / Parti
Direttiva 2006/42/CE
EN 62841-1:2015/A11:2022
EN ISO 12100:2010
Direttiva 2014/30/UE
EN IEC 55014-1:2021
EN IEC 55014-2:2021

L'oggetto della dichiarazione di cui sopra è conforme alla direttiva 2011/65/UE del Parlamento europeo e del Consiglio, dell'8 giugno 2011, sulla restrizione dell'uso di determinate sostanze pericolose nelle apparecchiature elettriche ed elettroniche:

N° / Parti
EN IEC 63000:2018

Depositaro della documentazione tecnica: OWIM GmbH & Co.KG

Firmato a nome e per conto di:







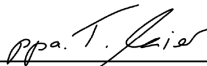











OWIM GmbH & Co. KG, Stiftsbergstraße 1, 74167 Neckarsulm, Germania

La presente dichiarazione di conformità è rilasciata sotto la sola responsabilità del produttore.

Traduzione della dichiarazione di conformità originale

Neckarsulm	19.08.2025		
Luogo	Data	ppa. Stefan Haensel Firmatario autorizzato	ppa. Dr. Thorsten Maier Firmatario autorizzato

Legenda de pictogramas utilizados	Página	87
Introducción	Página	87
Especificaciones de uso.....	Página	87
Descripción de los componentes.....	Página	88
Características técnicas	Página	88
Volumen de suministro.....	Página	89
Indicaciones de seguridad	Página	89
Indicaciones generales de seguridad para herramientas eléctricas	Página	90
Indicaciones de seguridad para herramientas con cepillo	Página	93
Riesgos residuales.....	Página	93
Preparativos	Página	94
Elementos de manejo.....	Página	94
Montar el producto	Página	94
Cabezal del motor	Página	94
Montar/desmontar la rueda	Página	94
Montar el mango adicional.....	Página	94
Uso de accesorios	Página	95
Elegir el accesorio	Página	95
Insertar/retirar accesorios.....	Página	95
Ajustar el mango	Página	95
Comprobar el estado de carga de la batería	Página	95
Cargar la batería	Página	96
Uso	Página	96
Colocar y retirar la batería	Página	96
Encender y apagar el producto	Página	97
Transporte	Página	97
Limpieza, mantenimiento y almacenamiento	Página	97
Solución de problemas	Página	98
Pedido de piezas de repuesto	Página	98
Eliminación	Página	99
Garantía y asistencia	Página	99
Garantía	Página	99
Tramitación de la garantía.....	Página	100
Asistencia	Página	100
Declaración de conformidad UE	Página	101

Leyenda de pictogramas utilizados			
	¡Leer las instrucciones de uso!		Utilizar guantes de seguridad
	¡Observar las advertencias e indicaciones de seguridad!		Utilice protecciones para los ojos y los oídos.
	¡Peligro mortal y de accidentes para bebés y niños!		Mantener a los transeúntes lejos del producto
	¡Peligro de lesiones por piezas despididas!		¡Peligro de lesiones por herramienta girando! Mantener alejados pies y manos.
	Queda prohibido el uso del producto con lluvia o en entornos húmedos.		Nivel garantizado de potencia acústica L_{WA} en dB(A)
	Desbloquear		Bloquear
	¡Retire la batería antes de realizar tareas de mantenimiento!		Los aparatos eléctricos no forman parte de los residuos domésticos.
	¡Deseche el material de embalaje y el producto sin dañar el medioambiente!		La marca CE indica la conformidad con las directivas de la UE aplicables a este producto.
	Indicaciones de seguridad		
	Instrucciones de uso		

20 V Cepillo para superficies 2 en 1 recargable

● Introducción

Enhorabuena por la adquisición de su nuevo producto. Ha optado por un producto de alta calidad. El manual de instrucciones forma parte de este producto. Contiene importantes indicaciones sobre seguridad, uso y eliminación. Antes de usar el producto, familiarícese con todas las indicaciones de manejo y de seguridad. Utilice el producto únicamente como se describe a continuación y para las aplicaciones indicadas. Adjunte igualmente toda la documentación en caso de entregar el producto a terceros.

● Especificaciones de uso

El producto está diseñado para la limpieza a fondo de superficies de piedra y madera, para limpiar juntas o para limpiar bordes. Elimina musgo, suciedad y sedimentaciones de terrazas, caminos o accesos. Indicado para piedra natural, pavimentos de cemento, baldosas, madera o compuestos de madera (WPC)*. Cualquier uso no autorizado expresamente en estas instrucciones podría causar daños en el producto, así como representar un peligro serio para el usuario. El operador o usuario se responsabiliza de los accidentes o daños causados a otras personas o propiedades. El fabricante no se responsabiliza de los daños provocados por un uso incorrecto o un manejo inadecuado. El producto ha

sido concebido para el ámbito de uso privado, no para el uso comercial.

● Descripción de los componentes

Nota: La batería [16] y el cargador de la batería [21] no están incluidos en el volumen de suministro.

- 1 Mango
- 2 Bloqueo de encendido
- 3 Dial
- 4 Interruptor de encendido/apagado
- 5 Mango adicional
- 6 Compartimento para accesorios
- 7 Tuerca de unión
- 8 Palo telescópico
- 9 Tuerca de unión (cabezal del motor)
- 10 Cabezal del motor
- 11 Protector contra salpicaduras
- 12 Cepillo de plástico, grande
- 13 Rueda
- 14 Desbloqueo
- 15 Tuerca moleteada
- 16 Batería (no incluida en el volumen de suministro)
- 17 Soporte de la batería
- 18 Llave hexagonal
- 19 Cepillo de alambre
- 20 Cepillo de nailon
- 21 Cargador de la batería (no incluido en el volumen de suministro)
- 22 Desbloqueo de la batería
- 23 Indicador de estado de carga
- 24 Botón
- 25 Unión roscada
- 26 Posición de transporte
- 27 Posición de trabajo
- 28 Tornillo
- 29 Tornillo de fijación (M5 x 38) y arandela [29a]
- 30 Tornillo hexagonal (M5 x 34) y arandela [30a]

● Características técnicas

Cepillo para superficies a batería:	PAOB A1
Tensión nominal U:	20V===
Peso con batería (20V, 4Ah):	aprox. 3,58 kg
Revoluciones en vacío n_0 :	600– 1200 min ⁻¹
Nivel de presión sonora L_{pA} :	71,8 dB; $K_{pA} = 3$ dB
Nivel de potencia acústica L_{WA} :	medido: 79,8 dB; $K_{WA} = 1,98$ dB
Vibración a_n :	Mango: 0,83 m/s ² ; $K = 1,5$ m/s ²
	Superficie de empuñadura aislada: 1,266 m/s ² ; $K = 1,5$ m/s ²
Tipo de batería:	Iones de litio
Temperatura:	≤ 50 °C
Proceso de carga:	4 °C–40 °C
Funcionamiento:	4 °C–50 °C
Almacenamiento:	0 °C–45 °C

Nota: Los valores de ruido y vibración se han determinado según las normas y disposiciones mencionadas en la declaración de conformidad. El valor total de vibraciones indicado y el valor de emisión acústica indicado ha sido medidos según un método de ensayo estandarizado y pueden utilizarse para comparar una herramienta eléctrica con otra. El valor total de vibraciones indicado y el valor de emisión acústica indicado también se pueden utilizar para una evaluación preliminar de la carga.

⚠ ¡ADVERTENCIA! Las emisiones de vibraciones y emisión acústica pueden diferir del valor indicado durante el uso real de la herramienta eléctrica, en función del modo de empleo de la herramienta eléctrica. Es necesario establecer medidas de seguridad para proteger al operador basadas en una estimación de la carga de vibración durante las condiciones operativas reales (deben considerarse todos los componentes del ciclo operativo, incluyendo p. ej. los tiempos en que la herramienta eléctrica está apagada y aquellos en los que está encendida, pero funcionando sin carga).

Duración de la carga

- El producto forma parte de la serie **X 20 V TEAM** de Parkside y puede

operarse con paquetes de baterías de la serie **X 20 V TEAM** de Parkside.

Los paquetes de baterías de la serie **X 20 V TEAM** solo pueden cargarse con cargadores de la serie **X 20 V TEAM**.

- Para un rendimiento óptimo, le recomendamos operar este producto únicamente con los paquetes de baterías siguientes:
 - PAP 20 B1
 - PAP 20 B3
- Le recomendamos cargar estos paquetes de baterías con los cargadores siguientes:
 - PLG 20 A3
 - PLG 20 A4
 - PLG 20 C1
 - PLG 20 C3
 - PDSLGL 20 A1

Duración de la carga	Paquete de baterías de 2 Ah PAP 20 B1	Paquete de baterías de 4 Ah PAP 20 B3
Cargador de máx. 2,4A PLG 20 A4/C1	60 min	120 min
Cargador de máx. 4,5A PLG 20 A3/C3	35 min	60 min
Cargador de máx. 4,5A PDSLGL 20 A1	35 min	60 min

● Volumen de suministro

Tras desembalar el producto, compruebe su integridad y condiciones, así como las de todos sus componentes.

- 1 cepillo para superficies a batería
- 1 mango adicional con compartimento para accesorios
- 1 cepillo de plástico, grande (premontado)
- 1 cepillo de alambre
- 1 cepillo de nailon
- 1 tornillo hexagonal (M5 x 34)
- 1 arandela
- 1 llave hexagonal
- 1 manual de instrucciones



Indicaciones de seguridad

ESTA SECCIÓN TRATA LAS INDICACIONES BÁSICAS DE SEGURIDAD AL USAR EL PRODUCTO.

⚠ ¡ADVERTENCIA! DAÑOS PERSONALES Y MATERIALES POR UN MANEJO INADECUADO DE LA BATERÍA.

Cumpla las indicaciones de seguridad y las indicaciones para la carga y el uso correcto que se proporcionan con las instrucciones de uso de su batería y cargador de la serie **X 20 V TEAM**. En este manual de instrucciones separado encontrará una descripción detallada sobre

el proceso de carga y otra información relevante.

● **Indicaciones generales de seguridad para herramientas eléctricas**

⚠ ¡ADVERTENCIA!



Lea todas las indicaciones de seguridad, instrucciones, ilustraciones y datos técnicos con

los que cuenta esta herramienta eléctrica.

El incumplimiento de las instrucciones a continuación puede provocar descargas eléctricas, incendios y/o lesiones graves.

¡Guarde estas indicaciones de seguridad e instrucciones por si las necesita en el futuro.

El concepto «herramienta eléctrica» utilizado en las instrucciones de seguridad se refiere a herramientas eléctricas operadas desde la red (con cable de red) o herramientas eléctricas operadas con batería (sin cable de red).

1. Seguridad en el lugar de trabajo

a) Mantenga el lugar de trabajo limpio y bien iluminado. El desorden y los lugares de trabajo mal iluminados pueden provocar accidentes.

b) No utilice la herramienta eléctrica en áreas potencialmente explosivas en las que haya líquidos, gases o polvos inflamables. Las herramientas eléctricas producen chispas que podrían encender el polvo o los vapores.

c) Mantenga a los niños y otras personas alejados durante el uso de la herramienta eléctrica. Las distracciones pueden hacerle perder el control de la herramienta eléctrica.

2. Seguridad eléctrica

a) El enchufe de conexión de la herramienta eléctrica debe adecuado para la toma de corriente. No modifique de modo alguno el enchufe. Nunca utilice enchufes adaptadores con herramientas eléctricas provistas de toma de tierra. Los enchufes sin modificar y las tomas de corriente adecuadas reducen el riesgo de descarga eléctrica.

b) Evite el contacto físico con superficies conectadas a tierra, como tubos metálicos, radiadores, cocinas o frigoríficos. Existe un riesgo elevado de descarga eléctrica si su cuerpo deriva a tierra.

c) Mantenga la herramienta eléctrica lejos de la lluvia o la humedad. Si penetra agua en una herramienta eléctrica aumenta el riesgo de descarga eléctrica.

d) No utilice el cable de conexión para otros fines, como para transportar o colgar el aparato o para tirar de la toma de corriente al desenchufarlo. Mantenga el cable de alimentación alejado de calor, aceite, bordes cortantes o piezas móviles del aparato. Los cables de alimentación dañados o doblados aumentan el riesgo de descarga eléctrica.

e) Al trabajar la herramienta eléctrica al aire libre, utilice solo cables alargadores que también estén autorizados para su uso en exteriores. El uso de un cable alargador adecuado para su empleo en exteriores disminuye el riesgo de descarga eléctrica.

f) Si es inevitable usar esta herramienta eléctrica en un entorno húmedo, utilice un interruptor diferencial de

protección. El uso de un interruptor diferencial de protección reduce el riesgo de descarga eléctrica.

3. Seguridad de las personas

a) Esté atento en todo momento, preste atención a lo que hace y proceda con prudencia al trabajar con una herramienta eléctrica. No utilice la herramienta eléctrica si está cansado o si se encuentra bajo el efecto de drogas, alcohol o medicamentos.

Un momento de descuido durante la utilización de la herramienta eléctrica puede provocar lesiones severas.

b) Utilice un equipo de protección individual y siempre unas gafas de protección. Si lleva equipo de protección personal, como mascarilla antipolvo, zapatos de seguridad antideslizantes, casco de seguridad o protección auditiva, según el tipo y el uso de la herramienta eléctrica, reducirá el riesgo de daños.

c) Evite una conexión accidental del aparato. Asegúrese de que la herramienta eléctrica esté apagada antes de conectarla al suministro eléctrico y/o a la batería y antes de cogerla o moverla. Si al mover la herramienta eléctrica ha puesto el dedo sobre el interruptor o si ha conectado la herramienta eléctrica al suministro de corriente, podrían producirse accidentes.

d) Extraiga las herramientas de ajuste o llaves antes de encender el aparato. Cualquier herramienta o llave que se encuentre en una pieza giratoria de la herramienta eléctrica puede provocar lesiones.

e) Evite posturas forzadas. Procure adoptar una posición segura y mantenga el equilibrio en todo momento.

De esta forma podrá controlar mejor la herramienta eléctrica en situaciones inesperadas.

f) Utilice ropa adecuada. No use ropa suelta o joyas. Mantenga su cabello y la ropa alejados de las partes móviles. La ropa ancha, las joyas o el pelo largo pueden engancharse en las piezas móviles.

g) Si los dispositivos de aspiración y recolección de polvo están montados, conéctelos y utilícelos correctamente. El uso de un dispositivo de aspiración disminuye los peligros causados por el polvo.

h) No se confíe en una seguridad falsa y no ignore las reglas de seguridad para herramientas eléctricas, aunque esté familiarizado con la herramienta eléctrica tras utilizarla múltiples veces. Una actuación descuidada puede provocar lesiones graves en una fracción de segundo.

4. Uso y manejo de la herramienta eléctrica

a) No sobrecargue la herramienta eléctrica. Utilice la herramienta eléctrica adecuada para el trabajo que va a realizar. Si usa la herramienta eléctrica adecuada dentro de la potencia indicada trabajará mejor y de forma más segura.

b) No utilice una herramienta eléctrica cuyo interruptor tenga algún defecto. Una herramienta eléctrica que no se puede encender o apagar es un peligro y debe repararse.

c) Retire el enchufe de la toma de corriente y/o retire la batería extraíble antes de realizar ajustes en el aparato, cambiar accesorios de la

- herramienta o depositar la herramienta eléctrica sobre una superficie.** Esta medida de precaución evita un encendido accidental de la herramienta eléctrica.
- d) **Conserve las herramientas eléctricas que no use fuera del alcance de los niños. No permita utilizar la herramienta eléctrica a ninguna persona que no esté familiarizada con ella o que no haya leído estas instrucciones.** Las herramientas eléctricas son peligrosas si son utilizadas por personas sin la debida experiencia.
- e) **Cuide la herramienta eléctrica y las herramientas adicionales adecuadamente. Compruebe que las piezas móviles funcionen correctamente y no se atasquen, y que no haya piezas rotas o tan dañadas que perjudiquen al funcionamiento de la herramienta eléctrica. Haga reparar las piezas dañadas antes de utilizar la herramienta eléctrica.** La causa de muchos accidentes es el uso de herramientas eléctricas que no han recibido el mantenimiento adecuado.
- f) **Mantenga las herramientas de corte afiladas y limpias.** Las herramientas de corte con filos cortantes conservadas cuidadosamente se enganchan menos y son más fáciles de manejar.
- g) **Utilice la herramienta eléctrica, los accesorios, las herramientas adicionales, etc. de acuerdo con estas indicaciones y del modo que se describe en estas instrucciones. Tenga en cuenta las condiciones de trabajo y la actividad que se va a realizar.** El uso de herramientas eléctricas para fines diferentes de los previstos puede provocar situaciones peligrosas.
- h) **Mantenga los mangos y las superficies de sujeción limpios y libres de aceites y grasas.** Los mangos y las superficies de sujeción resbaladizos no permiten un manejo y control seguros de la herramienta eléctrica en situaciones imprevistas.
5. **Uso y manejo de la herramienta a batería**
- a) **Cargue la batería solo con los cargadores recomendados por el fabricante.** Existe peligro de incendio cuando un cargador indicado para un cierto tipo de baterías se utiliza con otras baterías.
- b) **Utilice solo las baterías previstas para ello en las herramientas eléctricas.** El uso de otras baterías puede provocar lesiones y peligro de incendios.
- c) **Mantenga la batería no utilizada lejos de clips, monedas, llaves, clavos, tornillos u otros objetos metálicos pequeños que podrían formar un puente entre los contactos.** Un cortocircuito entre los contactos de la batería puede provocar quemaduras o incendios.
- d) **Con un uso inadecuado, puede verse líquido de la batería. Evite el contacto con este líquido. En caso de contacto accidental, enjuagar con agua. Si el líquido llega a los ojos, busque asistencia médica adicional.** El líquido vertido de la batería puede provocar irritaciones cutáneas o quemaduras.
- e) **No utilice baterías dañadas o modificadas.** Las baterías dañadas o modificadas pueden comportarse de forma impredecible y provocar incendios, explosiones o peligro de lesiones.

f) **Nunca exponga una batería al fuego o temperaturas altas.** El fuego o las temperaturas por encima de los 130 °C pueden provocar una explosión.

g) **Siga todas las indicaciones para cargar y nunca cargue la batería o la herramienta a batería fuera del rango de temperatura indicado en las instrucciones de uso.** Una carga incorrecta o la carga fuera del rango de temperatura permitido puede destruir la batería e incrementar el peligro de incendio.

6. Servicio

a) **Permita que su herramienta eléctrica sea reparada únicamente por personal técnico cualificado y con piezas de repuesto originales.** De esta forma se garantiza la seguridad de la herramienta eléctrica.

b) **Nunca realice mantenimiento en baterías dañadas.** Todo el mantenimiento de las baterías debe ser realizado solamente por el fabricante o servicios técnicos autorizados.

● Indicaciones de seguridad para herramientas con cepillo

- Los cepillos no deben montarse en máquinas cuyas revoluciones superen las revoluciones máximas permitidas de los cepillos.
- Los cepillos dañados no deben seguir utilizándose.
- Las decoloraciones por óxido u otros signos de cambios químicos o mecánicos en el material de las cerdas pueden provocar una fallo prematura del cepillo.
- Los cepillos deben almacenarse en soportes, recipientes o cajas adecuados de tal modo que estén protegidos de las influencias siguientes:

- humedad elevada, calor, agua u otros líquidos que puedan provocar daños en el cepillo.
- ácidos o vapores de ácidos que puedan provocar daños.
- temperaturas tan bajas que pudieran provocar una condensación en los cepillos cuando estos se saquen a un lugar con temperaturas más altas.
- deformación de cualquier componente del cepillo.

● Riesgos residuales

Siempre existen riesgos residuales, incluso aunque se haga un uso adecuado de esta herramienta eléctrica. Se pueden dar los siguientes peligros dependiendo de la estructura y del uso que se haga de esta herramienta eléctrica:

- Daños oculares si no se utiliza una protección ocular adecuada.
- Daños auditivos si no se utiliza una protección auditiva adecuada.
- Efectos perjudiciales para la salud causados por las vibraciones en el brazo y en la mano en caso de utilizar el producto durante un periodo de tiempo prolongado o si no se utiliza ni almacena de manera adecuada.

⚠ ¡ADVERTENCIA! Peligro causado por el campo electromagnético generado mientras el producto está en funcionamiento. El campo puede perjudicar implantes médicos de manera activa o pasiva bajo determinadas circunstancias. Para reducir el riesgo de sufrir lesiones graves o mortales, recomendamos a las personas con implantes médicos que consulten a su médico y al fabricante del implante médico antes de utilizar el producto.

● Preparativos

⚠ ¡ADVERTENCIA! Peligro de lesiones por arranque involuntario del producto. Inserte la batería [16] en el producto solo cuando el producto esté completamente preparado para el uso.

Nota: La llave hexagonal [18], el tornillo hexagonal [30] y la arandela [30a], el cepillo de alambre [19] y el cepillo de nailon [20] se hallan en ambos compartimentos para accesorios [6] en el mango adicional [5].

● Elementos de manejo

Nota: Familiarícese en la medida de lo posible con todos los elementos de manejo del producto antes del primer uso.

Bloqueo de encendido [2]: Bloquea el interruptor de encendido/apagado [4] frente a un accionamiento involuntario. Pulse el bloqueo de encendido [2] para desbloquear el interruptor de encendido/apagado [4].

Interruptor de encendido/apagado [4]: Pulse el interruptor de encendido/apagado [4] para encender o apagar el producto.

Dial [3]: Con la ayuda del dial [3] puede ajustar el nivel de revoluciones:

1: revoluciones más bajas

6: revoluciones más altas

Protector contra salpicaduras [11]: Ajuste el protector contra salpicaduras [11] desplazándolo hacia arriba y hacia abajo.

● Montar el producto

● Cabezal del motor (ver fig. A)

- Monte el cabezal del motor [10] insertando el palo telescópico [8] en la unión roscada [25].
- Apriete la tuerca de unión [9] en la conexión roscada [25].

● Montar/desmontar la rueda (ver fig. B)

- Desplace la rueda [13] al cabezal del motor [10]. La rueda [13] debe encajar audiblemente.

Cepillo de plástico [12]: Al utilizar el cepillo de plástico [12], ajuste la rueda [13] a la posición de transporte [26].

Cepillo de alambre [19]/cepillo de nailon [20]: Al utilizar el cepillo de alambre [19] o el cepillo de plástico [20], ajuste la rueda [13] a la posición de trabajo [27].

- Presione el desbloqueo [14] para soltar la rueda [13] y extráigala.

● Montar el mango adicional (ver fig. C)

- Afloje el tornillo [28] y la tuerca moleteada [15] del mango adicional [5].
- Coloque el mango adicional [5] en el soporte bajo el mango [1].
- Fije el mango adicional [5] con la ayuda del tornillo [28] y la tuerca moleteada [15].

Nota: Son posibles varios niveles de enclavamiento.

● Uso de accesorios

● Elegir el accesorio

Cepillo de plástico [12]: El cepillo de plástico [12] es adecuado para eliminar malas hierbas, líquenes y musgo de juntas anchas y para limpiar superficies más pequeñas.

Cepillo de alambre [19]: El cepillo de alambre [19] es adecuado para eliminar líquenes y musgos en superficies poco sensibles.



⚠ **¡CUIDADO!** Utilice el cepillo de alambre [19] solo en superficies poco sensibles, p. ej. calzadas o aceras. De lo contrario, el pavimento puede dañarse y/o rayarse.

Cepillo de nailon [20]: El cepillo de nailon [20] es adecuado para eliminar malas hierbas, líquenes y musgo de juntas pequeñas y estrechas.

● Insertar/retirar accesorios (ver fig. D1 + D2)

Cepillo de plástico [12]:

- Coloque el cepillo de plástico [12] al cabezal del motor [10] (ver fig. D2).
- Fije el cepillo de plástico [12] con el tornillo de fijación [29] y la arandela [29a].
- Para retirar el cepillo de plástico [12], afloje el tornillo de fijación [29] y saque el cepillo de plástico [12] del cabezal del motor [10].

Nota: Para aflojar o apretar el tornillo de fijación [29], oriéntese en la marca de flecha que indica el sentido de giro, así como en los símbolos  y  (ver fig. D1).

Cepillo de alambre [19]/**cepillo de nailon** [20]:

- Coloque primero la arandela [30a] en el cabezal del motor [10], luego el

cepillo de alambre [19] o el cepillo de nailon [20] y, a continuación, el tornillo hexagonal [30] como se muestra en la figura.

- Apriete el tornillo hexagonal [30] con la llave hexagonal [18] en el sentido de las agujas del reloj.
- Para retirar el cepillo de alambre [19] o el cepillo de nailon [20], afloje el tornillo hexagonal [30] y saque el cepillo de alambre [19] o el cepillo de nailon [20] del cabezal del motor [10].

● Ajustar el mango

Nota: Se puede ajustar el producto a su altura individual con la ayuda del palo telescópico [8].

- Suelte la tuerca de unión [7].
- Ajuste el palo telescópico [8] a la longitud deseada.
- Vuelva a apretar la tuerca de unión [7].

● Comprobar el estado de carga de la batería

- Pulse el botón [24] al lado del indicador del estado de carga [23] en la batería [16]. Las bombillas LED del indicador del estado de carga [23] muestran el estado de carga de la batería [16].
- Cargue la batería [16] solo cuando el LED rojo del indicador de estado de carga [23] se ilumine.

LED	Significado
rojo, naranja, verde	La batería [16] está cargada.
rojo, naranja	La batería [16] está parcialmente cargada.
rojo	La batería [16] debe cargarse.

● Cargar la batería

Nota: Tenga en cuenta las indicaciones en las instrucciones de uso del cargador de la batería [21].

- Deje que la batería [16] caliente se enfríe antes de cargarla.
- No exponga la batería [16] a la radiación solar directa durante un tiempo prolongado y no la coloque sobre radiadores (máx. 50°C).
- Saque la batería [16] del producto.
- Inserte la batería [16] en la ranura de carga del cargador de la batería [21].
- Conecte el cargador de la batería [21] a una toma de corriente.
- Tras un proceso de carga exitoso, desconecte el cargador de la batería [21] de la red.
- Saque la batería [16] del cargador de la batería [21].

LED de control en el cargador de la batería [21]:

verde	rojo	Significado
se ilumina	-	- La batería [16] está completamente cargada. - preparado (no hay batería insertada)
-	se ilumina	La batería [16] se está cargando.
-	parpadea	La batería [16] está sobrecalentada.
parpadea	parpadea	La batería [16] está defectuosa.

● Uso

⚠ ¡ADVERTENCIA! ¡PELIGRO DE LESIONES! Tenga en cuenta las indicaciones siguientes:

- Revise el producto y todas las piezas de accesorio antes de la utilización. No vuelva a utilizar el producto si detecta algún tipo de daño. Sustituya los accesorios dañados.
 - Utilice solo piezas de accesorio originales.
 - No trabaje bajo la lluvia o en superficies mojadas. Existe riesgo de descarga eléctrica.
 - Trabaje en pendientes siempre transversalmente a la pendiente.
 - Apague el producto en las pausas de trabajo y para transportarlo y espere hasta que se detenga.
 - Conduzca el producto al ritmo de marcha.
 - La flecha en el protector contra salpicaduras [11] indica el sentido de giro de los cepillos [12], [19], [20].
 - No frote suelos de plástico u otro material delicado con los cepillos [12], [19], [20] durante el trabajo bajo ningún concepto. De lo contrario, podría rayar o dañar la superficie. No asumimos ninguna responsabilidad por este tipo de daños. Antes de utilizar el producto en suelos delicados, pruebe el producto en un lugar discreto.
-
- ### ● Colocar y retirar la batería
- ⚠ ¡ADVERTENCIA!** Peligro de lesiones por arranque involuntario del producto. Inserte la batería [16] en el producto solo cuando el producto esté completamente preparado para la utilización.
- Deslice la batería [16] a lo largo de las guías en el soporte de la batería [17]. La batería [16] se bloquea audiblemente.
 - Para retirar la batería [16], mantenga presionado el desbloqueo de la batería [22] y saque la batería [16] del soporte de la batería [17].

● Encender y apagar el producto

Nota: Asegúrese de que todas las piezas de accesorio están montadas y que la batería [16] está insertada.

Nota: Tras apagar el producto, los cepillos [12], [19], [20] siguen girando unos segundos. Mantenga los pies y las manos lejos de las partes móviles del producto.

⚠ ¡ADVERTENCIA! El interruptor de encendido/apagado [4] no debe bloquearse. Si el interruptor de encendido/apagado [4] se daña, no se debe seguir trabajando con el producto. Existe peligro de lesiones si el motor no se detiene tras soltar el interruptor de encendido/apagado [4].

- Mantenga pulsado el bloqueo de encendido [2].
- Pulse el interruptor de encendido/apagado [4] para encender el producto y manténgalo pulsado durante el funcionamiento.
- Suelte el bloqueo de encendido [2].
- Suelte el interruptor de encendido/apagado [4] para apagar el producto.
- Retire la batería [16] del producto cuando ya no lo utilice.

● Transporte

- Apague el producto y retire la batería [16]. Asegúrese de que todas las piezas móviles se hayan detenido completamente.
- Lleve el producto con ambas manos, con una mano en el mango [1] y la otra mano en el mango adicional [5].

● Limpieza, mantenimiento y almacenamiento

⚠ ¡ADVERTENCIA! Peligro de lesiones por arranque involuntario del producto.

Protéjase en las tareas de mantenimiento y limpieza. Apague el producto y retire la batería [16]. Deje que nuestro centro de servicio técnico realice todas aquellas tareas de mantenimiento y reparación que no estén descritas en estas instrucciones. Utilice solo piezas de repuesto originales.

Limpieza:

⚠ ¡ADVERTENCIA! **¡DESCARGA ELÉCTRICA!** Nunca rocíe el producto con agua.

Nota: Las sustancias químicas podrían dañar las piezas de plástico del producto. No utilice productos de limpieza y/o disolventes.

- Mantenga limpias las rendijas del producto, la carcasa del motor y los mangos. Para ello, utilice un paño húmedo o un cepillo.
- Limpie el producto y las piezas de accesorio utilizadas (cepillo de plástico [12], cepillo de alambre [19], cepillo de nailon [20] y el protector contra salpicaduras [11]) con un cepillo blando o un paño tras cada uso.

Mantenimiento:

- Realice un examen visual del producto antes de cada uso. No utilice el producto si los dispositivos de seguridad, los tornillos o los pernos faltan, están desgastados o dañados.
- Revise el producto antes de cada uso en busca de defectos evidentes como piezas sueltas, desgastadas o dañadas.

Almacenamiento:

- Guarde siempre el producto con todas las piezas de accesorio:
 - limpias
 - secas
 - protegidas del polvo
 - a prueba de heladas
 - fuera del alcance de los niños
- No guarde el producto durante un periodo de tiempo largo bajo la luz solar directa. El producto podría dañarse.

- No envuelva el producto en bolsas de plástico, ya que podría formarse humedad y moho.

Nota: La temperatura de almacenamiento para la batería [16] y el producto se halla entre los 0°C y los 45°C. Evite el frío o el calor extremos durante el

almacenamiento para que no baje el rendimiento de la batería.

- Retire la batería [16] del producto antes de un almacenamiento prolongado (p. ej. invierno) (observar las instrucciones de uso separadas para la batería [16] y el cargador de la batería [21]).

● Solución de problemas

La tabla siguiente le ayudará a subsanar pequeñas averías:

Problema	Posible causa	Solución de problemas
El producto no arranca	La batería [16] no está insertada.	Inserte la batería [16].
	La batería [16] está descargada.	Cargue la batería [16].
	El interruptor de encendido/apagado [4] está defectuoso.	Póngase en contacto con el centro de servicio técnico.
	El motor está defectuoso.	
El producto trabaja con interrupciones	Contacto interno flojo	Póngase en contacto con el centro de servicio técnico.
	El interruptor de encendido/apagado [4] está defectuoso.	
Poco rendimiento de trabajo	La batería [16] está descargada.	Cargue la batería [16].
	La pieza de accesorio (cepillo de plástico [12], cepillo de alambre [19], cepillo de nailon [20]) está embotada o desgastada.	Retire la pieza de accesorio (cepillo de plástico [12], cepillo de alambre [19], cepillo de nailon [20]) y sustitúyala por una nueva (véase el capítulo «Pedido de piezas de repuesto»).

● Pedido de piezas de repuesto

Puede pedir las siguientes piezas de repuesto en línea:

N.º pos.	Nombre	N.º de ped.
[12]	Cepillo de plástico, grande	4658429029999
[19]	Cepillo de alambre	4658429059999
[20]	Cepillo de nailon	4658429069999

Número de artículo: 494205_2504

Página web: www.optimex-shop.com

● Eliminación

El embalaje está compuesto por materiales no contaminantes que pueden ser desechados en el centro de reciclaje local.



Tenga en cuenta el distintivo del embalaje para la separación de residuos. Está compuesto por abreviaturas (a) y números (b) que significan lo siguiente: 1–7: plásticos/20–22: papel y cartón/80–98: materiales compuestos.



Para obtener información sobre las posibilidades de desecho del producto al final de su vida útil, acuda a la administración de su comunidad o ciudad.



Para proteger el medio ambiente no tire el producto junto con la basura doméstica cuando ya no le sea útil. Deséchelo en un contenedor de reciclaje. Diríjase a la administración competente para obtener información sobre los puntos de recogida de residuos y sus horarios.



Points de collecte sur www.quefairede mesdechets.fr
Privilégiez la réparation ou le don de votre appareil!

El producto, incluidos los accesorios, y el material de embalaje son reciclables y están sujetos a la responsabilidad extendida del fabricante. Deséchelos por separado siguiendo la información ilustrada de recogida selectiva para un mejor tratamiento de los residuos. El logotipo Triman se aplica solo para Francia.

Las pilas/baterías defectuosas o usadas deben ser recicladas. Recicle las pilas/baterías y/o el producto en los puntos de recogida adecuados.



¡Daños en el medio ambiente por un reciclaje indebido de las pilas/baterías!

Las pilas/baterías no deben eliminarse junto con los residuos domésticos. Estas pueden contener metales pesados tóxicos que deben tratarse conforme a la normativa aplicable a los residuos especiales. Los símbolos químicos de los metales pesados son: Cd = cadmio, Hg = mercurio, Pb = plomo. Las pilas/baterías deben reciclarse en un punto de recolección específico para ello.

● Garantía y asistencia

● Garantía

El producto ha sido fabricado según normas de calidad exigentes y ha sido probado minuciosamente antes de la entrega. En caso de fallos de material o de fabricación, dispone de derechos legales frente al vendedor del producto. Nuestra garantía mencionada a continuación no restringe sus derechos legales de ningún modo.

La garantía para este producto es de 3 años a partir de la fecha de compra. La garantía empieza el día de la fecha de compra. Conserve el justificante de compra original en un lugar seguro, ya que este documento es necesario para demostrar la compra.

Todos los daños o defectos ya presente en el momento de la compra deben informarse inmediatamente tras desembalar el producto.

Si el producto presenta defectos de material o fabricación en los 3 años a partir de la fecha de compra, lo repararemos o sustituiremos, según nuestra elección, gratuitamente para usted. El período de garantía no se extiende por una reclamación de garantía aprobada. Esto también es aplicable a las piezas sustituidas y reparadas.

La garantía pierde su validez si el producto se daña o se utiliza o mantiene de forma inadecuada.

La garantía cubre defectos de material y fabricación. Esta garantía no cubre las piezas del producto sujetas a un uso y desgaste normal y, por lo tanto, consideradas piezas de desgaste (por ej. pilas, mangueras, cartuchos de tinta) ni los daños a las piezas frágiles, por ej. interruptores o piezas de cristal.

● Tramitación de la garantía

Para garantizar una rápida tramitación de su consulta, tenga en cuenta las siguientes indicaciones:

- Para efectuar cualquier consulta, tenga a mano el tique de compra y el número del artículo (IAN 494205_2504) como justificante de compra.
- El número de artículo figura en la placa de características del producto, en un grabado en el producto, en la portada de su manual (abajo a la izquierda) o en el adhesivo de la parte posterior o inferior del producto.
- Si se producen fallos de funcionamiento o si se dan otras carencias, póngase primero en contacto telefónico o por correo electrónico con el departamento de atención al cliente indicado más abajo.
- Los productos defectuosos se pueden enviar libres de franqueo a la dirección suministrada, adjuntando el

comprobante de caja (ticket) e indicando el tipo de fallo, así como el momento en que se produjo.

○



En parkside-diy.com están disponibles para su lectura y descarga este y otros manuales. Este código QR le llevará directamente a parkside-diy.com. Seleccione su país y utilice la búsqueda para encontrar el manual de instrucciones. Introduzca el número de artículo (IAN) 494205_2504 para acceder a las instrucciones de uso de su artículo.

● Asistencia

ES Asistencia en España

Tel.: 900994940

Formulario de contacto en
parkside-diy.com

IAN 494205_2504



● Declaración de conformidad UE

DECLARACIÓN UE DE CONFORMIDAD (n° 494205_2504)

IAN: 494205_2504
Identificación del producto: "PARKSIDE" 20 V Cepillo para superficies 2 en 1 recargable
Número de modelo: HG12138

El objeto de la declaración descrita anteriormente es conforme con la legislación de armonización pertinente de la Unión:

Directiva 2006/42/CE
Directiva 2014/30/UE
Directiva 2011/65/UE con todas las modificaciones relacionadas

Referencias a las normas armonizadas o referencias a las otras especificaciones técnicas respecto a las cuales se declara la conformidad:

N° / Partes
Directiva 2006/42/CE
EN 62841-1:2015/A11:2022
EN ISO 12100:2010
Directiva 2014/30/UE
EN IEC 55014-1:2021
EN IEC 55014-2:2021

El objeto de la declaración descrita anteriormente se ajusta a la Directiva 2011/65/UE del Parlamento Europeo y del Consejo, de 8 de junio de 2011, sobre restricciones a la utilización de determinadas sustancias peligrosas en aparatos eléctricos y electrónicos:

N° / Partes
EN IEC 63000:2018

Responsable de la documentación técnica: OWIM GmbH & Co.KG

Firmado en nombre de:







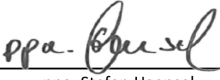
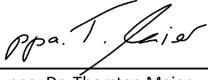











OWIM GmbH & Co. KG, Stiftsbergstraße 1, 74167 Neckarsulm, Alemania

Esta declaración de conformidad se emite bajo la responsabilidad exclusiva del fabricante.

Traducción de la declaración de conformidad original

Neckarsulm	19.08.2025		
Lugar	Fecha	ppa. Stefan Haensel Procurador	ppa. Dr. Thorsten Maier Procurador

Legenda dos pictogramas utilizados	Página 103
Introdução	Página 103
Utilização correta.....	Página 103
Descrição das peças	Página 104
Dados técnicos.....	Página 104
Material fornecido.....	Página 105
Indicações de segurança	Página 105
Indicações gerais de segurança para ferramentas elétricas	Página 106
Indicações de segurança para ferramentas de escova.....	Página 109
Riscos residuais.....	Página 109
Preparação	Página 109
Unidades de controlo	Página 110
Montar produto	Página 110
Montar a cabeça do motor.....	Página 110
Montar/desmontar a roda.....	Página 110
Montar a pega adicional.....	Página 110
Utilizar acessórios	Página 110
Escolher acessórios	Página 110
Inserir/remover acessórios.....	Página 111
Colocação da pega	Página 111
Verificar o estado de carregamento da bateria	Página 111
Carregar bateria	Página 111
Operação	Página 112
Inserir e remover bateria	Página 112
Ligar e desligar o produto	Página 112
Transporte	Página 113
Limpeza, manutenção e armazenamento	Página 113
Resolução de avarias	Página 114
Encomendar peças sobresselentes	Página 114
Eliminação	Página 115
Garantia	Página 115
Garantia e assistência técnica.....	Página 115
Procedimento no caso de ativação da garantia.....	Página 116
Assistência técnica.....	Página 116
Declaração de Conformidade UE	Página 117

Legenda dos pictogramas utilizados			
	Ler o manual de operação!		Usar luvas de proteção
	Considerar as indicações de aviso e de segurança!		Utilizar proteção para os olhos e ouvidos.
	Perigo de morte e acidentes para bebés e crianças!		Manter as pessoas presentes longe do produto
	Risco de ferimentos devido à proteção de peças!		Perigo de ferimentos através de ferramentas rotantes! Manter as mãos e os pés afastados.
	É proibida a utilização do produto em condições de chuva ou ambiente húmido.		Nível de potência sonora L _{WA} em dB(A)
	Destruvar		Travar
	Remover a bateria antes de realizar qualquer manutenção!		Os aparelhos elétricos não devem ser colocados no lixo doméstico.
	Eliminar a embalagem e o produto de forma ecológica!		A marca CE confirma a conformidade com as diretivas da UE aplicáveis ao produto.
	Indicações de segurança		Indicações de manuseamento

20 V Escova para superfícies 2 em 1 a bateria

entregue também os respectivos documentos.

● Introdução

Damos-lhe os parabéns pela aquisição do seu novo produto. Acabou de adquirir um produto de grande qualidade. O manual de instruções é parte integrante deste produto. Contém indicações importantes referentes à segurança, utilização e eliminação. Familiarize-se com todas as indicações de utilização e de segurança do produto. Utilize o produto apenas como descrito e para as áreas de aplicação indicadas. Se transmitir o artigo a terceiros,

● Utilização correta

O produto é adequado para a limpeza profunda de superfícies de pedra e madeira, para limpeza de juntas ou para limpeza de bordas. Limpa terraços, caminhos ou entradas de musgo, sujidade e depósitos. Adequado para pedra natural, pavimento de betão, azulejos, madeira ou compósitos de madeira (WPC)*. Qualquer outra utilização que não seja expressamente autorizada nas presentes instruções, pode provocar danos no

produto e representar um risco grave para o utilizador. O operador ou utilizador é responsável por acidentes ou danos causados a outras pessoas ou aos seus bens. O fabricante não se responsabiliza por danos que resultem da utilização incorreta ou da operação errada. O produto destina-se exclusivamente a uso privado, não se destina a uso comercial.

● Descrição das peças

Nota: a bateria [16] e o carregador de bateria [21] não estão incluídos no volume de fornecimento.

- [1] Pega
- [2] Bloqueio de ligação
- [3] Roda rotativa
- [4] Interruptor de ligar/desligar
- [5] Pega adicional
- [6] Compartimento de acessórios
- [7] Porca de capa
- [8] Pega da telescópica
- [9] Porca de capa (cabeça do motor)
- [10] Cabeça do motor
- [11] Proteção antisalpicos
- [12] Escova de plástico, grande
- [13] Roda
- [14] Desbloqueio
- [15] Porca de aperto
- [16] Bateria (não incluída)
- [17] Suporte da bateria
- [18] Chave de sextavado interior
- [19] Escova de arame
- [20] Escova de nylon
- [21] Carregador de bateria (não incluído)
- [22] Desbloqueio da bateria
- [23] Indicação do estado de carga
- [24] Botão
- [25] Casquilho roscado
- [26] Posição de transporte
- [27] Posição de trabalho
- [28] Parafuso
- [29] Parafuso de fixação (M5 x 38) e arruela [29a]

- [30] Parafuso sextavado (M5 x 34) e arruela [30a]

● Dados técnicos

Escova para superfícies a bateria:	PAOB A1
Tensão nominal U:	20V===
Peso com bateria (20V, 4Ah):	aprox. 3,58kg
Rotação ao ralenti n_0 :	600–1200min ⁻¹
Nível de pressão acústica L_{pA} :	71,8dB; $K_{pA} = 3dB$
Nível de potência sonora L_{WA} :	medido: 79,8dB; $K_{WA} = 1,98dB$
Vibração a_{rr} :	Pega: 0,83m/s ² ; $K = 1,5m/s^2$
	Superfície da pega isolada: 1,266m/s ² ; $K = 1,5m/s^2$
Tipo de bateria:	iões de lítio
Temperatura:	≤ 50°C
Carregamento:	4°C–40°C
Funcionamento:	4°C–50°C
Armazenamento:	0°C–45°C

Nota: Os valores de ruído e vibração foram determinados de acordo com as normas e regulamentos especificados na declaração de conformidade. O valor total de vibração especificado e o valor de emissão de ruído especificado foram medidos de acordo com um procedimento de ensaio normalizado e podem ser utilizados para comparar uma ferramenta elétrica com outra. O valor total de vibração especificado e o valor de emissão de ruído especificado podem ser utilizados para uma avaliação preliminar da carga.

⚠ AVISO! As emissões de vibrações e de ruídos durante a utilização efetiva da ferramenta elétrica podem divergir do

valor indicado, dependendo da forma como a ferramenta elétrica é utilizada. É necessário definir medidas de segurança para proteger o operador com base numa estimativa da carga de vibração durante as condições reais de utilização (tendo em conta todas as partes do ciclo de funcionamento, por exemplo, momentos em que a ferramenta elétrica está desligada e momentos em que está ligada, mas não sob carga).

Duração da carga

- O produto faz parte da série **X 20 V TEAM** da Parkside e pode ser utilizado com baterias da série **X 20 V**

TEAM da Parkside. As baterias da série **X 20 V TEAM** só podem ser carregadas com carregadores da série **X 20 V TEAM**.

- Para um desempenho ideal, recomendamos que utilize este produto exclusivamente com as seguintes baterias:
 - PAP 20 B1
 - PAP 20 B3
- Recomendamos que carregue estas baterias com os seguintes carregadores:
 - PLG 20 A3
 - PLG 20 A4
 - PLG 20 C1
 - PLG 20 C3
 - PDSLГ 20 A1

Duração da carga	Bateria de 2 Ah PAP 20 B1	Bateria de 4 Ah PAP 20 B3
Carregador PLG 20 A4/C1 máx. 2,4 A	60 min	120 min
Carregador PLG 20 A3/C3 máx. 4,5 A	35 min	60 min
Carregador PDSLГ 20 A1 máx. 4,5 A	35 min	60 min

● Material fornecido

Logo após desembalar, verifique se o conteúdo está completo e se o produto e respetivas peças estão em perfeitas condições.

- 1 Escova de superfície a bateria
- 1 Pega adicional com compartimento de acessórios
- 1 Escova de plástico, grande (pré-montada)
- 1 Escova de arame
- 1 Escova de nylon
- 1 Parafuso sextavado (M5 x 34)
- 1 Arruela plana
- 1 Chave de sextavado interior
- 1 Manual de instruções



Indicações de segurança

ESTA SEÇÃO TRATA DAS INSTRUÇÕES DE SEGURANÇA BÁSICAS PARA O USO DO PRODUTO.

⚠ AVISO! LESÕES PESSOAIS E DANOS MATERIAIS CAUSADOS PELO MANUSEIO INCORRETO DA BATERIA.

Observe as instruções de segurança e as instruções de carregamento e utilização correta no manual de instruções da sua bateria e do carregador de baterias da série **X 20 V TEAM**. Uma descrição pormenorizada do processo de carregamento e outras informações podem ser encontradas neste manual de instruções separado.

● Indicações gerais de segurança para ferramentas elétricas

AVISO!



Ler todas as informações de segurança, instruções, ilustrações, e dados técnicos fornecidos com esta ferramenta elétrica. O

não cumprimento das seguintes instruções pode resultar em choque elétrico, incêndio e/ou ferimentos graves.

Guarde todas as indicações de segurança e instruções para consulta futura.

O termo "ferramenta elétrica" utilizado nas instruções de segurança refere-se a ferramentas elétricas operadas pela rede elétrica (com cabo de rede) ou ferramentas elétricas operadas por bateria (sem cabo de rede).

1. Segurança no local de trabalho

- a) **Mantenha o seu local de trabalho limpo e bem iluminado.** Desordem ou áreas de trabalho não iluminadas podem causar acidentes.
- b) **Não utilize o aparelho em áreas potencialmente explosivas, nas quais se encontrem líquidos, gases ou poeiras inflamáveis.** As ferramentas elétricas produzem faíscas que podem inflamar o pó ou os vapores.
- c) **Não deixe que crianças ou quaisquer outras pessoas se aproximem quando utilizar a ferramenta elétrica.** Eventuais distrações podem levar à perda do controlo da ferramenta elétrica.

2. Segurança elétrica

- a) **A ficha de ligação da ferramenta elétrica deve caber na tomada. A ficha não deve ser alterada, de**

forma alguma. Não utilize fichas adaptadoras com ferramentas elétricas protegidas por ligação à terra. As fichas não sujeitas a modificações e as respetivas tomadas reduzem o risco de choque elétrico.

- b) **Evite contacto corporal com superfícies com ligação à terra como canos, radiadores e frigoríficos.** Se o seu corpo estiver ligado à terra, existe um elevado risco de choque elétrico.
- c) **Mantenha o aparelho elétrico afastado da chuva ou humidade.** A penetração de água numa ferramenta elétrica aumenta o risco de um choque elétrico.
- d) **Não use o cabo de ligação para fins inadequados, como para transportar a ferramenta elétrica, para o pendurar ou para puxar a ficha da tomada. Mantenha o cabo de ligação afastado do calor, óleos, arestas afiadas ou peças móveis do aparelho.** Cabos de ligação danificados ou emaranhados aumentam o risco de um choque elétrico.
- e) **Se trabalhar com uma ferramenta elétrica ao ar livre, utilize apenas cabos de extensão que também sejam apropriados para o exterior.** A utilização de um cabo de extensão adequado para uso exterior reduz o risco de choque elétrico.
- f) **Se não for possível evitar a utilização da ferramenta elétrica num ambiente húmido, utilize um disjuntor de corrente de avaria.** A utilização de um disjuntor de corrente de avaria reduz o risco de choque elétrico.

3. Segurança pessoal

- a) **Esteja atento ao que faz e trabalhe com responsabilidade com ferramentas elétricas. Não utilize ferramentas elétricas quando estiver cansado ou sob a influência de drogas, álcool ou medicamentos.** O mínimo descuido durante a utilização da ferramenta elétrica pode causar ferimentos graves.
 - b) **Utilize equipamento de proteção individual e nunca se esqueça dos óculos de proteção.** O uso de equipamento de proteção pessoal, tal como uma máscara antipó, sapatos de segurança antiderrapantes, capacete ou proteção auditiva, dependendo do tipo e utilização da ferramenta elétrica, reduz o risco de ferimentos.
 - c) **Evite que se coloque acidentalmente em funcionamento. Certifique-se de que a ferramenta elétrica está desligada antes de a ligar à fonte de alimentação e/ou à bateria, a levantar ou transportar.** Se tiver o dedo no interruptor enquanto transporta a ferramenta elétrica ou ligar a ferramenta elétrica à fonte de alimentação enquanto esta está ligada, podem ocorrer acidentes.
 - d) **Afaste a ferramenta de ajuste ou a chave de porcas, antes de ligar o aparelho.** Uma ferramenta ou chave alojada numa parte rotativa da ferramenta elétrica pode causar ferimentos.
 - e) **Evite uma postura anormal do corpo. Certifique-se de que se encontra numa posição estável e mantenha sempre o equilíbrio.** Desta forma, pode controlar melhor o aparelho, particularmente em situações imprevistas.
 - f) **Use vestuário adequado. Não utilize roupas largas ou bijutaria. Mantenha o cabelo e o vestuário afastados das partes móveis.** O vestuário largo, bijutarias ou os cabelos compridos podem ficar presos nas peças móveis.
 - g) **Se for possível instalar equipamento de extração e recolha de pó, este deve ser ligado e utilizado corretamente.** A utilização de um dispositivo de aspiração de pó pode reduzir perigos.
 - h) **Não se deixe levar por uma falsa sensação de segurança e não ignore as regras de segurança das ferramentas elétricas, mesmo que esteja familiarizado com a ferramenta elétrica depois de a utilizar muitas vezes.** Ações descuidadas podem levar a lesões graves dentro de frações de segundo.
- ### 4. Manuseamento e utilização cuidada de ferramentas
- a) **Não sobrecarregue a ferramenta elétrica. Utilize a ferramenta elétrica mais adequada para o seu trabalho.** Trabalhará melhor e de forma mais segura se utilizar a ferramenta elétrica adequada à respetiva área de trabalho.
 - b) **Não utilize ferramentas elétricas, cujo interruptor esteja avariado.** Uma ferramenta elétrica que deixe de poder ser ligada ou desligada constitui perigo e tem de ser reparada.
 - c) **Desligue a ferramenta elétrica da tomada de parede e/ou remova a bateria antes de efetuar ajustes na ferramenta, trocar peças na ferramenta ou guardar a ferramenta elétrica.** Esta precaução previne o

arranque acidental da ferramenta elétrica.

d) Mantenha as ferramentas elétricas que não estejam a ser utilizadas fora do alcance das crianças. Não permita que utilizem a ferramenta elétrica se não a conhecerem ou não tiverem lido as instruções. As ferramentas elétricas são perigosas quando manuseadas por pessoas inexperientes.

e) Mantenha as ferramentas elétricas e ferramentas de aplicação com cuidado. Verifique se as peças móveis estão a funcionar corretamente e se não estão encravadas, se as peças não estão partidas ou danificadas de tal forma que o funcionamento da ferramenta elétrica seja prejudicado. Repare as peças danificadas antes da utilização da ferramenta elétrica. Muitos acidentes ocorrem devido à má manutenção das ferramentas elétricas.

f) Mantenha a ferramenta de corte afiada e limpa. Ferramentas de corte bem tratadas com gume afiado ficam encravadas com menor regularidade e podem ser utilizadas mais facilmente.

g) Utilize a ferramenta elétrica, acessórios, ferramentas de aplicação, etc., de acordo com estas instruções e tal como é indicado para este tipo específico de aparelho. Tenha em atenção as condições de trabalho e a atividade que vai desempenhar. A utilização de ferramentas elétricas para outras aplicações que não as previstas, pode originar situações de perigo.

h) Mantenha as pegas e as superfícies de aderência secas, limpas e livres de óleo e gordura. As pegas e as superfícies escorregadias não permitem o funcionamento e controlo seguro da ferramenta elétrica em situações imprevistas.

5. Utilização e manuseamento da ferramenta a bateria

a) Carregue as baterias apenas nos carregadores recomendados pelo fabricante. Num carregador apropriado para um tipo específico de bateria, existe o risco de incêndio, se este for utilizado com outras baterias.

b) Utilize nos aparelhos elétricos apenas as baterias previstas para o efeito. O uso de outras baterias pode representar perigo de ferimentos e de incêndio.

c) Mantenha a bateria não utilizada afastada de clips, moedas, chaves, pregos, parafusos ou outros objetos metálicos pequenos, pois estes podem originar uma ligação em ponte dos contactos. Um curto-circuito entre contactos de bateria pode causar queimaduras ou incêndio.

d) Se a bateria estiver a ser mal utilizada, corre o risco de verter. Nesse caso, evite o contacto. Em caso de contacto acidental, lavar bem com água. Se este líquido entrar em contacto com os olhos, dirija-se imediatamente a um médico. O líquido vertido da bateria pode provocar irritações na pele ou queimaduras.

e) Não utilize uma bateria danificada ou alterada. Baterias danificadas ou alteradas podem apresentar um comportamento imprevisível e causar incêndios, explosões ou ferimentos.

f) **Não exponha a bateria ao fogo ou a temperaturas elevadas.** O fogo ou temperaturas superiores a 130°C podem provocar uma explosão.

g) **Siga todas as instruções de carregamento e nunca carregue a bateria ou a ferramenta com bateria fora da faixa de temperatura especificada no manual de instruções.** O carregamento incorreto ou fora da faixa de temperatura permitida pode danificar a bateria e aumentar o risco de incêndio.

6. Assistência técnica

a) **A sua ferramenta elétrica só deve ser reparada por pessoal técnico qualificado e apenas com peças de substituição originais.** Deste modo, é assegurada a preservação da segurança da ferramenta elétrica.

b) **Nunca faça a manutenção de baterias danificadas.** Toda a manutenção das baterias deve ser realizada apenas pelo fabricante ou por serviços de assistência autorizados.

● Indicações de segurança para ferramentas de escova

- As escovas não devem ser montadas em máquinas, cuja velocidade seja superior à velocidade máxima permitida para a escova.
- As escovas danificadas não devem ser utilizadas.
- A descoloração por ferrugem ou outros sinais de alterações químicas ou mecânicas no material da escova podem causar uma falha prematura da escova.
- As escovas devem ser armazenadas em prateleiras, em recipientes ou em caixas adequadas, de forma a que fiquem protegidas das seguintes influências:

- humidade elevada, calor, água ou outros líquidos, o que pode causar danos na escova.

- Ácidos ou vapores de ácidos que possam causar danos.

- Temperaturas tão baixas que podem levar à condensação das escovas caso estas sejam levadas para uma zona com temperaturas elevadas.

- Deformação de qualquer componente da escova.

● Riscos residuais

Mesmo ao operar esta ferramenta elétrica da maneira correta, existem sempre riscos residuais. Os seguintes perigos podem ocorrer em conexão com o tipo de construção e modelo desta ferramenta elétrica:

- Lesões oculares, caso não seja utilizada proteção ocular adequada.

- Danos aos ouvidos, caso não seja utilizado um protetor auricular adequados.

- Danos de saúde que resultam das vibrações na mão e no braço, caso o produto seja utilizado durante um período mais longo ou não for corretamente gerido e mantido.

⚠ AVISO! Perigo devido ao campo eletromagnético gerado durante a utilização do produto. O campo pode, sob estas circunstâncias, limitar a funcionalidade de implantes medicinais passivos ou ativos. Para reduzir o perigo de ferimentos perigosos ou mortais, recomendamos que pessoas com implantes medicinais consultem o seu médico e fabricante medicinal antes de operar o produto.

● Preparação

⚠ AVISO! Riscos de ferimentos devido a arranque não intencional do produto. Insira a bateria **16** no produto somente

quando ele estiver totalmente preparado para uso.

Nota: A chave de sextavado interior [18], o parafuso sextavado [30] e a arruela [30a], a escova de arame [19] e a escova de nylon [20] encontram-se nos dois compartimentos de acessórios [6] na pega adicional [5].

● Unidades de controlo

Nota: Familiarize-se com todos os controlos do produto antes da primeira utilização.

Bloqueio de ligação [2]: bloqueia o interruptor de ligar/desligar [4] contra uma operação não intencional. Prima o bloqueio de ligação [2] para desbloquear o interruptor de ligar/desligar [4].

Interruptor de ligar/desligar [4]: prima o interruptor de ligar/desligar [4] para ligar ou desligar o produto.

Roda rotativa [3]: pode utilizar a roda rotativa [3] para definir os níveis de velocidade:

1: rotação mais baixa

6: rotação mais alta

Proteção antisalpicos [11]: regule a proteção antisalpicos [11], fazendo-a deslizar para a frente e para trás.

● Montar produto

● Montar a cabeça do motor (ver Fig. A)

- Monte a cabeça do motor [10] inserindo a pega telescópica [8] no casquilho roscado [25].
- Aperte a porca de capa [9] no casquilho roscado [25].

● Montar/desmontar a roda (ver Fig. B)

- Faça deslizar a roda [13] sobre a cabeça do motor [10]. A roda [13] tem de engatar de forma audível.

Escova de plástico [12]: quando utilizar a escova de plástico [12], coloque a roda [13] na posição de transporte [26].

Escova de arame [19]/**Escova de nylon** [20]: quando utilizar a escova de arame [19] ou a escova de nylon [20] coloque a roda [13] em posição de trabalho [27].

- Pressione o desbloqueio [14], para desapertar a roda [13] e a puxar para fora.

● Montar a pega adicional (ver Fig. C)

- Solte o parafuso [28] e a porca de aperto [15] da pega adicional [5].
- Coloque a pega adicional [5] no suporte por baixo da pega [1].
- Fixe a pega adicional [5] com o parafuso [28] e a porca de aperto [15].

Nota: são possíveis vários níveis de repouso.

● Utilizar acessórios

● Escolher acessórios

Escova de plástico [12]: A escova de plástico [12] é adequada para remover ervas daninhas, líquenes e musgo de juntas largas e para limpar áreas mais pequenas.

Escova de arame [19]: A escova de arame [19] é adequada para remover líquenes e musgo persistentes de superfícies não sensíveis.



⚠ CUIDADO! Utilize a escova de apenas [19] em superfícies resistentes, por ex., estradas ou passeios. Caso contrário, o piso poderá ficar danificado ou riscado.

Escova de nylon [20]: a escova de nylon [20] é adequada para remover ervas daninhas, líquenes e musgo de juntas pequenas e estreitas.

● Inserir/remover acessórios (ver Fig. D1 + D2)

Escova de plástico [12]:

- Coloque a escova de plástico [12] na cabeça do motor [10] (ver Fig. D2).
- Fixe a escova de plástico [12] com o parafuso de fixação [29] e a arruela [29a].
- Para remover a escova de plástico [12], solte o parafuso de fixação [29] e retire a escova de plástico [12] da cabeça do motor [10].

Nota: Para soltar ou apertar o parafuso de fixação [29], oriente-se pela marcação em forma de seta que indica o sentido de rotação, bem como pelos símbolos  e  (ver Fig. D1).

Escova de arame [19]/Escova de nylon [20]:

- Primeiro, coloque a arruela [30a] na cabeça do motor [10], depois a escova de arame [19] ou a escova de nylon [20] e, por fim, o parafuso sextavado [30], conforme ilustrado na figura.
- Aperte o parafuso sextavado [30] com a chave de sextavado interior [18] no sentido horário.
- Para remover a escova de arame [19] ou a escova de nylon [20], solte o parafuso sextavado [30] e retire a escova de arame [19] ou a escova de nylon [20] da cabeça do motor [10].

● Colocação da pega

Aviso: Pode ajustar o produto ao seu tamanho individual utilizando a pega da telescópica [8].

- Solte a porca de capa [7].
- Regule a pega da telescópica [8] para o comprimento desejado.
- Aperte bem a porca de capa [7].

● Verificar o estado de carregamento da bateria

- Pressione o botão [24] ao lado da indicação do estado de carga [23] na bateria [16]. Os LED da indicação do estado de carga [23] mostram o estado de carga da bateria [16].
- Carregue a bateria [16] quando apenas o LED vermelho da indicação do estado de carga [23] estiver aceso.

LEDs	Significado
vermelho, laranja, verde	A bateria [16] está carregada.
vermelho, laranja	A bateria [16] está parcialmente carregada.
vermelho	A bateria [16] tem de ser carregada novamente.

● Carregar bateria

Nota: Observe as instruções no manual de instruções do carregador de bateria [21].

- Deixe uma bateria [16] aquecida arrefecer antes de a carregar.
- Não exponha a bateria [16] à luz solar intensa durante longos períodos de tempo e não a coloque sobre radiadores (máx. 50 °C).
- Retire a bateria [16] do produto.

- Insira a bateria [16] no compartimento de carregamento do carregador de bateria [21].
- Ligue o carregador da bateria [21] a uma tomada.
- Após o processo de carregamento, desligue o carregador de bateria [21] da rede elétrica.
- Retire a bateria [16] do carregador de bateria [21].

LED de controlo no carregador da bateria [21]:

verde	vermelho	Significado
aceso	-	- A bateria [16] está completamente carregada. - pronto (sem bateria inserida)
-	aceso	A bateria [16] está a carregar.
-	intermitente	A bateria [16] aqueceu em demasia.
intermitente	intermitente	A bateria [16] está danificada.

● Operação

⚠️ AVISO! PERIGO DE FERIMENTOS!

Atente às seguintes indicações:

- Verifique o produto e todos os acessórios antes da utilização. Não utilize o produto caso detete danos. Substitua os acessórios danificados.
- Utilize apenas acessórios originais.
- Não trabalhe à chuva ou sob superfícies molhadas. Existe o risco de choque elétrico.
- Em declives, trabalhe sempre na posição transversal.

- Durante as pausas de trabalho, desligue sempre o produto e aguarde que ele pare.
- Execute o produto em ritmo de caminhada.
- A seta na proteção antisalpicos [11] indica o sentido da rotação da escova [12], [19], [20].
- Ao trabalhar com as escovas [12], [19], [20] nunca esfregue plástico ou outro material sensível no piso. Caso contrário, poderá riscar ou danificar a superfície. Não assumimos qualquer responsabilidade neste domínio. Antes de testar o produto em superfícies sensíveis, teste o produto numa área discreta.

● Inserir e remover bateria

⚠️ AVISO! Riscos de ferimentos devido a arranque não intencional do produto. Insira a bateria [16] no produto apenas quando o mesmo estiver totalmente preparado para utilização.

- Empurre a bateria [16] ao longo da guia para dentro do suporte da bateria [17]. A bateria [16] bloqueia de forma audível.
- Para retirar a bateria [16], pressione e mantenha pressionado o botão de desbloqueio da bateria [22] e puxe a bateria [16] para fora do suporte da bateria [17].

● Ligar e desligar o produto

Nota: Certifique-se de que todos os acessórios estão montados e que a bateria [16] está inserida.

Nota: Depois de desligar os produtos, as escovas [12], [19], [20] mantêm-se a rodar durante alguns segundos. Mantenha as

mãos e os pés afastados das partes móveis do produto.

⚠ AVISO! O interruptor de ligar/desligar [4] não pode estar travado. Se o interruptor de ligar/desligar [4] estiver danificado, não pode continuar a trabalhar com o produto. Existe risco de ferimento se o motor não desligar depois de soltar o interruptor de ligar/desligar [4].

- Pressione e segure o bloqueio de ligação [2].
- Prima o interruptor de ligar/desligar [4] para ligar o produto e mantenha-o premido enquanto operar o equipamento.
- Solte o bloqueio de ligação [2].
- Solte o interruptor de ligar/desligar [4], para desligar o produto.
- Remova a bateria [16] do produto quando não o estiver a utilizar.

● Transporte

- Desligue o produto e remova a bateria [16]. Certifique-se de que todas as partes móveis estão imobilizadas.
- Transporte o produto com as duas mãos, uma mão na pega [1] e a outra mão na pega adicional [5].

● Limpeza, manutenção e armazenamento

⚠ AVISO! Riscos de ferimentos devido a arranque não intencional do produto. Proteja-se durante os trabalhos de manutenção e limpeza. Desligue o produto e remova a bateria [16]. Efetue os trabalhos de reparação e manutenção não descritos nestas instruções no nosso Serviço de Assistência. Utilize apenas peças originais.

Limpeza:

⚠ AVISO! CHOQUE ELÉTRICO!

Jamais borrife o produto com água.

Nota: substâncias químicas podem danificar as peças de plástico do produto.

Não utilize detergentes ou solventes.

- Mantenha as ranhuras de ventilação, a caixa do motor e as pegas do produto sempre limpas. Utilize para o efeito um pano húmido ou uma escova.
- Após cada utilização, limpe o produto e os acessórios utilizados (escova de plástico [12], escova de arame [19], escova de nylon [20] e a proteção antisalpicos [11]) com uma escova ou um pano macio.

Manutenção:

- Inspeccione visualmente o produto antes de cada utilização. Não utilize o produto se algum dispositivo de segurança, parafuso ou porca estiver em falta, desgastado ou danificado.
- Antes de cada utilização, verifique o produto quanto a defeitos óbvios, como peças soltas, desgastadas ou danificadas.

Armazenamento:

- Armazene sempre o produto com todos os acessórios:
 - limpo
 - seco
 - proteção contra poeira
 - resistente ao gelo
 - fora do alcance das crianças
- Não armazene o produto muito tempo sob a luz direta do sol. O produto poderá ficar danificado.
- Não embrulhe o produto em sacos de plástico, pois pode formar humidade e bolor.

Nota: A temperatura de armazenamento da bateria [16] e do produto deve estar entre 0 °C e 45 °C. Evite o frio ou calor extremos durante o armazenamento, para que a bateria não perca o seu desempenho.

- Retire a bateria [16] do produto antes de um armazenamento prolongado (por exemplo, durante o inverno) (consulte o manual de instruções

separado para a bateria [16] e o carregador de bateria [21]).

● Resolução de avarias

A tabela seguinte ajuda a resolver falhas menores:

Problema	Possíveis causas	Resolução de avarias
O produto não arranca	A bateria [16] não está inserida.	Coloque a bateria [16].
	A bateria [16] está fraca.	Carregue a bateria [16].
	O interruptor de ligar/desligar [4] está defeituoso.	Contacte o Centro de Assistência.
	O motor está defeituoso.	
O produto funciona com interrupções	Contacto interno solto	Contacte o Centro de Assistência.
	O interruptor de ligar/desligar [4] está defeituoso.	
Baixo desempenho no trabalho	A bateria [16] está fraca.	Carregue a bateria [16].
	O acessório (escova de plástico [12], escova de arame [19], escova de nylon [20]) está rombo ou gasto.	Retire o acessório (escova de plástico [12], escova de arame [19], escova de nylon [20]) e substitua o mesmo por um novo (ver capítulo "Encomendar peças sobressalentes").

● Encomendar peças sobressalentes

Pode encomendar peças sobressalentes online para as seguintes peças:

N.º pos.	Denominação	N.º encomenda
[12]	Escova de plástico, grande	4658429029999
[19]	Escova de arame	4658429059999
[20]	Escova de nylon	4658429069999

Número do artigo: 494205_2504

Website: www.optimex-shop.com

● Eliminação

A embalagem é feita de materiais não poluentes que podem ser eliminados nos contentores de reciclagem locais.



Esteja atento à especificação dos materiais da embalagem para a separação de lixo. Estas são identificadas com abreviações (a) e números (b) com o seguinte significado: 1-7: Plásticos/20-22: Papel e papelão/80-98: Materiais compostos.



As possibilidades de reciclagem dos artigos utilizados poderão ser averiguadas no seu Município ou Câmara Municipal.



Não deposite o produto utilizado no lixo doméstico, a favor da proteção do ambiente. Elimine-o de forma responsável. Pode informar-se no seu município sobre os locais de recolha adequados e o seu período de funcionamento.



O produto, incluindo os acessórios e materiais de embalagem, são recicláveis e estão sujeitos a uma responsabilidade alargada do fabricante. Elimine-os separadamente, seguindo as informações-tri (informações de triagem) ilustradas, para um melhor tratamento dos resíduos. O logotipo Triman somente vale para a França.

As pilhas/baterias avariadas ou gastas têm de ser recicladas. Devolva as pilhas ou baterias e/ou o produto nos locais específicos destinados à sua recolha.



Danos ambientais devido à eliminação incorreta das pilhas/baterias!

As pilhas/baterias não podem ser eliminadas no lixo doméstico. Podem conter metais pesados nocivos e estão sujeitas à regulação de lixos tóxicos. Os símbolos químicos dos metais pesados são os seguintes: Cd = cádmio, Hg = mercúrio, Pb = chumbo. Como tal, deposite as pilhas/baterias utilizadas num ponto de recolha adequado do seu município.

● Garantia

● **Garantia e assistência técnica**

O produto foi fabricado de acordo com diretrizes de qualidade rigorosas e cuidadosamente testado antes da entrega. Em caso de defeitos materiais ou de fabrico, tem direitos legais contra o vendedor do produto. Os seus direitos legais não são limitados de forma alguma pela nossa garantia abaixo apresentada.

A garantia para este produto é de 3 anos a partir da data de compra. O período de garantia começa na data da compra. Guarde o recibo de compra original num local seguro, pois este documento é exigido como prova de compra.

Quaisquer danos ou defeitos já presentes no momento da compra devem ser comunicados imediatamente após a desmontagem do produto.

No caso de o produto apresentar um defeito de material ou de fabrico dentro de 3 anos a partir da data de compra, repará-lo-emos ou substituí-lo-emos gratuitamente, à nossa critério. O período de garantia não pode ser prolongado por uma reclamação de garantia concedida. Isto também se aplica às peças substituídas e reparadas.

Esta garantia é nula se o produto tiver sido danificado ou utilizado ou mantido de forma inadequada.

A garantia cobre defeitos de material e de fabrico. Esta garantia não cobre peças do produto sujeitas a desgaste normal e, portanto, consideradas peças consumíveis (por ex., baterias, mangueiras, cartuchos de tinta), nem cobre danos em peças frágeis, por ex., interruptores ou peças feitas em vidro.

Com a troca do aparelho, de acordo com DL 67/2003, o tempo de garantia se inicia novamente.

● Procedimento no caso de ativação da garantia

De forma a garantir um rápido processamento do seu pedido, solicitamos as seguintes indicações:

- o Para qualquer esclarecimento, é favor ter à mão o recibo e o número do artigo (IAN 494205_2504) como prova de compra.
- o Para obter o número de artigo, consulte a placa de identificação do produto, uma gravação no produto, a página de título das instruções (em baixo à esquerda) ou o autocolante no verso ou na parte inferior do produto.
- o Se ocorrerem falhas de funcionamento ou outros defeitos, contactar primeiro o serviço de assistência técnica

abaixo indicado, por telefone ou por correio eletrónico.

- o O produto considerado defeituoso pode então ser enviado gratuitamente para o endereço de serviço que lhe foi fornecido, juntando a prova de compra (recibo) e indicando o tipo de defeito e a data em que o mesmo ocorreu.



Pode ver e descarregar estes e muitos outros manuais em parkside-diy.com. Este código QR levá-lo-á diretamente para parkside-diy.com. Selecione o seu país e utilize a máscara de pesquisa para procurar as instruções de funcionamento. Introduzir o número do artigo (IAN) 494205_2504 para aceder às instruções de funcionamento do seu artigo.

● Assistência técnica

PT Serviço Portugal

Tel.: 800849131

Formulário de contacto em
parkside-diy.com

IAN 494205_2504



● Declaração de Conformidade UE

DECLARAÇÃO UE DE CONFORMIDADE (N°. 494205_2504)

IAN: 494205_2504
Identificação do produto: "PARKSIDE" 20 V Escova para superfícies 2 em 1 a bateria
Número do Modelo: HG12138

O objeto da declaração acima descrito está em conformidade com a legislação de harmonização da União aplicável:

Diretiva 2006/42/CE
Diretiva 2014/30/EU
Diretiva 2011/65/EU cu toate modificările aferente

Referências às normas harmonizadas aplicáveis ou às outras especificações técnicas em relação às quais é declarada a conformidade:

N ° / Peças
Diretiva 2006/42/CE
EN 62841-1:2015/A11:2022
EN ISO 12100:2010
Diretiva 2014/30/EU
EN IEC 55014-1:2021
EN IEC 55014-2:2021

O objeto da declaração acima mencionada está em conformidade com a Diretiva 2011/65 / UE do Parlamento Europeu e do Conselho de 8 de Junho de 2011, relativa à restrição do uso de determinadas substâncias perigosas em equipamentos elétricos e eletrônicos:

N ° / Peças
EN IEC 63000:2018

Detentor da documentação técnica: OWIM GmbH & Co.KG

Assinado por e em nome de:

OWIM GmbH & Co. KG, Stiftsbergstraße 1, 74167 Neckarsulm, Alemanha

Esta declaração de conformidade é emitida sob a exclusiva responsabilidade do fabricante.

Tradução da original declaração de conformidade

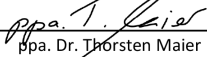
Neckarsulm	19.08.2025		
Lugar	Data	ppa. Stefan Haensel Signatário autorizado	ppa. Dr. Thorsten Maier Signatário autorizado

OWIM GmbH & Co. KG

Stiftsbergstraße 1
74167 Neckarsulm
GERMANY

Model no.: HG12138

Version: 12/2025

Last Information Update · Stand der Informationen

Version des informations · Stand van de informatie

Versione delle informazioni · Estado de las

informaciones · Estado das informações:

08/2025 · Ident.-No.: HG12138082025-1

IAN 494205_2504

