



3-in-1 Cordless Impact Driver 20V PSBSA 20-Li C3

SI

3 v 1 akumulatorski udarni vrtalni vijaknik 20 V

Prevod originalnega navodila za uporabo

DE AT CH

3-in-1-Akku-Schlagbohrschrauber 20 V

Originalbetriebsanleitung

CZ

Aku příklepový vrtací šroubovák 3 v 1 20 V

Překlad originálního provozního návodu

IAN 497685_2204

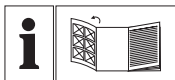

SI

Pred branjem odprite stran s slikami in se nato seznanite z vsemi funkcijami naprave.

CZ

Před čtením si otevřete stranu s obrázky a potom se seznámte se všemi funkcemi přístroje.

DE AT CH

Klappen Sie vor dem Lesen die Seite mit den Abbildungen aus und machen Sie sich anschließend mit allen Funktionen des Gerätes vertraut.

SI	Prevod originalnega navodila za uporabo	Stran	4
CZ	Překlad originálního provozního návodu	Strana	17
DE / AT / CH	Originalbetriebsanleitung	Seite	30

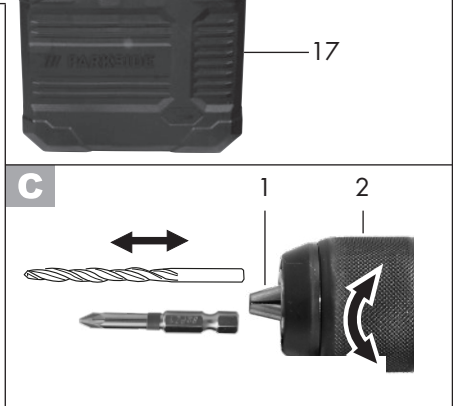
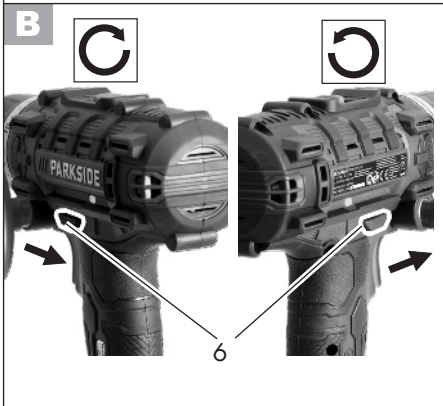
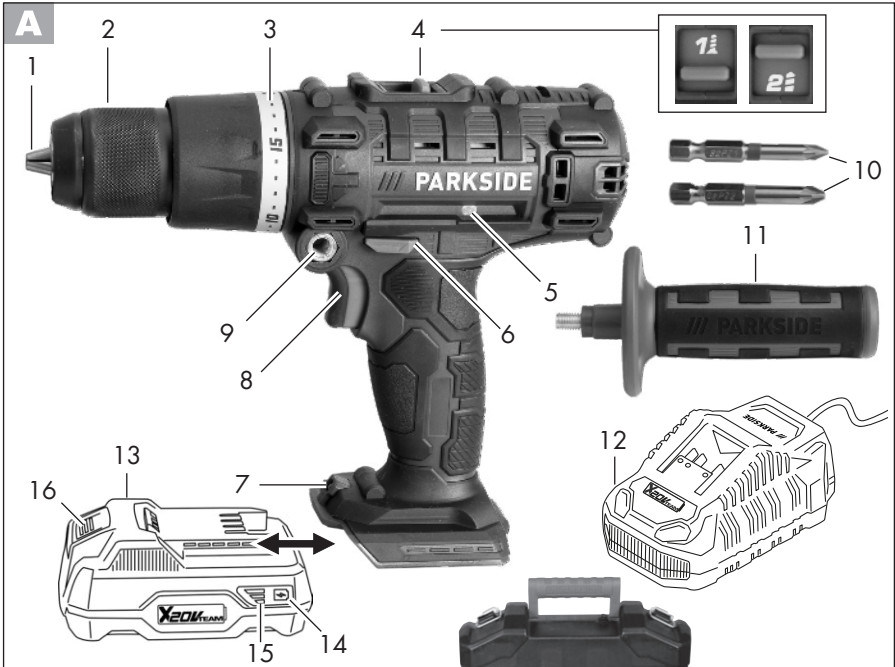

Kazalo

Predgovor	4
Namen uporabe	4
Splošen opis	5
Obseg dobave	5
Opis funkcij.....	5
Pregled	5
Tehnični podatki	5
Čas polnjenja	6
Varnostna opozorila	7
Simboli in oznake	7
Splošni varnostni predpisi za električna orodja.....	7
Varnostna navodila za vrtilne stroje ..	10
DRUGA TVEGANJA	11
Uporaba	11
Preverjanje stanja napoljenosti akumulatorske baterije	11
Polnjenje akumulatorske baterije	11
Vstavljanje/odstranjevanje akumulatorske baterije	12
Izbira prestave.....	12
Nastavitev smeri vrtenja.....	12
Nastavitev vrtilnega momenta	12
Menjava nastavka.....	13
Namestitvev dodatnega ročaja	13
Vkllop in Izklop	13
Čiščenje in vzdrževanje	13
Čiščenje.....	14
Vzdrževanje.....	14
Shranjevanje	14
Odstranitev/varstvo okolja	14
Nadomestni deli/Pribor	14
Garancijski list	15
Prevod originalne izjave o skladnosti CE	45
Eksplodizijska risba	49

Predgovor

Čestitke ob nakupu vaše nove naprave. Odločili ste se za visokokakovosten izdelek. Kakovost naprave je bila preverjena med postopkom proizvodnje in pri končnem preverjanju, s čimer je zagotovljeno pravilno delovanje vaše naprave. Kljub temu ni mogoče izključiti, da so v posameznih primerih v napravi oz. v ceveh ostanki vode ali maziv. To ni napaka ali pomanjkljivost in ni vzrok za skrb.



Izdelku so priložena navodila za uporabo. Vsebujejo pomembna navodila glede varnosti uporabe in odstranitve. Pred uporabo izdelka se seznanite z navodili za uporabo in varnostnimi navodili. Izdelek uporabljajte zgolj na opisani način in v našete namene. Navodila skrbno shranite in pri predaji naprave tretji osebi priložite tudi vso dokumentacijo.

Namen uporabe

Naprava je namenjena za privijanje in odvijanje vijakov, za vrtenje v les, kovine ali umetne mase in za udarno vrtenje v zid. Vsaka druga uporaba, ki ni izrecno dovoljena v teh navodilih, lahko povzroči škodo na napravi in predstavlja resno nevarnost za uporabnika. Proizvajalec ne jamči za škodo, nastalo zaradi nenamenske ali napačne uporabe.

To orodje ni primerno za uporabo v komercialne namene. V primeru uporabe v komercialne namene ugasne pravica do uveljavljanja garancije.

Orodje sodi v serijo (Parkside) X 20 V TEAM in ga lahko uporabljate z akumulatorskimi baterijami za serijo (Parkside) X 20 V TEAM. Akumulatorske baterije lahko polnite samo s polnilniki iz serije (Parkside) X 20 V TEAM.

Splošen opis

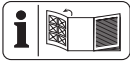

Slikovni prikaz najpomembnejših funkcijskih delov najdete na zloženi strani.

Obseg dobave

Orodje vzemite iz embalaže in preverite, ali je popolno.

Embalažo odstranite v skladu s predpisi.

- 3 v 1 akumulatorski udarni vrtilni vijaknik
- 2 nastavka (PZ1 + PZ2, 50 mm)
- 1 dodatni ročaj
- 1 kovček za shranjevanje
- Navodila za uporabo



Akumulatorska baterija in polnilnik nista vključena v obseg dobave.



Upoštevajte varnostna opozorila in navodila za polnjenje in pravilno uporabo v navodilih za uporabo polnilnika serije (Parkside) X 20 V Team.

Podroben opis postopka polnjenja in druge informacije najdete v ločenih navodilih za uporabo.

Opis funkcij

Akumulatorski udarni vrtilni vijaknik 3-v-1 z dvema prestavama gonila ima 20-stopenjsko nastavitve navora, eno stopnjo za vrtenje in eno za udarno vrtenje ter vrtenje v desno/levo. Naprava je opremljena s hitrovpenjalno vrtilno glavo in delovno lučjo LED. Za delovanje elementov za upravljanje glejte naslednje opise.

Pregled

- | | |
|----------|---|
| A | 1 odprtina vpenjalne glave |
| | 2 hitrovpenjalna glava |
| | 3 obroč za nastavitve vrtilnega momenta |
| | 4 stikalo za izbiro prestave |
| | 5 držalo nastavkov |
| | 6 stikalo za izbiro smeri vrtenja |
| | 7 delovna LED-svetilka |
| | 8 stikalo za vklop in izklop |
| | 9 navoj |
| | 10 nastavki |
| | 11 dodatni ročaj |
| | 12 polnilnik |
| | 13 akumulatorska baterija |
| | 14 mehka tipka |
| | 15 indikator napoljenosti |
| | 16 tipka za sprostitve akumulatorske baterije |
| | 17 kovček |
| | 18 kovinski lok |

Tehnični podatki

3 v 1 akumulatorski udarni vrtilni vijaknik.....PSBSA 20-Li C3

Napetost orodja U_{max} 20 V ===

Število vrtiljajev v prostem teku (n_0)

1. prestava.....0-440 min⁻¹

2. prestava.....0-1650 min⁻¹

Vrtilni moment.....45 Nm

Udarna funkcija26400 udarcev/minuto

Odprtina vpenjalne glave1,5-13 mm

Teža

(brez akumulatorja/polnilnika)..... 1,52 kg

Premer vrtenja v les maks. 35 mm

Premer vrtenja v jeklo maks. 13 mm

Premer vrtilni v zidarstvo..... maks. 13 mm

Maks. premer vijakov 10 mm

Vrsta zaščiteIPX0

Temperatura maks. 50 °C

Postopek polnjenja 4-40 °C

Delovanje -20-50 °C

Skladiščenje	0–45 °C
Raven zvočnega tlaka (L_{pA})	
Prosti tek	73,1 dB, $K_{pA} = 5$ dB
Udarno vrtnanje	96,8 dB, $K_{pA} = 5$ dB
Raven zvočne moči (L_{WA})	
Prosti tek	84,1 dB; $K_{WA} = 5$ dB
Udarno vrtnanje	107,8 dB; $K_{WA} = 5$ dB
Tresljaji (a_h)	
Vrtanje.....	2,71 m/s ² ; K= 1,5 m/s ²
Udarno vrtnanje..	10,24 m/s ² ; K= 1,5 m/s ²
Pri uporabi s pametnimi akumulatorji (Smart PAPS 204 A1/Smart PAPS 208 A1)	
Delovna frekvenca/ frekvenčni pas	2400–2483,5 MHz
Najv. moč oddajanja	≤ 20 dBm

Navedena vrednost vibracij je izmerjena po standardiziranem postopku ter jo je možno uporabiti za medsebojno primerjavo električnih orodij.

Navedeno vrednost vibracij je prav tako možno uporabiti za oceno izpostavljenosti uporabnika.



Opozorilo: Vrednost vibracij med dejansko uporabo se lahko razlikuje od navedene vrednosti, odvisno od načina uporabe električnega orodja.

Poskušajte zagotoviti čim manjšo obremenitev s tresljaji. Primer ukrepa za zmanjšanje obremenitve s tresljaji je omejitev trajanja dela. Pri tem je treba upoštevati celoten čas uporabe orodja (na primer čas, v katerem je orodje izključeno, in čas, v katerem je vključeno, vendar deluje brez obremenitve).

Čas polnjenja

Naprava je del serije (Parkside) X 20 V TEAM in se lahko uporablja z akumulatorji serije (Parkside) X 20 V TEAM. Akumulatorje serije (Parkside) X 20 V TEAM je dovoljeno polniti samo s polnilniki serije (Parkside) X 20 V TEAM.

Priporočamo vam, da to napravo uporabljate izključno z naslednjimi akumulatorji: PAP 20 B1, PAP 20 B3, Smart PAPS 204 A1, Smart PAPS 208 A1. Priporočamo vam, da te akumulatorje polnite z naslednjimi polnilniki: PLG 20 A3, PLG 20 C1, PLG 20 C3, PLG 20 A4, PDSLJG 20 A1, Smart PLGS 2012 A1.

Veljaven seznam združljivosti akumulatorskih baterij najdete tu: www.lidl.de/akku

Čas polnjenja (min)	PAP 20 A1 PAP 20 B1	PAP 20 A2	PAP 20 A3 PAP 20 B3 Smart PAPS 204 A1	Smart PAPS 208 A1
PLG 20 A1 PLG 20 A4 PLG 20 C1	60	90	120	210
PLG 20 A2	45	60	80	165
PLG 20 A3 PLG 20 C3	35	45	60	120
PDSLJG 20 A1 PDSLJG 20 B1	35	45	60	120
Smart PLGS 2012 A1	35	40	40	50

Varnostna opozorila

Med delom z orodjem upoštevajte varnostna opozorila.

Simboli in oznake

Simboli na orodju:



Pozorno preberite navodila za uporabo.



Privijanje



Vrtanje



Udarno vrtanje



Električnih orodij ne odvrzite med hišne odpadke.



Orodje sodi v serijo X 20 V TEAM.

Simboli v navodilih za uporabo



Znaki za nevarnost z napotki za preprečevanje osebne in materialne škode.



Znaki za navodilo z napotki za preprečevanje škode.



Znaki za napotek z informacijami o primernem rokovanju z napravo.

Splošni varnostni predpisi za električna orodja



OPOZORILO! Preberite vsa varnostna opozorila, navodila, ilustracije in tehnične podatke, s katerimi je opremljeno to električno orodje. Neupoštevanje varnostnih navodil in opozoril lahko povzroči električni udar, požar in/ali težke poškodbe.

Varnostna navodila in opozorila shranite za prihodnjo uporabo.

Pojem „električno orodje“, uporabljen v varnostnih navodilih, se nanaša na električna orodja s priklopom na omrežje (s priključnim kablom) in na akumulatorska električna orodja (brez priključnega kabla).

1) VARNOST NA DELOVNEM MESTU

- a) **Poskrbite, da bo vaše delovno mesto vedno čisto in dobro osvetljeno.** Nered ali neosvetljena delovna področja lahko povzročijo nezgode.
- b) **Električnega orodja ne uporabljajte v okolju, kjer obstaja nevarnost eksplozije in v katerem se nahajajo gorljive tekočine, plini ali prah.** Električna orodja povzročajo iskrenje, zato se gorljiv prah ali pare lahko vnamejo.
- c) **Ne dovolite otrokom in drugim osebam, da bi se med delom približale električnemu orodju.** Druge osebe lahko odvrnejo vašo pozornost in izgubili boste nadzor nad orodjem.

2) ELEKTRIČNA VARNOST:

- a) **Priključni vtič električnega orodja mora ustrezati vtičnici. V nobenem primeru vtiča ne smete spreminjati.** Uporaba adapterskih vtičev v kombinaciji z zaščitno ozemljenimi električnimi orodji ni dovoljena. Nespremenjen vtič in ustreznna vtičnica zmanjšujeta nevarnost električnega udara.
- b) **Izogibajte se telesnemu stiku z ozemljenimi površinami, na primer s cevmi, grelci, štedilniki in hladilniki.** Če je ozemljeno tudi vaše telo, obstaja povečano tveganje električnega udara.
- c) **Električno orodje zavarujte pred dežjem in vlago.** Vstop vode v električno orodje povečuje nevarnost električnega udara.
- d) **Električnega kabla ne uporabljajte za prenašanje ali obešanje električnega orodja in ne vlecite vtiča iz vtičnice tako, da vlečete za kabel.** Kabel zavarujte pred vročino, oljem, ostrimi robovi in premikajočimi se deli orodja. Poškodovan ali zavozlan kabel povečuje nevarnost električnega udara.
- e) **Če električno orodje uporabljate na prostem, uporabljajte samo podaljšek,** ki je primeren za delo na prostem. Uporaba podaljševalnega kabla, ki je primeren za uporabo na prostem, zmanjšuje nevarnost električnega udara.
- f) **Če se uporabi električnega orodja v vlažnem okolju ni mogoče izogniti, uporabite zaščitno stikalo za udarne tokove.** Uporaba zaščitnega stikala za udarne tokove zmanjša tveganje električnega udara.

3) VARNOST OSEB

- a) **Bodite zbrani in pazite, kaj delate. Dela z električnim orodjem se lotite razumno.** Električnega orodja ne uporabljajte, ko ste utrujeni ali pod vplivom mamil, alkohola oziroma zdravil. En sam trenutek nepazljivosti pri uporabi električnega orodja ima lahko za posledico resne telesne poškodbe.
- b) **Uporabljajte osebno zaščitno opremo in vedno nosite zaščitna očala.** Nošenje osebne zaščitne opreme, na primer nedrsečih zaščitnih čevljev, zaščitne čelade ali glušnikov, zmanjšuje tveganje telesnih poškodb.
- c) **Izogibajte se nenamernemu vklopu orodja. Preden električno orodje priključite na električno omrežje, ga dvignite ali prenašate, se prepričajte, da je izključeno.** Če pri nošenju električnega orodja držite prst na stikalu ali če vklopljeno orodje priključite na omrežje, lahko pride do nesreče.
- d) **Pred vklopom z električnega orodja odstranite nastavitvena orodja ali vijaki ključ.** Orodje ali ključ, ki se nahaja na vrtečem se delu orodja, lahko povzročita nezgodo.
- e) **Izogibajte se nenormalni telesni drži. Poskrbite za varno stojišče in ohranite ravnotežje.** Tako boste lahko v nepričakovani situaciji bolje obvladali električno orodje.
- f) **Uporabljajte primerno obleko. Ne nosite širokih oblačil ali naki-ta. Lasje, oblačila in rokavice naj se ne približujejo premikajočim se delom orodja.** Premikajoči se deli orodja lahko zagrabijo ohlapno obleko, nakit ali dolge lase.
- g) **Če je mogoče namestiti naprave za odsesavanje in prestrezanje**

prahu, jih namestite in zagotovite njihovo pravilno uporabo.

Če so na voljo priključki za odsesavanje in lovilnik prahu, se prepričajte, da so pravilno priklopljeni in da jih pravilno uporabljate.

- h) Ne pustite se preslepiti lažnemu občutku varnosti in ne zane-marjajte varnostnih navodil za električna orodja, tudi če po večkratni uporabi električno orodje dobro poznate.** Nepazljivo ravnanje lahko v nekaj delčkih sekunde povzroči hude poškodbe.

4) UPORABA IN RAVNANJE Z ELEKTRIČNIM ORODJE

- a) Ne preobremenjujte orodja. Uporabljajte samo električno orodje, ki je predvideno za opravljanje določenega dela.** Z ustreznim električnim orodjem boste delali bolje in varneje v predvidenem območju zmogljivosti.
- b) Ne uporabljajte električnega orodja, ki ima pokvarjeno stikalo.** Električno orodje, ki ga ni možno vklopiti ali izklopiti, je nevarno in ga je treba popraviti.
- c) Izvlecite vtič iz vtičnice in/ali odstranite akumulatorsko baterijo, preden se lotite nastavitve orodja, zamenjate pribor ali odložite orodje.** Ta previdnostni ukrep onemogoča nenamerni zagon električnega orodja.
- d) Električno verižno orodje, ki ga ne uporabljate, shranjujte izven dosega otrok.** Osebam, ki orodja ne poznajo ali niso prebrale teh navodil, ne dovolite uporabljati orodja. Električna orodja so nevarna, če jih uporabljajo neizkušene osebe.

- e) Električno orodje in vpenjalne nastavke skrbno negujte. Prepričajte se, da gibljivi deli delujejo brezhibno in da niso stisnjeni. Prav tako ne smejo biti zlomljeni ali poškodovani do te mere, da ovirajo delovanje električnega orodja. Pred ponovno uporabo je treba poškodovani del orodja popraviti.** Vzrok za številne nezgode so prav slabo vzdrževana električna orodja.

- f) Rezalna orodja naj bodo ostra in čista.** Skrbno negovana rezalna orodja z ostrimi robovi se manj zatikajo in so lažje vodljiva.

- g) Električno orodje, pribor, nastavke itd. uporabljajte v skladu s temi navodili. Pri tem upoštevajte delovne pogoje in vrsto dela, ki ga nameravate opravljati.**

Zaradi uporabe električnega orodja v druge, nepredvidene namene, lahko nastanejo nevarne situacije.

- h) Skrbite za to, da so ročaji in prijemalne površine suhi, čisti in brez olja ali masti. Spolzki ročaji in prijemalne površine ne omogočajo varne uporabe in nadzora nad električnim orodjem v nepredvidenih situacijah.**

5) SKRIBNO RAVNANJE Z AKUMULATORSKIMI ORODJI IN NJIHOVA UPORABA

- a) Akumulatorske baterije polnite samo v polnilnikih, ki jih priporoča proizvajalec.** Na polnilniku, predvidenem za polnjenje določene vrste akumulatorskih baterij, lahko pride do požara, če ga uporabite za polnjenje drugih vrst akumulatorskih baterij.

- b) **Za pogon električnih orodij uporabljajte samo zanje predvidene akumulatorske baterije.** Uporaba drugačnih akumulatorskih baterij lahko povzroči telesne poškodbe in požar.
- c) **Akumulatorska baterija, ki ni v uporabi, ne sme priti v stik s pisarniškimi sponkami, kovanci, ključi, žebli, vijaki ali z drugimi kovinskimi predmeti, ki bi lahko povzročili premostitev kontaktov.** Kratek stik med kontakti akumulatorske baterije lahko povzroči opekline ali požar.
- d) **Pri napačni uporabi lahko iz akumulatorske baterije izteče tekočina. Izogibajte se kontaktu z njo. Če vseeno pride do stika, prizadeto mesto spirajte z vodo.** Če pride tekočina v oči, po spiranju poiščite zdravniško pomoč. Iztekajoča tekočina lahko povzroči draženje kože in opekline.
- e) **Ne uporabljajte poškodovanih ali predelanih akumulatorskih baterij.** Poškodovane ali predelane akumulatorske baterije se lahko obnašajo nepredvidljivo in povzročijo požar, eksplozije ali poškodbe.
- f) **Akumulatorskih baterij ne postavljajte ognju ali previsokim temperaturam.** Ogenj ali temperatura, višje od 130 °C, lahko povzročijo eksplozijo.
- g) **Upoštevajte vsa navodila za polnjenje in akumulatorske baterije ali akumulatorskega orodja nikoli ne polnite izven temperaturnega območja, navedenega v navodilih za uporabo.** Nepravilno polnjenje ali polnjenje izven dovoljenega temperaturnega območja lahko uniči akumulatorsko baterijo in poveča nevarnost požara.

6) SERVIS

- a) **Električno orodje lahko popravlja samo usposobljen strokovnjak, in to izključno z originalnimi nadomestnimi deli.** Le tako bo tudi vnaprej zagotovljena varna raba električnega orodja.
- b) **Poškodovanih akumulatorjev ne popravljajte.** Kakršna koli popravila akumulatorskih baterij lahko izvaja samo proizvajalec ali njegovi pooblašteni serviserji.

Varnostna navodila za vrtalne stroje

1) VARNOSTNA NAVODILA ZA VSA DELA

- a) **Pri udarnem vrtnanju nosite opremo za varovanje sluha.** Hrup lahko povzroči izgubo sluha.
- b) **Uporabljajte dodatni(e) ročaj(e).** Zaradi izgube nadzora lahko pride do telesnih poškodb.
- c) **Kadar izvajate dela, pri katerih bi lahko električno orodje ali vijaki prišli v stik s skritimi električnimi napeljavami, držite izdelek samo za izolirane površine ročaja.** Stik z napeljavo pod napetostjo lahko spravi pod napetost tudi kovinske dele naprave in povzroči električni udar.

2) VARNOSTNA NAVODILA PRI UPORABI DOLGIH SVEDROV

- a) **V nobenem primeru ne delajte z višjim številom vrtljajev od dovoljenega za sveder.** Pri višjem številu vrtljajev se lahko sveder nekoliko skrivi, če se lahko brez stika z

obdelovancem prosto vrtili, in povzroči telesne poškodbe.

b) Postopek vrtenja vedno začnite z nizkim številom vrtljajev in ko je sveder v stiku z obdelovancem. Pri višjem številu vrtljajev se lahko sveder nekoliko skrivi, če se lahko brez stika z obdelovancem prosto vrtili, in povzroči telesne poškodbe.

c) Ne pritiskajte preveč in samo v vzdolžni smeri svedra. Svedri se lahko skrivijo in se zaradi tega zlomijo ali povzročijo izgubo nadzora in telesne poškodbe.

3) NADALJNI VARNOSTNI PREDPISI

a) Ne uporabljajte pribora, ki ni priporočen s strani PARKSIDE. Sicer lahko pride do električnega udara ali požara.

DRUGA TVEGANJA

Tudi če to električno orodje uporabljate v skladu s predpisi, se pri njegovi uporabi pojavlja nekaj tveganj. Naslednje nevarnosti se lahko pojavijo v povezavi s konstrukcijo in izvedbo tega električnega orodja:

- ureznine,
- poškodbe sluha, če ne uporabljate ustrezne zaščite za sluh,
- vpliv na zdravje zaradi tresljajev, ki se prenašajo na dlani in roke, če orodje uporabljate dlje časa oziroma ga ne uporabljate in vzdržujete pravilno.



Opozorilo! Električno orodje med delovanjem ustvarja elektromagnetno polje. To polje lahko v določenih pogojih vpliva na aktivne in pasivne medicinske vsadke. Da bi zmanjšali

nevarnost resnih ali smrtnih poškodb, osebam z medicinskimi vsadki priporočamo, da se pred uporabo orodja posvetujejo s svojim zdravnikom in proizvajalcem medicinskega vsadka. Postopek polnjenja

Uporaba



Vzemite akumulatorsko baterijo iz izdelka, da preprečite nenameren zagon. Prisotna je nevarnost telesnih poškodb!



Pazite, da temperatura okolja med delom ne preseže 50 °C in ne pade pod -20 °C.



Preverjanje stanja napolnjenosti akumulatorske baterije

Prikaz stanja napolnjenosti (15) prikazuje stanje napolnjenosti akumulatorske baterije.

- Prižgejo se ustrezne LED-diode, ki prikazujejo stanje napolnjenosti akumulatorske baterije. V ta namen pritisnite mehko tipko (14) prikazovalnika napolnjenosti.

rdeča-rumena-zelena =>

akumulatorska baterija je napolnjena

rdeča-rumena => akumulatorska baterija je napolnjena pribl. do polovice

rdeča => akumulatorsko baterijo je treba napolniti



Polnjenje akumulatorske baterije



Pred polnjenjem počakajte, da se se-greta akumulatorska baterija ohladi.

i Akumulatorsko baterijo (13) napolnite, ko sveti le še rdeča LED-dioda indikatorja napoljenosti.

- Po potrebi vzemite akumulatorsko baterijo (13) iz orodja.
- Potisnite akumulatorsko baterijo (13) v odprtino polnilnika (12).
- Polnilnik (12) priključite v vtičnico.
- Po polnjenju odklopite polnilnik (12) z električnega omrežja.
- Odstranite akumulatorsko baterijo (13) iz polnilnika (12).

Pregled LED-indikatorjev na polnilniku (12):

Akumulatorska baterija ni vstavljena in sveti zelena LED-dioda:

polnilnik je pripravljen na uporabo.

Zelena LED-dioda sveti:

akumulatorska baterija je napolnjena.

Rdeča LED-dioda sveti:

akumulatorska baterija se polni.

Rdeča LED-dioda utripa: akumulatorska baterija je pregreta

Rdeča + zelena LED-dioda utripa:

akumulatorska baterija je pokvarjen

Vstavljanje/odstranjevanje akumulatorske baterije

Vstavljanje akumulatorske baterije:

- Stikalo za izbiro smeri vrtenja (6) premaknite v srednji položaj (blokada).
- Podnožje orodja pritisnite na akumulatorsko baterijo (13), da se zaskoči.

Odstranitev akumulatorske baterije

- Pritisnite tipko za sprostitve akumulatorske baterije (16) in izvlecite akumulatorsko baterijo (13) naprej.

A Izbira prestave

Potisnite stikalo za izbiro prestave (4) v položaj **1** ali **2** glede na to, ali želite nastaviti nižje ali višje število vrtljajev.

- prestava..... 0-440 min⁻¹
- prestava..... 0-1650 min⁻¹



Prestavo lahko spreminjate le, ko orodje miruje.

B Nastavitev smeri vrtenja

S stikalom za smer vrtenja lahko izbirate smer vrtenja naprave (v desno ali v levo) in jo zavarujete pred nehotenim zagonom. Puščica na stikalu za smer vrtenja navede delovno smer.

- Počakajte, da se naprava zaustavi.
- Potisnite stikalo za smer vrtenja (6) v zeleni položaj:**
Vrtenje v desno: za vrtnenje in privijanje vijakov. Potisnite stikalo za smer vrtenja v desno, s puščico naprej.
Vrtenje v levo: za odvijanje vijakov.
Potisnite stikalo za smer vrtenja v levo, s puščico nazaj.
- Zapora vklopa:** Stikalo za smer preklpite v srednji položaj.





Stikalo za izbiro smeri vrtenja lahko preklpljate le, ko orodje miruje !



A Nastavitev vrtilnega momenta

Največji vrtilni moment lahko vnaprej nastavite z vrtenjem obroča za nastavitev vrtilnega momenta (3).

Predvideno je 20 stopenj navora + 1 stopnja za vrtnenje +1 stopnja za udarno vrtnenje.

1. Izberite želeni vrtilni moment z vrtenjem obroča za nastavitev vrtilnega momenta (3):
Privijanje: Stopnje 1–20 
Vrtanje: stopnja 
Udarno vrtanje: stopnja 
2. Začnite z nižjo stopnjo vrtilnega momenta in jo po potrebi povečajte.



Obroč za nastavitev vrtilnega momenta lahko obračate le, ko orodje miruje.



Ko je dosežena vnaprej nastavljena meja vrtilnega momenta, boste zaslišali regljanje. Zvok povzroča drsna sklopka.

C Menjava nastavka

Samodejna zapora vretena omogoča zamenjavo orodja tudi pri mirovanju motorja.

1. Obrnite hitrovpenjalno glavo (2) v nasprotni smeri vrtenja urnega kazalca, da bo odprtina vpenjalne glave (1) dovolj velika za vstavljanje nastavka.
2. Potisnite nastavek kar se da globoko v hitrovpenjalno glavo (2).
3. Z vrtenjem hitrovpenjalne glave v smeri urnega kazalca fiksirajte nastavek.
4. Nastavek odstranite tako, da z vrtenjem razprete hitrovpenjalno glavo (2) in ga izvlečete.



Desno in levo na ohišju je nameščeno magnetno držalo za nastavke (A 5). Na magnetno držalo za nastavke lahko pritrdite po en nastavek.

D Namestitev dodatnega ročaja

1. Privijte dodatni ročaj (11) desno ali levo na navoj (9) na glavi naprave.
2. Dodatni ročaj (11) trdno zategnite.

A Vklp in izklp

S stikalom za vklop/izklp (8) lahko brezstopenjsko uravnivate število vrtljajev. Bolj kot pritisnete na stikalo za vklop/izklp, večje je število vrtljajev.

1. Za vklop naprave pritisnite stikalo za vklop/izklp (8). Med delovanjem svetilna lučka LED (7).
2. Za izklp spustite stikalo za vklop/izklp (8). Ko je stikalo za izbiro smeri vrtenja (6) v srednjem položaju, je orodje zavarovano pred vklopom.



Med delovnimi odmori lahko napravo z vgrajenim kovinskim lokom (18) obesite na pas. Pazite, da je naprava izklopljena in zavarovana pred nenamernim vklopom. Kovinski lok je tudi primeren za odpiranje steklenic s kovinskim zamaškom.

Čiščenje in vzdrževanje



Popravila in vzdrževalna dela, ki niso opisana v teh navodilih za uporabo, naj opravi naš servisni center. Uporabljajte samo originalne dele. Nevarnost poškodb!



Pred kakršnimi koli deli na orodju tega izključite in odstranite akumulatorsko baterijo.

Orodje redno čistite in opravljajte naslednja vzdrževalna dela. S tem boste zagotovili dolgo življenjsko dobo in varno uporabo orodja.

Čiščenje



Orodja ni dovoljeno škropiti z vodo ali ga vanjo polagati. Sicer obstaja nevarnost električnega udara!

- Poskrbite, da bodo prezračevalne reže, ohišje motorja in ročaji vedno čisti. Za čiščenje uporabljajte vlažno krpo ali ščetko.
Ne uporabljajte čistilnih sredstev oz. topil. Tako bi lahko orodje nepopravljivo poškodovali.

Vzdrževanje

Naprava ne potrebuje vzdrževanja.

Shranjevanje

- Orodje shranjujte na suhem mestu v priloženi zaščiti za rezilo ter izven dosega otrok.

Odstranitev/varstvo okolja

Preden napravo zavržete med odpadke, izvzemite akumulatorsko baterijo! Poskrbite za recikliranje naprave, pribora in embalaže na okolju prijazen način. Napotke za odstranjevanje akumulatorske baterije najdete v ločenih navodilih za uporabo vaše akumulatorske baterije in polnilnika.



Polnilnikov ne odvrzite med hišne odpadke.

- Orodje odstranite v skladu z lokalnimi predpisi. Orodje oddajte na zbirno mesto, kjer ga bodo okolju prijazno reciklirali.
Več informacij dobite pri svojem lokalnem podjetju za odstranjevanje odpadkov ali našem servisnem centru.
- Odsluženo orodje, ki nam ga pošljete, odstranimo brezplačno.

Nadomestni deli/Pribor

Nadomestni deli in pribor so na voljo na spletni strani www.grizzlytools.shop

Če imate težave s postopkom naročanja, uporabite obrazec za stik.

Če imate dodatna vprašanja, se obrnite na »Service-Center« (glejte stran 15).

Hitrovpentalna glava 91105885

Grizzly Tools GmbH & Co. KG

Stockstädter Straße 20, 63762 Großostheim, Germany

Pooblašчени serviser:

Tel.: 080 080 917

E-Mail: grizzly@lidl.si

(Birotehnika, Hodošček Renata s.p., Lendavska ULICA 23, 9000 Murska Sobota)

Garancijski list

1. S tem garancijskim listom «Grizzly Tools GmbH & Co. KG, Stockstädter Straße 20, 63762 Großostheim, Germany» jamčimo, da bo izdelek v garancijskem roku ob normalni in pravilni uporabi brezhibno deloval in se zavezujemo, da bomo ob izpolnjenih spodaj navedenih pogojih odpravili morebitne pomanjkljivosti in okvare zaradi napak v materialu ali izdelavi oziroma po svoji presoji izdelek zamenjali ali vrnili kupnino.
2. Garancija je veljavna na ozemlju Republike Slovenije.
3. Garancijski rok za proizvod je 36 mesecev od datuma izročitve blaga. Datum izročitve blaga je razviden iz računa.
4. Kupec je dolžan okvaro javiti pooblaščenemu servisu oziroma se informirati o nadaljnjih postopkih na zgoraj navedeni telefonski številki. Svetujemo vam, da pred tem natančno preberete navodila o sestavi in uporabi izdelka.
5. Kupec je dolžan pooblaščenemu servisu predložiti garancijski list in račun, kot potrdilo in dokazilo o nakupu ter dnevu izročitve blaga.
6. V primeru, da proizvod popravlja nepooblaščen servis ali oseba, kupec ne more uveljavljati zahtevkov iz te garancije.
7. Vzroki za okvaro oziroma nedelovanje izdelka morajo biti lastnosti stvari same in ne vzroki, ki so zunaj proizvajalčeve oziroma prodajalčeve sfere. Kupec ne more uveljavljati zahtevkov iz te garancije, če se ni držal priloženih navodil za sestavo in uporabo izdelka ali če je izdelek kakorkoli spremenjen ali nepravilno vzdrževan.
8. Jamčimo servis in rezervne dele še 3 leta po preteku garancijskega roka.
9. Obrabni deli oz. potrošni material so izvzeti iz garancije.
10. Vsi potrebni podatki za uveljavljanje garancije se nahajajo na dveh ločenih dokumentih (garancijski list, račun).
11. Ta garancija proizvajalca ne izključuje pravic potrošnika, ki izhajajo iz odgovornosti prodajalca za napake na blagu.

Prodajalec:

Lidl Slovenija d.o.o. k.d., Pod lipami 1, SI-1218 Komenda

Obsah

Úvod	17
Účel použití	17
Obecný popis	18
Objem dodávky.....	18
Popis funkce	18
Přehled	18
Technické parametry	18
Doba nabíjení	19
Bezpečnostní pokyny	20
Symbole a piktogramy	20
Všeobecné bezpečnostní pokyny pro elektrické nářadí	20
Bezpečnostní pokyny pro vrtačky	23
Obsluha	24
Kontrola stavu nabití akumulátoru.....	24
Nabíjení akumulátoru	25
Vložení/vypnutí akumulátoru z přístroje	25
Volba převodového stupně	25
Nastavení směru otáčení.....	25
Nastavení točivého momentu.....	26
Výměna nástroje	26
Montáž pomocné rukojeti	26
Zapnutí a vypnutí	26
Čištění a údržba	27
Čištění přístroje.....	27
Údržba.....	27
Skladování	27
Odklizení a ochrana okolí	27
Záruka	28
Opravná	29
Service-Center	29
Dovozce	29
Překlad originálního prohlášení o shodě CE	46
Rozvinuté náčrtky	49

Úvod

Blahopřejeme vám ke koupi vašeho nového přístroje. Rozhodli jste se pro vysoce kvalitní výrobek.

Kvalita tohoto přístroje byla kontrolována během výroby a byla provedena také závěrečná kontrola. Tím je zaručena funkčnost přístroje.



Návod k obsluze je součástí tohoto výrobku. Obsahuje důležité pokyny týkající se bezpečnosti, používání a likvidace. Před použitím výrobku se seznamte se všemi pokyny k obsluze a bezpečnosti. Výrobek použijte jen k popsáním účelům a v rámci uvedených oblastí použití. Návod dobře uschovejte a při předávání výrobku třetímu předejte i všechny podklady.

Účel použití

Přístroj je určen k zašroubování a povolování šroubů a také k vrtání do dřeva, kovu nebo umělé hmoty a k vrtání s přiklepem do zdiva.

Každé jiné použití, které není v tomto návodu výslovně schváleno, může způsobit poškození přístroje a vážné poranění uživatele. Přístroj nepoužívejte k sekání houštin nebo křoví.

Obsluhující osoba anebo uživatel je zodpovědný za nehody anebo škody jiných osob anebo jejich majetku.

Výrobce neručí za škody, jenž byly způsobeny použitím k neurčenému účelu nebo nesprávnou obsluhou.

Přístroj je součástí série (Parkside)

X 20 V TEAM a lze jej provozovat s akumulátory série (Parkside) X 20 V TEAM.

Akumulátory se smí nabíjet pouze

nabíječkami série (Parkside) X 20 V TEAM.

Obecný popis

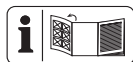

Zobrazení nejdůležitějších funkčních dílů naleznete na výklopné stránce.

Objem dodávky

Vybalte nástroj a zkontrolujte, je-li kompletní:

- Aku příklepový vrtací šroubovák 3 v 1
- 2 bity (PZ1 + PZ2, 50 mm)
- 1 pomocná rukojeť
- 1 úložný kufrík
- Návod k obsluze



Baterie a nabíječka nejsou součástí dodávky.



Dodržujte bezpečnostní pokyny a pokyny k nabíjení a správnému použití, uvedené v návodu k obsluze Vašeho akumulátoru a Vaší nabíječky série (Parkside) X 20 V TEAM. Podrobný popis procesu nabíjení a další informace naleznete v tomto samostatném návodu k obsluze.

Popis funkce

Akumulátorová příklepová vrtačka 3 v 1 s dvourychlostní převodovkou má 20stupňové nastavení kroutícího momentu a vrtací a rázový stupeň, chod doprava/doleva. Přístroj je vybaven rychloupínacím sklíčidlem pro vrták a pracovním světlem LED. Funkce ovládacích prvků naleznete v následujících popisech.

Přehled



- 1 Otvor sklíčidla
- 2 Rychlé upínací sklíčidlo
- 3 Nastavovací kroužek točivého momentu
- 4 Přepínač převodového stupně
- 5 Držák nástavce
- 6 Přepínač směru otáčení
- 7 Pracovní osvětlení LED
- 8 Spínač/vypínač
- 9 Závit
- 10 Bity
- 11 Pomocná rukojeť
- 12 Nabíječka
- 13 Akumulátor
- 14 Softtlačítko
- 15 Indikace stavu nabíjení akumulátoru
- 16 Tlačítko pro odblokování akumulátoru
- 17 Úložný kufrík
- 18 kovové držadlo

Technické parametry

Aku příklepový vrtací šroubovák 3 v 1PSBSA 20-Li C3

Napětí motoru U 20 V==
Otáčky naprázdno n_0

1. stupe 0-440 min⁻¹
2. stupe 0-1650 min⁻¹

Maximální točivý moment 45 Nm

Příklepová funkce 26400 úderů/minutu

Rozpětí sklíčidla 1,5-13 mm

Hmotnost

(bez akumulátoru/nabíječky) 1,52 kg

Průměr vrtání ve dřevě max. 35 mm

Průměr vrtání v oceli max. 13 mm

Průměr vrtání v zdivo max. 13 mm

Max. průměr šroubu 10 mm

Druh ochrany IPX0

Teplota max 50 °C

Nabíjecí proces 4 – 40 °C

Provoz -20 – 50 °C

Skladování 0 – 45 °C
 Hladina zvukového tlaku (L_{PA})
 Volnoběh 73,1 dB; $K_{PA} = 5$ dB
 Přiklepové vrtání 96,8 dB; $K_{PA} = 5$ dB
 Úroveň akustického výkonu (L_{WA})
 Volnoběh 84,1 dB; $K_{WA} = 5$ dB
 Přiklepové
 vrtání 107,8 dB; $K_{WA} = 5$ dB
 Vibrace (a_h)
 vrtání 2,71 m/s²; $K = 1,5$ m/s²
 Přiklepové
 vrtání 10,24 m/s²; $K = 1,5$ m/s²
 při použití se smart akumulátory
 (Smart PAPS 204 A1/Smart PAPS 208 A1)
 Pracovní frekvence/
 frekvenční pásmo ... 2400 - 2483,5 MHz
 Max.vysílací výkon ≤ 20 dBm

Uvedená hodnota emisí vibrací byla
 změřena podle normovaného zkušební
 postupu a může se použít ke srovnání
 jednoho elektrického nářadí s jiným.
 Uvedená hodnota emisí vibrací se může
 použít také k odhadnutí přerušení funkce.



Výstraha: Hodnota emisí vibrací se
 může během skutečného používání
 elektrického nářadí lišit od uvedené
 hodnoty, v závislosti na způsobu,
 kterým se elektrické nářadí používá.

Dle možnosti se snažte udržet co
 nejnižší zatížení, způsobené vibrace-
 mi. Příkladem opatření ke snížení
 vibračního zatížení je omezení
 pracovní doby. Přitom se musí brát v
 úvahu všechny části pracovního
 cyklu (například doby, během kte-
 rých je elektrický nástroj vypnutý, a
 ty, ve kterých je síce zapnutý, ale
 běží bez zátěže).

Doba nabíjení

Přístroj je součástí série (Parkside) X 20 V
 TEAM a lze jej provozovat s akumulátory
 série (Parkside) X 20 V TEAM.
 Akumulátory série (Parkside) X 20 V TEAM
 se smí nabíjet pouze nabíječkami série
 (Parkside) X 20 V TEAM.

Doporučujeme Vám, provozovat tento
 přístroj pouze s následujícími aku-
 mulátory: PAP 20 B1, PAP 20 B3,
 Smart PAPS 204 A1, Smart PAPS 208 A1.
 Doporučujeme Vám, nabíjet tyto
 akumulátory pomocí následujících
 nabíječek: PLG 20 A3, PLG 20 C1,
 PLG 20 C3, PLG 20 A4, PDSL G 20 A1,
 Smart PLGS 2012 A1.

Aktuální seznam kompatibility akumulátorů
 najdete na: www.lidl.de/akku

Doba nabíjení (minut)	PAP 20 A1 PAP 20 B1	PAP 20 A2	PAP 20 A3 PAP 20 B3 Smart PAPS 204 A1	Smart PAPS 208 A1
PLG 20 A1 PLG 20 A4 PLG 20 C1	60	90	120	210
PLG 20 A2	45	60	80	165
PLG 20 A3 PLG 20 C3	35	45	60	120
PDSL G 20 A1 PDSL G 20 B1	35	45	60	120
Smart PLGS 2012 A1	35	40	40	50

Bezpečnostní pokyny

Dbejte na bezpečnostní pokyny při používání tohoto nástroje.

Symbole a piktogramy

Piktogramy na přístroji:



Pozorně si přečtěte návod k obsluze.



šroubování



vrtání



příklepové vrtání



Nástroj je součástí série
X 20 V TEAM



Elektrické přístroje nepatří do domácího odpadu.

Symbole v návodu



Výstražné značky s údaji pro zabránění škodám na zdraví anebo věcným škodám.



Příkazové značky s údaji pro prevenci škod.



Informační značky s informacemi pro lepší zacházení s nástrojem.

Všeobecné bezpečnostní pokyny pro elektrické nářadí



VÝSTRAHA! Přečtěte si všechny bezpečnostní pokyny a instrukce, prohlédněte si obrazy a technické údaje, které jsou dodávány k tomuto elektrickému nářadí. Pochybení při dodržování bezpečnostních pokynů a instrukcí mohou způsobit úder elektrickým proudem, popálení a/nebo těžká zranění.

Všechny bezpečnostní pokyny a instrukce uchovejte pro budoucí použití.

Pojem „elektrické nářadí“ používaný v bezpečnostních pokynech se vztahuje na elektrické nářadí napájené z elektrické sítě (prostřednictvím síťového kabelu) a na elektrické nářadí napájené akumulátorem (bez síťového kabelu).

1) BEZPEČNOST PRACOVNÍHO MÍSTĚ:

- a) **Udržujte svůj pracovní úsek čistý a dobře osvětlený.** Nepořádek anebo neosvětlené pracovní oblasti mohou vést k nehodám.
- b) **Nepracujte s elektrickým nástrojem v okolí ohroženém výbuchem, v kterém se nachází hořlavé tekutiny, plyny anebo prachy.** Elektrické nástroje vytváří jiskry, které mohou zapálit prach anebo páry.
- c) **Během používání elektrického nástroje udržujte děti a jiné osoby vzdáleně od sebe.** Při nepozornosti můžete ztratit kontrolu nad nástrojem.

2) ELEKTRICKÁ BEZPEČNOST:

- a) **Přípojná zástrčka elektrického nástroje se musí hodit do zásuvky. Zástrčka se nesmí žádným způsobem změnit. Nepoužívejte žádné adaptérové zástrčky ve spojení elektrickými nástroji s ochranným uzemněním.** Nezměněné zástrčky a vhodné zásuvky zmenšují riziko elektrického úderu.
- b) **Vyvarujte se tělesnému kontaktu se zemnými povrchy jako jsou roury, topná tělesa, sporáky a ledničky.** Existuje zvýšené riziko skrze elektrický úder, když je Vaše tělo zemněné.
- c) **Nevystavujte elektrický nástroj dešti anebo mokru.** Vniknutí vody do elektrického nástroje zvyšuje riziko elektrického úderu.
- d) **Nepoužívejte kabel k jinému účelu, jako je nošení nebo zavěšení elektrického nástroje anebo vytažení zástrčky ze zásuvky. Udržujte kabel vzdáleně od žáru, od oleje, od ostrých hran anebo od pohyblivých se částí nástrojů.** Poškozené anebo zamotané kabely zvyšují riziko elektrického úderu.
- e) **Když pracujete s elektrickým nástrojem pod širým nebem, pak použijte pouze prodlužovací kabely, které jsou vhodné i pro venkovní oblast.** Použití prodlužovacího kabelu vhodného pro venkovní oblast, zmenšuje riziko elektrického úderu.
- f) **Pokud nelze zabránit provozu elektrického nástroje ve vlhkém prostředí, použijte proudový chránič.** Použití proudového chrániče

snižuje riziko úrazu elektrickým proudem.

3) BEZPEČNOST OSOB:

- a) **Buďte pozorní, dbejte na to, co děláte a pusťte se s elektrickým nástrojem rozumně do práce. Nepoužívejte elektrický nástroj, když jste unaveni anebo pod vlivem drog, alkoholu anebo léků.** Jediný okamžik nepozornosti při používání elektrického nástroje může vést k vážným poraněním.
- b) **Noste osobní ochrannou výstroj a vždy ochranné brýle.** Nošení osobní ochranné výstroje, jako je protiskluzová bezpečnostní obuv, ochranná přilba a ochrana sluchu, snižuje riziko poranění.
- c) **Vyvarujte se nezáměrnému uvedení do provozu. Přesvědčte se o tom, že je elektrický nástroj vypnutý předtím, než ho připojíte na napájení elektrickým proudem, než ho zvednete anebo nesete.** Když při nošení elektrického nástroje držíte prst na spínači anebo když tento nástroj v zapnutém stavu připojíte na napájení elektrickým proudem, pak toto může vést k nehodám.
- d) **Odstraňte nastavovací nářadí anebo šroubováky předtím, než elektrický nástroj zapnete.** Nářadí anebo klíč, který se nachází v otáčející se části nástroje, může vést k poraněním.
- e) **Vyvarujte se abnormálnímu držení těla. Postarejte se o bezpečný postoj a udržujte vždy rovnováhu.** Tímto můžete v neočekávaných situacích lépe kontrolovat elektrický nástroj.

- f) **Noste vhodný oděv. Nenoste žádné volné oblečení anebo šperky. Udržujte vlasy, oděv a rukavice vzdáleně od pohybujících se částí.** Volné oblečení, šperky anebo dlouhé vlasy mohou být zachycené pohybujícími se částmi.
- g) **Lze-li namontovat zařízení na odsávání či zachytávání prachu, musí se takové zařízení namontovat a správně používat.** Při používání zařízení na odsávání prachu lze snížit nebezpečí vznikající v důsledku prachu.
- h) **Držadla a úchopné plochy udržujte v suchém a čistém stavu bez stop oleje či mastnoty.** Kluzká držadla a kluzké úchopné plochy neumožňují bezpečné ovládání a kontrolu elektrického nářadí v neočekávaných situacích.
- 4) POUŽÍVÁNÍ A OŠETŘOVÁNÍ ELEKTRICKÉHO NÁSTROJE:**
- a) **Nepřetěžujte tento nástroj. Použijte pro svoji práci elektrické nářadí, určené pro tento účel.** S vhodným elektrickým nástrojem pracujete v udaném výkonovém rozsahu lépe a bezpečněji.
- b) **Nepoužívejte žádné elektrické nářadí, jehož spínač je defektní.** Elektrické nářadí, které se již nedá za- anebo vypnout, je nebezpečné a musí být opravené.
- c) **Vytáhněte zástrčku ze zásuvky a/nebo vyjměte vyjímatelný akumulátor před jakýmkoliv seřizováním, výměnou nástroje nebo odložením nářadí.** Toto preventivní bezpečnostní opatření zabrání neúmyslnému startu elektrického nástroje.
- d) **Uložte nepoužívaný elektrický nástroj mimo dosahu dětí. Nepřenechávejte používání tohoto nástroje osobám, které s tímto nástrojem nejsou obeznámené anebo tyto pokyny nečetly.** Elektrické nástroje jsou nebezpečné, když je používají nezkušené osoby.
- e) **Údržbu elektrického nářadí a používaného nástroje provádějte s maximální pečlivostí. Kontrolujte, jestli pohyblivé díly bezvadně fungují a nevážnou, jestli jsou části zlomené anebo natolik poškozené, že je funkce elektrického nástroje narušena. Nechte poškozené části před použitím nástroje opravit.** Příčiny mnohých nehod tkví ve špatně udržovaných elektrických nástrojích.
- f) **Udržujte řezné nástroje ostré a čisté.** Pečlivě ošetřované řezné nástroje s ostrými řeznými hranami se méně zaseknou a lépe se vedou.
- g) **Používejte tento elektrický nástroj, jeho příslušenství, vložné nástroje atd. v souladu s těmito instrukcemi. Zohledněte přitom pracovní podmínky a činnost, která se má vykonávat.** Používání elektrického nástroje pro jiné účely, než pro které je určený, může vést k nebezpečným situacím.
- h) **Držadla a úchopné plochy udržujte v suchém a čistém stavu bez stop oleje či mastnoty.** Kluzká držadla a kluzké úchopné plochy neumožňují bezpečné ovládání a kontrolu elektrického nářadí v neočekávaných situacích.

- 5) **Pečlivé zacházení s akumulátory a jejich používání**
- a) **Nabíjejte akumulátory pouze v nabíjecích přístrojích, které jsou výrobcem doporučené.** U nabíjecího přístroje, který je vhodný pro určitý druh akumulátorů, existuje nebezpečí požáru, když se používá s jinými akumulátory.
- b) **V elektrických nástrojích používejte pouze pro ně určené akumulátory.** Použití jiných akumulátorů může vést k poraněním a k nebezpečí požáru.
- c) **Udržujte nepoužívané akumulátory vzdáleně od kancelářských sponek, mincí, klíčů, hřebíků, šroubů anebo jiných malých kovových předmětů, které by mohly zapříčinit přemostění kontaktů.** Zkrat mezi kontakty akumulátoru může mít za následek popáleniny anebo oheň.
- d) **Při nesprávném používání může z akumulátoru unikat tekutina. Vyvarujte se kontaktu s ní. Při náhodném kontaktu opláchněte vodou. Když se tato tekutina dostane do očí, přídavně vyhledejte lékařskou pomoc.** Uniknutá tekutina může vést k podrážděním pokožky anebo k popáleninám.
- e) **Nepoužívejte poškozené nebo modifikované akumulátory.** Poškozené nebo modifikované akumulátory se mohou chovat nepředvídatelně a způsobit požár, výbuch nebo zranění.
- f) **Nevystavujte akumulátor ohni ani vysokým teplotám.** Oheň nebo teploty nad 130 °C mohou způsobit výbuch.
- g) **Dodržujte všechny pokyny pro nabíjení a nikdy nenabíjejte akumulátor ani akumulátory mimo rozsah teplot, uvedených v návodu k obsluze.** Nesprávné nabíjení nebo nabíjení mimo povolený teplotní rozsah může zničit akumulátor a zvýšit nebezpečí požáru.
- 6) **Servis:**
- a) **Svoje elektrické nářadí nechte opravit pouze kvalifikovaným odborným personálem a jenom pomocí originálních náhradních dílů.** Tímto se zajistí to, že bezpečnost elektrického nářadí zůstává zachována.
- b) **Na poškozených akumulátorech nikdy neprovádějte údržbu.** Veškerá údržba akumulátorů by měla být prováděna pouze výrobcem nebo autorizovanými servisními středisky.

Bezpečnostní pokyny pro vrtačky

1) BEZPEČNOSTNÍ POKYNY PRO VŠECHNY PRÁCE

- a) **Při vrtání s přiklepem nosíte ochranu sluchu.** V důsledku působení hluku může dojít ke ztrátě sluchu.
- b) **Používejte pomocnou rukojeť/ pomocné rukojeti.** Ztráta kontroly může vést ke zraněním.
- c) **Držte elektrický nástroj za izolované plochy rukojetí při provádění prací, kdy se mohou výměnné nářadí nebo šrouby dotknout skrytého elektrického vedení.** Při kontaktu s napěťovým vedením mohou být kovové součásti

přístroje vystaveny napětí, a proto může dojít k úrazu elektrickým proudem.

2) BEZPEČNOSTNÍ POKYNY PŘI POUŽÍVÁNÍ DLOUHÝCH VRTÁKŮ

- a) **V žádném případě nikdy nepracujte s vyššími otáčkami, než jak je pro vrták určen maximálně přípustný počet otáček.** V případě vyšších otáček se vrták může snadno ohnout, pokud se může volně otáčet bez kontaktu s obrobkem a může způsobit zranění.
- b) **Vždy začněte vrtat nízkým počtem otáček a když je vrták v kontaktu s obrobkem.** V případě vyšších otáček se vrták může snadno ohnout, pokud se může volně otáčet bez kontaktu s obrobkem a může způsobit zranění.
- c) **Na vrták nevyvíjejte nadměrný tlak a pouze v podélném směru k vrtáku.** Vrtáky se mohou ohnout a v důsledku toho zlomit nebo mohou způsobit ztrátu kontroly a zranění.

3) DALŠÍ BEZPEČNOSTNÍ INFORMACE

- a) **Nepoužívejte příslušenství, které nebylo doporučeno společností PARKSIDE.**
To může vést k úrazu elektrickým proudem nebo k požáru.

ZBÝVAJÍCÍ RIZIKA

I když toto elektrické nářadí obsluhujete v souladu s předpisy, stále existují zbývající rizika. V souvislosti s technologií a konstrukcí tohoto elektrického nářadí se mohou vyskytovat následující rizika:

- a) zranění pořezáním
b) poškození sluchu, pokud není nasazena vhodná ochrana sluchu.
c) poškození zdraví plynoucí z vibrací ruky a paže, pokud se přístroj používá delší dobu nebo není náležitě veden a udržován.



Varování! Toto elektrické nářadí vytváří během provozu elektromagnetické pole. Toto pole může za určitých okolností omezovat aktivní nebo pasivní lékařské implantáty. Pro snížení nebezpečí vážného nebo smrtelného zranění doporučujeme osobám s lékařskými implantáty před obsluhou stroje konzultovat implantát se svým lékařem a výrobcem.

Obsluha



K zabránění neúmyslného uvedení do provozu vyjměte akumulátor z přístroje. Hrozí nebezpečí poranění!



Dbejte na to, aby okolní teplota během práce nepřekročila 50° C a neklesla pod -20° C.



Kontrola stavu nabití akumulátoru

Indikátor stavu nabití (15) signalizuje stav nabití akumulátoru (13).

- Stav nabití akumulátoru se zobrazí rozsvícením příslušné LED kontrolky, když je přístroj v provozu. K tomu podržte stisknutý zapínač (14).

červená-žlutá-zelená =>
Akumulátor je zcela nabitý

červená-žlutá =>
Akumulátor je nabitý asi do poloviny
červená =>
Akumulátor je nutné dobít

A Nabíjení akumulátoru

 Nechte zahřátý akumulátor před nabíjením vychladnout.

 Nabíjte akumulátor (13), když svítí pouze červená LED ukazatele stavu (15).

1. Popřípadě vyjměte akumulátor (13) z přístroje.
2. Zasuňte akumulátor (13) do nabíjecí prohloubeniny v nabíječce (12).
3. Nabíječku (12) zapojte do síťové zásuvky.
4. Po úspěšném dokončení nabíjení odpojte nabíječku (12) od sítě.
5. Vytáhněte akumulátor (13) z nabíječky (12).

Přehled kontrolních ukazatelů LED na nabíječce (12):

Zelená LED svítí bez vloženého akumulátoru: Nabíječka je připravena k provozu.

Zelená LED svítí: Akumulátor je nabitý.

Červená LED svítí: Akumulátor se nabíjí.

Červená LED bliká: Akumulátor přehřátý

Červená + zelená LED blikají: Akumulátor je vadný

Vložení/vypnutí akumulátoru z přístroje

Vložení akumulátoru:

1. Uvedte přepínač směru otáčení (6) do střední polohy (zámek)
2. Přesuňte přepínač na akumulátoru (13), až zacvakne.

Vyjmutí akumulátoru:

1. Stiskněte uvolňovací tlačítko (16) a vytáhněte akumulátor (13) vpřed směrem od zařízení.

A Volba převodového stupně

Přesunutím přepínače převodového stupně (4) do polohy **1** nebo **2** nastavíte nízké, resp. vysoké otáčky

1. stupe0-440 min⁻¹
2. stupe0-1650 min⁻¹



Změnu převodového stupně je povoleno provést pouze v klidovém stavu !

B Nastavení směru otáčení

Pomocí spínače směru otáčení lze zvolit směr otáčení přístroje (chod vpravo a chod vlevo) a přístroj zajistit proti neúmyslnému zapnutí. Šipka na přepínači směru otáčení označuje směr práce.

1. Vyčkejte, než se přístroj úplně zastaví.
2. Přesuňte spínač směru otáčení (6) do požadované polohy:

Pravotočivý chod: K vrtání

a zašroubování šroubů. Stiskněte spínač směru otáčení doprava se šipkou dopředu

Levotočivý chod: K povolení šroubů.

Stiskněte spínač směru otáčení doleva se šipkou dozadu

3. **Blokace zapnutí:** Spínač směru otáčení přesuňte do středové polohy.







Směr otáčení je povoleno měnit pouze v klidovém stavu !

A Nastavení točivého momentu

Otočením nastavovacího kroužku točivého momentu (3) lze nastavit maximální točivý moment.

K dispozici je 20 úrovní točivého momentu + 1 úroveň vrtání +1 rázový stupeň.

- Otáčením stavěcího kroužku (3) nastavte požadovaný točivý moment:
Šrouby: Stupeň 1 - 20 
Vrtání: Stupeň 
Příklepové vrtání: Stupeň 
- Začněte s nižším stupněm točivého momentu a v případě potřeby jej zvyšujte.

 S kroužkem nastavení točivého momentu je dovoleno manipulovat pouze v klidovém stavu:

 Dosažení přednastavené hranice točivého momentu je doprovázeno zřetelným chrastěním. Tento hluk je způsobem prokluzovací spojkou.

C Výměna nástroje

Pomocí automatické aretace vřetena lze nástroj vyměnit, i když je motor v klidu.

- Otáčejte rychlým upínacím sklíčidlem (2) proti směru hodinových ručiček, až bude otvor sklíčidla dostatečně velký ke vložení nástroje.
- Zasuňte nástroj co možná nejdále do rychlého upínacího sklíčidla (2).
- Otáčením rychlého upínacího sklíčidla ve směru hodinových ručiček nástroj pevně upněte.
- Budete-li chtít nástroj opět vyjmout, otočte rychlým upínacím sklíčidlem (2) a nástroj vytáhněte.

 Vpravo a vlevo na pouzdře nachází magnetický držák bitů (A 5). K magnetickému držáku bitů lze připojit vždy jeden bit.

D Montáž pomocné rukojeti

- Našroubujte pomocnou rukojeť (11) vpravo nebo vlevo do závitů (9) na hlavě přístroje.
- Pomocnou rukojeť (11) utáhněte rukou.

A Zapnutí a vypnutí

Pomocí spínače (8) lze plynule regulovat otáčky. Čím dále spínač stisknete, tím vyšší budou otáčky.

- Chcete-li přístroj zapnout, stiskněte zapínač/vypínač (8). Během provozu svítí pracovní světlo LED (7).
- Chcete-li zařízení vypnout, zapínač/vypínač (8) uvolněte. Posunutím přepínače směru otáčení (6) do střední polohy zajistíte zařízení proti zapnutí.

 Během pracovních přestávek lze přístroj zavěsit díky integrovanému kovovému držadlu (18) na opasek. Dbejte na to, aby byl přístroj vypnutý a zajištěn proti neúmyslnému zapnutí. Kovové držadlo je také vhodné pro otevření lahví s korunkovými uzávěry.

Čištění a údržba

 Zajistěte provádění oprav a údržby, které nejsou popsány v tomto návodu, naším servisním střediskem. Používejte pouze originální díly. Nebezpečí poranění!

 Přístroj vypněte a před prováděním veškerých prací vyjměte akumulátor z přístroje.

Pravidelně provádějte následující čistící a údržbářské práce. Tím je zaručeno dlouhé a spolehlivé užívání.

Čištění přístroje

 **Přístroj není dovoleno ostříkovat vodou ani pokládat do vody. Hrozí nebezpečí úrazu elektrickým proudem!**

- Udržujte větrací šěrbinu, kryt motoru a držadla přístroje v čistotě. Použijte k tomu vlhký hadřík nebo kartáč. Nepoužívejte žádné čistící prostředky, příp. rozpouštědla. Mohli byste přístroj nenapravitelně poškodit.

Údržba

Přístroj je nevyžaduje údržbu.

Skladování

- Přístroj uchovávejte na suchém místě chráněném proti prachu, a mimo dosah dětí.

Odklizení a ochrana okolí

Před likvidací přístroje vyjměte akumulátor z přístroje!

Přístroj, příslušenství a balení zlikvidujte ekologickou recyklací.

Pokyny k likvidaci akumulátoru naleznete v samostatném návodu k obsluze Vašeho akumulátoru a nabíječky.



Přístroje nepatří do domovního odpadu.

- Přístroj odevzdejte do střediska recyklace odpadů. Použité umělohmotné a kovové díly se mohou rozřadit podle druhů a tak se mohou recyklovat. Informujte se v našem servisním středisku.
- Likvidaci vašich zaslaných poškozených přístrojů provádíme bezplatně.

Náhradní díly/ příslušenství

Náhradní díly a příslušenství dostanete na webových stránkách
www.grizzlytools.shop

Pokud máte problémy při objednávání, použijte prosím kontaktní formulář. V případě jakýchkoliv dalších dotazů se obraťte na servisní středisko „Service-Center“ (viz strana 29).

Rychlé upínací sklíčidlo..... 91105885

Záruka

Vážení zákazníci,

Na tento přístroj poskytujeme 3letou záruku od data zakoupení.

V případě závady tohoto výrobku vám vůči prodejci výrobku přináležejí zákonná práva. Tato zákonná práva nejsou omezena naší následovně uvedenou zárukou.

Záruční podmínky

Záruční doba začíná běžet ode dne nákupu. Uschovejte si, prosím, originál účtenky pro pozdější použití. Tento dokument budete potřebovat jako doklad o koupi.

Zjistíte-li během tří let od data koupě u tohoto výrobku materiálovou nebo výrobní vadu, bude výrobek námi, podle našeho výběru, bezplatně opraven nebo nahrazen. Tato záruční oprava předpokládá, že během 3leté lhůty předložíte poškozený přístroj s dokladem o koupi (pokladní stvrženka) a písemně krátce popíšete, v čem spočívá závada a kdy k ní došlo. Bude-li závada kryta naší zárukou, získáte zpět opravený nebo nový výrobek. Opravou nebo výměnou výrobku nezačíná záruční doba běžet od začátku.

Záruční doba a zákonné nároky na odstranění vady

Záruční doba se neprodlužuje poskytnutím záruky. Toto platí i pro nahrazené a opravené díly. Již při koupi zjištěné závady a nedostatky musíte nahlásit okamžitě po vybalení výrobku. Po uplynutí záruční doby můžete uhradit náklady za provedené opravy.

Rozsah záruky

Přístroj byl precizně vyroben podle přísných jakostních směrnic a před dodáním byl svědomitě zkontrolován.

Záruční oprava se vztahuje na materiálové nebo výrobní vady. Tato záruka se netýká dílů výrobku, které jsou vystaveny normálnímu opotřebením, a lze je považovat za spotřební materiál (např. filtry nebo nástavce), nebo poškození křehkých dílů (např. spínače).

Tato záruka neplatí, je-li výrobek poškozen z důvodu neodborného používání, nebo pokud u něj nebyla prováděna údržba. Pro odborné používání výrobku musí být přesně dodržovány všechny pokyny uvedené v návodu k obsluze. Bezpodmínečně je třeba zabránit používání a manipulacím s výrobkem, které nejsou v návodu k obsluze doporučeny, nebo je před nimi varováno.

Výrobek je určen jen pro soukromé účely a ne pro komerční využití. Záruka zaniká v případě zneužívání a neodborné manipulace, používání nadměrné síly a při zásazích, které nebyly provedeny naším autorizovaným servisem.

Postup v případě uplatňování záruky

Pro zajištění rychlého zpracování vaší žádosti, prosím, postupujte podle následujících pokynů:

- Na důkaz, že jste výrobek zakoupili, mějte pro jakékoli případné dotazy připravenou pokladní stvrženku a číslo výrobku (IAN 497685_2204).
- Číslo výrobku je uvedeno na typovém štítku.
- Pokud by došlo k funkční poruše nebo jiným závadám, nejdříve **telefonicky** nebo **e-mailem** kontaktujte níže uvedené servisní oddělení. Pak získáte další informace o vyřízení vaší reklamacce.
- Výrobek označený jako vadný můžete po domluvě s naším zákaznickým servisem, s připojením dokladu o kou-

pi (pokladní stvrzenky) a po uvedení, v čem závada spočívá a kdy k ní došlo, přeposlat bez platby poštovního na vám sdělenou adresu příslušného servisu. Aby bylo zabráněno problémům s přijetím a dodatečnými náklady, bezpodmínečně použijte jen tu adresu, která vám bude sdělena. Zajistěte, aby zásilka nebyla odeslána nevyplaceně jako nadměrné zboží, expres nebo jiný, zvláštní druh zásilky. Přístroj zašlete včetně všech částí příslušenství dodaných při zakoupení a zajistěte dostatečně bezpečný přepravní obal.

Opravná

Opravy, které nespádají do záruky, můžete nechat udělat v našem servisu oproti účtování. Rádi vám připravíme předběžný odhad nákladů.

Můžeme zpracovávat jen ty přístroje, které byly dostatečně zabalené a odeslány vyplaceně.

Pozor: Prosím, přístroj zašlete našemu autorizovanému servisu vyčištěný a s upozorněním na závadu.

Nepřijmeme přístroje zaslané nevyplaceně jako nadměrné zboží, expres nebo jiný, zvláštní druh zásilky.

Likvidaci vašich poškozených zaslaných přístrojů provedeme bezplatně.

Service-Center



Servis Česko

Tel.: 800143873

E-Mail: grizzly@lidl.cz

IAN 497685_2204

Dovozce

Prosím, respektujte, že následující adresa není adresou servisu. Nejdříve kontaktujte shora uvedené servisní středisko.

Grizzly Tools GmbH & Co. KG

Stockstädter Straße 20

63762 Großostheim

Německo

www.grizzlytools.de

Inhalt

Einleitung	30
Bestimmungsgemäße	
Verwendung	30
Allgemeine Beschreibung	31
Lieferumfang.....	31
Übersicht	31
Funktionsbeschreibung	31
Technische Daten	31
Ladezeiten	32
Sicherheitshinweise	33
Symbole und Bildzeichen	33
Allgemeine Sicherheitshinweise für	
Elektrowerkzeuge.....	33
Sicherheitshinweise für	
Bohrmaschinen	37
Restrisiken	37
Bedienung	38
Ladezustand des Akkus prüfen	38
Akku aufladen	38
Akku ins Gerät einsetzen/entnehmen..	38
Gangwahl.....	38
Drehrichtung einstellen.....	39
Drehmoment einstellen	39
Werkzeugwechsel.....	39
Zusatz-Handgriff montieren	39
Ein-/Ausschalten	40
Reinigung und Wartung	40
Reinigung.....	40
Wartung	40
Lagerung	40
Entsorgung/ Umweltschutz	40
Ersatzteile/Zubehör	41
Garantie	42
Reparatur-Service	43
Service-Center	43
Importeur	43
Original-EG-	
Konformitätserklärung	47
Explosionszeichnung	49

Einleitung

Herzlichen Glückwunsch zum Kauf Ihres neuen Gerätes. Sie haben sich damit für ein hochwertiges Gerät entschieden. Dieses Gerät wurde während der Produktion auf Qualität geprüft und einer Endkontrolle unterzogen. Die Funktionsfähigkeit Ihres Gerätes ist somit sichergestellt.



Die Betriebsanleitung ist Bestandteil dieses Gerätes. Sie enthält wichtige Hinweise für Sicherheit, Gebrauch und Entsorgung. Machen Sie sich vor der Benutzung des Gerätes mit allen Bedien- und Sicherheitshinweisen vertraut. Benutzen Sie das Gerät nur wie beschrieben und für die angegebenen Einsatzbereiche. Bewahren Sie die Betriebsanleitung gut auf und händigen Sie alle Unterlagen bei Weitergabe des Gerätes an Dritte mit aus.

Bestimmungsgemäße Verwendung

Das Gerät ist zum Eindrehen und Lösen von Schrauben, sowie zum Bohren in Holz, Metall oder Kunststoff und zum Schlagbohren in Mauerwerk vorgesehen. Jede andere Verwendung, die in dieser Anleitung nicht ausdrücklich zugelassen wird, kann zu Schäden am Gerät führen und eine ernsthafte Gefahr für den Benutzer darstellen.

Der Hersteller haftet nicht für Schäden, die durch bestimmungswidrigen Gebrauch oder falsche Bedienung verursacht wurden. Dieses Gerät ist nicht zur gewerblichen Nutzung geeignet. Bei gewerblichem Einsatz erlischt die Garantie.

Das Gerät ist Teil der Serie (Parkside) X 20 V TEAM und kann mit Akkus der (Parkside) X 20 V TEAM Serie betrieben

werden. Die Akkus dürfen nur mit Ladegeräten der Serie (Parkside) X 20 V TEAM geladen werden.

Allgemeine Beschreibung

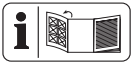

Die Abbildung der wichtigsten Funktionsteile finden Sie auf der Ausklappseite.

- 8 Ein-/Ausschalter
- 9 Gewinde
- 10 Bits
- 11 Zusatzhandgriff
- 12 Ladegerät
- 13 Akku
- 14 Softtaste
- 15 Ladezustandsanzeige
- 16 Entriegelungstaste Akku
- 17 Aufbewahrungskoffer
- 18 Metallbügel

Lieferumfang

Packen Sie das Gerät aus und kontrollieren Sie, ob es vollständig ist:

- 3-in-1 Akku-Schlagbohrschrauber
- 2 Bits (PZ1 + PZ2, 50 mm)
- 1 Zusatzhandgriff
- 1 Aufbewahrungskoffer
- Betriebsanleitung



Akku und Ladegerät sind nicht im Lieferumfang enthalten.



Beachten Sie die Sicherheitshinweise und Hinweise zum Aufladen und der korrekten Verwendung, die in der Betriebsanleitung Ihres Akkus und Ladegeräts der Serie (Parkside) X 20 V Team gegeben sind. Eine detaillierte Beschreibung zum Ladevorgang und weitere Informationen finden Sie in dieser separaten Bedienungsanleitung.

Übersicht

- 1 Bohrfutteröffnung
- 2 Schnellspannbohrfutter
- 3 Drehmomenteinstellung
- 4 Gang-Wahlschalter
- 5 Bit-Halterung
- 6 Drehrichtungsschalter
- 7 LED Arbeitslicht

Funktionsbeschreibung

Der 3-in-1 Akku-Schlagbohrschrauber mit Zweigang-Getriebe besitzt eine 20-stufige Drehmomenteinstellung, sowie eine Bohrstufe und eine Schlagstufe, Rechts-/Linkslauf. Das Gerät ist mit einem Schnellspannbohrfutter und ein LED-Arbeitslicht ausgestattet

Die Funktion der Bedienteile entnehmen Sie bitte den nachfolgenden Beschreibungen.

Technische Daten

3-in-1 Akku-Schlagbohrschrauber
.....PSBSA 20-Li C3

Motorspannung U 20 V==

Leerlaufdrehzahl n_0

Gang 1 0-440 min⁻¹

Gang 2 0-1650 min⁻¹

Max. Drehmoment..... 45 Nm

Schlagfunktion 26400 Schläge/Minute

Spannweite-Bohrfutter 1,5-13 mm

Gewicht (ohne Akku/Ladegerät) ... 1,52 kg

Bohrdurchmesser für Holz..... max. 35 mm

Bohrdurchmesser für Stahl max. 13 mm

Bohrdurchmesser für Mauerwerk max. 13 mm

max. Schraubdurchmesser..... 10 mm

Schutzart..... IPX0

Temperatur max. 50 °C

Ladevorgang 4 - 40 °C

Betrieb..... -20 - 50 °C

Lagerung 0 - 45 °C
 Schalldruckpegel (L_{pA})
 Leerlauf..... 73,1 dB, $K_{pA} = 5$ dB
 Schlagbohren 96,8 dB, $K_{pA} = 5$ dB
 Schalleistungspegel (L_{WA})
 Leerlauf..... 84,1 dB; $K_{WA} = 5$ dB
 Schlagbohren 107,8 dB; $K_{WA} = 5$ dB
 Vibration (a_h)
 Bohren..... 2,71 m/s²; $K = 1,5$ m/s²
 Schlagbohren .10,24 m/s²; $K = 1,5$ m/s²
 (Smart PAPS 204 A1/Smart PAPS 208 A1)
 Arbeitsfrequenz/
 Frequenzband 2400 - 2483,5 MHz
 max. Sendeleistung ≤ 20 dBm

Art und Weise, in der das Elektrowerkzeug verwendet wird.
 Versuchen Sie, die Belastung durch Vibrationen so gering wie möglich zu halten. Eine beispielhafte Maßnahme zur Verringerung der Vibrationsbelastung ist die Begrenzung der Arbeitszeit. Dabei sind alle Anteile des Betriebszyklus zu berücksichtigen (beispielsweise Zeiten, in denen das Elektrowerkzeug abgeschaltet ist, und solche, in denen es zwar eingeschaltet ist, aber ohne Belastung läuft).

Der angegebene Schwingungsemissionswert ist nach einem genormten Prüfverfahren gemessen worden und kann zum Vergleich eines Elektrowerkzeugs mit einem anderen verwendet werden.
 Der angegebene Schwingungsemissionswert kann auch zu einer einleitenden Einschätzung der Aussetzung verwendet werden.



Warnung:

Der Schwingungsemissionswert kann sich während der tatsächlichen Benutzung des Elektrowerkzeugs von dem Angabewert unterscheiden, abhängig von der

Ladezeiten

Das Gerät ist Teil der Serie (Parkside) X 20 V TEAM und kann mit Akkus der (Parkside) X 20 V TEAM Serie betrieben werden.
 Akkus der Serie (Parkside) X 20 V TEAM dürfen nur mit Ladegeräten der Serie (Parkside) X 20 V TEAM geladen werden.

Wir empfehlen Ihnen, dieses Gerät ausschließlich mit folgenden Akkus zu betreiben: PAP 20 B1, PAP 20 B3, Smart PAPS 204 A1, Smart PAPS 208 A1.
 Wir empfehlen Ihnen, diese Akkus mit folgenden Ladegeräten zu laden: PLG 20 A3, PLG 20 C1, PLG 20 C3, PLG 20 A4, PDSLIG 20 A1, Smart PLGS 2012 A1.

Eine aktuelle Liste der Akkukompatibilität finden Sie unter: www.lidl.de/akku

Ladezeit (Min.)	PAP 20 A1 PAP 20 B1	PAP 20 A2	PAP 20 A3 PAP 20 B3 Smart PAPS 204 A1	Smart PAPS 208 A1
PLG 20 A1 PLG 20 A4 PLG 20 C1	60	90	120	210
PLG 20 A2	45	60	80	165
PLG 20 A3 PLG 20 C3	35	45	60	120
PDSLIG 20 A1 PDSLIG 20 B1	35	45	60	120
Smart PLGS 2012 A1	35	40	40	50

Sicherheitshinweise

Beim Gebrauch der Maschine sind die Sicherheitshinweise zu beachten.

Symbole und Bildzeichen

Bildzeichen auf dem Gerät:



Lesen Sie die Betriebsanleitung aufmerksam durch.



Schrauben



Bohren



Schlagbohren



Elektrogeräte gehören nicht in den Hausmüll.



Das Gerät ist Teil der Serie X 20 V TEAM.

Symbole in der Anleitung:



Gefahrenzeichen mit Angaben zur Verhütung von Personen- oder Sachschäden



Gebotszeichen mit Angaben zur Verhütung von Schäden



Hinweiszeichen mit Informationen zum besseren Umgang mit dem Gerät

Allgemeine Sicherheitshinweise für Elektrowerkzeuge



WARNUNG! Lesen Sie alle Sicherheitshinweise, Anweisungen, Bilderungen und technischen Daten, mit denen

dieses Elektrowerkzeug versehen ist. Versäumnisse bei der Einhaltung der nachfolgenden Anweisungen können elektrischen Schlag, Brand und/oder schwere Verletzungen verursachen.

Bewahren Sie alle Sicherheitshinweise und Anweisungen für die Zukunft auf.

Der in den Sicherheitshinweisen verwendete Begriff „Elektrowerkzeug“ bezieht sich auf netzbetriebene Elektrowerkzeuge (mit Netzleitung) oder auf akkubetriebene Elektrowerkzeuge (ohne Netzleitung).

1) Arbeitsplatzsicherheit

- a) **Halten Sie Ihren Arbeitsbereich sauber und gut beleuchtet.** Unordnung oder unbeleuchtete Arbeitsbereiche können zu Unfällen führen.
- b) **Arbeiten Sie mit dem Elektrowerkzeug nicht in explosionsgefährdeter Umgebung, in der sich brennbare Flüssigkeiten, Gase oder Stäube befinden.** Elektrowerkzeuge erzeugen Funken, die den Staub oder die Dämpfe entzünden können.
- c) **Halten Sie Kinder und andere Personen während der Benutzung des Elektrowerkzeuges fern.** Bei Ablenkung können Sie die Kontrolle über das Elektrowerkzeug verlieren.

2) Elektrische Sicherheit

- a) **Der Anschlussstecker des Elektrowerkzeuges muss in die Steckdose passen. Der Stecker darf in keiner Weise verändert werden. Verwenden Sie keine Adapterstecker gemeinsam mit**

schutzgeerdeten Elektrowerkzeugen. Unveränderte Stecker und passende Steckdosen verringern das Risiko eines elektrischen Schlages.

- b) Vermeiden Sie Körperkontakt mit geerdeten Oberflächen wie von Rohren, Heizungen, Herden und Kühlschränken.** Es besteht ein erhöhtes Risiko durch elektrischen Schlag, wenn Ihr Körper geerdet ist.
- c) Halten Sie Elektrowerkzeuge von Regen oder Nässe fern.** Das Eindringen von Wasser in ein Elektrowerkzeug erhöht das Risiko eines elektrischen Schlages.
- d) Zweckentfremden Sie die Anschlussleitung nicht, um das Elektrowerkzeug zu tragen, aufzuhängen oder um den Stecker aus der Steckdose zu ziehen. Halten Sie die Anschlussleitung fern von Hitze, Öl, scharfen Kanten oder sich bewegenden Teilen.** Beschädigte oder verwickelte Anschlussleitungen erhöhen das Risiko eines elektrischen Schlages.
- e) Wenn Sie mit dem Elektrowerkzeug im Freien arbeiten, verwenden Sie nur Verlängerungsleitungen, die auch für den Außenbereich geeignet sind.** Die Anwendung einer für den Außenbereich geeigneten Verlängerungsleitung verringert das Risiko eines elektrischen Schlages.
- f) Wenn der Betrieb des Elektrowerkzeugs in feuchter Umgebung nicht vermeidbar ist, verwenden Sie einen Fehlerstromschutzschalter.** Der Einsatz eines Fehlerstromschutzschalters vermindert das Risiko eines elektrischen Schlages.

3) Sicherheit von Personen

- a) Seien Sie aufmerksam, achten Sie darauf, was Sie tun, und gehen Sie mit Vernunft an die Arbeit mit dem Elektrowerkzeug. Benutzen Sie kein Elektrowerkzeug, wenn Sie müde sind oder unter Einfluss von Drogen, Alkohol oder Medikamenten stehen.** Ein Moment der Unachtsamkeit beim Gebrauch des Elektrowerkzeugs kann zu ernsthaften Verletzungen führen.
- b) Tragen Sie persönliche Schutzausrüstung und immer eine Schutzbrille.** Das Tragen persönlicher Schutzausrüstung, wie Staubmaske, rutschfeste Sicherheitsschuhe, Schutzhelm oder Gehörschutz je nach Art und Einsatz des Elektrowerkzeugs, verringert das Risiko von Verletzungen.
- c) Vermeiden Sie eine unbeabsichtigte Inbetriebnahme. Vergewissern Sie sich, dass das Elektrowerkzeug ausgeschaltet ist, bevor Sie es an die Stromversorgung und/oder den Akku anschließen, es aufnehmen oder tragen.** Wenn Sie beim Tragen des Elektrowerkzeugs den Finger am Schalter haben oder das Gerät eingeschaltet an die Stromversorgung anschließen, kann dies zu Unfällen führen.
- d) Entfernen Sie Einstellwerkzeuge oder Schraubenschlüssel, bevor Sie das Elektrowerkzeug einschalten.** Ein Werkzeug oder Schlüssel, der sich in einem drehenden Teil des Elektrowerkzeugs befindet, kann zu Verletzungen führen.
- e) Vermeiden Sie eine abnormale Körperhaltung. Sorgen Sie für einen sicheren Stand und halten Sie jederzeit das Gleichgewicht.**

Dadurch können Sie das Elektrowerkzeug in unerwarteten Situationen besser kontrollieren.

- f) **Tragen Sie geeignete Kleidung. Tragen Sie keine weite Kleidung oder Schmuck. Halten Sie Haare und Kleidung fern von sich bewegenden Teilen.** Lockere Kleidung, Schmuck oder lange Haare können von sich bewegenden Teilen erfasst werden.
 - g) **Wenn Staubabsaug- und -auf-fangeinrichtungen montiert werden können, sind diese anzubringen und richtig zu verwenden.** Verwendung einer Staubabsaugung kann Gefährdungen durch Staub verringern.
 - h) **Wiegen Sie sich nicht in falscher Sicherheit und setzen Sie sich nicht über die Sicherheitsregeln für Elektrowerkzeuge hinweg, auch wenn Sie nach vielfachem Gebrauch mit dem Elektrowerkzeug vertraut sind.** Achtloses Handeln kann binnen Sekundenbruchteilen zu schweren Verletzungen führen.
- 4) Verwendung und Behandlung des Elektrowerkzeuges**
- a) **Überlasten Sie das Elektrowerkzeug nicht. Verwenden Sie für Ihre Arbeit das dafür bestimmte Elektrowerkzeug.** Mit dem passenden Elektrowerkzeug arbeiten Sie besser und sicherer im angegebenen Leistungsbereich.
 - b) **Benutzen Sie kein Elektrowerkzeug, dessen Schalter defekt ist.** Ein Elektrowerkzeug, das sich nicht mehr ein- oder ausschalten lässt, ist gefährlich und muss repariert werden.
 - c) **Ziehen Sie den Stecker aus der Steckdose und/oder entfernen Sie einen abnehmbaren Akku, bevor Sie Geräteeinstellungen vornehmen, Einsatzwerkzeugteile wechseln oder das Elektrowerkzeug weglegen.** Diese Vorsichtsmaßnahme verhindert den unbeabsichtigten Start des Elektrowerkzeugs.
 - d) **Bewahren Sie unbenutzte Elektrowerkzeuge außerhalb der Reichweite von Kindern auf. Lassen Sie keine Personen das Elektrowerkzeug benutzen, die mit diesem nicht vertraut sind oder diese Anweisungen nicht gelesen haben.** Elektrowerkzeuge sind gefährlich, wenn sie von unerfahrenen Personen benutzt werden.
 - e) **Pflegen Sie Elektrowerkzeuge und Einsatzwerkzeug mit Sorgfalt. Kontrollieren Sie, ob bewegliche Teile einwandfrei funktionieren und nicht klemmen, ob Teile gebrochen oder so beschädigt sind, dass die Funktion des Elektrowerkzeugs beeinträchtigt ist. Lassen Sie beschädigte Teile vor dem Einsatz des Elektrowerkzeuges reparieren.** Viele Unfälle haben ihre Ursache in schlecht gewarteten Elektrowerkzeugen.
 - f) **Halten Sie Schneidwerkzeuge scharf und sauber.** Sorgfältig gepflegte Schneidwerkzeuge mit scharfen Schneidkanten verklemmen sich weniger und sind leichter zu führen.
 - g) **Verwenden Sie Elektrowerkzeug, Zubehör, Einsatzwerkzeuge usw. entsprechend diesen Anweisungen. Berücksichtigen Sie dabei die Arbeitsbedingungen und die auszuführende**

Tätigkeit. Der Gebrauch von Elektrowerkzeugen für andere als die vorgesehenen Anwendungen kann zu gefährlichen Situationen führen.

h) Halten Sie Griffe und Griffflächen trocken, sauber und frei von Öl und Fett. Rutschige Griffe und Griffflächen erlauben keine sichere Bedienung und Kontrolle des Elektrowerkzeugs in unvorhergesehenen Situationen.

5) Verwendung und Behandlung des Akkuwerkzeugs

a) Laden Sie Akkus nur mit Ladegeräten auf, die vom Hersteller empfohlen werden. Durch ein Ladegerät, das für eine bestimmte Art von Akkus geeignet ist, besteht Brandgefahr, wenn es mit anderen Akkus verwendet wird.

b) Verwenden Sie nur die dafür vorgesehenen Akkus in den Elektrowerkzeugen. Der Gebrauch von anderen Akkus kann zu Verletzungen und Brandgefahr führen.

c) Halten Sie den nicht benutzten Akku fern von Büroklammern, Münzen, Schlüsseln, Nägeln, Schrauben oder anderen kleinen Metallgegenständen, die eine Überbrückung der Kontakte verursachen könnten. Ein Kurzschluss zwischen den Akkukontakten kann Verbrennungen oder Feuer zur Folge haben.

d) Bei falscher Anwendung kann Flüssigkeit aus dem Akku austreten. Vermeiden Sie den Kontakt damit. Bei zufälligem Kontakt mit Wasser abspülen. Wenn die Flüssigkeit in die Augen kommt, nehmen Sie zusätzlich

ärztliche Hilfe in Anspruch. Austretende Akkufflüssigkeit kann zu Hautreizungen oder Verbrennungen führen.

e) Benutzen Sie keinen beschädigten oder veränderten Akku. Beschädigte oder veränderte Akkus können sich unvorhersehbar verhalten und zu Feuer, Explosion oder Verletzungsgefahr führen.

f) Setzen Sie einen Akku keinem Feuer oder zu hohen Temperaturen aus. Feuer oder Temperaturen über 130 °C können eine Explosion hervorrufen.

g) Befolgen Sie alle Anweisungen zum Laden und laden Sie den Akku oder das Akkuwerkzeug niemals außerhalb des in der Betriebsanleitung angegebenen Temperaturbereichs. Falsches Laden oder Laden außerhalb des zugelassenen Temperaturbereichs kann den Akku zerstören und die Brandgefahr erhöhen.

6) Service

a) Lassen Sie Ihr Elektrowerkzeug nur von qualifiziertem Fachpersonal und nur mit Original-Ersatzteilen reparieren. Damit wird sichergestellt, dass die Sicherheit des Elektrowerkzeugs erhalten bleibt.

b) Warten Sie niemals beschädigte Akkus. Sämtliche Wartung von Akkus sollte nur durch den Hersteller oder bevollmächtigte Kundendienststellen erfolgen.

Sicherheitshinweise für Bohrmaschinen

1) SICHERHEITSHINWEISE FÜR ALLE ARBEITEN

- a) **Tragen Sie Gehörschutz beim Schlagbohren.** Die Einwirkung von Lärm kann Gehörverlust bewirken.
- b) **Benutzen Sie den (die) Zusatzgriff(e).** Der Verlust der Kontrolle kann zu Verletzungen führen.
- c) **Halten Sie das Elektrowerkzeug an den isolierten Griffflächen, wenn Sie Arbeiten ausführen, bei denen das Einsatzwerkzeug oder die Schrauben verborgene Stromleitungen treffen kann.** Der Kontakt mit einer spannungsführenden Leitung kann auch metallene Geräteteile unter Spannung setzen und zu einem elektrischen Schlag führen.

2) SICHERHEITSHINWEISE BEI VERWENDUNG LANGER BOHRER

- a) **Arbeiten Sie auf keinen Fall mit einer höheren Drehzahl als der für den Bohrer maximal zulässigen Drehzahl.** Bei höheren Drehzahlen kann sich der Bohrer leicht verbiegen, wenn er sich ohne Kontakt mit dem Werkstück frei drehen kann, und zu Verletzungen führen.
- b) **Beginnen Sie den Bohrvorgang immer mit niedriger Drehzahl und während der Bohrer Kontakt mit dem Werkstück hat.** Bei höheren Drehzahlen kann sich der Bohrer leicht verbiegen, wenn er sich ohne Kontakt mit dem Werkstück frei drehen kann, und zu Verletzungen führen.
- c) **Üben Sie keinen übermäßigen Druck und nur in Längsrichtung**

zum Bohrer aus. Bohrer können sich verbiegen und dadurch brechen oder zu einem Verlust der Kontrolle und zu Verletzungen führen.

3) ZUSÄTZLICHE SICHERHEITSHINWEISE

- a) **Verwenden Sie kein Zubehör welches nicht von PARKSIDE empfohlen wurde.** Die kann zu elektrischem Schlag oder Feuer führen.

Restrisiken

Auch wenn Sie dieses Elektrowerkzeug vorschriftsmäßig bedienen, bleiben immer Restrisiken bestehen. Folgende Gefahren können im Zusammenhang mit der Bauweise und Ausführung dieses Elektrowerkzeugs auftreten:

- a) Schnittverletzungen
- b) Gehörschäden, falls kein geeigneter Gehörschutz getragen wird.
- c) Gesundheitsschäden, die aus Hand-Arm-Schwingungen resultieren, falls das Gerät über einen längeren Zeitraum verwendet wird oder nicht ordnungsgemäß geführt und gewartet wird.



Warnung! Dieses Elektrowerkzeug erzeugt während des Betriebs ein elektromagnetisches Feld. Dieses Feld kann unter bestimmten Umständen aktive oder passive medizinische Implantate beeinträchtigen. Um die Gefahr von ernsthaften oder tödlichen Verletzungen zu verringern, empfehlen wir Personen mit medizinischen Implantaten ihren Arzt und den Hersteller des medizinischen Implantats zu konsultieren, bevor die Maschine bedient wird.

Bedienung



Nehmen Sie den Akku aus dem Gerät, um eine unbeabsichtigte Inbetriebnahme zu verhindern. Es besteht Verletzungsgefahr!



Achten Sie darauf, dass die Umgebungstemperatur während dem Arbeiten 50 °C nicht überschreitet und -20 °C nicht unterschreitet.

A Ladezustand des Akkus prüfen

Die Ladezustandsanzeige (15) signalisiert den Ladezustand des Akkus (13).

- Der Ladezustand des Akkus wird durch Aufleuchten der entsprechenden LED-Leuchte angezeigt. Drücken Sie hierfür die Softtaste (14) der Ladezustandsanzeige.

rot-gelb-grün ⇒ Akku vollgeladen

rot-gelb ⇒ Akku ca. zur Hälfte geladen

rot ⇒ Akku muss geladen werden

A Akku aufladen



Lassen Sie einen erwärmten Akku vor dem Laden abkühlen.



Laden Sie den Akku (13) auf, wenn nur noch die rote LED der Ladezustandsanzeige (15) leuchtet.

1. Nehmen Sie gegebenenfalls den Akku (13) aus dem Gerät.
2. Schieben Sie den Akku (13) in den Ladeschacht des Ladegerätes (12).

3. Schließen Sie das Ladegerät (12) an eine Steckdose an.
4. Nach erfolgtem Ladevorgang trennen Sie das Ladegerät (12) vom Netz.
5. Ziehen Sie den Akku (13) aus dem Ladegerät (12).

Übersicht der LED-Kontrollanzeigen auf dem Ladegerät (12):

Grüne LED leuchtet ohne eingesetzten Akku: Ladegerät betriebsbereit.

Grüne LED leuchtet: Akku ist geladen.

Rote LED leuchtet: Akku lädt.

Rote LED blinkt: Akku überhitzt

Rote + Grüne LED blinken: Akku defekt

Akku ins Gerät einsetzen/ entnehmen

Akku einsetzen

1. Bringen Sie den Drehrichtungsschalter (6) in Mittelstellung (Sperr).
2. Schieben Sie den Gerätefuß auf den Akku (13) bis dieser einrastet.

Akku entnehmen

1. Drücken Sie die Entriegelungstaste (16) und ziehen Sie den Akku (13) nach vorne vom Gerät ab.

A Gangwahl

Schieben Sie den Gang-Wahlschalter (4) auf **1** oder **2**, entsprechend einer niedrigen bzw. hohen Drehzahlvorwahl.

Gang 1 ... 0–440 min⁻¹

Gang 2 .. 0–1650 min⁻¹



Die Gangumschaltung darf nur im Stillstand betätigt werden.

B Drehrichtung einstellen



Mit dem Drehrichtungsschalter können Sie die Drehrichtung des Gerätes wählen (Rechtslauf und Linkslauf) und das Gerät gegen ungewolltes Einschalten sichern. Der Pfeil auf dem Drehrichtungsschalter gibt die Arbeitsrichtung an.

1. Warten Sie den Stillstand des Gerätes ab.
2. Schieben Sie den Drehrichtungsschalter (6) in die gewünschte Position:
Rechtslauf: Zum Bohren und Eindrehen von Schrauben. Den Drehrichtungsschalter rechts, mit Pfeil nach vorne, drücken.
Linkslauf: Zum Lösen von Schrauben. Den Drehrichtungsschalter links, mit Pfeil nach hinten, drücken.
3. **Einschaltsperre:** Drehrichtungsschalter in Mittelstellung bringen.

 Der Drehrichtungsschalter darf nur im Stillstand betätigt werden.

A Drehmoment einstellen

Sie können durch Drehen des Drehmomenteinstellrings (3) das maximale Drehmoment voreinstellen. Es sind 20 Drehmomentstufen + 1 Bohrstufe + 1 Schlagstufe vorgesehen.

1. Wählen Sie das gewünschte Drehmoment durch Drehen am Drehmomenteinstellring (3):
Schrauben: Stufe 1 - 20 
Bohren: Stufe 
Schlagbohren: Stufe 
2. Beginnen Sie bei einer kleineren Drehmoment-Stufe und erhöhen Sie diese nach Bedarf.



Der Drehmomenteinstellung darf nur im Stillstand betätigt werden.



Das Erreichen der voreingestellten Drehmomentgrenze wird von einem deutlichen Ratschen begleitet. Dieses Geräusch wird durch die Rutschkupplung verursacht.

C Werkzeugwechsel

Durch die automatische Spindelarrretierung kann das Werkzeug auch bei Stillstand des Motors gewechselt werden.

1. Drehen Sie das Schnellspannbohrfutter (2) gegen den Uhrzeigersinn auf, bis die Bohrfutteröffnung (1) groß genug ist, um das Werkzeug aufzunehmen.
2. Schieben Sie das Werkzeug soweit wie möglich in das Schnellspannbohrfutter (2) ein.
3. Drehen Sie das Schnellspannbohrfutter im Uhrzeigersinn, um das Werkzeug fest zu klemmen.
4. Um das Werkzeug wieder zu entfernen, drehen Sie das Schnellspannbohrfutter (2) auf und ziehen Sie das Werkzeug heraus.



Rechts und links am Gehäuse befindet sich ein Magnet-Bithalter (A 5). Am Magnet-Bithalter können Sie jeweils einen Bit befestigen.

D Zusatz-Handgriff montieren

1. Schrauben Sie den Zusatz-Handgriff (11) rechts oder links in das Gewinde (9) am Gerätekopf an.
2. Ziehen Sie den Zusatz-Handgriff (11) handfest an.

A Ein-/Ausschalten

Mit dem Ein-/Ausschalter (8) können Sie die Drehzahl stufenlos regulieren. Je weiter Sie den Ein-/Ausschalter drücken, desto höher ist die Drehzahl.

1. Zum Einschalten des Gerätes drücken Sie den Ein-/Ausschalter (8). Das LED-Arbeitslicht (7) leuchtet während des Betriebs.
2. Zum Ausschalten lassen Sie den Ein-/Ausschalter (8) los.
Wenn Sie den Drehrichtungsschalter (6) in Mittelstellung bringen, ist das Gerät gegen Einschalten gesichert.



In Arbeitspausen kann das Gerät mit dem integrierten Metallbügel (18) am Gürtel eingehängt werden. Achten Sie darauf, dass das Gerät ausgeschaltet und gegen unbeabsichtigtes Einschalten gesichert ist. Der Metallbügel eignet sich ebenfalls zum Öffnen von Flaschen mit Kronkorken.

Reinigung und Wartung



Lassen Sie Instandsetzungsarbeiten und Wartungsarbeiten, die nicht in dieser Anleitung beschrieben sind, von unserem Service-Center durchführen. Verwenden Sie nur Originalteile.



Schalten Sie das Gerät aus und nehmen Sie vor allen Arbeiten den Akku aus dem Gerät.

Führen Sie folgende Reinigungs- und Wartungsarbeiten regelmäßig durch. Dadurch ist eine lange und zuverlässige Nutzung gewährleistet.

Reinigung



Das Gerät darf weder mit Wasser abgespritzt werden, noch in Wasser gelegt werden. Es besteht die Gefahr eines Stromschlages.

- Halten Sie Lüftungsschlitze, Motorgehäuse und Griffe des Gerätes sauber. Verwenden Sie dazu ein feuchtes Tuch oder eine Bürste.
Verwenden Sie keine Reinigungs- bzw. Lösungsmittel. Sie könnten das Gerät damit irreparabel beschädigen.

Wartung

Das Gerät ist wartungsfrei.

Lagerung

- Bewahren Sie das Gerät an einem trockenen und staubgeschützten Ort auf, außerhalb der Reichweite von Kindern.

Entsorgung/ Umweltschutz

Nehmen Sie den Akku aus dem Gerät und führen Sie Gerät, Akku, Zubehör und Verpackung einer umweltgerechten Wiederverwertung zu.



Das Symbol der durchgestrichenen Mülltonne bedeutet, dass dieses Gerät am Ende der Nutzungszeit nicht über den Haushaltsmüll entsorgt werden darf. Das Gerät ist bei eingerichteten Sammelstellen, Wertstoffhöfen oder Entsorgungsbetrieben abzugeben. Zudem sind Vertreiber von Elektro- und Elektronikgeräten sowie Vertreiber von Lebensmitteln zur Rücknahme verpflichtet. LIDL bietet Ihnen

Rückgabemöglichkeiten direkt in den Filialen und Märkten an. Rückgabe und Entsorgung sind für Sie kostenfrei.

Beim Kauf eines Neugerätes haben Sie das Recht, ein entsprechendes Altgerät unentgeltlich zurückzugeben.

Zusätzlich haben Sie die Möglichkeit, unabhängig vom Kauf eines Neugerätes, unentgeltlich (bis zu drei) Altgeräte abzugeben, die in keiner Abmessung größer als 25 cm sind.

Bitte entnehmen Sie vor der Rückgabe Batterien oder Akkumulatoren, die nicht vom Altgerät umschlossen sind, sowie Lampen, die zerstörungsfrei entnommen werden können und führen diese einer separaten Sammlung zu.



Werfen Sie den Akku nicht in den Hausmüll, ins Feuer (Explosionsgefahr) oder ins Wasser. Beschädigte Akkus können der Umwelt und ihrer Gesundheit schaden, wenn giftige Dämpfe oder Flüssigkeiten austreten.

Entsorgen Sie Akkus nach den lokalen Vorschriften. Defekte oder verbrauchte Akkus müssen gemäß Richtlinie 2006/66/EG recycelt werden. Geben Sie Akkus an einer Altbatteriesammelstelle ab, wo sie einer umweltgerechten Wiederverwertung zugeführt werden. Fragen Sie hierzu Ihren lokalen Müllentsorger oder unser Service-Center. Entsorgen Sie Akkus im entladenen Zustand. Wir empfehlen die Pole mit einem Klebestreifen zum Schutz vor einem Kurzschluss abzudecken. Öffnen Sie den Akku nicht.

Ersatzteile/Zubehör

Ersatzteile und Zubehör erhalten Sie unter www.grizzlytools.shop

Sollten Sie Probleme mit dem Bestellvorgang haben, verwenden Sie bitte das Kontaktformular. Bei weiteren Fragen wenden Sie sich an das „Service-Center“ (siehe 43).

Schnellspannbohrfutter..... 91105885

Garantie

Sehr geehrte Kundin, sehr geehrter Kunde, Sie erhalten auf dieses Gerät 3 Jahre Garantie ab Kaufdatum.

Im Falle von Mängeln dieses Produkts stehen Ihnen gegen den Verkäufer des Produkts gesetzliche Rechte zu. Diese gesetzlichen Rechte werden durch unsere im Folgenden dargestellte Garantie nicht eingeschränkt.

Garantiebedingungen

Die Garantiefrist beginnt mit dem Kaufdatum. Bitte bewahren Sie den Original-Kassenbon gut auf. Diese Unterlage wird als Nachweis für den Kauf benötigt. Tritt innerhalb von drei Jahren ab dem Kaufdatum dieses Produkts ein Material- oder Fabrikationsfehler auf, wird das Produkt von uns – nach unserer Wahl – für Sie kostenlos repariert oder ersetzt. Diese Garantieleistung setzt voraus, dass innerhalb der Drei-Jahres-Frist das defekte Gerät und der Kaufbeleg (Kassenbon) vorgelegt und schriftlich kurz beschrieben wird, worin der Mangel besteht und wann er aufgetreten ist.

Wenn der Defekt von unserer Garantie gedeckt ist, erhalten Sie das reparierte oder ein neues Produkt zurück. Mit Reparatur oder Austausch des Produkts beginnt kein neuer Garantiezeitraum.

Garantiezeit und gesetzliche Mängelansprüche

Die Garantiezeit wird durch die Gewährleistung nicht verlängert. Dies gilt auch für ersetzte und reparierte Teile. Eventuell schon beim Kauf vorhandene Schäden und Mängel müssen sofort nach dem Auspacken gemeldet werden. Nach Ablauf der Garantiezeit anfallende Reparaturen sind kostenpflichtig.

Garantieumfang

Das Gerät wurde nach strengen Qualitätsrichtlinien sorgfältig produziert und vor Anlieferung gewissenhaft geprüft.

Die Garantieleistung gilt für Material- oder Fabrikationsfehler. Diese Garantie erstreckt sich nicht auf Produktteile, die normaler Abnutzung ausgesetzt sind und daher als Verschleißteile angesehen werden können (z.B. Schnellspannbohrfutter) oder für Beschädigungen an zerbrechlichen Teilen (z.B. Schalter).

Diese Garantie verfällt, wenn das Produkt beschädigt, nicht sachgemäß benutzt oder nicht gewartet wurde. Für eine sachgemäße Benutzung des Produkts sind alle in der Betriebsanleitung aufgeführten Anweisungen genau einzuhalten. Verwendungszwecke und Handlungen, von denen in der Betriebsanleitung abgeraten oder vor denen gewarnt wird, sind unbedingt zu vermeiden.

Das Produkt ist lediglich für den privaten und nicht für den gewerblichen Gebrauch bestimmt. Bei missbräuchlicher und unsachgemäßer Behandlung, Gewaltanwendung und bei Eingriffen, die nicht von unserer autorisierten Service-Niederlassung vorgenommen wurden, erlischt die Garantie.

Abwicklung im Garantiefall

Um eine schnelle Bearbeitung Ihres Anliegens zu gewährleisten, folgen Sie bitte den folgenden Hinweisen:

- Bitte halten Sie für alle Anfragen den Kassenbon und die Identifikationsnummer (IAN 497685_2204) als Nachweis für den Kauf bereit.
- Die Artikelnummer entnehmen Sie bitte dem Typenschild.
- Sollten Funktionsfehler oder sonstige Mängel auftreten kontaktieren Sie

zunächst die nachfolgend benannte Serviceabteilung **telefonisch** oder per **E-Mail**. Sie erhalten dann weitere Informationen über die Abwicklung Ihrer Reklamation.

- Ein als defekt erfasstes Produkt können Sie, nach Rücksprache mit unserem Kundenservice, unter Beifügung des Kaufbelegs (Kassenbons) und der Angabe, worin der Mangel besteht und wann er aufgetreten ist, für Sie portofrei an die Ihnen mitgeteilte Service-Anschrift übersenden. Um Annahmeprobleme und Zusatzkosten zu vermeiden, benutzen Sie unbedingt nur die Adresse, die Ihnen mitgeteilt wird. Stellen Sie sicher, dass der Versand nicht unfrei, per Sperrgut, Express oder sonstiger Sonderfracht erfolgt. Senden Sie das Gerät bitte inkl. aller beim Kauf mitgelieferten Zubehörteile ein und sorgen Sie für eine ausreichend sichere Transportverpackung.

Reparatur-Service

Sie können Reparaturen, **die nicht der Garantie unterliegen**, gegen Berechnung von unserer Service-Niederlassung durchführen lassen. Sie erstellt Ihnen gerne einen Kostenvoranschlag. Wir können nur Geräte bearbeiten, die ausreichend verpackt und frankiert eingesandt wurden.

Achtung: Bitte senden Sie Ihr Gerät gereinigt und mit Hinweis auf den Defekt an unsere Service-Niederlassung.

Nicht angenommen werden unfrei - per Sperrgut, Express oder mit sonstiger Sonderfracht - eingeschickte Geräte.

Die Entsorgung Ihrer defekten, eingesendeten Geräte führen wir kostenlos durch.

Service-Center

DE **Service Deutschland**
Tel.: 0800 54 35 111
E-Mail: grizzly@lidl.de
IAN 497685_2204

AT **Service Österreich**
Tel.: 0800 447744
E-Mail: grizzly@lidl.at
IAN 497685_2204

CH **Service Schweiz**
Tel.: 0800 56 44 33
E-Mail: grizzly@lidl.ch
IAN 497685_2204

Importeur

Bitte beachten Sie, dass die folgende Anschrift keine Serviceanschrift ist. Kontaktieren Sie zunächst das oben genannte Service-Center.

Grizzly Tools GmbH & Co. KG
Stockstädter Straße 20
DE-63762 Großostheim
GERMANY
www.grizzlytools.de



Prevod originalne izjave o skladnosti CE

S tem potrjujemo, da
3 v 1 akumulatorski udarni vrtni vijaknik
model PSBSA 20-Li C3
Serijska številka
000001 - 284000

ustreza veljavnim verzijam zadevnih smernic Evropske unije:

2006/42/EC • 2014/30/EU • 2011/65/EU* • (EU) 2015/863
naprava s pametnim akumulatorjem Smart PAPS 204 A1/Smart PAPS 208 A1:
2014/53/EU

Za zagotavljanje skladnosti so bile navedene sledeče usklajene norme, kot tudi nacionalne norme in določila:

EN 62841-1:2015 • EN 62841-2-1:2018/A11:2019 • IEC 62471:2006
EN IEC 55014-1:2021 • EN IEC 55014-2:2021 • EN IEC 63000:2018
naprava s pametnim akumulatorjem Smart PAPS 204 A1/Smart PAPS 208 A1:
EN 301 489-1 V2.2.3:2019 • EN 301 489-17 V3.2.4:2020
EN 300 328 V2.2.2:2019 • EN 50663:2017

Za izdajo te izjave o skladnosti je odgovoren izključno proizvajalec:



Grizzly Tools GmbH & Co. KG
Stockstädter Straße 20
63762 Großostheim
Germany
05.10.2022

Christian Frank
Dokumentacijo

* Zgoraj opisani predmet izjave izpolnjuje predpise direktive 2011/65/EU Evropskega parlamenta in Sveta z dne 8. junija 2011 o omejevanju uporabe določenih nevarnih snovi v električni in elektronski opremi.



Překlad originálního prohlášení o shodě CE

Potvrzujeme tímto, že konstrukce
Aku příklepový vrtací šroubovák 3 v 1
konstrukční řady PSBSA 20-Li C3

Pořadové číslo
000001 - 284000

odpovídá následujícím příslušným směrnícím EÚ v jejich právě platném znění:

2006/42/EC • 2014/30/EU • 2011/65/EU* • (EU) 2015/863
zařízení vč. smart akumulátoru pro Smart PAPS 204 A1/Smart PAPS 208 A1:
2014/53/EU

Aby byl zaručen souhlas, byly použity následující harmonizované normy, národní normy a ustanovení:

EN 62841-1:2015 • EN 62841-2-1:2018/A11:2019 • IEC 62471:2006
EN IEC 55014-1:2021 • EN IEC 55014-2:2021 • EN IEC 63000:2018
zařízení vč. smart akumulátoru pro Smart PAPS 204 A1/Smart PAPS 208 A1:
EN 301 489-1 V2.2.3:2019 • EN 301 489-17 V3.2.4:2020
EN 300 328 V2.2.2:2019 • EN 50663:2017

Výhradní odpovědnost za vystavení tohoto prohlášení o shodě nese výrobce:

CE Grizzly Tools GmbH & Co. KG
Stockstädter Straße 20
63762 Großostheim,
Germany
05.10.2022

Christian Frank
Osoba zplnomocněná
k sestavení dokumentace

* Výše popsaný předmět prohlášení splňuje předpisy směrnice 2011/65/EU Evropského parlamentu a Rady z 8. června 2011 o omezení používání některých nebezpečných látek v elektrických a elektronických zařízeních.



Original-EG-Konformitätserklärung

Hiermit bestätigen wir, dass der
3-in-1 Akku-Schlagbohrschrauber
Baureihe PSBSA 20-Li C3
Seriennummer
000001 - 284000

folgenden einschlägigen EU-Richtlinien in ihrer jeweils gültigen Fassung entspricht:

2006/42/EG • 2014/30/EU • 2011/65/EU* • (EU) 2015/863
Gerät inkl. Smart-Akku Smart PAPS 204 A1/Smart PAPS 208 A1:
2014/53/EU

Um die Übereinstimmung zu gewährleisten, wurden folgende harmonisierte Normen sowie nationale Normen und Bestimmungen angewendet:

EN 62841-1:2015 • EN 62841-2-1:2018/A11:2019 • IEC 62471:2006
EN IEC 55014-1:2021 • EN IEC 55014-2:2021 • EN IEC 63000:2018
Gerät inkl. Smart-Akku Smart PAPS 204 A1/Smart PAPS 208 A1:
EN 301 489-1 V2.2.3:2019 • EN 301 489-17 V3.2.4:2020
EN 300 328 V2.2.2:2019 • EN 50663:2017

Die alleinige Verantwortung für die Ausstellung dieser Konformitätserklärung trägt der Hersteller:

 Grizzly Tools GmbH & Co. KG
Stockstädter Straße 20
63762 Großostheim,
Germany
05.10.2022

Christian Frank
Dokumentationsbevollmächtigter

* Der oben beschriebene Gegenstand der Erklärung erfüllt die Vorschriften der Richtlinie 2011/65/EU des Europäischen Parlaments und des Rates vom 8. Juni 2011 zur Beschränkung der Verwendung bestimmter gefährlicher Stoffe in Elektro- und Elektronikgeräten.

Explosionszeichnung Nákresy explozi • Eksplozijska risba



informativni · informačni · informativ

20220907_rev02_ae

GRIZZLY TOOLS GMBH & CO. KG

Stockstädter Straße 20

63762 Großostheim

GERMANY

Stav informací · Stav informácií ·

Stand der Informationen: 09/2022

Ident.-No.: 72032402092022-SI/CZ

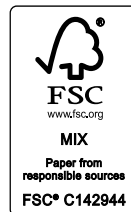

IAN 497685_2204

