



LED INSPECTION LAMP PRSK 6 A1

GB / CY

LED INSPECTION LAMP

Operating instructions

RS

LED LAMPA ZA INSPEKCIJU

Uputstvo za upotrebu

GR / CY

ΛΑΜΠΤΗΡΑΣ ΕΠΙΘΕΩΡΗΣΗΣ LED

Οδηγίες χρήσης

HR

LED SVJETILJKA ZA INSPEKCIJU

Upute za upotrebu

BG

LED ИНСПЕКЦИОННА ЛАМПА

Ръководство за експлоатация

DE / AT / CH

LED-INSPEKTIONSLAMPE

Bedienungsanleitung

IAN 477720_2410

HR / RS / BG / GR / CY

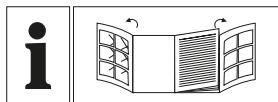

GB / CY

Before reading, unfold the page containing the illustrations and familiarise yourself with all functions of the device.

HR

Prije nego što pročitate tekst, otvorite stranicu sa slikama i upoznajte se na osnovu toga sa svim funkcijama uređaja.

RS

Pre čitanja rasklopite obe strane sa slikama te se upoznajte sa svim funkcijama uređaja.

BG

Преди да прочетете отворете страницата с фигурите и след това се запознайте с всички функции на уреда.

GR / CY

Πριν ξεκινήσετε την ανάγνωση, ανοίξτε τη σελίδα με τις εικόνες και εξοικειωθείτε με όλες τις λειτουργίες της συσκευής.

DE / AT / CH

Klappen Sie vor dem Lesen die Seite mit den Abbildungen aus und machen Sie sich anschließend mit allen Funktionen des Gerätes vertraut.

| | | | |
|----------|-----------------------------|----------|----|
| GB/CY | Operating instructions | Page | 1 |
| HR | Upute za upotrebu | Stranica | 5 |
| RS | Uputstvo za upotrebu | Strana | 9 |
| BG | Ръководство за експлоатация | Страница | 15 |
| GR/CY | Οδηγίες χρήσης | Σελίδα | 21 |
| DE/AT/CH | Bedienungsanleitung | Seite | 25 |

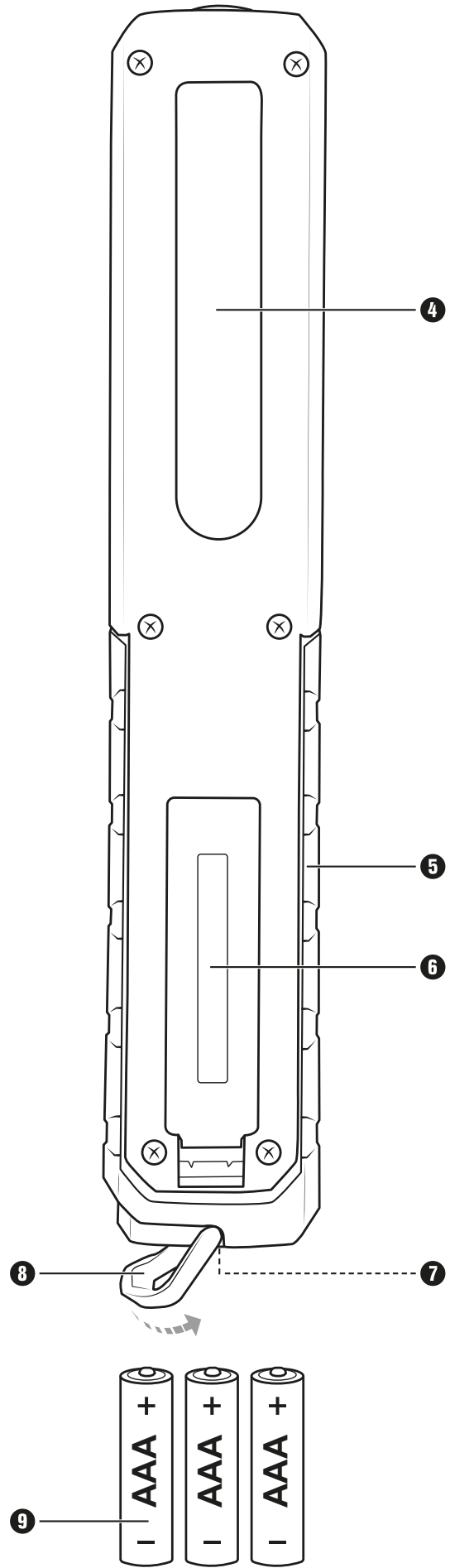
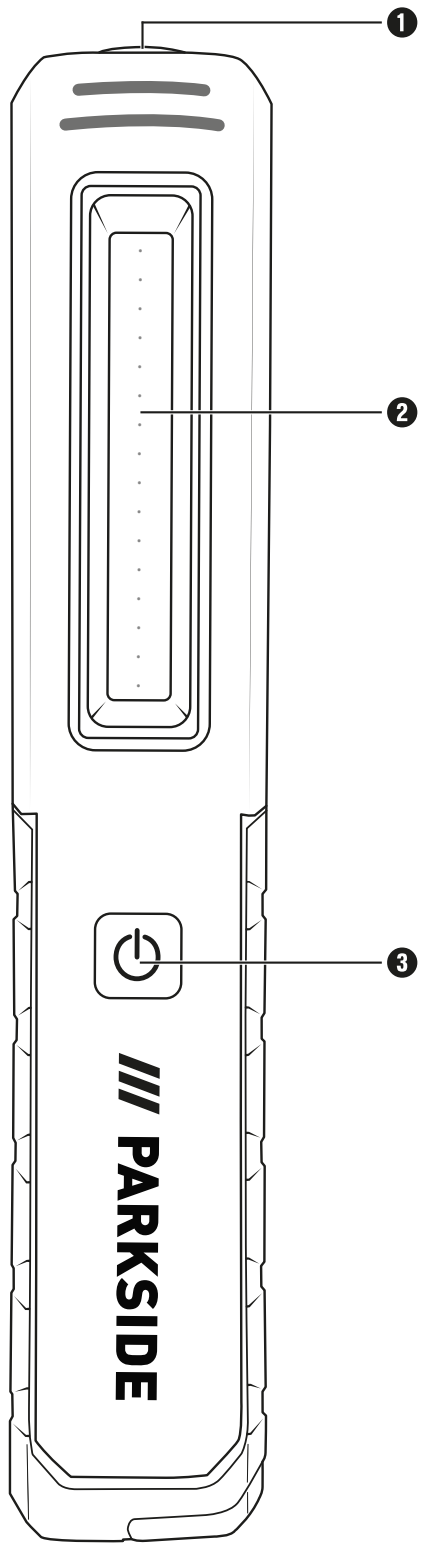

Contents

| | |
|---|----------|
| Introduction | 2 |
| Intended use | 2 |
| Package contents | 2 |
| Technical data | 2 |
| Appliance description | 2 |
| Safety information | 2 |
| Safety instructions for handling batteries | 2 |
| Operation and use | 3 |
| Maintenance and cleaning | 3 |
| Storage | 3 |
| Disposal. | 3 |
| Disposal of the appliance | 3 |
| Disposal of the packaging. | 3 |
| Disposal of batteries | 3 |
| Kompernass Handels GmbH warranty | 4 |
| Service | 4 |
| Importer | 4 |

Introduction

Congratulations on the purchase of your new appliance. You have selected a high-quality product.

The instructions for use are part of this product. They contain important information about safety, usage and disposal. Before using the product, please familiarise yourself with all operating and safety instructions. Use the product only as described and for the specified range of applications. Please also pass on all documents to any future owner.

Intended use

The product is exclusively intended for private use in dry indoor spaces, such as workshops or garages. The product is not intended for commercial use or for other areas of use. This product is not suitable for lighting rooms in houses.

Package contents

- LED inspection wand
- 3 alkaline batteries (AAA/Micro/LR03)
- Instructions for use

Note

- ▶ The LED inspection wand and its package contents are part of the wheel brace set PRSK 6 A1.

Technical data

| | |
|---|---|
| Power supply | 3 x 1.5 V --- (DC) |
| LED power consumption Front / side light | 1 W (SMD) / 3 W (COB) |
| LED illumination Front / side light | 50 lumens / 150 lumens |
| LED operating time Front / side light | Approx. 70 hours / approx. 65 hours |
| LED lifespan Front / side light | Approx. 10,000 hours |
| Protection class |  |
| Battery type | AAA/Micro/LR03 |

Appliance description

- 1 Front light (SMD-LED)
- 2 Side light (COB-LED)
- 3 On/Off switch 
- 4 Clip
- 5 Stand (fold-out)
- 6 Battery compartment cover
- 7 Magnet
- 8 Hook (fold-out)
- 9 Batteries

Safety information













- This appliance may be used by children aged 8 years and above and by persons with limited physical, sensory or mental capabilities or lack of experience and knowledge, provided that they are under supervision or have been told how to use the appliance safely and are aware of the potential risks. Do not allow children to use the appliance as a toy. Cleaning and user maintenance tasks may not be carried out by children unless they are supervised.
- Do not operate the appliance if it is damaged.
- Protect the appliance from moisture and damp. Never immerse the appliance in water or other liquids!
- Do not make any changes or repairs to the appliance. The LEDs cannot and may not be replaced. When the LEDs reach the end of their lifespan, the entire appliance must be replaced.
- Never look directly into the light from the appliance and do not direct it into the eyes of other people. This could result in visual impairment.

Safety instructions for handling batteries

Please observe the following when handling batteries:

⚠ WARNING!

Mishandling the batteries can cause fires, explosions, leakages or other hazards!

-   Keep batteries out of the reach of children.
- Make sure that no one can swallow the batteries.
- If a battery is swallowed, seek medical assistance immediately.
- Always use the stated battery type.
-  Never try to recharge non-rechargeable batteries.
- Remove rechargeable batteries from the appliance before recharging them.
-   Do not throw batteries into a fire or water.
- Never expose batteries to high temperatures or direct sunlight.
-   Never open or deform batteries.
-  Do not short-circuit the terminals.
- Remove depleted batteries from the appliance and dispose of them safely.
-   Do not use different types of batteries together or mix new batteries with used batteries.
-   Always ensure that the batteries are installed in the appliance with the correctly aligned polarity.
- If you do not intend to use the appliance for an extended period, remove the batteries.
- Check the condition of the batteries at regular intervals. Leaking batteries can cause injuries as well as damage to the appliance.
- Always use protective gloves when handling leaking batteries! Clean the battery and appliance contacts as well as the battery compartment with a dry cloth. Do not let the chemicals get into contact with your skin and mucous membranes, especially your eyes. In case of contact with chemicals, wash the affected area with plenty of water and immediately seek medical attention.

Operation and use

◆ Remove the battery compartment cover **6** from the appliance. Insert the three batteries **9** into the battery compartment as per the indicated polarity. Place the battery compartment cover **6** back on the appliance.

◆ Press the On/Off switch **3**:
 Press 1x: Side light **2** on
 Press 2x: Front light **1** on, side light **2** off
 Press 3x: Appliance off

i Note

▶ Replace the batteries **9** when the brightness of the front light **1** / side light **2** decreases.

◆ Use the fold-out stand **5** (see Fig. 1), the fold-out hook **8** or the magnet **7** to optimally position the appliance for use.

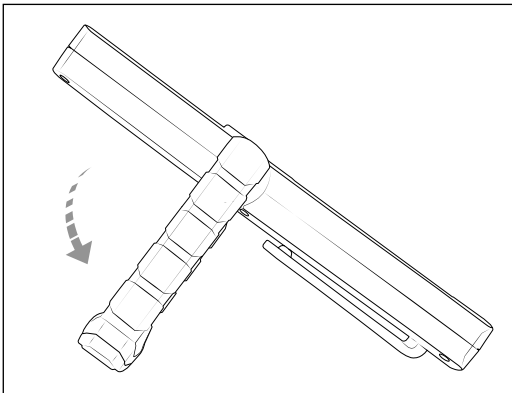

Fig. 1

i Note

▶ Ensure that the fixture on which the appliance is suspended or attached is able to support the weight of the appliance.

Maintenance and cleaning

◆ The appliance is maintenance-free. The LEDs of the appliance cannot be replaced.

◆ Do not use any liquids or cleaning agents for cleaning as these can damage the appliance. Only clean the outside of the appliance with a soft, dry cloth. For stubborn soiling use a lightly moistened cloth.

Storage

◆ Store the appliance in the intended compartment of the wheel brace set. Store it in a dry and clean place without direct sunlight.

Disposal

Disposal of the appliance



The adjacent symbol of a crossed-out wheeled bin means that this appliance is subject to Directive 2012/19/EU. This directive states that this appliance may not be disposed of in the normal household waste at the end of its useful life, but should be handed in at specially set-up collection locations, recycling depots or disposal companies.

The disposal is free of charge for the user. Protect the environment and dispose of this appliance properly.

If your old appliance has stored any personal data, you are responsible for deleting it yourself before returning it.

If it is possible to do so without destroying the old appliance, remove the old batteries/rechargeable batteries as well as any lamps before returning the appliance for disposal and take them to a separate collection point. If the rechargeable batteries are permanently installed, you must indicate during disposal that the appliance contains a battery.



Your local community or municipal authorities can provide information on how to dispose of the worn-out product.

Disposal of the packaging



The packaging materials have been selected for their environmental friendliness and ease of disposal and are therefore recyclable. Dispose of packaging materials that are no longer needed in accordance with the applicable local regulations.



Dispose of the packaging in an environmentally friendly manner. Note the labelling on the packaging and separate the packaging material components for disposal, if necessary. The packaging material is labelled with abbreviations (a) and numbers (b) with the following meanings: 1–7: plastics, 20–22: paper and cardboard, 80–98: composites.

Disposal of batteries



Batteries/rechargeable batteries must be treated as hazardous waste and must therefore be disposed of in an environmentally sound manner by appropriate bodies (retailers, specialist retailers, public municipal bodies, commercial disposal companies). Batteries/rechargeable batteries may contain toxic heavy metals.

The heavy metals contained are identified by letters below the symbol: Cd = cadmium, Hg = mercury, Pb = lead.

For this reason, do not dispose of batteries in domestic waste. Take them to a specialist collection point.

Only return batteries or rechargeable batteries when they are fully discharged.

Kompernass Handels GmbH warranty

Dear Customer,

This appliance has a 3-year warranty valid from the date of purchase. If included with the product on delivery, the battery packs of the X12V and X20V Team series also come with a 3-year warranty from the date of purchase. If this product has any faults, you, the buyer, have certain statutory rights. Your statutory rights are not restricted in any way by the warranty described below.

Warranty conditions

The warranty period starts on the date of purchase. Please keep your receipt in a safe place. This will be required as proof of purchase.

If any material or manufacturing fault occurs within three years of the date of purchase of the product, we will either repair or replace the product for you or refund the purchase price (at our discretion). This warranty service requires that you present the defective appliance and the proof of purchase (receipt) within the three-year warranty period, along with a brief written description of the fault and of when it occurred.

If the defect is covered by the warranty, your product will either be repaired or replaced by us. The repair or replacement of a product does not signify the beginning of a new warranty period.

Warranty period and statutory claims for defects

The warranty period is not prolonged by repairs effected under the warranty. This also applies to replaced and repaired components. Any damage and defects present at the time of purchase must be reported immediately after unpacking. Repairs carried out after expiry of the warranty period shall be subject to a fee.

Scope of the warranty

This appliance has been manufactured in accordance with strict quality guidelines and inspected meticulously prior to delivery.

The warranty covers material faults or production faults. The warranty does not cover product parts that are subject to normal wear and tear and can therefore be considered wearing parts, such as saw blades, replacement blades, abrasive papers, etc. or for damage to fragile parts, such as switches or parts made of glass.

The warranty does not apply if the product has been damaged, improperly used or improperly maintained. The directions in the operating instructions for the product regarding proper use of the product are to be strictly followed. Uses and actions that are discouraged in the operating instructions or which are warned against must be avoided.

This product is intended solely for private use and not for commercial purposes. The warranty shall be deemed void in cases of misuse or improper handling, use of force and modifications/repairs which have not been carried out by one of our authorised Service centres.

The warranty does not apply to

- Normal reduction of the battery capacity over time
- Commercial use of the product
- Damage to or alteration of the product by the customer
- Non-compliance with safety and maintenance instructions, operating errors
- Damage caused by natural hazards

Warranty claim procedure

To ensure quick processing of your case, please observe the following instructions:

- Please have the till receipt and the item number (IAN) 477720_2410 available as proof of purchase.
- You will find the item number on the type plate on the product, an engraving on the product, on the front page of the operating instructions (below left) or on the sticker on the rear or bottom of the product.
- If functional faults or other defects occur, please first contact the service department listed below by telephone or use our contact form, which you can find on parkside-diy.com in the Service category.
- You can return a defective product to us free of charge to the service address that will be provided to you. Ensure that you enclose the proof of purchase (till receipt) and information about what the defect is and when it occurred.



You can view and download these instructions along with many other manuals at parkside-diy.com. This QR code will take you directly to parkside-diy.com. Select your country and use the search box to search for the operating instructions. Enter the article number (IAN) 477720_2410 to find the operating instructions for your article.

Service

GB Service Great Britain

Tel.: 0800 051 897 0

Contact form on parkside-diy.com

CY Service Cyprus

Tel.: 8009 4242

Contact form on parkside-diy.com

IAN 477720_2410

Importer

Please note that the following address is not the service address. Please use the service address provided in the operating instructions.

KOMPERNASS HANDELS GMBH

BURGSTRASSE 21

44867 BOCHUM

GERMANY

www.kompernass.com

Sadržaj

| | |
|--|----------|
| Uvod | 6 |
| Namjenska uporaba | 6 |
| Opseg isporuke | 6 |
| Tehnički podaci | 6 |
| Opis uređaja | 6 |
| Sigurnosne napomene | 6 |
| Sigurnosne napomene za rukovanje baterijama | 6 |
| Rukovanje i rad | 7 |
| Održavanje i čišćenje | 7 |
| Čuvanje | 7 |
| Zbrinjavanje | 7 |
| Zbrinjavanje uređaja | 7 |
| Zbrinjavanje ambalaže | 7 |
| Zbrinjavanje baterija | 7 |
| Jamstvo tvrtke Kompernass Handels GmbH | 8 |
| Servis | 8 |
| Uvoznik | 8 |

Uvod

Čestitamo na kupnji vašeg novog uređaja. Time ste se odlučili za vrlo kvalitetan proizvod.

Upute za uporabu predstavljaju sastavni dio ovog proizvoda. One sadrže važne napomene za sigurnost, rukovanje i zbrinjavanje. Prije uporabe proizvoda upoznajte se sa svim napomenama za rukovanje i sa svim sigurnosnim napomenama. Proizvod koristite isključivo na opisani način i u navedenim područjima uporabe. U slučaju predaje proizvoda trećim osobama predajte i svu dokumentaciju.

Namjenska uporaba

Ovaj je proizvod namijenjen isključivo za privatnu upotrebu u suhim zatvorenim prostorijama, npr. u radionicama ili garažama. Proizvod nije namijenjen za komercijalnu upotrebu ili druge primjene.

Ovaj proizvod nije prikladan za rasvjetu prostorija u kućanstvu.

Opseg isporuke

- LED inspeksijska svjetiljka
- 3 alkalne baterije (AAA/Micro/LR03)
- Upute za uporabu

ⓘ Napomena

- ▶ LED inspeksijska svjetiljka i njen opseg isporuke dio su seta ključeva za kotače PRSK 6 A1.



Tehnički podaci

| | |
|---|---|
| Napajanje | 3 x 1,5 V --- (istosmjerna struja) |
| Snaga LED prednje / bočno svjetlo | 1 W (SMD) / 3 W (COB) |
| Svjetlosni tok LED prednje / bočno svjetlo | 50 lumena / 150 lumena |
| Trajanje LED osvjetljenja prednje / bočno svjetlo | oko 70 sati / oko 65 sata |
| Životni vijek LED prednje / bočno svjetlo | oko 10 000 sati |
| Razred zaštite |  |
| Tip baterije | AAA/Micro/LR03 |

Opis uređaja

- 1 Prednja svjetiljka (SMD-LED)
- 2 Bočna svjetiljka (COB-LED)
- 3 Prekidač za uključivanje / isključivanje 
- 4 Kopča
- 5 Stalak (sklopivi)
- 6 Poklopac pretinca za baterije
- 7 Magnet
- 8 Kuka (sklopiva)
- 9 Baterije

Sigurnosne napomene













- Ovaj uređaj smiju koristiti djeca stara 8 godina ili više, kao i osobe sa smanjenim fizičkim, senzornim ili mentalnim sposobnostima ili pomanjkanjem iskustva i znanja, ako su pod nadzorom ili su primile poduku o sigurnom rukovanju uređajem te su razumjele opasnosti koje proizlaze iz uporabe uređaja. Djeca se ne smiju igrati uređajem. Čišćenje i korisničko održavanje ne smiju obavljati djeca bez odgovarajućeg nadzora.
- Nemojte koristiti uređaj ako je oštećen.
- Zaštitite uređaj od vlage. Uređaj nikada ne uranjajte u vodu ili u druge tekućine!
- Ne obavljajte nikakve izmjene ili popravke na uređaju. LED diode se ne mogu i ne smiju mijenjati. Ako se LED diode pokvare na kraju radnog vijeka, potrebno je zamijeniti cijeli uređaj.
- Ne gledajte izravno u svjetlo uređaja i ne usmjeravajte ga u oči drugima. To može dovesti do oštećenja vida.
-  **OPREZ**  **UPOZORENJE:**
Mogućnost strujnog udara!
Ne otvarati kućište proizvoda!

Sigurnosne napomene za rukovanje baterijama

Prilikom rukovanja baterijama obratite pažnju na sljedeće:

UPOZORENJE!

Pogrešno rukovanje baterijama može uzrokovati požar, eksplozije, istjecanje opasnih tvari i druge opasne situacije!

-   Nikada ne dopustite da baterije dospiju u dječje ruke.
- Pazite da nitko ne proguta baterije.
- Odmah zatražite liječničku pomoć ako ste vi ili netko drugi progutali bateriju.
- Koristite isključivo navedeni tip baterija.
-  Nikada nemojte puniti baterije koje nisu punjive.
- Punjive baterije izvadite iz uređaja prije punjenja.
-   Baterije nikada ne bacajte u vatru ili vodu.
- Baterije ne izlažite visokim temperaturama ili izravnom sunčevom zračenju.
-   Nikada ne otvarajte i ne deformirajte baterije.
-  Nemojte kratko spajati priključne terminale.
- Prazne baterije izvadite iz uređaja i zbrinite na siguran način.
-   Ne koristite zajedno različite tipove baterija niti nove i istrošene baterije.
-   Baterije u uređaj uvijek umetnite pazeći na ispravan polaritet.
- Izvadite baterije ako duže vrijeme ne koristite uređaj.
- Redovito provjeravajte baterije. Baterije koje cure mogu uzrokovati ozljede i oštećenje uređaja.
- U slučaju curenja baterija koristite zaštitne rukavice! Kontakte baterija i uređaja te pretinac za baterije očistite suhom krpom. Izbjegavajte dodir kože i sluznica s kemikalijama, posebice očiju. U slučaju dodira s kemikalijom isperite s puno vode i odmah potražite liječničku pomoć.

Rukovanje i rad

- ◆ Skinite poklopac pretinca za baterije ❹ s uređaja. Umetnite tri baterije ❸ u skladu s polaritetom navedenim u pretincu za baterije. Zatvorite poklopac pretinca za baterije ❹ na uređaju.
- ◆ Pritisnite prekidač za uključivanje / isključivanje ❶: pritisnite 1 put: bočna svjetiljka ❷ je uključena pritisnite 2 puta: prednja svjetiljka ❶ je uključena, bočna svjetiljka ❷ se gasi pritisnite 3 puta: uređaj je isključen

❶ Napomena

- ▶ Promijenite baterije ❸ kada se jačina osvjetljenja prednje svjetiljke ❶ / bočne svjetiljke ❷ smanji.
- ◆ Upotrijebite sklopivi stalak ❺ (vidi sliku 1), sklopivu kuku ❻ ili magnet ❼ kako biste uređaj postavili optimalno za upotrebu.

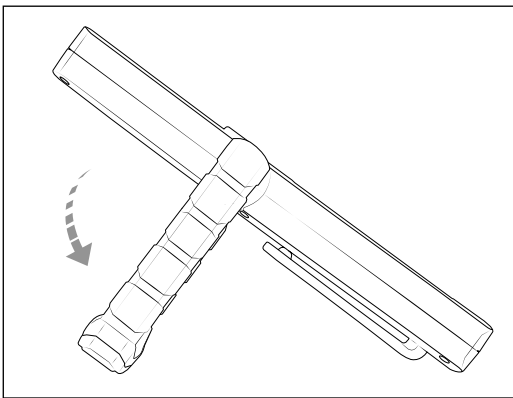

Slika 1

❶ Napomena

- ▶ Imajte na umu da uređaj na koji se uređaj objesi ili pričvrsti mora biti prilagođen težini uređaja.

Održavanje i čišćenje

- ◆ Uređaj ne zahtijeva održavanje. LED diode uređaja se ne mogu zamijeniti.
- ◆ Za čišćenje ne koristite tekućine ili sredstva za čišćenje jer mogu oštetiti uređaj. Očistite vanjski dio uređaja mekom, suhom krpom. U slučaju jačih onečišćenja koristite lagano navlaženu krpom.

Čuvanje

- ◆ Spremite uređaj u predviđeni odjeljak kompleta ključeva za kotače. Čuvajte ga na suhom, čistom mjestu daleko od izravne sunčeve svjetlosti.

Zbrinjavanje

Zbrinjavanje uređaja



Ovaj simbol prekrižene kante za otpad na kotačima ukazuje na to da ovaj uređaj podliježe direktivi 2012/19/EU. Tom se direktivom zabranjuje bacati uređaj na kraju njegova roka uporabe u obično kućno smeće. Uređaj je potrebno predati na mjestu za sakupljanje posebnog otpada ili predati poduzeću za zbrinjavanje posebnog otpada.

To je zbrinjavanje za vas besplatno. Čuvajte okoliš i zbrinite uređaj na ispravan način.

Ako vaš rabljeni uređaj sadrži osobne podatke, sami ste odgovorni za njihovo brisanje prije vraćanja uređaja.

Ako je to moguće bez uništavanja starog uređaja, izvadite baterije ili punjive baterije i žarulje prije nego stari uređaj predate na zbrinjavanje i iste zbrinite odvojeno. Ako su baterije fiksno ugrađene, pri zbrinjavanju potrebno je napomenuti da uređaj sadrži bateriju.



O dodatnim mogućnostima zbrinjavanja starih uređaja možete se raspitati u gradskom ili općinskom poglavarstvu.

Zbrinjavanje ambalaže



Materijali ambalaže odabrani su prema ekološkim načelima i načelima zbrinjavanja te se stoga mogu reciklirati. Ambalažu koja vam više nije potrebna zbrinite u skladu s važećim lokalnim propisima.



Ambalažu zbrinite na ekološki prihvatljiv način. Pazite na oznake na različitim materijalima ambalaže i po potrebi ih zbrinite odvojeno. Materijali ambalaže označeni su kraticama (a) i brojkama (b) sljedećeg značenja: 1–7: Plastika, 20–22: Papir i karton, 80–98: Kompozitni materijali.

Zbrinjavanje baterija



Baterije / punjive baterije moraju se tretirati kao opasan otpad i moraju ih na ekološki prihvatljiv način zbrinuti nadležna tijela (trgovci, specijalizirani trgovci, javna komunalna poduzeća, komercijalne tvrtke za zbrinjavanje otpada). Baterije / punjive baterije mogu sadržavati otrovne teške metale.

Sadržani teški metali označeni su slovima ispod simbola: Cd = kadmij, Hg = živa, Pb = olovo.

Baterije / punjive baterije stoga ne bacajte u kućni otpad, već ih sakupite i odvojeno predajte na zbrinjavanje.

Baterije/akumulatore vratite isključivo u ispražnjenom stanju.

Jamstvo tvrtke Kompernass Handels GmbH

Poštovani kupci,

Za ovaj uređaj odobrava se jamstvo u trajanju od 3 godine od datuma kupnje. Ako su uključeni u opseg isporuke, također ćete dobiti 3-godišnje jamstvo od datuma kupnje na pakete baterija serije X12V i X20V Team. U slučaju nedostataka ovoga proizvoda, Vama pripadaju zakonska prava na teret prodavača proizvoda. U nastavku izloženo jamstvo ne ograničava ova zakonska prava.

Uvjeti jamstva

Jamstveni rok započinje danom kupnje. Molimo, sačuvajte račun. Potreban je kao dokaz o kupnji.

Ako u roku od tri godine od datuma kupnje ovog proizvoda nastupi greška na materijalu ili tvornička greška proizvod će biti - po našem izboru - za Vas besplatno popravljen ili zamijenjen, ili će Vam se vratiti novac. Za takvo ispunjenje jamstvene obveze potrebno je unutar trogodišnjeg roka predložiti uređaj s nedostatkom i dokaz o kupnji (račun), te pisanim putem ukratko opisati u čemu se sastoji greška proizvoda i kada se pojavila.

Ako je kvar pokriven našim jamstvom, poslat ćemo Vam popravljen ili novi proizvod.

1. U slučaju manjeg popravka jamstveni rok se produljuje onoliko koliko je kupac bio lišen uporabe stvari.
2. Međutim, kad je zbog neispravnosti stvari izvršena njezina zamjena ili njezin bitni popravak, jamstveni rok počinje teći ponovno od zamjene, odnosno od vraćanja popravljene stvari.
3. Ako je zamijenjen ili bitno popravljen samo neki dio stvari, jamstveni rok počinje teći ponovno samo za taj dio.

Jamstveni rok i zakonsko pravo u slučaju nedostataka

Korištenje prava na jamstvo ne produžuje jamstveni rok. To vrijedi i za zamijenjene i popravljene dijelove. Štete i nedostatke koji eventualno postoje već prilikom kupnje treba javiti neposredno nakon raspakiranja. Nakon isteka jamstvenog roka izvršeni popravci se naplaćuju.

Opseg jamstva

Uređaj je pažljivo proizveden sukladno strogim smjernicama u pogledu kvalitete i prije isporuke brižljivo provjeren.

Ovo jamstvo vrijedi za greške u materijalu i izradi. Jamstvo ne pokriva dijelove proizvoda koji su izloženi normalnom trošenju i habanju te se stoga mogu smatrati potrošnim dijelovima, kao što su npr. listovi pile, rezervne oštrice, brusni papir, itd. niti oštećenje lomljivih dijelova, kao što su npr. prekidači ili dijelovi izrađeni od stakla.

Ovo jamstvo propada ako je proizvod oštećen, i ako nije stručno korišten ili servisiran. Za stručno korištenje proizvoda potrebno je točno poštivati sve naputke navedene u uputama za uporabu. Uporabne namjene i radnje, koje se u uputama ne preporučuju ili na koje se upozorava, obavezno se moraju izbjeći.

Proizvod je namijenjen isključivo za privatnu, nekomercijalnu uporabu. Jamstvo prestaje vrijediti u slučaju zlorabe, nenamjenskog korištenja, primjene sile i zahvata na uređaju koje nije obavila za to ovlaštena podružnica servisa.

Jamstvo ne vrijedi u slučaju

- normalnog trošenja kapaciteta baterije
- komercijalne uporabe proizvoda
- oštećenja ili izmjena proizvoda od strane kupca
- zanemarivanja sigurnosnih uputa i propisa za održavanje, te pogrešnog upravljanja
- oštećenja uzrokovanih elementarnim nepogodama

Realizacija u slučaju jamstvenog zahtjeva

Kako bismo zajamčili brzu obradu Vašeg zahtjeva, molimo slijedite sljedeće napomene:

- Molimo Vas da za sve upite u pripravnosti držite blagajnički račun i broj artikla (IAN) 477720_2410 kao dokaz o kupnji.
- Broj artikla možete pronaći na tipskoj pločici na proizvodu, u obliku gravure na proizvodu, na naslovnoj stranici uputa za uporabu (dolje lijevo) ili u obliku naljepnice na stražnjoj ili donjoj strani proizvoda.
- Ako dođe do smetnji u radu ili drugih nedostataka, najprije kontaktirajte u nastavku navedeni servisni odjel telefonski ili putem našeg formulara za kontakt koji možete pronaći na stranici parkside-diy.com u kategoriji Servis.
- Proizvod registriran kao neispravan onda možete zajedno s priloženim dokazom o kupnji (blagajnički račun) i s opisom nedostatka i kada se pojavio, besplatno poslati na dobivenu adresu servisa.



Na stranici parkside-diy.com možete pregledati i preuzeti ovaj i mnoge druge priručnike. S ovim QR kôdom otići ćete izravno na parkside-diy.com. Odaberite svoju državu i potražite upute za uporabu pomoću obrasca za pretraživanje. Unosom broja artikla (IAN) 477720_2410 pristupit ćete uputama za uporabu vašeg artikla.

Servis

HR Servis Hrvatska

Tel.: 0800 805 933

Obrazac za kontakt na parkside-diy.com

IAN 477720_2410

Uvoznik

Molimo obratite pozornost na to, da adresa navedena u nastavku nije adresa servisa. Najprije kontaktirajte navedenu ispostavu servisa.

Lidl Hrvatska d.o.o. k.d.,
Ulica kneza Ljudevita Posavskog 53,
HR-10410 Velika Gorica, Hrvatska

Proizvođač

KOMPERNASS HANDELS GMBH

BURGSTRASSE 21

44867 BOCHUM

NJEMAČKA

www.kompernass.com

Sadržaj

| | |
|---|------------|
| Uvod | .10 |
| Namenska upotreba | .10 |
| Obim isporuke | .10 |
| Tehnički podaci | .10 |
| Opis aparata | .10 |
| Bezbednosne napomene | .10 |
| Bezbednosne napomene u vezi sa rukovanjem baterijama | .10 |
| Rukovanje i rad | .11 |
| Održavanje i čišćenje | .11 |
| Čuvanje | .11 |
| Odlaganje | .11 |
| Odlaganje aparata | .11 |
| Odlaganje ambalaže | .11 |
| Odlaganje baterija | .11 |
| Servis | .12 |
| Garancija i garantni list | .12 |

Uvod

Čestitamo Vam na kupovini Vašeg novog aparata. Time ste se odlučili za kvalitetan proizvod.

Uputstvo za upotrebu je sastavni deo ovog proizvoda. Ono sadrži važne napomene o bezbednosti, upotrebi i odlaganju. Pre korišćenja proizvoda upoznajte se sa svim napomenama vezanim za rukovanje i bezbednost. Koristite proizvod samo na opisani način i u navedene svrhe. Predajte svu dokumentaciju prilikom prosleđivanja proizvoda trećim licima.

Namenska upotreba

Proizvod je pogodan isključivo za ličnu upotrebu u suvim prostorijama, npr. u radionicama ili garažama. Proizvod nije namenjen za komercijalnu upotrebu ili drugu vrstu primene. Ovaj proizvod nije pogodan za osvetljenje prostorija u domaćinstvu.

Obim isporuke

- LED lampa za pregled
- 3 alkalne baterije (AAA/Micro/LR03)
- Uputstvo za upotrebu

i Napomena

- ▶ LED lampa za pregled i njen obim isporuke su sastavni deo kompleta ključeva za tačkove PRSK 6 A1.

Tehnički podaci

| | |
|--|---|
| Električni napon | 3 x 1,5 V --- (jednosmerna struja) |
| Snaga LED lampice Prednja/bočna lampa | 1 W (SMD)/3 W (COB) |
| Svetlosna snaga LED lampice Prednja/bočna lampa | 50 lumena/150 lumena |
| Trajanje svetlosti LED lampice Prednja/bočna lampa | oko 70 časova/oko 65 časa |
| Vek trajanja LED lampice Prednja/bočna lampa | oko 10.000 časova |
| Klasa zaštite |  |
| Tip baterije | AAA/Micro/LR03 |

i Napomena

 Ovim znakom se potvrđuje, da je ovaj uređaj u skladu sa srpskim zahtevima za bezbednost proizvoda.

Opis aparata

- 1 Prednja lampa (SMD-LED)
- 2 Bočna lampa (COB-LED)
- 3 Prekidač za uključivanje/isključivanje 
- 4 Kopča
- 5 Postolje (sklopivo)
- 6 Poklopac pregrade za baterije
- 7 Magnet
- 8 Kuka (sklopiva)
- 9 Baterije

Bezbednosne napomene













- Ovim aparatom smeju da rukuju deca starija od 8 godina, kao i osobe sa smanjenim fizičkim, senzornim ili mentalnim sposobnostima ili sa nedostatkom iskustva i/ili znanja, ako su pod nadzorom ili su im data uputstva za rukovanje aparatom na bezbedan način i ako razumeju opasnosti do kojih može da dođe. Deca ne smeju da se igraju aparatom. Deca ne smeju da čiste i obavljaju korisničko održavanje aparata bez nadzora.
- Ne koristite aparat ako je oštećen.
- Zaštitite aparat od mokrote i vlage. Nikada ne potapajte aparat u vodu ili druge tečnosti!
- Ne preduzimajte izmene ili popravke na aparatu. LED lampice ne mogu i ne smeju da se zamene. Ako LED lampice otkazu na kraju svog veka trajanja, ceo aparat mora da se zameni.
- Ne gledajte direktno u svetlost uređaja i ne usmeravajte je u oči drugih ljudi. To može da dovede do oštećenja vida.

Bezbednosne napomene u vezi sa rukovanjem baterijama

Za rukovanje baterijama, obratite pažnju na sledeće:

⚠ UPOZORENJE!

Pogrešno rukovanje baterijama može da dovede do požara, eksplozija, curenja opasnih materija ili do drugih opasnih situacija!

-   Nikada ne dozvolite da baterije dospeju u dečje ruke.
- Vodite računa da niko ne proguta baterije.
- Ukoliko Vi ili neka druga osoba proguta bateriju, odmah potražite medicinsku pomoć.
- Koristite isključivo navedeni tip baterije.
-  Nikada ne punite baterije koje nisu punjive.
- Pre punjenja, izvadite punjive baterije iz aparata.
-   Nikada ne bacajte baterije u vatru ili vodu.
- Ne izlažite baterije visokim temperaturama i direktnom sunčevom zračenju.
-   Nikada ne otvarajte i ne deformišite baterije.
-  Ne pravite kratak spoj između priključnih stezaljki.
- Izvadite prazne baterije iz aparata i odložite ih bezbedno.
-   Ne koristite različite tipove baterija ili nove i korišćene baterije zajedno.
-   Uvek stavlajte baterije sa ispravnim polaritetom u aparat.
- Izvadite baterije kada aparat ne koristite duže vreme.
- Redovno proveravajte baterije. Baterije koje cure mogu da dovedu do povreda i da prouzrokuju oštećenja na aparatu.
- Koristite zaštitne rukavice kada rukujete iscurelim baterijama! Očistite kontakte baterije i aparata, kao i pregradu za baterije suvom krpom. Izbegavajte da koža i sluzokoža, a naročito oči, dođu u kontakt sa hemikalijama. U slučaju kontakta sa hemikalijama, isperite sa dosta vode i odmah potražite medicinsku pomoć.

Rukovanje i rad

- ◆ Skinite poklopac pregrade za baterije ❹ sa aparata. Stavite tri baterije ❸ u skladu sa polaritetom koji je naveden u pregradi za baterije. Ponovo zatvorite poklopac pregrade za baterije ❹ na aparatu.
- ◆ Pritisnite prekidač za uključivanje/isključivanje ❶:
 - 1 x pritisnuti: Bočna lampa ❷ se pali
 - 2 x pritisnuti: Prednja lampa ❸ se pali, bočna lampa ❷ se gasi
 - 3 x pritisnuti: Aparat se isključuje

❶ Napomena

- ▶ Zamenite baterije ❸ kada oslabi intenzitet svetla prednje lampe ❸/bočne lampe ❷.
- ◆ Koristite sklopivo postolje ❺ (pogledajte sliku 1), sklopivu kuku ❻ ili magnet ❼, da biste aparat optimalno pozicionirali za upotrebu.

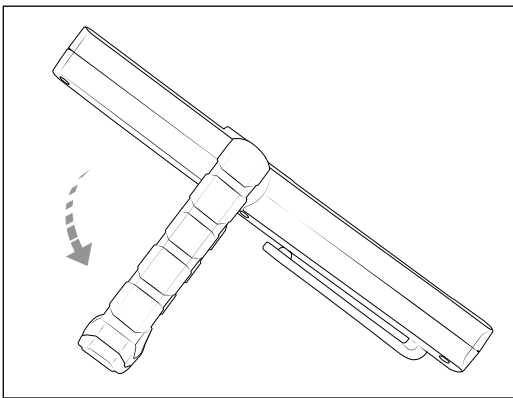

Slika 1

❶ Napomena

- ▶ Imajte na umu da sprava na koju je aparat okačen ili pričvršćen mora da odgovara težini aparata.

Održavanje i čišćenje

- ◆ Održavanje aparata nije potrebno. LED lampice aparata ne mogu da se zamene.
- ◆ Ne koristite tečnosti niti sredstva za čišćenje, jer oni mogu da oštete aparat. Čistite aparat spolja mekom, suvom krpom. Za veće zaprljanje koristite blago navlaženu krpom.

Čuvanje

- ◆ Čuvajte aparat u predviđenom odeljku kompleta ključeva za točkove. Čuvajte aparat na suvom, čistom mestu, bez direktnog sunčevog zračenja.

Odlaganje

Odlaganje aparata



Prateći simbol precrtane kante za otpad na točkovima znači da ovaj aparat podleže Direktivi 2012/19/EU. Ova Direktiva navodi da ovaj aparat na kraju svog veka korišćenja ne smete da odložite u uobičajeni kućni otpad, već morate da ga predate na posebno uređenim sabirnim mestima, skladištima za reciklažu ili preduzeću za upravljanje otpadom.

Ovo odlaganje je za Vas besplatno. Čuvajte životnu sredinu i odložite stručno.

Ukoliko Vaš istrošeni aparat sadrži podatke o ličnosti, lično ste odgovorni za njihovo brisanje pre nego što vratite aparat.

Ukoliko je to moguće bez uništavanja istrošenog aparata, izvadite istrošene baterije ili akumulatore i lampice pre nego što vratite istrošen aparat na odlaganje i predajte ga na zasebno sakupljanje. Kod fiksno ugrađenih akumulatora, prilikom odlaganja treba napomenuti da aparat sadrži akumulator.



O ostalim mogućnostima za odlaganje trajalnih proizvoda saznacete u Vašoj opštinskoj ili gradskoj upravi.

Odlaganje ambalaže



Ambalažni materijali su izabrani prema svojoj ekološkoj prihvatljivosti i jednostavnosti odlaganja, te su zato podobni za reciklažu. Odložite nepotrebne ambalažne materijale u skladu sa važećim lokalnim propisima.



Odložite ambalažu na ekološki prihvatljiv način. Obratite pažnju na oznaku na različitim ambalažnim materijalima i, ako je potrebno, odvojite ambalažne materijale zasebno. Ambalažni materijali su označeni skraćenicama (a) i ciframa (b) sa sledećim značenjem: 1–7: Plastika, 20–22: Hartija i karton, 80–98: Kompozitni materijali.

Odlaganje baterija



Sa baterijama/akumulatorima mora da se postupa kao sa posebnim otpadom i zbog toga moraju da se predaju na odlaganje odgovarajućim institucijama (prodavnice, specijalizovane prodavnice, javne komunalne institucije, komercijalna preduzeća za odlaganje) na ekološki prihvatljiv način. Baterije/akumulatori mogu da sadrže otrovne teške metale.

Sadržani teški metali se označavaju slovima ispod simbola: Cd = kadmijum, Hg = živa, Pb = olovo.

Zbog toga ne bacajte baterije/akumulatore u kućni otpad, već ih predajte na zasebno sakupljanje.

Vratite baterije/akumulatore samo u ispraznjenom stanju.

Servis



Ovaj priručnik, kao i mnoge druge priručnike, možete da preuzmete na stranici parkside-diy.com. Ovim QR-kôdom dolazite direktno na stranicu parkside-diy.com. Izaberite Vašu zemlju, i preko maske za pretragu pretražite uputstva za upotrebu. Unosom broja artikla (IAN) 477720_2410 dolazite do uputstva za upotrebu za Vaš proizvod. stvo za upotrebu.

Kako izjaviti reklamaciju?

Molimo Vas:

- da pozovete korisnički servis:
0800 801 807
- obrazac za kontakt na stranici parkside-diy.com
- posetite najbližu Lidl prodavnicu.

Da bismo osigurali najbržu asistenciju, molimo da sačuvate fiskalni račun i date ga na uvid prilikom izjavljivanja reklamacije.

Lidl i proizvođač nisu u mogućnosti da garantuju obezbeđivanje servisiranja i dostupnost rezervnih delova nakon isteka garantnog perioda/ perioda saobraznosti. Ukoliko za tim bude potrebe, putem naše Službe za potrošače možete proveriti dostupnost rezervnih delova i opcije za popravku. Hvala na razumevanju.

GARANCIJA I GARANTNI LIST

Poštovani kupci,

Ovim putem Vas upoznajemo sa Vašim pravima i obavezama koje proističu iz Zakona o zaštiti potrošača, a u pogledu ostvarivanja prava iz garancije.

Ova garancija ni na koji način ne utiče, niti isključuje prava koja kupac ima u skladu sa važećim Zakonom o zaštiti potrošača po osnovu zakonske odgovornosti prodavca za nesaobraznost robe ugovoru koja traje 2 godine od dana kada je roba predata kupcu.

Davalac garancije ovom izjavom preuzima obavezu da kupcima svojih aparata, a pod uslovima i redosledom definisanim u ovoj izjavi, obezbedi:

- besplatno otklanjanje kvarova u garantnom roku, koji bi nastali kod uobičajene upotrebe ili zbog grešaka u proizvodnji i materijalu, ili
- zamenu aparata kada opravka shodno odredbi prethodne tačke nije moguća, ili
- povrat novca kada ni zamena aparata shodno odredbi prethodne tačke nije moguća.

Ukupan rok garancije je 3 godine.

Garantni rok počinje da važi od datuma kupovine proizvoda, odnosno od prijema istog od strane kupca, a što se dokazuje fiskalnim računom.

Garancija važi na teritoriji Republike Srbije.

Ukoliko je uključeno u obim isporuke, na akumulatorske pakete serije X12V i X20V Team dobijate 3 godine garancije od datuma kupovine.

Kupac može da izjavi reklamaciju usmeno u nekom od prodajnih objekata Lidl Srbija KD, odnosno telefonom, pisanim putem ili elektronskim putem na kontakte kompanije Lidl Srbija KD, uz dostavu računa na uvid.

U cilju ispravnog funkcionisanja uređaj se koristi u skladu sa njegovom namenom i Uputstvom za upotrebu.

Na osnovani zahtev kupca, koji je izjavljen u garantnom roku i u skladu sa uslovima iz ove Izjave, prodavac će izvršiti otklanjanje kvarova i nedostataka na proizvodu ili druge radnje u skladu sa ovom Izjavom, a u roku predviđenom Zakonom.

Garantni uslovi

Pre obraćanja prodavcu za tehničku pomoć, potrebno je proveriti ispravnost instalacije i ostalih potrebnih uslova naznačenih u Uputstvu za upotrebu.

Kupac je dužan da prodavcu preda sve pripadajuće delove uređaja koje je preuzeo u trenutku kupovine.

Popravke u roku garancije

Garancija važi počev od dana kada je proizvod predat kupcu, a koja se utvrđuje na osnovu fiskalnog računa. U garantnom periodu davalac garancije, odnosno prodavac je u obavezi da ukloni tehničke kvarove koji bi nastali kod uobičajene upotrebe ili zbog grešaka u proizvodnji i materijalu, bez naknade i u zakonskom roku. Ukoliko opravka nije moguća, davalac garancije, odnosno prodavac je ovlašćen i dužan da sprovede druge radnje u skladu sa ovom Izjavom.

Lidl i proizvođač nisu u mogućnosti da garantuju obezbeđivanje servisiranja i dostupnost rezervnih ili zamenskih delova van postupka ostvarivanja prava iz garancije/zakonske odgovornosti za saobraznost. Ukoliko za tim bude potrebe, putem naše Službe za potrošače možete proveriti dostupnost rezervnih delova i opcije za popravku. Hvala na razumevanju.

Garancija ne važi u sledećim slučajevima:

1. Ukoliko prodavcu uz uređaj nije priložen fiskalni račun ili drugi dokaz o kupovini koji sadrži datum prodaje.
2. Ukoliko je kvar prouzrokovan udarom groma, strujnim udarom ili sličnim delovanjem spoljne sile na sam uređaj (požar, poplava, naponski udar...).
3. Ukoliko su nastali kvarovi i oštećenja na uređaju posledica delovanja spoljnih uticaja, kao što su: velika vlaga, previsoka i suviše niska temperatura (pucanje cevi usled smrzavanja, oštećenja gumenih delova, rđanje, itd.)
4. Ukoliko uređaj nije korišćen u skladu sa Uputstvom za upotrebu.
5. Ukoliko je uređaj pokušalo da popravi treće neovlašćeno lice.
6. Ukoliko uređaj nije korišćen u skladu sa namenom.
7. Ukoliko je čišćenje i održavanje uređaja urađeno protivno Uputstvu za upotrebu.
8. Ukoliko je uređaj korišćen u profesionalne svrhe.
9. Ukoliko uz proizvod nisu predati svi pripadajući delovi proizvoda koje je kupac preuzeo u trenutku kupovine.
10. Obim garancije se ne odnosi na delove proizvoda koji su podložni normalnom habanju i stoga se mogu smatrati habajućim delovima, kao npr. B. listovi testere, zamenski listovi, brusni papir, itd. ili oštećenje lomljivih delova kao što su. B. prekidači ili delovi koji su napravljeni od stakla.

Garantni rok ne važi kod

- normalnog trošenja kapaciteta akumulatora
- komercijalne upotrebe proizvoda
- oštećenja ili izmena proizvoda od strane kupca
- nepoštovanja propisa u pogledu bezbednosti i održavanja, grešaka u rukovanju
- šteta usled elementarnih nepogoda

| | |
|------------------------------|--|
| Naziv proizvoda | LED lampa za inspekciju |
| Model | PRSK 6 A1 |
| IAN/Serijski broj | 477720_2410 |
| Proizvođač | KOMPERNASS HANDELS GMBH, BURGSTRASSE 21, 44867 BOCHUM, NEMAČKA www.kompernass.com |
| Ovlašćeni serviser | ICOM COMMUNICATIONS doo, Novosadski put 68, 21203 Veternik, Republika Srbija, tel. 021 3000 151, mob. 060 4800 473, e-mail: kompernass@lidl.rs |
| Datum predaje robe potrošaču | datum sa fiskalnog računa |
| Uvozi i stavlja u promet | Lidl Srbija KD, Prva južna radna 3, 22330 Nova Pazova, Republika Srbija, tel. 0800-300-199, e-mail: kontakt@lidl.rs |

Съдържание

| | |
|---|------------|
| Въведение | .16 |
| Употреба по предназначение | .16 |
| Окомплектовка на доставката | .16 |
| Технически данни | .16 |
| Описание на уреда | .16 |
| Указания за безопасност | .16 |
| Указания за безопасност при боравене с батерии | .16 |
| Обслужване и работа | .17 |
| Поддръжка и почистване | .17 |
| Съхранение | .17 |
| Предаване за отпадъци | .17 |
| Предаване на уреда за отпадъци | .17 |
| Предаване на опаковката за отпадъци | .17 |
| Предаване на батериите за отпадъци | .17 |
| Гаранция | .18 |
| Сервизно обслужване | .19 |
| Вносител | .19 |

Въведение

Поздравяваме ви за покупката на вашия нов уред. Избрали сте висококачествен продукт.

Ръководството за потребителя е неразделна част от този продукт. То съдържа важни указания относно безопасността, употребата и предаването за отпадъци. Преди да използвате продукта, се запознайте с всички указания за обслужване и безопасност. Използвайте продукта единствено според описанието и за указанияте области на приложение. Предавайте продукта на трети лица заедно с цялата документация.

Употреба по предназначение

Този продукт е подходящ само за лична употреба в сухи затворени помещения, като напр. работилници или гаражи. Продуктът не е предназначен за професионална употреба или за други области на приложение. Този продукт не е подходящ за осветление на битови помещения.

Окомплектовка на доставката

- Светодиодна инспекционна лампа
- 3 алкални батерии (AAA/Micro/LR03)
- Ръководство за потребителя

ⓘ Указание

- ▶ Светодиодната инспекционна лампа и нейната окомплектовка на доставката са съставна част на комплекта кръстовиден ключ за колела PRSK 6 A1.

Технически данни

| | |
|---|-----------------------------|
| Захранване с напрежение | 3 x 1,5 V = (постоянен ток) |
| Мощност на светодиода предна/странична лампа | 1 W (SMD)/3 W (COB) |
| Светлинен поток на светодиода предна/странична лампа | 50 лумена/150 лумена |
| Продължителност на светене на светодиода предна/странична лампа | около 70 часа/около 65 часа |
| Експлоатационен живот на светодиода предна/странична лампа | около 10 000 часа |
| Клас на защита | ⓘ |
| Тип батерия | AAA/Micro/LR03 |

Описание на уреда

- 1 Предна лампа (SMD-LED)
- 2 Странична лампа (COB-LED)
- 3 Превключвател за включване/изключване ⏻
- 4 Щипка
- 5 Стойка (разгъваща се)
- 6 Капак на отделението за батериите
- 7 Магнит
- 8 Кука (разгъваща се)
- 9 Батерии

Указания за безопасност

- Този уред може да се използва от деца на възраст над 8 години, както и от лица с ограничени физически, сетивни или умствени възможности или без опит и знания, ако са под наблюдение или са инструктирани по отношение на безопасната употреба на уреда и разбират опасностите, произтичащи от работата с него. Не допускайте деца да играят с уреда. Почистването и поддръжката от страна на потребителя не трябва да се извършват от деца без наблюдение.
- Не използвайте уреда, ако е повреден.
- Пазете уреда от намокряне и влага. Никога не потапяйте уреда във вода или други течности!
- Не извършвайте изменения или ремонти по уреда. Светодиодите не могат и не трябва да се сменят. При отказ на светодиодите в края на техния експлоатационен живот трябва да се смени целият уред.
- Не гледайте директно към светлината на уреда и не го насочвайте към очите на други хора. Това може да доведе до влошаване на зрението.

Указания за безопасност при боравене с батерии

При боравене с батерии обърнете внимание на следното:

⚠ ПРЕДУПРЕЖДЕНИЕ!

Неправилно боравене с батерии може да доведе до пожар, експлозии, изтичане на опасни вещества или други опасни ситуации!

-   Никога не допускайте батерии да попадат в ръцете на деца.
- Внимавайте някой да не погълне батерии.
- При поглъщане на батерия от вас или друго лице незабавно потърсете медицинска помощ.
- Използвайте единствено посочения тип батерии.
-  Никога не зареждайте повторно презареждащи се батерии.
- Отстранете презареждащите се батерии от уреда, преди да ги заредите.
-   Никога не хвърляйте батерии в огън или вода.
- Не излагайте батерии на високи температури и на пряка слънчева светлина.
-   Никога не отваряйте и не деформирайте батерии.
-  Не свързвайте накъсо клемите за свързване.
- Отстранете изтощените батерии от уреда и ги предайте за безопасно унищожаване.
-   Не използвайте заедно различни типове батерии или нови и употребявани батерии.
-   Винаги спазвайте полярността при поставяне на батерии в уреда.
- Извадете батериите, ако няма да използвате уреда за по-продължителен период от време.
- Проверявайте редовно батериите. Изтеклите батерии могат да доведат до наранявания и да причинят повреди на уреда.

- При изтекли батерии използвайте защитни ръкавици! Почистете със суха кърпа контактите на батериите и уреда, както и отделението за батериите. Избягвайте контакт на кожата и лигавиците, особено на очите, с химикали. При контакт отмийте химикалите с обилно количество вода и незабавно потърсете медицинска помощ.

Обслужване и работа

- ◆ Отстранете капака на отделението за батериите **6** от уреда. Поставете трите батерии **9**, като спазвате полярността, посочена в отделението за батериите. Поставете отново капака на отделението за батериите **6** на уреда.
- ◆ Натиснете превключвателя за включване/изключване **3**:
 - 1 път: страничната лампа **2** светва
 - 2 пъти: предната лампа **1** светва, страничната лампа **2** угасва
 - 3 пъти: уред се изключва
- ⓘ **Указание**
 - ▶ Сменете батериите **9**, когато силата на светене на предната лампа **1**/страничната лампа **2** намалее.
- ◆ Използвайте разгъващата се стойка **5** (вж фиг. 1), разгъващата се кука **8** или магнита **7**, за позиционирате оптимално уреда при използване.

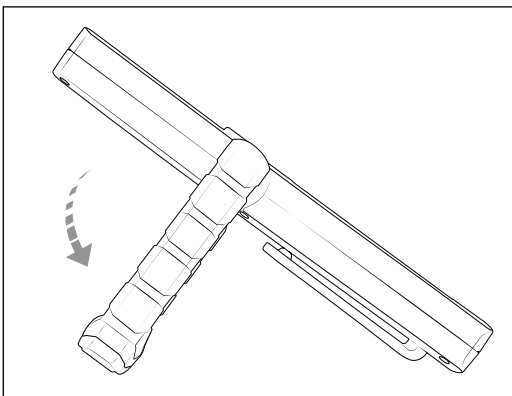

Фиг. 1

- ⓘ **Указание**
 - ▶ Обърнете внимание, че приспособлението, на което се окачва или закрепва уредът, трябва да е подходящо за теглото на уреда.

Поддръжка и почистване

- ◆ Уредът не изисква поддръжка. Светодиодите на уреда не могат да се сменят.
- ◆ За почистване не използвайте течности или почистващи препарати, тъй като те могат да повредят уреда. Почиствайте уреда отвън с мека суха кърпа. При по-силни замърсявания използвайте леко навлажнена кърпа.

Съхранение

- ◆ Съхранявайте уреда в предвиденото за него отделение в комплекта кръстовиден ключ за колела. Съхранявайте го на сухо, чисто място без пряка слънчева светлина.

Предаване за отпадъци

Предаване на уреда за отпадъци



Показаният встрани символ на зачеркнат контейнер за отпадъци на колела показва, че този уред подлежи на Директивата 2012/19/EU. Съгласно тази Директива, след изтичане на срока на ползване, уредът не трябва да се изхвърля с обикновените битови отпадъци, а да се предаде в специален събирателен пункт, депо за обработка и рециклиране на отпадъци или във фирма за управление на отпадъци.

Това предаване за отпадъци е бесплатно за вас. Пазете околната среда и предавайте отпадъците според правилата.

В случай че вашият излязъл от употреба уред съдържа лични данни, вие носите отговорност за изтриването им, преди да го върнете.

Ако това е възможно без разрушаване на уреда, извадете старите батерии или акумулаторни батерии, както и лампи, преди да върнете излезлия от употреба уред за изхвърляне, и ги предайте в специален събирателен пункт. При предаване за отпадъци на уред с неподвижно вградена акумулаторна батерия трябва да обърнете внимание, че той съдържа акумулаторна батерия.



Информация относно други възможности за предаване за отпадъци на излезлия от употреба продукт можете да получите от вашата общинска или градска управа.

Предаване на опаковката за отпадъци



Опаковъчните материали са подбрани от гледна точка на екологичната съвместимост и утилизацията и затова могат да се рециклират. Предайте ненужните ви вече опаковъчни материали за отпадъци съгласно действащите местни разпоредби.



Предайте опаковката за отпадъци в съответствие с екологичните изисквания. Вземете под внимание обозначението върху различните опаковъчни материали и при необходимост ги събирайте разделно. Опаковъчните материали са обозначени със съкращения (a) и цифри (b) със следното значение: 1 – 7: пластмаси, 20 – 22: хартия и картон, 80 – 98: композитни материали.

Предаване на батериите за отпадъци



Батериите/Акумулаторните батерии трябва да се третират като специален отпадък и затова те трябва да се изхвърлят според екологичните изисквания от съответните служби (търговци, специализирани търговци, обществени комунални служби, професионални фирми за изхвърляне на отпадъци). Батериите/Акумулаторните батерии могат да съдържат токсични тежки метали.

Съдържащите се тежки метали се обозначават с букви под символа: Cd = кадмий, Hg = живак, Pb = олово.

Затова не изхвърляйте батериите/акумулаторните батерии в битовите отпадъци, а ги предавайте в специален събирателен пункт.

Връщайте батериите/акумулаторните батерии само в разрежено състояние.

Гаранция

Уважаеми клиенти, за този уред получавате 3 години гаранция от датата на покупката. За акумулаторните пакети на серия X12V и X20V Team, в случай че са включени в окомплектовката на доставката, получавате също 3 години гаранция от датата на закупуване. В случай на несъответствие на продукта с договора за продажба Вие имате законно право да предявите рекламация пред продавача на продукта при условията и в сроковете, определени в глава трета, раздел II и III и глава четвърта от Закона за предоставяне на цифрово съдържание и цифрови услуги и за продажба на стоки (ЗПЦСЦУПС)*.

Вашите права, произтичащи от посочените разпоредби, не се ограничават от нашата по-долу представена търговска гаранция, не са свързани с разходи за потребителите и независимо от нея продавачът на продукта отговаря за липсата на съответствие на потребителската стока с договора за продажба съгласно ЗПЦСЦУПС.

Гаранционни условия

Гаранционният срок е 3 години от датата на получаване на стоката. Пазете добре оригиналната касова бележка. Този документ е необходим като доказателство за покупката. Ако в рамките на три години от датата на закупуване на този продукт се появи дефект на материала или производствен дефект, продуктът ще бъде безплатно ремонтиран или заменен. Гаранцията предполага в рамките на тригодишния гаранционен срок да се представят дефектният уред, касовата бележка (касовият бон), както и всички други документи, установяващи наличието на дефект и писмено да се обясни в какво се състои дефектът и кога е възникнал. Ако дефектът е покрит от нашата гаранция, Вие ще получите обратно ремонтирания или нов продукт. В случай на замяна на дефектна стока първоначалните гаранционен срок и гаранционни условия се запазват. В случай на ремонт на дефектна стока, срокът на ремонта се прибавя към гаранционния срок. За евентуално наличните и установени повреди и дефекти още при покупката трябва да се съобщи веднага след разопаковането. Евентуалните ремонти след изтичане на гаранционния срок са срещу заплащане.

Ремонтът или замяната на продукта не поражда нова гаранция.

Обхват на гаранцията

Уредът е произведен грижливо според строгите изисквания за качество и добросъвестно изпитан преди доставка. Гаранцията важи за дефекти на материала или производствени дефекти. Гаранцията не обхваща консултативите, както и частите на продукта, които подлежат на нормално износване, поради което могат да бъдат разглеждани като бързо износващи се части (филтри, приставки като напр. циркулярни дискове, резервни остриета, шкурки и др.) или повредите на чупливи части (например прекъсвачи, батерии или такива произведени от стъкло). Гаранцията отпада, ако уредът е повреден поради неправилно използване или в резултат на неосъществяване на техническа поддръжка.

За правилната употреба на продукта трябва точно да се спазват всички указания в упътването за експлоатация. Предназначение и действия, които не се препоръчват от упътването за експлоатация или за които то предупреждава, трябва задължително да се избягват. Продуктът е предназначен само за частна, а не за професионална употреба. При злоупотреба и неправилно третиране, употреба на сила и при интервенции, които не са извършени от клон на нашия оторизиран сервиз, гаранцията отпада.

Предоставянето на гаранция не важи при

- нормално изразходване на капацитета на акумулаторната батерия
- професионална употреба на продукта
- повреждане или промяна на продукта от клиента
- неспазване на разпоредбите за безопасност и поддръжка, грешки при обслужването
- повреди поради природни бедствия

Процедура при гаранционен случай

За да се гарантира бърза обработка на Вашия случай, следвайте следните указания:

- За всички запитвания подгответе касовата бележка и идентификационния номер (IAN 477720_2410) като доказателство за покупката.
- Вземете артикулния номер от фабричната табелка.
- В случай че се появят функционални повреди или други дефекти, първо се свържете с долупосочения сервизен отдел по телефона или използвайте нашия формуляр за контакт, който ще намерите на parksidediy.com в категория Сервиз.
- След съгласуване с нашия сервиз можете да изпратите дефектния продукт на посочения Ви адрес на сервиза безплатно за Вас, като приложите касовата бележка (касовия бон) и посочите писмено в какво се състои дефектът и кога е възникнал. За да се избегнат проблеми с приемането и допълнителни разходи, задължително използвайте само адреса, който Ви е посочен. Осигурете изпращането да не е като експресен товар или като друг специален товар. Изпратете уреда заедно с всички принадлежности, доставени при покупката, и осигурете достатъчно сигурна транспортна опаковка.



На parksidediy.com можете да разгледате и изтеглите това и много други ръководства. С този QR код влизате директно на parksidediy.com. Изберете Вашата страна и чрез маската за търсене потърсете ръководствата за потребителя. Чрез въвеждане на артикулния номер (IAN) 477720_2410 влизате в ръководството за потребителя на Вашия артикул.

Ремонтен сервиз / извънгаранционно обслужване

Ремонти извън гаранцията можете да възложите на клон на нашия сервиз срещу заплащане. Той с удоволствие ще Ви направи предварителна калкулация. Можем да обработваме само уреди, които са достатъчно опаковани и изпратени с платени транспортни разходи.

Внимание: Изпратете Вашия уред на клон на нашия сервиз почистен и с указание за дефекта.

Уредите, предмет на извънгаранционно обслужване, изпратени с неплатени транспортни разходи – с наложен платеж, като експресен или друг специален товар – не се приемат.

Ние ще извършим безплатно изхвърлянето на изпратените от Вас дефектни уреди.

Сервизно обслужване

BG България

Тел.: 00800 118 4980

Формуляр за контакт на parkside-diy.com

IAN 477720_2410

Вносител

Моля, обърнете внимание, че следващият адрес не е адрес на сервиза.

Първо се свържете с горепосочения сервизен център.

КОМПЕРНАС ХАНДЕЛС ГМБХ

БУРГЦРАСЕ 21

44867 БОХУМ

ГЕРМАНИЯ

www.kompernass.com

* Като физическо лице – потребител, независимо от настоящата търговска гаранция, Вие се ползвате от правата на законовата гаранция, предоставена от Закона за предоставяне на цифрово съдържание и цифрови услуги и за продажбата на стоки /ЗПЦСЦУПС/.

По-специално Вие имате право при несъответствие на стоката да бъде извършен ремонт или замяна по Ваш избор, освен ако това е невъзможно или е свързано с непропорционално големи разходи за продавача. Вие имате право на пропорционално намаляване на цената или на разваляне на договора при наличие на условията на чл. 33, ал. 3 от ЗПЦСЦУПС. Условията и сроковете на законовата гаранция са регламентирани в глава трета, раздел II и III и в глава четвърта на ЗПЦСЦУПС.

Πίνακας περιεχομένων

| | |
|--|------------|
| Εισαγωγή | .22 |
| Προβλεπόμενη χρήση | .22 |
| Παραδοτέος εξοπλισμός | .22 |
| Τεχνικά χαρακτηριστικά | .22 |
| Περιγραφή συσκευής | .22 |
| Υποδείξεις ασφαλείας | .22 |
| Υποδείξεις ασφαλείας σχετικά με τη χρήση των μπαταριών | .22 |
| Χειρισμός και λειτουργία | .23 |
| Συντήρηση και καθαρισμός | .23 |
| Φύλαξη | .23 |
| Απόρριψη | .23 |
| Απόρριψη συσκευής | .23 |
| Απόρριψη συσκευασίας | .23 |
| Απόρριψη μπαταριών | .23 |
| Εγγύηση της Kompernass Handels GmbH | .24 |
| Σέρβις | .24 |
| Εισαγωγέας | .24 |

Εισαγωγή

Συγχαρητήρια για την αγορά της νέας σας συσκευής. Το προϊόν που αποκτήσατε είναι ένα προϊόν υψηλής ποιότητας.

Οι οδηγίες χρήσης αποτελούν τμήμα αυτού του προϊόντος. Περιλαμβάνουν σημαντικές υποδείξεις για την ασφάλεια, τη χρήση και την απόρριψη. Πριν από τη χρήση του προϊόντος, εξοικειωθείτε με όλες τις υποδείξεις χειρισμού και ασφάλειας. Χρησιμοποιείτε το προϊόν αποκλειστικά όπως περιγράφεται και για τους αναγραφόμενους τομείς χρήσης. Σε περίπτωση παράδοσης του προϊόντος σε τρίτους, παραδώστε μαζί και όλα τα έγγραφα.

Προβλεπόμενη χρήση

Το προϊόν αυτό ενδείκνυται αποκλειστικά για την ιδιωτική χρήση σε στεγνούς εσωτερικούς χώρους, π.χ. σε συνεργεία ή γκαράζ. Το προϊόν δεν προορίζεται για επαγγελματική χρήση ή για άλλους τομείς χρήσης.

Το προϊόν αυτό δεν προορίζεται για τον φωτισμό χώρων σε νοικοκυριά.

Παραδοτέος εξοπλισμός

- Λυχνία ελέγχου με LED
- 3 αλκαλικές μπαταρίες (AAA/Micro/LR03)
- Οδηγίες χρήσης

ⓘ Υπόδειξη

- ▶ Η λυχνία ελέγχου με LED και ο παραδοτέος εξοπλισμός αποτελούν μέρος του σετ μπουλονόκλειδου PRSK 6 A1.

Τεχνικά χαρακτηριστικά

| | |
|--|---|
| Τροφοδοσία τάσης | 3 x 1,5 V = (συνεχές ρεύμα) |
| Ισχύς LED Μπροστινή/Πλαϊνή λυχνία | 1 W (SMD)/3 W (COB) |
| Φωτεινότητα LED Μπροστινή/Πλαϊνή λυχνία | 50 Lumen/150 Lumen |
| Διάρκεια φωτισμού LED Μπροστινή/Πλαϊνή λυχνία | περ. 70 ώρες/περ. 65 ώρες |
| Διάρκεια ζωής LED Μπροστινή/Πλαϊνή λυχνία | περ. 10.000 ώρες |
| Κατηγορία προστασίας |  |
| Τύπος μπαταρίας | AAA/Micro/LR03 |

Περιγραφή συσκευής

- 1 Μπροστινή λυχνία (SMD-LED)
- 2 Πλαϊνή λυχνία (COB-LED)
- 3 Διακόπτης λειτουργίας 
- 4 Κλιπ
- 5 Βάση (ανοιγόμενη)
- 6 Κάλυμμα θήκης μπαταριών
- 7 Μαγνήτης
- 8 Άγκιστρο (ανοιγόμενο)
- 9 Μπαταρίες

Υποδείξεις ασφαλείας













- Αυτή η συσκευή επιτρέπεται να χρησιμοποιείται από παιδιά άνω των 8 ετών, καθώς και από άτομα με περιορισμένες φυσικές, αισθητηριακές ή νοητικές ικανότητες ή ελλείψεις από άποψη εμπειρίας και γνώσεων, εφόσον επιτηρούνται ή έχουν ενημερωθεί αναφορικά με την ασφαλή χρήση της συσκευής και κατανοούν τους προκύπτοντες κινδύνους. Απαγορεύεται η χρήση της συσκευής από παιδιά ως παιχνίδι. Ο καθαρισμός και η συντήρηση από τον χρήστη δεν επιτρέπεται να εκτελούνται από παιδιά χωρίς επιτήρηση.
- Μη θέτετε σε λειτουργία τη συσκευή εάν έχει υποστεί ζημιά.
- Προστατεύετε τη συσκευή από υγρές συνθήκες και υγρασία. Μην βυθίζετε ποτέ τη συσκευή σε νερό ή άλλα υγρά!
- Μη διεξάγετε τροποποιήσεις ή επισκευές στη συσκευή. Οι λυχνίες LED δεν είναι δυνατόν και δεν επιτρέπεται να αντικαθίστανται. Εάν οι λυχνίες LED χαλάσουν στο τέλος της διάρκειας ζωής τους, πρέπει να αντικατασταθεί ολόκληρη η συσκευή.
- Μην κοιτάτε απευθείας στο φως της συσκευής και μην το κατευθύνετε στα μάτια άλλων ανθρώπων. Αυτό μπορεί να επηρεάσει την όραση.

Υποδείξεις ασφαλείας σχετικά με τη χρήση των μπαταριών

Σχετικά με τη χρήση των μπαταριών, προσέχετε τα ακόλουθα:

⚠ ΠΡΟΕΙΔΟΠΟΙΗΣΗ!

Τυχόν εσφαλμένος χειρισμός των μπαταριών μπορεί να προκαλέσει πυρκαγιά, εκρήξεις, διαρροές επικίνδυνων ουσιών ή άλλες επικίνδυνες καταστάσεις!

-   Οι μπαταρίες δεν επιτρέπεται ποτέ να καταλήγουν στα χέρια παιδιών.
- Απαγορεύεται η κατάποση μπαταριών.
- Σε περίπτωση που εσείς ή κάποιο άλλο άτομο καταπιεί μια μπαταρία, ζητήστε αμέσως ιατρική βοήθεια.
- Χρησιμοποιείτε αποκλειστικά τον αναγραφόμενο τύπο μπαταρίας.
-  Μην φορτίζετε ποτέ μη επαναφορτιζόμενες μπαταρίες.
- Αφαιρείτε τις επαναφορτιζόμενες μπαταρίες από τη συσκευή, πριν τις φορτίσετε.
-   Μην πετάτε ποτέ τις μπαταρίες σε φωτιά ή νερό.
- Μην αφήνετε τις μπαταρίες εκτεθειμένες σε υψηλές θερμοκρασίες και άμεση ηλιακή ακτινοβολία.
-   Μην ανοίγετε ή παραμορφώνετε ποτέ τις μπαταρίες.
-  Μην βραχυκυκλώνετε τους ακροδέκτες σύνδεσης.
- Απομακρύνετε τις αποφορτισμένες μπαταρίες από τη συσκευή και να τις απορρίπτετε με ασφάλεια.
-   Μην χρησιμοποιείτε διαφορετικούς τύπους μπαταριών ή καινούριες και χρησιμοποιημένες μπαταρίες μαζί.
-   Τοποθετείτε πάντα τις μπαταρίες με τη σωστή πολικότητα στη συσκευή.
- Όταν δεν χρησιμοποιείτε τη συσκευή για μεγάλα χρονικά διαστήματα, αφαιρείτε τις μπαταρίες.
- Ελέγχετε τις μπαταρίες τακτικά. Οι μπαταρίες με διαρροή μπορεί να προκαλέσουν τραυματισμούς και βλάβες στη συσκευή.

- Σε περίπτωση διαρροής των μπαταριών, χρησιμοποιείτε προστατευτικά γάντια! Καθαρίζετε τις επαφές των μπαταριών και της συσκευής καθώς και τη θήκη των μπαταριών με ένα στεγνό πανί. Αποφεύγετε την επαφή του δέρματος και των βλεννογόνων, ειδικά των ματιών σας, με τις χημικές ουσίες. Σε περίπτωση επαφής, ξεπλύνετε τις χημικές ουσίες με άφθονο νερό και ζητήστε αμέσως ιατρική βοήθεια.

Χειρισμός και λειτουργία

- ◆ Απομακρύνετε το κάλυμμα της θήκης μπαταριών **6** από τη συσκευή. Τοποθετήστε τις τρεις μπαταρίες **9** σύμφωνα με την αναφερόμενη πολικότητα στη θήκη μπαταριών. Επανατοποθετήστε το κάλυμμα της θήκης μπαταριών **6** στη συσκευή.
- ◆ Πατήστε τον διακόπτη λειτουργίας **3**:
Πάτημα 1 φορά: Η πλαινή λυχνία **2** ανάβει
Πάτημα 2 φορές: Η μπροστινή λυχνία **1** ανάβει, η πλαινή λυχνία **2** σβήνει
Πάτημα 3 φορές: Η συσκευή απενεργοποιείται

ⓘ Υπόδειξη

- ▶ Αλλάζετε τις μπαταρίες **9** όταν η ισχύς της μπροστινής λυχνίας **1** / πλαινής λυχνίας **2** μειώνεται.
- ◆ Χρησιμοποιείτε την ανοιγόμενη βάση **5** (βλ. Εικ. 1), το ανοιγόμενο άγκιστρο **8** ή τον μαγνήτη **7** για την τοποθέτηση της συσκευής με τον καλύτερο τρόπο για τη χρήση.

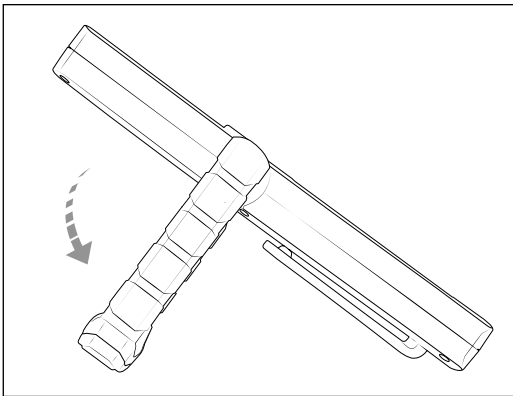

Εικ. 1

ⓘ Υπόδειξη

- ▶ Λαμβάνετε υπόψη ότι η διάταξη στην οποία αναρτάται ή στερεώνεται η συσκευή πρέπει να ενδείκνυται για το βάρος της συσκευής.

Συντήρηση και καθαρισμός

- ◆ Η συσκευή δεν χρειάζεται συντήρηση. Οι λυχνίες LED της συσκευής δεν αντικαθίστανται.
- ◆ Για τον καθαρισμό, μη χρησιμοποιείτε υγρά ή καθαριστικά μέσα που μπορούν ενδεχομένως να προκαλέσουν ζημιά στη συσκευή. Καθαρίζετε τη συσκευή εξωτερικά με ένα μαλακό, στεγνό πανί. Σε επίμονες ακαθαρσίες, χρησιμοποιείτε ένα ελαφρώς νωπό πανί.

Φύλαξη

- ◆ Φυλάτε τη συσκευή στην προβλεπόμενη θήκη του σετ μπουλονόκλειδου. Αποθηκεύετε την σε ένα στεγνό, καθαρό μέρος μακριά από απευθείας ηλιακή ακτινοβολία.

Απόρριψη

Απόρριψη συσκευής



Το διπλανό σύμβολο ενός διαγραμμένου κάδου απορριμμάτων σε ρόδες υποδεικνύει ότι η συσκευή υπόκειται στις διατάξεις της οδηγίας 2012/19/EU. Σύμφωνα με αυτήν την οδηγία, δεν επιτρέπεται να απορρίπτετε τη συσκευή μετά τη χρήση της στα οικιακά απορρίμματα, αλλά σε ειδικά διαμορφωμένα σημεία συλλογής, κέντρα ανακυκλώσιμων υλικών ή επιχειρήσεις απόρριψης.

Η δυνατότητα απόρριψης παρέχεται δωρεάν. Φροντίζετε το περιβάλλον και τηρείτε τις οδηγίες απόρριψης.

Εφόσον η παλιά συσκευή σας περιέχει δεδομένα προσωπικού χαρακτήρα, την ευθύνη για τη διαγραφή τους προτού την επιστρέψετε τη φέρετε εσείς οι ίδιοι.

Εφόσον είναι δυνατό χωρίς να καταστραφεί η παλιά συσκευή, αφαιρέστε τις παλιές μπαταρίες ή τους συσσωρευτές καθώς και τις λυχνίες πριν από την παράδοση της παλιάς συσκευής για απόρριψη και παραδώστε τις σε ξεχωριστό σημείο συλλογής. Σε περίπτωση που δεν είναι δυνατή η αφαίρεση των συσσωρευτών, κατά την απόρριψη πρέπει να δηλώσετε ότι η συσκευή περιέχει συσσωρευτή.



Για τις περαιτέρω δυνατότητες απόρριψης του προϊόντος μετά το τέλος του κύκλου ζωής του, απευθυνθείτε στην αρμόδια υπηρεσία της κοινότητας ή της πόλης σας.

Απόρριψη συσκευασίας



Τα υλικά συσκευασίας έχουν επιλεγεί σύμφωνα με τους κανόνες προστασίας του περιβάλλοντος και τις τεχνικές απόρριψης και, ως εκ τούτου, είναι ανακυκλώσιμα. Απορρίψτε τα υλικά συσκευασίας που δεν απαιτούνται πλέον σύμφωνα με τους κατά τόπους ισχύοντες κανονισμούς.



Απορρίψτε τη συσκευασία με τρόπο φιλικό προς το περιβάλλον. Λαμβάνετε υπόψη τη σήμανση στα διάφορα υλικά συσκευασίας και, εφόσον απαιτείται, ξεχωρίζετε τα. Τα υλικά συσκευασίας φέρουν σήμανση με συντομογραφίες (a) και ψηφία (b) με την εξής σημασία: 1-7: Πλαστικά, 20-22: Χαρτί και χαρτόνι, 80-98: Σύνθετα υλικά.

Απόρριψη μπαταριών



Οι μπαταρίες/οι συσσωρευτές θεωρούνται ειδικά απόβλητα και, συνεπώς, πρέπει να απορρίπτονται με φιλικό προς το περιβάλλον τρόπο από τους αντίστοιχους φορείς (αντιπρόσωποι, ειδικοί έμποροι, δημόσιες δημοτικές υπηρεσίες, επιχειρήσεις διάθεσης). Οι μπαταρίες/οι συσσωρευτές μπορεί να περιέχουν τοξικά βαρέα μέταλλα.

Τα περιεχόμενα βαρέα μέταλλα επισημαίνονται με γράμμα-τα υπό το σύμβολο: Cd = Κάδμιο, Hg = Υδράργυρος, Pb = Μόλυβδος.

Συνεπώς, μην απορρίπτετε τις μπαταρίες/τους συσσωρευτές στα οικιακά απορρίμματα, αλλά παραδίδετέ τις/τους σε ξεχωριστά σημεία συλλογής.

Επιστρέψετε τις μπαταρίες/τους συσσωρευτές μόνο σε αποφορτισμένη κατάσταση.

Εγγύηση της Kompernass Handels GmbH

Αξιότιμη πελάτισσα, αξιότιμε πελάτη,

Η παρούσα συσκευή διαθέτει 3 χρόνια εγγύηση από την ημερομηνία αγοράς. Για τις συστοιχίες συσσωρευτών της σειράς X12V και X20V Team, εφόσον περιλαμβάνονται στο σύνολο παράδοσης, επίσης παρέχουμε εγγύηση 3 ετών από την ημερομηνία αγοράς. Στην περίπτωση ελλείψεων στο προϊόν έχετε νομικά δικαιώματα έναντι του πωλητή του προϊόντος. Αυτά τα νομικά δικαιώματα δεν περιορίζονται μέσω της κατωτέρω αναφερόμενης εγγύησης.

Προϋποθέσεις εγγύησης

Η περίοδος εγγύησης ξεκινά την ημερομηνία αγοράς. Φυλάσσετε την απόδειξη αγοράς. Απαιτείται ως αποδεικτικό αγοράς.

Εάν, εντός τριών ετών από την ημερομηνία αγοράς, παρατηρηθεί κάποιο σφάλμα υλικού ή κατασκευής στο προϊόν, θα επισκευάσουμε ή θα αντικαταστήσουμε (κατόπιν κρίσης μας) το προϊόν δωρεάν ή θα σας επιστραφεί το ποσό αγοράς. Η παρούσα εγγύηση προϋποθέτει ότι η ελαττωματική συσκευή και η απόδειξη αγοράς θα υποβληθούν μαζί με μια σύντομη περιγραφή αναφορικά με το πού βρίσκεται η έλλειψη και τότε παρατηρήθηκε, εντός της περιόδου των τριών ετών.

Εάν το ελάττωμα καλύπτεται από την εγγύησή μας, θα λάβετε το επισκευασμένο ή ένα νέο προϊόν. Η αντικατάσταση του προϊόντος συνεπάγεται, σύμφωνα με τον ΝΟΜΟΣ 2251/1994, ανανέωση του χρόνου εγγύησης. Για την Κύπρο ισχύει: Η επισκευή ή η αντικατάσταση του προϊόντος δε συνεπάγεται ανανέωση του χρόνου εγγύησης.

Περίοδος εγγύησης και νομικές απαιτήσεις λόγω ελλείψεων

Ο χρόνος εγγύησης δεν παρατείνεται μέσω της παροχής εγγύησης. Αυτό ισχύει και για εξαρτήματα, τα οποία έχουν αντικατασταθεί και επισκευαστεί. Ενδεχόμενες ήδη υπάρχουσες ζημιές και ελλείψεις κατά την αγορά πρέπει να γνωστοποιούνται αμέσως μετά την αποσυσκευασία. Μετά τη λήξη του χρόνου εγγύησης, τυχόν εμφανιζόμενες επισκευές χρεώνονται.

Εύρος εγγύησης

Η συσκευή κατασκευάστηκε σύμφωνα με αυστηρές οδηγίες ποιότητας και ελέγχθηκε προσεκτικά πριν από την αποστολή.

Η εγγύηση ισχύει για σφάλματα υλικού ή κατασκευής. Το εύρος εγγύησης δεν καλύπτει εξαρτήματα του προϊόντος που υπόκεινται σε φυσιολογική φθορά και, ως εκ τούτου, θεωρούνται αναλώσιμα εξαρτήματα όπως π.χ. λεπίδες πριονιού, εφεδρικές λεπίδες, γυαλόχαρτα κ.λπ. ή ζημιές σε εύθραυστα εξαρτήματα, π.χ. διακόπτες ή γυάλινα εξαρτήματα.

Η παρούσα εγγύηση ακυρώνεται εάν προκληθεί ζημιά στο προϊόν, εάν δεν γίνεται σωστή χρήση ή συντήρηση. Για μια σωστή χρήση του προϊόντος πρέπει να τηρούνται επακριβώς οι αναφερόμενες υποδείξεις στις οδηγίες χειρισμού. Σκοποί χρήσης και χειρισμοί που δεν συνιστώνται ή για τους οποίους υπάρχει προειδοποίηση πρέπει απαραίτητα να αποφεύγονται.

Το προϊόν προορίζεται μόνο για ιδιωτική και όχι για επαγγελματική χρήση. Σε περίπτωση κακής μεταχείρισης και ακατάλληλης χρήσης, χρήσης βίας και παρεμβάσεων, οι οποίες δεν διεξήχθησαν από το εξουσιοδοτημένο μας τμήμα σέρβις, η εγγύηση παύει να ισχύει.

Η εγγύηση δεν ισχύει σε

- σε φυσιολογική εξασθένηση της χωρητικότητας συσσωρευτή
- σε περίπτωση επαγγελματικής χρήσης του προϊόντος
- σε περίπτωση ζημιάς ή τροποποίησης του προϊόντος από τον πελάτη
- σε περίπτωση μη τήρησης των προδιαγραφών ασφάλειας και συντήρησης, καθώς και σφαλμάτων χειρισμού
- σε περίπτωση ζημιών λόγω φυσικών φαινομένων

Διαδικασία σε περίπτωση εγγύησης

Για την εξασφάλιση γρήγορης επεξεργασίας του ζητήματός σας, τηρείτε τις ακόλουθες υποδείξεις:

- Για όλες τις ερωτήσεις έχετε έτοιμη την απόδειξη αγοράς και τον κωδικό προϊόντος (IAN) 477720_2410 ως απόδειξη για την αγορά.
- Για τον κωδικό προϊόντος, ανατρέξτε στην πινακίδα τύπου στο προϊόν, σε μια ετικέτα στο προϊόν, στο εξώφυλλο των οδηγιών χρήσης (κάτω αριστερά) ή σε ένα αυτοκόλλητο στην πίσω ή κάτω πλευρά του προϊόντος.
- Εάν παρατηρηθούν σφάλματα λειτουργίας ή λοιπές ελλείψεις, επικοινωνήστε αρχικά με το ακόλουθο τμήμα σέρβις τηλεφωνικά ή χρησιμοποιήστε τη φόρμα επικοινωνίας, την οποία μπορείτε να βρείτε στη διεύθυνση parkside-diy.com, στην κατηγορία Σέρβις.
- Ένα προϊόν που θεωρείται ελαττωματικό μπορείτε να το αποστείλετε ατελώς στην αναφερόμενη διεύθυνση του σέρβις επισυνάπτοντας την απόδειξη αγοράς (απόδειξη ταμείου) και αναφέροντας που βρίσκεται η έλλειψη και τότε εμφανίστηκε.



Μπορείτε να τις βρείτε και να τις κατεβάσετε στο parkside-diy.com, μαζί με πολλά άλλα εγχειρίδια. Με αυτόν τον κωδικό QR αποκτάτε απευθείας πρόσβαση στη σελίδα parkside-diy.com. Επιλέξτε τη χώρα σας και αναζητήστε τις οδηγίες χρήσης μέσω της μηχανής αναζήτησης. Καταχωρίζοντας τον αριθμό προϊόντος (IAN) 477720_2410 μπορείτε να βρείτε τις οδηγίες χρήσης για το προϊόν σας.

Σέρβις

GR Σέρβις Ελλάδα

Tel.: 00800 491 824 928

Φόρμα επικοινωνίας στο parkside-diy.com

CY Σέρβις Κύπρος

Tel.: 8009 4242

Φόρμα επικοινωνίας στο parkside-diy.com

IAN 477720_2410

Εισαγωγέας

Η ακόλουθη διεύθυνση δεν είναι διεύθυνση σέρβις. Επικοινωνήστε, κατ' αρχήν, με την αναφερόμενη υπηρεσία σέρβις.

KOMPERNASS HANDELS GMBH

BURGSTRASSE 21

44867 BOCHUM

GERMANIA

www.kompernass.com

Inhaltsverzeichnis

| | |
|---|------------|
| Einleitung | .26 |
| Bestimmungsgemäße Verwendung | .26 |
| Lieferumfang | .26 |
| Technische Daten | .26 |
| Gerätebeschreibung | .26 |
| Sicherheitshinweise | .26 |
| Sicherheitshinweise zum Umgang mit Batterien | .26 |
| Bedienung und Betrieb | .27 |
| Wartung und Reinigung | .27 |
| Aufbewahrung | .27 |
| Entsorgung | .27 |
| Gerät entsorgen | .27 |
| Verpackung entsorgen | .27 |
| Batterien entsorgen | .27 |
| Garantie der Kompernaß Handels GmbH | .28 |
| Service | .28 |
| Importeur | .28 |

Einleitung

Herzlichen Glückwunsch zum Kauf Ihres neuen Gerätes. Sie haben sich damit für ein hochwertiges Produkt entschieden.

Die Bedienungsanleitung ist Bestandteil dieses Produkts. Sie enthält wichtige Hinweise für Sicherheit, Gebrauch und Entsorgung. Machen Sie sich vor der Benutzung des Produkts mit allen Bedien- und Sicherheitshinweisen vertraut. Benutzen Sie das Produkt nur wie beschrieben und für die angegebenen Einsatzbereiche. Händigen Sie alle Unterlagen bei Weitergabe des Produkts an Dritte mit aus.

Bestimmungsgemäße Verwendung

Dieses Produkt ist ausschließlich für den privaten Gebrauch in trockenen Innenräumen, z. B. in Werkstätten oder Garagen, geeignet. Das Produkt ist nicht für den gewerblichen Gebrauch oder für andere Einsatzbereiche bestimmt. Dieses Produkt ist nicht zur Raumbeleuchtung im Haushalt geeignet.

Lieferumfang

- LED-Inspektionslampe
- 3 Alkaline-Batterien (AAA/Micro/LR03)
- Bedienungsanleitung

i Hinweis

- ▶ Die LED-Inspektionslampe und ihr Lieferumfang sind Bestandteil des Radkreuz-Sets PRSK 6 A1.

Technische Daten

| | |
|------------------------------------|---|
| Spannungsversorgung | 3 x 1,5 V --- (Gleichstrom) |
| Leistung LED Front-/Seitenlampe | 1 W (SMD)/3 W (COB) |
| Lichtstrom LED Front-/Seitenlampe | 50 Lumen/150 Lumen |
| Leuchtdauer LED Front-/Seitenlampe | ca. 70 Stunden/ ca. 65 Stunden |
| Lebensdauer LED Front-/Seitenlampe | ca. 10.000 Stunden |
| Schutzklasse |  |
| Batterietyp | AAA/Micro/LR03 |

Gerätebeschreibung

- 1 Frontlampe (SMD-LED)
- 2 Seitenlampe (COB-LED)
- 3 Ein-/Ausschalter 
- 4 Clip
- 5 Ständer (ausklappbar)
- 6 Batteriefachdeckel
- 7 Magnet
- 8 Haken (ausklappbar)
- 9 Batterien

Sicherheitshinweise













- Dieses Gerät kann von Kindern ab 8 Jahren und darüber sowie von Personen mit verringerten physischen, sensorischen oder mentalen Fähigkeiten oder Mangel an Erfahrung und Wissen benutzt werden, wenn sie beaufsichtigt oder bezüglich des sicheren Gebrauchs des Gerätes unterwiesen wurden und die daraus resultierenden Gefahren verstehen. Kinder dürfen nicht mit dem Gerät spielen. Reinigung und Benutzerwartung dürfen nicht von Kindern ohne Beaufsichtigung durchgeführt werden.
- Nehmen Sie das Gerät nicht in Betrieb, wenn es beschädigt ist.
- Schützen Sie das Gerät vor Nässe und Feuchtigkeit. Tauchen Sie das Gerät niemals in Wasser oder andere Flüssigkeiten!
- Nehmen Sie keine Änderungen oder Reparaturen am Gerät vor. Die LEDs können und dürfen nicht ausgetauscht werden. Sollten die LEDs am Ende ihrer Lebensdauer ausfallen, muss das ganze Gerät ersetzt werden.
- Schauen Sie nicht direkt in das Licht des Gerätes und richten Sie es nicht auf die Augen anderer Menschen. Dies kann zur Beeinträchtigung der Sehkraft führen.

Sicherheitshinweise zum Umgang mit Batterien

Für den Umgang mit Batterien beachten Sie bitte folgendes:

⚠ WARNUNG!

Eine falsche Handhabung von Batterien kann zu Feuer, Explosionen, Auslaufen gefährlicher Stoffe oder anderen Gefahrensituationen führen!

-   Lassen Sie niemals zu, dass Batterien in die Hände von Kindern gelangen.
- Achten Sie darauf, dass niemand Batterien verschluckt.
- Nehmen Sie sofort medizinische Hilfe in Anspruch, wenn Sie oder eine andere Person eine Batterie verschluckt hat.
- Verwenden Sie ausschließlich den angegebenen Batterietyp.
-  Laden Sie nicht-wiederaufladbare Batterien niemals wieder auf.
- Entfernen Sie wiederaufladbare Batterien aus dem Gerät, bevor diese geladen werden.
-   Werfen Sie Batterien niemals in Feuer oder Wasser.
- Setzen Sie Batterien keinen hohen Temperaturen und direkter Sonneneinstrahlung aus.
-   Öffnen oder verformen Sie niemals Batterien.
-  Schließen Sie die Anschlussklemmen nicht kurz.
- Entfernen Sie leere Batterien aus dem Gerät und entsorgen Sie sie sicher.
-   Verwenden Sie keine unterschiedlichen Batterietypen oder neue und gebrauchte Batterien zusammen.
-   Setzen Sie Batterien immer mit der richtigen Polarität in das Gerät ein.
- Entnehmen Sie die Batterien, wenn Sie das Gerät längere Zeit nicht verwenden.
- Überprüfen Sie regelmäßig die Batterien. Auslaufende Batterien können zu Verletzungen führen und Beschädigungen am Gerät verursachen.

- Verwenden Sie bei ausgelaufenen Batterien Schutzhandschuhe! Reinigen Sie die Batterie- und Gerätekontakte sowie das Batteriefach mit einem trockenen Tuch. Vermeiden Sie den Kontakt von Haut und Schleimhäuten insbesondere Ihrer Augen mit den Chemikalien. Spülen Sie bei Kontakt die Chemikalien mit viel Wasser ab und nehmen sofort medizinische Hilfe in Anspruch.

Bedienung und Betrieb

- ◆ Entfernen Sie den Batteriefachdeckel **6** vom Gerät. Legen Sie die drei Batterien **9** gemäß der im Batteriefach angegebenen Polarität ein. Bringen Sie den Batteriefachdeckel **6** wieder am Gerät an.
- ◆ Drücken Sie den Ein-/Ausschalter **3**:
 1 x drücken: Seitenlampe **2** an
 2 x drücken: Frontlampe **1** an, Seitenlampe **2** erlischt
 3 x drücken: Gerät aus

i Hinweis

- ▶ Wechseln Sie die Batterien **9**, wenn die Leuchtkraft der Frontlampe **1**/Seitenlampe **2** abnimmt.
- ◆ Verwenden Sie den ausklappbaren Ständer **5** (siehe Abb. 1), den ausklappbaren Haken **8** oder den Magneten **7**, um das Gerät optimal für den Einsatz zu positionieren.



Abb. 1

i Hinweis

- ▶ Beachten Sie, dass die Vorrichtung, an der das Gerät aufgehängt oder befestigt wird, für das Gewicht des Gerätes geeignet sein muss.

Wartung und Reinigung

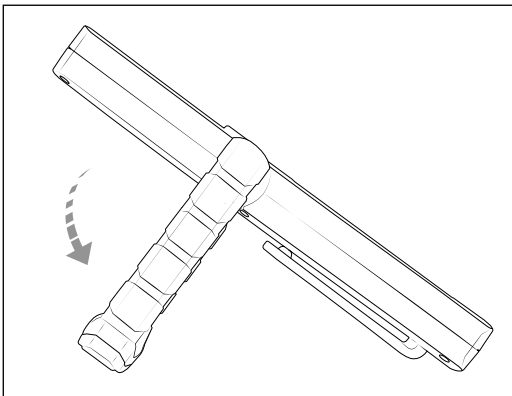
- ◆ Das Gerät ist wartungsfrei. Die LEDs des Gerätes können nicht ausgetauscht werden.
- ◆ Verwenden Sie zur Reinigung keine Flüssigkeiten oder Reinigungsmittel, da diese das Gerät beschädigen können. Reinigen Sie das Gerät von außen mit einem weichen, trockenen Tuch. Verwenden Sie bei stärkeren Verschmutzungen ein leicht angefeuchtetes Tuch.

Aufbewahrung

- ◆ Bewahren Sie das Gerät im dafür vorgesehenen Fach des Radkreuz-Sets auf. Lagern Sie es an einem trockenen, sauberen Ort ohne direkte Sonneneinstrahlung.

Entsorgung

Gerät entsorgen



Das nebenstehende Symbol einer durchgestrichenen Mülltonne auf Rädern zeigt an, dass dieses Gerät der Richtlinie 2012/19/EU unterliegt. Diese Richtlinie besagt, dass Sie dieses Gerät am Ende seiner Nutzungszeit nicht mit dem normalen Haushaltsmüll entsorgen dürfen, sondern in speziell eingerichteten Sammelstellen, Wertstoffhöfen oder Entsorgungsbetrieben abgeben müssen.

Diese Entsorgung ist für Sie kostenfrei. Schonen Sie die Umwelt und entsorgen Sie fachgerecht.

Für den deutschen Markt gilt:

Beim Kauf eines Neugerätes haben Sie das Recht, ein entsprechendes Altgerät an Ihren Händler zurückzugeben. Händler von Elektro- und Elektronikgeräten sowie Lebensmittelhändler, die regelmäßig Elektro- und Elektronikgeräte verkaufen, sind verpflichtet, bis zu drei Altgeräte unentgeltlich zurückzunehmen, auch ohne dass ein Neugerät gekauft wird, wenn die Altgeräte in keiner Abmessung größer als 25 cm sind. LIDL bietet Ihnen Rücknahmemöglichkeiten direkt in den Filialen und Märkten an.

Sofern Ihr Altgerät personenbezogene Daten enthält, sind Sie selbst für deren Löschung verantwortlich, bevor Sie es zurückgeben.

Sofern dies ohne Zerstörung des Altgerätes möglich ist, entnehmen Sie die alten Batterien oder Akkus sowie Lampen, bevor Sie das Altgerät zur Entsorgung zurückgeben und führen Sie sie einer separaten Sammlung zu. Bei fest eingebauten Akkus ist bei der Entsorgung darauf hinzuweisen, dass das Gerät einen Akku enthält.



Weitere Möglichkeiten zur Entsorgung des ausgedienten Produkts erfahren Sie bei Ihrer Gemeinde- oder Stadtverwaltung.

Verpackung entsorgen



Die Verpackungsmaterialien sind nach umweltverträglichen und entsorgungstechnischen Gesichtspunkten ausgewählt und deshalb recyclebar. Entsorgen Sie nicht mehr benötigte Verpackungsmaterialien gemäß den örtlich geltenden Vorschriften.



Entsorgen Sie die Verpackung umweltgerecht. Beachten Sie die Kennzeichnung auf den verschiedenen Verpackungsmaterialien und trennen Sie diese gegebenenfalls gesondert. Die Verpackungsmaterialien sind gekennzeichnet mit Abkürzungen (a) und Ziffern (b) mit folgender Bedeutung: 1–7: Kunststoffe, 20–22: Papier und Pappe, 80–98: Verbundstoffe.

Batterien entsorgen



Batterien/Akkus sind als Sondermüll zu behandeln und müssen daher durch entsprechende Stellen (Händler, Fachhändler, öffentliche kommunale Stellen, gewerbliche Entsorgungsunternehmen) umweltgerecht entsorgt werden. Batterien/Akkus können giftige Schwermetalle enthalten.

Gekennzeichnet werden die enthaltenen Schwermetalle mit Buchstaben unter dem Symbol: Cd = Cadmium, Hg = Quecksilber, Pb = Blei.

Werfen Sie Batterien/Akkus daher nicht in den Hausmüll, sondern führen Sie diese einer separaten Sammlung zu.

Geben Sie Batterien/Akkus nur im entladenen Zustand zurück.

Garantie der Kompernaß Handels GmbH

Sehr geehrte Kundin, sehr geehrter Kunde,

Sie erhalten auf dieses Gerät 3 Jahre Garantie ab Kaufdatum. Im Falle von Mängeln dieses Produkts stehen Ihnen gegen den Verkäufer des Produkts gesetzliche Rechte zu. Diese gesetzlichen Rechte werden durch unsere im Folgenden dargestellte Garantie nicht eingeschränkt.

Garantiebedingungen

Die Garantiefrist beginnt mit dem Kaufdatum. Bitte bewahren Sie den Kassenbon gut auf. Dieser wird als Nachweis für den Kauf benötigt.

Tritt innerhalb von drei Jahren ab dem Kaufdatum dieses Produkts ein Material- oder Fabrikationsfehler auf, wird das Produkt von uns – nach unserer Wahl – für Sie kostenlos repariert, ersetzt oder der Kaufpreis erstattet. Diese Garantieleistung setzt voraus, dass innerhalb der Dreijahresfrist das defekte Gerät und der Kaufbeleg (Kassenbon) vorgelegt und schriftlich kurz beschrieben wird, worin der Mangel besteht und wann er aufgetreten ist.

Wenn der Defekt von unserer Garantie gedeckt ist, erhalten Sie das reparierte oder ein neues Produkt zurück. Mit Reparatur oder Austausch des Produkts beginnt kein neuer Garantiezeitraum.

Garantiezeit und gesetzliche Mängelansprüche

Die Garantiezeit wird durch die Gewährleistung nicht verlängert. Dies gilt auch für ersetzte und reparierte Teile. Eventuell schon beim Kauf vorhandene Schäden und Mängel müssen sofort nach dem Auspacken gemeldet werden. Nach Ablauf der Garantiezeit anfallende Reparaturen sind kostenpflichtig.

Garantieumfang

Das Gerät wurde nach strengen Qualitätsrichtlinien sorgfältig produziert und vor Auslieferung gewissenhaft geprüft.

Die Garantieleistung gilt für Material- oder Fabrikationsfehler. Der Garantieumfang erstreckt sich nicht auf Produktteile, die normaler Abnutzung ausgesetzt sind und daher als Verschleißteile angesehen werden können, wie z. B. Sägeblätter, Ersatzklingen, Schleifpapiere, etc. oder auf Beschädigungen an zerbrechlichen Teilen, wie z. B. Schalter oder Teile, die aus Glas gefertigt sind.

Diese Garantie verfällt, wenn das Produkt beschädigt, nicht sachgemäß benutzt oder gewartet wurde. Für eine sachgemäße Benutzung des Produkts sind alle in der Bedienungsanleitung aufgeführten Anweisungen genau einzuhalten. Verwendungszwecke und Handlungen, von denen in der Bedienungsanleitung abgeraten oder vor denen gewarnt wird, sind unbedingt zu vermeiden.

Das Produkt ist nur für den privaten und nicht für den gewerblichen Gebrauch bestimmt. Bei missbräuchlicher und unsachgemäßer Behandlung, Gewaltanwendung und bei Eingriffen, die nicht von unserer autorisierten Serviceneiederlassung vorgenommen wurden, erlischt die Garantie.

Garantieleistung gilt nicht bei

- normaler Abnutzung der Batterie-/Akkukapazität
- gewerblichen Gebrauch des Produktes
- Beschädigung oder Veränderung des Produktes durch den Kunden
- Missachtung der Sicherheits- und Wartungsvorschriften, Bedienungsfehler
- Schäden durch Elementarereignisse

Abwicklung im Garantiefall

Um eine schnelle Bearbeitung Ihres Anliegens zu gewährleisten, folgen Sie bitte den folgenden Hinweisen:

- Bitte halten Sie für alle Anfragen den Kassenbon und die Artikelnummer (IAN) 477720_2410 als Nachweis für den Kauf bereit.
- Die Artikelnummer entnehmen Sie bitte dem Typenschild am Produkt, einer Gravur am Produkt, dem Titelblatt der Bedienungsanleitung (unten links) oder dem Aufkleber auf der Rück- oder Unterseite des Produktes.
- Sollten Funktionsfehler oder sonstige Mängel auftreten kontaktieren Sie zunächst die nachfolgend benannte Serviceabteilung telefonisch oder nutzen Sie unser Kontaktformular, das Sie auf parkside-diy.com in der Kategorie Service finden.
- Ein als defekt erfasstes Produkt können Sie dann unter Beifügung des Kaufbelegs (Kassenbon) und der Angabe, worin der Mangel besteht und wann er aufgetreten ist, für Sie portofrei an die Ihnen mitgeteilte Serviceanschrift übersenden.



Auf parkside-diy.com können Sie diese und viele weitere Handbücher einsehen und herunterladen. Mit diesem QR-Code gelangen Sie direkt auf parkside-diy.com.

Wählen Sie Ihr Land aus, und suchen Sie über die Suchmaske nach den Bedienungsanleitungen. Mittels Eingabe der Artikelnummer (IAN) 477720_2410 gelangen Sie zur Bedienungsanleitung für Ihren Artikel.

Service

DE Deutschland

Tel.: 0800 8855 300

Kontaktformular auf parkside-diy.com

AT Österreich

Tel.: 0800 447 750

Kontaktformular auf parkside-diy.com

CH Schweiz

Tel.: 0800 563 601

Kontaktformular auf parkside-diy.com

IAN 477720_2410

Importeur

Bitte beachten Sie, dass die folgende Anschrift keine Serviceanschrift ist. Kontaktieren Sie zunächst die benannte Servicestelle.

KOMPERNASS HANDELS GMBH

BURGSTRASSE 21

44867 BOCHUM

DEUTSCHLAND

www.kompernass.com

KOMPERNASS HANDELS GMBH

BURGSTRASSE 21
44867 BOCHUM
GERMANY
www.kompernass.com

Last Information Update · Stanje informacija · Versiunea informațiilor
Актуалност на информацията · Έκδοση των πληροφοριών
Stand der Informationen: 04/2025 · Ident.-No.: PRSK6A1-022025-1

IAN 477720_2410

